

EPSON

WF-C5390 Series

Korisnički vodič



Štampanje

Održavanje štampača

Rešavanje problema

Sadržaj

Vodič za ovaj priručnik

Upoznavanje sa priručnicima.	7
Važne mere zaštite (papirni priručnik).	7
Počnite ovde (papirni priručnik).	7
Korisnički vodič (digitalni priručnik).	7
Informacije o najnovijim priručnicima.	7
Vodič za Video uputstva na internetu.	7
Traženje informacija.	7
Štampanje samo onih stranica koje su vam potrebne.	8
O ovom priručniku.	9
Oznake i simboli.	9
Napomene o snimcima ekrana i ilustracijama.	9
Reference koje se odnose na operativne sisteme.	9
Zaštitni znakovi.	10
Autorska prava.	11

Važna uputstva

Bezbednosna uputstva.	14
Saveti i upozorenja u vezi sa štampačem.	15
Saveti i upozorenja za podešavanje štampača.	15
Saveti i upozorenja za upotrebu štampača.	16
Saveti i upozorenja za upotrebu LCD ekrana.	16
Preporuke i upozorenja za povezivanje sa internetom.	16
Saveti i upozorenja za upotrebu štampača sa bežičnom vezom.	16
Napomene o administratorskoj lozinki.	17
Saveti i upozorenja za transport ili skladištenje štampača.	18
Zaštita vaših ličnih podataka.	18

Nazivi i funkcije delova

Napred.	20
Unutra.	22
Nazad.	23

Vodič za kontrolnu tablu

Kontrolna tabla.	25
Konfiguracija početnog ekrana.	26
Vodič za ikonu za mrežu.	27
Konfiguracija ekrana sa menijem.	28
Unos znakova.	28

Priprema štampača i vršenje početnih podešavanja

Sažetak priprema štampača i vršenje početnih podešavanja.	31
Priprema štampača.	31
Zaštita štampača od neovlašćenih promena podešavanja.	31
Konfigurisanje mrežne veze.	31
Sažetak neophodnih priprema za svaku funkciju.	32
Vršenje podešavanja štampača.	32
Montaža opcionalnih jedinica kasete za papir.	33
Montaža uređaja za autorizaciju.	38
Povezivanje sa uređajem za autorizaciju.	38
Potvrda statusa veze za uređaj za autorizaciju.	39
Provera da li je autorizaciona kartica prepoznata.	39
Rešavanje problema sa uređajem za autorizaciju.	40
Kreiranje mrežne veze i vršenje podešavanja.	40
Promena administratorske lozinke.	40
Zaštita podešavanja pomoću zaključavanja table.	41
Povezivanje štampača na mrežu.	42
Rešavanje problema mrežne veze.	49
Priprema i podešavanje štampača zavisno od upotrebe.	57
Podešavanje dostupnih opcionalnih stavki.	57
Priprema za slanje e-pošte.	59
Početna podešavanja za štampanje.	63
Korišćenje funkcija štampanja.	63
Podešavanje izvora papira.	67
Podešavanje interfejsa.	68
Podešavanje grešaka.	68
Podešavanje univerzalnog štampanja.	69
Podešavanje funkcije Univerzalno Štampanje (Microsoft).	71
Podešavanje funkcije AirPrint.	72
Problemi prilikom vršenja podešavanja.	72
Napomene za rešavanje problema.	72
Pristup programu Web Config nije moguć.	73

Ubacivanje papira

Mere opreza pri rukovanju papirom.	76
Podešavanja veličine i tipa papira.	76
Lista tipa papira.	77

Ubacivanje papira.	78
Ubacivanje različitih papira.	79
Ubacivanje perforiranog papira.	79
Ubacivanje dugačkih papira.	79

Štampanje

Štampanje dokumenata.	82
Štampanje sa računara — Windows.	82
Štampanje dokumenata pomoću upravljačkog programa štampača PostScript (Windows).	107
Štampanje sa računara — Mac OS.	111
Štampanje iz PostScript upravljačkog programa štampača u operativnom sistemu Mac OS.	119
Štampanje dokumenata s pametnih uređaja.	123
Štampanje na kovertama.	125
Štampanje koverata sa računara (Windows).	125
Štampanje koverata sa računara (Mac OS).	125
Štampanje veb stranica.	125
Štampanje internet stranica sa pametnog uređaja.	125
Štampanje uz korišćenje usluge računarskog oblaka.	126

Održavanje štampača

Provera statusa potrošnog materijala.	129
Poboljšavanje kvaliteta štampanja.	130
Prilagođavanje kvaliteta štampe.	130
Provera i čišćenje glave za štampanje.	131
Sprečavanje začepljenja mlaznica.	132
Poravnavanje glave za štampanje.	132
Čišćenje mrlja od mastila sa putanje papira.	133
Čišćenje providnog filma.	133
Čišćenje štampača.	135

U ovim situacijama

Kada disk sa softverom nije dostupan.	138
Pri zameni računara.	138
Odvojeno instaliranje ili deinstaliranje aplikacija.	138
Odvojena instalacija aplikacija.	138
Instalacija drajvera PostScript štampača.	141
Dodavanje originalnog Epson štampača (samo za Mac OS).	142
Deinstaliranje aplikacija.	142
Vršenje podešavanja za povezivanje na računar.	144

Provera statusa mrežne veze štampača (izveštaj o mrežnoj vezi).	144
Direktno povezivanje pametnog uređaja i štampača (Wi-Fi Direct).	145
O funkciji Wi-Fi Direct.	145
Povezivanje sa uređajima pomoću Wi-Fi Direct	145
Prekid Wi-Fi Direct veze (Simple AP).	147
Promena Wi-Fi Direct (enkel AP) podešavanja kao što su SSID.	147
Promena veze iz režima Wi-Fi na USB.	148
Transport i skladištenje štampača.	149

Rešavanje problema

Rešavanje problema.	154
Proverite status greške štampača..	154
Provera veze štampača..	154
Proverite podešavanja štampača..	155
Štampanje nije moguće.	156
Aplikacija ili upravljački program štampača ne rade ispravno.	156
Štampač ne može da se priključi pomoću USB-a.	160
Papir se ne uvlači ili ne izbacuje pravilno.	161
Kvalitet štampe je loš.	162
Nedostatak boje, pojavljuju se trake ili neočekivane boje na kopiji.	162
Obojene trake se pojavljuju na otprilike 3.3 cm.	163
Zamagljeni otisci, pojava vertikalnih traka ili neusklađenosti.	163
Odštampan primerak izlazi kao prazna strana.	164
Papir je umrljan ili izgužvan.	165
Štampane fotografije su lepljive.	166
Slike ili fotografije se štampaju u neočekivanim bojama.	166
Položaj, veličina ili margine odštampanog dokumenta nisu ispravni.	167
Odštampani znakovi nisu tačni ili su izobličeni.	167
Odštampana slika je izvrnuta.	168
Šabloni u obliku mozaika na otiscima.	168
Štampanje se ne obavlja ispravno prilikom korišćenja upravljačkog programa štampača PostScript.	169
Kvalitet štampanja je loš prilikom korišćenja upravljačkog programa štampača PostScript.	169
Poruka se prikazuje na LCD ekranu.	169
Papir se zaglavljuje.	170
Sprečavanje zaglavljivanja papira.	171
Vreme je da promenite jedinice za dovod mastila.	171
Mere opreza pri rukovanju Jedinica za dovod mastila.	171

Zamena Jedinice za dovod mastila.	173
Privremeno štampanje crnim mastilom.	173
Štednja crne boje kada je preostane malo (samo za Windows).	175
Vreme je da promenite kutiju za održavanje.	176
Mere predostrožnosti prilikom rukovanja kutijom za održavanje.	176
Zamena kutije za održavanje.	177
Vreme je da promenite prijemne valjke.	177
Zamena valjaka za uvlačenje papira za jedinicu kasete za papir.	177
Zamena prijemnih valjaka za opcionalne jedinice kasete za papir.	178
Ne možete da rukujete štampačem na očekivani način.	178
Štampač se ne uključuje ili isključuje.	178
Operacije su spore.	179
LCD ekran je zatamnjen.	180
Uređaj pravi buku dok radi.	180
Datum i vreme su netačni.	181
Osnovni sertifikat se mora ažurirati.	181
Nije moguće obaviti ručno dvostrano štampanje (Windows).	181
Meni Podešavanje štampe nije prikazan (Mac OS).	181
Zaboravili ste lozinku.	181
Ne mogu da rešim problem.	182
Ne možete da rešite problem sa štampanjem.	182

Informacije o proizvodu

Informacije o papiru.	184
Dostupan papir i kapaciteti.	184
Informacije o potrošnim proizvodima.	188
Kodovi za Jedinica za dovod mastila.	188
Šifra kutije za održavanje.	189
Šifre valjaka za uvlačenje papira.	189
Informacije o opcionim stavkama.	189
Opcionalne jedinice kasete za papir — šifra jedinice.	189
Informacije o softveru.	190
Aplikacija za štampanje sa računara (upravljački program štampača za Windows).	190
Aplikacija za štampanje sa računara (Upravljački program štampača za Mac OS).	191
Aplikacija koja može da štampa PostScript fontove (Windows upravljački program štampača PostScript).	192
Aplikacija koja može da štampa PostScript fontove (Mac OS upravljački program štampača PostScript).	193

Aplikacija koja može da štampa PCL jezik (upravljački program PCL štampača).	194
Aplikacija za konfiguraciju operacija štampača (Web Config).	194
Aplikacija za ažuriranje softvera i osnovnog softvera (Epson Software Updater).	195
Softver za upravljanje uređajima na mreži (Epson Device Admin).	196
Epson sistem za autorizaciju (Epson Print Admin).	196
Podešavanje liste menija.	196
Opšte postavke.	196
Brojač kopija.	208
Status zaliha.	208
Održavanje.	208
Jezik/Language 	209
Status štampača / Štampaj.	209
Status uređaja za proveru identiteta.	210
Informacije o Epson Open Platform.	210
Specifikacije proizvoda.	210
Specifikacije štampača.	210
Korišćenje ulaza za štampač.	211
Specifikacije interfejsa.	212
Specifikacije mreže.	212
Kompatibilnost sa PostScript nivo 3.	216
Podržane eksterne usluge.	216
Dimenzije.	216
Specifikacije napajanja.	217
Specifikacije u vezi sa okruženjem.	217
Mesto i prostor za postavljanje.	218
Zahtevi sistema.	219
Specifikacije fonta.	220
Fontovi dostupni za PostScript.	220
Fontovi dostupni za PCL (URW).	221
Lista skupova simbola.	222
Informacije u vezi sa propisima.	225
Standardi i odobrenja.	225
Nemački Plavi anđeo.	227
Ograničenja u vezi sa kopiranjem.	227

Informacije za administratore

Upravljanje štampačem.	230
Provera informacija za udaljeni štampač.	230
Podešavanje kontrolne table.	230
Kontrolisanje upotrebe table.	231
Upravljanje mrežnim povezivanjem.	231
Konfigurisanje obaveštenja putem e-pošte kada se događaj odigra.	236
Podešavanje čuvanja energije tokom neaktivnosti.	238

Pravljenje rezervne kopije i uvoz podešavanja štampača.	239
Ažuriranje osnovnog softvera.	241
Sinhronizacija datuma i vremena sa vremenskim serverom.	243
Brisanje podataka iz interne memorije.	244
Konfigurisanje periodičnog čišćenja.	244
Kontrola električnog napajanja štampača pomoću funkcije Web Config.	245
Vrati podrazumevana podešavanja.	245
Bezbednosne postavke proizvoda.	246
Ograničavanje dostupnosti funkcija.	246
Ograničavanje USB priključaka.	249
Šifrovanje pomoću lozinke.	249
Upotreba funkcije kontrolnog zapisa.	250
Ograničavanje operacija na datotekama iz PDL-a.	251
Promena administratorske lozinke pomoću Web Config.	251
Omogućavanje provere programa pri pokretanju.	252
Bezbednosne postavke mreže.	252
Kontrolisanje pomoću protokola.	252
Način korišćenja digitalnog sertifikata.	258
SSL/TLS komunikacija sa štampačem.	264
Šifrovana komunikacija pomoću IPsec/IP filtriranja.	266
Povezivanje štampača na IEEE802.1X mrežu.	277
Problemi bezbednosti mreže.	280
Korišćenje funkcije Epson Open Platform.	286
Pregled Epson Open Platform.	286
Konfigurisanje opcije Epson Open Platform.	287
Provera validnosti Epson Open Platform.	287
Epson Remote Services informacije.	288

Pomoć za korisnike na Filipinima.	295
---	-----

Kako dobiti pomoć

Veb-sajt za tehničku podršku.	290
Kontaktiranje Epson-ove podrške za korisnike.	290
Pre nego što se obratite kompaniji Epson.	290
Pomoć za korisnike u Evropi.	290
Pomoć za korisnike na Tajvanu.	291
Pomoć za korisnike u Australiji.	291
Pomoć za korisnike na Novom Zelandu.	292
Pomoć za korisnike u Singapuru.	292
Pomoć za korisnike na Tajlandu.	293
Pomoć za korisnike u Vijetnamu.	293
Pomoć za korisnike u Indoneziji.	293
Pomoć za korisnike u Hongkongu.	294
Pomoć za korisnike u Maleziji.	294
Pomoć za korisnike u Indiji.	295

Vodič za ovaj priručnik

Upoznavanje sa priručnicima.	7
Vodič za Video uputstva na internetu.	7
Traženje informacija.	7
Štampanje samo onih stranica koje su vam potrebne.	8
O ovom priručniku.	9
Zaštitni znakovi.	10
Autorska prava.	11

Upoznavanje sa priručnicima

Sledeći priručnici su priloženi uz vaš Epson štampač. Pored informacija u priručnicima, pogledajte i razne pomoćne informacije koje su dostupne na samom štampaču ili u Epson softverskim aplikacijama.

Važne mere zaštite (papirni priručnik)

Pružava vam uputstva za bezbedno korišćenje ovog štampača.

Počnite ovde (papirni priručnik)

Pružava vam informacije o podešavanju štampača i instaliranju softvera.

Korisnički vodič (digitalni priručnik)

Ovaj priručnik. Dostupno kao PDF i veb-priručnik. Daje detaljne informacije i uputstva o upotrebi štampača i rešavanju problema.

Informacije o najnovijim priručnicima

Papirni priručnik

Posetite Epson Europe internet prezentaciju za podršku na adresi <http://www.epson.eu/support> ili globalnu Epson internet prezentaciju za podršku na adresi <http://support.epson.net/>.

Digitalni priručnik

Posetite sledeću veb-sajt, unesite naziv proizvoda i zatim idite na **Podrška**.

<https://epson.sn>

Vodič za Video uputstva na internetu

Možete da gledate Video uputstva na internetu da biste naučili kako da koristite štampač. Pristupite sledećem veb-sajtu. Sadržaj Video uputstva na internetu se može menjati bez prethodnog obaveštenja.



https://support.epson.net/publist/video.php?model=WF-C5390_Series

Traženje informacija

Priručnik u PDF formatu omogućava vam da informacije koje su vam potrebne tražite pomoću ključnih reči, kao i da pomoću obeleživača skočite direktno na određena poglavlja. U ovom poglavlju je objašnjeno kako se priručnik u PDF formatu koristi kada ga otvorite u programu Adobe Acrobat Reader DC na svom računaru.

Pretraživanje pomoću ključnih reči

Kliknite na **Uredi > Napredna pretraga**. Unesite ključnu reč (tekst) za informacije koje želite da pronadete u prozoru za pretraživanje, a zatim kliknite na **Pretraži**. Rezultati su prikazani u obliku liste. Kliknite na jedan od prikazanih rezultata kako biste skočili na tu stranu.

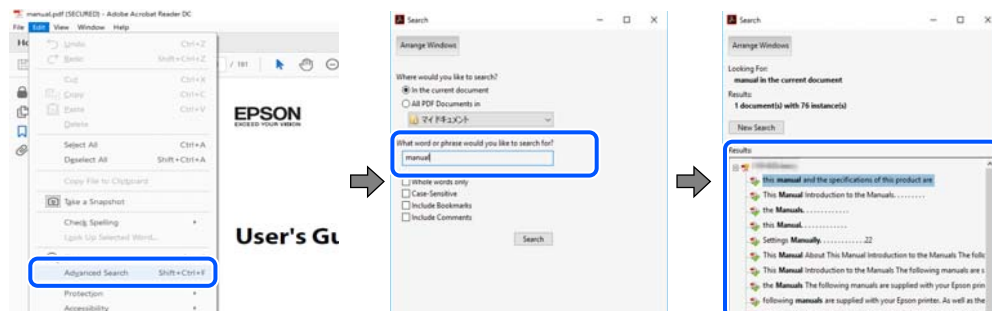

Direktan skok iz obeleživača

Kliknite na naslov kako biste skočili na tu stranicu. Kliknite na + ili > kako biste videli naslove nižeg nivoa u tom poglavlju. Da biste se vratili na prethodnu stranicu, izvršite sledeće operacije na svojoj tastaturi.

- Windows: pritisnite i držite **Alt**, a zatim pritisnite **←**.
- Mac OS: pritisnite i držite taster komanda, a zatim pritisnite **←**.

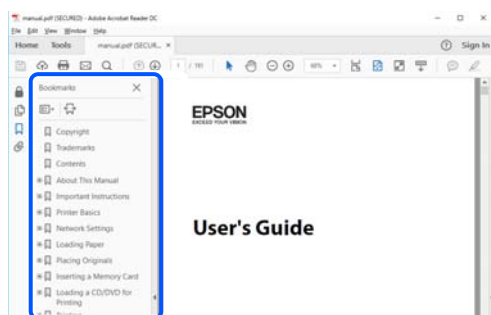

Štampanje samo onih stranica koje su vam potrebne

Možete izdvojiti i odštampati samo one stranice koje su vam potrebne. Kliknite na **Štampanje** u meniju **Datoteka**, a zatim navedite stranice koje želite da štampate u opciji **Stranice** pod stavkom **Stranice za štampanje**.

- Da biste naveli niz stranica, unesite crticu između prve i poslednje stranice.
Na primer: 20-25
- Da biste naveli stranice koje nisu u nizu, stranice odvojite zarezima.
Na primer: 5, 10, 15

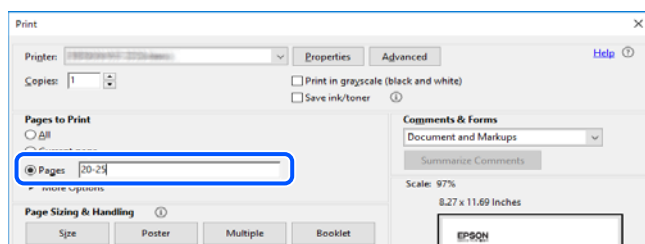

O ovom priručniku

Ovo poglavlje opisuje značenje oznaka i simbola, napomene o opisima i referentne informacije operativnog sistema korišćene u ovom priručniku.

Oznake i simboli



Oprez:

Uputstva koja se moraju strogo pratiti kako bi se izbegle telesne povrede.



Važno:

Uputstva koja se moraju poštovati kako ne bi došlo do oštećenja opreme.

Napomena:

Pružaju dodatne informacije i reference.

Povezane informacije

➔ Veze do povezanih odeljaka.



Daje Video uputstva na internetu za uputstva za upotrebu. Pogledajte vezu za povezane informacije.



Stavke menija kontrolne table koje su ograničene kada je omogućeno administratorsko zaključavanje.

Napomene o snimcima ekrana i ilustracijama

- Snimci ekrana sa upravljačkim programom su iz operativnih sistema Windows 10 ili macOS High Sierra (10.13). Sadržaj prikazan na ekranu varira u zavisnosti od modela i situacije.
- Ilustracije korišćene u ovom priručniku su samo primeri. Iako može postojati mala razlika u zavisnosti od modela, način rada je isti.
- Neke od stavki menija na LCD ekranu variraju u zavisnosti od modela i podešavanja.
- Možete očitati QR kod pomoću posebne aplikacije.

Reference koje se odnose na operativne sisteme

Windows

U ovom priručniku termini kao što su „Windows 11”, „Windows 10”, „Windows 8.1”, „Windows 8”, „Windows 7”, „Windows Vista”, „Windows XP”, „Windows Server 2022”, „Windows Server 2019”, „Windows Server 2016”, „Windows Server 2012 R2”, „Windows Server 2012”, „Windows Server 2008 R2”, „Windows Server 2008”, „Windows Server 2003 R2”, i „Windows Server 2003” odnose se na sledeće operativne sisteme. Pored toga, termin „Windows” odnosi se na sve verzije.

- Operativni sistem Microsoft® Windows® 11

- Operativni sistem Microsoft® Windows® 10
- Operativni sistem Microsoft® Windows® 8.1
- Operativni sistem Microsoft® Windows® 8
- Operativni sistem Microsoft® Windows® 7
- Operativni sistem Microsoft® Windows Vista®
- Operativni sistem Microsoft® Windows® XP
- Operativni sistem Microsoft® Windows® XP Professional x64 Edition
- Operativni sistem Microsoft® Windows Server® 2022
- Operativni sistem Microsoft® Windows Server® 2019
- Operativni sistem Microsoft® Windows Server® 2016
- Operativni sistem Microsoft® Windows Server® 2012 R2
- Operativni sistem Microsoft® Windows Server® 2012
- Operativni sistem Microsoft® Windows Server® 2008 R2
- Operativni sistem Microsoft® Windows Server® 2008
- Operativni sistem Microsoft® Windows Server® 2003 R2
- Operativni sistem Microsoft® Windows Server® 2003

Mac OS

U ovom priručniku, „Mac OS” se koristi za upućivanje na Mac OS X 10.9.5 ili noviji, kao i na macOS 11 ili noviji.

Zaštitni znakovi

- Microsoft®, Windows®, Windows Server®, and Windows Vista® are registered trademarks of Microsoft Corporation.
- Apple, Mac, macOS, OS X, Bonjour, ColorSync, Safari, AirPrint, iPad, iPhone, iPod touch, TrueType, and iBeacon are trademarks of Apple Inc., registered in the U.S. and other countries.
- Use of the Works with Apple badge means that an accessory has been designed to work specifically with the technology identified in the badge and has been certified by the developer to meet Apple performance standards.
- Chrome, Chrome OS, Google Play and Android are trademarks of Google LLC.
- Albertus, Arial, Coronet, Gill Sans, Joanna and Times New Roman are trademarks of The Monotype Corporation registered in the United States Patent and Trademark Office and may be registered in certain jurisdictions.
- ITC Avant Garde Gothic, ITC Bookman, Lubalin Graph, Mona Lisa, ITC Symbol, Zapf Chancery and Zapf Dingbats are trademarks of International Typeface Corporation registered in the U.S. Patent and Trademark Office and may be registered in certain other jurisdictions.
- Clarendon, Eurostile and New Century Schoolbook are trademarks of Linotype GmbH registered in the U.S. Patent and Trademark Office and may be registered in certain other jurisdictions.
- Wingdings is a registered trademark of Microsoft Corporation in the United States and other countries.
- CG Omega, CG Times, Garamond Antiqua, Garamond Halbfett, Garamond Kursiv, Garamond Halbfett Kursiv are trademarks of Monotype Imaging, Inc. and may be registered in certain jurisdictions.

- Antique Olive is a trademark of M. Olive.
- Marigold and Oxford are trademarks of AlphaOmega Typography.
- Helvetica, Optima, Palatino, Times and Univers are trademarks of Linotype Corp. registered in the U.S. Patent and Trademark Office and may be registered in certain other jurisdictions in the name of Linotype Corp. or its licensee Linotype GmbH.
- ITC Avant Garde Gothic, Bookman, Zapf Chancery and Zapf Dingbats are trademarks of International Typeface Corporation registered in the United States Patent and Trademark Office and may be registered in certain jurisdictions.
- PCL is a trademark of Hewlett-Packard Company.
- Adobe, Acrobat, Photoshop, PostScript® 3™, and Reader are either registered trademarks or trademarks of Adobe in the United States and/or other countries.
- Arcfour

This code illustrates a sample implementation of the Arcfour algorithm.

Copyright © April 29, 1997 Kalle Kaukonen. All Rights Reserved.

Redistribution and use in source and binary forms, with or without modification, are permitted provided that this copyright notice and disclaimer are retained.

THIS SOFTWARE IS PROVIDED BY KALLE KAUKONEN AND CONTRIBUTORS "AS IS" AND ANY EXPRESS OR IMPLIED WARRANTIES, INCLUDING, BUT NOT LIMITED TO, THE IMPLIED WARRANTIES OF MERCHANTABILITY AND FITNESS FOR A PARTICULAR PURPOSE ARE DISCLAIMED. IN NO EVENT SHALL KALLE KAUKONEN OR CONTRIBUTORS BE LIABLE FOR ANY DIRECT, INDIRECT, INCIDENTAL, SPECIAL, EXEMPLARY, OR CONSEQUENTIAL DAMAGES (INCLUDING, BUT NOT LIMITED TO, PROCUREMENT OF SUBSTITUTE GOODS OR SERVICES; LOSS OF USE, DATA, OR PROFITS; OR BUSINESS INTERRUPTION) HOWEVER CAUSED AND ON ANY THEORY OF LIABILITY, WHETHER IN CONTRACT, STRICT LIABILITY, OR TORT (INCLUDING NEGLIGENCE OR OTHERWISE) ARISING IN ANY WAY OUT OF THE USE OF THIS SOFTWARE, EVEN IF ADVISED OF THE POSSIBILITY OF SUCH DAMAGE.

- QR Code is a registered trademark of DENSO WAVE INCORPORATED in Japan and other countries.
- Firefox is a trademark of the Mozilla Foundation in the U.S. and other countries.
- The Mopria™ word mark and the Mopria™ Logo are registered and/or unregistered trademarks of Mopria Alliance, Inc. in the United States and other countries. Unauthorized use is strictly prohibited.
- microSDHC Logo is a trademark of SD-3C, LLC.

Napomena: microSDHC memorijska kartica je ugrađena u proizvod i njeno uklanjanje nije moguće.



- Opšta napomena: ostali nazivi proizvoda upotrebljeni su u ovom dokumentu isključivo u identifikacione svrhe i možda predstavljaju zaštitne znakove svojih vlasnika. Epson se odriče svih prava na te žigove.

Autorska prava

Nijedan deo ove publikacije ne sme se reprodukovati, uskladištiti u sistemu za preuzimanje ili prenositi u bilo kom obliku ili na bilo koji način: elektronski, mehanički, fotokopiranjem, snimanjem ili na drugi način, bez prethodne pismene dozvole korporacije Seiko Epson. Upotrebom informacija koje se nalaze u ovom dokumentu ne preuzima se nikakva odgovornost za patente. Ne preuzima se odgovornost ni za štete koje nastanu usled korišćenja

informacija iz ovog dokumenta. Informacije navedene u ovom dokumentu su namenjene samo za upotrebu s ovim proizvodom kompanije Epson. Epson nije odgovoran za upotrebu ovih informacija s drugim proizvodima.

Korporacija Seiko Epson i njena povezana društva ne odgovaraju kupcu ovog proizvoda niti drugim licima za štetu, gubitke, potraživanja ili troškove nastale usled nezgode, nepravilne upotrebe ili zloupotrebe ovog proizvoda, neovlašćenih modifikacija, popravki ili izmena proizvoda i (osim u SAD) nedoslednog pridržavanja uputstava korporacije Seiko Epson za rad i održavanje proizvoda.

Korporacija Seiko Epson i njena povezana društva nisu odgovorni ni za kakvu štetu ili probleme nastale usled korišćenja opcionih ili potrošnih proizvoda koje korporacija Seiko Epson nije označila kao originalne Epsonove proizvode oznakom Original Epson Products ili odobrene Epsonove proizvode oznakom Epson Approved Products.

Korporacija Seiko Epson nije odgovorna ni za kakvu štetu nastalu usled elektromagnetnih smetnji do kojih dolazi zbog korišćenja interfejs kablova koje korporacija Seiko Epson nije označila kao odobrene Epsonove proizvode oznakom Epson Approved Products.

© 2023 Seiko Epson Corporation

Sadržaj ovog priručnika i specifikacije ovog proizvoda podložni su promenama bez prethodne najave.

Važna uputstva

Bezbednosna uputstva.	14
Saveti i upozorenja u vezi sa štampačem.	15
Zaštita vaših ličnih podataka.	18

Bezbednosna uputstva

Pročitajte i poštujte ova uputstva da biste osigurali bezbednu upotrebu ovog štampača. Obavezno sačuvajte ovaj priručnik za kasniju upotrebu. Pored toga, obavezno poštujete sva upozorenja i uputstva naznačena na štampaču.

- ❑ Pojedini simboli korišćeni na štampaču su prisutni radi osiguravanja bezbednosti i pravilne upotrebe štampača. Posetite sledeći veb-sajt da biste saznali značenje simbola.

<http://support.epson.net/symbols/>

- ❑ Koristite isključivo kabl za napajanje koji je dostavljen uz ovaj štampač i nemojte koristiti kabl ni sa kakvom drugom opremom. Korišćenje drugih kablova sa ovim štampačem ili korišćenje priloženog kabla za napajanje druge opreme može da dovede do požara ili strujnog udara.
- ❑ Proverite da li kabl za naizmničnu struju koji koristite ispunjava važeće lokalne bezbednosne standarde.
- ❑ Ni u kom slučaju nemojte rastavljati, modifikovati niti pokušavati da sami popravite kabl za napajanje, utikač, štampač ili opcionalne uređaje, osim onako kako je konkretno objašnjeno u priručnicima za štampač.
- ❑ U sledećim situacijama isključite štampač iz struje, a servisiranje prepustite kvalifikovanom tehničkom osoblju: Kabl za napajanje ili utikač su oštećeni; u proizvod je prodrla tečnost; proizvod je pao ili je kućište oštećeno; proizvod ne radi normalno ili su mu performanse znatno promenjene. Nemojte podešavati kontrole koje nisu obrađene u uputstvu za upotrebu.
- ❑ Postavite štampač pored zidne utičnice tako da se utikač može lako isključiti iz struje.
- ❑ Nemojte postavljati niti odlagati štampač na otvorenom, na izuzetno prljavim ili prašnjavim mestima, u blizini vode ili izvora toplote, kao ni na mestima koja su izložena potresima, vibracijama, visokim temperaturama ili vlažnosti vazduha.
- ❑ Vodite računa da ne prosopete tečnost na štampač i da uređajem ne rukujete mokrim rukama.
- ❑ Držite štampač najmanje 22 cm od srčanih pejsmejker. Radiotalasi koji potiču od ovog štampača mogu negativno da utiču na rad srčanih pejsmejker.
- ❑ Ako se LCD ekran ošteti, obratite se distributeru. Ako vam rastvor tečnih kristala dospe na ruke, dobro ih operite sapunom i vodom. Ako vam rastvor tečnih kristala dospe u oči, odmah ih isperite vodom. Ako i nakon temeljnog ispiranja osećate neprijatnost ili imate probleme s vidom, odmah se obratite lekaru.
- ❑ Štampač je težak i trebalo bi da ga podižu ili nose najmanje dve osobe. Ako su instalirane neke druge kasete za papir osim Kasete za papir 1, deinstalirajte ih pre nego što podignete štampač. Ako podižu štampač, dve ili više osoba bi trebalo da budu u pravilnim položajima koji su prikazani u nastavku.

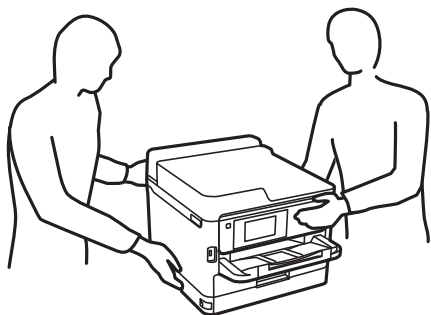

- Obratite pažnju prilikom rukovanja korišćenim jedinice za dovod mastila, jer može biti mastila oko otvora za dostavu mastila.
 - Ako vam boja dospe na kožu, temeljno je operite sapunom i vodom.
 - Ako vam boja dospe u oči, odmah ih isperite vodom. Ako i nakon temeljnog ispiranja osećate neprijatnost ili imate probleme s vidom, odmah se obratite lekaru.
 - Ako vam boja uđe u usta, odmah posetite lekara.
- Nemojte rastavljati jedinica za dovod mastila i kutiju za održavanje; u suprotnom mastilo može dospeti u vaše oči ili na kožu.
- Nemojte tresti jedinice za dovod mastila previše jako; u suprotnom mastilo može iscuriti iz jedinice za dovod mastila.
- jedinice za dovod mastila i kutiju za održavanje držite van domašaja dece.

Saveti i upozorenja u vezi sa štampačem

Pročitajte ova uputstva i pridržavajte ih se da ne biste oštetili štampač ili svoju imovinu. Obavezno sačuvajte ovaj priručnik radi buduće upotrebe.

Saveti i upozorenja za podešavanje štampača



- Nemojte zatvarati niti pokrivati ventilacione i ostale otvore na proizvodu.
- Koristite samo tip napajanja koji je naveden na nalepnici štampača.
- Izbegavajte korišćenje utičnica na strujnom kolu na koje su priključeni uređaji za fotokopiranje ili ventilacioni sistemi koji se često uključuju i isključuju.
- Izbegavajte korišćenje utičnica sa zidnim prekidačem ili automatskim tajmerom.
- Držite ceo računarski sistem dalje od potencijalnih izvora elektromagnetnih smetnji, kao što su zvučnici i baze bežičnih telefona.
- Kablove za napajanje je potrebno postaviti tako da se izbegne njihovo grebanje, zasecanje, rasplitanje, prelamanje i savijanje. Nemojte stavljati nikakve predmete na kablove za napajanje i vodite računa da se kablovi za napajanje ne gaze i da se ne prelazi preko njih. Posebno vodite računa da svi kablovi za napajanje ostanu pravi na krajevima.
- Ako sa štampačem koristite produžni kabl, vodite računa da ukupna amperaža uređaja koje ste priključili na produžni kabl ne prekorači amperažu kabla. Takođe vodite računa da ukupna amperaža svih uređaja koje ste priključili u zidnu utičnicu ne prekorači amperažu zidne utičnice.
- Ako nameravate da koristite štampač u Nemačkoj, instalacije u zgradi moraju biti zaštićene prekidačem od 10 ili 16 ampera kako bi se obezbedila odgovarajuća zaštita proizvoda od kratkog spoja i prenapona.
- Prilikom priključivanja uređaja na računar ili neki drugi uređaj pomoću kabla, vodite računa da priključci budu pravilno okrenuti. Svaki priključak ima samo jedan pravilan položaj. Ako ubacite pogrešan kraj priključka, možete oštetiti oba uređaja koja povezujete kablom.
- Postavite štampač na ravnu i stabilnu površinu koja je duža i šira od osnove štampača. Štampač neće pravilno raditi ako je nagnut.
- Ostavite slobodan prostor iznad štampača, tako da možete potpuno da podignete poklopac štampača.
- Ostavite dovoljno prostora ispred štampača, tako da papir može u potpunosti da se izbaci.

- ❑ Izbegavajte mesta izložena naglim promenama temperature i vlažnosti vazduha. Takođe, držite štampač dalje od direktne sunčeve svetlosti, jakog svetla i toplotnih izvora.

Povezane informacije

- ➔ [“Mesto i prostor za postavljanje” na strani 218](#)

Saveti i upozorenja za upotrebu štampača

- ❑ Nemojte ubacivati nikakve predmete kroz otvore na štampaču.
- ❑ Nemojte da stavljate ruku u štampač dok je štampanje u toku.
- ❑ Nemojte dodirivati ravni beli kabl unutar štampača.
- ❑ Unutar štampača ili oko njega nemojte da koristite proizvode koji se raspršuju i koji sadrže zapaljive gasove. To može izazvati požar.
- ❑ Nemojte pomerati glavu za štampanje rukom; u suprotnom, može doći do oštećenja štampača.
- ❑ Uvek isključujte štampač pomoću dugmeta . Nemojte da isključujete kabl štampača niti da isključujete napajanje utičnice dok lampica  ne prestane da treperi.
- ❑ Ako duže vreme ne nameravate da koristite štampač, obavezno isključite kabl za napajanje iz utičnice za struju.

Saveti i upozorenja za upotrebu LCD ekrana

- ❑ Na LCD ekranu možete primetiti nekoliko svetlih ili tamnih tačkica, a zbog svojih karakteristika, može biti i neravnomerno osvetljen. To je normalno i ne znači da je ekran na bilo koji način oštećen.
- ❑ Za čišćenje koristite samo suhu mekanu krpu. Nemojte da koristite tečnosti niti hemijska sredstva za čišćenje.
- ❑ Spoljni prekrivač LCD ekrana se može polomiti ukoliko primi jak udarac. Obratite se svom distributeru ako površina ekrana ispuca ili počne da se kruni, i nemojte dodirivati ili pokušavati da uklonite polomljene delove.

Preporuke i upozorenja za povezivanje sa internetom

Ne povezujte ovaj proizvod direktno sa internetom. Povežite ga na mrežu zaštićenu mrežnim usmerivačem ili zaštitnim zidom.

Saveti i upozorenja za upotrebu štampača sa bežičnom vezom

- ❑ Radio talasi koje emituje ovaj štampač mogu imati negativan uticaj na elektronsku medicinsku opremu, što može izazvati greške u radu. Kada ovaj štampač koristite u medicinskim ustanovama ili u blizini medicinske opreme, pratite uputstva ovlašćenog osoblja koje predstavlja medicinsku ustanovu i pratite sva upozorenja i uputstva prikazana na medicinskoj opremi.
- ❑ Radio talasi koje emituje ovaj štampač mogu imati negativan uticaj na rad automatski kontrolisanih uređaja kao što su automatska vrata ili protivpožarni alarmi i mogu dovesti do nesreća usled nepravilnog rada. Kada ovaj štampač koristite u blizini automatski kontrolisanih uređaja, pratite sva upozorenja i uputstva prikazana na ovim uređajima.

Napomene o administratorskoj lozinki

Ovaj štampač vam omogućava da podesite administratorsku lozinku da biste sprečili neovlašćeni pristup ili promene podešavanja uređaja i mrežnih podešavanja sačuvanih u proizvodu prilikom povezivanja na mrežu.

Podrazumevana vrednost administratorske lozinke

Podrazumevana vrednost lozinke administratora je odštampana na nalepnici na samom proizvodu, kao što je prikazano. Mesto na kome je nalepnica pričvršćena zavisi od proizvoda, kao što su strana gde se poklopac otvara, zadnja ili donja strana.

Sledeća ilustracija je primer položaja pričvršćivanja nalepnice na strani štampača gde se poklopac otvara.

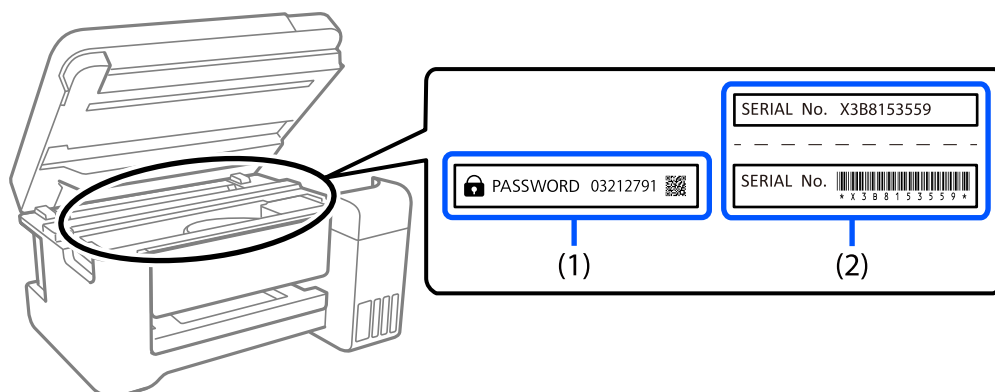

Ako su obe nalepnice (1) i (2) pričvršćene, vrednost pored PASSWORD napisana na nalepnici u (1) je podrazumevana vrednost. U ovom primeru, podrazumevana vrednost je 03212791.

Ako je pričvršćena samo nalepnica (2), serijski broj odštampan na nalepnici u (2) je podrazumevana vrednost. U ovom primeru, podrazumevana vrednost je X3B8153559.

Promena administratorske lozinke

Iz bezbednosnih razloga preporučujemo da promenite početnu lozinku.

Može se promeniti na kontrolnoj tabli štampača, u Web Config i Epson Device Admin. Kada menjate lozinku, ona treba da ima najmanje 8 jednobajtnih alfanumeričkih znakova i simbola.

Povezane informacije

- ➔ [“Promena administratorske lozinke na kontrolnoj tabli” na strani 40](#)
- ➔ [“Promena administratorske lozinke sa računara” na strani 41](#)

Operacije za koje je neophodno da unesete administratorsku lozinku

Ako se od vas zatraži da unesete administratorsku lozinku kada vršite sledeće operacije, unesite administratorsku lozinku koja se nalazi na štampaču.

- Prilikom ažuriranja osnovnog softvera štampača sa računara ili pametnog uređaja
- Prilikom prijavljivanja na napredna podešavanja Web Config
- Prilikom podešavanja pomoću aplikacije koja može izmeniti podešavanja štampača

- Prilikom izbora menija na kontrolnoj tabli štampača koji je administrator zaključao

Povezane informacije

- ➔ [“Ciljne stavke Zaključavanje podešavanja” na strani 231](#)

Inicijalizacija administratorske lozinke

Možete da vratite administratorsku lozinku na podrazumevana podešavanja iz menija administratorskih podešavanja. Ako ste zaboravili lozinku i ne možete da vratite podrazumevana podešavanja, potrebno je da se obratite Epson podršci kako biste zatražili pomoć.

Povezane informacije

- ➔ [“Promena administratorske lozinke na kontrolnoj tabli” na strani 40](#)
- ➔ [“Promena administratorske lozinke sa računara” na strani 41](#)
- ➔ [“Kako dobiti pomoć” na strani 289](#)

Saveti i upozorenja za transport ili skladištenje štampača

- Prilikom skladištenja ili transporta nemojte naginjati štampač, postavljati ga vertikalno niti okretati naopako. U suprotnom, može doći do curenja boje.
- Pre transportovanja štampača se postarajte da glava za štampanje bude na početnom položaju (sasvim desno) i da su postavljene jedinice za dovod mastila.

Zaštita vaših ličnih podataka

Ako štampač date nekom drugom ili ga bacite, obrišite sve lične podatke sačuvane u memoriji štampača tako što ćete izabrati **Podešavanja > Opšte postavke > Administracija sistema > Vрати podrazumevana podešavanja > Sve postavke** na kontrolnoj tabli. Takođe, vodite računa da obrišete unutrašnju memoriju štampača odabirom **Podešavanja > Opšte postavke > Administracija sistema > Brisanje podataka sa unutrašnje memorije > PDL Font, Makro i radno područje** na kontrolnoj tabli.

Nazivi i funkcije delova

Napred.20

Unutra. 22

Nazad.23

Napred

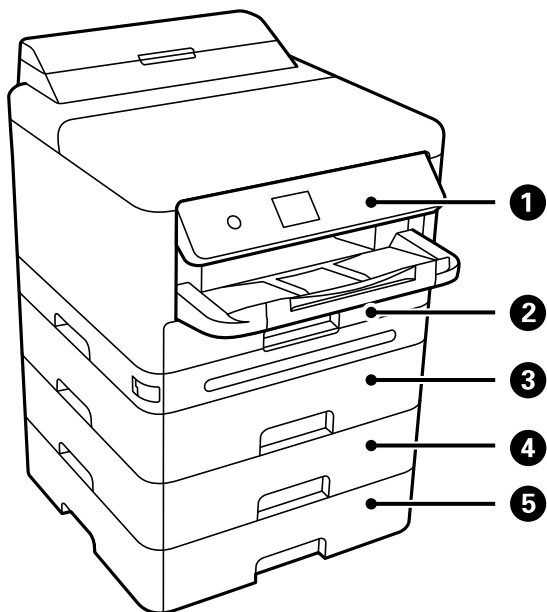

1	Kontrolna tabla	Omogućava vršenje podešavanja i operacija na štampaču. Takođe prikazuje status štampača.
2	Kaseta za papir 1 ili Kaseta za papir (C1)	Ubacuje papir.
3	Kaseta za papir 2 (C2)	Opcionalna jedinica kasete za papir. Ubacuje papir. Možete instalirati najviše 3 kasete za papir.
4	Kaseta za papir 3 (C3)	
5	Kaseta za papir 4 (C4)	

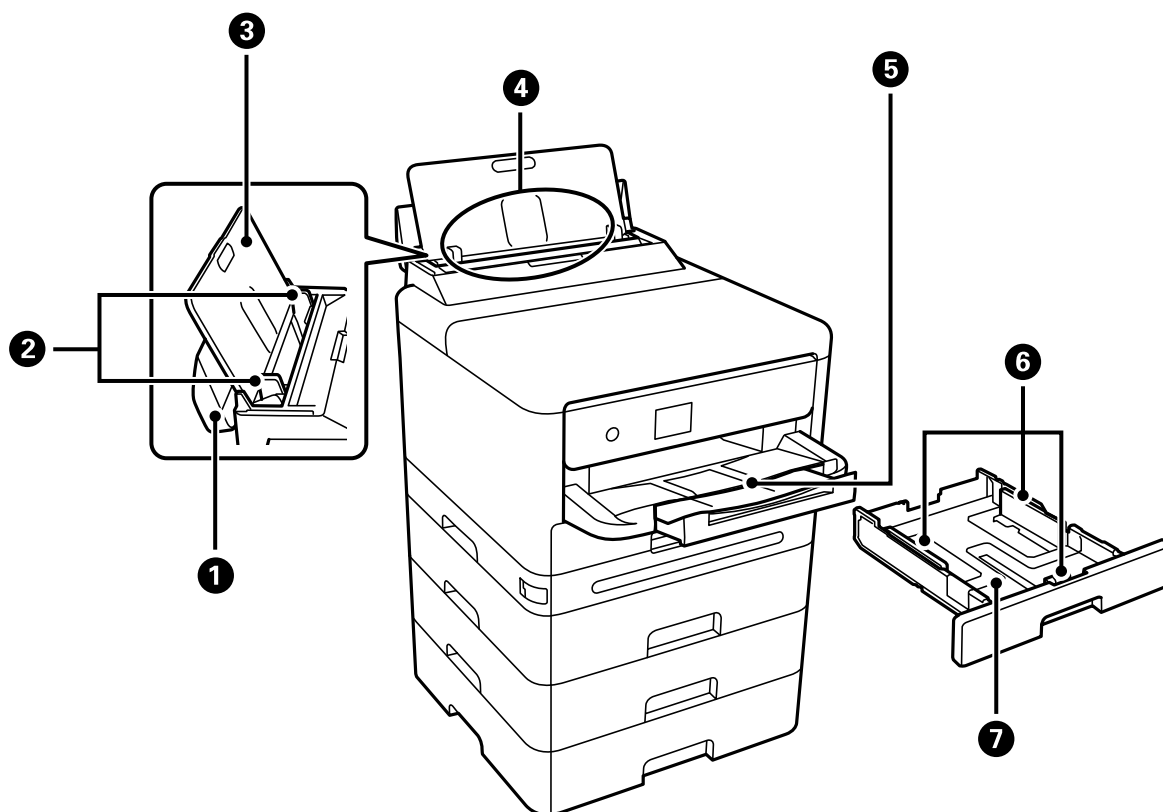

1	Poklopac podmetača za papir	Sprečava da strana tela uđu u štampač. Ovaj poklopac uglavnom držite zatvorenim.
2	Vođice za papir	Uvlači papir direktno u štampač. Gurnite do ivica papira.
3	Držać za papir	Drži stavljeni papir.
4	Podmetač za papir (B)	Ubacuje papir.
5	Izlazni podmetač	Drži izbačeni papir. Ručno izvucite podmetač i gurnite nazad u spremište.
6	Vođice za papir	Uvlači papir direktno u štampač. Gurnite do ivica papira.
7	Kaseta za papir	Ubacuje papir.

Unutra

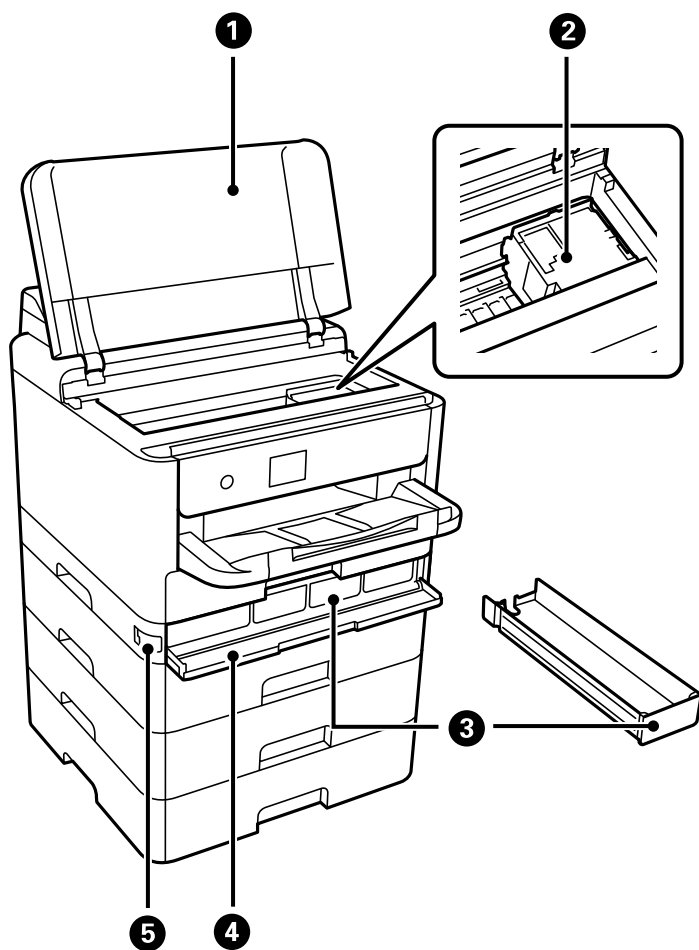

1	Poklopac štampača (J)	Otvorite da uklonite zaglavljen papir. Ovaj poklopac bi trebalo da se drži zatvorenim.
2	Glava za štampanje	Izbacuje mastilo.
3	Podmetač za mastilo	Podešava jedinica za dovod mastila.
4	Poklopac za mastilo (A)	Otvorite prilikom zamene jedinice za dovod mastila.
5	Bravica poklopca	Zaključajte poklopac za mastilo.

Nazad

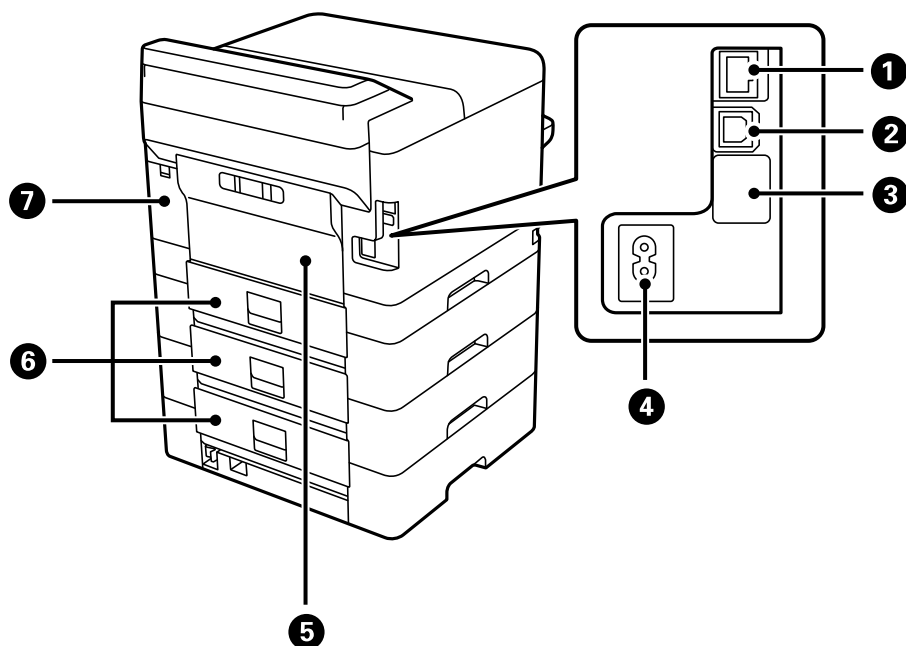

1	LAN priključak	Za povezivanje LAN kabla.
2	USB priključak	Priključak za USB kabl za povezivanje sa računarom.
3	Pomoćni USB priključak	USB priključak za buduću upotrebu. Nemojte uklanjati nalepnicu.
4	Ulaz za naizmeničnu struju	Priključuje kabl za napajanje.
5	Zadnji poklopac (D)	Otvorite ga prilikom zamene prijemnog valjka ili prilikom izvlačenja zaglavljeneog papira.
6	Zadnji poklopac (E)	Otvorite ga prilikom zamene prijemnog valjka ili prilikom izvlačenja zaglavljeneog papira.
7	Poklopac kutije za održavanje (H)	Otvorite prilikom zamene kutije za održavanje. Kutija za održavanje je posuda u koju se sakuplja veoma mala količina viška mastila tokom čišćenja ili štampanja.

Vodič za kontrolnu tablu

Kontrolna tabla.	25
Konfiguracija početnog ekrana.	26
Konfiguracija ekrana sa menijem.	28
Unos znakova.	28



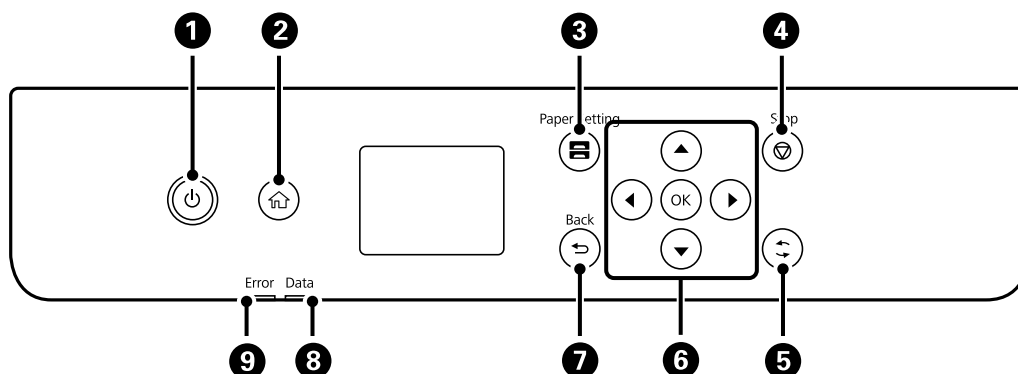

Kontrolna tabla

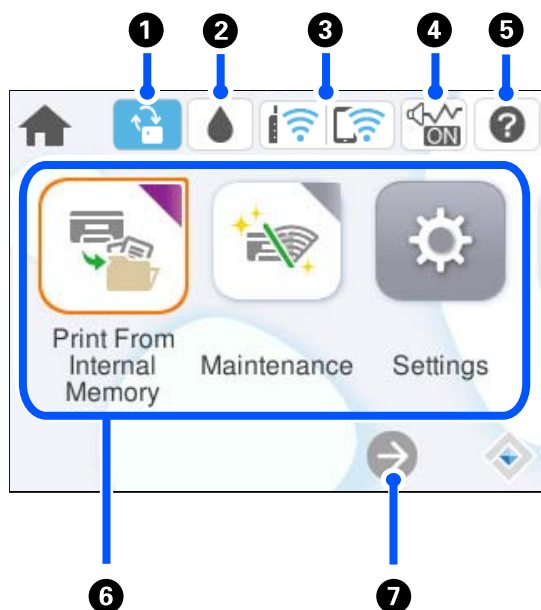

1	Uključivanje ili isključivanje štampača. Isključite kabl za napajanje kada je lampica indikatora isključena.
2	Prikazuje početni ekran.
3	Prikazuje ekran Postavka papira. Možete izabrati podešavanja za veličinu i tip papira za svaki izvor papira.
4	Zaustavlja trenutnu radnju.
5	Primenjuje se na različite funkcije u zavisnosti od situacije.
6	Pomerajte fokus pomoću dugmadi ◀▶▶▼ da biste izabrali stavke, a zatim pritisnite dugme OK da biste potvrdili svoj izbor ili pokrenuli izabranu funkciju.
7	Povratak na prethodni ekran.
8	Treperi kada štampač obrađuje podatke. Uključuje se kada postoje zadaci u redu za čekanje.
9	Uključuje se ili treperi kada dođe do greške.







Konfiguracija početnog ekrana



1		Prikazuje se kada je dostupna ažurirana verzija osnovnog softvera. Izaberite da biste ažurirali osnovni softver kako biste poboljšali funkcije štampača. Preporučujemo da koristite štampač sa najnovijom verzijom osnovnog softvera.
2		Možete proveriti približne nivoe mastila i približni radni vek kutije za održavanje.
3		Prikazuje status veze. Detaljnije informacije potražite u nastavku. "Vodič za ikonu za mrežu" na strani 27
4		Pokazuje da je Tihi režim podešen za štampač. Omogućavanjem ove funkcije buka koju štampač stvara prilikom rada se smanjuje, ali može da se uspori brzina štampanja. Međutim, buka se možda neće smanjiti zavisno od izabranog tipa papira i kvaliteta štampe. Izaberite da biste promenili podešavanje. Takođe, podešavanja možete da izvršite iz menija Podešavanja . Podešavanja > Opšte postavke > Podešavanja štampača > Tihi režim
5		Prikazuje ekran Pomoć. Možete videti uputstvo za upotrebu ili rešenja problema.

<p>6</p>	<p>Prikazuje svaki meni.</p> <ul style="list-style-type: none"> <input type="checkbox"/> Štampanje sa unutr. memor. Omogućava vam da pre štampanja privremeno čuvate zadatke poslate iz upravljačkog programa štampača u memoriji štampača. Možete da štampate zadatak zaštićen lozinkom i vršite probno štampanje kada štampate više kopija. <input type="checkbox"/> Održavanje Prikazuje menije preporučene da poboljšaju kvalitet vaših otisaka kao što su otčepplivanje mlaznica pomoću štampanja obrasca za proveru mlaznica i izvršavanja čišćenja glave, kao i otklanjanje zamagljenja ili pojave traka na vašim otiscima pomoću poravnavanja glave za štampanje. Takođe, podešavanja možete da izvršite iz menija Podešavanja. Podešavanja > Održavanje <input type="checkbox"/> Podešavanja Omogućava vršenje podešavanja u vezi sa održavanjem, postavkama štampača i operacijama. <input type="checkbox"/> Wi-Fi Prikazuje menije koji omogućavaju da podesite štampač za upotrebu na bežičnoj mreži. Takođe, podešavanja možete da izvršite iz menija Podešavanja. Podešavanja > Opšte postavke > Mrežne postavke > Podešavanje Wi-Fi-a
<p>7</p>	<div style="display: flex; align-items: center;">  <p>Prelistava ekran udesno.</p> </div>

Vodič za ikonu za mrežu

	<p>Štampač nije povezan na ožičenu (Ethernet) mrežu ili bežičnu (Wi-Fi) mrežu.</p>
	<p>Štampač je povezan na ožičenu (Ethernet) mrežu.</p>
	<p>Štampač traži SSID, resetovanu IP adresu, ili ima problem sa bežičnom (Wi-Fi) mrežom.</p>
	<p>Štampač je povezan na bežičnu (Wi-Fi) mrežu. Broj crtica pokazuje jačinu signala veze. Što ima više crtica, veza je jača.</p>
	<p>Štampač nije povezan na bežičnu (Wi-Fi) mrežu u Wi-Fi Direct (Simple AP) režimu.</p>
	<p>Štampač je povezan na bežičnu (Wi-Fi) mrežu u Wi-Fi Direct (Simple AP) režimu.</p>

Konfiguracija ekrana sa menijem

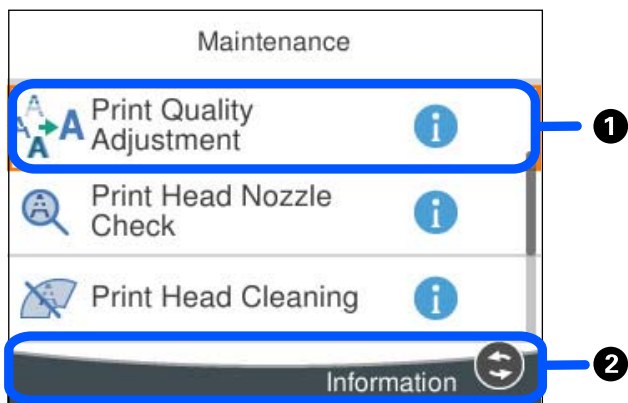

1	Kada se prikaže  , možete da vidite dodatne informacije ako izaberete dugme koje je prikazano u 2.
2	Prikazana su dostupna dugmad.

Unos znakova

Možete unositi znakove i simbole pomoću tastature na ekranu prilikom unosa mrežnih podešavanja itd.

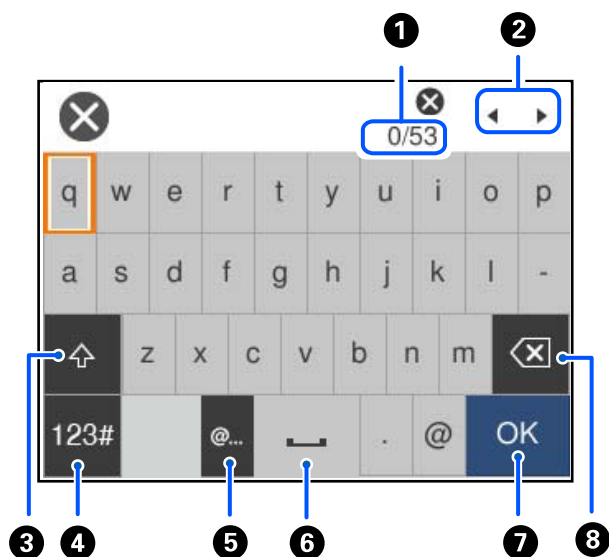

1	Pokazuje broj znakova.
2	Pomera pokazivač na položaj za unos.
3	Prebacuje se sa malih slova na velika i obrnuto.

4	Menja tip znakova. ABC: Slova 123#: Brojevi i simboli
5	Unosi često korišćene adrese domena e-pošte ili internet adrese jednostavnim izborom stavke.
6	Unosi razmak.
7	Unosi znak.
8	Briše znakove levo od sebe. Briše znakove na desno kada je fokus na startu linije i nema znakova na levoj strani.

Priprema štampača i vršenje početnih podešavanja

Sažetak priprema štampača i vršenje početnih podešavanja.	31
Montaža opcionalnih jedinica kasete za papir.	33
Montaža uređaja za autorizaciju.	38
Kreiranje mrežne veze i vršenje podešavanja.	40
Priprema i podešavanje štampača zavisno od upotrebe.	57
Početna podešavanja za štampanje.	63
Problemi prilikom vršenja podešavanja.	72

Sažetak priprema štampača i vršenje početnih podešavanja

Ovaj odeljak objašnjava šta je potrebno uraditi za povezivanje štampača na mrežu i njegovo korišćenje kao deljeni štampač.

Ovaj zadatak treba da obavi administrator štampača.

Povezane informacije

- ➔ [“Priprema štampača” na strani 31](#)
- ➔ [“Zaštita podešavanja pomoću zaključavanja table” na strani 41](#)
- ➔ [“Konfigurisanje mrežne veze” na strani 31](#)
- ➔ [“Sažetak neophodnih priprema za svaku funkciju” na strani 32](#)
- ➔ [“Vršenje podešavanja štampača” na strani 32](#)

Priprema štampača

Tokom pripremne faze, opcione stavke ili uređaj za autorizaciju postavite po potrebi.

Povezane informacije

- ➔ [“Montaža opcionalnih jedinica kasete za papir” na strani 33](#)
- ➔ [“Povezivanje sa uređajem za autorizaciju” na strani 38](#)

Zaštita štampača od neovlašćenih promena podešavanja

Preporučujemo da izvršite sledeću operaciju kako biste sprečili korisnika da promeni podešavanja štampača.

- Promena administratorske lozinke
- Podesite **Panel Lock**, funkcija koja omogućava administratoru štampača da zaključa stavke menija kontrolne table.

Povezane informacije

- ➔ [“Promena administratorske lozinke” na strani 40](#)
- ➔ [“Zaštita podešavanja pomoću zaključavanja table” na strani 41](#)

Konfigurisanje mrežne veze

Povežite štampač na mrežu tako da se može koristiti kao deljeni štampač.

Kada priključujete na mrežu koja omogućava vanjske veze, kao što su podešavanja za TCP/IP i veza sa internetom, po potrebi podesite ovlašćeni server.

Povezane informacije

- ➔ [“Kreiranje mrežne veze i vršenje podešavanja” na strani 40](#)

Sažetak neophodnih priprema za svaku funkciju

Izvršite sledeće operacije u skladu sa načinom na koji ćete koristiti štampač i okruženje u kom će se koristiti.

Stavka	Opis
Konfigurisanje servera za poštu	Konfigurirate server e-pošte ako želite da putem elektronske pošte obavestite određenu osobu o statusu štampača. “Konfigurisanje servera za poštu” na strani 59
Početna podešavanja za štampanje	Prilagodite postavke uređaja za uvlačenje papira i podrazumevane postavke za štampanje tako da odgovaraju vašem okruženju. Izvršite podešavanja za korišćenje usluga štampanja koje pružaju druge kompanije.

Bezbednosne postavke i ostala podešavanja u vezi sa upravljanjem štampačem potražite na linku povezanih informacija u nastavku.

Povezane informacije

- ➔ [“Priprema i podešavanje štampača zavisno od upotrebe” na strani 57](#)
- ➔ [“Početna podešavanja za štampanje” na strani 63](#)
- ➔ [“Informacije za administratore” na strani 229](#)

Vršenje podešavanja štampača

Dostupno je nekoliko metoda kada vršite podešavanja za štampač.

Povezane informacije

- ➔ [“Podešavanje sa kontrolne table štampača” na strani 32](#)
- ➔ [“Podešavanja pomoću opcije Web Config sa računara” na strani 32](#)
- ➔ [“Podešavanja pomoću opcije Epson Device Admin sa računara \(samo za Windows\)” na strani 33](#)

Podešavanje sa kontrolne table štampača

Ako je zaključavanje table omogućeno, biće vam potrebna administratorska lozinka da biste koristili zaključane stavke.

Za više detalja pogledajte povezane informacije.

Povezane informacije

- ➔ [“Podrazumevana vrednost administratorske lozinke” na strani 17](#)

Podešavanja pomoću opcije Web Config sa računara

Web Config je ugrađena internet stranica štampača za konfiguraciju podešavanja štampača. Možete upravljati štampačem povezanim na mrežu sa računara.

Da biste pristupili programu Web Config, potrebno je da prvo dodelite IP adresu štampaču.

Napomena:

- ❑ Pre podešavanja IP adrese, možete da otvorite Web Config direktnim povezivanjem računara i štampača pomoću LAN kabla i unošenjem podrazumevane IP adrese.
- ❑ S obzirom da štampač koristi nezavisni sertifikat prilikom pristupanja HTTPS-u, u pregledaču se prikazuje upozorenje kada pokrenete Web Config; to ne ukazuje ni na kakav problem i može se bezbedno zanemariti.
- ❑ Da biste otvorili stranicu administratora nakon što ste pokrenuli funkciju Web Config, morate se prijaviti na štampač pomoću administratorske lozinke.

Za više detalja pogledajte povezane informacije.

Povezane informacije

- ➔ [“Podrazumevana vrednost administratorske lozinke” na strani 17](#)
- ➔ [“Aplikacija za konfiguraciju operacija štampača \(Web Config\)” na strani 194](#)

Podešavanja pomoću opcije Epson Device Admin sa računara (samo za Windows)

Koristite Epson Device Admin kada podešavate više štampača u grupi.

Montaža opcionalnih jedinica kasete za papir

Možete da montirate najviše 3 kasete za papir.

Oprez:

- ❑ Obavezno pre početka montaže isključite štampač, izvucite kabl za napajanje iz štampača i isključite sve kablove. U suprotnom može doći do oštećenja kabla za napajanje, što može dovesti do požara ili strujnog udara.
- ❑ Štampač je težak i trebalo bi da ga podižu ili nose najmanje dve osobe. Ako su instalirane neke druge kasete za papir osim Kasete za papir 1, deinstalirajte ih pre nego što podignete štampač. Ako podižu štampač, dve ili više osoba bi trebalo da budu u pravilnim položajima koji su prikazani u nastavku.

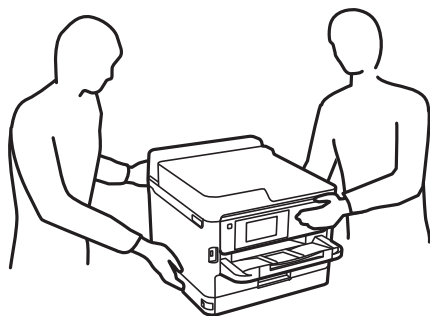

Važno:

- ❑ Pripremite odvijač da biste montirali ili demontirali opcionalne jedinice kasete.
- ❑ Koristite odgovarajuću veličinu i tip odvijača. U suprotnom, možda nećete moći da okrenete zavrtnj ili ćete slučajno ukloniti drugi zavrtnj.

1. Isključite štampač pritiskom na dugme , a zatim isključite kabl za napajanje.
2. Iskopčajte sve povezane kablove.
3. Ako su druge opcionalne jedinice kasete za papir već postavljene, demontirajte ih pomoću odvijača.

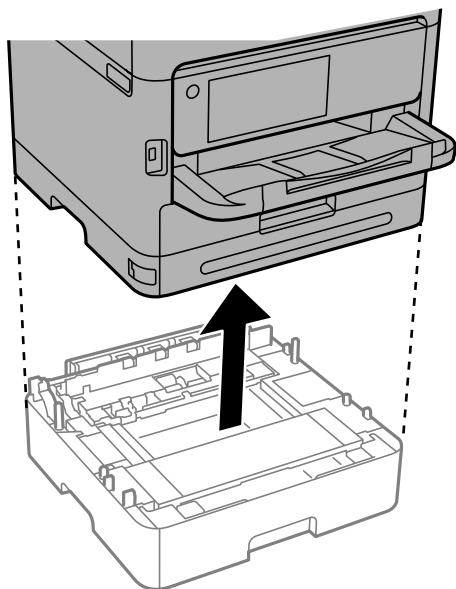

4. Skinite deo na zadnjem delu štampača.

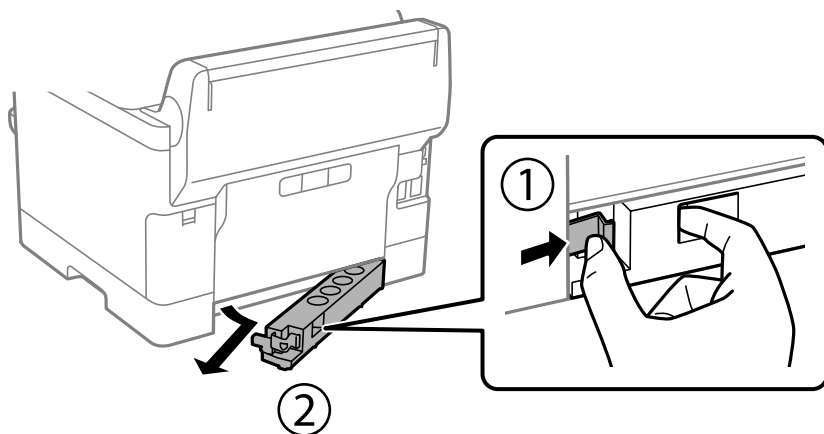

5. Izvadite opcionalne jedinice kasete za papir iz kutija i skinite zaštitni materijal, ako ga ima.

6. Proverite stavke koje su obezbeđene.

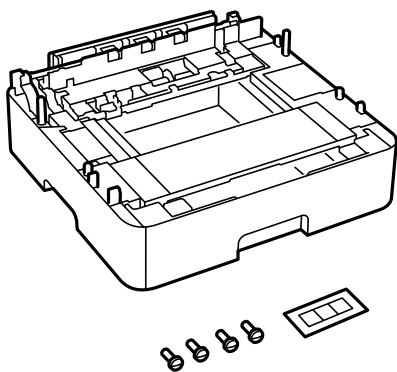

7. Postavite najnižu opcionalnu jedinicu kasete za papir tamo gde želite da postavite štampač.
8. Ako koristite samo jednu opcionalnu jedinicu kasete za papir, pređite na korak 11. Ako koristite dve ili tri opcionalne jedinice kasete za papir, pređite na sledeći korak.
9. Složite opcionalne jedinice kasete za papir na vrh najniže opcionalne jedinice kasete za papir, a zatim ih pričvrstite zavrtnjima pomoću odvijača.

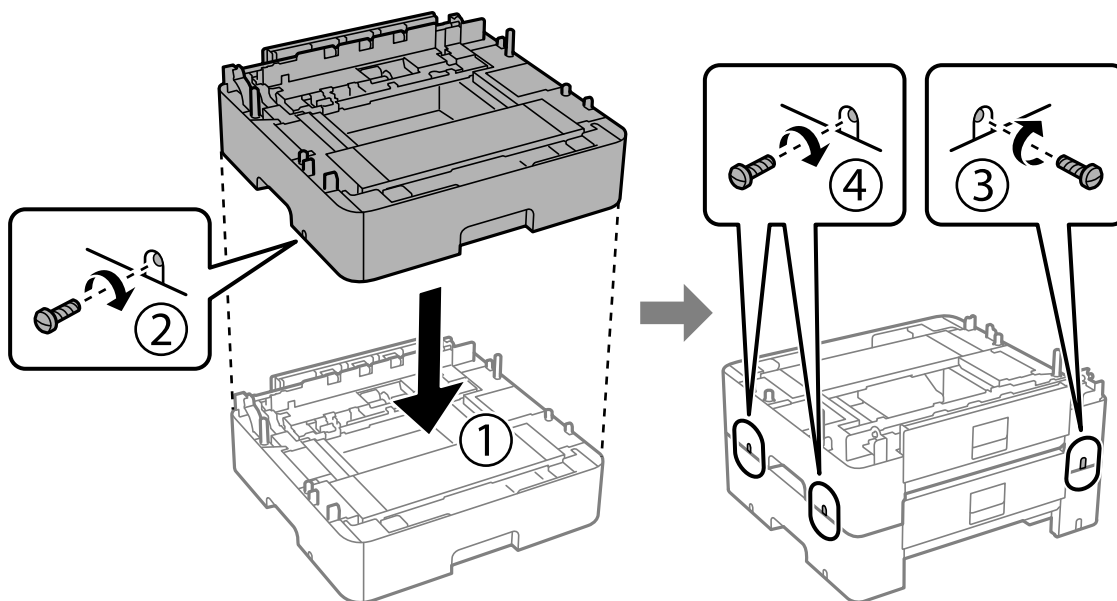

10. Da biste dodali više jedinica kasete za papir, ponovite prethodni korak.

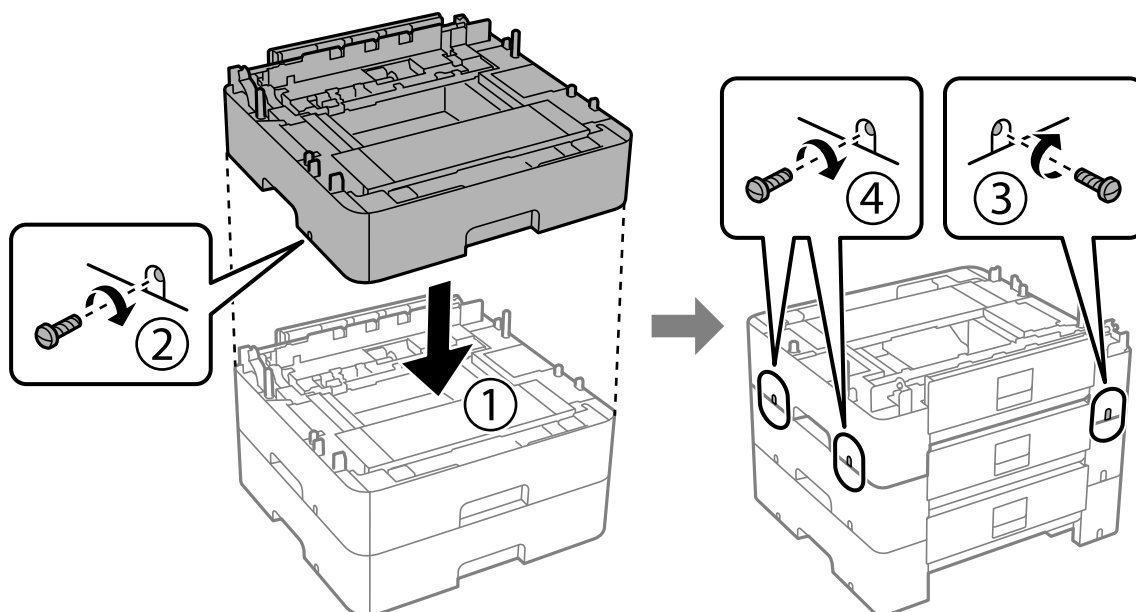

11. Pažljivo spustite štampač na opcionalne jedinice kasete za papir poravnavajući uglove i pričvrstite ih zavrtnjima pomoću odvijača.

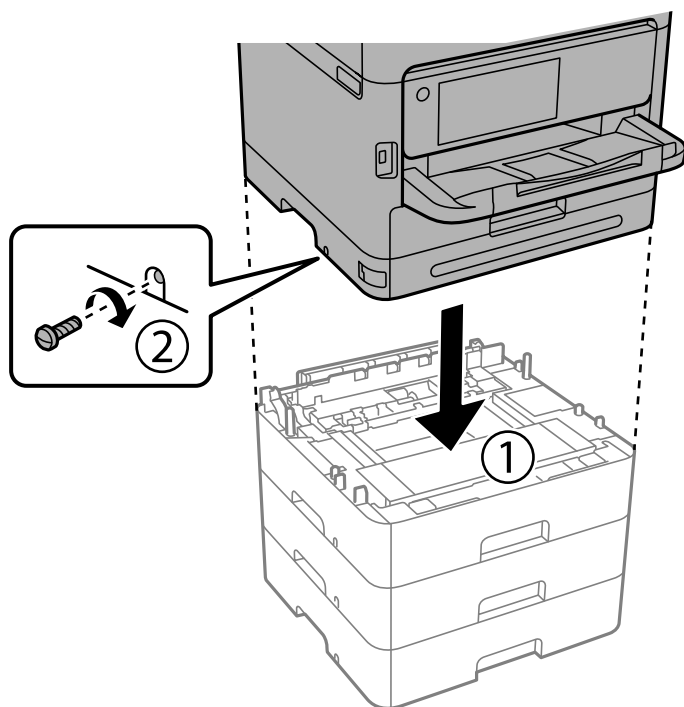

12. Opcionalne jedinice kaset za papir i štampač pričvrstite zavrtnjima sa zadnje i desne strane pomoću odvijača.

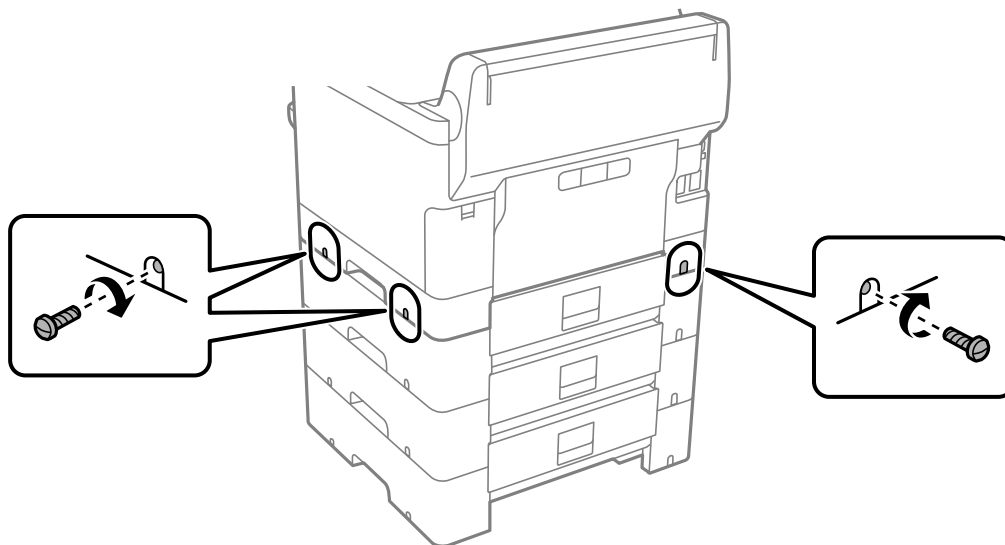

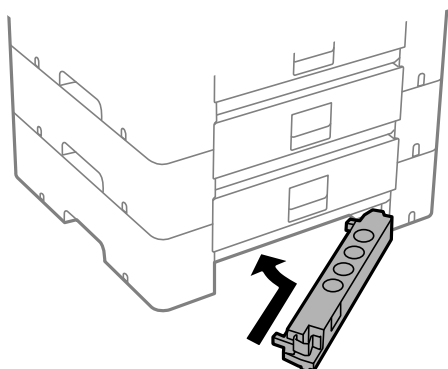

13. Pričvrstite deo koji ste skinuli u koraku 4 sa zadnje strane najniže opcionalne kasete za papir.

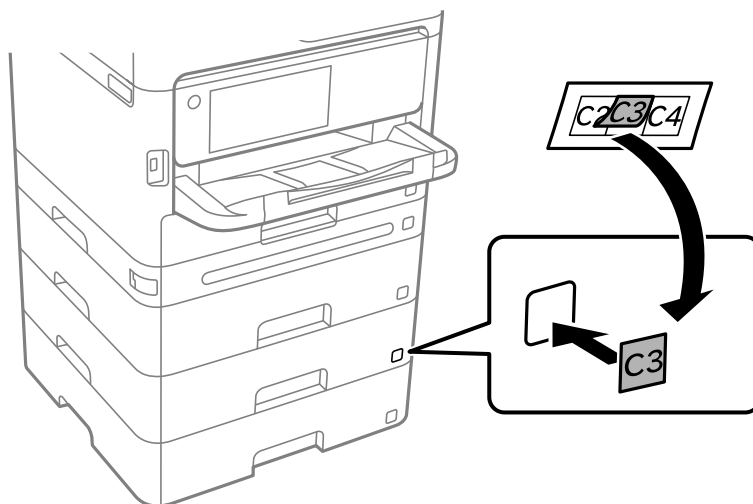

14. Stavite nalepnicu koja pokazuje broj kasete.



15. Ponovo priključite kabl za napajanje i sve ostale kablove, a zatim priključite štampač na struju.
16. Uključite štampač tako što ćete da pritisnete dugme .
17. Pritisnite dugme  i proverite da li je opcionalna jedinica kasete za papir koju ste instalirali prikazana na ekranu **Postavka papira**.

Napomena:

Prilikom demontaže opcionalne jedinice kasete za papir, isključite štampač, isključite kabl za napajanje, isključite sve kablove, a zatim obavite postupak instalacije obrnutim redosledom.

Nastavite sa podešavanjima upravljačkog programa štampača.

Povezane informacije

- ➔ [“Podešavanje dostupnih opcionalnih stavki” na strani 57](#)
- ➔ [“Opcionalne jedinice kasete za papir — šifra jedinice” na strani 189](#)

Montaža uređaja za autorizaciju

Povezivanje sa uređajem za autorizaciju

Uređaj za autorizaciju možete da povežete pomoću USN kabla.

Napomena:

Uređaj za autorizaciju može da se koristi kada koristite sistem za autorizaciju.

 **Oprez:**

Uređaj za autorizaciju povežite sa istim brojem modela kao uređaj za autorizaciju koji je korišćen za potvrdu autorizacione kartice.

1. Odlepite nalepnicu za servisni ulaz (a) na zadnjoj strani štampača.

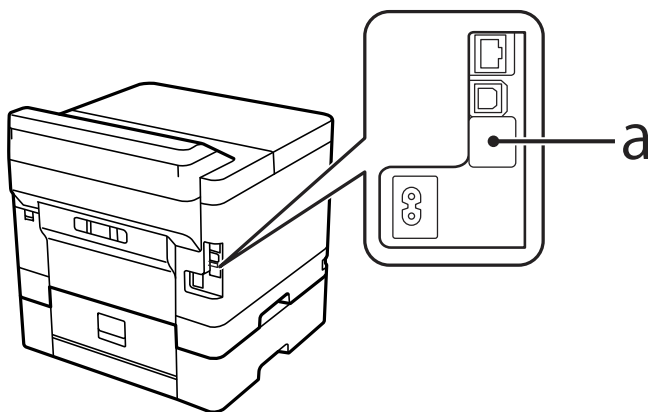

2. USB kabl za uređaj za uređaj za autorizaciju priključite na pomoćni ulaz.

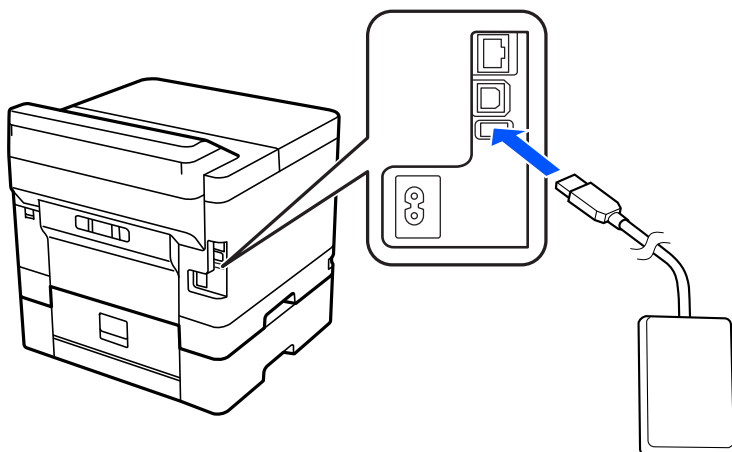

Potvrda statusa veze za uređaj za autorizaciju

Možete koristiti nekoliko metoda da potvrdite status veze uređaja za autorizaciju.

Kontrolna tabla štampača

Podešavanja > Status uređaja za proveru identiteta

Web Config

Možete potvrditi iz bilo kog od sledećih menija.

- Katica **Status** > **Product Status** > **Card Reader Status**
- Katica **Device Management** > **Card Reader** > **Check**

Provera da li je autorizaciona kartica prepoznata

Možete da proverite da li se autorizaciona kartica može prepoznati pomoću funkcije Web Config.

1. Unesite IP adresu štampača u pregledač da biste pristupili funkciji Web Config.
Unesite IP adresu štampača sa računara koji je povezan na istu mrežu kao i štampač.
Možete proveriti IP adresu štampača iz sledećeg menija.
Podešavanja > Opšte postavke > Mrežne postavke > Status mreže > Status kablovske LAN/Wi-Fi mreže
2. Unesite administratorsku lozinku da biste se prijavili kao administrator.
3. Izaberite sledeći redosled.
Kartica Device Management > Card Reader
4. Držite autorizacionu karticu iznad uređaja za autorizaciju.
5. Kliknite na **Check**.
Prikazaće se rezultat.

Povezane informacije

➔ [“Podrazumevana vrednost administratorske lozinke” na strani 17](#)

Rešavanje problema sa uređajem za autorizaciju

Autorizaciona kartica se ne može očitati

Proverite sledeće.

- Proverite da li je uređaj za autorizaciju pravilno povezan na štampač.
Vodite računa da uređaj za autorizaciju priključite na pomoćni ulaz štampača.
- Proverite da li su sertifikovani uređaj za autorizaciju i autorizaciona kartica.
Obratite se svom dobavljaču da biste dobili informacije o podržanim uređajima za autorizaciju i autorizacionim karticama

Kreiranje mrežne veze i vršenje podešavanja

Ovaj odeljak objašnjava potrebna podešavanja kako bi korisnici u istoj mreži mogli da koriste štampač.

Promena administratorske lozinke

Za štampač je podešena administratorska lozinka. Preporučujemo da se početna lozinka promeni pre korišćenja štampača.

Ako zaboravite administratorsku lozinku, nećete moći da promenite podešavanja za stavke koje su zaključane pomoću opcije **Panel Lock**, tako da ćete morati da se obratite podršci da biste je otključali.

Povezane informacije

- ➔ [“Napomene o administratorskoj lozinki” na strani 17](#)
- ➔ [“Promena administratorske lozinke na kontrolnoj tabli” na strani 40](#)
- ➔ [“Promena administratorske lozinke sa računara” na strani 41](#)

Promena administratorske lozinke na kontrolnoj tabli

1. Izaberite **Podešavanja** na kontrolnoj tabli štampača.
2. Izaberite **Opšte postavke** > **Administracija sistema** > **Bezbednosne postavke** > **Administratorska podešavanja** > **Lozinka administratora** > **Promeni**.
3. Unesite aktuelnu lozinku.

Napomena:

Pogledajte povezane informacije u nastavku u vezi sa administratorskom lozinkom.

4. Pratite uputstva na ekranu da biste podesili novu lozinku.

Napomena:

Da biste vratili administratorsku lozinku na podrazumevanu, izaberite sledeće menije na kontrolnoj tabli.

Opšte postavke > Administracija sistema > Bezbednosne postavke > Administratorska podešavanja > Lozinka administratora > Vрати podrazumevana podešavanja

Povezane informacije

- ➔ [“Podrazumevana vrednost administratorske lozinke” na strani 17](#)

Promena administratorske lozinke sa računara

Administratorsku lozinku možete postaviti pomoću Web Config. Kada se koristi funkcija Web Config, štampač se mora povezati na mrežu. Ako štampač nije povezan na mrežu, priključite računar direktno uz pomoć Ethernet kabla.

1. Unesite IP adresu štampača u pregledač da biste pristupili funkciji Web Config.

Unesite IP adresu štampača sa računara koji je povezan na istu mrežu kao i štampač.

Možete proveriti IP adresu štampača iz sledećeg menija.

Podešavanja > Opšte postavke > Mrežne postavke > Status mreže > Status kablovske LAN/Wi-Fi mreže

2. Unesite administratorsku lozinku da biste se prijavili kao administrator.

Izaberite **Log in**, zatim unesite administratorsku lozinku i kliknite na **OK**.

3. Izaberite **Product Security-Change Administrator Password**.

4. Unesite novu lozinku u **Current password** i **New Password** i **Confirm New Password**. Unesite korisničko ime ako je potrebno.

Napomena:

Pogledajte povezane informacije u nastavku u vezi sa administratorskom lozinkom.

5. Izaberite **OK**.

Napomena:

Da biste vratili administratorsku lozinku na početnu lozinku, izaberite opciju **Restore Default Settings** na ekranu **Change Administrator Password**.

Povezane informacije

- ➔ [“Podrazumevana vrednost administratorske lozinke” na strani 17](#)

Zaštita podešavanja pomoću zaključavanja table

Da biste sprečili neovlašćene korisnike da pregledaju ili menjaju postavke štampača ili mrežne postavke kada su povezani na mrežu, administratori mogu da zaključaju stavke menija kontrolne table pomoću funkcije Zaključavanje table. Morate se prijaviti kao administrator da biste upravljali zaključanim stavkama menija.

Napomena:

Ovu lozinku kasnije možete da promenite.

Povezane informacije

➔ [“Podešavanje kontrolne table” na strani 230](#)

Omogućavanje Zaključavanje podešavanja sa kontrolne table

1. Izaberite **Podešavanja** na kontrolnoj tabli štampača.
2. Izaberite **Opšte postavke > Administracija sistema > Bezbednosne postavke > Administratorska podešavanja**.
3. Izaberite **Uklj.** na **Zaključavanje podešavanja**.

Izaberite **Podešavanja > Opšte postavke > Mrežne postavke**, a zatim izaberite da je potrebna lozinka.

Povezane informacije

➔ [“Podrazumevana vrednost administratorske lozinke” na strani 17](#)

Omogućavanje Zaključavanje podešavanja sa računara

1. Unesite IP adresu štampača u pregledač da biste pristupili funkciji Web Config.
Unesite IP adresu štampača sa računara koji je povezan na istu mrežu kao i štampač.
Možete proveriti IP adresu štampača iz sledećeg menija.
Podešavanja > Opšte postavke > Mrežne postavke > Status mreže > Status kablovske LAN/Wi-Fi mreže
2. Unesite lozinku, a zatim kliknite na **OK**.
3. Izaberite sledeći redosled. Kartica
Device Management > Control Panel
4. Na kartici **Panel Lock**, izaberite **ON**.
5. Kliknite na **OK**.
6. Izaberite **Podešavanja > Opšte postavke > Mrežne postavke** na kontrolnoj tabli, a zatim se uverite da je potrebna lozinka.

Povezane informacije

➔ [“Podrazumevana vrednost administratorske lozinke” na strani 17](#)

➔ [“Aplikacija za konfiguraciju operacija štampača \(Web Config\)” na strani 194](#)

Povezivanje štampača na mrežu

Možete povezati štampač na mrežu na nekoliko načina.

- Povežite koristeći napredna podešavanja na kontrolnoj tabli.
- Povežite koristeći instalacijski program sa internet stranice ili sa diska sa softverom.

Ovaj odeljak objašnjava postupak za povezivanje štampača na mrežu pomoću kontrolne table štampača.

Pre nego što napravite mrežnu vezu

Da biste se povezali na mrežu, unapred proverite način povezivanja i informacije o podešavanju.

Prikupljanje informacija o podešavanju veze

Pripremite potrebne informacije o podešavanju kako biste povezali. Prethodno proverite sledeće informacije.

Odeljci	Stavka	Napomena
Način povezivanja uređaja	<input type="checkbox"/> Ethernet <input type="checkbox"/> Wi-Fi	Odlučite kako da priključite štampač na mrežu. Za kablovsku LAN, priključuje se na prekidač LAN. Za Wi-Fi, priključuje se na mrežu (SSID) pristupne tačke.
Informacije o LAN mreži	<input type="checkbox"/> IP adresa <input type="checkbox"/> Maska podmreže <input type="checkbox"/> Podrazumevani mrežni prolaz	Odaberite IP adresu koju ćete dodeliti štampaču. Kada statički dodelite IP adresu, potrebne su sve vrednosti. Kada dinamički dodelite IP adresu pomoću DHCP funkcije, te informacije nisu potrebne, jer su automatski podešene.
Informacije o bežičnoj mreži	<input type="checkbox"/> SSID <input type="checkbox"/> Lozinka	To su SSID (naziv mreže) i lozinka pristupne tačke na koju se štampač povezuje. Ako je podešeno filtriranje MAC adrese, unapred registrujte MAC adresu štampača da biste registrovali štampač. Pogledajte sledeće informacije u vezi sa podržanim standardima. "Specifikacije bežične veze" na strani 212
Informacije o DNS serveru	<input type="checkbox"/> IP adresa za primarni DNS <input type="checkbox"/> IP adresa za sekundarni DNS	Potrebne su prilikom određivanja DNS servera. Sekundarni DNS je podešen kada sistem ima redundantnu konfiguraciju i postoji sekundarni DNS server. Ako ste u maloj organizaciji i niste podesili DNS server, podesite IP adresu mrežnog usmerivača.
Informacije o posredničkom serveru	<input type="checkbox"/> Naziv posredničkog servera	Podesite kada vaše mrežno okruženje koristi posrednički server za pristup internetu iz intraneta i kada koristite ovu funkciju da štampač direktno pristupi internetu. Za sledeće funkcije, štampač se direktno povezuje na internet. <ul style="list-style-type: none"> <input type="checkbox"/> Epson Connect usluge <input type="checkbox"/> Usluge računarskog oblaka drugih kompanija <input type="checkbox"/> Ažuriranje osnovnog softvera
Informacije o broju ulaza	<input type="checkbox"/> Broj ulaza za oslobađanje	Proverite broj ulaza koji koriste štampač i račun, zatim po potrebi oslobodite ulaz koji je blokiran zaštitnim zidom. Pogledajte sledeće informacije o broju ulaza koji štampač koristi. "Korišćenje ulaza za štampač" na strani 211

Dodeljivanje IP adrese

Postoje sledeće vrste dodele IP adrese.

Statička IP adresa:

Ručno dodelite unapred određenu IP adresu štampaču (matičnom).

Informacije za povezivanje na mrežu (maska podmreže, podrazumevani mrežni prolaz, DNS server itd) treba da se podese ručno.

IP adresa se ne menja čak i kada je uređaj isključen, tako da je to korisno kada želite da upravljate uređajima u okruženju u kom ne možete da izmenite IP adresu ili želite da upravljate uređajima pomoću IP adrese. Preporučujemo da se podese štampač, server itd. kojima mnogi računari pristupaju. Takođe, kada koristite bezbednosne funkcije kao što su IPsec/IP filtriranje, dodelite statičnu IP adresu, tako da se IP adresa ne menja.

Automatsko dodeljivanje pomoću funkcije DHCP (dinamičke IP adrese):

Automatski dodelite IP adresu štampaču (matičnom) pomoću DHCP funkcije DHCP servera ili mrežnog usmerivača.

Informacije za povezivanje na mrežu (maska podmreže, podrazumevani mrežni prolaz, DNS server itd) treba da se podese automatski, tako da možete jednostavno povezati uređaj sa mrežom.

Ako je uređaj ili mrežni usmerivač isključen, ili zavisno od podešavanja DHCP servera, IP adresa se može promeniti prilikom ponovnog povezivanja.

Preporučujemo da upravljate uređajima mimo IP adrese i da komunicirate sa protokolima koji mogu da prate IP adresu.

Napomena:

Kada koristite funkciju rezervacije IP adrese DHCP-a, možete dodeliti istu IP adresu uređajima u bilo kom trenutku.

DNS server i ovlašćeni server

DNS server ima naziv matičnog računara, naziv domena adrese e-pošte itd. u vezi sa informacijama o IP adresi.

Komunikacija nije moguća ako se druga strana opisuje pomoću naziva matičnog računara, naziva domena itd. kada računar ili štampač vrši IP komunikaciju.

Šaljete upit DNS serveru za tu informaciju i dobija IP adresu druge strane. Ovaj proces se zove razrešavanje imena.

Dakle, uređaji kao što su računari i štampači mogu da komuniciraju pomoću IP adrese.

Razrešavanje imena je potrebno da bi štampaču komunicirao pomoću funkcije e-pošte i funkcije internet veze.

Kada koristite te funkcije, izvršite podešavanja DNS servera.

Kada dodelite IP adresu štampaču pomoću DHCP funkcije DHCP servera ili mrežnog usmerivača, ona se automatski podešava.

Ovlašćeni server se nalazi na mrežnom prolazu između mreže i interneta i komunicira s računarom, štampačem i internetom (reverzni server) u ime svakog od njih. Reverzni server komunicira samo sa ovlašćenim serverom. Dakle, informacije o štampaču kao što su IP adresa i broj ulaza ne mogu se očitati, pa se očekuje povećana bezbednost.

Kada se povežete na internet preko ovlašćenog servera, konfigurirate ovlašćeni server na štampaču.

Povezivanje na mrežu sa kontrolne table

Povežite štampač na mrežu pomoću kontrolne table na štampaču.

Dodeljivanje IP adrese

Podesite osnovne stavke, poput **IP adresa**, **Maska podmreže**, **Podraz. mrež. prol.**

Ovo poglavlje opisuje postupak za podešavanje statičke IP adrese.

1. Uključite štampač.
2. Izaberite **Podešavanja > Opšte postavke > Mrežne postavke** > na početnom ekranu na kontrolnoj tabli štampača.
3. Izaberite **Napredno > TCP/IP**.

Napomena:

Treba da unesete administratorsku lozinku za mrežu.

4. Izaberite **Ručno** za **Pribavi IP adresu**.

Kada IP adresu podesite automatski pomoću DHCP funkcije skretnice, odaberite **Automatski**. U tom slučaju **IP adresa, Maska podmreže, i Podraz. mrež. prol.** u koracima od 5 do 6 takođe budu automatski podešeni, tako da možete preći na korak 7.

5. Unesite IP adresu.
Potvrdite vrednost prikazanu na prethodnom ekranu.
6. Podesite **Maska podmreže i Podraz. mrež. prol.**
Potvrdite vrednost prikazanu na prethodnom ekranu.



Važno:

*Ukoliko kombinacija stavki **IP adresa, Maska podmreže i Podraz. mrež. prol.** nije ispravna, stavka **Počni podešavanje** je deaktivirana i ne možete nastaviti s podešavanjima. Uverite se da u unetim vrednostima nema grešaka.*

7. Unesite IP adresu primarnog DNS servera.
Potvrdite vrednost prikazanu na prethodnom ekranu.
Kada izaberete **Automatski** kao podešavanja za dodeljivanje IP adrese, podešavanja DNS servera možete izabrati u stavci **Ručno** ili **Automatski**. Ako ne možete automatski da dobijete adresu DNS servera, odaberite **Ručno** i unesite adresu DNS servera. Zatim direktno unesite adresu sekundarnog DNS servera. Ako odaberete **Automatski**, idite na korak 9.
8. Unesite IP adresu sekundarnog DNS servera.
Potvrdite vrednost prikazanu na prethodnom ekranu.
9. Izaberite **Počni podešavanje**.

Povezane informacije

➔ [“Podrazumevana vrednost administratorske lozinke” na strani 17](#)

Podešavanje ovlašćenog (proksi) servera

Podesite ovlašćeni server ako su zadovoljena oba sledeća uslova.

- Ovlašćeni server je napravljen za internet vezu.
- Kada koristite funkciju pri kojoj se štampač direktno povezuje sa internetom, kao što je usluga Epson Connect ili usluge računarskog oblaka druge kompanije.

1. Izaberite **Podešavanja** na početnom ekranu.
Kada vršite podešavanja nakon podešavanja IP adrese, prikazuje se ekran **Napredno**. Pređite na korak 3.
2. Izaberite **Opšte postavke > Mrežne postavke > Napredno**.
3. Izaberite **Proksi server**.
4. Izaberite **Koristi za Postavke posredničkog servera**.
5. Unesite adresu ovlašćenog servera u formatu IPv4 ili FQDN.
Potvrdite vrednost prikazanu na prethodnom ekranu.
6. Unesite broj ulaza za ovlašćeni server.
Potvrdite vrednost prikazanu na prethodnom ekranu.
7. Izaberite **Počni podešavanje**.

Povezivanje na Ethernet

Priključite štampač na mrežu pomoću Ethernet kabla i proverite vezu.

1. Priključite štampač na čvorište (prekidač LAN) pomoću Ethernet kabla.
2. Izaberite **Podešavanja** na početnom ekranu.
3. Izaberite **Opšte postavke > Mrežne postavke > Provera veze**.
Prikazaće se rezultat provere statusa veze. Proverite da li je veza ispravna.

Povezivanje na bežičnu LAN (Wi-Fi)

Možete povezati štampač na bežičnu LAN (Wi-Fi) na nekoliko načina. Izaberite način povezivanja koji odgovara okruženju i uslovima koje koristite.

Ako znate informacije za bežični mrežni usmerivač, kao što su SSID i lozinka, možete ručno izvršiti podešavanja.

Ako bežični mrežni usmerivač podržava WPS, možete izvršiti podešavanja koristeći podešavanja pomoću tastera.

Nakon priključivanja štampača na mrežu, priključite štampač sa uređaja koji želite da koristite (računar, pametni uređaj, tablet itd).

Povezane informacije

- ➔ [“Vodite računa kada koristite Wi-Fi mrežu od 5 GHz” na strani 46](#)
- ➔ [“Podešavanje bežične mreže pomoću unosa SSID i lozinke” na strani 47](#)
- ➔ [“Podešavanje bežične mreže pomoću postavke tastera \(WPS\)” na strani 48](#)
- ➔ [“Vršenje podešavanja bežične mreže pomoću postavke PIN koda \(WPS\)” na strani 48](#)

Vodite računa kada koristite Wi-Fi mrežu od 5 GHz

Ovaj štampač obično koristi W52 (36ch) kao kanal prilikom povezivanja na Wi-Fi Direct (Simple AP). Pošto se kanal za bežičnu LAN (Wi-Fi) vezu bira automatski, kanal koji se koristi može se razlikovati kada se koristi u isto vreme kao i Wi-Fi Direct veza. Slanje podataka na štampač može biti odloženo ako se kanali razlikuju. Ako ne

remeti upotrebu, povežite se na SSID u opsegu od 2,4 GHz. U frekventnom opsegu od 2,4 GHz korišćeni kanali se poklapaju.

Kada bežični LAN postavite na 5 GHz, preporučujemo da onemogućite Wi-Fi Direct.

Podešavanje bežične mreže pomoću unosa SSID i lozinke

Možete podesiti Wi-Fi mrežu pomoću unosa informacija koje su potrebne za bežični mrežni usmerivač sa kontrolne table štampača. Za podešavanje pomoću ovog načina potrebni su vam SSID i lozinka za bežični mrežni usmerivač.

Napomena:

Ako koristite bežični ruter sa njegovim standardnim podešavanjima, SSID i lozinka se nalaze na nalepnici. Ako ne znate SSID i lozinku, obratite se osobi koja je podesila bežični ruter, ili pogledajte dokumentaciju isporučenu sa bežičnim ruterom.

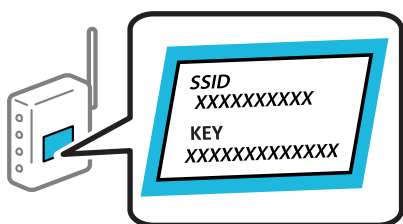

1. Izaberite **Wi-Fi** na početnom ekranu.

Da biste izabrali stavku, koristite dugmad ▲ ▼ ◀ ▶, a zatim pritisnite dugme OK.

2. Izaberite **Ruter**.

3. Pritisnite dugme OK.

Ako je mrežno povezivanje već podešeno, prikazuju se podaci o vezi. Izaberite **Promenite na Wi-Fi vezu**. ili **Pokreni podešavanje** da biste promenili postavke.

4. Izaberite **Čarobnjak za podešavanje Wi-Fi veze**.

5. Sledite uputstva na ekranu da biste izabrali SSID, unesite lozinku za bežični mrežni usmerivač i započnite podešavanje.

Ako želite da proverite status mrežnog povezivanja za štampač nakon što se podešavanje završi, detalje potražite na sledećem linku za povezane informacije.

Napomena:

- Ako ne znate SSID, proverite da li je zapisan na nalepnici bežičnog mrežnog usmerivača. Ako koristite bežični ruter sa njegovim standardnim podešavanjima, koristite SSID koji se nalazi na nalepnici. Ako ne možete da pronađete nijednu informaciju, pogledajte dokumentaciju isporučenu sa bežičnim mrežnim usmerivačem.
- U lozinki se razlikuju velika i mala slova.
- Ako ne znate lozinku, proverite da li je informacija zapisana na nalepnici bežičnog mrežnog usmerivača. Na nalepnici, lozinka može biti napisana kao „Network Key”, „Wireless Password” itd. Ako koristite bežični mrežni usmerivač sa njegovim standardnim podešavanjima, koristite lozinku koja je napisana na nalepnici.

Povezane informacije

- ➔ [“Provera statusa mrežne veze štampača \(izveštaj o mrežnoj vezi\)” na strani 144](#)
- ➔ [“Štampanje izveštaja o mrežnom povezivanju” na strani 49](#)

Podešavanje bežične mreže pomoću postavke tastera (WPS)

Wi-Fi mrežu možete automatski da podesite pritiskom na dugme na bežičnom mrežnom usmerivaču. Ako su zadovoljeni sledeći uslovi, možete da je podesite na ovaj način.

- Bežični mrežni usmerivač je kompatibilan sa WPS (Wi-Fi Protected Setup).
- Trenutna Wi-Fi veza je uspostavljena pritiskom na dugme na bežičnom mrežnom usmerivaču.

Napomena:

Ako ne možete da nađete dugme ili ako obavljate podešavanje pomoću softvera, pogledajte dokumentaciju priloženu uz bežični ruter.

1. Izaberite **Wi-Fi** na početnom ekranu.

Da biste izabrali stavku, koristite dugmad ▲ ▼ ◀ ▶, a zatim pritisnite dugme OK.

2. Izaberite **Ruter**.

3. Pritisnite dugme OK.

Ako je mrežno povezivanje već podešeno, prikazuju se podaci o vezi. Izaberite **Promenite na Wi-Fi vezu**. ili **Pokreni podešavanje** da biste promenili postavke.

4. Izaberite **Podešavanje tastera (WPS)**.

5. Pratite uputstva na ekranu.

Ako želite da proverite status mrežnog povezivanja za štampač nakon što se podešavanje završi, detalje potražite na sledećem linku za povezane informacije.

Napomena:

Ako povezivanje ne uspe, restartujte bežični mrežni usmerivač, pomerite ga bliže štampaču i pokušajte ponovo. Ako i dalje ne funkcioniše, odštampane izveštaj o mrežnom povezivanju i proverite rešenje.

Povezane informacije

➔ [“Štampanje izveštaja o mrežnom povezivanju” na strani 49](#)

Vršenje podešavanja bežične mreže pomoću postavke PIN koda (WPS)

Možete automatski da se povežete na bežični ruter pomoću PIN koda. Možete koristiti ovaj način za podešavanje ako bežični ruter ima mogućnost WPS (Wi-Fi zaštićeno podešavanje). Pomoću računara unesite PIN kod u bežični ruter.

1. Izaberite **Wi-Fi** na početnom ekranu.

Da biste izabrali stavku, koristite dugmad ▲ ▼ ◀ ▶, a zatim pritisnite dugme OK.

2. Izaberite **Ruter**.

3. Pritisnite dugme OK.

Ako je mrežno povezivanje već podešeno, prikazuju se podaci o vezi. Izaberite **Promenite na Wi-Fi vezu**. ili **Pokreni podešavanje** da biste promenili postavke.

4. Izaberite **Drugo > Podešavanje PIN koda (WPS)**

5. Pratite uputstva na ekranu.

Ako želite da proverite status mrežnog povezivanja za štampač nakon što se podešavanje završi, detalje potražite na sledećem linku za povezane informacije.

Napomena:

Detalje o unošenju PIN koda potražite u dokumentaciji priloženoj uz bežični ruter.

Povezane informacije

- ➔ [“Štampanje izveštaja o mrežnom povezivanju” na strani 49](#)

Rešavanje problema mrežne veze

Štampanje izveštaja o mrežnom povezivanju

Možete odštampati izveštaj o mrežnom povezivanju kako biste proverili status između štampača i bežičnog mrežnog usmerivača.

1. Izaberite **Podešavanja** na početnom ekranu.

Da biste izabrali stavku, koristite dugmad ▲ ▼ ◀ ▶, a zatim pritisnite dugme OK.

2. Izaberite **Opšte postavke > Mrežne postavke > Provera veze**.

Provera veze započinje.

3. Izaberite **Odštampaj izveštaj o proveru**.

4. Odštampajte izveštaj o mrežnom povezivanju.

Ako je došlo do greške, proverite izveštaj o mrežnom povezivanju, a zatim sledite odštampana rešenja.

Povezane informacije

- ➔ [“Mrežne postavke” na strani 203](#)
- ➔ [“Poruke i rešenja u izveštaju o mrežnom povezivanju” na strani 52](#)

Ne možete da se povežete na mrežu

IP adresa je nepravilno dodeljena.

Ako je štampaču dodeljena IP adresa 169.254.XXX.XXX, a podmrežna maska je 255.255.0.0, moguće je da IP adresa nije pravilno dodeljena.

Izaberite **Podešavanja > Opšte postavke > Mrežne postavke > Napredno > TCP/IP** na kontrolnoj tabli štampača, a zatim proverite IP adresu i podmrežnu masku dodeljenu štampaču.

Restartujte bežični mrežni usmerivač ili ponovo podesite mrežne postavke za štampač.

Ako mrežne postavke štampača nisu tačne, ponovo konfigurišite mrežne postavke štampača u skladu sa mrežnim okruženjem.

Povezane informacije

➔ [“Povezivanje na mrežu sa kontrolne table” na strani 44](#)

Štampač je povezan preko Etherneta pomoću uređaja koji podržavaju IEEE 802.3az (Energetski efikasan Ethernet).

Kada povezujete štampač preko Etherneta koristeći uređaje koji podržavaju IEEE 802.3az (Energetski efikasan Ethernet), mogu se pojaviti sledeći problemi zavisno od čvorišta ili bežičnog usmerivača koje koristite.

- Veza postaje nestabilna, štampač se neprestano povezuje i prekida vezu.
- Ne možete da se povežete na štampač.
- Brzina komunikacije postaje spora.

Sledite navedene korake da biste onemogućili IEEE 802.3az za štampač a zatim se povežite.

1. Izvadite kabl za Ethernet koji je spojen sa računarom ili štampačem.
2. Kada je IEEE 802.3az za računar omogućen, onemogućite ga.
Detalje potražite u dokumentaciji priloženoj uz računar.
3. Povežite računar i štampač direktno sa kablom za Ethernet.
4. Na štampaču odštampajte izveštaj o mrežnom povezivanju.
[“Štampanje izveštaja o mrežnom povezivanju” na strani 49](#)
5. Proverite IP adresu štampača na izveštaju o mrežnom povezivanju.
6. Na računaru pristupite Web Config.
Pokrenite veb pregledač, a zatim unesite IP adresu štampača.
[“Pokretanje aplikacije Web Config u veb pregledaču” na strani 194](#)
7. Izaberite krticu **Network > Wired LAN**.
8. Izaberite **OFF** za **IEEE 802.3az**.
9. Kliknite na **Next**.
10. Kliknite na **OK**.
11. Izvadite kabl za Ethernet koji je spojen sa računarom ili štampačem.
12. Ako ste onemogućili IEEE 802.3az za računar u drugom koraku, omogućite ga.
13. Povežite kablove za Ethernet koje ste skinuli u prvom koraku sa računarom ili štampačem.
Ako se problem i dalje pojavljuje, i drugi uređaji osim štampača mogu vam stvarati problem.

Nešto nije u redu sa mrežnim uređajima za Wi-Fi vezu.

Pokušajte sledeće ako možete ponovo da pokrenete bežični usmerivač lokalne računarske mreže u vašoj okolini.

Isključite uređaje koje želite da priključite na mrežu. Sačekajte oko 10 sekundi i zatim uključite uređaje sledećim redosledom: bežični mrežni usmerivač, računar ili pametni uređaj i zatim štampač. Približite štampač i računar ili pametni uređaj bežičnom mrežnom usmerivaču da biste pomogli pri komunikaciji radio talasima, a zatim pokušajte da ponovo izvršite podešavanja mreže.

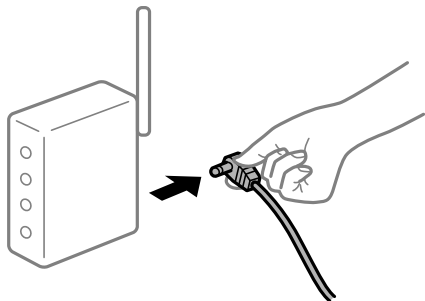

Uređaji ne mogu da prime signale sa bežičnog mrežnog usmerivača jer su previše udaljeni.

Pokušajte sledeće ako možete da premestite uređaj u okviru okruženja podešavanja.

Nakon što približite računar ili pametni uređaj i štampač bežičnom mrežnom usmerivaču, isključite bežični mrežni usmerivač i ponovo ga uključite.

Kada menjate bežični mrežni usmerivač, podešavanja ne odgovaraju novom mrežom usmerivaču.

Ponovo izvršite podešavanja veze tako da odgovaraju novom bežičnom mrežnom usmerivaču.

Povezane informacije

➔ [“Povezivanje na mrežu sa kontrolne table” na strani 44](#)

SSID je drugačije povezan sa računara ili pametnog uređaja i računara.

Kada koristite više bežičnih mrežnih usmerivača u isto vreme ili bežični mrežni usmerivač ima više SSID-a ili uređaja povezanih na različite SSID-e, ne možete da se povežete na bežični mrežni usmerivač.

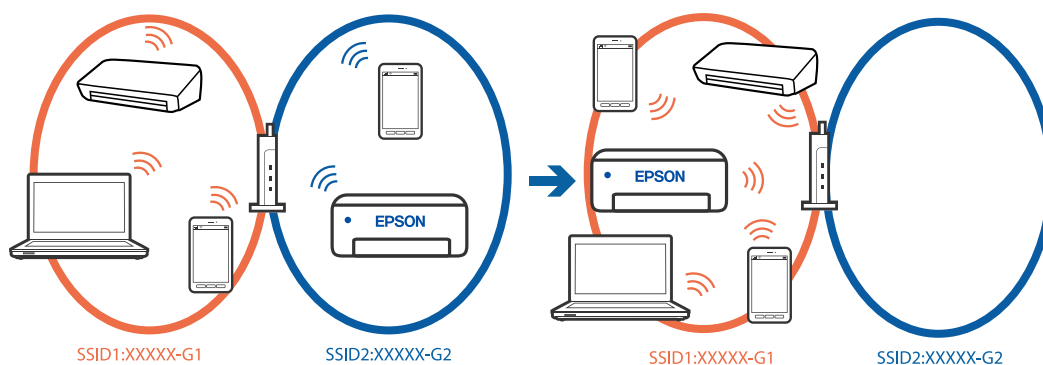

Priključite računar ili pametni uređaj na isti SSID kao i štampač.

- Proverite SSID s kojim je štampač povezan tako što ćete odštampati izveštaj o proveru mrežne veze.
- Na svim računarima i pametnim uređajima koje želite da povežete sa štampačem, proverite ime Wi-Fi ili mreže s kojom ste povezani.

- ❑ Ako su štampač i vaš računar ili pametni uređaj povezani na različite mreže, ponovo povežite uređaj sa SSID-om s kojim je štampač povezan.

Dostupan je separator privatnosti na bežičnom mrežnom usmerivaču.

Većina bežičnih rutera ima funkciju separatora koja blokira komunikaciju između uređaja u okviru istog SSID-a. Ako ne možete da ostvarite komunikaciju između štampača i računara ili pametnog uređaja, čak i ako su povezani na istu mrežu, onemogućite funkciju separatora na bežičnom ruteru. Detalje potražite u priručniku priloženom uz bežični mrežni usmerivač.

Poruke i rešenja u izveštaju o mrežnom povezivanju

Proverite poruke i šifre grešaka u izveštaju o mrežnom povezivanju, a zatim sledite rešenja.

Check Network Connection

Check Result: FAIL

Error code: (E-2)

See the Network Status and check if the Network Name (SSID) is the SSID you want to connect.
If the SSID is correct, make sure to enter the correct password and try again.

If your problems persist, see your documentation for help and networking tips.

Checked Items

Wireless Network Name (SSID) Check	FAIL
Communication Mode Check	Unchecked
Security Mode Check	Unchecked
MAC Address Filtering Check	Unchecked
Security Key/Password Check	Unchecked
IP Address Check	Unchecked
Detailed IP Setup Check	Unchecked

Network Status

Printer Name	EPSON XXXXXX
Printer Model	XX-XXX Series
IP Address	169.254.137.8
Subnet Mask	255.255.0.0
Default Gateway	
Network Name (SSID)	EpsonNet
Security	None
Signal Strength	Poor
MAC Address	F8:D0:27:40:C0:AC

a. Šifra greške

b. Poruke o mrežnom povezivanju

Povezane informacije

- ➔ “E-1” na strani 53
- ➔ “E-2, E-3, E-7” na strani 53
- ➔ “E-5” na strani 54
- ➔ “E-6” na strani 54

- ➔ “E-8” na strani 55
- ➔ “E-9” na strani 55
- ➔ “E-10” na strani 55
- ➔ “E-11” na strani 56
- ➔ “E-12” na strani 56
- ➔ “E-13” na strani 56
- ➔ “Poruka o mrežnom povezivanju” na strani 57

E-1

Rešenja:

- Proverite da li je Ethernet kabl priključen na vaš računar, čvorište ili drugi mrežni uređaj.
- Proverite da li je vaše čvorište ili drugi mrežni uređaj uključen.
- Ako želite da povežete štampač putem bežične veze, ponovo izvršite podešavanja bežične mreže, jer je onemogućena.

E-2, E-3, E-7

Rešenja:

- Proverite da li je vaš bežični mrežni usmerivač uključen.
- Uverite se da je vaš računar ili uređaj pravilno povezan s bežičnim mrežnim usmerivačem.
- Isključite bežični mrežni usmerivač. Sačekajte oko 10 sekundi, a zatim ga uključite.
- Postavite štampač u blizinu bežičnog mrežnog usmerivača i uklonite prepreke između njih.
- Ako ste ručno uneli SSID, proverite da li je tačan. Proverite SSID u delu **Network Status** u izveštaju o mrežnom povezivanju.
- Ako bežični mrežni usmerivač ima više SSID-ova, izaberite SSID koji je prikazan. Kada SSID koristi nepodržanu frekvenciju, štampač ga neće prikazati.
- Ako koristite podešavanje pomoću tastature da biste uspostavili mrežno povezivanje, uverite se da vaš bežični mrežni usmerivač podržava WPS. Ne možete da koristite podešavanje pomoću tastature ako vaš bežični mrežni usmerivač ne podržava WPS.
- Postarajte se da SSID korišćeni za ASCII znakove (alfanumerički znakovi i simboli). Štampač ne može da prikaže SSID koji ne sadrži ASCII znakove.
- Postarajte se da znate vaš SSID i lozinku pre povezivanja na bežični mrežni usmerivač. Ako koristite bežični mrežni usmerivač s njegovim podrazumevanim podešavanjima, SSID i lozinka nalaze se na nalepnici bežičnog rutera. Ako ne znate SSID i lozinku, obratite se osobi koja je podesila bežični ruter ili pogledajte dokumentaciju isporučenu s bežičnim mrežnim usmerivačem.
- Ako povezujete na SSID dobijenom pomoću funkcije povezivanja na pametnom uređaju, proverite SSID i lozinku u dokumentaciji isporučenoj sa pametnim uređajem.

- Ako se Wi-Fi veza iznenada prekine, proverite sledeće. Ako su bilo koji od ovih uslova važeći, resetujte mrežne postavke preuzimanjem i pokretanjem softvera sa sledećeg veb-sajta.

<https://epson.sn> > **Podešavanje**

- Još jedan pametan uređaj je dodat na mrežu koristeći podešavanje pomoću tastera.
- Wi-Fi mreža je podešena koristeći neki drugi metod osim podešavanja pomoću tastera.

Povezane informacije

- ➔ [“Vršenje podešavanja za povezivanje na računar” na strani 144](#)
- ➔ [“Povezivanje na bežičnu LAN \(Wi-Fi\)” na strani 46](#)

E-5

Rešenja:

Vodite računa da tip bezbednosti bežičnog mrežnog usmerivača bude podešen na jedan od sledećih. Ako nije, promenite tip bezbednosti na bežičnom mrežnom usmerivaču i zatim resetujte mrežna podešavanja štampača.

- WEP-64 bita (40 bita)
- WEP-128 bita (104 bita)
- WPA PSK (TKIP/AES)*
- WPA2 PSK (TKIP/AES)*
- WPA (TKIP/AES)
- WPA2 (TKIP/AES)
- WPA3-SAE (AES)
- WPA2/WPA3-Enterprise

* WPA PSK je takođe poznat pod nazivom WPA Personal. WPA2 PSK je takođe poznat pod nazivom WPA2 Personal.

E-6

Rešenja:

- Proverite da li je filtriranje MAC adresa onemogućeno. Ako je omogućeno, registrujte MAC adresu štampača tako da ne bude filtrirana. Detalje potražite u dokumentaciji priloženoj uz bežični ruter. MAC adresu štampača možete da proverite iz dela **Network Status** na izveštaju o mrežnoj vezi.
- Ako vaš bežični ruter koristi deljenu proveru identiteta sa WEP bezbednošću, uverite se da su ključ i indeks za proveru identiteta tačni.
- Ako je broj uređaja sa kojima je moguće povezivanje na bežičnom ruteru manji od broja mrežnih uređaja koje želite da povežete, podesite bežični ruter tako da povećate broj uređaja sa kojima je moguće povezivanje. Pogledajte dokumentaciju priloženu uz bežični ruter da biste uneli podešavanja.

Povezane informacije

- ➔ [“Vršenje podešavanja za povezivanje na računar” na strani 144](#)

E-8

Rešenja:

- Omogućite DHCP na bežičnom mrežnom usmerivaču ako je Pribavljanje IP adrese podešeno na automatsko.
- Ako je Pribavljanje IP adrese štampača podešeno na ručno, IP adresa koju ste ručno podesili je nevažeće zato što je izvan opsega (na primer: 0.0.0.0). Podesite važeću IP adresu sa kontrolne table štampača.

Povezane informacije

➔ [“Dodeljivanje IP adrese” na strani 44](#)

E-9

Rešenja:

Proverite sledeće.

- Uređaji su uključeni.
- Možete pristupiti internetu i drugim računarima ili mrežnim uređajima na istoj mreži sa uređaja koje želite da povežete sa štampačem.

Ako se i dalje ne povezuju vaš štampač i mrežni uređaji nakon što potvrdite gore navedeno, isključite bežični mrežni usmerivač. Sačekajte oko 10 sekundi, a zatim ga uključite. Zatim ponovo postavite mrežne postavke preuzimanjem i pokretanjem instalacije softvera sa sledećeg veb-sajta.

<https://epson.sn> > **Podešavanje**

Povezane informacije

➔ [“Vršenje podešavanja za povezivanje na računar” na strani 144](#)

E-10

Rešenja:

Proverite sledeće.

- Drugi uređaji na mreži su uključeni.
- Mrežne adrese (IP adresa, maska podmreže i podrazumevani mrežni prolaz) su tačne ako ste podesili Pribavljanje IP adrese na ručno.

Resetujte mrežne adrese ako nisu tačne. IP adresu štampača, masku podmreže i podrazumevani mrežni prolaz možete da proverite u koloni **Network Status** u izveštaju o mrežnom povezivanju.

Povezane informacije

➔ [“Dodeljivanje IP adrese” na strani 44](#)

E-11

Rešenja:

Proverite sledeće.

- Adresa podrazumevanog mrežnog prolaza je tačna ako postavite TCP/IP podešavanje štampača na Ručno.
- Uređaj koji je podešen kao podrazumevani mrežni prolaz je uključen.

Podesite tačnu adresu podrazumevanog mrežnog prolaza. Adresu podrazumevanog mrežnog prolaza možete da proverite u delu **Network Status** na izveštaju o mrežnoj vezi.

Povezane informacije

➔ [“Dodeljivanje IP adrese” na strani 44](#)

E-12

Rešenja:

Proverite sledeće.

- Drugi uređaji na mreži su uključeni.
- Mrežne adrese (IP adresa, maska podmreže i podrazumevani mrežni prolaz) su tačne ako ste ih uneli ručno.
- Mrežne adrese za druge uređaje (maska podmreže i podrazumevani mrežni prolaz) su iste.
- Ne postoji konflikt između IP adrese i ostalih uređaja.

Ako se i dalje ne povezuje na štampač i mrežni uređaj nakon prethodne potvrde, pokušajte sledeće.

- Isključite bežični mrežni usmerivač. Sačekajte oko 10 sekundi, a zatim ga uključite.
- Unesite podešavanja mreže ponovo pomoću instalacije. Možete ga pokrenuti sa sledećeg veb-sajta.
<https://epson.sn> > **Podešavanje**
- Možete registrovati nekoliko lozinki na bežičnom mrežnom usmerivaču koji koristi WEP tip bezbednosti. Ako je registrovano nekoliko lozinki, proverite da li je prva registrovana lozinka podešena na štampaču.

Povezane informacije

➔ [“Dodeljivanje IP adrese” na strani 44](#)

➔ [“Vršenje podešavanja za povezivanje na računar” na strani 144](#)

E-13

Rešenja:

Proverite sledeće.

- Mrežni uređaji, kao što su bežični mrežni usmerivač, čvorište i mrežni usmerivač su uključeni.
- Podešavanje TCP/IP za mrežne uređaje nije ručno namešteno. (Ako je Podešavanje štampača TCP/IP podešeno na automatsko, dok je Podešavanje TCP/IP za ostale mrežne uređaje izvršeno ručno, mreža štampača se može razlikovati od mreže za ostale uređaje.)

Ako nakon provere navedenog i dalje ne radi, pokušajte sledeće.

- Isključite bežični mrežni usmerivač. Sačekajte oko 10 sekundi, a zatim ga uključite.
- Izvršite podešavanja mreže na računaru koji je povezan na istu mrežu kao štampač pomoću alata za instalaciju. Možete ga pokrenuti sa sledećeg veb-sajta.
<https://epson.sn> > **Podešavanje**
- Možete registrovati nekoliko lozinki na bežičnom mrežnom usmerivaču koji koristi WEP tip bezbednosti. Ako je registrovano nekoliko lozinki, proverite da li je prva registrovana lozinka podešena na štampaču.

Povezane informacije

- ➔ “Dodeljivanje IP adrese” na strani 44
- ➔ “Vršenje podešavanja za povezivanje na računar” na strani 144

Poruka o mrežnom povezivanju

Poruka	Rešenje
The Wi-Fi environment needs to be improved. Turn the wireless router off and then turn it on. If the connection does not improve, see the documentation for the wireless router.	Nakon što štampač približite bežičnom mrežnom usmerivaču i uklonite sve prepreke između njih, isključite bežični mrežni usmerivač. Sačekajte oko 10 sekundi, a zatim ga uključite. Ako se i dalje ne povezuje, pogledajte dokumentaciju koja je isporučena uz bežični mrežni usmerivač.
*No more devices can be connected. Disconnect one of the connected devices if you want to add another one.	Računar i pametni uređaj koji mogu da se povežu istovremeno su povezani u celosti u Wi-Fi Direct (Simple AP) vezi. Da biste dodali još jedan računar ili pametni uređaj, prvo prekinite vezu za jedan od povezanih uređaja ili ga priključite na drugu mrežu. Možete da potvrdite broj bežičnih uređaja koju mogu da se istovremeno povežu i broj povezanih uređaja pomoću provere lista statusa mreže ili kontrolne table štampača.
The same SSID as Wi-Fi Direct exists in the environment. Change the Wi-Fi Direct SSID if you cannot connect a smart device to the printer.	Na kontrolnoj tabli štampača idite na ekran za Podešavanje Wi-Fi Direct a zatim izaberite meni da biste promenili podešavanja. Nakon toga možete promeniti naziv mreže DIRECT-XX-. Unesite najviše 22 znaka.

Povezane informacije

- ➔ “Odštampanje list sa statusom:” na strani 204

Priprema i podešavanje štampača zavisno od upotrebe

Podešavanje dostupnih opcionih stavki

Da biste koristili opcioni izvor papira prilikom štampanja sa računara, treba da izvršite podešavanja u upravljačkom programu štampača.

Podešavanje dostupnih opcionih stavki — Windows

Napomena:

Prijavite se na računar kao administrator.

1. Otvorite karticu **Izborna podešavanja** u svojstvima štampača.

Windows 11

Kliknite na dugme Start i zatim izaberite **Sve aplikacije > Windows alatke > Kontrolna tabla > Prikaz uređaja i štampača u Hardver i zvuk**. Kliknite desnim tasterom miša na štampač ili pritisnite i zadržite, zatim izaberite **Svojstva štampača**, a zatim kliknite na karticu **Izborna podešavanja**.

Windows 10/Windows Server 2022/Windows Server 2019/Windows Server 2016

Kliknite na dugme Start i izaberite **Windows Sistem > Kontrolna tabla > Prikaz uređaja i štampača u Hardver i zvuk**. Kliknite desnim tasterom miša na štampač ili pritisnite i zadržite, zatim izaberite **Svojstva štampača**, a zatim kliknite na karticu **Izborna podešavanja**.

Windows 8.1/Windows 8/Windows Server 2012 R2/Windows Server 2012

Izaberite **Radna površina > Podešavanja > Kontrolna tabla > Prikaz uređaja i štampača u Hardver i zvuk**. Kliknite desnim tasterom miša na štampač ili pritisnite i zadržite, zatim izaberite **Svojstva štampača**, a zatim kliknite na karticu **Izborna podešavanja**.

Windows 7/Windows Server 2008 R2

Kliknite na dugme Start, izaberite **Kontrolna tabla > Hardver i zvuk > Skener i fotoaparati**, a zatim proverite da li je štampač prikazan. Kliknite desnim tasterom miša na štampač, zatim izaberite **Svojstva štampača**, a zatim kliknite na **Izborna podešavanja**.

Windows Vista/Windows Server 2008

Kliknite na dugme za početak, a zatim izaberite **Radna površina > Štampači u Hardver i zvuk**. Kliknite desnim tasterom miša na štampač, zatim izaberite **Svojstvo**, a zatim kliknite na **Izborna podešavanja**.

Windows XP/Windows Server 2003 R2/Windows Server 2003

Kliknite na dugme Start i izaberite **Kontrolna tabla > Štampači i drugi hardver > Skeneri i fotoaparati**, a zatim proverite da li je štampač prikazan.

2. Izaberite **Pribavi od štampača**, a zatim kliknite na **Dobiti**.

3. Kliknite na **U redu**.

Podešavanje dostupnih opcionih stavki — Windows PostScript

Napomena:

Prijavite se na računar kao administrator.

1. Otvorite karticu **Izborna podešavanja** u svojstvima štampača.

Windows 11

Kliknite na dugme Start i zatim izaberite **Sve aplikacije > Windows alatke > Kontrolna tabla > Prikaz uređaja i štampača u Hardver i zvuk**. Desnim tasterom miša kliknite na štampač ili pritisnite i zadržite, a zatim izaberite **Svojstva štampača**. Na kartici **Podešavanja uređaja**.

Windows 10//Windows Server 2022/Windows Server 2019/Windows Server 2016

Kliknite na dugme Start i izaberite **Windows Sistem > Kontrolna tabla > Prikaz uređaja i štampača u Hardver i zvuk**. Kliknite desnim tasterom miša na štampač ili pritisnite i zadržite, a zatim izaberite **Svojstva štampača**, pa onda kliknite na karticu **Podešavanja uređaja**.

- Windows 8.1/Windows 8/Windows Server 2012 R2/Windows Server 2012

Izaberite **Radna površina > Podešavanja > Kontrolna tabla > Prikaz uređaja i štampača u Hardver i zvuk**. Kliknite desnim tasterom miša na štampač ili pritisnite i zadržite, a zatim izaberite **Svojstva štampača**, pa onda kliknite na karticu **Podešavanja uređaja**.

- Windows 7/Windows Server 2008 R2

Kliknite na dugme Start i izaberite **Kontrolna tabla > Prikaz uređaja i štampača u Hardver i zvuk**. Kliknite desnim tasterom miša na štampač i izaberite **Svojstva štampača**, a zatim kliknite na karticu **Podešavanja uređaja**.

- Windows Vista/Windows Server 2008

Kliknite na dugme Start i izaberite **Kontrolna tabla > Štampači u Hardver i zvuk**. Kliknite desnim tasterom miša na štampač i izaberite **Svojstva**, a zatim kliknite na karticu **Podešavanja uređaja**.

- Windows XP/Windows Server 2003 R2/Windows Server 2003

Kliknite na dugme Start i izaberite **Kontrolna tabla > Štampači i drugi hardver > Štampači i faks uređaji**. Kliknite desnim tasterom miša na štampač i izaberite **Svojstva**, a zatim kliknite na karticu **Podešavanja uređaja**.

2. Izaberite opcioni uređaj u postavci **Opcije koje se mogu instalirati**.
3. Kliknite na **U redu**.

Podešavanje dostupnih opcionih stavki — Mac OS

1. Izaberite **Željene postavke sistema** u meniju Apple > **Štampači i skeneri** (ili **Štampanje i skeniranje, Štampanje i faks**) a zatim izaberite štampač. Kliknite na **Opcije i materijal za štampanje > Opcije** (ili **Upravljački program**).
2. Izvršite podešavanja u skladu sa vrstom opcione jedinice.
3. Kliknite na **U redu**.

Podešavanje dostupnih opcionih stavki — Mac OSPostScript

1. Izaberite **Željene postavke sistema** u meniju Apple > **Štampači i skeneri** (ili **Štampanje i skeniranje, Štampanje i faks**) a zatim izaberite štampač. Kliknite na **Opcije i materijal za štampanje > Opcije** (ili **Upravljački program**).
2. Izvršite podešavanja u skladu sa vrstom opcione jedinice.
3. Kliknite na **U redu**.

Priprema za slanje e-pošte

Konfigurisanje servera za poštu

Podesite server za poštu iz Web Config.

Proverite sledeće pre podešavanja.

- Štampač je povezan na mrežu koja može da pristupi serveru za poštu.
- Informacije o podešavanju elektronske pošte na računaru koji koristi isti sever za poštu kao i štampač.

Napomena:

Kada koristite server za poštu na internetu, proverite podatke o podešavanju kod pružaoca internet usluga ili sa internet stranice.

1. Unesite IP adresu štampača u pregledač da biste pristupili funkciji Web Config.
Unesite IP adresu štampača sa računara koji je povezan na istu mrežu kao i štampač.
Možete proveriti IP adresu štampača iz sledećeg menija.
Podešavanja > Opšte postavke > Mrežne postavke > Status mreže > Status kablovske LAN/Wi-Fi mreže
2. Unesite administratorsku lozinku da biste se prijavili kao administrator.
3. Izaberite sledeći redosled.
Katica Network > Email Server > Basic
4. Unesite vrednost za svaku stavku.
5. Izaberite **OK**.
Podešavanja koja ste izabrali su prikazana.

Stavke podešavanja servera za poštu

Stavke	Podešavanja i objašnjenje	
Authentication Method	Navedite metod provere identiteta koji će se koristiti kada štampač pristupa serveru za poštu.	
	Off	Podesite kada nije potrebna provera identiteta servera za poštu.
	SMTP AUTH	Provera identitet na SMTP serveru (server za odlaznu poštu) prilikom slanja e-pošte. Server za poštu treba da podržava SMTP proveru identiteta.
	POP before SMTP	Provera identitet na POP3 serveru (server za dolaznu poštu) pre slanja e-pošte. Kada izaberete ovu stavku, podesite POP3 server.
Authenticated Account	Ako izaberete SMTP AUTH ili POP before SMTP kao Authentication Method , unesite ime naloga za proveru identiteta dužine između 0 i 255 znakova u ASCII-ju (0x20 do 0x7E). Kada izaberete SMTP AUTH , unesite nalog za SMTP server. Kada izaberete POP before SMTP , unesite nalog za POP3 server.	
Authenticated Password	Ako izaberete SMTP AUTH ili POP before SMTP kao Authentication Method , unesite autorizovanu lozinku dužine između 0 i 20 znakova u ASCII formatu (0x20 do 0x7E). Ako izaberete SMTP AUTH , unesite nalog za proveru identiteta za SMTP server. Ako izaberete POP before SMTP , unesite nalog za proveru identiteta za POP3 server.	

Stavke	Podešavanja i objašnjenje	
Sender's Email Address	Unesite adresu e-pošte pošiljaoca, kao što je adresa e-pošte administratora sistema. Koristi se prilikom provere identiteta, zato unesite važeću adresu e-pošte koja je registrovana na serveru za poštu. Unesite od 0 do 255 alfanumeričkih znakova u formatu ASCII (0x20–0x7E), osim : () < > [] ; ¥. Tačka („.") ne može da se nalazi na početnoj poziciji.	
SMTP Server Address	Unesite između 0 i 255 znakova koristeći znakove A–Z, a–z, 0–9, . -. Možete da koristite format IPv4 ili FQDN.	
SMTP Server Port Number	Unesite broj između 1 i 65535.	
Secure Connection	Odaberite način šifrovanja komunikacije sa serverom za poštu.	
	None	Ako izaberete POP before SMTP u Authentication Method , veza se ne šifruje.
	SSL/TLS	Ovo je dostupno kada je Authentication Method podešen na Off ili SMTP AUTH . Komunikacija se šifruje od početka.
	STARTTLS	Ovo je dostupno kada je Authentication Method podešen na Off ili SMTP AUTH . Komunikacija se ne šifruje od početka, ali zavisno od mrežnog okruženja, menja se da li će komunikacija biti šifrovana ili ne.
Certificate Validation	Sertifikat se potvrđuje kada se ovo omogući. Preporučujemo da podesite na Enable . Da biste podesili, treba da uvezete CA Certificate na štampač.	
POP3 Server Address	Ako izaberete POP before SMTP kao Authentication Method , unesite adresu POP3 servera između 0 i 255 znakova koristeći znakove A–Z, a–z, 0–9, . -. Možete da koristite format IPv4 ili FQDN.	
POP3 Server Port Number	Ako izaberete POP before SMTP kao Authentication Method , unesite broj od 1 do 65535.	

Provera veze sa serverom za poštu

Možete da proverite vezu za server e-pošte tako što ćete izvršiti proveru veze.

1. Unesite IP adresu štampača u pregledač i pokrenite funkciju Web Config.
Unesite IP adresu štampača sa računara koji je povezan na istu mrežu kao i štampač.
2. Unesite administratorsku lozinku da biste se prijavili kao administrator.
3. Izaberite sledeći redosled.
Katica **Network** > **Email Server** > **Connection Test**
4. Izaberite **Start**.
Započće provera veze sa serverom e-pošte. Nakon testa, prikazuje se izveštaj o proveru.

Reference testiranja veze sa serverom za poštu

Poruke	Uzrok
Connection test was successful.	Ova poruka se prikazuje kada je veza sa serverom uspešna.

Poruke	Uzrok
SMTP server communication error. Check the following. - Network Settings	Ova poruka se prikazuje kad <ul style="list-style-type: none"> <input type="checkbox"/> Štampač nije povezan na mrežu <input type="checkbox"/> SMTP server ne radi <input type="checkbox"/> Veza se prekida u toku komunikacije <input type="checkbox"/> Primljeni su nepotpuni podaci
POP3 server communication error. Check the following. - Network Settings	Ova poruka se prikazuje kad <ul style="list-style-type: none"> <input type="checkbox"/> Štampač nije povezan na mrežu <input type="checkbox"/> POP3 server ne radi <input type="checkbox"/> Veza se prekida u toku komunikacije <input type="checkbox"/> Primljeni su nepotpuni podaci
An error occurred while connecting to SMTP server. Check the followings. - SMTP Server Address - DNS Server	Ova poruka se prikazuje kad <ul style="list-style-type: none"> <input type="checkbox"/> Povezivanje sa DNS serverom nije uspeo <input type="checkbox"/> Rezolucija naziva za SMTP server nije uspela
An error occurred while connecting to POP3 server. Check the followings. - POP3 Server Address - DNS Server	Ova poruka se prikazuje kad <ul style="list-style-type: none"> <input type="checkbox"/> Povezivanje sa DNS serverom nije uspeo <input type="checkbox"/> Rezolucija naziva za POP3 server nije uspela
SMTP server authentication error. Check the followings. - Authentication Method - Authenticated Account - Authenticated Password	Ova poruka se prikazuje kada SMTP provera identiteta ne uspe.
POP3 server authentication error. Check the followings. - Authentication Method - Authenticated Account - Authenticated Password	Ova poruka se prikazuje kada POP3 provera identiteta ne uspe.
Unsupported communication method. Check the followings. - SMTP Server Address - SMTP Server Port Number	Ova poruka se prikazuje kada pokušate da komunicirate sa nepodržanim protokolima.
Connection to SMTP server failed. Change Secure Connection to None.	Ova poruka se prikazuje kada se ne poklapa SMTP između servera i klijenta, ili kada server ne podržava SMTP bezbednu vezu (SSL vezu).
Connection to SMTP server failed. Change Secure Connection to SSL/TLS.	Ova poruka se prikazuje kada se ne poklapa SMTP između servera i klijenta, ili kada server zatraži korišćenje SSL/TLS povezivanja za SMTP bezbednu vezu.
Connection to SMTP server failed. Change Secure Connection to STARTTLS.	Ova poruka se prikazuje kada se ne poklapa SMTP između servera i klijenta, ili kada server zatraži korišćenje STARTTLS povezivanja za SMTP bezbednu vezu.
The connection is untrusted. Check the following. - Date and Time	Ova poruka se prikazuje kada je podešavanje datuma i vremena štampača neispravno ili ako je sertifikat istekao.
The connection is untrusted. Check the following. - CA Certificate	Ova poruka se prikazuje kada štampač nema osnovni sertifikat koji odgovara serveru ili CA Certificate nije uvezen.
The connection is not secured.	Ova poruka se prikazuje kada je pribavljeni sertifikat oštećen.
SMTP server authentication failed. Change Authentication Method to SMTP-AUTH.	Ova poruka se prikazuje kada se ne poklapa metoda provere identiteta između servera i klijenta. Server podržava SMTP AUTH.

Poruke	Uzrok
SMTP server authentication failed. Change Authentication Method to POP before SMTP.	Ova poruka se prikazuje kada se ne poklapa metoda provjere identiteta između servera i klijenta. Server ne podržava SMTP AUTH.
Sender's Email Address is incorrect. Change to the email address for your email service.	Ova poruka se prikazuje kada je adresa e-pošte određenog pošiljaoca pogrešna.
Cannot access the printer until processing is complete.	Ova poruka se prikazuje kada je štampač zauzet.

Početna podešavanja za štampanje

Postavite podešavanja štampača, kao što su veličina papira ili greške u štampanju.

Korišćenje funkcija štampanja

Omogućite da biste koristili funkciju štampanja preko mreže.

Da biste koristili štampač na mreži, treba da podesite ulaz za mrežno povezivanje na računaru kao i mrežno povezivanje štampača.

Tipovi povezivanja štampača

Sledeća dva načina su dostupna za mrežno povezivanje štampača.

- P2P mreža (direktno štampanje)
- Server/veza sa klijentom (deljenje štampača pomoću Windows servera)

Podešavanje ravnopravne mreže

Ovo je veza za direktno povezivanje na štampač na mrežu i računar. Može se povezati samo model sa mogućnošću priključenja na mrežu.

Način povezivanja:

Povezivanje štampača direktno na mrežu preko čvorišta ili pristupne tačke.

Upravljački program štampača:

Instalirajte upravljački program štampača na svaki računar klijent.

Kada koristite EpsonNet SetupManager, možete da obezbedite paket upravljačkog programa koji sadrži podešavanja štampača.

Funkcije:

- Zadatak štampanja započinje odmah jer se zadatak štampanja direktno šalje štampaču.
- Možete da štampate sve dok štampač radi.

Podešavanje veze server/klijent

Ovo je veza koju serverski računar deli sa štampačem. Da biste zabranili vezu bez prolaska kroz serverski računar, možete da poboljšate sigurnost.

Kada koristite USB, štampač bez mrežne funkcije takođe može da se deli.

Način povezivanja:

Povezivanje štampača na mrežu preko LAN prekidača ili pristupne tačke.

Takođe možete direktno da povežete štampač na server pomoću USB kabla.

Upravljački program štampača:

Instalirajte upravljački program štampača na Windows serveru zavisno od OS računara klijenta.

Pristupom na Windows server i povezivanjem štampača instalira se upravljački program štampača na računar klijent i može se koristiti.

Funkcije:

- Upravlajte zajedno štampačem i upravljačkim programom štampača.
- Zavisno od navedenog servera, možda će biti potrebno vremena da započnete zadatak štampanja jer svi zadaci štampanja prolaze kroz server za štampanje.
- Ne možete da štamplete kada je isključen Windows server.

Podešavanja štampanja za ravnopravno povezivanje

Za ravnopravno povezivanje (direktno štampanje), štampač i računar klijent imaju odnos jedan na jedan.

Upravljački program štampača se mora instalirati na svaki računar klijent.

Podešavanja štampanja za vezu server/klijent

Omogućite kako biste štampali sa štampača koji je priključen u vezi sever/klijent.

Za vezu server/klijent prvo podesite server za štampanje, a zatim deljenje štampača na mreži.

Kada koristite USB kabl za povezivanje sa serverom, prvo podesite server za štampanje, a zatim deljenje štampača na mreži.

Podešavanje mrežnih portova

Napravite redosled štampanja za mrežno štampanje na serveru štampača pomoću standardnog TCP/IP ulaza, a zatim podesite mrežni port.

Ovaj primer je kada koristite Windows Server 2012 R2.

1. Otvorite ekran uređaja i štampača.

Radna površina > Postavke > Kontrolna tabla > Hardver i zvuk ili Hardver > Uređaji i štampači.

2. Dodajte štampač.

Kliknite na **Dodaj štampač** a zatim izaberite **Štampač koji želim nije na listi**.

3. Dodajte lokalni štampač.
Izaberite **Dodaj lokalni štampač ili mrežni štampač ručnim podešavanjem** a zatim kliknite na **Dalje**.
4. Izaberite **Kreiraj novi ulaz**, izaberite **Standardni TCP/IP ulaz** kao tip ulaza a zatim kliknite na **Dalje**.

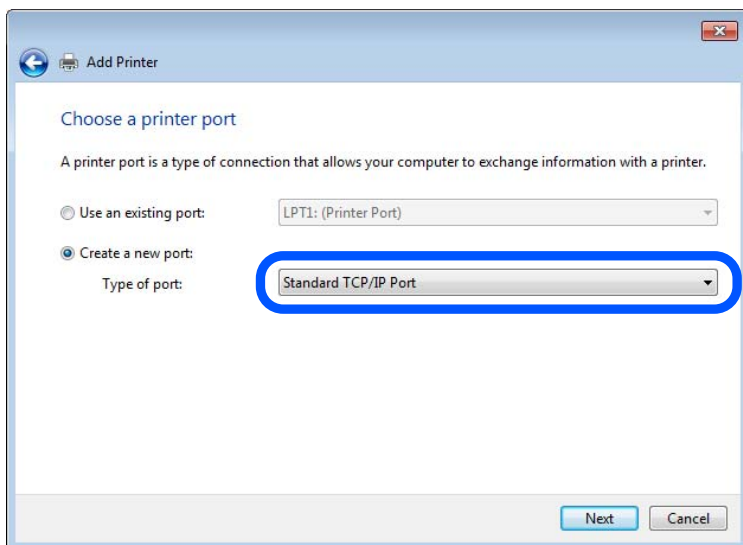

5. Unesite IP adresu štampača ili naziv štampača u polje **Naziv matičnog računara ili IP adresa** ili **Naziv ili IP adresa štampača** a zatim kliknite na **Dalje**.

Primer:

Naziv štampača: EPSONA1A2B3C

IP adresa: 192.0.2.111

Nemojte menjati **Naziv ulaza**.

Kad se prikaže ekran **Kontrola korisničkog naloga**, kliknite na **Nastavi**.

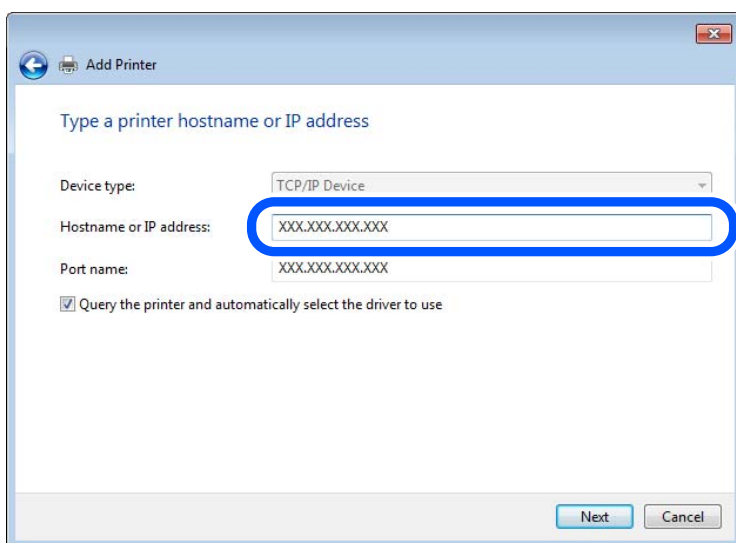

Napomena:

Ako navedete naziv štampača na mreži tamo gde je dostupno razrešavanje imena, IP adresa će biti praćena čak i ako je DHCP promenio IP adresu štampača. Naziv štampača možete da proverite na ekranu statusa mreže na kontrolnoj tabli štampača ili listu statusa mreže.

6. Instalirajte upravljački program štampača.
 - Ako je upravljački program štampača već instaliran:
Izaberite **Proizvođač i Štampači**. Kliknite na **Dalje**.

7. Pratite uputstva na ekranu.

Kada koristite štampač u okviru veze servera/klijenta (deljenje štampača pomoću Windows servera), izvršite podešavanje za deljenje u daljem tekstu.

Provera konfiguracije ulaza — Windows

Proverite da li je postavljen ispravan ulaz za redosled štampanja.

1. Otvorite ekran uređaja i štampača.
Radna površina > Postavke > Kontrolna tabla > Hardver i zvuk ili Hardver > Uređaji i štampači.
2. Otvorite ekran sa svojstvima štampača.
Kliknite desnim tasterom miša na ikonu štampača a zatim kliknite na **Svojstva štampača**.
3. Kliknite na karticu **Ulazi**, izaberite **Standardni TCP/IP ulaz** a zatim kliknite na **Konfiguriši ulaz**.
4. Proverite konfiguraciju ulaza.
 - Za RAW
Proverite da li je u odeljku **Protokol** izabrano **Raw** a zatim kliknite na **U redu**.
 - Za LPR
Proverite da li je u odeljku **Protokol** izabrano **LPR**. Unesite „PASSTHRU“ u polje **Naziv reda** u odeljku **LPR postavke**. Izaberite **Brojanje LPR bajtova omogućeno** a zatim kliknite na **U redu**.

Deljenje štampača (samo za Windows)

Kada koristite štampač u okviru veze servera/klijenta (deljenje štampača pomoću Windows servera), podesite deljenje štampača sa servera štampača.

1. Izaberite **Kontrolna tabla > Prikaži uređaje i štampače** na serveru štampača.
2. Kliknite desnim tasterom miša na ikonu štampača koji želite da podelite, a zatim izaberite na **Svojstva štampača > kartica Deljenje**.
3. Izaberite **Deli ovaj štampača**, a zatim unesite **Deli ime**.
Za Windows Server 2012, kliknite na **Promeni opcije deljenja**, a zatim konfigurišite podešavanja.

Instalacija dodatnih upravljačkih programa (samo za Windows)

Ako se verzije programa Windows razlikuju za server i klijente, preporučuje se da instalirate dodatne upravljačke programe na serveru štampača.

1. Izaberite **Kontrolna tabla > Prikaži uređaje i štampače** na serveru štampača.
2. Kliknite desnim tasterom miša na ikonu štampača koji želite da podelite sa klijentom, a zatim kliknite na **Svojstva štampača > kartica Deljenje**.

3. Kliknite na **Dodatni upravljački programi**.
Za Windows Server 2012, kliknite na Change Sharing Options, a zatim konfigurirate podešavanja.
4. Za klijente izaberite verziju Windows, a zatim kliknite na OK.
5. Izaberite informacije o datoteci za upravljački program štampača (*.inf) a zatim instalirajte upravljački program.

Način korišćenja deljenog štampača – Windows

Administrator treba da obavesti klijente o imenu računara dodeljenom serveru za štampač i o tome kako da ga dodaju u svoj računar. Ako dodatni upravljački programi još nisu konfigurisani, obavestite klijente kako da pomoću opcije **Devices and Printers** dodaju deljeni štampač.

Ako su već konfigurisani dodatni upravljački programi na serveru za štampač, pratite sledeća uputstva:

1. Izaberite ime dodeljeno serveru za štampanje u pregledaču **Windows Explorer**.
2. Dvapat kliknite na štampač koji želite da koristite.

Podešavanje izvora papira

Podesite format i tip papira koji se ubacuje u svaki izvor papira.

1. Unesite IP adresu štampača u pregledač da biste pristupili funkciji Web Config.
Unesite IP adresu štampača sa računara koji je povezan na istu mrežu kao i štampač.
Možete proveriti IP adresu štampača iz sledećeg menija.
Podešavanja > Opšte postavke > Mrežne postavke > Status mreže > Status kablovske LAN/Wi-Fi mreže
2. Unesite administratorsku lozinku da biste se prijavili kao administrator.
3. Izaberite sledeći redosled.
Kartica **Print > Paper Source Settings**
4. Podesite svaku stavku.
Prikazane stavke se mogu razlikovati zavisno od situacije.
 - Naziv izvora papira**
Prikažite naziv ciljnog izvora papira, kao što je **Paper Tray, Cassette 1**.
 - Paper Size**
Izaberite veličinu papira koju želite da podesite iz padajućeg menija.
 - Unit**
Izaberite jedinicu korisnički definisane veličine. Možete je izabrati kada je **User defined** izabrano na **Paper Size**.

Width

Odredite horizontalnu dužinu korisnički definisane veličine.

Raspon koji možete da unesete zavisi od izvora papira, koji je prikazan na strani **Width**.

Kada izaberete **mm** u **Unit**, možete uneti najviše jedno decimalno mesto.

Kada izaberete **inch** u **Unit**, možete uneti najviše dva decimalna mesta.

Height

Odredite vertikalnu dužinu korisnički definisane veličine.

Raspon koji možete da unesete zavisi od izvora papira, koji je prikazan na strani **Height**.

Kada izaberete **mm** u **Unit**, možete uneti najviše jedno decimalno mesto.

Kada izaberete **inch** u **Unit**, možete uneti najviše dva decimalna mesta.

Paper Type

Izaberite vrstu papira koju želite da podesite iz padajućeg menija.

5. Proverite podešavanja, a zatim kliknite na **OK**.

Podešavanje interfejsa

Podesite prekid zadatka za štampanje ili jezik za štampanje koji je namenjen svakom interfejsu.

Ova stavka se prikazuje na štampaču koji je kompatibilan sa programom PCL ili PostScript.

1. Unesite IP adresu štampača u pregledač da biste pristupili funkciji Web Config.

Unesite IP adresu štampača sa računara koji je povezan na istu mrežu kao i štampač.

Možete proveriti IP adresu štampača iz sledećeg menija.

Podešavanja > Opšte postavke > Mrežne postavke > Status mreže > Status kablovske LAN/Wi-Fi mreže

2. Unesite administratorsku lozinku da biste se prijavili kao administrator.

3. Izaberite sledeći redosled.

Kartica **Print > Interface Settings**

4. Podesite svaku stavku.

Timeout Settings

Podesite prekid zadatka za štampanje koji se šalju direktno preko USB-a.

U sekundama možete da odredite od 5 do 300 sekundi.

Kada ne želite prekid, unesite 0.

Printing Language

Izaberite jezik za štampanje za svaki USB ili mrežni interfejs.

Kada izaberete **Auto**, zadaci za štampanje koji se šalju automatski otkrivaju jezik za štampanje.

5. Proverite podešavanja, a zatim kliknite na **OK**.

Podešavanje grešaka

Postavite prikaz greške za uređaj.

1. Unesite IP adresu štampača u pregledač da biste pristupili funkciji Web Config.

Unesite IP adresu štampača sa računara koji je povezan na istu mrežu kao i štampač.

Možete proveriti IP adresu štampača iz sledećeg menija.

Podešavanja > Opšte postavke > Mrežne postavke > Status mreže > Status kablovske LAN/Wi-Fi mreže

2. Unesite administratorsku lozinku da biste se prijavili kao administrator.

3. Izaberite sledeći redosled.

Kartica **Print > Error Settings**

4. Podesite svaku stavku.

- Paper Size Notice

Podesite da li želite da se prikaže greška na kontrolnoj tabli kada se veličina papira određenog izvora papira razlikuje od veličine papira podataka za štampanje.

- Paper Type Notice

Podesite da li želite da se prikaže greška na kontrolnoj tabli kada se tip papira određenog izvora papira razlikuje od tipa papira podataka za štampanje.

- Auto Error Solver

Podesite da li će se greška automatski poništiti ako na kontrolnoj tabli ne bude nikakvih operacija u roku od 5 sekundi nakon prikazivanja greške.

5. Proverite podešavanja, a zatim kliknite na **OK**.

Podešavanje univerzalnog štampanja

Podesite kada štamplate sa spoljšanjih uređaja pomoću upravljačkog programa štampača.

Neke stavke se ne prikazuju zavisno od jezika štampanja vašeg štampača.

1. Unesite IP adresu štampača u pregledač da biste pristupili funkciji Web Config.

Unesite IP adresu štampača sa računara koji je povezan na istu mrežu kao i štampač.

Možete proveriti IP adresu štampača iz sledećeg menija.

Podešavanja > Opšte postavke > Mrežne postavke > Status mreže > Status kablovske LAN/Wi-Fi mreže

2. Unesite administratorsku lozinku da biste se prijavili kao administrator.

3. Izaberite sledeći redosled.

Kartica **Print > Universal Print Settings**

4. Podesite svaku stavku.

5. Proverite podešavanja, a zatim kliknite na **OK**.

Basic

Stavke	Objašnjenje
Top Offset(-30.0-30.0mm)	Podešava vertikalni položaj papira na kom počinje štampanje.
Left Offset(-30.0-30.0mm)	Podešava horizontalni položaj papira na kom počinje štampanje.
Top Offset in Back(-30.0-30.0mm)	Podešava vertikalni položaj papira na kom počinje štampanje zadnje strane papira u dvostranoj štampi.
Left Offset in Back(-30.0-30.0mm)	Podešava horizontalni položaj papira na kom počinje štampanje zadnje strane papira u dvostranoj štampi.
Check Paper Width	Podešava da li da se proveri širina papira prilikom štampanja.
Skip Blank Page	Ako se u podacima za štampanje nalazi prazna stranica, podesite da se ne štampa prazna stranica.

PDL Print Configuration

Možete odrediti podešavanja za PCL ili PostScript štampanje.

Ova stavka se prikazuje na štampaču koji je kompatibilan sa programom PCL ili PostScript.

Opšta podešavanja

Stavke	Objašnjenje
Paper Size	Izaberite veličinu papira na kojem želite da štampate.
Paper Type	Izaberite tip papira na koji štampate.
Orientation	Izaberite položaj koji želite da koristite prilikom štampanja.
Quality	Izaberite kvalitet štampe koji želite da koristite prilikom štampanja.
Ink Save Mode	Podesite da li da se štampa uz smanjenu potrošnju mastila.
Print Order	Izaberite da biste štampali od početka ili od poslednje strane.
Number of Copies(1-999)	Podesite broj primeraka koji želite da odštampate.
Binding Margin	Izaberite položaj za povezivanje.
Auto Paper Ejection	Izaberite da li da se papir automatski izbaci kada je štampanje zaustavljeno u toku zadatka štampanja.
2-Sided Printing	Podesite da li da se štampa obostrano.

PCL Menu

Stavke	Objašnjenje
Font Source	Izaberite da li da se koristi font instaliran na štampaču ili ga preuzmite.
Font Number	Izaberite broj fonta koji želite da koristite.

Stavke	Objašnjenje
Pitch(0.44-99.99cpi)	Ako je font koji ćete koristiti podesive veličine i sa istom širinom znakova, odredite veličinu fonta prema broju znakova po inču.
Height(4.00-999.75pt)	Ako je font koji ćete koristiti podesive veličine i proporcionalni font, odredite veličinu fonta u tačkama.
Symbol Set	Izaberite simbol postavljen na fontu koji želite da koristite.
Form(5-128lines)	Odredite broj redova po strani.
CR Function	Izaberite operaciju za CR šifru (povratna).
LF Function	Izaberite operaciju za LF šifru (novi red), FF šifru (nova strana).
Paper Source Assign	Odredite mehanizam za uvlačenje papira za PCL komandu za uvlačenje papira.

PS Menu

Stavke	Objašnjenje
Error Sheet	Podesite da li da se štampa list sa greškama kada se pojavi greška PS3 štampanja.
Coloration	Podesite kao štampanje u boji ili crno-belo štampanje.
Binary	Podesite da li da prihvatite binarne podatke ili ne.
PDF Page Size	Podesite format papira za PDF štampanje.

Podešavanje funkcije Univerzalno Štampanje (Microsoft)

Možete podesiti štampač da koristi funkciju Univerzalno Štampanje. Da biste koristili ovu funkciju, treba da koristite Microsoft 365 i uslugu Azure Active Directory.

- Unesite IP adresu štampača u pregledač da biste pristupili funkciji Web Config.
Unesite IP adresu štampača sa računara koji je povezan na istu mrežu kao i štampač.
Možete proveriti IP adresu štampača iz sledećeg menija.
Podešavanja > Opšte postavke > Mrežne postavke > Status mreže > Status kablovske LAN/Wi-Fi mreže
- Unesite administratorsku lozinku da biste se prijavili kao administrator.
- Izaberite sledeći redosled.
Kartica Network > Universal Print
- Kliknite na **Register**.
- Pročitajte prikazanu poruku, a zatim kliknite na link.
- Pratite uputstva na ekranu da biste registrovali štampač.
Ako se nakon registracije prikazuje status registracije **Registered** na ekranu funkcije Web Config, podešavanje je završeno.

Napomena:

Više detalja o korišćenju usluge Azure Active Directory, na primer kako se koristi Univerzalno Štampanje, potražite na internet stranici kompanije Microsoft.

Podešavanje funkcije AirPrint

Podesite kada koristite AirPrint štampanje.

Pristupite Web Config i izaberite karticu **Network > AirPrint Setup**.

Stavka	Objašnjenje
Bonjour Service Name	Unesite naziv Bonjour usluge od 1 do 41 znaka u ASCII formatu (0x20–0x7E).
Bonjour Location	Unesite naziv lokacije, kao što je postavljanje štampača od najviše 127 bajta ili manje u formatu Unicode (UTF-8).
Geolocation Latitude and Longitude (WGS84)	Unesite podatke o lokaciji štampača. Ovaj unos je po izboru. Unesite vrednosti koristeći podatak WGS-84, koji odvaja geografsku širinu i dužinu pomoću zareza. Možete uneti -90 do +90 za vrednost geografske širine, a -180 do +180 za vrednost geografske dužine. Možete uneti manje od jedne decimale na šesto mesto i možete izostaviti „+“.
Top Priority Protocol	Izaberite protokol najvišeg prioriteta iz IPP i ulaz 9100.
Wide-Area Bonjour	Podesite da li će Wide-Area Bonjour biti korišćen ili ne. Ako ga koristite, štampači moraju biti registrovani na DNS serveru kako bi mogli da pretražuju štampač preko segmenta.
iBeacon Transmission	Odaberite da li da omogućite ili onemogućite funkciju prenosa iBeacon. Kada je omogućena, možete da tražite štampač sa uređaja sa omogućenim iBeacon.
Require PIN Code when using IPP printing	Izaberite da li da se prilikom upotrebe IPP štampača traži PIN kod ili ne. Ako izaberete Yes , IPP zadaci štampanja bez PIN kodova se ne čuvaju na štampaču.
Enable AirPrint	IPP, Bonjour, AirPrint su omogućeni, a IPP se uspostavlja samo uz bezbednu komunikaciju.

Problemi prilikom vršenja podešavanja

Napomene za rešavanje problema

- Proveravanje poruke o grešci

Kada se pojavi problem, prvo proverite ima li poruka na kontrolnoj tabli štampača ili upravljačkom ekranu. Ako ste podesili obaveštenja putem e-pošte u slučaju odigravanja događaja, možete brzo saznati status.

- Izveštaj o mrežnom povezivanju

Utvrdite status mreže i štampača, a zatim odštamajte rezultat.

Možete pronaći utvrđenu grešku na strani štampača.

Provera statusa komunikacije

Proverite status komunikacije serverskog računara ili klijentskog računara pomoću komande kao što je ping i ipconfig.

Provera veze

Da biste proverili vezu između štampača i servera za poštu, izvršite proveru veze sa štampača. Takođe proverite vezu od klijentskog računara do servera kako biste proverili status komunikacije.

Započinjanje mrežnih podešavanja

Ako se ne prikaže problem u vezi sa podešavanjima i statusom komunikacije, problemi se mogu rešiti onemogućavanjem ili započinjanjem mrežnih podešavanja štampača, a zatim ponovnim postavljanjem.

Pristup programu Web Config nije moguć

Štampaču nije dodeljena IP adresa.

Rešenja

Štampaču možda nije dodeljena važeća IP adresa. Konfigurirate IP adresu pomoću kontrolne table štampača. Informacije o trenutnom podešavanju možete da potvrdite na osnovu lista sa statusom mreže ili preko kontrolne table štampača.

TLS verzija nije podržana

Rešenja

Treba da ostvarite komunikaciju pomoću TLS verzije 1.2 ili novije.

Verzija 1.0 ili 1.1 TLS-a na početku je onemogućena.

Ako želite da ostvarite komunikaciju sa TLS verzijom 1.0 ili 1.1, prvo pristupite aplikaciji Web Config sa uređaja koji može da ostvari komunikaciju sa TLS verzijom 1.2 ili novijom, a zatim omogućite TLS verziju 1.0 ili 1.1.

➔ [“Konfigurisanje osnovnih postavki SSL/TLS protokola” na strani 264](#)

Veb pregledač ne podržava jačinu šifrovanja za SSL/TLS.

Rešenja

SSL/TLS ima Encryption Strength. Možete otvoriti Web Config uz pomoć veb pregledača koji podržava grupna šifrovanja kao što je ispod navedeno. Proverite da li koristite podržani pregledač.

- 80 bit: AES256/AES128/3DES
- 112 bit: AES256/AES128/3DES
- 128 bit: AES256/AES128
- 192 bit: AES256
- 256 bit: AES256

CA-signed Certificate je istekao.

Rešenja

Ako postoji problem sa isteklim sertifikatom, prikazuje se poruka „Sertifikat je istekao” prilikom povezivanja na Web Config preko protokola SSL/TLS (https). Ako se poruka pojavi pre datuma isteka sertifikata, proverite da li je na štampaču podešen tačan datum.

Opšti naziv sertifikata i štampača se ne podudaraju.

Rešenja

Ako se opšti naziv sertifikata i štampača se ne podudaraju, prikazuje se poruka „Naziv bezbednosnog sertifikata se ne podudara...” prilikom pokretanja Web Config preko SSL/TLS protokola (https). To se dešava jer se sledeće IP adrese ne podudaraju.

- IP adresa štampača unesena u opšti naziv za kreiranje Self-signed Certificate ili CSR
- IP adresa unesena za veb pregledač prilikom pokretanja Web Config

Za Self-signed Certificate, ažurirajte sertifikat.

Za CA-signed Certificate, ponovo preuzmite sertifikat za štampač.

Podešavanje ovlašćenog servera za lokalnu adresu nije podešeno na veb pregledaču.

Rešenja

Kada je štampač podešen da koristi ovlašćeni server, konfigurirate veb pregledač tako da se ne povezuje na lokalnu adresu preko ovlašćenog servera.

- Windows:

Izaberite **Kontrolna tabla > Mreža i Internet > Internet opcije > Veze > Postavke LAN-a > Proksi server**, a zatim podesite ovlašćeni server tako da se ne koristi za LAN (lokalne adrese).

- Mac OS:

Izaberite **Željene postavke sistema > Mreža > Napredne postavke > Proksi serveri**, a zatim upišite lokalnu adresu u polje **Zaobiđi proksi postavke za ove matične računare i domene**.

Primer:

192.168.1.*: Lokalna mreža 192.168.1.XXX, maska podmreže 255.255.255.0

192.168.*.*: Lokalna mreža 192.168.XXX.XXX, maska podmreže 255.255.0.0

Ubacivanje papira

Mere opreza pri rukovanju papirom.	76
Podešavanja veličine i tipa papira.	76
Ubacivanje papira.	78
Ubacivanje različitih papira.	79

Mere opreza pri rukovanju papirom

- ❑ Pročitajte listove sa uputstvima priložene uz papir.
- ❑ Da bi se osiguralo dobijanje otisaka visokog kvaliteta uz upotrebu originalnog Epson papira, koristite papir u okruženju koje je navedeno u tehničkim podacima isporučenim uz papir.
- ❑ Pre ubacivanja, rastresite i poravnajte ivice papira. Nemojte rastresati ili savijati foto papir. To može dovesti do oštećenja strane za štampanje.



- ❑ Ako je papir uvijen ili savijen, pre ubacivanja ga poravnajte ili ga blago savijte u suprotnom pravcu. Štampanje na uvijenom ili savijenom papiru može prouzrokovati probleme pri uvlačenju papira i mrlje na otiscima.

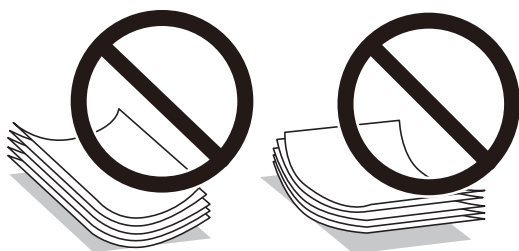

- ❑ Često se javljaju problemi sa uvlačenjem papira za ručno dvostrano štampanje kada štamplete sa jedne strane prethodno odštampanog papira. Smanjite broj listova na pola ili manje, ili ubacite jedan po jedan list papira ako se papir i dalje zaglavljuje.
- ❑ Pre ubacivanja, rastresite i poravnajte ivice koverti. Kada se u naslaganim kovertama nalazi vazduh, pre ubacivanja ih pritisnite da biste ih spljoštili.

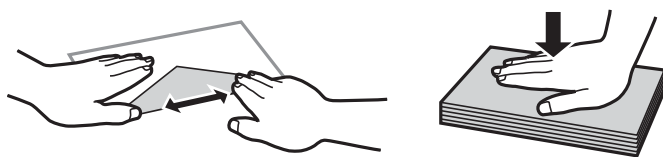

Povezane informacije

- ➔ [“Dostupan papir i kapaciteti” na strani 184](#)
- ➔ [“Vrste papira koje nisu dostupne” na strani 187](#)

Podešavanja veličine i tipa papira

Obavezno registrujte veličinu i tip papira na ekranu koji se prikazuje kada ubacite papir. Štampač vas obaveštava kada se registrovane informacije i podešavanja štampača razlikuju. Time se sprečava trošenje papira i mastila tako

što ćete voditi računa da ne štampate na pogrešnoj veličini papira ili štampate u pogrešnoj boji zbog korišćenja podešavanja koje ne odgovaraju tipu papira.

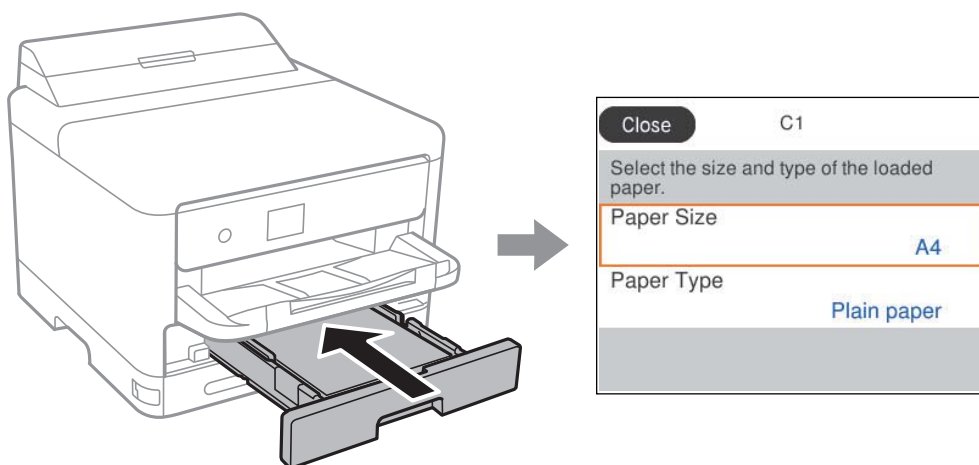

Ako se prikazana veličina i tip papira razlikuju od ubačenog papira, izaberite stavku koju želite da promenite. Ako podešavanja odgovaraju ubačenom papiru, zatvorite ekran.

Da biste izabrali stavku, koristite dugmad ▲ ▼ ◀ ▶, a zatim pritisnite dugme OK.

Napomena:

Ako ne želite da se ekran podešavanja papira automatski prikaže kada ubacite papir, izaberite menije na početnom ekranu kao što je opisano u nastavku.

Podešavanja > Opšte postavke > Podešavanja štampača > Podešavanje izvora papira > Automatski prikaz podešavanja papira > Isklj.

Povezane informacije

➔ [“Automatski prikaz podešavanja papira:” na strani 199](#)

Lista tipa papira

Da biste dobili najbolje rezultate štampe, izaberite odgovarajući tip papira.

Naziv medijuma	Tip medijuma			
	Kontrolna tabla	Upravljački program štampača, pametni uređaj*	PostScript upravljački program štampača	Epson univerzalni upravljački program za štampač
Epson Bright White Ink Jet Paper Epson Business Paper	Običan papir	Običan papir	Plain	Običan
Epson Ultra Glossy Photo Paper	Ultra sjajni	Epson ultra sjajni papir	Epson ultra sjajni papir	-
Epson Premium Glossy Photo Paper	Prem. sjajan	Epson premium sjajni papir	Epson premium sjajni papir	-

Naziv medijuma	Tip medijuma			
	Kontrolna tabla	Upravljački program štampača, pametni uređaj*	PostScript upravljački program štampača	Epson univerzalni upravljački program za štampač
Epson Premium Semigloss Photo Paper	Prem. polusjajan	Epson premium polusjajni papir	Epson premium polusjajni papir	-
Epson Photo Paper Glossy	Sjajni	Photo Paper Glossy	Photo Paper Glossy	-
Epson Matte Paper-Heavyweight Epson Double-Sided Matte Paper	Mat	Epson matirani papir	Epson matirani papir	-
Epson Photo Quality Ink Jet Paper	Photo Quality Ink Jet	Epson papir za inkdžet štampače foto kvaliteta	Epson papir za inkdžet štampače foto kvaliteta	-
Debeo papir (91 do 160 g/m ²)	Debeo papir1	Thick paper1	Thick1	Debeo papir1
Debeo papir (161 do 256 g/m ²)	Debeo papir2	Thick paper2	Thick2	Debeo papir2

* Za pametne uređaje, ovi tipovi medijuma se mogu izabrati prilikom štampanja pomoću aplikacije Epson Smart Panel.

Ubacivanje papira

Možete ubaciti papir ili kovertu tako što ćete pogledati animacije prikazane na LCD ekranu štampača.

Izaberite , a zatim izaberite **Kako da** > **Ubacite papir**.

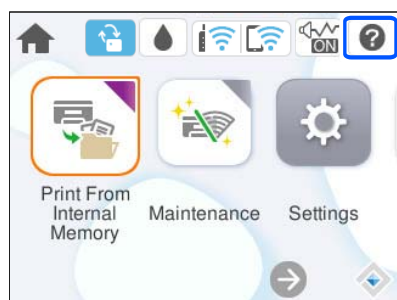

Izaberite tip papira i izvor papira koji ne želite da koristite kako biste prikazali animacije.

Izaberite **Završi** da biste zatvorili ekran sa animacijom.

Ubacivanje različitih papira

Ubacivanje perforiranog papira

Ubacite jedan list perforiranog papira u podmetač za papir.

Veličina papira: A4, B5, A5, A6, Letter, Legal

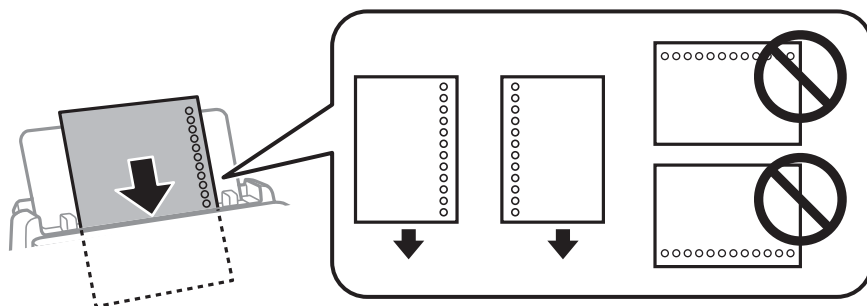

- Prilagodite položaj datoteke za štampanje da biste izbegli štampanje preko rupa.
- Automatsko dvostrano štampanje nije dostupno za unapred izbušen papir.

Povezane informacije

- ➔ [“Dostupan papir i kapaciteti” na strani 184](#)
- ➔ [“Vrste papira koje nisu dostupne” na strani 187](#)

Ubacivanje dugačkih papira

Ubacite dugačak papir u podmetač za papir tako što ćete dozvoliti da se vodeća ivica papira okrene. Izaberite **Odr.koris.** kao podešavanje veličine papira.

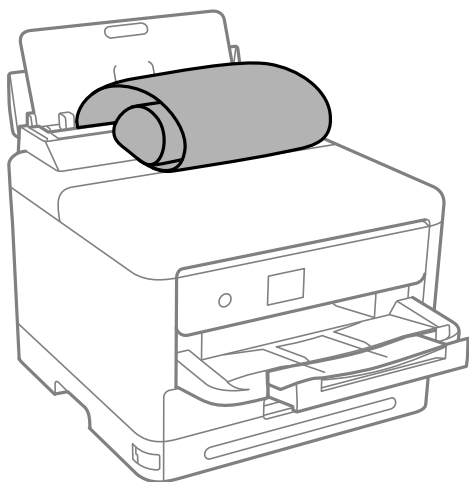

- Uverite se da je kraj papira isečen pod pravim uglom. Dijagonalni rez može dovesti do problema sa uvlačenjem papira.

- Dugačak papir se ne može držati u izlaznom podmetaču. Da biste vodili računa da papir ne padne na pod, pripremite kutiju i slično.
- Nemojte dirati papir koji se uvlači ili izbacuje. Može vam povrediti ruku ili može izazvati opadanje kvaliteta štampe.

Povezane informacije

- ➔ [“Dostupan papir i kapaciteti” na strani 184](#)
- ➔ [“Vrste papira koje nisu dostupne” na strani 187](#)

Štampanje

Štampanje dokumenata.	82
Štampanje na kovertama.	125
Štampanje veb stranica.	125
Štampanje uz korišćenje usluge računarskog oblaka.	126

Štampanje dokumenata

Štampanje sa računara — Windows

Ako ne možete da promenite neka od podešavanja upravljačkog programa štampača, moguće je da su ograničena od strane administratora. Pomoć zatražite od administratora štampača.

Štampanje uz pomoć lakih podešavanja

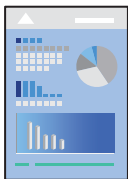

Napomena:

Postupci se mogu razlikovati u zavisnosti od aplikacije. Više informacija potražite u funkciji za pomoć date aplikacije.

1. Ubacite papir u štampač.
 “Ubacivanje papira” na strani 78
2. Otvorite datoteku koju želite da odštampate.
3. Izaberite **Štampaj** ili **Podešavanje štampe** u meniju **Datoteka**.
4. Izaberite štampač.

5. Izaberite **Željene opcije** ili **Svojstva** da biste pristupili prozoru upravljačkog programa štampača.

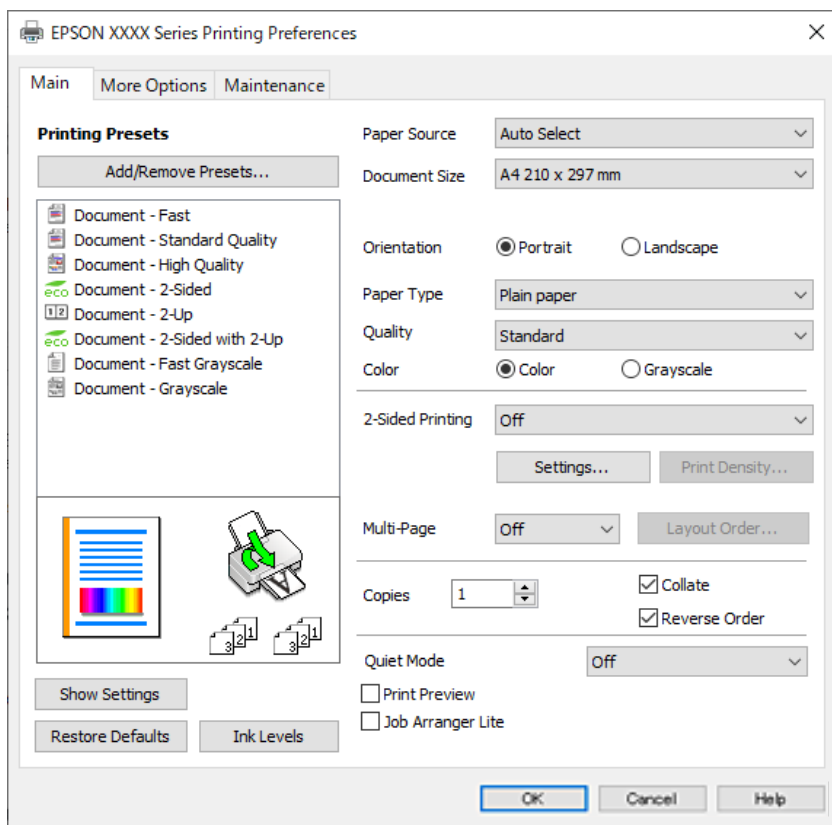

6. Izmenite postavke po potrebi.

Detalje potražite u opcijama menija za upravljački program štampača.

Napomena:

- Objašnjenja stavki u podešavanjima možete da potražite i u pomoći na mreži. Kada se na stavku klikne desnim tasterom miša, prikazuje se **Pomoć**.
- Kada izaberete **Pregled pre štampe**, možete da vidite preliminarni prikaz dokumenta pre štampanja.

7. Kliknite na **OK** da biste zatvorili prozor upravljačkog programa štampača.

8. Kliknite na **Štampaj**.

Napomena:

- Kada izaberete **Pregled pre štampe**, prikazuje se prozor preliminarnog prikaza. Da biste promenili postavku, izaberite **Odustani** a zatim ponovite postupak iz koraka 3.
- Ako želite da otkazete štampanje, na računaru desnim tasterom miša kliknite na štampač u **Uređaji i štampači, Štampač**, ili u **Štampači i faksovi**. Kliknite na **Pogledaj šta se štampa**, desnim tasterom miša kliknite na zadatak koji želite da otkazete, a zatim izaberite opciju **Otkazi**. Međutim, ne možete sa računara da otkazete zadatak štampanja nakon što ga potpuno pošaljete u štampač. U tom slučaju, zadatak štampanja otkazite pomoću kontrolne table na štampaču.

Povezane informacije

- ➔ “Dostupan papir i kapaciteti” na strani 184
- ➔ “Lista tipa papira” na strani 77
- ➔ “Opcije menija za upravljački program štampača” na strani 84

Opcije menija za upravljački program štampača

Otvorite prozor za štampanje u nekoj aplikaciji, izaberite štampač, a zatim pristupite prozoru za upravljački program štampača.

Napomena:

Meniji se razlikuju u zavisnosti od toga koju ste opciju izabrali.

Kartica Glavni

Prethod. podešav. štampe:

Dodaj/Ukloni prethodna podešavanja:

Za često korišćene postavke štampanja možete da dodate ili uklonite svoje unapred podešene postavke. Izaberite na listi unapred podešenu postavku koju želite da koristite.

Prikaži podešavanja/Sakrij podešavanja:

Prikazuje listu stavki koje su trenutno podešene na karticama **Glavni** i **Još opcija**. Možete da prikažete ili sakrijete ekran sa listom aktuelnih podešavanja.

Vrati na podrazumevane vrednosti.:

Vraća sve postavke na fabričke podrazumevane vrednosti. Postavke na kartici **Još opcija** se takođe vraćaju na podrazumevane vrednosti.

Nivoi mastila:

Prikazuje približne nivo mastila.

Izvor papira:

Izaberite izvor papira iz kog se papir uvlači. Izaberite **Automatski odaberi** da izvor papira izabran u podešavanjima štampanja na štampaču bude izabran automatski.

Veličina dokumenta:

Izaberite veličinu papira na kojem želite da štamplate. Ako izaberete **Određeno od strane korisnika**, unesite širinu i visinu papira, a zatim registrujte veličinu.

Izlazni papir:

Izaberite veličinu papira na kojem želite da štamplate. Ako se **Veličina dokumenta** razlikuje u odnosu na **Izlazni papir**, automatski se bira **Smanji/povećaj dokument**. Ne morate da ga izaberete kada štamplate bez umanjenja ili uveličavanja dokumenta.

Smanji/povećaj dokument:

Omogućava vam da smanjite ili povećate veličinu dokumenta.

Prilagodi strani:

Automatski smanjuje ili povećava dokument tako da se uklopi u veličinu papira izabranu u odeljku **Izlazni papir**.

Uveličaj na:

Štampa sa određenim procentom.

Centar:

Štampa slike u sredini papira.

Vrsta papira:

Izaberite tip papira na koji štampate.

Kvalitet:

Izaberite kvalitet štampe koji želite da koristite prilikom štampanja. Dostupna podešavanja zavise od vrste papira koju ste izabrali. Izbor **Visoko** omogućava štampanje boljeg kvaliteta, ali brzina štampanja može biti manja.

Položaj:

Izaberite položaj koji želite da koristite prilikom štampanja.

Boja:

Izaberite da li želite štampanje u boji ili crno-belo štampanje.

Obostrana štampa:

Omogućava dvostrano štampanje.

Settings:

Možete odrediti ivicu za povezivanje i margine za povezivanje. Prilikom štampanja dokumenata sa više strana, možete izabrati da štampanje počne ili od prednje ili od zadnje strane lista.

Gustina štampe:

Izaberite vrstu dokumenta da prilagodite gustinu štampe. Ako se odabere odgovarajuća gustina štampe, možete sprečiti da vam boje na slikama probiju na drugu stranu. Izaberite **Određeno od strane korisnika** da biste ručno podesili gustinu štampe.

Višestrano:

Omogućava vam da štampate nekoliko stranica na jednom listu ili da vršite štampanje postera. Kliknite na **redosled rasporeda** da biste odredili redosled po kom će stranice biti odštampane.

Obrnuti redosled:

Omogućava vam da štampate od poslednje strane, tako da stranice nakon štampanja budu složene pravilnim redosledom.

Copies:

Podesite broj primeraka koji želite da odštampate.

Poređaj:

Štampa dokumente sa više strana tako da budu upareni i složeni u skupove.

Obrnuti redosled:

Omogućava vam da štampate od poslednje strane, tako da stranice nakon štampanja budu složene pravilnim redosledom.

Tihi režim:

Smanjuje buku koju štampač proizvodi. Međutim, ako se ovo podešavanje omogući, može da smanji brzinu štampanja.

Pregled pre štampe:

Prikazuje pregled vašeg dokumenta pre štampanja.

Jednostavni uređivač poslova:

Job Arranger Lite vam omogućava da kombinujete nekoliko datoteka napravljenih u različitim aplikacijama i da ih odštampate odjednom.

Kartica Još opcija

Prethod. podešav. štampe:

Dodaj/Ukloni prethodna podešavanja:

Za često korišćene postavke štampanja možete da dodate ili uklonite svoje unapred podešene postavke. Izaberite na listi unapred podešenu postavku koju želite da koristite.

Prikaži podešavanja/Sakrij podešavanja:

Prikazuje listu stavki koje su trenutno podešene na karticama **Glavni** i **Još opcija**. Možete da prikazete ili sakrijete ekran sa listom aktuelnih podešavanja.

Vrati na podrazumevane vrednosti.:

Vraća sve postavke na fabričke podrazumevane vrednosti. Postavke na kartici **Glavni** se takođe vraćaju na podrazumevane vrednosti.

Veličina dokumenta:

Izaberite veličinu papira na kojem želite da štampate.

Izlazni papir:

Izaberite veličinu papira na kojem želite da štampate. Ako se **Veličina dokumenta** razlikuje u odnosu na **Izlazni papir**, automatski se bira **Smanji/povećaj dokument**. Ne morate da ga izaberete kada štampate bez umanjavanja ili uveličavanja dokumenta.

Smanji/povećaj dokument:

Omogućava vam da smanjite ili povećate veličinu dokumenta.

Prilagodi strani:

Automatski smanjuje ili povećava dokument tako da se uklopi u veličinu papira izabranu u odeljku **Izlazni papir**.

Uveličaj na:

Štampa sa određenim procentom.

Centar:

Štampa slike u sredini papira.

Ispravka boje:

Automatski:

Automatski prilagođava tonus slika.

Prilagođeno:

Omogućava vam da obavite ručno kreiranje boje. Klikom na **Napredno** otvara se ekran Ispravka boje, na kom možete da izaberete detaljan metod korekcije boje. Omogućava vam da podesite način za Univerzalno štampanje u boji i istaknete tekst i tanke linije kada kliknete na **Opcije za slike**. Takođe možete da omogućite Ublažavanje linija i Popr. efek crv očiju.

Funkcije vodenog žiga:

Omogućava vam obavljanje podešavanja šablona protiv kopiranja, vodenih žigova, ili zaglavlja i podnožja.

Dodaj/Obriši:

Omogućava vam da dodate ili uklonite bilo koje šablone protiv kopiranja ili vodene žigove koje želite da koristite.

Podešavanja:

Omogućava vam da postavite način podešavanja za šablone protiv kopiranja ili vodene žigove.

Zaglavlje/Podnožje:

Informacije kao što su korisničko ime i datum štampanja možete štampati kao zaglavlje ili podnožje. Možete da podesite boju, font, veličinu ili stil.

Poverljiv posao:

Štiti poverljive dokumente lozinkom prilikom štampanja. Ako koristite ovu funkciju, podaci za štampanje se čuvaju u štampaču i mogu da se odštampaju tek posle unošenja lozinke sa kontrolne table štampača. Kliknite na **Settings** da biste promenili postavke.

Dodatna podešavanja:

Okreni za 180°:

Rotira stranica za 180 stepeni pre štampanja. Izaberite ovu stavku kada štamplate na papiru poput koverata, koje se u štampač uvek ubacuju u istom smeru.

Dvosmerno štampanje:

Štampa kada se glava za štampanje kreće u oba smera. Štampanje je brže, ali kvalitet može da opadne.

Odras u ogledalu:

Okreće slike tako da se štampaju onako kako bi izgledale u ogledalu.

Kartica Održavanje

Provera mlaznice glave za štampanje:

Štampa šablon za proveru mlaznica radi provere da li su mlaznice glave za štampanje začepljene.

Čišćenje glave za štampanje:

Čišćenje začepjenih mlaznica u glavi za štampanje. Budući da ova funkcija koristi određenu količinu mastila, čistite glavu za štampanje samo ako su neke mlaznice začepjene. Odštamajte šablon za proveru mlaznica i zatim izaberite **Očisti**.

Jednostavni uređivač poslova:

Otvora prozor Jednostavni uređivač poslova. Ovde možete otvoriti i menjati prethodno sačuvane podatke.

EPSON Status Monitor 3:

Otvora prozor EPSON Status Monitor 3. Ovde možete da proverite status štampača i potrošnog materijala.

Karakteristike nadgledanja:

Omogućava obavljanje podešavanja stavki u prozoru EPSON Status Monitor 3.

Proširena podešavanja:

Omogućava vršenje različitih podešavanja. Kliknite desnim tasterom miša na svaku stavku da biste pogledali više detalja u odeljku Pomoć.

Red za štampu:

Prikazuje zadatke koji čekaju na štampanje. Možete da proverite, pauzirate ili nastavite zadatke za štampanja.

Informacije o štampaču i opcijama:

Možete da registrujete korisničke naloge. Ako je na štampaču podešena kontrola pristupa, neophodno je da registrujete svoj nalog.

Jezik:

Menja jezik za korišćenje u prozoru upravljačkog programa štampača. Da biste primenili postavke, zatvorite upravljački program štampača a zatim ga ponovo otvorite.

Ažuriranje programske podrške:

Pokreće EPSON Software Updater radi provere najnovije verzije aplikacija na internetu.

Tehnička podrška:

Priručnik se prikazuje ako je instaliran na vaš računar. Ako nije instaliran, možete da se povežete sa Epsonovim veb-sajtom da biste proverili priručnik i dostupnu tehničku podršku.

Dodavanje unapred podešenih postavki za štampanje radi lakšeg štampanja

Ako napravite sopstvenu unapred određenu postavku podešavanja za štampanje na upravljačkom programu štampača, možete lako da štamplete birajući tu postavku sa liste.



1. Na kartici upravljačkog programa štampača **Glavni** ili **Još opcija**, podesite svaku stavku (kao što su **Veličina dokumenta** i **Vrsta papira**).
2. Kliknite na **Dodaj/Ukloni prethodna podešavanja** u **Prethod. podešav. štampe**.
3. Unesite **Naziv** i po potrebi unesite komentar.
4. Kliknite na **Sačuvaj**.

Napomena:

Da biste izbrisali dodate unapred određene postavke, kliknite na **Dodaj/Ukloni prethodna podešavanja**, izaberite naziv unapred određenih postavki koje želite da izbrišete sa liste i izbrišite ih.

[“Kartica Glavni” na strani 84](#)

[“Kartica Još opcija” na strani 86](#)

5. Kliknite na **Štampanj**.

Kada sledeći put budete želeli da štamplete uz pomoć istih podešavanja, izaberite naziv registrovanih podešavanja iz **Prethod. podešav. štampe** i kliknite na **OK**.

Povezane informacije

- ➔ [“Ubacivanje papira” na strani 78](#)
- ➔ [“Štampanje uz pomoć lakih podešavanja” na strani 82](#)

Dvostrano štampanje

Možete da koristite bilo koji od navedenih metoda kako biste štamпали na obe strane papira.

- Automatsko dvostrano štampanje

Ručno dvostrano štampanje

Kada štampač završi sa štampanjem na prvoj strani, okrenite papir kako bi štampao na drugoj.

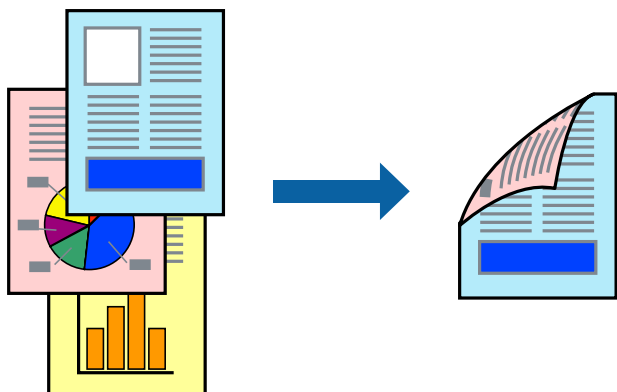

Napomena:

- Ako ne koristite papir pogodan za dvostrano štampanje, kvalitet štampe može opasti i može doći do zaglavljivanja papira.

[“Papir za dvostrano štampanje” na strani 187](#)

- U zavisnosti od papira i podataka, mastilo može proći do druge strane papira.
- Ne možete da vršite ručno dvostrano štampanje osim ako je omogućen **EPSON Status Monitor 3**. Ako je **EPSON Status Monitor 3** onemogućen, pristupite prozoru upravljačkog programa štampača, kliknite na **Proširena podešavanja** na kartici **Održavanje**, a zatim izaberite **Uključi EPSON Status Monitor 3**.
- Međutim, može biti nedostupna kada se štampaču pristupa preko mreže ili se koristi kao deljeni štampač.

1. Na kartici **Glavni** upravljačkog programa štampača, izaberite način **Obostrana štampa**.
2. Kliknite na **Podešavanja**, izvršite odgovarajuća podešavanja, a zatim kliknite na **U redu**.
3. Kliknite na **Gustina štampe**, odredite željena podešavanja, a zatim kliknite na **U redu**.
Prilikom podešavanja stavke **Gustina štampe**, gustinu štampe možete prilagoditi vrsti dokumenta.

Napomena:

- Ovo podešavanje nije dostupno kada odaberete ručno dvostrano štampanje.
- Štampanje može biti usporeno u zavisnosti od kombinacije opcija koje su izabrane za **Odaberite vrstu dokumenta** u prozoru **Podešavanje gustine štampe** i za **Kvalitet** na kartici **Glavni**.

4. Po potrebi odredite ostale opcije na karticama **Glavni** i **Još opcija** pa kliknite na **U redu**.

[“Kartica Glavni” na strani 84](#)

[“Kartica Još opcija” na strani 86](#)

5. Kliknite na **Štampaj**.

Kod ručnog dvostranog štampanja, kada se završi štampanje prve stranice, iskaćući prozor se prikazuje na računaru. Pratite uputstva na ekranu.

Povezane informacije

- ➔ [“Dostupan papir i kapaciteti” na strani 184](#)
- ➔ [“Ubacivanje papira” na strani 78](#)
- ➔ [“Štampanje uz pomoć lakih podešavanja” na strani 82](#)

Štampanje brošura

Takođe možete da štampate brošuru koju možete da napravite tako što ćete izmeniti redosled stranica i saviti primerak.

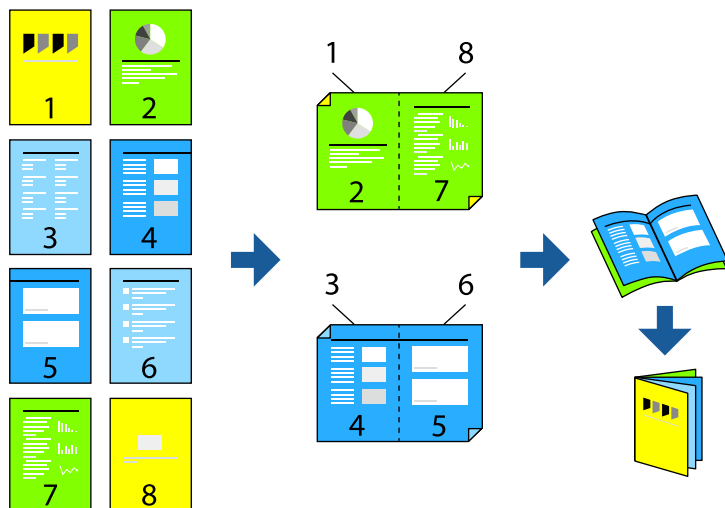

Napomena:

Ako ne koristite papir pogodan za dvostrano štampanje, kvalitet štampe može opasti i može doći do zaglavljivanja papira.

“Papir za dvostrano štampanje” na strani 187

U zavisnosti od papira i podataka, mastilo može proći do druge strane papira.

Ne možete da vršite ručno dvostrano štampanje osim ako je omogućen **EPSON Status Monitor 3**. Ako je **EPSON Status Monitor 3** onemogućen, pristupite prozoru upravljačkog programa štampača, kliknite na **Proširena podešavanja** na kartici **Održavanje**, a zatim izaberite **Uključi EPSON Status Monitor 3**.

Međutim, može biti nedostupna kada se štampaču pristupa preko mreže ili se koristi kao deljeni štampač.

1. Na kartici upravljačkog programa štampača **Glavni**, izaberite tip povezivanja po dužoj ivici iz **Obostrana štampa**.

2. Kliknite na **Podešavanja**, > **Brošura**, a zatim izaberite **Povezivanje po sredini** ili **Bočno povezivanje**.

Povezivanje po sredini: Koristite ovaj načina kada štampate mali broj stranica koje se mogu složiti i lako presaviti na pola.

Bočno povezivanje. Koristite ovaj način kada odjednom štampate jedan list (četiri strane), savijete svaki na pola, a zatim ih složite zajedno u jedan svezak.

3. Kliknite na **OK**.

4. Kada štampate podatke koji sadrže mnogo fotografija i slika, kliknite na **Gustina štampe**, a zatim izvršite odgovarajuća podešavanja pa kliknite na **U redu**.

Prilikom podešavanja stavke **Gustina štampe**, gustinu štampe možete prilagoditi vrsti dokumenta.

Napomena:

Štampanje može biti usporeno u zavisnosti od kombinacije opcija koje su izabrane za **Odaberite vrstu dokumenta** u prozoru **Podešavanje gustine štampe** i za **Kvalitet** na kartici **Glavni**.

5. Po potrebi odredite ostale opcije na karticama **Glavni** i **Još opcija** i kliknite na **U redu**.

“Kartica Glavni” na strani 84

[“Kartica Još opcija” na strani 86](#)

6. Kliknite na **Štampanj**.

Povezane informacije

- ➔ [“Dostupan papir i kapaciteti” na strani 184](#)
- ➔ [“Ubacivanje papira” na strani 78](#)
- ➔ [“Štampanje uz pomoć lakih podešavanja” na strani 82](#)

Štampanje više stranica na jednom listu

Možete da odštampate nekoliko stranica podataka na jednom listu papira.

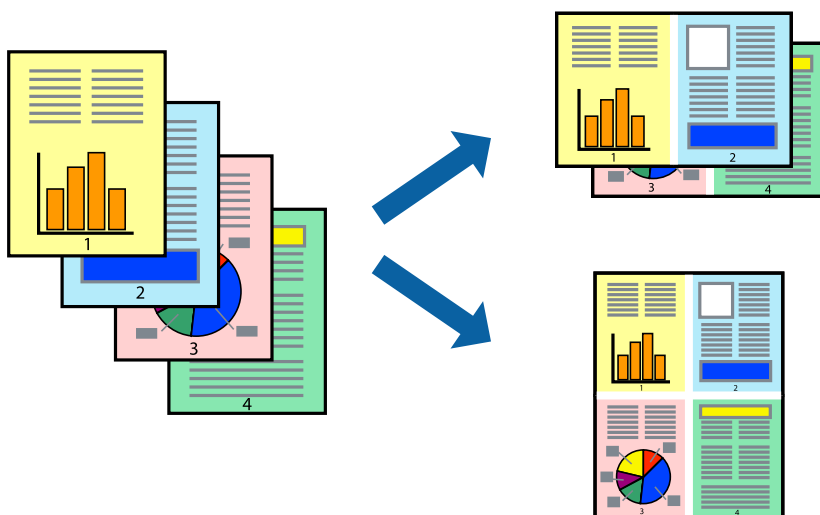

1. Na kartici upravljačkog programa štampača **Glavni**, izaberite **2 stranica po listu**, **4 stranica po listu**, **6 stranica po listu**, **8 stranica po listu**, **9 stranica po listu**, ili **16 stranica po listu** kao podešavanje za **Višestrano**.
2. Kliknite na **redosled raspoređa**, odredite željena podešavanja, a zatim kliknite na **U redu**.
3. Po potrebi odredite ostale opcije na karticama **Glavni** i **Još opcija** i kliknite na **U redu**.
[“Kartica Glavni” na strani 84](#)
[“Kartica Još opcija” na strani 86](#)
4. Kliknite na **Štampanj**.

Povezane informacije

- ➔ [“Ubacivanje papira” na strani 78](#)
- ➔ [“Štampanje uz pomoć lakih podešavanja” na strani 82](#)

Štampanje sa uklapanjem na veličinu papira

Izaberite veličinu papira koji ste ubacili u štampač za podešavanje Veličine odredišnog papira.



1. Na kartici **Još opcija**, izvršite sledeća podešavanja.

- Veličina dokumenta: izaberite veličinu papira koju ste odredili u podešavanjima aplikacije.
- Izlazni papir: izaberite veličinu papira koji ste ubacili u štampač.

Prilagodi strani se bira automatski.

Napomena:

Kliknite na **Centar** da biste smanjenu sliku odštamпали na sredini papira.

2. Po potrebi odredite ostale opcije na karticama **Glavni** i **Još opcija** i kliknite na **U redu**.

[“Kartica Glavni” na strani 84](#)

[“Kartica Još opcija” na strani 86](#)

3. Kliknite na **Štampanje**.

Povezane informacije

➔ [“Ubacivanje papira” na strani 78](#)

➔ [“Štampanje uz pomoć lakih podešavanja” na strani 82](#)

Štampanje smanjenog ili povećanog dokumenta u bilo kojim razmerama

Možete da smanjite ili povećate dokument za određeni procenat.



1. Na kartici **Glavni** upravljačkog programa štampača, u podešavanju **Veličina dokumenta**, izaberite veličinu dokumenta.
2. U podešavanju **Izlazni papir** izaberite veličinu papira na kojoj želite da štampate.
3. Izaberite **Uvećaj na**, a zatim unesite procenat. Ako ste odabrali **Isto kao veličina dokumenta** kao **Izlazni papir**, izaberite prvo **Smanji/povećaj dokument**.
4. Po potrebi odredite ostale opcije na karticama **Glavni** i **Još opcija** i kliknite na **U redu**.
“Kartica Glavni” na strani 84
“Kartica Još opcija” na strani 86
5. Kliknite na **Štampaj**.

Povezane informacije

- ➔ “Ubacivanje papira” na strani 78
- ➔ “Štampanje uz pomoć lakih podešavanja” na strani 82

Štampanje jedne slike na više listova radi uvećanja (pravljenje postera)

Ova funkcija vam omogućava da odštampate jednu sliku na više listova papira. Njihovim spajanjem možete da napravite veliki poster.

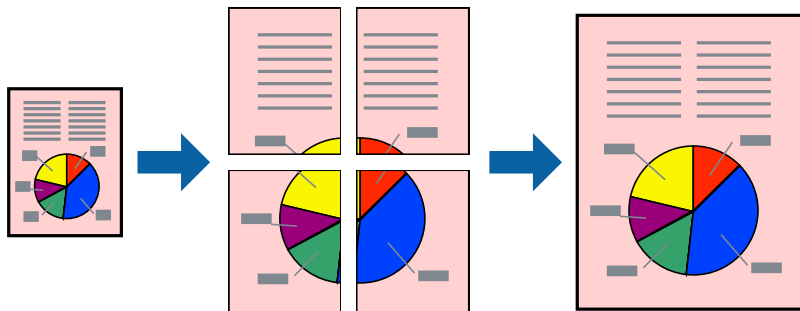

1. Na kartici upravljačkog programa štampača **Glavni**, izaberite **2x1 Poster**, **2x2 Poster**, **Plakat 3x3**, ili **Plakat 4x4** kao podešavanje za **Višestrano**.

2. Kliknite na **Podešavanja**, odredite željena podešavanja, a zatim kliknite na **U redu**.

Napomena:

Štampanje linije za sečenje omogućava vam da štampate vodič za sečenje.

3. Po potrebi odredite ostale opcije na karticama **Glavni** i **Još opcija** i kliknite na **U redu**.

[“Kartica Glavni” na strani 84](#)

[“Kartica Još opcija” na strani 86](#)

4. Kliknite na **Štampanje**.

Povezane informacije

➔ [“Ubacivanje papira” na strani 78](#)

➔ [“Štampanje uz pomoć lakih podešavanja” na strani 82](#)

Pravljenje postera pomoću preklapanja oznaka za poravnanje

Evo primera za to kako da napravite poster kada se izabere **Plakat 2x2** i **Preklapanje oznaka za poravnanje** se izabere u **Štampaj linije za sečenje**.

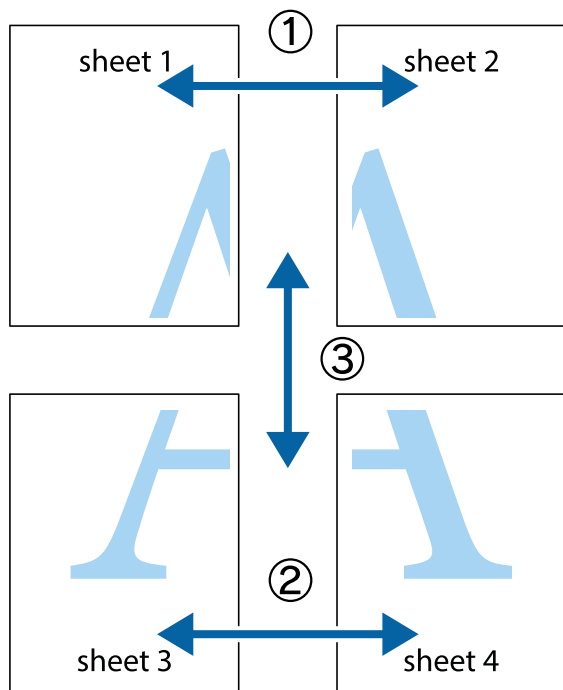

1. Pripremite Sheet 1 i Sheet 2. Isecite margine Sheet 1 duž vertikalne plave linije kroz centar gornjeg i donjeg krstića.

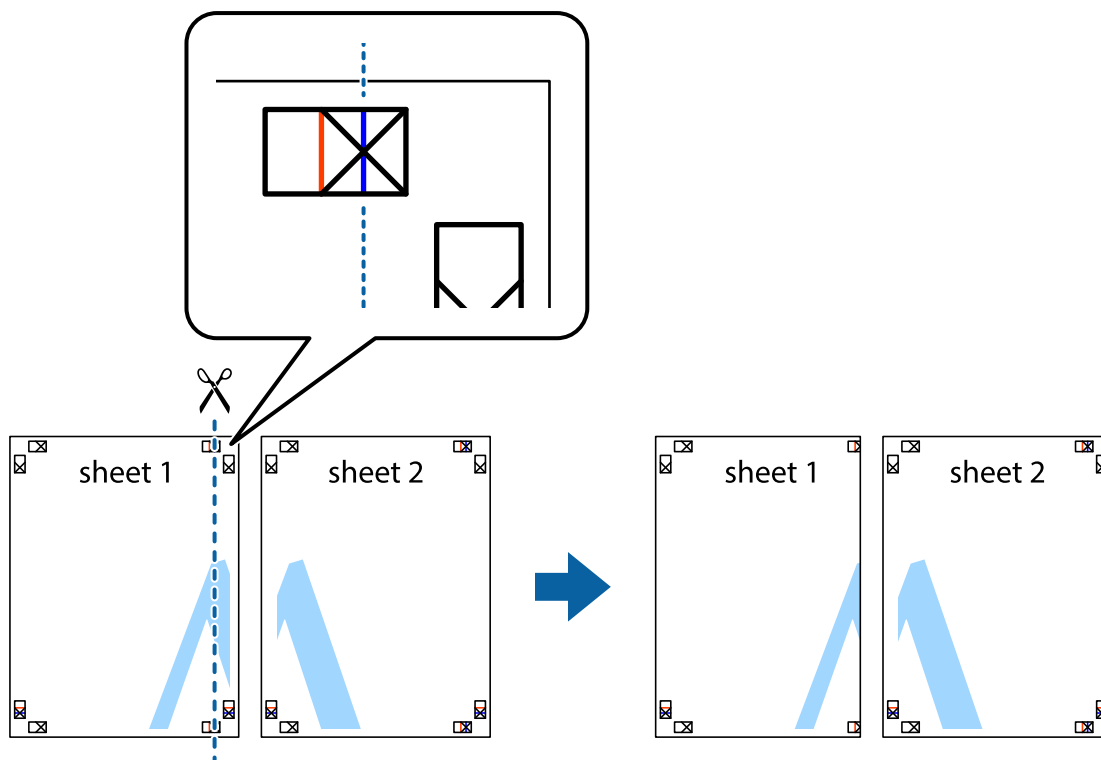

2. Postavite ivicu Sheet 1 preko Sheet 2 i poravnajte krstiče, a zatim privremeno zalepite listove jedan za drugi sa zadnje strane.

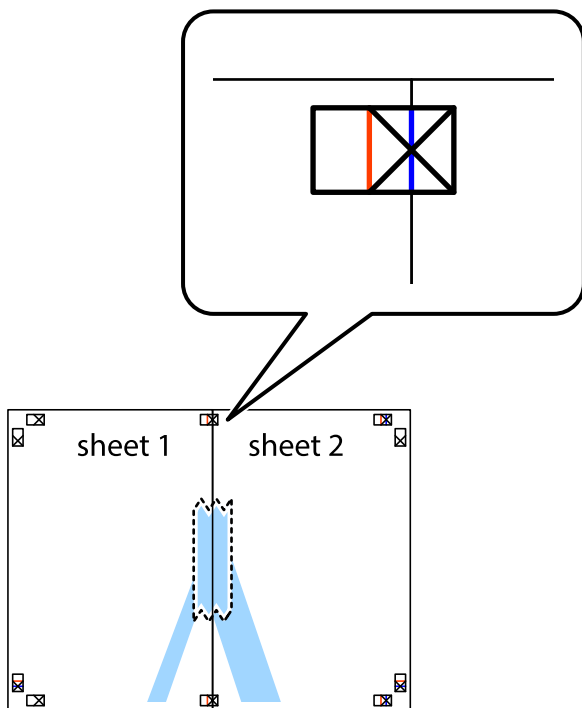

3. Isecite zalepljene listove na dva dela duž vertikalne crvene linije kroz oznake za poravnanje (ovoga puta linija je levo od krstića).

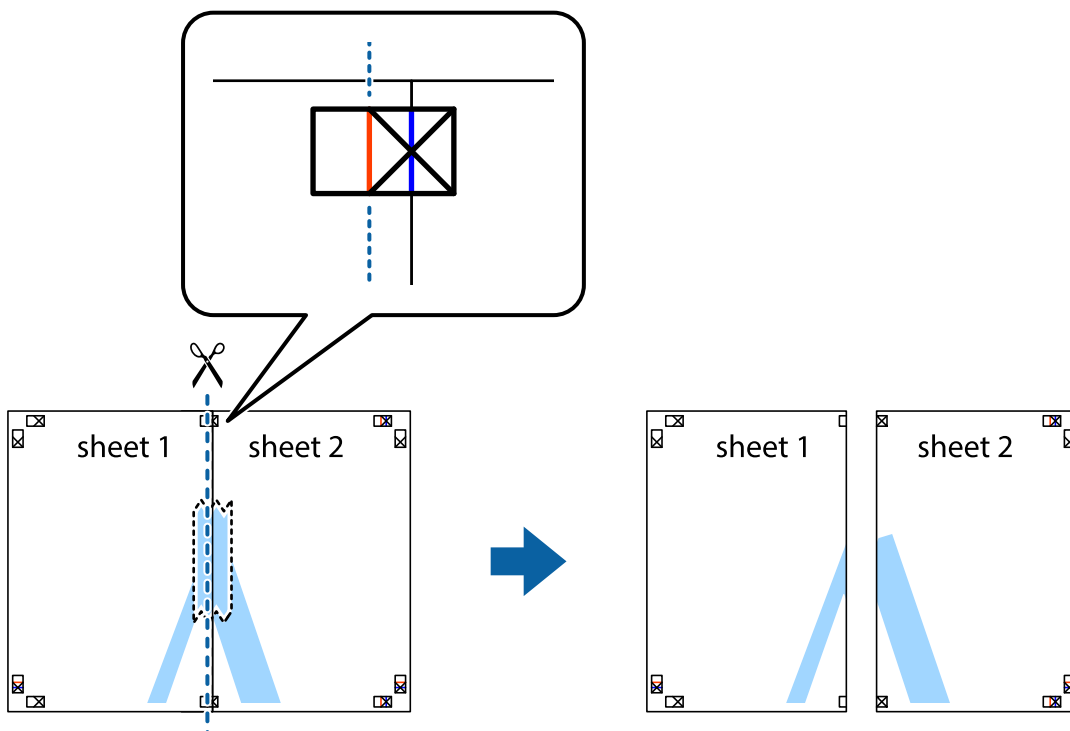

4. Zalepite listove jedan za drugi sa zadnje strane.

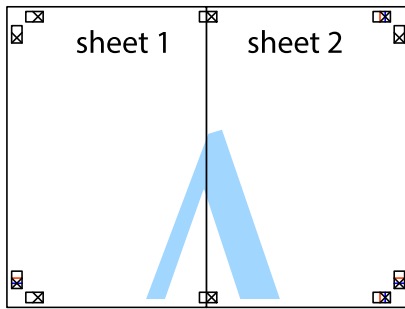

5. Ponovite korake 1–4 kako biste zalepili Sheet 3 i Sheet 4.
6. Isecite margine Sheet 1 i Sheet 2 duž horizontalne plave linije kroz centar krstića sa leve i desne strane.

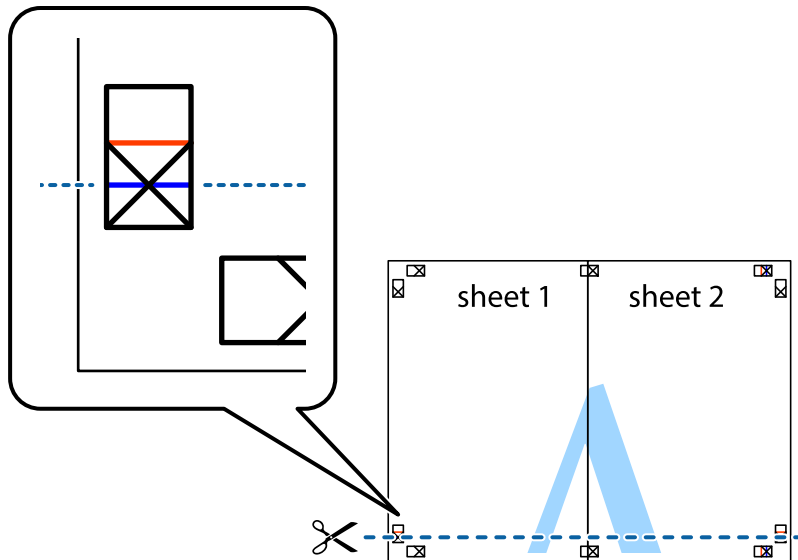

7. Postavite ivicu Sheet 1 i Sheet 2 preko Sheet 3 i Sheet 4 i poravnajte krstiče, a zatim ih privremeno zalepite sa zadnje strane.

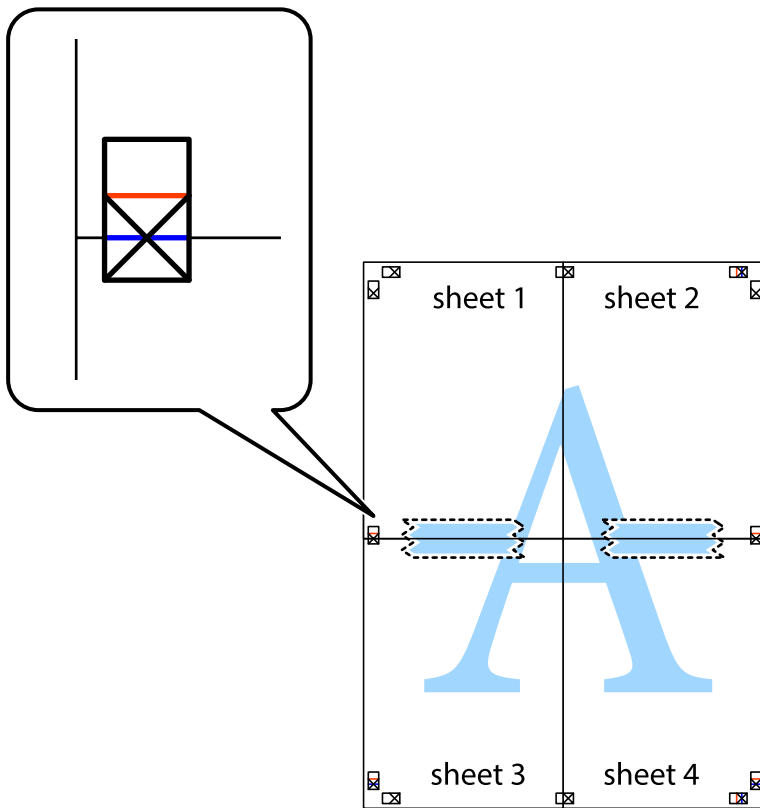

8. Isecite zalepljene listove na dva dela duž horizontalne crvene linije kroz oznake za poravnanje (ovoga puta linija je iznad krstića).

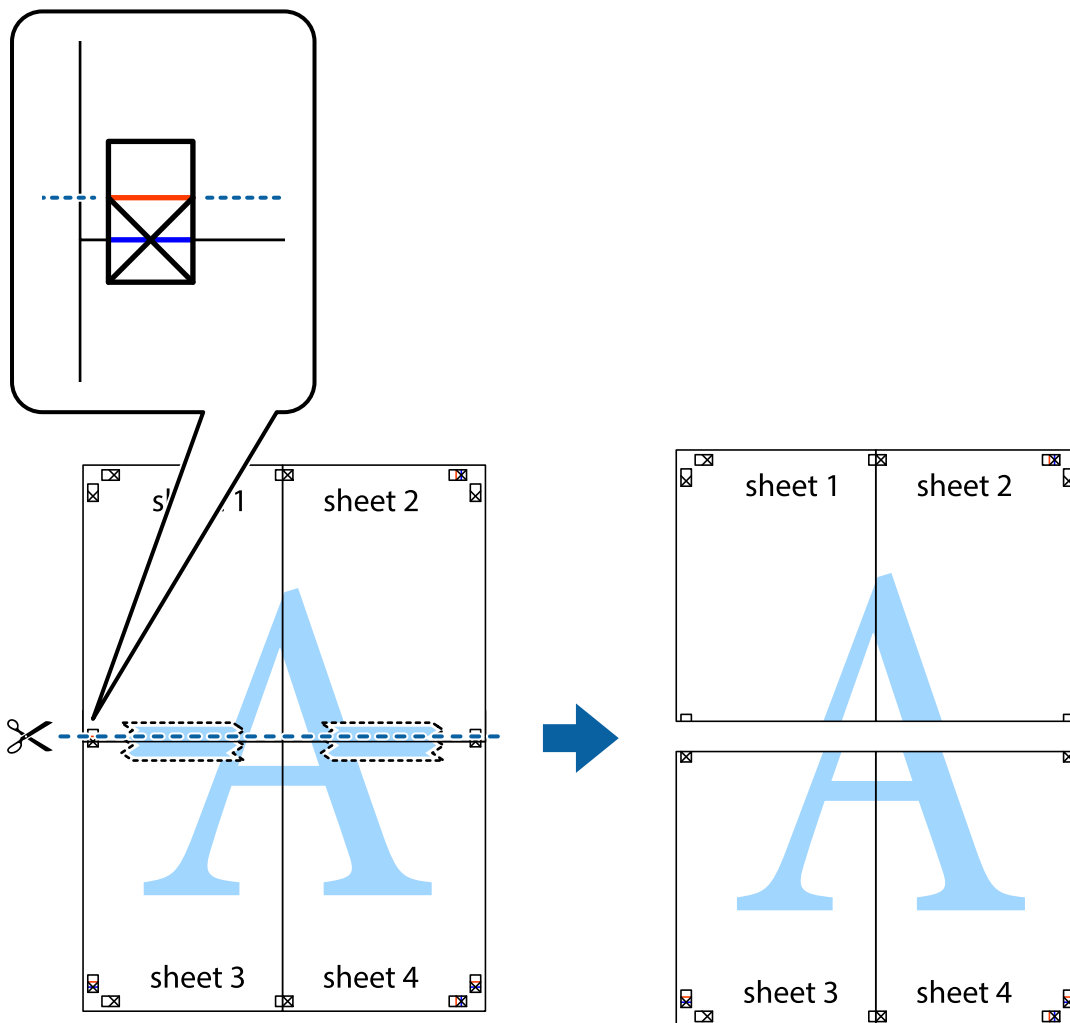

9. Zalepite listove jedan za drugi sa zadnje strane.

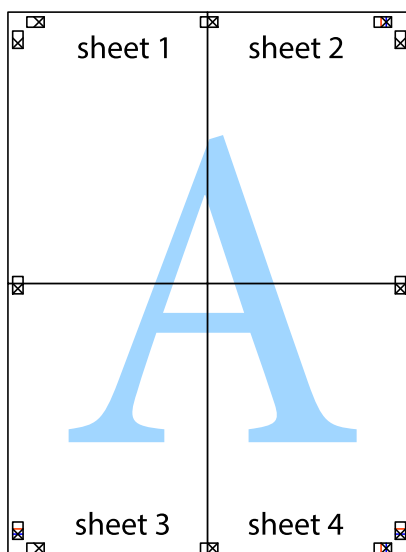

10. Isecite preostale krstiče oko spoljnih vodica.

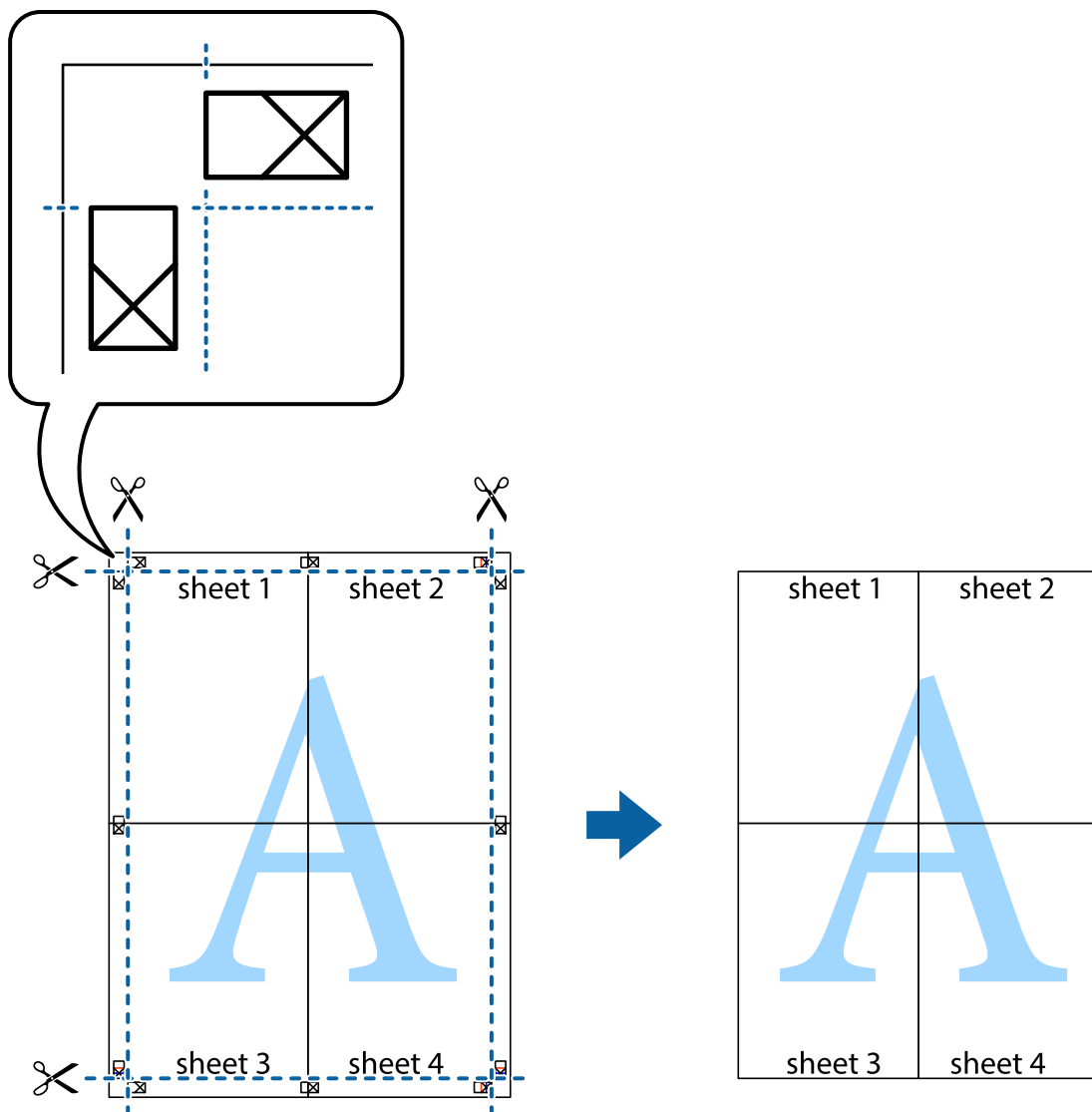

Štampanje sa zaglavljem i podnožjem

Informacije kao što su korisničko ime i datum štampanja možete štampati kao zaglavlje ili podnožje.

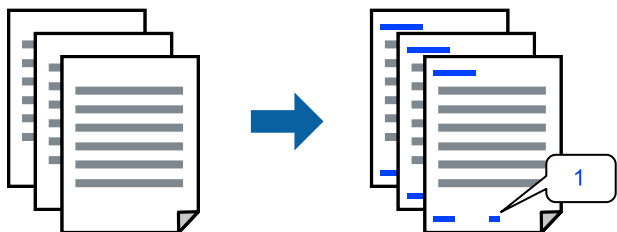

1. Na kartici **Još opcija** upravljačkog programa štampača, kliknite na **Funkcije vodenog žiga**, a zatim izaberite polje za potvrdu **Zaglavlje/Podnožje**.

2. Izaberite **Podešavanja**, izaberite stavke koje želite da štampate a zatim kliknite na OK.

Napomena:

- Da biste odredili prvi broj stranice, izaberite **Broj stranice** sa položaja sa kog želite da štampate u zaglavlju ili podnožju, a zatim izaberite broj u **Početni broj**.
- Ako želite da štampate tekst u zaglavlju ili podnožju, izaberite položaj koji želite da štampate, a zatim izaberite **Tekst**. Unesite tekst koji želite da štampate u polje za unos teksta.

3. Po potrebi odredite ostale opcije na karticama **Glavni** i **Još opcija** i kliknite na **U redu**.

[“Kartica Glavni” na strani 84](#)

[“Kartica Još opcija” na strani 86](#)

4. Kliknite na **Štampaj**.

Povezane informacije

- ➔ [“Ubacivanje papira” na strani 78](#)
- ➔ [“Štampanje uz pomoć lakih podešavanja” na strani 82](#)

Štampanje zaštitnog šablona protiv kopiranja

Na odštampanom materijalu možete da odštampate zaštitni šablon protiv kopiranja. Kada štampate, sama slova se ne štampaju i čitav otisak je blago toniran na ekranu. Skrivena slova se pojavljuju kada se fotokopira kako bi se original lako razlikovao od kopija.



Funkcija Obrazac zaštite od kopiranja je dostupna u sledećim uslovima:

- Tip papira: obični papir, papir za kopiranje, papir sa odštampanim zaglavljem, reciklirani papir, papir u boji, fabrički odštampan papir, papir visokog kvaliteta ili deo papir 1
- Kvalitet: Standardno
- Obostrana štampa: Isključeno
- Ispravka boje: Automatski

Napomena:

Možete i da dodate svoj zaštitni šablon protiv kopiranja.

1. Na kartici **Još opcija** upravljačkog programa štampača, kliknite na **Funkcije vodenog žiga**, a zatim izaberite Obrazac zaštite od kopiranja.

2. Kliknite na **Podešavanja** da biste promenili detalje kao što su veličina ili gustina šablona.

3. Po potrebi odredite ostale opcije na karticama **Glavni** i **Još opcija** i kliknite na **U redu**.

[“Kartica Glavni” na strani 84](#)

[“Kartica Još opcija” na strani 86](#)

4. Kliknite na **Štampaj**.

Povezane informacije

- ➔ “Ubacivanje papira” na strani 78
- ➔ “Štampanje uz pomoć lakih podešavanja” na strani 82

Štampanje zadatka zaštićenih lozinkom

Možete podesiti lozinku za zadatak štampanja tako da može da počne da se štampa tek nakon unošenja lozinke na kontrolnoj tabli štampača.

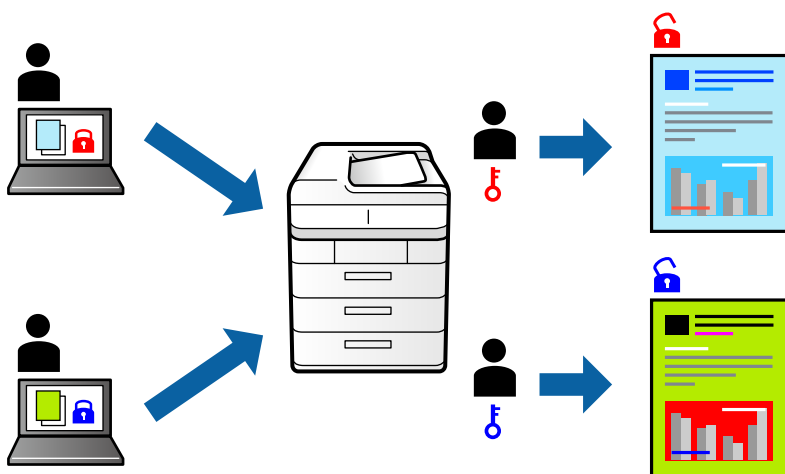

1. Na kartici **Još opcija** upravljačkog programa štampača, izaberite **Poverljiv posao**, a zatim unesite lozinku i kliknite na **U redu**.
2. Po potrebi podesite ostale stavke, a zatim kliknite na **U redu**.
3. Kliknite na **Štampaj**.
4. Da biste izvršili štampanje, izaberite **Štampanje sa unutr. memor.** na početnom ekranu kontrolne table štampača. Izaberite zadatak koji želite da štampate, a zatim unesite lozinku.

Povezane informacije

- ➔ “Ubacivanje papira” na strani 78
- ➔ “Štampanje uz pomoć lakih podešavanja” na strani 82

Štampanje više datoteka istovremeno

Jednostavni uređivač poslova vam omogućava da kombinujete nekoliko datoteka napravljenih u različitim aplikacijama i da ih odštampate odjednom. Za kombinovane datoteke možete da odredite podešavanja štampanja kao što su raspored štampanja dokumenata sa više strana i dvostrano štampanje.

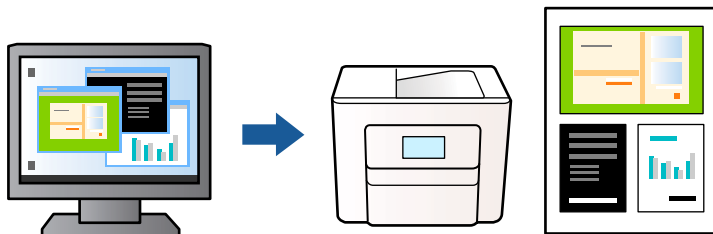

1. Na kartici **Glavni** upravljačkog programa štampača, izaberite opciju **Jednostavni uređivač poslova**, a zatim kliknite na **U redu**.

[“Kartica Glavni” na strani 84](#)

2. Kliknite na **Štampaj**.

Kada počnete da štampate, prikazuje se prozor Jednostavni uređivač poslova.

3. Dok je prozor Jednostavni uređivač poslova otvoren, otvorite datoteku koju želite da kombinujete sa trenutnom datotekom i ponovite prethodno navedene korake.
4. Kada izaberete zadatak za štampanje dodat u Štampaj projekat u prozoru Jednostavni uređivač poslova, možete urediti izgled stranice.
5. Kliknite na **Štampaj** u meniju **Datoteka** da biste počeli da štampate.

Napomena:

*Ako zatvorite prozor Jednostavni uređivač poslova pre nego što dodate sve podatke za štampanje u Štampaj projekat, zadatak za štampanje na kom trenutno radite je otkazan. Kliknite na **Snimi** u meniju **Datoteka** kako biste sačuvali trenutni zadatak. Oznaka tipa sačuvanih datoteka je „ecl”.*

*Da biste otvorili Projekat štampanja, kliknite na opciju **Jednostavni uređivač poslova** na kartici **Održavanje** upravljačkog programa štampača da biste otvorili prozor Jednostavni uređivač poslova. Zatim izaberite stavku **Otvori** u meniju **Datoteka** da biste izabrali datoteku.*

Povezane informacije

- ➔ [“Ubacivanje papira” na strani 78](#)
- ➔ [“Štampanje uz pomoć lakih podešavanja” na strani 82](#)

Štampanje pomoću funkcije Color Universal Print

Možete da poboljšate vidljivost teksta i slika na odštampanim stranicama.

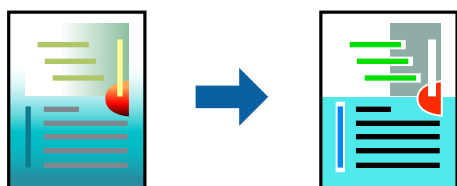

Funkcija Univerzalno štampanje u boji je dostupna samo kada su izabrana sledeća podešavanja.

- Tip papira: običan papir, papir za kopiranje, papir sa odštampanim zaglavljem, reciklirani papir, papir u boji, fabrički odštampanom papiru, visokokvalitetan običan papir ili deo papir 1
- Kvalitet: **Standardno** ili viši kvalitet
- Boja štampanja: **Boja**
- Aplikacije: Microsoft® Office 2007 ili noviji
- Veličina teksta: 96 pts ili manja

1. Na kartici **Još opcija** upravljačkog programa štampača kliknite na **Opcije za slike** u stavki **Ispravka boje**.
2. Izaberite opciju iz podešavanja **Univerzalno štampanje u boji**.
3. **Opcije poboljšanja** da biste izvršili dalja podešavanja.
4. Po potrebi odredite ostale opcije na karticama **Glavni** i **Još opcija** i kliknite na **U redu**.
[“Kartica Glavni” na strani 84](#)
[“Kartica Još opcija” na strani 86](#)
5. Kliknite na **Štampanje**.

Napomena:

- Izvesni znakovi mogu se zameniti oblicima, kao što su „+“ koje izgleda kao „±“.
- Oblici i podvlačenja koja su specifična za određenu aplikaciju mogu izmeniti sadržaj odštampan uz pomoć ovih podešavanja.
- Kvalitet štampanja može opasti na fotografijama i drugim slikama kada se koristi podešavanje Univerzalno štampanje u boji.
- Štampanje je sporije kada se koristi podešavanje Univerzalno štampanje u boji.

Povezane informacije

- ➔ [“Ubacivanje papira” na strani 78](#)
- ➔ [“Štampanje uz pomoć lakih podešavanja” na strani 82](#)

Prilagođavanje boje štampanja

Možete prilagoditi boje koje se koriste za zadatak štampanja. Ova prilagođavanja se ne primenjuju na originalne podatke.

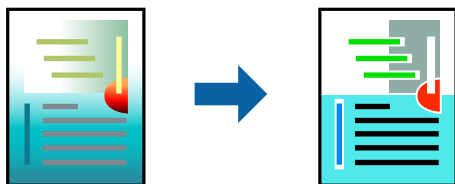

PhotoEnhance daje oštrije slike i življe boje automatskim prilagođavanjem kontrasta, zasićenja i osvetljenosti originalnih slika.

Napomena:

PhotoEnhance prilagođava boju analiziranjem lokacije subjekta. Prema tome, ako ste promenili lokaciju subjekta smanjivanjem, povećavanjem, opsecanjem ili rotiranjem slike, može se desiti da se boja neočekivano izmeni. Ako je slika van fokusa, može se desiti da ton bude neprirodan. Ako se boja promeni ili postane neprirodna, štampajte u drugim režimima, osim režima **PhotoEnhance**.

1. Na kartici **Još opcija** upravljačkog programa štampača, u podešavanju **Ispravka boje**, izaberite metod korekcije boja.
 - Automatski: Ovim podešavanjem nijansa se automatski prilagođava podešavanjima vrste papira i kvaliteta štampe.
 - Prilagođeno: Kliknite na **Napredno** ako želite da unesete sopstvena podešavanja.
2. Po potrebi odredite ostale opcije na karticama **Glavni** i **Još opcija** i kliknite na **U redu**.
 - [“Kartica Glavni” na strani 84](#)
 - [“Kartica Još opcija” na strani 86](#)
3. Kliknite na **Štampaj**.

Povezane informacije

- ➔ [“Ubacivanje papira” na strani 78](#)
- ➔ [“Štampanje uz pomoć lakih podešavanja” na strani 82](#)

Štampanje sa naglašavanjem tankih linija

Možete podebljati tanke linije koje su suviše tanke da bi bile odštampane.

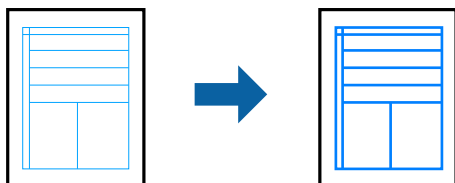

1. Na kartici **Još opcija** upravljačkog programa štampača kliknite na **Opcije za slike** u stavki **Ispravka boje**.
2. Izaberite **Naglasni tanke linije**.
3. Po potrebi odredite ostale opcije na karticama **Glavni** i **Još opcija** i kliknite na **U redu**.
4. Kliknite na **Štampaj**.

Povezane informacije

- ➔ [“Ubacivanje papira” na strani 78](#)
- ➔ [“Štampanje uz pomoć lakih podešavanja” na strani 82](#)

Štampanje jasnih prugastih kodova

Možete jasno odštampati prugasti kod i time olakšati njegovo skeniranje. Omogućite ovu funkciju samo ako prugasti kod koji se odštampali ne može da se skenira.

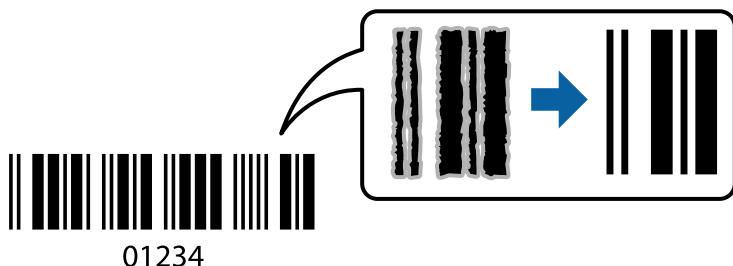

Možete koristiti ovu funkciju pod sledećim uslovima.

Tip papir: obični papir, papir sa odštampanim zaglavljem, reciklirani papir, papir u boji, fabrički odštampan papir, običan papir visokog kvaliteta, deo papir, mat papir, Epson kvalitetni foto papir za mlazne štampače ili koverta

Kvalitet: **Standardno**

1. Na kartici **Održavanje** upravljačkog programa štampača, kliknite na **Proširena podešavanja**, a zatim izaberite **Režim bar koda**.

2. Po potrebi odredite ostale opcije na karticama **Glavni** i **Još opcija** pa kliknite na **U redu**.

[“Kartica Glavni” na strani 84](#)

[“Kartica Još opcija” na strani 86](#)

3. Kliknite na **Štampaj**.

Napomena:

Uklanjanje zamagljenosti možda neće uvek biti moguće zavisno od okolnosti.

Povezane informacije

➔ [“Ubacivanje papira” na strani 78](#)

➔ [“Štampanje uz pomoć lakih podešavanja” na strani 82](#)

Štampanje dokumenata pomoću upravljačkog programa štampača PostScript (Windows)

PostScript upravljački program štampača je upravljački program koji štampaču izdaje komande za štampanje koristeći PostScript jezik za opisivanje stranice.

1. Otvorite datoteku koju želite da odštampate.

Ako papir nije već ubačen u štampač, ubacite ga.

2. Izaberite **Štampaj** ili **Podešavanje štampe** u meniju **Datoteka**

3. Izaberite štampač.

4. Izaberite **Željene opcije** ili **Svojstva** da biste pristupili prozoru upravljačkog programa štampača.

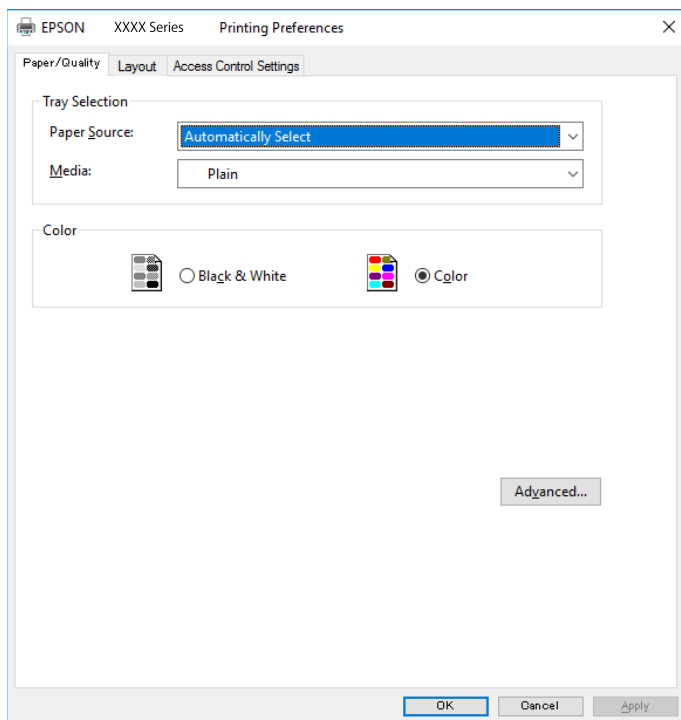

5. Izmenite postavke po potrebi.
Detalje potražite u opcijama menija za upravljački program štampača.
6. Kliknite na **OK** da biste zatvorili detalje upravljačkog programa štampača.
7. Kliknite na **Štampaj**.

Povezane informacije

- ➔ “Dostupan papir i kapaciteti” na strani 184
- ➔ “Ubacivanje papira” na strani 78
- ➔ “Lista tipa papira” na strani 77
- ➔ “Kartica za papir/kvalitet” na strani 109
- ➔ “Kartica Raspored” na strani 109

Opcije menija za upravljački program štampača PostScript

Otvorite prozor za štampanje na aplikaciji, izaberite štampač i zatim idite do prozora upravljačkog programa štampača.

Napomena:

Meniji se razlikuju u zavisnosti od toga koju ste opciju izabrali.

Kartica za papir/kvalitet

Odabir podmetača:

Izaberite izvor papira i medijum.

Izvor papira:

Izaberite izvor papira iz kog se papir uvlači.

Izaberite **Automatski odabir** kako biste automatski izabrali izvor papira izabran u **Postavka papira** na štampaču.

Medijum:

Izaberite tip papira na koji štampate. Ako izaberete **Neodređeno**, štampanje se vrši iz izvora papira za koji je vrsta papira u podešavanjima štampača podešena na sledeće parametre.

običan papir, Preprinted, Letterhead, Boja, Recycled, Visokokvalitetni običan papir

Međutim, papir se ne može uvlačiti iz izvora papira koji je u **Automatski izbor podešavanja** na štampaču isključen.

Obojen:

Izaberite boju za svoj zadatak štampanja.

Kartica Raspored

Položaj:

Izaberite položaj koji želite da koristite prilikom štampanja.

Štampanje na obe strane:

Omogućava dvostrano štampanje.

Redosled stranica:

Izaberite da biste štampali od početka ili od poslednje strane. Ako izaberete **Od poslednje ka prvoj**, stranice se slažu pravilnim redosledom prema broju stranice nakon štampanja.

Format strane:

Broj strana po listu:

Raspored stranica po listu:

Omogućava vam da podesite izgled stranice kada štampate nekoliko stranica na jedan list.

Brošura:

Povez brošure:

Izaberite položaj za povezivanje brošure.

Nacrtajte granice:

Izaberite ovu opciju ako želite da postavite graničnu liniju za svaku stranicu kada štampate nekoliko stranica na jedan list ili kada pravite brošuru.

Kartica *Extended Settings*

Job Settings:

Ako je administrator ograničio upotrebu štampača, štampanje je moguće nakon što na upravljačkom programu štampača registrujete nalog. Obratite se administratoru da dobijete svoj korisnički nalog.

Save Access Control settings:

Omogućava vam da unesete korisničko ime i lozinku.

User Name:

Unesite korisničko ime.

Password:

Unesite lozinku.

Reserve Job Settings:

Izvršite podešavanja za zadatke za štampanje sačuvane u memoriji štampača.

Confidential Job:

Izaberite **Confidential Job** i unesite lozinku. Štampač neće štampati sve dok ne unesete lozinku na kontrolnoj tabli štampača.

Password:

Unesite lozinku za poverljivi zadatak.

User Name:

Unesite korisničko ime.

Job Name:

Unesite naziv zadatka.

Napredne opcije

Papir/izlaz:

Izaberite veličinu papira i broj kopija.

Veličina papira:

Izaberite veličinu papira na kojem želite da štampate.

Broj primeraka:

Podesite broj primeraka koji želite da odštampate.

Graphic:

Podesite sledeće stavke menija.

Print Quality:

Izaberite kvalitet štampe koji želite da koristite prilikom štampanja.

Upravljanje bojama na slikama:

Izaberite način ili namenu upravljanja bojama.

Prilagođavanje veličine:

Omogućava vam da umanjite ili uvećate dokument.

TrueType font:

Podešava zamenu za TrueType font.

Opcije za dokumente:

Napredne funkcije štampanja:

Omogućava vam da izvršite detaljna podešavanja funkcija štampanja.

PostScript opcije:

Omogućava vam da izvršite opciona podešavanja.

Funkcije štampača:

Podesite sledeće stavke menija.

Color Mode:

Izaberite da li želite štampanje u boji ili crno-belo štampanje.

Press Simulation:

Možete da izaberete simulaciju CMYK boje mastila kada štamplate tako što ćete reprodukovati CMYK boju mastila ofset štampe.

Ink Save Mode:

Ušteda mastila smanjivanjem gustine štampanja.

Rotate by 180°:

Rotiranje podataka za 180 stepeni pre štampanja.

Štampanje sa računara — Mac OS

Štampanje uz pomoć lakih podešavanja



Napomena:

Postupci i ekrani se razlikuju u zavisnosti od aplikacije. Više informacija potražite u funkciji za pomoć date aplikacije.

1. Ubacite papir u štampač.
“Ubacivanje papira” na strani 78
2. Otvorite datoteku koju želite da odštampate.
3. Izaberite **Štampaj** u meniju **Datoteka** ili neku drugu komandu kako biste pristupili dijalogu za štampanje.
Ako je neophodno, kliknite na **Prikaži detalje** ili ▼ da biste proširili prozor za štampanje.
4. Izaberite štampač.
5. Izaberite **Podešavanje štampe** u iskačućem meniju.

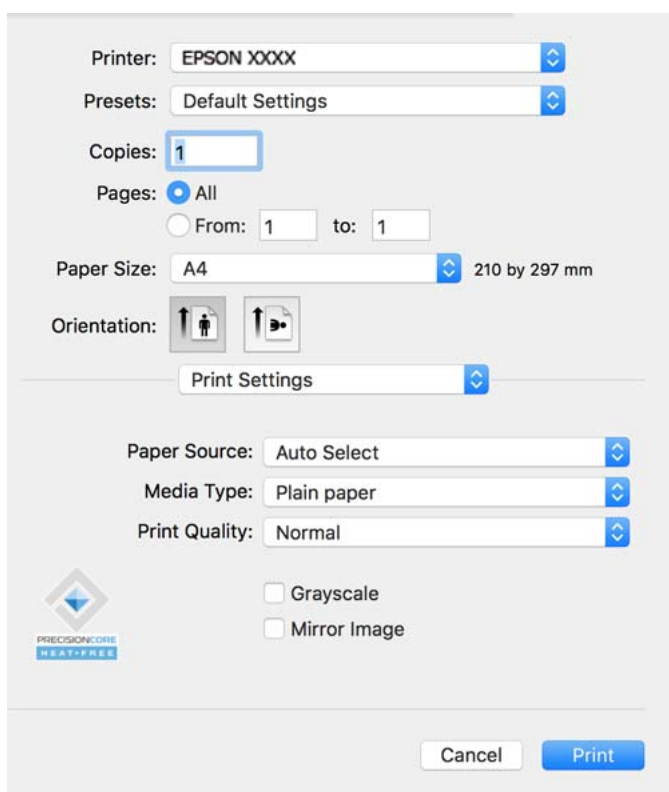

Napomena:

Ako se meni **Podešavanje štampe** ne prikazuje u macOS Catalina (10.15) ili novijem, macOS High Sierra (10.13), macOS Sierra (10.12), OS X El Capitan (10.11), OS X Yosemite (10.10), OS X Mavericks (10.9), upravljački program Epson štampača nije pravilno instaliran. Omogućite ga iz sledećeg menija.

Izaberite **Željene postavke sistema** u meniju Apple > **Štampači i skeneri** (ili **Štampanje i skeniranje, Štampanje i faks**), uklonite štampač, a zatim ga ponovo dodajte. Pogledajte sledeće da biste dodali štampač.

“Dodavanje originalnog Epson štampača (samo za Mac OS)” na strani 142

macOS Mojave (10.14) ne može da pristupi postavkama **Podešavanje štampe** u aplikacijama koje je napravio Apple, kao što je TextEdit.

6. Po potrebi izmenite postavke.
Detalje potražite u opcijama menija za upravljački program štampača.

7. Kliknite na **Štampaj**.

Napomena:

Ako želite da otkazete štampanje, na vašem računaru kliknite na ikonu štampača u **Usidri**. Izaberite zadatak koji želite da otkazete, a zatim kliknite na  pored pokazivača napretka. Međutim, ne možete sa računara da otkazete zadatak štampanja nakon što ga potpuno pošaljete u štampač. U tom slučaju, zadatak štampanja otkazite pomoću kontrolne table na štampaču.

Povezane informacije

- ➔ “Dostupan papir i kapaciteti” na strani 184
- ➔ “Lista tipa papira” na strani 77
- ➔ “Opcije menija za Podešavanje štampe” na strani 114

Opcije menija za upravljački program štampača

Otvorite prozor za štampanje u nekoj aplikaciji, izaberite štampač, a zatim pristupite prozoru za upravljački program štampača.

Napomena:

Meniji se razlikuju u zavisnosti od toga koju ste opciju izabrali.

Opcije menija za raspored

Broj stranica po listu:

Izaberite broj stranica koje će biti odštampane na jednom listu.

Smer rasporeda:

Navedite redosled po kom će stranice biti štampane.

Ivica:

Štampa ivicu oko stranica.

Obrnuti položaj stranice:

Rotira stranica za 180 stepeni pre štampanja. Izaberite ovu stavku kada štamplate na papiru poput koverata, koje se u štampač uvek ubacuju u istom smeru.

Okreni vodoravno:

Okreće sliku da je odštampa kao da je odraz u ogledalu.

Opcije menija za poklapanje boja

ColorSync/EPSON Color Controls:

Izaberite način podešavanja boja. Ova opcija vrši podešavanje boja između štampača i ekrana računara kako bi se razlike u bojama svele na najmanju meru.

Opcije menija za rukovanje papirom

Upari stranice:

Štampa dokumente sa više strana tako da budu upareni i složeni u skupove.

Stranice za štampanje:

Izaberite da biste štampali samo neparne ili samo parne stranice.

Redosled stranica:

Izaberite da biste štampali od početka ili od poslednje strane.

Prilagodi veličini papira:

Štampa vršeci prilagođavanje veličini papira koji ste ubacili.

Veličina odredišnog papira:

Izaberite veličinu papira na koji ćete štampati.

Prilagodi samo umanjivanjem:

Izaberite ako želite da smanjite veličinu samo ako su odštampani podaci preveliki za veličinu papira ubačenog u štampač.

Opcije menija za naslovnu stranu

Štampanje naslovne strane:

Izaberite da li želite da odštamplate naslovnu stranu ili ne. Kada želite da dodate zadnju koranicu, izaberite **Nakon dokumenta**.

Vrsta naslovne strane:

Izaberite sadržaj naslovne strane.

Opcije menija za Podešavanje štampe

Paper Source:

Izaberite izvor papira iz kog se papir uvlači. Izaberite **Automatski odaberi** da izvor papira izabran u podešavanjima štampanja na štampaču bude izabran automatski.

Media Type:

Izaberite tip papira na koji štampate. Ako izaberete **Automatsko biranje (običan papir)**, štampanje se vrši iz izvora papira za koji je data vrsta papira u podešavanjima štampača podešena na sledeće parametre.

običan papir, Preprinted, Letterhead, Boja, Recycled, Visokokvalitetni običan papir

Međutim, papir se ne može uvlačiti iz izvora papira koji je u **Automatski izbor podešavanja** na štampaču isključen.

Print Quality:

Izaberite kvalitet štampe koji želite da koristite prilikom štampanja. Opcije se razlikuju u zavisnosti od vrste papira.

Sivo nijansiranje:

Izaberite kada želite da štampate samo crnom bojom ili u nijansama sive.

Mirror Image:

Okreće slike tako da se štampaju onako kako bi izgledale u ogledalu.

Opcije menija za Color Options

Ručna podešavanja:

Ručno podešava boju. U stavci **Napredna podešavanja** možete izabrati detaljne postavke.

PhotoEnhance:

Daje oštrije slike i življe boje automatskim prilagođavanjem kontrasta, zasićenja i osvetljenosti originalnih slika.

Isključeno (Nema podešavanja boje):

Štampa bez ikakvog pojačavanja ili podešavanja boje.

Opcije menija za Two-sided Printing Settings

Two-sided Printing:

Štampa na obe strane papira.

Dodavanje unapred podešenih postavki za štampanje radi lakšeg štampanja

Ako napravite sopstvenu unapred određenu postavku podešavanja za štampanje na upravljačkom programu štampača, možete lako da štampate birajući tu postavku sa liste.

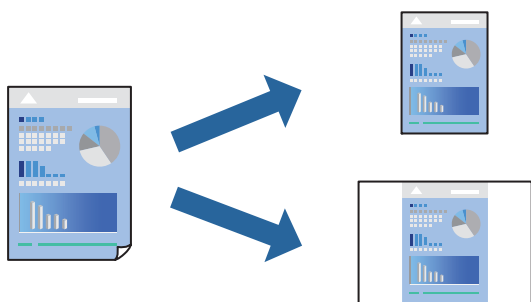

1. Podesite svaku stavku kao što je **Podešavanje štampe i Raspored (Veličina papira, Media Type** itd).
2. Izaberite **Unapred podešene postavke** ili sačuvajte trenutna podešavanja kao unapred podešenu postavku.
3. Kliknite na **OK**.

Napomena:

Da biste izbrisali dodate unapred određene postavke, kliknite na **Unapred određene postavke > Prikaži unapred određene postavke**, izaberite naziv unapred određenih postavki koje želite da izbrišete sa liste, a zatim ih izbrišite.

4. Kliknite na **Štampaj**.

Kada sledeći put budete želeli da štampate uz pomoć istih podešavanja, izaberite naziv registrovanih podešavanja iz **Unapred podešene postavke**.

Povezane informacije

- ➔ “Ubacivanje papira” na strani 78
- ➔ “Štampanje uz pomoć lakih podešavanja” na strani 111

Dvostrano štampanje

Možete štampati na obe strane papira.

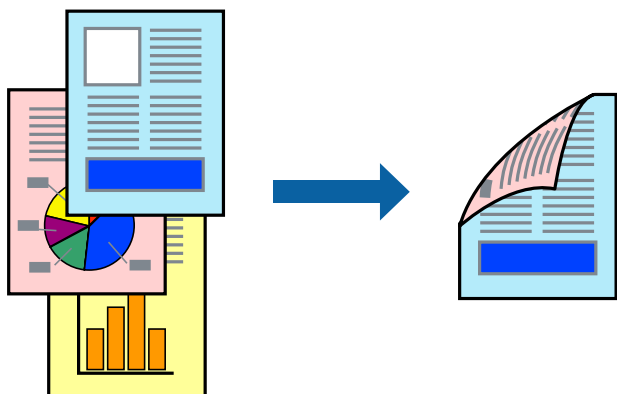

Napomena:

- Ako ne koristite papir pogodan za dvostrano štampanje, kvalitet štampe može opasti i može doći do zaglavljivanja papira.

“Papir za dvostrano štampanje” na strani 187

- U zavisnosti od papira i podataka, mastilo može proći do druge strane papira.

1. Izaberite **Two-sided Printing Settings** u iskačućem meniju.
2. Izaberite povez u **Two-sided Printing**.
3. Odredite ostale stavke po potrebi.
4. Kliknite na **Štampaj**.

Povezane informacije

- ➔ “Dostupan papir i kapaciteti” na strani 184
- ➔ “Ubacivanje papira” na strani 78
- ➔ “Štampanje uz pomoć lakih podešavanja” na strani 111

Štampanje više stranica na jednom listu

Možete da odštampate nekoliko stranica podataka na jednom listu papira.

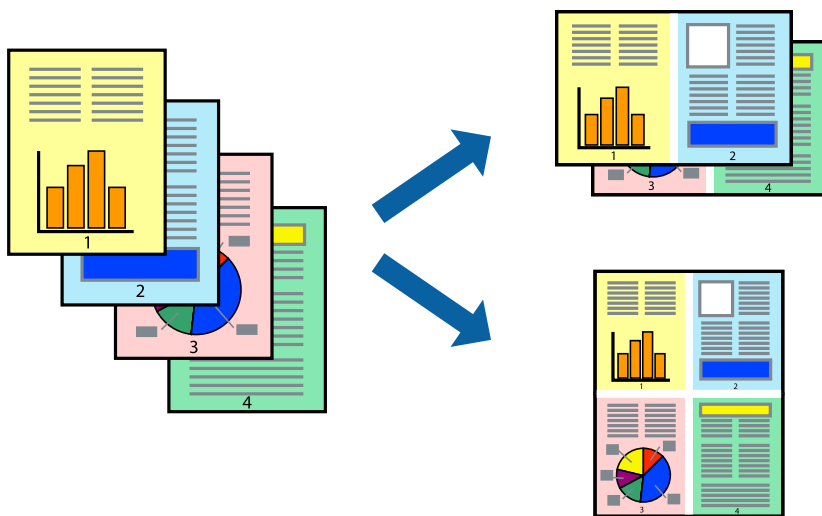

1. Izaberite **Raspored** u iskaćućem meniju.
2. Odredite broj stranica u opciji **Stranice po listu**, **Smer rasporeda** (redosled stranica) i **Ivica**.
“Opcije menija za raspored” na strani 113
3. Odredite ostale stavke po potrebi.
4. Kliknite na **Štampanje**.

Povezane informacije

- ➔ “Ubacivanje papira” na strani 78
- ➔ “Štampanje uz pomoć lakih podešavanja” na strani 111

Štampanje sa uklapanjem na veličinu papira

Izaberite veličinu papira koji ste ubacili u štampač za podešavanje Veličine odredišnog papira.



1. Izaberite veličinu papira koju ste u aplikaciji odredili za podešavanje **Veličina papira**.

2. Izaberite stavku **Rukovanje papirom** u iskaćućem meniju.
3. Izaberite **Prilagodi veličini papira**.
4. Izaberite veličinu papira koji ste ubacili u štampać za podešavanje **Velićine odredišnog papira**.
5. Odredite ostale stavke po potrebi.
6. Kliknite na **Štampaj**.

Povezane informacije

- ➔ [“Ubacivanje papira” na strani 78](#)
- ➔ [“Štampanje uz pomoć lakih podešavanja” na strani 111](#)

Štampanje smanjenog ili povećanog dokumenta u bilo kojim razmerama

Možete da smanjite ili povećate dokument za određeni procenat.



Napomena:

Postupci se razlikuju u zavisnosti od aplikacije. Više informacija potražite u funkciji za pomoć date aplikacije.

1. Izvršite jedan od sledećih postupaka.
 - Izaberite **Štampaj** u meniju **Datoteka** u aplikaciji. Kliknite na **Podešavanje stranice**, a zatim izaberite štampać u **Format za**. Izaberite veličinu podataka koji se štampaju iz **Velićina papira**, unesite procenat u **Prilagodi**, a zatim kliknite na **OK**.
 - Izaberite **Podešavanje stranice** iz menija **Datoteka** u aplikaciji. Izaberite svoj štampać u **Format za**. Izaberite veličinu podataka koji se štampaju iz **Velićina papira**, unesite procenat u **Prilagodi**, a zatim kliknite na **OK**. Izaberite **Štampaj** u meniju **Datoteka**.
2. Izaberite svoj štampać u opciji **Štampać**.
3. Odredite ostale stavke po potrebi.
4. Kliknite na **Štampaj**.

Povezane informacije

- ➔ [“Ubacivanje papira” na strani 78](#)
- ➔ [“Štampanje uz pomoć lakih podešavanja” na strani 111](#)

Prilagođavanje boje štampanja

Možete prilagoditi boje koje se koriste za zadatak štampanja. Ova prilagođavanja se ne primenjuju na originalne podatke.

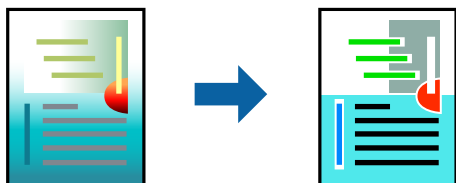

PhotoEnhance daje oštrije slike i življe boje automatskim prilagođavanjem kontrasta, zasićenja i osvetljenosti originalnih slika.

Napomena:

PhotoEnhance prilagođava boju analiziranjem lokacije subjekta. Prema tome, ako ste promenili lokaciju subjekta smanjivanjem, povećavanjem, opsecanjem ili rotiranjem slike, može se desiti da se boja neočekivano izmeni. Ako je slika van fokusa, može se desiti da ton bude neprirodan. Ako se boja promeni ili postane neprirodna, štamajte u drugim režimima, osim režima **PhotoEnhance**.

1. U iskaćućem meniju izaberite **Podudaranje boja**, a zatim izaberite **EPSON Color Controls**.
2. U iskaćućem meniju izaberite **Color Options**, a zatim izaberite jednu od dostupnih opcija.
3. Kliknite na strelicu pored **Napredna podešavanja** i izvršite odgovarajuća podešavanja.
4. Odredite ostale stavke po potrebi.
5. Kliknite na **Štampanje**.

Povezane informacije

- ➔ [“Ubacivanje papira” na strani 78](#)
- ➔ [“Štampanje uz pomoć lakih podešavanja” na strani 111](#)

Štampanje iz PostScript upravljačkog programa štampača u operativnom sistemu Mac OS

PostScript upravljački program štampača je upravljački program koji štampaču izdaje komande za štampanje koristeći PostScript jezik za opisivanje stranice.

1. Otvorite datoteku koju želite da odštampate.
Ako papir nije već ubačen u štampač, ubacite ga.

2. Izaberite **Štampanje** ili **Podešavanje štampe** u meniju **Datoteka**.

Ako je neophodno, kliknite na **Prikaži detalje** ili na ▼ da biste proširili prozor za štampanje.

3. Izaberite štampač.

4. Izaberite stavku **Funkcije štampanja** u iskaćućem meniju.

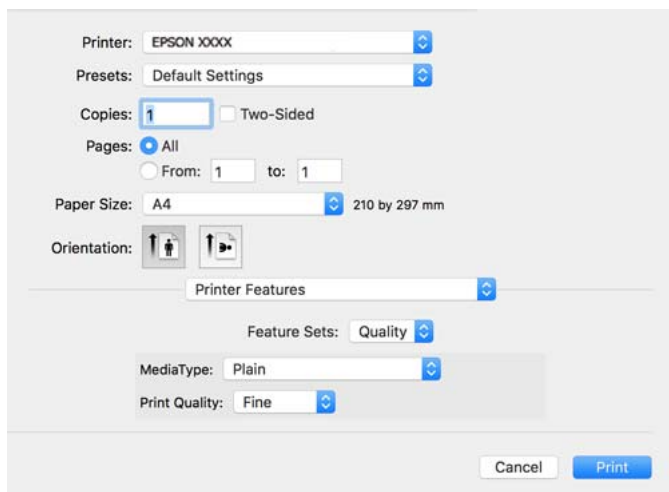

5. Izmenite postavke po potrebi.

Detalje potražite u opcijama menija za upravljački program štampača.

6. Kliknite na **Štampanje**.

Povezane informacije

- ➔ [“Dostupan papir i kapaciteti” na strani 184](#)
- ➔ [“Ubacivanje papira” na strani 78](#)
- ➔ [“Lista tipa papira” na strani 77](#)
- ➔ [“Opcije menija za funkcije štampača” na strani 122](#)

Opcije menija za upravljački program štampača PostScript

Otvorite prozor za štampanje na aplikaciji, izaberite štampač i zatim idite do prozora upravljačkog programa štampača.

Napomena:

Meniji se razlikuju u zavisnosti od toga koju ste opciju izabrali.

Opcije menija za raspored

Broj stranica po listu:

Izaberite broj stranica koje će biti odštampane na jednom listu.

Smer rasporeda:

Navedite redosled po kom će stranice biti štampane.

Ivica:

Štampa ivicu oko stranica.

Dvostrano:

Omogućava dvostrano štampanje.

Obrnuti položaj stranice:

Rotira stranica za 180 stepeni pre štampanja.

Okreni vodoravno:

Okreće slike tako da se štampaju onako kako bi izgledale u ogledalu.

Opcije menija za poklapanje boja

ColorSync/u štampaču:

Izaberite način podešavanja boja. Ova opcija vrši podešavanje boje između štampača i ekrana računara kako bi se razlike u bojama svele na najmanju meru.

Opcije menija za rukovanje papirom

Upari stranice:

Štampa dokumente sa više strana tako da budu upareni i složeni u skupove.

Stranice za štampanje:

Izaberite da biste štampali samo neparne ili samo parne stranice.

Redosled stranica:

Izaberite da biste štampali od početka ili od poslednje strane.

Prilagodi veličini papira:

Štampa vršeci prilagođavanje veličini papira koji ste ubacili.

Veličina odredišnog papira:

Izaberite veličinu papira na koji ćete štampati.

Prilagodi samo umanjivanjem:

Izaberite ovu stavku kada smanjujete veličinu dokumenta.

Opcije menija za uvlačenje papira

Izaberite izvor papira iz kog se papir uvlači.

Sve stranice od:

Opcija **Automatski izbor** bira izvor papira koji se automatski poklapa sa postavkom **Postavka papira** na štampaču.

Prva stranica od/prva preostala stranica od:

Možete takođe da izaberete i izvor papira za stranicu.

Opcije menija za naslovnu stranu

Štampanje naslovne strane:

Izaberite da li želite da odštampate naslovnu stranu ili ne. Kada želite da dodate zadnju koranicu, izaberite **Nakon dokumenta**.

Vrsta naslovne strane:

Izaberite sadržaj naslovne strane.

Opcije menija za podešavanja zadatka

Poverljivi zadatak:

Omogućava vam da unesete lozinku za zadatak za štampanje.

Korisničko ime:

Unesite korisničko ime.

Ime zadatka:

Unesite naziv zadatka.

Lozinka:

Unesite lozinku.

Opcije menija za funkcije štampača

Skupovi funkcija:

Quality:

MediaType:

Izaberite tip papira na koji štampate. Ako izaberete **Neodređeno**, štampanje se vrši iz izvora papira za koji je vrsta papira u podešavanjima štampača podešena na sledeće parametre.

običan papir, Preprinted, Letterhead, Boja, Recycled, Visokokvalitetni običan papir

Međutim, papir se ne može uvlačiti iz izvora papira koji je u **Automatski izbor podešavanja** na štampaču isključen.

Print Quality:

Izaberite kvalitet štampe koji želite da koristite prilikom štampanja.

Obojen:

Color Mode:

Izaberite da li želite štampanje u boji ili crno-belo štampanje.

Quality:

Možete da izaberete simulaciju CMYK boje mastila kada štamplate tako što ćete reprodukovati CMYK boju mastila ofset štampe.

Ostali:

Ink Save Mode:

Ušteda mastila smanjivanjem gustine štampanja.

Štampanje dokumenata s pametnih uređaja

Možete da štamplate dokumente sa pametnog uređaja kao što su pametni telefon i tablet.

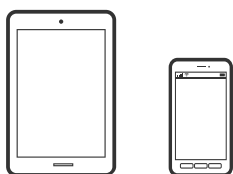

Štampanje pomoću aplikacije Epson Smart Panel

Epson Smart Panel je aplikacija koja vam omogućava da s lakoćom vršite radnje štampača kao što su štampanje sa pametnih uređaja poput pametnih telefona ili tableta. Možete da povežete štampač i pametni uređaj preko bežične mreže, proverite nivoe mastila i status štampača, kao i da pronađete rešenja u slučaju greške.



Instalirajte Epson Smart Panel sa sledeće URL adrese ili QR koda.

<https://support.epson.net/smpdl/>



Pokrenite Epson Smart Panel i zatim izaberite meni za štampanje na početnom ekranu.

Štampanje dokumenata pomoću funkcije AirPrint

AirPrint omogućava trenutno bežično štampanje koristeći iPhone, iPad i iPod touch i Mac, a da ne morate da instalirate upravljačke programe ili preuzmete softver.



Napomena:

Ako ste onemogućili poruke o konfiguraciji papira na kontrolnoj tabli svog štampača, ne možete koristiti funkciju AirPrint. Pogledajte sledeći link da biste po potrebi omogućili poruke.

1. Podesite štampač za bežično štampanje. Pogledajte sledeći link.

<https://epson.sn>

2. Vaš Apple uređaj povežite na istu bežičnu mrežu koju koristi vaš štampač.
3. Štampajte sa vašeg uređaja na vašem štampaču.

Napomena:

Radi detaljnijih informacija pogledajte stranu AirPrint na internet stranici kompanije Apple.

Povezane informacije

➔ “Ne možete da štampate iako je veza uspostavljena (iOS)” na strani 160

Štampanje pomoću aplikacije Epson Print Enabler

Možete putem bežične veze da štampate svoje dokumente, e-poštu, fotografije i veb-stranice direktno sa svog Android telefona ili tableta (Android v 4.4 ili noviji). Pomoću svega nekoliko dodira, vaš Android uređaj će otkriti Epsonov štampač koji je povezan na istu bežičnu mrežu.

Pretražite Google Play kako biste instalirali aplikaciju Epson Print Enabler.

Idite na **Podešavanja** na svom Android uređaju, izaberite **Štampanje**, a zatim omogućite Epson Print Enabler. Iz Android aplikacije kao što je Chrome, dodirnite ikonu menija i odštampajte ono što je na ekranu.

Napomena:

Ako ne vidite svoj štampač, dodirnite **Svi štampači** i izaberite svoj štampač.

Štampanje pomoću aplikacije Mopria Print Service

Mopria Print Service omogućava trenutno bežično štampanje sa Android pametnih telefona ili tableta.

Instalirajte Mopria Print Service sa Google Play.



Radi detaljnijih informacija posetite internet stranicu Mopria na <https://mopria.org>.

Štampanje na koverutama

Štampanje koverata sa računara (Windows)

1. Ubacite koverte u štampač.
[“Ubacivanje papira” na strani 78](#)
2. Otvorite datoteku koju želite da odštampate.
3. Pristupite prozoru upravljačkog programa štampača.
4. Izaberite veličinu koverte iz **Veličina dokumenta** na kartici **Glavni** a zatim izaberite **Koverat** iz **Vrsta papira**.
5. Po potrebi odredite ostale opcije na karticama **Glavni** i **Još opcija** i kliknite na **U redu**.
6. Kliknite na **Štampaj**.

Štampanje koverata sa računara (Mac OS)

1. Ubacite koverte u štampač.
[“Ubacivanje papira” na strani 78](#)
2. Otvorite datoteku koju želite da odštampate.
3. Izaberite **Štampaj** u meniju **Datoteka** ili neku drugu komandu kako biste pristupili dijalogu za štampanje.
4. Izaberite veličinu kao podešavanje **Veličina papira**.
5. Izaberite **Podešavanje štampe** u iskačućem meniju.
6. Izaberite **Koverta** kao podešavanje za **Media Type**.
7. Odredite ostale stavke po potrebi.
8. Kliknite na **Štampaj**.

Štampanje veb stranica

Štampanje internet stranica sa pametnog uređaja

Instalirajte Epson Smart Panel sa sledeće URL adrese ili QR koda.

<https://support.epson.net/smpdl/>



Otvorite internet stranicu koju želite da štampate u vašoj aplikaciji veb-pregledača. Dodirnite **Deli** u meniju aplikacije veb-pregledača, izaberite **Smart Panel**, a zatim počnite da štampate.

Štampanje uz korišćenje usluge računarskog oblaka

Korišćenjem usluge Epson Connect dostupne preko interneta, možete štampati sa svog pametnog telefona, tableta ili laptop računara u bilo koje vreme i praktično svuda. Da biste koristili ovu uslugu, potrebno je da registrujete korisnika i štampač u usluzi Epson Connect.

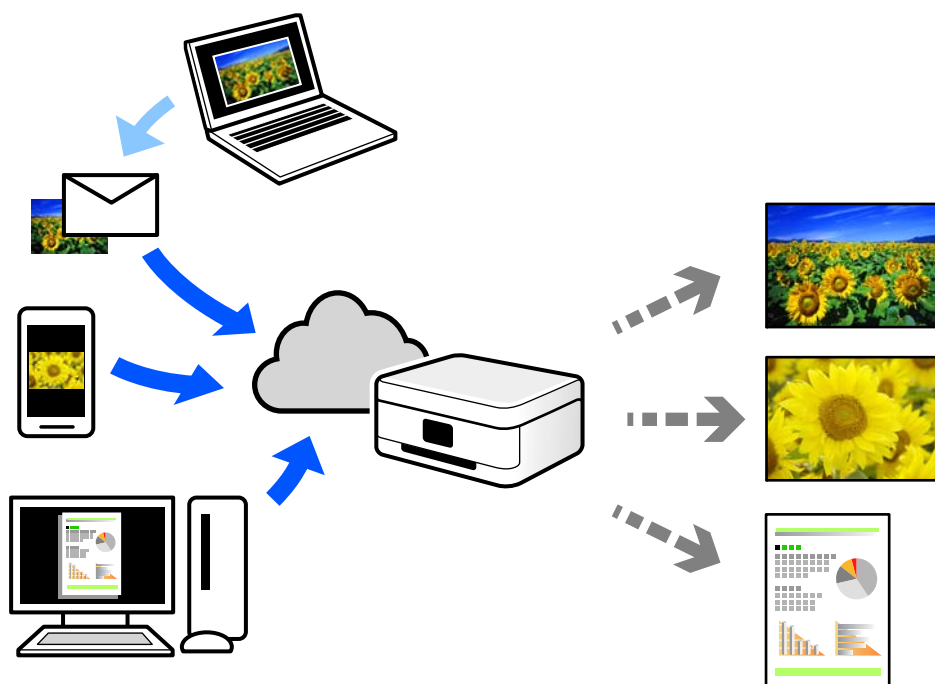

Sledeće funkcije su dostupne preko interneta.

Email Print

Kada pošaljete e-poruku sa priložima poput dokumenata ili slika na e-adresu koja je dodeljena štampaču, tu e-poruku možete da odštampate sa udaljenih lokacija kao što su vaš kućni ili kancelarijski štampač.

Remote Print Driver

To je deljeni upravljački program koji ima podršku za upravljački program za štampanje sa udaljenosti. Prilikom štampanja uz korišćenje štampača na udaljenoj lokaciji, možete da štampate tako što ćete promeniti štampač u prozoru uobičajenih aplikacija.

Pogledajte Epson Connect veb portal radi detaljnih podataka o načinu podešavanja ili štampanja.

<https://www.epsonconnect.com/>

<http://www.epsonconnect.eu> (samo Evropa)

Održavanje štampača

Provera statusa potrošnog materijala.	129
Poboljšavanje kvaliteta štampanja.	130
Čišćenje štampača.	135

Provera statusa potrošnog materijala

Približne nivoe mastila i približni radni vek kutije za održavanje možete proveriti na kontrolnoj tabli štampača.

Izaberite  na početnom ekranu.

Da biste izabrali stavku, koristite dugmad    , a zatim pritisnite dugme OK.

Napomena:

Sledeće pokazuje količinu slobodnog prostora u kutiji za održavanje.

A: Slobodan prostor

B: Količina otpadnog mastila

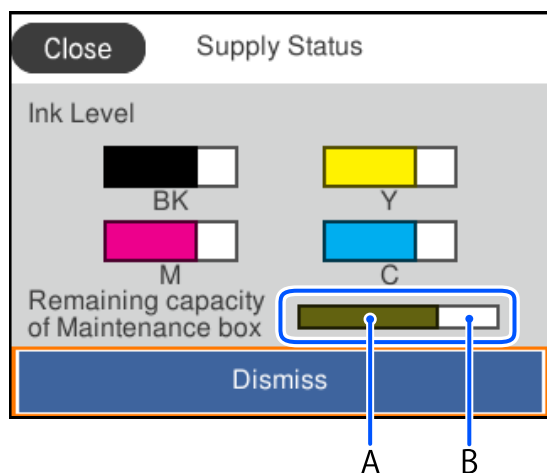

Možete da nastavite sa štampanjem dok se prikazuje poruka da je nivo mastila nizak. Zamenite jedinice za dovod mastila kada to bude potrebno.

Napomena:

Na statusnom monitoru upravljačkog programa štampača takođe možete da proverite približne nivoe mastila i vek trajanja kutije za održavanje.

Windows

Kliknite na **EPSON Status Monitor 3** na kartici **Održavanje**.

Ako je **EPSON Status Monitor 3** onemogućen, kliknite na **Proširena podešavanja** na kartici **Održavanje**, a zatim izaberite **Uključi EPSON Status Monitor 3**.

Mac OS

Apple meni > **Željene postavke sistema** > **Štampači i skeneri** (ili **Štampanje i skeniranje, Štampanje i faks**) > **Epson(XXXX)** > **Opcije i materijal za štampanje** > **Uslužni program** > **Otvori uslužni program štampača** > **EPSON Status Monitor**

Povezane informacije

➔ [“Vreme je da promenite jedinice za dovod mastila” na strani 171](#)

➔ [“Vreme je da promenite kutiju za održavanje” na strani 176](#)

Poboljšavanje kvaliteta štampanja

Prilagođavanje kvaliteta štampe

Ako primetite neravne vertikalne linije, zamagljene slike ili horizontalne trake, prilagodite kvalitet štampe. Ako želite da podesite kvalitet štampanja prema vrsti papira, izvršite prvo ovo podešavanje.

1. Ubacite običan papir formata A4 u štampač.

2. Izaberite **Održavanje** na kontrolnoj tabli štampača.

Da biste izabrali stavku, koristite dugmad ▲ ▼ ◀ ▶, a zatim pritisnite dugme OK.

3. Izaberite **Podešavanje kvaliteta štampe**.

4. Pratite uputstva na ekranu da biste odštampali šablone za poravnanje glave za štampanje, a zatim poravnajte glavu za štampanje.

Ovaj šablon vam omogućuje da izvršite poravnanje ako vaši otisci deluju zamagljeno.

Pronađite najčistiju šaru i izaberite njen broj.

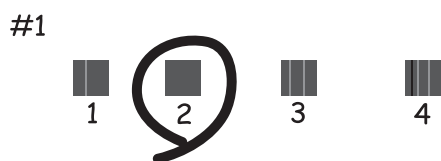

Ovaj šablon vam omogućuje da izvršite poravnanje ako vertikalne linije izgledaju neravno.

Pronađite šablon sa najmanje vertikalnih linija koje nisu poravnate i izaberite njegov broj.

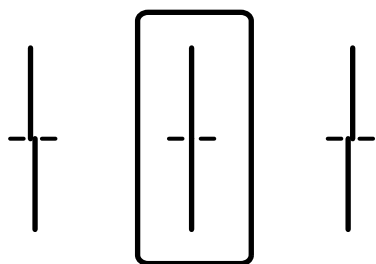

- ❑ Ovaj šablon vam omogućuje da izvršite poravnavanje ako uočite horizontalne trake u jednakim razmacima. Pronađite šablon sa najmanje razmaka i preklapanja i unesite njegov broj.

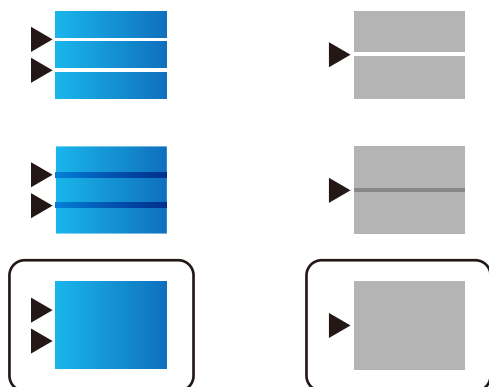

Provera i čišćenje glave za štampanje

Ako su mlaznice začepljene, otisci postaju bleđi, vide se trake ili se pojavljuju neočekivane boje. Ako su mlaznice jako začepljene, biće odštampana prazna strana. Kada kvalitet štampe opadne, prvo upotrebite funkciju provere mlaznica da biste proverili da li su mlaznice začepljene. Ako su mlaznice začepljene, očistite glavu za štampanje.



Važno:

- ❑ *Nemojte otvarati poklopac rezervoara sa mastilom ili isključivati štampač tokom čišćenja glave. Ako se čišćenje glave ne završi, štampanje možda neće biti moguće.*
- ❑ *Čišćenje glave za štampanje troši mastilo i ne bi se trebalo izvoditi više nego što je potrebno.*
- ❑ *Kada je nivo mastila nizak, možda nećete biti u mogućnosti da očistite glavu za štampanje.*
- ❑ *Ako se kvalitet štampanja ne poboljša nakon što se ponovi provera mlaznica i čišćenje glave 3 puta, nemojte štampati najmanje 12 sati, ponovite proveru mlaznica, a zatim ponovite čišćenje glave ako je potrebno.*
Preporučujemo da isključite štampač pritiskom na dugme . Ako se kvalitet ni tada ne popravi, kontaktirajte službu za podršku kompanije Epson.
- ❑ *Da biste sprečili isušivanje glave za štampanje, nemojte isključivati štampač sa napajanja kada je uključen.*

Možete proveriti i očistiti glavu štampača pomoću kontrolne table na štampaču.

1. Izaberite **Održavanje** na kontrolnoj tabli štampača.

Da biste izabrali stavku, koristite dugmad    , a zatim pritisnite dugme OK.

2. Izaberite **Provera mlaz. glave za štamp.**

3. Pratite uputstva na ekranu za ubacivanje papira i štampanje šablona za proveru mlaznica.

4. Pregledajte odštampani šablon.

- ❑ Ako ima isprekidanih linija ili neki segmenti nedostaju, kao što je prikazano na šablonu „NG”, moguće je da su mlaznice glave za štampanje začepljene. Pređite na sledeći korak.

- Ako ne možete da nađete isprekidane linije ili segmente koji nedostaju, kao na sledećem šablonu „OK”, mlaznice nisu začepljene. Čišćenje glave za štampanje nije potrebno. Izaberite  da biste izašli.

OK

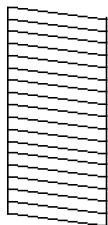

NG

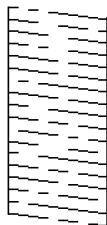

- Izaberite .
- Pratite uputstva na ekranu da biste očistili glavu za štampanje.
- Kada je čišćenje završeno, pratite uputstva na ekranu da biste ponovo odštampli šablon za proveru mlaznica. Ponavljajte čišćenje i štampanje šablona dok sve linije ne budu potpuno odštampane.

Napomena:

Možete takođe proveriti i očistiti glavu štampača iz upravljačkog programa štampača.

- Windows

Kliknite na **Provera mlaznice glave za štampanje** na kartici **Održavanje**.

- Mac OS

Apple meni > **Željene postavke sistema** > **Štampači i skeneri** (ili **Štampanje i skeniranje**, **Štampanje i faks**) > **Epson(XXXX)** > **Opcije i materijal za štampanje** > **Uslužni program** > **Otvori uslužni program štampača** > **Provera mlaznice glave za štampanje**

Sprečavanje začepljenja mlaznica

Uvek koristite dugme za uključivanje kada uključujete ili isključujete štampač.

Proverite da li je lampica isključena pre nego što isključite kabl za napajanje.

Mastilo samo po sebi može da se osuši ako nije pokriveno. Baš kao stavljanje zatvarača na penkalo ili na naliv-pero da biste sprečili da se osuši, vodite računa da glava za štampanje bude pravilno zatvorena kako biste sprečili sušenje mastila.

Kada je kabl za napajanje isključen ili dođe do nestanka struje dok štampač radi, glava za štampanje možda neće biti pravilno zatvorena. Ako je glava za štampanje ostavljena kako jeste, ona će se osušiti, što dovodi do začepljenja mlaznica (izlaza za mastilo).

U ovom slučaju, ponovo uključite i isključite štampač što je pre moguće kako biste zatvorili glavu za štampanje.

Poravnavanje glave za štampanje

Ako primetite neusklađenost vertikalnih linija ili zamrljane slike, poravnajte glavu za štampanje.

- Izaberite opciju **Održavanje** na kontrolnoj tabli štampača.

Da biste izabrali stavku, koristite dugmad    , a zatim pritisnite dugme OK.

2. Izaberite opciju **Poravnanje glave za štampanje**.
3. Izaberite jedan od menija za poravnavanje.
 - Vertikalne linije izgledaju neravno ili otisci izgledaju zamagljeno: izaberite **Poravnanje linija vođica**.
 - Horizontalne trake se pojavljuju u regularnim intervalima: izaberite opciju **Horizontalno poravnanje**.
4. Pratite uputstva na ekranu.

Čišćenje mrlja od mastila sa putanje papira

Kada su odštampane kopije zamrljane ili izgužvane, očistite unutrašnji valjak.



Važno:

Nemojte čistiti unutrašnjost štampača papirnim maramicama. Vlakna mogu da začepe mlaznice glave za štampanje.

1. Izaberite opciju **Održavanje** na kontrolnoj tabli štampača.

Da biste izabrali stavku, koristite dugmad ▲ ▼ ◀ ▶, a zatim pritisnite dugme OK.
2. Izaberite opciju **Čišćenje vođice za papir**.
3. Pratite uputstva na ekranu za ubacivanje papira i čišćenje putanje papira.
4. Ponavljajte ovaj postupak sve dok papir više ne bude umrljan mastilom.

Čišćenje providnog filma

Kada se otisak ne poboljša nakon poravnavanja glave za štampanje ili čišćenja putanje papira, moguće je da je providni film unutar štampača umrljan.

Potreban materijal:

- Pamučni štapići za uši (nekoliko)
- Voda s nekoliko kapi deterdženta (2 do 3 kapljice deterdženta u 1/4 šolje vode sa česme)
- Lampa za proveru mrlja



Važno:

Nemojte koristiti drugu tečnost za čišćenje osim vode u koju je dodato nekoliko kapi deterdženta.

1. Isključite štampač pritiskom na dugme

2. Otvorite poklopac štampača.

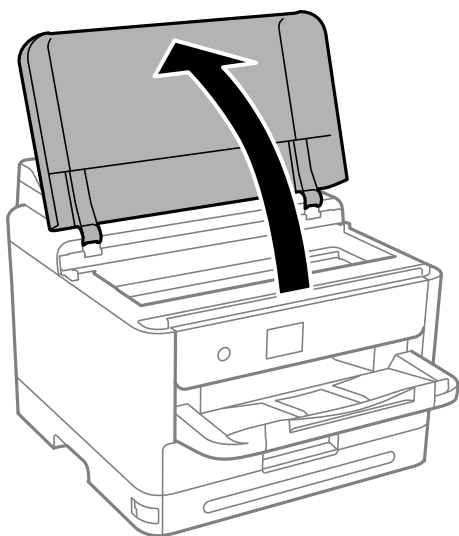

3. Proverite da li je providni film umrljan. Mrlje se lakše vide ako koristite lampu. Ako na providnom filmu (A) ima mrlja (kao što su otisci prstiju ili masnoća), pređite na sledeći korak.

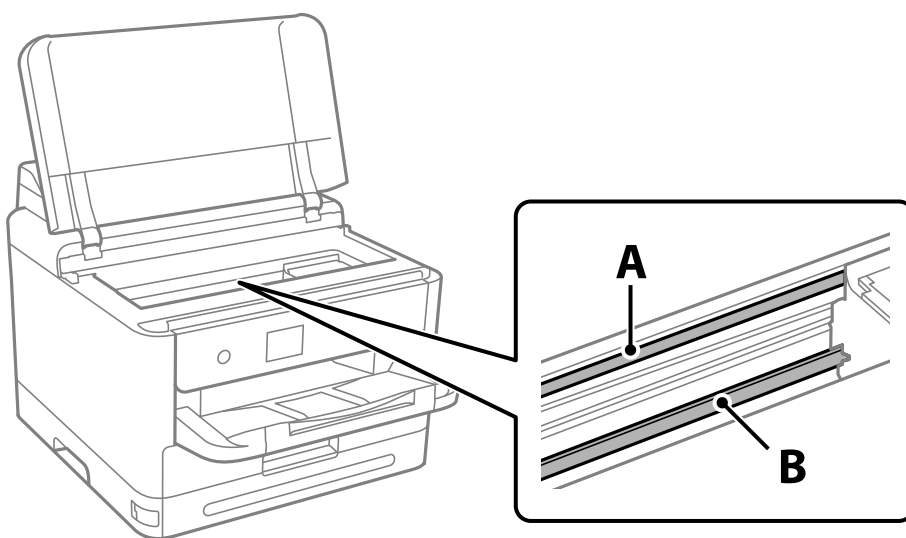

A: providni film

B: šina



Važno:

Vodite računa da ne dodirujete šinu (B). U suprotnom možda nećete moći da štampate. Nemojte brisati masnoću sa šine, pošto je ona neophodna za rad.

4. Navlažite pamučni štapić za uši vodom u koju je dodato nekoliko kapi deterdženta tako da s njega ne kaplje voda, a zatim obrišite umrljani deo.

Pazite da ne dodirnete mastilo koje se zalepilo u štampaču.

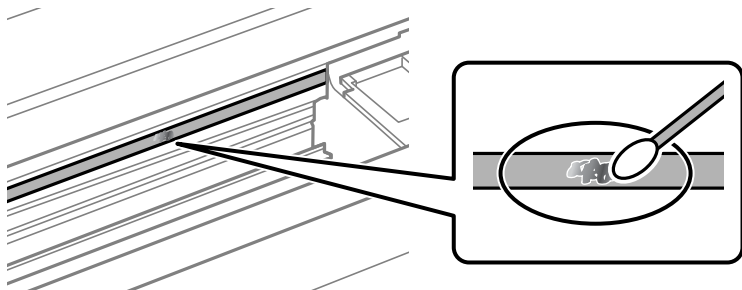

! **Važno:**

Nežno obrišite mrlju. Ako pamučnim štapićem suviše jako pritisnete film, može doći do pomeranja opruga filma i oštećenja štampača.

5. Upotrebite nov suv pamučni štapić da obrišete film.

! **Važno:**

Nemojte ostaviti vlakna na filmu.

Napomena:

Da biste sprečili širenje mrlje, često zamenite pamučni štapić novim.

6. Ponavljajte korake 4 i 5 dok film ne bude bez mrlja.
7. Vizuelno proverite da li je film bez mrlja.

Čišćenje štampača

Ako su komponente i kućište štampača prljavi ili prašnjavi, isključite štampač i očistite ih mekom, čistom krpom navlaženom vodom. Ako ne možete da uklonite prljavštinu, pokušajte da na vlažnu krpu stavite malo rastvora blagog deterdženta.

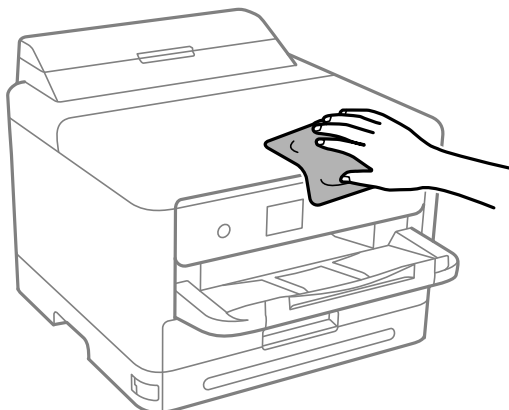

! **Važno:**

- ❑ Pazite da ne prosipate tečnost na mehanizam štampača ili bilo koje električne komponente. U suprotnom, štampač može da se ošteti.
- ❑ Za čišćenje sastavnih delova i kućišta nemojte koristiti alkohol niti razređivače boje. Te hemikalije ih mogu oštetiti.
- ❑ Nemojte dodirivati delove prikazane na sledećoj ilustraciji. To može izazvati kvar.

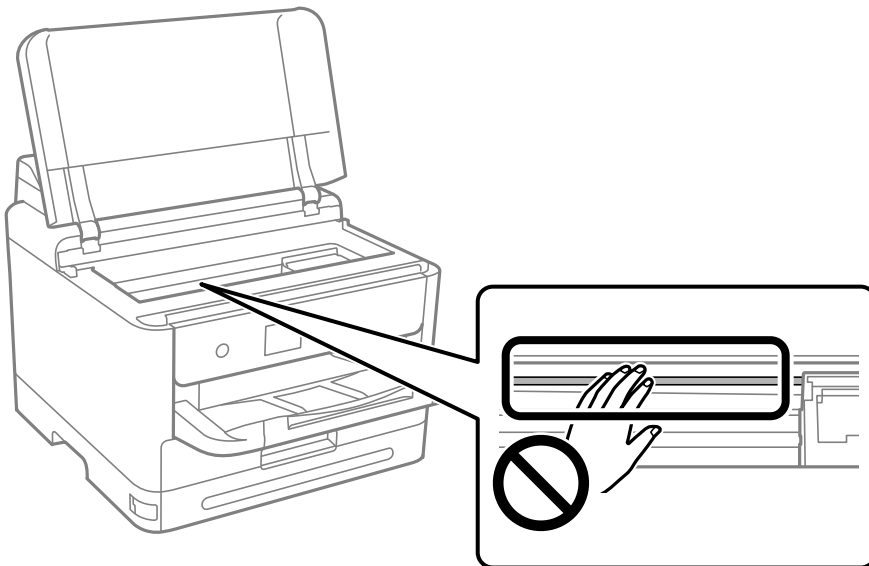

U ovim situacijama

Kada disk sa softverom nije dostupan.	138
Pri zameni računara.	138
Odvojeno instaliranje ili deinstaliranje aplikacija.	138
Vršenje podešavanja za povezivanje na računar.	144
Provera statusa mrežne veze štampača (izveštaj o mrežnoj vezi).	144
Direktno povezivanje pametnog uređaja i štampača (Wi-Fi Direct).	145
Promena veze iz režima Wi-Fi na USB.	148
Transport i skladištenje štampača.	149

Kada disk sa softverom nije dostupan

Sledeće je potrebno izvršiti samo ako su dozvoljene korisničke operacije.

Isti sadržaj koji se nalazi na disku možete da preuzmete sa interneta.

To je korisno ako vaš računar nema CD/DVD jedinicu ili ako ste izgubili disk sa softverom koji je isporučen zajedno s proizvodom.

Pristupite sledećoj internet stranici i zatim unesite naziv proizvoda. Idite na **Podešavanje** a zatim započnite podešavanja. Pratite uputstva na ekranu.

<https://epson.sn>

Pri zameni računara

Sledeće je potrebno izvršiti samo ako su dozvoljene korisničke operacije.

Potrebno je da instalirate upravljački program štampača i drugi softver na novom računaru.

Pristupite sledećoj internet stranici i zatim unesite naziv proizvoda. Idite na **Podešavanje** a zatim započnite podešavanja. Pratite uputstva na ekranu.

<https://epson.sn>

Odvojeno instaliranje ili deinstaliranje aplikacija

Povežite računar na mrežu i instalirajte najnoviju verziju aplikacija sa internet prezentacije. Prijavite se na računar kao administrator. Unesite administratorsku lozinku ako je računar zatraži.

Odvojena instalacija aplikacija

Napomena:

Pre ponovne instalacije aplikacije, istu morate prvo deinstalirati.

1. Uverite se da su štampač i računar dostupni za komunikaciju i da je štampač povezan sa internetom.

2. Pokrenite EPSON Software Updater.

Slika ekrana je primer za Windows.

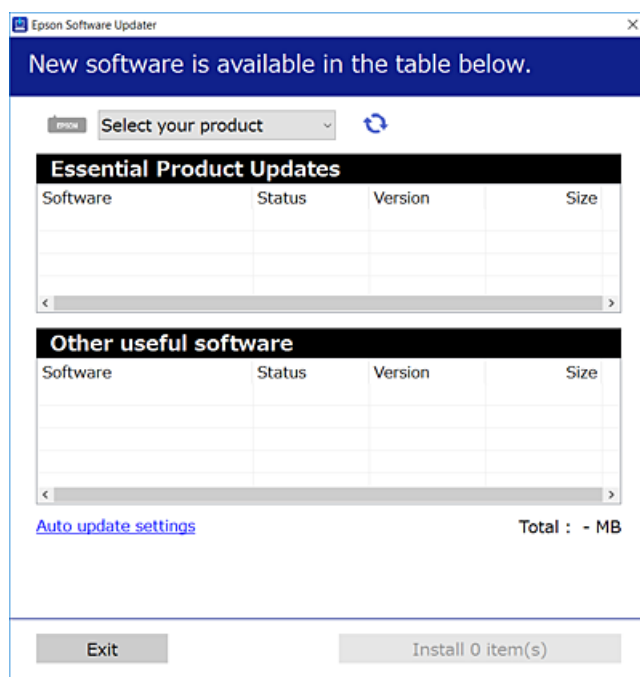

3. Za Windows, izaberite svoj štampač, a zatim kliknite na  da biste proverili da li ima novih dostupnih aplikacija.
4. Izaberite stavke koje želite da instalirate ili ažurirate, a zatim kliknite na dugme za instaliranje.



Važno:

Nemojte da isključujete kabl štampača niti da isključujete štampač dok se ažuriranje ne završi. Takvo nešto može izazvati kvar štampača.

Napomena:

- Najnovije aplikacije možete preuzeti sa veb-sajta kompanije Epson.
<http://www.epson.com>
- Ako koristite operativne sisteme Windows Server, ne možete koristiti Epson Software Updater. Najnovije aplikacije preuzmite sa veb-sajta kompanije Epson.

Povezane informacije

- ➔ [“Aplikacija za ažuriranje softvera i osnovnog softvera \(Epson Software Updater\)” na strani 195](#)
- ➔ [“Deinstaliranje aplikacija” na strani 142](#)

Provera da li je instaliran originalni upravljački program Epson štampača — Windows

Možete da proverite da li je na računaru instaliran originalni upravljački program Epson štampača na jedan od sledećih načina.

Izaberite **Kontrolnu tablu** > **Prikaz uređaja i štampača (Štampači, Štampači i faks uređaji)** a zatim uradite sledeće da biste otvorili prozor svojstva servera za štampanje.

- ❑ Windows 11/Windows 10/Windows 8.1/Windows 8/Windows 7/Windows Server 2022/Windows Server 2019/Windows Server 2016/Windows Server 2012 R2/Windows Server 2012/Windows Server 2008 R2

Kliknite na ikonu štampača, a zatim kliknite na opciju **Svojstva servera štampača** na vrhu prozora.

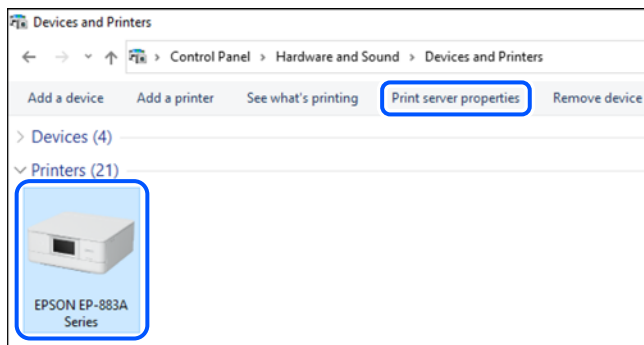

- ❑ Windows Vista/Windows Server 2008

Kliknite desnim tasterom miša na fasciklu **Štampači** a zatim kliknite na **Pokreni kao administrator** > **Svojstva servera**.

- ❑ Windows XP/Windows Server 2003 R2/Windows Server 2003

U meniju **Datoteka** izaberite **Svojstva servera**.

Kliknite na karticu **Upravljački programi**. Ako je na listi prikazan naziv vašeg štampača, na računaru je instaliran originalni upravljački program Epson štampača.

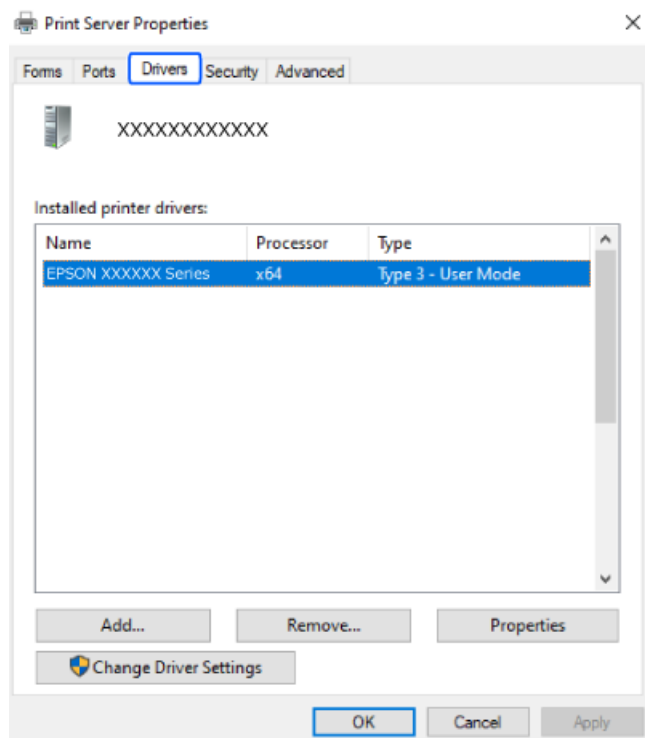

Povezane informacije

- ➔ “Odvojena instalacija aplikacija” na strani 138

Provera da li je instaliran originalni upravljački program Epson štampača — Mac OS

Možete da proverite da li je na računaru instaliran originalni upravljački program Epson štampača na jedan od sledećih načina.

Izaberite **Željene postavke sistema** u meniju Apple > **Štampači i skeneri** (ili **Štampanje i skeniranje, Štampanje i faks**) a zatim izaberite štampač. Kliknite na **Opcije i potrošni materijal**, a ako su kartica **Opcije** i kartica **Uslužni program** prikazane u prozoru, na računaru je instaliran originalni upravljački program Epson štampača.

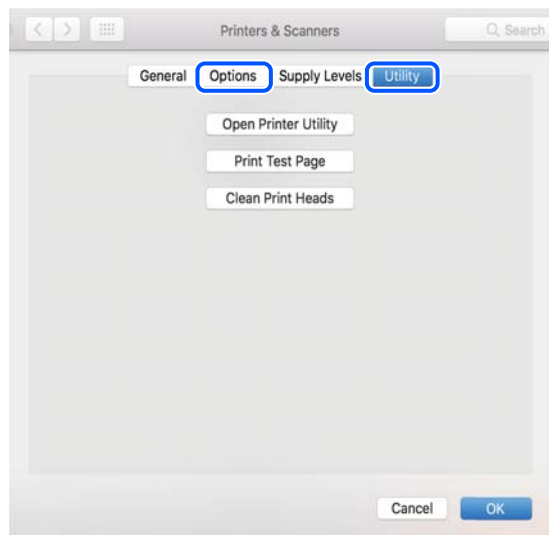

Povezane informacije

➔ [“Odvojena instalacija aplikacija” na strani 138](#)

Instalacija drajvera PostScript štampača

Instalacija upravljačkog programa štampača PostScript — Windows

1. Pokrenite proces instalacije na jedan od sledećih načina.
 - Koristite disk sa softverom isporučen s vašim štampačem.**

Ubacite softverski disk u računar, pristupite sledećoj putanji do fascikle, a zatim pokrenite SETUP64.EXE (ili SETUP.EXE).

Driver\PostScript\WINX64 (ili WINX86)\SETUP\SETUP64.EXE (ili SETUP.EXE)
 - Preuzmite sa Epsonove internet stranice.**

Pristupite stranici svog štampača sa sledeće internet stranice, preuzmite upravljački program štampača PostScript, a zatim pokrenite izvršnu datoteku.

<http://www.epson.eu/Support> (Evropa)

<http://support.epson.net/> (izvan Evrope)
2. Izaberite štampač.
3. Pratite uputstva na ekranu.

- Izaberite način povezivanja između mrežnog povezivanja ili povezivanja putem USB priključka.
 - Za mrežno povezivanje.**
Prikazan je spisak dostupnih štampača na istoj mreži.
Izaberite štampač koji želite da koristite.
 - Za povezivanje preko USB priključka.**
Pratite uputstva na ekranu da biste povezali štampač na računar.
- Pratite uputstva na ekranu da biste instalirali upravljački program štampača PostScript.

Instalacija upravljačkog programa štampača PostScript — Mac OS

Preuzmite upravljački program štampača sa veb-sajta za podršku kompanije Epson, a zatim ga instalirajte.

<http://www.epson.eu/Support> (Evropa)

<http://support.epson.net/> (izvan Evrope)

U toku instalacije upravljačkog programa štampača, potrebna vam je IP adresa štampača.

Izaberite ikonu za mrežu na početnom ekranu štampača, a zatim izaberite aktivni način povezivanja da biste proverili IP adresu štampača.

Dodavanje originalnog Epson štampača (samo za Mac OS)

- Izaberite **Željene opcije sistema** u meniju Apple > **Štampači i skeneri** (ili **Štampanje i skeniranje, Štampanje i faks**).
- Kliknite na +, a zatim izaberite štampač na prikazanom ekranu.
- Obavite sledeća podešavanja.
 - macOS Monterey (12x) ili noviji
Kliknite na **Izaberi softver** sa menija **Use**, izaberite svoj štampač na prikazanom ekranu i zatim kliknite na **OK**.
 - Mac OS X Mavericks (10.9.5) do macOS Big Sur (11.x)
Izaberite štampač iz **Koristi**.
- Kliknite na **Dodaj**.

Napomena:

 - Ako štampač nije na listi, proverite da li je ispravno povezan sa računarom i da li je uključen.*
 - Za USB, IP ili Bonjour vezu, ručno postavite opcionu jedinicu kasete za papir nakon dodavanja štampača.*

Deinstaliranje aplikacija

Prijavite se na računar kao administrator. Unesite administratorsku lozinku ako je računar zatraži.

Deinstaliranje aplikacija — Windows

1. Pritisnite dugme  da biste isključili štampač.
 2. Zatvorite sve pokrenute aplikacije.
 3. Otvorite **Kontrolnu tablu**:
 - Windows 11
Kliknite na dugme Start a zatim izaberite **Sve aplikacije > Windows alati > Kontrolna tabla**.
 - Windows 10/Windows Server 2022/Windows Server 2019/Windows Server 2016
Kliknite na dugme Start a zatim izaberite **Windows sistem > Kontrolna tabla**.
 - Windows 8.1/Windows 8/Windows Server 2012 R2/Windows Server 2012
Izaberite **Radna površina > Podešavanja > Kontrolna tabla**.
 - Windows 7/Windows Vista/Windows XP/Windows Server 2008 R2/Windows Server 2008/Windows Server 2003 R2/Windows Server 2003
Kliknite na dugme Start i izaberite **Kontrolna tabla**.
 4. Otvorite stavku **Uklonite instalaciju programa** (ili **Dodaj ili ukloni programe**):
 - Windows 11/Windows 10/Windows 8.1/Windows 8/Windows 7/Windows Vista/Windows Server 2022/Windows Server 2019/Windows Server 2016/Windows Server 2012 R2/Windows Server 2012/Windows Server 2008 R2/Windows Server 2008
Izaberite stavku **Uklonite instalaciju programa** u meniju **Programi**.
 - Windows XP/Windows Server 2003 R2/Windows Server 2003
Kliknite na **Dodaj ili ukloni programe**.
 5. Izaberite aplikaciju koju želite da deinstalirate.
Ne možete deinstalirati upravljački program štampača ako postoje bilo kakvi zadaci za štampanje. Izbrišite ili sačekajte da se odštampaju pre deinstaliranja.
 6. Deinstalirajte aplikacije:
 - Windows 11/Windows 10/Windows 8.1/Windows 8/Windows 7/Windows Vista/Windows Server 2022/Windows Server 2019/Windows Server 2016/Windows Server 2012 R2/Windows Server 2012/Windows Server 2008 R2/Windows Server 2008
Kliknite na **Deinstaliraj/promeni** ili **Deinstaliraj**.
 - Windows XP/Windows Server 2003 R2/Windows Server 2003
Kliknite na **Promeni/ukloni** ili **Ukloni**.
- Napomena:**
*Ako se prikaže prozor **Kontrola korisničkog naloga**, kliknite na **Nastavi**.*
7. Pratite uputstva na ekranu.

Deinstaliranje aplikacija — Mac OS

1. Preuzmite Uninstaller koristeći EPSON Software Updater.
Ako preuzmete Uninstaller, nećete morati da je preuzimate svaki put kada deinstalirate aplikaciju.

2. Pritisnite dugme  da biste isključili štampač.
3. Da biste deinstalirali upravljački program štampača, izaberite **Željene postavke sistema** u meniju Apple > **Štampači i skeneri** (ili **Štampanje i skeniranje, Štampanje i faks**), a zatim uklonite štampač sa liste omogućenih štampača.
4. Zatvorite sve pokrenute aplikacije.
5. Izaberite **Kreni > Aplikacije > Epson Software > Uninstaller**.
6. Izaberite aplikaciju koju želite da deinstalirate i kliknite na **Uninstall**.



Važno:

Uninstaller uklanja sve upravljačke programe za Epson inkjet štampače sa računara. Ako koristite više Epson inkjet štampača i želite da izbrišete samo neke upravljačke programe, prvo ih sve izbrišite, a zatim ponovo instalirajte potrebne upravljačke programe štampača.

Napomena:

*Ako na listi ne možete da nađete aplikaciju koju želite da deinstalirate, to znači da ta aplikacija ne može da se deinstalira preko funkcije Uninstaller. U tom slučaju izaberite **Idi > Aplikacije > Epson Software**, izaberite aplikaciju koju želite da deinstalirate i prevucite je na ikonu kante za otpatke.*

Povezane informacije

➔ [“Aplikacija za ažuriranje softvera i osnovnog softvera \(Epson Software Updater\)” na strani 195](#)

Vršenje podešavanja za povezivanje na računar

Sledite sva uputstva od administratora u vezi sa povezivanjem štampača.

Pristupite sledećoj internet stranici i zatim unesite naziv proizvoda. Idite na **Podešavanje**, a zatim započnite podešavanja.

<https://epson.sn>

Da biste konfigurisali deljeni štampač na mreži, izaberite štampač koji se nalazi na mreži i započnite konfiguraciju.

Provera statusa mrežne veze štampača (izveštaj o mrežnoj vezi)

Možete odštampati izveštaj o mrežnom povezivanju kako biste proverili status između štampača i bežičnog mrežnog usmerivača.

1. Izaberite  na početnom ekranu.

Da biste izabrali stavku, koristite dugmad **▲ ▼ ◀ ▶**, a zatim pritisnite dugme OK.

2. Izaberite **Informacije > Kada ne možete da se povežete sa mrežom > Provera veze**.
Provera veze započinje.

3. Sledite uputstva na ekranu štampača da biste odštampali izveštaj o mrežnom povezivanju.

Ako je došlo do greške, obratite se svom administratoru.

Povezane informacije

➔ [“Poruke i rešenja u izveštaju o mrežnom povezivanju” na strani 52](#)

Direktno povezivanje pametnog uređaja i štampača (Wi-Fi Direct)

Wi-Fi Direct (Simple AP) vam omogućava da povežete štampač sa pametnim uređajem bez bežičnog mrežnog usmerivača da biste štampali sa pametnog uređaja.

O funkciji Wi-Fi Direct

Koristite ovaj način povezivanja kada ne koristite Wi-Fi kod kuće ili u kancelariji, ili kada hoćete direktno da povežete štampač i računar ili pametni uređaj. U ovom režimu štampač se ponaša kao bežični mrežni usmerivač i možete da povežete uređaje sa štampačem, a da ne morate da koristite standardni bežični mrežni usmerivač. Međutim, uređaji koji su direktno povezani sa štampačem ne mogu međusobno komunicirati preko štampača.

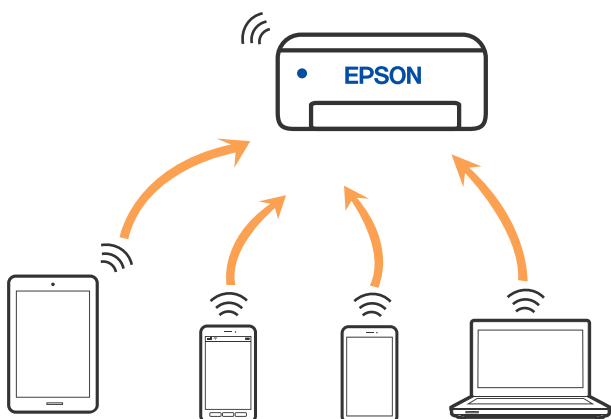

Štampač se može povezati pomoću bežičnog interneta Wi-Fi ili Ethernet, i Wi-Fi Direct (Simple AP) režima istovremeno. Međutim, ako pokrenete mrežno povezivanje u Wi-Fi Direct (Simple AP) režimu kada je štampač povezan putem Wi-Fi mreže, Wi-Fi se privremeno isključuje.

Povezivanje sa uređajima pomoću Wi-Fi Direct

Ovaj način vam omogućava da povežete štampač direktno sa uređajima bez bežičnog rutera.

Napomena:

Za korisnike operativnog sistema iOS ili Android, prilagođeno je da podesite sa Epson Smart Panel.

Za štampač i uređaj na koji želite da se povežete potrebno je da izvršite ova podešavanja samo jednom. Osim ako ne onemogućite Wi-Fi Direct ili vratite podrazumevana podešavanja mreže, ne morate ponovo da izvršite ova podešavanja.

1. Izaberite **Wi-Fi** na početnom ekranu.

Da biste izabrali stavku, koristite dugmad ▲▼◀▶, a zatim pritisnite dugme OK.

2. Izaberite **Wi-Fi Direct**.
3. Pritisnite dugme OK.
4. Izaberite **Druge metode**.
5. Izaberite **Uređaji sa drugim op. sistemom**.
6. Na ekranu Wi-Fi mreže uređaja izaberite SSID koji je prikazan na kontrolnoj tabli štampača, a zatim unesite lozinku.

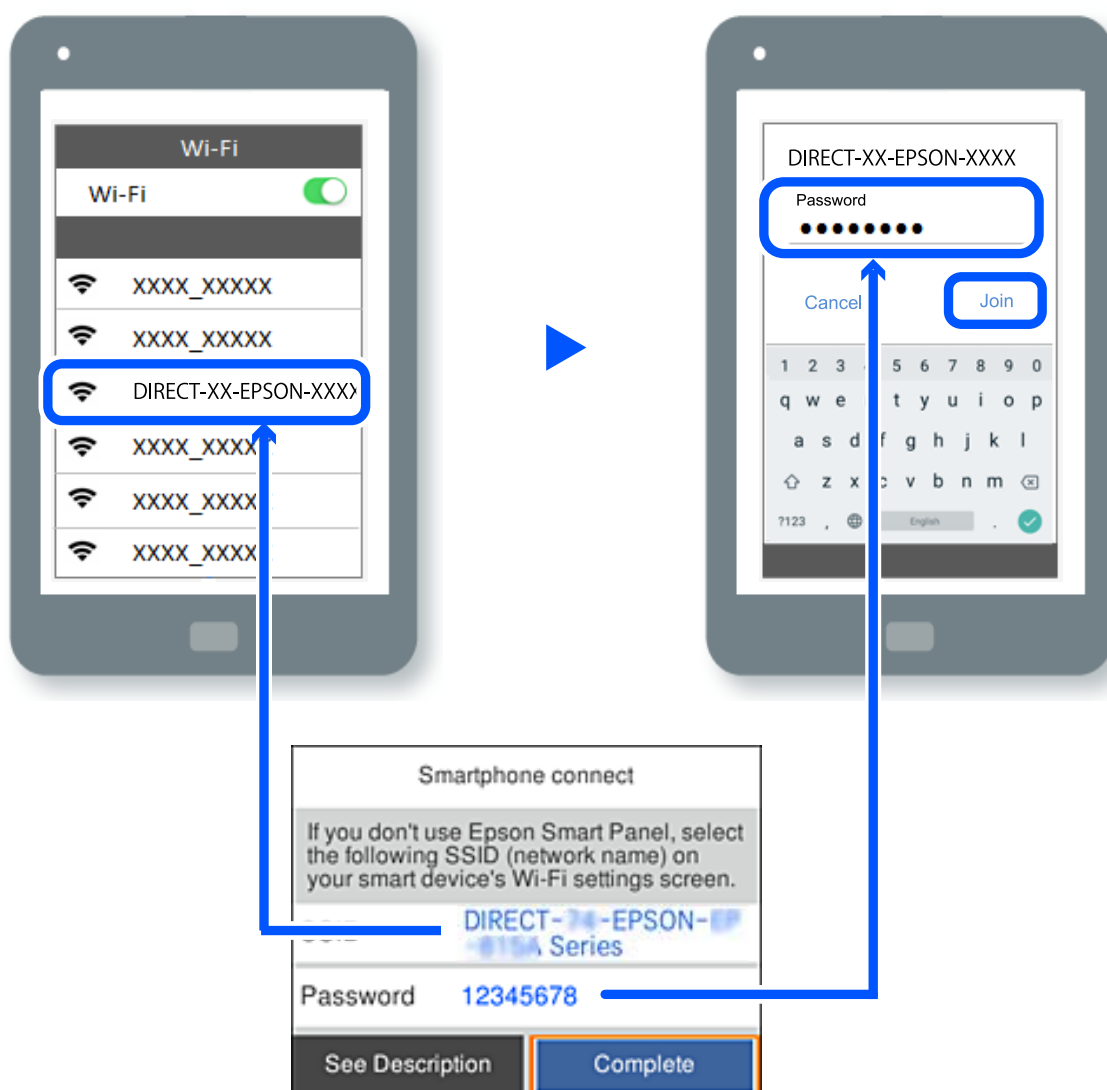

7. Na ekranu aplikacije za štampanje za uređaj, izaberite štampač sa kojim želite da se povežete.

8. Na kontrolnoj tabli štampača izaberite **Završeno**.

Za uređaj koji je pre bio povezan na štampač izaberite naziv mreže (SSID) na Wi-Fi ekranu uređaja da biste ih ponovo povezali.

Napomena:

Ako koristite iOS uređaj, takođe možete da se povežete skeniranjem QR koda standardnom iOS kamerom. Pogledajte sledeći link <https://epson.sn>.

Prekid Wi-Fi Direct veze (Simple AP)

Napomena:

Kada je veza Wi-Fi Direct (Simple AP) onemogućena, svi računari i pametni uređaji priključeni na štampač u režimu Wi-Fi Direct (Simple AP) nisu povezani. Ako želite da prekinete vezu za određeni uređaj, prekinite je sa uređaja umesto sa štampača.

1. Izaberite **Wi-Fi** na početnom ekranu štampača.

Da biste izabrali stavku, koristite dugmad ▲ ▼ ◀ ▶, a zatim pritisnite dugme OK.

2. Izaberite **Wi-Fi Direct**.

Prikazuju se informacije Wi-Fi Direct.

3. Pritisnite dugme OK.

4. Izaberite .

5. Izaberite **Onemogući Wi-Fi Direct**.

6. Pratite uputstva na ekranu.

Promena Wi-Fi Direct (enkel AP) podešavanja kao što su SSID

Kada je omogućena veza Wi-Fi Direct (simple AP), možete promeniti podešavanja iz **Wi-Fi > Wi-Fi Direct >**

Pokreni podešavanje > , a zatim se prikazuju sledeće stavke menija.

Promeni naziv mreže

Promenite Wi-Fi Direct (Simple AP) naziv mreže (SSID) korišćen za povezivanje na štampač na vaš proizvoljni naziv. Možete da postavite naziv mreže (SSID) u ASCII znakovima koji su prikazani na softverskoj tastaturi na kontrolnoj tabli. Možete da unesete najviše 22 znaka.

Kada promenite naziv mreže (SSID), svi priključeni uređaji su isključeni. Koristite novi naziv mreže (SSID) ako želite da ponovo priključite uređaj.

Promeni lozinku

Promenite Wi-Fi Direct (Simple AP) lozinku za povezivanje na štampač na vašu proizvoljnu vrednost. Možete da postavite lozinku u ASCII znakovima koji su prikazani na softverskoj tastaturi na kontrolnoj tabli. Možete da unesete od 8 do 22 znaka.

Kada promenite lozinku, svi priključeni uređaji su isključeni. Koristite novu lozinku ako želite da ponovo priključite uređaj.

Promeni frekventni opseg

Promenite frekventni opseg od korišćenog Wi-Fi Direct za povezivanje na štampač. Možete izabrati 2,4 GHz ili 5 GHz.

Kada promenite frekventni opseg, svi priključeni uređaji su isključeni. Ponovo priključite uređaj.

Kada menjate frekventni opseg na 5 GHz, vodite računa da ne možete ponovo da se priključite sa uređaja koji ne podržava frekventni opseg od 5 GHz.

Onemogući Wi-Fi Direct

Onemogućite Wi-Fi Direct (Simple AP) podešavanja štampača. Kada ih onemogućite, svi uređaji koji su povezani sa štampačem u Wi-Fi Direct (Simple AP) vezi su isključeni.

Vrati podrazumevana podešavanja

Vratite sva Wi-Fi Direct (Simple AP) podešavanja na podrazumevane vrednosti.

Wi-Fi Direct (Simple AP) informacije o povezivanju pametnog uređaja sačuvane na štampaču se brišu.

Promena veze iz režima Wi-Fi na USB

Pratite korake u nastavku ako je Wi-Fi mreža koju koristite nestabilna ili ako želite da promenite na stabilniju USB vezu.

1. Povežite štampač na računar pomoću USB kabla.
2. Izaberite štampač koji nije označen kao (XXXXX) kada štamplete pomoću USB veze.
Ime vašeg štampača ili „Mreža” je prikazano u XXXXX u zavisnosti od verzije operativnog sistema.

Primer za Windows 11

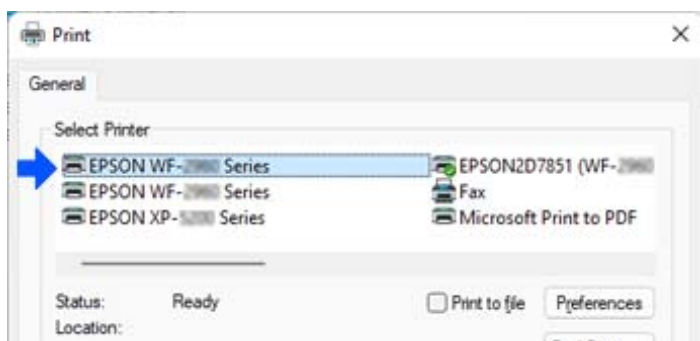

Primer za Windows 10

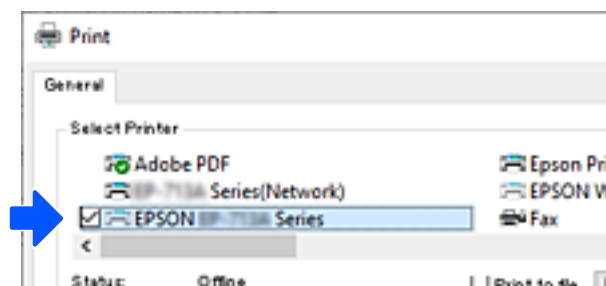

Ako štampač nije prepoznat dok je povezan sa računarom pomoću USB kabla, moguće je da je administrator štampača ograničio vezu sa spoljnim interfejsom. Obratite se administratoru.

Povezane informacije

- ➔ [“Nazad” na strani 23](#)
- ➔ [“Ograničavanje USB priključaka” na strani 249](#)

Transport i skladištenje štampača

Kada želite da skladištite štampač ili da ga transportujete prilikom selidbe ili zbog popravke, pratite korake navedene ispod da biste zapakovali štampač.

Oprez:

- Kada prenosite štampač, zauzmite stabilan položaj dok ga podižete. Ako podignete štampač u nestabilnom položaju, može doći do povrede.
- Štampač, usled njegove težine, prilikom raspakivanja i transporta uvek treba da nose dve osobe ili više.
- Ako podižu štampač, dve ili više osoba bi trebalo da budu u pravilnim položajima koji su prikazani u nastavku. Deinstalirajte opcionalnu jedinicu kasete za papir ako je instalirana. Ako štampač podignete u nekom drugom položaju, može ispasti ili vam zahvatiti prste dok ga budete postavljali.

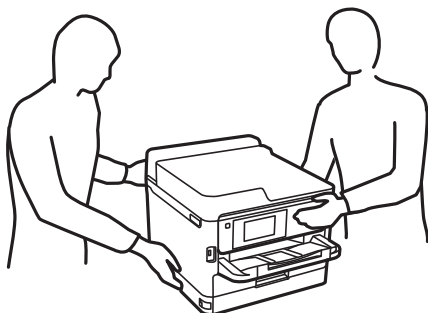

- Prilikom nošenja, štampač nemojte nagnjati više od 10 stepeni, u suprotnom može pasti.

Važno:

- Prilikom skladištenja ili transporta nemojte nagnjati štampač, postavljati ga vertikalno niti okretati naopako. U suprotnom, može doći do curenja boje.
- Ostavite instaliran jedinicu za dovod mastila. Ako izvadite jedinicu za dovod mastila, može doći do sušenja glave za štampanje, što će onemogućiti štampanje.

1. Isključite štampač pritiskom na dugme .
2. Uverite se da se lampica napajanja ugasila, a zatim isključite kabl za napajanje.

Važno:

Isključite kabl za napajanje kada je lampica indikatora isključena. U suprotnom, glava za štampanje se neće vratiti u početni položaj što će izazvati sušenje mastila, a štampanje može postati nemoguće.

3. Isključite sve kablove, kao što su kabl za napajanje i USB kabl.
4. Ako štampač podržava spoljne memorijske uređaje, proverite da nisu povezani.
5. Uklonite sav papir iz štampača.
6. Otvorite poklopac štampača. Glavu za štampanje trakom pričvrstite za kućište.

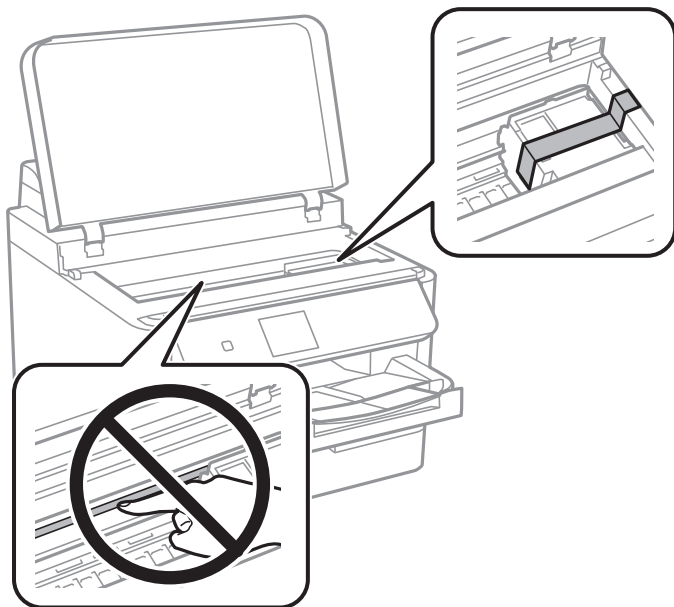

7. Zatvorite poklopac štampača.
8. Otvorite poklopac za mastilo.

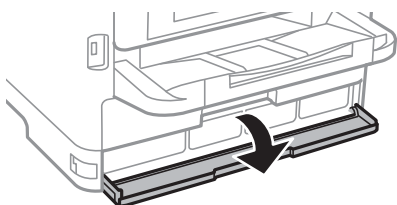

Ako je poklopac za mastilo zaključan, ne možete ga otvoriti. Otpustite zaključavanje poklopca.

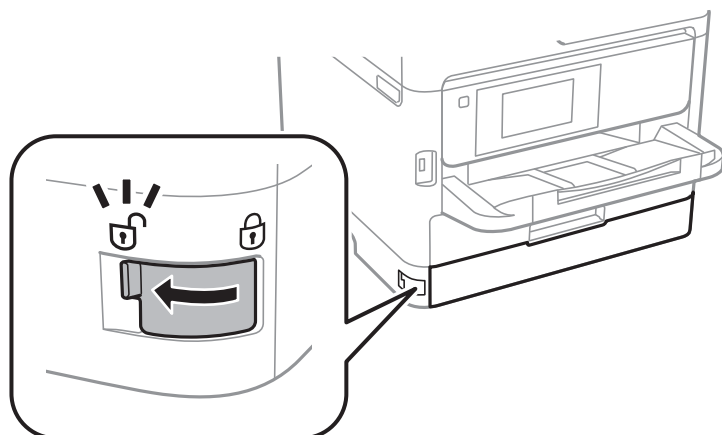

9. Da se poklopac ne bi otvorio, obezbedite podmetač za mastilo tako što ćete isporučeni zaštitni materijal pričvrstiti samolepljivom trakom.

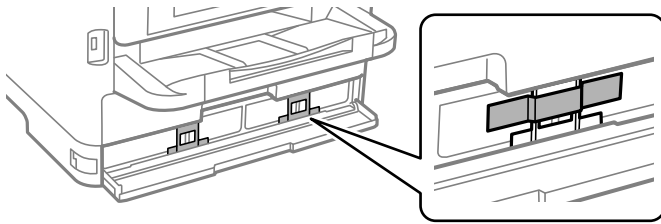

10. Zatvorite poklopac za mastilo.

11. Deinstalirajte opcionalnu jedinicu kasete za papir ako je instalirana.

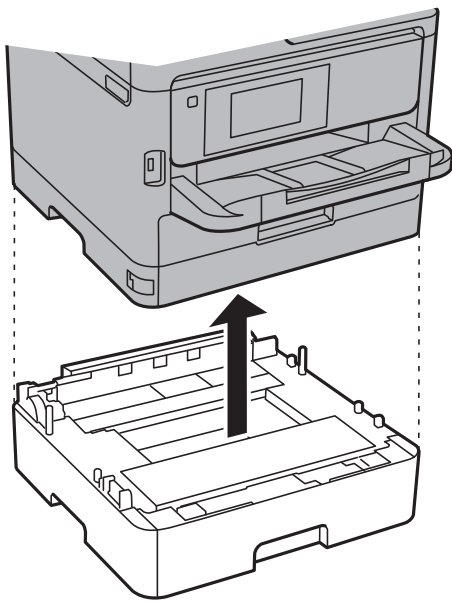

12. Pripremite štampač za pakovanje kao što je prikazano ispod.

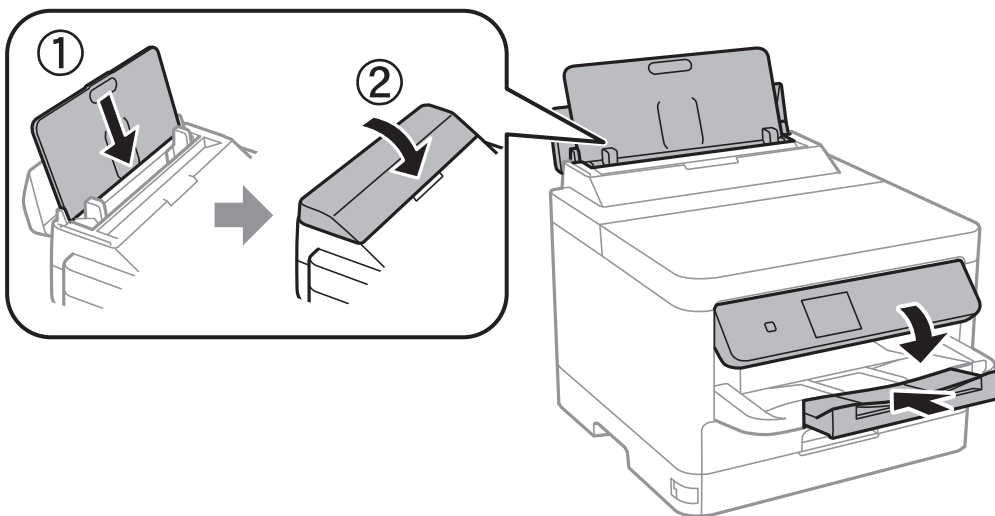

13. Izvadite izlazni podmetač iz štampača.

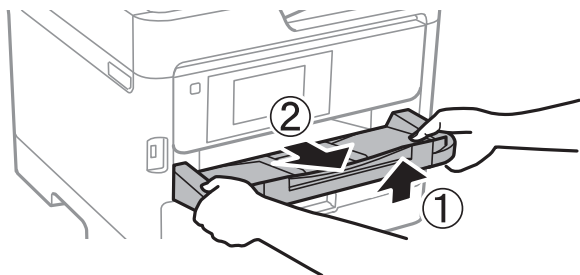

14. Zapakujte štampač u kutiju koristeći zaštitne materijale.

Kada ponovo budete koristili štampač, uverite se da ste uklonili traku kojom je glava za štampanje bila pričvršćena i zaštitni materijal pričvršćen na podmetač za mastilo. Ako primetite da je pri sledećem štampanju kvalitet štampe opao, očistite i poravnajte glavu za štampanje.

Povezane informacije

- ➔ [“Provera i čišćenje glave za štampanje” na strani 131](#)
- ➔ [“Poravnavanje glave za štampanje” na strani 132](#)

Rešavanje problema

Rešavanje problema.	154
Štampanje nije moguće.	156
Kvalitet štampe je loš.	162
Poruka se prikazuje na LCD ekranu.	169
Papir se zaglavljuje.	170
Vreme je da promenite jedinice za dovod mastila.	171
Vreme je da promenite kutiju za održavanje.	176
Vreme je da promenite prijemne valjke.	177
Ne možete da rukujete štampačem na očekivani način.	178
Ne mogu da rešim problem.	182

Rešavanje problema

Ako se pojave neki problemi, proverite sledeće kako biste pronašli uzrok.

Proverite status greške štampača.

Proverite da li postoji problem sa samim štampačem.

Kontrolna tačka	Rešenje
Da li postoji greška na štampaču?	Ako je na LCD ekranu prikazana neka poruka o grešci, sledite datu poruku da biste rešili problem. Ako ne možete da rešite problem zbog ograničenog pristupa kontrolama, obratite se administratoru.
	Ako je papir zaglavljen, pogledajte LCD ekran da vidite gde je papir zaglavljen, a zatim sledite uputstva da biste ga uklonili. U vezi s merama predostrožnosti pogledajte odgovarajuće opise u ovom priručniku.
	Ako se prikaže poruka za zamenu potrošnog materijala, sledite uputstva na ekranu da biste ga zamenili. U vezi s merama predostrožnosti prilikom rukovanja pogledajte odgovarajuće opise u ovom priručniku.
Ima li problema sa kablovima ili izgledom štampača?	Ako poklopci nisu dobro zatvoreni, zatvorite ih. Ako su se kablovi skoro odvojili, čvrsto ih umetnite.
Da li je napajanje isključeno?	Ako je štampač isključen, pritisnite dugme  da biste ga uključili.

Povezane informacije

- ➔ [“Poruka se prikazuje na LCD ekranu” na strani 169](#)
- ➔ [“Papir se zaglavljuje” na strani 170](#)
- ➔ [“Vreme je da promenite jedinice za dovod mastila” na strani 171](#)
- ➔ [“Vreme je da promenite kutiju za održavanje” na strani 176](#)
- ➔ [“Vreme je da promenite prijemne valjke” na strani 177](#)

Provera veze štampača.

Proverite da li postoji problem sa vezom štampača.

Kontrolna tačka	Rešenje
Da li je štampač pravilno povezan na mrežu?	<p>Pokrenite proveru mrežnog povezivanja da biste proverili mrežnu vezu.</p> <p>Na LCD ekranu izaberite  > Kako da > Kada ne možete da se povežete sa mrežom. Odštampajte izveštaj o mrežnom povezivanju, a zatim pitajte administratora da reši problem ako postoji problem sa vezom.</p>
Da li je upravljački program štampača instaliran na vašem računaru?	Možete proveriti da li je upravljački program štampača instaliran tako što ćete proveriti Podešavanja > Uređaji > Štampači na vašem računaru. Više detalja potražite u povezanim informacijama.

Kontrolna tačka	Rešenje
Da li su informacije o štampaču prikazane na vašem računaru?	<p>Možete da koristite Epson Status Monitor 3 kako biste proverili status veze između računara i štampača. Više detalja potražite u povezanim informacijama.</p> <p>Ako ne možete proveriti status štampača, možda neće biti izabran tačan izlaz. Kada povežete štampač na mrežu, preporučujemo da izaberete EpsonNet Print izlaz. Ako EpsonNet Print izlaz nije dostupan, ponovo instalirajte upravljački program.</p>
Da li je bežična LAN (Wi-Fi) veza prekinuta ili se ne može povezati kada koristite USB 3.0 uređaj na svom računaru?	<p>Kada povežete uređaj sa USB 3.0 ulazom na Mac računaru, može doći do smetnji u radio frekvenciji. Isprobajte sledeće.</p> <ul style="list-style-type: none"> <input type="checkbox"/> Uređaj koji je povezan na USB 3.0 ulaz postavite dalje od računara. <input type="checkbox"/> Isključite sve USB 3.0 uređaje koji se ne koriste ili ih povežite samo kada je to potrebno. <input type="checkbox"/> Povežite sa SSID za opseg od 5 GHz.
Da li vaš računar ili pametni uređaj može da se poveže na mrežu?	<p>Proverite da li možete da vidite internet stranicu na svom računaru ili pametnom uređaju (prenos podataka je isključen). Ako ne možete da je vidite, onda postoji problem sa mrežom. Zamolite administratora da reši problem.</p>

Povezane informacije

- ➔ [“Provera statusa mrežne veze štampača \(izveštaj o mrežnoj vezi\)” na strani 144](#)
- ➔ [“Postoji problem sa statusom štampača.” na strani 157](#)
- ➔ [“Ulaz za štampač nije pravilno određen.” na strani 158](#)
- ➔ [“Štampač ne može da se priključi pomoću USB-a” na strani 160](#)
- ➔ [“Odvojena instalacija aplikacija” na strani 138](#)

Proverite podešavanja štampača.

Proverite podešavanja štampača. Štampači kojima upravljaju administratori mogu biti ograničeni tako da se postavke štampača ne mogu menjati. Ako ne možete da izvršite operacije, obratite se administratoru.

Kontrolna tačka	Rešenje
Štampanje se ne pokreće.	<p>Možda još uvek ima preostalih podataka u štampaču. Otvorite niz za štampanje, a zatim proverite status zadatka za štampanje. Ako je zadatak na čekanju sa greškom, izbrišite grešku i ponovo pokrenite ili obrišite zadatak sa greškom, a zatim će započeti štampanje preostalih podataka.</p> <p>Ako je podrazumevani štampač neaktivan ili na čekanju, podesite ga na mrežu u postavkama štampača na Windows računaru.</p> <p>Izaberite štampač i ispravan izlaz.</p>
Meni koji želite da koristite nije prikazan.	<p>Vaš administrator je podesio kontrolu pristupa. Kontaktirajte administratora radi informacija potrebnih za korišćenje menija koji nedostaje.</p> <p>Za korišćenje nekih funkcija potreban je poseban ugovor. Obratite se svom administratoru da proverite da li je ova funkcija dostupna za vaš štampač.</p>

Povezane informacije

- ➔ “Još uvek postoji zadatak koji čeka na štampanje.” na strani 158
- ➔ “Štampač je na čekanju ili neaktivan.” na strani 156
- ➔ “Korišćenje ulaza za štampač” na strani 211

Štampanje nije moguće

Aplikacija ili upravljački program štampača ne rade ispravno

Ne možete da štamplate iako je veza uspostavljena (Windows)

Mogu se uzeti u obzir sledeći razlozi.

■ Štampač je na čekanju ili neaktivan.

Rešenja

Kliknite na **Red za štampu** na kartici **Održavanje** upravljačkog programa štampača.

Ako je štampač neaktivan ili na čekanju, opozovite podešavanje neaktivnosti ili čekanja u meniju **Štampač**.

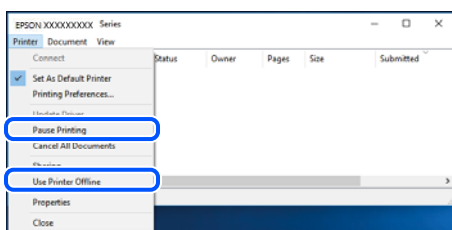

■ Postoji problem sa softverom ili podacima.

Rešenja

- Postarajte se da bude instaliran originalni upravljački program Epson štampača (EPSON XXXXX). Ako originalni upravljački program Epson štampača nije instaliran, dostupne funkcije su ograničene. Preporučujemo korišćenje originalnog upravljačkog programa Epson štampača.
 - Ako štamplate sliku koja se sastoji od velike količine podataka, računar možda neće imati dovoljno memorije. Štampane sliku niže rezolucije ili manje veličine.
 - Ako ste isprobali sva rešenja i time niste rešili problem, pokušajte da deinstalirate drajver štampača, a zatim ga ponovo instalirate.
 - Problem možda možete da rešite tako što ćete ažurirati softver na najnoviju verziju. Da biste proverili status softvera, koristite alat za ažuriranje softvera.
- ➔ “Provera da li je instaliran originalni upravljački program Epson štampača — Windows” na strani 139
 - ➔ “Provera da li je instaliran originalni upravljački program Epson štampača — Mac OS” na strani 141
 - ➔ “Odvojeno instaliranje ili deinstaliranje aplikacija” na strani 138

Ne mogu da štampam zadatka kada je podešena lozinka jer koristim staru verziju osnovnog softvera.

Rešenja

Ako se u upravljačkom programu štampača prikaže sledeća poruka, ažurirajte osnovni softver štampača.

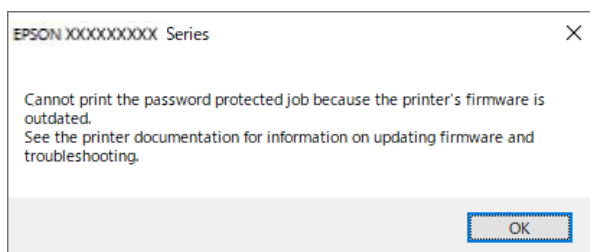

Ako iz nekog razloga ne možete da ažurirate osnovni softver, možete nastaviti da štampate uz isti nivo bezbednosti kao i u slučaju starog osnovnog softvera.

Da biste štampali uz pomoć starog osnovnog softvera, izvršite sledeća podešavanja u upravljačkom programu štampača.

Otvorite karticu **Izborna podešavanja** u svojstvima štampača.

Kliknite na **Podešavanja upravljačkog programa**.

Izaberite **Koristite zastarelu lozinku** i kliknite na **OK**.

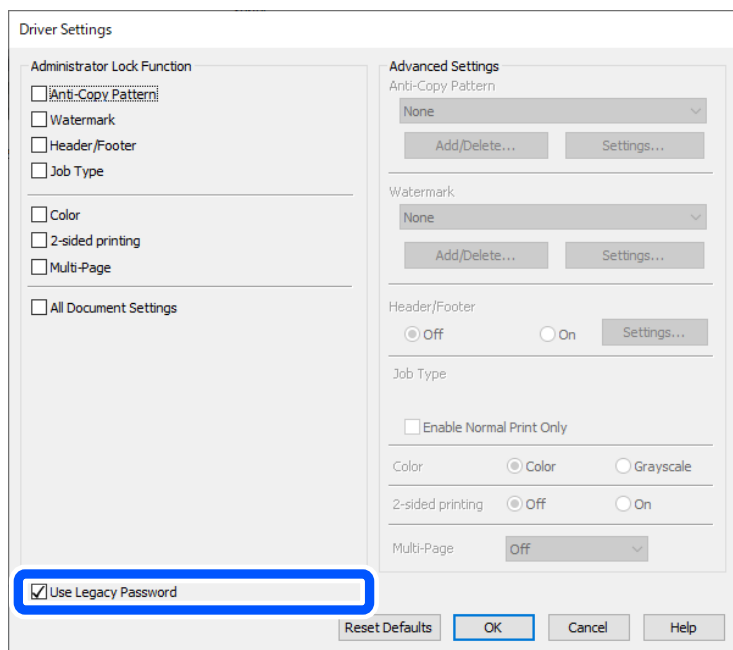

➔ [“Ažuriranje osnovnog softvera” na strani 241](#)

Postoji problem sa statusom štampača.

Rešenja

Kliknite na **EPSON Status Monitor 3** na kartici **Održavanje** upravljačkog programa štampača, a zatim proverite status štampača. Ako je **EPSON Status Monitor 3** onemogućen, kliknite na **Proširena podešavanja** na kartici **Održavanje**, a zatim izaberite **Uključi EPSON Status Monitor 3**.

Još uvek postoji zadatak koji čeka na štampanje.

Rešenja

Kliknite na **Red za štampu** na kartici **Održavanje** upravljačkog programa štampača. Ako ima nepotrebnih podataka, izaberite **Otkazi sve dokumente** na meniju **Štampač**.

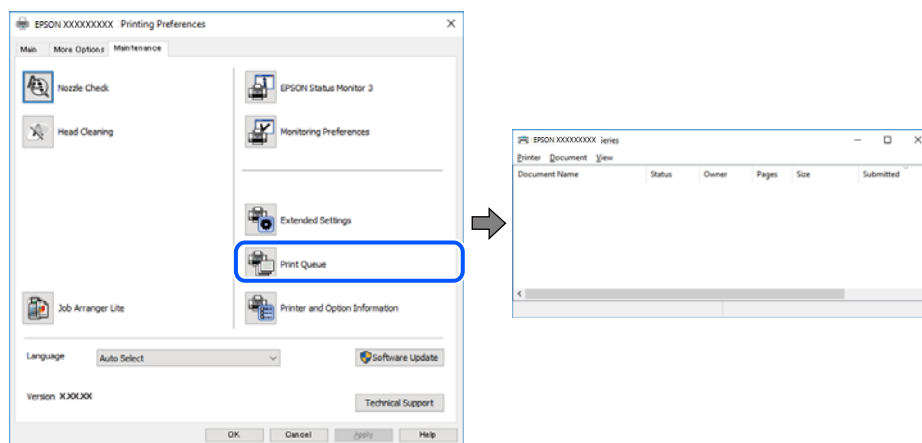

Štampač nije izabran kao podrazumevani.

Rešenja

Desni klik miša na ikonu štampača u **Kontrolna tabla > Prikaz uređaja i štampača** (ili **Štampači, Štampači i faks uređaji**) a zatim kliknite na **Postavi kao podrazumevani štampač**.

Napomena:

Ako postoji više ikona štampača, pogledajte sledeće kako biste izabrali odgovarajući štampač.

Primer)

USB veza: EPSON XXXX Series

Mrežna veza: EPSON XXXX Series (mreža)

Ako upravljački program štampača instalirate više puta, može se dogoditi da budu napravljene kopije upravljačkog programa štampača. Ako budu napravljene kopije poput „EPSON XXXX Series (kopija 1)”, kliknite desnim tasterom miša na kopiranu ikonu upravljačkog programa, a zatim kliknite na **Ukloni uređaj**.

Ulaz za štampač nije pravilno određen.

Rešenja

Kliknite na **Red za štampu** na kartici **Održavanje** upravljačkog programa štampača.

Uverite se da je ulaz za štampač tačno određen, kao što je prikazano ispod u **Svojstvo > Port** u meniju **Štampač**.

USB veza: **USBXXX**, Mrežno povezivanje: **EpsonNet Print Port**

Ako ne možete da promenite ulaz, izaberite **Pokreni kao administrator** na meniju **Štampač**. Ako nije prikazana opcija **Pokreni kao administrator**, obratite se svom administratoru sistema.

Štampanje se ne obavlja prilikom korišćenja upravljačkog programa štampača PostScript (Windows)

Mogu se uzeti u obzir sledeći razlozi.

■ Treba da promenite podešavanje Jezik štampanja.

Rešenja

Podesite podešavanje **Jezik štampanja** na **Automatski** ili **PS** na kontrolnoj tabli.

■ Poslat je veliki broj zadataka.

Rešenja

Ako se pošalje veliki broj zadataka štampanja, moguće je da štampač neće raditi u operativnom sistemu Windows. Izaberite opciju **Štampaj direktno na štampaču** na kartici **Napredne opcije** u svojstvima štampača.

Ne možete da štampate iako je veza uspostavljena (Mac OS)

Mogu se uzeti u obzir sledeći razlozi.

■ Postoji problem sa softverom ili podacima.

Rešenja

- Postarajte se da bude instaliran originalni upravljački program Epson štampača (EPSON XXXXX). Ako originalni upravljački program Epson štampača nije instaliran, dostupne funkcije su ograničene. Preporučujemo korišćenje originalnog upravljačkog programa Epson štampača.
 - Ako štampate sliku koja se sastoji od velike količine podataka, računar možda neće imati dovoljno memorije. Štampajte sliku niže rezolucije ili manje veličine.
 - Ako ste isprobali sva rešenja i time niste rešili problem, pokušajte da deinstalirate drajver štampača, a zatim ga ponovo instalirate.
 - Problem možda možete da rešite tako što ćete ažurirati softver na najnoviju verziju. Da biste proverili status softvera, koristite alat za ažuriranje softvera.
- ➔ [“Provera da li je instaliran originalni upravljački program Epson štampača — Windows” na strani 139](#)
- ➔ [“Provera da li je instaliran originalni upravljački program Epson štampača — Mac OS” na strani 141](#)
- ➔ [“Odvojeno instaliranje ili deinstaliranje aplikacija” na strani 138](#)

■ Postoji problem sa statusom štampača.

Rešenja

Vodite računa da status štampača ne bude **Pauza**.

Izaberite **Željene postavke sistema** iz menija **Apple > Štampači i skeneri** (ili **Štampanje i skeniranje, Štampanje i faks**), a zatim dva puta kliknite na štampač. Ako je štampač pauziran, kliknite na **Nastavi**.

Štampanje se ne obavlja prilikom korišćenja upravljačkog programa štampača PostScript (Mac OS)

■ Treba da promenite podešavanje Jezik štampanja.

Rešenja

Podesite podešavanje **Jezik štampanja** na **Automatski** ili **PS** na kontrolnoj tabli.

Ne možete da štampate iako je veza uspostavljena (iOS)

Mogu se uzeti u obzir sledeći razlozi.

■ Opcija Automatski prikaz podešavanja papira je onemogućena.

Rešenja

Omogućite **Automatski prikaz podešavanja papira** u sledećem meniju.

Podešavanja > Opšte postavke > Podešavanja štampača > Podešavanje izvora papira > Automatski prikaz podešavanja papira

■ Opcija AirPrint je onemogućena.

Rešenja

Omogućite podešavanje AirPrint na Web Config.

➔ [“Aplikacija za konfiguraciju operacija štampača \(Web Config\)”](#) na strani 194

Štampač ne može da se priključi pomoću USB-a

Mogu se uzeti u obzir sledeći razlozi.

■ USB kabl nije pravilno uključen u USB ulaz.

Rešenja

Dobro povežite USB kabl sa štampačem i računarom.

■ Postoji problem sa USB čvorištem.

Rešenja

Ako koristite USB čvorište, pokušajte da priključite štampač direktno na računar.

■ Postoji problem sa USB kablom ili USB ulazom.

Rešenja

Ako se USB kabl ne prepoznaje, promenite priključak, ili promenite USB kabl.

■ Štampač je povezan na izuzetno brzi USB port (SuperSpeed).

Rešenja

Ako povežete štampač na izuzetno brzi USB priključak (SuperSpeed) pomoću USB 2.0 kabla, na nekim računarima može se pojaviti greška u komunikaciji. U tom slučaju, ponovo povežite štampač pomoću jednog od sledećih načina.

Koristite USB 3.0 kabl (samo na podržanim modelima).

Povežite se na brzi USB port na računaru.

Povežite se na izuzetno brzi USB port, osim onog dobijenog greškom u komunikaciji.

Papir se ne uvlači ili ne izbacuje pravilno

Tačke za proveru

Proverite sledeće stavke, a zatim isprobajte rešenja u skladu s problemima.

■ Ovaj položaj postavljanja je neprikladan.

Rešenja

Štampač postavite na ravnu površinu i upotrebljavajte ga u preporučenim uslovima okoline.

➔ [“Specifikacije u vezi sa okruženjem” na strani 217](#)

■ Koristi se nepodržani papir.

Rešenja

Koristite papir koji ovaj štampač podržava.

➔ [“Dostupan papir i kapaciteti” na strani 184](#)

➔ [“Vrste papira koje nisu dostupne” na strani 187](#)

■ Rukovanje papirom je neprikladno.

Rešenja

Sledite mere opreza pri rukovanja papirom.

➔ [“Mere opreza pri rukovanju papirom” na strani 76](#)

■ Ubačeno je previše listova u štampač.

Rešenja

Nemojte ubacivati veći broj listova od maksimalnog broja navedenog za taj papir. U slučaju običnog papira, nemojte ubacivati papir iznad linije označene simbolom trougla na vođici za papir.

➔ [“Dostupan papir i kapaciteti” na strani 184](#)

■ Podešavanja papira za štampač su netačna.

Rešenja

Uverite se da se podešavanja za veličinu papira i tip papira slažu sa stvarnom veličinom papira i tipom papira koji je ubačen u štampač.

➔ [“Podešavanja veličine i tipa papira” na strani 76](#)

Papir se uvlači iskošeno

Mogu se uzeti u obzir sledeći razlozi.

■ Papir nije pravilno ubačen.

Rešenja

Ubacite papir okrenut na odgovarajuću stranu i pomerite vođicu za papir do ivice papira.

Nekoliko listova papira se uvlači odjednom

Mogu se uzeti u obzir sledeći razlozi.

■ Papir je mokar ili vlažan.

Rešenja

Ubacite novi papir.

■ Statički elektricitet izaziva slepljivanje listova.

Rešenja

Rastresite papir pre ubacivanja. Ako se papir i dalje ne uvlači, ubacujte listove papira jedan po jedan.

Dolazi do greške sa izlazom za papir

■ Papir nije umetnut u središte podmetača za papir.

Rešenja

Kada dođe do greške sa izlazom za papir iako je papir ubačen u podmetač za papir, ponovo ubacite papir u središnji deo podmetača za papir.

Papir se ne uvlači iz jedinica kasete za papir

■ Podešavanja opcionih stavki nisu izvršena u upravljačkom programu štampača.

Rešenja

Treba da izvršite podešavanja u upravljačkom programu štampača.

➔ [“Podešavanje dostupnih opcionih stavki” na strani 57](#)

Kvalitet štampe je loš

Nedostatak boje, pojavljuju se trake ili neočekivane boje na kopiji

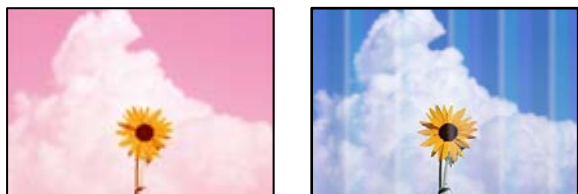

■ Moguće je da su mlaznice glave za štampanje začepljene.

Rešenja

Koristite funkciju **Podešavanje kvaliteta štampe**. Ako niste koristili štampač duže vreme, mlaznice glave za štampanje su možda začepljene i kapljice mastila možda nisu ispuštene.

➔ [“Prilagođavanje kvaliteta štampe” na strani 130](#)

Obojene trake se pojavljuju na otprilike 3.3 cm



Mogu se uzeti u obzir sledeći razlozi.

■ Podešavanje vrste papira ne odgovara ubačenom papiru.

Rešenja

Izaberite odgovarajuće podešavanje vrste papira koje odgovara vrsti papira koji je ubačen u štampač.

➔ [“Lista tipa papira” na strani 77](#)

■ Kvalitet štampe je postavljen nisko.

Rešenja

Kada štampate na običnom papiru, štampajte koristeći podešavanje za visoki kvalitet.

Windows

Izaberite **Visoko** iz **Kvalitet** na kartici **Glavni** upravljačkog programa štampača.

Mac OS

Izaberite **Fino** kao **Print Quality** iz menija **Podešavanje štampe** u dijalogu za štampanje.

■ Položaj glave za štampanje nije poravnat.

Rešenja

Poravnajte glavu za štampanje pomoću funkcije **Podešavanje kvaliteta štampe**.

Zamagljeni otisci, pojava vertikalnih traka ili neusklađenosti



enthalten alle
Aufdruck. W
↓ 5008 "Regel

Mogu se uzeti u obzir sledeći razlozi. Proverite uzroke i pratite rešenja po redu s vrha.

■ Položaj glave za štampanje nije poravnat.

Rešenja

Poravnajte glavu za štampanje pomoću funkcije **Podešavanje kvaliteta štampe**.

Omogućeno je podešavanje dvosmernog štampanja.

Rešenja

Ako se kvalitet štampanja ne poboljša čak i nakon poravnavanja glave za štampanje, onemogućite dvosmerno podešavanje.

Tokom dvosmernog štampanja (ili štampanja velikom brzinom), glava za štampanje štampa krećući se u oba smera, pa se može desiti da vertikalne linije ne budu poravnate. Onemogućavanjem ovog podešavanja može da se smanji brzina štampanja, ali popravi kvalitet štampanja.

Windows

Opozovite izbor opcije **Dvosmerno štampanje** na kartici **Još opcija** upravljačkog programa štampača.

Mac OS

Izaberite **Željene postavke sistema** u meniju Apple > **Štampači i skeneri** (ili **Štampanje i skeniranje, Štampanje i faks**) a zatim izaberite štampač. Kliknite na **Opcije i materijal za štampanje > Opcije** (ili **Upravljački program**). Izaberite **Off** kao podešavanje za **Dvosmerno štampanje**.

Odštampan primerak izlazi kao prazna strana

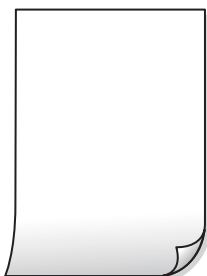

Moguće je da su mlaznice glave za štampanje začepljene.

Rešenja

Koristite funkciju **Podešavanje kvaliteta štampe**. Ako niste koristili štampač duže vreme, mlaznice glave za štampanje su možda začepljene i kapljice mastila možda nisu ispuštene.

➔ [“Prilagođavanje kvaliteta štampe” na strani 130](#)

Razlikuju se podešavanja štampanja i veličina papira ubačenog u štampač.

Rešenja

Promenite podešavanja štampanja u skladu sa veličinom papira koji ubacujete u štampač. Ubacite papir u štampač koji odgovara podešavanjima štampanja.

U štampač se uvlači više listova papira odjednom.

Rešenja

Pogledajte sledeće informacije da biste sprečili da se u štampač uvlači više listova papira odjednom.

➔ [“Nekoliko listova papira se uvlači odjednom” na strani 162](#)

Papir je umrljan ili izgužvan



Mogu se uzeti u obzir sledeći razlozi.

■ Papir nije pravilno ubačen.

Rešenja

Kada se na vrhu ili u dnu papira pojave horizontalne trake ili je papir umrljan (vertikalno u odnosu na smer štampanja), ubacite papir u odgovarajućem smeru i povucite vođice za papir do ivica papira.

➔ [“Ubacivanje papira” na strani 78](#)

■ Putanja papira je umrljana.

Rešenja

Kada se javljaju vertikalne trake (horizontalno u odnosu na smer štampanja) ili je papir umrljan, očistite putanju papira.

➔ [“Čišćenje mrlja od mastila sa putanje papira” na strani 133](#)

■ Papir je uvijen.

Rešenja

Postavite papir na ravnu površinu da biste proverili da li je uvijen. Ako jeste, ispravite ga.

■ Glava za štampanje trlja površinu papira.

Rešenja

Prilikom štampanja na debelom papiru glava za štampanje je blizu površine za štampanje i papir se može izgubiti. U tom slučaju, omogućite postavku smanjenog grebanja. Ako omogućite ovu postavku, može doći do opadanja brzine štampanja ili kvaliteta štampe.

Kontrolna tabla

Izaberite opcije **Podešavanja > Opšte postavke > Podešavanja štampača**, a zatim omogućite **Debeo papir**.

Windows

Kliknite na opciju **Proširena podešavanja** na kartici **Održavanje** upravljačkog programa štampača i izaberite opciju **Debeo papir i koverta**.

Mac OS

Izaberite **Željene postavke sistema** u meniju **Apple > Štampači i skeneri** (ili **Štampanje i skeniranje, Štampanje i faks**) a zatim izaberite štampač. Kliknite na **Opcije i materijal za štampanje > Opcije** (ili **Upravljački program**). Izaberite opciju **On** kao podešavanje za **Thick paper and envelopes**.

■ **Odštampana je zadnja strana papira pre nego što se osušila strana koja je već odštampana.**

Rešenja

Kada vršite ručno dvostrano štampanje, uverite se da se mastilo u potpunosti osušilo pre ponovnog ubacivanja papira.

■ **Kada štamplate koristeći automatsko dvostrano štampanje, gustina štampanja je previsoka a vreme sušenja je prekratko.**

Rešenja

Kada koristite funkciju automatskog dvostranog štampanja i štamplate podatke velike gustine, kao što su slike i grafikoni, podesite gustinu štampanja na nižu vrednost i vreme sušenja na dužu vrednost.

➔ [“Dvostrano štampanje” na strani 89](#)

Štampane fotografije su lepljive



■ **Štampanje je izvršeno na pogrešnoj strani foto papira.**

Rešenja

Proverite da li štamplate na strani predviđenoj za štampanje. Kada se štampa sa pogrešne strane foto papira, morate da očistite putanju papira.

➔ [“Čišćenje mrlja od mastila sa putanje papira” na strani 133](#)

Slike ili fotografije se štampaju u neočekivanim bojama



Mogu se uzeti u obzir sledeći razlozi.

■ **Moguće je da su mlaznice glave za štampanje začepljene.**

Rešenja

Koristite funkciju **Podešavanje kvaliteta štampe**. Ako niste koristili štampač duže vreme, mlaznice glave za štampanje su možda začepljene i kapljice mastila možda nisu ispuštene.

➔ [“Prilagođavanje kvaliteta štampe” na strani 130](#)

■ USB kabl nije pravilno povezan.

Rešenja

Dobro povežite USB kabl sa štampačem i računarom.

■ Postoji zadatak koji čeka na štampanje.

Rešenja

Ako su zadaci za štampanje pauzirani, odštampani znakovi mogu biti oštećeni.

■ Računar je ručno stavljen u režim Hibernacija ili Mirovanje kada je štampanje u toku.

Rešenja

Nemojte ručno stavljati računar u režim **Hibernacija** ili **Mirovanje** kada je štampanje u toku. Sledeći put kada uključite računar može doći do štampanja stranica sa izobličenim tekstom.

■ Koristite upravljački program za drugačiji štampač.

Rešenja

Proverite da li je upravljački program štampača koji koristite namenjen za ovaj štampač. Proverite naziv štampača na vrhu prozora upravljačkog programa štampača.

Odštampana slika je izvrnuta



■ Slika je postavljena da se okreće horizontalno u podešavanjima štampanja.

Rešenja

Opozovite podešavanja štampanja slike u vidu odraza u ogledalu u upravljačkom programu štampača ili u aplikaciji.

- Windows

Opozovite izbor opcije **Odras u ogledalu** na kartici **Još opcija** upravljačkog programa štampača.

- Mac OS

Opozovite **Mirror Image** iz menija **Podešavanje štampe** dijaloga za štampanje.

Šabloni u obliku mozaika na otiscima



Odštampane su slike ili fotografije sa niskom rezolucijom.

Rešenja

Kada štampate slike ili fotografije, koristite podatke visoke rezolucije. Slike na internet stranama su često niske rezolucije, iako izgledaju dovoljno dobro na ekranu, tako da kvalitet štampe može opasti.

Štampanje se ne obavlja ispravno prilikom korišćenja upravljačkog programa štampača PostScript

Mogu se uzeti u obzir sledeći razlozi.

Postoji problem sa podacima.

Rešenja

- Ako je datoteka kreirana u aplikaciji koja dozvoljava promenu formata podataka, kao što je Adobe Photoshop, postarajte se da se podešavanja u aplikaciji podudaraju sa podešavanjima drajvera štampača.
- Može doći do neispravnog štampanja EPS datoteka kreiranih u binarnom formatu. Prilikom kreiranja EPS datoteka u aplikaciji, format podesite na ASCII.
- U operativnom sistemu Windows štampač ne može da štampa binarne podatke kada je sa računarnom povezan pomoću USB interfejsa. Postavite podešavanje **Protokol izlaza** na kartici **Podešavanje uređaja** u svojstvima štampača na **ASCII** ili **TBCP**.
- Za operativni sistem Windows, izaberite odgovarajuće zamenske fontove na kartici **Podešavanja uređaja** u svojstvima štampača.

Kvalitet štampanja je loš prilikom korišćenja upravljačkog programa štampača PostScript

Nisu izvršena podešavanja boje.

Rešenja

Na kartici **Papir/kvalitet** u upravljačkom programu štampača nije moguće izvršiti podešavanja boje. Kliknite na **Napredne opcije**, a zatim odredite podešavanje **Color Mode**.

Poruka se prikazuje na LCD ekranu

Ako je na LCD ekranu prikazana neka poruka o grešci, sledite uputstva na ekranu ili rešenja u nastavku da biste rešili problem.

Poruke o greškama	Rešenja
Greška štampača Ponovo uključite štampač. Više detalja potražite u dokumentaciji.	<ul style="list-style-type: none"><input type="checkbox"/> Uklonite sav papir ili zaštitni materijal u štampaču i kasetu za papir. Ako se poruka o grešci prikazuje i nakon što ste isključili pa ponovo uključili napajanje, obratite se službi za podršku kompanije Epson.<input type="checkbox"/> Kada su prikazane sledeće šifre grešaka, proverite maksimalni broj listova papira koji se može ubaciti u svaki izvor papira. 000181, 000184
Nestalo je papira u XX.	Umetnite papir, a zatim ubacite kasetu za papir sasvim do kraja.

Poruke o greškama	Rešenja
Instalirano je previše kasete za papir. Isključite napajanje i deinstalirajte višak kasete. Detalje potražite u dokumentaciji.	Možete da instalirate najviše tri opcionalne jedinice kasete za papir. Opcionalne jedinice kasete za papir deinstalirajte tako što ćete slediti uputstva za instalaciju u suprotnom smeru.
Štampanje nije moguće jer XX ne radi. Možete da štampate iz druge kasete za papir.	Isključite uređaj i ponovo ga uključite, a zatim ponovo ubacite kasetu za papir. Ako se poruka o grešci i dalje prikazuje, obratite se podršci kompanije Epson ili ovlašćenom servisnom predstavniku kompanije Epson i zatražite popravku.
Valjak za uvlačenje papira u XX je blizu kraja svog radnog veka.	Prijemne valjke treba periodično zameniti. Papir se ne uvlači direktno iz kasete za papir kada dođe vreme za njenu zamenu. Pripremite nove prijemne valjke.
Valjak za uvlačenje papira u XX je dostigao kraj svog radnog veka.	Zamenite prijemne valjke. Nakon zamene valjaka izaberite Podešavanja > Održavanje > Informacije o valjku za uvlačenje papira > Resetovanje brojača , a zatim izaberite kasetu za papir u kojoj ste zamenili prijemne valjke.
Treba da zamenite Jedinica za dovod mastila.	Da bi se postigao vrhunski kvalitet štampe i da bi se zaštitila glava za štampanje, promenljiva bezbednosna rezerva boje ostaje u jedinici za dovod mastila kad vas štampač obavesti da je vreme da zamenite jedinicu za dovod mastila. Zamenite novim jedinice za dovod mastila.
Automatski prikaz podešavanja papira je podešeno na Isključeno. Pojedine funkcije možda nisu dostupne. Detalje potražite u dokumentaciji.	Ako je podešavanje Automatski prikaz podešavanja papira onemogućeno, ne možete koristiti aplikaciju AirPrint.
Kombinacija IP adrese i maske podmreže nije tačna. Više detalja potražite u dokumentaciji.	Obratite se administratoru štampača.
Ažurirajte koreni sertifikat da biste koristili usluge u oblaku.	Obratite se administratoru štampača.
Pomoću računara proverite da li su postavke ulaza štampača (kao što je IP adresa) ili upravljačkog programa štampača tačne.	Uverite se da je u odeljku Svojestvo > Port u meniju Štampač pravilno izabran štampač. Izaberite „ USBXXX “ za USB vezu ili „ EpsonNet Print Port “ za mrežnu vezu.
Greška pri uvlačenju papira. Uklonite XX i ponovo ubacite papir pazeći da u štampaču nije ostalo zaglavljeno papira.	Izvučite kasetu za papir 1, izvadite zaglavljene papir iz štampača, a zatim ponovo umetnite kasetu za papir. Čak i ako ne možete da ubacite papir, proverite položaj blokade valjka za uvlačenje papira. Ako je položaj neispravan, gurnite prstom blokadu valjka za uvlačenje papira da biste ispravili položaj. Pogledajte Video uputstva na internetu radi položaja blokade valjka za uvlačenje papira. https://support.epson.net/publist/vlink.php?code=NPD7274
Recovery Mode Update Firmware	Obratite se administratoru štampača.

Papir se zaglavљуje

Proverite grešku prikazanu na kontrolnoj tabli i pratite uputstva za vađenje zaglavljeno papira, uključujući i preostale pocepane delove. Na LCD ekranu prikazuje se animacija koja vam pokazuje kako da uklonite zaglavljene papir.



Oprez:

Nikada nemojte dodirivati dugmad na kontrolnoj tabli kada vam je ruka unutar štampača. Ako štampač počne da radi, može izazvati povredu. Pazite da ne dodirnete delove koji vire da biste izbegli povredu.



Važno:

Pažljivo izvadite zaglavljenu papir. Naglo vađenje papira može dovesti do oštećenja štampača.

Sprečavanje zaglavljivanja papira

Proverite sledeće stavke ako se papir često zaglavљуje.

- Štampač postavite na ravnu površinu i upotrebljavajte ga u preporučenim uslovima okoline.
[“Specifikacije u vezi sa okruženjem” na strani 217](#)
- Koristite papir koji ovaj štampač podržava.
[“Dostupan papir i kapaciteti” na strani 184](#)
- Sledite mere opreza pri rukovanju papirom.
[“Mere opreza pri rukovanju papirom” na strani 76](#)
- Ubacite papir okrenut na odgovarajuću stranu i pomerite vođicu za papir do ivice papira.
[“Ubacivanje papira” na strani 78](#)
- Nemojte ubacivati veći broj listova od maksimalnog broja navedenog za papir.
- Ako ste ubacili više listova papira, ubacujte jedan po jedan list.
- Uverite se da se podešavanja za veličinu papira i tip papira slažu sa stvarnom veličinom papira i tipom papira koji je ubačen u štampač.
[“Lista tipa papira” na strani 77](#)

Vreme je da promenite jedinice za dovod mastila

Mere opreza pri rukovanju Jedinica za dovod mastila

Mere opreza za čuvanje mastila

- Jedinice za snabdevanje mastilom držite podalje od direktne sunčeve svetlosti.
- Nemojte odlagati jedinice za snabdevanje bojom na visokim temperaturama ili temperaturama ispod nule.
- Kompanija Epson preporučuje upotrebu jedinica za dovod mastila pre datuma odštampalog na pakovanju.
- Za najbolje rezultate, pakovanja jedinica za dovod mastila skladištite sa donjim delom okrenutim nadole.
- Nakon što unesete jedinica za dovod mastila unutra iz prostorije za hladno skladištenje, ostavite je da se zagreje na sobnoj temperaturi najmanje 12 sati pre upotrebe.
- Nemojte ispuštati ili udarati jedinica za dovod mastila o tvrde predmete; u suprotnom, može doći do curenja mastila.

Mere opreza za rukovanje za zamenu mastila

- Nemojte dodirivati oblasti prikazane na ilustraciji. To može onemogućiti normalan rad i štampanje.

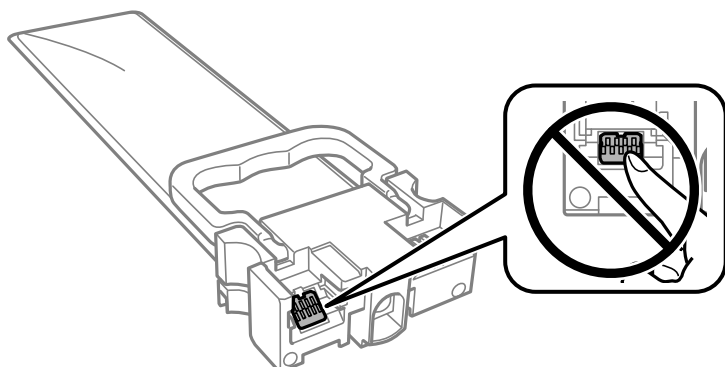

- Postavite sve jedinice za dovod mastila; u suprotnom, štampanje možda neće biti moguće.
- Nemojte isključivati štampač tokom punjenja mastilom. Ako se punjenje mastilom ne završi, štampanje možda neće biti moguće.
- Nemojte ostavljati štampač sa izvađenim jedinice za dovod mastila; u suprotnom, mastilo zaostalo u mlaznicama glave za štampanje će se osušiti i štampanje možda neće biti moguće.
- Ako morate da privremeno izvadite jedinica za dovod mastila, pobrinite se da je oblast za dostavu mastila zaštićena od prljavštine i prašine. jedinica za dovod mastila skladištite u istoj okolini kao i štampač. Pošto je otvor za dostavu mastila opremljen ventilom koji je predviđen da zaustavi izlazak viška mastila, nema potrebe da stavljate sopstvene prekrivače ili čepove.
- Izvađene jedinice za dovod mastila mogu imati mastila oko otvora za dostavu mastila, pa obratite pažnju da prilikom vađenja jedinice za dovod mastila mastilo ne dospe u okolinu.
- Ovaj štampač koristi jedinica za dovod mastila opremljenu zelenim čipom koji prati informacije kao što je količina preostalog mastila u svakoj od jedinice za dovod mastila. To znači da čak i ako se jedinica za dovod mastila izvadi iz štampača pre nego što se u potpunosti isprazni, jedinica za dovod mastila se može i dalje koristiti nakon što se vrati nazad u štampač.
- Da bi se postigao vrhunski kvalitet štampe i da bi se zaštitila glava za štampanje, promenljiva bezbednosna rezerva boje ostaje u jedinica za dovod mastila kad vas štampač obavesti da je vreme da zamenite jedinica za dovod mastila. Navedeni kapaciteti ne uključuju ovu rezervu.
- Nemojte rastavljati ili preoblikovati jedinica za dovod mastila, u suprotnom, normalno štampanje možda neće biti moguće.
- Ne možete koristiti jedinice za dovod mastila koje su priložene uz štampač za zamenu.
- Ako je jedinica za dovod mastila promenila oblik usled ispuštanja ili slično, ispravite oblik pre ubacivanja u štampač; u suprotnom, možda neće biti ispravno postavljen.

Potrošnja mastila

- Da bi se održao optimalni učinak glave za štampanje, određena količina mastila iz svih jedinice za dovod mastila se troši tokom operacija održavanja kao što je štampanje i čišćenje glave. Mastilo se može trošiti i kada uključujete štampač.
- Prilikom monohromatskog štampanja ili štampanja u nijansama sive mogu se koristiti druge boje umesto crne, u zavisnosti od tipa papira ili podešavanja kvaliteta štampanja. Razlog je to što se za dobijanje crne boje koristi mešavina boja.

- Mastilo iz jedinice za dovod mastila koje su priložene uz vaš štampač, delom se troši prilikom početnog podešavanja. Da bi se dobili otisci visokog kvaliteta, glava za štampanje vašeg štampača će biti u potpunosti napunjena mastilom. Ovaj jednokratni proces troši određenu količinu mastila i stoga, ove jedinice za dovod mastila mogu odštampati manje stranica u odnosu na naredne jedinice za dovod mastila.
- Navedeni broj otisaka može se razlikovati zavisno od slika koje štampate, tipa papira koji koristite, učestalosti štampanja, kao i ambijentalnih uslova, kao što je temperatura.
- Za najbolje rezultate, iskoristite jedinica za dovod mastila u roku od dve godine od instalacije.

Zamena Jedinice za dovod mastila

Kada se prikaže poruka u kojoj se od vas traži da zamenite jedinice za dovod mastila, dodirnite **Kako da** a zatim pogledajte animacije prikazane na kontrolnoj tabli da biste saznali kako da zamenite jedinice za dovod mastila.

Povezane informacije

- ➔ [“Kodovi za Jedinica za dovod mastila” na strani 188](#)
- ➔ [“Mere opreza pri rukovanju Jedinica za dovod mastila” na strani 171](#)

Privremeno štampanje crnim mastilom

Kada se boje potroše, a crne boje još uvek ima, možete nastaviti da štampate kratko vreme koristeći samo crnu boju.

- Tip papira: običan papir, Koverat
- Boja: **Sivo nijansiranje**
- EPSON Status Monitor 3: Omogućeno (samo za Windows)

Pošto je ova funkcija dostupna na oko pet dana, zamenite potrošenu jedinica za dovod mastila što je pre moguće.

Napomena:

- Ako je EPSON Status Monitor 3 onemogućen, pristupite upravljačkom programu štampača, kliknite na **Proširena podešavanja** na kartici **Održavanje**, a zatim izaberite **Uključi EPSON Status Monitor 3**.*
- Period dostupnosti se razlikuje i zavisi od uslova korišćenja.*

Privremeno štampanje crnim mastilom — kontrolna tabla

1. Kada se prikaže poruka kojom se traži da zamenite jedinice za dovod mastila, pritisnite dugme OK.
Prikazuje se poruka sa obaveštenjem da privremeno možete da štampate crnim mastilom.
2. Proverite poruku a zatim pritisnite dugme OK.
3. Ako želite da štampate u crno-beloj tehnici, izaberite **Ne, otkaži štampanje**.
Zadatak štampanja koji je u toku se otkazuje i možete da štampate na običnom papiru sa marginama oko ivica.

Nastavite privremeno štampanje samo crnom bojom (Windows)

Izvršite jedan od sledećih postupaka.

- Kada se prikaže sledeći prozor, izaberite **Štampanje u crnoj boji**.

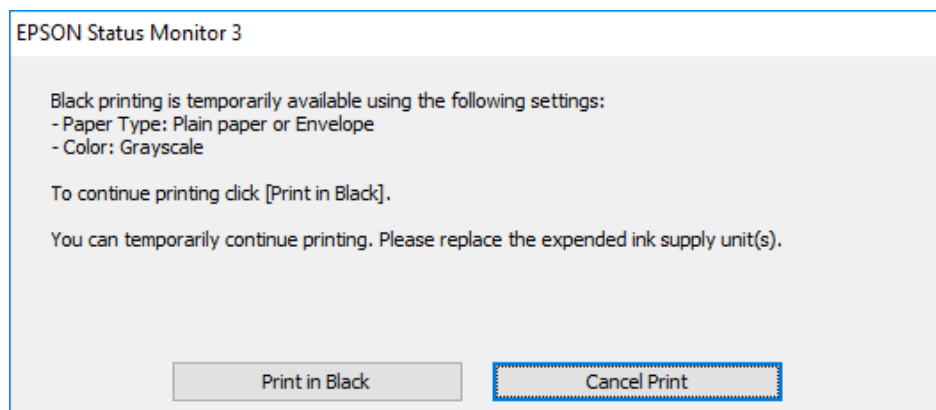

- Kada se prikaže sledeći prozor, otkažite štampanje. A zatim ponovo štampanje.

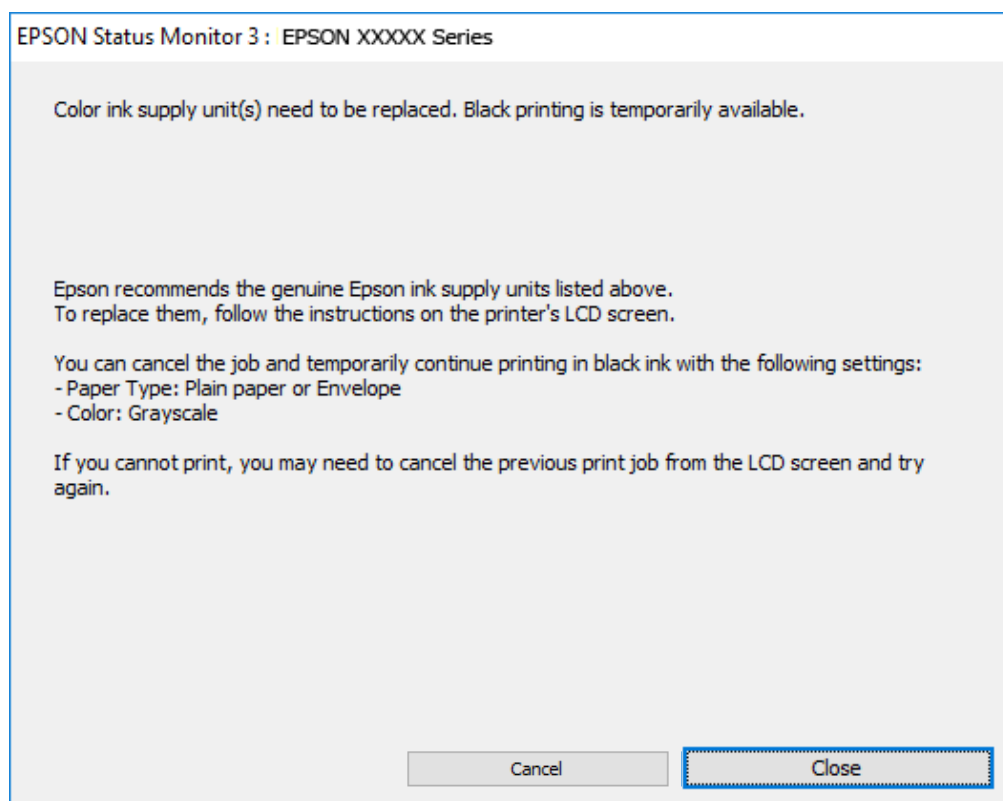

Napomena:

Ako ne možete da otkažete štampanje sa računara, otkažite koristeći kontrolnu tablu štampača.

Sledite navedene korake kada ponovo štampanje.

1. Pristupite prozoru upravljačkog programa štampača.
2. Izaberite **Vrsta papira** koji podržava **Štampanje u crnoj boji**.
3. Izaberite **Sivo nijansiranje**.
4. Po potrebi odredite ostale opcije na karticama **Glavni** i **Još opcija** i kliknite na **U redu**.

5. Kliknite na **Štampaj**.
6. Kliknite na **Štampaj u crnoj boji** u prikazanom prozoru.

Nastavite privremeno štampanje samo crnom bojom (Mac OS)

Napomena:

Da biste ovu funkciju koristili u mreži, povežite se sa sistemom Bonjour.

1. Kliknite na ikonu štampača na traci Usidri.
2. Otkazite zadatak.

Napomena:

Ako ne možete da otkazete štampanje sa računara, otkazite koristeći kontrolnu tablu štampača.

3. Izaberite **Željene postavke sistema** u meniju Apple > **Štampači i skeneri** (ili **Štampanje i skeniranje, Štampanje i faks**) a zatim izaberite štampač. Kliknite na **Opcije i materijal za štampanje > Opcije** (ili **Upravljački program**).
4. Izaberite **On** kao podešavanje za **Permit temporary black printing**.
5. Pristupite dijalogu za štampanje.
6. Izaberite **Podešavanje štampe** u iskaćućem meniju.
7. Izaberite vrstu papira koja podržava **Permit temporary black printing** kao **Media Type**
8. Izaberite **Sivo nijansiranje**.
9. Odredite ostale stavke po potrebi.
10. Kliknite na **Štampaj**.

Štednja crne boje kada je preostane malo (samo za Windows)

Kada preostane samo malo crne boje, a ostalih boja ima dovoljno, možete da koristite mešavinu ostalih boja kako biste napravili crnu. Možete da nastavite da štampate dok pripremate rezervni jedinica za dovod mastila sa crnom bojom.

Sledeća funkcija je dostupna samo kada u upravljačkom programu štampača izaberete ova podešavanja.

- Vrsta papira: **običan papir**
- Kvalitet: **Standardno**
- EPSON Status Monitor 3: Omogućeno

Napomena:

- Ako je **EPSON Status Monitor 3** onemogućen, pristupite upravljačkom programu štampača, kliknite na **Proširena podešavanja** na kartici **Održavanje**, a zatim izaberite **Uključi EPSON Status Monitor 3**.
- Crna boja dobijena mešanjem izgleda malo drugačije od čiste crne. Pored toga, smanjena je brzina štampanja.
- Da bi se održao kvalitet glave za štampanje, troši se i crna boja.

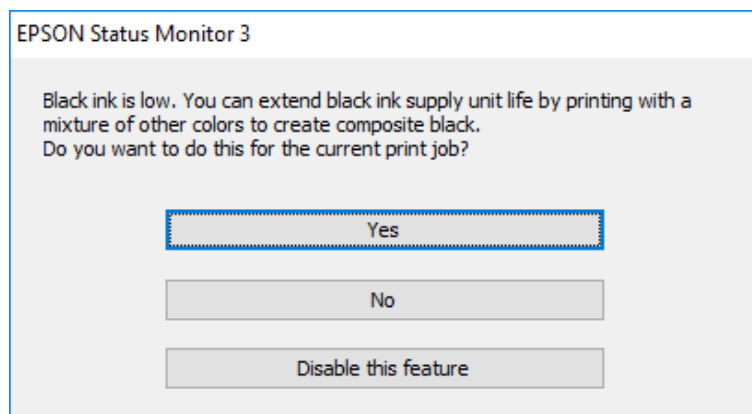

Opcije	Opis
Da	Izaberite da biste koristili mešavinu boja za dobijanje crne boje. Ovaj prozor će se prikazati kada sledeći put odštampate sličan materijal.
Ne	Izaberite da biste nastavili da koristite preostalu crnu boju. Ovaj prozor će se prikazati kada sledeći put odštampate sličan materijal.
Onemogućiti ovu funkciju	Izaberite da biste nastavili da koristite preostalu crnu boju. Ovaj prozor se neće prikazivati dok ne zamenite jedinica za dovod mastila sa crnom bojom i on se ponovo ne istroši.

Vreme je da promenite kutiju za održavanje

Mere predostrožnosti prilikom rukovanja kutijom za održavanje

Pročitajte sledeća uputstva pre zamene kutije za održavanje.

- Nemojte dodirivati zeleni IC čip sa strane kutije za održavanje. To može onemogućiti normalan rad i štampanje.
- Nemojte da ispustite kutiju za održavanje ili da je izlažete jakim potresima.
- Nemojte da menjate kutiju za održavanje tokom štampanja, jer se može desiti da boja iscuri.
- Nemojte uklanjati kutiju za održavanje i njen poklopac osim kada je menjate; u suprotnom, može doći do curenja mastila.
- Nemojte da nagnjete korišćenu kutiju za održavanje sve dok je ne odložite u plastičnu kesu koju nakon toga zatvorite, jer boja može da iscuri.
- Ne dodirujte otvore u kutiji za održavanje jer možete da se isprljate mastilom.
- Nemojte ponovo da koristite kutiju za održavanje koju ste izvadili i koju niste koristili duži vremenski period. Boja u kutiji se stvrdnula i kutija ne može više da upija boju.
- Kutiju za održavanje držite podalje od direktne sunčeve svetlosti.

- ❑ Nemojte odlagati kutiju za održavanje na visokim ili temperaturama ili temperaturama ispod nule.

Zamena kutije za održavanje

U nekim ciklusima štampanja može se desiti da se veoma mala količina suvišne boje prikupi u kutiji za održavanje. Da bi se sprečilo curenje iz kutije za održavanje, štampač je projektovan tako da prestane da štampa kad kapacitet upijanja kutije za održavanje dostigne granicu. Da li će to i koliko često biti potrebno zavisi od broja stranica koje štampate, tipa materijala koji štampate i broja ciklusa čišćenja koje štampač obavlja.

Kada se prikaže poruka u kojoj se od vas traži da zamenite kutiju za održavanje, pogledajte animacije prikazane na kontrolnoj tabli. To što je potrebno zameniti kutiju ne znači da je vaš štampač prestao da radi u skladu sa svojim specifikacijama. Garancija kompanije Epson ne obuhvata trošak ove zamene. To je deo koji može da servisira korisnik.

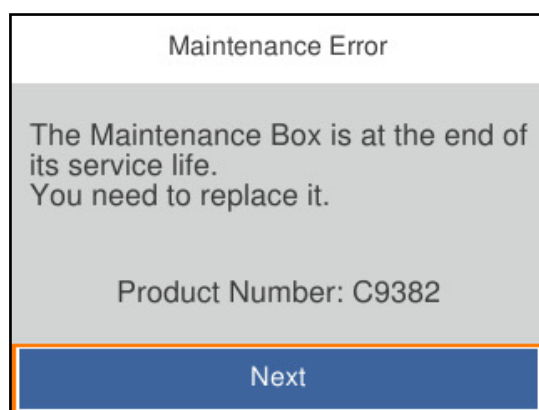

Napomena:

- ❑ Kada bude puna, ne možete da štampate i čistite glavu za štampanje sve dok se kutija za održavanje ne zameni kako bi se izbeglo curenje boje.

Povezane informacije

- ➔ “Šifra kutije za održavanje” na strani 189
- ➔ “Mere predostrožnosti prilikom rukovanja kutijom za održavanje” na strani 176

Vreme je da promenite prijemne valjke

Zamena valjaka za uvlačenje papira za jedinicu kasete za papir

Pogledajte trakasti list priložen uz kartonsku kutiju valjka za uvlačenje papira kako biste zamenili valjke za uvlačenje papira za jedinicu kasete za papir.

- ▶ Postupak možete da pogledate i u Video uputstva na internetu. Pristupite sledećem veb-sajtu.

<https://support.epson.net/publist/vlink.php?code=NPD6984>

Povezane informacije

- ➔ “Šifre valjaka za uvlačenje papira” na strani 189

Zamena prijemnih valjaka za opcionalne jedinice kasete za papir

Pogledajte trakasti list priložen uz kartonsku kutiju valjaka za uvlačenje papira kako biste zamenili valjke za uvlačenje papira za opcionalne jedinice kasete za papir.

 Postupak možete da pogledate i u Video uputstva na internetu. Pristupite sledećem veb-sajtu.

<https://support.epson.net/publist/vlink.php?code=NPD6986>

Povezane informacije

➔ “Šifre valjaka za uvlačenje papira” na strani 189

Ne možete da rukujete štampačem na očekivani način

Štampač se ne uključuje ili isključuje

Napajanje se ne uključuje

Mogu se uzeti u obzir sledeći razlozi.

Kabl za napajanje nije pravilno uključen u električnu utičnicu.

Rešenja

Postarajte se da kabl za napajanje bude čvrsto priključen.

Dugme nije pritisnuto dovoljno dugo.



Rešenja

Malo duže držite pritisnuto dugme .

Napajanje se ne isključuje

Dugme nije pritisnuto dovoljno dugo.

Rešenja

Malo duže držite pritisnuto dugme . Ako i dalje ne možete da isključite štampač, iskopčajte kabl za napajanje. Da biste sprečili isušivanje glave za štampanje, ponovo uključite štampač i isključite ga pritiskom na dugme .

Napajanje se automatski isključuje

■ Funkcija Pod. isključivanja ili Merač vremena za isključivanje je omogućena.

Rešenja

- Izaberite **Podešavanja > Opšte postavke > Osn. podešavanja > Pod. isključivanja**, a zatim onemogućite podešavanja **Isključivanje usled neaktivnosti** i **Isključivanje usled prekida veze**.
- Izaberite **Podešavanja > Opšte postavke > Osn. podešavanja**, a zatim onemogućite podešavanje **Merač vremena za isključivanje**.

Napomena:

Vaš proizvod može da poseduje funkciju **Pod. isključivanja** ili **Merač vremena za isključivanje**, u zavisnosti od lokacije kupovine.

Operacije su spore

Štampanje je suviše sporo

Mogu se uzeti u obzir sledeći razlozi.

■ Aktivne su nepotrebne aplikacije.

Rešenja

Zatvorite sve nepotrebne aplikacije na računaru ili pametnom uređaju.

■ Kvalitet štampe je postavljen visoko.

Rešenja

Smanjite podešavanje kvaliteta.

■ Dvosmerno štampanje je onemogućeno.

Rešenja

Omogućite dvosmerno podešavanje (ili podešavanje za veliku brzinu). Kada je ovo podešavanje omogućeno, glava za štampanje štampa krećući se u oba smera, pa se brzina štampanja uvećava.

- Windows

Izaberite **Dvosmerno štampanje** na kartici **Još opcija** upravljačkog programa štampača.

- Mac OS

Izaberite **Željene postavke sistema** u meniju **Apple > Štampači i skeneri** (ili **Štampanje i skeniranje, Štampanje i faks**) a zatim izaberite štampač. Kliknite na **Opcije i materijal za štampanje > Opcije** (ili **Upravljački program**). Izaberite **On** kao podešavanje za **Dvosmerno štampanje**.

■ Omogućen je Tihi režim.

Rešenja

Onemogućite **Tihi režim**. Brzina štampanja je manja kada štampač radi u **Tihi režim**.

- Kontrolna tabla

Izaberite  na početnom ekranu, a zatim izaberite **Isklj.**

Windows

Izaberite **Isključeno** kao podešavanje za **Tihi režim** na kartici **Glavni** u upravljačkom programu štampača.

Mac OS

Izaberite **Željene postavke sistema** u meniju Apple > **Štampači i skeneri** (ili **Štampanje i skeniranje, Štampanje i faks**) a zatim izaberite štampač. Kliknite na **Opcije i materijal za štampanje** > **Opcije** (ili **Upravljački program**). Izaberite Off kao podešavanje za **Tihi režim**.

■ Sušenje može da potraje za dvostrano štampanje.

Rešenja

Za dvostrano štampanje jedna strana papira se odštampa i osuši, a zatim se štampa druga strana. Pošto se vreme sušenja razlikuje zavisno od okruženja, kao što su temperatura ili vlažnost, ili podaci o štampanju, brzina štampanja može biti sporija.

Štampanje se odvija previše sporo prilikom korišćenja upravljačkog programa štampača PostScript

■ Podešavanje kvaliteta štampe je visoko.

Rešenja

Postavite podešavanje **Print Quality** na **Fast** u drajveru štampača.

LCD ekran je zatamnjen

■ Štampač je u režimu mirovanja.

Rešenja

Pritisnite bilo koje dugme na kontrolnoj tabli da biste vratili LCD ekran u prethodno stanje.

Uređaj pravi buku dok radi

■ Na štampaču je onemogućen Tihi režim.

Rešenja

Ako je buka u toku rada uređaja prevelika, omogućite **Tihi režim**. Omogućavanjem ove funkcije može da se smanji brzina štampanja.

Kontrolna tabla

Izaberite  **OFF** na početnom ekranu, a zatim omogućite **Tihi režim**.

Windows

Omogućite **Tihi režim** na kartici **Glavni** upravljačkog programa štampača.

Mac OS

Izaberite **Željene postavke sistema** u meniju Apple > **Štampači i skeneri** (ili **Štampanje i skeniranje, Štampanje i faks**) a zatim izaberite štampač. Kliknite na **Opcije i materijal za štampanje** > **Opcije** (ili **Upravljački program**). Omogućite podešavanje **Tihi režim**.

Datum i vreme su netačni

■ Pojavila se greška u električnom napajanju.

Rešenja

Može se desiti da sat pokazuje netačno vreme nakon nestanka struje zbog udara groma ili u slučaju da je struja dugo bila isključena. Pravilno podesite datum i vreme u **Podešavanja > Opšte postavke > Osn. podešavanja > Podešavanja za datum/vreme** na kontrolnoj tabli.

Osnovni sertifikat se mora ažurirati

■ Osnovni sertifikat je istekao.

Rešenja

Pokrenite Web Config, a zatim ažurirajte osnovni sertifikat.

➔ [“Aplikacija za konfiguraciju operacija štampača \(Web Config\)”](#) na strani 194

Nije moguće obaviti ručno dvostrano štampanje (Windows)

■ Opcija EPSON Status Monitor 3 je onemogućena.

Rešenja

Na kartici **Održavanje** upravljačkog programa štampača, kliknite na **Proširena podešavanja**, a zatim izaberite **Uključi EPSON Status Monitor 3**.

Međutim, može biti nedostupna kada se štampaču pristupa preko mreže ili se koristi kao deljeni štampač.

Meni Podešavanje štampe nije prikazan (Mac OS)

■ Upravljački program Epson štampača nije pravilno instaliran.

Rešenja

Ako se meni **Podešavanje štampe** ne prikazuje u macOS Catalina (10.15) ili novijem, macOS High Sierra (10.13), macOS Sierra (10.12), OS X El Capitan (10.11), OS X Yosemite (10.10), OS X Mavericks (10.9), upravljački program Epson štampača nije pravilno instaliran. Omogućite ga iz sledećeg menija.

Izaberite **Željene postavke sistema** u meniju Apple > **Štampači i skeneri** (ili **Štampanje i skeniranje, Štampanje i faks**), uklonite štampač, a zatim ga ponovo dodajte.

macOS Mojave (10.14) ne može da pristupi **Podešavanje štampe** u aplikacijama koje je napravio Apple, kao što je TextEdit.

Zaboravili ste lozinku

Potrebna vam je pomoć tehničkog osoblja.

Ukoliko zaboravite administratorsku lozinku, obratite se službi za podršku kompanije Epson.

Ne mogu da rešim problem

Ako ne možete da rešite problem nakon isprobavanja svih rešenja, obratite se službi za podršku kompanije Epson. Ako ne možete da rešite probleme u vezi sa štampanjem, pogledajte odgovarajuće informacije u nastavku.

Povezane informacije

➔ [“Ne možete da rešite problem sa štampanjem” na strani 182](#)

Ne možete da rešite problem sa štampanjem

Isprobajte sledeća rešenja tako što ćete krenuti od početka dok ne rešite problem.

- Vodite računa da se tip papira koji je ubačen u štampač i tip papira podešen na štampaču poklapaju sa podešavanjima vrste papira u upravljačkom programu štampača.
[“Podešavanja veličine i tipa papira” na strani 76](#)
- Koristite podešavanje za visoki kvalitet na kontrolnoj tabli ili upravljačkom programu štampača.
- Ponovo postavite jedinice za dovod mastila koje su već postavljene u štampaču.
Ponovo postavljanje jedinica za dovod mastila može da očisti mlaznice glave za štampanje i omogući mastilu da neometano teče.
Međutim, pošto se mastilo troši kada se ponovo postavi jedinica za dovod mastila može da se prikaže poruka koja od vas traži da zamenite jedinicu za dovod mastila u zavisnosti od količine preostalog mastila.
- Koristite funkciju **Podešavanje kvaliteta štampe**.
[“Prilagođavanje kvaliteta štampe” na strani 130](#)
- Proverite da li koristite originalne Epson jedinice za dovod mastila.
Probajte da koristite originalne Epson jedinice za dovod mastila. Ovaj proizvod je predviđen da prilagođava boje na osnovu upotrebe originalnih Epson jedinica za dovod mastila. Upotreba neoriginalnih jedinica za dovod mastila može izazvati opadanje kvaliteta štampe.
- Proverite da li je providni film umrljan.
Ako na providnom filmu ima mrlja, pažljivo obrišite mrlje.
[“Čišćenje providnog filma” na strani 133](#)
- Vodite računa da unutar štampača ne ostane komadića papira.
- Proverite papir.
Proverite da li je papir uvijen ili postavljen tako da strana na kojoj se štampa bude okrenuta nagore.
[“Mere opreza pri rukovanju papirom” na strani 76](#)
[“Dostupan papir i kapaciteti” na strani 184](#)
[“Vrste papira koje nisu dostupne” na strani 187](#)

Ako ne možete da rešite problem proverom navedenih rešenja, možda ćete morati da zatražite popravku. Kontaktirajte službu za podršku kompanije Epson.

Povezane informacije

- ➔ [“Pre nego što se obratite kompaniji Epson” na strani 290](#)
- ➔ [“Kontaktiranje Epson-ove podrške za korisnike” na strani 290](#)

Informacije o proizvodu

Informacije o papiru.	184
Informacije o potrošnim proizvodima.	188
Informacije o opcionim stavkama.	189
Informacije o softveru.	190
Podешavanje liste menija.	196
Specifikacije proizvoda.	210
Specifikacije fonta.	220
Informacije u vezi sa propisima.	225

Informacije o papiru

Dostupan papir i kapaciteti

Originalni Epson papir

Kompanija Epson preporučuje upotrebu originalnog Epson papira da bi se osiguralo dobijanje otisaka visokog kvaliteta.

Napomena:

- Originalan Epson papir nije dostupan kada se štampanje obavlja pomoću Epsonovog univerzalnog upravljačkog programa za štampač.
- Dostupnost papira zavisi od lokacije. Za najžurnije informacije o papiru dostupnom u vašoj okolini obratite se službi za podršku kompanije Epson.
- Pogledajte sledeće za dostupne informacije o vrsti papira za dvostrano štampanje.
[“Papir za dvostrano štampanje” na strani 187](#)
- Kada štampate na originalnom Epson papiru pri veličini navedenoj od strane korisnika, od podešavanja kvaliteta štampanja su dostupna samo **Standardno** ili **Normal**. Iako vam pojedini upravljački programi štampača omogućavaju da izaberete bolji kvalitet štampe, otisci se štampaju pomoću **Standardno** ili **Normal**.

Papir pogodan za štampanje dokumenata

Naziv medijuma	Veličina	Prihvatni kapacitet (listovi)		
		Kaseta za papir 1	Kasete za papir 2 do 4	Ladica za papir
Epson Business Paper	A4	Do linije označene simbolom  na vodiči za papir.		80
Epson Bright White Ink Jet Paper	A4	200	400	50

Papir pogodan za štampanje dokumenata i fotografija

Naziv medijuma	Veličina	Prihvatni kapacitet (listovi)		
		Kaseta za papir 1	Kasete za papir 2 do 4	Ladica za papir
Epson Photo Quality Ink Jet Paper	A4	80	80	70
Epson Matte Paper-Heavyweight	A4	50	50	20
Epson Double-Sided Matte Paper	A4	50	50	20

Papir pogodan za štampanje fotografija

Naziv medijuma	Veličina	Prihvatni kapacitet (listovi)		
		Kaseta za papir 1	Kasete za papir 2 do 4	Ladica za papir
Epson Ultra Glossy Photo Paper	A4, 20×25 cm (8×10 inča)	50	50	20
	10×15 cm (4×6 inča), 13×18 cm (5×7 inča)	50	-	20
Epson Premium Glossy Photo Paper	A4, 20×25 cm (8×10 inča)	50	50	20
	10×15 cm (4×6 inča), široko oko 16:9 (4×7,11 inča), 13×18 cm (5×7 inča)	50	-	20
Epson Premium Semigloss Photo Paper	A4	50	50	20
	10×15 cm (4×6 inča), 13×18 cm (5×7 inča)	50	-	20
Epson Photo Paper Glossy	A4	50	50	20
	10×15 cm (4×6 inča), 13×18 cm (5×7 inča)	50	-	20



Papir koji je dostupan u prodaji



Napomena:

- Half Letter, SP1 (210×270 mm), SP2 (210×149 mm), SP3 (100×170 mm), SP4 (130×182 mm), SP5 (192×132 mm), 16K (195×270 mm) i Indian-Legal formati nisu dostupni kada štampate pomoću upravljačkog programa štampača PostScript.*
- Pogledajte sledeće za dostupne informacije o vrsti papira za dvostrano štampanje.*
[“Papir za dvostrano štampanje” na strani 187](#)

Obični papiri

Obični papir uključuje fabrički odštampan papir, prethodno štampani papir (papir na kojem su prethodno odštampani različiti obrasci npr. uplatnice), memorandum, papir u boji, reciklirani papir.

Veličina	Prihvatni kapacitet (listovi)		
	Kaseta za papir 1	Kasete za papir 2 do 4	Ladica za papir
A4, A5, A6, B5, B6, Executive, Half Letter, 16K (195×270 mm), Indian-Legal, Letter, 8,5×13 inča, Legal, SP1 (210 × 270 mm), SP2 (210 × 149 mm), SP3 (100 × 170 mm), SP4 (130 × 182 mm)	Do linije označene simbolom  na vođici za papir.		80
SP5 (192×132 mm)	Do linije označene simbolom  na vođici za papir.	-	80

Veličina	Prihvatni kapacitet (listovi)		
	Kaseta za papir 1	Kasete za papir 2 do 4	Ladica za papir
Korisnički definisano (mm) 85 do 215,9×125 do 355,6	Do linije označene simbolom  na vođici za papir.	-	-
Korisnički definisano (mm) 100 do 215,9×148 do 355,6	-	Do linije označene simbolom  na vođici za papir.	-
Korisnički definisano (mm) 64 do 215,9×125 do 6000	-	-	80

Debeo papir (od 91 do 160 g/m²)

Veličina	Prihvatni kapacitet (listovi)		
	Kaseta za papir 1	Kasete za papir 2 do 4	Ladica za papir
A4, A5, A6, B5, B6, Executive, Half Letter, 16K (195×270 mm), Indian-Legal, Letter, 8,5×13 inča, Legal, SP1 (210 × 270 mm), SP2 (210 × 149 mm), SP3 (100 × 170 mm), SP4 (130 × 182 mm)	90	250	30
SP5 (192×132 mm)	90	-	30
Korisnički definisano (mm) 85 do 215,9×125 do 355,6	90	-	-
Korisnički definisano (mm) 100 do 215,9×148 do 355,6	-	250	-
Korisnički definisano (mm) 64 do 215,9×125 do 6000	-	-	30

Debeo papir (od 161 do 256 g/m²)

Veličina	Prihvatni kapacitet (listovi)		
	Kaseta za papir 1	Kasete za papir 2 do 4	Ladica za papir
A4, A5, A6, B5, B6, Executive, Half Letter, 16K (195×270 mm), Indian-Legal, Letter, 8,5×13 inča, Legal, SP1 (210×270 mm), SP2 (210×149 mm), SP3 (210×149 mm), SP3 (100×170 mm), SP4 (130×182 mm), SP5 (192×132 mm)	-	-	30

Veličina	Prihvatni kapacitet (listovi)		
	Kaseta za papir 1	Kasete za papir 2 do 4	Ladica za papir
Korisnički definisano (mm) 64 do 215,9×125 do 6000	–	–	30

Koverta

Naziv medijuma	Veličina	Prihvatni kapacitet (koverta)		
		Kaseta za papir 1	Kasete za papir 2 do 4	Ladica za papir
Koverta	Koverta br. 10, koverta DL, koverta C6	10	–	10
	Koverta C4	–	–	1

Papir za dvostrano štampanje

Originalni Epson papir

- Epson Business Paper
- Epson Bright White Ink Jet Paper

Povezane informacije

➔ [“Dostupan papir i kapaciteti” na strani 184](#)

Papir koji je dostupan u prodaji

Koristi se samo podmetač za papir za štampanje zadatka dvostranog štampanja.

- Običan papir, fabrički odštampan papir, papir sa odštampanim zaglavljem, papir u boji, recikliran papir*¹
- Debeo papir (91 do 160 g/m²)*¹
- Debeo papir (161 do 250 g/m²)*²

*1 A4, A5, B5, Executive, 16K, Letter, SP1 i papir korisnički definisane veličine (od 148 do 215,9×210 do 297 mm) podržan je za automatsko dvostrano štampanje.

*2 Samo ručno dvostrano štampanje.

Povezane informacije

➔ [“Dostupan papir i kapaciteti” na strani 184](#)

Vrste papira koje nisu dostupne

Nemojte koristiti sledeće vrste papira. Upotreba ovakvih vrsta papira može prouzrokovati zaglavljivanje papira i mrlje na otiscima.

- Papir koji je talasast
- Papir koji je pocepan ili isečen
- Papir koji je presavijen
- Papir koji je vlažan
- Papir koji je suviše debeo ili suviše tanak
- Papir koji ima nalepnice

Nemojte koristiti sledeće vrste koverata. Upotreba ovakvih vrsta koverata može prouzrokovati zaglavljivanje papira i mrlje na otiscima.

- Koverte koje su uvijene ili presavijene
- Koverte sa lepljivim površinama na preklopima ili koverte sa providnom folijom
- Koverte koje su suviše tanke
Mogu se uviti tokom štampanja.

Informacije o potrošnim proizvodima

Kodovi za Jedinica za dovod mastila

Epson preporučuje da koristite originalne Epson jedinice za dovod mastila. Kompanija Epson ne može garantovati za kvalitet i pouzdanost neoriginalnog mastila. Upotreba neoriginalnog mastila može dovesti do oštećenja koje nije pokriveno garancijama kompanije Epson i pod određenim uslovima može dovesti do nepredvidivog ponašanja štampača. Informacije o nivoima neoriginalnog mastila se možda neće prikazati.

Slede kodovi za originalne Epson jedinice za dovod mastila.

Napomena:

- Kodovi za Jedinica za dovod mastila mogu da se razlikuju u zavisnosti od lokacije. Za pravilne šifre u vašoj oblasti obratite se službi za podršku kompanije Epson.
- Određene jedinice za dovod mastila nisu dostupne u svim regionima.

Za Evropu

Veličina	Black (Crna)	Cyan (Tirkizna)	Magenta (Ružičasta)	Yellow (Žuta)
XL	T11E1	-	-	-
L	T11D1	T11D2	T11D3	T11D4
S	T11C1	T11C2	T11C3	T11C4

Posetite sledeći veb-sajt da biste pronašli informacije o kapacitetima jedinica za dovod mastila kompanije Epson.

<http://www.epson.eu/pageyield>

For Australia and New Zealand

Black (Crna)	Cyan (Tirkizna)	Magenta (Ružičasta)	Yellow (Žuta)
T10Y1	T10W2	T10W3	T10W4
T10W1	T10S2	T10S3	T10S4
T10S1			

Za Aziju

Black (Crna)	Cyan (Tirkizna)	Magenta (Ružičasta)	Yellow (Žuta)
T11H1	T11G2	T11G3	T11G4
T11G1	T11F2	T11F3	T11F4
T11F1			

Šifra kutije za održavanje

Epson preporučuje da koristite originalne Epson kutije za održavanje.

Šifra kutije za održavanje: C9382



Važno:

Kada se kutija za održavanje postavi u štampač, ona se ne može koristiti sa drugim štampačima.

Šifre valjaka za uvlačenje papira

Kompanija Epson preporučuje upotrebu originalnih Epson valjaka za uvlačenje papira.

Slede njihove šifre.

Paper cassette 1 (Paper Feed Roller for Cassette A): C12C938261

Paper cassette 2 to 4 (Paper Feed Roller for Cassette B): C12C938281

Informacije o opcionim stavkama

Opcionalne jedinice kasete za papir — šifra jedinice

Sledi šifra za opcionu jedinicu kasete za papir.

Optional Single Cassette-P2 (C12C937901)

Informacije o softveru

Ovaj odeljak predstavlja pojedine aplikacije koje su dostupne za vaš štampač. Za listu podržanog softvera pogledajte sledeći Epson veb-sajt ili pokrenite Epson Software Updater za potvrdu. Možete da preuzmete najnovije aplikacije.

<http://www.epson.com>

Povezane informacije

➔ “Aplikacija za ažuriranje softvera i osnovnog softvera (Epson Software Updater)” na strani 195

Aplikacija za štampanje sa računara (upravljački program štampača za Windows)

Upravljački program štampača kontroliše štampač prema komandama iz aplikacije. Podešavanje upravljačkog programa štampača daje najbolje rezultate štampanja. Takođe možete proveriti status štampača ili ga održavati u najboljem radnom stanju pomoću uslužnog programa štampača.

Napomena:

Možete promeniti jezik upravljačkog programa štampača. Izaberite jezik koji želite da koristite u podešavanju **Jezik na kartici Održavanje**.

Pristupanje upravljačkom programu štampača iz aplikacija

Da biste izvršili podešavanja koja se primenjuju samo u aplikaciji koju koristite, podešavanjima pristupite iz te aplikacije.

Izaberite **Štampaj** ili **Podešavanje štampe** u meniju **Datoteka**. Izaberite svoj štampač, a zatim kliknite na **Željene postavke** ili **Svojsva**.

Napomena:

Postupci se razlikuju u zavisnosti od aplikacije. Više informacija potražite u funkciji za pomoć date aplikacije.

Pristupanje upravljačkom programu štampača sa kontrolne table

Da biste odredili podešavanja koja važe za sve aplikacije, pristupite sa kontrolne table.

Windows 11

Kliknite na dugme Start a zatim izaberite **Sve aplikacije > Windows alati > Kontrolna tabla > Prikaz uređaja i štampača** iz kategorije **Hardver i zvuk**. Desnim tasterom miša kliknite na štampač ili pritisnite i zadržite, a zatim izaberite **Željene postavke pri štampanju**.

Windows 10/Windows Server 2022/Windows Server 2019/Windows Server 2016

Kliknite na dugme Start a zatim izaberite **Windows sistem > Kontrolna tabla > Prikaz uređaja i štampača** iz kategorije **Hardver i zvuk**. Desnim tasterom miša kliknite na štampač ili pritisnite i zadržite, a zatim izaberite **Željene postavke pri štampanju**.

Windows 8.1/Windows 8/Windows Server 2012 R2/Windows Server 2012

Izaberite **Radna površina > Podešavanja > Kontrolna tabla > Prikaz uređaja i štampača** iz kategorije **Hardver i zvuk**. Desnim tasterom miša kliknite na štampač ili pritisnite i zadržite, a zatim izaberite **Željene postavke pri štampanju**.

Windows 7/Windows Server 2008 R2

Kliknite na dugme Start i izaberite **Kontrolna tabla > Prikaz uređaja i štampača** iz kategorije **Hardver i zvuk**. Desnim tasterom miša kliknite na štampač i izaberite **Željene postavke pri štampanju**.

Windows Vista/Windows Server 2008

Kliknite na dugme Start i izaberite **Kontrolna tabla > Štampači** iz kategorije **Hardver i zvuk**. Desnim tasterom miša kliknite na štampač i izaberite **Željene postavke pri štampanju**.

Windows XP/Windows Server 2003 R2/Windows Server 2003

Kliknite na dugme Start i izaberite **Kontrolna tabla > Štampači i drugi hardver > Štampači i faks uređaji**. Desnim tasterom miša kliknite na štampač i izaberite **Željene postavke pri štampanju**.

Pristupanje upravljačkom programu štampača pomoću ikone štampača na traci zadataka

Ikona štampača na traci zadataka na radnoj površini je prečica koja vam omogućava da brzo pristupite upravljačkom programu štampača.

Ako kliknete na ikonu štampača i izaberete **Podešavanja štampača**, možete pristupiti istom prozoru za podešavanje štampača kao što je onaj koji se prikazuje sa kontrolne table. Ako dva puta kliknete na ovu ikonu, možete proveriti status štampača.

Napomena:

*Ako ikona štampača nije prikazana na traci zadataka, pristupite prozoru upravljačkog programa štampača, kliknite na **Karakteristike nadgledanja** na kartici **Održavanje**, a zatim izaberite **Registrujte ikonu prečice u traci zadatka**.*

Pokretanje uslužnog programa

Pristupite prozoru upravljačkog programa štampača. Kliknite na karticu **Održavanje**.

Povezane informacije

➔ [“Opcije menija za upravljački program štampača” na strani 84](#)

Aplikacija za štampanje sa računara (Upravljački program štampača za Mac OS)

Upravljački program štampača kontroliše štampač prema komandama iz aplikacije. Podešavanje upravljačkog programa štampača daje najbolje rezultate štampanja. Takođe možete proveriti status štampača ili ga održavati u najboljem radnom stanju pomoću uslužnog programa štampača.

Pristupanje upravljačkom programu štampača iz aplikacija

Kliknite na **Podešavanje stranice** ili **Štampaj** u meniju **Datoteka** u svojoj aplikaciji. Ako je neophodno, kliknite na **Prikaži detalje** (ili ▼) da biste proširili prozor za štampanje.

Napomena:

*U zavisnosti od aplikacije koja se koristi, opcija **Podešavanje stranice** možda neće biti prikazana u meniju **Datoteka**, a radnje za prikazivanje ekrana za štampanje mogu da se razlikuju. Više informacija potražite u funkciji za pomoć date aplikacije.*

Pokretanje uslužnog programa

Izaberite **Željene postavke sistema** u meniju Apple > **Štampači i skeneri** (ili **Štampanje i skeniranje, Štampanje i faks**) a zatim izaberite štampač. Kliknite na **Opcije i materijal za štampanje > Uslužni program > Otvori uslužni program štampača**.

Povezane informacije

➔ [“Opcije menija za upravljački program štampača” na strani 113](#)

Vodič za upravljački program štampača u operativnom sistemu Mac OS

Epson Printer Utility

Možete pokrenuti funkciju održavanja kao što je provera mlaznica i čišćenje glave za štampanje, a pokretanjem aplikacije **EPSON Status Monitor** možete proveriti status štampača i informacije o greškama.



Aplikacija koja može da štampa PostScript fontove (Windows upravljački program štampača PostScript)

Upravljački program štampača PostScript omogućava štampaču da prima i tumači uputstva za štampanje na jezik za opisivanje stranice koja su poslata sa računara i koja se pravilno štampaju. Ovo je pogodno za štampanje iz aplikacije koja je usaglašena sa interfejsom PostScript koja se koristi za DTP.

Pristupanje upravljačkom programu štampača iz aplikacija

Da biste izvršili podešavanja koja se primenjuju samo u aplikaciji koju koristite, podešavanjima pristupite iz te aplikacije.

Izaberite **Štampaj** ili **Podešavanje štampe** u meniju **Datoteka**. Izaberite vaš štampač, a zatim kliknite na **Željene postavke** ili **Svojstva**.

Napomena:

Postupci se razlikuju u zavisnosti od aplikacije. Više informacija potražite u funkciji za pomoć date aplikacije.

Pristupanje upravljačkom programu štampača sa kontrolne table

Da biste odredili podešavanja koja važe za sve aplikacije, pristupite sa kontrolne table.

Windows 11

Kliknite na dugme Start i zatim izaberite **Sve aplikacije > Windows alatke > Kontrolna tabla > Prikaz uređaja i štampača** u **Hardver i zvuk**. Desnim dugmetom miša kliknite na štampač ili pritisnite i zadržite, a zatim izaberite **Izbori pri štampanju**.

Windows 10/Windows Server 2022/Windows Server 2019/Windows Server 2016

Kliknite na dugme Start i izaberite **Windows sistem > Kontrolna tabla > Prikaz uređaja i štampača** u **Hardver i zvuk**. Desnim dugmetom miša kliknite na štampač ili pritisnite i zadržite, a zatim izaberite **Željene postavke pri štampanju**.

Windows 8.1/Windows 8/Windows Server 2012 R2/Windows Server 2012

Izaberite **Radna površina > Podešavanja > Kontrolna tabla > Prikaz uređaja i štampača** u **Hardver i zvuk**. Desnim dugmetom miša kliknite na štampač ili pritisnite i zadržite, a zatim izaberite **Željene postavke pri štampanju**

Windows 7/Windows Server 2008 R2

Kliknite na dugme Start i izaberite **Kontrolna tabla > Prikaz uređaja i štampača** u **Hardver i zvuk**. Desnim dugmetom kliknite na štampač i izaberite **Izbiri pri štampanju**.

Windows Vista/Windows Server 2008

Kliknite na dugme Start i izaberite **Kontrolna tabla > Štampači** u **Hardver i zvuk**. Desnim dugmetom kliknite na štampač i izaberite **Izbiri pri štampanju**.

Windows XP/Windows Server 2003 R2/Windows Server 2003

Kliknite na dugme Start i izaberite **Kontrolna tabla > Štampači i drugi hardver > Štampači i faks uređaji**. Desnim dugmetom kliknite na štampač i izaberite **Izbiri pri štampanju**.

Pristupanje upravljačkom programu štampača pomoću ikone štampača na traci zadataka

Ikona štampača u traci zadataka na radnoj površini je prečica koja vam omogućava da brzo pristupite upravljačkom programu štampača.

Ako kliknete na ikonu štampača i izaberete **Podešavanja štampača**, možete pristupiti istom prozoru za podešavanje štampača kao što je onaj koji se prikazuje sa kontrolne table. Ako dva puta kliknete na ovu ikonu, možete proveriti status štampača.

Povezane informacije

➔ [“Opcije menija za upravljački program štampača PostScript” na strani 108](#)

Aplikacija koja može da štampa PostScript fontove (Mac OS upravljački program štampača PostScript)

Upravljački program štampača PostScript omogućava štampaču da prima i tumači uputstva za štampanje na jezik za opisivanje stranice koja su poslata sa računara i koja se pravilno štampaju. Ovo je pogodno za štampanje iz aplikacije koja je usaglašena sa interfejsom PostScript koja se koristi za DTP.

Pristupanje upravljačkom programu štampača iz aplikacija

Kliknite na **Podešavanje stranice** ili **Štampaj** u meniju **Datoteka** u svojoj aplikaciji. Ako je neophodno, kliknite na **Prikaži detalje** (ili ▼) da biste proširili prozor za štampanje.

Napomena:

*U zavisnosti od aplikacije koja se koristi, opcija **Podešavanje stranice** možda neće biti prikazana u meniju **Datoteka**, a radnje za prikazivanje ekrana za štampanje mogu da se razlikuju. Više informacija potražite u funkciji za pomoć date aplikacije.*

Pokretanje uslužnog programa

Izaberite **Željene postavke sistema** u meniju Apple > **Štampači i skeneri** (ili **Štampanje i skeniranje, Štampanje i faks**) a zatim izaberite štampač. Kliknite na **Opcije i materijal za štampanje > Uslužni program > Otvori uslužni program štampača**.

Povezane informacije

➔ [“Opcije menija za upravljački program štampača PostScript” na strani 120](#)

Aplikacija koja može da štampa PCL jezik (upravljački program PCL štampača)

Upravljački program PCL štampača omogućava štampaču da prima i tumači uputstva za štampanje na jeziku za opisivanje stranice koja se šalju sa računara i da pravilno štampa. To je pogodno za štampanje iz opštih aplikacija kao što su Microsoft Office.

Napomena:

Mac OS nije podržan.

Povežite štampač na istu mrežu kao računar, a zatim sledite dolenađeni postupak da biste instalirali drajver za štampač.

1. Preuzmite izvršnu datoteku sa Epson veb-sajta za podršku.

<http://www.epson.eu/Support> (samo Evropa)

<http://support.epson.net/>

2. Dva puta kliknite na izvršnu datoteku.
3. Sledite uputstva na ekranu za ostatak instalacije.

Napomena:

Ako je uz proizvod isporučen disk sa softverom, možete ga instalirati i pomoću diska. Pristupite stavci „Driver\PCL Universal”.

Aplikacija za konfiguraciju operacija štampača (Web Config)

Web Config je aplikacija koja radi u okviru veb pregledača kao što je Microsoft Edge i Safari, na računaru ili pametnom uređaju. Možete potvrditi status štampača ili promeniti podešavanja mrežne usluge i štampača. Da biste koristili Web Config, povežite štampač i računar ili pametni uređaj na istu mrežu.

Podržani su sledeći pregledači. Koristite najnoviju verziju.

Microsoft Edge, Internet Explorer, Firefox, Chrome, Safari

Napomena:

Možda će biti zatraženo da unesete administratorsku lozinku za vreme rada sa Web Config. Za više detalja pogledajte povezane informacije ispod.

Povezane informacije

➔ [“Podrazumevana vrednost administratorske lozinke” na strani 17](#)

Pokretanje aplikacije Web Config u veb pregledaču

1. Proverite IP adresu štampača.

Izaberite ikonu za mrežu na početnom ekranu štampača, a zatim izaberite aktivni način povezivanja da biste proverili IP adresu štampača.

Da biste izabrali stavku, koristite dugmad ▲ ▼ ◀ ▶, a zatim pritisnite dugme OK.

Napomena:

IP adresu možete da proverite i štampanjem izveštaja o mrežnoj vezi.

2. Pokrenite veb pregledač na računaru ili pametnom uređaju, a zatim unesite IP adresu štampača.

Format:

IPv4: http://IP adresa štampača/

IPv6: http://[IP adresa štampača]/

Primeri:

IPv4: http://192.168.100.201/

IPv6: http://[2001:db8::1000:1]/

Napomena:

Na pametnom uređaju takođe možete pokrenuti aplikaciju Web Config na ekranu sa informacijama o proizvodu na Epson Smart Panel.

S obzirom da štampač koristi nezavisni sertifikat prilikom pristupanja HTTPS-u, u pregledaču se prikazuje upozorenje kada pokrenete Web Config; to ne ukazuje ni na kakav problem i može se bezbedno zanemariti.

Povezane informacije

- ➔ [“Štampanje izveštaja o mrežnom povezivanju” na strani 49](#)
- ➔ [“Štampanje pomoću aplikacije Epson Smart Panel” na strani 123](#)

Aplikacija za ažuriranje softvera i osnovnog softvera (Epson Software Updater)

Epson Software Updater je aplikacija koja preko interneta instalira novi softver i ažurira osnovni softver. Ako redovno želite da proveravate informacije o ažuriranju, možete da podesite intervale za proveru ažuriranja u podešavanjima automatskog ažuriranja u okviru aplikacije Epson Software Updater.

Napomena:

Operativni sistemi Windows Server nisu podržani.

Započinjanje u operativnom sistemu Windows

- Windows 11

Kliknite na dugme Start i zatim izaberite **Sve aplikacije > EPSON Software > Epson Software Updater**.

- Windows 10

Kliknite na dugme Start i zatim izaberite **EPSON Software > Epson Software Updater**.

- Windows 8.1/Windows 8

Unesite naziv aplikacije u polje za pretragu, a zatim izaberite prikazanu ikonu.

- Windows 7/Windows Vista/Windows XP

Kliknite na dugme Start i zatim izaberite **Svi programi (ili Programi) > EPSON Software > Epson Software Updater**.

Napomena:

Aplikaciju *Epson Software Updater* takođe možete pokrenuti klikom na ikonu štampača u traci zadataka na radnoj površini, a zatim izborom opcije **Ažuriranje programske podrške**.

Započinjanje u operativnom sistemu Mac OS

Izaberite **Kreni > Aplikacije > Epson Software > Epson Software Updater**.

Povezane informacije

➔ [“Odvojena instalacija aplikacija” na strani 138](#)

Softver za upravljanje uređajima na mreži (Epson Device Admin)

Epson Device Admin je višenamenska aplikacija softvera koja upravlja uređajem na mreži.

Dostupne su sledeće funkcije.

- Pratite ili upravljajte sa najviše 2000 štampača preko segmenta
- Napravite detaljan izveštaj, kao što je status potrošnog materijala ili proizvoda
- Ažuriranje osnovnog softvera proizvoda
- Uvedite uređaj na mrežu
- Primenite objedinjeno podešavanje na više uređaja.

Možete da preuzmete Epson Device Admin sa Epsonove internet stranice za podršku. Više informacija potražite u prapratnoj dokumentaciji ili pomoći aplikacije Epson Device Admin.

Epson sistem za autorizaciju (Epson Print Admin)

Epson Print Admin je sistem za autorizaciju koji vam omogućava upravljanje Epson uređajima, kao i smanjenje troškova podrške i poboljšanje radne efikasnosti, čime se garantuje zaštita. Ispod su navedene funkcije.

Za više informacija obratite se dobavljaču.

- Štampanje nakon autorizacije uređaja.
- Ograničavanje uređaja, funkcija i vremenskih perioda u kojima korisnici mogu da pristupe uređaju.
- Čuvanje evidencije o svim korisnicima i uređajima.
- Registracija korisnika pomoću informacija o korisniku u aktivnom direktorijumu ili LDAP serveru.

Podešavanje liste menija

Izaberite **Podešavanja** na početnom ekranu štampača da biste izvršili razna podešavanja.

Opšte postavke

Izaberite menije na kontrolnoj tabli kao što je ispod opisano.

Podešavanja > Opšte postavke

Osn. podešavanja

Izaberite menije na kontrolnoj tabli kao što je ispod opisano.

Podešavanja > Opšte postavke > Osn. podešavanja

Osvetljenost LCD-a:

Prilagođavanje osvetljenja LCD ekrana.

Tajmer za spavanje:

Podesite vremenski period za ulaženje u režim mirovanja (režim za uštedu energije) kada štampač nije izvršio nijednu operaciju. Kada prođe podešeno vreme, LCD ekran postaje crn.

Merač vremena za isključivanje:

Vaš proizvod može da poseduje ovu funkciju ili funkciju **Pod. isključivanja**, u zavisnosti od lokacije kupovine.

Izaberite ovo podešavanje da biste automatski isključili štampač kada se ne koristi određeno vreme. Možete prilagoditi vreme pre nego što se primeni upravljanje napajanjem. Svako povećanje će negativno uticati na energetska efikasnost proizvoda. Pre nego što napravite izmenu, razmislite o uticaju na životnu sredinu.

Pod. isključivanja:

Vaš proizvod može da poseduje ovu funkciju ili funkciju **Merač vremena za isključivanje**, u zavisnosti od lokacije kupovine.

Isključivanje usled neaktivnosti:

Izaberite ovo podešavanje da biste automatski isključili štampač ako se ne koristi određeno vreme. Možete prilagoditi vreme pre nego što se primeni upravljanje napajanjem. Svako povećanje će negativno uticati na energetska efikasnost proizvoda. Pre nego što napravite izmenu, razmislite o uticaju na životnu sredinu.

Isključivanje usled prekida veze:

Izaberite ovo podešavanje da biste isključili štampač nakon određenog vremenskog perioda kada je veza sa svim ulazima, uključujući USB ulaz, prekinuta. U zavisnosti od modela i regiona, ova funkcija možda neće biti dostupna.

Pogledajte sledeći veb-sajt za navedeni vremenski period.

<https://www.epson.eu/energy-consumption>

Podešavanja za datum/vreme:

Datum/Vreme:

Unesite trenutni datum i vreme.

Letnje računanje vremena:

Izaberite podešavanje za letnje računanje vremena koje je primenljivo na vaš region.

Vremenska razlika:

Unesite razliku između vašeg lokalnog vremena i UTC vremena (Coordinated Universal Time).

Jezik/Language: 

Izaberite jezik koji se koristi na LCD ekranu.

Vreme čekanja na radnju: 

Izaberite **Uklj.** da biste se vratili na početni ekran kada za određeno vreme nije izvršena nijedna operacija.

Tastatura:

Izmenite raspored na tastaturi na LCD ekranu.

Povezane informacije

➔ [“Unos znakova” na strani 28](#)

Podešavanja štampača

Izaberite menije na kontrolnoj tabli kao što je ispod opisano.

Podešavanja > Opšte postavke > Podešavanja štampača

Podešavanje izvora papira:

Postavka papira:

Izaberite veličinu i tip papira koji ste ubacili u izvor papira.

Prioritet ladice/fioke za papir:

Izaberite **Uklj.** da biste dali prioritet za štampanje papiru umetnutom u ladicu za papir.

Automatsko prebacivanje A4/Pismo:

Izaberite **Uklj.** da biste uvukli papir iz izvora papira koji je podešen za format A4 ukoliko ne postoji izvor podešen za format Pismo (Letter), ili uvucite iz izvora papira koji je podešen za format Pismo (Letter) kada ne postoji izvor papira podešen za format A4.

Automatski izbor podešavanja:

Ako omogućite **Postavke papira > Aut.**, kada se papir potroši, papir se automatski uvlači iz izvora papira koji ima ista podešavanja kao podešavanja papira za trenutni zadatak štampanja. U ovom meniju možete da podesite automatski izbor za svaki izvor papira. Ne možete sve da isključite.

Ovo podešavanje je onemogućeno kada izaberete određeni izvor papira u podešavanjima papira za zadatke štampanja. U zavisnosti od podešavanja tipa papira na kartici **Glavni** upravljačkog programa štampača, papir se možda neće automatski uvlačiti.

Obaveštenje o grešci:

Izaberite **Uklj.** da biste prikazali poruku o grešci kada izabrana veličina ili tip papira ne odgovaraju umetnutom papiru.

Obaveštenje o veličini papira:

Izaberite **Uklj.** da biste prikazali poruku o grešci kada izabrana veličina papira ne odgovara umetnutom papiru.

Obaveštenje o tipu papira:

Izaberite **Uklj.** da biste prikazali poruku o grešci kada izabrani tip papira ne odgovara umetnutom papiru.

Automatski prikaz podešavanja papira:

Izaberite **Uklj.** da biste prikazali ekran **Postavka papira** prilikom umetanja papira u izvor papira. Ako onemogućite ovu funkciju, ne možete štampati sa uređaja iPhone, iPad ili iPod touch koristeći AirPrint.

Jezik štampanja:

Izaberite jezik za štampanje za USB ili mrežni interfejs.

USB:

Izaberite jezik za štampanje za USB interfejs.

Mreža:

Izaberite jezik za štampanje za mrežni interfejs.

Podešavanja univ. štampe:

Ova podešavanja štampanja se primenjuju kada štampate pomoću spoljnog uređaja bez korišćenja upravljačkog programa štampača. Podešavanja pomaka se primenjuju kada štampate pomoću upravljačkog programa štampača.

Gornji pomak:

Prilagođava gornju marginu papira.

Levi pomak:

Prilagođava levu marginu papira.

Gornji pomak otpozadi:

Prilagođava gornju marginu za poleđinu strane prilikom dvostranog štampanja.

Levi pomak otpozadi:

Prilagođava levu marginu za poleđinu strane prilikom dvostranog štampanja.

Provera širine papira:

Izaberite opciju **Uklj.** da biste proverili širinu papira pre štampanja. Ova opcija sprečava štampanje izvan ivica papira kada je podešavanje veličine papira neispravno, ali na taj način se može smanjiti brzina štampanja.

Preskoči praznu stranu:

Automatski preskače prazne stranice u podacima koji se štampaju radi uštede papira.

Konfiguracija PDL štampanja:

Izaberite opcije Konfiguracija PDL štampanja koje želite da koristite za PCL ili PostScript štampanje.

Uobičajena podešavanja:

Izaberite opšta podešavanja za PCL ili PostScript štampanje.

Veličina papira:

Izaberite podrazumevanu veličinu papira za štampanje.

Tip papira:

Izaberite podrazumevani tip papira za štampanje.

Orijentacija:

Izaberite podrazumevanu orijentaciju za štampanje.

Kvalitet:

Izaberite kvalitet štampanja.

Režim štednje mastila:

Izaberite **Uklj.** da biste uštedeli mastilo smanjivanjem gustine štampanja.

Redosled štampanja:

Izaberite redosled štampanja od prve strane ili poslednje strane.

Poslednja str. na vrhu:

Počinje štampanje od prve strane datoteke.

Prva stranica na vrhu:

Počinje štampanje od poslednje strane datoteke.

Broj kopija:

Podesite broj kopija za štampanje.

Margina za povezivanje:

Izaberite položaj za povezivanje.

Automatsko izbacivanje papira:

Izaberite **Uklj.** za automatsko izbacivanje papira kada je štampanje zaustavljeno u toku zadatka štampanja.

2-strano štampanje:

Izaberite **Uklj.** za obavljanje dvostranog štampanja.

PCL meni:

Izvršite podešavanja za PCL štampanje.

Izvor fonta:

Lokalni:

Izaberite korišćenje fonta koji je unapred instaliran na štampaču.

Preuzmi:

Izaberite korišćenje fonta koji ste preuzeli.

Broj fonta:

Izaberite podrazumevani broj fonta za podrazumevani Izvor fonta. Dostupni brojevi se razlikuju u zavisnosti od podešavanja koje ste odredili.

Gustina:

Izaberite podrazumevani broj znakova po inču ako je font podesive veličine i ako je širina znakova ista. Možete izabrati vrednost između 0,44 i 99,99 zpi (znakova po inču) u koracima od 0,01.

Moguće je da se ova stavka neće pojaviti, u zavisnosti od podešavanja Izvor fonta ili Broj fonta.

Visina:

Izaberite podrazumevanu visinu fonta ako je font podesive veličine i proporcionalan. Možete izabrati vrednost između 4,00 i 999,75 u koracima od 0,25.

Moguće je da se ova stavka neće pojaviti, u zavisnosti od podešavanja Izvor fonta ili Broj fonta.

Set simbola:

Izaberite podrazumevani skup simbola. Ako font koji ste izabrali u podešavanju Izvor fonta i Izvor fonta nije dostupan u podešavanju novog skupa simbola, podešavanja Izvor fonta i Broj fonta se automatski zamenjuju podrazumevanom vrednošću, IBM-US.

Obrazac:

Podesite broj redova za izabranu veličinu i položaj papira. Ovo će takođe prouzrokovati promenu u razmaku između redova (VMI), a u štampaču će biti uskladištena nova vrednost za VMI. To znači da će kasnije promene podešavanja za veličinu ili položaj papira prouzrokovati promene u vrednosti za oblik na osnovu sačuvane vrednosti za VMI.

Funkcija vraćanja nosača:

Izaberite komandu za prelazak u novi red prilikom štampanja pomoću upravljačkog programa iz određenog operativnog sistema.

LF funkcija:

Izaberite komandu za prelazak u novi red prilikom štampanja pomoću upravljačkog programa iz određenog operativnog sistema.

Dodela izvora papira:

Podesite dodelu za komandu za izbor izvora papira. Kada je izabrano **4**, komande su podešene tako da budu kompatibilne sa HP LaserJet 4. Kada je izabrano **4K**, komande su podešene tako da budu kompatibilne sa HP LaserJet 4000, 5000 i 8000. Kada je izabrano **5S**, komande su podešene tako da budu kompatibilne sa HP LaserJet 5S.

PS meni:

Izvršite podešavanja za PS štampanje.

Lista grešaka:

Izaberite **Uklj.** da biste odštampli list koji pokazuje status kada se pojavi greška za vreme PostScript ili PDF štampanja.

Obojenost:

Izaberite režim u boji za PostScript štampanje

Binarni:

Izaberite **Uklj.** ako podaci za štampanje sadrže binarne slike. Aplikacija može poslati binarne podatke čak iako je podešavanje upravljačkog programa štampača postavljeno na ASCII, ali je štampanje podataka moguće kada je ova funkcija omogućena.

Veličina stranice PDF-a:

Izaberite veličinu papira za štampanje PDF datoteke.

Automatsko ignorisanje grešaka:

Izaberite radnju koju treba preduzeti kada dođe do greške kod dvostranog štampanja ili pune memorije.

Uklj.

Prikazuje upozorenje i štampa jednostrano kada se pojavi greška u dvostranom štampanju, ili štampa samo ono što štampač može da obradi kada se pojavi greška da je memorija puna.

Isklj.

Prikazuje poruku o grešci i otkazuje štampanje.

Debeo papir:

Izaberite **Uklj.** da biste sprečili razlivanje mastila na otiscima, ali na taj način se može smanjiti brzina štampanja.

Tihi režim:

Izaberite **Uklj.** da biste smanjili buku prilikom štampanja, ali na taj način se može smanjiti brzina štampanja. Zavisno od vrste papira i podešavanja kvaliteta štampe koje ste izabrali, možda neće biti razlike u nivou buke koju štampač proizvodi. Izaberite **Uklj.** da biste prioritet dali smanjenju buke prilikom rada. Da biste prioritet dali brzini štampanja, izaberite **Uklj. (Nizak nivo)**.

Vreme sušenja mastila:

Izaberite vreme sušenja mastila koje želite da koristite prilikom dvostranog štampanja. Štampač štampa drugu stranu nakon što odštampa prvu stranu. Ako je otisak umrljan, povećajte podešavanje vremena.

Veza sa računarnom preko USB-a:

Izaberite **Omogućiti** da biste omogućili da računar pristupi štampaču kada je priključen preko USB-a. Kada se izabere **Onemogućiti**, štampanje koje se ne šalje preko mrežne veze je ograničeno.

Pod. vrem. ček. USB interf.:

Navedite vreme u sekundama koje mora da prođe pre prekida USB komunikacije sa računarnom nakon što štampač primi zadatak štampanja od drajvera PostScript štampača ili upravljačkog programa PCL štampača. Ukoliko završetak posla nije jasno definisan u upravljačkom programu PostScript štampača ili PCL štampača, to može izazvati neprekidnu USB komunikaciju. Kada do ovoga dođe, štampač prekida komunikaciju nakon isteka navedenog vremena. Unesite vrednost 0 (nula) ukoliko ne želite da prekinete komunikaciju.

Povezane informacije

- ➔ “Ubacivanje papira” na strani 78
- ➔ “Štampanje uz pomoć lakih podešavanja” na strani 82

Mrežne postavke

Izaberite menije na kontrolnoj tabli kao što je ispod opisano.

Podešavanja > Opšte postavke > Mrežne postavke

Podešavanje Wi-Fi-a:

Podesite ili izmenite podešavanja bežične mreže. Izaberite između sledećih načina povezivanja i zatim sledite uputstva na kontrolnoj tabli.

Ruter:

Čarobnjak za podešavanje Wi-Fi veze:

Podešava bežičnu mrežu pomoću unosa SSID i lozinke.

Podešavanje tastera (WPS):

Vrši podešavanja bežične mreže pomoću funkcije Podešavanje tastera (WPS).

Drugo:

- Podešavanje PIN koda (WPS)
Obavlja Wi-Fi podešavanja preko opcije Podešavanje PIN koda (WPS).
- Autom. povezivanje Wi-Fi-a
Obavlja Wi-Fi podešavanja koristeći Wi-Fi informacije na računaru ili pametnom uređaju.
- Onemogućiti Wi-Fi
Onemogućava Wi-Fi. Infrastrukturni priključci će biti isključeni.

Wi-Fi Direct:

Druge metode:

- iOS
Očitava QR kod s vašeg uređaja iPhone, iPad, or iPod touch radi povezivanja korišćenjem funkcije Wi-Fi Direct.
- Uređaji sa drugim op. sistemom
Podešava mrežu Wi-Fi Direct pomoću unosa SSID i lozinke.

(Meni) :

- Promeni naziv mreže
Menja Wi-Fi Direct SSID (naziv mreže).
- Promeni lozinku
Menja lozinku za vezu Wi-Fi Direct.

Promeni frekventni opseg

Izaberite frekventni opseg za Wi-Fi Direct vezu. Promena frekvencije isključuje povezane uređaje.

Dostupnost ovih kanala i upotreba proizvoda napolju preko ovih kanala zavisi od lokacije.

<http://support.epson.net/wifi5ghz/>

Onemogući Wi-Fi Direct

Onemogućava funkciju Wi-Fi Direct.

Vrati podrazumevana podešavanja

Vraća podešavanja mreže Wi-Fi Direct.

Podešavanje ožičene lokalne mreže:

Podesite ili izmenite podešavanja mreže koja koristi LAN kabl ili mrežni usmerivač. Kada se to koristi, bežične veze su onemogućene.

Status mreže:

Status kablovske LAN/Wi-Fi mreže:

Prikazuje podatke o mreži štampača.

Status Wi-Fi Direct:

Prikazuje informacije za podešavanje Wi-Fi Direct.

Odšampaj list sa statusom:

Štampa list mrežnog statusa.

Informacije za Ethernet, Wi-Fi, Wi-Fi Direct itd. štampaju se na dve ili više strana.

Provera veze:

Proverava trenutnu vezu sa mrežom i štampa izveštaj. Ukoliko postoje problemi sa vezom, rešenje potražite u izveštaju.

Napredno:

Ime uređaja:

Menja naziv uređaja na bilo koji naziv koji sadrži od 2 do 53 znakova.

TCP/IP:

Konfiguriše IP podešavanja ako je IP adresa statična.

Za automatsku konfiguraciju koristite IP adresu koju je dodelio DHCP protokol.

Da biste ručno podesili, prebacite na „Ručno”, a zatim unesite IP adresu koju želite da dodelite.

Proksi server:

Podesite ovu stavku ako koristite ovlašćeni server u svom mrežnom okruženju i želite da je podesite i za štampač.

IPv6 adresa:

Određuje da li treba omogućiti IPv6 adrese.

Brzina veze i dupleks:

Izaberite odgovarajuću brzinu za Ethernet i dvostranu postavku. Ako izaberete neko drugo podešavanje osim Auto, vodite računa da to podešavanje odgovara podešavanjima na čvorištu koje koristite.

Preusmeravaj HTTP na HTTPS:

Omogućava ili onemogućava preusmeravanje sa protokola HTTP na HTTPS.

Onemogućí IPsec/IP filtriranje:

Onemogućava podešavanja IPsec/IP filtriranja.

Onemogućí IEEE802.1X:

Onemogućava podešavanje IEEE802.1X.

iBeacon prenos:

Odaberite da li da omogućíte ili onemogućíte funkciju prenosa iBeacon. Kada je omogućéna, možete da tražite štampač sa uređaja sa omogućenim iBeacon.

Povezane informacije

- ➔ “Podešavanje bežične mreže pomoću unosa SSID i lozinke” na strani 47
- ➔ “Podešavanje bežične mreže pomoću postavke tastera (WPS)” na strani 48
- ➔ “Vršenje podešavanja bežične mreže pomoću postavke PIN koda (WPS)” na strani 48
- ➔ “Provera statusa mrežne veze štampača (izveštaj o mrežnoj vezi)” na strani 144

Postavke veb usluge

Izaberite menije na kontrolnoj tabli kao što je ispod opisano.

Podešavanja > Opšte postavke > Postavke veb usluge

Epson Connect usluge:

Prikazuje da li je štampač registrovan i povezan sa Epson Connect.

Možete se registrovati za uslugu tako što éete izabrati **Registruj** i slediti uputstva.

Korisničke vodiče pogledajte na sledećoj internet stranici.

<https://www.epsonconnect.com/>

<http://www.epsonconnect.eu> (samo Evropa)

Kada se registrujete, možete promeniti sledeća podešavanja.

Suspenduj/Nastavi:

Izaberite da li éete obustaviti ili nastaviti usluge Epson Connect.

Deregistruj:

Odjavljuje registraciju štampača iz usluga Epson Connect.

Administracija sistema

Pomoću ovog menija možete da održavate proizvod kao administrator sistema. On vam takođe omogućava da ograničite korišćenje funkcija proizvoda za pojedinačne korisnike u skladu sa poslom ili stilom rada u kancelariji.

Izaberite menije na kontrolnoj tabli kao što je ispod opisano.

Podešavanja > Opšte postavke > Administracija sistema

Periodično čišćenje:

Omogućite ovo podešavanje da biste izvršili periodično čišćenje glave za štampanje kada se odštampa određeni broj listova ili kada štampač registruje da je čišćenje glave neophodno. Izaberite bilo šta osim opcije **Isklj.** da bi se zadržao kvalitet štampe. U sledećim uslovima sami izvršite **Provera mlaz. glave za štamp.** i **Čišćenje glave štampača.**

- Problemi sa odštampanim materijalom
- Kada je **Isklj.** izabrano za **Periodično čišćenje**
- Kada štampate uz podešavanje za visoki kvalitet, kao što su fotografije

Isklj.:

Onemogućava periodično čišćenje glave za štampanje.

Posle štampanja:

Vrši periodično čišćenje glave kada se štampanje završi.

Raspored:

Vrši periodično čišćenje glave za štampanje u navedeno vreme.

Ako je štampač isključen u navedeno vreme, periodično čišćenje glave za štampanje se vrši kada se štampač uključi.

Brisanje podataka sa unutrašnje memorije:

Ova stavka se prikazuje na štampaču koji je kompatibilan s PCL ili PostScript-om.

Izbrišite podatke interne memorije štampača, kao što su preuzeti fontovi i makro za PCL štampanje.

PDL Font, Makro i radno područje:

Ova stavka se prikazuje na štampaču koji je kompatibilan s PCL ili PostScript-om.

Izbrišite podatke interne memorije štampača, kao što su preuzeti fontovi i makro za PCL štampanje.

Izbriši sve zadatke iz unutr. mem.:

Izbrišite podatke interne memorije štampača, kao što su zadaci s lozinkama.

Bezbednosne postavke:

Administratorska podešavanja:

Lozinka administratora:

Podesite, promenite ili uklonite administratorsku lozinku.

Zaključavanje podešavanja:

Izaberite da li želite da zaključate kontrolnu tablu pomoću lozinke registrovane u opciji **Lozinka administratora**.

Šifrovanje lozinke:

Izaberite **Uklj.** da biste šifrovali lozinku. Ako isključite napajanje dok je ponovno pokretanje u toku, podaci se mogu oštetiti i podešavanja štampača vratiti na podrazumevane vrednosti. Ako se to desi, ponovo podesite informacije o lozinci.

Evidencija revizije:

Izaberite **Uklj.** da biste snimili kontrolni zapis.

Verifikacija programa pri pokretanju:

Izaberite **Uklj.** da biste proverili program štampača prilikom pokretanja.

Istraživanje korisnika:

Pošalji podatke o upotrebi:

Izaberite **Odobri** da biste kompaniji Seiko Epson Corporation pružili informacije o upotrebi proizvoda kao što je broj kopija.

Zemlja/region:

Izaberite zemlju ili region u kojima koristite svoj štampač.

Vrati podrazumevana podešavanja:

Mrežne postavke:

Ponovno postavlja mrežno podešavanje na podrazumevanu vrednost.

Sve izuzev mrežnih postavki:

Ponovo postavlja sva standardna podešavanja, osim mrežnih podešavanja, na podrazumevane vrednosti.

Sve postavke:

Briše sve lične informacije sačuvane u memoriji štampača i ponovo postavlja sva podešavanja na njihove podrazumevane vrednosti.

Ažuriranje firmvera:

Možete da dođete do informacija o osnovnom softveru kao što su trenutna verzija koju imate i informacije o dostupnim ažuriranjima.

Ažuriraj:

Ručno ažurira osnovni softver.

Automatsko ažuriranje firmvera:

Automatsko ažuriranje firmvera:

Izaberite opciju **Uklj.** da biste automatski ažurirali osnovni softver i da biste podesili dan u nedelji/vreme početka ažuriranja.

Dan:

Izaberite dan u nedelji kada želite da pokrenete ažuriranje osnovnog softvera.

Vreme:

Podesite vreme kada želite da pokrenete ažuriranje osnovnog softvera.

Obaveštenje:

Izaberite opciju **Uklj.** da biste prikazali ikonu ažuriranja osnovnog softvera na početnom ekranu.

Verzija firmvera:

Prikazuje verziju osnovnog softvera.

Brojač kopija

Izaberite menije na kontrolnoj tabli kao što je ispod opisano.

Podešavanja > Brojač kopija



Prikazuje ukupan broj kopija, crno-belih kopija i kopija u boji od trenutka kada ste kupili štampač. Izaberite **Odštampanj list** kada želite da odštampanje rezultat. Takođe možete da proverite broj odštampanih stranica iz drugih funkcija na meniju List sa istorijom korišćenja.

Status zaliha

Izaberite meni na kontrolnoj tabli kao što je ispod opisano.

Podešavanja > Status zaliha

Prikazuje približan nivo mastila i radni vek kutije za održavanje.

Kada se prikaže , nivo mastila je nizak ili je kutija za održavanje skoro puna. Kada se prikaže , treba da zamenite tu stavku, jer je mastilo potrošeno ili je kutija za održavanje puna.

Povezane informacije

➔ [“Vreme je da promenite jedinice za dovod mastila” na strani 171](#)

Održavanje

Izaberite menije na kontrolnoj tabli kao što je ispod opisano.

Podešavanja > Održavanje

Podešavanje kvaliteta štampe:

Izaberite ovu funkciju ako ima bilo kakvih problema sa vašim štampanim otiscima. Možete proveriti da li su mlaznice začepljene i očistiti glavu štampača ako je potrebno, a zatim podesiti neke parametre da biste poboljšali kvalitet štampe.

Provera mlaz. glave za štamp.:

Izaberite ovu funkciju ako su mlaznice glave za štampanje začepljene. Štampač štampa šablon za proveru mlaznica.

Čišćenje glave štampača:

Izaberite ovu opciju da biste očistili začepljene mlaznice u glavi za štampanje.

Poravnanje glave za štampanje:

Poravnanje linija vođica:

Izaberite ovu funkciju da biste poravnali vertikalne linije.

Horizontalno poravnanje:

Izaberite ovu funkciju ako se pojave horizontalne trake u pravilnim intervalima na vašim otiscima.

Čišćenje vođice za papir:

Izaberite ovu funkciju ako se pojave mrlje od mastila na unutrašnjim valjcima. Štampač uvlači papir da bi očistio unutrašnje valjke.

Informacije o valjku za uvlačenje papira:

Izaberite ovu opciju da biste proverili vek trajanja prijemnog valjka kasete za papir. Takođe možete da resetujete brojač prijemnog valjka.

Povezane informacije

➔ [“Provera i čišćenje glave za štampanje” na strani 131](#)

Jezik/Language

Izaberite menije na kontrolnoj tabli kao što je ispod opisano.

Podešavanja > Jezik/Language

Izaberite jezik koji se koristi na LCD ekranu.

Status štampača / Štampaj

Izaberite menije na kontrolnoj tabli kao što je ispod opisano.

Podešavanja > Status štampača / Štampaj

Štampaj list statusa:

List sa statusom konfiguracije:

Štampanje listova sa podacima koji pokazuju trenutni status i podešavanja štampača.

Dostavi list statusa:

Štampanje listova sa podacima koji pokazuju status potrošnog materijala.

List sa istorijom korišćenja:

Štampanje listova sa podacima koji pokazuju istoriju korišćenja štampača.

Lista PS fontova:

Štampanje liste fontova koji su dostupni za PostScript štampač.

Lista PCL fontova:

Štampanje liste fontova koji su dostupni za PCL štampanje.

Mreža:

Prikazuje trenutna mrežna podešavanja. Takođe možete da odštampate list o statusu.

Status uređaja za proveru identiteta

Izaberite menije na kontrolnoj tabli kao što je ispod opisano.

Podešavanja > Status uređaja za proveru identiteta

Prikazuje status uređaja za proveru identiteta.

Informacije o Epson Open Platform

Izaberite menije na kontrolnoj tabli kao što je ispod opisano.

Podešavanja > Informacije o Epson Open Platform

Prikazuje status Epson Open Platform.

Specifikacije proizvoda

Specifikacije štampača

Postavljanje mlaznica na glavi za štampanje	Mlaznice za crnu boju: 800 Mlaznice za ostale boje: 800 za svaku boju
---	--

Težina papira*	Običan papir	Od 64 do 90 g/m ²
	Debeo papir	Od 91 do 256 g/m ²
	Koverta	Od 75 do 100 g/m ²

* Čak i kada je debljina papira u okviru ovog opsega, možda ga štampač neće uvući ili kvalitet skeniranja može opasti zavisno od svojstava ili kvaliteta papira.

Površina na kojoj se može štampati

Površina na kojoj se može štampati za pojedinačne listove

Kvalitet štampe može opasti u osenčenim oblastima usled mehanizma štampača.

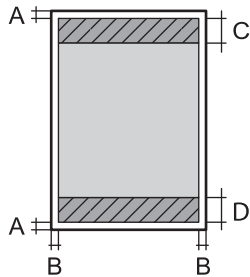
	A	3.0 mm (0.12 inča)
	B	3.0 mm (0.12 inča)
	C	47.0 mm (1.85 inča)
	D	45.0 mm (1.77 inča)

Površina na kojoj se može štampati za koverta

Kvalitet štampe može opasti u osenčenim oblastima usled mehanizma štampača.

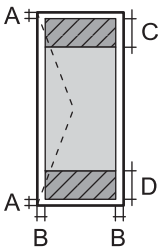
	A	3.0 mm (0.12 inča)
	B	3.0 mm (0.12 inča)
	C	18.0 mm (0.71 inča)
	D	47.0 mm (1.85 inča)

Korišćenje ulaza za štampač

Štampač koristi sledeći ulaz. Administrator treba po potrebi da dozvoli mreži da omogući ove ulaze.

Kada je pošiljalac (klijent) štampač

Upotreba	Odredište (server)	Protokol	Broj ulaza
Slanje e-pošte (kada se sa štampača koristi funkcija obaveštenja putem e-pošte)	SMTP server	SMTP (TCP)	25
		SMTP SSL/TLS (TCP)	465
		SMTP STARTTLS (TCP)	587

Upotreba	Odredište (server)	Protokol	Broj ulaza
Povezivanje na POP pre povezivanja na SMTP (kada se sa štampača koristi funkcija obaveštenja putem e-pošte)	POP server	POP3 (TCP)	110
Kada se koristi usluga Epson Connect	Server Epson Connect	HTTPS	443
		XMPP	5222
Kontrolni WSD	Računar klijent	WSD (TCP)	5357

Kada je pošiljalac (klijent) računar klijent

Upotreba	Odredište (server)	Protokol	Broj ulaza
Slanje datoteka (kada se sa štampača koristi funkcija FTP štampanja)	Štampač	FTP (TCP)	20
			21
Otkrijte štampač pomoću aplikacije kao što je EpsonNet Config, upravljački program štampača.	Štampač	ENPC (UDP)	3289
Prikupite i podesite MIB informacije pomoću aplikacije kao što je EpsonNet Config, upravljački program štampača.	Štampač	SNMP (UDP)	161
Prosleđivanje LPR podataka	Štampač	LPR (TCP)	515
Prosleđivanje RAW podataka	Štampač	RAW (ulaz 9100) (TCP)	9100
Prosleđivanje AirPrint podataka (IPP/IPPS štampanje)	Štampač	IPP/IPPS (TCP)	631
Traženje WSD štampača	Štampač	Otkrivanje veb-servisa (UDP)	3702
Web Config	Štampač	HTTP (TCP)	80
		HTTPS (TCP)	443

Specifikacije interfejsa

Za računar	Brzi (Hi-Speed) USB*
------------	----------------------

* USB 3.0 kablovi nisu podržani.

Specifikacije mreže

Specifikacije bežične veze

Pogledajte sledeću tabelu radi specifikacija bežične veze.

Zemlje ili regioni osim ispod navedenih	"Tabela A" na strani 213
Irska, Ujedinjeno Kraljevstvo, Austrija, Nemačka, Lihtenštajn, Švajcarska, Francuska, Belgija, Luksemburg, Holandija, Italija, Portugal, Španija, Danska, Finska, Norveška, Švedska, Island, Hrvatska, Kipar, Grčka, Severna Makedonija, Srbija, Slovenija, Malta, Bosna i Hercegovina, Kosovo, Crna Gora, Albanija, Bugarska, Češka, Estonija, Mađarska, Letonija, Litvanija, Poljska, Rumunija, Slovačka, Izrael, Australija, Novi Zeland, Kina, Hongkong, Mongolija, Tajvan, Južna Koreja	"Tabela B" na strani 213
Turska	Serijski brojevi koji počinju sa XBKG: "Tabela A" na strani 213 Serijski brojevi koji počinju sa XBKF: "Tabela B" na strani 213

Tabela A

Standardi	IEEE 802.11b/g/n*1
Opseg frekvencije	2,4 GHz
Kanali	1/2/3/4/5/6/7/8/9/10/11/12/13
Režimi za koordinaciju	Infrastruktura, Wi-Fi Direct (Simple AP)*2*3
Bezbednosni protokoli*4	WEP (64/128bit), WPA2-PSK (AES)*5, WPA3-SAE (AES), WPA2/WPA3-Enterprise

*1 Dostupno samo za HT20.

*2 Nije podržan za IEEE 802.11b.

*3 Infrastrukturni režim i Wi-Fi Direct režim ili Ethernet veza mogu se istovremeno koristiti.

*4 Wi-Fi Direct podržava samo WPA2-PSK (AES).

*5 Pridržava se standarda WPA2 sa podrškom za WPA/WPA2 Personal.

Tabela B

Standardi	IEEE 802.11a/b/g/n*1/ac		
Frekventni opsezi	IEEE 802.11b/g/n: 2,4 GHz, IEEE 802.11a/n/ac: 5 GHz		
Kanali	Wi-Fi	2,4 GHz	1/2/3/4/5/6/7/8/9/10/11/12*2/13*2
		5 GHz*3	W52 (36/40/44/48), W53 (52/56/60/64), W56 (100/104/108/112/116/120/124/128/132/136/140/144), W58 (149/153/157/161/165)
	Wi-Fi Direct	2,4 GHz	1/2/3/4/5/6/7/8/9/10/11/12*2/13*2
		5 GHz*3	W52 (36/40/44/48) W58 (149/153/157/161/165)

Režimi veze	Infrastruktura, Wi-Fi Direct (Simple AP) ^{*4, *5}
Bezbednosni protokoli ^{*6}	WEP (64/128bit), WPA2-PSK (AES) ^{*7} , WPA3-SAE (AES), WPA2/WPA3-Enterprise

*1 Dostupno samo za HT20.

*2 Nije dostupno na Tajvanu.

*3 Dostupnost ovih kanala i upotreba proizvoda napolju preko ovih kanala zavisi od lokacije. Više informacija potražite na sledećoj internet stranici.

<http://support.epson.net/wifi5ghz/>

*4 Nije podržan za IEEE 802.11b.

*5 Infrastrukturni režim i Wi-Fi Direct režim ili Ethernet veza mogu se istovremeno koristiti.

*6 Wi-Fi Direct podržava samo WPA2-PSK (AES).

*7 Pridržava se standarda WPA2 sa podrškom za WPA/WPA2 Personal.

Specifikacije Ethernet mreže

Standardi	IEEE802.3i (10BASE-T) ^{*1} IEEE802.3u (100BASE-TX) ^{*1} IEEE802.3ab (1000BASE-T) ^{*1} IEEE802.3az (Energetski efikasan Ethernet) ^{*2}
Komunikacioni režim	Automatski, 10 Mbps puni dupleks, 10 Mbps poludupleks, 100 Mbps puni dupleks, 100 Mbps poludupleks
Priključak	RJ-45

*1 Koristite STP (kabl s upredenim paricama) kabl kategorije 5e ili više radi sprečavanja rizika od smetnji na radio talasima.

*2 Priključeni uređaj treba da je usaglašen sa standardima IEEE802.3az.

Mrežne funkcije i IPv4/IPv6

Funkcija		Podržana	Napomene	
Štampanje preko mreže	EpsonNet Print (Windows)	IPv4	✓	-
	Standard TCP/IP (Windows)	IPv4, IPv6	✓	-
	WSD štampanje (Windows)	IPv4, IPv6	✓	Windows Vista ili noviji
	Bonjour štampanje (Mac OS)	IPv4, IPv6	✓	-
	IPP štampanje (Windows, Mac OS)	IPv4, IPv6	✓	-
	FTP štampanje	IPv4, IPv6	✓	-
	Epson Connect (štampanje e-pošte, daljinsko štampanje)	IPv4	✓	-
	AirPrint (iOS, Mac OS)	IPv4, IPv6	✓	iOS 5 ili noviji, OS X Mavericks (10.9.5) ili noviji*
Skeniranje preko mreže	Epson Scan 2	IPv4, IPv6	-	-
	Document Capture Pro (Windows)	IPv4	-	-
	Document Capture (Mac OS)			
	Document Capture Pro Server (Windows)	IPv4, IPv6	-	-
	Epson Connect (skeniranje u računarski oblak)	IPv4	-	-
AirPrint (skeniranje)	IPv4, IPv6	-	-	
Faks	Slanje faksova	IPv4	-	-
	Primanje faksova	IPv4	-	-
	AirPrint (slanje faksova)	IPv4, IPv6	-	-

* Preporučujemo da koristite najnoviju verziju operativnog sistema iOS ili Mac OS.

Bezbednosni protokol

IEEE802.1X*	
IPsec/IP filtriranje	
SSL/TLS	HTTPS server/klijent
	IPPS
SMTPS (STARTTLS, SSL/TLS)	

SNMPv3

* Morate da koristite uređaj za povezivanje koji je usaglašen sa IEEE802.1X.

Kompatibilnost sa PostScript nivo 3

PostScript koji se koristi na ovom štampaču kompatibilan je sa PostScript nivo 3.

Podržane eksterne usluge

Usluge		Podržana	Napomene
AirPrint	Štampanje	✓	iOS 5 ili novija/OS X Mavericks (10.9.5) ili novija*
	Skeniranje	-	-
	Faks	-	-
Univerzalno Štampanje (Microsoft)		✓	Windows 10 2004 (20H1) ili noviji

* Preporučujemo da koristite najnoviju verziju operativnog sistema iOS ili Mac OS.

Dimenzije

Dimenzije*1

Uslov	Instalirana kasete za papir 1	Instalirane kasete za papir 1 i 2	Instalirane kasete za papir 1, 2 i 3	Instalirane kasete za papir 1, 2, 3 i 4
Skladištenje	<input type="checkbox"/> Širina: 425 mm (16.7 inča) <input type="checkbox"/> Dubina: 535 mm (21.1 inča) <input type="checkbox"/> Visina: 357 mm (14.1 inča)	<input type="checkbox"/> Širina: 425 mm (16.7 inča) <input type="checkbox"/> Dubina: 535 mm (21.1 inča) <input type="checkbox"/> Visina: 457 mm (18.0 inča)	<input type="checkbox"/> Širina: 425 mm (16.7 inča) <input type="checkbox"/> Dubina: 535 mm (21.1 inča) <input type="checkbox"/> Visina: 557 mm (21.9 inča)	<input type="checkbox"/> Širina: 425 mm (16.7 inča) <input type="checkbox"/> Dubina: 535 mm (21.1 inča) <input type="checkbox"/> Visina: 657 mm (25.9 inča)
Štampanje	<input type="checkbox"/> Širina: 425 mm (16.7 inča) <input type="checkbox"/> Dubina: 578 mm (22.8 inča) <input type="checkbox"/> Visina: 449 mm (17.7 inča)	<input type="checkbox"/> Širina: 425 mm (16.7 inča) <input type="checkbox"/> Dubina: 578 mm (22.8 inča) <input type="checkbox"/> Visina: 549 mm (21.6 inča)	<input type="checkbox"/> Širina: 425 mm (16.7 inča) <input type="checkbox"/> Dubina: 578 mm (22.8 inča) <input type="checkbox"/> Visina: 649 mm (25.6 inča)	<input type="checkbox"/> Širina: 425 mm (16.7 inča) <input type="checkbox"/> Dubina: 578 mm (22.8 inča) <input type="checkbox"/> Visina: 749 mm (29.5 inča)

Težina*1, *2

Uslov	Instalirana kasete za papir 1	Instalirane kasete za papir 1 i 2	Instalirane kasete za papir 1, 2 i 3	Instalirane kasete za papir 1, 2, 3 i 4

Težina	Oko 15.3 kg (33.7 funti)	Oko 19.8 kg (43.7 funti)	Oko 24.3 kg (53.6 funti)	Oko 28.8 kg (63.5 funti)
--------	--------------------------	--------------------------	--------------------------	--------------------------

*1 Sa izlaznim podmetačem.

*2 Bez jedinice za dovod mastila i kabla za napajanje.

Specifikacije napajanja

Napon električnog napajanja	Naizmjenična struja 100–240 V	Naizmjenična struja 220–240 V
Nominalni frekventni opseg	50–60 Hz	50–60 Hz
Nominalna struja	0.7–0.4 A	0.4 A
Potrošnja struje (sa USB vezom)	Štampanje: pribl. 25.0 W (ISO/IEC24712) Režim pripravnosti: pribl. 9.8 W Režim mirovanja: pribl. 1.1 W Isključeno napajanje: pribl. 0.2 W	Štampanje: pribl. 25.0 W (ISO/IEC24712) Režim pripravnosti: pribl. 9.8 W Režim mirovanja: pribl. 1.1 W Isključeno napajanje: pribl. 0.2 W

Napomena:

Na nalepnici na štampaču pogledajte njegov napon.

Korisnici u Evropi treba da potraže detalje o potrošnji električne energije na sledećoj internet stranici.

<http://www.epson.eu/energy-consumption>

Specifikacije u vezi sa okruženjem

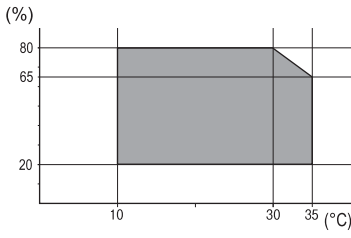
Rad	Koristite štampač unutar opsega temperature (°C) i vlažnosti (%) prikazanih na grafikonu i u okruženju bez kondenzacije. 
Skladištenje	Temperatura nakon početnog punjenja mastilom: -15 do 40°C (5 do 104°F)* Temperatura pre početnog punjenja mastilom: -20 do 40°C (-4 do 104°F)* Vlažnost: 5 do 85% relativne vlažnosti vazduha (bez kondenzacije)

* Može se skladištiti mesec dana pri temperaturi od 40°C (104°F).

Specifikacije u vezi sa okruženjem za Jedinice za dovod mastila

Temperatura za čuvanje	Od -30 do 40°C (od -22 do 104°F)* ¹
------------------------	--

Temperatura zamrzavanja	-7.45°C (18.6°F)*2 Mastilo se otapa i postaje upotrebljivo nakon približno 3 sati na temperaturi od 25°C (77°F)
-------------------------	--

*1 Može se skladištiti mesec dana pri temperaturi od 40°C (104°F).

*2 Ovo zavisi od boje. Mastilo može delimično da se zamrzne na temperaturi od 0°C ili nižoj.

Mesto i prostor za postavljanje

Da biste osigurali bezbednu upotrebu, postavite štampač na mesto koje ispunjava sledeće uslove.

- Ravna, stabilna površina koja može da podnese težinu štampača
- Mesta koja ne zatvaraju niti pokrivaju ventilacione i ostale otvore na štampaču
- Mesta na kojima možete jednostavno ubacivati i vaditi papir
- Mesta koja ispunjavaju uslove navedene u odeljku „Specifikacije u vezi sa okruženjem“ u ovom priručniku



Važno:

Nemojte postavljati štampač na sledeća mesta; u protivnom može doći do nepravilnog rada.

- Na mestu izloženom direktnoj sunčevoj svetlosti*
- Na mestu izloženom naglim promenama temperature i vlažnosti vazduha*
- Na mestu na kom postoji opasnost od požara*
- Na mestu na kom su prisutne isparljive supstance*
- Na mestu na kom postoji mogućnost potresa ili vibracija*
- Blizu televizora ili radija*
- Blizu mesta s velikom količinom prljavštine ili prašine*
- Blizu vode*
- Blizu klima-uređaja ili opreme za grejanje*
- Blizu ovlaživača vazduha*

Koristite komercijalnu antistatičku podlogu kako biste sprečili stvaranje statičkog elektriciteta na mestima koja su sklona stvaranju elektrostatičkog elektriciteta.

Obezbedite dovoljno prostora za pravilno postavljanje i korišćenje štampača.

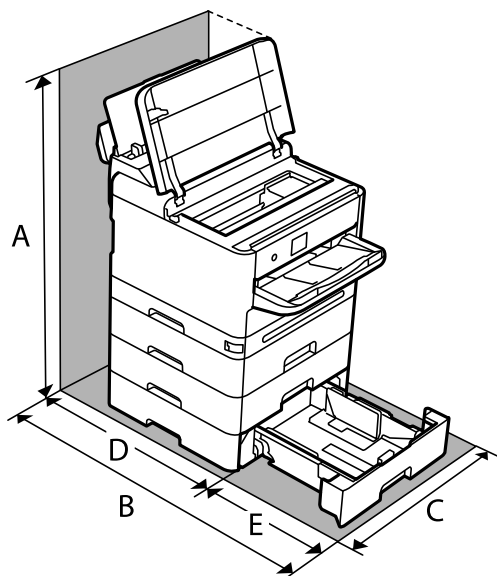

A	843.9 mm
B	907.0 mm
C	425.0 mm
D	475.5 mm
E	431.5 mm

Zahtevi sistema

Windows

Windows 7, Windows 8/8.1, Windows 10, Windows 11 ili noviji

Windows Server 2008 ili noviji

Mac OS

Mac OS X 10.9.5 ili noviji, macOS 11 ili noviji

Chrome OS

Chrome OS 89 ili noviji

Napomena:

Podržava samo standardne OS funkcije.

Specifikacije fonta

Fontovi dostupni za PostScript

Naziv fonta	Porodica	Srodno sa HP
Nimbus Mono	Medium, Bold, Italic, Bold Italic	Courier
Letter Gothic	Medium, Bold, Italic	Letter Gothic
Nimbus Mono PS	Regular, Bold, Oblique, Bold Oblique	CourierPS
Nimbus Roman No4	Medium, Bold, Italic, Bold Italic	CG Times
URW Classico	Medium, Bold, Italic, Bold Italic	CG Omega
URW Coronet	-	Coronet
URW Clarendon Condensed	-	Clarendon Condensed
URW Classic Sans	Medium, Bold, Italic, Bold Italic	Univers
URW Classic Sans Condensed	Medium, Bold, Italic, Bold Italic	Univers Condensed
Antique Olive	Medium, Bold, Italic	Antique Olive
Garamond	Antiqua, Halbfett, Kursiv, Kursiv Halbfett	Garamond
Mauritius	-	Marigold
Algiers	Medium, Extra Bold	Albertus
NimbusSansNo2	Medium, Bold, Italic, Bold Italic	Arial
Nimbus Roman No9	Medium, Bold, Italic, Bold Italic	Times New Roman
Nimbus Sans	Medium, Bold, Oblique, Bold Oblique	Helvetica
Nimbus Sans Narrow	Medium, Bold, Oblique, Bold Oblique	Helvetica Narrow
Palladio	Roman, Bold, Italic, Bold Italic	Palatino
URW Gothic	Book, Demi, Book Oblique, Demi Oblique	ITC Avant Garde
URW Bookman	Light, Demi, Light Italic, Demi Italic	ITC Bookman
URW Century Schoolbook	Roman, Bold, Italic, Bold Italic	New Century Schoolbook
Nimbus Roman	Medium, Bold, Italic, Bold Italic	Times
URW Chancery Medium Italic	-	ITC Zapf Chancery Italic
Symbol	-	Symbol
URW Dingbats	-	Wingdings
Dingbats	-	ITC Zapf Dingbats
Standard Symbol	-	SymbolIPS

Fontovi dostupni za PCL (URW)

Font podesive veličine

Naziv fonta	Porodica	Srodno sa HP	Skup simbola za PCL5
Nimbus Mono	Medium, Bold, Italic, Bold Italic	Courier	1
Letter Gothic	Medium, Bold, Italic	Letter Gothic	1
Nimbus Mono PS	Regular, Bold, Oblique, Bold Oblique	CourierPS	3
Nimbus Roman No4	Medium, Bold, Italic, Bold Italic	CG Times	2
URW Classico	Medium, Bold, Italic, Bold Italic	CG Omega	3
URW Coronet	-	Coronet	3
URW Clarendon Condensed	-	Clarendon Condensed	3
URW Classic Sans	Medium, Bold, Italic, Bold Italic	Univers	2
URW Classic Sans Condensed	Medium, Bold, Italic, Bold Italic	Univers Condensed	3
Antique Olive	Medium, Bold, Italic	Antique Olive	3
Garamond	Antiqua, Halbfett, Kursiv, Kursiv Halbfett	Garamond	3
Mauritius	-	Marigold	3
Algiers	Medium, Extra Bold	Albertus	3
NimbusSansNo2	Medium, Bold, Italic, Bold Italic	Arial	3
Nimbus Roman No9	Medium, Bold, Italic, Bold Italic	Times New	3
Nimbus Sans	Medium, Bold, Oblique, Bold Oblique	Helvetica	3
Nimbus Sans Narrow	Medium, Bold, Oblique, Bold Oblique	Helvetica Narrow	3
Palladio	Roman, Bold, Italic, Bold Italic	Palatino	3
URW Gothic	Book, Demi, Book Oblique, Demi Oblique	ITC Avant Garde Gothic	3
URW Bookman	Light, Demi, Light Italic, Demi Italic	ITC Bookman	3
URW Century Schoolbook	Roman, Bold, Italic, Bold Italic	New Century Schoolbook	3
Nimbus Roman	Medium, Bold, Italic, Bold Italic	Times	3
URW Chancery Medium Italic	-	ITC Zapf Chancery Medium Italic	3
Symbol	-	Symbol	4
URW Dingbats	-	Wingdings	5
Dingbats	-	ITC Zapf Dingbats	6
Standard Symbol	-	SymbolPS	4

Naziv fonta	Porodica	Srodno sa HP	Skup simbola za PCL5
URW David	Medium, Bold	HP David	7
URW Narkis	Medium, Bold	HP Narkis	7
URW Miryam	Medium, Bold, Italic	HP Miryam	7
URW Koufi	Medium, Bold	Koufi	8
URW Naskh	Medium, Bold	Naskh	8
URW Ryadh	Medium, Bold	Ryadh	8

Bitmapirani font

Naziv fonta	Skup simbola
Line Printer	9

OCR/Bitmapirani font za bar kodove (samo za PCL5)

Naziv fonta	Porodica	Skup simbola
OCR A	-	10
OCR B	-	11
Code39	9.37cpi, 4.68cpi	12
EAN/UPC	Medium, Bold	13

Napomena:

U zavisnosti od gustine štampanja ili kvaliteta ili boje papira, fontovi OCR A, OCR B, Code39 i EAN/UPC mogu biti nečitljivi. Odštampajte uzorak i postarajte se da fontove bude moguće čitati pre štampanja veliog obima.

Lista skupova simbola

Štampač može da pristupi mnoštvu skupova simbola. Mnogi od ovih simbola razlikuju se samo u međunarodnim znakovima koji su posebni za svaki jezik.

Kada razmišljate o tome koji font da koristite, trebalo bi da razmotrite koje simbole ćete kombinovati sa fontom.

Napomena:

Pošto veći deo softvera automatski koristi fontove i simbole, verovatno nikada nećete morati da prilagođavate podešavanja štampača. Međutim, ako pravite sopstvene programe za upravljanje štampačem ili ako koristite stariji softver koji ne može da kontroliše fontove, detalje o skupovima simbola potražite u sledećim odeljcima.

Lista skupova simbola za PCL 5

Naziv skupa simbola	Atribut	Klasifikacija fontova												
		1	2	3	4	5	6	7	8	9	10	11	12	13
Norweg1	0D	✓	✓	✓	-	-	-	-	-	-	-	-	-	-
Roman Extension	0E	-	-	-	-	-	-	-	-	✓	-	-	-	-
Italian	0I	✓	✓	✓	-	-	-	-	-	-	-	-	-	-
ECM94-1	0N	✓	✓	✓	-	-	-	-	-	✓	-	-	-	-
Swedis2	0S	✓	✓	✓	-	-	-	-	-	-	-	-	-	-
ANSI ASCII	0U	✓	✓	✓	-	-	-	✓	✓	-	-	-	-	-
UK	1E	✓	✓	✓	-	-	-	-	-	-	-	-	-	-
French2	1F	✓	✓	✓	-	-	-	-	-	-	-	-	-	-
German	1G	✓	✓	✓	-	-	-	-	-	-	-	-	-	-
Legal	1U	✓	✓	✓	-	-	-	-	-	✓	-	-	-	-
8859-2 ISO	2N	✓	✓	✓	-	-	-	-	-	✓	-	-	-	-
Spanish	2S	✓	✓	✓	-	-	-	-	-	-	-	-	-	-
ISO 8859/4 Latin 4	4N	✓	✓	✓	-	-	-	-	-	-	-	-	-	-
Roman-9	4U	✓	✓	✓	-	-	-	-	-	-	-	-	-	-
PsMath	5M	✓	✓	✓	-	-	-	✓	✓	-	-	-	-	-
8859-9 ISO	5N	✓	✓	✓	-	-	-	-	-	✓	-	-	-	-
WiTurkish	5T	✓	✓	✓	-	-	-	-	-	-	-	-	-	-
MsPublishin	6J	✓	✓	✓	-	-	-	-	-	-	-	-	-	-
VeMath	6M	✓	✓	✓	-	-	-	-	-	-	-	-	-	-
8859-10ISO	6N	✓	✓	✓	-	-	-	-	-	✓	-	-	-	-
DeskTop	7J	✓	✓	✓	-	-	-	-	-	-	-	-	-	-
Math-8	8M	✓	✓	✓	-	-	-	✓	✓	-	-	-	-	-
Roman-8	8U	✓	✓	✓	-	-	-	-	-	✓	-	-	-	-
WiE.Europe	9E	✓	✓	✓	-	-	-	-	-	-	-	-	-	-
Pc1004	9J	✓	✓	✓	-	-	-	-	-	-	-	-	-	-
8859-15ISO	9N	✓	✓	✓	-	-	-	-	-	✓	-	-	-	-
PcTk437	9T	✓	✓	✓	-	-	-	-	-	-	-	-	-	-
Windows	9U	✓	✓	✓	-	-	-	-	-	-	-	-	-	-

Naziv skupa simbola	Atribut	Klasifikacija fontova												
		1	2	3	4	5	6	7	8	9	10	11	12	13
PsText	10J	✓	✓	✓	-	-	-	-	-	-	-	-	-	-
IBM-US	10U	✓	✓	✓	-	-	-	-	-	✓	-	-	-	-
IBM-DN	11U	✓	✓	✓	-	-	-	-	-	✓	-	-	-	-
McText	12J	✓	✓	✓	-	-	-	-	-	-	-	-	-	-
PcMultiling	12U	✓	✓	✓	-	-	-	-	-	✓	-	-	-	-
VeInternati	13J	✓	✓	✓	-	-	-	-	-	-	-	-	-	-
PcEur858	13U	✓	✓	✓	-	-	-	-	-	-	-	-	-	-
VeUS	14J	✓	✓	✓	-	-	-	-	-	-	-	-	-	-
PiFont	15U	✓	✓	✓	-	-	-	-	-	-	-	-	-	-
PcE.Europe	17U	✓	✓	✓	-	-	-	-	-	-	-	-	-	-
Unicode 3.0	18N	✓	✓	✓	-	-	-	✓	✓	-	-	-	-	-
WiBALT	19L	✓	✓	✓	-	-	-	-	-	-	-	-	-	-
WiAnsi	19U	✓	✓	✓	-	-	-	-	-	-	-	-	-	-
PcBlit775	26U	✓	✓	✓	-	-	-	-	-	-	-	-	-	-
Pc866Cyr	3R	✓	✓	-	-	-	-	-	-	-	-	-	-	-
Greek8	8G	✓	✓	-	-	-	-	-	-	-	-	-	-	-
WinGrk	9G	✓	✓	-	-	-	-	-	-	-	-	-	-	-
WinCyr	9R	✓	✓	-	-	-	-	-	-	-	-	-	-	-
Pc851Grk	10G	✓	✓	-	-	-	-	-	-	-	-	-	-	-
ISOCyr	10N	✓	✓	-	-	-	-	-	-	✓	-	-	-	-
Pc8Grk	12G	✓	✓	-	-	-	-	-	-	-	-	-	-	-
ISOGrk	12N	✓	✓	-	-	-	-	-	-	-	-	-	-	-
Pc866Ukr	14R	✓	✓	-	-	-	-	-	-	-	-	-	-	-
Hebrew7	0H	✓	-	-	-	-	-	✓	-	-	-	-	-	-
8859-8 ISO	7H	✓	-	-	-	-	-	✓	-	-	-	-	-	-
Hebrew8	8H	✓	-	-	-	-	-	✓	-	-	-	-	-	-
Pc862Heb	15H	✓	-	-	-	-	-	✓	-	-	-	-	-	-
PC-862, Hebrew	15Q	✓	-	-	-	-	-	✓	-	-	-	-	-	-
Arabic8	8V	-	-	-	-	-	-	-	✓	-	-	-	-	-
HPWARA	9V	-	-	-	-	-	-	-	✓	-	-	-	-	-

Naziv skupa simbola	Atribut	Klasifikacija fontova												
		1	2	3	4	5	6	7	8	9	10	11	12	13
Pc864Ara	10V	-	-	-	-	-	-	-	✓	-	-	-	-	-
Symbol	19M	-	-	-	✓	-	-	-	-	-	-	-	-	-
Wingdings	579L	-	-	-	-	✓	-	-	-	-	-	-	-	-
ZapfDingbats	14L	-	-	-	-	-	✓	-	-	-	-	-	-	-
OCR A	00	-	-	-	-	-	-	-	-	-	✓	-	-	-
OCR B	10	-	-	-	-	-	-	-	-	-	-	✓	-	-
OCR B Extension	3Q	-	-	-	-	-	-	-	-	-	-	✓	-	-
Code3-9	0Y	-	-	-	-	-	-	-	-	-	-	-	✓	-
EAN/UPC	8Y	-	-	-	-	-	-	-	-	-	-	-	-	✓

Informacije u vezi sa propisima

Standardi i odobrenja

Standardi i odobrenja za američki model

Bezbednost	UL60950-1 CAN/CSA-C22.2 No.60950-1
Elektromagnetna kompatibilnost	FCC Part 15 Subpart B Class B CAN ICES-3 (B)/NMB-3 (B)

Ova oprema sadrži bežični modul koji je naveden u nastavku.

Proizvođač: Seiko Epson Corporation

Tip: J26H005

Ovaj proizvod je usaglašen sa Delom 15 Pravilnika Savezne komisije za komunikacije i RSS Pravilnika Industrijske komisije. Epson ne preuzima odgovornost ni za kakvo nepoštovanje zahteva za zaštitu nastalo nepreporučenim modifikovanjem proizvoda. Rad mora da ispuni sledeća dva uslova: (1) ovaj uređaj ne sme da izaziva štetne smetnje i (2) ovaj uređaj mora da prihvati sve primljene smetnje, uključujući i smetnje koje mogu da izazovu neželjeno ponašanje uređaja.

Da bi se sprečile radio smetnje licenciranog uređaja, predviđeno je da se uređaj koristi u zatvorenom prostoru i dalje od prozora kako bi se obezbedila maksimalna zaštita. Oprema (ili njena antena za odašiljanje) koja se instalira na otvorenom podleže licenciranju.

Ova oprema je u skladu sa ograničenjima Savezne komisije za komunikacije/Industrijske komisije koja se odnose na izlaganje radijaciji a koja su navedena za nekontrolisane sredine i zadovoljava Smernice Savezne komisije za komunikacije o izlaganju radio frekvenciji (RF) u Dodatku C za OET65 i RSS zahteve Pravilnika Industrijske

komisije o izlaganju radio frekvenciji (RF). Ova oprema treba da bude instalirana i da se njom upravlja tako da hladnjak bude minimalno 7,9 inča (20 cm) ili više od tela druge osobe (isključujući ekstremitete: ruke, zglobovi, stopala i članci).

Standardi i odobrenja za evropski model

Za evropske korisnike

Ovim putem kompanija Seiko Epson Corporation izjavljuje da je sledeći model radio opreme usaglašen sa Direktivom 2014/53/EU. Puni tekst izjave o usaglašenosti sa standardima EU dostupan je na sledećem veb-sajtu.

<http://www.epson.eu/conformity>

B651E

Za upotrebu samo u Irskoj, Ujedinjenom Kraljevstvu, Austriji, Nemačkoj, Lihtenštajnu, Švajcarskoj, Francuskoj, Belgiji, Luksemburgu, Holandiji, Italiji, Portugalu, Španiji, Danskoj, Finskoj, Norveškoj, Švedskoj, Islandu, Hrvatskoj, Kipru, Grčkoj, Sloveniji, Malti, Bugarskoj, Češkoj, Estoniji, Mađarskoj, Letoniji, Litvaniji, Poljskoj, Rumuniji i Slovačkoj.

Epson ne preuzima odgovornost ni za kakvo nepoštovanje zahteva za zaštitu nastalo nepreporučenim modifikovanjem proizvoda.

Frekvencija	Maksimalna emitovana radiofrekventna snaga
2400–2483,5 MHz	20 dBm (EIRP)
5150–5250 MHz	20 dBm (EIRP)
5250–5350 MHz	20 dBm (EIRP)
5470–5725 MHz	20 dBm (EIRP)



Standardi i odobrenja za model za Australiju

Elektromagnetna kompatibilnost	AS/NZS CISPR32 Class B
--------------------------------	------------------------

Kompanija Epson ovim izjavljuje da dolenađeni modeli opreme ispunjavaju osnovne zahteve i druge relevantne odredbe AS/NZS4268:

B651E

Epson ne preuzima odgovornost ni za kakvo nepoštovanje zahteva za zaštitu nastalo nepreporučenim modifikovanjem proizvoda.

Standardi i odobrenja za model za Novi Zeland

General Warning

The grant of a Telepermit for any item of terminal equipment indicates only that Telecom has accepted that the item complies with minimum conditions for connection to its network. It indicates no endorsement of the product

by Telecom, nor does it provide any sort of warranty. Above all, it provides no assurance that any item will work correctly in all respects with another item of Telepermitted equipment of a different make or model, nor does it imply that any product is compatible with all of Telecom's network services.

Telepermitted equipment only may be connected to the EXT telephone port. This port is not specifically designed for 3-wire-connected equipment. 3-wire-connected equipment might not respond to incoming ringing when attached to this port.

Important Notice

Under power failure conditions, this telephone may not operate. Please ensure that a separate telephone, not dependent on local power, is available for emergency use.

This equipment is not capable, under all operating conditions, of correct operation at the higher speeds for which it is designed. Telecom will accept no responsibility should difficulties arise in such circumstances.

This equipment shall not be set up to make automatic calls to the Telecom '111' Emergency Service.

Odobrenje ZICTA tipa za korisnike u Zambiji

Za više informacija pogledajte sledeću stranicu za odobrenje ZICTA tipa.

<https://support.epson.net/zicta/>

Nemački Plavi anđeo

Pogledajte sledeći veb-sajt da biste proverili da li ovaj štampač zadovoljava standarde nemačkog Plavog anđela ili ne.

<http://www.epson.de/blauerengel>

Ograničenja u vezi sa kopiranjem

Pridržavajte se sledećih ograničenja kako biste odgovorno i legalno koristili štampač.

Kopiranje sledećih stavki je zabranjeno zakonom:

- Papirne novčanice, metalni novac, državne hartije od vrednosti koje se mogu prodati, državne obveznice i municipalne obveznice
- Neiskorišćene poštanske markice, razglednice sa unapred odštampanim markicama i ostala zvanična poštanska roba sa važećom poštarinom
- Državne taksene marke i hartije od vrednosti izdate na osnovu pravnog postupka

Budite obazrivi ako kopirate sledeće stavke:

- Privatne hartije od vrednosti koje se mogu prodati (akcije, prenosive menice, čekovi itd.), mesečne propusnice, markice za prevoz itd.
- Pasoši, vozačke dozvole, papiri sa tehničkog pregleda, nalepnice za korišćenje autoputeva, bonovi za hranu, karte itd.

Napomena:

Kopiranje ovih stavki je možda takođe zabranjeno zakonom.

Odgovorna upotreba materijala zaštićenih autorskim pravima:

Štampači se mogu zloupotrebiti nedozvoljenim kopiranjem materijala zaštićenih autorskim pravima. Osim ako ne postupate po savetu iskusnog pravnika, pokažite odgovornost i poštovanje tako što ćete objavljeni materijal kopirati samo uz prethodnu dozvolu od strane vlasnika autorskog prava.

Informacije za administratore

Upravljanje štampačem.	230
Bezbednosne postavke proizvoda.	246
Bezbednosne postavke mreže.	252
Korišćenje funkcije Epson Open Platform.	286
Epson Remote Services informacije.	288

Upravljanje štampačem

Provera informacija za udaljeni štampač

U stavci **Status** pomoću Web Config možete proveriti sledeće informacije o određenom štampaču.

Product Status

Proverite status, uslugu u računarskom oblaku, broj proizvoda, MAC adresu itd.

Ako ste registrovali informacije u **Administrator Name/Contact Information** na kartici **Device Management**, na kartici za status prikazuju se informacije o administratoru.

Network Status

Proverite informacije o statusu veze s mrežom, IP adresu, DNS server itd.

Usage Status

Proverite prvi dan štampanja koliko puta su menjani kertridži, broj odštampanih strana za svaki jezik itd.

Hardware Status

Proverite status svake funkcije štampača.

Panel Snapshot

Prikažite sliku ekrana koji je prikazan na kontrolnoj tabli uređaja.

Podešavanje kontrolne table

Podesite kontrolnu tablu štampača. Možete podesiti na sledeći način.

1. Unesite IP adresu štampača u pregledač da biste pristupili funkciji Web Config.

Unesite IP adresu štampača sa računara koji je povezan na istu mrežu kao i štampač.

Možete proveriti IP adresu štampača iz sledećeg menija.

Podešavanja > Opšte postavke > Mrežne postavke > Status mreže > Status kablovske LAN/Wi-Fi mreže

2. Unesite administratorsku lozinku da biste se prijavili kao administrator.

3. Izaberite sledeći redosled.

Kartica **Device Management > Control Panel**

4. Odredite sledeće stavke po potrebi.

Language

Izaberite prikazani jezik na kontrolnoj tabli.

Panel Lock

Ako izaberete **ON**, potrebna je administratorska lozinka kada vršite radnju za koju je neophodna nadležnost administratora. Ako administratorska lozinka nije podešena, zaključavanje table je onemogućeno.

Operation Timeout

Ako izaberete **ON**, kada se prijavite kao korisnik kontrole pristupa ili administrator, bićete automatski odjavljeni i vraćeni na početni ekran ako u određenom vremenskom periodu nema aktivnosti.

U sekundama možete da odredite od 10 sekundi do 240 minuta.

Napomena:

Možete da podesite i sa kontrolne table štampača.

- ❑ *Language: **Podešavanja** > **Opšte postavke** > **Osn. podešavanja** > **Jezik/Language***
- ❑ *Panel Lock: **Podešavanja** > **Opšte postavke** > **Administracija sistema** > **Bezbednosne postavke** > **Administratorska podešavanja** > **Zaključavanje podešavanja***
- ❑ *Operation Timeout: **Podešavanja** > **Opšte postavke** > **Osn. podešavanja** > **Vreme čekanja na radnju** (Možete odrediti uklj. ili isklj.)*

5. Kliknite na OK.

Povezane informacije

➔ [“Podrazumevana vrednost administratorske lozinke” na strani 17](#)

Kontrolisanje upotrebe table

Ako omogućite Zaključavanje podešavanja, možete zaključati stavke koje se odnose na podešavanje sistema štampača tako da korisnici ne mogu da ih promene.

Ciljne stavke Zaključavanje podešavanja

Za stavke menija kontrolne table koje su ograničene kada je omogućeno administratorsko zaključavanje pogledajte povezane informacije.

Zaključani meniji su obeleženi sa . Meniji nižeg nivoa će takođe biti zaključani.

Povezane informacije

➔ [“Podešavanje liste menija” na strani 196](#)

Upravljanje mrežnim povezivanjem

Možete da proverite ili konfigurišete mrežno povezivanje.

Provera ili konfigurisanje osnovnih podešavanja mreže

1. Unesite IP adresu štampača u pregledač da biste pristupili funkciji Web Config.
Unesite IP adresu štampača sa računara koji je povezan na istu mrežu kao i štampač.
Možete proveriti IP adresu štampača iz sledećeg menija.
Podešavanja > Opšte postavke > Mrežne postavke > Status mreže > Status kablovske LAN/Wi-Fi mreže
2. Unesite administratorsku lozinku da biste se prijavili kao administrator.
3. Izaberite sledeći redosled.
Kartica Network > Basic
4. Podesite svaku stavku.

5. Kliknite na **Next**.
Prikazaće se poruka sa potvrdom.
6. Kliknite na **OK**.
Štampač će biti ažuriran.

Povezane informacije

- ➔ [“Podrazumevana vrednost administratorske lozinke” na strani 17](#)
- ➔ [“Stavke podešavanja mreže” na strani 232](#)

Stavke podešavanja mreže

Stavka	Vrednost i opis podešavanja
Device Name	Prikazuje Device Name. Da biste promenili Device Name, unesite novo Device Name u polje za tekst.
Location	Unesite Location uređaja.
Obtain IP Address	Izaberite metod podešavanja IP adrese iz opcije Automtski ili Ručno. Ako izaberete opciju Ručno, treba da unesete IP adresu, masku podmreže itd.
Set using BOOTP	Možete da navedete želite li ili ne da omogućite Set using BOOTP.
Set using Automatic Private IP Addressing (APIPA)	Možete da navedete želite li ili ne da omogućite Set using Automatic Private IP Addressing (APIPA).
IP Address	Unesite IP Address. Unesite u formatu xxx.xxx.xxx.xxx. Unesite broj od 0 do 255 za xxx. Vodite računa da IP Address bude jedinstvena i da ne postoji konflikt sa ostalim uređajima na mreži.
Subnet Mask	Unesite Subnet Mask. Unesite u formatu xxx.xxx.xxx.xxx. Unesite broj od 0 do 255 za xxx.
Default Gateway	Unesite Default Gateway. Unesite u formatu xxx.xxx.xxx.xxx. Unesite broj od 0 do 255 za xxx.
DNS Server Setting	Izaberite DNS Server Setting metod iz Auto ili Manual. Izabrano je ručno unošenje, kada je opcija Obtain IP Address podešena na Manual.
Primary DNS Server	Unesite Primary DNS Server. Unesite u formatu xxx.xxx.xxx.xxx. Unesite broj od 0 do 255 za xxx.
Secondary DNS Server	Unesite Secondary DNS Server. Unesite u formatu xxx.xxx.xxx.xxx. Unesite broj od 0 do 255 za xxx.
DNS Host Name Setting	Izaberite DNS Host Name Setting metod iz opcije Automatski ili Ručno.
DNS Host Name	Prikažite trenutno DNS Host Name.
DNS Domain Name Setting	Izaberite DNS Domain Name metod podešavanja iz opcije Automatski ili Ručno.

Stavka	Vrednost i opis podešavanja
DNS Domain Name	<p>Unesite DNS Domain Name u skladu sa sledećim pravilima.</p> <ul style="list-style-type: none"> <input type="checkbox"/> Unesite između 2 i 249 znakova koristeći znakove „A-Z“, „a-z“, „0-9“, crticu „-“, i tačku „.“. <input type="checkbox"/> Znakovi „0-9“, crtica „-“, i tačka „.“ ne mogu da se nalaze na početnoj poziciji. <input type="checkbox"/> Crtica „-“, i tačka „.“ ne mogu da se nalaze na poslednjoj poziciji. <input type="checkbox"/> Svaka oznaka u nazivu domena mora da ima između 1 i 63 znaka i da je odvojena tačkom. <p>Ukupan broj znakova naziva matičnog računara i naziva domena ne sme biti veći od 251.</p>
Register the network interface address to DNS	<p>Možete da navedete želite li ili ne da omogućite Register the network interface address to DNS.</p> <p>Omogućite ako želite da registrujete naziv matičnog računara i naziv domena na DNS serveru preko DHCP servera koji podržava dinamički DNS.</p> <p>Ako odaberete Omogući, treba da podesite naziv matičnog računara i naziv domena.</p>
Proxy Server Setting	<p>Možete da navedete želite li ili ne da koristite Proxy Server Setting. Kada se izabere ova opcija, treba da konfigurirate sledeće postavke ovlašćenog servera.</p>
Proxy Server	<p>Unesite adresu za Proxy Server u IPv4 ili FQDN formatu.</p>
Proxy Server Port Number	<p>Unesite broj između 1 i 65535.</p>
Proxy Server User Name	<p>Unesite naziv ovlašćenog servera od 0 do 255 znakova u ASCII formatu (0x20–0x7E).</p>
Proxy Server Password	<p>Unesite lozinku ovlašćenog servera od 0 do 255 znakova u ASCII formatu (0x20–0x7E).</p>
IPv6 Setting	<p>Možete da navedete želite li ili ne da omogućite IPv6 Setting.</p>
IPv6 Privacy Extension	<p>Možete da navedete želite li ili ne da omogućite IPv6 Privacy Extension.</p>
IPv6 DHCP Server Setting	<p>Možete da navedete želite li ili ne da omogućite IPv6 DHCP Server Setting.</p>
IPv6 Address	<p>Kada koristite IPv6 Address, unesite u sledećem formatu.</p> <ul style="list-style-type: none"> <input type="checkbox"/> xxxx: xxxx: xxxx: xxxx: xxxx: xxxx: xxxx / prefiks <input type="checkbox"/> xxxx je heksadecimalni broj od 1 do 4 cifre, a prefiks je decimalni broj od 1 do 128. <input type="checkbox"/> Ako postoje uzastopni blokovi u kojima su xxxx sve 0, može se izostaviti kao :: (samo jedno mesto).
IPv6 Address Default Gateway	<p>Kada dodelite IPv6 Address Default Gateway, unesite u sledećem formatu.</p> <p>Unesite u sledećem formatu.</p> <ul style="list-style-type: none"> <input type="checkbox"/> xxxx: xxxx: xxxx: xxxx: xxxx: xxxx: xxxx: xxxx <input type="checkbox"/> xxxx je heksadecimalni broj od 1 do 4 cifre. <input type="checkbox"/> Ako postoje uzastopni blokovi u kojima su xxxx sve 0, može se izostaviti kao :: (samo jedno mesto).
IPv6 Link-Local Address	<p>Prikazuje važeću IPv6 Link-Local Address.</p>
IPv6 Stateful Address	<p>Prikazuje važeću IPv6 Stateful Address.</p>

Stavka	Vrednost i opis podešavanja
IPv6 Stateless Address 1	Prikazuje važeću IPv6 Stateless Address 1.
IPv6 Stateless Address 2	Prikazuje važeću IPv6 Stateless Address 2.
IPv6 Stateless Address 3	Prikazuje važeću IPv6 Stateless Address 3.
IPv6 Primary DNS Server	Unesite IPv6 primarni DNS server u sledećem formatu. <input type="checkbox"/> xxxx: xxxx: xxxx: xxxx: xxxx: xxxx: xxxx: xxxx <input type="checkbox"/> xxxx je heksadecimalni broj od 1 do 4 cifre. <input type="checkbox"/> Ako postoje uzastopni blokovi u kojima su xxxx sve 0, može se izostaviti kao :: (samo jedno mesto).
IPv6 Secondary DNS Server	Kada dodelite IPv6 Secondary DNS Server, unesite u sledećem formatu. <input type="checkbox"/> xxxx: xxxx: xxxx: xxxx: xxxx: xxxx: xxxx: xxxx <input type="checkbox"/> xxxx je heksadecimalni broj od 1 do 4 cifre. <input type="checkbox"/> Ako postoje uzastopni blokovi u kojima su xxxx sve 0, može se izostaviti kao :: (samo jedno mesto).
IEEE802.11k/v	Možete da navedete želite li ili ne da omogućite IEEE802.11k/v. Za modele koji podržavaju Wi-Fi mrežu, ova stavka se prikazuje kada je instaliran interfejs za bežičnu lokalnu računarsku mrežu (LAN).
IEEE802.11r	Možete da navedete želite li ili ne da omogućite IEEE802.11r. Za modele koji podržavaju Wi-Fi mrežu, ova stavka se prikazuje kada je instaliran interfejs za bežičnu lokalnu računarsku mrežu (LAN).

Wi-Fi

Možete proveriti status veze za Wi-Fi mrežu ili Wi-Fi Direct.

Da biste prikazali status za Wi-Fi Direct, kliknite na karticu Wi-Fi Direct.

Napomena:

Za modele koji podržavaju Wi-Fi mrežu, ova stavka se prikazuje kada je instaliran interfejs za bežičnu lokalnu računarsku mrežu (LAN).

Setup dugme

Kada se klikne na dugme Setup, prikazuje se ekran za podešavanje Wi-Fi mreže (režim infrastrukture).

Dugme Disable Wi-Fi

Kada se klikne na dugme Disable Wi-Fi, onemogućena je funkcija Wi-Fi mreže (režim infrastrukture).

Ako ste prethodno koristili Wi-Fi (bežični LAN), ali vam više nije potreban zbog promene režima veze itd, uklanjanjem nepotrebnih bežičnih signala možete da smanjite opterećenje potrošnje energije štampača u stanju pripravnosti.

Napomena:

Možete da podesite i sa kontrolne table štampača.

Podešavanja > Opšte postavke > Mrežne postavke

Konfigurisanje podešavanja kablovske LAN mreže

1. Unesite IP adresu štampača u pregledač da biste pristupili funkciji Web Config.
Unesite IP adresu štampača sa računara koji je povezan na istu mrežu kao i štampač.
Možete proveriti IP adresu štampača iz sledećeg menija.
Podešavanja > Opšte postavke > Mrežne postavke > Status mreže > Status kablovske LAN/Wi-Fi mreže
2. Unesite administratorsku lozinku da biste se prijavili kao administrator.
3. Izaberite sledeći redosled.
Kartica Network > Wired LAN
4. Podesite svaku stavku.
 - Link Speed & Duplex
Izaberite režim komunikacije sa liste.
 - IEEE 802.3az
Možete da navedete želite li ili ne da omogućite IEEE 802.3az.
5. Kliknite na **Next**.
Prikazaće se poruka sa potvrdom.
6. Kliknite na **OK**.
Štampač će biti ažuriran.

Povezane informacije

➔ [“Podrazumevana vrednost administratorske lozinke” na strani 17](#)

Konfigurisanje Wi-Fi Direct podešavanja

Možete da proverite ili konfigurišete podešavanja za Wi-Fi Direct mreže.

Napomena:

Za modele koji podržavaju Wi-Fi mrežu, ova stavka se prikazuje kada je instaliran interfejs za bežičnu lokalnu računarsku mrežu (LAN).

1. Unesite IP adresu štampača u pregledač da biste pristupili funkciji Web Config.
Unesite IP adresu štampača sa računara koji je povezan na istu mrežu kao i štampač.
Možete proveriti IP adresu štampača iz sledećeg menija.
Podešavanja > Opšte postavke > Mrežne postavke > Status mreže > Status kablovske LAN/Wi-Fi mreže
2. Unesite administratorsku lozinku da biste se prijavili kao administrator.
3. Izaberite sledeći redosled.
Kartica Network > Wi-Fi Direct

4. Podešava svaku stavku.

Wi-Fi Direct

Možete da navedete želite li ili ne da omogućite Wi-Fi Direct.

SSID

Možete da promenite da li želite ili ne da omogućite SSID (naziv mreže)

Password

Kada menjate lozinku Wi-fi Direct mreže, unesite novu lozinku.

Frequency Range

Izaberite frekventni opseg koji treba da se koristi u Wi-Fi Direct režimu.

IP Address

Izaberite metod podešavanja IP adrese iz opcije Automatski ili Ručno.

5. Kliknite na **Next**.

Prikazaće se poruka sa potvrdom.

Napomena:

Da biste ponovo podesili opciju Wi-Fi Direct, kliknite na dugme Restore Default Settings.

6. Kliknite na **OK**.

Štampač će biti ažuriran.

Povezane informacije

➔ [“Podrazumevana vrednost administratorske lozinke” na strani 17](#)

Konfigurisanje obaveštenja putem e-pošte kada se događaj odigra

Možete da konfigurirate obaveštenja putem e-pošte tako da se e-poruka šalje na određene adrese kada se pojave događaji kao što su prekid štampanja ili greške štampača. Možete da registrujete najviše pet odredišta i podesite podešavanje obaveštenja za svako odredište.

Da biste koristili ovu funkciju, pre podešavanja obaveštenja treba da podesite server pošte. Podesite server pošte na mreži na koju želite da pošaljete e-poštu.

1. Unesite IP adresu štampača u pregledač da biste pristupili funkciji Web Config.

Unesite IP adresu štampača sa računara koji je povezan na istu mrežu kao i štampač.

Možete proveriti IP adresu štampača iz sledećeg menija.

Podešavanja > Opšte postavke > Mrežne postavke > Status mreže > Status kablovske LAN/Wi-Fi mreže

2. Unesite administratorsku lozinku da biste se prijavili kao administrator.

3. Izaberite sledeći redosled.

Kartica **Device Management > Email Notification**

4. Podesite predmet obaveštenja elektronskom porukom.

Iz dva padajuća menija izaberite sadržaj prikazan o predmetu.

Izabrani sadržaj se prikazuje pored **Subject**.

- Isti sadržaj se ne može podesiti levo i desno.
 - Kada broj znakova u **Location** premaši 32 bajta, znakovi koji premašuju 32 bajta se ispuštaju.
5. Unesite adresu e-pošte za slanje obaveštenja putem e-pošte.
Koristite A-Z a-z 0-9 ! # \$ % & ' * + - . / = ? ^ _ { | } ~ @, i unesite između 1 i 255 znakova.
 6. Izaberite jezik za obaveštenja putem e-pošte.
 7. Izaberite polje za potvrdu događaja za koji želite da primite obaveštenje.
Broj **Notification Settings** je povezan sa brojem odredišta **Email Address Settings**.

Ako želite da se obaveštenje pošalje na adresu e-pošte podešenu za broj 1 u **Email Address Settings** kad u štampaču nema papira, izaberite stubac polja za potvrdu **1** u redu **Paper out**.

8. Kliknite na **OK**.
Potvrdite da će obaveštenje putem e-pošte biti poslato izazvanim događajem.
Primer: štampanje pomoću određivanja Izvor papira kada papir nije podešen.

Povezane informacije

- ➔ [“Podrazumevana vrednost administratorske lozinke” na strani 17](#)
- ➔ [“Konfigurisanje servera za poštu” na strani 59](#)

Stavke za obaveštenja putem e-pošte

Stavka	Podešavanja i objašnjenje
Ink supply unit(s) to be replaced	Obaveštenje kada je mastilo potrošeno.
Ink low	Obaveštenje kada je mastilo skoro potrošeno.
Maintenance box: end of service life	Obaveštenje kada je kutija za održavanje puna.
Maintenance box: nearing end	Obaveštenje kada je kutija za održavanje skoro puna.

Stavka	Podešavanja i objašnjenje
Administrator password changed	Obaveštenje kada je promenjena lozinka administratora.
Paper out	Obaveštenje kada se prikazuje greška izbacivanja papira u navedenom izvoru papira.
Printing stopped	Obaveštenje kada je štampanje zaustavljeno zbog zaglavljenog papira ili kasete za papir nije postavljena.
Printer error	Obaveštenje kada se prikazuje greška štampača.
Greška Wi-Fi	Obaveštenje kada se prikazuje greška bežičnog LAN interfejsa.
Greška Built-in SD card	Obaveštenje kada se prikazuje greška ugrađene SD kartice.
Greška PDL board	Obaveštenje kada se prikazuje greška PDL podloge.

Povezane informacije

➔ [“Konfigurisanje obaveštenja putem e-pošte kada se događaj odigra” na strani 236](#)

Podešavanje čuvanja energije tokom neaktivnosti

Možete da odredite vreme za prelazak na režim uštede energije ili da isključite napajanje ako kontrolna tabla štampača ne radi određeno vreme. Podesite vreme zavisno od vašeg okruženja za upotrebu.

1. Unesite IP adresu štampača u pregledač da biste pristupili funkciji Web Config.

Unesite IP adresu štampača sa računara koji je povezan na istu mrežu kao i štampač.

Možete proveriti IP adresu štampača iz sledećeg menija.

Podešavanja > Opšte postavke > Mrežne postavke > Status mreže > Status kablovske LAN/Wi-Fi mreže

2. Unesite administratorsku lozinku da biste se prijavili kao administrator.

3. Izaberite sledeći redosled.

Kartica **Device Management > Power Saving**

4. Unesite administratorsku lozinku da biste se prijavili kao administrator.

5. Odredite sledeće stavke po potrebi.

Sleep Timer

Uđite u režim uštede energije kada se pojavi neaktivnost.

Napomena:

Možete da podesite i sa kontrolne table štampača.

Podešavanja > Opšte postavke > Osn. podešavanja > Tajmer za spavanje

Power Off Timer ili Power Off If Inactive

Izaberite vreme za automatsko gašenje štampača nakon što se ne koristi određeno vreme.

Napomena:

Možete da podesite i sa kontrolne table štampača.

Podešavanja > Opšte postavke > Osn. podešavanja > Merač vremena za isključivanje ili Pod. isključivanja

Power Off If Disconnected

Izaberite ovo podešavanje da biste isključili štampač nakon određenog vremenskog perioda kada je veza sa svim ulazima, uključujući USB ulaz, prekinuta. U zavisnosti od modela i regiona, ova funkcija možda neće biti dostupna.

Pogledajte sledeću internet stranicu za određeni vremenski period.

<https://www.epson.eu/energy-consumption>

Napomena:

Možete da podesite i sa kontrolne table štampača.

Podešavanja > Opšte postavke > Osn. podešavanja > Pod. isključivanja > Isključivanje usled prekida veze

6. Kliknite na OK.

Povezane informacije

➔ [“Podrazumevana vrednost administratorske lozinke” na strani 17](#)

Pravljenje rezervne kopije i uvoz podešavanja štampača

Možete uvesti vrednost podešavanja iz stavke Web Config u datoteku. Izvezenu datoteku možete uvesti na štampač pomoću funkcije Web Config. Možete je koristiti za pravljenje rezervne kopije podešenih vrednosti, zamenu štampača itd.

Izvezena datoteka se ne može uređivati jer je izvezena kao binarna datoteka.

Izvoz podešavanja

Izvezite podešavanje za štampač.

1. Unesite IP adresu štampača u pregledač da biste pristupili funkciji Web Config.

Unesite IP adresu štampača sa računara koji je povezan na istu mrežu kao i štampač.

Možete proveriti IP adresu štampača iz sledećeg menija.

Podešavanja > Opšte postavke > Mrežne postavke > Status mreže > Status kablovske LAN/Wi-Fi mreže

2. Unesite administratorsku lozinku da biste se prijavili kao administrator.

3. Izaberite sledeći redosled.

Katica **Device Management > Export and Import Setting Value > Export**

4. Izaberite podešavanja koja želite da izvezete.

Izaberite podešavanja koja želite da izvezete. Ako izaberete roditeljsku kategoriju, potkategorije će takođe biti izabrane. Ipak, potkategorije koje izazivaju greške dupliranjem unutar iste mreže (kao što su IP adrese i slično) ne mogu da budu izabrane.

5. Unesite lozinku da biste šifrovali izvezenu datoteku.

Potrebna vam je lozinka da biste uvezli datoteku. Ostavite ovu opciju praznu ako ne želite da šifrujete datoteku.

6. Kliknite na **Export**.



Važno:

*Ako želite da izvezete mrežna podešavanja štampača kao što su ime uređaja i IPv6 adresa, izaberite **Enable to select the individual settings of device** i izaberite još stavki. Koristite samo izabrane vrednosti za zamenski štampač.*

Povezane informacije

- ➔ [“Podrazumevana vrednost administratorske lozinke” na strani 17](#)

Uvoz podešavanja

Uvezite izvezenu datoteku Web Config na štampač.



Važno:

Kada uvozite vrednosti koje uključuju pojedinačne informacije kao što su ime štampača ili IP adresa, uverite se da ista IP adresa ne postoji na istoj mreži.

1. Unesite IP adresu štampača u pregledač da biste pristupili funkciji Web Config.

Unesite IP adresu štampača sa računara koji je povezan na istu mrežu kao i štampač.

Možete proveriti IP adresu štampača iz sledećeg menija.

Podešavanja > Opšte postavke > Mrežne postavke > Status mreže > Status kablovske LAN/Wi-Fi mreže

2. Unesite administratorsku lozinku da biste se prijavili kao administrator.

3. Izaberite sledeći redosled.

Katica **Device Management > Export and Import Setting Value > Import**

4. Izaberite izvezenu datoteku, a zatim unesite šifrovanu lozinku.

5. Kliknite na **Next**.

6. Izaberite podešavanja koja želite da uvezete, a zatim kliknite na **Next**.

7. Kliknite na **OK**.

Podešavanja će biti primenjena na štampač.

Povezane informacije

- ➔ [“Podrazumevana vrednost administratorske lozinke” na strani 17](#)

Ažuriranje osnovnog softvera

Kada koristite sledeće funkcije s računara koji zahteva lozinku, uverite se da koristite kombinaciju najnovijeg firmvera i softvera uključujući upravljački program štampača.

- Registrovanje i korišćenje korisničkog naloga za funkciju kontrole pristupa
- Confidential Job**
- Pristup u **Sačuvaj u memoriju** s računara

Povezane informacije

➔ [“Ne mogu da štampam zadatka kada je podešena lozinka jer koristim staru verziju osnovnog softvera.” na strani 157](#)

Ažuriranje osnovnog softvera štampača pomoću kontrolne table

Ako se štampač može povezati na internet, možete ažurirati osnovni softver štampača pomoću kontrolne table. Takođe možete podesiti da štampač redovno proverava ažurirane verzije osnovnog softvera i obavesti vas ako ima dostupnih.

1. Izaberite **Podešavanja** na početnom ekranu.

Da biste izabrali stavku, koristite dugmad ▲ ▼ ◀ ▶, a zatim pritisnite dugme OK.

2. Izaberite **Opšte postavke > Administracija sistema > Ažuriranje firmvera > Ažuriraj**.

Napomena:

Izaberite **Obaveštenje > Uklj.** da biste podesili da štampač redovno proverava dostupne ažurirane verzije osnovnog softvera.

3. Proverite poruku prikazanu na ekranu i započnite traženje dostupnih ažuriranih verzija.
4. Ako je na LCD ekranu prikazana poruka koja vas obaveštava da je dostupna ažurirana verzija osnovnog softvera, sledite uputstva na ekranu da biste pokrenuli ažuriranje.

Važno:

- Nemojte da isključujete kabl štampača niti da isključujete štampač dok se ažuriranje ne završi; u suprotnom štampač može nepravilno da radi.
- Ako ažuriranje osnovnog softvera nije završeno ili je neuspešno, štampač se ne pokreće uobičajeno i prikazuje se „Recovery Mode” na LCD ekranu sledeći put kada se štampač uključi. U tom slučaju treba ponovo da ažurirate osnovni softver pomoću računara. Povežite štampač na računar pomoću USB kabla. Kada je na štampaču prikazano „Recovery Mode”, ne možete ažurirati osnovni softver preko mrežnog povezivanja. Pristupite svom lokalnom Epsonovom veb-sajtu sa računara i zatim preuzmite najnoviji osnovni softver štampača. Pogledajte uputstva na veb-sajtu radi sledećih koraka.

Automatsko ažuriranje osnovnog softvera štampača

Možete podesiti da se softver automatski ažurira kada se štampač poveže na internet.

Kada je omogućeno administratorsko zaključavanje, samo administrator može da izvrši ovu funkciju. Pomoć zatražite od administratora štampača.

1. Izaberite **Podešavanja** na kontrolnoj tabli štampača.
Da biste izabrali stavku, koristite dugmad ▲ ▼ ◀ ▶, a zatim pritisnite dugme OK.
2. Izaberite **Opšte postavke > Administracija sistema > Ažuriranje firmvera**.
3. Izaberite **Automatsko ažuriranje firmvera** da biste prikazali ekran za podešavanja.
4. Izaberite **Automatsko ažuriranje firmvera** da biste omogućili ovu funkciju.
Izaberite **Slažem se** na ekranu za potvrdu da biste se vratili na ekran za podešavanja.
5. Podesite dan i vreme početka ažuriranja, a zatim izaberite **U redu**.

Napomena:

Možete da izaberete više dana u nedelji, ali ne možete da odredite vreme za svaki dan u nedelji.

Podešavanje je završeno kada se potvrdi veza sa serverom.



Važno:

- ❑ *Nemojte da isključujete kabl štampača niti da isključujete štampač dok se ažuriranje ne završi. Sledeći put kada uključite štampač, na LCD ekranu može biti prikazana poruka „Recovery Mode” i možda nećete moći da koristite štampač.*
- ❑ *Ako se prikazuje poruka „Recovery Mode”, sledite navedene korake kako biste ponovo ažurirali softver.*
 1. *Povežite računar i štampač pomoću USB kabla. (Preko mreže ne možete da vršite ažuriranja u režimu oporavka)*
 2. *Najnovije softver preuzmite sa internet stranice kompanije Epson i pokrenite ažuriranje. Za više detalja pogledajte „Način ažuriranja” na stranici za preuzimanje.*

Napomena:

*Možete podesiti da se softver automatski ažurira iz funkcije Web Config. Izaberite karticu **Device Management > Automatsko ažuriranje firmvera**, omogućite podešavanja, a zatim podesite dan u nedelji i vreme.*

Ažuriranje osnovnog softvera pomoću funkcije Web Config

Ako se štampač može povezati na internet, možete ažurirati osnovni softver štampača iz Web Config.

1. Unesite IP adresu štampača u pregledač da biste pristupili funkciji Web Config.
Unesite IP adresu štampača sa računara koji je povezan na istu mrežu kao i štampač.
Možete proveriti IP adresu štampača iz sledećeg menija.
Podešavanja > Opšte postavke > Mrežne postavke > Status mreže > Status kablovske LAN/Wi-Fi mreže
2. Unesite administratorsku lozinku da biste se prijavili kao administrator.
3. Izaberite sledeći redosled.
Kartica Device Management > Firmware Update
4. Izaberite **Start** a zatim sledite uputstva na ekranu.
Započinje provera osnovnog softvera i prikazuju se informacije o osnovnom softveru ako postoji ažurirani osnovni softver.

Napomena:

Takođe možete da ažurirate osnovni softver pomoću Epson Device Admin. Možete vizuelno proveriti informacije o osnovnom softveru na listi uređaja. To je korisno kada želite da ažurirate osnovni softver za više uređaja. Više detalja potražite u uputstvu za upotrebu ili pomoći za funkciju Epson Device Admin.

Povezane informacije

➔ [“Podrazumevana vrednost administratorske lozinke” na strani 17](#)

Ažuriranje upravljačkog softvera bez povezivanja sa internetom

Upravljački softver za uređaj možete preuzeti na računar s Epsonovog veb-sajta, a zatim povezati uređaj i računar pomoću USB kabla kako biste ažurirali upravljački softver. Ako ne možete da izvršite ažuriranje preko mreže, pokušajte to da uradite na sledeći način.

1. Pristupite Epsonovom veb-sajtu i preuzmite upravljački softver.
2. Računar na kom se nalazi preuzeti upravljački softver i štampač povežite USB kablom.
3. Dvapat kliknite na preuzetu .exe datoteku.
Epson Firmware Updater će se pokrenuti.
4. Pratite uputstva na ekranu.

Sinhronizacija datuma i vremena sa vremenskim serverom

Prilikom sinhronizacije sa vremenskim serverom (NTP server) možete sinhronizovati vreme štampača i računara na mreži. Vremenskim serverom se može upravljati u okviru organizacije ili se može objaviti na internetu.

Kada se koristi provera identiteta pomoću CA sertifikata ili Kerberosa, problem u vezi sa vremenom se može sprečiti pomoću sinhronizacije sa vremenskim serverom.

1. Unesite IP adresu štampača u pregledač da biste pristupili funkciji Web Config.
Unesite IP adresu štampača sa računara koji je povezan na istu mrežu kao i štampač.
Možete proveriti IP adresu štampača iz sledećeg menija.
Podešavanja > Opšte postavke > Mrežne postavke > Status mreže > Status kablovske LAN/Wi-Fi mreže
2. Unesite administratorsku lozinku da biste se prijavili kao administrator.
3. Izaberite sledeći redosled.
Kartica Device Management > Date and Time > Time Server.
4. Izaberite **Use** za **Use Time Server**.
5. Unesite adresu vremenskog servera za **Time Server Address**.
Možete da koristite format IPv4, IPv6 ili FQDN. Unesite 252 znaka ili manje. Ako to ne odredite, ostavite prazno.
6. Unesite **Update Interval (min)**.
Možete podesiti do 10.080 minuta po minutu.

7. Kliknite na **OK**.

Napomena:

Možete proveriti status veze sa vremenskim serverom na **Time Server Status**.

Povezane informacije

➔ [“Podrazumevana vrednost administratorske lozinke” na strani 17](#)

Brisanje podataka iz interne memorije

Možete da izbrišete podatke iz interne memorije štampača, kao što su preuzeti fontovi i makroinstrukcije za PCL štampanje ili zadaci za štampanje pomoću lozinke.

Napomena:

Možete da podesite i sa kontrolne table štampača.

Podešavanja > Opšte postavke > Administracija sistema > Brisanje podataka sa unutrašnje memorije

1. Unesite IP adresu štampača u pregledač da biste pristupili funkciji Web Config.

Unesite IP adresu štampača sa računara koji je povezan na istu mrežu kao i štampač.

Možete proveriti IP adresu štampača iz sledećeg menija.

Podešavanja > Opšte postavke > Mrežne postavke > Status mreže > Status kablovske LAN/Wi-Fi mreže

2. Unesite administratorsku lozinku da biste se prijavili kao administrator.

3. Izaberite sledeći redosled.

Kartica **Device Management > Brisanje podataka sa unutrašnje memorije**

4. Kliknite na **Izbriši za PDL Font, Makro i radno područje**.

Povezane informacije

➔ [“Podrazumevana vrednost administratorske lozinke” na strani 17](#)

Konfigurisanje periodičnog čišćenja

Možete da izvršite podešavanja za periodično čišćenje glave za štampanje.

1. Unesite IP adresu štampača u pregledač da biste pristupili funkciji Web Config.

Unesite IP adresu štampača sa računara koji je povezan na istu mrežu kao i štampač.

Možete proveriti IP adresu štampača iz sledećeg menija.

Podešavanja > Opšte postavke > Mrežne postavke > Status mreže > Status kablovske LAN/Wi-Fi mreže

2. Unesite administratorsku lozinku da biste se prijavili kao administrator.

3. Izaberite sledeći redosled.

Kartica **Device Management > Periodično čišćenje**

4. Izaberite opciju sa liste.

5. Pri odabiru **Schedule**, sa liste odredite vreme za vršenje čišćenja.
6. Kliknite na **OK**.

Povezane informacije

- ➔ [“Podrazumevana vrednost administratorske lozinke” na strani 17](#)
- ➔ [“Periodično čišćenje:” na strani 206](#)

Kontrola električnog napajanja štampača pomoću funkcije Web Config

Možete da isključite ili ponovo pokrenete štampač sa računara pomoću funkcije Web Config čak i kada je računar udaljen od štampača.

1. Unesite IP adresu štampača u pregledač da biste pristupili funkciji Web Config.
Unesite IP adresu štampača sa računara koji je povezan na istu mrežu kao i štampač.
Možete proveriti IP adresu štampača iz sledećeg menija.
Podešavanja > Opšte postavke > Mrežne postavke > Status mreže > Status kablovske LAN/Wi-Fi mreže
2. Unesite administratorsku lozinku da biste se prijavili kao administrator.
3. Izaberite sledeći redosled.
Kartica **Device Management > Power**
4. Izaberite **Power Off** ili **Reboot**
5. Kliknite na **Execute**.

Povezane informacije

- ➔ [“Podrazumevana vrednost administratorske lozinke” na strani 17](#)

Vрати podrazumevana podešavanja

Možete izabrati mrežne postavke ili ostala podešavanja sačuvana u štampaču i vratiti ova podešavanja na podrazumevane vrednosti.

1. Unesite IP adresu štampača u pregledač da biste pristupili funkciji Web Config.
Unesite IP adresu štampača sa računara koji je povezan na istu mrežu kao i štampač.
Možete proveriti IP adresu štampača iz sledećeg menija.
Podešavanja > Opšte postavke > Mrežne postavke > Status mreže > Status kablovske LAN/Wi-Fi mreže
2. Unesite administratorsku lozinku da biste se prijavili kao administrator.
3. Izaberite sledeći redosled.
Kartica **Device Management > Restore Default Settings**

- Izaberite opciju sa liste.
- Kliknite na **Execute**.
Pratite uputstva na ekranu.

Povezane informacije

➔ [“Podrazumevana vrednost administratorske lozinke” na strani 17](#)

Bezbednosne postavke proizvoda

Ograničavanje dostupnosti funkcija

Možete registrovati korisničke naloge na štampaču, povezati ih sa funkcijama i upravljati funkcijama koje korisnici mogu da koriste.

Moći ćete da štampate sa računara kada registrujete informacije za proveru identiteta u upravljačkom programu štampača. Više detalja o podešavanjima upravljačkog programa potražite u pomoći za upravljački program ili priručniku.

Kreiranje korisničkog naloga

Kreirajte korisnički nalog za kontrolu pristupa.

- Unesite IP adresu štampača u pregledač da biste pristupili funkciji Web Config.
Unesite IP adresu štampača sa računara koji je povezan na istu mrežu kao i štampač.
Možete proveriti IP adresu štampača iz sledećeg menija.
Podešavanja > Opšte postavke > Mrežne postavke > Status mreže > Status kablovske LAN/Wi-Fi mreže
- Unesite administratorsku lozinku da biste se prijavili kao administrator.
- Izaberite sledeći redosled.
Katica **Product Security > Access Control Settings > User Settings**
- Kliknite na **Add** za broj koji želite da registrujete.



Važno:

Kada koristite štampač sa sistemom za autorizaciju kompanije Epson ili drugih kompanija, registrujte korisničko ime za podešavanje ograničenja od broja 2 do broja 10.

Aplikacijski softvera kao što je sistem za autorizaciju koristi broj jedan, tako da se korisničko ime ne prikazuje na kontrolnoj tabli štampača.

- Podesite svaku stavku.
 User Name:
Unesite ime prikazano na listi sa imenima korisnika dužine od 1 do 14 znakova uz pomoć alfanumeričkih znakova.

Password:

Unesite lozinku dužine između 0 i 20 znakova u ASCII formatu (0x20–0x7E). Prilikom pokretanja lozinke, ostavite prazno.

Select the check box to enable or disable each function.

Izaberite funkciju čiju upotrebu želite da dozvolite.

6. Kliknite na **Apply**.

Nakon određenog vremena vratite se na listu za podešavanje korisnika.

Proverite da li je korisničko ime koje ste registrovali u **User Name** prikazano i promenjeno **Add** da biste **Edit**.

Povezane informacije

➔ [“Podrazumevana vrednost administratorske lozinke” na strani 17](#)

Uređivanje korisničkog naloga

Uredite nalog registrovan za kontrolu pristupa.

1. Unesite IP adresu štampača u pregledač da biste pristupili funkciji Web Config.

Unesite IP adresu štampača sa računara koji je povezan na istu mrežu kao i štampač.

Možete proveriti IP adresu štampača iz sledećeg menija.

Podešavanja > Opšte postavke > Mrežne postavke > Status mreže > Status kablovske LAN/Wi-Fi mreže

2. Unesite administratorsku lozinku da biste se prijavili kao administrator.

3. Izaberite sledeći redosled.

Katica **Product Security > Access Control Settings > User Settings**

4. Kliknite na **Edit** za broj koji želite da uredite.

5. Izmenite svaku stavku.

6. Kliknite na **Apply**.

Nakon određenog vremena vratite se na listu za podešavanje korisnika.

Povezane informacije

➔ [“Podrazumevana vrednost administratorske lozinke” na strani 17](#)

Brisanje korisničkog naloga

Izbrišite nalog koji je registrovan za kontrolu pristupa.

1. Unesite IP adresu štampača u pregledač da biste pristupili funkciji Web Config.

Unesite IP adresu štampača sa računara koji je povezan na istu mrežu kao i štampač.

Možete proveriti IP adresu štampača iz sledećeg menija.

Podešavanja > Opšte postavke > Mrežne postavke > Status mreže > Status kablovske LAN/Wi-Fi mreže

2. Unesite administratorsku lozinku da biste se prijavili kao administrator.
3. Izaberite sledeći redosled.
Katica **Product Security > Access Control Settings > User Settings**
4. Kliknite na **Edit** za broj koji želite da izbrisete.
5. Kliknite na **Delete**.



Važno:

Kada kliknete na **Delete**, korisnički nalog će biti izbrisan bez poruke za potvrdu. Vodite računa prilikom brisanja naloga.

Nakon određenog vremena vratite se na listu za podešavanje korisnika.

Povezane informacije

- ➔ [“Podrazumevana vrednost administratorske lozinke” na strani 17](#)

Omogućavanje kontrole pristupa

Prilikom omogućavanja kontrole pristupa, samo registrovani korisnik će moći da koristi štampač.

Napomena:

Kada je omogućena opcija *Access Control Settings*, treba da obavestite korisnika o podacima o njegovom nalogu.

1. Unesite IP adresu štampača u pregledač da biste pristupili funkciji Web Config.
Unesite IP adresu štampača sa računara koji je povezan na istu mrežu kao i štampač.
Možete proveriti IP adresu štampača iz sledećeg menija.
Podešavanja > Opšte postavke > Mrežne postavke > Status mreže > Status kablovske LAN/Wi-Fi mreže
2. Unesite administratorsku lozinku da biste se prijavili kao administrator.
3. Izaberite sledeći redosled.
Katica **Product Security > Access Control Settings > Basic**
4. Izaberite **Enables Access Control**.
Ako omogućite Kontrolu pristupa i želite da šampate sa pametnih uređaja koji nemaju informacije za autorizaciju, izaberite **Allow printing and scanning without authentication information from a computer**.
5. Kliknite na **OK**.

Povezane informacije

- ➔ [“Podrazumevana vrednost administratorske lozinke” na strani 17](#)
- ➔ [“Opcije menija za upravljački program štampača” na strani 84](#)

Ograničavanje USB priključaka

Možete onemogućiti interfejs koji se koristi za povezivanje uređaja sa štampačem. Podesite ograničenja da biste ograničili štampanje samo na štampanje putem mreže.

Napomena:

Takođe možete izvršiti podešavanja ograničenja na kontrolnoj tabli štampača.

Veza sa računarom preko USB-a: **Podešavanja > Opšte postavke > Podešavanja štampača > Veza sa računarom preko USB-a**

1. Unesite IP adresu štampača u pregledač da biste pristupili funkciji Web Config.
Unesite IP adresu štampača sa računara koji je povezan na istu mrežu kao i štampač.
Možete proveriti IP adresu štampača iz sledećeg menija.
Podešavanja > Opšte postavke > Mrežne postavke > Status mreže > Status kablovske LAN/Wi-Fi mreže
2. Unesite administratorsku lozinku da biste se prijavili kao administrator.
3. Izaberite sledeći redosled.
Kartica Product Security > External Interface
4. Izaberite **Disable** za funkcije koje želite da podesite.
Izaberite **Enable** kada želite da poništite upravljanje.
PC connection via USB
Možete ograničiti upotrebu USB veze s računara. Ako želite da je ograničite, izaberite **Disable**.
5. Kliknite na **OK**.
6. Uverite se da se onemogućeni ulaz ne može koristiti.
Veza sa računarom preko USB-a
Ako je na računaru instaliran upravljački program
Povežite štampač i računar pomoću USB kabla, a zatim se uverite da štampač ne štampa.
Ako na računaru nije instaliran upravljački program
Operativni sistem Windows:
Otvorite menadžer uređaja i zadržite ga, povežite štampač i računar pomoću USB kabla, a zatim se uverite da prikazani sadržaj menadžera uređaja ostaje nepromenjen.
Mac OS:
Povežite štampač i računar pomoću USB kabla, a zatim se uverite da štampač nije naveden ako želite da dodate štampač iz **Štampači i skeneri**.

Povezane informacije

➔ [“Podrazumevana vrednost administratorske lozinke” na strani 17](#)

Šifrovanje pomoću lozinke

Šifrovanje pomoću lozinke vam omogućava šifrovanje poverljivih informacija (sve lozinke, privatni ključevi sertifikata) sačuvanih na štampaču.

1. Unesite IP adresu štampača u pregledač da biste pristupili funkciji Web Config.
Unesite IP adresu štampača sa računara koji je povezan na istu mrežu kao i štampač.
Možete proveriti IP adresu štampača iz sledećeg menija.
Podešavanja > Opšte postavke > Mrežne postavke > Status mreže > Status kablovske LAN/Wi-Fi mreže
2. Unesite administratorsku lozinku da biste se prijavili kao administrator.
3. Izaberite sledeći redosled.
Kartica **Product Security > Password Encryption**
Napomena:
Možete da podesite i sa kontrolne table štampača.
Podešavanja > Opšte postavke > Administracija sistema > Bezbednosne postavke > Šifrovanje lozinke
4. Izaberite **ON** da biste omogućili šifrovanje.
5. Kliknite na **OK**.

Povezane informacije

➔ [“Podrazumevana vrednost administratorske lozinke” na strani 17](#)

Upotreba funkcije kontrolnog zapisa

Možete da omogućite funkciju kontrolnog zapisa ili izvezete registrovane podatke.

Periodična provera kontrolnih zapisa može pomoći da se rano identifikuje nepravilna upotreba i uđe u trag mogućim problemima bezbednosti.

1. Unesite IP adresu štampača u pregledač da biste pristupili funkciji Web Config.
Unesite IP adresu štampača sa računara koji je povezan na istu mrežu kao i štampač.
Možete proveriti IP adresu štampača iz sledećeg menija.
Podešavanja > Opšte postavke > Mrežne postavke > Status mreže > Status kablovske LAN/Wi-Fi mreže
2. Unesite administratorsku lozinku da biste se prijavili kao administrator.
3. Izaberite sledeći redosled.
Kartica **Product Security > Audit Log**
4. Izmenite postavke po potrebi.
 - Audit log setting**
Izaberite **ON**, a zatim kliknite na **OK** da biste omogućili ovu funkciju.
Napomena:
Možete da podesite i sa kontrolne table štampača.
Podešavanja > Opšte postavke > Administracija sistema > Bezbednosne postavke > Evidencija revizije
 - Exports the audit logs to the CSV file.**
Kliknite na **Export** da izvezete memoriju kao CSV datoteku.

Deletes all audit logs.

Kliknite na **Delete** da biste izbrisali registrovane podatke.

Povezane informacije

➔ [“Podrazumevana vrednost administratorske lozinke” na strani 17](#)

Ograničavanje operacija na datotekama iz PDL-a

Ova funkcija štiti datoteke od neovlašćenih PDL operacija.

1. Unesite IP adresu štampača u pregledač da biste pristupili funkciji Web Config.

Unesite IP adresu štampača sa računara koji je povezan na istu mrežu kao i štampač.

Možete proveriti IP adresu štampača iz sledećeg menija.

Podešavanja > Opšte postavke > Mrežne postavke > Status mreže > Status kablovske LAN/Wi-Fi mreže

2. Unesite administratorsku lozinku da biste se prijavili kao administrator.

3. Izaberite sledeći redosled.

Kartica **Product Security > File Operations from PDL**

4. Podesite da li želite da dozvolite opciju **File Operations from PDL**.

5. Kliknite na **OK**.

Povezane informacije

➔ [“Podrazumevana vrednost administratorske lozinke” na strani 17](#)

Promena administratorske lozinke pomoću Web Config

Administratorsku lozinku možete postaviti pomoću Web Config.

Promena lozinke sprečava neovlašćeno čitanje ili izmenu informacija sačuvanih na uređaju, kao što su ID, lozinka, mrežna podešavanja itd. Takođe smanjuje širok spektar bezbednosnih rizika, kao što su curenje informacija u mrežnim okruženjima i politika bezbednosti.

1. Unesite IP adresu štampača u pregledač da biste pristupili funkciji Web Config.

Unesite IP adresu štampača sa računara koji je povezan na istu mrežu kao i štampač.

Možete proveriti IP adresu štampača iz sledećeg menija.

Podešavanja > Opšte postavke > Mrežne postavke > Status mreže > Status kablovske LAN/Wi-Fi mreže

2. Unesite administratorsku lozinku da biste se prijavili kao administrator.

3. Izaberite sledeći redosled.

Kartica **Product Security > Change Administrator Password**

4. Unesite trenutnu lozinku u **Current password**.

5. Unesite novu lozinku u **New Password** i u **Confirm New Password**. Unesite korisničko ime ako je potrebno.
6. Kliknite na **OK**.

Napomena:

Da biste vratili administratorsku lozinku na početnu lozinku, izaberite opciju **Restore Default Settings** na ekranu **Change Administrator Password**.

Povezane informacije

➔ [“Podrazumevana vrednost administratorske lozinke” na strani 17](#)

Omogućavanje provere programa pri pokretanju

Ako omogućite funkciju provere programa, štampač vrši proveru pri pokretanju kako bi proverio da li su se neovlašćene treće strane menjale rad programa. Ako se otkriju bilo kakvi problemi, štampač se ne pokreće.

1. Unesite IP adresu štampača u pregledač da biste pristupili funkciji **Web Config**.
Unesite IP adresu štampača sa računara koji je povezan na istu mrežu kao i štampač.
Možete proveriti IP adresu štampača iz sledećeg menija.
Podešavanja > Opšte postavke > Mrežne postavke > Status mreže > Status kablovske LAN/Wi-Fi mreže
2. Unesite administratorsku lozinku da biste se prijavili kao administrator.
3. Izaberite sledeći redosled.
Kartica Product Security > Program Verification on Start Up
Napomena:
Možete da podesite i sa kontrolne table štampača.
Podešavanja > Opšte postavke > Administracija sistema > Bezbednosne postavke > Verifikacija programa pri pokretanju
4. Izaberite **ON** da biste omogućili **Program Verification on Start Up**.
5. Kliknite na **OK**.

Povezane informacije

➔ [“Podrazumevana vrednost administratorske lozinke” na strani 17](#)

Bezbednosne postavke mreže

Kontrolisanje pomoću protokola

Možete da štampate pomoću raznih putanja i protokola.

Možete da smanjite nenamerne bezbednosne rizike ograničavanjem na štampanje sa određenih putanja ili kontrolisanjem dostupnih funkcija.

Sledite navedene korake kako biste konfigurisali podešavanja protokola.

1. Unesite IP adresu štampača u pregledač da biste pristupili funkciji Web Config.
Unesite IP adresu štampača sa računara koji je povezan na istu mrežu kao i štampač.
Možete proveriti IP adresu štampača iz sledećeg menija.
Podešavanja > Opšte postavke > Mrežne postavke > Status mreže > Status kablovske LAN/Wi-Fi mreže
2. Unesite administratorsku lozinku da biste se prijavili kao administrator.
3. Izaberite sledeći redosled.
Kartica **Network Security > Protocol**
4. Konfigurirate svaku stavku.
5. Kliknite na **Next**.
6. Kliknite na **OK**.
Podešavanja će biti primenjena na štampač.

Povezane informacije

- ➔ [“Podrazumevana vrednost administratorske lozinke” na strani 17](#)
- ➔ [“Protokoli koje možete da omogućite ili onemogućite” na strani 253](#)
- ➔ [“Stavke podešavanja protokola” na strani 254](#)

Protokoli koje možete da omogućite ili onemogućite

Protokol	Opis
Bonjour Settings	Možete da navedete želite li da koristite Bonjour. Bonjour se koristi za traženje uređaja, štampanje itd.
iBeacon Settings	Možete da omogućite ili onemogućite funkciju iBeacon prenosa. Kada je omogućena, možete da tražite štampač sa uređaja sa omogućenim iBeacon.
SLP Settings	Možete da omogućite ili onemogućite SLP funkciju. SLP se koristi za pretraživanje mreže u EpsonNet Config.
WSD Settings	Možete da omogućite ili onemogućite WSD funkciju. Kada je omogućena, možete da dodate WSD uređaje i štampanje sa WSD ulaza.
LLTD Settings	Možete da omogućite ili onemogućite LLTD funkciju. Kada je omogućena, prikazana je na mapi Windows mreže.
LLMNR Settings	Možete da omogućite ili onemogućite LLMNR funkciju. Kada je omogućena, možete da koristite određivanje naziva bez NetBIOS, čak i ako ne možete da koristite DNS.
LPR Settings	Možete da navedete želite li ili ne da omogućite LPR štampanje. Kada je omogućeno, možete da štampanje sa LPR ulaza.
RAW(Port9100) Settings	Možete da navedete želite li ili ne da omogućite štampanje sa RAW ulaza (ulaz 9100). Kada je omogućeno, možete da štampanje sa RAW ulaza (ulaz 9100).
RAW(Custom Port) Settings	Možete da navedete želite li ili ne da omogućite štampanje sa RAW ulaza (prilagođen ulaz). Kada je omogućeno, možete da štampanje sa RAW ulaza (prilagođen ulaz).

Protokol	Opis
IPP Settings	Možete da omogućite ili onemogućite IPP funkciju. Kada je omogućena, moći ćete da štampate preko interneta. Takođe se prikazuje kada se traži uređaj na mreži.
FTP Settings	Možete da navedete želite li ili ne da omogućite FTP štampanje. Kada je omogućeno, možete da štampate preko FTP servera.
SNMPv1/v2c Settings	Možete da navedete želite li ili ne da omogućite SNMPv1/v2c. Koristi se za podešavanje uređaja, kontrolu itd.
SNMPv3 Settings	Možete da navedete želite li ili ne da omogućite SNMPv3. Koristi se za podešavanje šifrovanih uređaja, kontrolu itd.

Povezane informacije

- ➔ [“Kontrolisanje pomoću protokola” na strani 252](#)
- ➔ [“Stavke podešavanja protokola” na strani 254](#)

Stavke podešavanja protokola

Bonjour Settings

Stavka	Vrednost i opis podešavanja
Use Bonjour	Izaberite da biste potražili ili koristili uređaje preko Bonjour.
Bonjour Name	Prikazuje Bonjour naziv.
Bonjour Service Name	Prikazuje Bonjour naziv usluge.
Location	Prikazuje naziv Bonjour lokacije.
Top Priority Protocol	Izaberite protokol najvišeg prioriteta za Bonjour štampanje.
Wide-Area Bonjour	Podesite da li želite da koristite Wide-Area Bonjour.

iBeacon Settings

Stavka	Vrednost i opis podešavanja
Enable iBeacon Transmission	Izaberite ovo da biste omogućili funkciju iBeacon prenosa.

SLP Settings

Stavka	Vrednost i opis podešavanja
Enable SLP	Izaberite ovo da biste omogućili SLP funkciju. Ovo se koristi kao pretraživanje mreže u programu Epson-Net Config.

WSD Settings

Stavka	Vrednost i opis podešavanja
Enable WSD	Izaberite ovo da biste omogućili dodavanje uređaja koristeći WSD, kao i štampanje sa WSD ulaza. Ako ne želite da ovaj proizvod traži uređaje, onemogućite ovu stavku i onemogućite stavku Enable IPP .
Printing Timeout (sec)	Unesite vrednost vremena isteka komunikacije za WSD štampanje između 3 i 3600 sekundi.
Device Name	Prikazuje naziv WSD uređaja.
Location	Prikazuje naziv WSD lokacije.

LLTD Settings

Stavka	Vrednost i opis podešavanja
Enable LLTD	Izaberite ovo da biste omogućili LLTD. Štampač je prikazan na mapi Windows mreže.
Device Name	Prikazuje naziv LLTD uređaja.

LLMNR Settings

Stavka	Vrednost i opis podešavanja
Enable LLMNR	Izaberite ovo da biste omogućili LLMNR. Možete da koristite određivanje naziva bez NetBIOS, čak i ako ne možete da koristite DNS.

LPR Settings

Stavka	Vrednost i opis podešavanja
Allow LPR Port Printing	Izaberite da biste dozvolili štampanje sa LPR ulaza.
Printing Timeout (sec)	Unesite vrednost vremena isteka komunikacije za LPR štampanje između 0 i 3600 sekundi. Ako ne želite prekid, unesite 0.

RAW(Port9100) Settings

Stavka	Vrednost i opis podešavanja
Allow RAW(Port9100) Printing	Izaberite da biste dozvolili štampanje sa RAW ulaza (ulaz 9100).
Printing Timeout (sec)	Unesite vrednost vremena isteka komunikacije za RAW (ulaz 9100) štampanje između 0 i 3600 sekundi. Ako ne želite prekid, unesite 0.

RAW(Custom Port) Settings

Stavka	Vrednost i opis podešavanja
Allow RAW(Custom Port) Printing	Izaberite da biste dozvolili štampanje sa RAW ulaza (prilagođen ulaz).
Port Number	Unesite broj ulaza za RAW štampanje od 1024 do 65535 (osim za 9100, 1865, 2968).
Printing Timeout (sec)	Unesite vrednost vremena isteka komunikacije za RAW (prilagođen ulaz) štampanje između 0 i 3600 sekundi. Ako ne želite prekid, unesite 0.

IPP Settings

Stavka	Vrednost i opis podešavanja
Enable IPP	Izaberite da biste omogućili IPP komunikaciju. Kada je omogućeno, moći ćete da štamplete preko interneta. Takođe se prikazuje kada tražite uređaje na mreži. Prikazani su samo štampači koji podržavaju IPP.
Allow Non-secure Communication	Izaberite Allowed da biste dozvolili štampaču da komunicira bez bezbednosnih mera (IPP).
Communication Timeout (sec)	Unesite vrednost vremena isteka komunikacije za IPP štampanje između 0 i 3600 sekundi.
Require PIN Code when using IPP printing	Izaberite da li da se prilikom upotrebe IPP štampača traži PIN kod ili ne. Ako izaberete Yes , IPP zadaci štampanja bez PIN kodova se ne čuvaju na štampaču.
URL (mreža)	Prikazuje IPP URL-ove (http i https) kada je štampač povezan na mrežu. URL je kombinovana vrednost IP adrese štampača, broja ulaza i naziva IPP štampača.
URL (Wi-Fi Direct)	Prikazuje IPP URL-ove (http i https) kada je štampač povezan preko Wi-Fi Direct. URL je kombinovana vrednost IP adrese štampača, broja ulaza i naziva IPP štampača.
Printer Name	Prikazuje naziv IPP štampača.
Location	Prikazuje IPP lokaciju.

FTP Settings

Stavka	Vrednost i opis podešavanja
Enable FTP Server	Izaberite da biste omogućili FTP štampanje. Prikazani su samo štampači koji podržavaju FTP štampanje.
Communication Timeout (sec)	Unesite vrednost vremena isteka za FTP komunikaciju između 0 i 3600 sekundi. Ako ne želite prekid, unesite 0.

SNMPv1/v2c Settings

Stavka	Vrednost i opis podešavanja
Enable SNMPv1	SNMPv1 je omogućen kada je sanduče označeno.

Stavka	Vrednost i opis podešavanja
Enable SNMPv2c	SNMPv2c je omogućen kada je sanduče označeno.
Access Authority	Podesite pristupno telo kada je omogućen SNMPv1/v2c. Izaberite Read Only ili Read/Write .
Community Name (Read Only)	Unesite između 0 i 32 ASCII (od 0x20 do 0x7E) znaka.
Community Name (Read/Write)	Unesite između 0 i 32 ASCII (od 0x20 do 0x7E) znaka.
Allow access from Epson tools	Podesite da li da se dozvoli ispisivanje informacija pomoću Epson alata, kao što je Epson Device Admin.

SNMPv3 Settings

Stavka	Vrednost i opis podešavanja
Enable SNMPv3	SNMPv3 je omogućen kada je sanduče provereno.
User Name	Unesite između 1 i 32 znaka koristeći znakove veličine 1 bajta.
Authentication Settings	
Algorithm	Izaberite algoritam za proveru identiteta za SNMPv3.
Password	Unesite lozinku za proveru identiteta za SNMPv3. Unesite od 8 do 32 alfanumeričkih znakova u formatu ASCII (0x20–0x7E). Ako to ne odredite, ostavite prazno.
Confirm Password	Kao potvrdu, unesite lozinku koju ste konfigurisali.
Encryption Settings	
Algorithm	Izaberite algoritam za proveru šifrovanje za SNMPv3.
Password	Unesite lozinku za šifrovanje za SNMPv3. Unesite od 8 do 32 alfanumeričkih znakova u formatu ASCII (0x20–0x7E). Ako to ne odredite, ostavite prazno.
Confirm Password	Kao potvrdu, unesite lozinku koju ste konfigurisali.
Context Name	Unesite najviše 32 znaka u Unicode formatu (UTF-8). Ako to ne odredite, ostavite prazno. Broj znakova koji može da se unese varira u zavisnosti od jezika.

Povezane informacije

- ➔ [“Kontrolisanje pomoću protokola” na strani 252](#)
- ➔ [“Protokoli koje možete da omogućite ili onemogućite” na strani 253](#)

Način korišćenja digitalnog sertifikata

O digitalnim sertifikatima

CA-signed Certificate

To je sertifikat koji je potpisalo sertifikaciono telo (CA — Certificate Authority). Možete ga pribaviti ako pošaljete zahtev sertifikacionom telu. Ovaj sertifikat potvrđuje postojanje štampača i koristi se za SSL/TLS komunikaciju, tako da možete da osigurate bezbednost komunikacije podataka.

Kada se koristi za SSL/TLS komunikaciju, koristi se kao serverski sertifikat.

Kada je podešen na IPsec/IP filtriranje ili IEEE 802.1X komunikaciju, koristi se kao klijentski sertifikat.

CA sertifikat

To je sertifikat koji se nalazi u nizu CA-signed Certificate, koji se naziva i prelazni CA sertifikat. Pregledač ga koristi kako bi potvrdio putanju sertifikata štampača prilikom pristupa serveru neke druge strane ili Web Config.

Za CA sertifikat podesite kada treba potvrditi putanju serverskog sertifikata pri pristupu sa štampača. Za štampač podesite potvrdu putanje CA-signed Certificate za SSL/TLS povezivanje.

Možete pribaviti CA sertifikat štampača od sertifikacionog tela koje izdaje CA sertifikat.

Takođe možete pribaviti CA sertifikat koji se koristi za proveru servera druge strane od sertifikacionog tela koje je izdalo CA-signed Certificate drugog servera.

Self-signed Certificate

To je sertifikat koji sam štampač potpisuje i izdaje. Takođe se naziva korenski sertifikat. S obzirom da izdavalac sam sebe sertifikuje, nije pouzdan i ne može sprečiti lažno predstavljanje.

Koristite ga kada vršite bezbednosna podešavanja i jednostavnu SSL/TLS komunikaciju bez CA-signed Certificate.

Ako koristite taj sertifikat za SSL/TLS komunikaciju, u pregledaču će se možda pojaviti bezbednosno upozorenje, jer sertifikat nije registrovan u pregledaču. Možete da koristite Self-signed Certificate samo za SSL/TLS komunikaciju.

Povezane informacije

- ➔ [“Ažuriranje nezavisnog sertifikata” na strani 262](#)
- ➔ [“Konfigurisanje opcije CA Certificate” na strani 263](#)

Konfigurisanje opcije CA-signed Certificate

Pribavljanje CA sertifikata

Da biste pribavili CA sertifikat, kreirajte CSR (zahtev za potpisivanje sertifikata) i pošaljite ga sertifikacionom telu. CSR možete da kreirate uz pomoć programa Web Config i računara.

Pratite uputstva za kreiranje CSR-a i pribavite CA sertifikat koristeći Web Config. Prilikom kreiranja CSR-a uz pomoć programa Web Config, sertifikat je u formatu PEM/DER.

1. Unesite IP adresu štampača u pregledač da biste pristupili funkciji Web Config.
Unesite IP adresu štampača sa računara koji je povezan na istu mrežu kao i štampač.
Možete proveriti IP adresu štampača iz sledećeg menija.

Podešavanja > Opšte postavke > Mrežne postavke > Status mreže > Status kablovske LAN/Wi-Fi mreže

2. Unesite administratorsku lozinku da biste se prijavili kao administrator.

3. Izaberite sledeći redosled.

Kartica **Network Security**. > **SSL/TLS** > **Certificate** ili **IPsec/IP Filtering** > **Client Certificate** ili **IEEE802.1X** > **Client Certificate**

Šta god da izaberete, možete dobiti isti sertifikat i zajednički ga koristiti.

4. Kliknite na **Generate** kod **CSR**.

Otvoriće se stranica za kreiranje CSR-a.

5. Unesite vrednost za svaku stavku.

Napomena:

Dostupna dužina šifre i skraćenice se mogu razlikovati u zavisnosti od sertifikacionog tela. Poštujte pravila datog sertifikacionog tela prilikom kreiranja zahteva.

6. Kliknite na **OK**.

Prikazaće se poruka sa obaveštenjem o završetku.

7. Izaberite karticu **Network Security**. Zatim izaberite **SSL/TLS** > **Certificate**, ili **IPsec/IP Filtering** > **Client Certificate** ili **IEEE802.1X** > **Client Certificate**.

8. CSR preuzmite na računar tako što ćete kliknuti na jedno od dugmadi za preuzimanje koju sadrži **CSR**, u formatu koji zahteva dato sertifikaciono telo.



Važno:

Nemojte ponovo da generišete CSR. Ako to uradite, možda nećete moći da uvezete izdati CA-signed Certificate.

9. Pošaljite CSR sertifikacionom telu i dobavite CA-signed Certificate.

Poštujte pravila datog sertifikacionog tela koja se odnose na način slanja i formular.

10. Sačuvajte izdati CA-signed Certificate na računaru koji je povezan sa štampačem.

Postupak dobijanja CA-signed Certificate se smatra gotovim kada sertifikat snimate na određenu lokaciju.

Povezane informacije

➔ [“Podrazumevana vrednost administratorske lozinke” na strani 17](#)

Stavke podešavanja CSR-a

Stavke	Podešavanja i objašnjenje
Key Length	Izaberite dužinu šifre za CSR.

Stavke	Podešavanja i objašnjenje
Common Name	<p>Možete uneti između 1 i 128 znakova. Ako se radi o IP adresi, potrebno je da bude statička. Možete da unesete 1 do 5 IPv4 adresa, IPv6 adresa, naziv matičnog računara, FQDNs odvojiti ih zarezima.</p> <p>Prvi element se čuva u opštem nazivu, a ostali elementi se čuvaju u polju za druge nazive predmeta sertifikata.</p> <p>Primer:</p> <p>IP adresa štampača: 192.0.2.123, Naziv štampača: EPSONA1B2C3 Common Name: EPSONA1B2C3,EPSONA1B2C3.local,192.0.2.123</p>
Organization/ Organizational Unit/ Locality/ State/Province	Možete da unesete između 0 i 64 znaka u formatu ASCII (0x20–0x7E). Pojedinačne nazive možete da razdvojite zarezima.
Country	Unesite dvocifrenu šifru zemlje u skladu sa standardom ISO-3166.
Sender's Email Address	Možete uneti elektronsku adresu pošiljaoca radi podešavanja severa za poštu. Unesite istu elektronsku adresu kao što je Sender's Email Address za karticu Network > Email Server > Basic .

Povezane informacije

➔ [“Pribavljanje CA sertifikata” na strani 258](#)

Uvoz CA sertifikata

Uvezite dobijeni CA-signed Certificate na štampač.



Važno:

- Proverite da li su na štampaču podešeni tačno vreme i datum. Sertifikat može biti nevažeći.
- Ako ste sertifikat dobili na osnovu CSR formulara iz programa Web Config, sertifikat možete da uvezete jednom.

1. Unesite IP adresu štampača u pregledač da biste pristupili funkciji Web Config.
Unesite IP adresu štampača sa računara koji je povezan na istu mrežu kao i štampač.
Možete proveriti IP adresu štampača iz sledećeg menija.
Podešavanja > Opšte postavke > Mrežne postavke > Status mreže > Status kablovske LAN/Wi-Fi mreže
2. Unesite administratorsku lozinku da biste se prijavili kao administrator.
3. Izaberite sledeći redosled.
Kartica **Network Security**. > **SSL/TLS > Certificate**, ili **IPsec/IP Filtering > Client Certificate** ili **IEEE802.1X**
4. Kliknite na **Import**
Otvoriće se stranica za uvoz sertifikata.
5. Unesite vrednost za svaku stavku. Podesite **CA Certificate 1** i **CA Certificate 2** prilikom provere putanju sertifikata na veb pregledaču koji pristupa štampaču.
Postavke mogu da se razlikuju u zavisnosti od toga gde kreirate CSR i od formata datoteke sertifikata. Unesite vrednosti u obavezna polja u skladu sa sledećim stavkama:

- Sertifikat u formatu PEM/DER dobijen iz programa Web Config
 - Private Key:** Nemojte konfigurisati ovu stavku jer štampač sadrži privatni ključ.
 - Password:** Nemojte je konfigurisati.
 - CA Certificate 1/CA Certificate 2:** opciono
- Sertifikat u formatu PEM/DER dobijen sa računara
 - Private Key:** Podesite ovu stavku.
 - Password:** Nemojte je konfigurisati.
 - CA Certificate 1/CA Certificate 2:** opciono
- Sertifikat u formatu PKCS#12 dobijen sa računara
 - Private Key:** Nemojte je konfigurisati.
 - Password:** opciono
 - CA Certificate 1/CA Certificate 2:** Nemojte je konfigurisati.

6. Kliknite na **OK**.

Prikazaće se poruka sa obaveštenjem o završetku.

Napomena:

Kliknite na **Confirm** da biste proverili informacije u sertifikatu.

Povezane informacije

- ➔ [“Podrazumevana vrednost administratorske lozinke” na strani 17](#)
- ➔ [“Brisanje CA sertifikata” na strani 262](#)

Stavke za podešavanja uvoza CA sertifikata

Stavka	Podešavanja i objašnjenje
Server Certificate ili Client Certificate	Izaberite format sertifikata. Za SSL/TLS protokol prikazuje se Server Certificate. Za IPsec/IP filtriranje ili IEEE 802.1X, prikazuje se Client Certificate.
Private Key	Ako dobijete sertifikat u formatu PEM/DER pomoću CSR-a napravljenog sa računara, odredite datoteku sa privatnim ključem koja odgovara sertifikatu.
Password	Ako je format Certificate with Private Key (PKCS#12) , unesite lozinku za šifrovanje privatnog ključa koji je podešen kada dobijete sertifikat.
CA Certificate 1	Ako je format vašeg sertifikata Certificate (PEM/DER) , uvezite sertifikat sertifikacionog tela koje izdaje CA-signed Certificate koji se koristi kao sertifikat servera. Ako je potrebno, odredite datoteku.
CA Certificate 2	Ako je format vašeg sertifikata Certificate (PEM/DER) , uvezite sertifikat sertifikacionog tela koje izdaje CA Certificate 1. Ako je potrebno, odredite datoteku.

Povezane informacije

- ➔ [“Uvoz CA sertifikata” na strani 260](#)

Brisanje CA sertifikata

Možete da izbrisate uvezeni sertifikat kada istekne ili kada više ne postoji potreba za šifrovanjem veze.



Važno:

Ako ste sertifikat dobili na osnovu CSR formulara iz programa Web Config, ne možete ponovo da uvezete izbrisani sertifikat. U tom slučaju, kreirajte CSR i ponovo pribavite sertifikat.

1. Unesite IP adresu štampača u pregledač da biste pristupili funkciji Web Config.
Unesite IP adresu štampača sa računara koji je povezan na istu mrežu kao i štampač.
Možete proveriti IP adresu štampača iz sledećeg menija.
Podešavanja > Opšte postavke > Mrežne postavke > Status mreže > Status kablovske LAN/Wi-Fi mreže
2. Unesite administratorsku lozinku da biste se prijavili kao administrator.
3. Izaberite sledeći redosled.
Kartica **Network Security**.
4. Izaberite jedno od sledećeg.
 - SSL/TLS > Certificate**
 - IPsec/IP Filtering > Client Certificate**
 - IEEE802.1X > Client Certificate**
5. Kliknite na **Delete**.
6. Potvrdite da želite da izbrisate sertifikat u prikazanoj poruci.

Povezane informacije

➔ [“Podrazumevana vrednost administratorske lozinke” na strani 17](#)

Ažuriranje nezavisnog sertifikata

S obzirom da štampač izdaje Self-signed Certificate, možete ga ažurirati kada istekne ili kada se opisani sadržaj promeni.

1. Unesite IP adresu štampača u pregledač da biste pristupili funkciji Web Config.
Unesite IP adresu štampača sa računara koji je povezan na istu mrežu kao i štampač.
Možete proveriti IP adresu štampača iz sledećeg menija.
Podešavanja > Opšte postavke > Mrežne postavke > Status mreže > Status kablovske LAN/Wi-Fi mreže
2. Unesite administratorsku lozinku da biste se prijavili kao administrator.
3. Izaberite sledeći redosled.
Kartica **Network Security > SSL/TLS > Certificate**
4. Kliknite na **Update**.

5. Unesite **Common Name**.

Možete uneti najviše 5 IPv4 adresa, IPv6 adresa, naziva matičnog računara, FQDN-ova od 1 do 128 znakova tako što ćete ih odvojiti zarezima. Prvi parametar se čuva pod zajedničkim imenom, a ostali se čuvaju u drugom polju predmeta sertifikata.

Primer:

IP adresa štampača: 192.0.2.123, Naziv štampača: EPSONA1B2C3

Zajedničko ime: EPSONA1B2C3,EPSONA1B2C3.local,192.0.2.123

6. Navedite rok važenja sertifikata.

7. Kliknite na **Next**.

Prikazaće se poruka sa potvrdom.

8. Kliknite na **OK**.

Štampač će biti ažuriran.

Napomena:

Podatke o sertifikatu možete proveriti sa kartice **Network Security > SSL/TLS > Certificate > Self-signed Certificate** i kliknuti na **Confirm**.

Povezane informacije

➔ [“Podrazumevana vrednost administratorske lozinke” na strani 17](#)

Konfigurisanje opcije CA Certificate

Kada podesite CA Certificate, možete proveriti putanju do CA sertifikata servera kojem štampač pristupa. Time se može sprečiti lažno predstavljanje.

Možete dobiti CA Certificate od sertifikacionog tela koje izdaje CA-signed Certificate.

Uvoz CA Certificate

Uvezite CA Certificate na štampač.

1. Unesite IP adresu štampača u pregledač da biste pristupili funkciji Web Config.

Unesite IP adresu štampača sa računara koji je povezan na istu mrežu kao i štampač.

Možete proveriti IP adresu štampača iz sledećeg menija.

Podešavanja > Opšte postavke > Mrežne postavke > Status mreže > Status kablovske LAN/Wi-Fi mreže

2. Unesite administratorsku lozinku da biste se prijavili kao administrator.

3. Izaberite sledeći redosled.

Kartica **Network Security > CA Certificate**

4. Kliknite na **Import**.

5. Navedite CA Certificate koji želite da uvezete.

6. Kliknite na **OK**.

Kada se uvoz završi, bićete vraćeni na ekran **CA Certificate** i uvezeni CA Certificate će se prikazati.

Povezane informacije

➔ [“Podrazumevana vrednost administratorske lozinke” na strani 17](#)

Brisanje CA Certificate

Možete da izbrišete uvezeni CA Certificate.

1. Unesite IP adresu štampača u pregledač da biste pristupili funkciji Web Config.
Unesite IP adresu štampača sa računara koji je povezan na istu mrežu kao i štampač.
Možete proveriti IP adresu štampača iz sledećeg menija.
Podešavanja > Opšte postavke > Mrežne postavke > Status mreže > Status kablovske LAN/Wi-Fi mreže
2. Unesite administratorsku lozinku da biste se prijavili kao administrator.
3. Izaberite sledeći redosled.
Kartica Network Security > CA Certificate
4. Kliknite **Delete** pored CA Certificate koji želite da izbrišete.
5. Potvrdite da želite da izbrišete sertifikat u prikazanoj poruci.
6. Kliknite **Reboot Network**, a zatim proverite da je izbrisan CA sertifikat nije naveden na ažuriranom ekranu.

Povezane informacije

➔ [“Podrazumevana vrednost administratorske lozinke” na strani 17](#)

SSL/TLS komunikacija sa štampačem

Kada je sertifikat servera za štampač podešen pomoću protokola SSL/TLS (Sloj sigurnih utičnica/Bezbednost transportnog sloja), možete šifrovati komunikacionu putanju između računara. Ovo uradite ako želite da sprečite neovlašćeni pristup i pristup na daljinu.

Konfigurisanje osnovnih postavki SSL/TLS protokola

Ako štampač podržava funkciju HTTPS servera, možete da koristite SSL/TLS protokol da šifrujete komunikaciju. Možete da konfigurirate štampač i da njime upravljate pomoću programa Web Config, uz zagarantovanu zaštitu.

Konfigurirate jačinu šifrovanja i funkciju preusmeravanja.

1. Unesite IP adresu štampača u pregledač da biste pristupili funkciji Web Config.
Unesite IP adresu štampača sa računara koji je povezan na istu mrežu kao i štampač.
Možete proveriti IP adresu štampača iz sledećeg menija.
Podešavanja > Opšte postavke > Mrežne postavke > Status mreže > Status kablovske LAN/Wi-Fi mreže
2. Unesite administratorsku lozinku da biste se prijavili kao administrator.

3. Izaberite sledeći redosled.

Katica **Network Security** > **SSL/TLS** > **Basic**

4. Izaberite po jednu vrednost za svaku stavku.

Encryption Strength

Izaberite nivo jačine šifrovanja.

Redirect HTTP to HTTPS

Izaberite omogućiti ili onemogućiti. Podrazumevana vrednost je „Enable”.

TLS 1.0

Izaberite omogućiti ili onemogućiti. Podrazumevana vrednost je „Disable”.

TLS.1.1

Izaberite omogućiti ili onemogućiti. Podrazumevana vrednost je „Disable”.

TLS.1.2

Izaberite omogućiti ili onemogućiti. Podrazumevana vrednost je „Enable”.

5. Kliknite na **Next**.

Prikazaće se poruka sa potvrdom.

6. Kliknite na **OK**.

Štampač će biti ažuriran.

Konfigurisanje sertifikata servera za štampač

1. Unesite IP adresu štampača u pregledač da biste pristupili funkciji Web Config.

Unesite IP adresu štampača sa računara koji je povezan na istu mrežu kao i štampač.

Možete proveriti IP adresu štampača iz sledećeg menija.

Podešavanja > **Opšte postavke** > **Mrežne postavke** > **Status mreže** > **Status kablovske LAN/Wi-Fi mreže**

2. Unesite administratorsku lozinku da biste se prijavili kao administrator.

3. Izaberite sledeći redosled.

Katica **Network Security** > **SSL/TLS** > **Certificate**

4. Odredite koji sertifikat će se koristiti pod opcijom **Server Certificate**.

Self-signed Certificate

Štampač je generisao nezavisni sertifikat. Izaberite ovu stavku ako niste pribavili CA sertifikat.

CA-signed Certificate

Izaberite ovu stavku ako ste unapred pribavili i uvezli CA sertifikat.

5. Kliknite na **Next**.

Prikazaće se poruka sa potvrdom.

6. Kliknite na **OK**.

Štampač će biti ažuriran.

Povezane informacije

- ➔ [“Podrazumevana vrednost administratorske lozinke” na strani 17](#)
- ➔ [“Konfigurisanje opcije CA-signed Certificate” na strani 258](#)
- ➔ [“Ažuriranje nezavisnog sertifikata” na strani 262](#)

Šifrovana komunikacija pomoću IPsec/IP filtriranja

O aplikaciji IPsec/IP Filtering

Uz pomoć funkcije IPsec/IP filtriranja možete da filtrirate saobraćaj na osnovu IP adrese, servisa i porta. Kombinovanjem filtera možete da konfigurirate štampač tako da prihvata ili blokira određene klijente i određene podatke. Uz to, možete da povećate bezbednost tako što ćete koristiti IPsec.

Napomena:

Računari koji koriste Windows Vista ili novije verzije, ili Windows Server 2008 ili novije verzije podržavaju IPsec.

Konfigurisanje podrazumevane smernice

Da bi filtriranje saobraćaja bilo aktivno, konfigurirate podrazumevanu smernicu. Podrazumevane smernice važe za sve korisnike i grupe koje se povezuju sa štampačem. Ako želite da preciznije kontrolišete korisnike i grupe korisnika, konfigurirate smernice za grupe.

1. Unesite IP adresu štampača u pregledač da biste pristupili funkciji Web Config.
Unesite IP adresu štampača sa računara koji je povezan na istu mrežu kao i štampač.
Možete proveriti IP adresu štampača iz sledećeg menija.
Podešavanja > Opšte postavke > Mrežne postavke > Status mreže > Status kablovske LAN/Wi-Fi mreže
2. Unesite administratorsku lozinku da biste se prijavili kao administrator.
3. Izaberite sledeći redosled.
Katica Network Security > IPsec/IP Filtering > Basic
4. Unesite vrednost za svaku stavku.
5. Kliknite na **Next**.
Prikazaće se poruka sa potvrdom.
6. Kliknite na **OK**.
Štampač će biti ažuriran.

Povezane informacije

- ➔ [“Podrazumevana vrednost administratorske lozinke” na strani 17](#)

Default Policy — stavke podešavanja

Default Policy

Stavka	Podešavanja i objašnjenje
IPsec/IP Filtering	Možete da omogućite ili onemogućite funkciju IPsec/IP filtriranja.

Access Control

Konfigurirate način kontrole saobraćaja IP paketa.

Stavka	Podešavanja i objašnjenje
Permit Access	Izaberite ovu stavku ako želite da dozvolite prolaz definisanim IP paketima.
Refuse Access	Izaberite ovu stavku ako želite da zabranite prolaz definisanim IP paketima.
IPsec	Izaberite ovu stavku ako želite da dozvolite prolaz definisanim IPsec paketima.

IKE Version

Izaberite **IKEv1** ili **IKEv2** za **IKE Version**. Izaberite jednu od njih na osnovu uređaja s kojim je štampač povezan.

IKEv1

Kada odaberete **IKEv1** kao **IKE Version**, biće prikazane sledeće stavke.

Stavka	Podešavanja i objašnjenje
Authentication Method	Da biste mogli da izaberete Certificate , potrebno je da unapred dobijete i uvezete CA sertifikat.
Pre-Shared Key	Ako izaberete Pre-Shared Key za Authentication Method , unesite preliminarno deljenu šifru od 1 do 127 znakova.
Confirm Pre-Shared Key	Kao potvrdu, unesite šifru koju ste konfigurisali.

IKEv2

Kada odaberete **IKEv2** kao **IKE Version**, biće prikazane sledeće stavke.

Stavka	Podešavanja i objašnjenje	
Local	Authentication Method	Da biste mogli da izaberete Certificate , potrebno je da unapred dobijete i uvezete CA sertifikat.
	ID Type	Ako odaberete Pre-Shared Key za Authentication Method , izaberite vrstu ID oznake za štampač.
	ID	Unesite ID štampača koji odgovara vrsti ID oznake. Kao prvi znak ne možete upotrebiti „@“, „#“, i „=“. Distinguished Name: Unesite između 1 i 255 ASCII znakova (od 0x20 do 0x7E) veličine jednog bajta. Potrebno je da uključite „=“. IP Address: Unesite format IPv4 ili IPv6. FQDN: Unesite kombinaciju znakova dužine od 1 do 255 znakova, koristeći znakove A–Z, a–z, 0–9, „-“ i tačku (.). Email Address: Unesite između 1 i 255 ASCII znakova (od 0x20 do 0x7E) veličine jednog bajta. Potrebno je da uključite „@“. Key ID: Unesite između 1 i 255 ASCII znakova (od 0x20 do 0x7E) veličine jednog bajta.
	Pre-Shared Key	Ako izaberete Pre-Shared Key za Authentication Method , unesite preliminarno deljenu šifru od 1 do 127 znakova.
	Confirm Pre-Shared Key	Kao potvrdu, unesite šifru koju ste konfigurisali.

Stavka		Podešavanja i objašnjenje
Remote	Authentication Method	Da biste mogli da izaberete Certificate , potrebno je da unapred dobijete i uvezete CA sertifikat.
	ID Type	Ako odaberete Pre-Shared Key za Authentication Method , izaberite vrstu ID oznake za uređaj čiji identitet želite da proverite.
	ID	Unesite ID štampača koji odgovara vrsti ID oznake. Kao prvi znak ne možete upotrebiti „@“, „#“, i „=“. Distinguished Name: Unesite između 1 i 255 ASCII znakova (od 0x20 do 0x7E) veličine jednog bajta. Potrebno je da uključite „=“. IP Address: Unesite format IPv4 ili IPv6. FQDN: Unesite kombinaciju znakova dužine od 1 do 255 znakova, koristeći znakove A–Z, a–z, 0–9, „-“ i tačku (.). Email Address: Unesite između 1 i 255 ASCII znakova (od 0x20 do 0x7E) veličine jednog bajta. Potrebno je da uključite „@“. Key ID: Unesite između 1 i 255 ASCII znakova (od 0x20 do 0x7E) veličine jednog bajta.
	Pre-Shared Key	Ako izaberete Pre-Shared Key za Authentication Method , unesite preliminarno deljenu šifru od 1 do 127 znakova.
	Confirm Pre-Shared Key	Kao potvrdu, unesite šifru koju ste konfigurisali.

Encapsulation

Ako izaberete **IPsec** za **Access Control**, potrebno je da konfigurirate režim enkapsulacije.

Stavka	Podešavanja i objašnjenje
Transport Mode	Izaberite ovu opciju ako štampač uvek koristite na istoj LAN mreži. IP paketi sloja 4 i viših slojeva se šifruju.
Tunnel Mode	Ako koristite štampač na mreži sa mogućnošću priključenja na internet, kao što je IPsec-VPN, izaberite ovu opciju. Zaglavlje i podaci o IP paketima se šifruju. Remote Gateway(Tunnel Mode): Ako izaberete Tunnel Mode za Encapsulation , unesite adresu mrežnog prolaza od 1 do 39 znakova.

Security Protocol

Ako izaberete **IPsec** za **Access Control**, izaberite neku opciju.

Stavka	Podešavanja i objašnjenje
ESP	Izaberite ovu stavku kako biste obezbedili integritet provere identiteta i podataka i kako biste šifrovali podatke.
AH	Izaberite ovu stavku kako biste obezbedili integritet provere identiteta i podataka. Čak i ako je šifrovanje podataka zabranjeno, možete da koristite IPsec.

❑ Algorithm Settings

Preporučuje se da izaberete **Any** za sva podešavanja ili da izaberete stavku osim **Any** svako podešavanje. Ako izaberete **Any** za neka od podešavanja i izaberete stavku osim **Any** za ostala podešavanja, možda neće postojati komunikacija s uređajem, zavisno od drugog uređaja koji želite da proverite.

Stavka		Podešavanja i objašnjenje
IKE	Encryption	Odaberite algoritam za šifrovanje za IKE. Stavke se razlikuju u zavisnosti od IKE verzije.
	Authentication	Odaberite algoritam za proveru identiteta za IKE.
	Key Exchange	Odaberite algoritam za razmenu ključeva za IKE. Stavke se razlikuju u zavisnosti od IKE verzije.
ESP	Encryption	Odaberite algoritam za šifrovanje za ESP. Ova funkcija je dostupna kada je ESP podešen na Security Protocol .
	Authentication	Odaberite algoritam za proveru identiteta za ESP. Ova funkcija je dostupna kada je ESP podešen na Security Protocol .
AH	Authentication	Odaberite algoritam za šifrovanje za AH. Ova funkcija je dostupna kada je AH podešen na Security Protocol .

Povezane informacije

- ➔ [“Podrazumevana vrednost administratorske lozinke” na strani 17](#)
- ➔ [“Podrazumevana vrednost administratorske lozinke” na strani 17](#)

Konfigurisanje smernice za grupe

Smernice za grupu su jedno ili više pravila koja se primenjuju na korisnika ili grupu korisnika. Štampač kontroliše IP pakete koji odgovaraju konfigurisanim smernicama. Proverava se identitet IP paketa u odnosu na smernice za grupu redosledom od 1 do 10, a zatim u odnosu na podrazumevanu smernicu.

1. Unesite IP adresu štampača u pregledač da biste pristupili funkciji Web Config.
Unesite IP adresu štampača sa računara koji je povezan na istu mrežu kao i štampač.
Možete proveriti IP adresu štampača iz sledećeg menija.
Podešavanja > Opšte postavke > Mrežne postavke > Status mreže > Status kablovske LAN/Wi-Fi mreže
2. Unesite administratorsku lozinku da biste se prijavili kao administrator.
3. Izaberite sledeći redosled.
Katica **Network Security > IPsec/IP Filtering > Basic**
4. Kliknite na brojčanu karticu koju želite da konfigurirate.
5. Unesite vrednost za svaku stavku.
6. Kliknite na **Next**.
Prikazaće se poruka sa potvrdom.

7. Kliknite na **OK**.

Štampač će biti ažuriran.

Povezane informacije

➔ [“Podrazumevana vrednost administratorske lozinke” na strani 17](#)

Group Policy — stavke podešavanja

Stavka	Podešavanja i objašnjenje
Enable this Group Policy	Možete da omogućite ili onemogućite smernicu za grupu.

Access Control

Konfigurirate način kontrole saobraćaja IP paketa.

Stavka	Podešavanja i objašnjenje
Permit Access	Izaberite ovu stavku ako želite da dozvolite prolaz definisanim IP paketima.
Refuse Access	Izaberite ovu stavku ako želite da zabranite prolaz definisanim IP paketima.
IPsec	Izaberite ovu stavku ako želite da dozvolite prolaz definisanim IPsec paketima.

Local Address(Printer)

Izaberite IPv4 adresu ili IPv6 adresu koja odgovara vašem mrežnom okruženju. Ako se IP adresa dodeli automatski, možete izabrati **Use auto-obtained IPv4 address**.

Napomena:

Ako je IPv6 adresa automatski dodeljena, povezivanje možda neće biti moguće. Konfigurirate statičku IPv6 adresu.

Remote Address(Host)

Unesite IP adresu uređaja da biste mogli da upravljate pristupom. IP adresa mora biti dužine do 43 znaka. Ako ne unesete IP adresu, kontrolisaće se sve adrese.

Napomena:

Ako je IP adresa automatski dodeljena (npr. ako ju je dodelio DHCP), povezivanje možda neće biti moguće. Konfigurirate statičku IP adresu.

Method of Choosing Port

Izaberite način određivanja portova.

Service Name

Ako izaberete **Service Name** za **Method of Choosing Port**, izaberite neku opciju.

Transport Protocol

Ako izaberete **Port Number** za **Method of Choosing Port**, potrebno je da konfigurirate režim enkapsulacije.

Stavka	Podešavanja i objašnjenje
Any Protocol	Izaberite ovu stavku kako biste upravljali vrstama protokola.
TCP	Izaberite ovu stavku kako biste upravljali podacima za unicast.
UDP	Izaberite ovu stavku kako biste upravljali podacima za broadcast i multicast.
ICMPv4	Izaberite ovu stavku kako biste upravljali komandom za ping.

Local Port

Ako izaberete **Port Number** za **Method of Choosing Port** i ako izaberete **TCP** ili **UDP** za **Transport Protocol**, unesite brojeve portova za upravljanje prijemom paketa, odvojene zarezima. Možete da unesete najviše 10 brojeva portova.

Primer: 20,80,119,5220

Ako ne unesete broj porta, kontrolisaće se svi portovi.

Remote Port

Ako izaberete **Port Number** za **Method of Choosing Port** i ako izaberete **TCP** ili **UDP** za **Transport Protocol**, unesite brojeve portova za upravljanje slanjem paketa, odvojene zarezima. Možete da unesete najviše 10 brojeva portova.

Primer: 25,80,143,5220

Ako ne unesete broj porta, kontrolisaće se svi portovi.

IKE Version

Izaberite **IKEv1** ili **IKEv2** za **IKE Version**. Izaberite jednu od njih na osnovu uređaja s kojim je štampač povezan.

IKEv1

Kada odaberete **IKEv1** kao **IKE Version**, biće prikazane sledeće stavke.

Stavka	Podešavanja i objašnjenje
Authentication Method	Ako izaberete IPsec za Access Control , izaberite neku opciju. Za podrazumevanu smernicu uobičajen je korišćeni sertifikat.
Pre-Shared Key	Ako izaberete Pre-Shared Key za Authentication Method , unesite preliminarno deljenu šifru od 1 do 127 znakova.
Confirm Pre-Shared Key	Kao potvrdu, unesite šifru koju ste konfigurisali.

❑ IKEv2

Kada odaberete **IKEv2** kao **IKE Version**, biće prikazane sledeće stavke.

Stavka		Podšavanja i objašnjenje
Local	Authentication Method	Ako izaberete IPsec za Access Control , izaberite neku opciju. Za podrazumevanu smernicu uobičajen je korišćeni sertifikat.
	ID Type	Ako odaberete Pre-Shared Key za Authentication Method , izaberite vrstu ID oznake za štampač.
	ID	Unesite ID štampača koji odgovara vrsti ID oznake. Kao prvi znak ne možete upotrebiti „@“, „#“, i „=“. Distinguished Name: Unesite između 1 i 255 ASCII znakova (od 0x20 do 0x7E) veličine jednog bajta. Potrebno je da uključite „=“. IP Address: Unesite format IPv4 ili IPv6. FQDN: Unesite kombinaciju znakova dužine od 1 do 255 znakova, koristeći znakove A–Z, a–z, 0–9, „-“ i tačku (.). Email Address: Unesite između 1 i 255 ASCII znakova (od 0x20 do 0x7E) veličine jednog bajta. Potrebno je da uključite „@“. Key ID: Unesite između 1 i 255 ASCII znakova (od 0x20 do 0x7E) veličine jednog bajta.
	Pre-Shared Key	Ako izaberete Pre-Shared Key za Authentication Method , unesite preliminarno deljenu šifru od 1 do 127 znakova.
	Confirm Pre-Shared Key	Kao potvrdu, unesite šifru koju ste konfigurisali.
	Remote	Authentication Method
ID Type		Ako odaberete Pre-Shared Key za Authentication Method , izaberite vrstu ID oznake za uređaj čiji identitet želite da proverite.
ID		Unesite ID štampača koji odgovara vrsti ID oznake. Kao prvi znak ne možete upotrebiti „@“, „#“, i „=“. Distinguished Name: Unesite između 1 i 255 ASCII znakova (od 0x20 do 0x7E) veličine jednog bajta. Potrebno je da uključite „=“. IP Address: Unesite format IPv4 ili IPv6. FQDN: Unesite kombinaciju znakova dužine od 1 do 255 znakova, koristeći znakove A–Z, a–z, 0–9, „-“ i tačku (.). Email Address: Unesite između 1 i 255 ASCII znakova (od 0x20 do 0x7E) veličine jednog bajta. Potrebno je da uključite „@“. Key ID: Unesite između 1 i 255 ASCII znakova (od 0x20 do 0x7E) veličine jednog bajta.
Pre-Shared Key		Ako izaberete Pre-Shared Key za Authentication Method , unesite preliminarno deljenu šifru od 1 do 127 znakova.
Confirm Pre-Shared Key		Kao potvrdu, unesite šifru koju ste konfigurisali.

Encapsulation

Ako izaberete **IPsec** za **Access Control**, potrebno je da konfigurirate režim enkapsulacije.

Stavka	Podešavanja i objašnjenje
Transport Mode	Izaberite ovu opciju ako štampač uvek koristite na istoj LAN mreži. IP paketi sloja 4 i viših slojeva se šifruju.
Tunnel Mode	Ako koristite štampač na mreži sa mogućnošću priključenja na internet, kao što je IPsec-VPN, izaberite ovu opciju. Zaglavlje i podaci o IP paketima se šifruju. Remote Gateway(Tunnel Mode): Ako izaberete Tunnel Mode za Encapsulation , unesite adresu mrežnog prolaza od 1 do 39 znakova.

Security Protocol

Ako izaberete IPsec za Access Control, izaberite neku opciju.

Stavka	Podešavanja i objašnjenje
ESP	Izaberite ovu stavku kako biste obezbedili integritet provere identiteta i podataka i kako biste šifrovali podatke.
AH	Izaberite ovu stavku kako biste obezbedili integritet provere identiteta i podataka. Čak i ako je šifrovanje podataka zabranjeno, možete da koristite IPsec.

Algorithm Settings

Preporučuje se da izaberete **Any** za sva podešavanja ili da izaberete stavku osim **Any** svako podešavanje. Ako izaberete **Any** za neka od podešavanja i izaberete stavku osim **Any** za ostala podešavanja, možda neće postojati komunikacija s uređajem, zavisno od drugog uređaja koji želite da proverite.

Stavka	Podešavanja i objašnjenje	
IKE	Encryption	Odaberite algoritam za šifrovanje za IKE. Stavke se razlikuju u zavisnosti od IKE verzije.
	Authentication	Odaberite algoritam za proveru identiteta za IKE.
	Key Exchange	Odaberite algoritam za razmenu ključeva za IKE. Stavke se razlikuju u zavisnosti od IKE verzije.
ESP	Encryption	Odaberite algoritam za šifrovanje za ESP. Ova funkcija je dostupna kada je ESP podešen na Security Protocol .
	Authentication	Odaberite algoritam za proveru identiteta za ESP. Ova funkcija je dostupna kada je ESP podešen na Security Protocol .
AH	Authentication	Odaberite algoritam za šifrovanje za AH. Ova funkcija je dostupna kada je AH podešen na Security Protocol .

Kombinacija Local Address(Printer) i Remote Address(Host) u Group Policy

	Podešavanje Local Address(Printer)		
	IPv4	IPv6* ²	Any addresses* ³

Podešavanje Remote Address(Host)	IPv4*1	✓	–	✓
	IPv6*1*2	–	✓	✓
	Prazno	✓	✓	✓

*1 : Ako je izabrano IPsec za **Access Control**, ne možete navesti u unapred definisanoj dužini.

*2 : Ako je izabrano IPsec za **Access Control**, možete izabrati vezu s lokalnom mrežom (fe80::), ali smernice za grupe će biti onemogućene.

*3 : Osim za lokalne adrese IPv6 linka.

Reference naziva usluge u smernicama za grupu

Napomena:

Nedostupne usluge su prikazane, ali se ne mogu izabrati.

Naziv usluge	Tip protokola	Broj lokalnog ulaza	Broj udaljenog ulaza	Funkcije koje se kontrolišu
Any	–	–	–	Sve usluge
ENPC	UDP	3289	Bilo koji ulaz	Traženje štampača iz aplikacija kao što su Epson Device Admin i upravljački program štampača
SNMP	UDP	161	Bilo koji ulaz	Preuzimanje i konfigurisanje MIB iz aplikacija kao što su Epson Device Admin i upravljački program štampača
LPR	TCP	515	Bilo koji ulaz	Prosleđivanje LPR podataka
RAW (Port9100)	TCP	9100	Bilo koji ulaz	Prosleđivanje RAW podataka
IPP/IPPS	TCP	631	Bilo koji ulaz	Prosleđivanje podataka o IPP/IPPS štampanju
WSD	TCP	Bilo koji ulaz	5357	Kontrolni WSD
WS-Discovery	UDP	3702	Bilo koji ulaz	Traženje štampača iz WSD
FTP Data (Local)	TCP	20	Bilo koji ulaz	FTP server (prosleđivanje podataka o FTP štampanju)
FTP Control (Local)	TCP	21	Bilo koji ulaz	FTP server (kontrola FTP štampanja)
HTTP (Local)	TCP	80	Bilo koji ulaz	HTTP(S) server (prosleđivanje podataka o Web Config i WSD)
HTTPS (Local)	TCP	443	Bilo koji ulaz	
HTTP (Remote)	TCP	Bilo koji ulaz	80	HTTP(S) klijent (komunikacija između Epson Connect, ažuriranja upravljačkog softvera i ažuriranje osnovnog sertifikata)
HTTPS (Remote)	TCP	Bilo koji ulaz	443	

Primeri konfigurisanja opcije IPsec/IP Filtering

Prijem samo IPsec paketa

Ovaj primer služi samo za konfigurisanje podrazumevane smernice.

Default Policy:

- IPsec/IP Filtering: Enable
- Access Control: IPsec
- Authentication Method: Pre-Shared Key
- Pre-Shared Key: Unesite najviše 127 znakova.

Group Policy: Nemojte je konfigurisati.

Prihvatanje podataka za štampanje i postavki štampača

Primer pokazuje komunikacije podataka za štampanje i konfiguracije štampača sa navedenih usluga.

Default Policy:

- IPsec/IP Filtering: Enable
- Access Control: Refuse Access

Group Policy:

- Enable this Group Policy: Štiklirajte ovo polje.
- Access Control: Permit Access
- Remote Address(Host): IP adresa klijenta
- Method of Choosing Port: Service Name
- Service Name: Zabeležite polje ENPC, SNMP, HTTP (Local), HTTPS (Local) i RAW (Port9100).

Napomena:

Da ne biste primali HTTP (Local) i HTTPS (Local), polja za potvrdu u **Group Policy** ne treba da budu potvrđena. Tom prilikom privremeno onemogućite IPsec/IP filtriranje sa kontrolne table štampača kako biste promenili podešavanja štampača.

Prihvatanje pristupa samo sa određene IP adrese

U ovom primeru pristup štampaču se dozvoljava samo određenim IP adresama.

Default Policy:

- IPsec/IP Filtering: Enable
- Access Control: Refuse Access

Group Policy:

- Enable this Group Policy: Štiklirajte ovo polje.
- Access Control: Permit Access
- Remote Address(Host): IP adresa klijenta administratora

Napomena:

Bez obzira na konfiguraciju smernice, klijent će moći da pristupi štampaču i da ga konfigurise.

Konfigurisanje sertifikata za IPsec/IP filtriranje

Konfigurirate klijentski sertifikat za IPsec/IP filtriranje. Kada ga podesite, možete koristiti sertifikat kao metod provere identiteta za IPsec/IP filtriranje. Ako želite da konfigurirate sertifikaciono telo, idite u **CA Certificate**.

1. Unesite IP adresu štampača u pregledač da biste pristupili funkciji Web Config.
Unesite IP adresu štampača sa računara koji je povezan na istu mrežu kao i štampač.
Možete proveriti IP adresu štampača iz sledećeg menija.
Podešavanja > Opšte postavke > Mrežne postavke > Status mreže > Status kablovske LAN/Wi-Fi mreže
2. Unesite administratorsku lozinku da biste se prijavili kao administrator.
3. Izaberite sledeći redosled.
Katica **Network Security > IPsec/IP Filtering > Client Certificate**
4. Uvezite sertifikat u **Client Certificate**.
Ako ste već uvezli sertifikat objavljen od strane sertifikacionog tela, možete da kopirate sertifikat i koristite ga u IPsec/IP filtriranju. Da biste kopirali, izaberite sertifikat u **Copy From**, a zatim kliknite na **Copy**.

Povezane informacije

- ➔ [“Podrazumevana vrednost administratorske lozinke” na strani 17](#)
- ➔ [“Konfigurisanje opcije CA-signed Certificate” na strani 258](#)
- ➔ [“Konfigurisanje opcije CA Certificate” na strani 263](#)

Povezivanje štampača na IEEE802.1X mrežu

Konfigurisanje IEEE802.1X mreže

Kada podesite IEEE802.1X na štampaču, možete da ga koristite na mreži koja je povezana sa RADIUS serverom, LAN prekidačem sa funkcijom provere autentičnosti ili pristupnom tačkom.

TLS verzija 1.3 ne podržava ovu funkciju.

1. Unesite IP adresu štampača u pregledač da biste pristupili funkciji Web Config.
Unesite IP adresu štampača sa računara koji je povezan na istu mrežu kao i štampač.
Možete proveriti IP adresu štampača iz sledećeg menija.
Podešavanja > Opšte postavke > Mrežne postavke > Status mreže > Status kablovske LAN/Wi-Fi mreže
2. Unesite administratorsku lozinku da biste se prijavili kao administrator.
3. Izaberite sledeći redosled.
Katica **Network Security > IEEE802.1X > Basic**
4. Unesite vrednost za svaku stavku.
Ako želite da koristite štampač na bežičnoj mreži, kliknite na **Wi-Fi Setup** i izaberite ili unesite SSID.

Napomena:

Možete deliti postavke između mreža Ethernet i Wi-Fi.

5. Kliknite na **Next**.
Prikazaće se poruka sa potvrdom.
6. Kliknite na **OK**.
Štampač će biti ažuriran.

Povezane informacije

➔ [“Podrazumevana vrednost administratorske lozinke” na strani 17](#)

IEEE802.1X mreža — stavke podešavanja

Stavka	Podešavanja i objašnjenje	
IEEE802.1X (Wired LAN)	Možete da omogućite ili onemogućite podešavanja stranice (IEEE802.1X > Basic) za IEEE802.1X (ožičena LAN mreža).	
IEEE802.1X (Wi-Fi)	Prikazaće se status veze za IEEE802.1X (Wi-Fi).	
Connection Method	Prikazan je način povezivanja trenutno aktivne mreže.	
EAP Type	Izaberite metod provere identiteta između štampača i RADIUS servera.	
	EAP-TLS	Morate pribaviti i uvesti CA sertifikat.
	PEAP-TLS	
	EAP-TTLS	Morate konfigurisati lozinku.
PEAP/MSCHAPv2		
User ID	Konfigurirate ID koji će se koristiti za proveru identiteta RADIUS servera. Unesite između 1 i 128 1-bitnih ASCII (od 0x20 do 0x7E) znakova.	
Password	Konfigurirate lozinku kojom će se proveravati identitet štampača. Unesite između 1 i 128 1-bitnih ASCII (od 0x20 do 0x7E) znakova. Ako koristite a Windows server kao RADIUS server, možete da unesete do 127 znakova.	
Confirm Password	Kao potvrdu, unesite lozinku koju ste konfigurisali.	
Server ID	Možete da konfigurirate ID na serveru kojim će se proveravati vaš identitet na RADIUS serveru. Čvorište koje proverava identitet će proveriti da li je ID servera sadržan u polju subject/subjectAltName u sertifikatu servera koji je poslat sa RADIUS servera. Unesite između 0 i 128 1-bitnih ASCII (od 0x20 do 0x7E) znakova.	
Certificate Validation (samo za bežični LAN status)	Možete da podesite validaciju sertifikata bez obzira na metod provere identiteta. Uvezite sertifikat u CA Certificate . Ova stavka podržava samo kablovske LAN veze. A CA Certificate je neophodno da biste se povezali na bežičnu mrežu sa IEEE802.1X.	
Anonymous Name	Ako izaberete PEAP-TLS , EAP-TTLS ili PEAP/MSCHAPv2 kao EAP Type , možete da konfigurirate anonimno ime umesto korisničkog ID-a za fazu 1 PEAP provere identiteta. Unesite između 0 i 128 1-bitnih ASCII (od 0x20 do 0x7E) znakova.	

Stavka	Podešavanja i objašnjenje	
Encryption Strength	Možete da izaberete jednu od sledećih stavki.	
	High	AES256/3DES
	Middle	AES256/3DES/AES128/RC4

Povezane informacije

➔ [“Konfigurisanje IEEE802.1X mreže” na strani 277](#)

Konfigurisanje sertifikata za IEEE 802.1X

Konfigurirate klijentski sertifikat za IEEE802.1X. Kada ga podesite, možete koristiti **EAP-TLS** i **PEAP-TLS** kao metod provere identiteta za IEEE 802.1X. Ako želite da konfigurirate sertifikat sertifikacionog tela, idite u **CA Certificate**.

- Unesite IP adresu štampača u pregledač da biste pristupili funkciji Web Config.
Unesite IP adresu štampača sa računara koji je povezan na istu mrežu kao i štampač.
Možete proveriti IP adresu štampača iz sledećeg menija.
Podešavanja > Opšte postavke > Mrežne postavke > Status mreže > Status kablovske LAN/Wi-Fi mreže
- Unesite administratorsku lozinku da biste se prijavili kao administrator.
- Izaberite sledeći redosled.
Katica Network Security > IEEE802.1X > Client Certificate
- Unesite sertifikat u polje **Client Certificate**.
Ako ste već uvezli sertifikat objavljen od strane sertifikacionog tela, možete da kopirate sertifikat i koristite ga u IEEE802.1X. Da biste kopirali, izaberite sertifikat u **Copy From**, a zatim kliknite na **Copy**.

Povezane informacije

➔ [“Podrazumevana vrednost administratorske lozinke” na strani 17](#)

➔ [“Konfigurisanje opcije CA-signed Certificate” na strani 258](#)

➔ [“Konfigurisanje opcije CA Certificate” na strani 263](#)

Provera statusa IEEE 802.1X mreže

Možete da proverite status IEEE 802.1X mreže tako što ćete da odštampate list sa statusom mreže.

ID statusa	Status funkcije IEEE 802.1X
Disable	Funkcija IEEE 802.1X je onemogućena.
EAP Success	IEEE 802.1X provera identiteta je uspeła i povezivanje na mrežu je moguće.
Authenticating	IEEE 802.1X provera identiteta nije dovršena.
Config Error	Provera identiteta nije uspeła jer korisnički ID nije podešen.

ID statusa	Status funkcije IEEE 802.1X
Client Certificate Error	Provera identiteta nije uspeła jer je sertifikat klijenta istekao.
Timeout Error	Provera identiteta nije uspeła jer nema odgovora od RADIUS servera i/ili autentikatora.
User ID Error	Provera identiteta nije uspeła jer korisnički ID štampača i/ili protokol sertifikata nije tačan.
Server ID Error	Provera identiteta nije uspeła jer se ID servera u sertifikatu servera i ID servera ne podudaraju.
Server Certificate Error	Provera identiteta nije uspeła jer u sertifikatu servera postoje sledeće greške. <ul style="list-style-type: none"> <input type="checkbox"/> Sertifikat servera je istekao. <input type="checkbox"/> Lanac sertifikata servera nije tačan.
CA Certificate Error	Provera identiteta nije uspeła jer postoje sledeće greške u CA sertifikatu. <ul style="list-style-type: none"> <input type="checkbox"/> Navedeni CA sertifikat nije tačan. <input type="checkbox"/> Nije uvezen ispravan CA sertifikat. <input type="checkbox"/> CA sertifikat je istekao.
EAP Failure	Provera identiteta nije uspeła jer u postavkama štampača postoje sledeće greške. <ul style="list-style-type: none"> <input type="checkbox"/> Ako je EAP Type tipa EAP-TLS ili PEAP-TLS, sertifikat klijenta je neispravan ili ima određene probleme. <input type="checkbox"/> Ako je EAP Type tipa EAP-TTLS ili PEAP/MSCHAPv2, korisnički ID ili lozinka nisu ispravni.

Povezane informacije

➔ [“Status kablovske LAN/Wi-Fi mreže:” na strani 204](#)

Problemi bezbednosti mreže

Vraćanje bezbednosnih podešavanja

Kada uspostavite izuzetno bezbedno okruženje, kao što su IPsec/IP filtriranje ili IEEE802.1X, moguće je da nećete moći da komunicirate s uređajima zbog neispravnih podešavanja ili problema s uređajem ili serverom. U tom slučaju vratite bezbednosna podešavanja kako biste ponovo podesili uređaj ili kako biste mogli privremeno da ga koristite.

Onemogućavanje sigurnosne funkcije pomoću kontrolne table

Možete da onemogućite IPsec/IP filtriranje ili IEEE 802.1X pomoću kontrolne table štampača.

1. Izaberite **Podešavanja > Opšte postavke > Mrežne postavke**.
2. Izaberite **Napredno**.
3. Izaberite iz sledećih stavki koju želite da onemogućite.
 - Onemogući IPsec/IP filtriranje**

Onemogući IEEE802.1X

4. Izaberite **Nastavi** na ekranu potvrde.

Problemi pri korišćenju funkcija za bezbednost na mreži

Ako zaboravite preliminarno deljenu šifru

Ponovo konfigurirate preliminarno deljenu šifru.

Da biste promenili šifru, pristupite Web Config i izaberite karticu **Network Security > IPsec/IP Filtering > Basic > Default Policy** ili **Group Policy**.

Kada promenite preliminarno deljenu šifru, konfigurirate preliminarno deljenu šifru za računare.

Povezane informacije

- ➔ [“Podrazumevana vrednost administratorske lozinke” na strani 17](#)
- ➔ [“Šifrovana komunikacija pomoću IPsec/IP filtriranja” na strani 266](#)

Komunikacija preko IPsec protokola nije moguća

Odredite algoritam koji štampač ili računar ne podržavaju.

Štampač podržava sledeće algoritme. Proverite podešavanja računara.

Načini zaštite	Algoritmi
IKE algoritam za šifrovanje	AES-CBC-128, AES-CBC-192, AES-CBC-256, AES-GCM-128*, AES-GCM-192*, AES-GCM-256*, 3DES
IKE algoritam za proveru identiteta	SHA-1, SHA-256, SHA-384, SHA-512, MD5
IKE algoritam za razmenu ključeva	DH Group1, DH Group2, DH Group5, DH Group14, DH Group15, DH Group16, DH Group17, DH Group18, DH Group19, DH Group20, DH Group21, DH Group22, DH Group23, DH Group24, DH Group25, DH Group26, DH Group27*, DH Group28*, DH Group29*, DH Group30*
ESP algoritam za šifrovanje	AES-CBC-128, AES-CBC-192, AES-CBC-256, AES-GCM-128, AES-GCM-192, AES-GCM-256, 3DES
ESP algoritam za proveru identiteta	SHA-1, SHA-256, SHA-384, SHA-512, MD5
AH algoritam za proveru identiteta	SHA-1, SHA-256, SHA-384, SHA-512, MD5

* Dostupan samo za IKEv2

Povezane informacije

- ➔ [“Šifrovana komunikacija pomoću IPsec/IP filtriranja” na strani 266](#)

Komunikacija je naglo prekinuta

IP adresa štampača je promenjena ili se ne može koristiti.

Kada je IP adresa registrovana na lokalnu adresu na Group Policy promenjena ili se ne može koristiti, IPsec komunikacija ne može da se izvrši. Onemogućite IPsec preko kontrolne table štampača.

Ako je DHCP istekao, ponovo se pokreće ili je IPv6 adresa istekla ili nije pribavljena, tada se može dogoditi da IP adresa registrovana za Web Config štampača (kartica **Network Security > IPsec/IP Filtering > Basic > Group Policy > Local Address(Printer)**) ne bude pronađena.

Unesite statičku IP adresu.

IP adresa računara je promenjena ili se ne može koristiti.

Kada je IP adresa registrovana na udaljenu adresu na Group Policy promenjena ili se ne može koristiti, IPsec komunikacija ne može da se izvrši.

Onemogućite IPsec preko kontrolne table štampača.

Ako je DHCP istekao, ponovo se pokreće ili je IPv6 adresa istekla ili nije pribavljena, tada se može dogoditi da IP adresa registrovana za Web Config štampača (kartica **Network Security > IPsec/IP Filtering > Basic > Group Policy > Remote Address(Host)**) ne bude pronađena.

Unesite statičku IP adresu.

Povezane informacije

- ➔ [“Podrazumevana vrednost administratorske lozinke” na strani 17](#)
- ➔ [“Šifrovana komunikacija pomoću IPsec/IP filtriranja” na strani 266](#)

Nije moguće kreirati bezbedan port za štampanje po protokolu IPP

Nije naveden odgovarajući serverski sertifikat za SSL/TLS komunikaciju.

Ako nije naveden odgovarajući sertifikat, kreiranje porta možda neće uspeti. Postarajte se da koristite odgovarajući sertifikat.

CA sertifikat nije uvezen na računar koji pristupa štampaču.

Ako CA sertifikat nije uvezen na računar, kreiranje porta možda neće uspeti. Proverite da li je CA sertifikat uvezen.

Povezane informacije

- ➔ [“Konfigurisanje sertifikata servera za štampač” na strani 265](#)

Povezivanje nakon konfigurisanja IPsec/IP filtriranja nije moguće

Podešavanja IPsec/IP filtriranja nisu tačna.

Onemogućite IPsec/IP filtriranje na kontrolnoj tabli štampača. Povežite štampač i računar i ponovo podesite IPsec/IP filtriranje.

Povezane informacije

- ➔ [“Šifrovana komunikacija pomoću IPsec/IP filtriranja” na strani 266](#)

Pristup štampaču nije moguć posle konfigurisanja IEEE802.1X

Podešavanja IEEE802.1X su netačna.

Onemogućite IEEE802.1X i Wi-Fi s kontrolne table štampača. Povežite štampač i računar, a zatim ponovo konfigurirate IEEE802.1X.

Povezane informacije

➔ [“Konfigurisanje IEEE802.1X mreže” na strani 277](#)

Problemi pri korišćenju digitalnog sertifikata

Ne možete da uvezete CA-signed Certificate

CA-signed Certificate i informacije o CSR -u se ne podudaraju.

Ako CA-signed Certificate i CSR ne sadrže iste informacije, CSR ne može da se uveze. Proverite sledeće stavke:

- Da li pokušavate da uvezete sertifikat na uređaj koji ne sadrži iste informacije?
Proverite informacije u CSR-u, pa uvezite sertifikat na uređaj koji sadrži iste informacije.
- Da li ste zamenili CSR sačuvan na štampaču nakon slanja CSR-a sertifikacionom telu?
Ponovo pribavite CA sertifikat uz pomoć CSR-a.

CA-signed Certificate ima više od 5 KB.

Ne možete da uvezete CA-signed Certificate ako ima više od 5 KB.

Lozinka za uvoz sertifikata nije tačna.

Unesite tačnu lozinku. Ako zaboravite lozinku, nećete moći da uvezete sertifikat. Ponovo pribaviti CA-signed Certificate.

Povezane informacije

➔ [“Uvoz CA sertifikata” na strani 260](#)

Nezavisni sertifikat nije moguće ažurirati

Nije uneseno Common Name.

Potrebno je uneti Common Name.

Nepodržani znakovi su uneti u Common Name.

Unesite između 1 i 128 znakova u formatu IPv4, IPv6, kao naziv matičnog računara ili u formatu FQDN u obliku ASCII (0x20–0x7E).

Razmak ili zarez su uključeni u opšti naziv.

Ako unesete zarez, Common Name se deli na tom mestu. Ako se unese samo razmak pre ili posle zareza, pojaviće se greška.

Povezane informacije

➔ [“Ažuriranje nezavisnog sertifikata” na strani 262](#)

Nije moguće kreirati CSR

Nije uneseno Common Name.

Potrebno je uneti Common Name.

Nepodržani znakovi su uneti u Common Name, Organization, Organizational Unit, Locality, i State/Province.

Unesite znakove u formatu IPv4, IPv6, kao naziva matičnog računara ili u formatu FQDN u obliku ASCII (0x20–0x7E).

Razmak ili zarez su uključeni u Common Name.

Ako unesete zarez, Common Name se deli na tom mestu. Ako se unese samo razmak pre ili posle zareza, pojaviće se greška.

Povezane informacije

➔ [“Pribavljanje CA sertifikata” na strani 258](#)

Pojavljuje se upozorenje koje se odnosi na digitalni sertifikat

Poruke	Uzrok/lek
Enter a Server Certificate.	<p>Uzrok: Niste izabrali datoteku za uvoz.</p> <p>Lek: Izaberite jednu datoteku i kliknite na Import.</p>
CA Certificate 1 is not entered.	<p>Uzrok: CA sertifikat 1 nije unet, već je unet samo CA sertifikat 2.</p> <p>Lek: Prvo uvezite CA sertifikat 1.</p>
Invalid value below.	<p>Uzrok: Putanja datoteke i/ili lozinka sadrži nepodržane znakove.</p> <p>Lek: Proverite da li se stavka sastoji iz odgovarajućih znakova.</p>
Invalid date and time.	<p>Uzrok: U štampaču nisu podešeni vreme i datum.</p> <p>Lek: Konfigurirajte datum i vreme pomoću programa Web Config, EpsonNet Config ili preko kontrolne table štampača.</p>

Poruke	Uzrok/lek
Invalid password.	<p>Uzrok: Lozinka podešena za CA sertifikat i uneta lozinka se ne podudaraju.</p> <p>Lek: Unesite tačno lozinku.</p>
Invalid file.	<p>Uzrok: Ne uvozite sertifikat u formatu datoteke X509.</p> <p>Lek: Proverite da li ste izabrali odgovarajući sertifikat koji vam je poslalo pouzdano sertifikaciono telo.</p>
	<p>Uzrok: Datoteka koju ste uvezli je prevelika. Maksimalna veličina datoteke je 5 KB.</p> <p>Lek: Ako izaberete odgovarajuću datoteku, sertifikat je možda oštećen ili lažan.</p>
	<p>Uzrok: Lanac u sertifikatu nije ispravan.</p> <p>Lek: Više informacija o sertifikatu potražite na veb lokaciji sertifikacionog tela.</p>
Cannot use the Server Certificates that include more than three CA certificates.	<p>Uzrok: Sertifikat u formatu datoteke PKCS#12 sadrži više od 3 CA sertifikata.</p> <p>Lek: Svaki sertifikat uvezite nakon konvertovanja iz formata PKCS#12 u format PEM ili uvezite sertifikat u formatu datoteke PKCS#12 koji sadrži do 2 CA sertifikata.</p>
The certificate has expired. Check if the certificate is valid, or check the date and time on your printer.	<p>Uzrok: Sertifikat je istekao.</p> <p>Lek:</p> <ul style="list-style-type: none"> <input type="checkbox"/> Ako je sertifikat istekao, pribavite i uvezite novi. <input type="checkbox"/> Ako sertifikat nije istekao, proverite da li su u štampaču podešeni tačno vreme i datum.

Poruke	Uzrok/lek
Private key is required.	<p>Uzrok:</p> <p>Sa sertifikatom nije uparen nijedan privatni ključ.</p> <p>Lek:</p> <ul style="list-style-type: none"> <input type="checkbox"/> Ako je sertifikat u formatu PEM/DER i ako je dobijen na osnovu CSR-a preko računara, navedite datoteku sa privatnim ključem. <input type="checkbox"/> Ako je sertifikat u formatu PKCS#12 i ako je dobijen na osnovu CSR-a preko računara, navedite datoteku sa privatnim ključem.
	<p>Uzrok:</p> <p>Ponovo ste uvezli PEM/DER sertifikat dobijen na osnovu CSR-a pomoću programa Web Config.</p> <p>Lek:</p> <p>Ako je sertifikat u formatu PEM/DER i ako je dobijen na osnovu CSR-a pomoću programa Web Config, možete da ga uvezete samo jednom.</p>
Setup failed.	<p>Uzrok:</p> <p>Konfigurisanje nije moguće dovršiti jer ne postoji komunikacija između štampača i računara ili ako datoteku nije moguće pročitati jer sadrži greške.</p> <p>Lek:</p> <p>Nakon provere navedene datoteke i komunikacije, ponovo uvezite datoteku.</p>

Povezane informacije

➔ [“O digitalnim sertifikatima” na strani 258](#)

Greškom ste izbrisali CA sertifikat

Ne postoji rezervna kopija datoteke CA sertifikata.

Ako imate rezervnu kopiju datoteke, ponovo uvezite sertifikat.

Ako ste sertifikat dobili na osnovu CSR formulara iz programa Web Config, ne možete ponovo da uvezete izbrisani sertifikat. Kreirajte CSR i pribavite novi sertifikat.

Povezane informacije

➔ [“Uvoz CA sertifikata” na strani 260](#)

➔ [“Brisanje CA sertifikata” na strani 262](#)

Korišćenje funkcije Epson Open Platform

Pregled Epson Open Platform

Epson Open Platform je platforma za upotrebu Epsonovih štampača sa funkcijom koju obezbeđuje server sistema za proveru identiteta.

Možete da dobijete evidenciju za svaki uređaj i korisnika u saradnji sa serverom i da konfigurirate ograničenja na uređaj i funkcije koje se mogu koristiti za svakog korisnika i grupu. Može da se koristi sa Epson Print Admin (Epsonov sistem za proveru identiteta) ili sistemom za proveru identiteta treće strane.

Ako priključite uređaj za proveru identiteta, možete takođe da vršite proveru identiteta korisnika uz pomoć ID kartice.

Povezane informacije

➔ [“Epson sistem za autorizaciju \(Epson Print Admin\)” na strani 196](#)

Konfigurisanje opcije Epson Open Platform

Omogućite Epson Open Platform tako da možete da koristite uređaj iz sistema za potvrdu identiteta.

1. Unesite IP adresu štampača u pregledač da biste pristupili funkciji Web Config.
Unesite IP adresu štampača sa računara koji je povezan na istu mrežu kao i štampač.
Možete proveriti IP adresu štampača iz sledećeg menija.
Podešavanja > Opšte postavke > Mrežne postavke > Status mreže > Status kablovske LAN/Wi-Fi mreže
2. Unesite administratorsku lozinku da biste se prijavili kao administrator.
3. Izaberite sledeći redosled.
Kartica Epson Open Platform > Product Key or License Key
4. Unesite vrednost za svaku stavku.
 - Serial Number
Biće prikazan serijski broj uređaja.
 - Epson Open Platform Version
Izaberite verziju Epson Open Platform. Odgovarajuća verzija se razlikuju u zavisnosti od sistema za proveru identiteta.
 - Product Key or License Key
Unesite ključ proizvoda preuzetog sa posebne veb stranice. Pogledajte Epson Open Platform priručnik za više detalja, kao na primer kako pribaviti ključ proizvoda.
5. Kliknite na **Next**.
Prikazaće se poruka sa potvrdom.
6. Kliknite na **OK**.
Štampač će biti ažuriran.

Povezane informacije

➔ [“Podrazumevana vrednost administratorske lozinke” na strani 17](#)

Provera validnosti Epson Open Platform

Validnost Epson Open Platform možete da proverite koristeći bilo koji od sledećih načina.

Web Config

Ključ proizvoda je unet u karticu **Epson Open Platform > Product Key or License Key > Product Key or License Key**, i kartica **Epson Open Platform > Authentication System** se prikazuje na levoj grani menija.

Kontrolna tabla štampača

Ključ proizvoda je prikazan na početnom ekranu > **Podešavanja > Informacije o Epson Open Platform**.

Epson Remote Services informacije

Epson Remote Services je usluga koja preko interneta periodično sakuplja informacije o štampaču. Može da se koristi za predviđanje kada se moraju zameniti ili nadopuniti potrošni materijal i rezervni delovi, kao i za brzo rešavanje svih grešaka ili problema.

Za više informacija o Epson Remote Services obratite se svom predstavniku prodaje.

Kako dobiti pomoć

Veb-sajt za tehničku podršku. 290

Kontaktiranje Epson-ove podrške za korisnike. 290

Veb-sajt za tehničku podršku

Ako vam je potrebna dodatna pomoć, posetite Epson-ov veb-sajt za podršku koji je naveden u nastavku. Izaberite zemlju ili region i idite na odeljak za podršku na lokalnom Epson veb-sajtu. Na sajtu možete da nađete i najnovije drajvere, odgovore na česta pitanja, priručnike i ostali materijal za preuzimanje.

<http://support.epson.net/>

<http://www.epson.eu/support> (Evropa)

Ako vaš Epson proizvod ne radi pravilno i ne možete da rešite problem, za pomoć se obratite Epson-ovoj korisničkoj službi.

Kontaktiranje Epson-ove podrške za korisnike

Pre nego što se obratite kompaniji Epson

Ako vaš proizvod kompanije Epson ne radi pravilno i vi ne možete da rešite problem pomoću informacija za rešavanje problema u priručnicima vašeg proizvoda, za pomoć se obratite službi za podršku kompanije Epson.

Sledeća lista službi za podršku kompanije Epson napravljena je na osnovu zemlje prodaje. Neki proizvodi se možda ne prodaju na vašoj trenutnoj lokaciji, stoga obavezno se obratite podršci kompanije Epson za oblast u kojoj ste kupili svoj proizvod.

Ako služba za podršku kompanije Epson za vašu oblast nije navedena ispod, obratite se distributeru kod koga ste proizvod kupili.

Predstavnici službe za podršku kompanije Epson će biti u mogućnosti da vam pomognu mnogo brže ako im pružite sledeće informacije:

- Serijski broj proizvoda
(Položaj nalepnice zavisi od vrste proizvoda; može biti na zadnjoj strani, na otvorenoj strani poklopca ili na dnu)
- Model proizvoda
- Verziju softvera proizvoda
(Kliknite na **About**, **Version Info**, ili slično dugme u okviru softvera proizvoda.)
- Marku i model vašeg računara
- Naziv i verziju operativnog sistema vašeg računara
- Nazivi i verzije softverskih aplikacija koje obično koristite sa vašim proizvodom

Napomena:

U zavisnosti od proizvoda, u njegovoj memoriji mogu biti smeštene mrežne postavke. Postavke mogu da se izgube usled kvara ili popravke proizvoda. Epson neće biti odgovoran za gubitak bilo kojih podataka niti za pravljenje rezervnih kopija ili vraćanje postavki, čak ni tokom garantnog roka. Preporučujemo vam da sami napravite rezervne kopije svojih podataka ili da vodite beleške.

Pomoć za korisnike u Evropi

Informacije o načinu kontaktiranja Epsonove korisničke podrške potražite u panevropskoj garanciji.

Pomoć za korisnike na Tajvanu

Kontakti za informacije, podršku i servis su:

Internet

<http://www.epson.com.tw>

Dostupne su informacije o specifikacijama proizvoda, drajveri za preuzimanje i pitanja u vezi s proizvodom.

Epson služba za pomoć korisnicima

Telefon: +886-2-2165-3138

Naš tim službe za pomoć korisnicima vam preko telefona može pomoći u vezi sa sledećim pitanjima:

- Pitanja u vezi s prodajom i informacije o proizvodu
- Pitanja ili problemi u vezi s korišćenjem proizvoda
- Pitanja u vezi s popravkom i garancijom

Servisni centar za popravke:

<http://www.tekcare.com.tw/branchMap.page>

TekCare korporacija je ovlašćeni servisni centar za Epson Taiwan Technology & Trading Ltd.

Pomoć za korisnike u Australiji

Epson Australia želi da vam obezbedi najviši nivo korisničke podrške. Pored priručnika za proizvod, na raspolaganju su vam sledeći izvori informacija:

Internet adresa

<http://www.epson.com.au>

Pristupite veb-stranicama Epson Australia. Korisno je povremeno svraćati ovde! Ovaj sajt sadrži oblast za preuzimanje drajvera, podatke za kontaktiranje Epson-a, informacije o novim proizvodima i tehničku podršku (e-poštom).

Epson služba za pomoć korisnicima

Telefon: 1300-361-054

Epson služba za pomoć korisnicima predstavlja poslednji resurs za pružanje saveta našim klijentima. Operateri službe za pomoć korisnicima mogu vam pomoći pri instalaciji, podešavanju i rukovanju proizvodom kompanije Epson. Naše osoblje službe za pomoć korisnicima pre kupovine može vam ponuditi literaturu o novim proizvodima kompanije Epson i dati vam informacije o lokaciji najbližeg distributera ili servisa. Ovde možete dobiti odgovore na razna pitanja.

Savetujemo vam da unapred pripremite sve relevantne informacije pre nego što pozovete. Što više informacija pripremite, brže ćemo vam pomoći da rešite problem. U ove informacije spadaju priručnici za Epson proizvode, podaci o tipu računara, operativnom sistemu, aplikacionim programima, kao i ostale informacije koje smatrate bitnim.

Transport proizvoda

Epson preporučuje da ambalažu proizvoda zadržite za budući transport.

Pomoć za korisnike na Novom Zelandu

Epson New Zealand želi da vam obezbedi najviši nivo korisničke podrške. Pored dokumentacije za proizvod, na raspolaganju su vam sledeći izvori informacija:

Internet adresa

<http://www.epson.co.nz>

Pristupite internet stranicama Epson New Zealand. Korisno je povremeno svraćati ovde! Ovaj sajt sadrži oblast za preuzimanje drajvera, podatke za kontaktiranje Epson-a, informacije o novim proizvodima i tehničku podršku (e-poštom).

Epson služba za pomoć korisnicima

Telefon: 0800 237 766

Epson služba za pomoć korisnicima predstavlja poslednji resurs za pružanje saveta našim klijentima. Operateri službe za pomoć korisnicima mogu vam pomoći pri instalaciji, podešavanju i rukovanju proizvodom kompanije Epson. Naše osoblje službe za pomoć korisnicima pre kupovine može vam ponuditi literaturu o novim proizvodima kompanije Epson i dati vam informacije o lokaciji najbližeg distributera ili servisa. Ovde možete dobiti odgovore na razna pitanja.

Savetujemo vam da unapred pripremite sve relevantne informacije pre nego što pozovete. Što više informacija pripremite, brže ćemo vam pomoći da rešite problem. U ove informacije spadaju dokumentacija za Epson proizvode, podaci o tipu računara, operativnom sistemu, aplikacionim programima, kao i ostale informacije koje smatrate bitnim.

Transport proizvoda

Epson preporučuje da ambalažu proizvoda zadržite za budući transport.

Pomoć za korisnike u Singapuru

Izvori informacija, podrška i usluge koje pruža Epson Singapore su:

Internet

<http://www.epson.com.sg>

Dostupne su informacije o specifikacijama proizvoda, drajveri za preuzimanje, odgovori na česta pitanja, pitanja u vezi s prodajom i tehnička podrška preko e-pošte.

Epson služba za pomoć korisnicima

Besplatan telefon: 800-120-5564

Naš tim službe za pomoć korisnicima vam preko telefona može pomoći u vezi sa sledećim pitanjima:

- Pitanja u vezi s prodajom i informacije o proizvodu
- Pitanja u vezi s korišćenjem proizvoda ili rešavanjem problema
- Pitanja u vezi s popravkom i garancijom

Pomoć za korisnike na Tajlandu

Kontakti za informacije, podršku i servis su:

Internet

<http://www.epson.co.th>

Dostupne su informacije o specifikacijama proizvoda, upravljački programi za preuzimanje, odgovori na često postavljena pitanja i e-pošta.

Epson pozivni centar

Telefon: 66-2460-9699

Adresa e-pošte: support@eth.epson.co.th

Naš tim u pozivnom centru vam preko telefona može pomoći u vezi sa sledećim pitanjima:

- upiti u vezi s prodajom i informacije o proizvodu
- pitanja ili problemi u vezi s korišćenjem proizvoda
- upiti u vezi s popravkom i garancijom

Pomoć za korisnike u Vijetnamu

Kontakti za informacije, podršku i servis su:

Epson servisni centar

27 Yen Lang, Trung Liet Ward, Dong Da District, Ha Noi City. Tel: +84 24 7300 0911

38 Le Dinh Ly, Thac Gian Ward, Thanh Khe District, Da Nang. Tel: +84 23 6356 2666

194/3 Nguyen Trong Tuyen, Ward 8, Phu Nhuan Dist., HCMC. Tel: +84 28 7300 0911

31 Phan Boi Chau, Ward 14, Binh Thanh District, HCMC. Tel: +84 28 35100818

Pomoć za korisnike u Indoneziji

Kontakti za informacije, podršku i servis su:

Internet

<http://www.epson.co.id>

- Informacije o specifikacijama proizvoda, upravljačkim programima za preuzimanje
- Često postavljena pitanja i odgovori (FAQ), pitanja o prodaji, pitanja putem elektronske pošte

Epson linija za pomoć korisnicima

Telefon: 1500-766 (Indonesia Only)

Adresa e-pošte: customer.care@ein.epson.co.id

Naš tim na liniji za pomoć korisnicima vam preko telefona ili e-pošte može pomoći u vezi sa sledećim pitanjima:

- Pitanja u vezi s prodajom i informacije o proizvodu

- Tehnička podrška

Pomoć za korisnike u Hongkongu

Pozivamo vas da kontaktirate Epson Hong Kong Limited da biste dobili tehničku podršku kao i druge postprodajne usluge.

Glavna stranica na internetu

<http://www.epson.com.hk>

Epson Hong Kong je uspostavio lokalnu glavnu internet stranicu na kineskom i engleskom da bi korisnicima pružio sledeće informacije:

- Informacije o proizvodu
- Odgovori na često postavljana pitanja
- Najnovije verzije drajvera za Epson proizvode

Linija za tehničku podršku

Takođe možete kontaktirati naše tehničko osoblje na sledeće brojeve telefona i faksa:

Telefon: 852-2827-8911

Faks: 852-2827-4383

Pomoć za korisnike u Maleziji

Kontakti za informacije, podršku i servis su:

Internet

<http://www.epson.com.my>

- Informacije o specifikacijama proizvoda, upravljačkim programima za preuzimanje
- Često postavljana pitanja i odgovori (FAQ), pitanja o prodaji, pitanja putem elektronske pošte

Epson kol-centar

Telefon: 1800-81-7349 (besplatni poziv)

Adresa e-pošte: websupport@emsb.epson.com.my

- Pitanja u vezi s prodajom i informacije o proizvodu
- Pitanja ili problemi u vezi s korišćenjem proizvoda
- Pitanja u vezi s popravkom i garancijom

Epson Malaysia Sdn Bhd (sedište)

Telefon: 603-56288288

Faks: 603-5628 8388/603-5621 2088

Pomoć za korisnike u Indiji

Kontakti za informacije, podršku i servis su:

Internet

<http://www.epson.co.in>

Dostupne su informacije o specifikacijama proizvoda, drajveri za preuzimanje i pitanja u vezi s proizvodom.

Besplatan telefon

Za servisiranje, informacije o proizvodu ili poručivanje potrošnog materijala –

18004250011 / 186030001600 / 1800123001600 (9.00 – 18.00)

E-pošta

calllog@epson-india.in

WhatsApp

+91 96400 00333

Pomoć za korisnike na Filipinima

Za tehničku podršku kao i ostale usluge nakon prodaje, pozivamo korisnike da kontaktiraju Epson Philippines Corporation na brojeve telefona, faksa i adresu e-pošte navedene u nastavku:

Internet

<http://www.epson.com.ph>

Raspoložive su informacije o specifikacijama proizvoda, upravljačkim programima za preuzimanje, često postavljanim pitanjima i odgovorima (FAQ) i pitanjima putem elektronske pošte.

Epson Philippines briga o kupcima

Besplatan telefon: (PLTD) 1-800-1069-37766

Besplatan telefon: (Digitel) 1-800-3-0037766

Metro Manila: +632-8441-9030

Već-stranica: <https://www.epson.com.ph/contact>

Adresa e-pošte: customercare@epc.epson.com.ph

Dostupan od 9 do 18, od ponedjeljka do subote (osim državnim praznicima)

Naš tim za brigu o kupcima vam preko telefona može pomoći u vezi sa sledećim pitanjima:

- Pitanja u vezi s prodajom i informacije o proizvodu
- Pitanja ili problemi u vezi s korišćenjem proizvoda
- Pitanja u vezi s popravkom i garancijom

Epson Philippines Corporation

Centralna linija: +632-8706-2609

Faks: +632-8706-2663 / +632-8706-2665