

# EPSON

AM-C550 Series AM-C400 Series

# Guide d'utilisation



---

**Impression**

---

**Copie**

---

**Numérisation**

---

**Télécopie (imprimantes avec fonctionnalité télécopie  
uniquement)**

---

**Entretien de l'imprimante**

---

**Résolution de problèmes**

---

## Table des matières

---

### Guide du présent manuel

Présentation des manuels. . . . .	10
Consignes de sécurité importantes (manuel papier). . . . .	10
Fiche d'instructions (manuel numérique). . . . .	10
Guide d'utilisation (manuel numérique). . . . .	10
Informations sur les derniers manuels. . . . .	10
Recherche d'informations. . . . .	10
Impression de certaines pages uniquement. . . . .	11
À propos de ce manuel. . . . .	11
Repères et symboles. . . . .	11
Remarques sur les captures d'écran et illustrations. . . . .	12
Références du système d'exploitation. . . . .	12
Marques commerciales. . . . .	13
Copyright. . . . .	14

### Consignes importantes

Consignes de sécurité importantes. . . . .	16
Installation de l'imprimante. . . . .	16
Utilisation de l'imprimante. . . . .	17
Manipulation des produits consommables. . . . .	18
Conseils et avertissements relatifs à l'utilisation de l'écran tactile. . . . .	18
Conseils et avertissements relatifs à la connexion à l'Internet. . . . .	18
Conseils et avertissements relatifs à l'utilisation de l'imprimante avec une connexion sans fil. . . . .	19
Remarques sur le mot de passe administrateur. . . . .	19
Protection de vos informations personnelles. . . . .	20

### Nom et fonction des pièces

Avant. . . . .	22
Arrière. . . . .	24
Options. . . . .	25

### Guide du panneau de commande

Panneau de commande. . . . .	27
Configuration de l'écran d'accueil. . . . .	28
Guide de l'icône de réseau. . . . .	31
Configuration de l'écran de menu. . . . .	32
Configuration de l'écran État des travaux. . . . .	33
Réserver un travail. . . . .	34

Saisie de caractères. . . . .	35
Écran affiché pendant l'impression. . . . .	36

### Préparation de l'imprimante et réglages initiaux

Résumé des préparations de l'imprimante et des réglages initiaux. . . . .	38
Préparation de l'imprimante. . . . .	38
Protection de l'imprimante contre des modifications non autorisées. . . . .	38
Configuration d'une connexion réseau. . . . .	38
Résumé des préparations nécessaires pour chaque fonctionnalité. . . . .	39
Réglages des paramètres de l'imprimante. . . . .	39
Installation des éléments optionnels. . . . .	40
Installation de l'Wireless LAN Interface-P1 optionnel. . . . .	41
Installation du verrou de bac optionnel. . . . .	42
Création et réglages d'une connexion réseau. . . . .	44
Modification du mot de passe administrateur. . . . .	45
Protection des paramètres à l'aide du verrou du panneau de commande. . . . .	46
Connexion de l'imprimante au réseau. . . . .	47
Résolution des problèmes de connexion réseau. . . . .	55
Messages et solutions sur le rapport de connexion réseau. . . . .	58
Préparation et configuration de l'imprimante en fonction de son utilisation. . . . .	64
Configuration des éléments en option disponibles. . . . .	64
Préparation à l'envoi d'un e-mail. . . . .	66
Préparation d'un dossier réseau partagé. . . . .	70
Enregistrement des contacts. . . . .	91
Configuration pour utiliser votre service cloud comme destination de transfert de fax. . . . .	104
Paramétrage de l'utilisation des informations utilisateur du serveur LDAP en tant que destinations. . . . .	105
Envoi de fax à l'aide d'un serveur de fax. . . . .	109
Réglages pour impression, numérisation, copie et fax. . . . .	110
Configuration initiale pour impression. . . . .	110
Préparation à la numérisation ou à la copie. . . . .	121
Accès aux fonctionnalités de télécopie (imprimantes avec fonctionnalités de télécopie uniquement). . . . .	124
Problèmes du réglage des paramètres. . . . .	148

Conseils pour résoudre les problèmes. . . . .	148
Accès impossible à Web Config. . . . .	149

## **Introduction des fonctions avancées**

Présentation des fonctions avancées. . . . .	152
Liste des fonctions avancées. . . . .	152
Enregistrement de la clé de licence. . . . .	152
Effac coul rouge. . . . .	159
Description de Effac coul rouge. . . . .	159
Activation de Effac coul rouge (enregistrement de la clé de licence). . . . .	160
Utilisation d'Effac coul rouge. . . . .	160
Jeux d'impression. . . . .	161
Présentation des ensembles d'impression. . . . .	161
Activation de Jeux d'impression (enregistrement de la clé de licence). . . . .	163
Utilisation de Jeux d'impression. . . . .	163
OCR Option. . . . .	163
Description de OCR Option. . . . .	163
Activation de OCR Option (enregistrement de la clé de licence). . . . .	164
Utilisation d'OCR Option. . . . .	164
Résolutions recommandées lors de l'utilisation de OCR Option. . . . .	165
Fax IP. . . . .	165
Présentation du fax IP ?. . . . .	165
Mise à disposition des fonctions IP-Fax. . . . .	168
Utilisation du fax IP. . . . .	185
Epson Print Admin Serverless. . . . .	185
Description de Epson Print Admin Serverless. . . . .	185
Configuration et gestion de Epson Print Admin Serverless. . . . .	187
Utilisation d'Epson Print Admin Serverless. . . . .	187

## **Chargement du papier**

Précautions de manipulation du papier. . . . .	190
Paramètres de format et de type de papier. . . . .	191
Liste des types de papier. . . . .	192
Liste des tailles de papier détectées. . . . .	192
Chargement du papier. . . . .	193
Chargement de divers types de papier. . . . .	194
Chargement d'enveloppes. . . . .	194
Chargement de papier préperforé. . . . .	195
Chargement du papier pré-imprimé (impression recto). . . . .	197
Chargement du papier pré-imprimé (impression recto-verso). . . . .	198
Chargement de papiers longs. . . . .	199

## **Positionnement des originaux**

Positionnement des originaux. . . . .	201
Détection automatique du format de l'original. . . . .	203
Les documents originaux ne sont pas pris en charge par l'ADF. . . . .	204

## **Insertion et retrait d'un périphérique de stockage**

Insertion d'un périphérique USB externe. . . . .	206
Retrait d'un périphérique USB externe. . . . .	206



## **Impression**

Impression de documents. . . . .	209
Impression depuis un ordinateur — Windows. . . . .	209
Impression d'un Document à l'aide du pilote d'imprimante PostScript (Windows). . . . .	234
Impression depuis un ordinateur — Mac OS. . . . .	238
Impression depuis le pilote d'impression PostScript sous Mac OS. . . . .	247
Impression de fichiers PDF à partir d'un dispositif mémoire. . . . .	251
Impression de documents depuis des périphériques intelligents. . . . .	252
Impression sur des enveloppes. . . . .	254
Impression d'enveloppes depuis un ordinateur (Windows). . . . .	254
Impression d'enveloppes depuis un ordinateur (Mac OS). . . . .	254
Impression sur du papier pré-imprimé. . . . .	255
Impression sur du papier pré-imprimé à partir d'un ordinateur (Windows). . . . .	255
Impression sur du papier pré-imprimé à partir d'un ordinateur (Mac OS). . . . .	255
Impression de photos. . . . .	256
Impression de fichiers JPEG à partir d'un dispositif mémoire. . . . .	256
Impression de fichiers TIFF à partir d'un dispositif mémoire. . . . .	257
Impression de pages Web. . . . .	259
Impression de pages Web depuis un périphérique intelligent. . . . .	259
Impression à l'aide d'un service de cloud. . . . .	260
Interrompre et imprimer. . . . .	260
Impression, reliure et triage. . . . .	261
Impression de dispositions pour la reliure. . . . .	261
Impression en insérant une feuille de séparation entre les copies. . . . .	263

Impression en séparant les pages avec des intercalaires ou du papier de chapitre. . . . . 264

## **Copie**

Méthodes de copie disponibles. . . . .	280
Copie d'originaux. . . . .	280
Copie recto-verso. . . . .	281
Copie avec agrandissement ou réduction. . . . .	281
Copies avec des originaux de plusieurs pages sur une seule feuille. . . . .	282
Copie dans l'ordre des pages. . . . .	283
Copie d'originaux de bonne qualité. . . . .	283
Copie d'une carte d'identité. . . . .	284
Copie de livres. . . . .	284
Copie nette des codes-barres. . . . .	285
Copier des numéros de pages. . . . .	285
Copie d'originaux pour créer des livrets. . . . .	286
Insérer des feuilles intercalaires dans les copies. . . . .	287
Suppression des caractères rouges lors de la copie. . . . .	287
Copie d'enveloppes. . . . .	288
Copier à l'aide de l'impression groupée. . . . .	289
Copie d'épreuves. . . . .	289
Interrompre et copier. . . . .	290
Options de menu de base pour la copie. . . . .	290
Mode coul :. . . . .	290
Densité :. . . . .	290
Paramètre papier :. . . . .	291
Réduire/Agrandir :. . . . .	291
Type original :. . . . .	291
Recto / Verso :. . . . .	292
Multi-Pages :. . . . .	292
Finition :. . . . .	292
Options de menu avancées pour la copie. . . . .	293
Livret :. . . . .	293
Couver. et page garde :. . . . .	293
Taille document :. . . . .	294
Orig. formats diff. :. . . . .	294
Sens (original). . . . .	294
Livre → 2P :. . . . .	294
Num en continu :. . . . .	294
Qualité image :. . . . .	294
Marge reliure :. . . . .	295
Adapter au format papier :. . . . .	296
Enlever ombre :. . . . .	296
Effacer les perforations :. . . . .	296
Copie Carte d'identité :. . . . .	296
Copie d'épreuve :. . . . .	296
Filigrane :. . . . .	296
Clair :. . . . .	297

Numérotation des pages :. . . . .	297
Stockage de fichiers :. . . . .	297
Séries d'impressions :  . . . . .	298
Effac coul rouge :  . . . . .	298

## **Numérisation**

Méthodes de numérisation disponibles. . . . .	300
Numérisation d'originaux vers un dossier réseau. . . . .	300
Numérisation d'originaux vers un email. . . . .	302
Numérisation d'originaux vers un ordinateur. . . . .	303
Numérisation d'originaux vers un périphérique de stockage. . . . .	305
Numérisation d'originaux vers le cloud. . . . .	305
Numérisation d'originaux vers le stockage. . . . .	306
Numérisation à l'aide de WSD. . . . .	307
Numérisation d'originaux vers un périphérique intelligent. . . . .	309
Options de menus pour la numérisation. . . . .	309
Mode coul :. . . . .	309
Format de fichier :. . . . .	309
Résolution :. . . . .	310
Recto / Verso :. . . . .	310
Zone de numérisation :. . . . .	310
Type original. . . . .	311
Sens (original) :. . . . .	311
Orig. formats diff. :. . . . .	311
Densité :. . . . .	311
Suppr arrière-plan :. . . . .	311
Enlever ombre :. . . . .	311
Effacer les perforations :. . . . .	311
Ignorer les pages vierges :. . . . .	311
Num continue (ADF) :. . . . .	312
Stockage de fichiers :. . . . .	312
Effac coul rouge :  . . . . .	312
Sujet :. . . . .	312
Taille max fichier joint :. . . . .	312
Nom du fichier :. . . . .	312
Chiffrement e-mail :. . . . .	312
Signature numérique :. . . . .	313
Nom du fichier :. . . . .	313
Mot de passe du fichier :. . . . .	313
Nom utilisateur :. . . . .	313

## **Télécopie (imprimantes avec fonctionnalité télécopie uniquement)**

Avant d'utiliser les fonctions de fax. . . . .	315
Présentation des fonctions de télécopie de cette imprimante. . . . .	315



Fonction : Envoi de fax. . . . .	315
Fonction : Réception de fax. . . . .	316
Fonction : envoi/réception PC-FAX (Windows/Mac OS). . . . .	318
Fonctions : Différents rapports de fax. . . . .	319
Fonction : Vérification de l'état ou des journaux pour les tâches de fax. . . . .	319
Fonction : Boîte Fax. . . . .	320
Fonction : Sécurité lors de l'envoi et de la réception de fax. . . . .	320
Fonctions : autres fonctions utiles. . . . .	321
Envoi de fax à l'aide de l'imprimante. . . . .	322
Sélection des destinataires. . . . .	323
Diverses manières d'envoyer des fax. . . . .	324
Réception de fax sur l'imprimante. . . . .	331
Réception de fax entrants. . . . .	331
Réception de fax à l'aide d'un appel téléphonique. . . . .	333
Enregistrement et transfert des fax reçus. . . . .	335
Affichage des fax reçus sur l'écran LCD de l'imprimante. . . . .	336
Options de menu pour le fax. . . . .	337
Entrée directe. . . . .	337
Fréquent. . . . .	337
Destinataire. . . . .	338
Param. fax. . . . .	338
Plus. . . . .	341
Options de menus pour Boîte Fax. . . . .	343
Boîte récept / Confid. . . . .	343
Docs stockés :. . . . .	346
Envoi vote / Tableau. . . . .	349
Vérification de l'état ou des journaux pour les tâches de fax. . . . .	355
Affichage des informations lorsque les fax reçus ne sont pas traités (non lus/non imprimés/non enregistrés/non transférés). . . . .	355
Vérification des tâches de fax en cours. . . . .	356
Vérification de l'historique des tâches de fax. . . . .	356
Réimpression des documents reçus. . . . .	357
Envoi d'un fax à partir d'un ordinateur. . . . .	357
Envoi de documents créés à l'aide d'une application (Windows). . . . .	358
Envoi de documents créés à l'aide d'une application (Mac OS). . . . .	361
Réception de fax sur un ordinateur. . . . .	362
Vérification de nouvelles télécopies (Windows). . . . .	363
Vérification de nouvelles télécopies (Mac OS). . . . .	364
Annulation de la fonctionnalité servant à enregistrer les fax entrants sur l'ordinateur. . . . .	365
Fax IP (optionnel). . . . .	365

Caractéristiques de fax IP. . . . .	365
Envoi de fax IP en utilisant l'imprimante. . . . .	366
Vérification de la ligne de transmission du fax. . . . .	366

## **Utilisation du stockage**

Présentation de la fonction de stockage. . . . .	369
À propos du stockage. . . . .	369
Types de dossiers. . . . .	370
Guide de l'écran du dossier. . . . .	370
Créer des dossiers. . . . .	371
Enregistrer des fichiers vers le stockage. . . . .	372
Enregistrer les données originales à copier vers le stockage. . . . .	372
Enregistrer les données d'un périphérique de mémoire vers le stockage. . . . .	372
Enregistrer le document depuis un ordinateur vers un stockage (Windows). . . . .	373
Enregistrer le document depuis un ordinateur vers un stockage (Mac OS). . . . .	374
Utilisation des fichiers stockés. . . . .	375
Impression de données depuis le stockage. . . . .	375
Enregistrement de données dans le stockage vers un périphérique mémoire. . . . .	375
Envoi de fichiers dans le stockage par e-mail. . . . .	375
Sauvegarder les fichiers dans le stockage vers un dossier réseau ou des services de cloud (sauvegarde). . . . .	376
Options de menus pour l'impression ou la sauvegarde. . . . .	377
Utilisation des données enregistrées dans la mémoire avec Web Config. . . . .	383
Gestion des dossiers et fichiers. . . . .	383
Recherche de dossiers et de fichiers. . . . .	383
Suppression de fichiers stockés dans le dossier. . . . .	383
Modifier la période de stockage ou définir sur Ne jamais supprimer. . . . .	384
Suppression de dossiers. . . . .	384
Restriction des opérations de dossier partagé. . . . .	384

## **Impression à l'aide des paramètres enregistrés (ensembles d'impression)**

Copier à l'aide des groupes enregistrés. . . . .	386
Enregistrement de groupes pour la copie. . . . .	386
Copier à l'aide des groupes enregistrés. . . . .	387
Modifier des groupes de copie enregistrés dans l'imprimante. . . . .	387
Supprimer des groupes de copie enregistrés dans l'imprimante. . . . .	388

Imprimer à l'aide des groupes enregistrés (stockage) . . . . .	388
Enregistrement de groupes pour le stockage. . . . .	388
Imprimer à l'aide des groupes enregistrés (stockage) . . . . .	389
Modifier des groupes de stockage conservés dans l'imprimante. . . . .	390
Supprimer des groupes de stockage conservés dans l'imprimante. . . . .	390
Imprimer à l'aide des groupes enregistrés (ordinateur) (Windows uniquement). . . . .	390
Enregistrement d'un groupe pour imprimer depuis un ordinateur. . . . .	391
Imprimer à l'aide des groupes enregistrés (ordinateur). . . . .	391
Modifier des groupes enregistrés dans le pilote de l'imprimante. . . . .	392
Supprimer des groupes enregistrés dans le pilote de l'imprimante. . . . .	392

## Entretien de l'imprimante

Vérification de l'état des consommables. . . . .	394
Amélioration de la qualité d'impression, de copie, de numérisation, et de télécopie. . . . .	394
Exécution de Adaptive Head Cleaning. . . . .	394
Vérification des buses obstruées. . . . .	395
Prévention de l'obstruction des buses. . . . .	396
Nettoyage de la Vitre du scanner. . . . .	396
Nettoyage de l'ADF. . . . .	398

## Dans ces situations

Lors du remplacement d'un ordinateur. . . . .	403
Installation ou désinstallation séparées des applications. . . . .	403
Installation séparée des applications. . . . .	403
Installation d'un pilote d'impression PostScript. . . . .	406
Ajouter une imprimante Epson authentique (pour Mac OS uniquement). . . . .	407
Désinstallation des applications. . . . .	408
Réglages pour connexion à l'ordinateur. . . . .	409
Vérification du statut de connexion du réseau de l'imprimante (rapport de connexion réseau). . . . .	409
Connexion directe à l'imprimante (Wi-Fi Direct). . . . .	410
À propos de Wi-Fi Direct. . . . .	410
Connexion à un iPhone, iPad ou iPod touch à l'aide de Wi-Fi Direct. . . . .	410
Connexion aux périphériques Android à l'aide de Wi-Fi Direct. . . . .	412
Connexion à Wi-Fi Direct en saisissant le SSID et le mot de passe. . . . .	413

Connexion à un ordinateur via Wi-Fi Direct. . . . .	415
Passage d'une connexion Wi-Fi à USB. . . . .	417
Utilisation d'une imprimante lorsque la fonction Contrôle d'accès est active. . . . .	417
Connexion à l'imprimante depuis le panneau de commande. . . . .	418
Connexion à l'imprimante depuis un ordinateur. . . . .	419
Enregistrement d'un compte utilisateur dans le pilote de l'imprimante (Windows). . . . .	419
Authentification des utilisateurs Epson Scan 2 lors de l'utilisation du contrôle d'accès. . . . .	420
Déplacement et transport de l'imprimante. . . . .	420



## Résolution de problèmes

Résolution des problèmes. . . . .	422
Consultez le statut d'erreur de l'imprimante.. . . .	422
Vérifiez la connexion de l'imprimante.. . . .	422
Vérifiez les paramètres de l'imprimante.. . . .	423
Impossible d'imprimer, de copier, de numériser ou de télécopier. . . . .	424
L'application ou le pilote d'impression ne fonctionnent pas correctement. . . . .	424
L'imprimante ne peut pas se connecter via USB . . . . .	429
Copie impossible. . . . .	430
Impossible d'envoyer ou de recevoir des fax. . . . .	430
Le papier ne s'alimente ou ne s'éjecte pas correctement. . . . .	437
La qualité d'impression, de copie, de numérisation et de télécopie est mauvaise. . . . .	441
La qualité d'impression est mauvaise. . . . .	441
La qualité de copie est médiocre. . . . .	448
Problèmes relatifs aux images numérisées. . . . .	454
La qualité du fax envoyé est médiocre. . . . .	457
La qualité des fax reçus est mauvaise. . . . .	459
Un code d'erreur s'affiche sur l'écran LCD. . . . .	460
Un message s'affiche sur l'écran LCD. . . . .	460
Le code d'erreur s'affiche sur le Menu État. . . . .	461
Bourrage papier. . . . .	469
Prévention des bourrages papier. . . . .	469
Le moment est venu de remplacer les consommables et les pièces de maintenance. . . . .	470
Le moment est venu de remplacer les cartouches d'encre. . . . .	470
Le moment est venu de remplacer le boîtier de maintenance. . . . .	472
Verrouillage du capot avant. . . . .	473
Il est temps de remplacer les rouleaux de saisie. . . . .	474
L'imprimante ne fonctionne pas comme prévu. . . . .	475

L'imprimante ne s'allume pas ou ne s'éteint pas. . . . .	475
Le fonctionnement est lent. . . . .	476
L'écran LCD devient noir. . . . .	477
Ne fonctionne pas à partir du panneau de commande. . . . .	477
« x » s'affiche sur l'écran et la sélection de photos est impossible. . . . .	477
L'impression est interrompue. . . . .	478
Le dispositif mémoire n'est pas reconnu. . . . .	478
Impossible d'enregistrer des données sur un dispositif mémoire. . . . .	478
Le fonctionnement est bruyant. . . . .	478
La date et l'heure sont incorrectes. . . . .	479
Le certificat racine doit être mis à jour. . . . .	479
Le menu Configuration Imprimante ne s'affiche pas (Mac OS). . . . .	479
Léger choc électrique lorsque l'on touche l'imprimante. . . . .	479
Le numéro de fax de l'expéditeur n'est pas affiché. . . . .	479
Le numéro de fax de l'expéditeur affiché sur les fax reçus est erroné. . . . .	480
Impossible de passer des appels avec le téléphone connecté. . . . .	480
Le répondeur ne peut répondre aux appels vocaux. . . . .	480
De nombreux fax indésirables ont été reçus. . . . .	480
Impossible de résoudre un problème après avoir essayé toutes les solutions. . . . .	480
Impossible de résoudre les problèmes d'impression ou de copie. . . . .	481

## **Informations sur l'appareil**

Informations sur le papier. . . . .	484
Papiers disponibles et capacités. . . . .	484
Informations produit sur les consommables. . . . .	489
Codes des cartouches d'encre. . . . .	489
Code du boîtier de maintenance. . . . .	490
Codes des rouleaux de saisie. . . . .	491
Informations sur les éléments en option. . . . .	491
Codes des éléments en option. . . . .	491
Informations relatives aux logiciels. . . . .	492
Application d'impression depuis un ordinateur (pilote d'imprimante Windows). . . . .	492
Application d'impression depuis un ordinateur (pilote d'imprimante Mac OS). . . . .	494
Application capable d'imprimer les polices PostScript (pilote d'imprimante PostScript Windows). . . . .	495

Application capable d'imprimer les polices PostScript (pilote d'imprimante PostScript Mac OS). . . . .	496
Application prenant en charge le langage d'impression PCL (pilote d'imprimante PCL). . . . .	497
Application de numérisation de documents (Document Capture Pro). . . . .	497
Application de contrôle du scanner (Epson Scan 2). . . . .	498
Application de configuration et d'envoi de télécopies (FAX Utility). . . . .	499
Application d'envoi de télécopies (pilote PC-FAX). . . . .	500
Application pour la configuration des opérations de l'imprimante (Web Config). . . . .	500
Application pour mettre à jour les logiciels et micrologiciels (Epson Software Updater). . . . .	503
Logiciel pour configurer des périphériques sur le réseau (Epson Device Admin). . . . .	503
Système d'authentification Epson (Epson Print Admin). . . . .	504
Liste du menu Paramètres. . . . .	504
Réglages généraux. . . . .	504
Compteur d'impressions. . . . .	544
État de l'alimentation. . . . .	544
Entretien. . . . .	545
Langue/Language  . . . . .	545
État imprimante/Imprimer. . . . .	546
Gestionnaire de Contacts. . . . .	547
Paramètres utilisateur  . . . . .	547
Système d'authentification. . . . .	548
Caractéristiques de l'appareil. . . . .	548
Spécifications de l'imprimante. . . . .	548
Spécifications du scanner. . . . .	549
Spécifications de l'ADF. . . . .	550
Spécifications du télécopieur (imprimantes avec fonction télécopie uniquement). . . . .	550
Utilisation du port de l'imprimante. . . . .	551
Spécifications de l'interface. . . . .	553
Caractéristiques réseau. . . . .	553
Compatibilité PostScript niveau 3. . . . .	555
Services tiers pris en charge. . . . .	555
Caractéristiques relatives aux périphériques de stockage. . . . .	555
Caractéristiques des données prises en charge. . . . .	556
Dimensions. . . . .	556
Caractéristiques électriques. . . . .	557
Caractéristiques environnementales. . . . .	558
Lieu et espace d'installation. . . . .	558
Configuration requise. . . . .	560
Caractéristiques des polices. . . . .	560

Spécifications de stockage. . . . .	575
Spécifications en option. . . . .	575
Caractéristiques de la carte de fax. . . . .	575
Spécifications de l'unité de bac papier (Unique)-P1. . . . .	576
Spécifications de l'unité de bac papier (Double)-P2. . . . .	576
Spécifications de l'interface LAN sans fil. . . . .	576
Informations réglementaires. . . . .	578
Normes et conformité. . . . .	578
Ange bleu allemand. . . . .	579
Restrictions relatives à la copie. . . . .	579

## **Informations sur l'administrateur**

Gestion de l'imprimante. . . . .	582
Vérification des informations pour une imprimante à distance. . . . .	582
Gestion de la connexion réseau. . . . .	582
Configuration des notifications par e-mail en cas d'événement. . . . .	587
Configuration du Panneau de commande. . . . .	589
Contrôle des opérations disponibles depuis le panneau de commande. . . . .	590
Réglages des paramètres de stockage. . . . .	592
Paramètres d'économie d'énergie pendant l'inactivité. . . . .	594
Configuration du son. . . . .	595
Paramètres pour effacer les données du disque dur. . . . .	596
Sauvegarde et importation des paramètres de l'imprimante. . . . .	598
Mise à jour du micrologiciel. . . . .	599
Synchronisation de la date et de l'heure avec un serveur horaire. . . . .	602
Effacement des données de la mémoire interne. . . . .	602
Gestion de vos contacts. . . . .	603
Contrôle de l'alimentation électrique de l'imprimante à l'aide de Web Config. . . . .	604
Rétablir les paramètres par défaut. . . . .	604
Modification de la disposition de l'écran d'accueil. . . . .	605
Paramètres de sécurité du produit. . . . .	605
Limitation des fonctionnalités disponibles. . . . .	605
Limitation des branchements USB et de l'utilisation d'un dispositif mémoire externe. . . . .	608
Configuration du chiffrement des mots de passe. . . . .	609
Utilisation de la fonctionnalité Journal d'audit. . . . .	611
Configuration d'une politique de mot de passe. . . . .	612
Restriction de l'accès des applications. . . . .	613

Restriction des opérations sur les fichiers depuis PDL. . . . .	613
Modification du mot de passe administrateur avec Web Config. . . . .	613
Vérification du programme au démarrage. . . . .	614
Configuration de restrictions de domaine. . . . .	614
Paramètres de sécurité du réseau. . . . .	615
Contrôle à l'aide de protocoles. . . . .	615
Utilisation d'un certificat numérique. . . . .	620
Communication SSL/TLS avec l'imprimante. . . . .	628
Communication chiffrée par filtrage IPsec/IP. . . . .	630
Connexion de l'imprimante à un réseau IEEE802.1X. . . . .	642
Paramètres S/MIME. . . . .	645
Problèmes de sécurité du réseau. . . . .	649
Utilisation d'Epson Open Platform. . . . .	656
Présentation d'Epson Open Platform. . . . .	656
Configuration d'Epson Open Platform. . . . .	656
Validation de la Epson Open Platform. . . . .	657
Informations Epson Remote Services. . . . .	657

## **Où trouver de l'aide**

Site Web du support technique. . . . .	659
Contacteur l'assistance Epson. . . . .	659
Avant de contacter Epson. . . . .	659
Aide pour les utilisateurs d'Europe. . . . .	660
Aide pour les utilisateurs de Taïwan. . . . .	660
Aide pour les utilisateurs d'Australie. . . . .	660
Aide pour les utilisateurs de Nouvelle-Zélande. . . . .	661
Aide pour les utilisateurs à Singapour. . . . .	661
Aide pour les utilisateurs de Thaïlande. . . . .	662
Aide pour les utilisateurs du Vietnam. . . . .	662
Aide pour les utilisateurs d'Indonésie. . . . .	662
Aide pour les utilisateurs de Hong Kong. . . . .	663
Aide pour les utilisateurs de Malaisie. . . . .	663
Aide pour les utilisateurs d'Inde. . . . .	664
Aide pour les utilisateurs des Philippines. . . . .	664

---

# Guide du présent manuel

Présentation des manuels. . . . .	10
Recherche d'informations. . . . .	10
Impression de certaines pages uniquement. . . . .	11
À propos de ce manuel. . . . .	11
Marques commerciales. . . . .	13
Copyright. . . . .	14

## Présentation des manuels

Les manuels suivants sont fournis avec votre imprimante Epson. En plus des manuels, vous pouvez consulter les différents types d'informations d'aide disponibles à partir de l'imprimante ou des applications logicielles Epson.

### Consignes de sécurité importantes (manuel papier)

Fournit des consignes de sécurité pour une utilisation sûre de cette imprimante.

### Fiche d'instructions (manuel numérique)

Fournit une feuille unique détaillant les procédures pour les fonctions les plus couramment utilisées. Vous pouvez également imprimer cette feuille au format poster et l'afficher au mur près de l'imprimante pour un accès rapide aux consignes.

### Guide d'utilisation (manuel numérique)

Le présent manuel. Disponible en version PDF et Web. Contient des informations et des instructions détaillées sur l'utilisation de l'imprimante et la résolution des problèmes.

### Informations sur les derniers manuels

#### ❑ Manuel papier

Consultez le site Web d'assistance de Epson Europe à l'adresse <http://www.epson.eu/support> ou le site Web d'assistance de Epson international à l'adresse <http://support.epson.net/>.

#### ❑ Manuel numérique

Visitez le site Web suivant, entrez le nom du produit, puis allez dans la section **Support**.  
<https://epson.sn>

## Recherche d'informations

Le manuel au format PDF permet de trouver les informations recherchées en utilisant des mots clés ou en passant directement aux sections spécifiques à l'aide de signets. Cette section explique comment utiliser un manuel au format PDF ouvert sous Adobe Acrobat Reader DC sur votre ordinateur.

### Recherche par mot-clé

Cliquez sur **Modifier > Recherche avancée**. Saisissez le mot-clé (texte) des informations que vous souhaitez trouver dans la fenêtre de recherche, puis cliquez sur **Rechercher**. Les correspondances apparaissent sous forme de liste. Cliquez sur une des correspondances affichées pour accéder à la page.

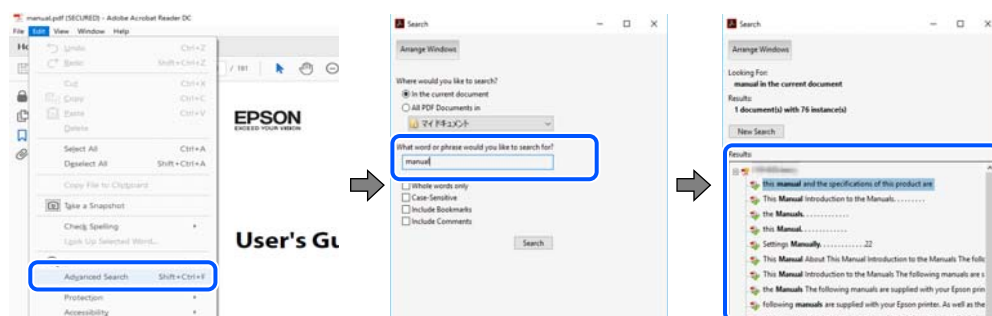

## Saut direct aux pages grâce aux signets

Cliquez sur un titre pour sauter à la page correspondante. Cliquez sur + ou > pour afficher les titres de niveau inférieur de cette section. Pour retourner à la page précédente, effectuez l'opération suivante sur votre clavier.

- Windows : maintenez la touche **Alt** enfoncée et appuyez sur ←.
- Mac OS : maintenez la touche de commande enfoncée et appuyez sur ←.

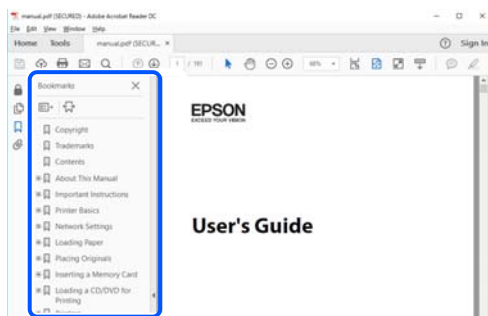

---

## Impression de certaines pages uniquement

Vous pouvez extraire et n'imprimer que certaines pages. Cliquez sur **Imprimer** dans le menu **File**, puis précisez les pages à imprimer dans **Pages**, dans **Pages à imprimer**.

- Pour préciser une série de pages, saisissez un tiret entre la première et la dernière page.  
Par exemple : 20 à 25
- Pour indiquer des pages qui ne se suivent pas, séparez-les par des virgules.  
Par exemple : 5, 10 et 15



---

## À propos de ce manuel

Cette section détaille la signification des marques, symboles, notes de description et références de système d'exploitation utilisés dans ce manuel.

## Repères et symboles



### **Attention:**

*Instructions à suivre à la lettre pour éviter des blessures corporelles.*



**Important:**

Mises en garde à respecter pour éviter d'endommager votre équipement.

**Remarque:**

Fournit des informations complémentaires et de références.

**Informations connexes**

➔ Liens vers les sections correspondantes.



Fournit des Manuels de film Web des instructions d'utilisation. Reportez-vous au lien vers des informations complémentaires.

Les icônes ci-dessous décrivent la disponibilité des éléments dans les menus du panneau de commande de l'imprimante.



Les éléments qui sont limités lorsque le verrou administrateur est actif.



Les éléments qui s'affichent lorsque l'option est installée.



Les éléments qui sont disponibles lorsque la clé de licence est enregistrée.

## Remarques sur les captures d'écran et illustrations

- Les captures d'écran du pilote de l'imprimante ont été réalisées sous Windows 10 ou macOS High Sierra (10.13). Le contenu affiché sur les écrans dépend du modèle et de la situation.
- Les illustrations utilisées dans ce manuel sont fournies à titre d'exemple seulement. Bien qu'il puisse y avoir de légères différences selon le modèle, la méthode de fonctionnement est identique.
- Certaines options de menu affichées sur l'écran LCD varient selon le modèle et les paramètres.
- Vous pouvez lire le code QR en utilisant l'application dédiée.

## Références du système d'exploitation

### Windows

Dans ce manuel, les termes comme « Windows 11 », « Windows 10 », « Windows 8.1 », « Windows 8 », « Windows 7 », « Windows Server 2022 », « Windows Server 2019 », « Windows Server 2016 », « Windows Server 2012 R2 », « Windows Server 2012 », « Windows Server 2008 R2 » et « Windows Server 2008 » font référence aux systèmes d'exploitation suivants. De plus, « Windows » est utilisé pour faire référence à toutes les versions.

- Système d'exploitation Microsoft® Windows® 11
- Système d'exploitation Microsoft® Windows® 10
- Système d'exploitation Microsoft® Windows® 8.1
- Système d'exploitation Microsoft® Windows® 8
- Système d'exploitation Microsoft® Windows® 7
- Système d'exploitation Microsoft® Windows Server® 2022
- Système d'exploitation Microsoft® Windows Server® 2019



- Système d'exploitation Microsoft® Windows Server® 2016
- Système d'exploitation Microsoft® Windows Server® 2012 R2
- Système d'exploitation Microsoft® Windows Server® 2012
- Système d'exploitation Microsoft® Windows Server® 2008 R2
- Système d'exploitation Microsoft® Windows Server® 2008

## **Mac OS**

Dans ce manuel, « Mac OS » désigne Mac OS X 10.9.5 ou version ultérieure ainsi que macOS 11 ou version ultérieure.

---

## **Marques commerciales**

- Microsoft, Azure, Excel, Internet Explorer, Microsoft 365, Microsoft Edge, PowerPoint, SharePoint, Windows, Windows Server, Windows Vista and Windows XP are trademarks of the Microsoft group of companies.
- Apple, Mac, macOS, OS X, Bonjour, ColorSync, Safari, AirPrint, iPad, iPhone, iPod touch, and TrueType are trademarks of Apple Inc., registered in the U.S. and other countries.
- Use of the Works with Apple badge means that an accessory has been designed to work specifically with the technology identified in the badge and has been certified by the developer to meet Apple performance standards.
- CG Omega, CG Times, Courier, Garamond Antiqua, Garamond Halbfett, Garamond Kursiv, and Garamond Kursiv Halbfett are trademarks of Monotype Imaging Inc. and may be registered in certain jurisdictions.
- Helvetica, Palatino, Times, and Univers are trademarks of Monotype Imaging Inc. registered in the U.S. Patent and Trademark Office and may be registered in certain other jurisdictions.
- Chrome, Chrome OS, Google Play, and Android are trademarks of Google LLC.
- Albertus, Arial, Coronet, and Times New Roman are trademarks of Monotype Imaging Inc. registered in the United States Patent and Trademark Office and may be registered in certain jurisdictions.
- ITC Avant Garde, ITC Bookman, ITC Zapf-Chancery, and ITC Zapf Dingbats are trademarks of International Typeface Corporation registered in the United States Patent and Trademark Office and may be registered in certain jurisdictions.
- New Century Schoolbook is a trademark of Linotype AG and/or its subsidiaries.
- Wingdings is a registered trademark of Microsoft Corporation in the United States and other countries.
- Antique Olive is a trademark of Madame Marcel Olive.
- Marigold is a trademark of Alpha Omega Typography.
- SAP and all SAP logos are trademarks or registered trademarks of SAP AG in Germany and in several other countries.
- PCL is a trademark of Hewlett-Packard Company.
- HP and HP LaserJet are registered trademarks of the Hewlett-Packard Company.
- Adobe, Acrobat, Photoshop, PostScript®3™, and Reader are either registered trademarks or trademarks of Adobe in the United States and/or other countries.
- Wi-Fi®, Wi-Fi Direct®, and Wi-Fi Protected Access® are registered trademarks of Wi-Fi Alliance®. WPA™, WPA2™, WPA3™ are trademarks of Wi-Fi Alliance®.
- QR Code is a registered trademark of DENSO WAVE INCORPORATED in Japan and other countries.

- The SuperSpeed USB Trident Logo is a registered trademark of USB Implementers Forum, Inc.
- Firefox is a trademark of the Mozilla Foundation in the U.S. and other countries.
- The Mopria™ word mark and the Mopria™ Logo are registered and/or unregistered trademarks of Mopria Alliance, Inc. in the United States and other countries. Unauthorized use is strictly prohibited.
- Remarque générale : toutes les autres marques commerciales sont la propriété de leurs détenteurs respectifs et ne sont utilisées qu'à titre de références.
- Kofax© OCR 2024 Kofax Inc. All rights reserved.

---

## Copyright

Aucune partie de cette publication ne peut être reproduite, stockée dans un système de système de récupération de données, ni transmise, sous quelque forme que ce soit ni par aucun procédé électronique ou mécanique, y compris la photocopie, l'enregistrement ou autrement, sans le consentement écrit préalable de Seiko Epson Corporation. Aucune responsabilité ne sera engagée relative à l'utilisation des informations contenues dans ce manuel. Aucune responsabilité n'est assumée pour les dommages résultant des informations contenues dans ce manuel. L'information contenue dans la présente ne peut être utilisée qu'avec ce produit Epson. Epson décline toute responsabilité de l'utilisation de ces informations appliquées à d'autres produits.

Neither Seiko Epson Corporation et ses filiales ne peuvent être tenus responsables par l'acheteur de ce produit ou des tiers de tout dommage, perte, coût ou dépense encourus par l'acheteur ou des tiers à la suite d'un accident, d'une mauvaise utilisation, d'un abus ou des modifications, réparations ou altérations non autorisées de ce produit, ou (sauf aux États-Unis) le non-respect strict des instructions d'exploitation et de maintenance de Seiko Epson Corporation.

Seiko Epson Corporation et ses filiales ne peuvent être tenus responsables des dommages ou des problèmes découlant de l'utilisation d'options ou de consommables autres que ceux désignés comme des produits Epson authentiques approuvés par Seiko Epson Corporation.

Seiko Epson Corporation ne pourra être tenu pour responsable des dommages résultant des interférences électromagnétiques dues à l'utilisation de câbles d'interface autres que ceux désignés comme produits Epson approuvés par Seiko Epson Corporation.

© 2024 Seiko Epson Corporation

Le contenu de ce manuel et les caractéristiques de ce produit sont modifiables sans préavis.

---

# Consignes importantes

Consignes de sécurité importantes. . . . .16

Protection de vos informations personnelles. . . . .20

## Consignes de sécurité importantes

Lisez et suivez ces instructions pour garantir une utilisation sûre de l'imprimante. Veillez à conserver ce manuel pour pouvoir vous y reporter ultérieurement. Veillez également à suivre l'ensemble des avertissements et des instructions figurant sur l'imprimante.

Certains des symboles utilisés sur votre imprimante sont destinés à garantir la sécurité et l'utilisation correcte de l'imprimante. Rendez-vous sur le site Web suivant pour connaître la signification des symboles.

<http://support.epson.net/symbols>

## Installation de l'imprimante

- Ne déplacez l'imprimante seul.
- Ne placez et ne rangez pas l'imprimante à l'extérieur, dans des lieux particulièrement sales ou poussiéreux, à proximité de points d'eau ou de sources de chaleur, ou dans des lieux soumis à des chocs, des vibrations, des températures élevées ou de l'humidité.
- Placez l'imprimante sur une surface plane et stable sensiblement plus grande que la base du produit. L'imprimante ne fonctionnera pas correctement si elle est placée dans une position inclinée.
- Évitez les emplacements soumis à des variations rapides de température et d'humidité. Maintenez également l'imprimante à l'écart du rayonnement solaire direct, des fortes lumières et des sources de chaleur.
- Veillez à ne pas obstruer ou recouvrir les ouvertures de l'imprimante.
- Laissez suffisamment d'espace au-dessus de l'imprimante pour pouvoir entièrement lever le chargeur automatique de documents.
- Laissez suffisamment d'espace devant l'imprimante ainsi que sur la gauche et la droite pour procéder à l'impression et à la maintenance.
- Veillez à ce que le cordon d'alimentation soit conforme aux normes de sécurité locales applicables. Utilisez uniquement le cordon d'alimentation fourni avec ce produit. L'utilisation d'un autre cordon pourrait provoquer un incendie ou un choc électrique. Le cordon d'alimentation de ce produit doit être utilisé exclusivement avec ledit produit. L'utilisation de ce cordon avec un autre équipement pourrait provoquer un incendie ou un choc électrique.
- Utilisez uniquement le type de source d'alimentation indiqué sur l'étiquette de l'imprimante.
- Placez l'imprimante à proximité d'une prise de courant permettant un débranchement facile du cordon d'alimentation.
- Évitez l'utilisation de prises de courant reliées au même circuit que les photocopieurs ou les systèmes de climatisation qui sont fréquemment arrêtés et mis en marche.
- Évitez d'utiliser des prises de courant commandées par un interrupteur mural ou une temporisation automatique.
- Placez l'ensemble du système informatique à l'écart des sources potentielles de parasites électromagnétiques telles que les haut-parleurs ou les bases fixes des téléphones sans fil.
- Les cordons d'alimentation électrique doivent être placés de manière à éviter tout phénomène d'abrasion, de coupure, de frottement, de recourbement ou de pliure. Ne placez aucun objet sur les cordons d'alimentation électrique et faites en sorte que l'on ne puisse pas marcher ou rouler sur les cordons d'alimentation électrique. Veillez à ce que les cordons d'alimentation restent bien droits aux extrémités.
- Si vous utilisez une rallonge avec l'imprimante, veillez à ce que l'ampérage maximum des périphériques reliés à la rallonge ne dépasse pas celui du cordon. De même, veillez à ce que l'ampérage total des périphériques branchés sur la prise de courant ne dépasse pas le courant maximum que celle-ci peut supporter.

- Si vous devez utiliser l'imprimante en Allemagne, le réseau électrique de l'immeuble doit être protégé par un disjoncteur de 10 ou 16 ampères pour assurer une protection adéquate contre les courts-circuits et les surintensités.

### Informations connexes

- ➔ « [Lieu et espace d'installation](#) » à la page 558

## Utilisation de l'imprimante

- Sauf indication contraire spécifique dans les guides de l'imprimante, ne procédez jamais à des travaux de démontage, de modification ou de réparation au niveau du cordon d'alimentation, de sa fiche, du module imprimante, du module scanner ou des accessoires.
- Débranchez l'imprimante et faites appel à un technicien qualifié dans les circonstances suivantes :  
Le cordon d'alimentation ou sa fiche est endommagé, du liquide a coulé dans l'imprimante, l'imprimante est tombée ou le boîtier a été endommagé, l'imprimante ne fonctionne pas normalement ou ses performances ont changé de manière sensible. N'ajustez pas les commandes non traitées dans les instructions de fonctionnement.
- Veillez à ne pas renverser de liquide sur l'imprimante et à ne pas la manipuler les mains mouillées.
- Si l'écran LCD est endommagé, contactez votre revendeur. En cas de contact de la solution à base de cristaux liquides avec vos mains, lavez-les soigneusement avec de l'eau et du savon. En cas de contact de la solution à base de cristaux liquides avec vos yeux, rincez-les abondamment avec de l'eau. Si une gêne ou des problèmes de vision subsistent après un nettoyage approfondi, consultez immédiatement un médecin.
- Évitez de toucher les éléments intérieurs de l'imprimante sauf si les instructions du présent guide vous y invitent.
- Ne touchez pas les emplacements situés à l'intérieur de l'imprimante et sur les options signalés par les étiquettes d'avertissement.
- Évitez de téléphoner pendant un orage. Les éclairs pourraient provoquer un risque d'électrocution.
- Ne téléphonez pas pour signaler une fuite de gaz lorsque vous êtes à proximité de la fuite.
- Lors du raccordement de l'imprimante à un ordinateur ou un autre périphérique à l'aide d'un câble, assurez-vous que les connecteurs sont orientés correctement. Les connecteurs ne disposent que d'une seule orientation correcte. Si les connecteurs ne sont pas insérés correctement, les deux périphériques reliés par le câble risquent d'être endommagés.
- N'insérez aucun objet à travers les orifices de l'imprimante.
- Ne placez pas vos mains à l'intérieur de l'imprimante au cours de l'impression.
- N'utilisez pas de produits en aérosol contenant des gaz inflammables à l'intérieur ou autour de l'imprimante, faute de quoi vous risquez de provoquer un incendie.
- Veillez à ne pas vous pincer les doigts lorsque vous ouvrez les capots, tiroirs, bacs ou lorsque vous effectuez des opérations à l'intérieur de l'imprimante.
- N'appuyez pas trop fort sur la vitre du scanner lors de la mise en place des documents originaux.
- Mettez toujours l'imprimante hors tension en appuyant sur le bouton . Ne débranchez pas l'imprimante tant que le voyant clignote.
- Si vous ne comptez pas utiliser l'imprimante pendant une période de temps prolongée, veillez à retirer le cordon d'alimentation de la prise électrique.
- Ne vous asseyez pas ou ne vous appuyez pas sur l'imprimante. Ne placez pas d'objets lourds sur l'imprimante.

## Manipulation des produits consommables

- Manipulez la cartouche d'encre usagée avec précaution, le port d'alimentation en encre pouvant être légèrement taché d'encre.
  - En cas de contact de l'encre avec la peau, nettoyez énergiquement la région à l'eau et au savon.
  - En cas de contact avec les yeux, rincez-les abondamment avec de l'eau. Si une gêne ou des problèmes de vision subsistent après un nettoyage approfondi, consultez immédiatement un médecin.
  - En cas de contact de l'encre avec l'intérieur de votre bouche, consultez un médecin dans les plus brefs délais.
- Ne démontez pas la cartouche d'encre ni la boîte de maintenance, car de l'encre pourrait être projetée dans vos yeux ou sur votre peau.
- Afin d'éviter tout risque de fuite, ne secouez pas la cartouche d'encre trop vigoureusement.
- Conservez la cartouche et la boîte de maintenance hors de portée des enfants.
- Évitez de faire glisser le bord du papier contre votre peau car vous pourriez vous couper.

### Informations connexes

- ➔ [« Précautions de manipulation des cartouches d'encre » à la page 470](#)
- ➔ [« Précautions de manipulation du boîtier de maintenance » à la page 472](#)

## Conseils et avertissements relatifs à l'utilisation de l'écran tactile

- Il est possible que quelques petits points lumineux ou noirs apparaissent sur l'écran LCD. De même, il est possible que la luminosité de l'écran LCD soit irrégulière en raison de ses caractéristiques. Il s'agit de phénomènes normaux, qui n'indiquent absolument pas que l'écran est endommagé.
- Utilisez uniquement un chiffon sec et doux pour le nettoyage. N'utilisez pas de nettoyeurs liquides ou chimiques.
- Le couvercle extérieur de l'écran tactile peut se briser en cas d'impact important. Contactez votre revendeur en cas de craquelure ou de fissure de l'écran. Ne le touchez pas et ne tentez pas de retirer le verre brisé.
- Avec votre doigt, appuyez délicatement sur l'écran tactile. N'exercez pas une forte pression et ne le touchez pas avec vos ongles.
- N'utilisez pas d'objets pointus tels que des stylos bille ou des crayons pointus pour effectuer les opérations.
- La présence de condensation à l'intérieur de l'écran tactile causée par des changements brusques de température ou du taux d'humidité peut entraîner la détérioration de ses performances.

## Conseils et avertissements relatifs à la connexion à l'Internet

Ne connectez pas ce produit directement à l'Internet. Connectez-le uniquement à un réseau protégé par un routeur ou un pare-feu.

## Conseils et avertissements relatifs à l'utilisation de l'imprimante avec une connexion sans fil

- ❑ Les ondes radio générées par l'imprimante peuvent avoir un effet négatif sur le fonctionnement des équipements électroniques médicaux et entraîner des dysfonctionnements. Lors de l'utilisation de l'imprimante dans des établissements médicaux ou à proximité d'équipements médicaux, respectez les consignes du personnel autorisé représentant l'établissement et l'ensemble des avertissements et des consignes figurant sur l'équipement médical.
- ❑ Les ondes radio générées par l'imprimante peuvent avoir un effet négatif sur le fonctionnement des dispositifs contrôlés de manière automatique, tels que les portes automatiques ou les alarmes incendie, par exemple, et causer des accidents liés à des dysfonctionnements. Lors de l'utilisation de l'imprimante à proximité de dispositifs contrôlés de manière automatique, respectez l'ensemble des avertissements et des consignes figurant sur les dispositifs.

## Remarques sur le mot de passe administrateur

Cette imprimante vous permet de définir un mot de passe administrateur afin d'empêcher les accès non autorisés ou la modification des paramètres du périphérique et des paramètres réseau qui sont enregistrés sur le produit lors de la connexion à un réseau.

### Mot de passe administrateur par défaut

Le mot de passe administrateur par défaut est imprimé sur l'étiquette du produit, comme celle illustrée. L'emplacement de l'étiquette dépend du produit, par exemple sur le côté où le couvercle s'ouvre, à l'arrière ou au-dessous.

L'illustration suivante est un exemple de la position de l'étiquette sur le côté de l'imprimante où le couvercle s'ouvre.

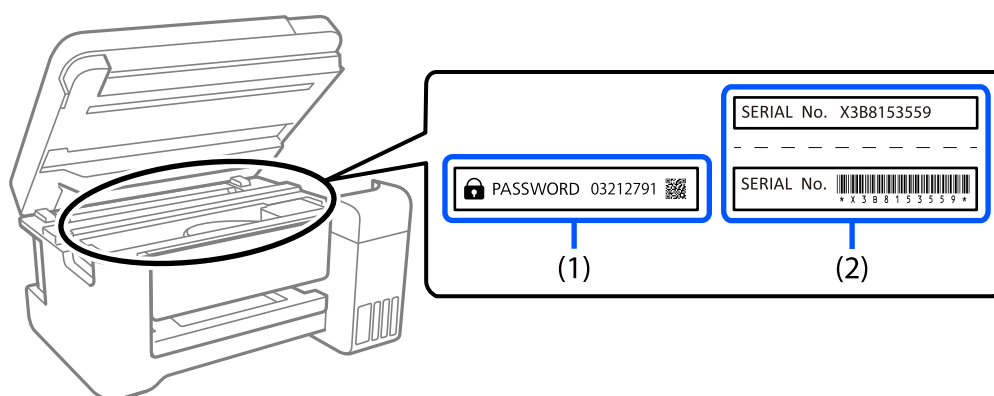

Si deux étiquettes (1) et (2) sont attachées, la valeur à côté de PASSWORD sur l'étiquette de (1) est le mot de passe par défaut. Dans cet exemple, le mot de passe par défaut est 03212791.

Si seule l'étiquette (2) est attachée, le numéro de série imprimé sur l'étiquette de (2) est le mot de passe par défaut. Dans cet exemple, le mot de passe par défaut est X3B8153559.

### Modification du mot de passe administrateur

Pour des raisons de sécurité, nous vous recommandons de modifier le mot de passe initial.

Il peut être modifié à partir du panneau de commande de l'imprimante, dans Web Config et dans Epson Device Admin. Lorsque vous modifiez le mot de passe, choisissez un avec au moins 8 caractères alphanumériques d'un octet et des symboles.

#### Informations connexes

- ➔ « [Modification du mot de passe administrateur depuis le panneau de commande](#) » à la page 45
- ➔ « [Modification du mot de passe administrateur depuis un ordinateur](#) » à la page 45

## Opérations qui nécessitent le mot de passe administrateur

Si vous êtes invité à saisir le mot de passe administrateur lors des opérations suivantes, saisissez celui qui est défini au niveau de l'imprimante.

- Lors de la mise à jour du micrologiciel de l'imprimante depuis un ordinateur ou un appareil intelligent
- Lors d'une connexion aux paramètres avancés de Web Config.
- Lors de l'utilisation d'une application capable de modifier les paramètres de l'imprimante, par exemple Fax Utility.
- Lors de la sélection d'un menu du panneau de commande de l'imprimante verrouillé par l'administrateur.

#### Informations connexes

- ➔ « [Éléments faisant l'objet de Verrouiller le réglage](#) » à la page 590

## Initialisation du mot de passe administrateur

Vous pouvez restaurer le mot de passe administrateur par défaut avec le menu des paramètres de l'administrateur. Si vous avez oublié votre mot de passe et que vous ne pouvez pas restaurer les paramètres par défaut, vous devez contacter l'assistance d'Epson pour obtenir de l'assistance.

#### Informations connexes

- ➔ « [Modification du mot de passe administrateur depuis le panneau de commande](#) » à la page 45
- ➔ « [Modification du mot de passe administrateur depuis un ordinateur](#) » à la page 45
- ➔ « [Où trouver de l'aide](#) » à la page 658

---

## Protection de vos informations personnelles

Si vous donnez l'imprimante à une autre personne ou que vous la mettez au rebut, effacez toutes les informations personnelles enregistrées dans la mémoire de l'imprimante (telles que les paramètres réseau, les numéros de télécopie et les noms des destinataires sur les modèles compatibles avec la télécopie) en effectuant dans le panneau de commande les sélections de menus indiquées ci-dessous.

- Param. > Réglages généraux > Administration système > Effacer les données de la mém interne > Police PDL, Macro et Espace de travail**
- Param. > Réglages généraux > Administration système > Réinitialiser > Effacer toutes les données et tous les paramètres > Haute vitesse, Écraser, or Triple réécriture**



---

# Nom et fonction des pièces

Avant. ....	22
Arrière. ....	24
Options. ....	25

## Avant

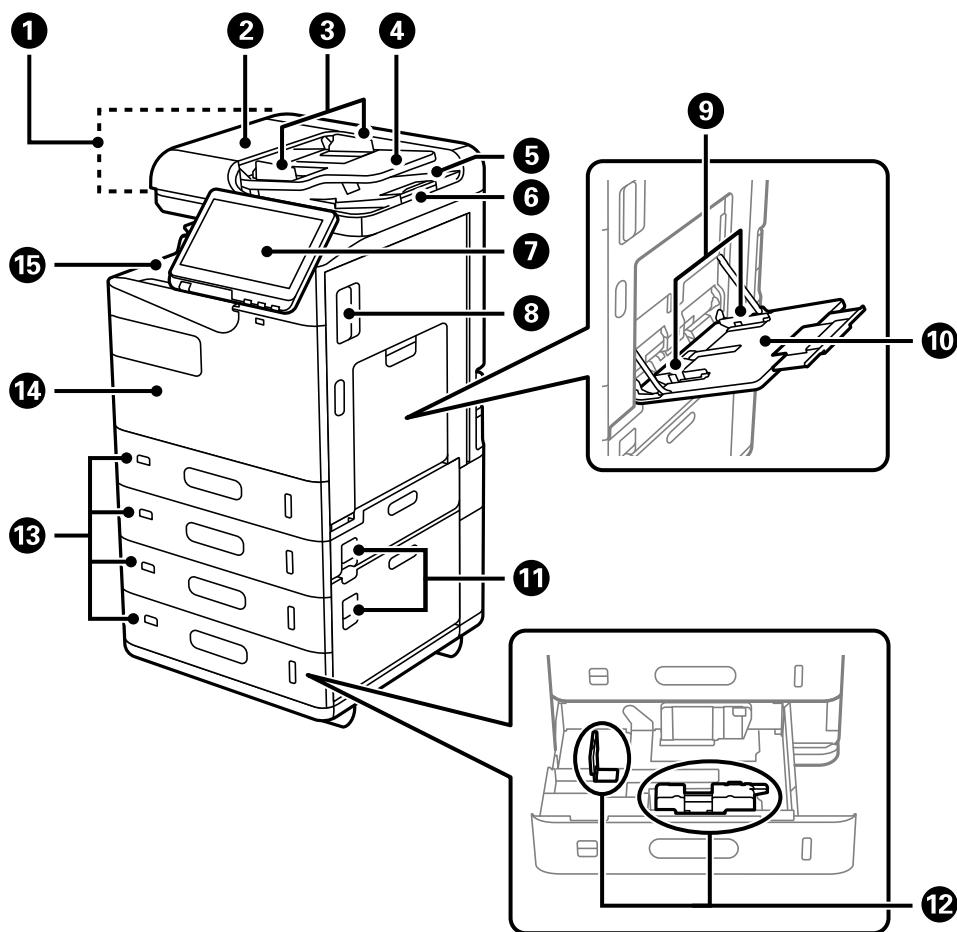

1	ADF	Permet d'insérer automatiquement les documents originaux.
2	Capot de l'ADF (F)	Ouvrez-le pour retirer les originaux coincés dans le ADF.
3	Guide latéral du ADF	Permet d'insérer les documents originaux droits dans l'imprimante. Faites glisser contre les bords des originaux.
4	Bac d'insertion du ADF	Vous pouvez charger plusieurs originaux en même temps.
5	Bac de sortie du ADF	Contient les documents originaux éjectés depuis le ADF.
6	Butée	Empêche les originaux éjectés de tomber du bac de sortie ADF.
7	Panneau de commande	Permet de définir les paramètres et d'effectuer des opérations sur l'imprimante. Affiche également l'état de l'imprimante.
8	Capot (D1)	Ouvrez-le pour retirer du papier coincé.
9	Guide latéral	Permet d'insérer le papier droit dans l'imprimante. Faites glisser contre les bords du papier.
10	Bac à papier (B)	Charge le papier. Vous pouvez charger tous les types de papier (y compris le papier épais et les enveloppes) utilisables avec cette imprimante.
11	Capot (E, H)	Ouvrez-le pour retirer du papier coincé.

12	Guide latéral	Permet d'insérer le papier droit dans l'imprimante. Faites glisser contre les bords du papier.
13	Bac papier 1, 2, 3, 4 (C1, C2, C3, C4)	Charge le papier. C2, C3 et C4 sont optionnels.
14	Capot avant (A)	Ouvert lors du remplacement de la cartouche d'encre ou du boîtier de maintenance. Vous pouvez également verrouiller le couvercle pour éviter le vol.
15	Bac de réception face vers le bas (G)	Contient le papier éjecté.

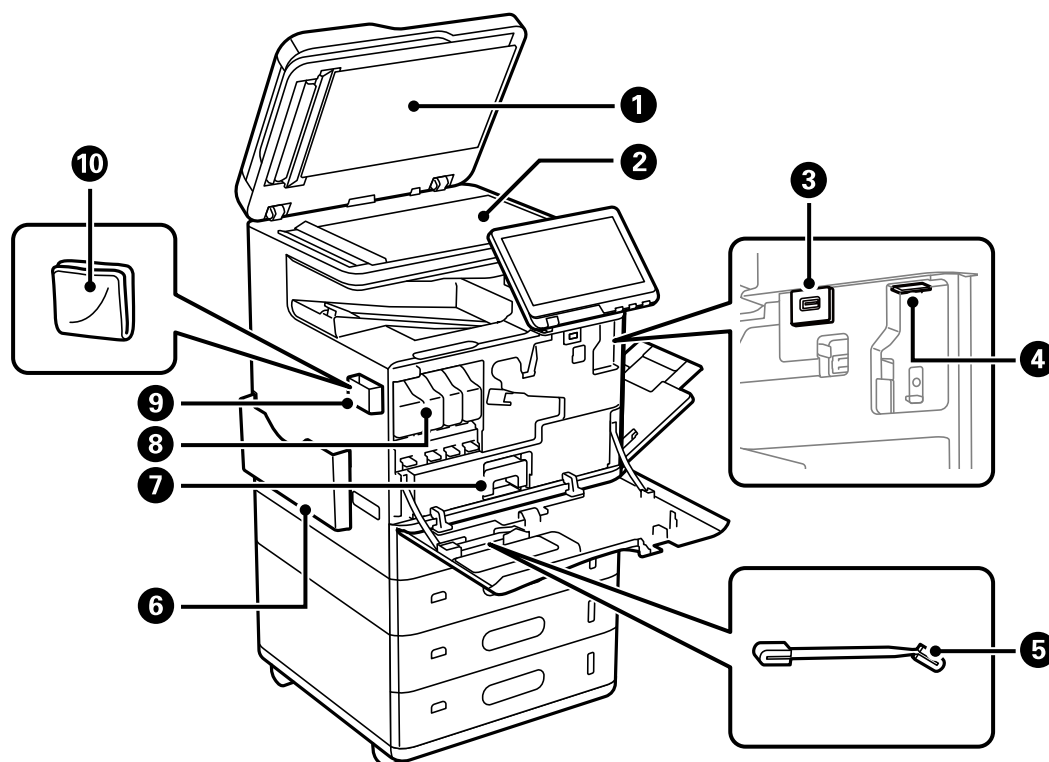

1	Capot de documents	Bloque la lumière externe pendant la numérisation.
2	Vitre du scanner	Placez les documents originaux. Vous pouvez placer des originaux qui ne sont pas alimentés par l'ADF, tels que des enveloppes ou des livres épais.
3	Port USB d'interface externe	Permet de connecter des périphériques de mémoire.
4	Port d'unité Wi-Fi	Installez l'Wireless LAN Interface-P1 optionnel pour vous connecter au Wi-Fi.
5	Bâtonnet de nettoyage	Utilisez-le pour nettoyer l'intérieur de l'imprimante.
6	Porte-documents	Permet de ranger les manuels.
7	Boîtier de maintenance	Recueille l'encre usagée déchargée lors du nettoyage et de l'impression.
8	Cartouche d'encre	Installez les quatre cartouches d'encre couleur.

9	Support du chiffon de nettoyage	Permet de ranger le chiffon de nettoyage.
10	Chiffon de nettoyage	Utilisez-le pour nettoyer la vitre du scanner et l'ADF.

## Arrière

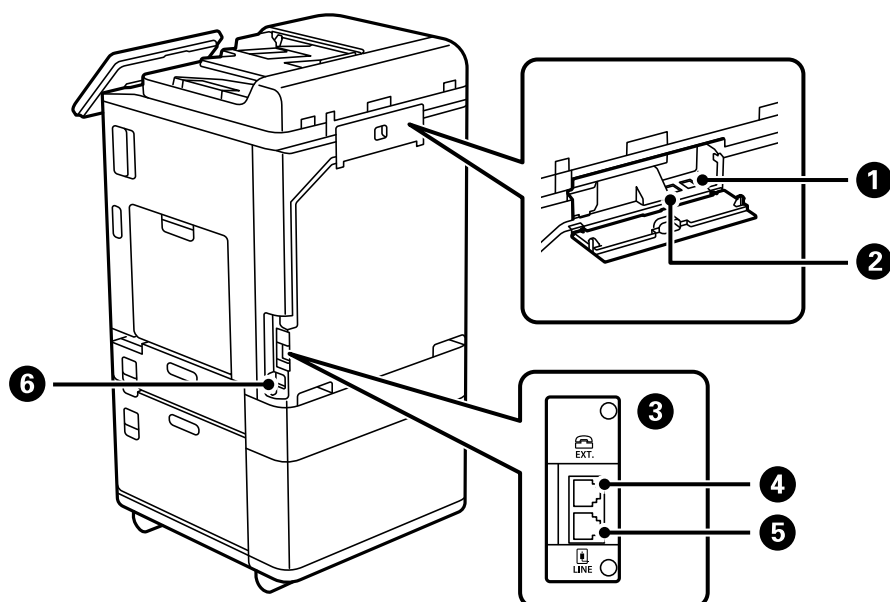

1	Port USB	Permet de brancher un câble USB.
2	Port LAN	Permet de brancher un câble LAN.
3	Logement d'interface en option	Installer la carte de télécopie Super G3/G3 Multi.
4	Port EXT.	Connexion de dispositifs téléphoniques externes.
5	Port LINE	Permet de connecter une ligne téléphonique.
6	Prise CA	Permet de brancher le cordon d'alimentation.

## Options

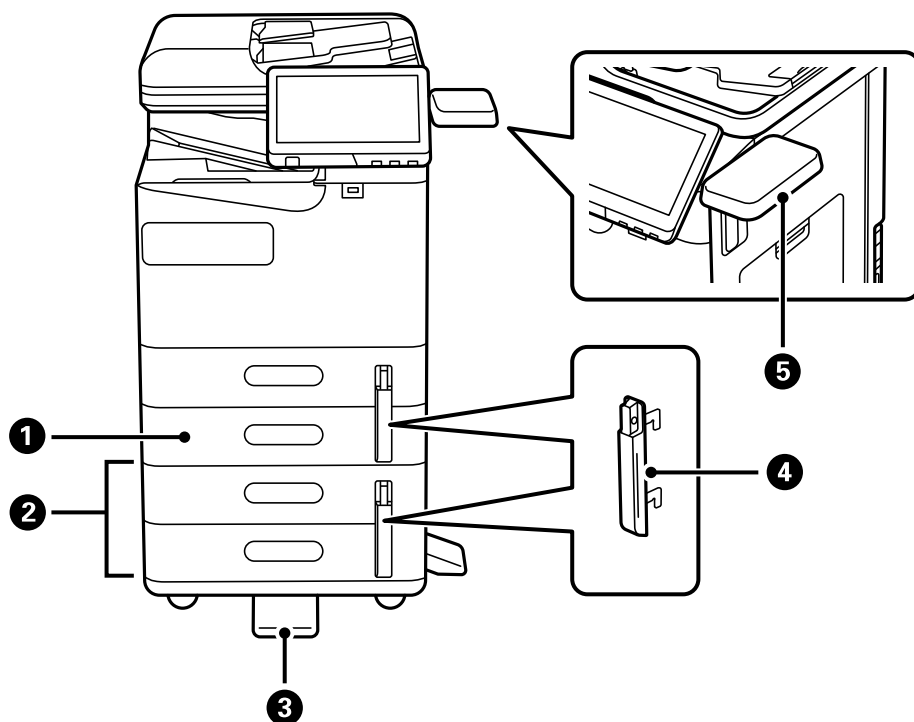

❶	Unité de cassette papier (Unique)-P1 (Paper Cassette Unit (Single)-P1)	Permet d'ajouter des bacs papier C2 à l'imprimante.
❷	Unité de cassette papier (Double)-P2 (Paper Cassette Unit (Dual)-P2)	Permet d'ajouter des bacs papier C3 et C4 à l'imprimante.
❸	Stabilisateur-P1 (Stabiliser-P1)	Supporte l'imprimante pour l'empêcher de basculer. Ces éléments peuvent ne pas être disponibles selon votre pays ou votre région.
❹	Verrou de bac papier-P1 (Paper Cassette Lock-P1)	Lorsque l'administrateur souhaite gérer l'utilisation du papier, attachez ceci à deux bacs papier avec un cadenas pour verrouiller les bacs.
❺	Bureau du dispositif d'authentification-P1 (Authentication Device Table-P1)	Permet d'attacher un dispositif d'authentification pris en charge par l'imprimante. Vous pouvez alors vous connecter à l'imprimante en tenant une carte d'authentification au-dessus de l'imprimante.

---

# Guide du panneau de commande

Panneau de commande. . . . .	27
Configuration de l'écran d'accueil. . . . .	28
Configuration de l'écran de menu. . . . .	32
Configuration de l'écran État des travaux. . . . .	33
Saisie de caractères. . . . .	35
Écran affiché pendant l'impression. . . . .	36

## Panneau de commande

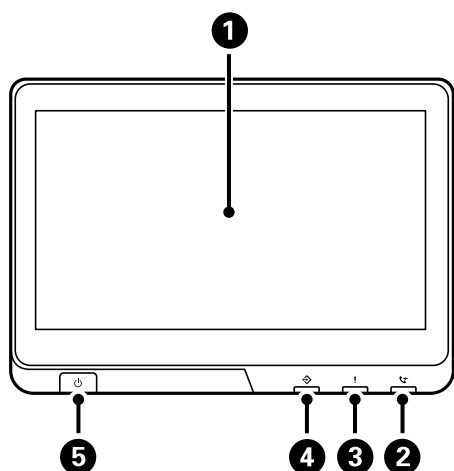

<b>1</b>	<p><b>Écran tactile</b></p> <p>Affiche les éléments de paramétrage et les messages.</p> <p>Lorsqu'aucune opération n'est effectuée pendant un certain délai, l'imprimante passe en mode veille et l'écran s'éteint. Pour activer l'écran, appuyez n'importe où sur l'écran tactile. En fonction des réglages actuels, appuyer sur le bouton d'alimentation fait sortir l'imprimante du mode veille.</p>
<b>2</b>	<p><b>Voyant de réception de télécopie</b></p> <p>S'allume lorsque des documents reçus n'ont pas encore été traités.</p>
<b>3</b>	<p><b>Voyant d'erreur</b></p> <p>S'allume ou clignote en cas d'erreur.</p> <p>Affiche les erreurs sur l'écran.</p>
<b>4</b>	<p><b>Voyant de données</b></p> <p>Clignote lorsque l'imprimante traite des données et s'allume lorsque des tâches sont en attente de traitement.</p>
<b>5</b>	<p><b>Bouton d'alimentation</b></p>

Vous pouvez modifier l'inclinaison du panneau de commande.

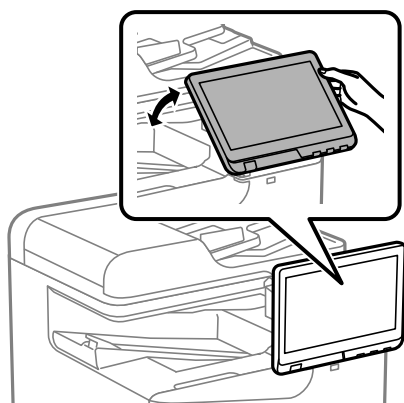











## Configuration de l'écran d'accueil



- |          |   |
|----------|---|
| <b>1</b> | <b>Titre</b><br>Indique l'écran en cours. |
|----------|---|



②	Affiche des informations sur chacun des éléments. Les éléments en grisé ne sont pas disponibles.	
	Affiche l'écran État imprimante.	
	Affiche l'état de la connexion réseau. Reportez-vous à la section suivante pour plus d'informations. « Guide de l'icône de réseau » à la page 31	
	Affiche l'écran <b>Paramètres audio de l'appareil</b> . Vous pouvez choisir les paramètres <b>Muet</b> et <b>Mode silencieux</b> . Vous pouvez accéder au menu <b>Sons</b> depuis cet écran.	
 	Indique si le mode <b>Mode silencieux</b> est activé pour l'imprimante. Lorsque cette fonctionnalité est activée, le bruit produit par l'imprimante est réduit, mais son fonctionnement peut être ralenti. Il se peut cependant que les bruits ne soient pas réduits, selon le type de papier et la qualité d'impression sélectionnés.	
	Indique si <b>Muet</b> est défini pour l'imprimante.	
	Met l'imprimante en mode veille. Si l'icône est grisée, l'imprimante ne peut pas entrer en mode veille.	
	Affiche l'écran <b>Aide</b> . Vous pouvez consulter les solutions aux problèmes d'ici.	
	Indique que la fonction de restriction utilisateur est activée. Sélectionnez cette icône pour vous connecter à l'imprimante. Vous devez sélectionner un nom d'utilisateur et entrer un mot de passe. Contactez votre administrateur d'imprimante pour obtenir les informations de connexion.  s'affiche lorsqu'un utilisateur doté d'une autorisation d'accès s'est connecté. Sélectionnez l'icône pour vous déconnecter.	
	Ceci s'affiche lorsqu'une mise à jour du micrologiciel est disponible. Appuyez dessus pour mettre à jour le micrologiciel de l'imprimante et améliorer ses fonctionnalités. Nous vous recommandons d'utiliser l'imprimante lorsqu'elle dispose de la version la plus récente du micrologiciel.	



### Affiche chaque menu.

Vous pouvez modifier la position et l'ordre des icônes du menu.

Copie

Permet de copier des documents.

Numérisation

Permet de numériser des documents et de les enregistrer vers un périphérique de stockage ou un ordinateur.

Fax

Permet d'envoyer des fax.

Réglages personnalisés

Permet d'enregistrer les paramètres fréquemment utilisés pour la copie, la numérisation ou le fax en tant que préréglage.

Impression depuis clé USB

Permet d'imprimer des données JPEG, TIFF ou PDF sur un périphérique mémoire tel qu'une clé USB connectée à l'imprimante.

Stockage

Permet de stocker des données sur le disque dur intégré et de visualiser, imprimer et produire en tant que fichier à tout moment.

Boîte Fax

Permet d'enregistrer des documents reçus, des documents à envoyer, ou des documents pour les fax sur demande.

Impression depuis mémoire interne

Vous permet de sauvegarder temporairement les travaux envoyés depuis le pilote de l'imprimante vers la mémoire de l'imprimante avant d'imprimer. Vous pouvez imprimer une tâche protégée par mot de passe et tester des impressions lors de l'impression de plusieurs copies.

Numéros abrégés





Si vous avez assigné un destinataire enregistré dans la liste de contacts sur un appel rapide, vous pouvez envoyer des fax rapidement au destinataire.

Param.







Permet de régler certains paramètres relatifs à la maintenance, à la configuration de l'imprimante et à son fonctionnement.

Fonctionnalités utiles

Cette section présente les fonctions utiles.





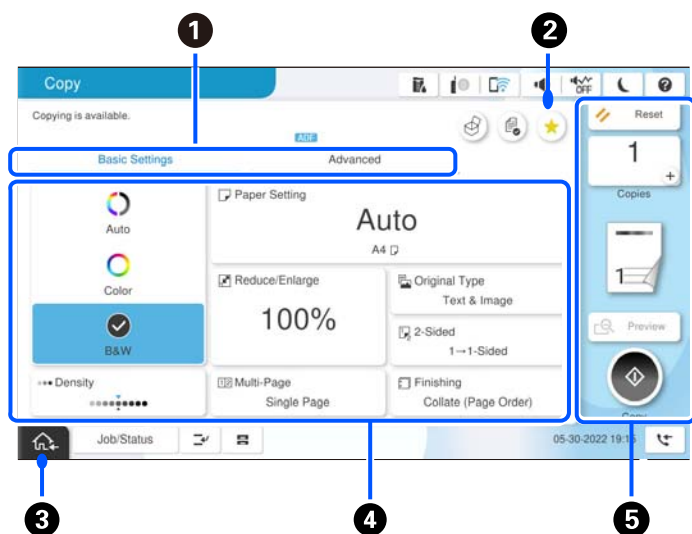

4	Affiche l'état des tâches et de l'imprimante. Le contenu de l'écran change en fonction de l'état de l'imprimante.	
	État des travaux	Affiche les tâches en cours et les tâches en attente. Appuyez pour afficher le type de tâches, l'heure d'arrivée, les noms des utilisateurs, etc. sous forme de liste. Le chiffre affiché indique le nombre de tâches en attente.
		Met le travail d'impression en cours en pause et permet d'interrompre d'autres travaux que l'imprimante a déjà reçus, d'interrompre des opérations de copie, etc. Cependant, vous ne pouvez pas interrompre une nouvelle tâche depuis l'ordinateur.  Appuyez à nouveau sur  pour redémarrer un travail mis en pause.
		Affiche l'écran <b>Réglage papier</b> . Vous pouvez sélectionner les paramètres de taille et de type du papier pour chaque source de papier.
	Des informations sur la tâche interrompue, l'erreur ou la télécopie non lue et le nom de la tâche	Affiche l'état de l'imprimante, tel que Interruption, Erreur, tâche en cours et télécopies non traitées.
	Arrêt	Met en pause ou annule la tâche en cours de traitement.
	Horloge	Horloge
		Le chiffre qui s'affiche indique le nombre de fax qui n'ont pas encore été lus, imprimés ou sauvegardés.
5	Permet de retourner à l'écran d'accueil.	

## Guide de l'icône de réseau

	L'imprimante n'est pas connectée à un réseau filaire (Ethernet) ou à un réseau sans fil (Wi-Fi).
	L'imprimante est connectée à un réseau filaire (Ethernet).
	L'imprimante recherche un SSID, une adresse IP non connectée ou a un problème avec un réseau sans fil (Wi-Fi).
	L'imprimante est connectée à un réseau sans fil (Wi-Fi).  Le nombre de barres indique la force du signal de la connexion. Plus le nombre de barres est élevé, plus le signal est fort.
	L'imprimante n'est pas connectée à un réseau sans fil (Wi-Fi) en mode Wi-Fi Direct (PA unique).
	L'imprimante est connectée à un réseau sans fil (Wi-Fi) en mode Wi-Fi Direct (PA unique).

## Configuration de l'écran de menu



1	Modifie la liste des paramètres à l'aide des onglets. L'onglet <b>Param de base</b> affiche les éléments fréquemment utilisés. L'onglet <b>Avancé</b> affiche d'autres éléments que vous pouvez définir au besoin.								
2	Permet d'afficher la liste de présélection. Vous pouvez enregistrer le paramètre actuel en tant que présélection, ou charger les présélections enregistrées.								
3	Retourne à l'écran d'accueil.								
4	<p>Affiche la liste des éléments de paramètres. Lorsque  est affiché, vous pouvez visualiser les informations supplémentaires, en sélectionnant l'icône. Définissez les paramètres en sélectionnant l'élément ou en ajoutant une coche. Lorsque vous avez modifié un élément de l'utilisateur par défaut ou les valeurs d'usine par défaut,  s'affiche sur l'élément.</p> <p> s'affiche lorsque la configuration est écoresponsable.</p> <p>Les éléments en gris ne sont pas disponibles. Sélectionnez l'élément pour vérifier pourquoi il n'est pas disponible.</p> <p>En cas de problème,  est affiché sur l'élément. Sélectionnez l'icône pour voir comment résoudre le problème.</p>								
5	<p>Lance les opérations avec les paramètres actuels. Les éléments disponibles varient en fonction du menu.</p> <table border="1"> <tr> <td>Copies</td> <td>Affiche le clavier à l'écran pour que vous puissiez saisir le nombre de copies.</td> </tr> <tr> <td>Réinitialiser</td> <td>Appuyez pour annuler les modifications effectuées et revenir aux paramètres d'origine.</td> </tr> <tr> <td>Aperçu</td> <td>Affiche un aperçu de l'image avant la copie ou l'envoi de fax.</td> </tr> <tr> <td></td> <td>Lance l'impression, la copie, la numérisation ou l'envoi de fax.</td> </tr> </table>	Copies	Affiche le clavier à l'écran pour que vous puissiez saisir le nombre de copies.	Réinitialiser	Appuyez pour annuler les modifications effectuées et revenir aux paramètres d'origine.	Aperçu	Affiche un aperçu de l'image avant la copie ou l'envoi de fax.		Lance l'impression, la copie, la numérisation ou l'envoi de fax.
Copies	Affiche le clavier à l'écran pour que vous puissiez saisir le nombre de copies.								
Réinitialiser	Appuyez pour annuler les modifications effectuées et revenir aux paramètres d'origine.								
Aperçu	Affiche un aperçu de l'image avant la copie ou l'envoi de fax.								
	Lance l'impression, la copie, la numérisation ou l'envoi de fax.								

## Configuration de l'écran État des travaux

Sélectionnez le État des travaux sur le panneau de commande pour afficher le menu État des travaux. Vous pouvez vérifier le statut de l'imprimante ou des tâches.

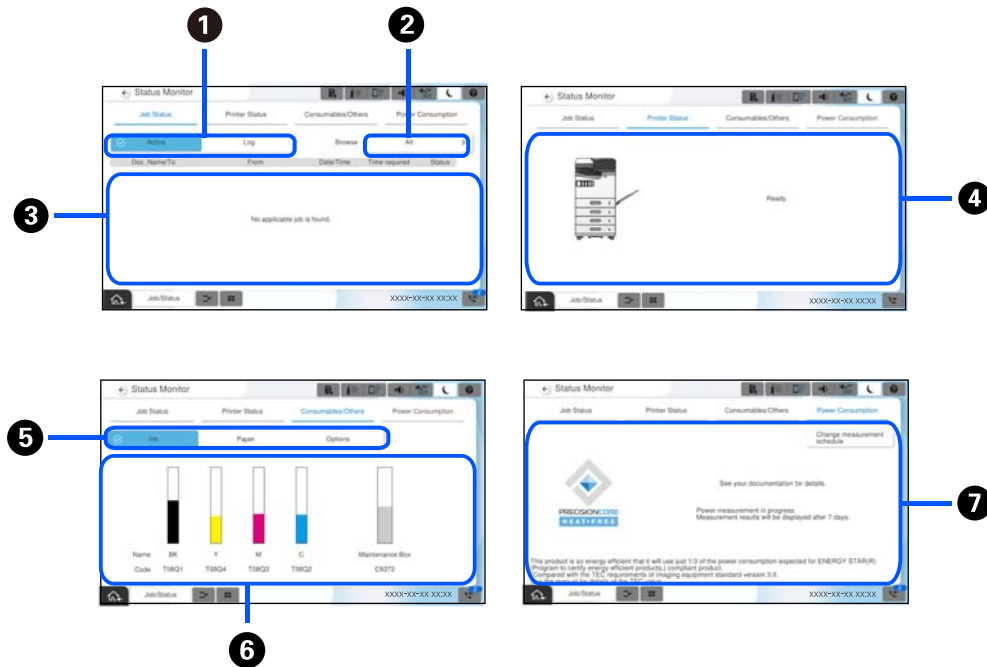

1	Bascule entre les listes affichées.
2	Filtre les tâches par fonctionnalité.
3	Lorsque <b>Actif</b> est sélectionné, affiche la liste des tâches en cours et en attente de traitement. Lorsque <b>Journal</b> est sélectionné, affiche l'historique des tâches. Vous pouvez annuler des tâches ou vérifier le code d'erreur affiché dans l'historique lorsque la tâche a échoué.
4	Affiche toutes les erreurs qui se sont produites dans l'imprimante. Sélectionnez l'erreur à partir de la liste pour afficher le message d'erreur.
5	Bascule entre les listes affichées. Si vous utilisez l'emplacement d'interface supplémentaire, vous pouvez basculer entre les onglets pour afficher l'état de l'élément en option. Reportez-vous aux informations complémentaires pour en savoir plus.
6	Indique les niveaux d'encre approximatifs et la durée de vie approximative du boîtier de maintenance.

<b>7</b>	<p>Affiche la consommation électrique estimée.</p> <p>La consommation électrique affichée est une estimation donnée pour une utilisation générale, et peut varier selon votre utilisation du produit.</p> <p>Elle est calculée selon la formule suivante.</p> <p>&lt;Quantité d'électricité nécessaire pour imprimer une feuille de papier* avec ce produit&gt;x&lt;quantité de feuilles imprimées au cours des 7 derniers jours&gt;</p> <p>Reportez-vous aux explications suivantes pour connaître en détail la consommation électrique de ce produit.</p> <p>* Les données utilisées pour imprimer une feuille de papier sont la mesure CES ISO/IEC10561 1999, motif de test A.</p> <p>À propos de la consommation électrique de ce produit</p> <p>La valeur TEC *1 de ce produit correspond à 1/3 de la valeur standard *2, exigée pour respecter la norme du programme international Energy Star.</p>
----------	---

\*1 CES signifie « consommation électrique standard » et représente la consommation électrique (en kWh) pendant une semaine standard (5 jours de cycle fonctionnement et veille/arrêt répété + 2 jours de veille/arrêt). Cette valeur sert de référence pour la conformité au programme international Energy Star. Consultez le site Web d'Epson ou contactez l'assistance d'Epson pour connaître la valeur TEC de ce produit.

\*2 Les valeurs standard de conformité au programme international Energy Star sont définies de sorte que les 25 % des produits offrant les meilleures performances en matière d'économie d'énergie soient conformes à cette norme.

### Informations connexes

- ➔ « Le code d'erreur s'affiche sur le Menu État » à la page 461
- ➔ « Informations sur les éléments en option » à la page 491

## Réserver un travail



Vous pouvez réserver des travaux au cours de la copie ou de l'impression lorsque vous n'utilisez pas l'ADF ou la vitre du scanner.





Il n'est pas nécessaire d'effectuer d'actions spéciales pour réserver des travaux. Si vous sélectionnez  au cours du fonctionnement normal ; le travail s'effectue dès que le travail actuel est terminé.

Vous pouvez réserver jusqu'à 150 types de travaux suivants, y compris le travail actuel.

- Impression
- Copie
- Envoi de télécopie

### Guide de l'icône des tâches

	Indique une tâche d'impression générale.
	Indique une tâche d'impression de rapport, par exemple un rapport de fax.
	Indique une tâche d'envoi de données, par exemple un envoi de données de numérisation.

	Indique une tâche de réception de fax.
	Indique une tâche d'envoi de fax.
	Indique une tâche d'impression de fax reçu.
	Indique une tâche d'enregistrement de données, par exemple l'enregistrement d'un fax sur un dispositif de mémoire externe.
	Indique une tâche d'envoi d'e-mail, par exemple lors d'une numérisation vers un e-mail.

## Saisie de caractères

Vous pouvez saisir des caractères et des symboles en utilisant le clavier visuel lorsque vous définissez les paramètres réseau, et ainsi de suite.

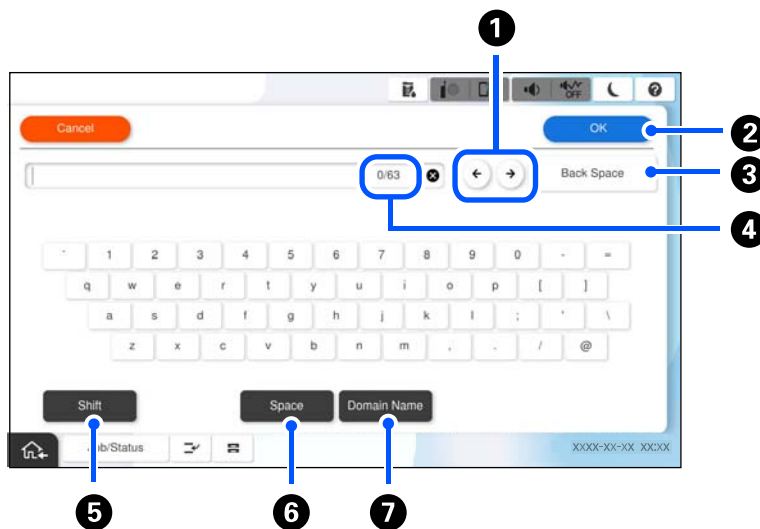

1	Permet de déplacer le curseur vers la position de saisie.
2	Saisit un caractère.
3	Supprime un caractère à gauche.
4	Indique le nombre de caractères.
5	Passe des majuscules aux minuscules ou aux chiffres et symboles.
6	Saisit un espace.
7	Saisie des adresses de domaine e-mail ou des URL fréquentes par simple sélection.

## Écran affiché pendant l'impression

Vous pouvez afficher des conseils qui s'afficheront pendant que vous attendez jusqu'à la fin d'un travail d'impression. Cette fonction est disponible lors de l'impression avec mot de passe ou Epson Print Admin Serverless.

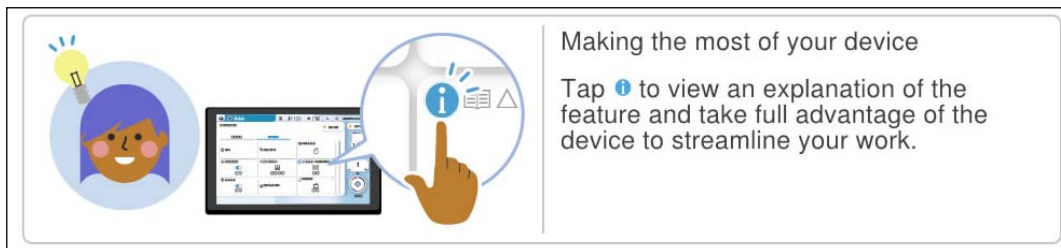

**Remarque:**

Les éléments qui s'affichent pendant que vous attendez peuvent être configurés par l'administrateur dans Web Config. Reportez-vous à la section Informations complémentaires ci-dessous.

**Informations connexes**

➔ « Configuration du Panneau de commande » à la page 589



---

# Préparation de l'imprimante et réglages initiaux

Résumé des préparations de l'imprimante et des réglages initiaux. . . . .	38
Installation des éléments optionnels. . . . .	40
Création et réglages d'une connexion réseau. . . . .	44
Préparation et configuration de l'imprimante en fonction de son utilisation. . . . .	64
Réglages pour impression, numérisation, copie et fax. . . . .	110
Problèmes du réglage des paramètres. . . . .	148

## Résumé des préparations de l'imprimante et des réglages initiaux

Cette section décrit ce qui est nécessaire pour connecter l'imprimante à un réseau et l'utiliser comme imprimante partagée.

Ces opérations doivent être effectuées par l'administrateur de l'imprimante.

### Informations connexes

- ➔ [« Préparation de l'imprimante » à la page 38](#)
- ➔ [« Protection des paramètres à l'aide du verrou du panneau de commande » à la page 46](#)
- ➔ [« Configuration d'une connexion réseau » à la page 38](#)
- ➔ [« Résumé des préparations nécessaires pour chaque fonctionnalité » à la page 39](#)
- ➔ [« Réglages des paramètres de l'imprimante » à la page 39](#)

## Préparation de l'imprimante

Lors de la phase préparatoire, installez les éléments en option ou le dispositif d'authentification si nécessaire.

### Informations connexes

- ➔ [« Installation de l'Wireless LAN Interface-P1 optionnel » à la page 41](#)
- ➔ [« Installation du verrou de bac optionnel » à la page 42](#)

## Protection de l'imprimante contre des modifications non autorisées

Nous vous recommandons de réaliser l'opération suivante pour empêcher les utilisateurs de modifier les paramètres de l'imprimante.

- Modification du mot de passe administrateur
- Activez le **Verrouillage du panneau**, une fonction qui permet à l'administrateur de l'imprimante de verrouiller les éléments du menu du panneau de commande.

### Informations connexes

- ➔ [« Modification du mot de passe administrateur » à la page 45](#)
- ➔ [« Protection des paramètres à l'aide du verrou du panneau de commande » à la page 46](#)

## Configuration d'une connexion réseau

Connectez l'imprimante à un réseau pour qu'elle puisse être utilisée comme imprimante partagée.

Configurez TCP/IP et le serveur proxy si nécessaire.

### Informations connexes

- ➔ [« Création et réglages d'une connexion réseau » à la page 44](#)

## Résumé des préparations nécessaires pour chaque fonctionnalité

Procédez aux opérations suivantes selon la manière dont vous utiliserez l'imprimante et son environnement d'utilisation.

Éléments	Description
Configuration d'un serveur de messagerie	Si vous souhaitez transférer les données numérisées ou les fax reçus, ou avertir une personne du statut de l'imprimante par e-mail, configurez le serveur de messagerie. <a href="#">« Configuration d'un serveur de messagerie » à la page 66</a>
Configuration d'un dossier de réseau partagé	À paramétrer si vous souhaitez envoyer les données numérisées ou les fax reçus vers un dossier partagé.
Mise à disposition des contacts	À paramétrer si vous souhaitez enregistrer des destinataires pour les fax, e-mails, données numérisées et données transférées de fax dans la liste des contacts. <a href="#">« Enregistrement des contacts » à la page 91</a>
Paramétrage de l'utilisation des informations utilisateur du serveur LDAP en tant que destinations	Si vous utilisez un serveur LDAP, configurez-le de manière à pouvoir utiliser les contacts de ce serveur depuis l'imprimante.
Configuration initiale pour impression	Personnalisez les paramètres d'entraînement du papier et d'impression par défaut afin qu'ils correspondent à votre environnement. Réglez les paramètres de sorte à pouvoir utiliser les services d'impression proposés par d'autres sociétés.
Préparation à la numérisation ou à la copie	Utilisez la fonction de numérisation depuis l'ordinateur, la fonction de numérisation vers XXX depuis le panneau de commande de l'imprimante, et choisissez le destinataire des copies. <a href="#">« Préparation de la numérisation » à la page 121</a>
Mise à disposition des fonctions de télécopie	Raccordez l'imprimante à une ligne téléphonique et réglez les paramètres d'envoi et de réception des fax.

Pour régler les paramètres de sécurité et la gestion de l'imprimante, reportez-vous aux informations complémentaires ci-dessous.

### Informations connexes

- ➔ [« Préparation et configuration de l'imprimante en fonction de son utilisation » à la page 64](#)
- ➔ [« Réglages pour impression, numérisation, copie et fax » à la page 110](#)
- ➔ [« Informations sur l'administrateur » à la page 581](#)

## Réglages des paramètres de l'imprimante

Plusieurs méthodes s'offrent à vous pour régler l'imprimante.

### Informations connexes

- ➔ [« Configuration depuis le panneau de commande de l'imprimante » à la page 40](#)
- ➔ [« Configuration à l'aide de Web Config depuis un ordinateur » à la page 40](#)
- ➔ [« Configuration à l'aide d'Epson Device Admin depuis un ordinateur \(Windows uniquement\) » à la page 40](#)

## Configuration depuis le panneau de commande de l'imprimante

Si le panneau de commande est verrouillé, vous aurez besoin d'un mot de passe administrateur pour utiliser les éléments verrouillés.

Reportez-vous aux informations complémentaires pour en savoir plus.

### Informations connexes

➔ [« Mot de passe administrateur par défaut » à la page 19](#)

## Configuration à l'aide de Web Config depuis un ordinateur

Web Config est une page Web intégrée à l'imprimante qui permet de régler ses paramètres. Vous pouvez utiliser l'imprimante connectée au réseau depuis un ordinateur.

Pour accéder au logiciel Web Config, vous devez d'abord attribuer une adresse IP à l'imprimante.

### Remarque:

- Avant de configurer l'adresse IP, vous pouvez ouvrir Web Config en reliant directement l'ordinateur et l'imprimante à l'aide d'un câble LAN en définissant l'adresse IP par défaut.
- Étant donné que l'imprimante utilise un certificat autosigné lors d'un accès HTTPS, un avertissement s'affiche lorsque vous lancez Web Config ; mais il n'indique pas un problème et vous pouvez l'ignorer.
- Pour ouvrir la page d'administration après avoir lancé Web Config, vous devez vous connecter à l'imprimante à l'aide du mot de passe administrateur.

Reportez-vous aux informations complémentaires pour en savoir plus.

### Informations connexes

➔ [« Mot de passe administrateur par défaut » à la page 19](#)

➔ [« Application pour la configuration des opérations de l'imprimante \(Web Config\) » à la page 500](#)

## Configuration à l'aide d'Epson Device Admin depuis un ordinateur (Windows uniquement)

Utilisez Epson Device Admin pour configurer plusieurs imprimantes en lots.

### Informations connexes

➔ [« Système d'authentification Epson \(Epson Print Admin\) » à la page 504](#)

---

## Installation des éléments optionnels

Cette section explique la procédure pour installer des éléments optionnels sur l'imprimante.

## Installation de l'Wireless LAN Interface-P1 optionnel

**Remarque:**

L'Wireless LAN Interface-P1 peut ne pas être disponible dans votre pays ou région.

**!** **Important:**

La feuille pliable fixée sur l'Wireless LAN Interface-P1 contient le numéro de certification de la norme de sécurité et ne doit pas être retirée.

1. Éteignez l'imprimante.
2. Ouvrez le couvercle avant.

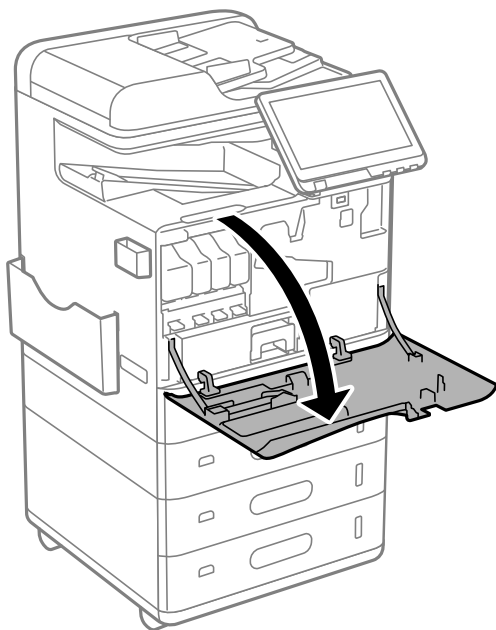

3. Avec la feuille pliable de l'Wireless LAN Interface-P1 face à vous, insérez-la fermement dans le port supérieur de l'unité Wi-Fi.

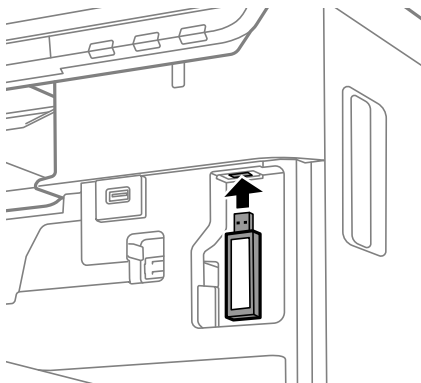

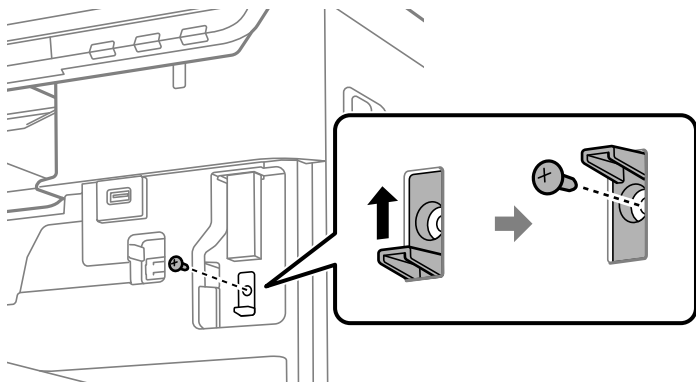

**Remarque:**

Pour verrouiller l'Wireless LAN Interface-P1, utilisez un tournevis cruciforme pour retirer la vis du levier de verrouillage, faites-la glisser vers le haut, puis fixez avec la vis.

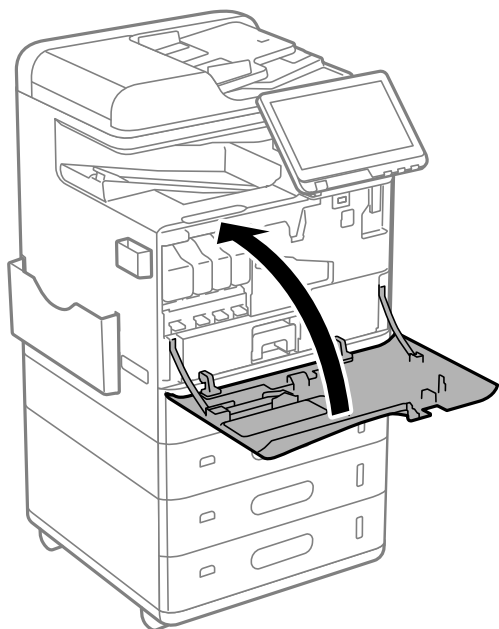

4. Fermez le couvercle avant.



5. Mettez l'imprimante sous tension et vérifiez que  est affiché sur le panneau de commande.

Si  n'est pas affiché, éteignez l'imprimante puis rallumez-la.

**Informations connexes**

➔ [« Connexion de l'imprimante au réseau » à la page 47](#)

## Installation du verrou de bac optionnel

Vous pouvez installer le verrou de bac optionnel sur les bacs papier. Cette fonction est utile lorsque l'administrateur veut gérer le papier.

**Remarque:**

Préparez le cadenas pour installer le verrou de bac optionnel.

1. Retirez les sceaux des bacs papier.

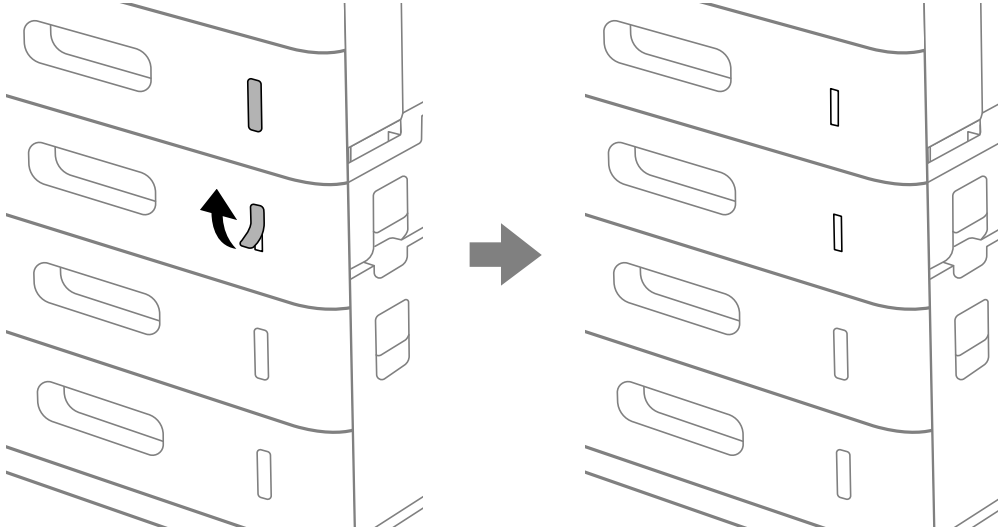

2. Fixez le verrou de bac.

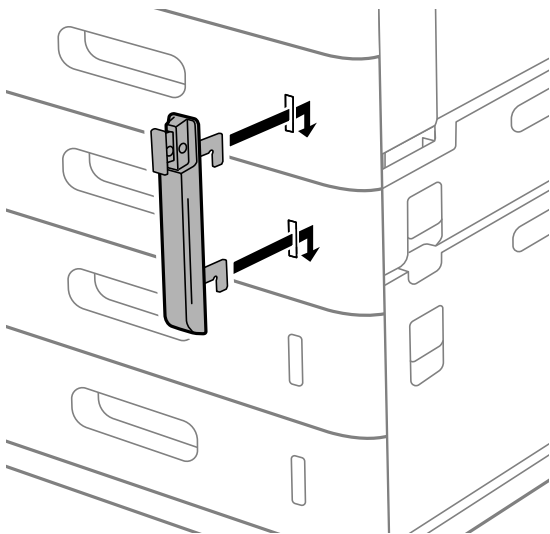

3. Poussez la partie indiquée dans l'illustration, et alignez la position des trous.

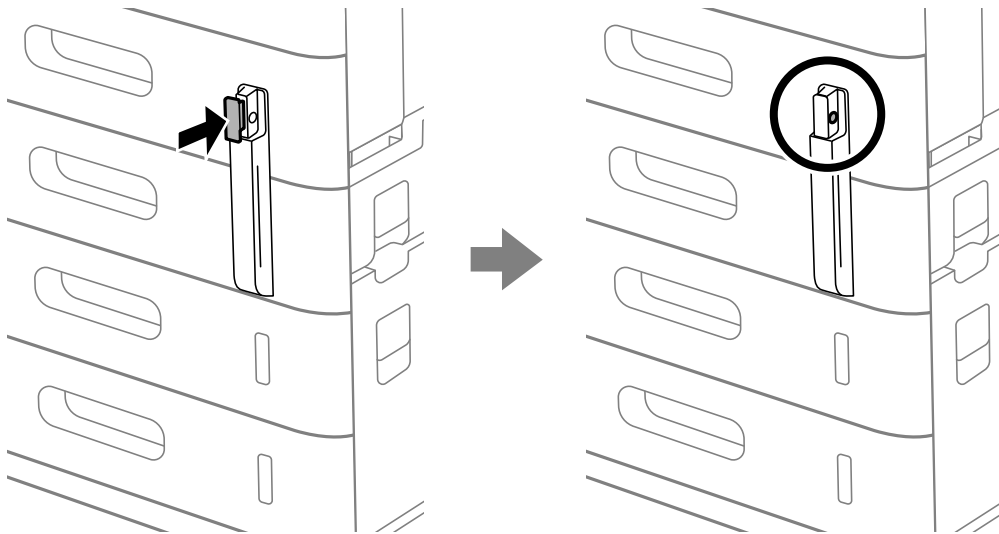

4. Faites passer le cadenas dans les trous.

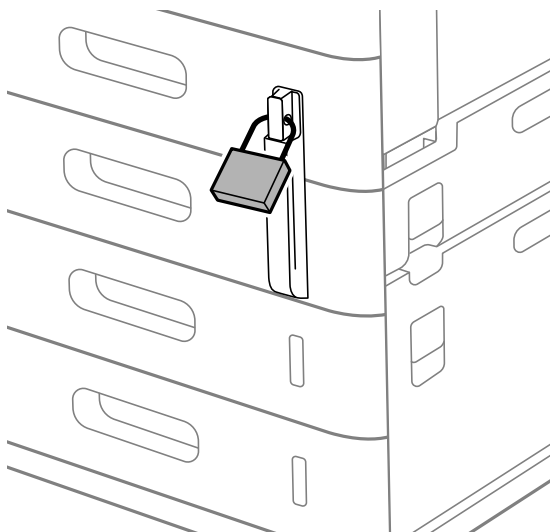

Conservez la clé en lieu sûr.

**Remarque:**

Lorsque vous désinstallez le verrou du bac papier, effectuez la procédure d'installation dans le sens inverse.

**Informations connexes**

➔ [« Codes des éléments en option » à la page 491](#)

---

## Création et réglages d'une connexion réseau

Cette section explique comment effectuer les réglages nécessaires pour que les utilisateurs d'un même réseau puissent utiliser l'imprimante.



## Modification du mot de passe administrateur

Un mot de passe administrateur est défini pour l'imprimante. Nous vous recommandons de modifier le mot de passe d'origine avant d'utiliser l'imprimante.

Si vous avez oublié le mot de passe administrateur, vous ne pourrez pas modifier la valeur des paramètres que vous avez verrouillés avec le **Verrouillage du panneau**, et vous devrez contacter l'assistance pour procéder à leur déverrouillage.

### Informations connexes

- ➔ « [Remarques sur le mot de passe administrateur](#) » à la page 19
- ➔ « [Modification du mot de passe administrateur depuis le panneau de commande](#) » à la page 45
- ➔ « [Modification du mot de passe administrateur depuis un ordinateur](#) » à la page 45

## Modification du mot de passe administrateur depuis le panneau de commande

1. Sélectionnez **Param.** sur le panneau de commande de l'imprimante.
2. Sélectionnez **Réglages généraux > Administration système > Param. de sécurité > Param admin > Mot de passe Admin > Changer.**
3. Saisissez un mot de passe actif.

**Remarque:**

*Reportez-vous aux informations complémentaires ci-dessous pour restaurer le mot de passe administrateur par défaut.*

4. Suivez les instructions à l'écran pour définir un nouveau mot de passe.

**Remarque:**

*Pour restaurer le mot de passe administrateur à sa valeur d'origine, sélectionnez les menus suivants sur le panneau de commande.*

***Réglages généraux > Administration système > Param. de sécurité > Param admin > Mot de passe Admin > Rest param défaut***

### Informations connexes

- ➔ « [Modification du mot de passe administrateur](#) » à la page 19

## Modification du mot de passe administrateur depuis un ordinateur

Vous pouvez définir le mot de passe administrateur à l'aide de Web Config. Si vous utilisez Web Config, vous devrez connecter l'imprimante au réseau. Si l'imprimante n'est pas connectée au réseau, reliez-la directement à l'ordinateur à l'aide d'un câble Ethernet.

1. Saisissez l'adresse IP de l'imprimante dans un navigateur pour accéder à Web Config.  
Saisissez l'adresse IP de l'imprimante depuis un ordinateur connecté au même réseau que celle-ci.  
Vous pouvez consulter l'adresse IP de l'imprimante dans le menu suivant.

**Param. > Réglages généraux > Paramètres réseau > État réseau > État LAN câblé/Wi-Fi**

2. Saisissez le mot de passe administrateur pour vous identifier en tant qu'administrateur.  
Sélectionnez **Connexion**, puis saisissez le mot de passe administrateur et cliquez sur **OK**.
3. Sélectionnez **Sécurité produit-Modifier le MdPasse administrateur**.
4. Saisissez un mot de passe dans **MdPasse actuel** et **Nouveau MdPasse** et **Confirmez le nouveau MdPasse**. Si nécessaire, saisissez le nom de l'utilisateur.

**Remarque:**

Reportez-vous aux informations complémentaires ci-dessous pour restaurer le mot de passe administrateur par défaut.

5. Sélectionnez **OK**.

**Remarque:**

Pour restaurer le mot de passe administrateur à sa valeur d'origine, sélectionnez **Restaurer param. par défaut** à l'écran **Modifier le MdPasse administrateur**.

### Informations connexes

➔ [« Modification du mot de passe administrateur » à la page 19](#)

## Protection des paramètres à l'aide du verrou du panneau de commande

Pour empêcher tout utilisateur non autorisé et connecté au réseau de consulter ou de modifier les paramètres de l'imprimante ou du réseau, les administrateurs peuvent verrouiller les éléments des menus à l'aide du verrou du panneau de commande. Il est alors nécessaire de se connecter en tant qu'administrateur pour accéder aux éléments ainsi verrouillés.

**Remarque:**

Vous pouvez modifier le mot de passe par la suite.

### Informations connexes

➔ [« Configuration du Panneau de commande » à la page 589](#)

## Activation de Verrouiller le réglage depuis le Panneau de commande

1. Sélectionnez **Param.** sur le panneau de commande de l'imprimante.
2. Sélectionnez **Réglages généraux > Administration système > Param. de sécurité > Param admin.**
3. Sélectionnez **Activé** sur **Verrouiller le réglage**.

Vérifiez que  s'affiche sur l'écran d'accueil.

### Informations connexes

➔ [« Mot de passe administrateur par défaut » à la page 19](#)



## Activation de Verrouiller le réglage depuis un ordinateur

1. Saisissez l'adresse IP de l'imprimante dans un navigateur pour accéder à Web Config.  
Saisissez l'adresse IP de l'imprimante depuis un ordinateur connecté au même réseau que celle-ci.  
Vous pouvez consulter l'adresse IP de l'imprimante dans le menu suivant.  
**Param. > Réglages généraux > Paramètres réseau > État réseau > État LAN câblé/Wi-Fi**
2. Saisissez le mot de passe, puis cliquez sur **OK**.
3. Sélectionnez, dans l'ordre, onglet  
**Gestion des périphériques > Panneau de commande**
4. Dans **Verrouillage du panneau**, sélectionnez **MARCHE**.
5. Cliquez sur **OK**.
6. Vérifiez que  s'affiche sur l'écran d'accueil sur le panneau de commande de l'imprimante.

### Informations connexes

- ➔ « [Mot de passe administrateur par défaut](#) » à la page 19
- ➔ « [Application pour la configuration des opérations de l'imprimante \(Web Config\)](#) » à la page 500

## Connexion à l'imprimante à l'aide du panneau de commande

1. Appuyez sur .
2. Saisissez le mot de passe administrateur, puis appuyez sur **OK**.  
 s'affiche lorsque vous êtes authentifié, puis vous pouvez faire fonctionner les éléments de menu verrouillés.  
Touchez  pour vous déconnecter.

### Remarque:

Lorsque vous sélectionnez **Activé** pour **Param. > Réglages généraux > Param de base > Expiration opération**, vous vous déconnectez automatiquement après une période de temps spécifique si aucune activité n'a lieu sur le panneau de commande.

## Connexion de l'imprimante au réseau

Vous pouvez connecter l'imprimante au réseau de plusieurs manières.

- Vous pouvez la connecter en utilisant les paramètres avancé du panneau de commande.
- Connexion avec le programme d'installation.

Vous pouvez exécuter le programme d'installation à partir du site web ou du disque de logiciels (pour les modèles fournis avec un disque de logiciels et pour lesquels le disque de logiciels est disponible.)

Ce chapitre décrit la procédure de connexion d'une imprimante au réseau à l'aide du panneau de commande de l'imprimante.

## Avant de configurer une connexion réseau

Pour vous connecter au réseau, vérifiez au préalable la méthode de connexion et les informations de configuration pour la connexion.

### Collecte d'informations sur les paramètres de connexion

Préparez les informations de réglage nécessaires pour la connexion. Vérifiez les informations suivantes à l'avance.

Divisions	Éléments	Remarque
Mode de connexion du périphérique	<input type="checkbox"/> Ethernet <input type="checkbox"/> Wi-Fi	<p>Décidez comment connecter l'imprimante au réseau.</p> <p>Pour le réseau local câblé, connectez-le au commutateur LAN.</p> <p>Pour le Wi-Fi, connectez-vous au réseau (SSID) du point d'accès.</p>
Informations de connexion LAN	<input type="checkbox"/> Adresse IP <input type="checkbox"/> Masque de sous-réseau <input type="checkbox"/> Passerelle par défaut	<p>Sélectionnez l'adresse IP à attribuer à l'imprimante.</p> <p>Lorsque vous attribuez l'adresse IP de manière statique, toutes les valeurs sont requises.</p> <p>Lorsque vous attribuez dynamiquement l'adresse IP à l'aide de la fonction DHCP, ces informations ne sont pas nécessaires car elles sont définies automatiquement.</p>
Informations de connexion Wi-Fi	<input type="checkbox"/> SSID <input type="checkbox"/> Mot de passe	<p>Il s'agit du SSID (nom du réseau) et du mot de passe du point d'accès auquel l'imprimante se connecte.</p> <p>Si le filtrage d'adresse MAC a été défini, enregistrez l'adresse MAC de l'imprimante à l'avance pour enregistrer l'imprimante.</p> <p>Voir ci-dessous les normes prises en charge.</p> <p><a href="#">« Spécifications de l'interface LAN sans fil » à la page 576</a></p>
Informations du serveur DNS	<input type="checkbox"/> Adresse IP du serveur DNS principal <input type="checkbox"/> Adresse IP du serveur DNS secondaire	<p>Ces informations sont requises pour spécifier les serveurs DNS. Le serveur DNS secondaire est défini lorsque le système a une configuration redondante et qu'il existe un serveur DNS secondaire.</p> <p>Si vous faites partie d'une petite organisation et que vous ne configurez pas le serveur DNS, définissez l'adresse IP du routeur.</p>
Informations du serveur Proxy	<input type="checkbox"/> Nom du serveur Proxy	<p>Définissez ce paramètre lorsque votre environnement réseau utilise le serveur proxy pour accéder à Internet depuis l'Intranet et que vous utilisez la fonction à laquelle l'imprimante accède directement depuis Internet.</p> <p>Pour les fonctions suivantes, l'imprimante se connecte directement à Internet.</p> <ul style="list-style-type: none"> <li><input type="checkbox"/> Epson Connect Services</li> <li><input type="checkbox"/> Services Cloud d'autres entreprises</li> <li><input type="checkbox"/> Mise à jour du micrologiciel</li> </ul>

Divisions	Éléments	Remarque
Information du numéro de port	<input type="checkbox"/> Numéro de port à libérer	Vérifiez le numéro de port utilisé par l'imprimante et l'ordinateur, puis libérez le port qui est bloqué par un pare-feu, si nécessaire.  Reportez-vous à ce qui suit pour connaître le numéro de port utilisé par l'imprimante.  <a href="#">« Utilisation du port de l'imprimante » à la page 551</a>

### Attribution d'adresse IP

Voici les types d'attribution d'adresse IP.

#### Adresse IP statique :

Attribuer manuellement à l'imprimante (hôte) l'adresse IP prédéterminée.

Les informations de connexion au réseau (masque de sous-réseau, passerelle par défaut, serveur DNS, etc.) doivent être définies manuellement.

L'adresse IP ne change jamais, même lorsque l'appareil est éteint. Cela est par conséquent utile lorsque vous voulez gérer des appareils au sein d'un environnement dans lequel vous ne pouvez pas changer l'adresse IP, ou si vous voulez gérer des appareils utilisant l'adresse IP. Nous recommandons des paramètres pour les imprimantes, serveurs, etc. auxquels de nombreux ordinateurs accèdent. Attribuez également une adresse IP fixe afin que l'adresse IP ne change pas lors de l'utilisation de fonctions de sécurité telles que le filtrage IPsec/IP.

#### Attribution automatique à l'aide de la fonction DHCP (adresse IP dynamique) :

Attribuez automatiquement l'adresse IP à l'imprimante (hôte) en utilisant la fonction DHCP du serveur DHCP ou du routeur.

Les informations de connexion au réseau (masque de sous-réseau, passerelle par défaut, serveur DNS, etc.) sont définies automatiquement, de sorte que vous puissiez facilement connecter le périphérique au réseau.

Si le périphérique ou le routeur est éteint, ou en fonction des paramètres du serveur DHCP, l'adresse IP peut changer lors de la reconnexion.

Nous vous recommandons de gérer les périphériques et non l'adresse IP, et de communiquer avec les protocoles pouvant suivre l'adresse IP.

#### Remarque:

*Lorsque vous utilisez la fonction de réservation d'adresse IP du DHCP, vous pouvez attribuer la même adresse IP aux périphériques à tout moment.*

### Serveur DNS et serveur proxy

Le serveur DNS a un nom d'hôte, un nom de domaine pour l'adresse e-mail, etc. en association avec les informations d'adresse IP.

La communication est impossible si l'autre partie est décrite par un nom d'hôte, un nom de domaine, etc. lorsque l'ordinateur ou l'imprimante réalise une communication IP.

Interroge le serveur DNS pour obtenir ces informations et obtient l'adresse IP de l'autre partie. Ce processus est appelé une résolution de nom.

Par conséquent, les périphériques tels que les ordinateurs et les imprimantes peuvent communiquer en utilisant l'adresse IP.

La résolution de nom est nécessaire pour que l'imprimante puisse communiquer en utilisant la fonction d'e-mail ou de connexion Internet.

Définissez les paramètres du serveur DNS lorsque vous utilisez ces fonctions.

Lorsque vous attribuez l'adresse IP de l'imprimante à l'aide de la fonction DHCP du serveur DHCP ou du routeur, elle est automatiquement définie.

Le serveur proxy est placé au niveau de la passerelle entre le réseau et Internet, et il communique avec l'ordinateur, l'imprimante et Internet (serveur opposé) pour le compte de chacun d'eux. Le serveur opposé communique uniquement avec le serveur proxy. Par conséquent, des informations sur l'imprimante telles que l'adresse IP et le numéro de port ne peuvent être lues et une sécurité renforcée est attendue.

Lorsque vous vous connectez à Internet via un serveur proxy, configurez le serveur proxy sur l'imprimante.

## Connexion au réseau depuis le panneau de commande

Connectez l'imprimante au réseau, depuis le panneau de commande de l'imprimante.

### Attribution de l'adresse IP

Réglez les paramètres de base tels que **Adresse IP**, **Masque de s-réseau**, **Passerelle par défaut**.

Ce chapitre décrit la procédure de configuration d'une adresse IP statique.

1. Mettez l'imprimante sous tension.

**Remarque:**

Si  s'affiche sur l'écran de l'imprimante, appuyez sur cette icône et connectez-vous en tant qu'administrateur.

2. Sélectionnez **Param.** > **Réglages généraux** > **Paramètres réseau** > à l'écran d'accueil du panneau de commande de l'imprimante.
3. Sélectionnez **Avancé** > **TCP/IP**.
4. Sélectionnez **Manuel** pour **Obtenir l'adresse IP**.

Pour configurer l'adresse IP automatiquement à l'aide de la fonction DHCP du routeur, sélectionnez **Auto**. Dans ce cas, l'**Adresse IP**, le **Masque de s-réseau** et la **Passerelle par défaut** décrits aux étapes 5 à 6 sont également définis automatiquement, passez à l'étape 7.

5. Saisissez l'adresse IP.

Confirmez la valeur affichée à l'écran précédent.

6. Configurez les options **Masque de s-réseau** et **Passerelle par défaut**.

Confirmez la valeur affichée à l'écran précédent.



**Important:**

Si la combinaison des paramètres **Adresse IP**, **Masque de s-réseau** et **Passerelle par défaut** est incorrecte, l'option **Démarrer configuration** sera inactive et vous ne pouvez pas poursuivre la configuration. Confirmez que la saisie est exempte d'erreur.

7. Saisissez l'adresse IP du serveur DNS principal.

Confirmez la valeur affichée à l'écran précédent.

Si vous pouvez sélectionner **Auto** comme paramètre d'attribution de l'adresse IP, vous pouvez sélectionner les paramètres du serveur DNS via **Manuel** ou **Auto**. Si vous ne pouvez pas obtenir automatiquement l'adresse du serveur DNS, sélectionnez **Manuel**, puis saisissez l'adresse du serveur DNS. Saisissez ensuite directement l'adresse du serveur DNS secondaire. Si vous sélectionnez **Auto**, allez à l'étape 9.

8. Saisissez l'adresse IP du serveur DNS secondaire.  
Confirmez la valeur affichée à l'écran précédent.
9. Appuyez sur **Démarrer configuration**.

### Configuration du serveur proxy

Configurez le serveur proxy si les deux conditions suivantes sont remplies.

- Le serveur proxy est conçu pour une connexion Internet.
- Lorsque vous utilisez une fonction dans laquelle une imprimante se connecte directement à Internet, comme le service Epson Connect ou les services Cloud d'une autre entreprise.

1. Sélectionnez **Param.** à l'écran d'accueil.

Lorsque vous effectuez des réglages après la configuration de l'adresse IP, l'écran **Avancé** s'affiche. Passez à l'étape 3.

#### Remarque:

Si  s'affiche sur l'écran de l'imprimante, appuyez sur cette icône et connectez-vous en tant qu'administrateur.

2. Sélectionnez **Réglages généraux > Paramètres réseau > Avancé**.
3. Sélectionnez **Serveur Proxy**.
4. Sélectionnez **Utiliser pour Param. Serveur proxy**.
5. Entrez l'adresse du serveur proxy au format IPv4 ou FQDN.  
Confirmez la valeur affichée à l'écran précédent.
6. Saisissez le numéro de port du serveur proxy.  
Confirmez la valeur affichée à l'écran précédent.
7. Appuyez sur **Démarrer configuration**.

### Connexion à Ethernet

Connectez l'imprimante au réseau à l'aide d'un câble Ethernet, puis vérifiez la connexion.

1. Connectez l'imprimante et le concentrateur (commutateur LAN) au moyen du câble Ethernet.
2. Sélectionnez **Param.** à l'écran d'accueil.

#### Remarque:

Si  s'affiche sur l'écran de l'imprimante, appuyez sur cette icône et connectez-vous en tant qu'administrateur.

3. Sélectionnez **Réglages généraux > Paramètres réseau > Vérification de la connexion au réseau**.  
Le résultat du diagnostic de la connexion est affiché. Confirmez que la connexion est correcte.

## Connexion au réseau local sans fil (Wi-Fi)

Vous devez installer Wireless LAN Interface-P1 pour utiliser cette fonction.

Vous pouvez connecter l'imprimante au réseau local sans fil (Wi-Fi) de plusieurs manières. Choisissez la méthode de connexion correspondant à l'environnement et aux conditions que vous utilisez.

Si vous connaissez les informations de routeur sans fil, comme le SSID et le mot de passe, vous pouvez définir les paramètres manuellement.

Si le routeur sans fil prend en charge WPS, vous pouvez effectuer les réglages par simple pression sur un bouton.

Après avoir connecté l'imprimante au réseau, connectez-vous à l'imprimante à partir du dispositif que vous voulez utiliser (ordinateur, périphérique intelligent, tablette, etc.)

### Informations connexes

- ➔ « Remarque quant à l'utilisation d'une connexion Wi-Fi 5 GHz » à la page 52
- ➔ « Définissez les paramètres Wi-Fi en saisissant le SSID et le mot de passe » à la page 52
- ➔ « Réglage des paramètres Wi-Fi par pression sur une touche (WPS) » à la page 53
- ➔ « Réglage des paramètres Wi-Fi par code PIN (WPS) » à la page 54

### Remarque quant à l'utilisation d'une connexion Wi-Fi 5 GHz

L'imprimante utilise normalement le canal W52 (c36) lors d'une connexion à Wi-Fi Direct (PA unique). Étant donné que le canal d'une connexion LAN sans fil (Wi-Fi) est choisi manuellement, il peut être différent de celui utilisé pour une connexion Wi-Fi Direct simultanée. L'envoi de données vers l'imprimante peut être retardé si les canaux sont différents. Si cela n'interfère pas avec votre utilisation, connectez-vous au SSID dans la bande 2,4 GHz. Dans la bande de fréquences 2,4 GHz, les canaux utilisés correspondent.

Si vous souhaitez vous connecter au LAN sans fil 5 GHz, nous vous recommandons de désactiver Wi-Fi Direct.

### Définissez les paramètres Wi-Fi en saisissant le SSID et le mot de passe

Vous pouvez configurer un réseau Wi-Fi en saisissant manuellement les informations nécessaires à la connexion à un point d'accès à partir du panneau de commande de l'imprimante. Pour procéder à la configuration à l'aide de cette méthode, vous devez disposer du SSID et du mot de passe du routeur sans fil.

#### Remarque:

Si vous utilisez un routeur sans fil dont les paramètres par défaut n'ont pas été modifiés, le SSID et le mot de passe figurent sur l'étiquette. Si vous ne connaissez pas le SSID et le mot de passe, contactez la personne qui a configuré le routeur sans fil ou reportez-vous à la documentation fournie avec le routeur sans fil.

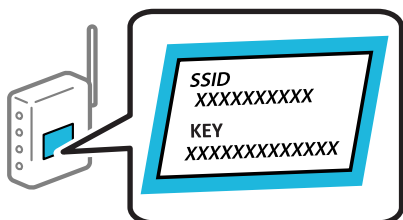

1. Appuyez sur  à l'écran d'accueil.

#### Remarque:

Si  s'affiche sur l'écran de l'imprimante, appuyez sur cette icône et connectez-vous en tant qu'administrateur.



2. Appuyez sur **Routeur**.

Si vous avez effectué des paramétrages Ethernet, vérifiez le message puis touchez **Passez en connexion Wi-Fi**.  
Passez à l'étape 4.

3. Appuyez sur **Commencer la configuration**.4. Appuyez sur **Configuration Wi-Fi**.

Si vous avez effectué des paramétrages Ethernet, vérifiez le message puis touchez **Oui**.

5. Appuyez sur **Assistant de configuration Wi-Fi**.

## 6. Suivez les instructions à l'écran pour sélectionner le SSID, saisissez le mot de passe pour le routeur sans fil, et démarrez la configuration.

Si vous souhaitez vérifier le statut de connexion réseau pour l'imprimante après que la configuration est terminée, voir le lien d'informations liées ci-dessous pour plus d'informations.

**Remarque:**

- Si vous ne connaissez pas le SSID, déterminez s'il figure sur l'étiquette du routeur sans fil. Si vous utilisez un routeur sans fil dont les paramètres par défaut n'ont pas été modifiés, le SSID à utiliser figure sur l'étiquette. Si vous ne trouvez aucune information, consultez la documentation fournie avec le routeur sans fil.
- Le mot de passe est sensible à la casse.
- Si vous ne connaissez pas le mot de passe, déterminez s'il figure sur l'étiquette du point d'accès. Sur l'étiquette, le mot de passe peut être écrit « Network Key », « Wireless Password », etc. Si vous utilisez un routeur sans fil dont les paramètres par défaut n'ont pas été modifiés, le mot de passe à utiliser figure sur l'étiquette.

**Informations connexes**

➔ [« Impression d'un rapport de connexion réseau » à la page 55](#)

**Réglage des paramètres Wi-Fi par pression sur une touche (WPS)**

Vous pouvez configurer automatiquement un réseau Wi-Fi en appuyant sur une touche au niveau du routeur sans fil. Vous pouvez procéder à la configuration de cette manière si les conditions suivantes sont remplies.

- Le routeur sans fil prend en charge WPS (Wi-Fi Protected Setup).
- L'actuelle connexion Wi-Fi a été établie en appuyant sur une touche au niveau du routeur sans fil.

**Remarque:**

Si vous ne parvenez pas à trouver la touche ou si vous procédez à la configuration à l'aide du logiciel, reportez-vous à la documentation fournie avec le routeur sans fil.

1. Appuyez sur  à l'écran d'accueil.

**Remarque:**

Si  s'affiche sur l'écran de l'imprimante, appuyez sur cette icône et connectez-vous en tant qu'administrateur.

2. Appuyez sur **Routeur**.

Si vous avez effectué des paramétrages Ethernet, vérifiez le message puis touchez **Passez en connexion Wi-Fi**.  
Passez à l'étape 4.

3. Appuyez sur **Commencer la configuration**.

4. Appuyez sur **Configuration Wi-Fi**.

Si vous avez effectué des paramètres Ethernet, vérifiez le message puis touchez **Oui**.

5. Appuyez sur **Config. boutons poussoirs (WPS)**.

6. Suivez les instructions affichées à l'écran.

Si vous souhaitez vérifier le statut de connexion réseau pour l'imprimante après que la configuration est terminée, voir le lien d'informations liées ci-dessous pour plus d'informations.

**Remarque:**

*En cas d'échec de la connexion, redémarrez le routeur sans fil, rapprochez-le de l'imprimante et réessayez. Si cela ne fonctionne toujours pas, imprimez un rapport de connexion réseau et consultez la solution préconisée.*

### Informations connexes

➔ [« Impression d'un rapport de connexion réseau » à la page 55](#)

### Réglage des paramètres Wi-Fi par code PIN (WPS)

Vous pouvez automatiquement vous connecter à un routeur sans fil en utilisant un code PIN. Vous pouvez utiliser cette méthode de configuration si un routeur sans fil prend en charge WPS (Wi-Fi Protected Setup). Utilisez un ordinateur pour saisir un code PIN au niveau du routeur sans fil.

1. Appuyez sur  à l'écran d'accueil.

**Remarque:**

Si  s'affiche sur l'écran de l'imprimante, appuyez sur cette icône et connectez-vous en tant qu'administrateur.

2. Appuyez sur **Routeur**.

Si vous avez effectué des paramètres Ethernet, vérifiez le message puis touchez **Passez en connexion Wi-Fi**. Passez à l'étape 4.

3. Appuyez sur **Commencer la configuration**.

4. Appuyez sur **Configuration Wi-Fi**.

Si vous avez effectué des paramètres Ethernet, vérifiez le message puis touchez **Oui**.

5. Appuyez sur **Autres > Configuration code PIN (WPS)**

6. Suivez les instructions affichées à l'écran.

Si vous souhaitez vérifier le statut de connexion réseau pour l'imprimante après que la configuration est terminée, voir le lien d'informations liées ci-dessous pour plus d'informations.

**Remarque:**

*Reportez-vous à la documentation fournie avec votre routeur sans fil pour plus de détails concernant la saisie du code PIN.*

### Informations connexes

➔ [« Impression d'un rapport de connexion réseau » à la page 55](#)

## Résolution des problèmes de connexion réseau

### Impression d'un rapport de connexion réseau

Vous pouvez imprimer un rapport de connexion réseau pour contrôler l'état de la connexion entre l'imprimante et le routeur sans fil.

1. Sélectionnez **Param.** à l'écran d'accueil.

**Remarque:**

Si  s'affiche sur l'écran de l'imprimante, appuyez sur cette icône et connectez-vous en tant qu'administrateur.

2. Sélectionnez **Réglages généraux > Paramètres réseau > Vérification de la connexion au réseau.**

La vérification de la connexion démarre.

3. Suivez les instructions lorsque les résultats du diagnostic s'affichent sur l'écran.

En cas d'erreur, imprimez le rapport de connexion réseau, puis suivez les solutions préconisées.

#### Informations connexes

➔ [« Messages et solutions sur le rapport de connexion réseau » à la page 58](#)

### Impossible de se connecter au réseau

#### ■ L'adresse IP n'est pas correctement attribuée.

##### Solutions

Si l'adresse IP attribuée à l'imprimante est 169.254.XXX.XXX et le masque de sous-réseau 255.255.0.0, l'adresse IP peut ne pas être correctement attribuée.

**Param.** > **Réglages généraux** > **Paramètres réseau** > **Avancé** > **TCP/IP** sur le panneau de commande de l'imprimante, puis vérifiez l'adresse IP et le masque de sous-réseau attribués à l'imprimante.

Redémarrez le routeur sans fil ou réinitialisez les paramètres réseau de l'imprimante.

Si les paramètres réseau de l'imprimante ne sont pas corrects, ajustez les paramètres réseau en accord avec l'environnement réseau de l'imprimante.

➔ [« Connexion au réseau depuis le panneau de commande » à la page 50](#)

#### ■ L'imprimante est connectée en Ethernet par le biais de périphériques compatibles avec la norme IEEE 802.3az (Green Ethernet).

##### Solutions

Selon votre concentrateur ou routeur, vous pourrez rencontrer les problèmes suivants lorsque vous connectez l'imprimante par Ethernet à l'aide d'appareils compatibles avec la norme IEEE 802.3az (Green Ethernet).

- La connexion est instable, l'imprimante est sans cesse déconnectée et reconnectée.
- La connexion à l'imprimante est impossible.
- La vitesse de communication est basse.

Procédez comme suit pour désactiver IEEE 802.3az au niveau l'imprimante et établir une connexion.

1. Débranchez le câble Ethernet reliant l'ordinateur à l'imprimante.
2. Si l'option IEEE 802.3az est activée sur l'ordinateur, désactivez-la.  
Reportez-vous à la documentation fournie avec l'ordinateur pour plus de détails.
3. Connectez directement l'ordinateur à l'imprimante à l'aide d'un câble Ethernet.
4. Imprimez un rapport de connexion réseau avec l'imprimante.  
[« Impression d'un rapport de connexion réseau » à la page 55](#)
5. Vérifiez l'adresse IP de l'imprimante sur le rapport de connexion réseau.
6. Sur l'ordinateur, lancez Web Config.
7. Sélectionnez **Connexion** et entrez le mot de passe de l'administrateur.  
Ouvrez un navigateur Web et saisissez l'adresse IP de l'imprimante.  
[« Application pour la configuration des opérations de l'imprimante \(Web Config\) » à la page 500](#)
8. Sélectionnez **Réseau > Réseau local câblé**.
9. Sélectionnez **ARRÊT** pour **IEEE 802.3az**.
10. Cliquez sur **Suivant**.
11. Cliquez sur **OK**.
12. Débranchez le câble Ethernet reliant l'ordinateur à l'imprimante.
13. Si vous avez désactivé l'option IEEE 802.3az sur l'ordinateur à l'étape 2, réactivez-la.
14. Rebranchez le câble Ethernet que vous avez débranché à l'étape 1 entre l'ordinateur et l'imprimante.  
Si le problème persiste, c'est qu'il vient d'un autre appareil que l'imprimante.

## **Un problème est survenu au niveau de la connexion Wi-Fi des périphériques réseau.**

### **Solutions**

Essayez la procédure suivante si vous êtes en mesure de réinitialiser le routeur LAN de votre environnement.

Éteignez les périphériques que vous voulez connecter au réseau. Attendez 10 secondes, puis allumez les appareils dans l'ordre suivant : routeur sans fil, ordinateur ou périphérique intelligent, puis imprimante.

Rapprochez l'imprimante et l'ordinateur ou le périphérique intelligent du routeur sans fil, pour faciliter les communications radio, puis essayez de redéfinir les paramètres réseau.



### Les appareils ne reçoivent aucun signal du routeur sans fil, car ils sont trop éloignés.

#### Solutions

Essayez ce qui suit si vous êtes en mesure de déplacer l'appareil à une distance de configuration.

Après avoir rapproché l'ordinateur ou le périphérique intelligent du routeur sans fil, éteignez ce dernier et rallumez-le.

### Lorsque vous changez de routeur sans fil, les paramètres ne correspondent plus au nouveau routeur.

#### Solutions

Modifiez les paramètres de connexion afin qu'ils correspondent au nouveau routeur sans fil.

➔ « Connexion au réseau depuis le panneau de commande » à la page 50

### Les SSID utilisés par l'ordinateur et le périphérique intelligent ne sont pas les mêmes.

#### Solutions

Si vous utilisez plusieurs routeurs sans fil en même temps ou si votre routeur sans fil diffuse plusieurs SSID et que les périphériques sont connectés à des SSID différents, vous ne pouvez pas vous connecter au routeur sans fil.

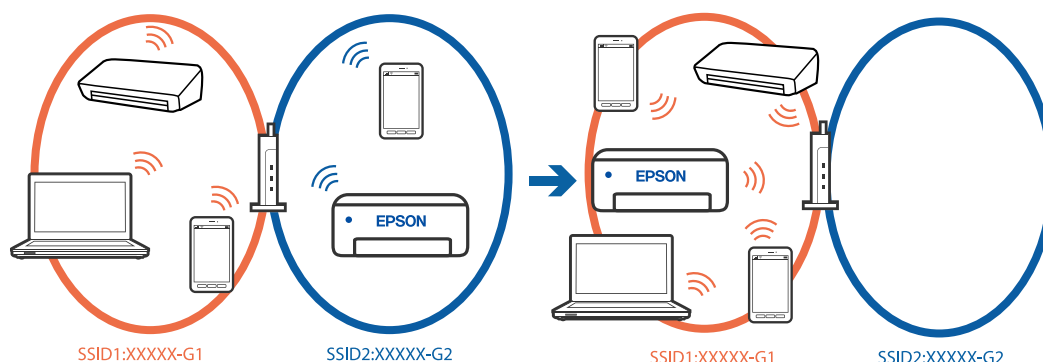

Connectez l'ordinateur ou le périphérique connecté au même SSID que l'imprimante.

- Vérifiez le SSID auquel l'imprimante est connectée en imprimant le rapport de vérification de la connexion réseau.
- Sur tous les ordinateurs et les périphériques intelligents que vous voulez connecter à l'imprimante, vérifiez le nom du Wi-Fi ou du réseau auquel vous êtes connecté.

- ❑ Si l'imprimante et votre ordinateur ou périphérique intelligent sont connectés à des réseaux différents, veuillez connecter ces périphériques au SSID auquel l'imprimante est connectée.

## ■ Votre routeur sans fil propose une fonction d'isolation.

### Solutions

La plupart des routeurs sans fil ont une fonction d'isolation qui bloque la communication entre les appareils avec le même SSID. Si vous ne parvenez pas à établir de communication entre l'imprimante et l'ordinateur ou le périphérique connecté, pourtant sur le même réseau, désactivez cette fonction d'isolation au niveau du routeur sans fil. Reportez-vous au manuel fourni avec le routeur sans fil pour plus de détails.

## Messages et solutions sur le rapport de connexion réseau

Vérifiez les messages et les codes d'erreur dans le rapport de connexion réseau, puis suivez les solutions.

The screenshot shows a network connection report with the following sections:

- Check Network Connection**
- Check Result**: FAIL
- Error code**: (E-2) (highlighted with a blue box and arrow 'a')
- Message**: See the Network Status and check if the Network Name (SSID) is the SSID you want to connect. If the SSID is correct, make sure to enter the correct password and try again. (highlighted with a blue box and arrow 'b')
- Additional text**: If your problems persist, see your documentation for help and networking tips.
- Checked Items**
- Network Status**

Checked Items	
Wireless Network Name (SSID) Check	FAIL
Communication Mode Check	Unchecked
Security Mode Check	Unchecked
MAC Address Filtering Check	Unchecked
Security Key/Password Check	Unchecked
IP Address Check	Unchecked
Detailed IP Setup Check	Unchecked

Network Status	
Printer Name	EPSON XXXXXX
Printer Model	XX-XXX Series
IP Address	169.254.137.8
Subnet Mask	255.255.0.0
Default Gateway	
Network Name (SSID)	EpsonNet
Security	None
Signal Strength	Poor
MAC Address	F8:D0:27:40:C0:AC

a. Code d'erreur

b. Messages dans l'environnement réseau

### Informations connexes

➔ « E-1 » à la page 59

➔ « E-2, E-3, E-7 » à la page 59

- ➔ « E-5 » à la page 60
- ➔ « E-6 » à la page 60
- ➔ « E-8 » à la page 61
- ➔ « E-9 » à la page 61
- ➔ « E-10 » à la page 61
- ➔ « E-11 » à la page 62
- ➔ « E-12 » à la page 62
- ➔ « E-13 » à la page 62
- ➔ « Message dans l'environnement réseau » à la page 63
- ➔ « Impression d'un rapport de connexion réseau » à la page 55

## E-1

### Solutions :

- Assurez-vous que le câble Ethernet est bien connecté à votre imprimante, à votre concentrateur ou à un autre périphérique réseau.
- Assurez-vous que votre concentrateur ou votre autre périphérique réseau est sous tension.
- Si vous souhaitez connecter l'imprimante en Wi-Fi, redéfinissez les paramètres Wi-Fi pour l'imprimante, car celui-ci est désactivé.

## E-2, E-3, E-7

### Solutions :

- Assurez-vous que votre routeur sans fil est allumé.
- Confirmez que votre ordinateur ou périphérique est correctement connecté au routeur sans fil.
- Éteignez le routeur sans fil. Attendez environ 10 secondes, puis rallumez-le.
- Rapprochez l'imprimante de votre routeur sans fil et retirez tout obstacle entre les deux.
- Si vous avez saisi le SSID manuellement, vérifiez qu'il est correct. Vérifiez le SSID dans la partie **État réseau** du rapport de connexion réseau.
- Si un routeur sans fil comporte plusieurs SSID, sélectionnez le SSID qui s'affiche. Lorsque le SSID utilise une fréquence qui n'est pas conforme, l'imprimante ne l'affiche pas.
- Si vous utilisez la configuration via une touche pour établir une connexion réseau, assurez-vous que votre routeur sans fil prend en charge le WPS. Vous ne pouvez pas utiliser la configuration via une touche si votre routeur sans fil ne prend pas en charge le WPS.
- Assurez-vous que votre SSID n'utilise que des caractères ASCII (caractères alphanumériques et symboles). L'imprimante ne peut afficher un SSID qui contient des caractères non-ASCII.
- Avant de vous connecter au routeur sans fil, assurez-vous de connaître le SSID et le mot de passe. Si vous utilisez un routeur sans fil dont les paramètres par défaut n'ont pas été modifiés, le SSID et le mot de passe figurent sur une étiquette du routeur sans fil. Si vous ne connaissez pas votre SSID et votre mot de passe, contactez la personne qui a configuré le routeur sans fil ou reportez-vous à la documentation fournie avec le routeur sans fil.
- Si vous vous connectez à un SSID généré par un périphérique intelligent d'affiliation, vérifiez le SSID et le mot de passe dans la documentation fournie avec l'appareil connecté.

- Si votre connexion Wi-Fi se déconnecte soudainement, vérifiez les conditions ci-dessous. Si l'une de ces conditions s'applique, réinitialisez vos paramètres réseau en téléchargeant et en exécutant le logiciel à partir du site Web suivant.

<https://epson.sn> > **Installation**

- Un autre appareil connecté a été ajouté au réseau par configuration via une touche.
- Le réseau Wi-Fi a été configuré en utilisant une méthode autre que la configuration via une touche.

### Informations connexes

- ➔ « Connexion au réseau local sans fil (Wi-Fi) » à la page 52
- ➔ « Réglages pour connexion à l'ordinateur » à la page 409

## E-5

### Solutions :

Assurez-vous que le type de sécurité du routeur sans fil est réglé sur l'un des éléments suivants. Si ce n'est pas le cas, modifiez le type de sécurité sur le routeur sans fil, puis réinitialisez les paramètres réseau de l'imprimante.

- WEP 64 bits (40 bits)
- WEP 128 bits (104 bits)
- WPA PSK (TKIP/AES)\*
- WPA2 PSK (TKIP/AES)\*
- WPA3-SAE (AES)
- WPA2-Enterprise
- WPA3-Enterprise

\* WPA PSK est également appelé WPA Personal. WPA2 PSK est également appelé WPA2 Personal.

## E-6

### Solutions :

- Vérifiez si le filtrage d'adresses MAC est désactivé. S'il est activé, enregistrez l'adresse MAC de l'imprimante pour qu'elle ne soit pas filtrée. Consultez la documentation fournie avec le routeur sans fil pour plus de détails. Vous pouvez vérifier l'adresse MAC de l'imprimante dans la partie **État réseau** sur le rapport de connexion réseau.
- Si votre routeur sans fil se sert d'une authentification partagée avec la sécurité WEP, assurez-vous que la clé d'authentification et l'index sont corrects.
- Si le nombre de périphériques pouvant être connectés au routeur sans fil est inférieur au nombre de périphériques réseau que vous souhaitez connecter, effectuez le paramétrage sur le routeur sans fil afin d'augmenter le nombre de périphériques pouvant être connectés. Consultez la documentation fournie avec le routeur sans fil pour effectuer le paramétrage.

### Informations connexes

- ➔ « Réglages pour connexion à l'ordinateur » à la page 409



## E-8

### Solutions :

- Activez la fonction DHCP sur le routeur sans fil si le paramètre Obtenir l'adresse IP de l'imprimante est réglé sur Auto.
- Si le paramètre Obtenir l'adresse IP de l'imprimante est réglé sur Manuel, l'adresse IP définie manuellement est invalide, car hors de la plage (par exemple 0.0.0.0). Définissez une adresse IP valide depuis le panneau de commande de l'imprimante.

### Informations connexes

➔ [« Attribution de l'adresse IP » à la page 50](#)

## E-9

### Solutions :

Vérifiez les éléments suivants.

- Les périphériques sont sous tension.
- Vous pouvez accéder à Internet et aux autres ordinateurs ou périphériques réseau sur le même réseau à partir des périphériques que vous souhaitez connecter à l'imprimante.

Si votre imprimante et vos périphériques réseau ne se connectent toujours pas suite à la confirmation des éléments ci-dessus, éteignez le routeur sans fil. Attendez environ 10 secondes, puis rallumez-le. Réinitialisez ensuite vos paramètres réseau en téléchargeant et en exécutant le programme d'installation à partir du site Web suivant.

<https://epson.sn> > **Installation**

### Informations connexes

➔ [« Réglages pour connexion à l'ordinateur » à la page 409](#)

## E-10

### Solutions :

Vérifiez les éléments suivants.

- Les autres périphériques réseau sont sous tension.
- Les adresses réseau (adresse IP, masque de sous-réseau et passerelle par défaut) sont correctes si vous avez réglé l'option Obtenir l'adresse IP de l'imprimante sur Manuel.

Réinitialisez les adresses réseau si elles sont incorrectes. Vous pouvez vérifier l'adresse IP, le masque de sous-réseau et la passerelle par défaut dans la partie **État réseau** du rapport de connexion réseau.

### Informations connexes

➔ [« Attribution de l'adresse IP » à la page 50](#)

## E-11

### Solutions :

Vérifiez ce qui suit.

- L'adresse de passerelle par défaut est correcte si vous définissez le réglage Configuration TCP/IP de l'imprimante sur Manuel.
- L'appareil défini comme passerelle par défaut est allumé.

Définissez la bonne adresse de passerelle par défaut. Vous pouvez vérifier l'adresse de la passerelle par défaut depuis la partie **État réseau** sur le rapport de connexion réseau.

### Informations connexes

➔ [« Attribution de l'adresse IP » à la page 50](#)

## E-12

### Solutions :

Vérifiez les éléments suivants.

- Les autres périphériques réseau sont sous tension.
- Les adresses réseau (adresse IP, masque de sous-réseau et passerelle par défaut) sont correctes si vous les saisissez manuellement.
- Les adresses réseau pour les autres périphériques (masque de sous-réseau et passerelle par défaut) sont les mêmes.
- L'adresse IP n'est pas en conflit avec d'autres périphériques.

Si votre imprimante et vos périphériques réseau ne se connectent toujours pas suite à la confirmation des éléments ci-dessus, procédez comme suit.

- Éteignez le routeur sans fil. Attendez environ 10 secondes, puis rallumez-le.
- Définissez de nouveau les paramètres réseau à l'aide du programme d'installation. Vous pouvez l'exécuter depuis le site web suivant.

<https://epson.sn> > **Installation**

- Vous pouvez enregistrer plusieurs mots de passe sur un routeur sans fil qui utilise le type de sécurité WEP. Si plusieurs mots de passe sont enregistrés, vérifiez que le premier mot de passe enregistré est configuré sur l'imprimante.

### Informations connexes

- ➔ [« Attribution de l'adresse IP » à la page 50](#)
- ➔ [« Réglages pour connexion à l'ordinateur » à la page 409](#)

## E-13

### Solutions :

Vérifiez les éléments suivants.

- Les périphériques réseau (routeur sans fil, concentrateur, hub, etc.) sont sous tension.
- La configuration TCP/IP pour les périphériques réseau n'a pas été effectuée manuellement. (Si la configuration TCP/IP de l'imprimante est effectuée automatiquement alors que la configuration TCP/IP d'autres périphériques réseau est manuelle, il se peut que le réseau de l'imprimante ne corresponde pas à celui des autres périphériques)

Si vous ne pouvez toujours pas vous connecter après avoir vérifié les points ci-dessus, essayez ce qui suit.

- Éteignez le routeur sans fil. Attendez environ 10 secondes, puis rallumez-le.
- Définissez les paramètres réseau de l'ordinateur appartenant au même réseau que l'imprimante, en vous servant du programme d'installation. Vous pouvez l'exécuter depuis le site web suivant.

<https://epson.sn> > **Installation**

- Vous pouvez enregistrer plusieurs mots de passe sur un routeur sans fil qui utilise le type de sécurité WEP. Si plusieurs mots de passe sont enregistrés, vérifiez que le premier mot de passe enregistré est configuré sur l'imprimante.

### Informations connexes

- ➔ « Attribution de l'adresse IP » à la page 50
- ➔ « Réglages pour connexion à l'ordinateur » à la page 409

## Message dans l'environnement réseau

Message	Solution
L'environnement Wi-Fi doit être amélioré. Éteignez le routeur sans fil puis allumez-le. Si la connexion ne s'améliore pas, consultez la documentation du routeur sans fil.	Après avoir rapproché l'imprimante du routeur sans fil et retiré tout éventuel obstacle entre eux, éteignez le routeur sans fil. Attendez environ 10 secondes, puis rallumez-le. S'il ne se connecte toujours pas, consultez la documentation qui l'accompagne.
*Aucun périphérique supplémentaire ne peut être connecté. Déconnecter un des périphériques connectés pour en ajouter un autre.	La connexion Wi-Fi Direct (PA unique) qui accueille l'ordinateur et les appareils connectés est saturée. Pour ajouter un autre ordinateur ou appareil connecté, déconnectez d'abord l'un des appareils, ou connectez-le à un autre réseau.  Vous pouvez vérifier le nombre d'appareils sans fil qui peuvent être connectés en même temps ainsi que le nombre d'appareils actuellement connectés grâce à la feuille d'état du réseau ou sur le panneau de commande de l'imprimante.
Le même SSID que Wi-Fi Direct existe dans l'environnement. Modifiez le SSID Wi-Fi Direct si vous ne pouvez pas raccorder un appareil connecté à l'imprimante.	Sur le panneau de commande de l'imprimante, rendez-vous à l'écran de configuration de Wi-Fi Direct et sélectionnez le menu pour modifier ce paramètre. Vous pouvez modifier le nom du réseau après DIRECT-XX-. Vous pouvez saisir jusqu'à 22 caractères.

### Informations connexes

- ➔ « feuil. état : » à la page 517

---

# Préparation et configuration de l'imprimante en fonction de son utilisation

## Configuration des éléments en option disponibles

Pour utiliser une source de papier auxiliaire depuis un ordinateur, vous devez effectuer les réglages nécessaires depuis le pilote de l'imprimante.

### Configuration des éléments en option — Windows

**Remarque:**

Connectez-vous à votre ordinateur en tant qu'administrateur.

1. Ouvrez l'onglet **Paramètres optionnels** à partir des options de l'imprimante.

Windows 11

Cliquez sur le bouton Démarrer et sélectionnez **Paramètres > Bluetooth et périphériques > Imprimantes et scanners**. Sélectionnez **Propriétés de l'imprimante**, puis cliquez sur l'onglet **Paramètres optionnels**.

Windows 10/Windows Server 2022/Windows Server 2019/Windows Server 2016

Cliquez sur le bouton Démarrer, puis sélectionnez **Système Windows > Panneau de commande > Afficher les périphériques et imprimantes** dans **Matériel et audio**. Cliquez avec le bouton droit de la souris sur l'imprimante, ou maintenez-le enfoncé et sélectionnez **Options d'imprimante**, puis cliquez sur l'onglet **Paramètres optionnels**.

Windows 8.1/Windows 8/Windows Server 2012 R2/Windows Server 2012

Sélectionnez **Bureau > Paramètres > Panneau de commande > Afficher les périphériques et imprimantes** sous **Matériel et audio**. Cliquez avec le bouton droit de la souris sur l'imprimante, ou maintenez-le enfoncé et sélectionnez **Options d'imprimante**, puis cliquez sur l'onglet **Paramètres optionnels**.

Windows 7/Windows Server 2008 R2

Cliquez sur le bouton Démarrer, sélectionnez **Panneau de commande > Matériel et audio > Scanner et appareils photo**, puis regardez si l'imprimante est affichée. Cliquez avec le bouton droit de la souris sur l'imprimante, sélectionnez **Propriétés de l'imprimante**, puis cliquez sur l'onglet **Paramètres optionnels**.

Windows Server 2008

Cliquez sur le bouton Démarrer, puis sélectionnez **Panneau de configuration > Imprimantes** (sous **Matériel et audio**). Cliquez avec le bouton droit de la souris sur l'imprimante, sélectionnez **Propriétés**, puis cliquez sur **Paramètres optionnels**.

2. Sélectionnez **Obtenir de l'imprimante**, puis cliquez sur **Obtenir**.

3. Cliquez sur **OK**.

### Configuration des éléments en option — Windows PostScript

**Remarque:**

Connectez-vous à votre ordinateur en tant qu'administrateur.

1. Ouvrez l'onglet **Paramètres optionnels** à partir des options de l'imprimante.

Windows 11

Cliquez sur le bouton Démarrer et sélectionnez **Paramètres > Bluetooth et périphériques > Imprimantes et scanners**. Sélectionnez l'imprimante > **Propriétés de l'imprimante**, puis cliquez sur l'onglet **Paramètres du périphérique**.

Windows 10/Windows Server 2022/Windows Server 2019/Windows Server 2016

Cliquez sur le bouton Démarrer, puis sélectionnez **Système Windows > Panneau de commande > Afficher les périphériques et imprimantes** dans **Matériel et audio**. Faites un clic droit sur votre imprimante, ou maintenez la pression dessus, puis sélectionnez **Propriétés de l'imprimante** et cliquez sur l'onglet **Paramètres du périphérique**.

Windows 8.1/Windows 8/Windows Server 2012 R2/Windows Server 2012

Sélectionnez **Bureau > Paramètres > Panneau de commande > Afficher les périphériques et imprimantes** sous **Matériel et audio**. Faites un clic droit sur votre imprimante, ou maintenez la pression dessus, puis sélectionnez **Propriétés de l'imprimante** et cliquez sur l'onglet **Paramètres du périphérique**.

Windows 7/Windows Server 2008 R2

Cliquez sur le bouton Démarrer, puis sélectionnez **Panneau de commande > Afficher les périphériques et imprimantes** sous **Matériel et audio**. Faites un clic droit sur votre imprimante et sélectionnez **Propriétés de l'imprimante**, puis cliquez sur l'onglet **Paramètres du périphérique**.

Windows Server 2008

Cliquez sur le bouton Démarrer, puis sélectionnez **Panneau de configuration > Imprimantes** (sous **Matériel et audio**). Faites un clic droit sur votre imprimante et sélectionnez **Propriétés**, puis cliquez sur l'onglet **Paramètres du périphérique**.

2. Sélectionnez le périphérique en option dans le paramètre **Options installables**.

3. Cliquez sur **OK**.

## Configuration des éléments en option — Mac OS

1. Sélectionnez **Préférences système** (ou **Paramètres système**) dans le menu Apple > **Imprimantes et scanners** (ou **Impression et numérisation, Impression et fax**), puis sélectionnez l'imprimante. Cliquez sur **Options et fournitures > Options** (ou **Pilote**).

2. Procédez aux réglages en fonction du type d'unité en option.

3. Cliquez sur **OK**.

## Configuration des éléments en option — Mac OSPostScript

1. Sélectionnez **Préférences système** (ou **Paramètres système**) dans le menu Apple > **Imprimantes et scanners** (ou **Impression et numérisation, Impression et fax**), puis sélectionnez l'imprimante. Cliquez sur **Options et fournitures > Options** (ou **Pilote**).

2. Procédez aux réglages en fonction du type d'unité en option.

3. Cliquez sur **OK**.

## Préparation à l'envoi d'un e-mail

### Configuration d'un serveur de messagerie

Définissez le serveur de messagerie depuis Web Config.

Vérifiez les indications ci-dessous avant la configuration.

- L'imprimante est connectée au réseau qui peut accéder au serveur de messagerie.
- Configuration de l'e-mail de l'ordinateur qui utilise le même serveur de messagerie que l'imprimante.

**Remarque:**

- Lorsque vous utilisez le serveur de messagerie sur Internet, vérifiez les paramètres depuis le fournisseur ou le site Web.
- Vous pouvez également définir le serveur de messagerie depuis le panneau de commande. Voici comment y accéder.

**Param.** > **Réglages généraux** > **Paramètres réseau** > **Avancé** > **Serveur d'email** > **Param. serveur**

1. Saisissez l'adresse IP de l'imprimante dans un navigateur pour accéder à Web Config.  
Saisissez l'adresse IP de l'imprimante depuis un ordinateur connecté au même réseau que celle-ci.  
Vous pouvez consulter l'adresse IP de l'imprimante dans le menu suivant.  
**Param.** > **Réglages généraux** > **Paramètres réseau** > **État réseau** > **État LAN câblé/Wi-Fi**
2. Saisissez le mot de passe administrateur pour vous identifier en tant qu'administrateur.
3. Sélectionnez les éléments suivants dans l'ordre indiqué :  
Onglet **Réseau** > **Serveur d'email** > **De base**
4. Saisissez une valeur pour chaque élément.
5. Sélectionnez **OK**.  
Les paramètres que vous avez sélectionnés s'affichent.

### Informations connexes

- ➔ « [Exécution de Web Config sur un navigateur Web](#) » à la page 500
- ➔ « [Mot de passe administrateur par défaut](#) » à la page 19

### Éléments de configuration du serveur de messagerie

Éléments	Paramètres et explication	
Méthode d'authentification	Choisissez la méthode d'authentification pour que l'imprimante accède au serveur de messagerie.	
	Désactiver	Réglez lorsque le serveur de messagerie ne nécessite pas d'authentification.
	SMTP-AUTH	Authentification sur le serveur SMTP (serveur de messagerie sortant) lors de l'envoi d'un e-mail. Le serveur de messagerie doit prendre en charge l'authentification SMTP.
	POP avant SMTP	Authentification sur le serveur POP3 (serveur de messagerie entrant) avant d'envoyer un e-mail. Lorsque vous sélectionnez cet élément, définissez le serveur POP3.
Compte authentifié	<p>Lorsque vous sélectionnez <b>SMTP-AUTH</b> ou <b>POP avant SMTP</b> comme <b>Méthode d'authentification</b>, entrez le nom du compte authentifié avec entre 0 et 255 caractères ASCII (0x20-0x7E).</p> <p>Lorsque vous sélectionnez <b>SMTP-AUTH</b>, saisissez le compte du serveur SMTP. Lorsque vous sélectionnez <b>POP avant SMTP</b>, saisissez le compte du serveur POP3.</p>	
Mot de passe authentifié	<p>Si vous sélectionnez <b>SMTP-AUTH</b> ou <b>POP avant SMTP</b> comme <b>Méthode d'authentification</b>, entrez le mot de passe authentifié avec entre 0 et 20 caractères ASCII (0x20-0x7E).</p> <p>Lorsque vous sélectionnez <b>SMTP-AUTH</b>, saisissez le compte authentifié pour le serveur SMTP. Lorsque vous sélectionnez <b>POP avant SMTP</b>, saisissez le compte authentifié pour le serveur POP3.</p>	
Adr. messagerie expéditeur	<p>Saisissez l'adresse e-mail de l'expéditeur, par exemple l'adresse e-mail de l'administrateur système. Cela est utilisé lors de l'authentification, saisissez donc une adresse e-mail valide et enregistrée sur le serveur de messagerie.</p> <p>Saisissez entre 0 et 255 caractères ASCII (0x20-0x7E) sauf : ( ) &lt; &gt; [ ] ; ¥. Le premier caractère ne peut pas être un point ".".</p>	
Adresse du serveur SMTP	Saisissez entre 0 et 255 caractères en utilisant A-Z a-z 0-9 . - . Vous pouvez utiliser le format IPv4 ou FQDN.	
Numéro port serveur SMTP	Saisissez un nombre entre 1 et 65535.	
Connexion sécurisée	Sélectionnez la méthode de cryptage des communications avec le serveur de messagerie.	
	Aucun	Lorsque vous sélectionnez <b>POP avant SMTP</b> dans <b>Méthode d'authentification</b> , la connexion n'est pas cryptée.
	SSL/TLS	Cela est disponible lorsque <b>Méthode d'authentification</b> est réglée sur <b>Désactiver</b> ou <b>SMTP-AUTH</b> . La communication est chiffrée immédiatement.
	STARTTLS	Cela est disponible lorsque <b>Méthode d'authentification</b> est réglée sur <b>Désactiver</b> ou <b>SMTP-AUTH</b> . La communication n'est pas chiffrée immédiatement, mais en fonction de l'environnement réseau, le chiffrement ou non de la communication est modifié.

Éléments	Paramètres et explication
Validation certificat	<p>Le certificat est validé lorsque cette option est activée. Nous vous recommandons de sélectionner la valeur <b>Activer</b>. Pour que cette option fonctionne, importez le Certificat CA dans l'imprimante.</p> <p>Si un message d'erreur s'affiche indiquant que le certificat n'est pas fiable, consultez ce qui suit.</p> <p>« La date et l'heure sont incorrectes » à la page 479</p> <p>« Le certificat racine doit être mis à jour » à la page 479</p>
Adresse du serveur POP3	<p>Si vous sélectionnez <b>POP avant SMTP</b> comme <b>Méthode d'authentification</b>, saisissez l'adresse du serveur POP3 avec entre 0 et 255 caractères en utilisant A-Z a-z 0-9 . - . Vous pouvez utiliser le format IPv4 ou FQDN.</p>
Numéro port serveur POP3	<p>Lorsque vous sélectionnez <b>POP avant SMTP</b> comme <b>Méthode d'authentification</b>, saisissez un nombre compris entre 1 et 65535.</p>

### **Vérification de la connexion au serveur de messagerie**

Procédez à une vérification de la connexion pour tester la connexion au serveur de messagerie.

1. Saisissez l'adresse IP de l'imprimante dans le navigateur et lancez Web Config.  
Saisissez l'adresse IP de l'imprimante depuis un ordinateur connecté au même réseau que celle-ci.
2. Saisissez le mot de passe administrateur pour vous identifier en tant qu'administrateur.
3. Sélectionnez les éléments suivants dans l'ordre indiqué :  
Onglet **Réseau** > **Serveur d'email** > **Test de connexion**
4. Sélectionnez **Démarrer**.

Le test de connexion au serveur de messagerie est lancé. Le rapport de vérification s'affiche le fois le test terminé.

**Remarque:**

*Vous pouvez également tester la connexion au serveur de messagerie depuis le panneau de commande. Accédez-y comme décrit ci-dessous.*

**Param.** > **Réglages généraux** > **Paramètres réseau** > **Avancé** > **Serveur d'email** > **Vérification connexion**

### **Informations connexes**

- ➔ « Exécution de Web Config sur un navigateur Web » à la page 500
- ➔ « Mot de passe administrateur par défaut » à la page 19

### **Références pour le test de connexion au serveur de messagerie**

Messages	Cause
Le test de connexion a réussi.	Ce message apparaît lorsque la connexion avec le serveur est réussie.



Messages	Cause
<p>Erreur de communication avec le serveur SMTP. Vérifiez l'élément suivant. - Paramètres réseau</p>	<p>Ce message s'affiche lorsque</p> <ul style="list-style-type: none"> <li><input type="checkbox"/> L'imprimante n'est pas connectée à un réseau</li> <li><input type="checkbox"/> Le serveur SMTP est arrêté</li> <li><input type="checkbox"/> La connexion au réseau est interrompue lors de la communication</li> <li><input type="checkbox"/> Les données reçues sont incomplètes</li> </ul>
<p>Erreur de communication avec le serveur POP3. Vérifiez l'élément suivant. - Paramètres réseau</p>	<p>Ce message s'affiche lorsque</p> <ul style="list-style-type: none"> <li><input type="checkbox"/> L'imprimante n'est pas connectée à un réseau</li> <li><input type="checkbox"/> Le serveur POP3 est arrêté</li> <li><input type="checkbox"/> La connexion au réseau est interrompue lors de la communication</li> <li><input type="checkbox"/> Les données reçues sont incomplètes</li> </ul>
<p>Une erreur est survenue lors de la connexion au serveur SMTP. Vérifiez les éléments suivants. - Adresse du serveur SMTP - Serveur DNS</p>	<p>Ce message s'affiche lorsque</p> <ul style="list-style-type: none"> <li><input type="checkbox"/> La connexion à un serveur DNS a échoué</li> <li><input type="checkbox"/> La résolution de nom d'un serveur SMTP a échoué</li> </ul>
<p>Une erreur est survenue lors de la connexion au serveur POP3. Vérifiez les éléments suivants. - Adresse du serveur POP3 - Serveur DNS</p>	<p>Ce message s'affiche lorsque</p> <ul style="list-style-type: none"> <li><input type="checkbox"/> La connexion à un serveur DNS a échoué</li> <li><input type="checkbox"/> La résolution du nom d'un serveur POP3 a échoué</li> </ul>
<p>Erreur authentification sur serveur SMTP. Vérifiez les éléments suivants. - Méthode d'authentification - Compte authentifié - Mot de passe authentifié</p>	<p>Ce message s'affiche lorsque l'authentification au serveur SMTP a échoué.</p>
<p>Erreur authentification sur serveur POP3. Vérifiez les éléments suivants. - Méthode d'authentification - Compte authentifié - Mot de passe authentifié</p>	<p>Ce message s'affiche lorsque l'authentification au serveur POP3 a échoué.</p>
<p>Méthode de communication non prise en charge. Vérifiez ce qui suit. - Adresse du serveur SMTP - Numéro port serveur SMTP</p>	<p>Ce message s'affiche lorsque vous essayez de communiquer avec des protocoles non pris en charge.</p>
<p>La connexion au serveur SMTP a échoué. Remplacez Connexion sécurisée par Aucun.</p>	<p>Ce message s'affiche lorsqu'une incompatibilité SMTP survient entre un serveur est un client, ou lorsque le serveur ne prend pas en charge la connexion sécurisée SMTP (connexion SSL).</p>
<p>La connexion au serveur SMTP a échoué. Remplacez Connexion sécurisée par SSL/TLS.</p>	<p>Ce message s'affiche lorsqu'une incompatibilité SMTP survient entre un serveur est un client, ou lorsque le serveur demande d'utiliser une connexion SSL/TLS pour une connexion SMTP sécurisée.</p>
<p>La connexion au serveur SMTP a échoué. Remplacez Connexion sécurisée par STARTTLS.</p>	<p>Ce message s'affiche lorsqu'une incompatibilité SMTP survient entre un serveur est un client, ou lorsque le serveur demande d'utiliser une connexion STARTTLS pour une connexion SMTP sécurisée.</p>
<p>La connexion n'est pas de confiance. Vérifiez ce qui suit. - Date et heure</p>	<p>Ce message s'affiche lorsque le paramètre de date et d'heure de l'imprimante est incorrect, ou lorsque le certificat est expiré.</p> <p><a href="#">« La date et l'heure sont incorrectes » à la page 479</a></p>

Messages	Cause
La connexion n'est pas de confiance. Vérifiez ce qui suit. - Certificat CA	Ce message s'affiche lorsque l'imprimante ne dispose pas d'un certificat racine correspondant au serveur, ou qu'un Certificat CA n'a pas été importé.  « Le certificat racine doit être mis à jour » à la page 479
La connexion n'est pas de confiance.	Ce message s'affiche lorsque le certificat obtenu est endommagé.
Échec de l'authentification au serveur SMTP. Remplacez Méthode d'authentification par SMTP-AUTH.	Ce message s'affiche lorsqu'une incompatibilité de la méthode d'authentification survient entre un serveur et un client. Le serveur prend en charge SMTP-AUTH.
Échec de l'authentification au serveur SMTP. Remplacez Méthode d'authentification par POP avant SMTP.	Ce message s'affiche lorsqu'une incompatibilité de la méthode d'authentification survient entre un serveur et un client. Le serveur ne prend pas en charge SMTP-AUTH.
Adr. messagerie expéditeur est incorrect. Modifiez l'adresse e-mail pour votre service e-mail.	Ce message s'affiche lorsque l'adresse e-mail de l'expéditeur spécifiée est erronée.
Accès à l'imprimante impossible avant que le traitement soit terminé.	Ce message s'affiche lorsque l'imprimante est occupée.

## Préparation d'un dossier réseau partagé

### Partage d'un dossier de réseau partagé

Définissez un dossier réseau partagé pour enregistrer un fichier depuis l'imprimante.

Lorsque vous sauvegardez un fichier vers le dossier, l'imprimante se connecte en tant que l'utilisateur de l'ordinateur sur lequel le dossier a été créé.

Assurez-vous également que vous configurez le Réseau MS lorsque vous créez le dossier de réseau partagé.

#### Création du dossier partagé

##### Avant de créer le dossier partagé

Avant de créer le dossier partagé, vérifiez les points suivants.

- L'imprimante est connectée au réseau sur lequel elle peut accéder à l'ordinateur sur lequel le dossier partagé sera créé.
- Un caractère multi-octets n'est pas inclus dans le nom de l'ordinateur sur lequel le dossier partagé sera créé.

##### Important:

*Lorsqu'un caractère multi-octets est inclus dans le nom de l'ordinateur, l'enregistrement du fichier dans le dossier partagé peut échouer.*

*Dans ce cas, passez sur l'ordinateur qui n'inclut pas le caractère multi-octets dans le nom ou modifiez le nom de l'ordinateur.*

*Lorsque vous changez le nom de l'ordinateur, assurez-vous de le confirmer au préalable avec l'administrateur, car cela peut affecter certains paramètres, tels que la gestion de l'ordinateur, l'accès aux ressources, etc.*

### Vérification du profil réseau

Vérifiez si le partage de dossier est disponible sur l'ordinateur sur lequel le dossier partagé sera créé.

1. Connectez-vous à l'ordinateur sur lequel le dossier partagé sera créé par le compte d'utilisateur d'autorité administrateur.
2. Sélectionnez **Panneau de configuration > Réseau et Internet > Centre Réseau et partage**.
3. Cliquez sur **Modifier les paramètres de partage avancés**, puis cliquez sur  pour le profil avec (**profil actuel**) dans les profils réseau affichés.
4. Vérifiez si **Activer le partage de fichiers et d'imprimantes** est sélectionné dans **Partage de fichiers et d'imprimantes**.

S'il est déjà sélectionné, cliquez sur **Annuler** et fermez la fenêtre.

Lorsque vous modifiez les paramètres, cliquez sur **Enregistrer les modifications** et fermez la fenêtre.

### Informations connexes

➔ [« Emplacement de création du dossier partagé et exemple de sécurité » à la page 71](#)

### Emplacement de création du dossier partagé et exemple de sécurité

La sécurité et la commodité varient en fonction l'emplacement où le dossier partagé est créé.

Pour accéder au dossier partagé à partir d'imprimantes ou d'autres ordinateurs, les autorisations de lecture et de modification du dossier suivantes sont requises.

#### Onglet **Partage > Partage avancé > Autorisation**

Il contrôle l'autorisation d'accès au réseau du dossier partagé.

#### Autorisation d'accès à l'onglet **Sécurité**

Il contrôle l'autorisation d'accès local et réseau du dossier partagé.

Si vous définissez **Tout le monde** pour le dossier partagé créé sur le bureau, en guise d'exemple de création de dossier partagé, tous les utilisateurs pouvant accéder à l'ordinateur seront autorisés à y accéder.

Cependant, il est impossible pour l'utilisateur sans autorité d'y accéder, car le bureau (dossier) est sous le contrôle du dossier de l'utilisateur, et les paramètres de sécurité du dossier de l'utilisateur lui sont transmis. L'utilisateur autorisé à accéder à l'onglet **Sécurité** (utilisateur connecté et administrateur dans ce cas) peut utiliser le dossier.

Suivez les indications ci-dessous pour créer l'emplacement approprié.

Cet exemple est lors de la création du dossier « scan\_folder ».

### Informations connexes

➔ [« Exemple de configuration de serveur de fichiers » à la page 71](#)

➔ [« Exemple de configuration d'un ordinateur personnel » à la page 78](#)

### Exemple de configuration de serveur de fichiers

Cette explication est décrit la création de dossier partagé à la racine du disque de l'ordinateur partagé. Le serveur de fichiers dans les conditions suivantes en est un exemple.

Les utilisateurs à l'accès contrôlable, tels qu'à quelqu'un disposant d'un ordinateur du même domaine pour créer un dossier partagé, peut accéder au dossier partagé.

Définissez cette configuration lorsque vous autorisez un utilisateur à lire et à écrire dans le dossier partagé de l'ordinateur, dans le cas du serveur de fichiers et de ordinateur partagé, par exemple.

- Emplacement de la création du dossier partagé : racine du disque
- Chemin du dossier : C:\scan\_folder
- Autorisation d'accès via le réseau (Autorisations de partage) : tout le monde
- Autorisation d'accès au système de fichiers (sécurité) : utilisateurs authentifiés

1. Connectez-vous à l'ordinateur sur lequel le dossier partagé sera créé par le compte d'utilisateur d'autorité administrateur.
2. Démarrez l'explorateur.
3. Créez le dossier à la racine du disque, puis nommez-le « scan\_folder ».

Saisissez entre 1 et 12 caractères alphanumériques pour nommer le dossier. Si la limite de caractères est dépassée pour le nom du dossier, il se peut que vous ne puissiez pas y accéder normalement dans l'environnement varié.

4. Cliquez avec le bouton droit de la souris sur le dossier créé, puis sélectionnez **Propriétés**.

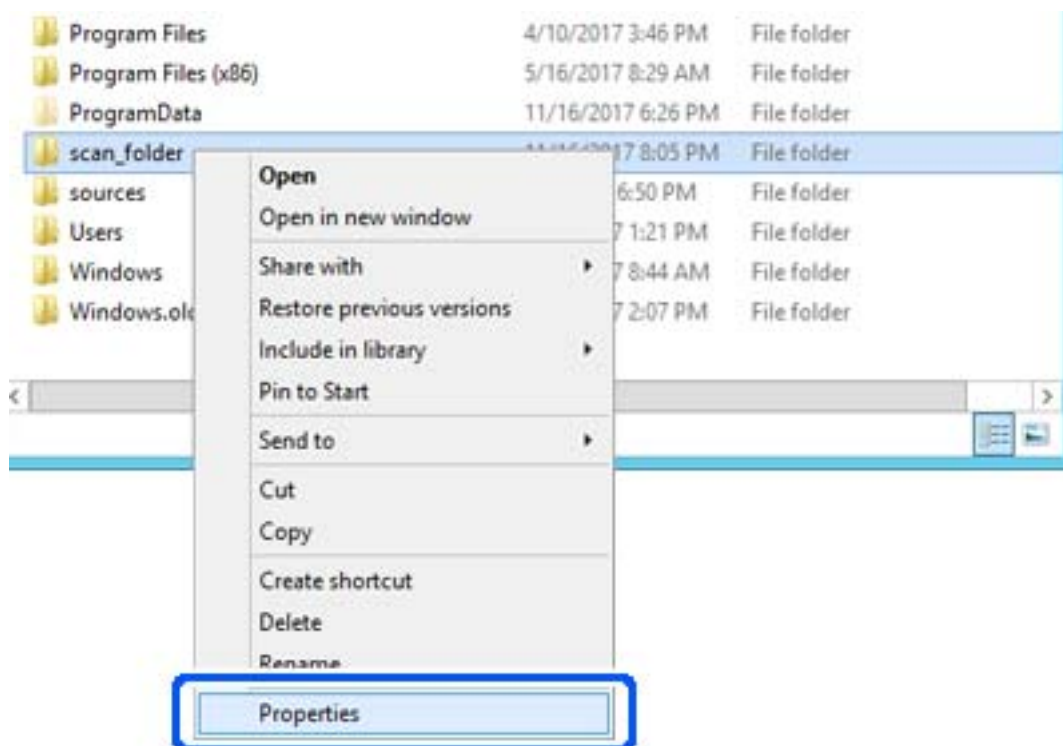

5. Cliquez sur **Partage avancé** dans l'onglet **Partage**.

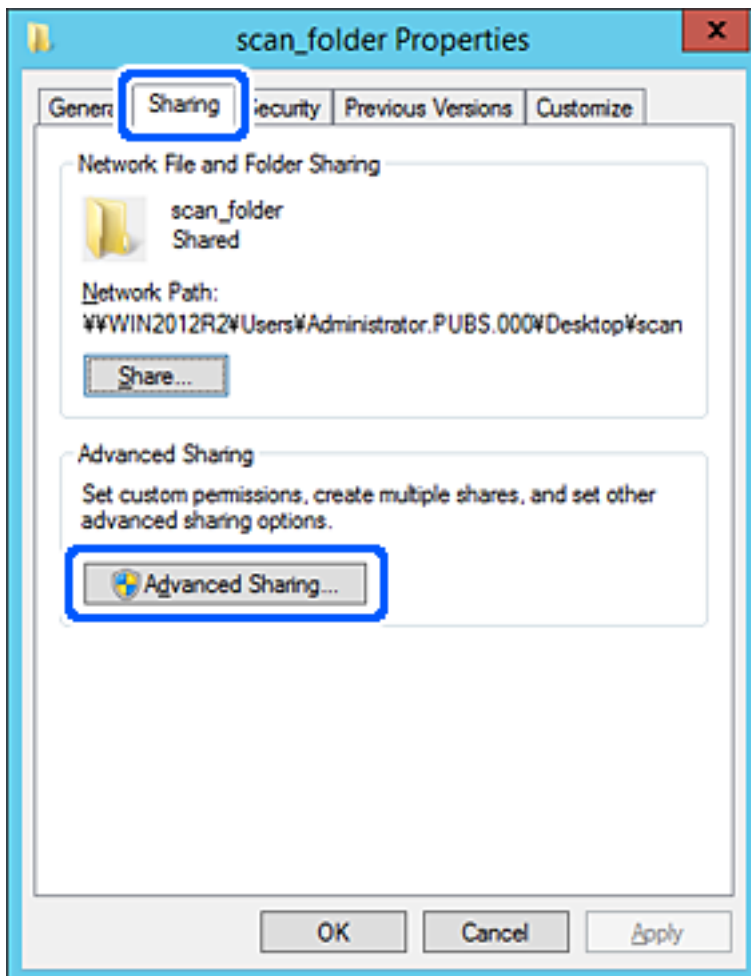

- Sélectionnez **Partager ce dossier**, puis cliquez sur **Autorisation**.

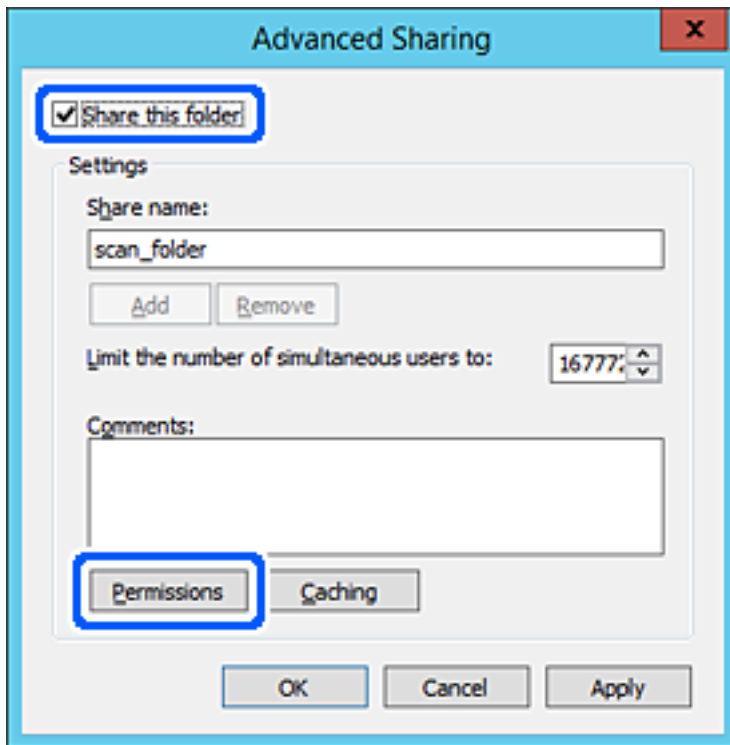

- Sélectionnez le groupe **Tout le monde** dans **Groupe ou nom d'utilisateur**, sélectionnez **Autoriser** pour **Modifier**, puis cliquez sur **OK**.

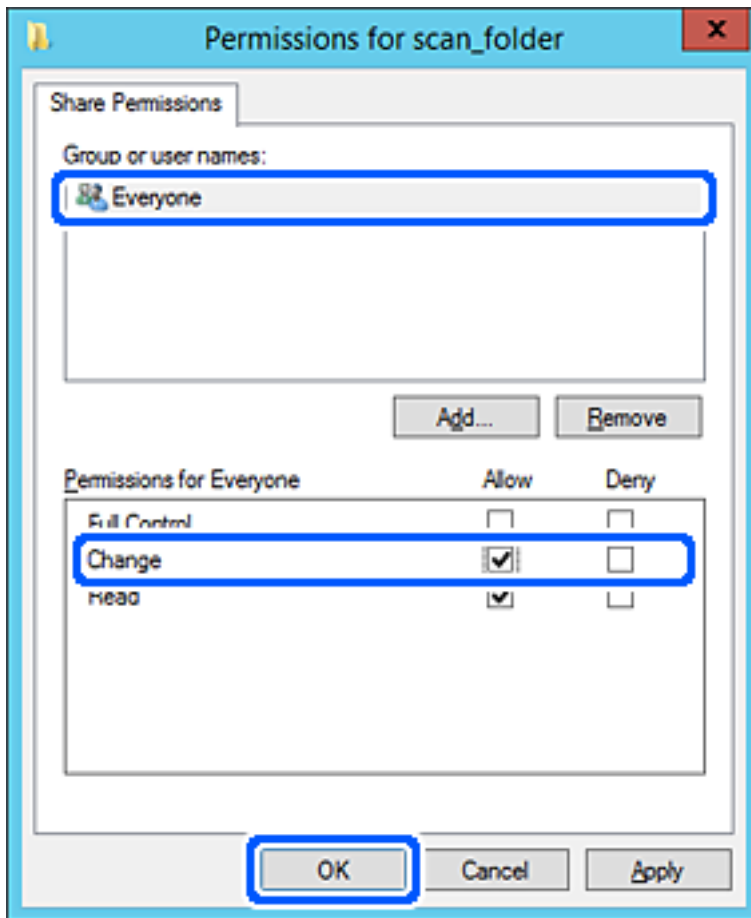

- Cliquez sur **OK**.

9. Sélectionnez l'onglet **Sécurité**, puis **Utilisateurs authentifiés** dans le **Groupe ou nom d'utilisateur**.

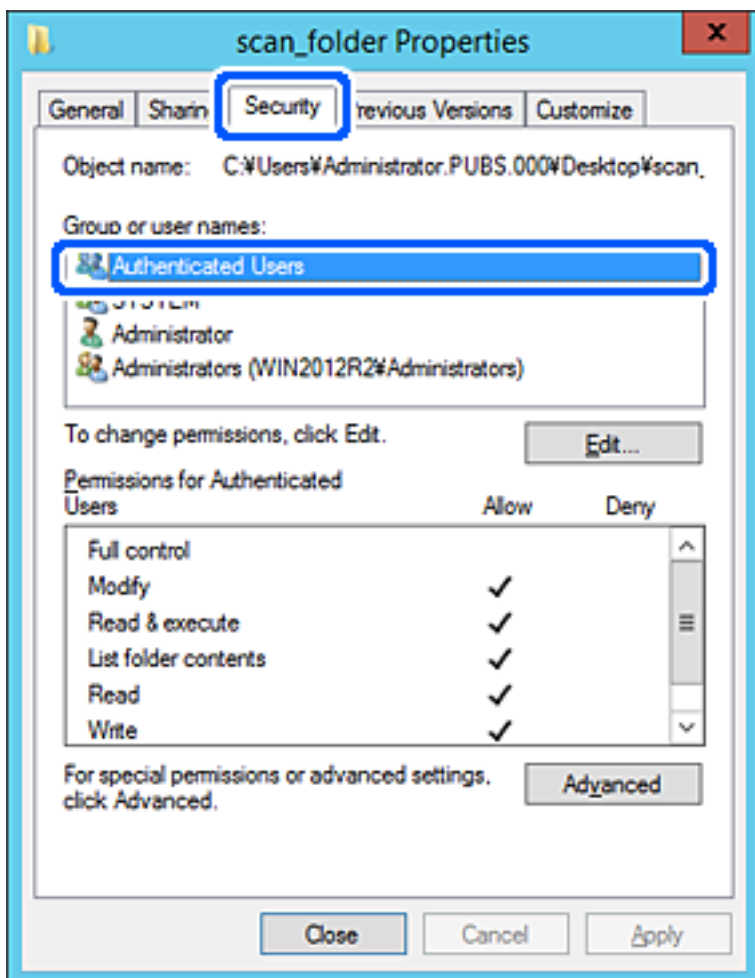

« Utilisateurs authentifiés » est le groupe spécial qui inclut tous les utilisateurs pouvant se connecter au domaine ou à l'ordinateur. Ce groupe est affiché uniquement lorsque le dossier est créé juste en dessous du dossier racine.

S'il ne s'affiche pas, vous pouvez l'ajouter en cliquant sur **Modifier**. Pour plus de détails, consultez les Informations connexes.



10. Vérifiez qu'**Autoriser** pour **Modifier** est sélectionné dans **Autorisations des utilisateurs authentifiés**.

S'il est pas sélectionné, sélectionnez **Utilisateurs authentifiés**, cliquez sur **Modifier**, sélectionnez **Autoriser** pour **Modifier** dans **Autorisations des utilisateurs authentifiés**, puis cliquez sur **OK**.

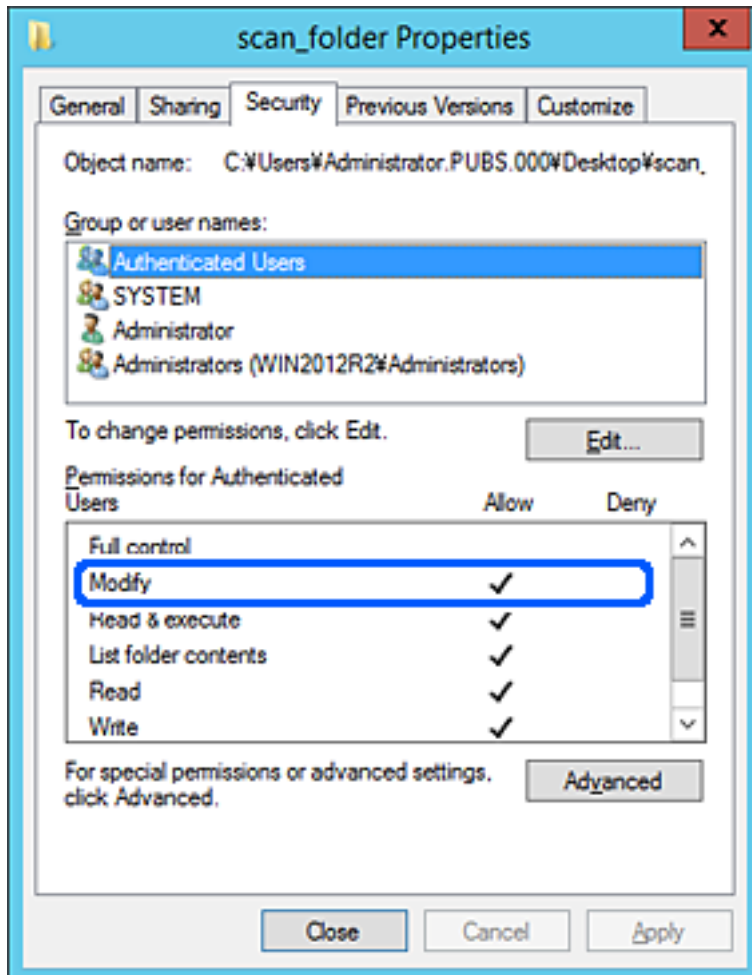

11. Sélectionnez l'onglet **Partage**.

Le chemin réseau du dossier partagé s'affiche. Cela est utilisé lors de l'enregistrement dans les contacts de l'imprimante. Prenez-en note.

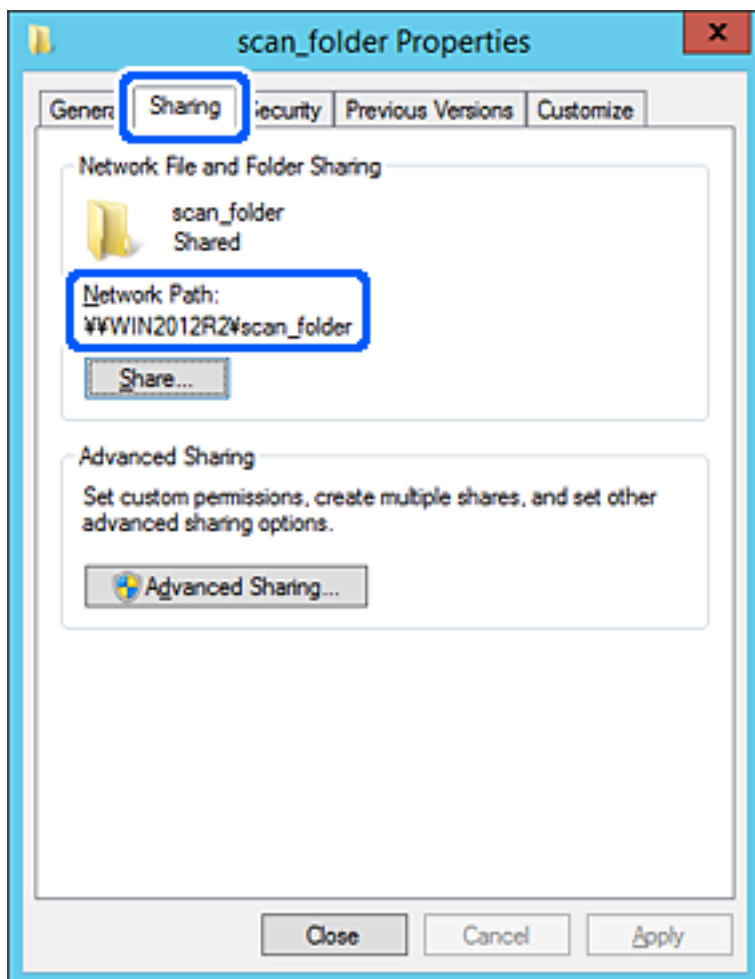

12. Cliquez sur **OK** ou **Fermer** pour fermer l'écran.

Vérifiez si le fichier peut être écrit ou lu sur le dossier partagé à partir des ordinateurs appartenant au même domaine.

### Informations connexes

- ➔ « Enregistrement d'une destination dans les contacts depuis Web Config » à la page 92
- ➔ « Autoriser l'accès à un groupe ou à un utilisateur » à la page 84

### Exemple de configuration d'un ordinateur personnel

Cette explication est un exemple de création de dossier partagé sur le bureau de l'utilisateur actuellement connecté l'ordinateur.

L'utilisateur qui se connecte à l'ordinateur et qui dispose des droits d'administrateur peut accéder au dossier du bureau et au dossier du document situé sous le dossier Utilisateur.

Implémentez cette configuration lorsque vous n'autorisez PAS la lecture et l'écriture à un autre utilisateur du dossier partagé sur un ordinateur personnel.

- Emplacement de la création du dossier partagé : bureau
- Chemin du dossier : C:\Users\xxxx\Desktop\scan\_folder
- Autorisation d'accès via le réseau (Autorisations de partage) : tout le monde
- Autorisation d'accès au système de fichiers (Sécurité) : ne pas ajouter, ou ajouter des noms d'utilisateur/groupe pour autoriser l'accès

1. Connectez-vous à l'ordinateur sur lequel le dossier partagé sera créé par le compte d'utilisateur d'autorité administrateur.
2. Démarrez l'explorateur.
3. Créez le dossier sur le bureau, puis nommez-le « scan\_folder ».

Saisissez entre 1 et 12 caractères alphanumériques pour nommer le dossier. Si la limite de caractères est dépassée pour le nom du dossier, il se peut que vous ne puissiez pas y accéder normalement dans l'environnement varié.

4. Cliquez avec le bouton droit de la souris sur le dossier créé, puis sélectionnez **Propriétés**.

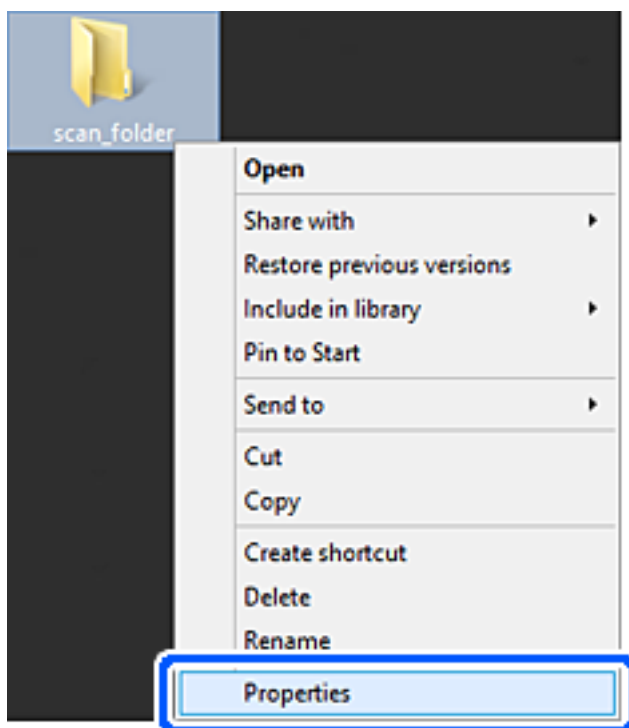

5. Cliquez sur **Partage avancé** dans l'onglet **Partage**.

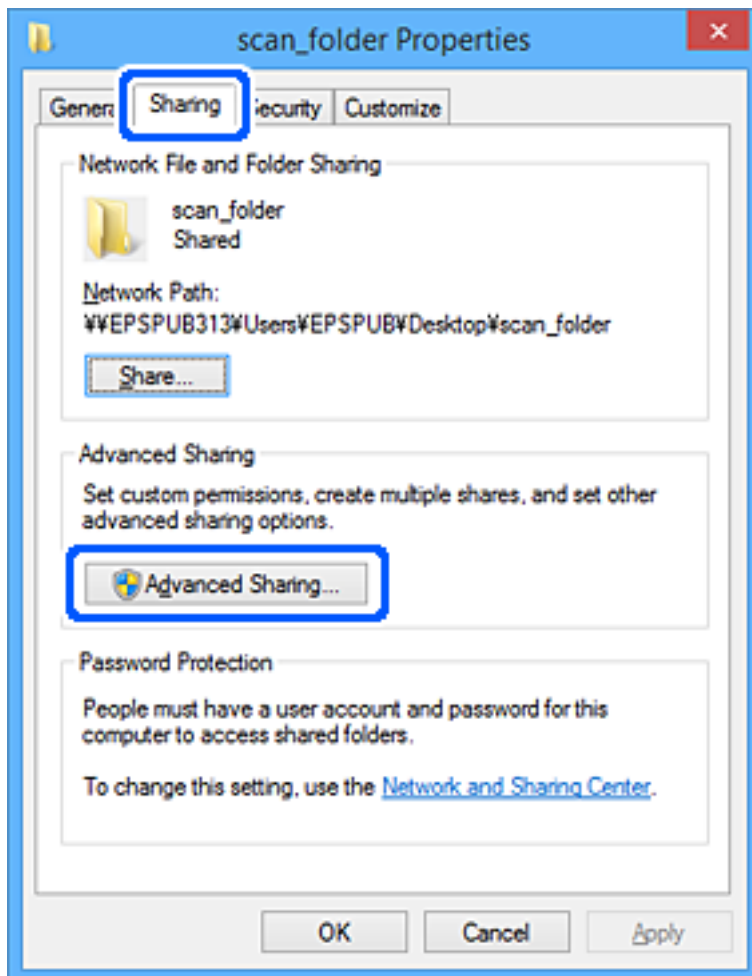

6. Sélectionnez **Partager ce dossier**, puis cliquez sur **Autorisation**.

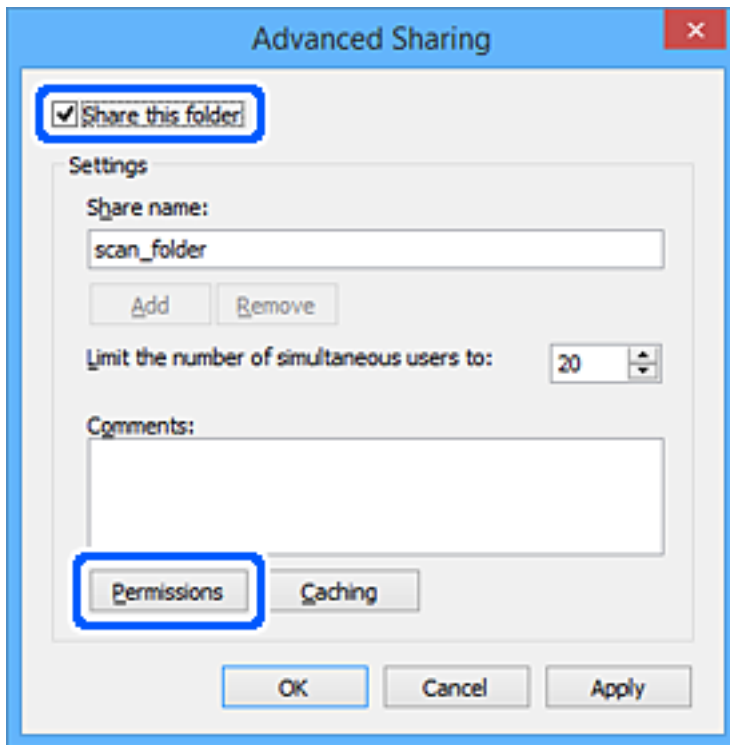

7. Sélectionnez le groupe **Tout le monde** dans **Groupe ou nom d'utilisateur**, sélectionnez **Autoriser** pour **Modifier**, puis cliquez sur **OK**.

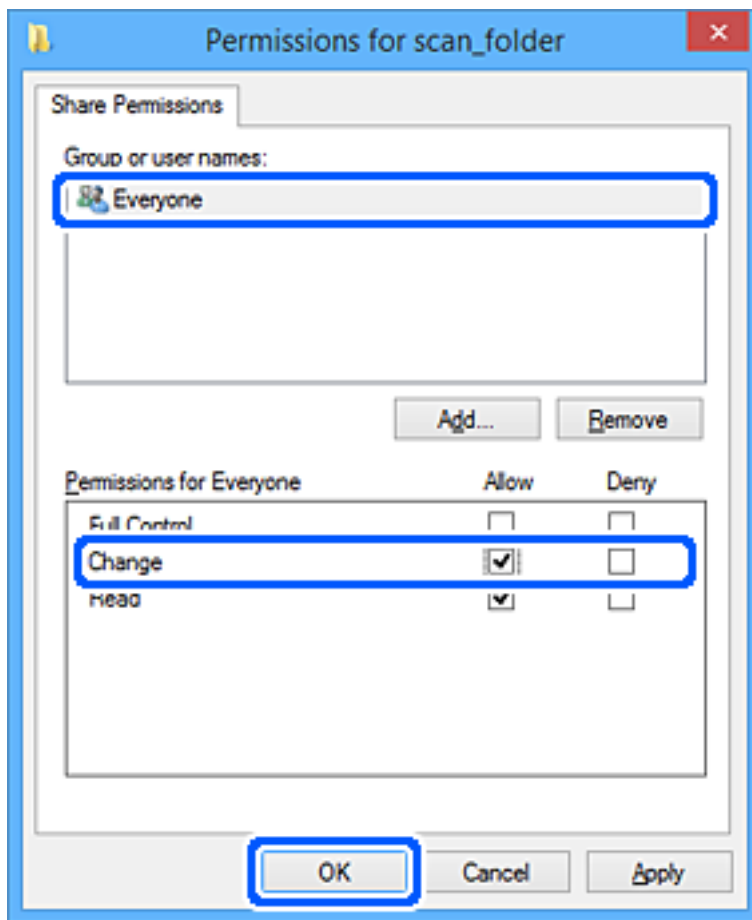

8. Cliquez sur **OK**.
9. Sélectionnez l'onglet **Sécurité**.
10. Vérifiez le groupe ou l'utilisateur dans le **Groupe ou les noms d'utilisateur**.

Le groupe ou l'utilisateur affiché ici peut accéder au dossier partagé.

Dans ce cas, l'utilisateur qui se connecte à cet ordinateur et l'administrateur peuvent accéder au dossier partagé.

Ajoutez une autorisation d'accès, le cas échéant. Vous pouvez l'ajouter en cliquant sur **Modifier**. Pour plus de détails, consultez les Informations connexes.

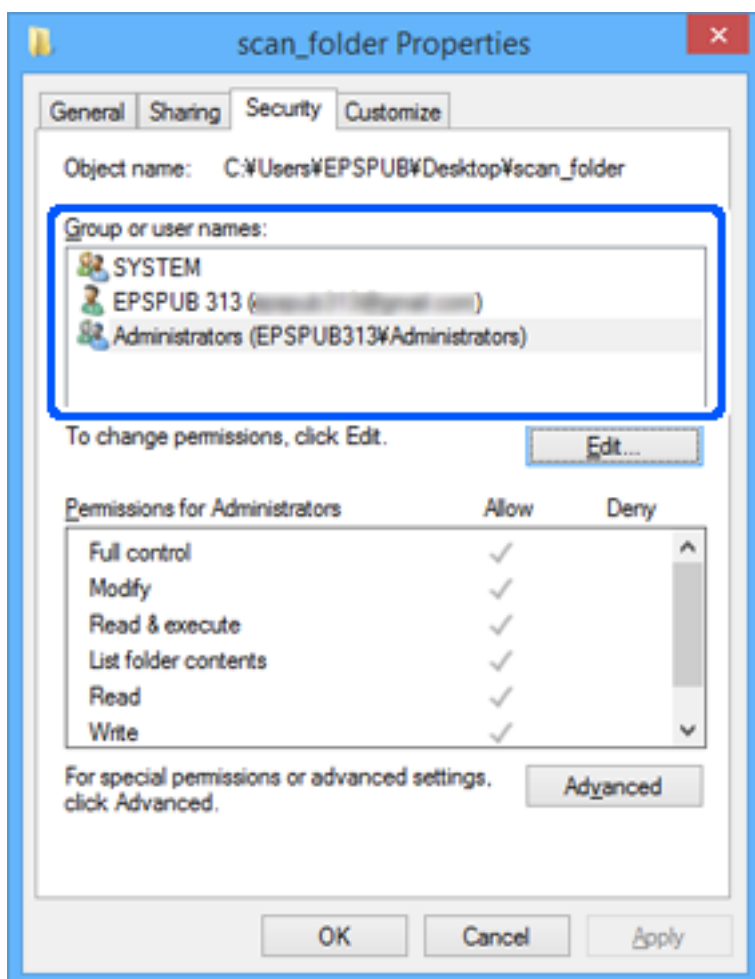

11. Sélectionnez l'onglet **Partage**.

Le chemin réseau du dossier partagé s'affiche. Cela est utilisé lors de l'enregistrement dans les contacts de l'imprimante. Prenez-en note.

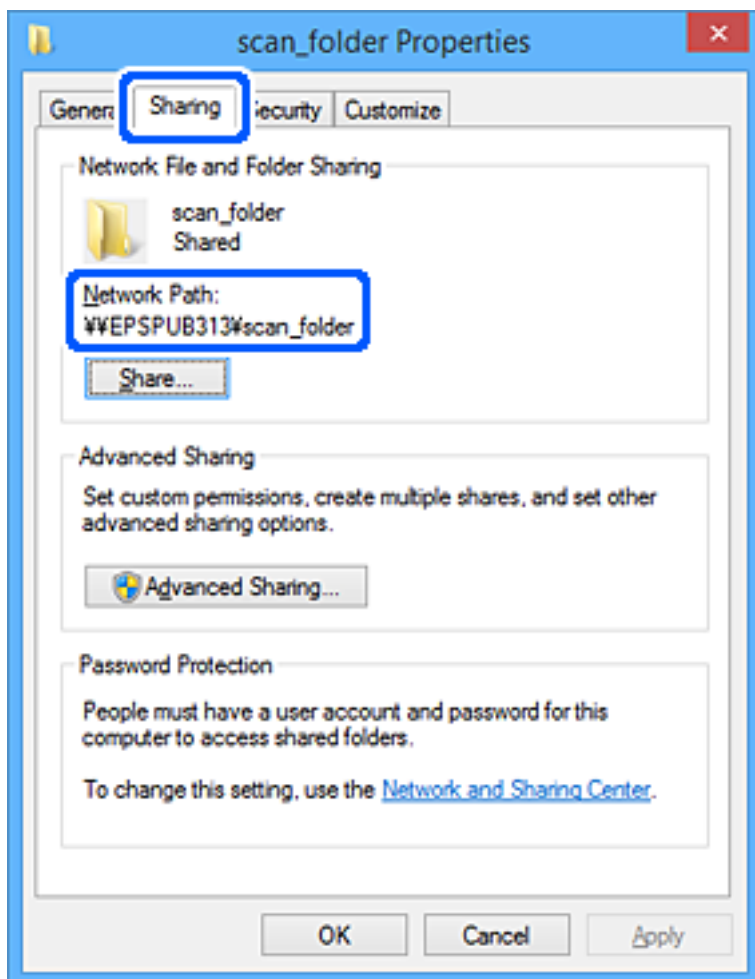

12. Cliquez sur **OK** ou **Fermer** pour fermer l'écran.

Vérifiez si le fichier peut être écrit ou lu sur le dossier partagé à partir des ordinateurs des utilisateurs ou des groupes disposant des droits d'accès.

**Informations connexes**

- ➔ « Enregistrement d'une destination dans les contacts depuis Web Config » à la page 92
- ➔ « Autoriser l'accès à un groupe ou à un utilisateur » à la page 84

**Autoriser l'accès à un groupe ou à un utilisateur**

Vous avez la possibilité d'autoriser l'accès à un groupe ou à un utilisateur.

1. Faites un clic droit sur le dossier et sélectionnez **Propriétés**.
2. Sélectionnez l'onglet **Sécurité**.



3. Cliquez sur **Modifier**.

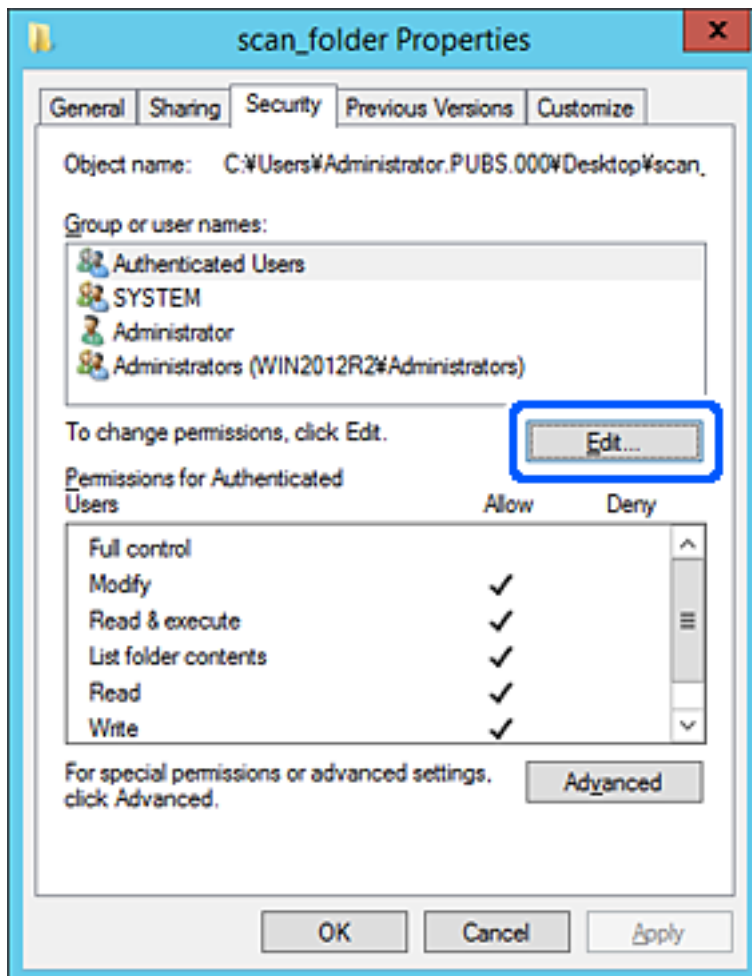

4. Cliquez sur **Ajouter** sous la section **Noms de groupes ou d'utilisateurs**.

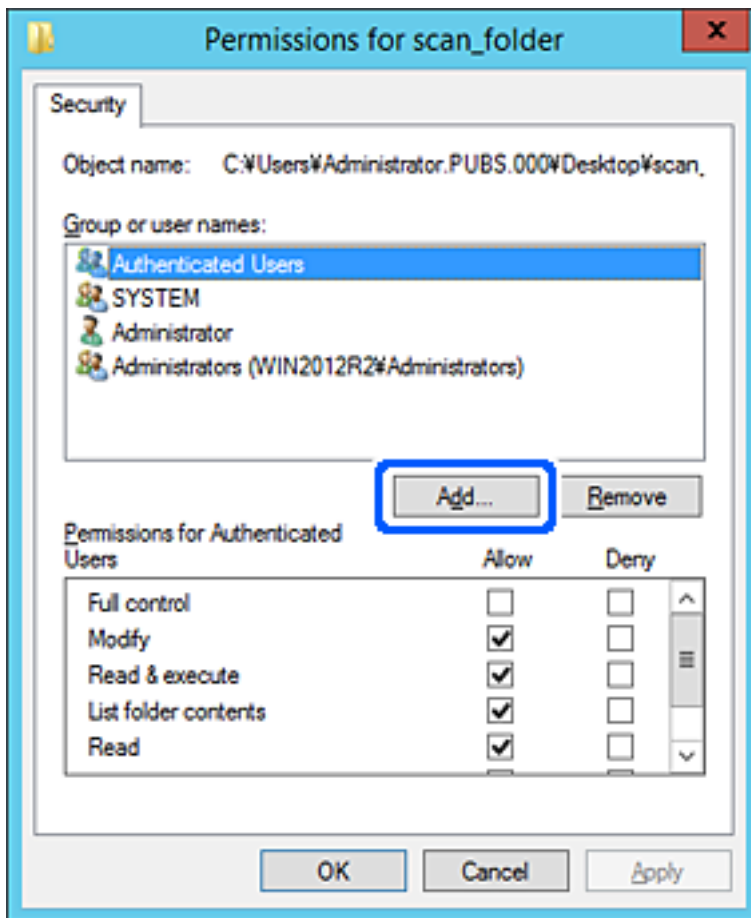

5. Saisissez le nom de groupe ou d'utilisateur auquel vous souhaitez accorder l'accès, puis cliquez sur **Vérifier les noms**.

Le nom est alors souligné.

**Remarque:**

Si vous ne connaissez pas le nom complet du groupe ou de l'utilisateur, saisissez une partie du nom, puis cliquez sur **Vérifier les noms**. Les noms de groupes ou d'utilisateurs qui correspondent au nom partiel s'affichent, ce qui vous permet de sélectionner le nom complet dans la liste.

Si un seul nom correspond, le nom complet souligné s'affiche dans **Entrez les noms des objets à sélectionner**.

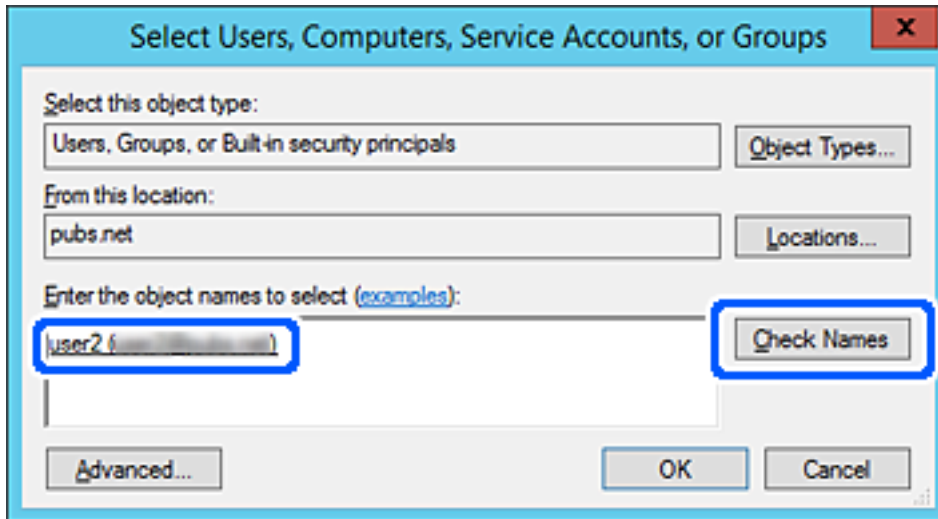

6. Cliquez sur OK.

7. À l'écran des Autorisations, sélectionnez le nom d'utilisateur saisi dans **Noms de groupes ou d'utilisateurs**, sélectionnez l'autorisation souhaitée pour **Modification**, puis cliquez sur **OK**.

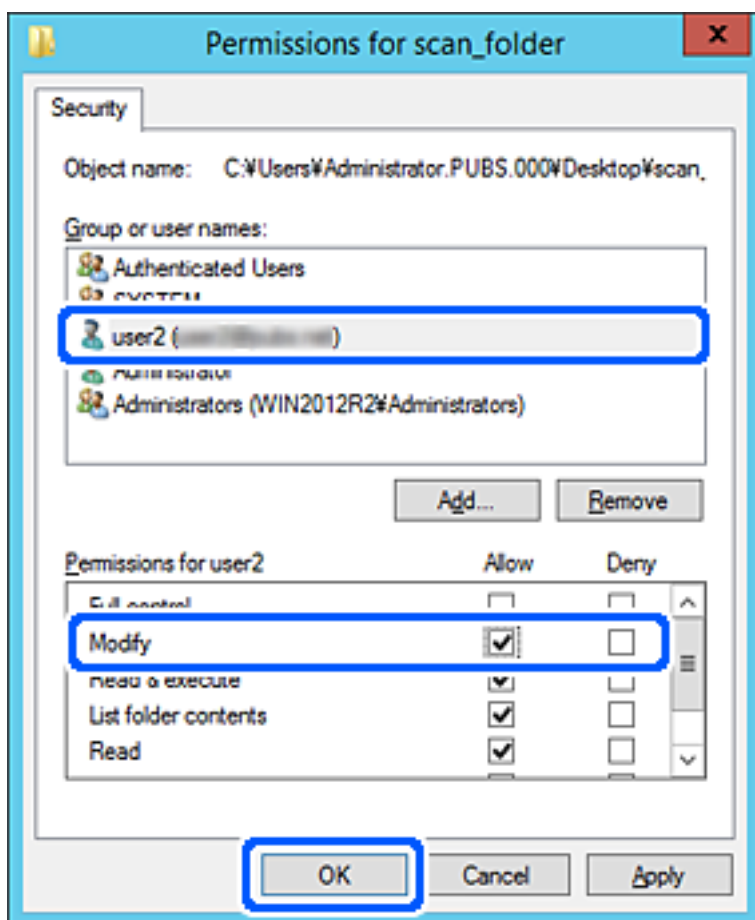

8. Cliquez sur **OK** ou sur **Fermer** pour fermer cet écran.

Vérifiez que le fichier peut désormais être écrit ou lu dans le dossier partagé depuis les ordinateurs des utilisateurs ou des groupes censés disposer de la nouvelle autorisation.

### **Utilisation du partage réseau Microsoft**

Activez ce paramètre pour enregistrer un fichier sur un dossier réseau partagé depuis l'imprimante.

1. Saisissez l'adresse IP de l'imprimante dans un navigateur pour accéder à Web Config.  
Saisissez l'adresse IP de l'imprimante depuis un ordinateur connecté au même réseau que celle-ci.  
Vous pouvez consulter l'adresse IP de l'imprimante dans le menu suivant.  
**Param.** > **Réglages généraux** > **Paramètres réseau** > **État réseau** > **État LAN câblé/Wi-Fi**
2. Saisissez le mot de passe administrateur pour vous identifier en tant qu'administrateur.
3. Sélectionnez les éléments suivants dans l'ordre indiqué :  
Onglet **Réseau** > **Réseau MS**
4. Activez **Utiliser le partage réseau Microsoft**.

5. Réglez chaque paramètre selon vos besoins.
6. Cliquez sur **Suivant**.
7. Vérifiez les paramètres, puis cliquez sur **OK**.

### Informations connexes

- ➔ « Exécution de Web Config sur un navigateur Web » à la page 500
- ➔ « Mot de passe administrateur par défaut » à la page 19

## Résolution des problèmes de dossier réseau partagé

### *Impossible d'enregistrer des images numérisées dans le dossier partagé*

### Les messages s'affichent sur le panneau de commande lors de la numérisation vers un dossier réseau

Lorsque les messages d'erreur s'affichent sur le panneau de commande, vérifiez le message lui-même ou la liste suivants pour résoudre les problèmes.

Messages	Solutions
Erreur DNS. Vérifiez les param. DNS.	<p>La connexion à l'ordinateur est impossible. Vérifiez les éléments suivants.</p> <ul style="list-style-type: none"> <li><input type="checkbox"/> Assurez-vous que l'adresse de la liste des contacts de l'imprimante et l'adresse du dossier partagé sont identiques.</li> <li><input type="checkbox"/> Si l'adresse IP de l'ordinateur est statique et configurée manuellement, modifiez le nom de l'ordinateur dans le chemin réseau par l'adresse IP. Exemple : \\EPSON02\SCAN vers \\192.168.xxx.xxx\SCAN</li> <li><input type="checkbox"/> Assurez-vous que l'ordinateur est sous tension sans être en veille. Vous ne pouvez pas enregistrer d'images numérisées dans le dossier partagé si l'ordinateur est en veille.</li> <li><input type="checkbox"/> Désactivez temporairement le pare-feu et le logiciel de sécurité de l'ordinateur. Si cela efface l'erreur, vérifiez les paramètres du logiciel de sécurité.</li> <li><input type="checkbox"/> Si <b>Réseau</b> est sélectionné comme lieu de réseau, vous ne pouvez pas enregistrer d'images numérisées dans le dossier partagé. Définissez les paramètres de transfert pour chaque port.</li> <li><input type="checkbox"/> Si vous utilisez un ordinateur portable et que l'adresse IP est définie comme DHCP, l'adresse IP peut changer lors de la reconnexion au réseau. Obtenez de nouveau l'adresse IP.</li> <li><input type="checkbox"/> Assurez-vous que le paramètre DNS est correct. Contactez votre administrateur réseau au sujet des paramètres DNS.</li> <li><input type="checkbox"/> Le nom de l'ordinateur et l'adresse IP peuvent différer si la table de gestion du serveur DNS n'est pas à jour. Contactez l'administrateur de votre serveur DNS.</li> </ul>
Err d'authentification. Vérifiez les param. serveur email.	<p>Assurez-vous que le nom d'utilisateur et le mot de passe de l'ordinateur et les contacts de l'imprimante sont corrects. Assurez-vous également que le mot de passe n'a pas expiré.</p>

Messages	Solutions
Erreur de communication. Vérifiez la connexion Wi-Fi / réseau.	<p>Impossible de communiquer avec un dossier réseau enregistré dans la liste de contacts. Vérifiez les éléments suivants.</p> <ul style="list-style-type: none"> <li><input type="checkbox"/> Assurez-vous que <b>Utiliser le partage réseau Microsoft</b> est activé sur Web Config. Sélectionnez <b>Réseau &gt; Réseau MS</b> sur Web Config.</li> <li><input type="checkbox"/> Assurez-vous que l'adresse de la liste des contacts de l'imprimante et l'adresse du dossier partagé sont identiques.</li> <li><input type="checkbox"/> Les droits d'accès de l'utilisateur dans la liste des contacts doivent être ajoutés aux onglets <b>Partage</b> et <b>Sécurité</b> des propriétés du dossier partagé. Les autorisations de l'utilisateur doivent également être définies sur « autorisé ».</li> </ul>
Le nom du fichier est déjà utilisé. Renommez le fichier et relancez la numérisation.	Modifiez les paramètres de nom de fichier. Autrement, déplacez ou supprimez les fichiers, ou modifiez le nom du fichier sur le dossier partagé.
Fichiers numérisés trop grands. Seulement XX pages ont été envoyées. Vérif dossier de destination a assez d'espace.	Il n'y a pas assez d'espace disque sur l'ordinateur. Augmentez l'espace disponible de l'ordinateur.

## Vérification du point où l'erreur s'est produite

### Solutions

Lorsque vous sauvegardez des images numérisées dans le dossier partagé, le processus de sauvegarde se déroule comme suit. Vous pouvez ensuite vérifier le point où l'erreur s'est produite.

Éléments	Fonctionnement	Messages d'erreur
Connexion	Connectez-vous à l'ordinateur à partir de l'imprimante.	Erreur DNS. Vérifiez les param. DNS.
Connexion à l'ordinateur	Connectez-vous à l'ordinateur avec le nom d'utilisateur et le mot de passe.	Err d'authentification. Vérifiez les param. serveur email.
Vérification du dossier à enregistrer	Vérifiez le chemin réseau du dossier partagé.	Erreur de communication. Vérifiez la connexion Wi-Fi / réseau.
Vérification du nom du fichier	Vérifiez s'il existe un fichier du même nom que le fichier que vous souhaitez enregistrer dans le dossier.	Le nom du fichier est déjà utilisé. Renommez le fichier et relancez la numérisation.
Écriture du fichier	Écrivez un nouveau fichier.	Fichiers numérisés trop grands. Seulement XX pages ont été envoyées. Vérif dossier de destination a assez d'espace.

## L'enregistrement des images scannées prend beaucoup de temps

Cela prend du temps pour que la résolution du nom corresponde au « Nom de domaine » et à l'« adresse IP ».

### Solutions

Vérifiez les points suivants.

- Assurez-vous que le paramètre DNS est correct.
- Assurez-vous que chaque paramètre DNS est correct lors de la vérification de Web Config.
- Assurez-vous que le nom du domaine DNS est correct.

## Enregistrement des contacts

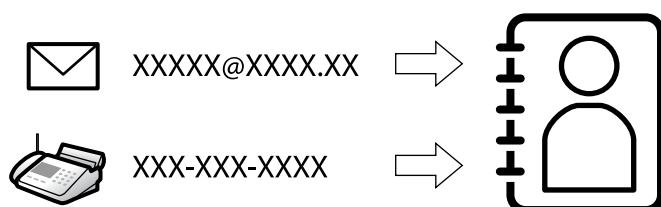

L'enregistrement de destinataires dans la liste de contacts de l'imprimante vous permet de facilement de saisir le destinataire lors de la numérisation ou de l'envoi de fax.

### Remarque:

*Vous pouvez enregistrer les types de destinataires suivants dans la liste des contacts. Vous pouvez entre un total de 2,000 entrées au maximum.*

Fax	Destinataire pour les fax
Email	Destinataire pour les e-mails Vous devez configurer le serveur de messagerie au préalable.
Dossier réseau (SMB)	Destinataire pour les données de numérisation et transmission de données de fax
Dossier réseau/FTP	

## Comparaison des outils de configuration des contacts

Trois outils permettent de configurer les contacts de l'imprimante : Web Config, Epson Device Admin et le panneau de commande de l'imprimante. Les différences entre les trois outils sont répertoriées dans le tableau ci-dessous.

Fonctionnalités	Web Config	Epson Device Admin	Panneau de commande de l'imprimante
Enregistrement d'une destination	✓	✓	✓
Modification d'une destination	✓	✓	✓
Ajout d'un groupe	✓	✓	✓
Modification d'un groupe	✓	✓	✓
Suppression d'une destination ou de groupes	✓	✓	✓
Suppression de toutes les destinations	✓	✓	-

Fonctionnalités	Web Config	Epson Device Admin	Panneau de commande de l'imprimante
Importation d'un fichier	✓	✓	–
Exportation vers un fichier	✓	✓	–
Affectation de destinations pour l'utilisation fréquente	✓	✓	✓
Tri des destinations affectées à l'utilisation fréquente	–	–	✓

**Remarque:**

Vous pouvez également configurer la destination des fax à l'aide FAX Utility.

## Enregistrement d'une destination dans les contacts

Vous pouvez enregistrer jusqu'à 2,000 destinations dans la liste des contacts.

### Enregistrement d'une destination dans les contacts depuis Web Config

- Saisissez l'adresse IP de l'imprimante dans un navigateur pour accéder à Web Config.  
Saisissez l'adresse IP de l'imprimante depuis un ordinateur connecté au même réseau que celle-ci.  
Vous pouvez consulter l'adresse IP de l'imprimante dans le menu suivant.

**Param.** > **Réglages généraux** > **Paramètres réseau** > **État réseau** > **État LAN câblé/Wi-Fi**

- Saisissez le mot de passe administrateur pour vous identifier en tant qu'administrateur.
- Sélectionnez les éléments suivants dans l'ordre indiqué :  
Onglet **Numériser/Copie** ou **Fax** > **Contacts**
- Sélectionnez le numéro à enregistrer, puis cliquez sur **Modifier**.
- Saisissez le **Nom** et le **Mot d'index**.
- Sélectionnez le type de destination pour l'option **Type**.

**Remarque:**

Vous ne pouvez pas modifier l'option **Type** une fois l'enregistrement terminé. Si vous voulez changer le type, supprimez la destination, puis réenregistrez-la.

- Saisissez une valeur pour chaque élément, puis cliquez sur **Appliquer**.

### Informations connexes

- ➔ « Exécution de Web Config sur un navigateur Web » à la page 500
- ➔ « Mot de passe administrateur par défaut » à la page 19
- ➔ « Enregistrement d'une destination dans les contacts avec Web Config (en cas d'utilisation du fax IP) » à la page 97
- ➔ « Numérisation d'originaux vers un dossier réseau » à la page 300



➔ « Numérisation d'originaux vers un email » à la page 302

## Éléments de configuration de la destination

The screenshot shows the Epson configuration web interface. At the top, there's a navigation bar with 'EPSON XX-XXXX' on the left and 'Administrator Log out' on the right. Below this is a menu with tabs: Status, Print, Scan/Copy (selected), Fax, Storage, Network, Network Security, Product Security, Device Management, and Epson Open Platform. Under 'Scan/Copy', there's a sub-menu for 'Epson Remote Services' with options like Basic, Network Scan, Document Capture Pro, Contacts (selected), User-Defined Paper Size List, Presets, User Default Settings (with sub-options like Scan to Network Folder/FTP, Scan to Email, Scan to Memory Device, Scan to Cloud, Scan to Storage, Copy), and Copy (with Stamp List). The main content area is titled 'Contacts' and contains a form with the following fields: Number (set to 1), Name (text input), Index Word (text input), Category Name (dropdown menu, currently 'Not Set'), Type (dropdown menu, currently 'Fax'), Assign to Frequent Use (radio buttons for ON and OFF, with OFF selected), Fax Number (text input), Fax Speed (dropdown menu, currently 'Follow Communication Setting'), Subaddress (SUB/SEP) (text input), and Password (SID/PWD) (password input field). At the bottom of the form are 'Apply' and 'Back' buttons.

Éléments	Paramètres et explication
Paramètres communs	
Nom	Saisissez un nom d'utilisateur à afficher dans les contacts en Unicode (UTF-8) et en moins de 30 caractères. Laissez le champ vide si vous ne voulez pas en spécifier.
Mot d'index	Saisissez des mots à rechercher en Unicode (UTF-8) et en moins de 30 caractères. Laissez le champ vide si vous ne voulez pas en spécifier.
Nom de la catégorie	Sélectionnez un nom de catégorie.
Type	Sélectionnez le type d'adresse que vous souhaitez enregistrer.
Affect à l'util fréquente	Sélectionnez pour définir l'adresse enregistrée comme adresse fréquemment utilisée.  Une fois l'adresse configurée comme fréquemment utilisée, elle s'affiche en haut de l'écran des fax et des numérisations et vous pouvez spécifier la destination sans afficher les contacts.
Fax	
Num. fax	Saisissez entre 1 et 64 caractères en utilisant 0-9 - * # et l'espace.
Vitesse fax	Sélectionnez une vitesse de communication pour une destination.
Sous-adr (SUB/SEP)	Choisissez l'adresse secondaire à ajouter lors de l'envoi d'un fax. Saisissez au maximum 20 caractères comprenant des 0-9, *, # ou espaces. Laissez le champ vide si vous ne voulez pas en spécifier.
Mot de passe (SID/PWD)	Définissez le mot de passe de l'adresse secondaire. Saisissez au maximum 20 caractères comprenant des 0-9, *, # ou espaces. Laissez le champ vide si vous ne voulez pas en spécifier.

Éléments	Paramètres et explication
Email	
Adresse de la messagerie	Saisissez entre 1 et 255 caractères en utilisant A–Z a–z 0–9 ! # \$ % & ' * + - . / = ? ^ _ { } ~ @.
Dossier réseau (SMB)	
Enregistrer	\\« Chemin d'accès » Saisissez l'emplacement du dossier cible en utilisant entre 1 et 253 caractères au format Unicode (UTF-8) sans compter « \ ».
Nom d'utilisateur	Saisissez un nom d'utilisateur pour accéder à un dossier sur le réseau en Unicode (UTF-8) et en moins de 30 caractères. Évitez toutefois d'utiliser des caractères de contrôle (0x00 à 0x1f et 0x7F).
Mot de passe	Saisissez un mot de passe pour accéder à un dossier sur le réseau en Unicode (UTF-8) et en moins de 20 caractères. Évitez toutefois d'utiliser des caractères de contrôle (0x00 à 0x1f et 0x7F).
FTP	
Connexion sécurisée	Sélectionnez FTP ou FTPS selon le protocole de transfert de fichiers pris en charge par le serveur FTP. Sélectionnez <b>FTPS</b> pour permettre à l'imprimante de communiquer en appliquant des mesures de sécurité.
Enregistrer	Saisissez l'adresse du serveur en utilisant entre 1 et 253 caractères au format Unicode (UTF-16) sans compter « ftp:// » ou « ftps:// ». Évitez toutefois d'utiliser des caractères de contrôle (0x0000 à 0x001f et 0x007F).
Nom d'utilisateur	Saisissez un nom d'utilisateur de 30 caractères au maximum au format Unicode (UTF-8) pour accéder à un serveur FTP. Évitez toutefois d'utiliser des caractères de contrôle (0x00 à 0x1f et 0x7F). Si le serveur autorise les connexions anonymes, saisissez un nom d'utilisateur tel qu'Anonymous et FTP. Laissez le champ vide si vous ne voulez pas en spécifier.
Mot de passe	Saisissez un mot de passe pour accéder à un serveur FTP en Unicode (UTF-8) et en moins de 20 caractères. Évitez toutefois d'utiliser des caractères de contrôle (0x00 à 0x1f et 0x7F). Laissez le champ vide si vous ne voulez pas en spécifier.
Mode de connexion	Sélectionnez le mode de connexion dans le menu. Si un pare-feu est configuré entre l'imprimante et le serveur FTP, sélectionnez <b>Mode passif</b> .
Numéro de port	Saisissez le numéro de port du serveur FTP entre 1 et 65535.
Validation certificat	Le certificat du serveur FTP est validé lorsque cette option est activée. Disponible lorsque l'option <b>FTPS</b> est réglée sur <b>Connexion sécurisée</b> . Pour que cette option fonctionne, importez le Certificat CA dans l'imprimante.
SharePoint(WebDAV)	
Connexion sécurisée	Sélectionnez HTTP ou HTTPS selon le type de protocole de transfert hypertexte pris en charge par le serveur HTTP. Sélectionnez <b>HTTPS</b> pour permettre à l'imprimante de communiquer en appliquant des mesures de sécurité.
Enregistrer	Saisissez l'adresse du serveur en utilisant entre 1 et 253 caractères au format Unicode (UTF-16) sans compter « http:// » ou « https:// ». Évitez toutefois d'utiliser des caractères de contrôle (0x0000 à 0x001f et 0x007F).

Éléments	Paramètres et explication
Nom d'utilisateur	Saisissez un nom d'utilisateur de 30 caractères au maximum au format Unicode (UTF-8) pour accéder à un serveur HTTP. Évitez toutefois d'utiliser des caractères de contrôle (0x00 à 0x1f et 0x7F). Si le serveur autorise les connexions anonymes, saisissez un nom d'utilisateur de type Anonyme. Laissez le champ vide si vous ne voulez pas en spécifier.
Mot de passe	Saisissez un mot de passe pour accéder à un serveur HTTP en Unicode (UTF-8) et en moins de 20 caractères. Évitez toutefois d'utiliser des caractères de contrôle (0x00 à 0x1f et 0x7F). Laissez le champ vide si vous ne voulez pas en spécifier.
Validation certificat	Le certificat du serveur HTTP est validé lorsque cette option est activée. Disponible lorsque l'option <b>HTTPS</b> est réglée sur <b>Connexion sécurisée</b> . Pour que cette option fonctionne, importez le Certificat CA dans l'imprimante.
Serveur proxy	Indiquez si vous souhaitez utiliser un serveur proxy pour accéder à un serveur HTTP ou non.

### **Enregistrement d'une destination vers des contacts depuis le panneau de commande de l'imprimante**

1. Sélectionnez les menus du panneau de commande de l'imprimante comme indiqué ci-dessous.

#### **Param. > Gestionnaire de Contacts**

2. Sélectionnez **Ajouter/Modifier/Supprimer**.
3. Procédez de l'une des manières suivantes.
  - Pour enregistrer un nouveau contact, sélectionnez l'onglet **Ajouter nouveau**, puis sélectionnez **Ajouter contact**.
  - Pour modifier un contact, sélectionnez le contact cible et sélectionnez **Modifier**.
  - Pour supprimer un contact, sélectionnez le contact cible, sélectionnez **Supprimer**, puis sur **Oui**. Vous n'avez pas à effectuer les procédures suivantes.

4. Sélectionnez le type de destination parmi les options affichées.

#### **Remarque:**

*Une fois l'enregistrement terminé, vous ne pourrez plus changer le type. Si vous voulez changer le type, supprimez la destination avant de la réenregistrer.*

5. Sélectionnez le numéro que vous souhaitez enregistrer pour **Numéro d'enregistrement**.
6. Saisissez le **Nom** et l'**Mot d'index**.
7. Saisissez une valeur pour chaque élément restant.
8. Sélectionnez **OK** pour appliquer les paramètres.

#### **Informations connexes**

- ➔ « Enregistrement d'une destination dans les contacts depuis le panneau de commande de l'imprimante (en cas d'utilisation du fax IP) » à la page 98
- ➔ « Numérisation d'originaux vers un dossier réseau » à la page 300

➔ « Numérisation d'originaux vers un email » à la page 302

## Enregistrement de destinations en tant que groupe

Si le type de destination est réglé sur **Fax** ou **Email**, vous pouvez enregistrer les destinations en tant que groupe. Vous pouvez enregistrer jusqu'à 2,000 destinations et groupes dans la liste des contacts.

### Enregistrement de destinations en tant que groupes depuis Web Config

- Saisissez l'adresse IP de l'imprimante dans un navigateur pour accéder à Web Config.  
Saisissez l'adresse IP de l'imprimante depuis un ordinateur connecté au même réseau que celle-ci.  
Vous pouvez consulter l'adresse IP de l'imprimante dans le menu suivant.  
**Param. > Réglages généraux > Paramètres réseau > État réseau > État LAN câblé/Wi-Fi**
- Saisissez le mot de passe administrateur pour vous identifier en tant qu'administrateur.
- Sélectionnez les éléments suivants dans l'ordre indiqué :  
**Onglet Numériser/Copie ou Fax > Contacts**
- Sélectionnez le numéro à enregistrer, puis cliquez sur **Modifier**.
- Sélectionnez un groupe dans **Type**.
- Cliquez sur **Sélectionner** pour **Contact(s) pour Groupe**.  
Les destinations disponibles s'affichent.
- Sélectionnez les destinations que vous voulez enregistrer dans le groupe, puis cliquez sur **Sélectionner**.

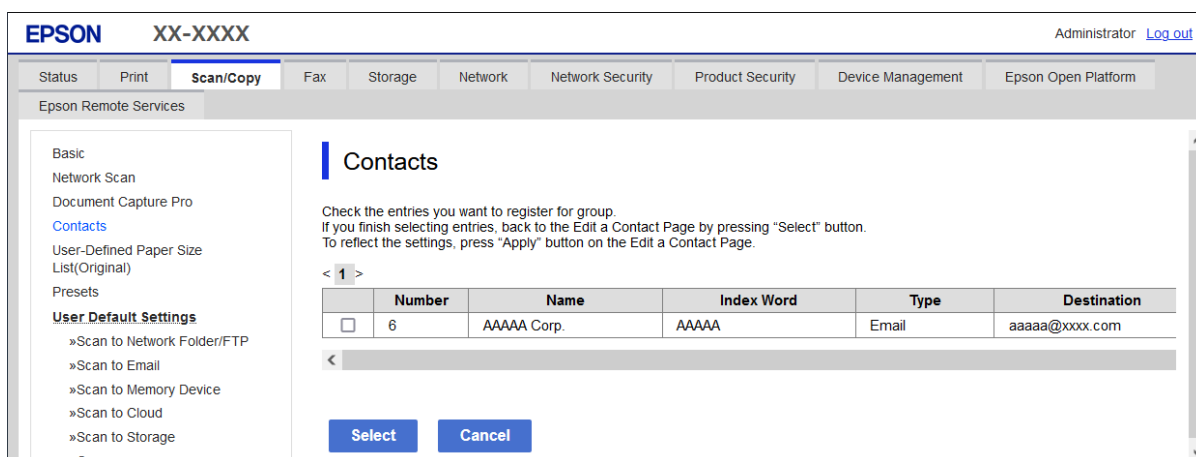

- Saisissez le **Nom** et l'**Mot d'index**.
- Sélectionnez si vous souhaitez assigner ou non le groupe enregistré dans le groupe fréquemment utilisé.

**Remarque:**

Les destinations peuvent être enregistrées dans plusieurs groupes.

10. Cliquez sur **Appliquer**.

#### **Informations connexes**

- ➔ « [Exécution de Web Config sur un navigateur Web](#) » à la page 500
- ➔ « [Mot de passe administrateur par défaut](#) » à la page 19

#### **Enregistrement de destinations en tant que groupes depuis le panneau de commande de l'imprimante**

1. Sélectionnez les menus du panneau de commande de l'imprimante comme indiqué ci-dessous.

**Param. > Gestionnaire de Contacts**

2. Sélectionnez **Ajouter/Modifier/Supprimer**.
3. Sélectionnez l'onglet **Ajouter nouveau**, puis sélectionnez **Ajouter groupe**.
4. Sélectionnez le type de destination parmi les options affichées.

**Remarque:**

*Une fois l'enregistrement terminé, vous ne pourrez plus changer le type. Si vous voulez changer le type, supprimez la groupe avant de la réenregistrer.*

5. Sélectionnez le numéro que vous souhaitez enregistrer pour l'option **Numéro d'enregistrement**
6. Saisissez le **Nom du groupe (Requis)** et l'**Mot d'index**.
7. Sélectionnez **Contacts ajoutés au Groupe (requis)**, sélectionnez les contacts que vous souhaitez ajouter, puis sélectionnez **Fermer**.
8. Sélectionnez **OK** pour appliquer les paramètres.

#### **Enregistrement des destinations dans les contacts (en cas d'utilisation du fax IP)**

Lorsque vous enregistrez un destinataire dans la liste des contacts, vous pouvez sélectionner **IP-FAX** comme paramètre de ligne.

#### **Enregistrement d'une destination dans les contacts avec Web Config (en cas d'utilisation du fax IP)**

Lorsque vous enregistrez un destinataire dans la liste des contacts, vous pouvez sélectionner **IP-FAX(IP-LAN)** comme paramètre de ligne.

1. Saisissez l'adresse IP de l'imprimante dans un navigateur pour accéder à Web Config.  
Saisissez l'adresse IP de l'imprimante depuis un ordinateur connecté au même réseau que celle-ci.  
Vous pouvez consulter l'adresse IP de l'imprimante dans le menu suivant.  
**Param. > Réglages généraux > Paramètres réseau > État réseau > État LAN câblé/Wi-Fi**
2. Saisissez le mot de passe administrateur pour vous identifier en tant qu'administrateur.

- Sélectionnez les éléments suivants dans l'ordre indiqué :  
Onglet **Numériser/Copie** ou onglet **Fax** > **Contacts**
- Sélectionnez le numéro à enregistrer, puis cliquez sur **Modifier**.
- Saisissez le **Nom** et le **Mot d'index**.

EPSON XX-XXXX Administrator [Log out](#)

Status Print Scan/Copy **Fax** Storage Network Network Security Product Security Device Management Epson Open Platform

Epson Remote Services

Basic Settings  
**IP-FAX Settings**  
» LAN Settings  
» VoIP Gateway Settings  
Rejection Fax  
Expansion Line Settings  
Send Settings  
**Save/Forward Settings**  
» Unconditional Save/Forward  
» Conditional Save/Forward  
» Common Settings  
Print Settings  
Report Settings  
Security Settings  
**Fax Box**  
» Inbox  
» Personal Box  
» Send Stored Document Box  
» Polling Send Box  
» Board Box  
Contacts  
Presets

### Contacts

Number : XX

Name :

Index Word :

Category Name : Not Set

Type : Fax

Assign to Frequent Use :  ON  OFF

Select Line : IP-LAN

Fax Number :

SIP URI :

Fax Speed : Follow Communication Setting

Subaddress (SUB/SEP) :

Password (SID/PWD) :

- Sélectionnez **Type** pour la **Fax**.

**Remarque:**

*Vous ne pouvez pas modifier l'option **Type** une fois l'enregistrement terminé. Si vous voulez changer le type, supprimez la destination avant de la réenregistrer.*

- Sélectionnez **IP-LAN** dans **Sélect lig.**
- Saisissez la destination dans **SIP URI**  
[« Destination Fax IP » à la page 99](#)
- Réglez les autres paramètres selon vos besoins et cliquez sur **Appliquer**.

### Informations connexes

- ➔ [« Exécution de Web Config sur un navigateur Web » à la page 500](#)
- ➔ [« Mot de passe administrateur par défaut » à la page 19](#)

### **Enregistrement d'une destination dans les contacts depuis le panneau de commande de l'imprimante (en cas d'utilisation du fax IP)**

Lorsque vous enregistrez un destinataire dans la liste des contacts, vous pouvez sélectionner **IP-FAX** comme paramètre de ligne.

1. Sélectionnez les menus du panneau de commande de l'imprimante comme indiqué ci-dessous.

**Param. > Gestionnaire de Contacts**

2. Sélectionnez **Ajouter/Modifier/Supprimer**.

3. Procédez de l'une des manières suivantes.

- Pour enregistrer un nouveau contact, sélectionnez l'onglet **Ajouter nouveau**, puis sélectionnez **Ajouter contact**.
- Pour modifier un contact, sélectionnez le contact cible et sélectionnez **Modifier**.
- Pour supprimer un contact, sélectionnez le contact cible, sélectionnez **Supprimer**, puis sur **Oui**. Vous n'avez pas à effectuer les procédures suivantes.

4. Sélectionnez **Fax** dans les types d'options affichés.

**Remarque:**

*Une fois l'enregistrement terminé, vous ne pourrez plus changer le type. Si vous voulez changer le type, supprimez la destination avant de la réenregistrer.*

5. Sélectionnez **Numéro de télécopieur (Requis)**.

6. Sélectionnez **IP-FAX** dans **Sélect lig**.

7. Saisissez une destination.

8. Sélectionnez **OK** pour appliquer les paramètres.

**Destination Fax IP**

Saisissez la destination dans un format qui correspond à votre méthode d'envoi de fax IP.

Envoi et réception de fax		Saisie de la destination du destinataire
Sur un intranet (LAN)	Si vous n'utilisez pas de serveur SIP	Saisissez l' <b>URI de l'unité principale</b> (format SIP URI) définie pour le télécopieur de destination. Exemple 1 : 1111@host.local Exemple 2 : User1@192.168.1.1 Exemple 3 : User1@[2001:0db8::1234:5678:90ab:cdef]
	Si vous utilisez un serveur SIP	Saisissez le nom d'utilisateur SIP pour l' <b>URI de l'unité principale</b> (format SIP URI) définie pour le télécopieur de destination. Exemple 1 : 1111 Exemple 2 : User1
Télécopieur G3 (via une passerelle VoIP)		Fax Exemple : 0312345678

## **Enregistrement des contacts fréquemment utilisés (Affect à l'util fréquente)**

### ***Enregistrement des contacts fréquemment utilisés dans Web Config***

1. Saisissez l'adresse IP de l'imprimante dans un navigateur pour accéder à Web Config.  
Saisissez l'adresse IP de l'imprimante depuis un ordinateur connecté au même réseau que celle-ci.  
Vous pouvez consulter l'adresse IP de l'imprimante dans le menu suivant.  
**Param.** > **Réglages généraux** > **Paramètres réseau** > **État réseau** > **État LAN câblé/Wi-Fi**
2. Saisissez le mot de passe administrateur pour vous identifier en tant qu'administrateur.
3. Sélectionnez les éléments suivants dans l'ordre indiqué :  
Onglet **Numériser/Copie ou Fax** > **Contacts**
4. Sélectionnez le numéro à enregistrer, puis cliquez sur **Modifier**.
5. Sélectionnez **MARCHE** dans **Affect à l'util fréquente**.  
Vous ne pouvez pas modifier l'ordre des contacts à l'écran Web Config.
6. Cliquez sur **Appliquer**

### **Informations connexes**

- ➔ « [Exécution de Web Config sur un navigateur Web](#) » à la page 500
- ➔ « [Mot de passe administrateur par défaut](#) » à la page 19

### ***Enregistrement des contacts fréquemment utilisés depuis le panneau de commande de l'imprimante***

1. Appuyez sur **Param.** à l'écran d'accueil.
2. Appuyez sur **Gestionnaire de Contacts** > **Fréquent**.
3. Sélectionnez le type de contact que vous souhaitez enregistrer.
4. Appuyez sur **Éditer**.
5. Sélectionnez les contacts fréquemment utilisés que vous souhaitez enregistrer, puis appuyez sur **OK**. Pour annuler la sélection, appuyez à nouveau dessus.
6. Appuyez sur **Fermer**.

## **Exportation et importation de contacts**

Vous pouvez sauvegarder et importer des contacts à l'aide de Web Config ou d'autres outils.

### **Pour Web Config**

- Vous pouvez sauvegarder vos contacts en exportant les paramètres de l'imprimante (qui incluent les contacts).  
Vous ne pouvez pas modifier le fichier exporté, car il s'agit d'un fichier binaire.



- Lorsque vous importez des paramètres dans une imprimante, les contacts sont écrasés.

### Pour Epson Device Admin

- Seuls les contacts peuvent être exportés depuis l'écran des propriétés du périphérique.
- Si vous n'exportez pas les points de sécurité, vous pouvez modifier les contacts exportés et les importer, car ils seront alors enregistrés au format SYLK ou csv.
- Vous pouvez importer des contacts en lots dans plusieurs imprimantes. Ceci peut être utile lorsque vous remplacez vos imprimantes et que vous souhaitez transférer les contacts des anciennes imprimantes vers les nouvelles.  
Pour en savoir plus, reportez-vous à la documentation ou à l'aide d'Epson Device Admin

## Exportation et importation de contacts à l'aide de Web Config

### Importation de contacts à l'aide de Web Config

Si vous avez une imprimante compatible qui vous permet de sauvegarder des contacts, vous pouvez facilement enregistrer des contacts en important le fichier de sauvegarde.

#### Remarque:

Pour savoir comment sauvegarder les contacts compatibles avec cette imprimante, reportez-vous à la documentation livrée avec l'imprimante dont la liste de contacts est compatible avec cette imprimante.

Suivez les étapes ci-dessous pour importer les contacts dans l'imprimante.

- Saisissez l'adresse IP de l'imprimante dans un navigateur pour accéder à Web Config.  
Saisissez l'adresse IP de l'imprimante depuis un ordinateur connecté au même réseau que celle-ci.  
Vous pouvez consulter l'adresse IP de l'imprimante dans le menu suivant.  
**Param. > Réglages généraux > Paramètres réseau > État réseau > État LAN câblé/Wi-Fi**
- Saisissez le mot de passe administrateur pour vous identifier en tant qu'administrateur.
- Sélectionnez les éléments suivants dans l'ordre indiqué :  
**Gestion des périphériques > Exporter et importer valeur de paramètre > Importer**
- Sélectionnez le fichier de sauvegarde créé dans **Fichier**, saisissez le mot de passe, puis cliquez sur **Suivant**.
- Cochez la case **Contacts**, puis **Suivant**.

### Informations connexes

- ➔ [« Exécution de Web Config sur un navigateur Web » à la page 500](#)
- ➔ [« Mot de passe administrateur par défaut » à la page 19](#)

### Exportation de contacts à l'aide de Web Config

Les données de contact risquent d'être perdues suite à un dysfonctionnement de l'imprimante. Il est conseillé d'effectuer une sauvegarde des données à chaque fois qu'elles sont mises à jour. Epson ne sera pas tenue responsable de la perte de données, de la sauvegarde ou de la restauration de données et/ou paramètres et ce, même pendant la période de garantie.

Avec Web Config, vous pouvez sauvegarder sur l'ordinateur les données des contacts enregistrés dans l'imprimante.

1. Saisissez l'adresse IP de l'imprimante dans un navigateur pour accéder à Web Config.  
Saisissez l'adresse IP de l'imprimante depuis un ordinateur connecté au même réseau que celle-ci.  
Vous pouvez consulter l'adresse IP de l'imprimante dans le menu suivant.  
**Param.** > **Réglages généraux** > **Paramètres réseau** > **État réseau** > **État LAN câblé/Wi-Fi**
2. Saisissez le mot de passe administrateur pour vous identifier en tant qu'administrateur.
3. Sélectionnez les éléments suivants dans l'ordre indiqué :  
Onglet **Gestion des périphériques** > **Exporter et importer valeur de paramètre** > **Exporter**
4. Cochez l'une des cases **Contacts**.  
Par exemple, si vous sélectionnez **Contacts** sous la catégorie **Numériser/Copie**, la même case sous la catégorie Fax est également cochée.
5. Saisissez un mot de passe pour déchiffrer le fichier exporté.  
Vous aurez besoin du mot de passe pour importer le fichier. Laissez le champ vide si vous ne souhaitez pas chiffrer le fichier.
6. Cliquez sur **Exporter**.

### Informations connexes

- ➔ « [Exécution de Web Config sur un navigateur Web](#) » à la page 500
- ➔ « [Mot de passe administrateur par défaut](#) » à la page 19

## **Exportation et importation de contacts à l'aide d'Epson Device Admin**

### **Exportation de contacts à l'aide de Epson Device Admin**

Enregistrez les contacts dans le fichier.

Vous pouvez modifier les fichiers enregistrés aux formats SYLK ou csv à l'aide d'un tableur ou d'un éditeur de texte. Vous pouvez tout enregistrer en une seule fois après avoir supprimé ou ajouté des informations.

Les informations contenant des points de sécurité tels que les mots de passe et les informations personnelles peuvent être enregistrées au format binaire à l'aide d'un mot de passe. Il n'est pas possible de modifier le fichier. Ce fichier pourra servir de sauvegarde des informations, notamment des points de sécurité.

1. Lancez l'application Epson Device Admin.
2. Sélectionnez **Imprimantes** dans le menu de la barre latérale.
3. Sélectionnez l'appareil que vous souhaitez configurer dans la liste des appareils.
4. Cliquez sur **Configuration des périphériques** dans l'onglet **Accueil** dans le ruban de menu.  
Si un mot de passe administrateur a été défini, saisissez-le et cliquez sur **OK**.
5. Cliquez sur **Commun** > **Contacts**.

6. Sélectionnez le format d'exportation dans **Exporter > Exporter éléments**.

Tous les éléments

Exportez le fichier binaire chiffré. Sélectionnez si vous souhaitez inclure les points de sécurité comme les mots de passe et les informations personnelles. Il n'est pas possible de modifier le fichier. Si vous sélectionnez cette option, vous devrez définir un mot de passe. Cliquez sur **Configuration** et choisissez un mot de passe entre 8 et 63 caractères au format ASCII. Ce mot de passe sera exigé lors de l'importation du fichier binaire.

Éléments sauf Informations de sécurité

Exportez les fichiers au format SYLK ou csv. Sélectionnez si vous souhaitez modifier les informations du fichier exporté.

7. Cliquez sur **Exporter**.

8. Choisissez l'emplacement d'enregistrement du fichier, sélectionnez le type de fichier, puis cliquez sur **Enregistrer**.

Un message de fin d'opération s'affiche.

9. Cliquez sur **OK**.

Vérifiez que le fichier a bien été enregistré à l'emplacement indiqué.

### Informations connexes

➔ [« Logiciel pour configurer des périphériques sur le réseau \(Epson Device Admin\) » à la page 503](#)

### Importation des contacts Using Epson Device Admin

Importez les contacts depuis le fichier.

Vous pouvez importer les fichiers enregistrés au format SYLK ou csv, ou bien le fichier binaire de sauvegarde comprenant les points de sécurité.

1. Lancez l'application Epson Device Admin.

2. Sélectionnez **Imprimantes** dans le menu de la barre latérale.

3. Sélectionnez l'appareil que vous souhaitez configurer dans la liste des appareils.

4. Cliquez sur **Configuration des périphériques** dans l'onglet **Accueil** dans le ruban de menu.

Si un mot de passe administrateur a été défini, saisissez-le et cliquez sur **OK**.

5. Cliquez sur **Commun > Contacts**.

6. Cliquez sur **Parcourir** dans **Importer**.

7. Sélectionnez le fichier que vous souhaitez importer, puis cliquez sur **Ouvrir**.

Si vous sélectionnez le fichier binaire, saisissez le mot de passe que vous avez défini lors de l'exportation dans **Mot de passe**.

8. Cliquez sur **Importer**.

L'écran de confirmation s'affiche.

9. Cliquez sur **OK**.

Le résultat de la validation s'affiche.

- Édition des informations chargées

Cliquez si vous souhaitez modifier les informations individuellement.

- Chargement de plus de fichier

Cliquez si vous souhaitez importer plusieurs fichiers.

10. Cliquez sur **Importer**, puis sur **OK** à l'écran de finalisation d'importation.

Revenez à l'écran des propriétés de l'appareil.

11. Cliquez sur **Transmettre**.

12. Cliquez sur **OK** dans le message de confirmation.

Les paramètres sont envoyés à l'imprimante.

13. À l'écran de confirmation d'envoi, cliquez sur **OK**.

Les informations de l'imprimante sont mises à jour.

Ouvrez les contacts avec Web Config ou depuis le panneau de commande de l'imprimante, puis vérifiez qu'ils ont bien été mis à jour.

### Informations connexes

➔ « [Logiciel pour configurer des périphériques sur le réseau \(Epson Device Admin\)](#) » à la page 503

## Configuration pour utiliser votre service cloud comme destination de transfert de fax

À l'aide du service Epson Connect disponible sur Internet, vous pouvez transférer les fax reçus vers vos comptes dans le cloud.

Pour utiliser ce service, vous devez enregistrer l'utilisateur, l'imprimante et vos destinations cloud dans **Epson Connect**, puis enregistrer les destinations dans l'imprimante.

Reportez-vous au portail Web d'Epson Connect pour savoir comment configurer et enregistrer votre compte dans le cloud.

<https://www.epsonconnect.com/>

## Enregistrement d'une destination cloud dans l'imprimante avec Web Config

1. Saisissez l'adresse IP de l'imprimante dans un navigateur pour accéder à Web Config.

Saisissez l'adresse IP de l'imprimante depuis un ordinateur connecté au même réseau que celle-ci.

Vous pouvez consulter l'adresse IP de l'imprimante dans le menu suivant.

**Param.** > **Réglages généraux** > **Paramètres réseau** > **État réseau** > **État LAN câblé/Wi-Fi**

2. Saisissez le mot de passe administrateur pour vous identifier en tant qu'administrateur.

- Sélectionnez les éléments suivants dans l'ordre indiqué :  
Onglet **Fax** > **Liste de destination Cloud**
- Sélectionnez le numéro à enregistrer, puis cliquez sur **Modifier**.
- Sélectionnez la destination que vous souhaitez enregistrer dans la liste des destinations cloud.

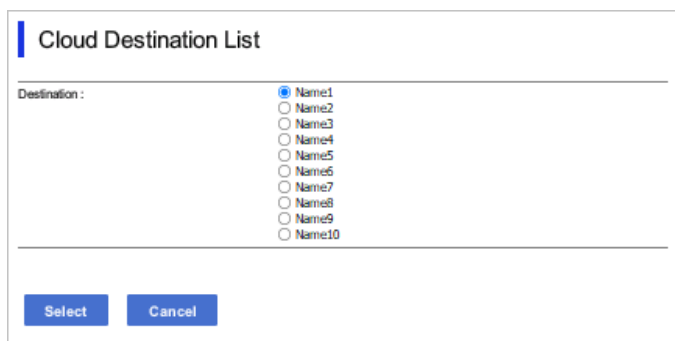

The screenshot shows a dialog box titled "Cloud Destination List". On the left, there is a label "Destination :". To the right, there is a list of radio buttons labeled "Name1" through "Name10". The "Name1" radio button is selected. At the bottom of the dialog, there are two buttons: "Select" and "Cancel".

- Cliquez sur **Sélectionner**.  
Le paramètre est pris en compte par l'imprimante.

#### Informations connexes

- ➔ « [Exécution de Web Config sur un navigateur Web](#) » à la page 500
- ➔ « [Mot de passe administrateur par défaut](#) » à la page 19

## Paramétrage de l'utilisation des informations utilisateur du serveur LDAP en tant que destinations

En associant au préalable le serveur LDAP et l'imprimante, vous pouvez rechercher les informations utilisateur enregistrées sur le serveur LDAP, et utiliser ces informations directement en tant que destinations pour les fax et les e-mails.

### Configuration du serveur LDAP

Pour utiliser les informations du serveur LDAP, enregistrez celui-ci dans l'imprimante.

- Saisissez l'adresse IP de l'imprimante dans un navigateur pour accéder à Web Config.  
Saisissez l'adresse IP de l'imprimante depuis un ordinateur connecté au même réseau que celle-ci.  
Vous pouvez consulter l'adresse IP de l'imprimante dans le menu suivant.  
**Param.** > **Réglages généraux** > **Paramètres réseau** > **État réseau** > **État LAN câblé/Wi-Fi**
- Saisissez le mot de passe administrateur pour vous identifier en tant qu'administrateur.
- Sélectionnez les éléments suivants dans l'ordre indiqué :  
Onglet **Réseau** > **Serveur LDAP** > **De base**
- Saisissez une valeur pour chaque élément.

5. Sélectionnez **OK**.

Les paramètres que vous avez sélectionnés s'affichent.

### Informations connexes

➔ « Exécution de Web Config sur un navigateur Web » à la page 500

➔ « Mot de passe administrateur par défaut » à la page 19

### Éléments de configuration du serveur LDAP

Éléments	Paramètres et explication
Utiliser le Serveur LDAP	Sélectionnez <b>Utiliser</b> ou <b>Ne pas utiliser</b> .
Adresse du serveur LDAP	Saisissez l'adresse du serveur LDAP. Saisissez 1 à 255 caractères au format IPv4, IPv6 ou FQDN. Pour le format FQDN, vous pouvez utiliser des caractères alphanumériques ASCII (0x20–0x7E) et « - », sauf pour le début et la fin de l'adresse.
Num. port serveur LDAP	Saisissez le numéro de port du serveur LDAP entre 1 et 65535.
Connexion sécurisée	Choisissez la méthode d'authentification pour que l'imprimante accède au serveur LDAP.
Validation certificat	Lorsque cette option est activée, le certificat du serveur LDAP est validé. Nous vous recommandons de sélectionner la valeur <b>Activer</b> . Pour que cette option fonctionne, vous devez importer le <b>Certificat CA</b> dans l'imprimante.
Expiration recherche (sec)	Définissez le temps de recherche observé avant qu'une erreur de délai dépassé ne survienne, entre 5 et 300.
Méthode d'authentification	Sélectionnez l'une des méthodes. Si vous sélectionnez <b>L'authentification Kerberos</b> , sélectionnez <b>Paramètres Kerberos</b> pour effectuer les réglages de Kerberos. Pour réaliser une L'authentification Kerberos, les conditions suivantes sont nécessaires. <input type="checkbox"/> L'imprimante et le serveur DNS parviennent à communiquer. <input type="checkbox"/> L'heure de l'imprimante, le serveur KDC et le serveur nécessaire à l'authentification (serveur LDAP, serveur SMTP ou serveur de fichiers) sont synchronisés. <input type="checkbox"/> Lorsque le serveur de service est attribué en tant qu'adresse IP, le FQDN de ce serveur est enregistré dans la zone de résolution inverse du serveur DNS.
Domaine Kerberos à utiliser	Si vous sélectionnez <b>L'authentification Kerberos</b> pour <b>Méthode d'authentification</b> , sélectionnez le domaine Kerberos que vous souhaitez utiliser.
DN administrateur / Nom d'utilisateur	Saisissez le nom d'utilisateur pour le serveur LDAP en Unicode (UTF-8) et en moins de 128 caractères. Vous ne pouvez pas utiliser des caractères de contrôle, tels que 0x00–0x1F et 0x7F. Ce paramètre n'est pas utilisé lorsque <b>Authentification anonyme</b> est sélectionné pour <b>Méthode d'authentification</b> . Laissez le champ vide si vous ne voulez pas en spécifier.

Éléments	Paramètres et explication
Mot de passe	Saisissez le mot de passe pour le serveur d'authentification LDAP en Unicode (UTF-8) et en moins de 128 caractères. Vous ne pouvez pas utiliser des caractères de contrôle, tels que 0x00–0x1F et 0x7F. Ce paramètre n'est pas utilisé lorsque <b>Authentification anonyme</b> est sélectionné pour <b>Méthode d'authentification</b> . Laissez le champ vide si vous ne voulez pas en spécifier.

### Paramètres Kerberos

Si vous sélectionnez **L'authentification Kerberos** pour **Méthode d'authentification de Serveur LDAP > De base**, définissez les paramètres Kerberos suivants dans l'onglet **Réseau > Paramètres Kerberos**. Vous pouvez enregistrer jusqu'à 10 paramètres pour les paramètres Kerberos.

Éléments	Paramètres et explication
Domaine	Saisissez le domaine de l'authentification Kerberos en 255 caractères ASCII (0x20–0x7E) maximum. Laissez le champ vide si vous ne voulez pas en enregistrer.
Adresse KDC	Saisissez l'adresse du serveur d'authentification Kerberos. Saisissez jusqu'à 255 caractères dans le format IPv4, IPv6 ou FQDN. Laissez le champ vide si vous ne voulez pas en enregistrer.
Numéro de port (Kerberos)	Saisissez le numéro de port du serveur Kerberos entre 1 et 65535.

## Configuration des paramètres de recherche du serveur LDAP

Lorsque vous configurez les paramètres de recherche, vous pouvez utiliser l'adresse e-mail et le numéro de fax enregistrés dans le serveur LDAP.

- Saisissez l'adresse IP de l'imprimante dans un navigateur pour accéder à Web Config.  
Saisissez l'adresse IP de l'imprimante depuis un ordinateur connecté au même réseau que celle-ci.  
Vous pouvez consulter l'adresse IP de l'imprimante dans le menu suivant.  
**Param.** > **Réglages généraux** > **Paramètres réseau** > **État réseau** > **État LAN câblé/Wi-Fi**
- Saisissez le mot de passe administrateur pour vous identifier en tant qu'administrateur.
- Sélectionnez les éléments suivants dans l'ordre indiqué :  
Onglet **Réseau** > **Serveur LDAP** > **Paramètres de recherche**
- Saisissez une valeur pour chaque élément.
- Cliquez sur **OK** pour afficher le résultat du paramètre.  
Les paramètres que vous avez sélectionnés s'affichent.

### Informations connexes

- ➔ « Exécution de Web Config sur un navigateur Web » à la page 500
- ➔ « Mot de passe administrateur par défaut » à la page 19

### Éléments de configuration de recherche du serveur LDAP

Éléments	Paramètres et explication
Base de recherche (Nom distingué)	Si vous souhaitez rechercher un domaine arbitraire, spécifiez le nom de domaine du serveur LDAP. Saisissez entre 0 et 128 caractères Unicode (UTF-8). Laissez ce champ vide si vous ne recherchez pas d'attribut arbitraire.  Exemple de répertoire du serveur local : dc=server,dc=local
Nombre d'entrées de recherche	Spécifiez le nombre d'entrées de recherche, entre 5 et 500. Le nombre d'entrées de recherche spécifié est enregistré et affiché temporairement. Même si le nombre d'entrées de recherche est supérieur au nombre spécifié et qu'un message d'erreur apparaît, la recherche peut malgré tout être effectuée.
Attribut Nom d'utilisateur	Spécifiez le nom d'attribut à afficher lors de la recherche des noms d'utilisateur. Saisissez entre 1 et 255 caractères Unicode (UTF-8). Le premier caractère doit être a-z ou A-Z.  Exemple : cn, uid
Attr affich Nom utilisateur	Spécifiez le nom d'attribut à afficher comme nom d'utilisateur. Saisissez entre 0 et 255 caractères Unicode (UTF-8). Le premier caractère doit être a-z ou A-Z.  Exemple : cn, sn
Attribut du Num. fax	Spécifiez le nom d'attribut à afficher lors de la recherche des numéros de télécopie. Saisissez une combinaison entre 1 et 255 caractères en utilisant A-Z, a-z, 0-9 et -. Le premier caractère doit être a-z ou A-Z.  Exemple : facsimileTelephoneNumber
Attribut de l'adresse email	Spécifiez le nom d'attribut à afficher lors de la recherche d'adresses e-mail. Saisissez une combinaison entre 1 et 255 caractères en utilisant A-Z, a-z, 0-9 et -. Le premier caractère doit être a-z ou A-Z.  Exemple : mail
Attribut arbitraire 1 - Attribut arbitraire 4	Vous pouvez spécifier d'autres attributs arbitraires à rechercher. Saisissez entre 0 et 255 caractères Unicode (UTF-8). Le premier caractère doit être a-z ou A-Z. Laissez ce champ vide si vous ne souhaitez pas rechercher d'attributs arbitraires.  Exemple : o, ou

### Vérification de la connexion à un serveur LDAP

Procédez au test de connexion au serveur LDAP à l'aide du paramètre défini dans **Serveur LDAP > Paramètres de recherche**.

1. Saisissez l'adresse IP de l'imprimante dans un navigateur pour accéder à Web Config.  
Saisissez l'adresse IP de l'imprimante depuis un ordinateur connecté au même réseau que celle-ci.  
Vous pouvez consulter l'adresse IP de l'imprimante dans le menu suivant.  
**Param. > Réglages généraux > Paramètres réseau > État réseau > État LAN câblé/Wi-Fi**
2. Saisissez le mot de passe administrateur pour vous identifier en tant qu'administrateur.
3. Sélectionnez les éléments suivants dans l'ordre indiqué :  
**Onglet Réseau > Serveur LDAP > Test de connexion**



4. Sélectionnez **Démarrer**.

Le test de connexion commence. Le rapport de vérification s'affiche une fois le test terminé.

**Informations connexes**

- ➔ « Exécution de Web Config sur un navigateur Web » à la page 500
- ➔ « Mot de passe administrateur par défaut » à la page 19

**Références du test de connexion au serveur LDAP**

Messages	Explications
Le test de connexion a réussi.	Ce message s'affiche une fois la connexion au serveur correctement établie.
Le test de connexion a échoué. Vérifier les paramètres.	Ce message s'affiche pour les raisons suivantes : <ul style="list-style-type: none"> <li><input type="checkbox"/> Le numéro de port ou l'adresse du serveur LDAP est incorrecte.</li> <li><input type="checkbox"/> Une erreur d'expiration est survenue.</li> <li><input type="checkbox"/> <b>Ne pas utiliser</b> est sélectionné pour <b>Utiliser le Serveur LDAP</b>.</li> <li><input type="checkbox"/> Si <b>L'authentification Kerberos</b> est sélectionné comme <b>Méthode d'authentification</b>, des paramètres tels que <b>Domaine</b>, <b>Adresse KDC</b> et <b>Numéro de port (Kerberos)</b> sont incorrects.</li> </ul>
Le test de connexion a échoué. Vérifiez les date et heure sur votre produit ou sur le serveur.	Ce message s'affiche en cas d'échec de connexion : l'heure de l'imprimante et l'heure du serveur LDAP ne correspondent pas.
Échec authentification. Vérifier les paramètres.	Ce message s'affiche pour les raisons suivantes : <ul style="list-style-type: none"> <li><input type="checkbox"/> Les paramètres <b>Nom d'utilisateur</b> and/or <b>Mot de passe</b> sont incorrects.</li> <li><input type="checkbox"/> Si <b>L'authentification Kerberos</b> est sélectionné comme <b>Méthode d'authentification</b>, la date et l'heure peuvent ne pas être configurés.</li> </ul>
Accès à l'imprimante impossible avant que le traitement soit terminé.	Ce message s'affiche lorsque l'imprimante est occupée.

**Envoi de fax à l'aide d'un serveur de fax**

Vous pouvez envoyer des fax en utilisant un serveur de fax sur votre réseau. La configuration du serveur de fax vous permet d'envoyer un e-mail au serveur de fax avec les données du fax en pièce jointe, puis de l'envoyer à l'aide de la fonction fax de votre imprimante. Le serveur de fax envoie le fax en utilisant le numéro de fax du destinataire inclus dans l'adresse e-mail. Lorsque les paramètres du serveur de fax sont activés, vous ne pouvez pas envoyer de fax en utilisant le port LINE de l'imprimante.

**Remarque:**

Avant d'activer cette fonction dans votre réseau, consultez votre représentant commercial pour plus d'informations. Pour plus de détails sur le serveur de fax, consultez le fournisseur de services de fax par Internet.

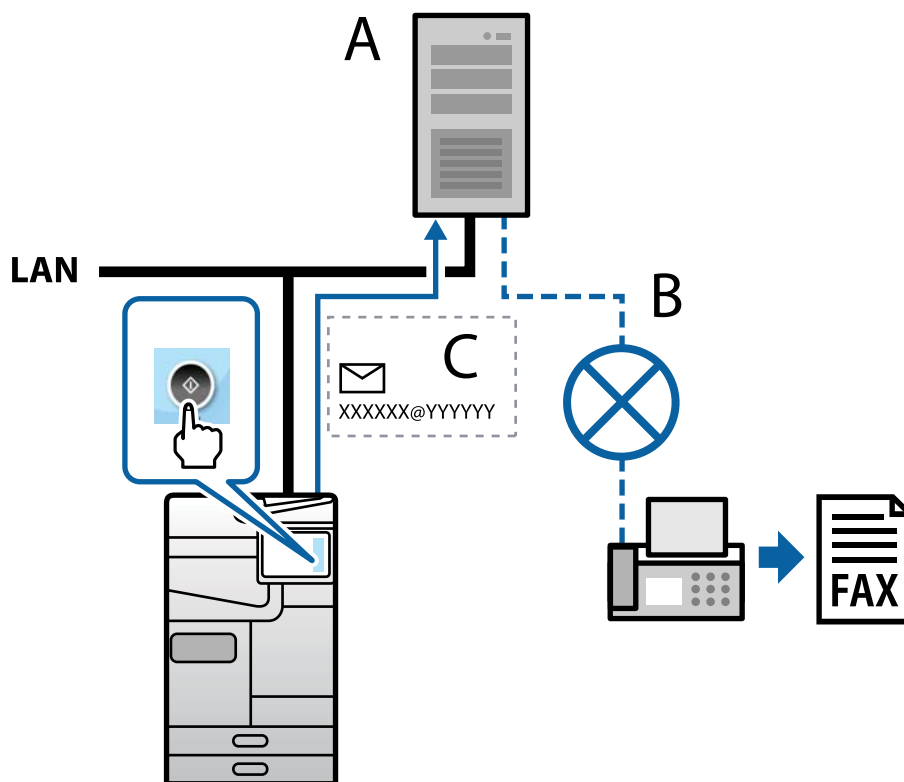

A : Serveur de fax

B : Réseau téléphonique public commuté (PSTN)

C : E-mail avec données de fax jointes

**Vous avez besoin d'un serveur de fax avec les fonctions suivantes.**

- Capable de recevoir des données de fax avec des e-mails au format "XXXXXX@YYYYYY" et d'envoyer des fax à un numéro de fax XXXXXX.

XXXXXX : Numéro de fax

YYYYYY : Nom de domaine du serveur de fax ajouté par l'imprimante

- La possibilité de traiter des données de fax au format multi-Tiff jointes à un e-mail.

---

## Réglages pour impression, numérisation, copie et fax

### Configuration initiale pour impression

Ajustez les paramètres de l'imprimante, comme le format du papier ou les erreurs d'impression.

## Utilisation des fonctions d'impression

Activer pour utiliser la fonction d'impression sur l'ensemble du réseau.

Pour utiliser l'imprimante sur le réseau, vous devez définir le port pour la connexion réseau sur l'ordinateur ainsi que la connexion de l'imprimante au réseau.

### **Types de connexion à l'imprimante**

Les deux méthodes suivantes sont disponibles pour la connexion au réseau de l'imprimante.

- Connexion de pair-à-pair (impression directe)
- Connexion serveur/client (partage d'imprimante à l'aide du serveur de Windows)

### **Paramètres de connexion de pair-à-pair**

C'est la connexion pour connecter l'imprimante au réseau et à l'ordinateur directement. Seul un modèle ayant une capacité de mise en réseau peut être connecté.

#### **Méthode de connexion :**

Connectez l'imprimante directement au réseau via un concentrateur ou un point d'accès.

#### **Pilote d'imprimante :**

Installez le pilote de l'imprimante sur chaque ordinateur client.

Lorsque vous utilisez EpsonNet SetupManager, vous pouvez fournir le pack du pilote qui inclut les paramètres de l'imprimante.

#### **Fonctions :**

- Le travail d'impression commence immédiatement parce que le travail d'impression est envoyé directement à l'imprimante.
- Vous pouvez imprimer tant que l'imprimante fonctionne.

### **Paramètres de serveur/connexion client**

C'est la connexion que l'ordinateur du serveur partage avec l'imprimante. Pour interdire la connexion sans passer par l'ordinateur du serveur, vous pouvez améliorer la sécurité.

Lorsque vous utilisez la connexion USB, l'imprimante sans fonction réseau peut également être partagée.

#### **Méthode de connexion :**

Connectez l'imprimante au réseau via un commutateur LAN ou un point d'accès.

Vous pouvez également connecter l'imprimante au serveur directement par câble USB.

#### **Pilote d'imprimante :**

Installez le pilote de l'imprimante sur le serveur Windows en fonction du système d'exploitation des ordinateurs clients.

En accédant au serveur Windows et en liant l'imprimante, le pilote de l'imprimante est installé sur l'ordinateur client et peut être utilisé.

### Fonctions :

- Gérer l'imprimante et le pilote de l'imprimante en lot.
- En fonction des spécifications du serveur, cela peut prendre du temps de démarrer le travail d'impression parce que tous les travaux d'impression passent par le serveur d'impression.
- Vous ne pouvez pas imprimer parce que le serveur Windows est désactivé.

### **Paramètres d'impression pour la connexion de pair-à-pair**

Pour la connexion de pair-à-pair (impression directe), une imprimante et un ordinateur client ont une relation directe.

Le pilote d'imprimante doit être installé sur chaque ordinateur client.

### **Paramètres d'impression pour la connexion serveur/client**

Activez pour imprimer à partir de l'imprimante connectée en tant que connexion serveur/client.

Pour la connexion serveur/client, configurez d'abord le serveur d'impression, puis partagez l'imprimante sur le réseau.

Lorsque vous utilisez le câble USB pour vous connecter au serveur, configurez d'abord le serveur d'impression, puis partagez l'imprimante sur le réseau.

### **Configuration des ports réseau**

Créez la file d'attente d'impression pour l'impression réseau sur le serveur d'impression à l'aide du protocole TCP/IP, puis configurez le port réseau.

Cet exemple utilise Windows Server 2012 R2.

1. Ouvrez l'écran des périphériques et imprimantes.

**Bureau > Paramètres > Panneau de configuration > Matériel et audio ou Matériel > Périphériques et imprimantes.**

2. Ajoutez une imprimante.

Cliquez sur **Ajouter une imprimante**, puis sélectionnez **L'imprimante que je veux n'est pas répertoriée**.

3. Ajoutez une imprimante locale.

Sélectionnez **Ajouter une imprimante locale ou réseau avec des paramètres manuels**, puis cliquez sur **Suivant**.

4. Sélectionnez **Créer un nouveau port**, sélectionnez **Port TCP/IP standard** pour le type de port et cliquez sur **Suivant**.

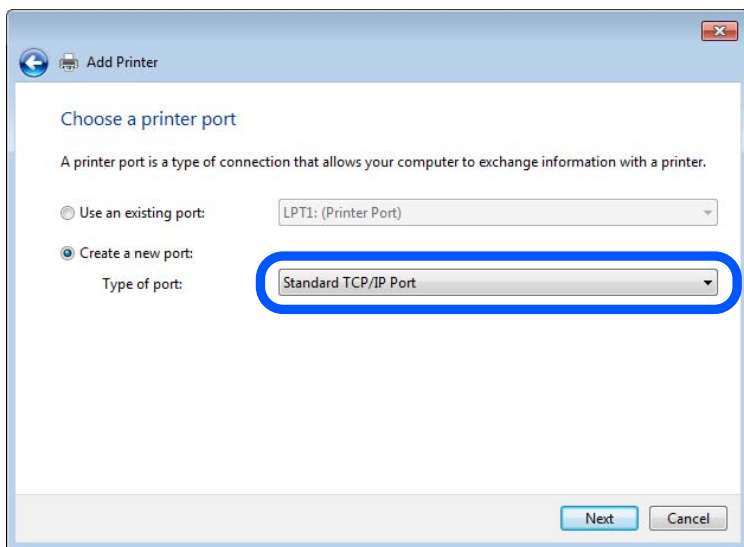

5. Saisissez l'adresse IP ou le nom de l'imprimante sous **Nom d'hôte ou adresse IP** ou **Nom d'imprimante ou adresse IP**, puis cliquez sur **Suivant**.

Exemple :

Nom de l'imprimante : EPSONA1A2B3C

Adresse IP : 192.0.2.111

Ne modifiez pas le paramètre **Nom du port**.

Cliquez sur **Continuer** lorsque l'écran **Contrôle de compte d'utilisateur** s'affiche.

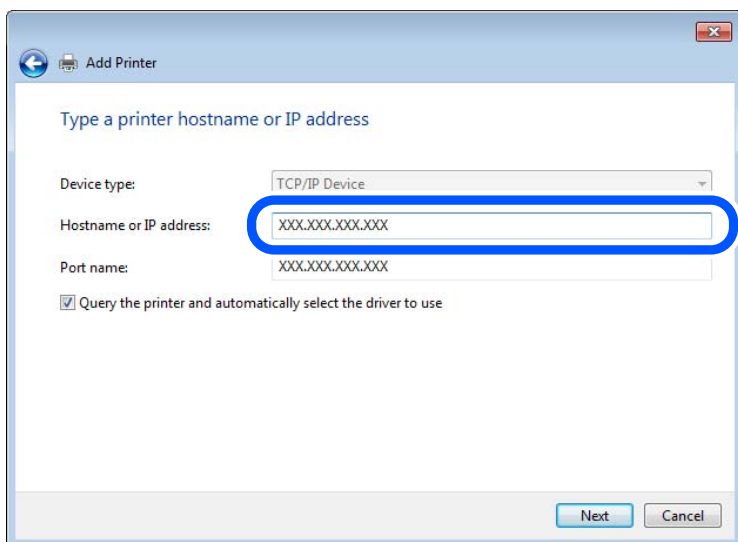

**Remarque:**

Si vous précisez le nom de l'imprimante sur un réseau prenant en charge la résolution de nom, l'adresse IP est suivie même si l'adresse IP de l'imprimante a été modifiée par DHCP. Vous pouvez vérifier le nom de l'imprimante depuis l'écran d'état du réseau sur le panneau de commande de l'imprimante ou la feuille d'état du réseau.

6. Configurez le pilote d'impression.

- Si le pilote d'impression est déjà installé :

Sélectionnez **Fabricant** et **Imprimantes**. Cliquez sur **Suivant**.

7. Suivez les instructions affichées à l'écran.

Lorsque vous utilisez l'imprimante via la connexion serveur/client (partage d'imprimante par le biais du serveur Windows), continuez en définissant les paramètres de partage.

### **Vérification de la configuration du port — Windows**

Vérifiez si le port adéquat est défini pour la file d'attente d'impression.

1. Ouvrez l'écran des périphériques et imprimantes.

**Bureau > Paramètres > Panneau de configuration > Matériel et audio** ou **Matériel > Périphériques et imprimantes**.

2. Ouvrez l'écran des propriétés de l'imprimante.

Cliquez avec le bouton droit de la souris sur l'icône de l'imprimante, puis cliquez sur **Propriétés de l'imprimante**.

3. Cliquez sur l'onglet **Ports**, sélectionnez **Port TCP/IP standard** et cliquez sur **Configurer le port**.

4. Vérifiez la configuration du port.

- Pour RAW

Vérifiez que l'option **Raw** est sélectionnée sous **Protocole** et cliquez sur **OK**.

- Pour LPR

Vérifiez que l'option **LPR** est sélectionnée sous **Protocole**. Saisissez PASSTHRU sous **Nom de la file d'attente** au niveau des **Paramètres LPR**. Sélectionnez **Comptage des octets LPR activé** et cliquez sur **OK**.

### **Partage de l'imprimante (Windows seulement)**

Lorsque vous utilisez l'imprimante via la connexion serveur/client (partage d'imprimante par le biais du serveur Windows), configurez le partage d'imprimante à partir du serveur d'impression.

1. Sélectionnez **Panneau de configuration > Afficher les périphériques et imprimantes** sur le serveur d'impression.

2. Faites un clic droit sur l'icône de l'imprimante (file d'attente d'impression) que vous souhaitez partager, puis sélectionnez **Propriétés de l'imprimante > onglet Partage**.

3. Sélectionnez **Partager cette imprimante**, puis saisissez le **nom de partage**.

Sous Windows Server 2012, cliquez sur **Modifier les options de partage**, puis configurez les paramètres.

### **Installation de pilotes supplémentaires (Windows uniquement)**

Si le serveur et les clients n'utilisent pas la même version de Windows, il est conseillé d'installer des pilotes supplémentaires sur le serveur d'impression.

1. Sélectionnez **Panneau de configuration > Afficher les périphériques et imprimantes** sur le serveur d'impression.
2. Cliquez avec le bouton droit de la souris sur l'icône de l'imprimante que vous souhaitez partager avec les clients, puis cliquez sur **Propriétés de l'imprimante > onglet Partage**.
3. Cliquez sur **Pilotes supplémentaires**.  
Sous Windows Server 2012, cliquez sur Change Sharing Options et configurez les paramètres.
4. Sélectionnez les versions Windows des clients, puis cliquez sur OK.
5. Sélectionnez le fichier d'information du pilote d'imprimante (\*.inf) puis installez le pilote.

### Utilisation de l'imprimante partagée – Windows

L'administrateur doit informer les clients du nom d'ordinateur attribué au serveur d'impression et leur expliquer comment l'ajouter à leur ordinateur. Si le ou les pilotes supplémentaires n'ont pas encore été configurés, indiquez aux clients comment utiliser l'option **Périphériques et imprimantes** pour ajouter l'imprimante partagée.

Procédez comme suit si un ou plusieurs pilotes supplémentaires ont déjà été configurés sur le serveur d'impression :

1. Sélectionnez le nom attribué au serveur d'impression dans l' **Explorateur Windows**.
2. Double-cliquez sur l'imprimante que vous souhaitez utiliser.

### Définition du papier source

Définissez le format et le type de papier à charger dans chaque source de papier.

1. Saisissez l'adresse IP de l'imprimante dans un navigateur pour accéder à Web Config.  
Saisissez l'adresse IP de l'imprimante depuis un ordinateur connecté au même réseau que celle-ci.  
Vous pouvez consulter l'adresse IP de l'imprimante dans le menu suivant.  
**Param. > Réglages généraux > Paramètres réseau > État réseau > État LAN câblé/Wi-Fi**
2. Saisissez le mot de passe administrateur pour vous identifier en tant qu'administrateur.
3. Sélectionnez les éléments suivants dans l'ordre indiqué :  
**Onglet Imprimer > Réglages source papier**
4. Configurez chaque élément.  
Les éléments affichés peuvent varier en fonction de la situation.
  - Nom de la source de papier**  
Affichez le nom de la source de papier cible, par exemple **bac d'alimentation, Bac 1**.
  - Taille du papier**  
Sélectionnez le format papier que vous souhaitez définir dans le menu déroulant.
  - Unité**  
Sélectionnez l'unité du format défini par l'utilisateur. Vous pouvez sélectionner ceci lorsque **Personnalisée** est sélectionné dans **Taille du papier**.

### **Largeur**

Définissez la longueur horizontale du format défini par l'utilisateur.

La gamme que vous pouvez saisir ici dépend de la source de papier, qui est indiquée sur le côté de **Largeur**.

Lorsque vous sélectionnez **mm** dans **Unité**, vous pouvez saisir jusqu'à une décimale.

Lorsque vous sélectionnez **pouce** dans **Unité**, vous pouvez saisir jusqu'à deux décimales.

### **Hauteur**

Définissez la longueur verticale du format défini par l'utilisateur.

La gamme que vous pouvez saisir ici dépend de la source de papier, qui est indiquée sur le côté de **Hauteur**.

Lorsque vous sélectionnez **mm** dans **Unité**, vous pouvez saisir jusqu'à une décimale.

Lorsque vous sélectionnez **pouce** dans **Unité**, vous pouvez saisir jusqu'à deux décimales.

### **Type de papier**

Sélectionnez le type de papier que vous souhaitez définir dans le menu déroulant.

5. Vérifiez les paramètres, puis cliquez sur **OK**.

### **Informations connexes**

➔ « [Exécution de Web Config sur un navigateur Web](#) » à la page 500

➔ « [Mot de passe administrateur par défaut](#) » à la page 19

## **Configuration de l'interface**

Réglez le délai des tâches d'impression ou le langage d'impression affectés à chaque interface.

Ceci ne s'affiche que sur les imprimantes compatibles avec PostScript ou PCL.

1. Saisissez l'adresse IP de l'imprimante dans un navigateur pour accéder à Web Config.  
Saisissez l'adresse IP de l'imprimante depuis un ordinateur connecté au même réseau que celle-ci.

Vous pouvez consulter l'adresse IP de l'imprimante dans le menu suivant.

**Param.** > **Réglages généraux** > **Paramètres réseau** > **État réseau** > **État LAN câblé/Wi-Fi**

2. Saisissez le mot de passe administrateur pour vous identifier en tant qu'administrateur.
3. Sélectionnez les éléments suivants dans l'ordre indiqué :

Onglet **Imprimer** > **Param interface**

4. Configurez chaque élément.

### **Param temporisation**

Réglez le délai des tâches d'impression envoyées directement par USB.

Vous pouvez régler ce délai entre 5 et 300 secondes par incréments d'une seconde.

Si vous ne souhaitez pas définir de délai, saisissez 0.

### **Langue impr**

Sélectionnez le langage d'impression pour chaque interface USB et chaque interface réseau.

Si vous sélectionnez **Auto**, le langage d'impression sera automatiquement détecté par les tâches d'impression envoyées.



5. Vérifiez les paramètres, puis cliquez sur **OK**.

### Informations connexes

- ➔ « Exécution de Web Config sur un navigateur Web » à la page 500
- ➔ « Mot de passe administrateur par défaut » à la page 19

## Erreurs de réglage

Définissez l'erreur qui s'affiche pour l'appareil.

1. Saisissez l'adresse IP de l'imprimante dans un navigateur pour accéder à Web Config.  
Saisissez l'adresse IP de l'imprimante depuis un ordinateur connecté au même réseau que celle-ci.  
Vous pouvez consulter l'adresse IP de l'imprimante dans le menu suivant.  
**Param. > Réglages généraux > Paramètres réseau > État réseau > État LAN câblé/Wi-Fi**
2. Saisissez le mot de passe administrateur pour vous identifier en tant qu'administrateur.
3. Sélectionnez les éléments suivants dans l'ordre indiqué :  
**Onglet Imprimer > Réglages d'erreur**
4. Configurez chaque élément.
  - Avis de taille papier  
Choisissez si vous souhaitez afficher une erreur sur le panneau de commande lorsque le format du papier dans la source indiquée est différent de celui du papier dans les données imprimées.
  - Avis de type papier  
Choisissez si vous souhaitez afficher une erreur sur le panneau de commande lorsque le type du papier de la source indiquée est différent de celui du papier dans les données imprimées.
  - Solveur d'erreur auto  
Choisissez si vous souhaitez supprimer automatiquement l'erreur si aucune opération n'est réalisée sur le panneau de commande pendant 5 secondes après avoir affiché l'erreur.
5. Vérifiez les paramètres, puis cliquez sur **OK**.

## Configuration de Universal Print

Choisissez quand imprimer depuis des périphériques externes sans utiliser le pilote de l'imprimante.

Selon le langage d'impression de votre imprimante, certains éléments ne s'afficheront pas.

1. Saisissez l'adresse IP de l'imprimante dans un navigateur pour accéder à Web Config.  
Saisissez l'adresse IP de l'imprimante depuis un ordinateur connecté au même réseau que celle-ci.  
Vous pouvez consulter l'adresse IP de l'imprimante dans le menu suivant.  
**Param. > Réglages généraux > Paramètres réseau > État réseau > État LAN câblé/Wi-Fi**
2. Saisissez le mot de passe administrateur pour vous identifier en tant qu'administrateur.

- Sélectionnez les éléments suivants dans l'ordre indiqué :  
Onglet **Imprimer** > **Param. d'impr univ**
- Configurez chaque élément.
- Vérifiez les paramètres, puis cliquez sur **OK**.

### Informations connexes

- ➔ « Exécution de Web Config sur un navigateur Web » à la page 500
- ➔ « Mot de passe administrateur par défaut » à la page 19

### De base

Éléments	Explication
Décalage supérieur(-30.0-30.0mm)	Définissez la position verticale du papier sur lequel l'impression commence.
Décal. gauche(-30.0-30.0mm)	Définissez la position horizontale du papier sur lequel l'impression commence.
Décalage supérieur en arrière(-30.0-30.0mm)	Définissez la position verticale du papier sur lequel l'impression de la face arrière du papier commence en impression recto verso.
Décal. gauche en arrière(-30.0-30.0mm)	Définissez la position horizontale du papier sur lequel l'impression de la face arrière du papier commence en impression recto verso.
Vérifiez largeur papier	Définissez s'il faut vérifier la largeur du papier lors de l'impression.
Sauter pages blanches	S'il y a une page vierge dans les données d'impression, configurez de sorte qu'il ne s'en imprime pas.

### Configuration impr PDL

Vous pouvez définir les paramètres d'impression PCL ou PostScript.

Ceci ne s'affiche que sur les imprimantes compatibles avec PostScript ou PCL.

### Paramètres communs

Éléments	Explication
Taille du papier	Sélectionnez la taille du papier sur laquelle vous souhaitez imprimer.
Type de papier	Sélectionnez le type de papier à utiliser pour l'impression.
Orientation	Sélectionnez l'orientation à utiliser pour imprimer.
Qualité	Sélectionnez la qualité d'impression que vous souhaitez utiliser pour l'impression.
Mode économie encre	Définissez si vous souhaitez imprimer avec une consommation d'encre réduite.
Ordre d'impr	Pour imprimer de la première à la dernière page.
Nbre copies(1-999)	Définit le nombre de copies à imprimer.
Marge de reliure	Sélectionnez la position de reliure.

Éléments	Explication
Éject auto papier	Sélectionnez si vous voulez éjecter ou non le papier automatiquement en cas de dépassement de délai lors de la réception d'une tâche d'impression.
Impr. 2 côtés	Définissez si vous souhaitez imprimer en recto-verso.

### Menu PCL

Éléments	Explication
Source police	Sélectionnez si vous voulez utiliser ou non la police installée sur l'imprimante ou la télécharger.
Numéro Police	Spécifiez le numéro de la police que vous souhaitez utiliser.
Taille de la police(0.44-99.99cpi)	Si la police que vous voulez utiliser est évolutive et à hauteur fixe, spécifiez la taille de la police en hauteur.
Taille du point(4.00-999.75pt)	Si la police que vous voulez utiliser est évolutive et proportionnelle, spécifiez la taille de la police en points.
Jeu symboles	Sélectionnez le jeu de symboles de la police que vous souhaitez utiliser.
Ligne(5-128lignes)	Spécifiez le nombre de lignes par page.
Retour chariot	Sélectionnez l'opération du code CR (retour).
Saut de ligne	Sélectionnez l'opération du code LF (nouvelle ligne) et du code FF (nouvelle page).
Attrib alim papier	Spécifiez l'affectation du chargeur de papier pour la commande d'alimentation du papier PCL.

### Menu PS

Éléments	Explication
Page d'Erreur	Définissez si vous souhaitez imprimer une feuille d'erreur lorsqu'une erreur d'impression PS3 est survenue.
Mode	Définissez l'impression couleur ou monochrome.
Binaire	Définissez si les données binaires doivent être acceptées ou non.
Taille page PDF	Définissez le format du papier pour l'impression PDF.

## Configuration d'Impression universelle (Microsoft)

Vous pouvez configurer votre imprimante pour qu'elle utilise Impression universelle. Pour utiliser cette fonction, vous devrez utiliser Microsoft 365 ainsi que le service Azure Active Directory.

1. Saisissez l'adresse IP de l'imprimante dans un navigateur pour accéder à Web Config.  
Saisissez l'adresse IP de l'imprimante depuis un ordinateur connecté au même réseau que celle-ci.  
Vous pouvez consulter l'adresse IP de l'imprimante dans le menu suivant.

**Param.** > Réglages généraux > Paramètres réseau > État réseau > État LAN câblé/Wi-Fi

2. Saisissez le mot de passe administrateur pour vous identifier en tant qu'administrateur.
3. Sélectionnez les éléments suivants dans l'ordre indiqué :  
Onglet **Réseau** > **Impression universelle**
4. Cliquez sur **Inscrire**.
5. Lisez le message qui s'affiche, puis cliquez sur le lien.
6. Suivez les instructions à l'écran pour enregistrer l'imprimante.

Si le statut de l'enregistrement indique **Inscrit** à l'écran Web Config après avoir procédé à l'enregistrement, alors la configuration est terminée.

**Remarque:**

*Pour savoir comment utiliser le Azure Active Directory, par exemple comment utiliser Impression universelle, reportez-vous au site Web de Microsoft.*

**Informations connexes**

- ➔ « Exécution de Web Config sur un navigateur Web » à la page 500
- ➔ « Mot de passe administrateur par défaut » à la page 19

## Configuration de AirPrint

Définissez à quel moment utiliser l'impression et la numérisation d'AirPrint.

Accédez à Web Config et sélectionnez l'onglet **Réseau** > **Configuration d'AirPrint**.

Éléments	Explication
Nom du service Bonjour	Saisissez le nom de service Bonjour entre 1 et 41 caractères dans ASCII (0x20–0x7E).
Emplacement de Bonjour	Saisissez des informations sur la localisation telles que le placement de l'imprimante entre 127 octets ou moins dans Unicode (UTF-8).
Géolocalisation Latitude et longitude (WGS84)	Saisissez les informations sur l'emplacement de l'imprimante. Cette entrée est optionnelle.  Saisissez des valeurs en utilisant les données WGS-84, qui séparent la latitude et la longitude par une virgule.  Vous pouvez saisir entre -90 et +90 pour la valeur de latitude, et de -180 à +180 pour la valeur de longitude. Vous pouvez saisir moins d'une décimale à la sixième place, et pouvez omettre le signe « + ».
Protocole Top Priority	Sélectionnez le protocole de priorité principal depuis IPP et port 9100.
Wide-Area Bonjour	Définissez si vous souhaitez utiliser Wide-Area Bonjour. Si vous l'utilisez, les imprimantes doivent être enregistrées sur le serveur DNS afin d'être en mesure de rechercher l'imprimante sur le segment.
Demander Code PIN lors de l'utilisation de l'impression IPP	Sélectionnez si vous avez besoin ou non d'un code PIN lorsque vous utilisez l'impression IPP. Si vous sélectionnez <b>Oui</b> , les travaux d'impression IPP sans codes PIN ne sont pas sauvegardés dans l'imprimante.
Activer AirPrint	IPP, Bonjour, AirPrint (service de numérisation) sont activés, et IPP est uniquement établi avec une communication sécurisée.

## Préparation à la numérisation ou à la copie

### Préparation de la numérisation

#### Numérisation à l'aide du panneau de commande

Configurez les serveurs ou les dossiers avant de procéder à la numérisation.

#### Paramètres des serveurs et des dossiers

Nom	Paramètres	Localisation	Condition requise
Numérisation vers un dossier réseau (SMB)	Création et configuration du partage du dossier de sauvegarde	Un ordinateur disposant d'un emplacement de dossier de sauvegarde	Le compte d'utilisateur administratif sur l'ordinateur qui crée les dossiers de sauvegarde.
	Destination pour la Numérisation vers un dossier réseau (SMB)	Contacts de l'appareil	Nom d'utilisateur et mot de passe permettant de se connecter à l'ordinateur qui a le dossier de sauvegarde, et le privilège pour mettre à jour le dossier de sauvegarde.
Numérisation vers un dossier réseau (FTP)	Configuration de connexion au serveur FTP	Contacts de l'appareil	Informations de connexion au serveur FTP et privilège de mise à jour du dossier de sauvegarde.
Numérisation vers une adresse e-mail	Configuration du serveur de messagerie	Périphérique	Informations de configuration du serveur de messagerie
Numérisation vers le cloud	Enregistrement de l'imprimante sur Epson Connect	Périphérique	Environnement de connexion Internet
	Enregistrement de contact sur Epson Connect	Service Epson Connect	Enregistrement de l'utilisateur et de l'imprimante dans le service Epson Connect
Numériser vers un ordinateur (lors de l'utilisation de Document Capture Pro Server)	Configuration du mode serveur pour Document Capture Pro	Périphérique	Adresse IP, nom d'hôte ou nom de domaine complet de l'ordinateur sur lequel est installé Document Capture Pro Server

#### Informations connexes

- ➔ « Partage d'un dossier de réseau partagé » à la page 70
- ➔ « Configuration d'un serveur de messagerie » à la page 66

### Utilisation d'Document Capture Pro Server

Avec Document Capture Pro Server, vous pouvez gérer la méthode de tri, le format d'enregistrement et la destination de la transmission d'une numérisation réalisée à partir du panneau de commande de l'imprimante. Depuis le panneau de commande de l'imprimante, vous pouvez appeler et exécuter une tâche précédemment enregistrée sur le serveur.

Installez-le sur le serveur.

Contactez votre agence Epson locale pour plus d'informations sur Document Capture Pro Server.

### Configuration du mode serveur

Pour utiliser Document Capture Pro Server, configurez le **Mode serveur** depuis Web Config.

#### Remarque:

Vous pouvez également configurer le **Mode serveur** depuis le panneau de commande en suivant le chemin indiqué ci-dessous.

**Param.** > **Réglages généraux** > **Param. de numér.** > **Document Capture Pro** > **Mode Opération**

1. Saisissez l'adresse IP de l'imprimante dans un navigateur pour accéder à Web Config.  
Saisissez l'adresse IP de l'imprimante depuis un ordinateur connecté au même réseau que celle-ci.  
Vous pouvez consulter l'adresse IP de l'imprimante dans le menu suivant.  
**Param.** > **Réglages généraux** > **Paramètres réseau** > **État réseau** > **État LAN câblé/Wi-Fi**
2. Saisissez le mot de passe administrateur pour vous identifier en tant qu'administrateur.
3. Sélectionnez les éléments suivants dans l'ordre indiqué :  
Onglet **Numériser/Copie** > **Document Capture Pro**
4. Sélectionnez **Mode serveur** pour **Mode**.
5. Saisissez l'adresse du serveur sur lequel Document Capture Pro Server est installé dans **Adresse serveur**.  
Saisissez entre 2 et 255 caractères, au format IPv4, IPv6, nom d'hôte ou FQDN. Pour le format FQDN, vous pouvez utiliser des caractères alphanumériques au format ASCII (0x20 à 0x7E) et « - », sauf pour le début et la fin de l'adresse.
6. Cliquez sur **OK**.  
Le réseau est reconnecté, puis les paramètres sont activés.

### Informations connexes

- ➔ « [Exécution de Web Config sur un navigateur Web](#) » à la page 500
- ➔ « [Mot de passe administrateur par défaut](#) » à la page 19

### Numérisation à partir d'un ordinateur

Installez le logiciel et vérifiez que le service de numérisation réseau pour numériser depuis un ordinateur via le réseau est activé.

### Logiciel devant être installé

#### Epson Scan 2

Ceci est un pilote de scanner. Si vous utilisez le périphérique depuis un ordinateur, installez le pilote sur chaque ordinateur client. Si Document Capture Pro/Document Capture est installé, vous pouvez réaliser les opérations attribuées aux boutons du périphérique.

Si EpsonNet SetupManager est utilisé, le pilote de l'imprimante est également distribué sous forme de paquet.

#### Document Capture Pro (Windows)/Document Capture (Mac OS)

Il est installé sur l'ordinateur client. Les travaux enregistrés sur un ordinateur en réseau où est installé Document Capture Pro/Document Capture peuvent être appelés et exécutés à partir du panneau de commande du périphérique.

Vous pouvez numériser via le réseau à partir d'un ordinateur. Epson Scan 2 est exigé pour la numérisation.

### Confirmation de l'activation de la numérisation réseau

Vous pouvez activer le service de numérisation réseau lorsque vous numériser depuis un ordinateur client du réseau. Le paramètre par défaut est activé.

1. Saisissez l'adresse IP de l'imprimante dans un navigateur pour accéder à Web Config.

Saisissez l'adresse IP de l'imprimante depuis un ordinateur connecté au même réseau que celle-ci.

Vous pouvez consulter l'adresse IP de l'imprimante dans le menu suivant.

**Param. > Réglages généraux > Paramètres réseau > État réseau > État LAN câblé/Wi-Fi**

2. Saisissez le mot de passe administrateur pour vous identifier en tant qu'administrateur.

3. Sélectionnez les éléments suivants dans l'ordre indiqué :

Onglet **Numériser/Copie** > **Numérisation en réseau**

4. Assurez-vous que **Activer la numérisation** est sélectionné dans **Epson Scan 2**.

Si ce paramètre est sélectionné, la tâche est terminée. Fermez le Web Config.

Si elle est vierge, sélectionnez-la et passez à l'étape suivante.

5. Cliquez sur **Suivant**.

6. Cliquez sur **OK**.

Le réseau est reconnecté, puis les paramètres sont activés.

### Informations connexes

➔ « Exécution de Web Config sur un navigateur Web » à la page 500

➔ « Mot de passe administrateur par défaut » à la page 19

## Accès aux fonctionnalités de télécopie (imprimantes avec fonctionnalités de télécopie uniquement)

### Avant d'utiliser les fonctions de fax

Vérifiez les éléments suivants pour utiliser les fonctions de fax.

- Raccordez l'imprimante à la ligne téléphonique, et l'appareil téléphonique (le cas échéant).  
[« Connexion de l'imprimante à la ligne téléphonique » à la page 124](#)
- Suivez entièrement l'**Assistant param fax**, nécessaire à la configuration de base.  
[« Rendre l'imprimante prête à envoyer et recevoir des fax » à la page 128](#)

Configurez les éléments suivants selon vos besoins.

- Enregistrement des **Contacts**  
[« Enregistrement des contacts » à la page 91](#)
- Les destinations de sortie et les paramètres associés, par exemple les paramètres réseau et ceux du serveur.  
[« Configuration d'un serveur de messagerie » à la page 66](#)  
[« Partage d'un dossier de réseau partagé » à la page 70](#)  
[« Configuration pour utiliser votre service cloud comme destination de transfert de fax » à la page 104](#)  
[« Réglage des paramètres de la fonction fax de l'imprimante, en fonction de l'utilisation » à la page 130](#)  
[« Param. fax \(imprimantes avec fonctionnalité de télécopie uniquement\) » à la page 518](#)
- Les **Paramètres utilisateur** qui définissent les valeurs par défaut des options de menu **Fax**  
[« Paramètres utilisateur » à la page 547](#)
- Paramètres de rapports** pour imprimer des rapports d'envoi, de réception ou de transmission de fax.  
[« Paramètres de rapports » à la page 519](#)
- Résolution des problèmes lors du réglage des paramètres de fax  
[« Résolution des problèmes de fax » à la page 144](#)

### Connexion de l'imprimante à la ligne téléphonique

#### *Lignes téléphoniques compatibles*

Vous pouvez utiliser l'imprimante via des lignes téléphoniques analogiques standard (RTC = réseau téléphonique commuté) et des systèmes téléphoniques PBX (PBX = commutateur téléphonique privé).

Vous pouvez rencontrer des problèmes si vous utilisez l'imprimante avec les lignes et systèmes de lignes téléphoniques suivants.

- Ligne téléphonique VoIP telle une ligne DSL ou un service numérique de fibre optique
- Ligne téléphonique numérique (RNIS)
- Certains systèmes téléphoniques PBX
- Lorsque des adaptateurs tels des adaptateurs de terminal, des adaptateurs VoIP, des séparateurs, ou des routeurs DSL sont connectés entre la prise téléphonique murale et l'imprimante.



### **Connexion de l'imprimante à la ligne téléphonique**

Connectez l'imprimante à une prise téléphonique murale à l'aide d'un câble téléphonique RJ-11 (6P2C). Lors de la connexion d'un téléphone à l'imprimante, utilisez un deuxième câble téléphonique RJ-11 (6P2C).

Selon la zone, un câble de téléphone peut être livré avec l'imprimante. Si le câble est inclus, utilisez celui-ci.

Il est possible que deviez connecter le câble de téléphone à un adaptateur fourni pour votre région ou pays.

**Remarque:**

*Retirez le cache du port EXT. de l'imprimante uniquement lorsque vous connectez votre téléphone à l'imprimante. Ne retirez pas le cache si vous ne connectez pas votre téléphone.*

Dans les zones où les risques de foudroiement sont élevés, nous vous recommandons d'utiliser un parasurtenseur.

### **Connexion à la ligne téléphonique standard (RTC) ou à la ligne PBX**

Branchez un câble de téléphone à la prise téléphonique murale ou au port PBX, puis branchez-le au port LINE situé à l'arrière de l'imprimante.

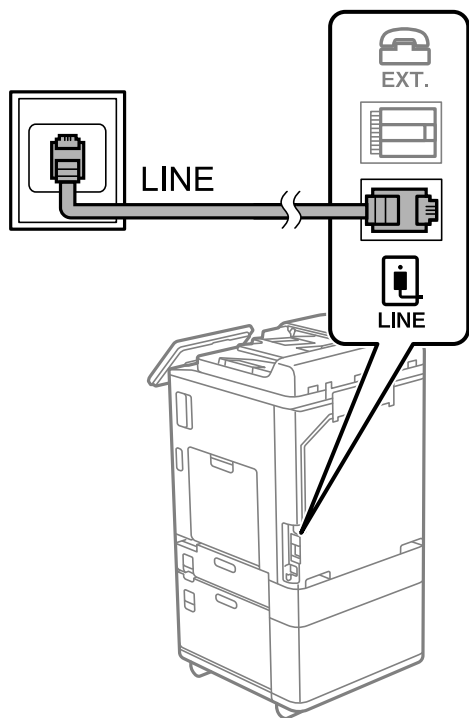

### **Connexion à la ligne DSL ou RNIS**

Branchez un câble de téléphone au modem DSL ou à l'adaptateur de terminal RNIS, puis branchez-le au port LINE situé à l'arrière de l'imprimante. Reportez-vous aux manuels fournis avec le modem ou l'adaptateur pour plus de détails.

**Remarque:**

Si aucun filtre DSL n'est intégré à votre modem DSL, branchez un filtre DSL distinct.

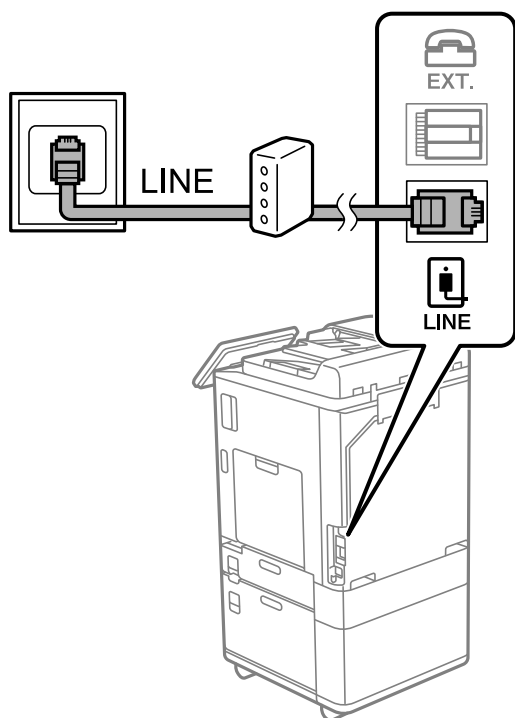

**Connexion de votre dispositif téléphonique à l'imprimante**

Si vous utilisez l'imprimante et votre téléphone sur une même ligne téléphonique, connectez le téléphone à l'imprimante.

**Remarque:**

- Si votre dispositif téléphonique est doté d'une fonction fax, désactivez la fonction fax avant la connexion. Reportez-vous aux manuels fournis avec le dispositif téléphonique pour plus de détails. Selon le modèle de votre dispositif téléphonique, la fonction de fax ne pourra pas être entièrement désactivée, et vous ne pourrez donc pas l'utiliser comme téléphone externe.
- Si vous connectez un répondeur, assurez-vous que le paramètre **Sonneries avant réponse** de l'imprimante est réglé sur un nombre supérieur au nombre de sonneries sur lequel votre répondeur est réglé pour répondre à un appel.

1. Retirez le cache du port EXT. à l'arrière de l'imprimante.

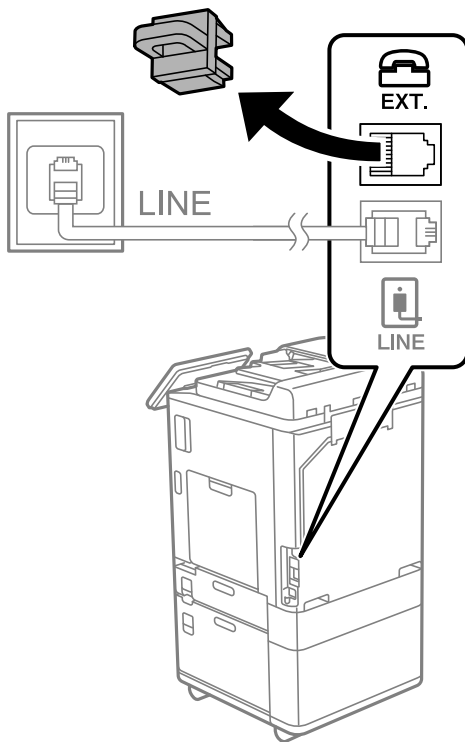

2. Connectez le dispositif téléphonique au port EXT. à l'aide d'un câble téléphonique.

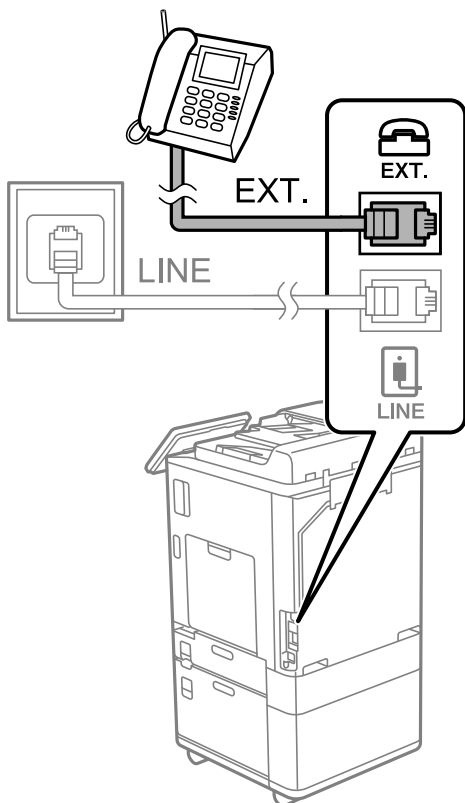

**Remarque:**

Lorsque vous partagez une unique ligne téléphonique, assurez-vous de brancher le dispositif téléphonique au port EXT. de l'imprimante. Si vous séparez la ligne pour connecter le dispositif téléphonique et l'imprimante séparément, le téléphone et l'imprimante ne fonctionnent pas correctement.

3. Sélectionnez **Fax** sur le panneau de commande de l'imprimante.
4. Décrochez le combiné.

Si un message d'envoi ou de réception de fax s'affiche tel qu'illustré à l'écran suivant, la connexion a bien été établie.

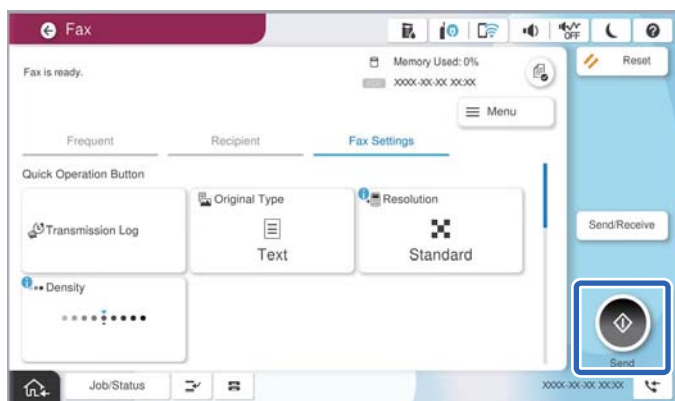

**Informations connexes**

- ➔ « [Rendre l'imprimante prête à envoyer et recevoir des fax](#) » à la page 128
- ➔ « [Utilisation d'un répondeur](#) » à la page 131
- ➔ « [Configurer la réception de fax à l'aide d'un téléphone connecté uniquement](#) » à la page 132
- ➔ « [Mode réception :](#) » à la page 522

**Rendre l'imprimante prête à envoyer et recevoir des fax**

**Assistant param fax** configure les fonctionnalités de télécopie de base afin de préparer l'imprimante à l'envoi et à la réception de fax.

L'assistant s'affiche automatiquement lorsque l'imprimante est allumée pour la première fois. Vous pouvez également afficher l'assistant manuellement depuis le panneau de commande de l'imprimante. Vous devez exécuter l'assistant à nouveau dans le cas où celui-ci aurait été interrompu à la première mise sous tension de l'imprimante, ou lorsque l'environnement de connexion a changé.

- Voici les éléments que vous pouvez définir via l'assistant.
  - En-tête (Votre num de phone et En-tête télécopie)**
  - Mode réception (Auto ou Manuel)**
  - Réglage Distinctive Ring Detection (DRD)**
- Les éléments ci-dessous sont automatiquement réglés en fonction de l'environnement de connexion.
  - Mode numérotation** (tel que **Tonalité** ou **Impulsion**)
 

**Assistant param fax** peut ne pas configurer **Mode numérotation** automatiquement lorsque l'option **Type de ligne** est réglée sur **PBX**. Vous devrez alors configurer **Mode numérotation** manuellement.
- Les autres éléments dans **Param de base** restent tels quels.

## Informations connexes

➔ « Param de base » à la page 520

### Rendre l'imprimante prête à envoyer et recevoir des télécopies (en utilisant Assistant param fax)

1. Sélectionnez **Param.** sur l'écran d'accueil du panneau de commande.
2. Sélectionnez **Réglages généraux > Param. fax > Assistant param fax.**
3. En suivant les instructions affichées à l'écran, saisissez le nom de l'expéditeur tel que le nom de l'entreprise, votre numéro de fax.

**Remarque:**

*Votre nom d'expéditeur et votre numéro de fax apparaissent comme en-tête des fax envoyés.*

4. Effectuez le réglage de la détection de sonnerie distinctive (DRD).
  - Si vous êtes inscrit à un service de sonnerie distincte auprès de votre fournisseur téléphonique :  
Passez à l'écran suivant et sélectionnez le modèle de sonnerie à utiliser pour les fax entrants.  
Lorsque vous sélectionnez une option sauf **Tout, Mode réception** est défini sur **Auto** et vous passez à l'écran suivant où vous pouvez vérifier les réglages que vous avez effectués.
  - Si vous n'avez pas souscrit à un service de sonnerie distinctive auprès de votre opérateur téléphonique, ou si vous n'avez pas besoin de définir cette option :  
Passez ce paramètre et passez à l'écran où vous pouvez vérifier les réglages que vous avez effectués.

**Remarque:**

- Les services de sonnerie distincte, proposés par plusieurs fournisseurs téléphoniques (le nom diffère selon les fournisseurs) vous permettent de concentrer plusieurs numéros de téléphone sur une seule ligne téléphonique. Un modèle de sonnerie différent est attribué à chaque numéro. Vous pouvez utiliser un numéro pour les appels vocaux et un autre pour les appels de télécopie. Sélectionnez le modèle de sonnerie attribué aux appels fax dans **DRD**.*
- Selon la région, **Activé** et **Désact.** sont affichés dans les options **DRD**. Sélectionnez **Activé** pour utiliser la fonctionnalité de sonnerie distincte.*

5. Configurez le paramètre Mode réception.
  - Si vous n'avez pas besoin de connecter un combiné téléphonique à l'imprimante :  
Sélectionnez **Non**.  
**Mode réception** est défini sur **Auto**.
  - Si vous devez connecter un combiné téléphonique à l'imprimante :  
Sélectionnez **Oui**, puis choisissez de recevoir ou non les fax automatiquement.
6. Vérifiez les paramètres que vous venez de choisir sur l'écran affiché, puis passez à l'écran suivant.

Pour corriger ou modifier des paramètres, sélectionnez .

7. Vérifiez la connexion fax en sélectionnant **Lancer vérification**, puis sélectionnez **Imprimer** pour imprimer un rapport qui affiche le statut de connexion.

**Remarque:**

- Si des erreurs sont identifiées, suivez les instructions sur le rapport pour les résoudre.
- Si l'écran **Sélectionnez type de ligne** s'affiche, sélectionnez le type de ligne.
  - Lorsque vous connectez l'imprimante à un système PBX ou à un adaptateur de terminal, sélectionnez **PBX**.
  - Lorsque vous connectez l'imprimante à une ligne téléphonique, sélectionnez **PSTN**, puis sélectionnez **Désactiver** sur l'écran **Confirmation** qui s'affiche. Toutefois, la définition de ce paramètre sur **Désactiver** risque de pousser l'imprimante à sauter le premier chiffre d'un numéro de télécopie et envoyer ainsi la télécopie à un mauvais numéro.

### Informations connexes

- ➔ « Connexion de l'imprimante à la ligne téléphonique » à la page 124
- ➔ « Utilisation d'un répondeur » à la page 131
- ➔ « Mode réception : » à la page 522
- ➔ « Configurer la réception de fax à l'aide d'un téléphone connecté uniquement » à la page 132
- ➔ « Param de base » à la page 520

## Réglage des paramètres de la fonction fax de l'imprimante, en fonction de l'utilisation

Vous pouvez régler individuellement les fonctions de fax de l'imprimante depuis son panneau de commande, en fonction de l'utilisation. Vous pouvez également modifier les paramètres configurés à l'aide de l'**Assistant param fax**. Pour en savoir plus, reportez-vous aux descriptions du menu **Param. fax**.

« Param. fax (imprimantes avec fonctionnalité de télécopie uniquement) » à la page 518

**Remarque:**

- Vous pouvez configurer les fonctions de fax de l'imprimante à l'aide de **Web Config**.
- Vous pourrez constater de légères différences d'interface et d'emplacements lorsque vous utilisez **Web Config** pour afficher le menu **Param. fax** par rapport au panneau de commande de l'imprimante.

### Informations connexes

- ➔ « Réglage d'un système téléphonique PBX » à la page 130
- ➔ « Réception de fax entrants » à la page 331
- ➔ « Réglage des paramètres lors de la connexion d'un combiné téléphonique » à la page 131
- ➔ « Réglages pour enregistrer et transférer les fax reçus » à la page 132
- ➔ « Réglages pour sauvegarder et transférer des fax reçus avec des conditions spécifiques » à la page 136
- ➔ « Configuration des paramètres pour bloquer les fax non désirés » à la page 142
- ➔ « Réglage pour envoyer et recevoir des fax sur un ordinateur » à la page 142

## Réglage d'un système téléphonique PBX

### Réglage des paramètres pour utiliser un code d'accès lors de la composition d'une ligne externe

Effectuez les réglages suivants lorsque vous voulez utiliser des chiffres tels que 0 ou 9 tels quels plutôt que dans le cadre d'un code d'accès externe.

1. Sélectionnez **Param.** sur le panneau de commande de l'imprimante.
2. Sélectionnez **Réglages généraux > Param. fax > Param de base.**
3. Sélectionnez **Type de ligne**, puis sélectionnez **PBX.**
4. Si vous envoyez un fax à un numéro extérieur à l'aide du code d'accès externe actuel, sélectionnez la boîte **Code d'accès**, puis **Ne pas utiliser.**
5. Sélectionnez **OK** pour appliquer les paramètres.

### Réglage des paramètres pour envoyer un fax en utilisant un code d'accès (#)

Vous pouvez envoyer des fax vers un numéro extérieur à l'aide de la touche # (dièse) au lieu du code d'accès externe actuel, par exemple 0 ou 9.

1. Sélectionnez **Param.** sur le panneau de commande de l'imprimante.
2. Sélectionnez **Réglages généraux > Param. fax > Param de base.**
3. Sélectionnez **Type de ligne**, puis sélectionnez **PBX.**
4. Sélectionnez la boîte **Code d'accès**, puis **Utiliser.**
5. Appuyez sur la boîte de saisie **Code d'accès**, entrez le code d'accès externe utilisé pour votre système téléphonique, puis appuyez sur la OK.
6. Sélectionnez **OK** pour appliquer les paramètres.

Le caractère # dièse saisi à la place du code d'accès réel est remplacé par le code d'accès stocké lors de la numérotation, tel que 0 ou 9. L'utilisation d'un dièse (#) permet d'éviter les problèmes de connexion à une ligne externe, car la tonalité de la ligne externe est détectée avant d'effectuer un appel externe.

#### **Remarque:**

*Si vous avez enregistré des destinataires dans **Contacts** à l'aide d'un code d'accès externe tel que 0 ou 9, définissez le **Code d'accès** sur **Ne pas utiliser**. Sinon, vous devez remplacer le code par # dans **Contacts**.*

### Réglage des paramètres lors de la connexion d'un combiné téléphonique

#### Utilisation d'un répondeur

Vous devez paramétrer le répondeur pour pouvoir l'utiliser.

1. Sélectionnez **Param.** sur le panneau de commande de l'imprimante.
2. Sélectionnez **Réglages généraux > Param. fax > Param de base.**
3. Définissez **Mode réception** sur **Auto.**
4. Définissez le paramètre **Sonneries avant réponse** de l'imprimante sur un nombre supérieur au nombre de sonneries pour le répondeur.

Si la valeur de **Sonneries avant réponse** est inférieure au nombre de sonneries pour le répondeur, celui-ci ne pourra pas enregistrer d'appels vocaux. Reportez-vous aux manuels fournis avec le répondeur pour des informations sur ses paramètres.

Selon votre zone géographique, le paramètre **Sonneries avant réponse** de l'imprimante peut être affiché ou non.

### Informations connexes

➔ « Param de base » à la page 520

### Configurer la réception de fax à l'aide d'un téléphone connecté uniquement

Vous pouvez recevoir les fax entrants simplement en décrochant le combiné et en manipulant uniquement le téléphone.

La fonctionnalité **Réception à distance** est disponible pour les téléphones qui prennent en charge la numérotation à tonalité.

1. Sélectionnez **Param.** sur le panneau de commande de l'imprimante.
2. Sélectionnez **Réglages généraux > Param. fax > Param de base > Réception à distance.**
3. Appuyez sur **Réception à distance** pour le définir sur **Activé.**
4. Sélectionnez **Code de démarr.**, saisissez un code à deux chiffres (vous pouvez saisir 0 à 9, \* et #), puis appuyez sur **OK.**
5. Sélectionnez **OK** pour appliquer les paramètres.

### Informations connexes

➔ « Param de base » à la page 520

### Réglages pour enregistrer et transférer les fax reçus

Par défaut, l'imprimante est réglée pour imprimer les fax reçus. Outre l'impression, vous pouvez régler l'imprimante pour enregistrer et/ou transférer les fax reçus sans condition.

#### Remarque:

- Tout comme vous utilisez le panneau de commande de l'imprimante, vous pouvez également effectuer des paramétrages à l'aide de Web Config.*
- Vous pouvez également enregistrer et/ou transférer les fax reçus à certaines conditions.*  
« Réglages pour sauvegarder et transférer des fax reçus avec des conditions spécifiques » à la page 136

### Informations connexes

➔ « Paramètres d'enregistrement pour recevoir des fax » à la page 132

➔ « Paramètres de transfert des fax reçus » à la page 134

### Paramètres d'enregistrement pour recevoir des fax

Vous pouvez régler l'enregistrement pour recevoir des fax dans la boîte de réception et sur un périphérique de mémoire externe indépendamment de l'expéditeur ou du moment. L'enregistrement d'un fax dans la boîte de réception vous permet de consulter le contenu du fax reçu en le visualisant sur l'écran LCD de l'imprimante avant de l'imprimer.

Pour effectuer le paramétrage permettant d'enregistrer les télécopies reçues sur un ordinateur à l'aide de la fonction PC-FAX, consultez « **Fonction : envoi/réception PC-FAX (Windows/Mac OS)** » à la page 318.



**Remarque:**

- ❑ Tout comme vous utilisez le panneau de commande de l'imprimante, vous pouvez utiliser Web Config pour effectuer des paramétrages d'enregistrement pour recevoir des fax. Sélectionnez l'onglet **Fax > Param. enreg/transf > Enreg/Transf non conditionnel**, puis effectuez les paramétrages d'enregistrement suivants dans **Sortie fax**.
- ❑ Vous pouvez également imprimer et/ou transférer les fax reçus en même temps. Effectuez les paramétrages sur l'écran **Sortie fax** indiqué ci-dessus.

**Réglage de l'enregistrement pour recevoir des fax**

1. Sélectionnez **Param.** sur le panneau de commande de l'imprimante, puis sélectionnez **Réglages généraux > Param. fax**.
2. Sélectionnez **Param. de réception > Paramètres d'enregistrement/transfert > Enreg/Transf non conditionnel**. Quand un message s'affiche, lisez-le, puis appuyez sur **OK**.
3. Réglez l'emplacement de l'enregistrement, la boîte de réception et/ou un dispositif mémoire externe.

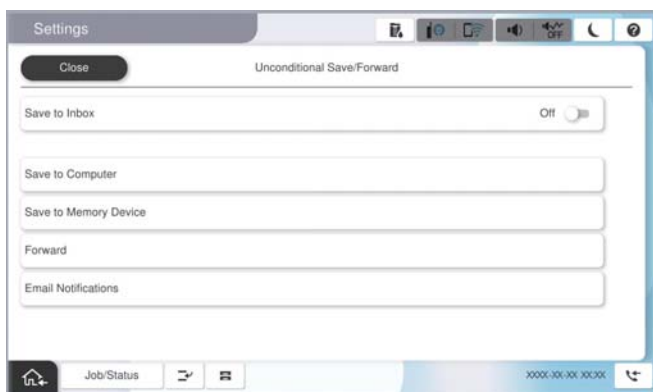

- ❑ Pour enregistrer les fax reçus dans la Boîte de réception :
  - ❶ Sélectionnez **Enreg. dans boîte de réception** pour le définir sur **Activé**.
  - ❷ Si un message s'affiche, lisez-le, puis sélectionnez **OK**.
- ❑ Pour enregistrer les fax reçus sur un périphérique mémoire externe :
  - ❶ Insérez un dispositif mémoire dans le port USB de l'interface externe de l'imprimante.
  - ❷ Sélectionnez **Enregistrer sur le dispos mém.**
  - ❸ Sélectionnez **Oui**. Pour imprimer automatiquement les documents pendant que vous les enregistrez sur le dispositif mémoire, sélectionnez **Oui et Imprimer** à la place.
  - ❹ Lisez le message qui s'affiche, puis appuyez sur **Créer**.

Un dossier est créé sur le périphérique mémoire pour enregistrer les documents reçus.

  - ❺ Lisez le message, appuyez sur **Fermer** ou attendez que le message disparaisse, puis appuyez sur **Fermer**.
  - ❻ Lorsque le message suivant s'affiche, lisez-le, puis appuyez sur **OK**.

**! Important:**

Les documents reçus sont temporairement enregistrés dans la mémoire de l'imprimante avant que les documents soient enregistrés dans le dispositif mémoire connecté à l'imprimante. Une erreur de mémoire pleine désactive l'envoi et la réception des fax. Par conséquent, laissez le dispositif mémoire connecté à l'imprimante.

**Remarque:**

Vous pouvez régler l'imprimante pour envoyer des emails aux personnes que vous souhaitez notifier au sujet des résultats de l'enregistrement des fax lorsque l'enregistrement est terminé. Si nécessaire, sélectionnez **Notifications par email**, définissez les processus, puis sélectionnez le destinataire à qui vous souhaitez envoyer des notifications.

4. Sélectionnez **Fermer** pour terminer le paramétrage de **Enreg/Transf non conditionnel**.

Ceci termine l'enregistrement inconditionnel de paramètres d'enregistrement pour recevoir des télécopies. Réglez les **Param. communs** selon vos besoins. Pour plus de détails, consultez les explications des **Param. communs** dans le menu **Paramètres d'enregistrement/transfert**.

**Remarque:**

Si vous souhaitez enregistrer les fax reçus à certaines conditions, cliquez sur le lien *Informations complémentaires* ci-dessous.

**Informations connexes**

- ➔ « Paramètres d'enregistrement pour recevoir des télécopies avec des conditions spécifiques » à la page 136
- ➔ « Param. communs : » à la page 533
- ➔ « Affichage des fax reçus sur l'écran LCD de l'imprimante » à la page 336

**Paramètres de transfert des fax reçus**

Vous pouvez régler les paramètres de transfert pour un maximum de cinq destinations, adresses e-mail, dossiers partagés, comptes dans le cloud et/ou un autre télécopieur, quel que soit l'expéditeur ou l'heure.

**Remarque:**

- Si vous souhaitez régler les paramètres de transfert des fax reçus, commencer par ajouter les destinations dans la liste des contacts ou dans la liste des destinations cloud. Reportez-vous au tableau ci-dessous pour savoir dans quelle liste effectuer l'enregistrement.

Type de destination	Contacts	Liste de destination Cloud
adresse e-mail	✓	–
dossier partagé	✓	–
compte dans le cloud	–	✓
un autre télécopieur	✓	–

- Réglez les paramètres suivants selon le type de destination du transfert.
  - « Enregistrement des contacts » à la page 91
  - « Configuration d'un serveur de messagerie » à la page 66
  - « Partage d'un dossier de réseau partagé » à la page 70
  - « Configuration pour utiliser votre service cloud comme destination de transfert de fax » à la page 104
- Les documents en couleur ne peuvent pas être transférés vers un autre fax. Ils sont traités en tant que documents dont le transfert a échoué.

## Effectuer des paramètres de transfert pour recevoir des télécopies

### Remarque:

- ❑ Tout comme vous utilisez le panneau de commande de l'imprimante, vous pouvez utiliser Web Config pour effectuer des paramètres de transmission pour recevoir des fax. Sélectionnez l'onglet **Fax** > **Paramètres d'enregistrement/transfert** > **Enreg/Transf non conditionnel**, puis effectuez les paramètres de destinataire suivants dans **Sortie fax**.
  - ❑ Vous pouvez également imprimer et/ou sauvegarder les télécopies reçues en même temps. Effectuez les paramètres sur l'écran **Sortie fax** indiqué ci-dessus.
1. Sélectionnez **Param.** sur le panneau de commande de l'imprimante, puis sélectionnez **Réglages généraux** > **Param. fax**.
  2. Sélectionnez **Param. de réception** > **Paramètres d'enregistrement/transfert** > **Enreg/Transf non conditionnel**.  
Quand un message s'affiche, lisez-le, puis appuyez sur **OK**.
  3. Définissez un paramétrage pour jusqu'à cinq destinataires de transfert.

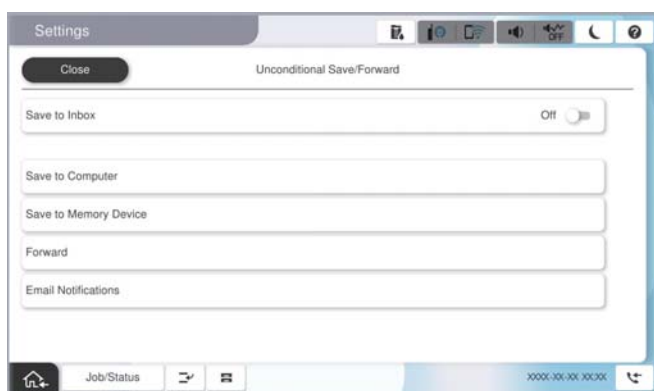

- ❶ Sélectionnez **Transférer**.
- ❷ Sélectionnez **Oui**. Pour imprimer automatiquement les documents pendant leur transfert, sélectionnez **Oui et Imprimer** à la place.
- ❸ Sélectionnez **Destination** > **Ajouter entrée**, puis sélectionnez les destinations de transfert dans la liste des contacts ou des destinations cloud. Vous pouvez définir jusqu'à cinq destinations de transfert.  
Pour passer d'une liste à l'autre, appuyez sur **Liste de destination Cloud** ou **Contacts**.
- ❹ Appuyez sur **Fermer** pour terminer la sélection des destinations de transfert, puis appuyez sur **Fermer**.
- ❺ Dans **Option si échec transf**, choisissez soit d'imprimer les documents reçus, soit de les enregistrer dans la Boîte de réception de l'imprimante en cas d'échec de leur transfert.
- ❻ Appuyez sur **OK**.



### Important:

Lorsque l'Boîte de réception est pleine, la réception de fax est désactivée. Vous devez supprimer les documents de la boîte de réception une fois qu'ils ont été consultés. Le nombre de documents qui n'ont pas pu être transférés s'affiche sur l'icône  de l'écran d'accueil, en plus des autres tâches non traitées.

### Remarque:

Vous pouvez régler l'imprimante pour envoyer des emails aux personnes que vous souhaitez notifier au sujet des résultats de la transmission de télécopies lorsque le processus de transmission est terminé. Si nécessaire, sélectionnez **Notifications par email**, définissez les processus, puis sélectionnez le destinataire vers qui vous souhaitez envoyer des notifications depuis la liste de contacts.

4. Sélectionnez **Fermer** pour terminer le paramétrage de **Enreg/Transf non conditionnel**.

**Remarque:**

Ceci termine l'enregistrement inconditionnel de paramètres de transfert pour recevoir des télécopies. Réglez les **Param. communs** selon vos besoins. Pour plus de détails, consultez les explications des **Param. communs** dans le menu **Paramètres d'enregistrement/transfert**.

Si vous avez sélectionné un dossier partagé sur un réseau, une adresse e-mail ou un compte dans le cloud comme destination de transfert, nous vous recommandons de tester s'il est possible d'envoyer une image à cette destination.

Sélectionnez **Numérisation > Email, Numérisation > Dossier réseau/FTP** sur le panneau de commande de l'imprimante, puis commencez la numérisation.

Si vous avez sélectionné un compte dans le cloud, vous pouvez réaliser un test en transférant une image enregistrée dans

la boîte de fax de la destination. Sélectionnez **Boîte Fax** sur le panneau de commande de l'imprimante. Sélectionnez  (Menu) > **Transférer(Cloud)** pour une boîte de fax dans laquelle une image a été enregistrée, sélectionnez la destination, puis commencez le transfert.

### Informations connexes

➔ « Param. communs : » à la page 533

### Réglages pour sauvegarder et transférer des fax reçus avec des conditions spécifiques

Vous pouvez sauvegarder et/ou transférer des télécopies dans des conditions prédéfinies.

**Remarque:**

Par défaut, l'imprimante est réglée pour imprimer les fax reçus.

Vous pouvez également recevoir et enregistrer des fax sans aucune condition.

« Réglages pour enregistrer et transférer les fax reçus » à la page 132

### Informations connexes

➔ « Paramètres d'enregistrement pour recevoir des télécopies avec des conditions spécifiques » à la page 136

➔ « Paramètres de transfert pour recevoir des télécopies avec des conditions spécifiques » à la page 139

### Paramètres d'enregistrement pour recevoir des télécopies avec des conditions spécifiques

Vous pouvez effectuer des paramétrages pour enregistrer des télécopies reçues dans la boîte de réception et un périphérique de mémoire externe depuis un expéditeur spécifié ou à un moment spécifié.

Lorsque plusieurs conditions (**Enreg/Transf conditionnel**) ont été définies, elles sont référencées dans l'ordre des éléments, et **Enreg/Transf conditionnel** qui correspond le premier est exécuté.

L'enregistrement d'une télécopie dans une boîte confidentielle ou dans la boîte de réception vous permet de confirmer le contenu du fax reçu en visualisant la télécopie sur l'écran LCD de l'imprimante avant que l'imprimante imprime la télécopie.

Avant d'utiliser la fonction pour enregistrer les télécopies reçues à un moment spécifique, assurez-vous que les paramètres **Date/Heure** et **Décalage horaire** sont corrects. Accédez aux menus depuis **Param. > Réglages généraux > Param de base > Régl. Date/Heure**.

**Remarque:**

- Tout comme vous utilisez le panneau de commande de l'imprimante, vous pouvez utiliser Web Config pour effectuer des paramétrages d'enregistrement pour recevoir des fax. Sélectionnez l'onglet **Fax** > **Paramètres d'enregistrement/transfert** > **Enreg/Transf conditionnel**, sélectionnez le chiffre de la boîte confidentielle, puis sélectionnez **Modifier** et effectuez les paramétrages du destinataire de l'enregistrement.
- Vous pouvez également imprimer et/ou transférer les télécopies reçues en même temps. Effectuez les paramétrages sur l'écran **Modifier** indiqué ci-dessus.

**Configurer les paramètres d'enregistrement pour recevoir des télécopies avec des conditions spécifiques**

1. Sélectionnez **Param.** sur le panneau de commande de l'imprimante, puis sélectionnez **Réglages généraux** > **Param. fax**.
2. Sélectionnez **Param. de réception** > **Paramètres d'enregistrement/transfert** > **Enreg/Transf conditionnel**, puis appuyez sur une boîte non enregistrée dans **Enreg/Transf conditionnel**.

**Remarque:**

Si vous souhaitez modifier les paramètres d'une boîte enregistrée, appuyez sur  et modifiez les paramètres.

3. Sélectionnez la boîte **Nom (Requis)**, puis saisissez le nom que vous souhaitez enregistrer.
4. Sélectionnez la boîte **Condition(s)** pour définir un paramètre de condition.
  - Correspondance de l'ID du fax de l'expéditeur : si l'identifiant de l'expéditeur correspond à la condition que vous avez sélectionnée pour cet élément, l'imprimante enregistre le fax reçu.  
Sélectionnez **ID** et saisissez l'identifiant de l'expéditeur, par exemple son numéro de fax.  
Si l'option Fax IP est activée, vous pouvez également sélectionner SIP URI ou un numéro de fax en guise d'identifiant dans la liste des contacts.
  - Corresp parfaite Sous-adresse (SUB) : si la sous-adresse (SUB) est une correspondance parfaite, l'imprimante enregistre les fax reçus.  
Activez le paramètre Corresp parfaite Sous-adresse (SUB) et saisissez le mot de passe en sélectionnant le champ **Sous-adr (SUB)**.
  - Corresp parfaite Mot de passe (SID) : si le mot de passe (SID) est une correspondance parfaite, l'imprimante enregistre les fax reçus.  
Activez le paramètre Corresp parfaite Mot de passe (SID) et entrez le mot de passe en sélectionnant le champ **Mot de passe(SID)**.
  - Heure de réception : l'imprimante enregistre et transfère les télécopies reçues durant la période de temps spécifiée.  
Activez le paramètre **Heure de réception** puis définissez l'heure dans **Heure de début** et **Heure de fin**.

5. Sélectionnez **Destination pour Enregistrer / Transférer (Requis)** puis effectuez les paramétrages pour le destinataire cible, la boîte et/ou le dispositif de mémoire externe.

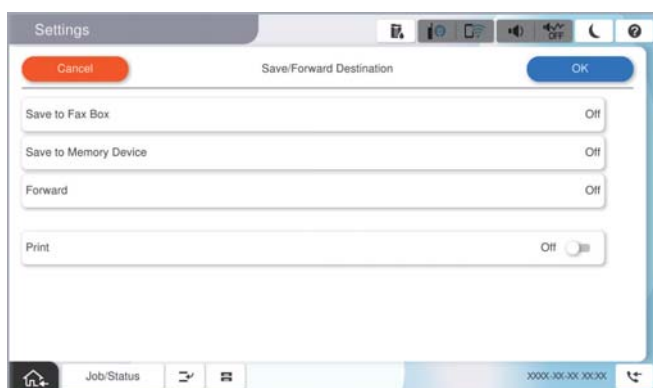

- Pour enregistrer les télécopies reçues vers la Boîte de réception ou vers une boîte confidentielle :

- ❶ Sélectionnez **Enreg ds boîte fax**.
- ❷ Appuyez sur **Enreg ds boîte fax** pour le définir sur **Activé**.
- ❸ Sélectionnez la boîte dans laquelle le document doit être enregistré.
- ❹ Sélectionnez **OK**.

- Pour enregistrer les fax reçus sur un périphérique mémoire externe :

- ❶ Insérez un dispositif mémoire dans le port USB de l'interface externe de l'imprimante.
- ❷ Sélectionnez **Enregistrer sur le dispos mém.**
- ❸ Appuyez sur **Enregistrer sur le dispos mém** pour le définir sur **Activé**.
- ❹ Lisez le message qui s'affiche, puis appuyez sur **Créer**.
- ❺ Sélectionnez **OK**.

Un dossier est créé sur le périphérique mémoire pour enregistrer les documents reçus.

**! Important:**

*Les documents reçus sont temporairement enregistrés dans la mémoire de l'imprimante avant que les documents soient enregistrés dans le dispositif mémoire connecté à l'imprimante. Une erreur de mémoire pleine désactive l'envoi et la réception des fax. Par conséquent, laissez le dispositif mémoire connecté à l'imprimante.*

**Remarque:**

*Pour imprimer des télécopies reçues en même temps, appuyez sur **Réalisé** pour définir ceci sur **Activé**.*

6. Sélectionnez **OK** pour terminer le paramétrage de **Destin enreg/transf.**

**Remarque:**

*Vous pouvez régler l'imprimante pour envoyer des emails aux personnes que vous souhaitez notifier au sujet des résultats de l'enregistrement des fax lorsque l'enregistrement est terminé. Si nécessaire, sélectionnez **Notifications par email**, définissez les processus, puis sélectionnez le destinataire vers qui vous souhaitez envoyer des notifications depuis la liste de contacts.*

7. Sélectionnez **OK** jusqu'à ce que vous retourniez à l'écran **Paramètres d'enregistrement/transfert** pour terminer **Enreg/Transf conditionnel**.
8. Sélectionnez la zone enregistrée pour laquelle vous avez défini un paramètre de condition, puis sélectionnez **Activer**.

Ceci termine l'enregistrement conditionnel de paramètres d'enregistrement pour recevoir des télécopies. Réglez les **Param. communs** selon vos besoins. Pour plus de détails, consultez les explications des **Param. communs** dans le menu **Paramètres d'enregistrement/transfert**.

### Informations connexes

- ➔ « **Param. communs** : » à la page 533
- ➔ « **Affichage des fax reçus sur l'écran LCD de l'imprimante** » à la page 336

### Paramètres de transfert pour recevoir des télécopies avec des conditions spécifiques

Vous pouvez effectuer des paramétrages de transmission pour recevoir des télécopies de la part d'un expéditeur spécifié ou à un moment spécifié.

Lorsque plusieurs conditions (**Enreg/Transf conditionnel**) ont été définies, elles sont référencées dans l'ordre des éléments, et **Enreg/Transf conditionnel** qui correspond le premier est exécuté.

Vous pouvez régler les paramètres de transfert vers une destination, une adresse e-mail, un dossier partagé, un compte dans le cloud ou un autre télécopieur de la part d'un expéditeur donné ou à une heure donnée.

#### Remarque:

- Si vous souhaitez régler les paramètres de transfert des fax reçus, commencer par ajouter les destinations dans la liste des contacts ou dans la liste des destinations cloud. Reportez-vous au tableau ci-dessous pour savoir dans quelle liste effectuer l'enregistrement.

Type de destination	Contacts	Liste de destination Cloud
adresse e-mail	✓	–
dossier partagé	✓	–
compte dans le cloud	–	✓
un autre télécopieur	✓	–

- Réglez les paramètres suivants selon le type de destination du transfert.
  - « **Enregistrement des contacts** » à la page 91
  - « **Configuration d'un serveur de messagerie** » à la page 66
  - « **Partage d'un dossier de réseau partagé** » à la page 70
  - « **Configuration pour utiliser votre service cloud comme destination de transfert de fax** » à la page 104
- Avant d'utiliser la fonction pour enregistrer et transférer les télécopies reçues à un moment spécifique, assurez-vous que les paramètres **Date/Heure** et **Décalage horaire** de l'imprimante sont corrects. Accédez aux menus depuis **Param.** > **Réglages généraux** > **Param de base** > **Régl. Date/Heure**.
- Les documents en couleur ne peuvent pas être transférés vers un autre fax. Ils sont traités en tant que documents dont le transfert a échoué.

## Configurer des paramètres de transmission pour recevoir des fax avec des conditions spécifiées

### Remarque:

- ❑ Tout comme vous utilisez le panneau de commande de l'imprimante, vous pouvez utiliser Web Config pour effectuer des paramétrages de transmission pour recevoir des fax. Sélectionnez l'onglet **Fax** > **Paramètres d'enregistrement/transfert** > **Enreg/Transf conditionnel**, sélectionnez le numéro de la boîte confidentielle, puis sélectionnez **Modifier** et effectuez les paramétrages de destinataire de transmission.
- ❑ Vous pouvez également imprimer et/ou sauvegarder les télécopies reçues en même temps. Effectuez les paramétrages sur l'écran **Modifier** indiqué ci-dessus.

1. Sélectionnez **Param.** sur le panneau de commande de l'imprimante, puis sélectionnez **Réglages généraux** > **Param. fax**.
2. Sélectionnez **Param. de réception** > **Paramètres d'enregistrement/transfert** > **Enreg/Transf conditionnel**, puis appuyez sur une boîte non enregistrée dans **Enreg/Transf conditionnel**.

### Remarque:

Si vous souhaitez modifier les paramètres d'une boîte enregistrée, appuyez sur  et modifiez les paramètres.

3. Sélectionnez la boîte **Nom (Requis)**, puis saisissez le nom que vous souhaitez enregistrer.
4. Sélectionnez la boîte **Condition(s)** pour définir un paramètre de condition.
  - ❑ Correspondance de l'ID du fax de l'expéditeur : si l'identifiant de l'expéditeur correspond à la condition que vous avez sélectionnée pour cet élément, l'imprimante transfère le fax reçu.  
Sélectionnez **ID** et saisissez l'identifiant de l'expéditeur, par exemple son numéro de fax.  
Si l'option Fax IP est activée, vous pouvez également sélectionner SIP URI ou un numéro de fax en guise d'identifiant dans la liste des contacts.
  - ❑ Corresp parfaite Sous-adresse (SUB) : si la sous-adresse (SUB) est une correspondance parfaite, l'imprimante transfère les fax reçus.  
Activez le paramètre Corresp parfaite Sous-adresse (SUB) et saisissez le mot de passe en sélectionnant le champ **Sous-adr (SUB)**.
  - ❑ Corresp parfaite Mot de passe (SID) : si le mot de passe (SID) est une correspondance parfaite, l'imprimante transfère les fax reçus.  
Activez le paramètre Corresp parfaite Mot de passe (SID) et entrez le mot de passe en sélectionnant le champ **Mot de passe(SID)**.
  - ❑ Heure de réception : l'imprimante transfère les fax reçus durant la période indiquée.  
Activez le paramètre **Heure de réception** puis réglez l'heure dans **Heure de début** et **Heure de fin**.
5. Sélectionnez **Destination pour Enregistrer / Transférer (Requis)**, puis effectuez les paramétrages pour un destinataire de transmission.





- 1 Sélectionnez **Transférer**.
- 2 Appuyez sur **Transférer** pour le définir sur **Activé**.
- 3 Sélectionnez **Ajouter entrée**, puis sélectionnez une destination de transfert dans la liste des contacts ou des destinations cloud. Vous pouvez sélectionner une destination de transfert.

Pour passer d'une liste à l'autre, appuyez sur **Liste de destination Cloud** ou **Contacts**.

- 4 Lorsque vous avez sélectionné les destinations de transfert, appuyez sur **Fermer**.
- 5 Vérifiez que la destination de transfert que vous avez sélectionnée est correcte, puis sélectionnez **Fermer**.
- 6 Dans **Option si échec transf.**, choisissez soit d'imprimer les documents reçus, soit de les enregistrer dans la Boîte de réception de l'imprimante en cas d'échec de leur transfert.
- 7 Sélectionnez **OK**.



**Important:**

Lorsque la Boîte de réception ou une boîte confidentielle est pleine, la réception de fax est désactivée. Vous devez supprimer les documents de la boîte de réception une fois qu'ils ont été consultés. Le nombre de documents qui n'ont pas pu être transférés s'affiche sur l'icône  de l'écran d'accueil, en plus des autres tâches non traitées.

**Remarque:**

Pour imprimer des télécopies reçues en même temps, appuyez sur **Réalisé** pour définir ceci sur **Activé**.

6. Sélectionnez **OK** pour terminer le paramétrage de **Destin enreg/transf.**

**Remarque:**

Vous pouvez régler l'imprimante pour envoyer des emails aux personnes que vous souhaitez notifier au sujet des résultats de la transmission de télécopies lorsque le processus de transmission est terminé. Si nécessaire, sélectionnez **Notifications par email**, définissez les processus, puis sélectionnez le destinataire vers qui vous souhaitez envoyer des notifications depuis la liste de contacts.

7. Sélectionnez **OK** jusqu'à ce que vous retourniez à l'écran **Paramètres d'enregistrement/transfert** pour terminer **Enreg/Transf conditionnel**.
8. Sélectionnez la zone enregistrée pour laquelle vous avez défini un paramètre de condition, puis sélectionnez **Activer**.

Ceci termine l'enregistrement conditionnel de paramètres d'enregistrement pour recevoir des télécopies. Réglez les **Param. communs** selon vos besoins. Pour plus de détails, consultez les explications des **Param. communs** dans le menu **Paramètres d'enregistrement/transfert**.

**Remarque:**

- Ceci termine l'enregistrement conditionnel de paramètres de transfert pour recevoir des télécopies. Réglez les **Param. communs** selon vos besoins. Pour plus de détails, consultez les explications des **Param. communs** dans le menu **Paramètres d'enregistrement/transfert**.

- Si vous avez sélectionné un dossier partagé sur un réseau, une adresse e-mail ou un compte dans le cloud comme destination de transfert, nous vous recommandons de tester s'il est possible d'envoyer une image à cette destination. Sélectionnez **Numérisation** > **Email**, **Numérisation** > **Dossier réseau/FTP** sur le panneau de commande de l'imprimante, puis commencez la numérisation.

Si vous avez sélectionné un compte dans le cloud, vous pouvez réaliser un test en transférant une image enregistrée dans la boîte de fax de la destination. Sélectionnez **Boîte Fax** sur le panneau de commande de l'imprimante. Sélectionnez  (Menu) > **Transférer(Cloud)** pour une boîte de fax dans laquelle une image a été enregistrée, sélectionnez la destination, puis commencez le transfert.

## Informations connexes

➔ « Param. communs : » à la page 533

## Configuration des paramètres pour bloquer les fax non désirés

Vous pouvez bloquer les fax non désirés.

1. Sélectionnez **Param.** sur le panneau de commande de l'imprimante.
2. Sélectionnez **Réglages généraux > Param. fax > Param de base > Fax rejeté.**
3. Choisissez les conditions de blocage des fax indésirables.  
Sélectionnez **Fax rejeté**, puis activez les options suivantes selon votre choix.
  - Liste des numéros refusés : rejette les fax provenant de la liste des numéros rejetés.
  - Blanc en-tête télécopie bloqué : rejette les fax sans informations d'en-tête.
  - Appelant non Contact : rejette les fax qui ne proviennent pas des contacts.
4. Appuyez sur  pour revenir à l'écran **Fax rejeté**.
5. Si vous avez activé l'option **Liste des numéros refusés**, sélectionnez **Modifier liste numéros refusés**, puis modifiez la liste selon vos besoins.

## Comportement en cas de rejet de fax

Le comportement de l'imprimante est réglé comme suit.

- La tonalité sonne
- L'erreur de communication est transmise à l'expéditeur
- L'action est archivée dans l'historique des tâches

Voici comment accéder à l'historique des tâches :

**État des travaux > État des travaux > Journal**

- L'action est archivée dans le Journal fax

Vous pouvez imprimer le Journal fax en vous rendant ici :

**Fax >  (Menu > Rapport de fax > Journal fax**

## Réglage pour envoyer et recevoir des fax sur un ordinateur

Pour envoyer et recevoir des fax sur un ordinateur client, FAX Utility doit être installé sur un ordinateur connecté au réseau ou par câble USB.

## Activer l'envoi de fax depuis un ordinateur

Configurez les éléments suivants à l'aide de Web Config.

1. Saisissez l'adresse IP de l'imprimante dans un navigateur pour accéder à Web Config.  
Saisissez l'adresse IP de l'imprimante depuis un ordinateur connecté au même réseau que celle-ci.

Vous pouvez consulter l'adresse IP de l'imprimante dans le menu suivant.

**Param.** > **Réglages généraux** > **Paramètres réseau** > **État réseau** > **État LAN câblé/Wi-Fi**

2. Saisissez le mot de passe administrateur pour vous identifier en tant qu'administrateur.
3. Sélectionnez les éléments suivants dans l'ordre indiqué :  
Onglet **Fax**, puis cliquez sur **Param. d'envoi**
4. Sélectionnez **Utiliser** pour la **Fonction PC vers FAX**.  
La valeur de paramètre par défaut de la **Fonction PC vers FAX** est **Utiliser**. Pour désactiver l'envoi de fax depuis n'importe quel ordinateur, sélectionnez **Ne pas utiliser**.
5. Cliquez sur **OK**.

### Informations connexes

- ➔ « Exécution de Web Config sur un navigateur Web » à la page 500
- ➔ « Mot de passe administrateur par défaut » à la page 19

### Définition du paramètre Enreg. sur ordi pour recevoir des fax

Vous pouvez recevoir des fax sur un ordinateur à l'aide de FAX Utility. Installez FAX Utility sur l'ordinateur client et définissez le paramètre. Pour plus d'informations, consultez la rubrique Opérations de base de l'aide de FAX Utility (fenêtre principale).

L'élément de paramètre du panneau de commande de l'imprimante ci-dessous est défini sur **Oui**, et les fax reçus peuvent être enregistrés sur l'ordinateur.

**Param.** > **Réglages généraux** > **Param. fax** > **Param. de réception** > **Paramètres d'enregistrement/transfert** > **Enreg/Transf non conditionnel** > **Enreg. sur ordi**

### Régler le paramètre Enreg. sur ordi sur l'imprimante pour imprimer aussi à la réception de fax

Vous pouvez régler l'imprimante pour imprimer les fax reçus tout en les enregistrant sur un ordinateur.

1. Sélectionnez **Param.** sur le panneau de commande de l'imprimante.
2. Sélectionnez **Réglages généraux** > **Param. fax** > **Param. de réception**.
3. Sélectionnez **Paramètres d'enregistrement/transfert** > **Enreg/Transf non conditionnel** > **Enreg. sur ordi** > **Oui et Imprimer**.

### Régler le paramètre Enreg. sur ordi pour ne pas recevoir de fax

Pour que l'imprimante n'enregistre pas les fax reçus sur l'ordinateur, modifiez ce paramètre sur l'imprimante.

#### Remarque:

*Vous pouvez également modifier les paramètres à l'aide de FAX Utility. Toutefois, s'il existe des fax qui n'ont pas été enregistrés sur l'ordinateur, cette fonctionnalité ne sera pas disponible.*

1. Sélectionnez **Param.** sur le panneau de commande de l'imprimante.
2. Sélectionnez **Réglages généraux** > **Param. fax** > **Param. de réception**.

3. Sélectionnez **Paramètres d'enregistrement/transfert** > **Enreg/Transf non conditionnel** > **Enreg. sur ordi** > **Non**.

## Résolution des problèmes de fax

### Impossible d'envoyer ou de recevoir des fax

Envisagez les possibilités suivantes.

#### ■ La prise téléphonique murale présente des problèmes.

##### Solutions

Vérifiez que la prise téléphonique murale fonctionne en branchant un téléphone et en l'essayant. Si vous ne pouvez ni recevoir, ni passer d'appels, contactez votre opérateur téléphonique.

#### ■ La connexion à la ligne téléphonique présente des problèmes.

##### Solutions

Sélectionnez **Param.** > **Réglages généraux** > **Param. fax** > **Vérif. connex fax** sur le panneau de commande, pour exécuter la vérification automatique de la connexion fax. Essayez les solutions imprimées sur le rapport.

#### ■ Une erreur de communication se produit.

##### Solutions

Sélectionnez **Faible(9 600bps)** dans **Param.** > **Réglages généraux** > **Param. fax** > **Param de base** > **Vitesse fax** sur le panneau de commande.

#### ■ Connexion à une ligne téléphonique DSL sans filtre DSL.

##### Solutions

Pour la connexion à une ligne téléphonique DSL, vous devez utiliser un modem DSL équipé d'un filtre DSL intégré, ou installer un filtre DSL séparé sur la ligne. Contactez votre fournisseur DSL.

[« Connexion à la ligne DSL ou RNIS » à la page 125](#)

#### ■ Le filtre DSL présente des problèmes lors de la connexion à une ligne téléphonique DSL.

##### Solutions

Si vous ne pouvez pas envoyer ou recevoir de fax, connectez l'imprimante directement à une prise téléphonique murale pour vérifier si l'imprimante peut envoyer des fax. Si cela fonctionne, le problème peut être provoqué par le filtre DSL. Contactez votre fournisseur DSL.

### Impossible d'envoyer des fax

Envisagez les possibilités suivantes.

■ **La ligne de connexion est réglée sur RTPC dans une installation où un autocommutateur privé (PBX) est utilisé.**

**Solutions**

Sélectionnez **PBX** dans **Param.** > **Réglages généraux** > **Param. fax** > **Param de base** > **Type de ligne** sur le panneau de commande.

■ **Votre ID de l'appelant est bloqué.**

**Solutions**

Contactez votre opérateur téléphonique pour débloquer votre ID d'appelant. Certains téléphones ou télécopieurs rejettent automatiquement les appels anonymes.

■ **Les informations d'en-tête pour les fax sortants ne sont pas enregistrées.**

**Solutions**

Sélectionnez **Param.** > **Réglages généraux** > **Param. fax** > **Param de base** > **En-tête** et configurez les informations d'en-tête. Certains télécopieurs rejettent automatiquement les télécopies qui en sont dépourvues.

## **Envoi de fax impossible (lorsque Fax IP est activé)**

■ **Vous essayez d'envoyer un fax depuis un port réglé sur Réception uniquement**

**Solutions**

Réglez **Réglage transmission par ligne** du port LINE que vous souhaitez utiliser pour envoyer sur **Envoi et réception** ou **Envoi uniquement**.

Vous pouvez accéder à **Réglage transmission par ligne** dans le menu suivant sur le panneau de commande de l'imprimante.

**Param.** > **Réglages généraux** > **Param. fax** > **Param de base** > **Réglage transmission par ligne**

## **Réception de télécopies impossible**

Envisagez les possibilités suivantes.

Nous vous recommandons également de vérifier l'état de l'imprimante dans **État des travaux**, pour vérifier par exemple si l'imprimante reçoit actuellement le fax ou pas.

■ **L'option Mode réception est réglée sur Manuel alors qu'un appareil téléphonique externe est branché à l'imprimante.**

**Solutions**

Si un appareil téléphonique externe est branché à l'imprimante et partage une ligne téléphonique avec elle, sélectionnez **Param.** > **Réglages généraux** > **Param. fax** > **Param de base**, puis réglez **Mode réception** sur **Auto**.

### ■ **L'adresse secondaire et le mot de passe sont incorrects.**

#### **Solutions**

Lorsque vous recevez des fax utilisant la fonction d'adresse secondaire, vérifiez que l'adresse secondaire et le mot de passe sont corrects.

Vérifiez avec l'expéditeur que l'adresse secondaire et le mot de passe correspondent.

Pour modifier l'adresse secondaire ou le mot de passe, sélectionnez les menus du panneau de commande comme indiqué ci-dessous, sélectionnez la boîte confidentielle correspondant aux paramètres, puis définissez correctement la ou les **Condition(s)**.

**Param. > Réglages généraux > Param. fax > Param. de réception > Paramètres d'enregistrement/transfert > Enreg/Transf conditionnel**

### ■ **Le numéro de fax de l'expéditeur a été enregistré dans la Liste des numéros refusés.**

#### **Solutions**

Assurez-vous que le numéro de l'expéditeur peut être supprimé de la **Liste des numéros refusés** avant de le supprimer. Supprimez-le de **Param. > Réglages généraux > Param. fax > Param de base > Fax rejeté > Modifier liste numéros refusés**. Ou désactivez la **Liste des numéros refusés** dans **Param. > Réglages généraux > Param. fax > Param de base > Fax rejeté > Fax rejeté**. Les fax envoyés depuis des numéros se trouvant dans cette liste sont bloqués lorsque ce paramètre est activé.

### ■ **Le numéro de fax de l'expéditeur n'est pas enregistré dans la liste des contacts.**

#### **Solutions**

Enregistrez le numéro de fax de l'expéditeur dans la liste de contacts. Ou désactivez **Appelant non Contact** dans **Param. > Réglages généraux > Param. fax > Param de base > Fax rejeté > Fax rejeté**. Les fax envoyés depuis des numéros ne se trouvant pas dans cette liste sont bloqués lorsque ce paramètre est activé.

### ■ **L'expéditeur a envoyé le fax sans les informations d'en-tête.**

#### **Solutions**

Demandez à l'expéditeur si les informations d'en-tête sont définies sur leur télécopieur. Ou désactivez **Blanc en-tête télécopie bloqué** dans **Param. > Réglages généraux > Param. fax > Param de base > Fax rejeté > Fax rejeté**. Les fax qui ne comprennent pas d'informations d'en-tête sont bloqués lorsque ce paramètre est activé.

### ■ **La ligne de connexion est réglée sur RTPC dans une installation où un autocommutateur privé (PBX) est utilisé.**

#### **Solutions**

Sélectionnez **PBX** dans **Param. > Réglages généraux > Param. fax > Param de base > Type de ligne** sur le panneau de commande.

### ■ **Abonnement à un service de redirection d'appel.**

#### **Solutions**

Si vous êtes abonné à un service de redirection d'appel, l'imprimante risque de ne pas recevoir les fax. Contactez le prestataire de service.

## Réception de fax impossible (lorsque Fax IP est activé)

### ■ L'expéditeur tente d'envoyer un fax sur une ligne réglée sur Envoi uniquement

#### Solutions

Réglez **Réglage transmission par ligne** du port LINE que vous souhaitez utiliser pour recevoir des télécopies sur **Envoi et réception** ou **Réception uniquement**.

Vous pouvez accéder à **Réglage transmission par ligne** dans le menu suivant sur le panneau de commande de l'imprimante.

**Param.** > **Réglages généraux** > **Param. fax** > **Param de base** > **Réglage transmission par ligne**

## Impossible d'envoyer des fax à un moment spécifié

### ■ La date et l'heure de l'imprimante sont incorrectes.

#### Solutions

Sélectionnez **Param.** > **Réglages généraux** > **Param de base** > **Régl. Date/Heure**, puis définissez la date et l'heure corrects.

## Impossible d'enregistrer les fax reçus sur un dispositif mémoire

### ■ L'enregistrement des fax reçus sur un dispositif mémoire externe est désactivé.

#### Solutions

Sélectionnez **Param.** > **Réglages généraux** > **Param. fax** > **Param. de réception**, puis activez **Enregistrer sur le dispos mém** dans chaque menu.

## Les fax reçus ne sont pas imprimés

### ■ L'impression des fax reçus est désactivée dans les paramètres actuels.

#### Solutions

Effectuez les réglages pour imprimer les fax reçus dans **Param.** > **Réglages généraux** > **Param. fax** > **Param. de réception** > **Paramètres d'enregistrement/transfert** dans chaque menu.

## La qualité des fax envoyés ou reçus est médiocre

### ■ Le paramètre ECM est désactivé.

#### Solutions

Sélectionnez **Param.** > **Réglages généraux** > **Param. fax** > **Param de base** et activez le paramètre ECM depuis le panneau de commande. Cela doit effacer les erreurs dues aux problèmes de connexion. À noter que la vitesse d'envoi et de réception de fax peut être plus lente que lorsque le paramètre ECM est désactivé.

## Impossible de passer des appels sur le téléphone connecté

### ■ Le câble téléphonique n'est pas correctement branché.

#### Solutions

Connectez le téléphone sur le port EXT. sur l'imprimante, et décrochez le récepteur. Si vous ne pouvez pas entendre de tonalité via le récepteur, connectez directement le câble téléphonique.

## Le répondeur ne peut répondre aux appels vocaux

### ■ Le paramètre Sonneries avant réponse de l'imprimante est réglé sur une valeur inférieure au nombre de sonneries de votre répondeur.

#### Solutions

Sélectionnez **Param.** dans **Réglages généraux > Param. fax > Param de base > Sonneries avant réponse**, puis réglez la valeur sur un nombre de sonneries supérieur pour votre répondeur.

## De nombreux fax indésirables ont été reçus

### ■ La fonction de blocage des fax indésirables de l'imprimante n'est pas activée.

#### Solutions

Réglez les paramètres de **Fax rejeté** dans **Param. > Réglages généraux > Param. fax > Param de base**.

« [Configuration des paramètres pour bloquer les fax non désirés](#) » à la page 142

---

# Problèmes du réglage des paramètres

## Conseils pour résoudre les problèmes

### Vérification du message d'erreur

En cas de problème, vérifiez d'abord la présence de messages sur le panneau de commande de l'imprimante ou sur l'écran du pilote. Si l'option de notification par e-mail est active lorsque les événements se produisent, vous pouvez rapidement connaître le statut actuel.

### Rapport de connexion réseau

Diagnostiquez le réseau et l'état de l'imprimante, puis imprimez le résultat.

Vous pouvez trouver l'erreur diagnostiquée du côté de l'imprimante.

### Vérification du statut de communication

Vérifiez l'état de la communication de l'ordinateur serveur ou de l'ordinateur client à l'aide de la commande ping et ipconfig.

### Test de connexion

Pour vérifier la connexion entre l'imprimante et le serveur de messagerie, effectuez un test de connexion à partir de l'imprimante. Vérifiez également la connexion entre l'ordinateur client et le serveur pour vérifier l'état de la communication.



Initialisation des paramètres

Si les paramètres et l'état de la communication ne présentent aucun problème, le problème peut être résolu en désactivant ou en initialisant les paramètres réseau de l'imprimante avant de les reconfigurer.

## Accès impossible à Web Config

### ■ L'adresse IP n'est pas attribuée à l'imprimante.

#### Solutions

Aucune adresse IP valide n'est attribuée à l'imprimante. Configurez l'adresse IP depuis le panneau de commande de l'imprimante. Vous pouvez confirmer les informations de réglage actuelles à l'aide d'une feuille d'état du réseau ou depuis le panneau de commande de l'imprimante.

### ■ La version TLS n'est pas prise en charge

#### Solutions

Vous devez communiquer en utilisant la version TLS 1.2 ou ultérieure.

La version 1.0 ou 1.1 de TLS est initialement désactivée.

Si vous souhaitez communiquer avec la Version TLS 1.0 ou 1.1, accédez d'abord à Web Config depuis un périphérique qui peut communiquer avec la Version TLS 1.2 ou ultérieure, puis activer la Version TLS 1.0 ou 1.1.

➔ [« Configuration des paramètres SSL/TLS de base » à la page 628](#)

### ■ Le navigateur Web ne prend pas en charge le niveau de chiffrement pour SSL/TLS.

#### Solutions

SSL/TLS a le Force du cryptage. Vous pouvez ouvrir Web Config dans un navigateur Web qui prend en charge les chiffrements en masse, comme indiqué ci-dessous. Vérifiez que vous utilisez un navigateur pris en charge.

- 80 bits : AES256/AES128/3DES
- 112 bits : AES256/AES128/3DES
- 128 bits : AES256/AES128
- 192 bits : AES256
- 256 bits : AES256

### ■ Le Certificat signé CA a expiré.

#### Solutions

En cas de problème avec la date d'expiration du certificat, le message « Le certificat a expiré » est affiché lors de la connexion à Web Config via une communication SSL/TLS (https). Si le message s'affiche avant la date d'expiration, assurez-vous que la date de l'imprimante est correctement configurée.

### ■ Le nom commun au certificat et à l'imprimante ne correspond pas.

#### Solutions

Si le nom commun au certificat et à l'imprimante ne correspond pas, le message « Le nom commun au certificat de sécurité et à l'imprimante... » s'affiche lors de l'accès à Web Config via une communication SSL/TLS (https). Ce message s'affiche car les adresses IP suivantes ne correspondent pas.

L'adresse IP de l'imprimante saisie pour le nom commun lors de la création d'un Certificat auto-signé ou CSR

L'adresse IP saisie sur le navigateur Web lors de l'exécution de Web Config

Pour un Certificat auto-signé, mettez à jour le certificat.

Pour un Certificat signé CA, prenez à nouveau le certificat pour l'imprimante.

## ■ Le paramètre du serveur proxy de l'adresse locale n'est pas réglé sur le navigateur Web.

### Solutions

Lorsque l'imprimante est configurée pour utiliser un serveur proxy, configurez le navigateur Web afin qu'il ne se connecte pas à l'adresse locale via le serveur proxy.

Windows :

Sélectionnez **Panneau de commande > Réseau et Internet > Options Internet > Connexions > Paramètres LAN > Serveur Proxy**, puis effectuez une configuration qui empêche l'utilisation du serveur Proxy pour le réseau local (adresses locales).

Mac OS :

Sélectionnez **Préférences système (ou Paramètres système) > Réseau > Avancé > Proxy**, puis enregistrez l'adresse locale de **Ignorer les paramètres du proxy pour ces hôtes et domaines**.

Exemple :

192.168.1.\* : Adresse locale 192.168.1.XXX, masque de sous-réseau 255.255.255.0

192.168.\*.\* : Adresse locale 192.168.XXX.XXX, masque de sous-réseau 255.255.0.0

---

# Introduction des fonctions avancées

Présentation des fonctions avancées. . . . .	152
Effac coul rouge. . . . .	159
Jeux d'impression. . . . .	161
OCR Option. . . . .	163
Fax IP. . . . .	165
Epson Print Admin Serverless. . . . .	185

## Présentation des fonctions avancées

Cette section explique les fonctions avancées disponibles sur cette imprimante. Vous pouvez activer les fonctions avancées en enregistrant les clés de licence sur l'imprimante. Contactez votre représentant commercial pour plus d'informations sur comment obtenir une clé de licence.

### Liste des fonctions avancées

Nom de la fonction	Explication
Effac coul rouge	Vous pouvez copier ou numériser et effacer les notes rouges des copies. Cette fonction est pratique lorsque vous souhaitez effacer les notes rouges dans votre document et restaurer l'original.
Jeux d'impression	Vous pouvez utiliser la fonction Jeux d'impression pour imprimer ou copier sans avoir à saisir le nombre d'exemplaires à chaque fois. Cette fonction vous permet également d'imprimer des données enregistrées dans la mémoire.  Lorsque vous imprimez à partir d'un ordinateur, vous pouvez utiliser cette fonction sans enregistrer une clé de licence.
OCR Option	L'OCR crée des documents électroniques consultables et modifiables à partir des originaux numérisés.
Fax IP	Le fax IP est une fonction de télécopie permettant de communiquer avec des appareils compatibles avec un fax IP sur un réseau IP (Intranet) ou avec des appareils compatibles avec un fax G3 via une passerelle. Comme les données sont envoyées et reçues via le réseau IP, il n'y a aucun coût de communication comme dans le cas d'une transmission de fax normale.
Epson Print Admin Serverless	Vous pouvez utiliser l'impression d'authentification sans un serveur. Vous pouvez vous connecter et imprimer sans que vos données soient visibles à quelqu'un d'autre.  Lorsque vous vous connectez et numérisez, vous pouvez envoyer les résultats de la numérisation à une adresse e-mail enregistrée ou les enregistrer dans un dossier personnel enregistré.

#### Informations connexes

- ➔ « Effac coul rouge » à la page 159
- ➔ « Jeux d'impression » à la page 161
- ➔ « OCR Option » à la page 163
- ➔ « Fax IP » à la page 165
- ➔ « Epson Print Admin Serverless » à la page 185

## Enregistrement de la clé de licence

Activez les fonctions avancées en enregistrant la clé de licence sur l'imprimante.

Vous pouvez enregistrer la clé de licence sur l'imprimante grâce à l'une des méthodes suivantes. Enregistrez la clé de licence en utilisant la méthode appropriée en fonction de l'environnement d'utilisation des imprimantes.

- Enregistrement de la clé de licence avec Web Config (enregistrement individuel)

- Enregistrement de la clé de licence avec Epson Device Admin (enregistrement par lots)

Cette section explique comment enregistrer les clés de licence pour les fonctions suivantes.

- Effac coul rouge
- Jeux d'impression
- OCR Option
- Fax IP

Pour plus d'informations sur comment enregistrer la clé de licence Epson Print Admin Serverless, consultez le manuel *Epson Print Admin Serverless Guide de configuration et d'administration* pour votre modèle.

### Informations connexes

- ➔ « Enregistrement de la clé de licence avec Web Config (Enregistrement individuel) » à la page 153
- ➔ « Enregistrement de la clé de licence avec Epson Device Admin (Enregistrement par lots) » à la page 154
- ➔ « Application pour la configuration des opérations de l'imprimante (Web Config) » à la page 500
- ➔ « Logiciel pour configurer des périphériques sur le réseau (Epson Device Admin) » à la page 503

## Enregistrement de la clé de licence avec Web Config (Enregistrement individuel)

Utilisez Web Config lorsque vous voulez enregistrer la clé de licence sur une imprimante individuelle.

### Remarque:

*Vous pouvez également effectuer la configuration depuis le panneau de commande de l'imprimante.*

**Param.** > **Réglages généraux** > **Administration système** > **Fonctionnalités avancées**

1. Saisissez l'adresse IP de l'imprimante dans le navigateur pour exécuter l'application Web Config.
2. Cliquez sur **se connecter**.
3. Saisissez le mot de passe administrateur dans **MdPasse actuel**.
4. Cliquez sur **OK**.
5. Sélectionnez l'onglet **Gestion des périphériques** > **Fonctionnalités avancées**.
6. Saisissez la clé de licence dans **Clé de licence** pour la fonction avancée que vous souhaitez utiliser.
7. Cliquez sur **Activation**.  
Le message « Redémarrage nécessaire » s'affiche.
8. Cliquez sur **Redémarrer**.
9. Lorsque le message de fin de redémarrage s'affiche, cliquez sur **OK**.

L'imprimante redémarre.

Rafraîchissez l'écran de Web Config après avoir redémarré l'imprimante. Lorsque le message « Activé » s'affiche, la fonction avancée est disponible.

### Informations connexes

➔ « [Application pour la configuration des opérations de l'imprimante \(Web Config\)](#) » à la page 500

## Enregistrement de la clé de licence avec Epson Device Admin (Enregistrement par lots)

Lorsque vous utilisez un modèle de configuration pour Epson Device Admin, vous pouvez appliquer les clés de licence indiquées dans le fichier CSV sur plusieurs imprimantes.

1. Créez un nouveau modèle de configuration.
2. Lisez la clé de licence sur le modèle de configuration.
3. Appliquez-la sur les imprimantes cibles.

### Informations connexes

- ➔ « [Logiciel pour configurer des périphériques sur le réseau \(Epson Device Admin\)](#) » à la page 503
- ➔ « [Création du modèle de configuration](#) » à la page 154
- ➔ « [Importation de la clé de licence](#) » à la page 156
- ➔ « [Application du modèle de configuration](#) » à la page 156

## Enregistrement du mot de passe administrateur de l'imprimante dans Epson Device Admin

Avant de configurer l'imprimante en utilisant Epson Device Admin, vous devez d'abord enregistrer le mot de passe administrateur de l'imprimante dans Epson Device Admin.

### Remarque:

Si vous modifiez le mot de passe administrateur de l'imprimante, assurez-vous de bien mettre à jour le mot de passe enregistré dans Epson Device Admin.

1. Lancez l'application Epson Device Admin.
2. Sélectionnez **Imprimantes** dans le menu des tâches de la barre latérale.
3. Sélectionnez **Options > Gestion des mots de passe**.
4. Sélectionnez **Activer la gestion automatique des mots de passe**, puis cliquez **Gestion des mots de passe**.
5. Sélectionnez l'imprimante cible, puis cliquez sur **Modifier**.
6. Définissez le mot de passe, puis cliquez sur **OK**.

## Création du modèle de configuration

Créez le nouveau modèle de configuration.

1. Lancez l'application Epson Device Admin.

2. Sélectionnez **Configuration** dans le menu des tâches de la barre latérale.

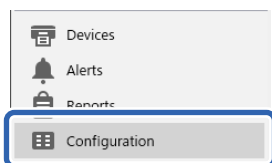

3. Sélectionnez **Nouveau** dans le menu ruban.



4. Réglez chaque élément.

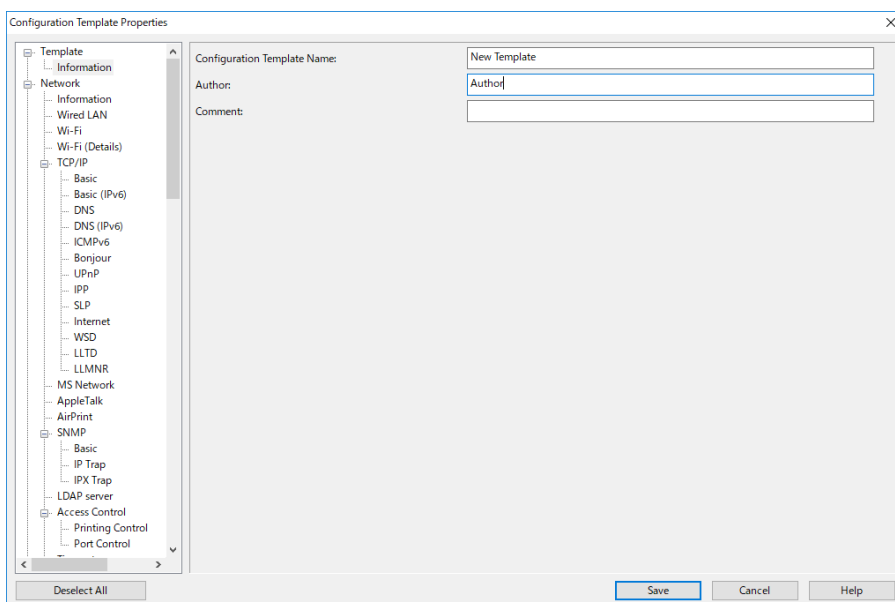

Élément	Explication
Nom du modèle de configuration	Nom du modèle de configuration. Saisissez jusqu'à 1024 caractères Unicode (UTF-8).
Auteur	Informations sur le créateur du modèle. Saisissez jusqu'à 1024 caractères Unicode (UTF-8).
Commentaire	Saisissez des informations arbitraires. Saisissez jusqu'à 1024 caractères Unicode (UTF-8).

5. Sélectionnez les éléments que vous souhaitez définir sur la gauche.

**Remarque:**

Cliquez sur les éléments de menu à gauche pour basculer entre les écrans. La valeur définie est uniquement conservée si vous changez d'écran, elle ne l'est pas si vous annulez l'écran. Lorsque vous avez terminé de définir les paramètres, cliquez sur **Enregistrer**.

### Importation de la clé de licence

1. Sélectionnez **Paramètres administrateur** > **Activation** dans le modèle de configuration.
2. Sélectionnez **Liste des clés de licence**.
3. Cliquez sur **Importer**.
4. Sélectionnez le fichier CSV pour la clé de licence et cliquez sur **Ouvrir**.

Le fichier est lu et le contenu s'affiche.

**Remarque:**

- Lorsque vous sélectionnez l'imprimante dans la liste et cliquez sur **Supprimer**, vous pouvez supprimer la clé de licence de la liste.
- Lorsque vous cliquez à nouveau sur **Importer**, vous pouvez ajouter les autres fichiers CSV.

5. Cliquez sur **Enregistrer**.
6. Cliquez sur **OK**.
7. Cliquez sur **OK** sur l'écran d'achèvement.

Les valeurs de réglage sont enregistrées dans le modèle de configuration, puis l'écran se ferme.

**Remarque:**

Pour ouvrir à nouveau le modèle de configuration, sélectionnez le modèle enregistré dans **Nom du modèle de configuration**, puis cliquez sur **Modifier** dans le menu ruban.

### Application du modèle de configuration

Appliquez le modèle de configuration enregistré à l'imprimante. Les éléments sélectionnés sur le modèle sont appliqués. Si l'imprimante cible n'a pas de fonction applicable, elle n'est pas appliquée.

Si vous n'avez pas encore enregistré le mot de passe administrateur de l'imprimante dans Epson Device Admin, enregistrez d'abord ce mot de passe avant d'effectuer cette opération.

« [Enregistrement du mot de passe administrateur de l'imprimante dans Epson Device Admin](#) » à la page 154

1. Sélectionnez **Configuration** dans le menu des tâches de la barre latérale.

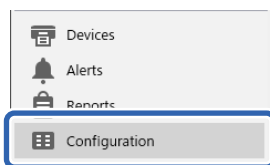



- Sélectionnez le modèle de configuration que vous souhaitez appliquer dans **Nom du modèle de configuration**.

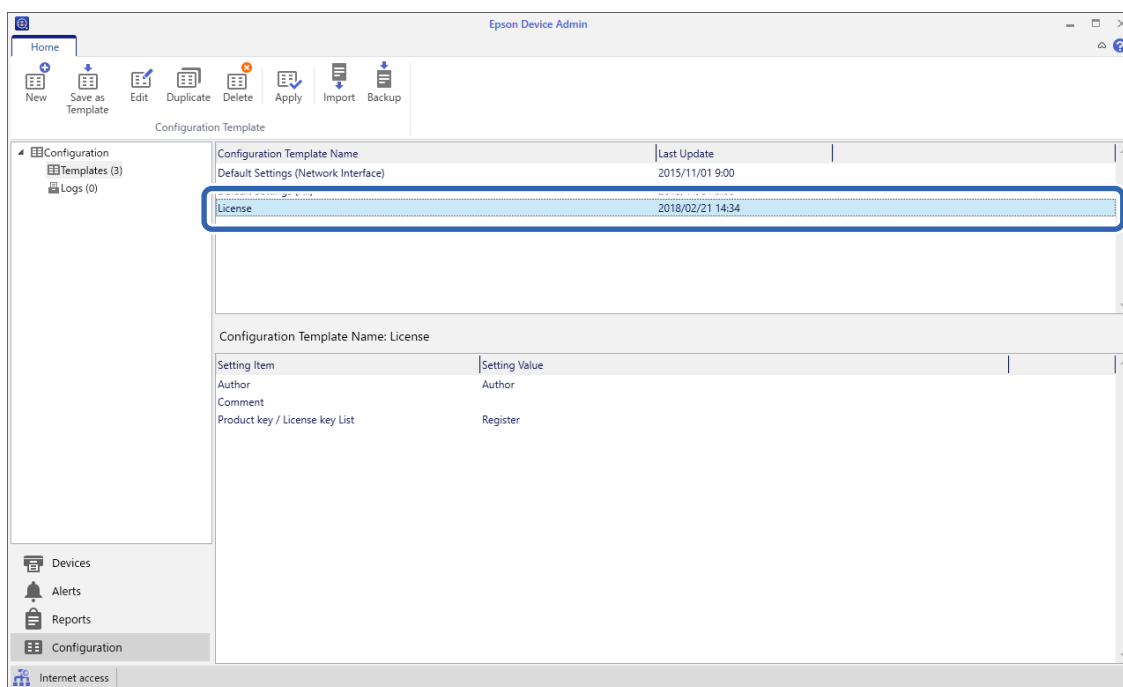

- Cliquez sur **Appliquer** dans le menu ruban.  
L'écran de sélection de périphérique s'affiche.



- Sélectionnez la cible à laquelle appliquer le modèle de configuration.

**Remarque:**

- Lorsque vous sélectionnez **Imprimantes** et des groupes contenant des périphériques dans le menu déroulant, chaque périphérique est affiché.
- Les groupes s'affichent lorsque vous sélectionnez **Groupes**. Sélectionnez **Inclure groupe(s) d'enfants** pour sélectionner automatiquement des groupes d'enfants dans le groupe sélectionné.

- Déplacez les périphériques ou les groupes auxquels vous souhaitez appliquer le modèle vers **Appareil/Groupe sélectionné** à l'aide de [>], [>>], [<], [<<].

Utilisez [>] pour déplacer le périphérique ou groupe sélectionné, et utilisez [>>] pour déplacer tous les périphériques ou groupes. Pour sélectionner plusieurs éléments, appuyez sur la touche Ctrl ou Maj et cliquez sur la souris.

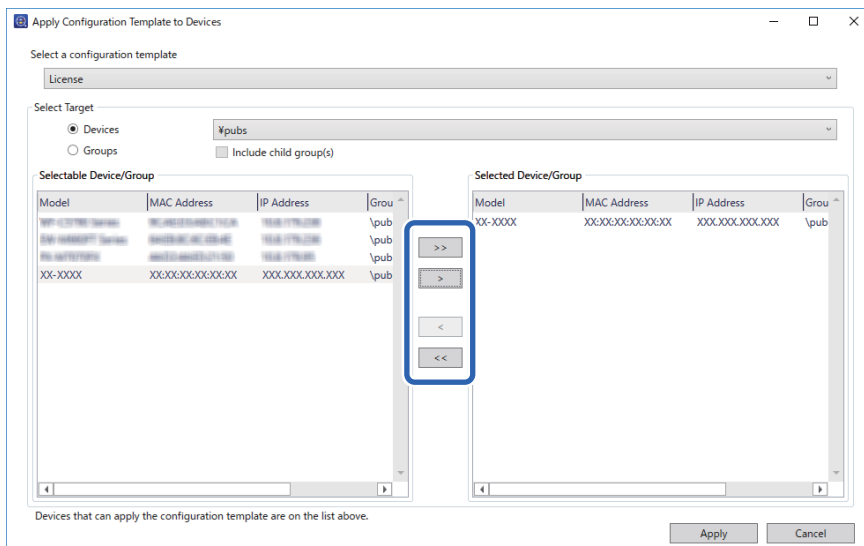

- Cliquez sur **Appliquer**.  
Un écran de confirmation d'application du modèle de configuration s'affiche.
- Cliquez sur **OK**.
- Cliquez sur **Détails** et vérifiez les informations.

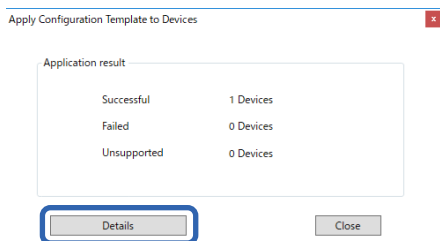

Si  s'affiche sur les éléments que vous avez appliqués, l'application s'est déroulée avec succès.

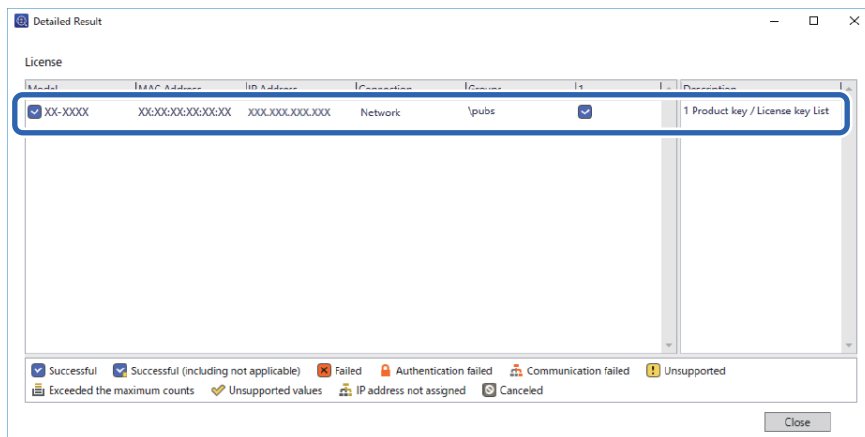

9. Cliquez sur **Fermer**.

## Effac coul rouge

### Description de Effac coul rouge

La fonction Effac coul rouge vous permet de copier ou de numériser les originaux et de supprimer les notes rouges des copies.

Par exemple, si vous utilisez la fonction Effac coul rouge pour copier une copie d'examen sur lequel les réponses sont écrites en rouge, vous pouvez facilement créer une copie d'examen où toutes ces réponses ont été effacées.

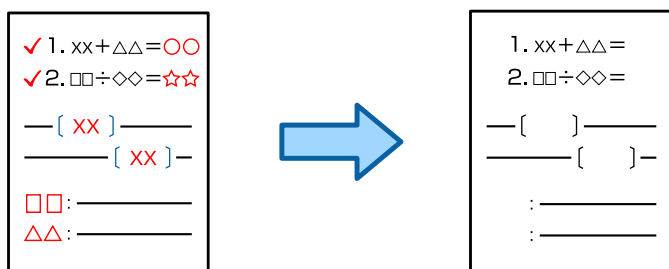

#### Remarque:

- Si vous sélectionnez Couleur dans le mode de couleur, le résultat sera monochrome.
- Selon l'original, le rouge peut ne pas être complètement effacé. De plus, les couleurs proches du rouge, comme l'orange, peuvent être effacées ou remplacées par du noir clair.

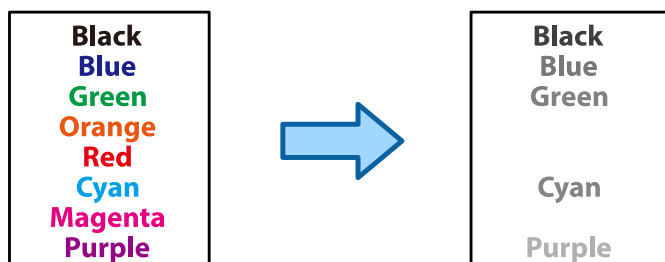

### Informations connexes

- ➔ « Copie - La couleur rouge n'est pas complètement effacée lors de l'utilisation de la fonction Effac coul rouge » à la page 453
- ➔ « Numérisation - La couleur rouge n'est pas complètement effacée lors de l'utilisation de la fonction Effac coul rouge » à la page 456

## Activation de Effac coul rouge (enregistrement de la clé de licence)

Activez la fonction Effac coul rouge en enregistrant la clé de licence sur l'imprimante.

Reportez-vous à la section Informations complémentaires ci-dessous.

**Remarque:**

*La clé de licence peut avoir été enregistrée sur l'imprimante par le revendeur.*

### Informations connexes

- ➔ « Enregistrement de la clé de licence » à la page 152

## Utilisation d'Effac coul rouge

### Copie

Reportez-vous à ce qui suit pour copier en utilisant la fonction Effac coul rouge.

- « Suppression des caractères rouges lors de la copie » à la page 287

### Numérisation

Pour numériser en utilisant la fonction Effac coul rouge, réglez **Effac coul rouge** sur **Activé** dans les paramètres de numérisation du panneau de commande.

Nom	Effac coul rouge	Informations complémentaires
Vers dossier réseau/FTP	✓	« Numérisation d'originaux vers un dossier réseau » à la page 300
Vers email	✓	« Numérisation d'originaux vers un email » à la page 302
Vers ordi	-	« Numérisation d'originaux vers un ordinateur » à la page 303
Vers dispos mém	✓	« Numérisation d'originaux vers un périphérique de stockage » à la page 305
Vers Cloud	✓	« Numérisation d'originaux vers le cloud » à la page 305
Vers stockage	✓	« Numérisation d'originaux vers le stockage » à la page 306

Nom	Effac coul rouge	Informations complémentaires
Stockage to vers Dossier réseau / FTP	-	« Utilisation du stockage » à la page 368
Stockage vers e-mail	-	
Stockage vers Dispos mém	-	
Stockage vers Cloud	-	
Numér. vers Mon email (lorsque vous utilisez Epson Print Admin Serverless)	✓	« À propos de la numérisation » à la page 187
Numér. vers Mon doss. (lorsque vous utilisez Epson Print Admin Serverless)	✓	

✓ = Disponible.

- = non disponible.

### Informations connexes

➔ « Effac coul rouge : » à la page 312

## Jeux d'impression

### Présentation des ensembles d'impression

#### En quoi consistent les ensembles d'impression ?

En enregistrant le nombre de copies et réglages pour chaque groupe, vous pouvez imprimer ou copier sans avoir à saisir le nombre d'exemplaires à chaque fois. Vous pouvez également imprimer des données stockées. Cela peut être utile lorsque vous souhaitez imprimer un nombre de copies différent pour chaque ensemble. Vous pouvez également régler des paramètres de finition comme l'assemblage et la feuille d'accompagnement.

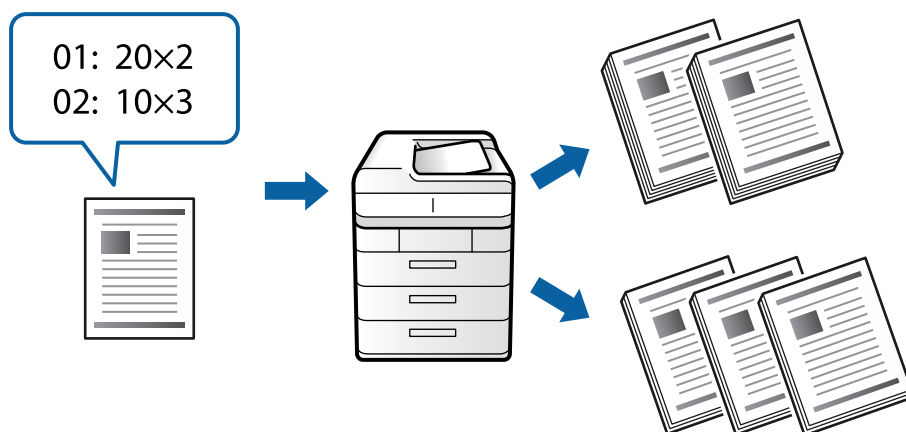

## Réglage des copies et des ensembles

Indiquez le nombre de copies et d'ensembles à imprimer pour chaque groupe. Vous pouvez enregistrer jusqu'à 60 groupes. Vous pouvez indiquer jusqu'à 9 999 copies et 99 ensembles.

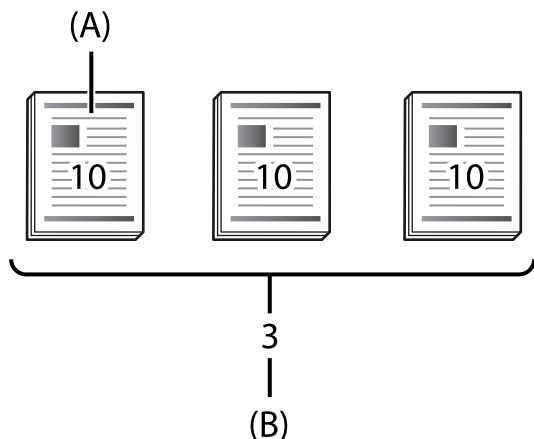

A : copies

B : ensembles

Par exemple, si vous souhaitez imprimer des brochures pour quatre classes (classe 1 : 30 élèves, classe 2 : 31 élèves, classe 3 : 32 élèves, classe 4 : 30 élèves) d'une école, réglez les paramètres suivants.

-	Groupe 1	Groupe 2	Groupe 3	Groupe 4
Classe	Classe 1	Classe 2	Classe 3	Classe 4
Copies × ensembles	30 × 1	31 × 1	32 × 1	30 × 1

Vous pouvez également régler les paramètres suivants, car le nombre d'élèves est le même pour les classes 1 et 4.

-	Groupe 1	Groupe 2	Groupe 3
Classe	Classes 1 et 4	Classe 2	Classe 3
Copies × ensembles	30 × 2	31 × 1	32 × 1

## Types de finition

### Finition (pilote de l'imprimante : Tri)

Sélectionnez si vous souhaitez assembler ou non les pages imprimées. **Copies groupées** imprime ensemble plusieurs copies de la même page. **Assemblage** imprime dans l'ordre les pages du document.

### Page de garde

Sélectionnez les paramètres d'insertion de feuilles de séparation. **Par Séries** insère des feuilles de séparation entre les ensembles et entre les groupes. **Par Groupes** insère les feuilles de séparation entre les groupes. Vous pouvez également imprimer des numéros sur les feuilles de séparation.

## Activation de Jeux d'impression (enregistrement de la clé de licence)

Pour utiliser la fonction Jeux d'impression et copier ou imprimer des données enregistrées dans la mémoire, activez la fonction Jeux d'impression en enregistrant la clé de licence sur l'imprimante.

Reportez-vous à la section Informations complémentaires ci-dessous.

### Remarque:

La clé de licence peut avoir été enregistrée sur l'imprimante par le revendeur.

### Informations connexes

➔ « Enregistrement de la clé de licence » à la page 152

## Utilisation de Jeux d'impression

Vous pouvez utiliser la fonction Jeux d'impression pour effectuer les opérations suivantes à l'aide de groupes enregistrés.

- Copie
- Impression (stockage)
- Impression (ordinateur)

Reportez-vous à la section Informations complémentaires ci-dessous.

### Informations connexes

- ➔ « Copier à l'aide des groupes enregistrés » à la page 386
- ➔ « Imprimer à l'aide des groupes enregistrés (stockage) » à la page 388
- ➔ « Imprimer à l'aide des groupes enregistrés (ordinateur) (Windows uniquement) » à la page 390

---

## OCR Option

### Description de OCR Option

Normalement, le texte numérisé est capturé sous forme d'image. En utilisant la fonction OCR Option, le texte est lu sous forme de caractères, pour que vous puissiez copier ou rechercher des caractères après la numérisation.

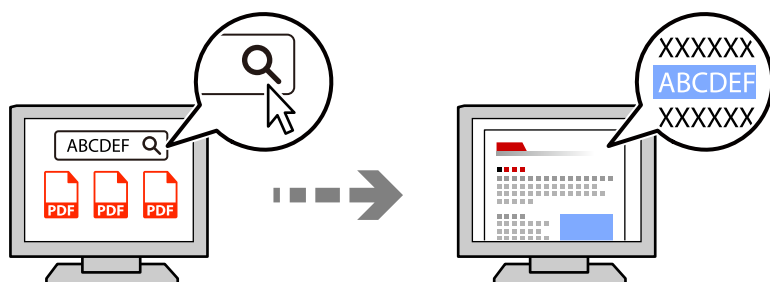

## Activation de OCR Option (enregistrement de la clé de licence)

Activez la fonction OCR Option en enregistrant la clé de licence sur l'imprimante. Pour enregistrer la clé de licence, vous devez installer la carte optionnelle.

Reportez-vous à la section Informations complémentaires ci-dessous.

**Remarque:**

La clé de licence peut avoir été enregistrée sur l'imprimante par le revendeur.

### Informations connexes

➔ « Enregistrement de la clé de licence » à la page 152

## Utilisation d'OCR Option

Pour numériser en utilisant la fonction OCR Option, réglez **Reconnaissance optique de caractères** sur **Activé** dans les paramètres de numérisation du panneau de commande.

Nom	OCR Option	Informations complémentaires
Vers dossier réseau/FTP	✓	« Numérisation d'originaux vers un dossier réseau » à la page 300
Vers email	✓	« Numérisation d'originaux vers un email » à la page 302
Vers ordi	-	« Numérisation d'originaux vers un ordinateur » à la page 303
Vers dispos mém	✓	« Numérisation d'originaux vers un périphérique de stockage » à la page 305
Vers Cloud	-	« Numérisation d'originaux vers le cloud » à la page 305
Vers stockage	-	« Numérisation d'originaux vers le stockage » à la page 306
Stockage to vers Dossier réseau / FTP	✓	« Utilisation du stockage » à la page 368
Stockage vers e-mail	✓	
Stockage vers Dispos mém	✓	
Stockage vers Cloud	-	
Numér. vers Mon email (lorsque vous utilisez Epson Print Admin Serverless)	✓	« À propos de la numérisation » à la page 187
Numér. vers Mon doss. (lorsque vous utilisez Epson Print Admin Serverless)	✓	

✓ = Disponible.

- = non disponible.



## Résolutions recommandées lors de l'utilisation de OCR Option

Lorsque vous utilisez OCR Option, réglez la résolution de numérisation en fonction de la taille du texte de l'original. Si vous sélectionnez une résolution adaptée à la taille du texte, le taux de reconnaissance augmente.

Si vous sélectionnez une résolution élevée lorsque vous numérisez du texte de grande taille, le taux de reconnaissance peut diminuer.

Sélectionnez **Param. de numér. > Résolution** pour modifier la résolution.

Taille des caractères	Résolution recommandée
20 points (environ 7 mm (0,28 po.))	200 dpi
10 points (environ 3,5 mm (0,14 po.))	300 dpi
5 points (environ 1,8 mm (0,07 po.))	600 dpi

### Remarque:

Le taux de reconnaissance peut diminuer lorsque vous numérisez des originaux ou les types de texte suivants.

- Originaux contenant du texte grand et petit
- Petit texte inférieur à 4 points (environ 1,4 mm (0,06 po.))

## Fax IP

### Présentation du fax IP ?

Le fax IP est une fonction de fax qui envoie et reçoit des données sur un réseau IP. Elle présente les avantages suivants.

- Réduction des coûts de communication
- Communication haut débit
- Communication en temps réel, comme avec les télécopieurs standard qui utilisent des lignes téléphoniques

Le fax IP vous permet d'envoyer et de recevoir les types de fax suivants.

- Envoi et réception entre appareils compatibles avec le fax IP sur un intranet
- À l'aide d'un dispositif appelé passerelle VoIP qui crée un relais entre le réseau IP et les lignes téléphoniques, vous pouvez envoyer et recevoir des fax vers et depuis des dispositifs compatibles avec le fax G3 connectés à des lignes téléphoniques.

Notez qu'il y a un coût de communication pour la section allant de la passerelle VoIP à la destination. (Il s'agit donc d'un système de facturation à l'utilisation basé sur la distance/la durée).

### Envoi et réception sur un intranet (réseau d'entreprise)

#### Envoi et réception de fax à l'aide d'adresses IP et de noms d'hôtes

Vous pouvez envoyer et recevoir des fax IP dans un environnement intranet si les périphériques communiquant entre eux prennent en charge le fax IP.

Exemple de désignation du destinataire

- Exemple 1 : 1111@host.local
- Exemple 2 : User1@192.168.1.1
- Exemple 3 : User1@[2001:0db8::1234:5678:90ab:cdef]

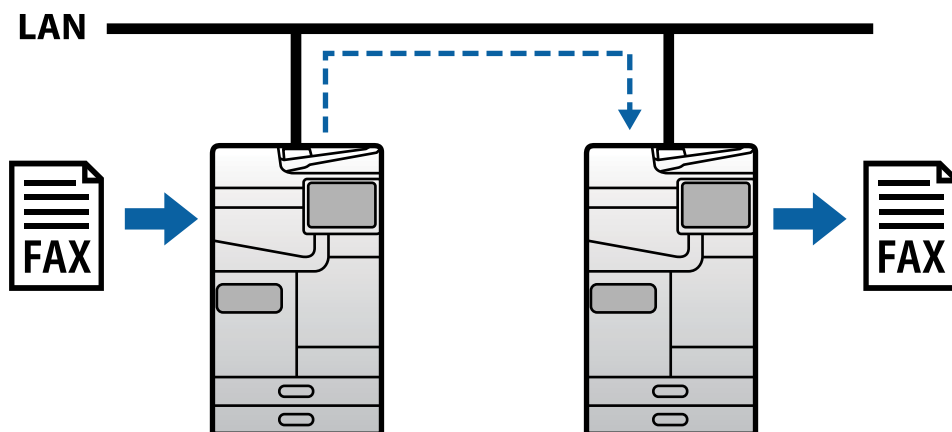

### ***Envoi et réception de fax à l'aide d'un serveur SIP***

Un serveur SIP est un serveur qui gère et contrôle les services de téléphonie IP à l'aide du protocole SIP (Session Initiation Protocol). Un serveur SIP offre les principales fonctionnalités suivantes.

- Serveur proxy : il relaie les demandes SIP et les réponses SIP
- Serveur d'enregistrement : reçoit les informations relatives aux adresses des appareils sur le réseau IP et les enregistre dans une base de données.
- Serveur de redirection : renvoie les informations relatives aux adresses pour les demandes SIP

Un serveur SIP vous permet de spécifier la destination par le nom d'utilisateur SIP ou le numéro de fax.

Exemple de désignation du destinataire

☐ Nom d'utilisateur SIP : 1111

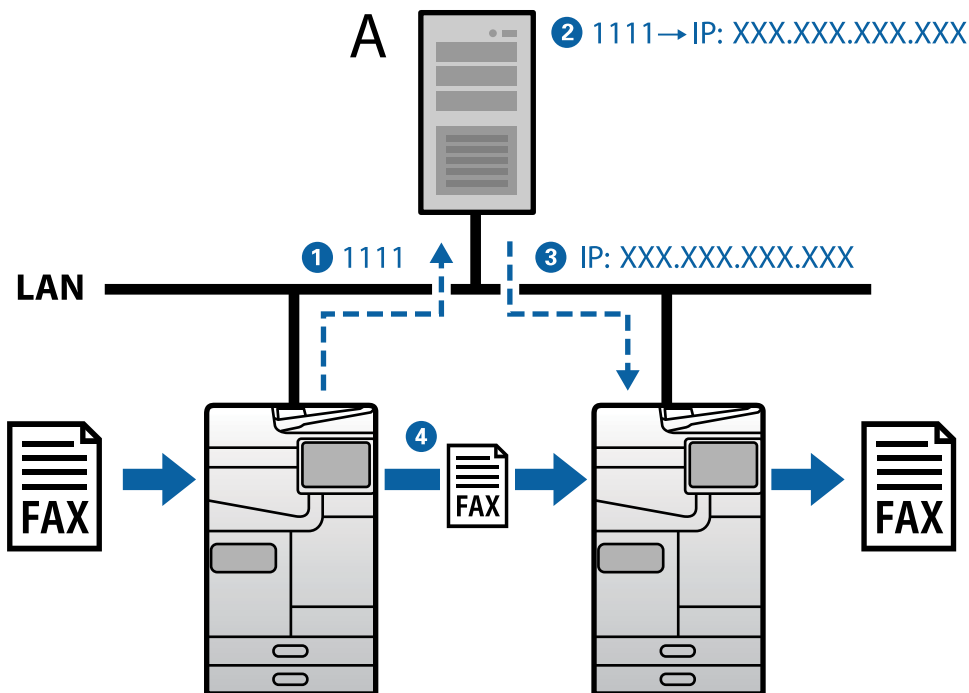

A : serveur SIP

## Envoi et réception à l'aide d'appareils compatibles avec les fax G3 (via une passerelle VoIP)

Une passerelle VoIP (Voice over Internet Protocol) est un dispositif qui sert de relais entre un réseau IP et les lignes téléphoniques. Elle convertit les paquets IP numériques sur un réseau IP (T.38) et les données vocales analogiques sur les lignes téléphoniques (T.30). En installant une passerelle VoIP, vous pouvez envoyer ou recevoir des fax depuis des appareils compatibles avec les fax IP vers des appareils compatibles avec les fax G3.

Exemple de désignation du destinataire

☐ Numéro de fax : 0312345678

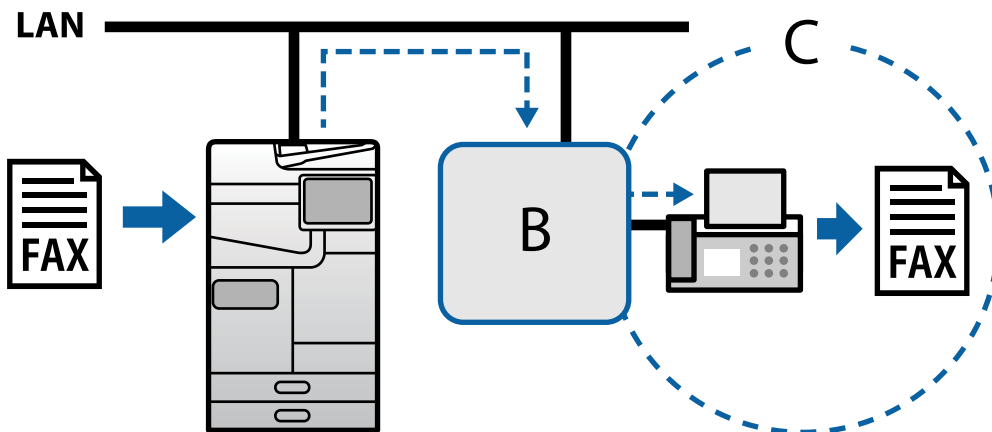

B : Passerelle VoIP

C : Réseaux téléphoniques publics commutés

## Mise à disposition des fonctions IP-Fax

### Configuration

Pour utiliser le fax IP, vous devez effectuer les réglages suivants. Ces réglages doivent être effectués par l'administrateur de l'imprimante.

1. Définissez les paramètres de fax standard (s'ils ne sont pas déjà définis).  
[« Accès aux fonctionnalités de télécopie \(imprimantes avec fonctionnalités de télécopie uniquement\) » à la page 124](#)
2. Connecter l'imprimante au réseau.  
[« Connexion de l'imprimante au réseau » à la page 47](#)
3. Activez la fonction IP Fax en enregistrant la clé de licence sur l'imprimante.
  - Configurez l'imprimante individuellement avec Web Config  
[« Enregistrement de la clé de licence avec Web Config \(Enregistrement individuel\) » à la page 153](#)
  - Réglage en lot avec Epson Device Admin (modèle de configuration)  
[« Enregistrement de la clé de licence avec Epson Device Admin \(Enregistrement par lots\) » à la page 154](#)

**Remarque:**

*La clé de licence peut avoir été enregistrée sur l'imprimante par le revendeur.*

4. Effectuez les réglages nécessaires en fonction de l'environnement.
  - Configurez l'imprimante individuellement avec Web Config
    - Paramètres d'envoi et de réception sur un intranet  
[« Activation de l'envoi et de la réception de fax IP sur un intranet \(paramètres intranet\) » à la page 169](#)
    - Paramètres d'envoi et de réception depuis un fax G3 via une passerelle VoIP  
[« Paramètres pour le fax IP lors de l'utilisation d'une passerelle VoIP » à la page 172](#)
  - Réglage en lot avec Epson Device Admin (modèle de configuration)
    - Paramètres d'envoi et de réception sur un intranet  
[« Activation de l'envoi et de la réception de fax IP sur un Intranet \(Paramètres d'Intranet\) <Epson Device Admin> » à la page 179](#)
    - Paramètres d'envoi et de réception depuis un fax G3 via une passerelle VoIP  
[« Activation de l'envoi et de la réception de fax IP à l'aide d'appareils compatibles avec les fax G3 \(via une passerelle VoIP\) <Epson Device Admin » à la page 180](#)
5. Enregistrez la destination utilisée pour le fax IP dans votre liste de contacts.  
[« Enregistrement des destinations dans les contacts \(en cas d'utilisation du fax IP\) » à la page 97](#)

### Informations connexes

- ➔ [« Application pour la configuration des opérations de l'imprimante \(Web Config\) » à la page 500](#)
- ➔ [« Logiciel pour configurer des périphériques sur le réseau \(Epson Device Admin\) » à la page 503](#)

## Paramètres d'utilisation du fax IP

Pour utiliser le fax IP, vous devez effectuer les réglages requis.

### Configuration d'imprimante individuelle avec Web Config

Cette section explique comment configurer la fonction de fax IP pour des imprimantes individuelles.

#### Informations connexes

➔ « Application pour la configuration des opérations de l'imprimante (Web Config) » à la page 500

### Activation de l'envoi et de la réception de fax IP sur un intranet (paramètres intranet)

Pour envoyer et recevoir des fax IP sur un intranet, vous devez effectuer les réglages suivants.

- Configuration des informations SIP pour l'imprimante
- Configuration du serveur SIP (en cas d'utilisation d'un serveur SIP)

1. Accédez à Web Config, puis sélectionnez l'onglet **Fax > Paramètres IP-FAX > Paramètres LAN**.
2. Définissez chaque élément.
3. Cliquez sur **OK**.

Les paramètres sont appliqués à l'imprimante.

#### Informations connexes

- ➔ « Éléments de paramétrage **Paramètres IP-FAX > Paramètres LAN** » à la page 169
- ➔ « Application pour la configuration des opérations de l'imprimante (Web Config) » à la page 500

### Éléments de paramétrage Paramètres IP-FAX > Paramètres LAN

Élément	Paramètres et descriptions
Utiliser LAN	Sélectionnez si vous souhaitez activer ou désactiver l'envoi et la réception de fax IP sur l'intranet.
Votre numéro de téléphone	Définissez le numéro de fax que vous souhaitez utiliser lors de l'envoi de fax IP à des appareils compatibles avec les fax IP sur l'intranet (LAN). Ce numéro apparaît dans l'en-tête des fax sortants. Vous pouvez saisir jusqu'à 20 caractères en utilisant 0-9 + ou des espaces.
URI de l'unité principale	Effectuez les réglages suivants en fonction de l'environnement de connexion que vous utiliserez. <ul style="list-style-type: none"> <li><input type="checkbox"/> Si vous n'utilisez pas de serveur SIP : sip :&lt;&lt;Nom d'utilisateur&gt;&gt;@&lt;&lt;Nom d'hôte ou adresse IP de l'imprimante&gt;&gt;</li> <li><input type="checkbox"/> Si vous utilisez un serveur SIP : sip :&lt;&lt;Nom d'utilisateur SIP de l'imprimante&gt;&gt;*@&lt;&lt;Nom d'hôte ou adresse IP du serveur SIP&gt;&gt;</li> </ul>

Élément	Paramètres et descriptions
Num. port RX SIP	Saisissez le numéro de port pour la réception des paquets SIP entrants en utilisant des nombres à un octet dans une plage comprise entre 1 et 65535.
Transport TX SIP	Sélectionnez le protocole à utiliser lors de l'envoi de demandes SIP sortantes depuis <b>UDP</b> ou <b>TCP</b> .

\*: Le nom d'utilisateur SIP est le nom enregistré sur le serveur SIP et associé à l'adresse IP. Ce nom d'utilisateur SIP est utilisé comme destination lors de la réception de fax IP. Définissez un numéro ou un nom qui ne se superpose pas à celui d'autres télécopieurs, tel qu'un numéro de poste téléphonique.

### Param. serveur SIP

Élément		Paramètres et descriptions
Utiliser un serveur SIP		Indiquez si vous souhaitez utiliser un serveur SIP.
Serveur d'enregistrement primaire	Adresse serveur	Saisissez le nom d'hôte ou l'adresse IP du serveur d'enregistrement principal. Vous pouvez saisir de 0 à 127 caractères pouvant être exprimés en ASCII (0x20 à 0x7E). Toutefois, vous ne pouvez pas utiliser d'espaces ou les caractères suivants : "<>\^{}"
	Numéro de port	Saisissez le numéro de port du serveur d'enregistrement principal en utilisant des nombres à un octet dans une plage comprise entre 1 et 65535.
	Nom d'utilisateur	Saisissez un nom d'utilisateur pour accéder au serveur d'enregistrement principal. Vous pouvez saisir de 0 à 32 caractères pouvant être exprimés en ASCII (0x20 à 0x7E). Toutefois, vous ne pouvez pas utiliser d'espaces ou les caractères suivants : "<>\^{}"
	Mot de passe	Saisissez un mot de passe pour accéder au serveur d'enregistrement principal. Vous pouvez saisir de 0 à 32 caractères pouvant être exprimés en ASCII (0x20 à 0x7E). Toutefois, vous ne pouvez pas utiliser d'espaces ou les caractères suivants : "<>\^{}"
Serveur d'enregistrement secondaire	Adresse serveur	Saisissez le nom d'hôte ou l'adresse IP du serveur d'enregistrement secondaire. Vous pouvez saisir de 0 à 127 caractères pouvant être exprimés en ASCII (0x20 à 0x7E). Toutefois, vous ne pouvez pas utiliser d'espaces ou les caractères suivants : "<>\^{}"
	Numéro de port	Saisissez le numéro de port du serveur d'enregistrement secondaire en utilisant des nombres à un octet dans une plage comprise entre 1 et 65535.
	Nom d'utilisateur	Saisissez un nom d'utilisateur pour accéder au serveur d'enregistrement secondaire. Vous pouvez saisir de 0 à 32 caractères pouvant être exprimés en ASCII (0x20 à 0x7E). Toutefois, vous ne pouvez pas utiliser d'espaces ou les caractères suivants : "<>\^{}"
	Mot de passe	Saisissez un mot de passe pour accéder au serveur d'enregistrement secondaire. Vous pouvez saisir de 0 à 32 caractères pouvant être exprimés en ASCII (0x20 à 0x7E). Toutefois, vous ne pouvez pas utiliser d'espaces ou les caractères suivants : "<>\^{}"

Élément		Paramètres et descriptions
Serveur Proxy primaire	Adresse serveur	Saisissez le nom d'hôte ou l'adresse IP du serveur proxy principal. Vous pouvez saisir de 0 à 127 caractères pouvant être exprimés en ASCII (0x20 à 0x7E). Toutefois, vous ne pouvez pas utiliser d'espaces ou les caractères suivants : "<> \^{}"
	Numéro de port	Saisissez le numéro de port du serveur proxy principal en utilisant des nombres à un octet dans une plage comprise entre 1 et 65535.
	Nom d'utilisateur	Saisissez un nom d'utilisateur pour accéder au serveur proxy principal. Vous pouvez saisir de 0 à 32 caractères pouvant être exprimés en ASCII (0x20 à 0x7E). Toutefois, vous ne pouvez pas utiliser d'espaces ou les caractères suivants : "<> \^{}"
	Mot de passe	Saisissez un mot de passe pour accéder au serveur proxy principal. Vous pouvez saisir de 0 à 32 caractères pouvant être exprimés en ASCII (0x20 à 0x7E). Toutefois, vous ne pouvez pas utiliser d'espaces ou les caractères suivants : "<> \^{}"
Serveur Proxy secondaire	Adresse serveur	Saisissez le nom d'hôte ou l'adresse IP du serveur proxy secondaire. Vous pouvez saisir de 0 à 127 caractères pouvant être exprimés en ASCII (0x20 à 0x7E). Toutefois, vous ne pouvez pas utiliser d'espaces ou les caractères suivants : "<> \^{}"
	Numéro de port	Saisissez le numéro de port du serveur proxy secondaire en utilisant des nombres à un octet dans une plage comprise entre 1 et 65535.
	Nom d'utilisateur	Saisissez un nom d'utilisateur pour accéder au serveur proxy secondaire. Vous pouvez saisir de 0 à 32 caractères pouvant être exprimés en ASCII (0x20 à 0x7E). Toutefois, vous ne pouvez pas utiliser d'espaces ou les caractères suivants : "<> \^{}"
	Mot de passe	Saisissez un mot de passe pour accéder au serveur proxy secondaire. Vous pouvez saisir de 0 à 32 caractères pouvant être exprimés en ASCII (0x20 à 0x7E). Toutefois, vous ne pouvez pas utiliser d'espaces ou les caractères suivants : "<> \^{}"

**Remarque:**

Un seul et même serveur SIP peut fonctionner à la fois comme serveur d'enregistrement et comme serveur proxy. Dans ce cas, entrez les mêmes valeurs de réglage pour **Adresse serveur**.

**Paramètres du média (T.38)**

Élément	Paramètres et descriptions
Transport TX T.38	Après avoir établi une session SIP, sélectionnez le protocole à utiliser pour l'envoi et la réception de données, <b>UDPTL</b> ou <b>TCP</b> .
Type de support T.38	Après avoir établi une session SIP, sélectionnez le type de flux de média à utiliser pour l'envoi et la réception de données, <b>image</b> ou <b>application</b> .
Num. port RX T.38	Saisissez le numéro de port pour la réception des données T.38 entrants en utilisant des nombres à un octet dans une plage comprise entre 1 et 65535.
Num. port RX RTP	Saisissez le numéro de port pour la réception de données RTP (Real-time Transport Protocol) en utilisant des nombres à un octet dans une plage comprise entre 1024 et 65534.

**Informations connexes**

➔ « Activation de l'envoi et de la réception de fax IP sur un intranet (paramètres intranet) » à la page 169

➔ « Activation de l'envoi et de la réception de fax IP sur un Intranet (Paramètres d'Intranet) <Epson Device Admin> » à la page 179

## Paramètres pour le fax IP lors de l'utilisation d'une passerelle VoIP

### Activation de l'envoi et de la réception de fax IP à l'aide d'appareils compatibles avec les fax G3 (via une passerelle VoIP)

Vous devez effectuer les réglages suivants pour envoyer et recevoir des fax IP vers et depuis un périphérique compatible fax G3 via une passerelle VoIP.

- Configuration des informations SIP pour l'imprimante
- Enregistrer une passerelle VoIP

#### Important:

*Pour utiliser les passerelles VoIP, vous devez définir la priorité des passerelles VoIP auxquelles vous souhaitez vous connecter après leur enregistrement. Pour plus d'informations, voir ce qui suit.*

*« Paramètres de priorité pour la passerelle VoIP » à la page 174*

1. Accédez à Web Config, puis sélectionnez l'onglet **Fax > Paramètres IP-FAX > Paramètres de la passerelle VoIP**.
2. Définissez chaque élément.
3. Cliquez sur **OK**.

Les paramètres sont appliqués à l'imprimante.

### Informations connexes

- ➔ « Éléments de paramétrage pour **Paramètres IP-FAX-Paramètres de la passerelle VoIP** » à la page 172
- ➔ « Application pour la configuration des opérations de l'imprimante (Web Config) » à la page 500

### Éléments de paramétrage pour Paramètres IP-FAX-Paramètres de la passerelle VoIP

Élément	Paramètres et descriptions
Utiliser une passerelle VoIP	Sélectionnez si vous souhaitez activer ou désactiver l'envoi et la réception de fax IP via une passerelle VoIP.
Votre numéro de téléphone	Définissez le numéro de fax que vous souhaitez utiliser lors de l'envoi de fax IP à des appareils compatibles avec les fax G3 utilisant une passerelle VoIP. Ce numéro apparaît dans l'en-tête des fax sortants. Vous pouvez saisir jusqu'à 20 caractères en utilisant 0-9 + ou des espaces.
URI de l'unité principale	Définissez les paramètres suivants. sip :<<Numéro de fax pour fax IP>>*@<<Nom d'hôte ou adresse IP de l'imprimante>>
Num. port RX SIP	Saisissez le numéro de port pour la réception des paquets SIP entrants en utilisant des nombres à un octet dans une plage comprise entre 1 et 65535.



Élément	Paramètres et descriptions
Transport TX SIP	Sélectionnez le protocole à utiliser lors de l'envoi de demandes SIP sortantes depuis <b>UDP</b> ou <b>TCP</b> .
Passerelle VoIP enregistrée	Enregistrez la passerelle VoIP à laquelle vous souhaitez vous connecter. Pour plus d'informations, voir ce qui suit.  « <a href="#">Enregistrement d'une passerelle VoIP</a> » à la page 173
Paramètres de priorité de la passerelle VoIP	Définissez les priorités des passerelles VoIP auxquelles vous souhaitez vous connecter. Pour plus d'informations, voir ce qui suit.  « <a href="#">Paramètres de priorité pour la passerelle VoIP</a> » à la page 174

\*: Ce numéro est le numéro de fax de l'imprimante utilisée pour envoyer et recevoir des fax G3. Enregistrez au préalable le numéro de fax sur la passerelle VoIP.

### Paramètres du média (T.38)

Élément	Paramètres et descriptions
Transport TX T.38	Après avoir établi une session SIP, affiche l' <b>UDPTL</b> , le protocole à utiliser pour l'envoi et la réception des données.
Type de support T.38	Après avoir établi une session SIP, affiche l' <b>image</b> , le type de flux média à utiliser pour l'envoi et la réception de données.
Num. port RX T.38	Saisissez le numéro de port pour la réception des données T.38 entrants en utilisant des nombres à un octet dans une plage comprise entre 1 et 65535.
Num. port RX RTP	Saisissez le numéro de port pour la réception de données RTP (Real-time Transport Protocol) en utilisant des nombres à un octet dans une plage comprise entre 1024 et 65534.

### Informations connexes

➔ « [Activation de l'envoi et de la réception de fax IP à l'aide d'appareils compatibles avec les fax G3 \(via une passerelle VoIP\)](#) » à la page 172

### Enregistrement d'une passerelle VoIP

Enregistrez la passerelle VoIP que vous souhaitez utiliser pour envoyer et recevoir des fax IP.

1. Accédez à Web Config, puis sélectionnez l'onglet **Fax > Paramètres IP-FAX > Paramètres de la passerelle VoIP**.
2. Cliquez sur **Passerelle VoIP enregistrée > Modifier**.  
L'écran avec la liste des passerelles VoIP enregistrées s'affiche.
3. Sélectionnez le numéro à enregistrer ou éditer, puis cliquez sur **Modifier**.

4. Définissez chaque élément.

Nom

Saisissez le nom de la passerelle VoIP en utilisant jusqu'à 30 caractères pouvant être exprimés en UTF-16. Toutefois, les caractères de contrôle (0x00 à 0x1F et 0x7F) ne peuvent pas être utilisés.

Adresse IP

Saisissez le nom d'hôte ou l'adresse IP de la passerelle VoIP. Vous pouvez saisir de 0 à 127 caractères pouvant être exprimés en ASCII (0x20 à 0x7E). Toutefois, vous ne pouvez pas utiliser d'espaces ou les caractères suivants : "<>\^`{|}"

Numéro de port

Saisissez le numéro de port de la passerelle VoIP en utilisant des nombres à un octet dans une plage comprise entre 1 et 65535.

5. Cliquez sur **OK**.

Les paramètres sont appliqués à l'imprimante.

**Informations connexes**

➔ [« Application pour la configuration des opérations de l'imprimante \(Web Config\) » à la page 500](#)

**Paramètres de priorité pour la passerelle VoIP**

Après avoir enregistré une passerelle VoIP pour l'envoi et la réception de fax IP, vous devez définir les conditions d'envoi et la priorité de la passerelle VoIP.

Conditions d'envoi :

Définissez les numéros de fax de destination initiaux (pour les appareils compatibles avec les fax G3). S'il existe une passerelle VoIP dont les conditions d'envoi correspondent aux numéros de fax de destination initiaux spécifiés au moment de l'envoi, le fax est envoyé via cette passerelle VoIP.

prioritaire :

Détermine la passerelle VoIP à utiliser en fonction des conditions d'envoi dans l'ordre des priorités que vous avez définies.

Par exemple, si vous avez effectué les réglages suivants pour trois passerelles VoIP.

prioritaire	Conditions d'envoi	Passerelle VoIP Point d'accès
1	011	Passerelle VoIP A
2	012	Passerelle VoIP B

prioritaire	Conditions d'envoi	Passerelle VoIP Point d'accès
3	013	Passerelle VoIP A
4	01	Passerelle VoIP C

Dans ce cas, les numéros de fax commençant par « 011 » et « 013 » sont envoyés par la passerelle VoIP A, et les numéros de fax commençant par « 012 » par la passerelle VoIP B. Mais les numéros de fax commençant par « 014 » jusqu'à « 019 » sont envoyés par la passerelle VoIP C car ils correspondent à la condition d'envoi « 01 » pour la priorité 4.

**!** *Important:*

- Même si vous n'avez enregistré qu'une seule passerelle VoIP, veuillez à définir les conditions d'envoi et les priorités dans **Paramètres de priorité de la passerelle VoIP**.
- Si le numéro de fax de destination ne correspond à aucune des conditions d'envoi définies dans Paramètres de priorité de la passerelle VoIP, le fax ne peut pas être envoyé.

### Informations connexes

- ➔ « Configuration des conditions d'envoi pour les passerelles VoIP » à la page 175
- ➔ « Configuration des priorités pour les passerelles VoIP » à la page 176

### Configuration des conditions d'envoi pour les passerelles VoIP

Cette section explique comment configurer les conditions d'envoi pour les passerelles VoIP enregistrées.

- Accédez à Web Config, puis sélectionnez l'onglet **Fax > Paramètres IP-FAX > Paramètres de la passerelle VoIP**.
- Cliquez sur **Paramètres de priorité de la passerelle VoIP > Modifier**.  
L'écran qui s'affiche vous permet d'effectuer des réglages de priorité pour les passerelles VoIP enregistrées.
- Sélectionnez **Paramètres**.

IP-FAX Settings > VoIP Gateway Settings

	Priority	Conditions	Name
<input type="radio"/>	1		
<input type="radio"/>	2		
<input type="radio"/>	3		
<input type="radio"/>	4		

Settings  Priority

**Edit** **Delete** **Close**

4. Sélectionnez l'élément permettant de modifier la condition d'envoi, puis cliquez sur **Modifier**.

	Priority	Conditions	Name
<input checked="" type="radio"/>	1		
<input type="radio"/>	2		
<input type="radio"/>	3		
<input type="radio"/>	4		

Settings     Priority

L'écran qui s'affiche vous permet définir les conditions d'envoi pour les passerelles VoIP enregistrées.

5. Définissez chaque élément.

IP-FAX Settings > VoIP Gateway Settings

VoIP Gateway Settings :

VoIP Gateway A  
 VoIP Gateway B  
 VoIP Gateway C

Conditions :

- Paramètres de la passerelle VoIP  
Sélectionnez la passerelle VoIP à laquelle se connecter lorsque la condition d'envoi correspond.
- Conditions  
Saisissez les numéros de fax de destination initiaux.

6. Cliquez sur **OK**.

Les paramètres sont appliqués à l'imprimante.

**Remarque:**

- Pour modifier la condition d'envoi, cliquez sur **Modifier**.
- Pour supprimer la condition d'envoi, cliquez sur **Supprimer**.

**Informations connexes**

➔ « Application pour la configuration des opérations de l'imprimante (Web Config) » à la page 500

**Configuration des priorités pour les passerelles VoIP**

Cette section explique comment configurer les priorités pour les passerelles VoIP enregistrées.

Si vous avez déjà configuré les conditions d'envoi des passerelles VoIP, l'écran permettant de définir les priorités apparaît automatiquement. Passez à l'étape 3.

1. Accédez à Web Config, puis sélectionnez l'onglet **Fax > Paramètres IP-FAX > Paramètres de la passerelle VoIP**.
2. Cliquez sur **Paramètres de priorité de la passerelle VoIP > Modifier**.  
L'écran qui s'affiche vous permet d'effectuer des réglages de priorité pour les passerelles VoIP enregistrées.
3. Sélectionnez **prioritaire**.

IP-FAX Settings > VoIP Gateway Settings

	Priority	Conditions	Name
<input checked="" type="radio"/>	1	XX	VoIP Gateway A
<input type="radio"/>	2	XX	VoIP Gateway B
<input type="radio"/>	3	XX	VoIP Gateway C
<input type="radio"/>	4		

Settings     Priority

4. Cliquez sur **Up** ou **Down** pour modifier la priorité.

IP-FAX Settings > VoIP Gateway Settings

	Priority	Conditions	Name
<input type="radio"/>	1	XX	VoIP Gateway A
<input checked="" type="radio"/>	2	XX	VoIP Gateway B
<input type="radio"/>	3	XX	VoIP Gateway C
<input type="radio"/>	4		

Settings     Priority

5. Cliquez sur **OK**.  
Les paramètres sont appliqués à l'imprimante.

### Informations connexes

➔ « Application pour la configuration des opérations de l'imprimante (Web Config) » à la page 500

### Réglage en lot avec Epson Device Admin (modèle de configuration)

Lorsque vous utilisez Epson Device Admin, vous pouvez définir les paramètres de fax IP sur plusieurs imprimantes en lot.

Pour plus de détails, consultez le manuel ou l'aide d'Epson Device Admin.

### Informations connexes

➔ « Logiciel pour configurer des périphériques sur le réseau (Epson Device Admin) » à la page 503

## Déroulement des opérations d'Epson Device Admin

Effectuez les réglages du fax IP en utilisant le modèle de configuration de Epson Device Admin. Appliquez la valeur du paramètre à l'imprimante en suivant la méthode ci-dessous.

**!** *Important:*

*Si vous n'avez pas encore enregistré le mot de passe de l'administrateur de l'imprimante dans Epson Device Admin, enregistrez d'abord le mot de passe. Voir ci-dessous pour la procédure d'enregistrement.*

*« Enregistrement du mot de passe administrateur de l'imprimante dans Epson Device Admin » à la page 154*

1. Créez le modèle de configuration.
2. Dans l'écran des éléments de configuration, entrez ou sélectionnez la valeur, et activez l'élément que vous souhaitez appliquer.

Voici un exemple.

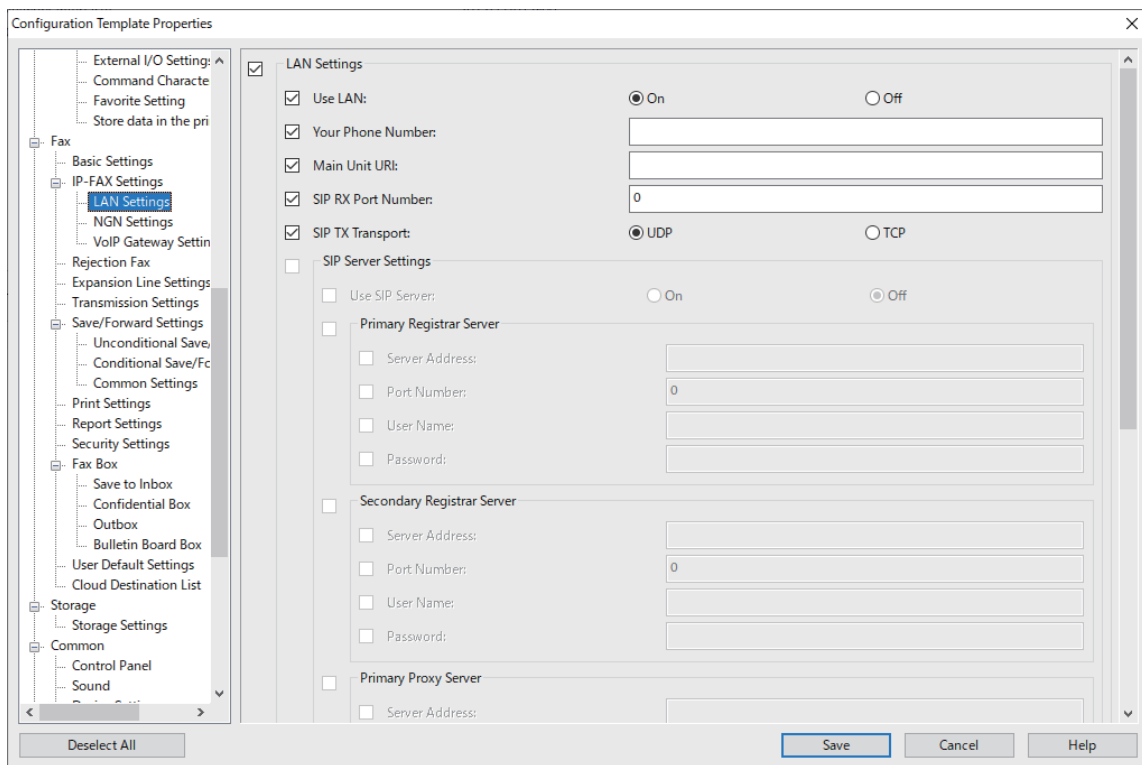

3. Enregistrez le modèle de configuration.

- Sélectionnez l'imprimante sur laquelle vous souhaitez appliquer la valeur de configuration, puis appliquez le modèle de configuration.

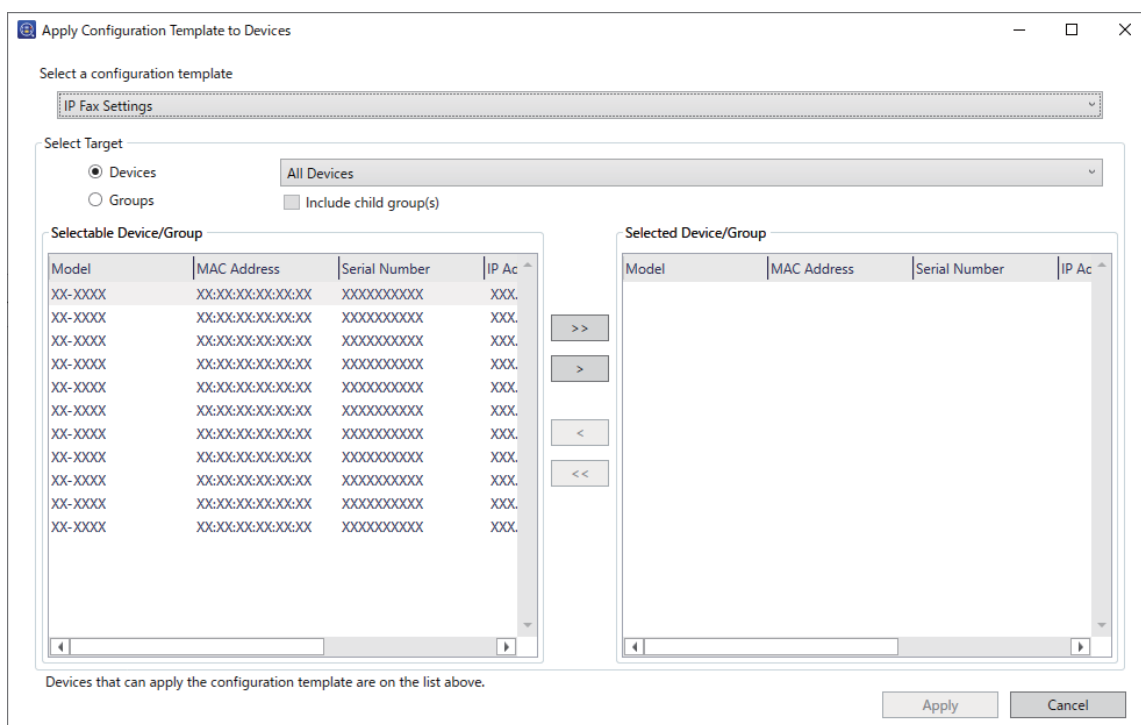

Pour le fonctionnement de base du modèle de configuration, reportez-vous aux informations correspondantes.

### Informations connexes

- ➔ « Création du modèle de configuration » à la page 154
- ➔ « Application du modèle de configuration » à la page 156
- ➔ « Logiciel pour configurer des périphériques sur le réseau (Epson Device Admin) » à la page 503

### Activation de l'envoi et de la réception de fax IP sur un Intranet (Paramètres d'Intranet) <Epson Device Admin>

Pour envoyer et recevoir des fax IP sur un intranet, vous devez effectuer les réglages suivants.

- Configuration des informations SIP pour l'imprimante
- Configuration du serveur SIP (en cas d'utilisation d'un serveur SIP)

- Sélectionnez **Télécopier > Paramètres IP-FAX > Paramètres LAN** dans le modèle de configuration.
- Définissez chaque élément.  
Reportez-vous aux informations complémentaires sur ces éléments.

### Informations connexes

- ➔ « Éléments de paramétrage **Paramètres IP-FAX > Paramètres LAN** » à la page 169
- ➔ « Déroulement des opérations d'Epson Device Admin » à la page 178

## Activation de l'envoi et de la réception de fax IP à l'aide d'appareils compatibles avec les fax G3 (via une passerelle VoIP) <Epson Device Admin

Vous devez effectuer les réglages suivants pour envoyer et recevoir des fax IP vers et depuis un périphérique compatible fax G3 via une passerelle VoIP.

- Configuration des informations SIP pour l'imprimante
- Enregistrer une passerelle VoIP



### Important:

Pour utiliser les passerelles VoIP, vous devez définir la priorité des passerelles VoIP auxquelles vous souhaitez vous connecter après leur enregistrement. Pour plus d'informations, voir ce qui suit.

« Paramètres de priorité pour la passerelle VoIP <Epson Device Admin> » à la page 183

1. Sélectionnez **Télécopier > Paramètres IP-FAX > Paramètres de la passerelle VoIP** dans le modèle de configuration.
2. Définissez chaque élément.

### Informations connexes

- ➔ « Éléments de paramétrage pour **Paramètres IP-FAX > Paramètres de la passerelle VoIP <Epson Device Admin>** » à la page 180
- ➔ « Déroulement des opérations d'Epson Device Admin » à la page 178

### Éléments de paramétrage pour Paramètres IP-FAX > Paramètres de la passerelle VoIP <Epson Device Admin>

Élément	Paramètres et descriptions
Utiliser une passerelle VoIP	Sélectionnez si vous souhaitez activer ou désactiver l'envoi et la réception de fax IP via une passerelle VoIP.
Votre numéro de téléphone	Définissez le numéro de fax que vous souhaitez utiliser lors de l'envoi de fax IP à des appareils compatibles avec les fax G3 utilisant une passerelle VoIP. Ce numéro apparaît dans l'en-tête des fax sortants. Vous pouvez saisir jusqu'à 20 caractères en utilisant 0-9 + ou des espaces.
URI de l'unité principale	Définissez les paramètres suivants. sip :<<Numéro de fax pour fax IP>>*@<<Nom d'hôte ou adresse IP de l'imprimante>>
Num. port RX SIP	Saisissez le numéro de port pour la réception des paquets SIP entrants en utilisant des nombres à un octet dans une plage comprise entre 1 et 65535.
Transport TX SIP	Sélectionnez le protocole à utiliser lors de l'envoi de demandes SIP sortantes depuis <b>UDP</b> ou <b>TCP</b> .

\*: Ce numéro est le numéro de fax de l'imprimante utilisée pour envoyer et recevoir des fax G3. Enregistrez au préalable le numéro de fax sur la passerelle VoIP.

### Passerelle VoIP enregistrée

Sélectionnez l'élément que vous souhaitez enregistrer ou modifier le paramètre de la passerelle VoIP, puis cliquez sur **Modifier**. Pour plus d'informations, voir ce qui suit.



[« Enregistrement d'une passerelle VoIP <Epson Device Admin> » à la page 181](#)

Élément	Paramètres et descriptions
ID	Affiche l'ID d'enregistrement de la passerelle VoIP.
Nom	Affiche le nom de la passerelle VoIP.
Adresse IP	Affiche le nom de l'hôte ou l'adresse IP de la passerelle VoIP.
Numéro de port	Affiche le numéro de port de la passerelle VoIP.

### Paramètres de priorité de la passerelle VoIP

Définit les conditions d'envoi et les priorités pour la passerelle VoIP utilisée pour envoyer et recevoir des fax IP. Pour plus d'informations, voir ce qui suit.

[« Configuration des conditions d'envoi pour les passerelles VoIP <Epson Device Admin> » à la page 183](#)

[« Configuration des priorités pour les passerelles VoIP <Epson Device Admin> » à la page 184](#)

Élément	Paramètres et descriptions
prioritaire	Affiche les priorités de la passerelle VoIP.
de la passerelle VoIP(ID)	Affiche l'ID d'enregistrement de la passerelle VoIP enregistrée dans <b>Passerelle VoIP enregistrée</b> .
Conditions	Affiche le numéro de fax de la destination initiale (les conditions d'envoi pour la passerelle VoIP).

### Paramètres du média (T.38)

Élément	Paramètres et descriptions
Num. port RX T.38	Saisissez le numéro de port pour la réception des données T.38 entrants en utilisant des nombres à un octet dans une plage comprise entre 1 et 65535.
Num. port RX RTP	Saisissez le numéro de port pour la réception de données RTP (Real-time Transport Protocol) en utilisant des nombres à un octet dans une plage comprise entre 1024 et 65534.

### Informations connexes

➔ [« Activation de l'envoi et de la réception de fax IP à l'aide d'appareils compatibles avec les fax G3 \(via une passerelle VoIP\) <Epson Device Admin> » à la page 180](#)

### Enregistrement d'une passerelle VoIP <Epson Device Admin>

Enregistrez la passerelle VoIP que vous souhaitez utiliser pour envoyer et recevoir des fax IP.

Sélectionnez **Télécopier > Paramètres IP-FAX > Paramètres de la passerelle VoIP** dans le modèle de configuration, puis configurez l'enregistrement de la passerelle VoIP avec les autres paramètres de passerelle VoIP.

1. Sélectionnez l'élément que vous souhaitez enregistrer dans la liste **Passerelle VoIP enregistrée**, puis cliquez sur **Modifier**.

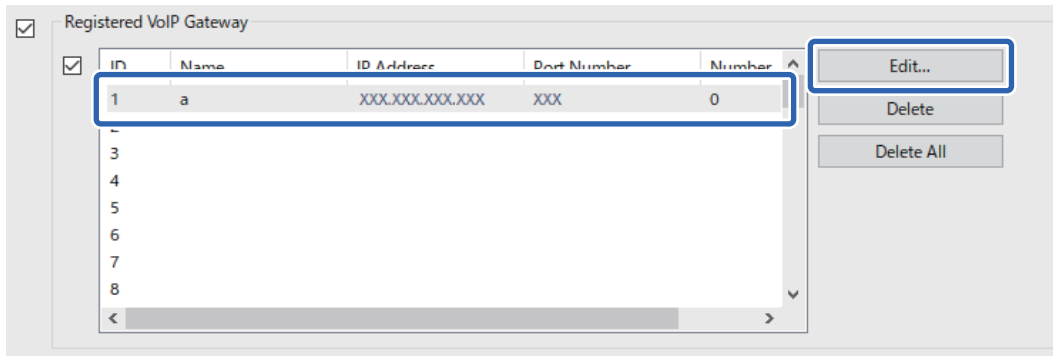

L'écran **Passerelle VoIP enregistrée** s'affiche.

2. Définissez chaque élément.

The screenshot shows a configuration dialog box titled 'Registered VoIP Gateway'. It contains the following fields:

- ID: 1
- Name: VoIP Gateway A
- IP Address: XXX.XXX.XXX.XXX
- Port Number: XXX
- Number: 0

Buttons for 'OK' and 'Cancel' are at the bottom.

Nom

Saisissez le nom de la passerelle VoIP en utilisant jusqu'à 30 caractères pouvant être exprimés en UTF-16. Toutefois, les caractères de contrôle (0x00 à 0x1F et 0x7F) ne peuvent pas être utilisés.

Adresse IP

Saisissez le nom d'hôte ou l'adresse IP de la passerelle VoIP. Vous pouvez saisir de 0 à 127 caractères pouvant être exprimés en ASCII (0x20 à 0x7E). Toutefois, vous ne pouvez pas utiliser d'espaces ou les caractères suivants : "<>\^'{}"

Numéro de port

Saisissez le numéro de port de la passerelle VoIP en utilisant des nombres à un octet dans une plage comprise entre 1 et 65535.

3. Cliquez sur **OK**.

**Remarque:**

- ❑ Pour modifier les informations d'enregistrement de la passerelle VoIP, sélectionnez l'élément que vous souhaitez modifier dans la liste **Passerelle VoIP enregistrée** puis cliquez sur **Modifier**.
- ❑ Pour supprimer les informations d'enregistrement de la passerelle VoIP, sélectionnez l'élément que vous voulez supprimer dans la liste **Passerelle VoIP enregistrée**, puis cliquez sur **Supprimer**.
- ❑ Pour supprimer toutes les informations d'enregistrement de la passerelle VoIP, cliquez sur **Supprimer tout** dans la liste **Passerelle VoIP enregistrée**.

**Informations connexes**

- ➔ « Éléments de paramétrage pour **Paramètres IP-FAX > Paramètres de la passerelle VoIP** <Epson Device Admin> » à la page 180
- ➔ « Déroulement des opérations d'Epson Device Admin » à la page 178

**Paramètres de priorité pour la passerelle VoIP <Epson Device Admin>**

Après avoir enregistré une passerelle VoIP pour l'envoi et la réception de fax IP, vous devez définir les conditions d'envoi et la priorité de la passerelle VoIP.

Pour plus de détails sur les conditions et les priorités d'envoi de la passerelle VoIP, consultez les informations complémentaires ci-dessous.

**Informations connexes**

- ➔ « Configuration des conditions d'envoi pour les passerelles VoIP <Epson Device Admin> » à la page 183
- ➔ « Configuration des priorités pour les passerelles VoIP <Epson Device Admin> » à la page 184
- ➔ « Éléments de paramétrage pour **Paramètres IP-FAX > Paramètres de la passerelle VoIP** <Epson Device Admin> » à la page 180

**Configuration des conditions d'envoi pour les passerelles VoIP <Epson Device Admin>**

Cette section explique comment configurer les conditions d'envoi pour les passerelles VoIP enregistrées.

Sélectionnez **Télécopier > Paramètres IP-FAX > Paramètres de la passerelle VoIP** dans le modèle de configuration, puis configurez les conditions d'envoi de la passerelle VoIP enregistrée avec les autres paramètres de passerelle VoIP.

1. Sélectionnez l'élément pour lequel vous souhaitez modifier les conditions d'envoi dans la liste **Paramètres de priorité de la passerelle VoIP**, puis cliquez sur **Modifier**.

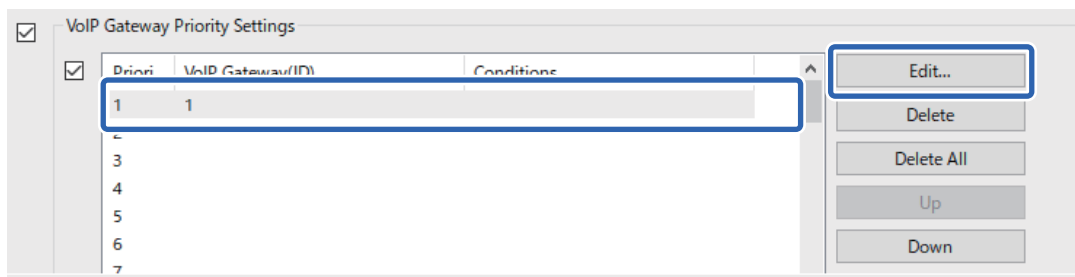

L'écran **Paramètres de priorité de la passerelle VoIP** s'affiche.

2. Définissez chaque élément.

de la passerelle VoIP(ID)

Sélectionnez l'ID d'enregistrement de la passerelle VoIP à laquelle vous souhaitez vous connecter lorsque la condition d'envoi correspond.

Conditions

Saisissez les numéros de fax de destination initiaux.

3. Cliquez sur **OK**.

**Remarque:**

- Pour modifier la condition d'envoi de la passerelle VoIP, sélectionnez l'élément à modifier dans la liste **Paramètres de priorité de la passerelle VoIP**, puis cliquez sur **Modifier**.
- Pour supprimer la condition d'envoi de la passerelle VoIP, sélectionnez l'élément à supprimer dans la liste **Paramètres de priorité de la passerelle VoIP**, puis cliquez sur **Supprimer**.
- Pour supprimer toutes les conditions d'envoi de la passerelle VoIP, cliquez sur **Supprimer tout** dans la liste **Paramètres de priorité de la passerelle VoIP**.

**Informations connexes**

➔ « Éléments de paramétrage pour **Paramètres IP-FAX > Paramètres de la passerelle VoIP** <Epson Device Admin> » à la page 180

➔ « Déroulement des opérations d'Epson Device Admin » à la page 178

**Configuration des priorités pour les passerelles VoIP <Epson Device Admin>**

Cette section explique comment configurer les priorités pour les passerelles VoIP enregistrées.

Sélectionnez **Télécopier > Paramètres IP-FAX > Paramètres de la passerelle VoIP** dans le modèle de configuration, puis configurez la priorité de la passerelle VoIP enregistrée avec les autres paramètres de passerelle VoIP.

1. Sélectionnez l'élément pour lequel vous souhaitez modifier la priorité dans la liste **Paramètres de priorité de la passerelle VoIP**.

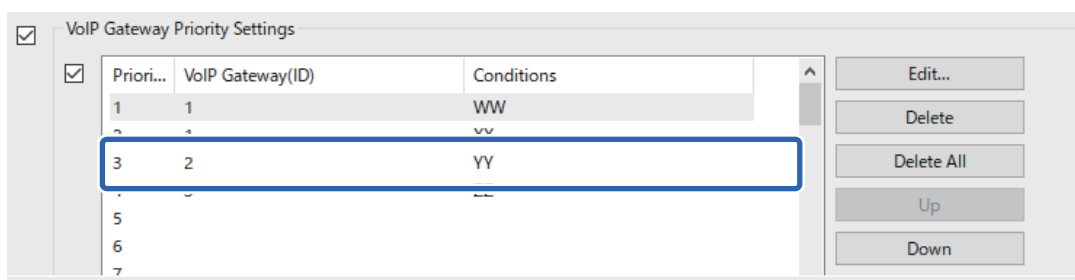

2. Cliquez sur **Haut** ou **Bas** pour modifier la priorité.

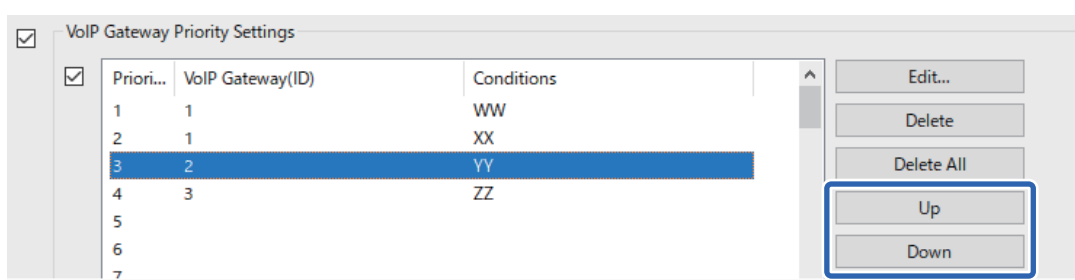

### Informations connexes

- ➔ « Éléments de paramétrage pour **Paramètres IP-FAX** > **Paramètres de la passerelle VoIP** <Epson Device Admin> » à la page 180
- ➔ « Déroulement des opérations d'Epson Device Admin » à la page 178

## Utilisation du fax IP

Reportez-vous à ce qui suit pour savoir comment envoyer un fax IP.

- « Enregistrement des destinations dans les contacts (en cas d'utilisation du fax IP) » à la page 97
- « Envoi de fax IP en utilisant l'imprimante » à la page 366

---

# Epson Print Admin Serverless

## Description de Epson Print Admin Serverless

Epson Print Admin Serverless fournit un environnement sûr et efficace pour l'utilisation d'imprimantes sur des réseaux tels que les réseaux de bureaux ou d'écoles.

Les fonctions suivantes sont disponibles.

#### ❑ Sécurité renforcée

Seulement les utilisateurs authentifiés peuvent utiliser l'imprimante.

Vous pouvez éviter que des documents confidentiels ne soient pris par du personnel non autorisé, ou que des documents soient mélangés avec ceux d'autres utilisateurs, etc. puisqu'ils sont imprimés directement à partir d'une imprimante authentifiée.

#### ❑ Réduction des coûts

Vous pouvez éviter de faire des impressions inutiles puisque les travaux d'impression sont sélectionnés directement dans la liste des travaux.

#### ❑ Efficacité commerciale

Sans effectuer d'opérations complexes, vous pouvez envoyer les données numérisées à votre adresse e-mail ou les enregistrer dans le dossier de destination enregistré.

#### ❑ Fonction de gestion pratique

Vous pouvez définir des informations pour plusieurs utilisateurs en une seule fois, ou définir des fonctions qui peuvent être utilisées par chaque utilisateur. Avec Epson Device Admin, vous pouvez gérer plusieurs imprimantes collectivement, vous synchroniser avec le serveur LDAP et créer automatiquement des rapports d'historique d'utilisation.

## À propos de l'impression authentifiée

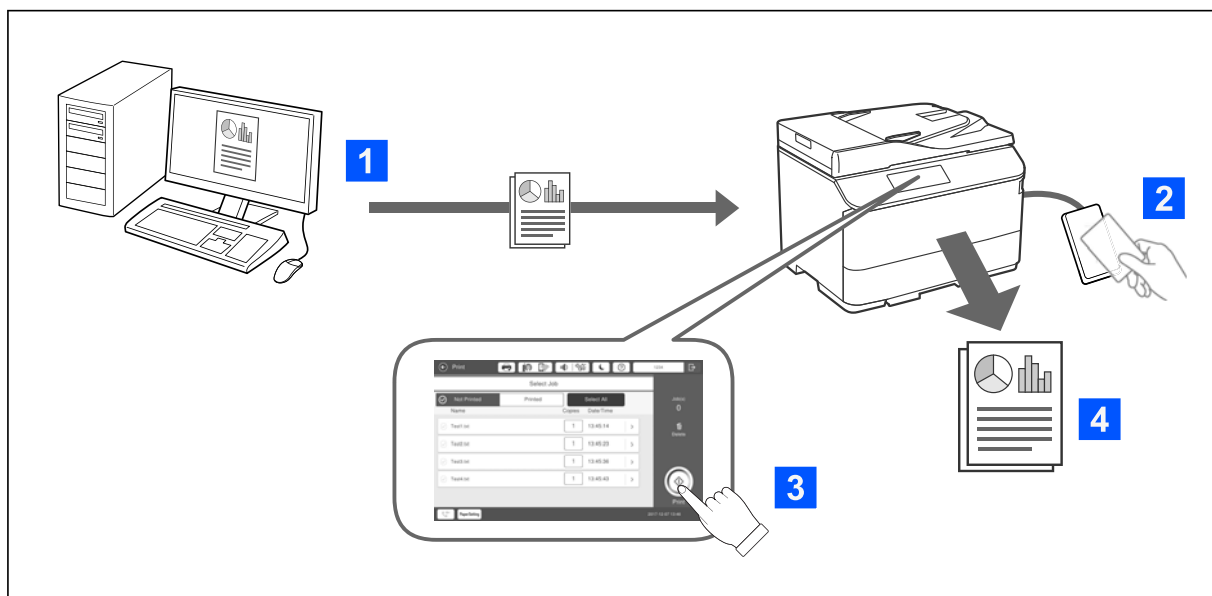

Vous pouvez stocker les tâches imprimées depuis l'ordinateur. Connectez-vous à l'imprimante en tant qu'utilisateur authentifié, sélectionnez la tâche d'impression, puis imprimez-la.

Selon les réglages de votre administrateur du système, toutes les tâches qui ont été enregistrées sont imprimées lorsque vous vous connectez.

Si votre administrateur système autorise cette fonction, vous pouvez imprimer des travaux directement sans les stocker.

Vous pouvez imprimer depuis n'importe quelle imprimante pourvu que celle-ci soit liée à l'aide de la fonction d'impression par traction.

## À propos de la numérisation

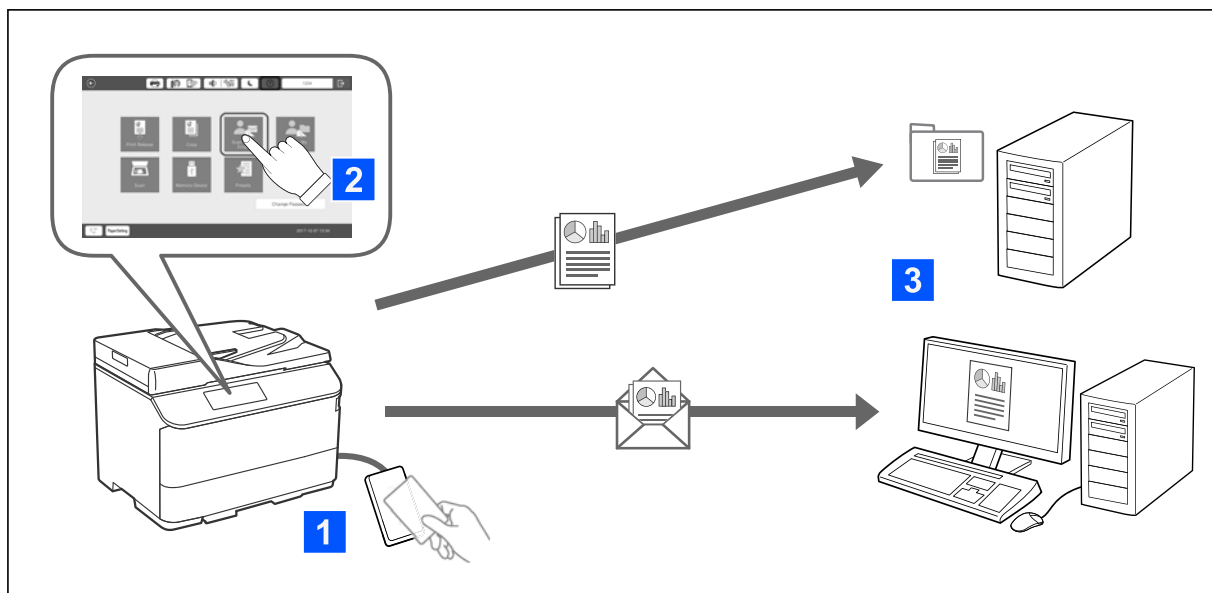

Vous pouvez utiliser les fonctions du panneau de commande (numérisation, copie, télécopie, etc.) en vous connectant à l'imprimante en tant qu'utilisateur authentifié.

### Numér. vers Mon email

Vous pouvez envoyer les résultats de la numérisation à votre adresse e-mail enregistrée.

### Numér. vers Mon doss.

Vous pouvez enregistrer les résultats de la numérisation dans le dossier personnel nommé d'après votre ID utilisateur sous le dossier cible (dossier réseau ou serveur FTP) enregistré dans Epson Print Admin Serverless, ou dans un dossier dédié que vous pouvez définir vous-même.

## Configuration et gestion de Epson Print Admin Serverless

Pour plus d'informations sur comment utiliser et gérer Epson Print Admin Serverless, consultez le manuel *Epson Print Admin Serverless Guide de configuration et d'administration* pour votre modèle d'imprimante.

### Description des paramètres

### Connexion du dispositif d'authentification

### Enregistrement des informations et configuration du système (y compris comment enregistrer une clé de licence)

### Configuration de l'ordinateur client

### Fonctionnement et gestion quotidienne

## Utilisation d'Epson Print Admin Serverless

Pour plus d'informations sur comment utiliser Epson Print Admin Serverless, consultez le manuel *Epson Print Admin Serverless Comment utiliser* pour votre modèle d'imprimante.

### Méthodes d'authentification

### Enregistrement d'une carte d'authentification

- Impression authentifiée
- Numérisation



---

# Chargement du papier

Précautions de manipulation du papier. . . . .	190
Paramètres de format et de type de papier. . . . .	191
Chargement du papier. . . . .	193
Chargement de divers types de papier. . . . .	194

## Précautions de manipulation du papier

### Gestion du papier

- Lisez les fiches d'instruction fournies avec le papier.
- Ventilez et alignez les bords du papier avant de le charger.

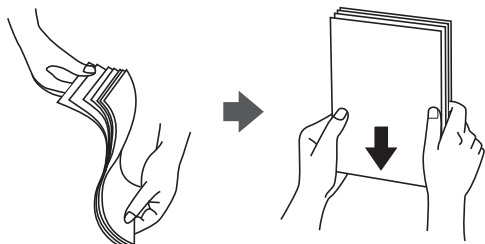

- Si le papier gondole, aplatissez-le ou courbez-le légèrement dans le sens inverse avant de le charger. Une impression sur papier gondolé peut provoquer des bourrages papier et maculer le tirage.

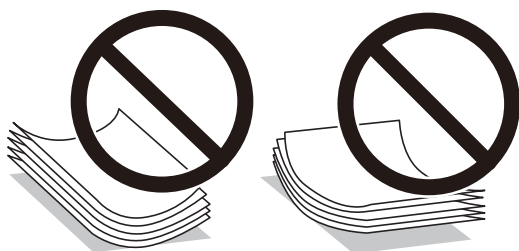

- Si le volet est réglé sur le bord court, assurez-vous d'inclure le volet lors du réglage de la taille définie par l'utilisateur.
- Si les enveloppes sont gondolées, aplatissez-les ou courbez-les légèrement dans le sens opposé avant de les charger. Une impression sur du papier gondolé peut causer des bourrages papier et maculer le tirage.

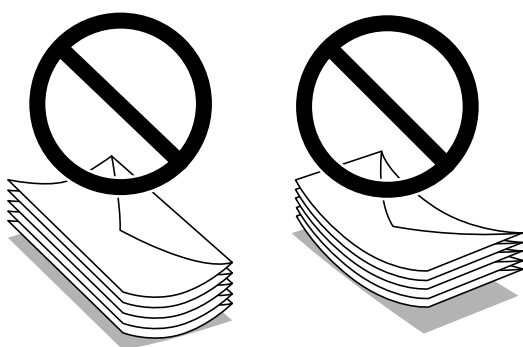

- Ventilez et alignez les enveloppes avant de les charger. Lorsque les enveloppes empilées sont gonflées d'air, appuyez dessus pour les aplatir avant de les charger.



### Stockage du papier

Tenez compte des informations suivantes pour stocker le papier.

- Enfermez le reste du papier dans un sac en plastique afin d'éviter qu'il ne prenne l'humidité.
- Conservez-le dans un lieu sec. Ne mouillez pas le papier.
- Conservez le papier à l'écart du soleil direct.
- Ne rangez pas le papier debout mais à plat.

#### Remarque:

Même si vous conservez le papier en respectant les consignes ci-dessus, il est possible que la qualité d'impression diminue ou que les bourrages papier soient plus fréquents, selon l'environnement. Avant d'imprimer sur du papier qui a été stocké, essayez d'imprimer sur une petite quantité de papier et assurez-vous qu'il ne provoque pas de bourrages papier et que le document imprimé n'est pas taché.

### Informations connexes

- ➔ « [Papiers disponibles et capacités](#) » à la page 484
- ➔ « [Types de papier non disponibles](#) » à la page 489

---

## Paramètres de format et de type de papier

Si vous renseignez le format et le type de papier à l'écran qui s'affiche lorsque vous l'insérez dans le bac papier, l'imprimante vous informe si les paramètres d'impression et les informations saisies diffèrent. Ceci vous évite de gâcher du papier et de l'encre en vérifiant que vous n'imprimez pas sur un mauvais format de papier ou avec une mauvaise couleur à cause de paramètres qui ne correspondraient pas au type de papier.

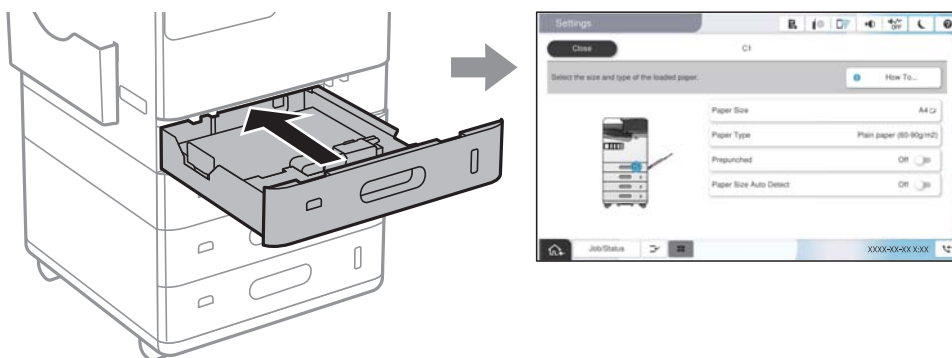

Si le format et le type de papier affichés ne s'appliquent pas au papier chargé, sélectionnez l'élément à modifier. Si les paramètres correspondent au papier chargé, fermez cet écran.

#### Remarque:

- Vous pouvez également afficher l'écran de format papier et de paramètres de type de papier en sélectionnant  sur le panneau de commande.
- Vous pouvez enregistrer les tailles définies par l'utilisateur fréquemment utilisées dans **Param. > Réglages généraux > Param imprim > Réglages source papier > Liste Taille du papier personnalisée.**
- Pour sélectionner une taille personnalisée en guise de format de papier, réglez **Détection auto Taille du papier** sur **Désact.**

## Liste des types de papier

Pour des résultats optimaux, sélectionnez le type de papier adapté au papier.

Nom du papier	Type de papier			
	Panneau de commande	Pilote d'impression, périphérique intelligent*	Pilote de l'imprimante PostScript	Pilote d'impression Epson Universal
Epson Bright White Ink Jet Paper	Papier ordinaire (60-90g/m <sup>2</sup> )	Papier ordinaire(60 - 90 g/m <sup>2</sup> )	Ordinaire(60-90g/m <sup>2</sup> )	Papier ordinaire(60 - 90 g/m <sup>2</sup> )
Epson Business Paper	Papier uni de haute qualité	Papier ordinaire haute qualité	Papier ordinaire haute qualité	Papier ordinaire haute qualité
Epson Matte Paper-Heavyweight	Mat	Epson Mat	Epson Matte	-
Epson Photo Quality Self Adhesive Sheets	Mat	Epson Mat	Epson Matte	-
Epson Photo Quality Ink Jet Paper	Mat	Epson Mat	Epson Matte	-
Epson Double-sided Photo Quality Ink Jet Paper	Jet d'encre qualité photo recto verso	Jet d'encre qualité photo recto verso Epson	-	-
Papier fin (52 à 59 g/m <sup>2</sup> )	Papier fin (52-59g/m <sup>2</sup> )	Papier fin(52 - 59 g/m <sup>2</sup> )	Papier fin(52-59g/m <sup>2</sup> )	Papier fin(52 - 59 g/m <sup>2</sup> )
Papier épais (91 à 105 g/m <sup>2</sup> )	Epais1 (91-105g/m <sup>2</sup> )	Papier épais1(91 - 105 g/m <sup>2</sup> )	Papier épais1(91-105g/m <sup>2</sup> )	Papier épais1(91 - 105 g/m <sup>2</sup> )
Papier épais (106 à 135 g/m <sup>2</sup> )	Epais2 (106-135g/m <sup>2</sup> )	Papier épais2(106 - 135 g/m <sup>2</sup> )	Papier épais2(106-135g/m <sup>2</sup> )	Papier épais2(106 - 135 g/m <sup>2</sup> )
Papier épais (136 à 160 g/m <sup>2</sup> )	Epais3 (136-160g/m <sup>2</sup> )	Papier épais3(136 - 160 g/m <sup>2</sup> )	Papier épais3(136-160g/m <sup>2</sup> )	Papier épais3(136 - 160 g/m <sup>2</sup> )
Papier épais (161 à 250 g/m <sup>2</sup> )	Epais4 (161-250g/m <sup>2</sup> )	Papier épais 4(161 - 250 g/m <sup>2</sup> )	Papier épais4(161-250g/m <sup>2</sup> )	Papier épais 4(161 - 250 g/m <sup>2</sup> )

\* Pour les périphériques intelligents, ces types de supports peuvent être sélectionnés lors de l'impression à l'aide de l'application Epson Smart Panel.

## Liste des tailles de papier détectées

Lorsque vous activez **Détection auto Taille du papier**, les formats de papier suivants sont automatiquement détectés quand ils sont chargés dans le bac papier ou le bac à papier.

### Chargement du papier dans les bacs papier 1 à 4

Réglage de la priorité *1	Taille du papier
Priorité de taille A/B	A6, SP3 (100×170 mm), B6, A5, Enveloppe DL, Enveloppe #10, B5, Letter, A4, 8,5×13 pouces*2, Legal*2
Priorité de taille Pouce	Enveloppe C6, SP3 (100×170 mm), B6, Half Letter, Enveloppe #10, B5, Letter, A4, 8,5×13 pouces*2, Legal*2
Priorité de taille autre	A6, SP3 (100×170 mm), B6, A5, Enveloppe DL, Enveloppe #10, B5, 16K (195×270 mm), A4, 8,5×13 pouces*2, Legal*2

\*1: C'est l'élément sélectionné sur l'écran de réglage après le remplissage initial.

\*2: Uniquement pour les bacs papier 2 à 4.

### Chargement du papier dans le bac à papier

Réglage de la priorité *	Taille du papier
Priorité de taille A/B	A6, Enveloppe DL, B6, A5, B5, 8×10 pouces, A4, Enveloppe C4
Priorité de taille Pouce	Enveloppe #10, Enveloppe DL, Half Letter, A5, Executive, 8×10 pouces, Letter, Enveloppe C4
Priorité de taille autre	A6, Enveloppe DL, B6, A5, B5, 16K (195×270 mm), A4, Enveloppe C4

\*: C'est l'élément sélectionné sur l'écran de réglage après le remplissage initial.

Des tailles de papier similaires, telles que le format A4 ou Letter, peuvent ne pas être détectées correctement. Si les tailles Lettre et Exécutif sont détectées comme des tailles A4 et B5, sélectionnez  puis définissez la taille correcte.

Si les dimensions ne peuvent pas être détectées automatiquement, sélectionnez , désactivez la fonction **Détection auto Taille du papier**, puis définissez la taille de papier que vous avez chargé.

---

## Chargement du papier

Vous pouvez charger du papier en vous référant aux animations affichées sur l'écran LCD de l'imprimante.

Sélectionnez , puis sélectionnez **Comment faire pour > Chargement du papier**. Sélectionnez la source de papier que vous souhaitez utiliser pour afficher les animations. Sélectionnez **Fermer** pour fermer l'écran d'animation.

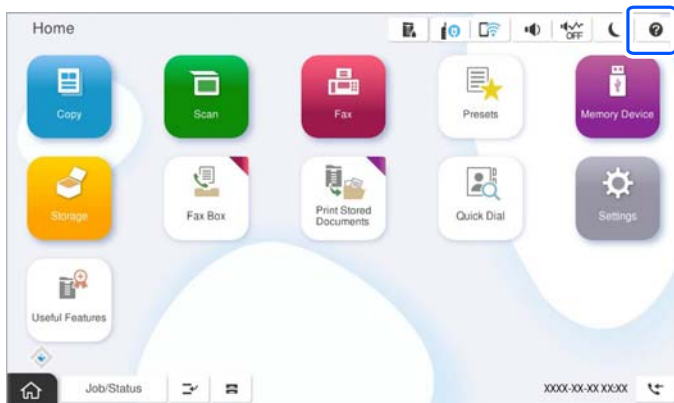

**Important:**

*Insérez et retirez lentement le bac papier.*

## Chargement de divers types de papier

### Chargement d'enveloppes

Bac à papier

Chargez les enveloppes au centre du bac à papier dans le sens de la largeur avec le coté imprimable vers le bas, puis faites glisser les guides latéraux contre le bord des enveloppes.

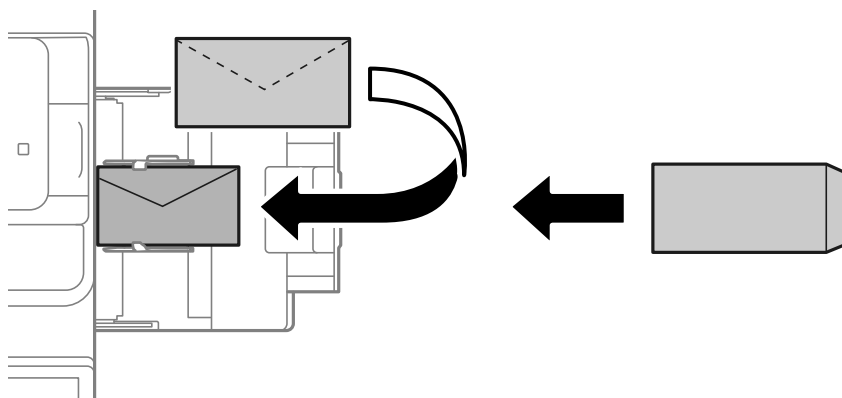

❑ Bac à papier

Chargez les enveloppes avec le côté imprimable vers le haut, puis faites glisser les guides latéraux contre les bords des enveloppes.

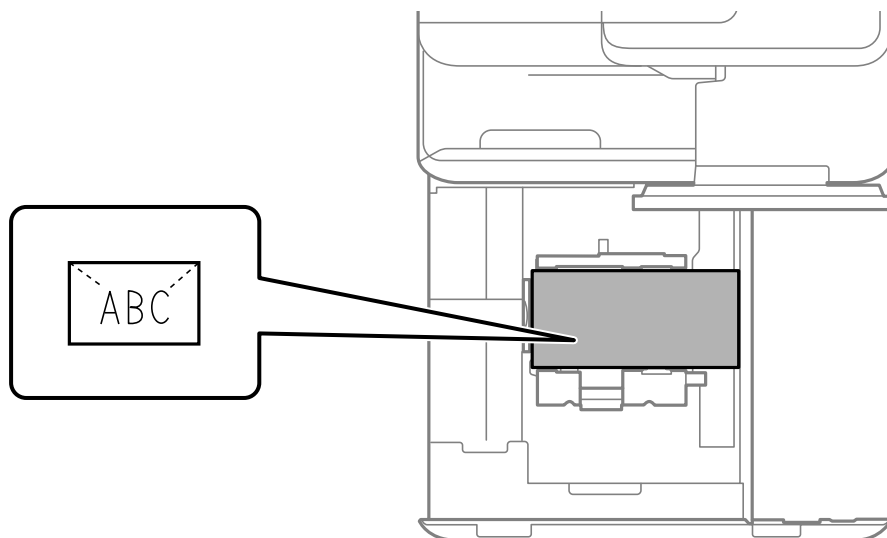

**Informations connexes**

- ➔ « Papiers disponibles et capacités » à la page 484
- ➔ « Types de papier non disponibles » à la page 489
- ➔ « Le papier ne s'alimente ou ne s'éjecte pas correctement » à la page 437

## Chargement de papier préperforé

Définissez les paramètres de marge pour pouvoir éviter d'imprimer sur les trous.

Vous ne pouvez pas imprimer dans la zone de 17 mm depuis le bord (bord pré-imprimé) du papier.

**!** *Important:*

*Chargez le papier pré-perforé avec le côté du trou orienté vers vous. Le chargement du papier dans une direction incorrecte peut causer un bourrage papier ou des taches à l'intérieur de l'imprimante.*

Bac à papier

Chargez du papier pré-imprimé avec la face imprimée vers le bas et la position des trous à l'avant.

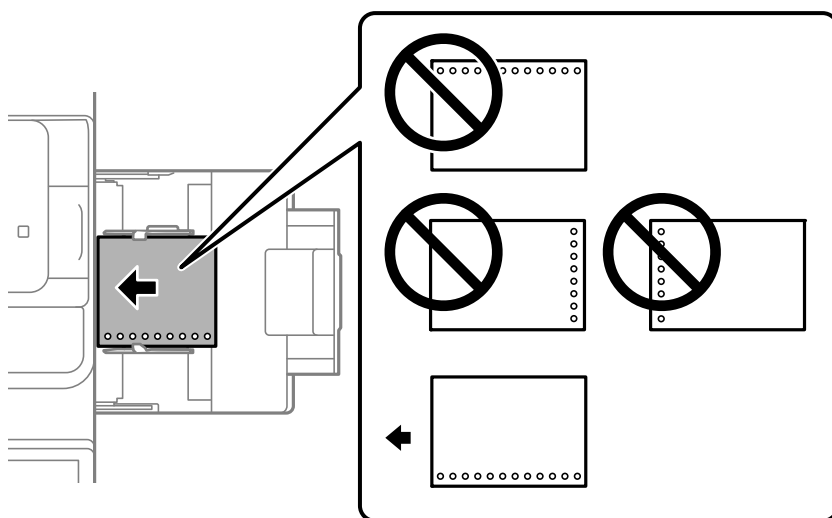

Bac à papier

Chargez du papier pré-imprimé avec la face imprimée vers le haut et la position des trous à l'avant.

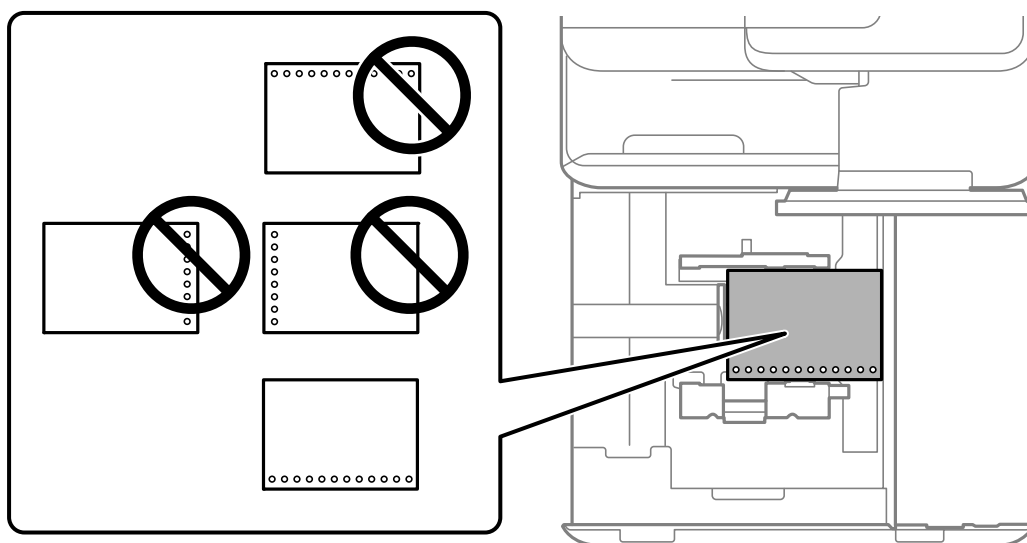

Sélectionner **Activé** en tant que paramètre **Préperforé** sur l'écran de paramètres papier affiché sur le panneau de commande.

**Remarque:**

Vous pouvez également afficher l'écran de paramètres papier en sélectionnant  sur le panneau de commande.

**Informations connexes**

- ➔ « Papiers disponibles et capacités » à la page 484
- ➔ « Types de papier non disponibles » à la page 489



## Chargement du papier pré-imprimé (impression recto)

### Bac à papier

Lors de l'impression recto, chargez le papier pré-imprimé avec le côté imprimable vers le bas.

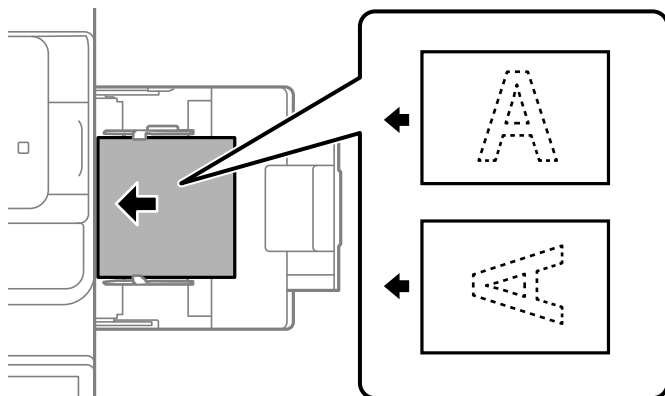

### Bac à papier

Lors de l'impression recto, chargez le papier pré-imprimé avec le côté imprimable vers le haut.

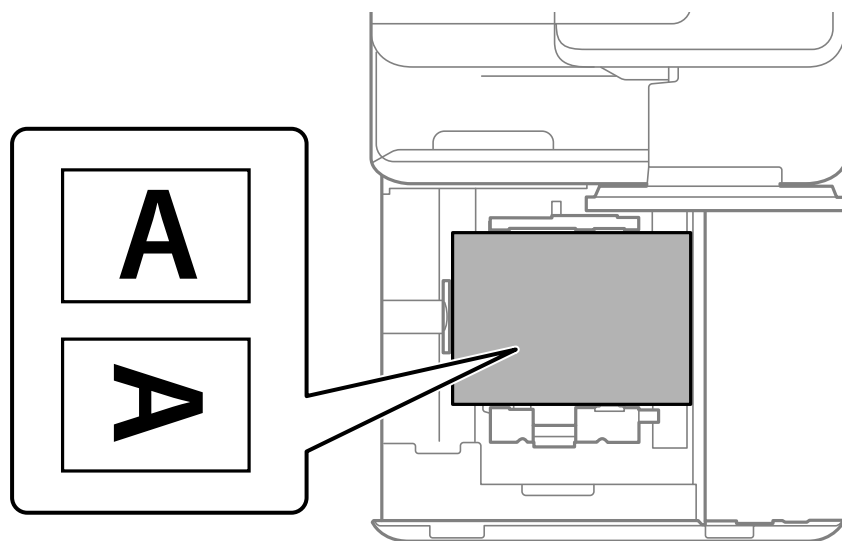

Sélectionnez **Pré-imprimé** dans l'écran des paramètres du papier affiché sur le panneau de commande.

#### Remarque:

Vous pouvez également afficher l'écran de paramètres papier en sélectionnant  sur le panneau de commande.

#### Informations connexes

- ➔ « Papiers disponibles et capacités » à la page 484
- ➔ « Types de papier non disponibles » à la page 489
- ➔ « Chargement du papier pré-imprimé (impression recto-verso) » à la page 198

## Chargement du papier pré-imprimé (impression recto-verso)

### Bac à papier

Lors d'une impression recto-verso, chargez le papier pré-imprimé avec le coté imprimable vers le haut comme première page.

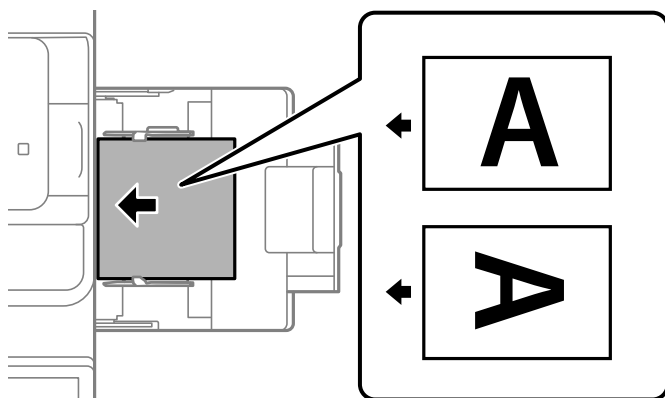

### Bac à papier

Lors d'une impression recto-verso, chargez le papier pré-imprimé avec le coté imprimable vers le bas comme première page.

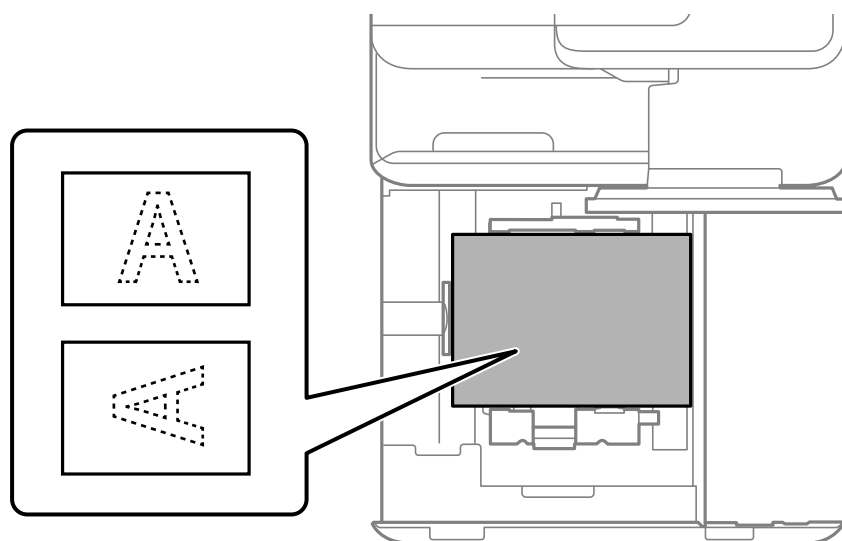

Sélectionnez **Pré-imprimé** dans l'écran des paramètres du papier affiché sur le panneau de commande.

#### **Remarque:**

- Vous pouvez également afficher l'écran de paramètres papier en sélectionnant  sur le panneau de commande.
- Vérifiez les paramètres du pilote d'imprimante.

#### **Informations connexes**

- ➔ « Impression sur du papier pré-imprimé à partir d'un ordinateur (Windows) » à la page 255
- ➔ « Impression sur du papier pré-imprimé à partir d'un ordinateur (Mac OS) » à la page 255
- ➔ « Papiers disponibles et capacités » à la page 484
- ➔ « Types de papier non disponibles » à la page 489

➔ « Chargement du papier pré-imprimé (impression recto) » à la page 197

## Chargement de papiers longs

Chargez une seule feuille de papier de grande longueur dans le bac à papier, face à imprimer vers le bas. Réglez **Détection auto Taille du papier** sur **Désact.**, puis sélectionnez **Personnalisée** en guise de format de papier.

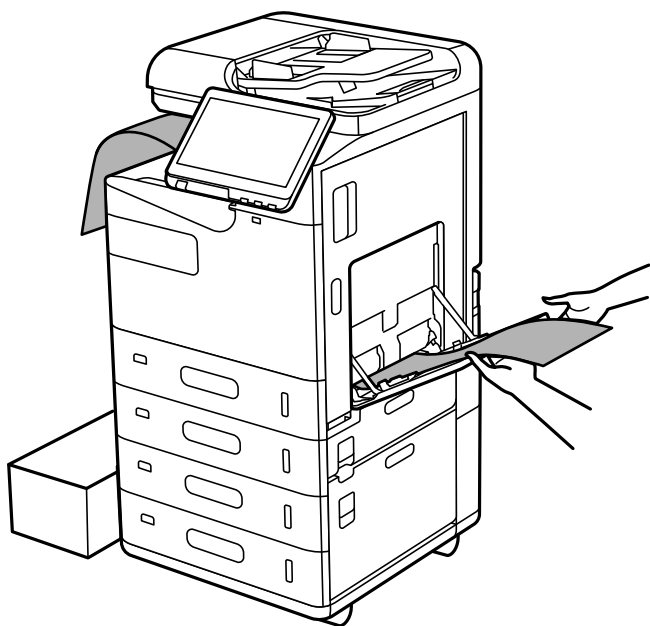

- Si le papier tombe du bac de réception face vers le bas, préparez une boîte ou assimilé pour vous assurer que le papier ne tombe pas au sol.
- Ne touchez pas le papier en cours d'éjection. Cela pourrait blesser votre main ou entraîner une baisse de la qualité d'impression.
- Lors du chargement de papier long, veillez à ne pas vous couper les mains avec les bords du papier lorsque vous maintenez le papier.

### Informations connexes

- ➔ « Papiers disponibles et capacités » à la page 484
- ➔ « Types de papier non disponibles » à la page 489

---

# Positionnement des originaux

Positionnement des originaux. . . . .	201
Détection automatique du format de l'original. . . . .	203
Les documents originaux ne sont pas pris en charge par l'ADF. . . . .	204

## Positionnement des originaux

Placez les originaux contre la vitre du scanner ou le chargeur automatique de documents.

Vous pouvez placer plusieurs originaux dans l'ADF. Si la numérisation auto recto-verso est disponible, vous pouvez numériser les deux côtés du document original en même temps.

Consultez le lien ci-dessous pour les spécifications de l'ADF.

[« Spécifications de l'ADF » à la page 550](#)

Procédez comme suit pour consulter les animations illustrant le positionnement des originaux.

Sélectionnez , puis sélectionnez **Comment faire pour > Mise en place des originaux**. Sélectionnez la méthode de placement des originaux que vous souhaitez visualiser. Sélectionnez **Fermer** pour fermer l'écran d'animation.

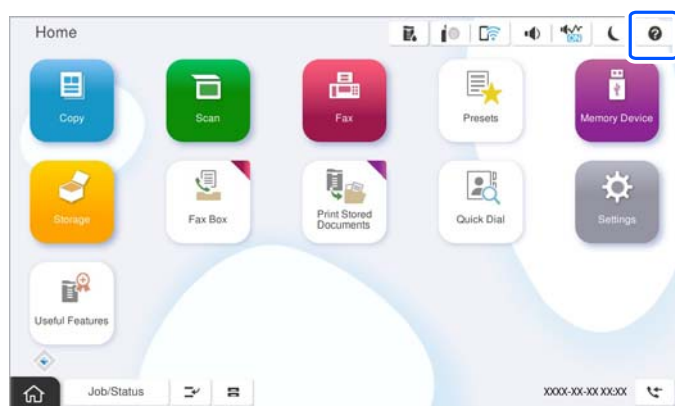

### Lors de l'utilisation de la vitre du scanner



**Attention:**

*Veillez à ne pas coincer vos doigts lorsque vous fermez le capot de documents. Vous risqueriez de vous blesser.*

### **!** Important:

- Lorsque vous placez des originaux épais, par exemple des livres, évitez que la lumière extérieure ne frappe directement la vitre du scanner.

*Si la lumière extérieure est trop intense, la taille de vos originaux pourra ne pas être automatiquement détectée, ou le résultat de la copie ou de la numérisation pourra être pâle, voire blanc.*

- N'appuyez pas trop fort contre la vitre du scanner. Cela pourrait l'endommager.
- N'appuyez pas trop fort sur les originaux. Si vous appuyez trop fort, les images pourraient être floues, tâchées ou parsemées de points.
- Si l'original est plié ou froissé, lissez-le, puis placez-le contre la vitre du scanner. Les images peuvent être floues aux endroits où l'original n'est pas en contact direct avec la vitre du scanner.
- S'il y a des résidus ou de la saleté sur la vitre du scanner, la zone de numérisation peut s'étendre pour les inclure, de sorte que l'image de l'original pourra être décalée ou réduite. Retirez tous les débris et la poussière de la vitre du scanner avant la numérisation.

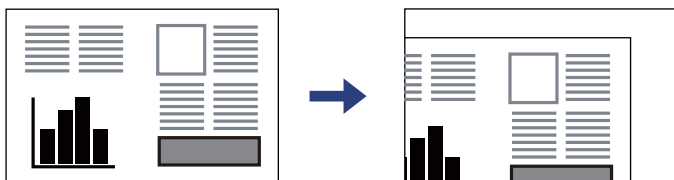

- Retirez les documents originaux après la numérisation. Si vous laissez les documents originaux sur la vitre du scanner pendant une période prolongée, ils risquent d'adhérer à sa surface.

### Remarque:

- Une bande de 1,5 mm à partir des bords de la vitre du scanner n'est pas numérisée.
- Lorsque des originaux sont placés dans le chargeur automatique de documents et contre la vitre du scanner, la priorité est donnée aux originaux qui se trouvent dans l'ADF.
- Certaines tailles peuvent ne pas être automatiquement détectées. Le cas échéant, sélectionnez manuellement la taille des originaux.

## Lors de l'utilisation du ADF

### ! Important:

- Ne chargez pas les originaux au-delà de la ligne située sous le symbole triangulaire à l'intérieur du guide latéral de l'ADF.

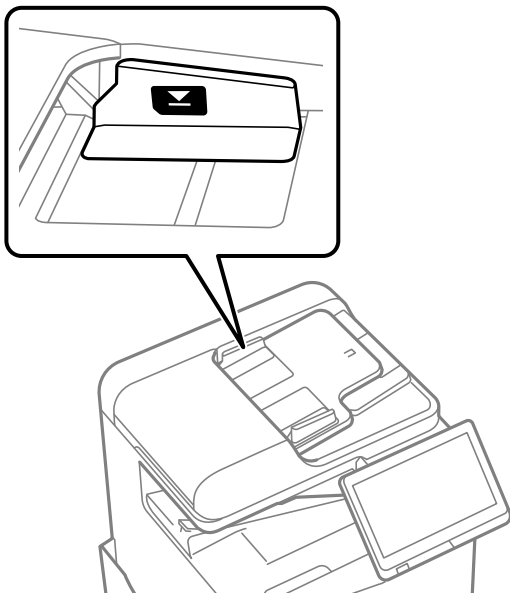

- N'ajoutez pas de documents originaux lors de la numérisation.

### Remarque:

- Certaines tailles peuvent ne pas être automatiquement détectées. Le cas échéant, sélectionnez manuellement la taille des originaux.

### Informations connexes

- ➔ [« Les documents originaux ne sont pas pris en charge par l'ADF » à la page 204](#)
- ➔ [« Détection automatique du format de l'original » à la page 203](#)
- ➔ [« Spécifications du scanner » à la page 549](#)

## Détection automatique du format de l'original

Lorsque vous sélectionnez **Détection automatique** comme paramètre de papier, les formats de papier suivants sont identifiés automatiquement.

### Remarque:

Les tailles des originaux suivants peuvent ne pas être détectées correctement. Si les tailles ne sont pas détectées, définissez manuellement le format depuis le panneau de commande.

- Originaux déchirés, pliés, froissés ou gondolés (si les originaux sont courbés, aplatissez-les avant de les positionner).
- Documents originaux avec de nombreux trous de reliure
- OHP, originaux translucides ou brillants

### Positionnement des originaux dans l'ADF

Placez le petit côté de l'original vers l'entrée d'alimentation du papier de l'ADF.

Réglage de la priorité *	Taille du papier
Priorité de taille A/B	A5, B5, A4
Priorité de taille Pouce	A5, Exécutif, Lettre, Légal
Priorité de taille autre	A5, 16K (195×270 mm), A4

\*: C'est l'élément sélectionné sur l'écran de réglage après le remplissage initial.

### Placement des originaux sur la vitre du scanner

Placez le petit côté de l'original sur le côté gauche de la vitre du scanner.

Réglage de la priorité *	Taille du papier
Priorité de taille A/B	A5, B5, A4
Priorité de taille Pouce	Demi-lettre, Exécutif, Lettre, Légal
Priorité de taille autre	A5, B5, 16K (195×270 mm), A4

\*: C'est l'élément sélectionné sur l'écran de réglage après le remplissage initial.

## Les documents originaux ne sont pas pris en charge par l'ADF

 **Important:**

*N'alimentez pas de photographies ou d'illustrations originales de valeur dans l'ADF. Une mauvaise alimentation pourrait endommager ou froisser le document. Numérisez plutôt ces documents sur la vitre du scanner.*

Pour éviter les bourrages papier, évitez de placer les documents originaux suivants dans le ADF. Pour ces types, utilisez la vitre du scanner.

- Documents originaux déchirés, pliés, froissés, détériorés ou gondolés
- Documents originaux avec trous de reliure
- Originaux fixés ensemble avec un adhésif, des agrafes, des trombones, etc.
- Documents originaux sur lesquels des autocollants ou des étiquettes sont collés
- Documents originaux au découpage irrégulier ou non droits
- Documents originaux reliés
- Transparents, papier à transfert thermique ou papier carbone
- Documents originaux qui viennent juste d'être imprimés (qui n'ont pas séché, pas refroidi, etc.)



---

# **Insertion et retrait d'un périphérique de stockage**

Insertion d'un périphérique USB externe. . . . . 206

Retrait d'un périphérique USB externe. . . . . 206

## Insertion d'un périphérique USB externe

Insérez un périphérique USB dans le port USB de l'interface externe.

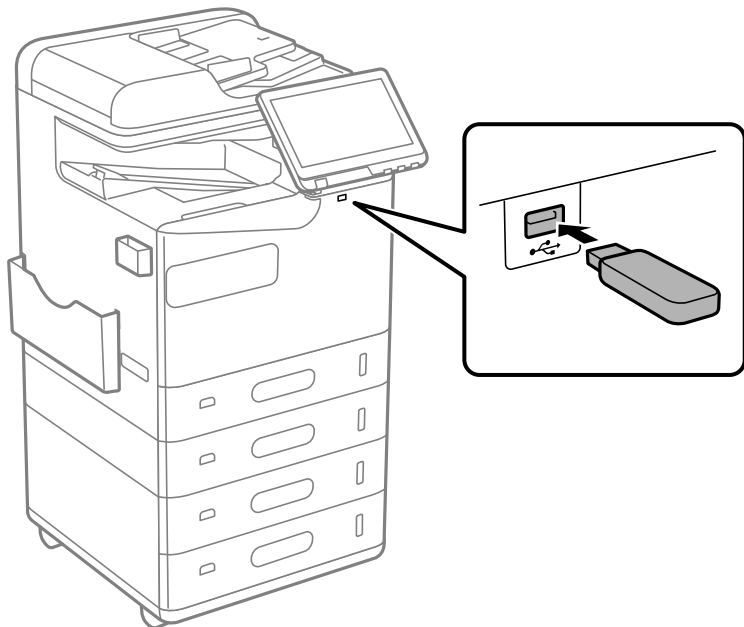

### Informations connexes

➔ [« Caractéristiques relatives aux périphériques de stockage »](#) à la page 555

---

## Retrait d'un périphérique USB externe

Retirez le périphérique USB externe.

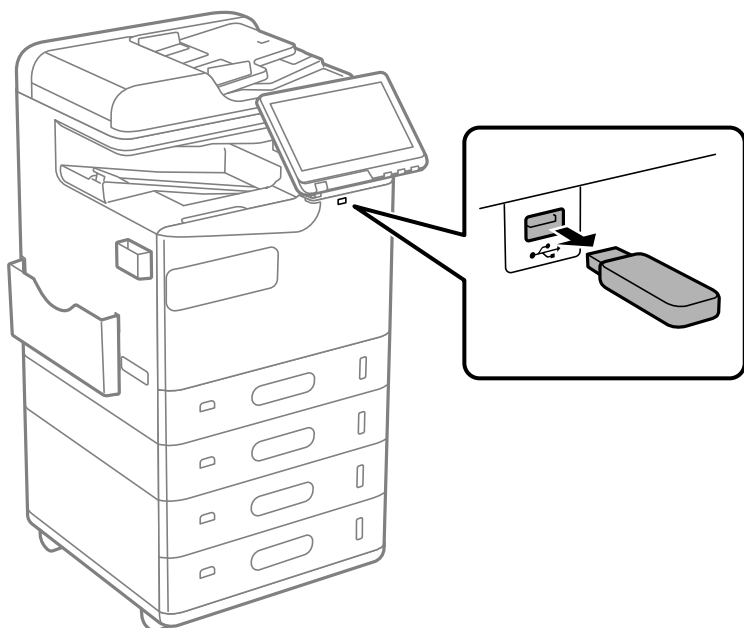

 **Important:**

*Si vous retirez le périphérique USB externe pendant le fonctionnement de l'imprimante, il se peut que les données sur le périphérique USB externe soient perdues.*

---

# Impression

Impression de documents. . . . .	209
Impression sur des enveloppes. . . . .	254
Impression sur du papier pré-imprimé. . . . .	255
Impression de photos. . . . .	256
Impression de pages Web. . . . .	259
Impression à l'aide d'un service de cloud. . . . .	260
Interrompre et imprimer. . . . .	260
Impression, reliure et triage. . . . .	261

# Impression de documents

## Impression depuis un ordinateur — Windows

Si vous ne pouvez pas modifier certains paramètres du pilote d'impression, ceux-ci ont peut-être été restreints par l'administrateur. Contactez votre administrateur d'imprimante pour obtenir de l'aide.

### Impression à l'aide des paramètres simples

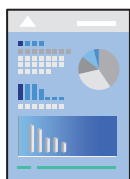

**Remarque:**

Le fonctionnement peut varier selon l'application. Pour plus de détails, reportez-vous à l'aide de l'application.

1. Chargez du papier dans l'imprimante.  
« Chargement du papier » à la page 193
2. Ouvrez le fichier que vous souhaitez imprimer.
3. Sélectionnez **Imprimer** ou **Configuration de l'impression** dans le menu **Fichier**.
4. Sélectionnez votre imprimante.
5. Sélectionnez **Préférences** ou **Propriétés** pour ouvrir la fenêtre du pilote d'impression.

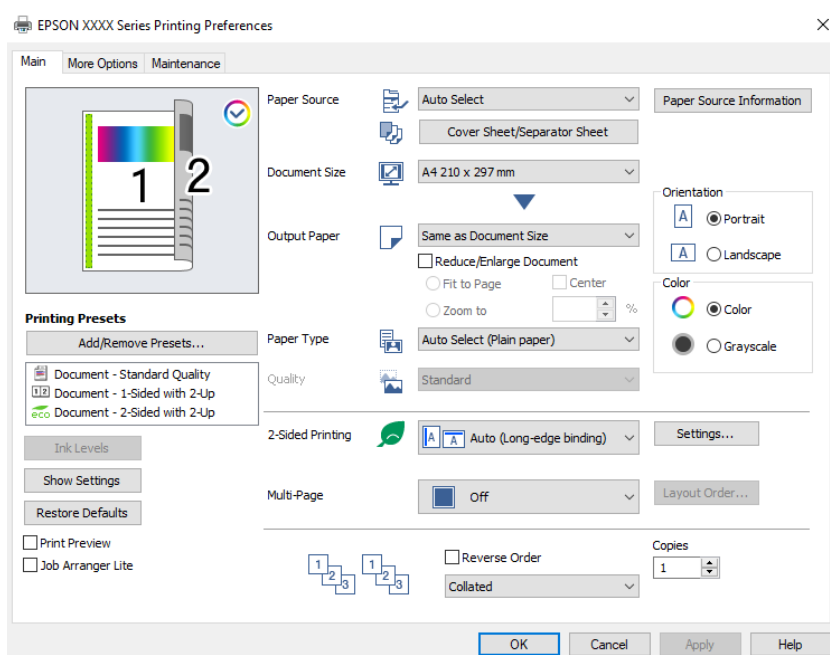

6. Modifiez les paramètres selon les besoins.

Reportez-vous aux options de menu du pilote d'impression pour plus de détails.

**Remarque:**

- Vous pouvez également vous reporter à l'aide en ligne pour plus d'explications sur les éléments de paramétrage. Un clic droit sur un élément affiche l'**Aide**.
- Lorsque vous sélectionnez **Aperçu avant impression**, vous pouvez afficher un aperçu de votre document avant impression.
- Lorsque vous souhaitez seulement imprimer sur une face du papier, réglez **Impression recto verso** sur **Non**.
- Si vous souhaitez sauvegarder le document à imprimer dans le stockage, sélectionnez l'onglet **Plus d'options**, sélectionnez **Enregistrer dans le stockage et Imprimer** dans **Type de travail**, puis spécifiez où sauvegarder le document.

7. Cliquez sur **OK** pour fermer la fenêtre du pilote de l'imprimante.

8. Cliquez sur **Imprimer**.

**Remarque:**

- Lorsque vous sélectionnez **Aperçu avant impression**, une fenêtre d'aperçu s'affiche. Pour modifier les paramètres, cliquez sur **Annuler**, puis répétez la procédure depuis l'étape 3.
- Si vous souhaitez annuler l'impression, sur votre ordinateur, cliquez à l'aide du bouton droit sur votre imprimante dans **Périphériques et imprimantes**, **Imprimante**, ou dans **Imprimantes et télécopieurs**. Cliquez sur **Voir ce qui s'imprime**, cliquez avec le bouton droit de la souris sur le travail que vous souhaitez annuler et sélectionnez **Annuler**. Toutefois, vous ne pouvez pas annuler une tâche d'impression une fois que celle-ci est entièrement envoyée à l'imprimante. Dans ce cas, vous devez annuler la tâche d'impression à l'aide du panneau de commande de l'imprimante.

### Informations connexes

- ➔ « Papiers disponibles et capacités » à la page 484
- ➔ « Liste des types de papier » à la page 192
- ➔ « Options de menu du pilote d'impression » à la page 210

### Options de menu du pilote d'impression

Ouvrez la fenêtre d'impression dans une application, sélectionnez l'imprimante et accédez à la fenêtre du pilote d'impression.

**Remarque:**

Les menus varient selon l'option sélectionnée.

### Onglet Principal

Présélections impression :

Ajouter/supprimer les éléments prédéfinis :

Vous pouvez ajouter ou retirer vos propres préréglages pour les paramètres d'impression que vous utilisez fréquemment. Sélectionnez dans la liste le préréglage que vous souhaitez utiliser.

Niveaux d'encre :

Affiche le niveau d'encre approximatif. Vous devez installer EPSON Status Monitor 3 pour activer cette fonctionnalité. Vous pouvez la télécharger depuis le site Web d'Epson.

<http://www.epson.com>

**Afficher les paramètres/Masquer les paramètres :**

Affiche une liste d'éléments actuellement définis dans les onglets **Principal** et **Plus d'options**. Vous pouvez afficher ou cacher l'écran de la liste des paramètres.

**Restauration des paramètres par défaut :**

Rétablit les valeurs par défaut de tous les paramètres. Les paramètres de l'onglet **Plus d'options** sont également rétablis à leurs valeurs par défaut.

**Aperçu avant impression :**

Affiche un aperçu de votre document avant impression.

**Arrangeur d'impressions simple :**

Job Arranger Lite vous permet de combiner plusieurs fichiers créés par différentes applications et de les imprimer comme une tâche d'impression unique.

**Alimentation :**

Sélectionnez la source depuis laquelle le papier est alimenté. Sélectionnez **Automatique** pour sélectionner automatiquement la source de papier sélectionnée dans les paramètres d'impression de l'imprimante.

**Page de couverture/Feuille de séparation :**

Vous pouvez choisir d'imprimer ou non sur la couverture avant et la couverture arrière. Vous pouvez également sélectionner plusieurs sources de papier pour les pages de votre document. Si vous sélectionnez **Page feuille/Chapitre** et cliquez sur **Configuration**, vous pourrez procéder à des réglages avancés.

Vous pouvez également définir l'insertion d'une feuille de séparation entre les copies ou les travaux.

**Format document :**

Sélectionnez la taille du papier sur laquelle vous souhaitez imprimer. Si vous sélectionnez **Personnalisée**, indiquez la largeur et la hauteur du papier, puis enregistrez la taille.

**Sortie papier :**

Sélectionnez la taille du papier sur laquelle vous souhaitez imprimer. Si **Format document** diffère de **Sortie papier**, **Réduire/Agrandir le document** est sélectionné automatiquement. Vous ne devez pas le sélectionner lors de l'impression sans réduire ou agrandir la taille d'un document.

**Réduire/Agrandir le document :**

Permet de réduire ou agrandir la taille d'un document.

**Ajuster à la page :**

Réduisez ou agrandissez automatiquement le document en fonction du format de papier sélectionné dans **Sortie papier**.

**Zoom :**

Imprime avec un pourcentage spécifique.

#### Centre :

Imprime des images au centre du papier.

#### Type de papier :

Sélectionnez le type de papier à utiliser pour l'impression. Si vous sélectionnez **Sélec. Auto (papier ordinaire)**, l'impression est effectuée à partir de la source de papier pour laquelle le type de papier est défini sur les paramètres suivants de l'imprimante.

Papier ordinaire, Recyclé, Papier ordinaire haute qualité

Toutefois, le papier ne peut pas être alimenté à partir d'une source de papier pour laquelle la source de papier est désactivée dans les paramètres **Sélectionner automatiquement les paramètres** de l'imprimante. Lors de l'impression sur les capots avant et arrière, le papier est également imprimé à partir du jeu de source de papier défini pour les types de papier autres que ceux mentionnés ci-dessus.

#### Qualité :

La qualité d'impression est réglée sur standard. Vous pouvez régler la qualité d'impression en sélectionnant l'élément à enregistrer dans le stockage dans **Type de travail**.

#### Information Alimentation :

Affiche les informations sur le papier définies pour chaque source de papier.

#### Orientation :

Sélectionnez l'orientation à utiliser pour imprimer.

#### Couleur :

Pour sélectionner l'impression en couleurs ou monochrome.

#### Impression recto verso :

Pour procéder à une impression recto verso.

#### Configuration poster :

Vous pouvez spécifier le bord et les marges de liaison. Lors de l'impression de documents de plusieurs pages, vous pouvez choisir d'imprimer en commençant par le recto ou le verso de la page. Vous pouvez également utiliser Images dans la marge de reliure pour sélectionner la manière dont la marge de reliure affecte les images.

#### Multi-Pages :

Permet d'imprimer plusieurs pages sur une feuille ou d'imprimer une affiche. Cliquez sur **Ord dispos** pour préciser l'ordre d'impression des pages.

#### Ordre inversé :

Permet d'imprimer à partir de la dernière page de sorte que les pages soient empilées dans le bon ordre après l'impression.

#### Assemblées/Non assemblé :

Sélectionnez **Assemblés** pour imprimer des documents de plusieurs pages assemblés dans l'ordre et triés par groupes.



#### Copies :

Définit le nombre de copies à imprimer.

### Onglet Plus d'options

#### Présélections impression :

Ajouter/supprimer les éléments prédéfinis :

Vous pouvez ajouter ou retirer vos propres préreglages pour les paramètres d'impression que vous utilisez fréquemment. Sélectionnez dans la liste le préreglage que vous souhaitez utiliser.

#### Afficher les paramètres/Masquer les paramètres :

Affiche une liste d'éléments actuellement définis dans les onglets **Principal** et **Plus d'options**. Vous pouvez afficher ou cacher l'écran de la liste des paramètres.

#### Restauration des paramètres par défaut :

Rétablit les valeurs par défaut de tous les paramètres. Les paramètres de l'onglet **Principal** sont également rétablis à leurs valeurs par défaut.

#### Type de travail :

Permet de choisir de conserver ou non les données d'impression sur l'imprimante.

#### Impression normale :

L'impression commence sans conserver les données.

#### Job confidentiel :

Active la protection par mot de passe des documents confidentiels lors de l'impression. Si vous utilisez cette fonctionnalité, les données d'impression sont conservées dans l'imprimante et peuvent seulement être imprimées lorsque le mot de passe a été saisi sur le panneau de commande de l'imprimante. Cliquez sur **Configuration filigrane** pour modifier les paramètres.

#### Vérifier le job :

En cas d'impression de plusieurs copies, permet d'imprimer une copie pour vérifier le contenu. Pour imprimer après avoir fait la seconde copie, utilisez le panneau de commande de l'imprimante.

Cliquez sur **Configuration** pour définir **Nom de l'utilisateur** et **Nom de job**.

#### Réimprimer le job :

Permet de conserver la tâche d'impression dans la mémoire de l'imprimante. Vous pouvez commencer à imprimer à l'aide du panneau de commande de l'imprimante.

Cliquez sur **Configuration** pour définir **Nom de l'utilisateur** et **Nom de job**.

#### Enregistrer dans le stockage :

Vous pouvez sauvegarder les données à imprimer dans un stockage et les imprimer plus tard.

#### Enregistrer dans le stockage et Imprimer :

Vous pouvez imprimer les données dans un espace de stockage lors de l'impression.

### Correction des couleurs :

#### Automatique :

Ajuste automatiquement le ton des images.

#### Perso. :

Permet de corriger les couleurs manuellement. Cliquez sur **Plus d'options** pour ouvrir l'écran Correction des couleurs où vous pouvez sélectionner une méthode détaillée de correction des couleurs. Vous permet de définir la méthode de Impression universelle en couleur et mettre le texte en relief lorsque vous cliquez sur **Options d'image**. Vous pouvez aussi activer Contour lissé et Corriger yeux rouges.

### Paramètres supplémentaires :

#### Caractéristiques des filigranes :

Permet de procéder aux réglages des motifs de protection, des filigranes, des en-têtes contre la copie ou filigranes.

#### Ajouter/supprimer :

Vous permet d'ajouter ou de supprimer tous les motifs de protection ou filigranes que vous souhaitez utiliser.

#### Paramètres :

Vous permet de définir la méthode d'impression pour les motifs de protection contre la copie ou filigranes.

#### En-tête/Pied de page :

Vous pouvez imprimer des informations comme le nom d'utilisateur ou la date d'impression sur l'en-tête ou le bas de page.

#### Rotation 180° :

Fait pivoter les pages de 180 degrés avant l'impression. Sélectionnez cet élément lorsque vous imprimez sur du papier tel que des enveloppes chargées dans l'imprimante et dans une direction fixe.

#### Séries d'impressions :

Active les paramètres qui vous permettent de trier les impressions par groupe. Cliquez sur **Configuration** pour définir le nombre de copies et d'ensembles, ainsi que la méthode de tri.

## Onglet Utilitaire

#### Arrangeur d'impressions simple :

Ouvre la fenêtre Arrangeur d'impressions simple. Vous pouvez y ouvrir et y modifier les données précédemment enregistrées.

#### EPSON Status Monitor 3 :

Ouvre la fenêtre EPSON Status Monitor 3. Vous pouvez y vérifier le statut de l'imprimante et des consommables. Vous devez installer EPSON Status Monitor 3 pour activer cette fonctionnalité. Vous pouvez la télécharger depuis le site Web d'Epson.

<http://www.epson.com>

#### Préférences du contrôle :

Permet de définir des paramètres dans la fenêtre EPSON Status Monitor 3. Vous devez installer EPSON Status Monitor 3 pour activer cette fonctionnalité. Vous pouvez la télécharger depuis le site Web d'Epson.

<http://www.epson.com>

#### Paramètres étendus :

Permet de procéder à divers réglages. Faites un clic droit sur chaque élément afin d'afficher l'Aide pour obtenir des informations complémentaires.

#### File d'attente :

Affiche les tâches en attente d'impression. Vous pouvez contrôler, mettre en pause ou reprendre les tâches d'impression.

#### Informations imprimante et options :

Vous pouvez enregistrer des comptes utilisateur. Si le contrôle d'accès est paramétré sur l'imprimante, vous devez enregistrer votre compte.

#### Langue :

Modifie la langue à utiliser dans la fenêtre du pilote d'imprimante. Pour appliquer les paramètres, fermez le pilote d'imprimante et ouvrez-le à nouveau.

#### Mise à jour du logiciel :

Démarre EPSON Software Updater pour vérifier la version la plus récente des applications sur Internet.

#### Support technique :

Si le manuel est installé sur votre ordinateur, alors celui-ci s'affiche. Si ce n'est pas le cas, vous pouvez vous connecter au site Web Epson pour consulter le manuel et l'assistance technique disponible.

## Ajout de préreglages d'impression pour une impression simplifiée

Si vous créez votre propre préreglage de paramètres d'impression fréquemment utilisés sur le pilote d'impression, vous pourrez facilement procéder à l'impression en sélectionnant le préreglage dans une liste.

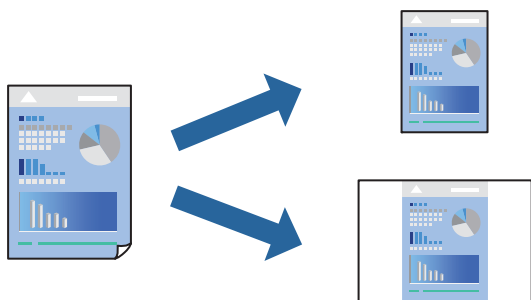

1. Dans l'onglet **Principal** du pilote de l'imprimante ou sur **Plus d'options**, définissez chaque élément (tel que **Format document** et **Type de papier**).

2. Cliquez sur **Ajouter/supprimer les éléments prédéfinis** dans **Présélections impression**.

3. Saisissez un **Nom** et un commentaire si nécessaire.

4. Cliquez sur **Enregistrer**.

**Remarque:**

*Pour supprimer un ensemble de paramètres prédéfinis, cliquez sur **Ajouter/supprimer les éléments prédéfinis**, sélectionnez le nom de l'ensemble que vous souhaitez supprimer de la liste et supprimez-le.*

[« Onglet Principal » à la page 210](#)

[« Onglet Plus d'options » à la page 213](#)

5. Cliquez sur **Imprimer**.

La prochaine fois que vous voudrez imprimer en appliquant les mêmes paramètres, sélectionnez le nom du réglage enregistré dans **Présélections impression** et cliquez sur **OK**.

### Informations connexes

➔ [« Chargement du papier » à la page 193](#)

➔ [« Impression à l'aide des paramètres simples » à la page 209](#)

## Impression recto verso

Vous pouvez imprimer sur les deux faces de la feuille.

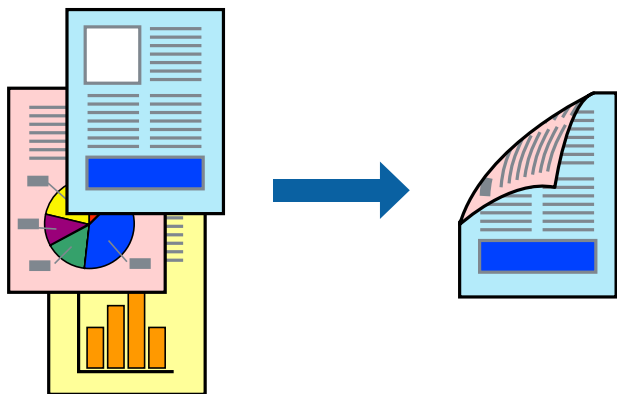

**Remarque:**

Si vous n'utilisez pas du papier adapté à l'impression recto verso, la qualité d'impression peut diminuer et des bourrages papier peuvent se produire.

[« Papier pour impression recto verso » à la page 488](#)

Selon le papier et les données, il est possible que l'encre traverse le papier.

1. Dans l'onglet **Principal**, sélectionnez la méthode de **Impression recto verso**.

2. Cliquez sur **Paramètres**, réglez les paramètres selon vos besoins et cliquez sur **OK**.

3. Réglez les autres éléments des onglets **Principal** et **Plus d'options** selon vos besoins, puis cliquez sur **OK**.

[« Onglet Principal » à la page 210](#)

[« Onglet Plus d'options » à la page 213](#)

4. Cliquez sur **Imprimer**.

#### Informations connexes

- ➔ « Papiers disponibles et capacités » à la page 484
- ➔ « Chargement du papier » à la page 193
- ➔ « Impression à l'aide des paramètres simples » à la page 209

## Impression de plusieurs pages sur une seule feuille

Vous pouvez imprimer plusieurs pages de données sur une seule feuille de papier.

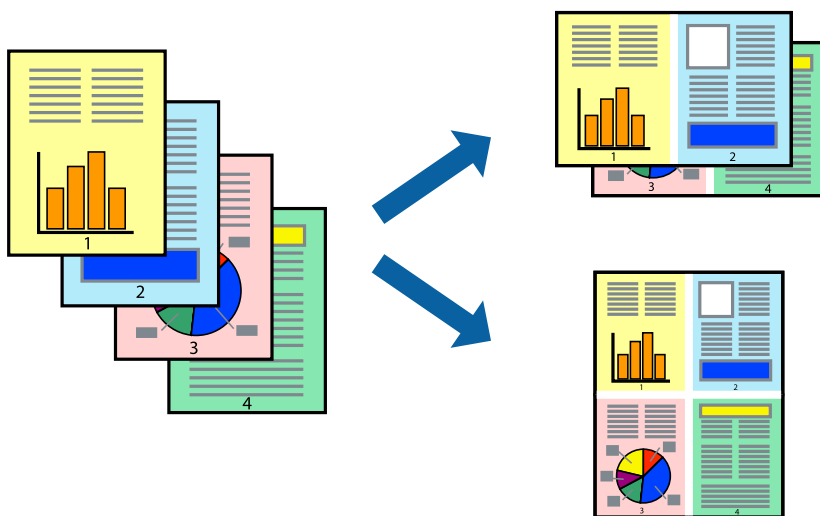

1. Dans l'onglet **Principal** du pilote de l'imprimante, sélectionnez **2-haut, 4-haut, 6 en 1, 8-haut, 9 en 1, ou 16 en 1** comme paramètre **Multi-Pages**.
2. Cliquez sur **Ord dispos**, réglez les paramètres selon vos besoins, puis cliquez sur **OK**.
3. Réglez les autres éléments des onglets **Principal** et **Plus d'options** selon vos besoins, puis cliquez sur **OK**.
  - « Onglet Principal » à la page 210
  - « Onglet Plus d'options » à la page 213
4. Cliquez sur **Imprimer**.

#### Informations connexes

- ➔ « Chargement du papier » à la page 193
- ➔ « Impression à l'aide des paramètres simples » à la page 209

## Adaptation à la taille du papier

Sélectionnez le format du papier que vous avez chargé dans l'imprimante dans Format du papier de destination.



1. Dans l'onglet **Principal**, effectuez les réglages suivants.
  - Format document : sélectionnez le format du papier défini dans l'application.
  - Sortie papier : sélectionnez la taille du papier chargé dans l'imprimante.  
**Ajuster à la page** ceci est automatiquement détecté.

**Remarque:**

Cliquez sur **Centre** pour imprimer l'image réduite au centre du papier.

2. Réglez les autres éléments des onglets **Principal** et **Plus d'options** selon vos besoins, puis cliquez sur **OK**.
  - [« Onglet Principal » à la page 210](#)
  - [« Onglet Plus d'options » à la page 213](#)
3. Cliquez sur **Imprimer**.

### Informations connexes

- ➔ [« Chargement du papier » à la page 193](#)
- ➔ [« Impression à l'aide des paramètres simples » à la page 209](#)

## Impression d'un document agrandi ou réduit à n'importe quel niveau d'agrandissement

Vous pouvez réduire ou agrandir la taille d'un document d'une valeur en pourcentage donnée.



1. Dans l'onglet **Principal** du pilote d'impression, sélectionnez la taille du document depuis le paramètre **Format document**.
2. Sélectionnez le format du papier sur lequel vous souhaitez imprimer dans le paramètre **Sortie papier**.
3. Sélectionnez **Zoom**, puis saisissez un pourcentage. Si vous avez sélectionné **Identique à la taille du doc.** dans **Sortie papier**, sélectionnez en premier **Réduire/Agrandir le document**.
4. Réglez les autres éléments des onglets **Principal** et **Plus d'options** selon vos besoins, puis cliquez sur **OK**.  
« Onglet Principal » à la page 210  
« Onglet Plus d'options » à la page 213
5. Cliquez sur **Imprimer**.

### Informations connexes

- ➔ « Chargement du papier » à la page 193
- ➔ « Impression à l'aide des paramètres simples » à la page 209

## Impression d'une copie avant l'impression de copies supplémentaires

Lorsque vous imprimez un grand nombre de documents, vous pouvez imprimer une copie pour vérifier son contenu. Pour imprimer après avoir fait la seconde copie, utilisez le panneau de commande de l'imprimante.

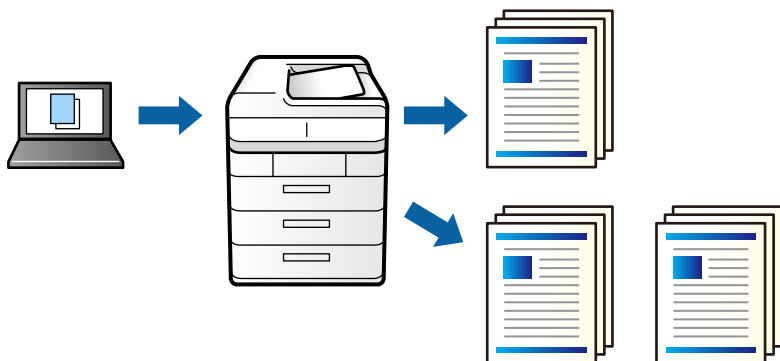

1. Dans l'onglet **Plus d'options** du pilote de l'imprimante, sélectionnez **Vérifier le job** pour le paramètre **Type de travail**.
2. Cliquez sur **Configuration**, saisissez le **Nom de l'utilisateur** et le **Nom de job**, puis cliquez sur **OK**.  
Vous pouvez identifier la tâche à l'aide du nom de tâche indiqué sur le panneau de commande de l'imprimante.
3. Réglez les autres paramètres selon vos besoins et cliquez sur **OK**.
4. Cliquez sur **Imprimer**.  
Une seule copie est imprimée, et la tâche est conservée dans la mémoire de l'imprimante.  
La tâche conservée est supprimée lors de la mise hors tension de l'imprimante.
5. Pour imprimer une tâche, sélectionnez **Impression depuis mémoire interne** sur l'écran d'accueil du panneau de commande de l'imprimante.
6. Sélectionnez la tâche que vous souhaitez imprimer.  
Sélectionnez l'utilisateur dans la liste et sélectionnez la tâche. Si vous êtes invité à indiquer un mot de passe, fournissez celui paramétré dans le pilote d'impression.
7. Si les détails de la tâche sont affichés, fermez cet écran et sélectionnez **Imprimer**.

**Remarque:**

Sélectionnez **Supprimer** pour supprimer la tâche.

### Informations connexes

- ➔ « [Chargement du papier](#) » à la page 193
- ➔ « [Impression à l'aide des paramètres simples](#) » à la page 209



## Impression d'une image sur plusieurs feuilles en vue d'un agrandissement (création d'une affiche)

Cette fonctionnalité vous permet d'imprimer une image sur plusieurs feuilles de papier. Vous pouvez créer une affiche plus grande en les assemblant.

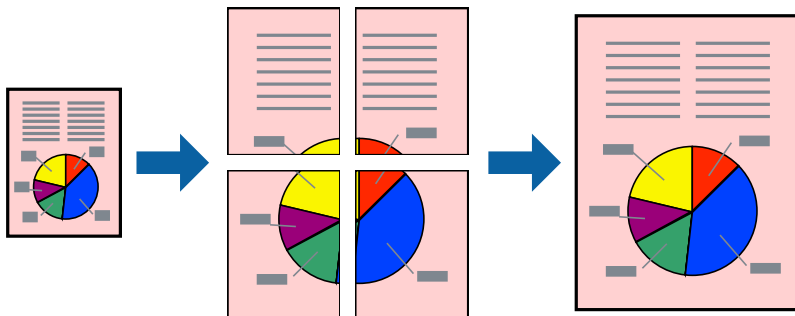

1. Dans l'onglet **Principal** du pilote de l'imprimante, sélectionnez **Non** dans **Impression recto verso**.
2. Sélectionnez **Poster 2 x 1**, **Poster 2 x 2**, **Poster 3 x 3**, ou **Poster 4 x 4** pour le paramètre **Multi-Pages**.
3. Cliquez sur **Configuration**, définissez les paramètres appropriés, puis cliquez sur **OK**.

**Remarque:**

*Imprimer les marques de coupe vous permet d'imprimer un guide pour le découpage.*

4. Réglez les autres éléments des onglets **Principal** et **Plus d'options** selon vos besoins, puis cliquez sur **OK**.  
[« Onglet Principal » à la page 210](#)  
[« Onglet Plus d'options » à la page 213](#)
5. Cliquez sur **Imprimer**.

### Informations connexes

- ➔ [« Chargement du papier » à la page 193](#)
- ➔ [« Impression à l'aide des paramètres simples » à la page 209](#)

### Réalisation de posters à l'aide des marques de chevauchement

Voici un exemple de la procédure de création d'un poster lorsque **Poster 2 x 2** est sélectionné, et **Guides de recouvrement** est sélectionné dans **Imprimer les marques de coupe**.

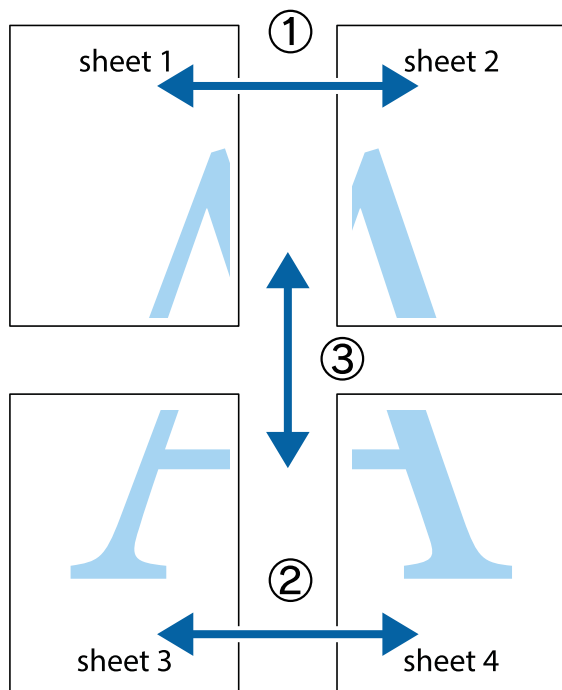

1. Préparez Sheet 1 et Sheet 2. Coupez les marges de Sheet 1 le long de la ligne bleue verticale en passant par le centre des croix inférieure et supérieure.

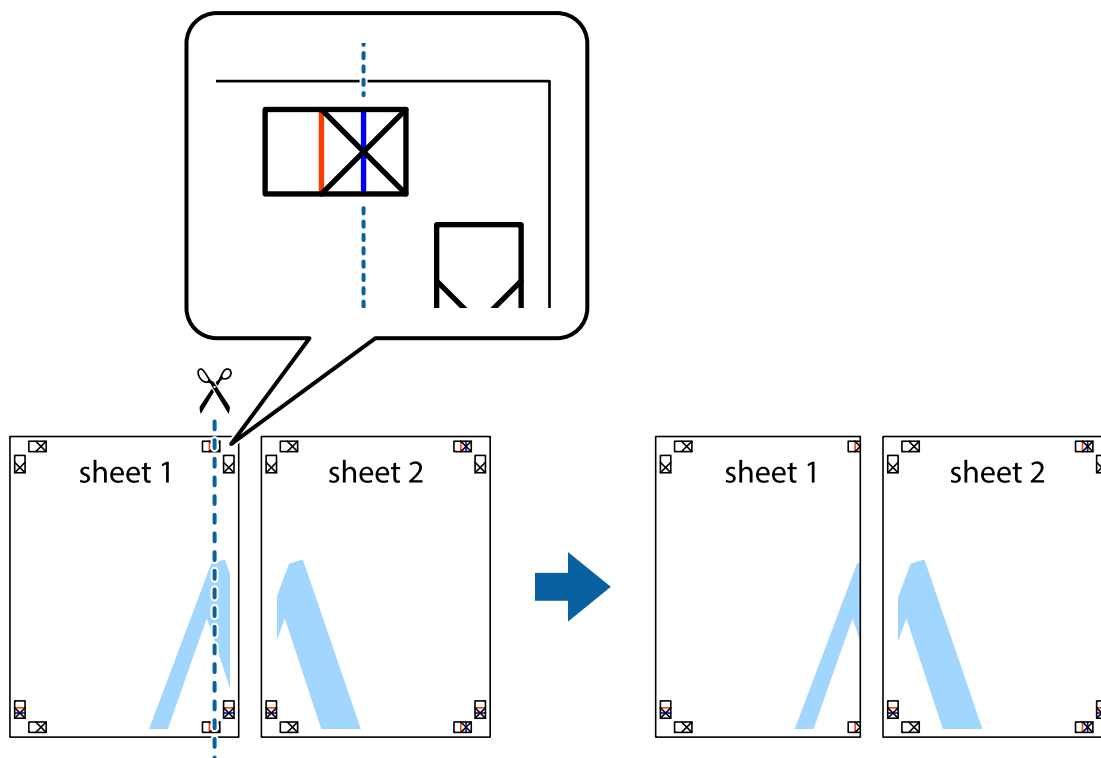

2. Placez le bord de Sheet 1 en haut de Sheet 2 et alignez les croix, puis collez temporairement les deux feuilles ensemble par l'arrière.

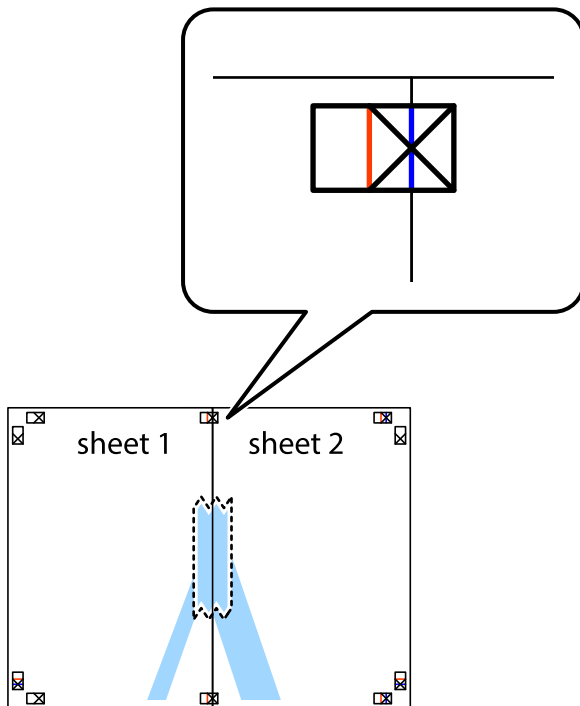

3. Coupez les feuilles collées en deux le long de la ligne rouge verticale en passant par les guides de recouvrement (cette fois, la ligne à gauche des croix).

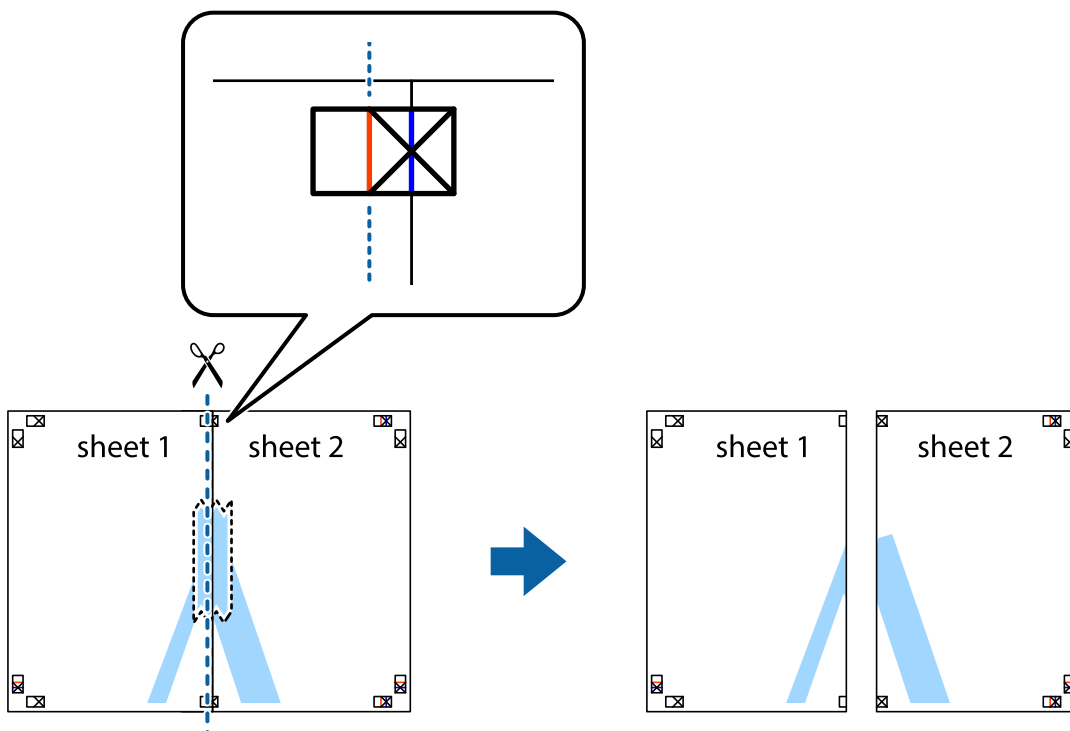

- Collez les feuilles ensemble par l'arrière.

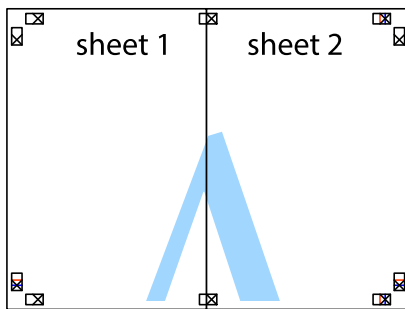

- Répétez les étapes 1 à 4 pour coller Sheet 3 à Sheet 4.
- Coupez les marges des Sheet 1 et Sheet 2 le long de la ligne bleue horizontale en passant par le centre des croix gauche et droite.

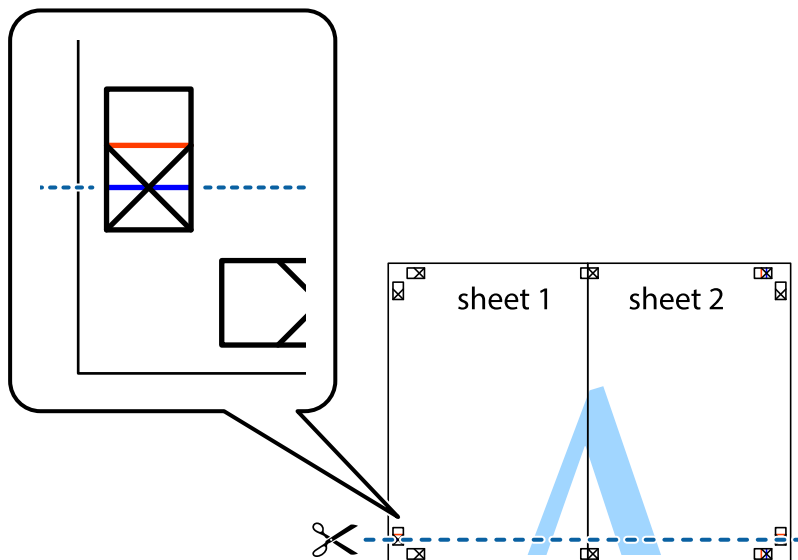

7. Placez le bord de Sheet 1 et Sheet 2 en haut de Sheet 3 et Sheet 4, et alignez les croix, puis collez-les temporairement par l'arrière.

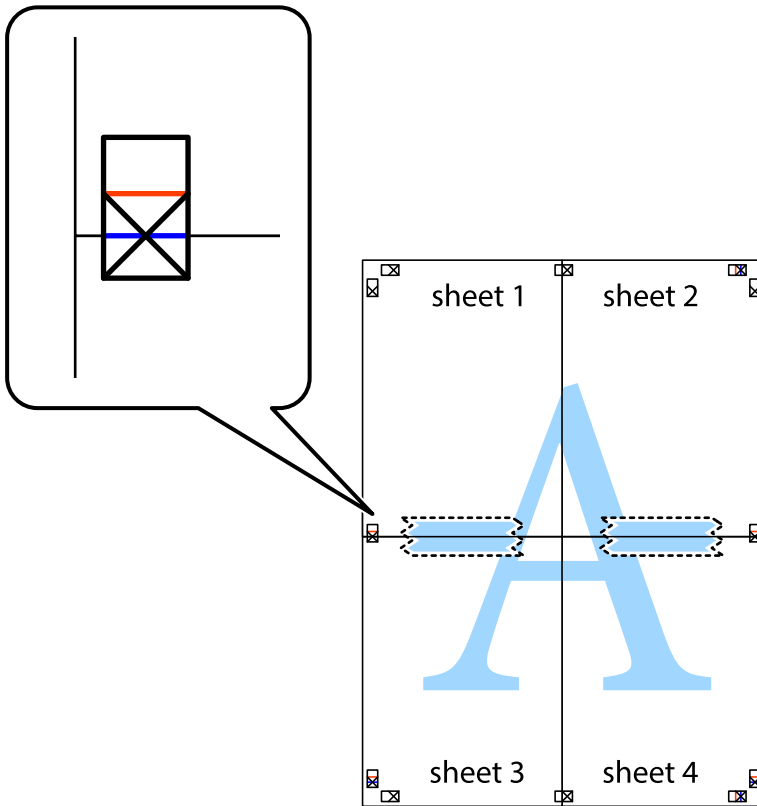

8. Coupez les feuilles collées en deux le long de la ligne rouge horizontale en passant par les guides de recouvrement (cette fois, la ligne au-dessus des croix).

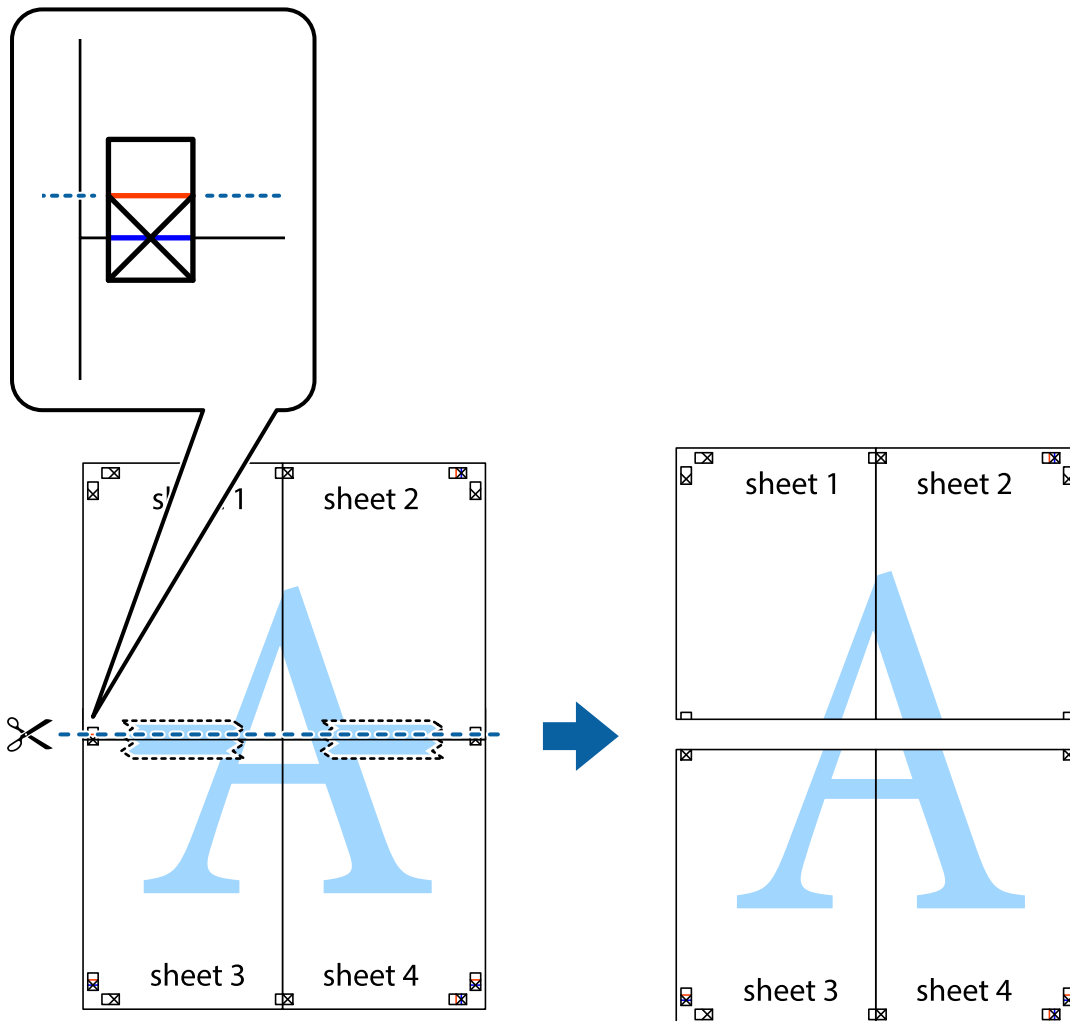

9. Collez les feuilles ensemble par l'arrière.

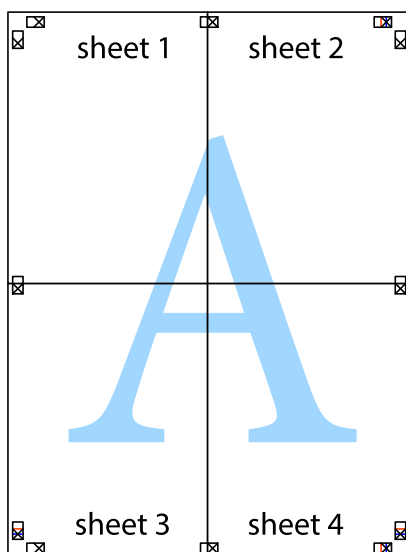

10. Coupez les bords restants le long du guide extérieur.

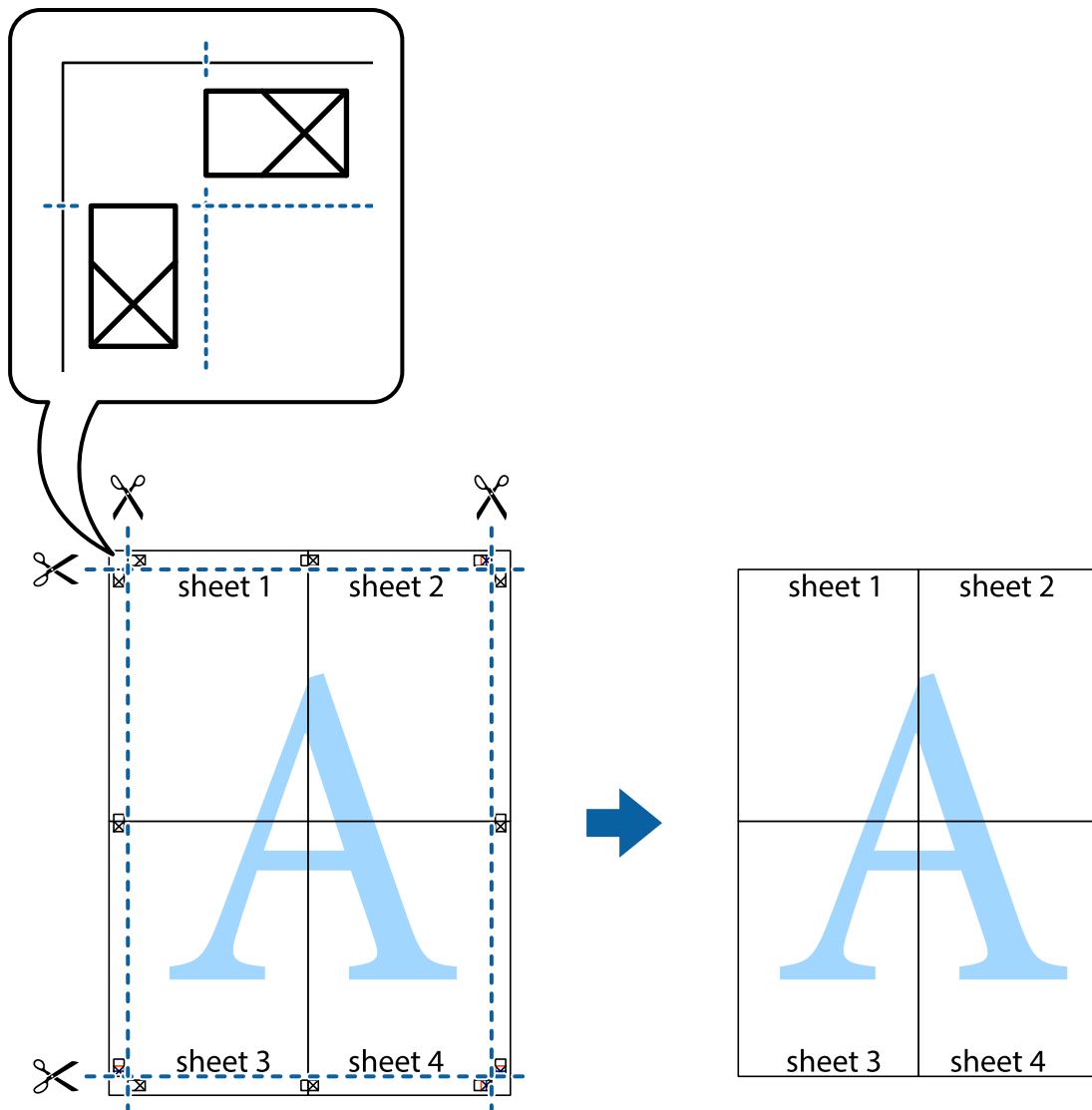

## Impression avec en-tête et pied de page

Vous pouvez imprimer des informations comme le nom d'utilisateur ou la date d'impression sur l'en-tête ou le bas de page.

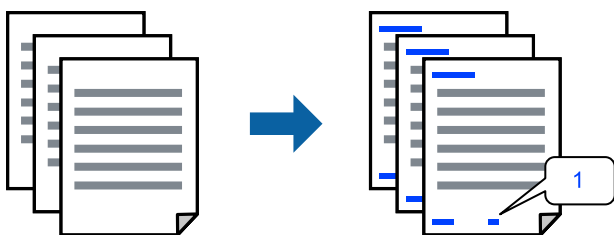

1. Dans l'onglet **Plus d'options**, cliquez sur **Caractéristiques des filigranes**, puis cochez la case **En-tête/Pied de page**.

- Sélectionnez **Configuration**, puis les éléments à imprimer, et cliquez sur OK.

**Remarque:**

- Pour indiquer le numéro de la première page, sélectionnez **Numéro de page** dans l'en-tête ou le pied de page à l'endroit que vous souhaitez imprimer, puis sélectionnez le numéro dans **Numéro de départ**.
- Si vous souhaitez imprimer du texte dans l'en-tête ou le pied de page, sélectionnez l'endroit que vous souhaitez imprimer, puis sélectionnez **Texte**. Saisissez dans la zone de texte le texte que vous souhaitez imprimer.

- Réglez les autres éléments des onglets **Principal** et **Plus d'options** selon vos besoins, puis cliquez sur **OK**.

« Onglet Principal » à la page 210

« Onglet Plus d'options » à la page 213

- Cliquez sur **Imprimer**.

### Informations connexes

- ➔ « Chargement du papier » à la page 193
- ➔ « Impression à l'aide des paramètres simples » à la page 209

## Impression d'un motif anticopie

Vous avez la possibilité d'imprimer un motif anticopie sur vos tirages. Lors d'une impression, les lettres ne sont pas réellement imprimées et le tirage apparaît légèrement tramé. Les lettres cachées se révèlent lors de la photocopie afin de distinguer aisément l'original des copies.



Motif de protection contre la copie est disponible dans les conditions suivantes :

- Impression recto verso : Non
- Type de papier : Papier ordinaire, En tête, Recyclé, Couleur, Pré-imprimé, Papier ordinaire haute qualité, Papier fin, Papier épais1, Papier épais2, Papier épais3 ou Papier épais 4
- Qualité : Standard
- Correction des couleurs : Automatique

**Remarque:**

Vous pouvez également ajouter votre propre motif de protection contre la copie.

- Dans l'onglet **Plus d'options** du pilote de l'imprimante, cliquez sur **Caractéristiques des filigranes**, puis sélectionnez Motif anticopie.
- Cliquez sur **Configuration** pour modifier des paramètres tels que la taille et la densité du motif.
- Réglez les autres éléments des onglets **Principal** et **Plus d'options** selon vos besoins, puis cliquez sur **OK**.  
« Onglet Principal » à la page 210  
« Onglet Plus d'options » à la page 213



4. Cliquez sur **Imprimer**.

#### Informations connexes

- ➔ « [Chargement du papier](#) » à la page 193
- ➔ « [Impression à l'aide des paramètres simples](#) » à la page 209

## Impression de travaux protégés par mot de passe

Vous pouvez définir un mot de passe pour une tâche d'impression afin que l'impression ne commence qu'après la saisie d'un mot de passe sur le panneau de commande de l'imprimante.

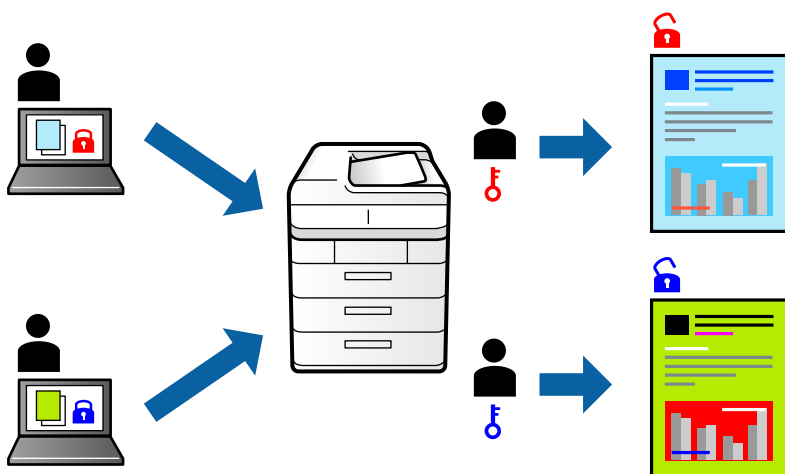

1. Dans l'onglet **Plus d'options** du pilote d'imprimante, sélectionnez **Job confidentiel** dans **Type de travail**.
2. Saisissez le mot de passe, puis cliquez sur **OK**.
3. Réglez les autres paramètres selon vos besoins et cliquez sur **OK**.
4. Cliquez sur **Imprimer**.
5. Pour imprimer une tâche, sélectionnez **Impression depuis mémoire interne** sur l'écran d'accueil du panneau de commande de l'imprimante. Sélectionnez la tâche que vous souhaitez imprimer, puis saisissez le mot de passe.

#### Informations connexes

- ➔ « [Chargement du papier](#) » à la page 193
- ➔ « [Impression à l'aide des paramètres simples](#) » à la page 209

## Impression combinée de plusieurs fichiers

L'Arrangeur d'impressions simple vous permet de combiner plusieurs fichiers créés par différentes applications et de les imprimer comme une tâche d'impression unique. Vous pouvez définir les paramètres d'impression pour les fichiers combinés, comme la mise en page pour plusieurs pages et l'impression recto verso.

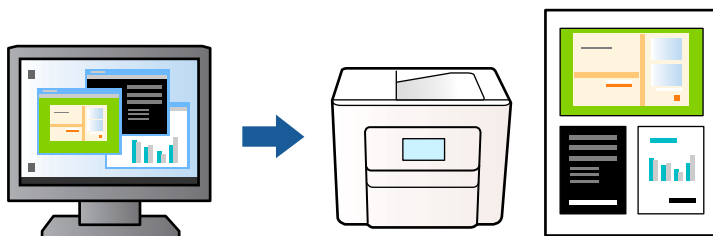

1. Sur l'onglet **Principal** du pilote de l'imprimante, sélectionnez **Arrangeur d'impressions simple**, puis cliquez sur **OK**.
2. Cliquez sur **Imprimer**.  
Lorsque vous lancez l'impression, la fenêtre Arrangeur d'impressions simple s'affiche.
3. Avec la fenêtre Arrangeur d'impressions simple ouverte, ouvrez le fichier que vous souhaitez combiner avec le fichier actuel, puis répétez les étapes ci-dessus.
4. Lorsque vous sélectionnez une tâche d'impression ajoutée à Projet d'impression Lite dans la fenêtre Arrangeur d'impressions simple, vous pouvez modifier la mise en page.

### Remarque:

Lorsque vous reliez, cliquez sur le menu **Fichier**, puis sélectionnez **Configuration Imprimante** pour ouvrir le pilote de l'imprimante. Dans l'onglet **Principal**, cliquez sur **Restauration des paramètres par défaut**, puis cliquez sur **OK** sur l'écran qui s'affiche. Activez **Impression recto verso**, puis cliquez sur **Configuration poster**. Sélectionnez **livret**, **Reliure centrale** ou **Reliure latérale**, puis cliquez sur **OK**. Cliquez sur **OK** pour fermer le pilote de l'imprimante.

- Reliure centrale** : sélectionnez cette méthode lorsque vous imprimez un petit nombre de pages, facilement pliables en deux.
- Reliure latérale**. Sélectionnez cette méthode lorsque vous imprimez une feuille (4 pages) à la fois pour les plier en deux et les assembler en un seul volume.

5. Cliquez sur **Imprimer** dans le menu **Fichier** pour lancer l'impression.

### Remarque:

Si vous fermez la fenêtre Arrangeur d'impressions simple avant d'ajouter toutes les données d'impression au Projet d'impression, la tâche d'impression en cours est annulée. Cliquez sur **Enregistrer** dans le menu **Fichier** pour enregistrer la tâche en cours. L'extension des fichiers enregistrés est « ecl ».

Pour ouvrir un Projet d'impression, cliquez sur **Arrangeur d'impressions simple** sur l'onglet **Utilitaire** pour ouvrir la fenêtre Arrangeur d'impressions simple. Sélectionnez ensuite **Ouvrir** dans le menu **Fichier** pour sélectionner le fichier.

## Informations connexes

- ➔ « Chargement du papier » à la page 193
- ➔ « Impression à l'aide des paramètres simples » à la page 209

## Impression à l'aide de la fonctionnalité Impression universelle couleur

Vous pouvez améliorer la visibilité des textes et images dans les impressions.



Impression universelle en couleur est uniquement disponible lorsque les paramètres suivants sont sélectionnés.

- Type de papier : Papier ordinaire, En tête, Recyclé, Couleur, Pré-imprimé, Papier ordinaire haute qualité, Papier épais1, Papier épais2, Papier épais3 ou Papier épais 4
- Qualité : **Standard** ou qualité supérieure
- Couleur d'impression : **Couleur**
- Applications : Microsoft® Office 2007 ou plus
- Format du texte : 96 points ou moins

1. Sur l'onglet du pilote de l'imprimante **Plus d'options**, cliquez sur **Options d'image** dans le paramètre **Correction des couleurs**.
2. Sélectionnez une option dans le paramètre **Impression universelle en couleur**.
3. **Options d'amélioration** pour effectuer d'autres réglages.
4. Réglez les autres éléments des onglets **Principal** et **Plus d'options** selon vos besoins, puis cliquez sur **OK**.  
[« Onglet Principal » à la page 210](#)  
[« Onglet Plus d'options » à la page 213](#)
5. Cliquez sur **Imprimer**.

**Remarque:**

- Certains caractères peuvent être altérés par certains motifs. Par exemple, « + » peut apparaître sous la forme « ± ».
- Avec ces paramètres, les motifs spécifiques à l'application et soulignés peuvent modifier le contenu imprimé.
- La qualité d'impression peut diminuer dans les photos et autres images avec les paramètres Impression universelle en couleur.
- L'impression est plus lente en cas d'utilisation des paramètres Impression universelle en couleur.

### Informations connexes

- ➔ [« Chargement du papier » à la page 193](#)
- ➔ [« Impression à l'aide des paramètres simples » à la page 209](#)

## Réglage des couleurs d'impression

Vous pouvez régler les couleurs utilisées pour la tâche d'impression. Ces réglages ne sont pas appliqués aux données d'origine.

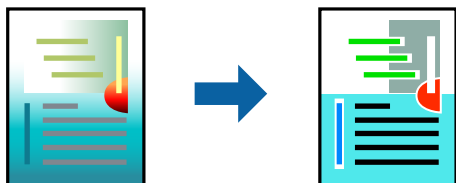

L'option **PhotoEnhance** permet d'obtenir des images plus nettes et des couleurs plus vives grâce au réglage automatique du contraste, de la saturation et de la luminosité des données de l'image d'origine.

### Remarque:

**PhotoEnhance** ajuste la couleur en analysant l'emplacement du sujet. Par conséquent, si vous avez modifié l'emplacement du sujet en réduisant, agrandissant, rognant ou faisant pivoter l'image, la couleur peut changer de manière inattendue. Si l'image est floue, la tonalité peut sembler artificielle. Si les couleurs sont modifiées ou prennent des tons peu naturels, imprimez avec un autre mode que **PhotoEnhance**.

1. Dans l'onglet **Plus d'options** du pilote d'impression, sélectionnez la méthode de correction de la couleur depuis le paramètre **Correction des couleurs**.
  - Automatique : ce paramètre ajuste automatiquement le ton en fonction du type de papier et de la qualité d'impression.
  - Perso. : en cliquant sur **Plus d'options**, vous pouvez effectuer vos propres réglages.
2. Réglez les autres éléments des onglets **Principal** et **Plus d'options** selon vos besoins, puis cliquez sur **OK**.
  - « Onglet Principal » à la page 210
  - « Onglet Plus d'options » à la page 213
3. Cliquez sur **Imprimer**.

### Informations connexes

- ➔ « Chargement du papier » à la page 193
- ➔ « Impression à l'aide des paramètres simples » à la page 209

## Impression pour épaissir les lignes fines

Vous pouvez épaissir les lignes trop fines pour être imprimées.

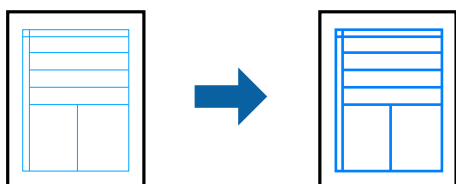

1. Dans l'onglet **Plus d'options** du pilote d'impression, cliquez sur **Options d'image** dans le paramètre **Correction des couleurs**.

2. Sélectionnez **Accentuer les lignes fines**.
3. Réglez les autres éléments des onglets **Principal** et **Plus d'options** selon vos besoins, puis cliquez sur **OK**.
4. Cliquez sur **Imprimer**.

#### Informations connexes

- ➔ « [Chargement du papier](#) » à la page 193
- ➔ « [Impression à l'aide des paramètres simples](#) » à la page 209

## Impression de codes-barres lisibles

Si vous ne parvenez pas à lire correctement les codes-barres imprimés, vous pouvez les imprimer plus nettement grâce à la réduction des coulures. N'activez cette fonctionnalité que si le code-barres que vous avez imprimé ne peut pas être scanné.

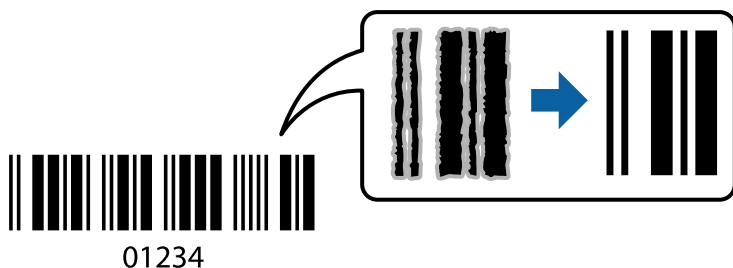

#### Remarque:

Selon les circonstances, il est possible que l'amélioration de l'impression ne puisse pas toujours être effectuée.

1. Dans l'onglet **Utilitaire**, cliquez sur **Paramètres étendus**, puis sélectionnez **Mode code à barres**.
2. Réglez les autres éléments des onglets **Principal** et **Plus d'options** selon vos besoins, puis cliquez sur **OK**.
  - « [Onglet Principal](#) » à la page 210
  - « [Onglet Plus d'options](#) » à la page 213
3. Cliquez sur **Imprimer**.

#### Informations connexes

- ➔ « [Chargement du papier](#) » à la page 193
- ➔ « [Impression à l'aide des paramètres simples](#) » à la page 209

## Imprimer à l'aide des groupes enregistrés

Vous permet de régler les Séries d'impressions et de trier l'impression par groupe. Reportez-vous à la section suivante pour plus d'informations.

#### Informations connexes

- ➔ « [Imprimer à l'aide des groupes enregistrés \(ordinateur\)](#) » à la page 391

## Impression d'un Document à l'aide du pilote d'imprimante PostScript (Windows)

Un pilote d'impression PostScript est un pilote qui émet des commandes d'impression vers une imprimante en utilisant un langage de description de page PostScript.

1. Ouvrez le fichier que vous souhaitez imprimer.  
Si ce n'est pas encore fait, chargez le papier dans l'imprimante.
2. Sélectionnez **Imprimer** ou **Configuration de l'impression** dans le menu **Fichier**
3. Sélectionnez votre imprimante.
4. Sélectionnez **Préférences** ou **Propriétés** pour ouvrir la fenêtre du pilote de l'imprimante.

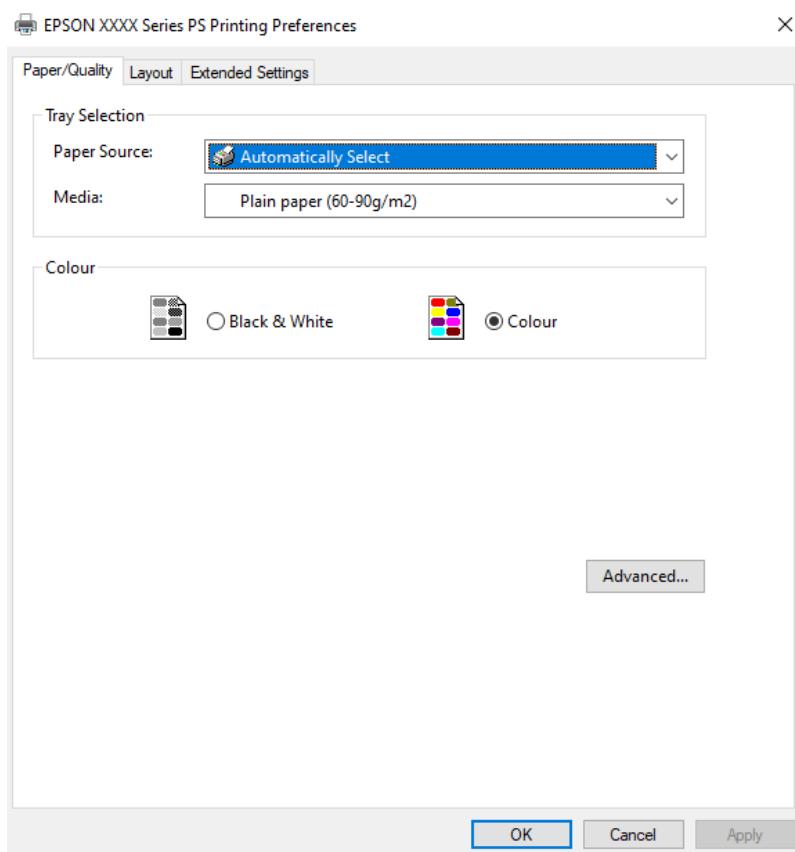

5. Modifiez les paramètres selon les besoins.  
Reportez-vous aux options de menu du pilote de l'imprimante pour plus de détails.
6. Cliquez sur **OK** pour fermer le pilote de l'imprimante.
7. Cliquez sur **Imprimer**.

### Informations connexes

- ➔ « Papiers disponibles et capacités » à la page 484
- ➔ « Chargement du papier » à la page 193

- ➔ « Liste des types de papier » à la page 192
- ➔ « Onglet Papier/Qualité » à la page 235
- ➔ « Onglet Mise en page » à la page 235

## Options de menu du pilote d'impression PostScript

Ouvrez la fenêtre d'impression dans une application, sélectionnez l'imprimante et accédez à la fenêtre du pilote d'impression.

**Remarque:**

*Les menus varient selon l'option sélectionnée.*

### **Onglet Papier/Qualité**

Sélection du bac :

Sélectionnez la source du papier et le support.

Source papier :

Sélectionnez la source depuis laquelle le papier est alimenté.

Choisissez **Sélection automatique** pour sélectionner automatiquement la source de papier indiquée dans **Réglage papier** sur l'imprimante.

Support :

Sélectionnez le type de papier à utiliser pour l'impression. Si vous sélectionnez **Non spécifié**, l'impression est effectuée à partir de la source de papier pour laquelle le type de papier est défini sur les paramètres suivants de l'imprimante.

Papier ordinaire, Recyclé, Papier ordinaire haute qualité

Toutefois, le papier ne peut pas être alimenté à partir d'une source de papier pour laquelle la source de papier est désactivée dans les paramètres **Sélectionner automatiquement les paramètres** de l'imprimante.

Couleur :

Sélectionnez la couleur de votre tâche d'impression.

### **Onglet Mise en page**

Orientation :

Sélectionnez l'orientation à utiliser pour imprimer.

Impression recto verso :

Pour procéder à une impression recto verso.

Ordre des pages :

Pour imprimer de la première à la dernière page. Si vous sélectionnez **Dernière à première**, les pages sont empilées dans le bon ordre en fonction des numéros de page après impression.

Format de page :

Pages par feuille :

Disposition des pages par feuille :

Permet d'indiquer la disposition de la page en cas d'impression de plusieurs pages sur une feuille.

Livret :

Reliure du livret :

Pour sélectionner la position de la reliure du livret.

Tracer des bordures :

Choisissez si vous souhaitez placer une ligne de bordure pour chaque page lorsque vous imprimez plusieurs pages sur une feuille ou lorsque vous créez un livret.

### **Onglet Paramètres étendus**

Paramètres du contrôle des accès :

Si l'utilisation de l'imprimante a été limitée par l'administrateur, l'impression est possible une fois que vous avez enregistré votre compte sur le pilote d'impression. Contactez l'administrateur de votre compte utilisateur.

Enregistrer les paramètres de contrôle des accès :

Permet de saisir un nom d'utilisateur et un mot de passe.

Nom de l'utilisateur :

Saisissez un nom d'utilisateur.

Mot de passe :

Saisissez un mot de passe.

Paramètres de gestion des jobs :

Définissez les paramètres des tâches d'impression conservées dans la mémoire de l'imprimante.

Paramètres de gestion des jobs :

Permet de définir des paramètres pour **Paramètres de gestion des jobs**, **Vérifier le job**, **Réimprimer le job**, ou **Job confidentiel**.

Vérifier le job :

En cas d'impression de plusieurs copies, permet d'imprimer une copie pour vérifier le contenu. Pour imprimer après avoir fait la seconde copie, utilisez le panneau de commande de l'imprimante.

Réimprimer le job :

Permet de conserver la tâche d'impression dans la mémoire de l'imprimante. Vous pouvez commencer à imprimer à l'aide du panneau de commande de l'imprimante.



**Job confidentiel :**

Sélectionnez **Job confidentiel** et entrez le mot de passe. L'imprimante n'imprimera pas tant que vous n'avez pas entré le mot de passe sur le panneau de commande de l'imprimante.

**Nom de l'utilisateur :**

Saisissez un nom d'utilisateur.

**Nom de job :**

Saisissez un nom de tâche.

**Mot de passe :**

Entrez le mot de passe de la tâche confidentielle.

### **Options avancées**

**Papier/sortie :**

Sélectionnez la taille du papier et le nombre de copies.

**Taille papier :**

Sélectionnez la taille du papier sur laquelle vous souhaitez imprimer.

**Nombre de copies :**

Définit le nombre de copies à imprimer.

**Graphique :**

Réglez les éléments de menu suivants.

**Gestion des couleurs de l'image :**

Sélectionnez la méthode ICM ou l'intention.

**Mise à l'échelle :**

Permet de réduire ou d'agrandir le document.

**Police TrueType :**

Définit la police de remplacement de la police TrueType.

**Options du document :**

**Fonctions d'impression avancées :**

Permet de procéder à des réglages détaillés des fonctionnalités d'impression.

**Options PostScript :**

Permet de procéder à des réglages en option.

**Fonctionnalités de l'imprimante :**

Réglez les éléments de menu suivants.

**Coloration :**

Pour sélectionner l'impression en couleurs ou monochrome.

**Simulation presse :**

Vous pouvez sélectionner une couleur d'encre CMYK pour simuler l'impression en reproduisant la couleur d'encre CMYK de la presse offset.

**Ink Save Mode :**

Économise l'encre en réduisant la densité d'impression.

**Um90° drehen :**

Fait pivoter les données de 180 degrés avant l'impression.

## Impression depuis un ordinateur — Mac OS

### Impression à l'aide des paramètres simples

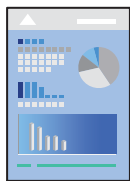

**Remarque:**

Le fonctionnement et les écrans varient en fonction de l'application. Pour plus de détails, reportez-vous à l'aide de l'application.

1. Chargez du papier dans l'imprimante.  
« [Chargement du papier](#) » à la page 193
2. Ouvrez le fichier que vous souhaitez imprimer.
3. Sélectionnez **Imprimer** dans le menu **Fichier** ou une autre commande pour accéder à la zone de dialogue d'impression.

Si nécessaire, cliquez sur **Afficher les détails** ou ▼ pour agrandir la fenêtre d'impression.

4. Sélectionnez votre imprimante.

5. Sélectionnez **Configuration Imprimante** dans le menu contextuel.

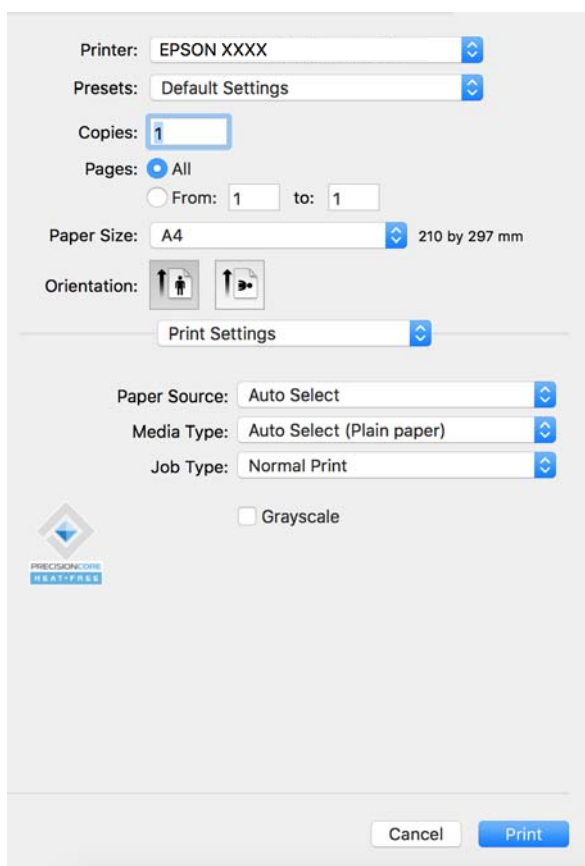

**Remarque:**

Si le menu **Configuration Imprimante** ne s'affiche pas sur macOS Catalina (10.15) ou version ultérieure, macOS High Sierra (10.13), macOS Sierra (10.12), OS X El Capitan (10.11), OS X Yosemite (10.10), OS X Mavericks (10.9) le pilote d'impression Epson n'a pas été installé correctement. Activez-le dans le menu suivant.

Sélectionnez **Préférences système** (ou **Paramètres systèmes**) dans le menu Apple > **Imprimantes et scanners** (ou **Impression et numérisation, Impression et fax**), supprimez l'imprimante, puis ajoutez-la à nouveau. Voir la section suivante pour savoir comment ajouter une imprimante.

« [Ajouter une imprimante Epson authentique \(pour Mac OS uniquement\)](#) » à la page 407

macOS Mojave (10.14) ne peut pas accéder aux **Configuration Imprimante** dans les applications développées par Apple, par exemple TextEdit.

6. Modifiez les paramètres selon les besoins.

Reportez-vous aux options de menu du pilote d'impression pour plus de détails.

**Remarque:**

Si vous souhaitez sauvegarder le document à imprimer dans le stockage, sélectionnez **Configuration Imprimante** dans le menu déroulant, sélectionnez **Enregistrer dans le stockage et Imprimer** en tant que **Type de travail**, puis définissez la destination d'enregistrement.

7. Cliquez sur **Imprimer**.

**Remarque:**

Si vous souhaitez annuler l'impression, cliquez sur l'icône de l'imprimante sur votre ordinateur dans la **Station**

**d'accueil**. Sélectionnez la tâche à annuler puis cliquez sur  à côté de la barre de progression. Toutefois, vous ne pouvez pas annuler une tâche d'impression une fois que celle-ci est entièrement envoyée à l'imprimante. Dans ce cas, vous devez annuler la tâche d'impression à l'aide du panneau de commande de l'imprimante.

### Informations connexes

- ➔ « [Papiers disponibles et capacités](#) » à la page 484
- ➔ « [Liste des types de papier](#) » à la page 192
- ➔ « [Options de menu du pilote d'impression](#) » à la page 240

### Options de menu du pilote d'impression

Ouvrez la fenêtre d'impression dans une application, sélectionnez l'imprimante et accédez à la fenêtre du pilote d'impression.

**Remarque:**

Les menus varient selon l'option sélectionnée.

### Options de menu pour la mise en page

Pages par feuille :

Pour sélectionner le nombre de pages à imprimer sur une feuille.

Sens de la mise en page :

Pour préciser l'ordre d'impression des pages.

Marge :

Pour imprimer une marge autour des pages.

Inverser l'orientation des pages :

Fait pivoter les pages de 180 degrés avant l'impression. Sélectionnez cet élément lorsque vous imprimez sur du papier tel que des enveloppes chargées dans l'imprimante et dans une direction fixe.

Retourner horizontalement :

Inverse une image pour l'imprimer comme si elle apparaissait dans un miroir.

### Options de menu pour la correspondance des couleurs

ColorSync/Calibration EPSON :

Sélectionnez la méthode d'ajustement des couleurs. Ces options ajustent les couleurs entre l'imprimante et l'écran de l'ordinateur pour réduire les différences de couleur.

## Options de menu pour la manipulation du papier

Assembler les pages :

Pour imprimer des documents de plusieurs pages assemblés dans l'ordre et organisés par groupes.

Pages à imprimer :

Pour choisir de n'imprimer que les pages impaires ou paires.

Ordre des pages :

Pour imprimer de la première à la dernière page.

Adapter à la taille du papier :

Pour adapter l'impression à la taille du papier chargé.

Taille du papier de destination :

Pour sélectionner le format de papier sur lequel imprimer.

Réduction uniquement :

Sélectionnez ceci lorsque vous souhaitez réduire le format uniquement si les données d'impression sont trop grandes pour le format papier chargé dans l'imprimante.

## Options de menu pour la page de garde

Selon la version de votre système d'exploitation, il est possible que ce menu ne s'affiche pas.

Imprimer page de couverture :

Pour indiquer si vous souhaitez imprimer une page de garde. Lorsque vous voulez ajouter une page de couverture à la fin, sélectionnez **Après le document**.

Type de page de couverture :

Pour sélectionner le contenu de la page de couverture.

## Options de menu pour Configuration Imprimante

Alimentation :

Sélectionnez la source depuis laquelle le papier est alimenté. Sélectionnez **Automatique** pour sélectionner automatiquement la source de papier sélectionnée dans les paramètres d'impression de l'imprimante.

Support :

Sélectionnez le type de papier à utiliser pour l'impression. Si vous sélectionnez **Sélec. Auto (papier ordinaire)**, l'impression est effectuée à partir de la source de papier pour laquelle le type de papier est défini sur les paramètres suivants de l'imprimante.

Papier ordinaire, Recyclé, Papier ordinaire haute qualité

Toutefois, le papier ne peut pas être alimenté à partir d'une source de papier pour laquelle la source de papier est désactivée dans les paramètres **Sélectionner automatiquement les paramètres de** l'imprimante.

Type de travail :

Enregistrez le travail d'impression dans l'ensemble de stockage **Paramètres de stockage** de l'écran de l'utilitaire, ou sauvegardez et imprimez.

Niveaux de gris :

Sélectionnez si vous souhaitez imprimer en noir ou en nuances de gris.

### Options de menu pour Options couleur

Paramètres manuels :

Pour régler les couleurs manuellement. Dans **Avancé**, vous pouvez sélectionner les paramètres détaillés.

PhotoEnhance :

Permet d'obtenir des images plus nettes et des couleurs plus vives grâce au réglage automatique du contraste, de la saturation et de la luminosité des données de l'image d'origine.

Désactivé (Pas de calibrage couleur) :

Pour imprimer sans améliorer ou ajuster les couleurs.

### Options de menus pour la configuration du papier

Densité d'impression :

Pour réduire la densité d'impression pour une impression plus fine en cas d'impression de photos aux données denses.

### Options de menu pour Param. d'impr. recto verso

Impr. recto verso :

Pour imprimer sur les deux faces de la feuille.

Livret :

- Reliure centrale : sélectionnez cette méthode lorsque vous imprimez un petit nombre de pages, facilement pliables en deux.
- Reliure latérale. Sélectionnez cette méthode lorsque vous imprimez une feuille (4 pages) à la fois pour les plier en deux et les assembler en un seul volume.

Paramètres de reliure :

Pour sélectionner la position de la reliure de la sortie du papier.

## Ajout de préreglages d'impression pour une impression simplifiée

Si vous créez votre propre présélection de paramètres d'impression fréquemment utilisés sur le pilote d'impression, vous pouvez facilement procéder à l'impression en sélectionnant la présélection dans une liste.

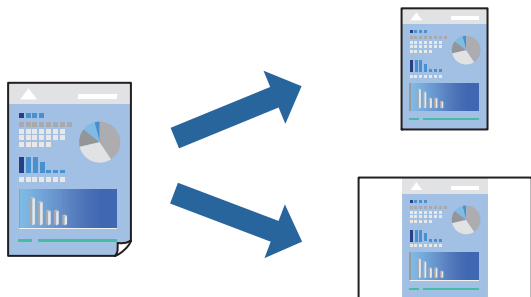

1. Réglez chaque paramètre comme **Configuration Imprimante** et **Mise en page** (**Taille papier**, **Support**, etc.).
2. Cliquez sur **Préréglages** pour enregistrer les paramètres actuels en tant que préreglage.
3. Cliquez sur **OK**.

**Remarque:**

Pour supprimer un ensemble de paramètres prédéfinis ajouté, cliquez sur **Préréglages** > **Afficher les préreglages**, sélectionnez le nom de l'ensemble que vous souhaitez supprimer de la liste et supprimez-le.

4. Cliquez sur **Imprimer**.

La prochaine fois que vous voudrez imprimer en appliquant les mêmes paramètres, sélectionnez le nom du préreglage enregistré dans **Préréglages**.

### Informations connexes

- ➔ « [Chargement du papier](#) » à la page 193
- ➔ « [Impression à l'aide des paramètres simples](#) » à la page 238

## Impression recto verso

Vous pouvez imprimer sur les deux faces de la feuille.

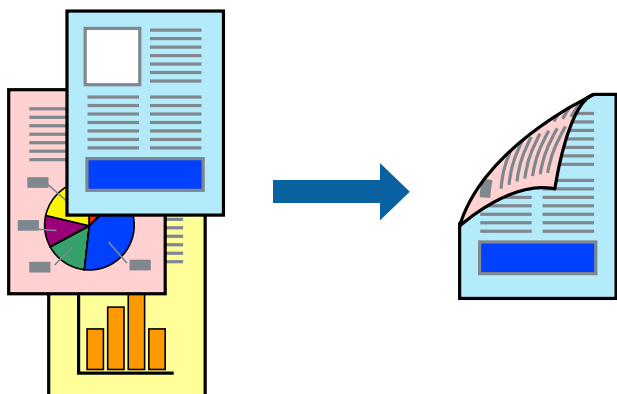

**Remarque:**

❑ Si vous n'utilisez pas du papier adapté à l'impression recto verso, la qualité d'impression peut diminuer et des bourrages papier peuvent se produire.

« Papier pour impression recto verso » à la page 488

❑ Selon le papier et les données, il est possible que l'encre traverse le papier.

1. Sélectionnez **Param. d'impr. recto verso** dans le menu contextuel.
2. Sélectionnez les reliures sous **Impr. recto verso**.
3. Définissez les autres éléments si nécessaire.
4. Cliquez sur **Imprimer**.

**Informations connexes**

➔ « Papiers disponibles et capacités » à la page 484

➔ « Chargement du papier » à la page 193

➔ « Impression à l'aide des paramètres simples » à la page 238

## Impression de plusieurs pages sur une seule feuille

Vous pouvez imprimer plusieurs pages de données sur une seule feuille de papier.

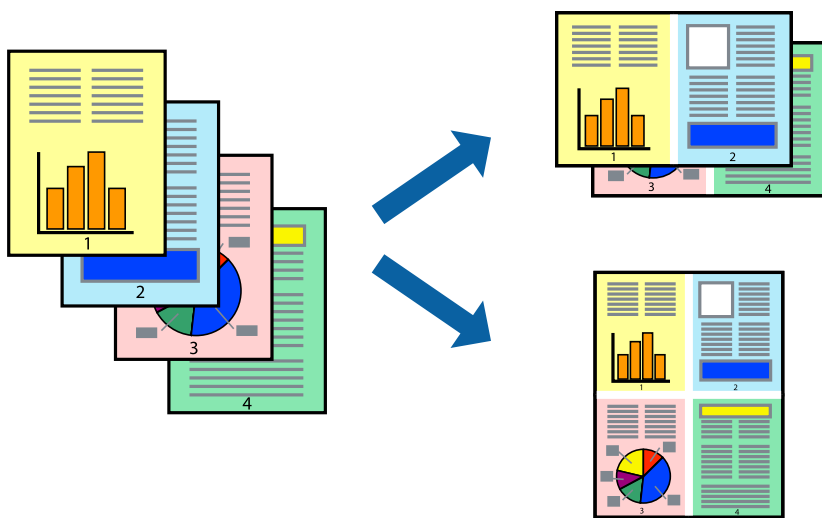

1. Sélectionnez **Mise en page** dans le menu contextuel.
2. Définissez le nombre de pages dans **Pages par feuille**, et les options **Sens de la mise en page** (ordre des pages) et **Bordure**.  
« Options de menu pour la mise en page » à la page 240
3. Définissez les autres éléments si nécessaire.
4. Cliquez sur **Imprimer**.



### Informations connexes

- ➔ « [Chargement du papier](#) » à la page 193
- ➔ « [Impression à l'aide des paramètres simples](#) » à la page 238

## Adaptation à la taille du papier

Sélectionnez le format du papier que vous avez chargé dans l'imprimante dans Format du papier de destination.

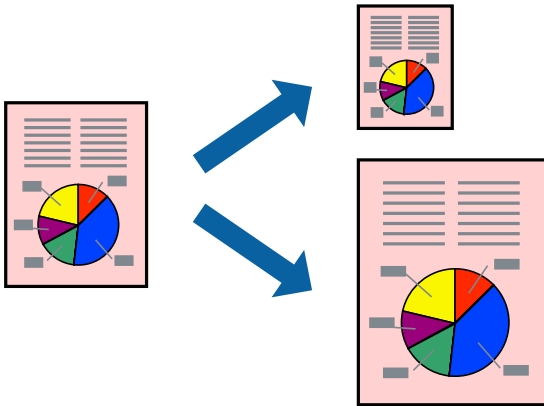

1. Sélectionnez la taille de papier définie dans l'application comme paramètre **Taille papier**.
2. Sélectionnez **Gestion du papier** dans le menu contextuel.
3. Sélectionnez **Adapter à la taille du papier**.
4. Sélectionnez le format du papier que vous avez chargé dans l'imprimante dans **Format du papier de destination**.
5. Définissez les autres éléments si nécessaire.
6. Cliquez sur **Imprimer**.

### Informations connexes

- ➔ « [Chargement du papier](#) » à la page 193
- ➔ « [Impression à l'aide des paramètres simples](#) » à la page 238

## Impression d'un document agrandi ou réduit à n'importe quel niveau d'agrandissement

Vous pouvez réduire ou agrandir la taille d'un document d'une valeur en pourcentage donnée.



### Remarque:

Le fonctionnement varie selon l'application. Pour plus de détails, reportez-vous à l'aide de l'application.

1. Procédez de l'une des manières suivantes.
  - Sélectionnez **Imprimer** dans le menu **Fichier** de l'application. Cliquez sur **Configuration de la page**, puis sélectionnez votre imprimante dans **Format pour**. Sélectionnez le format des données à imprimer depuis **Format papier**, saisissez un pourcentage dans **Échelle**, puis cliquez sur **OK**.
  - Sélectionnez **Format d'impression** dans le menu **Fichier** dans l'application. Sélectionnez votre imprimante dans **Format pour**. Sélectionnez le format des données à imprimer depuis **Format papier**, saisissez un pourcentage dans **Échelle**, puis cliquez sur **OK**. Sélectionnez **Imprimer** dans le menu **Fichier**.
2. Sélectionnez votre imprimante dans **Imprimante**.
3. Définissez les autres éléments si nécessaire.
4. Cliquez sur **Imprimer**.

### Informations connexes

- ➔ « [Chargement du papier](#) » à la page 193
- ➔ « [Impression à l'aide des paramètres simples](#) » à la page 238

## Réglage des couleurs d'impression

Vous pouvez régler les couleurs utilisées pour la tâche d'impression. Ces réglages ne sont pas appliqués aux données d'origine.

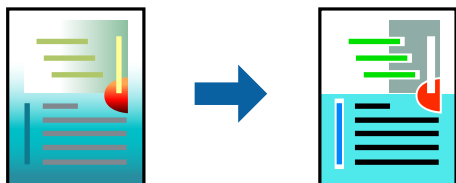

L'option **PhotoEnhance** permet d'obtenir des images plus nettes et des couleurs plus vives grâce au réglage automatique du contraste, de la saturation et de la luminosité des données de l'image d'origine.

### Remarque:

**PhotoEnhance** ajuste la couleur en analysant l'emplacement du sujet. Par conséquent, si vous avez modifié l'emplacement du sujet en réduisant, agrandissant, rognant ou faisant pivoter l'image, la couleur peut changer de manière inattendue. Si l'image est floue, la tonalité peut sembler artificielle. Si les couleurs sont modifiées ou prennent des tons peu naturels, imprimez avec un autre mode que **PhotoEnhance**.

1. Sélectionnez **Correspondance des couleurs** dans le menu contextuel, puis sélectionnez **Calibration EPSON**.
2. Sélectionnez **Options couleur** dans le menu contextuel, puis sélectionnez l'une des options disponibles.
3. Cliquez sur la flèche en regard de **Avancé** et appliquez les paramètres appropriés.
4. Définissez les autres éléments si nécessaire.
5. Cliquez sur **Imprimer**.

### Informations connexes

- ➔ « [Chargement du papier](#) » à la page 193
- ➔ « [Impression à l'aide des paramètres simples](#) » à la page 238

## Impression depuis le pilote d'impression PostScript sous Mac OS

Un pilote d'impression PostScript est un pilote qui émet des commandes d'impression vers une imprimante en utilisant un Langage de description de page PostScript.

1. Ouvrez le fichier que vous souhaitez imprimer.  
Si ce n'est pas encore fait, chargez le papier dans l'imprimante.
2. Sélectionnez **Imprimer** ou **Configuration de l'impression** dans le menu **Fichier**.  
Si nécessaire, cliquez sur **Afficher les détails** ou ▼ pour agrandir la fenêtre d'impression.
3. Sélectionnez votre imprimante.

- Sélectionnez **Fonctionnalités d'impression** dans le menu contextuel.

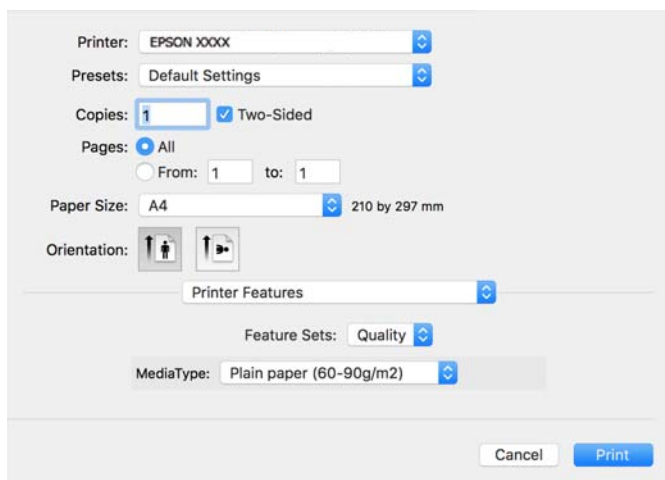

- Modifiez les paramètres selon les besoins.  
Reportez-vous aux options de menu du pilote d'impression pour plus de détails.
- Cliquez sur **Imprimer**.

### Informations connexes

- ➔ « [Papiers disponibles et capacités](#) » à la page 484
- ➔ « [Chargement du papier](#) » à la page 193
- ➔ « [Liste des types de papier](#) » à la page 192
- ➔ « [Options de menus pour les fonctions d'impression](#) » à la page 250

## Options de menu du pilote d'impression PostScript

Ouvrez la fenêtre d'impression dans une application, sélectionnez l'imprimante et accédez à la fenêtre du pilote d'impression.

### Remarque:

*Les menus varient selon l'option sélectionnée.*

### Options de menu pour la mise en page

Pages par feuille :

Pour sélectionner le nombre de pages à imprimer sur une feuille.

Sens de la mise en page :

Pour préciser l'ordre d'impression des pages.

Marge :

Pour imprimer une marge autour des pages.

Recto verso :

Pour procéder à une impression recto verso.

Inverser l'orientation des pages :

Fait pivoter les pages de 180 degrés avant l'impression.

Retourner horizontalement :

Inverse l'image pour l'imprimer comme si elle apparaissait dans un miroir.

### ***Options de menu pour la correspondance des couleurs***

ColorSync/Dans l'imprimante :

Sélectionnez la méthode d'ajustement des couleurs. Ces options ajustent les couleurs entre l'imprimante et l'écran de l'ordinateur pour réduire les différences de couleur.

### ***Options de menu pour la manipulation du papier***

Assembler les pages :

Pour imprimer des documents de plusieurs pages assemblés dans l'ordre et organisés en groupes.

Pages à imprimer :

Pour choisir de n'imprimer que les pages impaires ou paires.

Ordre des pages :

Pour imprimer de la première à la dernière page.

Adapter à la taille du papier :

Pour adapter l'impression à la taille du papier chargé.

Taille du papier de destination :

Pour sélectionner le format de papier sur lequel imprimer.

Réduction uniquement :

Pour réduire la taille du document.

### ***Options de menus pour l'alimentation du papier***

Sélectionnez la source depuis laquelle le papier est alimenté.

Toutes les pages à partir de :

**Sélection automatique** choisit automatiquement la source de papier correspondant au **Réglage papier** de l'imprimante.

Première page à partir de/Reste à partir de :

Vous pouvez aussi sélectionner la source de papier pour la page.

### **Options de menu pour la page de couverture**

Imprimer page de couverture :

Pour indiquer si vous souhaitez imprimer une page de couverture. Lorsque vous voulez ajouter une page de couverture à la fin, sélectionnez **Après le document**.

Type de page de couverture :

Pour sélectionner le contenu de la page de couverture.

### **Options de menu pour les paramètres des tâches**

#### **Tâche confidentielle :**

Permet de saisir un mot de passe pour la tâche d'impression.

Nom d'utilisateur :

Saisissez un nom d'utilisateur.

Nom de la tâche :

Saisissez un nom de tâche.

Mot de passe :

Saisissez un mot de passe.

### **Options de menus pour les fonctions d'impression**

Ensembles de fonctionnalités :

Qualité :

Type de papier :

Sélectionnez le type de papier à utiliser pour l'impression. Si vous sélectionnez **Non spécifié**, l'impression est effectuée à partir de la source de papier pour laquelle le type de papier est défini sur les paramètres suivants de l'imprimante.

Papier ordinaire, Recyclé, Papier ordinaire haute qualité

Toutefois, le papier ne peut pas être alimenté à partir d'une source de papier pour laquelle la source de papier est désactivée dans les paramètres **Sélectionner automatiquement les paramètres** de l'imprimante.

Couleur :

Coloration :

Pour sélectionner l'impression en couleurs ou monochrome.

Simulation presse :

Vous pouvez sélectionner une couleur d'encre CMYK pour simuler l'impression en reproduisant la couleur d'encre CMYK de la presse offset.

Autres :

Ink Save Mode :

Économise l'encre en réduisant la densité d'impression.

## Impression de fichiers PDF à partir d'un dispositif mémoire

Vous pouvez imprimer des fichiers PDF provenant d'un périphérique mémoire connecté à l'imprimante.

**Remarque:**

*Certains types et formats de papier ne peuvent pas être utilisés pour imprimer des fichiers PDF.*

1. Connectez le dispositif mémoire au port USB d'interface externe de l'imprimante.

[« Insertion d'un périphérique USB externe » à la page 206](#)

2. Sélectionnez **Impression depuis clé USB** à l'écran d'accueil.
3. Sélectionnez **PDF**.
4. Sélectionnez le fichier.
5. Appuyez sur .

**Remarque:**

*Pour sauvegarder les données d'impression sur le stockage, sélectionnez **Stockage de fichiers** et effectuez les réglages de paramètres. Sélectionnez **Réglage** pour choisir si vous souhaitez imprimer les données en même temps ou pas.*

## Options de menu de base pour les paramètres PDF

Du plus récent au plus ancien/Du plus ancien au plus récent :

Permet de modifier l'ordre des fichiers.

Paramètre papier :

Indiquez les paramètres de source de papier que vous voulez utiliser pour l'impression.

Recto / Verso :

Sélectionnez **Activé** pour imprimer des fichiers PDF en recto verso. Vous pouvez également sélectionner le mode de reliure dans le paramètre **Reliure (copie)**.

Ordre d'impr :

Sélectionnez l'ordre d'impression des pages pour les fichiers de plusieurs pages.

Mode coul :

Sélectionnez un paramétrage de couleur, que vous imprimiez normalement en **N&B** ou en **Couleur**.

## Options de menu avancées pour les paramètres PDF

### Finition :

Sélectionnez **Assemblage** pour imprimer des documents de plusieurs pages assemblés dans l'ordre et triés par jeux. Sélectionnez **Copies groupées** pour imprimer des documents de plusieurs pages en obtenant les mêmes pages numérotées que le groupe.

### Stockage de fichiers :

Vous pouvez sauvegarder les données d'impression dans le stockage.

Réglage :

Sélectionnez si vous souhaitez sauvegarder ou pas les données numérisées uniquement sur le stockage.

Dossier (Requis) :

Sélectionnez le dossier pour sauvegarder les données imprimées.

Nom du fichier :

Définissez le nom du fichier.

Mot de passe du fichier :

Définissez le mot de passe pour sélectionner le fichier.

Nom utilisateur :

Définissez le nom d'utilisateur.

## Impression de documents depuis des périphériques intelligents

Vous pouvez imprimer des documents depuis un périphérique intelligent tel qu'un smartphone ou une tablette.

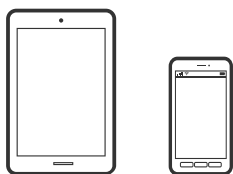

## Impression à l'aide de l'application Epson Smart Panel

Epson Smart Panel est une application qui vous permet d'effectuer facilement des opérations d'impression, de copie ou de numérisation à partir d'un appareil intelligent tel qu'un smartphone ou une tablette. Vous pouvez connecter l'imprimante et l'appareil intelligent via un réseau sans fil, vérifier les niveaux d'encre et l'état de l'imprimante, et chercher des solutions en cas d'erreur. Vous pouvez également copier facilement les réglages en enregistrant une copie des réglages prédéfinis.



Installez Epson Smart Panel depuis l'adresse URL ou le code QR suivant.



<https://support.epson.net/smpdl/>



Démarrez Epson Smart Panel, puis sélectionnez le menu d'impression dans l'écran d'accueil.

## Impression de documents à l'aide d'AirPrint

AirPrint permet l'impression sans fil instantanée à partir de l'iPhone, de l'iPad, de l'iPod touch et d'un dispositif Mac sans avoir à installer de pilotes ni à télécharger de logiciel.



### Remarque:

*Vous ne pouvez pas utiliser AirPrint si vous avez désactivé les messages de configuration du papier sur le panneau de commande votre imprimante. Reportez-vous au lien ci-dessous pour activer les messages si nécessaire.*

1. Configurez l'imprimante pour l'impression sans fil. Reportez-vous au lien ci-dessous.  
<https://epson.sn>
2. Connectez votre périphérique Apple au même réseau sans fil que celui utilisé par l'imprimante.
3. Imprimez depuis votre dispositif sur votre imprimante.

### Remarque:

*Pour plus de détails, reportez-vous à la page AirPrint du site Web Apple.*

### Informations connexes

➔ « [Impression impossible, alors qu'une connexion a bien été établie \(iOS\)](#) » à la page 428

## Impression à l'aide d'Epson Print Enabler

Vous pouvez imprimer sans fil vos documents, e-mails, photos et pages Web directement depuis votre téléphone ou tablette Android (version 4.4 ou supérieure). Quelques pressions suffisent pour que votre périphérique Android détecte une imprimante Epson connectée au même réseau sans fil.

Recherchez et installez Epson Print Enabler depuis Google Play.

Accédez aux **Paramètres** de votre périphérique Android, sélectionnez **Impression**, puis activez Epson Print Enabler. Ouvrez une application Android telle que Chrome, appuyez sur l'icône du menu et imprimez ce qui s'affiche à l'écran.

### Remarque:

*Si vous ne voyez pas votre imprimante, appuyez sur **Toutes les imprimantes** et sélectionnez votre imprimante.*

## Impression à l'aide de l'application Mopria Print Service

Mopria Print Service permet une impression sans fil instantanée depuis les smartphones ou tablettes Android. Installez Mopria Print Service depuis Google Play.



Pour plus d'informations, accédez au site Web Mopria à l'adresse <https://mopria.org>.

---

## Impression sur des enveloppes

### Impression d'enveloppes depuis un ordinateur (Windows)

1. Chargez les enveloppes dans l'imprimante.  
« [Chargement d'enveloppes](#) » à la page 194
2. Ouvrez le fichier que vous souhaitez imprimer.
3. Accédez à la fenêtre du pilote de l'imprimante.
4. Sélectionnez la taille des enveloppes dans **Format document** de l'onglet **Principal**, puis sélectionnez **Enveloppe** dans **Type de papier**.
5. Réglez les autres éléments des onglets **Principal** et **Plus d'options** selon vos besoins, puis cliquez sur **OK**.
6. Cliquez sur **Imprimer**.

### Impression d'enveloppes depuis un ordinateur (Mac OS)

1. Chargez les enveloppes dans l'imprimante.  
« [Chargement d'enveloppes](#) » à la page 194
2. Ouvrez le fichier que vous souhaitez imprimer.
3. Sélectionnez **Imprimer** dans le menu **Fichier** ou une autre commande pour accéder à la zone de dialogue d'impression.
4. Sélectionnez le format en tant que paramètre **Taille papier**.
5. Sélectionnez **Configuration Imprimante** dans le menu contextuel.
6. Sélectionnez **Enveloppe** en tant que paramètre **Support**.
7. Définissez les autres éléments si nécessaire.

8. Cliquez sur **Imprimer**.

---

## Impression sur du papier pré-imprimé

### Impression sur du papier pré-imprimé à partir d'un ordinateur (Windows)

1. Chargez du papier pré-imprimé dans l'imprimante.  
[« Chargement du papier pré-imprimé \(impression recto\) » à la page 197](#)  
[« Chargement du papier pré-imprimé \(impression recto-verso\) » à la page 198](#)
2. Ouvrez le fichier que vous souhaitez imprimer.
3. Accédez à la fenêtre du pilote d'impression.
4. Sélectionnez le format du papier dans **Format document** dans l'onglet **Principal**, puis sélectionnez **Pré-imprimé** dans **Type de papier**.
5. Lorsque le paramètre **Impression recto verso** est activé, cliquez sur **Paramètres étendus** dans l'onglet **Utilitaire**, puis sélectionnez **Impression de documents d'une page en mode recto verso**.



**Important:**

*Lorsque vous imprimez des documents d'une page et des documents de plusieurs pages sur du papier pré-imprimé, si le paramètre **Impression recto verso** est activé, assurez-vous que le paramètre du pilote d'imprimante est défini comme ci-dessus. Autrement la face imprimée de la première page variera et le résultat de l'impression changera entre le document d'une page et le document à plusieurs pages.*

6. Réglez les autres éléments des onglets **Principal** et **Plus d'options** selon vos besoins, puis cliquez sur **OK**.
7. Cliquez sur **Imprimer**.

### Impression sur du papier pré-imprimé à partir d'un ordinateur (Mac OS)

1. Chargez du papier pré-imprimé dans l'imprimante.  
[« Chargement du papier pré-imprimé \(impression recto\) » à la page 197](#)  
[« Chargement du papier pré-imprimé \(impression recto-verso\) » à la page 198](#)
2. Ouvrez le fichier que vous souhaitez imprimer.
3. Sélectionnez **Imprimer** dans le menu **Fichier** ou une autre commande pour accéder à la zone de dialogue d'impression.
4. Sélectionnez le format en tant que paramètre **Taille papier**.
5. Sélectionnez **Configuration Imprimante** dans le menu contextuel.

- Sélectionnez **Pré-imprimé** pour le paramètre **Support**.



**Important:**

Lorsque vous imprimez en recto-verso, le côté imprimé de la première page varie entre le document d'une page et le document à plusieurs pages. Vérifiez que vous avez chargé le bon côté du papier.

- Réglez les autres éléments si nécessaire.
- Cliquez sur **Imprimer**.

---

## Impression de photos

### Impression de fichiers JPEG à partir d'un dispositif mémoire

Vous pouvez imprimer des fichiers JPEG provenant d'un périphérique mémoire connecté à l'imprimante.

- Connectez le dispositif mémoire au port USB d'interface externe de l'imprimante.  
[« Insertion d'un périphérique USB externe » à la page 206](#)
- Sélectionnez **Impression depuis clé USB** à l'écran d'accueil.
- Sélectionnez **JPEG**.
- Sélectionnez le fichier.
- Appuyez sur .

**Remarque:**

Pour sauvegarder les données d'impression sur le stockage, sélectionnez **Stockage de fichiers** et effectuez les réglages de paramètres. Sélectionnez **Réglage** pour choisir si vous souhaitez imprimer les données en même temps ou pas.

### Options de menu de base pour les paramètres JPEG

 Menu :

Réglez les paramètres de tri, de sélection et de désélection des données d'image.

Paramètre papier :

Indiquez les paramètres de source de papier que vous voulez utiliser pour l'impression.

Mise en page :

Sélectionnez la mise en page des fichiers JPEG. **1-haut** permet d'imprimer un fichier par page. **20-haut** permet d'imprimer 20 fichiers par page. **Index** permet d'associer des informations à l'impression de l'index.

Adapter au cadre :

Sélectionnez **Activé** pour rogner l'image afin qu'elle s'ajuste automatiquement à la disposition sélectionnée pour l'impression. Si le rapport hauteur/largeur des données de l'image et de la taille du

papier est différent, l'image est automatiquement agrandie ou réduite de manière à ce que le côté court corresponde au côté court du papier. Le côté long de l'image est rogné s'il dépasse le côté long du papier. Il est possible que cette option ne fonctionne pas pour les photos panoramiques.

**Mode coul :**

Sélectionnez un paramétrage de couleur, que vous imprimiez normalement en **N&B** ou en **Couleur**.

## Options de menu avancées pour les paramètres JPEG

**Finition :**

Sélectionnez **Assemblage** pour imprimer des documents de plusieurs pages assemblés dans l'ordre et triés par jeux. Sélectionnez **Copies groupées** pour imprimer des documents de plusieurs pages en obtenant les mêmes pages numérotées que le groupe.

**Date :**

Sélectionnez le format de la date à laquelle la photo a été prise ou enregistrée. La date n'est pas imprimée dans le cadre de certaines mises en page.

**Améliorer :**

Sélectionnez ce mode pour améliorer automatiquement la luminosité, le contraste et la saturation de la photo. Pour désactiver l'amélioration automatique, sélectionnez **Amélioration désactivée**.

**Corr. yeux rouges :**

Sélectionnez **Activé** pour corriger automatiquement l'effet yeux rouges sur les photos. Les corrections ne sont pas appliquées au fichier original, seulement aux impressions. Selon le type de photo, des parties de l'image autres que les yeux peuvent être corrigées.

**Stockage de fichiers :**

Vous pouvez sauvegarder les données d'impression dans le stockage.

**Réglage :**

Sélectionnez si vous souhaitez sauvegarder ou pas les données numérisées uniquement sur le stockage.

**Dossier (Requis) :**

Sélectionnez le dossier pour sauvegarder les données imprimées.

**Nom du fichier :**

Définissez le nom du fichier.

**Mot de passe du fichier :**

Définissez le mot de passe pour sélectionner le fichier.

**Nom utilisateur :**

Définissez le nom d'utilisateur.

## Impression de fichiers TIFF à partir d'un dispositif mémoire

Vous pouvez imprimer des fichiers TIFF provenant d'un périphérique mémoire connecté à l'imprimante.

1. Connectez le dispositif mémoire au port USB d'interface externe de l'imprimante.  
« Insertion d'un périphérique USB externe » à la page 206
2. Sélectionnez **Impression depuis clé USB** à l'écran d'accueil.
3. Sélectionnez **TIFF**.
4. Sélectionnez le fichier.
5. Appuyez sur .

**Remarque:**

Pour sauvegarder les données d'impression sur le stockage, sélectionnez **Stockage de fichiers** et effectuez les réglages de paramètres. Sélectionnez **Réglage** pour choisir si vous souhaitez imprimer les données en même temps ou pas.

## Options de menu de base pour les paramètres TIFF

Du plus récent au plus ancien/Du plus ancien au plus récent :

Permet de modifier l'ordre des fichiers.

Paramètre papier :

Indiquez les paramètres de source de papier que vous voulez utiliser pour l'impression.

Mise en page :

Sélectionnez comment mettre en page le fichier Multi-TIFF. **1-haut** permet d'imprimer une page par feuille. **20-haut** permet d'imprimer 20 pages sur une feuille. **Index** permet d'associer des informations à l'impression de l'index.

Adapter au cadre :

Sélectionnez **Activé** pour rogner l'image afin qu'elle s'ajuste automatiquement à la disposition sélectionnée pour l'impression. Si le rapport hauteur/largeur des données de l'image et de la taille du papier est différent, l'image est automatiquement agrandie ou réduite de manière à ce que le côté court corresponde au côté court du papier. Le côté long de l'image est rogné s'il dépasse le côté long du papier. Il est possible que cette option ne fonctionne pas pour les photos panoramiques.

Mode coul :

Sélectionnez un paramétrage de couleur, que vous imprimiez normalement en **N&B** ou en **Couleur**.

## Options de menu avancées pour les paramètres TIFF

Finition :

Sélectionnez **Assemblage** pour imprimer des documents de plusieurs pages assemblés dans l'ordre et triés par jeux. Sélectionnez **Copies groupées** pour imprimer des documents de plusieurs pages en obtenant les mêmes pages numérotées que le groupe.

Ordre d'impr :

Sélectionnez l'ordre d'impression des pages pour les fichiers de plusieurs pages.

Date :

Sélectionnez le format de la date à laquelle la photo a été prise ou enregistrée. La date n'est pas imprimée dans le cadre de certaines mises en page.

Stockage de fichiers :

Vous pouvez sauvegarder les données d'impression dans le stockage.

Réglage :

Sélectionnez si vous souhaitez sauvegarder ou pas les données numérisées uniquement sur le stockage.

Dossier (Requis) :

Sélectionnez le dossier pour sauvegarder les données imprimées.

Nom du fichier :

Définissez le nom du fichier.

Mot de passe du fichier :

Définissez le mot de passe pour sélectionner le fichier.

Nom utilisateur :

Définissez le nom d'utilisateur.

---

## Impression de pages Web

### Impression de pages Web depuis un périphérique intelligent

Installez Epson Smart Panel depuis l'adresse URL ou le code QR suivant.

<https://support.epson.net/smpdl/>



Ouvrez la page Web que vous souhaitez imprimer dans votre application de navigation Web. Appuyez sur **Partager** dans le menu de l'application du navigateur Web, sélectionnez **Panneau intelligent**, puis commencez l'impression.

## Impression à l'aide d'un service de cloud

Grâce au service Epson Connect disponible sur Internet, vous pouvez imprimer depuis votre smartphone, votre tablette PC ou votre ordinateur portable, à tout moment et quasiment partout. Pour utiliser ce service, vous devez enregistrer l'utilisateur et l'imprimante dans Epson Connect.

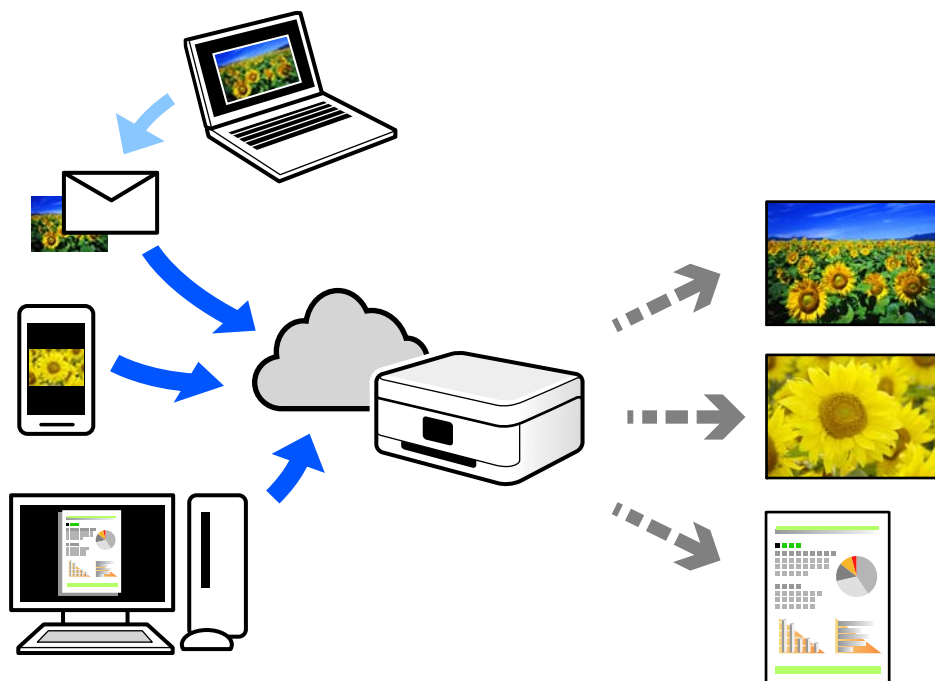

Les fonctionnalités disponibles sur Internet sont les suivantes.

Email Print

Lorsque vous envoyez un e-mail contenant des pièces jointes telles que des documents ou images à une adresse e-mail affectée à l'imprimante, vous pouvez imprimer cet e-mail et les pièces jointes depuis des emplacements distants tels que l'imprimante de votre domicile ou celle de votre bureau.

Epson Smart Panel

Cette application pour iOS et Android vous permet d'imprimer et de numériser depuis un smartphone ou une tablette. Vous pouvez imprimer des documents, des images et des sites Web en les envoyant directement à une imprimante appartenant au même réseau sans fil.

Remote Print Driver

Il s'agit d'un pilote partagé compatible avec Remote Print Driver. Lorsque vous imprimez sur une imprimante distante, vous pouvez imprimer en changeant d'imprimante dans la fenêtre d'applications habituelle.

Reportez-vous au portail Web d'Epson Connect pour en savoir plus sur la configuration ou l'impression.

<https://www.epsonconnect.com/>

<http://www.epsonconnect.eu> (Europe uniquement)

## Interrompre et imprimer

Vous pouvez interrompre le travail d'impression en cours et exécuter un autre travail reçu.



**Remarque:**

*Cependant, vous ne pouvez pas interrompre une nouvelle tâche depuis l'ordinateur.*

1. Appuyez sur  dans le panneau de commande de l'imprimante pendant l'impression.  
L'impression est interrompue et l'imprimante passe en mode interruption.
2. Sélectionnez **État des travaux** à l'écran d'accueil.
3. Sélectionnez l'onglet **État des travaux** puis sélectionnez le travail que vous souhaitez interrompre dans la liste **Actif**.
4. Sélectionnez **Détails** pour afficher les détails du travail.
5. Sélectionnez **Interrompre** dans la fenêtre affichée.  
Le travail d'impression sélectionné sera exécuté.

Pour continuer un travail mis en pause, appuyez à nouveau sur  pour quitter le mode interruption. De même, si aucune opération n'est effectuée pendant un certain temps après l'interruption du travail d'impression, l'imprimante quittera le mode interruption.

## Impression, reliure et triage

### Impression de dispositions pour la reliure

Vous pouvez également imprimer un livret qui peut être créé en réordonnant les pages et en pliant les tirages.

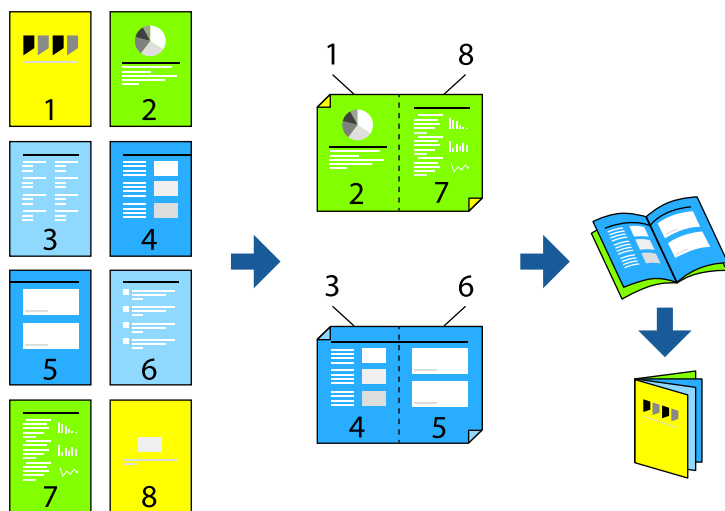

**Remarque:**

- Si vous n'utilisez pas du papier adapté à l'impression recto verso, la qualité d'impression peut diminuer et des bourrages papier peuvent se produire.  
*« Papier pour impression recto verso » à la page 488*
- Selon le papier et les données, il est possible que l'encre traverse le papier.

### Informations connexes

- ➔ « [Papiers disponibles et capacités](#) » à la page 484
- ➔ « [Chargement du papier](#) » à la page 193
- ➔ « [Impression à l'aide des paramètres simples](#) » à la page 209

## Paramètres d'impression (Windows)

1. Dans l'onglet **Principal** du pilote de l'imprimante, sélectionnez le type de reliure sur la longueur de votre choix dans **Impression recto verso**.
2. Cliquez sur **Configuration poster**, sélectionnez **livret**, puis sélectionnez **Reliure centrale** ou **Reliure latérale**.
  - Reliure centrale : sélectionnez cette méthode lorsque vous imprimez un petit nombre de pages, facilement pliables en deux.
  - Reliure latérale. Sélectionnez cette méthode lorsque vous imprimez une feuille (4 pages) à la fois pour les plier en deux et les assembler en un seul volume.
3. Cliquez sur **OK**.
4. Définissez les autres éléments puis cliquez sur **OK**.
5. Cliquez sur **Imprimer**.

### Informations connexes

- ➔ « [Impression depuis un ordinateur — Windows](#) » à la page 209
- ➔ « [Onglet Principal](#) » à la page 210

## Paramètres d'impression (Mac OS)

1. Sélectionnez **Param. d'impr. recto verso** dans le menu contextuel.
2. Sélectionnez **Reliure sur le bord long** dans **Impr. recto verso**.
3. Sélectionnez les méthodes **Livret** et **Paramètres de reliure**.
  - Reliure centrale : sélectionnez cette méthode lorsque vous imprimez un petit nombre de pages, facilement pliables en deux.
  - Reliure latérale. Sélectionnez cette méthode lorsque vous imprimez une feuille (4 pages) à la fois pour les plier en deux et les assembler en un seul volume.
4. Réglez les autres paramètres selon vos besoins.
5. Cliquez sur **Imprimer**.

### Informations connexes

- ➔ « [Impression depuis un ordinateur — Mac OS](#) » à la page 238
- ➔ « [Options de menu pour Param. d'impr. recto verso](#) » à la page 242

## Impression en insérant une feuille de séparation entre les copies

Vous pouvez insérer des feuilles de séparation entre des copies ou des travaux.



### Remarque:

Lorsque différents utilisateurs envoient des tâches d'impression depuis l'ordinateur, vous pouvez également insérer des feuilles de séparation entre les utilisateurs à partir de **Param.** > **Réglages généraux** > **Param imprim** > **Param. d'impr univ** > **Insérer feuilles par utilisateur** dans le panneau de commande de l'imprimante.

1. Dans l'onglet **Principal** du pilote d'imprimante, cliquez sur **Page de couverture/Feuille de séparation** dans **Alimentation**.
2. Sélectionnez la méthode d'insertion des feuilles de séparation entre les impressions.
  - Insérer une feuille entre les copies** : insère des feuilles de séparation entre les copies.
  - Insérer une feuille entre les travaux** : insère des feuilles de séparation entre les tâches.
3. Sélectionnez la source de papier pour les feuilles de séparation.
4. Pour **Insérer une feuille entre les copies**, sélectionnez le nombre de copies à imprimer avant d'insérer une feuille de séparation dans le paramètre **Insérer une feuille après chaque**.  
Vous devez définir plusieurs numéros de copies dans le paramètre **Copies** de l'onglet **Principal**.
5. Cliquez sur **OK** pour fermer la fenêtre **Paramètres de feuille de séparation**.
6. Réglez les autres éléments des onglets **Principal** et **Plus d'options** selon vos besoins, puis cliquez sur **OK**.
  - « Onglet Principal » à la page 210
  - « Onglet Plus d'options » à la page 213
7. Cliquez sur **Imprimer**.

### Informations connexes

- ➔ « Chargement du papier » à la page 193
- ➔ « Impression à l'aide des paramètres simples » à la page 209

## Impression en séparant les pages avec des intercalaires ou du papier de chapitre

### Présentation de l'intercalaire et de la page de chapitre

Lorsque vous imprimez un document qui comprend plusieurs chapitres, vous pouvez spécifier la page et la source de papier pour insérer un intercalaire entre les chapitres, ou imprimer la première page d'un chapitre sur un papier différent que le texte.

Le papier qui est inséré avant une page spécifique, comme par exemple entre les chapitres, est appelé intercalaire (« a » dans la figure ci-dessous). Une page qui sera imprimée sur du papier différent de celui du texte, comme la première page d'un chapitre, est appelée page de chapitre (« b » dans la figure ci-dessous).

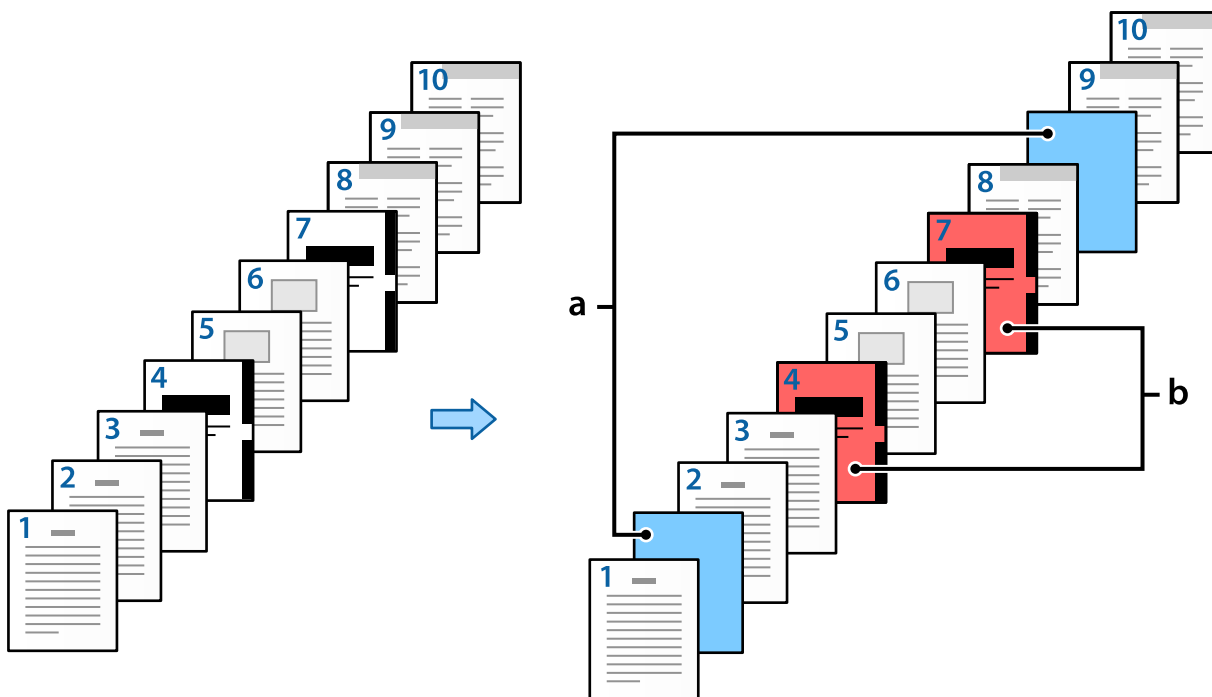

## Éléments pour Paramètres de Page feuille/Chapitre

Slip Sheet/Chapter Settings

Pages

Paper Source

Print Chapter Pages

No.	Pages	Paper Source	Print
1	2,9	Paper Cassette 2	Do not print
2	4,7	Paper Cassette 3	Print

Éléments	Description
Pages	<p>Saisissez la page où vous souhaitez insérer un intercalaire ou imprimer un chapitre. Utilisez des virgules pour séparer les pages, et des traits d'union pour spécifier les plages.</p> <p>Par exemple : lorsque vous souhaitez insérer l'intercalaire avant les pages 2 et 9, saisissez « 2,9 ». De même, lorsque vous souhaitez imprimer les pages 4 et 7 sur la page de chapitre, saisissez « 4,7 ». Si vous souhaitez imprimer de 4 à 7 pages consécutives sur le papier dans la source de papier spécifiée, saisissez « 4-7 ».</p>
Alimentation	Sélectionnez la source de papier pour le Page feuille/Chapitre.
Imprimer les pages chapitre	Sélectionnez ceci pour imprimer une page de chapitre. Lorsque cela s'efface, un intercalaire est inséré.
Modifier	Modifiez les paramètres pour les pages sélectionnées sur les nouveaux paramètres.
Enregistrer	Sauvegardez les paramètres actuels dans la liste.
Effacer	Supprimez les paramètres sélectionnés.

**Remarque:**

- Les paramètres suivants ne peuvent pas être réalisés lors de l'insertion d'un intercalaire entre les pages ou de l'impression d'une page spécifiée sur une page de chapitre.
  - Multi-Pages**
  - Ordre inversé**
  - Sélectionnez si vous souhaitez imprimer la première page de papier à l'avant ou à l'arrière lors d'une impression recto verso.
  - Impression de reliure
  - Envoyer la couverture au bas de la pile**
  - Paramètres étendus > Imprimer un document contenant à la fois des pages recto et recto-verso**
- Si vous sélectionnez **Type de travail > Enregistrer dans le stockage** ou **Enregistrer dans le stockage et Imprimer**, vous ne pouvez pas insérer d'intercalaire entre les pages ou imprimer la page spécifiée sur une page de chapitre.

## Impression sur un côté en spécifiant les pages et les multiples sources de papier

Vous pouvez imprimer en spécifiant les pages et les multiples sources de papier. Cette section utilise la procédure pour imprimer sur du papier de couleur différent, comme indiqué dans la figure à titre d'exemple.

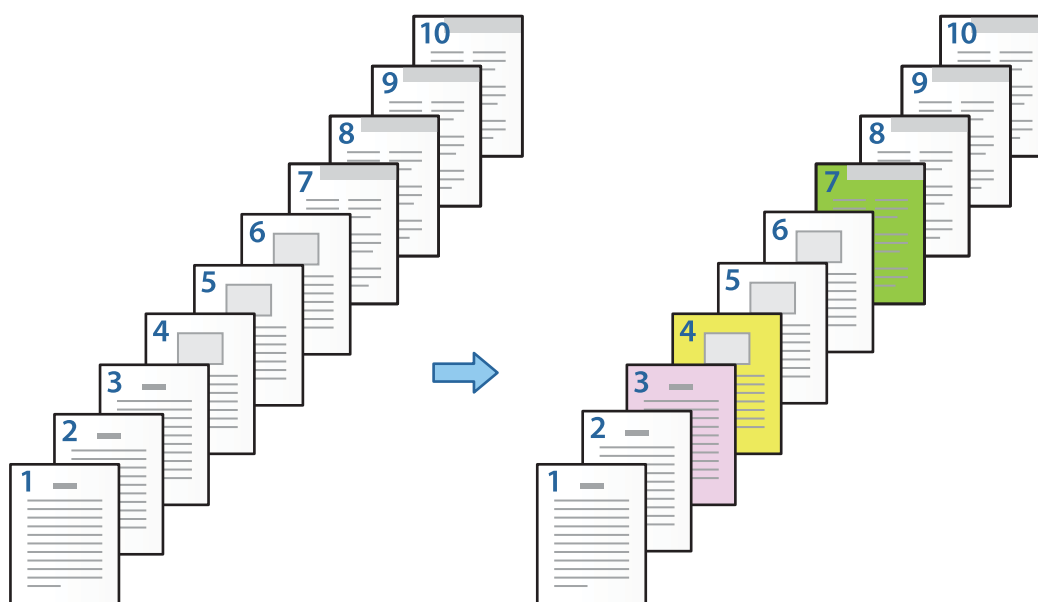

1. Chargez le papier à imprimer dans l'imprimante, comme indiqué ci-dessous.  
 Bac papier 1 : papier blanc (papier ordinaire), Bac papier 2 : papier rose, Bac papier 3 : papier jaune, Bac papier 4 : papier vert
2. Ouvrez le fichier que vous souhaitez imprimer sur votre ordinateur.

- Affichez l'onglet **Principal** sur l'écran du pilote de l'imprimante, et sélectionnez **Non** dans **Impression recto verso**.

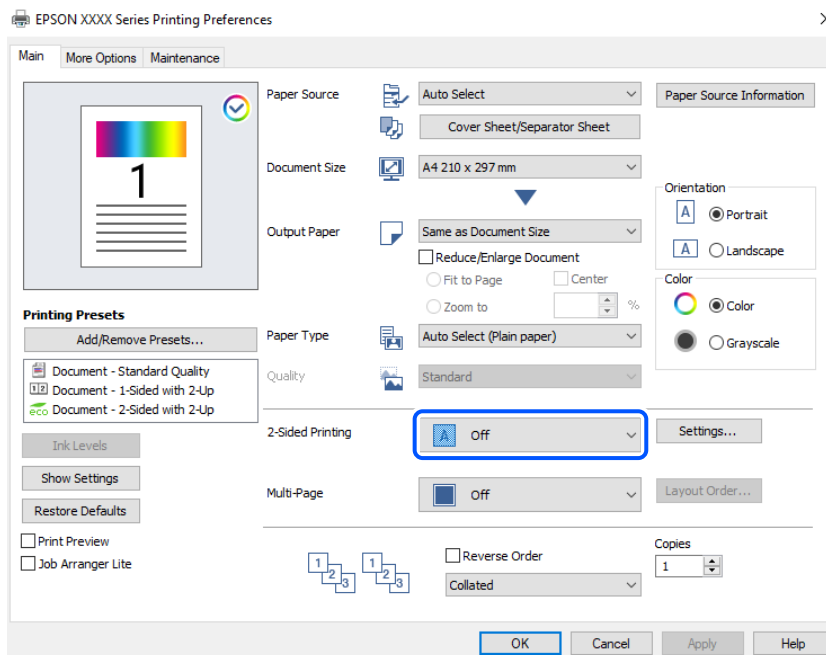

- Sélectionnez **Page de couverture/Feuille de séparation** sous **Alimentation**.
- Sur l'écran qui s'affiche, définissez **Couverture frontale/Première page**, **Autres pages**, et **Couverture arrière/Dernière page**.

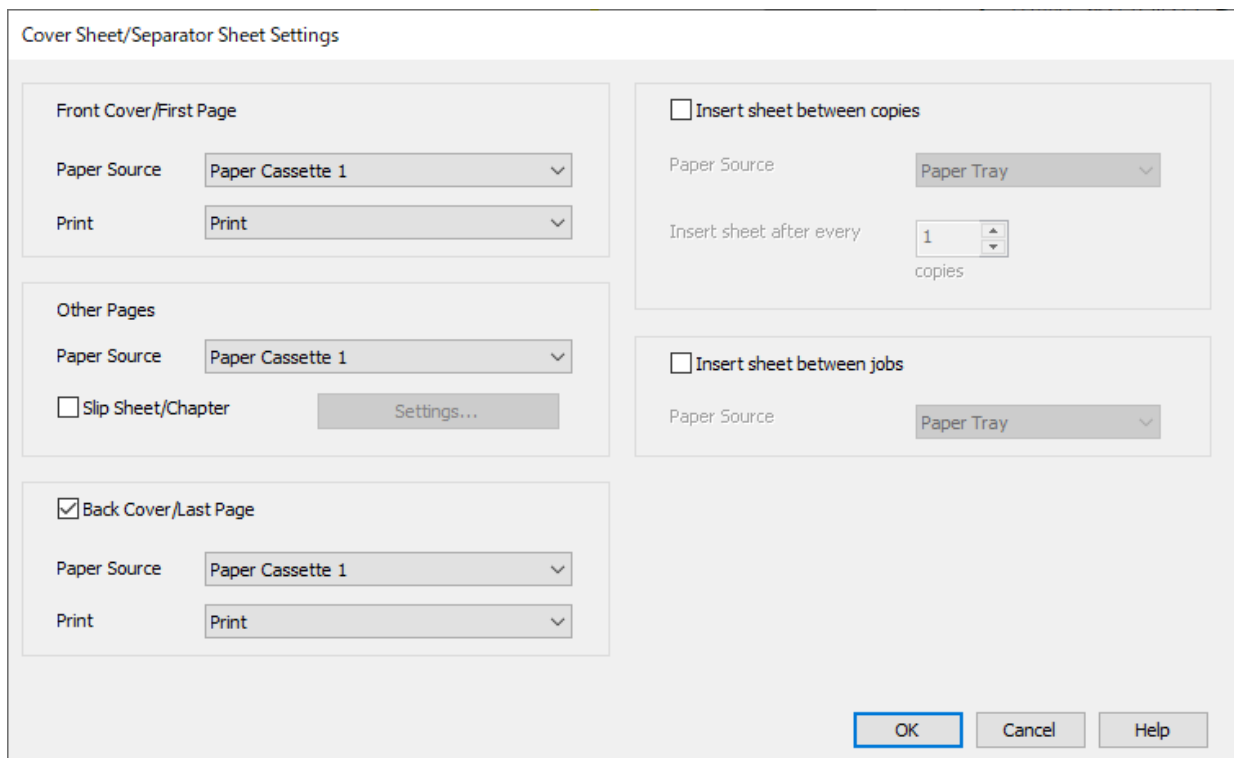

- Dans **Couverture frontale/Première page**, définissez la source de papier pour la première page, et s'il faut ou non imprimer. Dans cet exemple, sélectionnez **Bac papier 1** et **Imprimer**.

- ❑ Dans **Autres pages**, définissez la source de papier principalement utilisée pour les pages 2 à 9. Pour cet exemple, sélectionnez **Bac papier 1** ou **Identique au premier papier** pour spécifier le papier blanc (papier ordinaire) sur les pages 2, 5, 6, 8 et 9. La méthode pour spécifier le papier de couleur sur les pages 3, 4 et 7 est expliquée à l'étape 6 et aux étapes suivantes.



- ❑ Vérifiez **Couverture arrière/Dernière page** et définissez la source de papier pour la 10e page et s'il faut ou non imprimer. Dans cet exemple, sélectionnez **Bac papier 1** ou **Comme le deuxième papier** et **Imprimer**.
6. Effectuez des réglages détaillés pour la deuxième feuille et les feuilles suivantes (pages 2 à 9). Sélectionnez **Page feuille/Chapitre** et cliquez sur **Configuration** pour ouvrir l'écran de paramètres détaillés.

Slip Sheet/Chapter Settings

Pages

Paper Source

Print Chapter Pages

No.	Pages	Paper Source	Print



7. Saisissez le numéro de page à imprimer en spécifiant la source de papier dans **Pages**.

**Pages** : 3

8. Sélectionnez la source de papier que vous souhaitez utiliser pour les pages spécifiées dans **Alimentation**.

**Alimentation** : Bac papier 2

9. Sélectionnez **Imprimer les pages chapitre**, puis cliquez sur **Enregistrer**.

10. Suivez les étapes 7 à 9 pour sauvegarder les pages spécifiques suivantes et les paramètres de source du papier.

**Pages** : 4, **Alimentation** : Bac papier 3

**Pages** : 7, **Alimentation** : Bac papier 4

Slip Sheet/Chapter Settings

Pages: 7

Paper Source: Paper Cassette 4

Print Chapter Pages

Change Save

No.	Pages	Paper Source	Print
1	3	Paper Cassette 2	Print
2	4	Paper Cassette 3	Print
3	7	Paper Cassette 4	Print

Delete

OK Cancel Help

11. Cliquez sur **OK** pour fermer l'écran Paramètres de Page feuille/Chapitre, puis cliquez sur **OK** pour fermer l'écran Paramètres de Page de couverture/Feuille de séparation.

12. Réglez les autres éléments des onglets **Principal** et **Plus d'options** selon vos besoins, puis cliquez sur **OK**.

« Onglet Principal » à la page 210

« Onglet Plus d'options » à la page 213

13. Cliquez sur **Imprimer**.

### Informations connexes

➔ « Chargement du papier » à la page 193

➔ « Impression à l'aide des paramètres simples » à la page 209

➔ « Options » à la page 25

## Insérez un intercalaire en spécifiant la page et la source de papier pour une impression recto

Vous pouvez insérer un intercalaire en spécifiant la page et la source de papier. Cette section utilise la procédure pour insérer un intercalaire avant les pages 4 et 7, comme indiqué dans la figure à titre d'exemple.

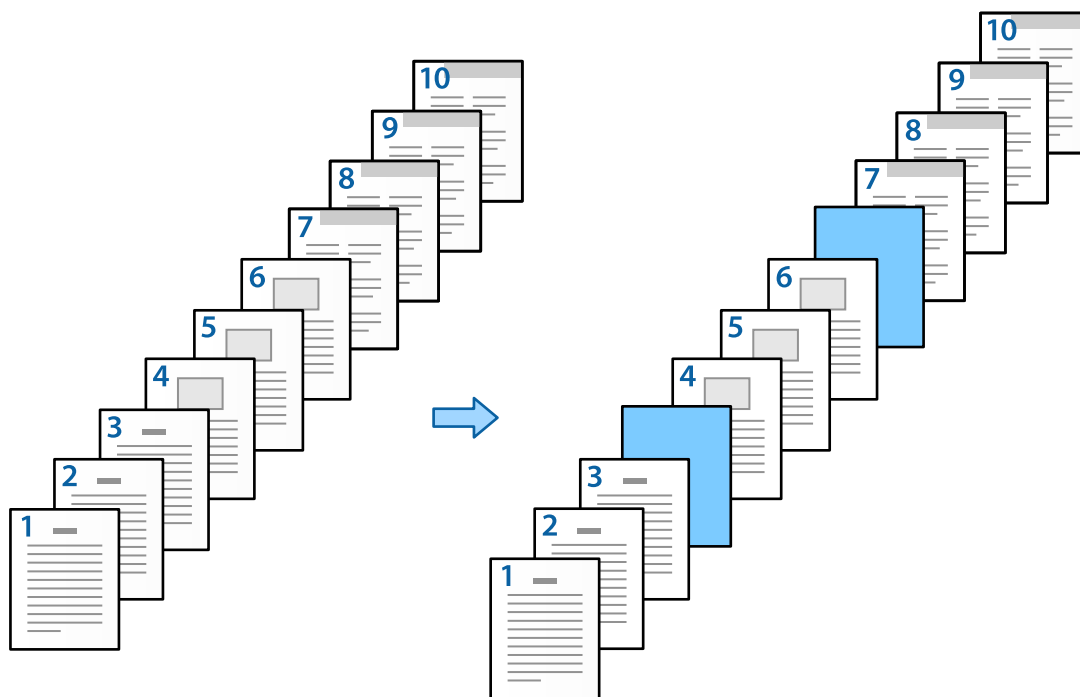

1. Chargez l'intercalaire à insérer entre les pages dans l'imprimante comme indiqué ci-dessous.  
Bac papier 1 : papier blanc (papier ordinaire), Bac papier 2 : papier bleu clair (intercalaire)
2. Ouvrez le fichier que vous souhaitez imprimer sur votre ordinateur.

- Affichez l'onglet **Principal** sur l'écran du pilote de l'imprimante, et sélectionnez **Non** dans **Impression recto verso**.

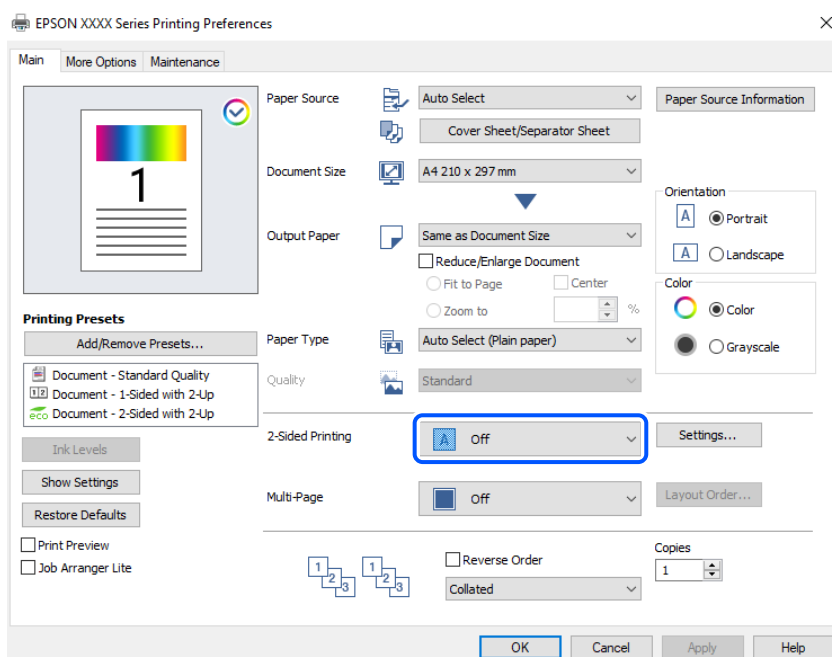

- Sélectionnez **Page de couverture/Feuille de séparation** sous **Alimentation**.
- Sur l'écran qui s'affiche, définissez **Couverture frontale/Première page**, **Autres pages**, et **Couverture arrière/Dernière page**.

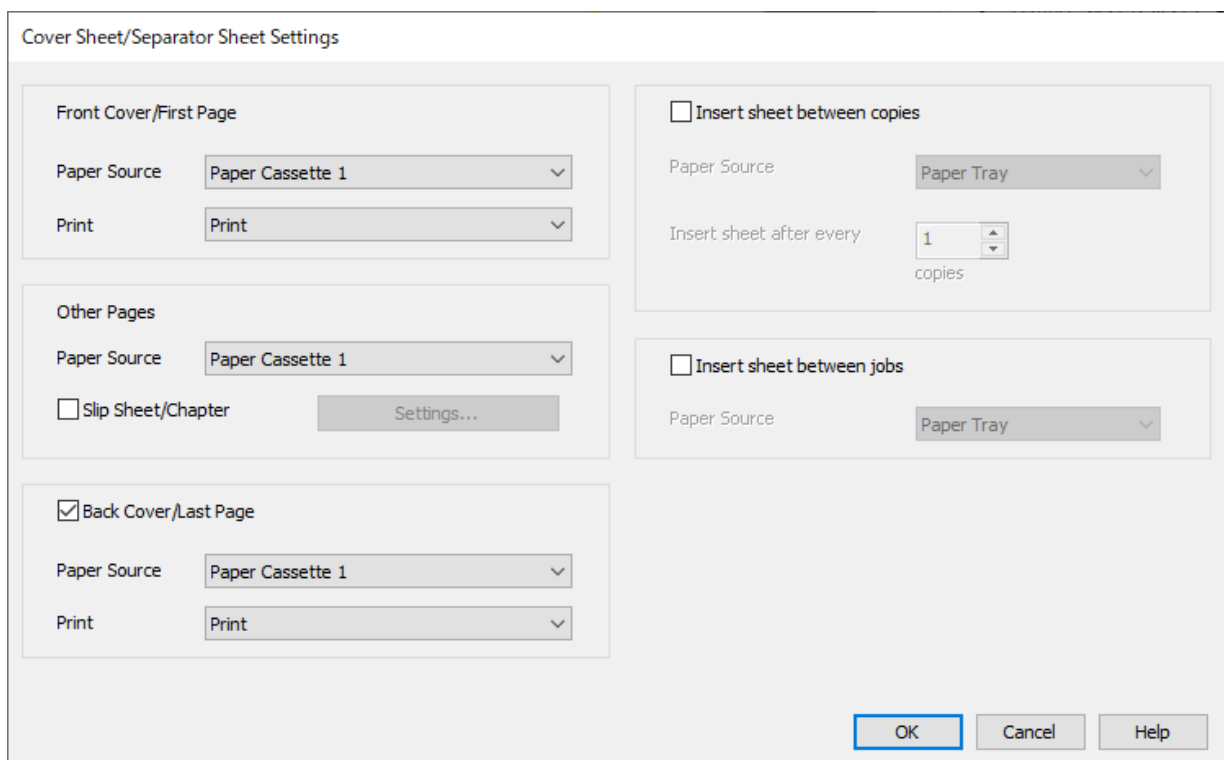

- Dans **Couverture frontale/Première page**, définissez la source de papier pour la première page, et s'il faut ou non imprimer. Dans cet exemple, sélectionnez **Bac papier 1** et **Imprimer**.

- ❑ Dans **Autres pages**, définissez la source de papier principalement utilisée pour les pages 2 à 9. Pour cet exemple, sélectionnez **Bac papier 1** ou **Identique au premier papier** pour spécifier le papier blanc (papier ordinaire). La méthode d'insertion de l'intercalaire avant les pages 4 et 7 est expliquée à l'étape 6 et aux étapes suivantes.

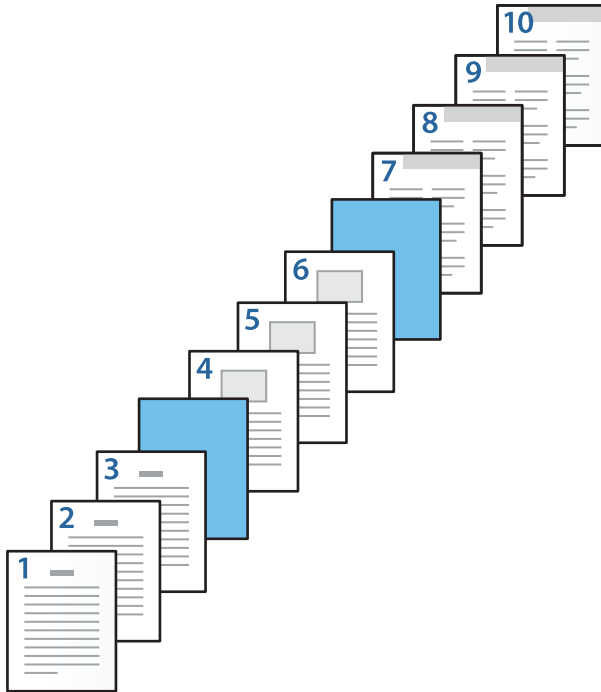

- ❑ Vérifiez **Couverture arrière/Dernière page** et définissez la source de papier pour la 10e page et s'il faut ou non imprimer. Dans cet exemple, sélectionnez **Bac papier 1** ou **Comme le deuxième papier** et **Imprimer**.

- Effectuez des réglages détaillés pour la deuxième feuille et les feuilles suivantes (pages 2 à 9). Sélectionnez **Page feuille/Chapitre** et cliquez sur **Configuration** pour ouvrir l'écran de paramètres détaillés.

Slip Sheet/Chapter Settings

Pages

Paper Source

Print Chapter Pages

Change Save

No.	Pages	Paper Source	Print

Delete

OK Cancel Help

- Saisissez le numéro de page dans **Pages** pour que l'intercalaire soit inséré avant la page spécifiée.  
**Pages** : 4,7
- Sélectionnez la source de papier dans laquelle l'intercalaire est chargé depuis **Alimentation**.  
**Alimentation** : Bac papier 2

9. Ne sélectionnez pas **Imprimer les pages chapitre**, puis cliquez sur **Enregistrer**.

Slip Sheet/Chapter Settings

Pages: 4,7

Paper Source: Paper Cassette 2

Print Chapter Pages

Change Save

No.	Pages	Paper Source	Print
1	4,7	Paper Cassette 2	Do not print

Delete

OK Cancel Help

10. Cliquez sur **OK** pour fermer l'écran Paramètres de Page feuille/Chapitre, puis cliquez sur **OK** pour fermer l'écran Paramètres de Page de couverture/Feuille de séparation.
11. Réglez les autres éléments des onglets **Principal** et **Plus d'options** selon vos besoins, puis cliquez sur **OK**.
- « Onglet Principal » à la page 210
- « Onglet Plus d'options » à la page 213
12. Cliquez sur **Imprimer**.

### Informations connexes

- ➔ « Chargement du papier » à la page 193
- ➔ « Impression à l'aide des paramètres simples » à la page 209
- ➔ « Options » à la page 25

## Insérez l'intercalaire et imprimez en spécifiant la page et la source de papier dans les paramètres d'impression recto verso

Vous pouvez insérer un intercalaire et imprimer en spécifiant la page et la source de papier. Cette section utilise la procédure pour insérer un intercalaire avant les pages 3 et 8 et imprimer les pages 6 et 7 sur un papier de couleurs différentes, comme indiqué dans la figure à titre d'exemple.

Veillez noter que vous ne pouvez pas spécifier la même page pour l'intercalaire et le papier à imprimer en utilisant la page et la source de papier. De plus, certaines pages peuvent être imprimées sur un côté en fonction des paramètres.

Intercalaire (« a » dans la figure ci-dessous). Papier à imprimer en spécifiant la page et la source de papier (« b » dans la figure ci-dessous).

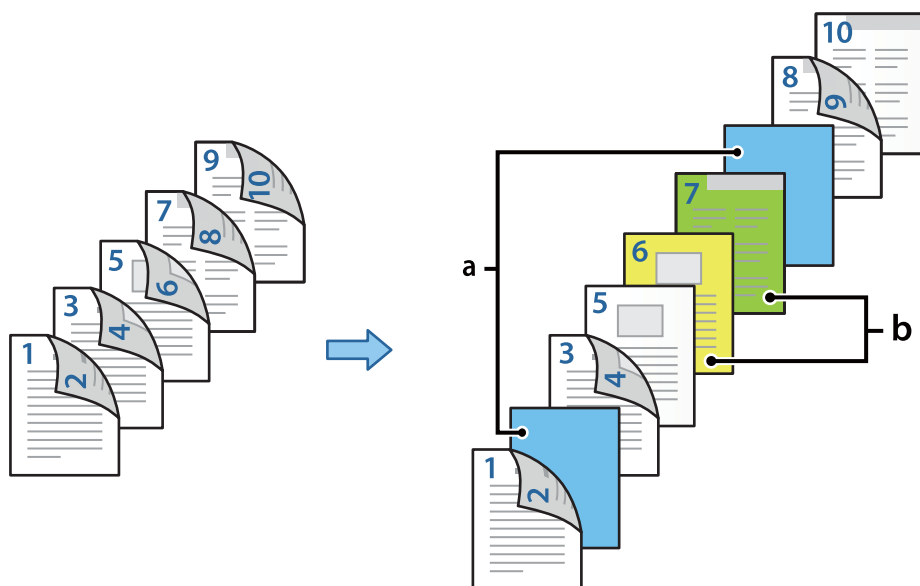

1. Chargez l'intercalaire à insérer entre les pages et le papier à imprimer dans l'imprimante comme indiqué ci-dessous.

Bac papier 1 : papier blanc (papier ordinaire), Bac papier 2 : papier bleu clair (intercalaire), Bac papier 3 : papier jaune, Bac papier 4 : papier vert

2. Ouvrez le fichier que vous souhaitez imprimer sur votre ordinateur.
3. Affichez l'onglet **Principal** sur l'écran du pilote de l'imprimante, et sélectionnez **Auto (reliure côté long)** dans **Impression recto verso**.

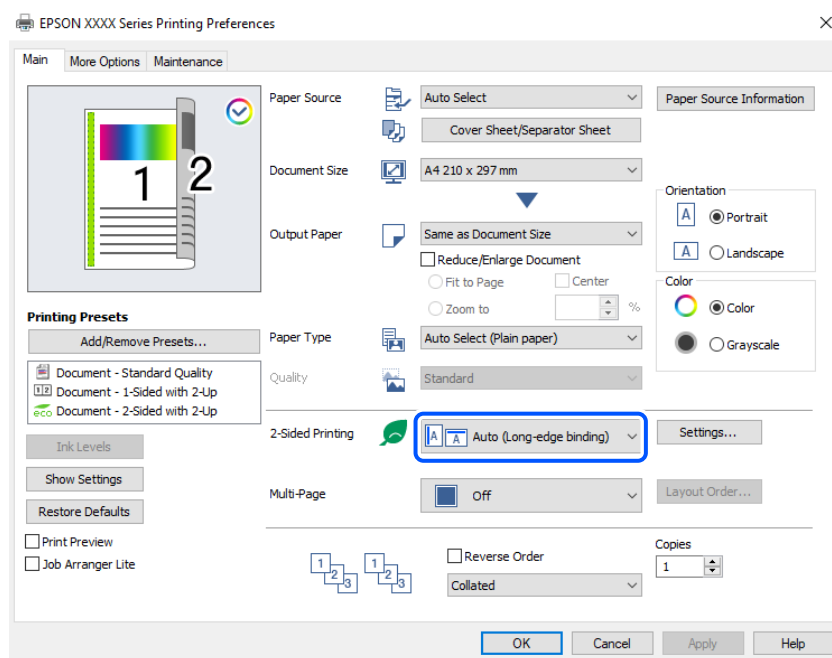

4. Sélectionnez **Page de couverture/Feuille de séparation** sous **Alimentation**.

5. Sur l'écran qui s'affiche, définissez **Couverture frontale/Première page**, **Autres pages**, et **Couverture arrière/Dernière page**.

- Dans **Couverture frontale/Première page**, définissez la source de papier et la surface d'impression pour la première et la deuxième page. Dans cet exemple, sélectionnez **Bac papier 1** et **Imprimer (recto verso)**.
- Dans **Autres pages**, définissez la source de papier principalement utilisée pour les pages 3 à 9. Pour cet exemple, sélectionnez **Bac papier 1** ou **Identique au premier papier** pour spécifier le papier blanc (papier ordinaire) sur les pages 3, 4, 5, 8 et 9. La méthode d'insertion de l'intercalaire avant les pages 3 et 8 et la spécification de papier de couleur pour les pages 6 et 7 est expliquée à l'étape 6 et aux étapes suivantes.





- ❑ Sélectionnez **Couverture arrière/Dernière page** et définissez la source de papier et la surface d'impression pour la 10e page. Dans cet exemple, sélectionnez **Bac papier 1** ou **Comme le deuxième papier** et **Imprimer (Intérieur)**.

**Imprimer (Extérieur)** imprime à l'arrière du papier, **Imprimer (Intérieur)** imprime à l'avant du papier, et **Imprimer (recto verso)** imprime sur les deux côtés du papier.



6. Effectuez des réglages détaillés pour la deuxième feuille et les feuilles suivantes (pages 3 à 9). Sélectionnez **Page feuille/Chapitre** et cliquez sur **Configuration** pour ouvrir l'écran de paramètres détaillés.

No.	Pages	Paper Source	Print

7. Saisissez le numéro de page dans **Pages** pour que l'intercalaire soit inséré avant la page spécifiée.  
**Pages** : 3,8
8. Sélectionnez la source de papier dans laquelle l'intercalaire est chargé depuis **Alimentation**.  
**Alimentation** : Bac papier 2
9. Ne sélectionnez pas **Imprimer les pages chapitre**, puis cliquez sur **Enregistrer**.
10. Saisissez le numéro de page à imprimer en spécifiant la source de papier dans **Pages**.  
**Pages** : 6
11. Sélectionnez la source de papier que vous souhaitez utiliser pour les pages spécifiées dans **Alimentation**.  
**Alimentation** : Bac papier 3

12. Sélectionnez **Imprimer les pages chapitre**, puis cliquez sur **Enregistrer**.
13. Suivez les étapes 10 à 12 pour sauvegarder les pages spécifiques suivantes et les paramètres de source du papier.

**Pages :** 7, **Alimentation :** Bac papier 4

Slip Sheet/Chapter Settings

Pages: 7

Paper Source: Paper Cassette 4

Print Chapter Pages

Change Save

No.	Pages	Paper Source	Print
1	3,8	Paper Cassette 2	Do not print
2	6	Paper Cassette 3	Print
3	7	Paper Cassette 4	Print

Delete

OK Cancel Help

14. Cliquez sur **OK** pour fermer l'écran Paramètres de Page feuille/Chapitre, puis cliquez sur **OK** pour fermer l'écran Paramètres de Page de couverture/Feuille de séparation.
15. Réglez les autres éléments des onglets **Principal** et **Plus d'options** selon vos besoins, puis cliquez sur **OK**.
  - « Onglet Principal » à la page 210
  - « Onglet Plus d'options » à la page 213
16. Cliquez sur **Imprimer**.

#### Informations connexes

- ➔ « Chargement du papier » à la page 193
- ➔ « Impression à l'aide des paramètres simples » à la page 209
- ➔ « Options » à la page 25

---

# Copie

Méthodes de copie disponibles. . . . .	280
Options de menu de base pour la copie. . . . .	290
Options de menu avancées pour la copie. . . . .	293

## Méthodes de copie disponibles

Placez les documents originaux contre la vitre du scanner ou dans l'ADF, puis sélectionnez le menu **Copie** sur l'écran d'accueil.

### Copie d'originaux

Vous pouvez copier des documents originaux de taille standard ou personnalisée en couleur ou en noir et blanc.

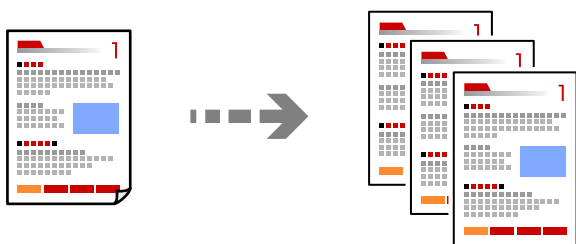

1. Chargez du papier dans l'imprimante.  
[« Chargement du papier » à la page 193](#)
2. Placez les documents originaux.  
[« Positionnement des originaux » à la page 201](#)
3. Sélectionnez **Copie** à l'écran d'accueil.
4. Sélectionnez l'onglet **Param de base**, puis sélectionnez **Auto**, **Couleur** ou **N&B**.

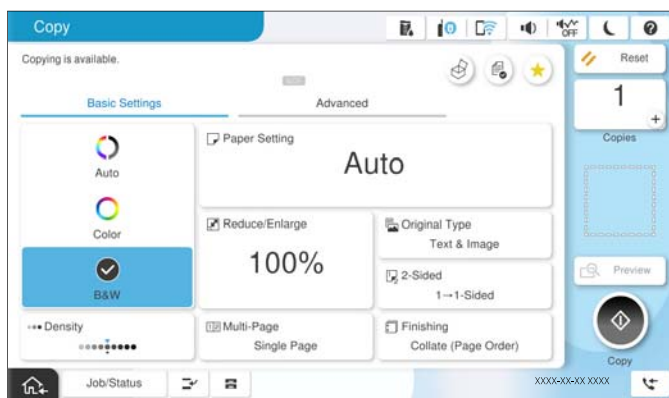

#### Remarque:

- Pour sauvegarder les originaux du stockage, sélectionnez , puis activez **Stockage de fichiers**.
- Dans **Réglage**, sélectionnez si vous souhaitez imprimer puis stockez les données ou sauvegardez uniquement les données.

5. Définissez le nombre de copies.
6. Appuyez sur .

## Copie recto-verso

Vous pouvez copier plusieurs originaux les deux côtés du papier.



1. Placez tous les originaux face vers le haut dans l'ADF.



**Important:**

Pour copier des documents originaux non pris en charge par l'ADF, utilisez la vitre du scanner.

« Les documents originaux ne sont pas pris en charge par l'ADF » à la page 204

**Remarque:**

Vous pouvez également placer les documents originaux contre la vitre du scanner.

« Positionnement des originaux » à la page 201

2. Sélectionnez **Copie** à l'écran d'accueil.
3. Sélectionnez l'onglet **Param de base**, sélectionnez **Recto / Verso**, puis sélectionnez l'option de menu recto-verso que vous souhaitez exécuter.
4. Spécifiez d'autres paramètres tels que l'orientation de l'original et la position de reliure.
5. Appuyez sur .

## Copie avec agrandissement ou réduction

Vous pouvez copier des originaux avec un grossissement donné.

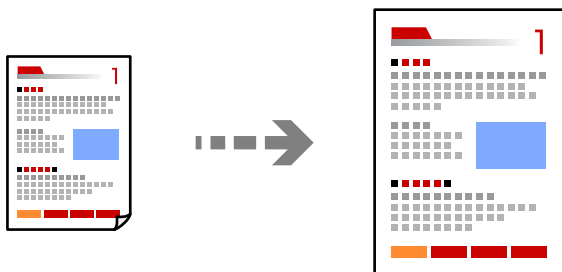

1. Placez les documents originaux.  
« Positionnement des originaux » à la page 201
2. Sélectionnez **Copie** à l'écran d'accueil.
3. Sélectionnez l'onglet **Param de base**, puis sélectionnez **Réduire/Agrandir**.

4. Spécifiez l'échelle d'agrandissement ou de réduction.

5. Appuyez sur .

## Copies avec des originaux de plusieurs pages sur une seule feuille

Vous pouvez copier plusieurs originaux sur une seule feuille de papier.

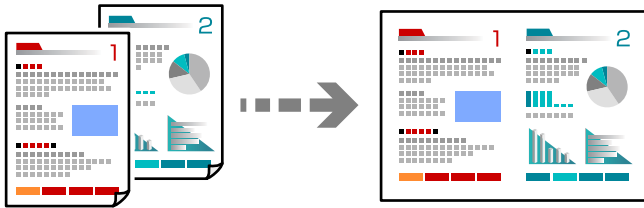

1. Placez les originaux face vers le haut dans l'ADF.

Placez-les dans le sens indiqué sur l'illustration.

Orientation de lecture

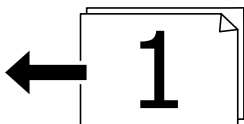
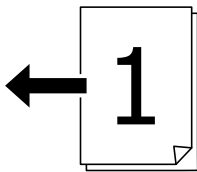

Orientation gauche

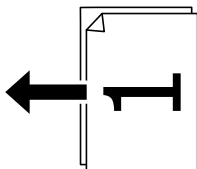
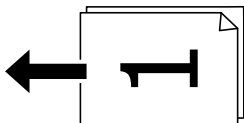

 **Important:**

*Pour copier des documents originaux non pris en charge par l'ADF, utilisez la vitre du scanner.*

*« Les documents originaux ne sont pas pris en charge par l'ADF » à la page 204*

**Remarque:**

Vous pouvez également placer les documents originaux contre la vitre du scanner.

[« Positionnement des originaux » à la page 201](#)

2. Sélectionnez **Copie** à l'écran d'accueil.
3. Sélectionnez l'onglet **Param de base**, sélectionnez **Multi-Pages**, puis sélectionnez **2 en 1** ou **4 en 1**.
4. Spécifiez l'ordre de mise en page et l'orientation originale.
5. Appuyez sur .

## Copie dans l'ordre des pages

Lorsque vous effectuez de multiples copies dans un document pour plusieurs pages, vous pouvez libérer une copie à la fois dans l'ordre des pages.

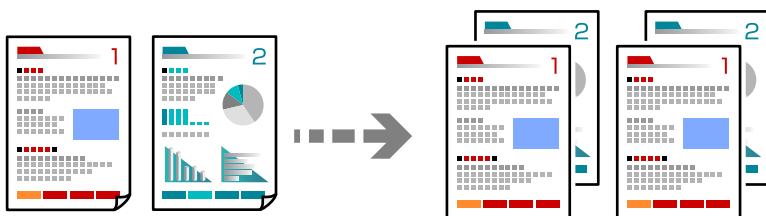

1. Placez les documents originaux.  
[« Positionnement des originaux » à la page 201](#)
2. Sélectionnez **Copie** à l'écran d'accueil.
3. Sélectionnez l'onglet **Param de base**, puis sélectionnez **Finition** > **Assemblage**.
4. Définissez le nombre de copies.
5. Appuyez sur .

## Copie d'originaux de bonne qualité

Vous pouvez copier des documents originaux sans ombres ou trous perforés ou régler la qualité de l'image.

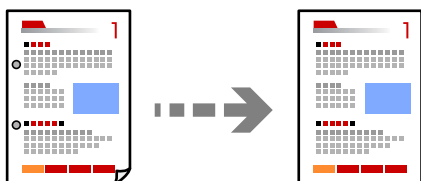



1. Placez les documents originaux.  
[« Positionnement des originaux » à la page 201](#)

2. Sélectionnez **Copie** à l'écran d'accueil.
3. Sélectionnez l'onglet **Avancé**, puis activez **Enlever ombre** ou **Effacer les perforations** ou ajustez la qualité de l'image dans **Qualité image**.
4. Appuyez sur .

## Copie d'une carte d'identité

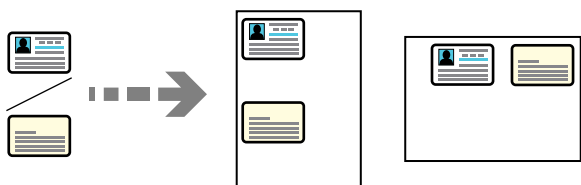
Numérise les deux côtés d'une carte d'identité et les copie sur un côté d'une feuille.



1. Placez les documents originaux.  
[« Positionnement des originaux » à la page 201](#)
  2. Sélectionnez **Copie** à l'écran d'accueil.
  3. Sélectionnez l'onglet **Avancé**, sélectionnez **Copie Carte d'identité**, puis activez le paramètre.
  4. Spécifiez **Sens (original)**.
  5. Appuyez sur .
- Suivez les instructions à l'écran pour placer le verso de l'original.

## Copie de livres

Permet de copier deux pages d'un livre placées face à face sur des feuilles de papier séparées.

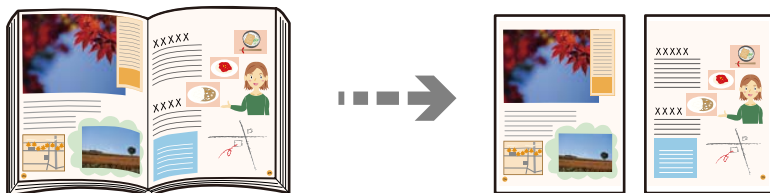

1. Placez le document original contre la vitre du scanner.  
[« Positionnement des originaux » à la page 201](#)
2. Sélectionnez **Copie** à l'écran d'accueil.
3. Sélectionnez l'onglet **Avancé**, sélectionnez **Livre** → **2P**, puis activez le paramètre.
4. Spécifiez **Ordre de numér.**.



5. Appuyez sur .

## Copie nette des codes-barres

Vous pouvez copier un code-barres avec une grande netteté pour qu'il soit facilement lisible. N'activez cette fonctionnalité que si le code-barres que vous avez imprimé ne peut pas être scanné.

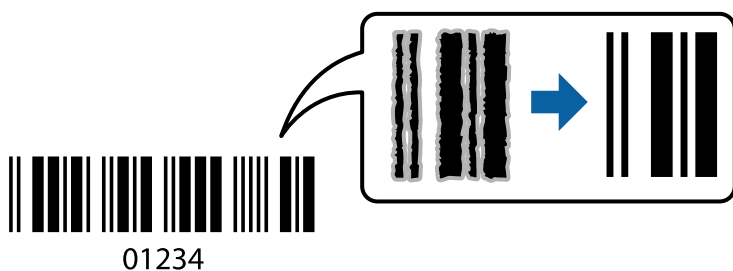

1. Placez les documents originaux.  
[« Positionnement des originaux » à la page 201](#)
2. Sélectionnez **Copie** à l'écran d'accueil.
3. Sélectionnez l'onglet **Param de base**, puis sélectionnez **Type original** > **Code-barres**.
4. Appuyez sur .

## Copier des numéros de pages

Vous pouvez effectuer des copies avec des numéros de pages même si les originaux ne comprennent pas de numéros de pages.

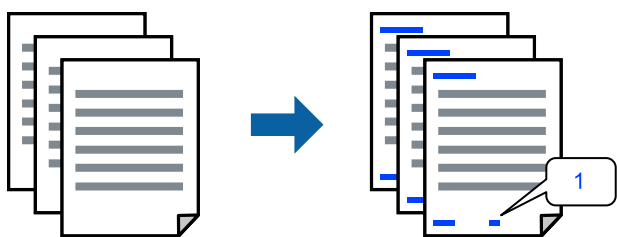

1. Placez les documents originaux.  
[« Positionnement des originaux » à la page 201](#)
2. Sélectionnez **Copie** à l'écran d'accueil.
3. Sélectionnez l'onglet **Avancé**, puis sélectionnez **Numérotation des pages**.
4. Activez le paramètre, puis effectuez d'autres réglages tels que le format et la position du tampon.
5. Appuyez sur .

## Copie d'originaux pour créer des livrets

Vous pouvez copier des originaux et transformer les copies en livret. Vous pouvez également ajouter des pages de couverture et des pages de quatrième de couverture au livret.

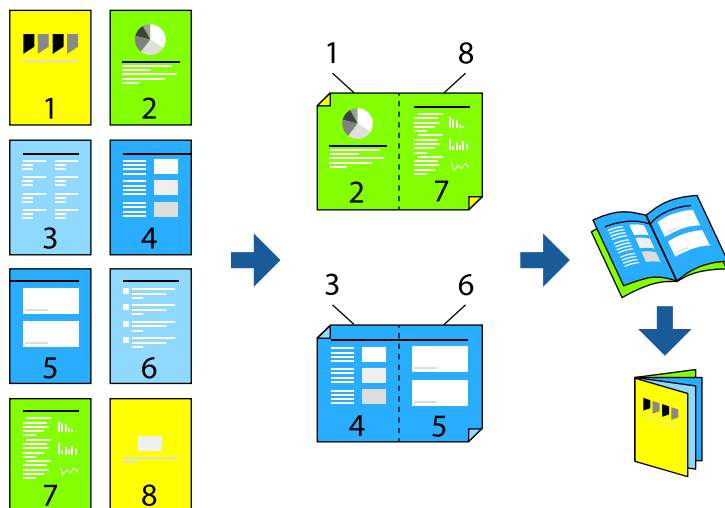

1. Placez les documents originaux.  
« [Positionnement des originaux](#) » à la page 201
2. Sélectionnez **Copie** à l'écran d'accueil.
3. Sélectionnez l'onglet **Param de base**.
4. Sélectionnez **Paramètre papier**, sélectionnez la source de papier sur laquelle vous avez chargé le papier, puis sélectionnez **OK**.
5. Sélectionnez **Recto / Verso**, puis sélectionnez **2 > 2-Faces** ou **1 > 2-Faces**.
6. Spécifiez d'autres paramètres tels que l'orientation de l'original et la position de reliure tel que nécessaire, puis sélectionnez **OK**.
7. Sélectionnez **Réduire/Agrandir**, spécifiez l'amplitude de l'agrandissement ou de la réduction, puis sélectionnez **OK**.
8. Sélectionnez l'onglet **Avancé**, sélectionnez **Livret > Livret**, puis activez **Livret**.
9. Spécifiez la position de reliure et la marge de reliure.
10. Si vous voulez ajouter les pages de couverture, activez **Couverture**.  
Sélectionnez la source papier dans laquelle vous avez chargé le papier pour les pages de couverture dans **Paramètre papier**, puis spécifiez les paramètres d'impression dans **Couverture avant** et **Couverture arrière**.
11. Appuyez sur .

## Insérer des feuilles intercalaires dans les copies

Vous pouvez insérer des feuilles intercalaires dans les copies et les éjecter.



1. Placez les documents originaux.  
[« Positionnement des originaux » à la page 201](#)
2. Sélectionnez **Copie** à l'écran d'accueil.
3. Sélectionnez l'onglet **Avancé**, sélectionnez **Couver. et page garde > Page de garde**.
4. Sélectionnez **Fin de la tâche** ou **Fin du jeu**, activez les paramètres puis spécifiez d'autres paramètres tels que nécessaire.  
Si vous souhaitez spécifier la page pour insérer la feuille d'intercalaire ou insérer un chapitre, sélectionnez **Fin de page ou de chapitre**, puis spécifiez les détails tels que le numéro de page, le papier etc.
5. Définissez le nombre de copies.
6. Appuyez sur  $\diamond$ .

## Suppression des caractères rouges lors de la copie

Vous avez la possibilité de réaliser des copies en supprimant les caractères rouges présents dans les originaux.

Reportez-vous à la section suivante pour plus d'informations.

[« Description de Effac coul rouge » à la page 159](#)

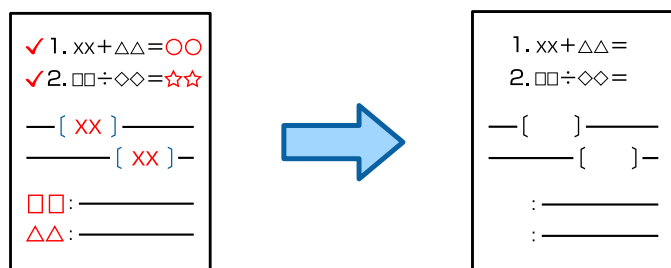

### **Important:**

*Cette fonction peut être utilisée en enregistrant la clé de licence.*

**Remarque:**

- Si vous réglez le mode de couleur sur Couleur, la copie sera monochrome, mais comptabilisée comme une copie couleur.
- Si vous réglez le mode de couleur sur Auto et si le scanner détecte que l'original est en couleur, la copie sera comptabilisée comme telle, même si elle est en réalité monochrome.
- Selon l'original, le rouge peut ne pas être complètement effacé. De plus, les couleurs proches du rouge, comme l'orange, peuvent être effacées ou remplacées par du noir clair.

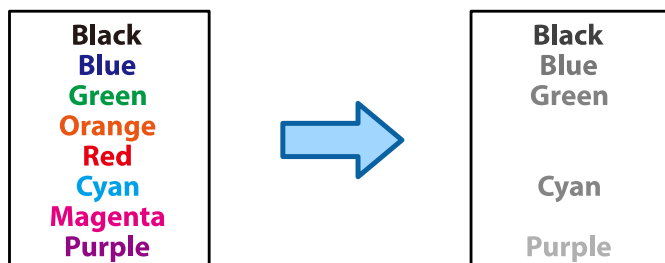

1. Placez les documents originaux.  
[« Positionnement des originaux » à la page 201](#)
2. Sélectionnez **Copie** à l'écran d'accueil.
3. Sélectionnez l'onglet **Avancé**, puis activez **Effac coul rouge**.

**Remarque:**

L'écran d'aperçu affiche une image de l'original avant que les caractères rouges ne soient effacés.

4. Appuyez sur .

**Informations connexes**

➔ [« Enregistrement de la clé de licence » à la page 152](#)

## Copie d'enveloppes

Vous pouvez copier des enveloppes.

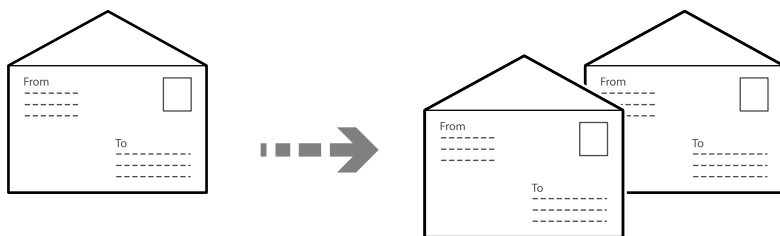

Assurez-vous que les enveloppes sont chargées dans le bon sens.

- Chargement du papier  
Reportez-vous aux informations complémentaires.  
[« Chargement d'enveloppes » à la page 194](#)

Placement des originaux

Placez le document original contre la vitre du scanner. Lorsque vous placez une enveloppe, orientez-la comme indiqué sur l'illustration.

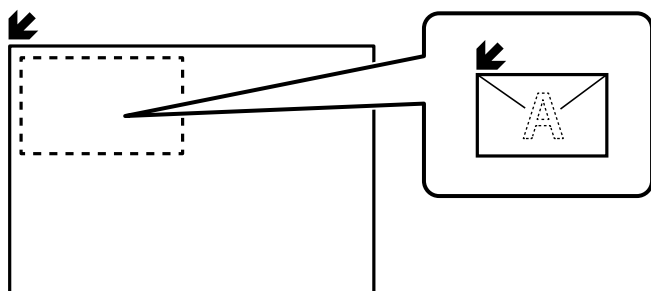

## Copier à l'aide de l'impression groupée

Si vous enregistrez le nombre de copies et d'ensembles pour chaque groupe, vous pouvez organiser les copies en groupes. Consultez la section Informations complémentaires ci-dessous pour en savoir plus.

### Informations connexes

➔ [« Copier à l'aide des groupes enregistrés » à la page 386](#)

## Copie d'épreuves

Lorsque vous réalisez plusieurs copies, commencez par en imprimer une pour vérifier le résultat avant d'imprimer le reste.

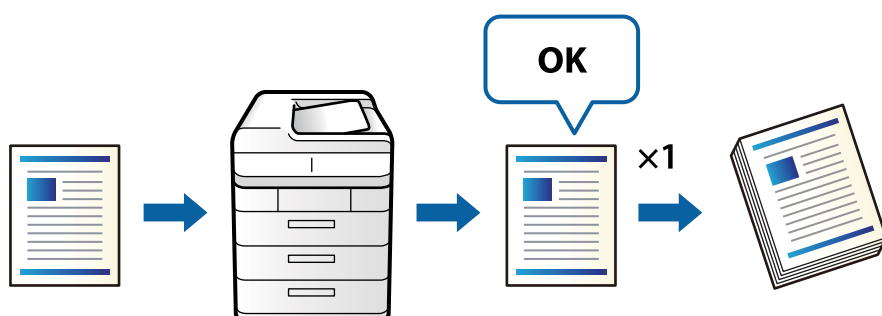



1. Placez les documents originaux.  
[« Positionnement des originaux » à la page 201](#)
2. Sélectionnez **Copie** à l'écran d'accueil.
3. Sélectionnez l'onglet **Avancé**, puis activez **Copie d'épreuve**.
4. Définissez le nombre de copies.
5. Appuyez sur .
6. Vérifiez la copie, puis choisissez de poursuivre l'impression ou d'annuler la copie.

## Interrompre et copier

Vous pouvez interrompre le travail d'impression en cours et effectuer des opérations de copie.

**Remarque:**

*Cependant, vous ne pouvez pas interrompre une nouvelle tâche depuis l'ordinateur.*

1. Appuyez sur  dans le panneau de commande de l'imprimante pendant l'impression.  
L'impression est interrompue et l'imprimante passe en mode interruption.
2. Placez les documents originaux.  
[« Positionnement des originaux » à la page 201](#)
3. Sélectionnez **Copie** à l'écran d'accueil.
4. Modifiez les paramètres dans **Param de base** et **Avancé** si nécessaire.
5. Appuyez sur .

Pour continuer un travail mis en pause, appuyez à nouveau sur  pour quitter le mode interruption. De même, si aucune opération n'est effectuée pendant un certain temps après l'interruption du travail d'impression, l'imprimante quittera le mode interruption.

---

## Options de menu de base pour la copie

**Remarque:**

*Certaines options peuvent ne pas être disponibles selon les autres paramètres sélectionnés.*

### Mode coul :

Indiquez si vous souhaitez effectuer la copie en couleur ou en noir et blanc.

Auto

Détecte si l'original est en couleur ou monochrome et copie automatiquement en utilisant le mode couleur le plus approprié.

En fonction de l'original, les originaux monochromes peuvent être détectés en couleur ou les originaux de couleur en monochrome. Si la détection automatique ne fonctionne pas correctement, copiez en sélectionnant **Couleur** ou **N&B** comme mode couleur, ou définissez la sensibilité de détection. Vous pouvez définir la sensibilité en sélectionnant **Param.** sur l'écran d'accueil > **Réglages généraux** > **Administration système** > **Copier la sensibilité couleur**.

Couleur

Permet de copier le document original en couleur.

N&B

Permet de copier le document original en noir et blanc (monochrome).

### Densité :

Augmentez le niveau de densité si les copies sont pâles. Réduisez le niveau de densité en cas de taches d'encre.

### Paramètre papier :

Sélectionnez la source de papier que vous souhaitez utiliser. Lorsque **Auto** est sélectionné, une taille appropriée est alimentée automatiquement en fonction de la taille du document original détectée automatiquement et du taux d'agrandissement défini.

### Réduire/Agrandir :

Configure le taux d'agrandissement pour l'agrandissement ou la réduction. Saisissez la valeur et définissez le taux d'agrandissement utilisé pour agrandir ou réduire le document original dans une plage comprise entre 25 et 400 %.

#### Auto

Permet de détecter la zone de numérisation et d'agrandir ou de réduire automatiquement le document original en fonction du format de papier sélectionné. S'il y a des marges blanches autour du document original, les marges blanches à partir de la marque dans le coin (↙) de la vitre du scanner sont détectées en tant que zone de numérisation, il est cependant possible que les marges de l'autre côté soient rognées.

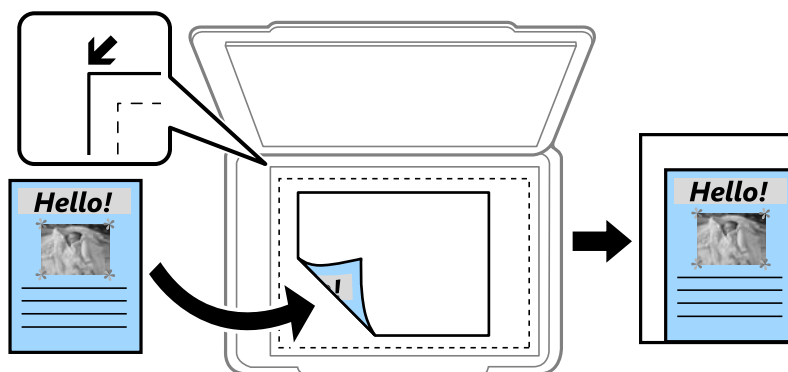

#### Adapter au format papier

Copie l'image numérisée à une taille plus petite que la valeur de Réduire/Agrandir afin de s'adapter à la taille du papier. Si la valeur Réduire/Agrandir est plus grande que la taille du papier, des données peuvent s'imprimer au-delà des bords du papier.

#### Formulaire libre(mm)

Spécifiez les longueurs verticale et horizontale du papier pour l'agrandir ou le réduire.

#### Formulaire libre(%)

Spécifiez différents agrandissements pour les longueurs verticale et horizontale de l'original pour l'agrandir ou le réduire.

#### Taille réelle

Permet de réaliser des copies avec un taux d'agrandissement de 100 %.

#### A4->A5 et autres

Permet d'agrandir ou de réduire automatiquement le document original en fonction d'une taille de papier spécifique.

### Type original :

Permet de sélectionner le type de votre original. Effectue une copie en qualité optimale en fonction du type d'original.

### Recto / Verso :

Sélectionnez la mise en page recto verso.

- 1> 1-Faces

Permet de copier une copie du document original sur un côté du papier.

- 2> 2-Faces

Permet de copier les deux côtés d'un document d'origine recto verso sur les deux côtés d'une feuille de papier. Sélectionnez l'orientation de votre original et la position de reliure de votre original et du papier.

- 1> 2-Faces

Permet de copier deux documents originaux recto sur les deux côtés d'une feuille de papier. Sélectionnez l'orientation de votre original et la position de reliure du papier.

- 2> 1-Faces

Permet de copier les deux côtés d'un document d'origine recto verso sur un côté de deux feuilles de papier. Sélectionnez l'orientation de votre original et la position de reliure de l'original.

### Multi-Pages :

Sélectionnez la mise en page de la copie.

- Page unique

Copie un document original recto sur une feuille unique.

- 2 en 1

Permet de copier deux documents originaux recto sur une feuille unique selon la disposition 2 en 1. Sélectionnez la mise en page et l'orientation de votre original.

- 4 en 1

Permet de copier quatre documents originaux recto sur une feuille unique selon la disposition 4 en 1. Sélectionnez la mise en page et l'orientation de votre original.

### Finition :

Sélectionnez comment éjecter le papier pour plusieurs copies de plusieurs originaux.

- Copies groupées

Copie les originaux par page en tant que groupe.

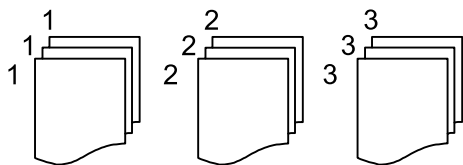

- Assemblage

Copie les originaux assemblés dans l'ordre et organisés par groupes.

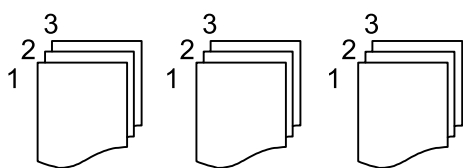



## Options de menu avancées pour la copie

**Remarque:**

Certaines options peuvent ne pas être disponibles selon les autres paramètres sélectionnés.

Livret :

Livret

Spécifiez ces paramètres lorsque vous souhaitez créer un livret à partir de vos copies.

Livret

Vous permet de créer un livret à partir de vos copies.

Reliure

Sélectionnez la position de reliure du livret.

Marge de reliure

Spécifiez la marge de reliure. Vous pouvez définir de 0 à 50 mm en tant que marge de reliure en incréments de 1 mm.

Couverture

Vous permet d'ajouter des pages de couverture au livret.

Paramètre papier

Sélectionnez la source de papier dans laquelle vous avez chargé le papier pour les couvertures.

Couverture avant

Spécifiez les paramètres d'impression pour la page de couverture. Si vous ne souhaitez pas imprimer sur la page de couverture, sélectionnez **Ne pas impr.**

Couverture arrière

Spécifiez les paramètres d'impression pour la quatrième de couverture. Si vous ne souhaitez pas imprimer sur la quatrième de couverture, sélectionnez **Ne pas impr.**

Couver. et page garde :

Couverture :

Spécifiez ces paramètres lorsque vous souhaitez ajouter des pages de couverture à vos copies.

Couverture avant

Vous permet d'ajouter les pages de couverture aux copies. Si vous avez chargé du papier pour la page de couverture, sélectionnez la source papier dans **Paramètre papier**. Si vous ne souhaitez pas imprimer sur la page de couverture, sélectionnez **Ne pas impr.** dans **Mode d'impression**.

Couverture arrière

Vous permet d'ajouter les pages de quatrième de couverture aux copies. Si vous avez chargé du papier pour la page de couverture, sélectionnez la source papier dans **Paramètre papier**. Si vous ne souhaitez pas imprimer sur la quatrième de couverture, sélectionnez **Ne pas impr.** dans **Mode d'impression**.

Page de garde :

Spécifiez ces paramètres lorsque vous souhaitez insérer les feuilles intercalaires dans les copies.

Fin de la tâche

Vous permet d'insérer des feuilles intercalaires pour chaque copie pour le travail. Si vous avez chargé du papier pour les feuilles intercalaires, sélectionnez la source de papier dans **Paramètre papier**.

Fin du jeu

Vous permet d'insérer une feuille intercalaire pour chaque série. Si vous avez chargé du papier pour les feuilles intercalaires, sélectionnez la source de papier dans **Paramètre papier**. Vous pouvez également spécifier l'intervalle d'insertion pour les feuilles intercalaires dans **Feuilles par jeu**.

Fin de page ou de chapitre

Vous permet d'effectuer les réglages pour insérer des feuilles intercalaires de chapitres dans les pages où vous souhaitez les insérer. Les valeurs de paramètres sont enregistrées et affichées dans une liste. Vous pouvez vérifier les détails des paramètres en sélectionnant le paramètre dans la liste. Vous pouvez également modifier ou supprimer le paramètre.

Taille document :

Sélectionnez la taille de votre original. Lorsque vous sélectionnez **Détection automatique**, la taille de votre original est automatiquement détectée. Si vous copiez des originaux de taille non standard, sélectionnez **Personnalisée**, puis précisez la taille de l'original.

Orig. formats diff. :

Vous pouvez disposer les combinaisons de tailles suivantes simultanément dans l'ADF. A4 et A5. Lorsque vous utilisez ces combinaisons, les originaux sont copiés à la taille réelle des originaux. Placez vos documents originaux en alignant leur largeur tel qu'illustré ci-dessous.

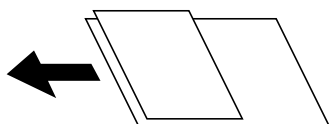

Sens (original)

Sélectionnez l'orientation de votre document original

Livre → 2P :

Copie deux pages d'un livret se faisant face sur deux feuilles de papier distinctes.

Sélectionnez la page de livret à numériser.

Num en continu :

Vous pouvez positionner en même temps de nombreux originaux dans le chargeur automatique de documents et les numériser tous en une seule tâche.

Qualité image :

Ajustez les paramètres d'image.

Contraste

Ajustez la différence entre les zones claires et les zones foncées.

Saturation

Ajustez la brillance des couleurs.

- Balance du rouge, Balance du vert, Balance du bleu

Ajustez la densité de chaque couleur.

- Netteté

Ajustez le contour de l'image.

- Réglage teinte

Ajustez le ton de la couleur de la peau. Appuyez sur + pour le rendre plus froid (augmente le vert) ou sur - pour le rendre plus chaud (augmente le rouge).

- Suppr arrière-plan

Sélectionnez la luminosité de l'arrière-plan. Appuyez sur + pour éclaircir (blanchir) l'arrière-plan et sur - pour l'assombrir (noircir).

Si vous sélectionnez **Auto**, les couleurs d'arrière-plan des originaux sont détectées puis supprimées ou éclaircies automatiquement. La fonction n'est pas appliquée correctement si la couleur de l'arrière-plan est trop foncée ou non détectée.

### Marge reliure :

Permet de régler la position et la largeur de reliure, ainsi que l'orientation de l'original. À cause des spécifications de cette imprimante, vous ne pouvez pas copier à moins de 3 mm du bord du papier. Par conséquent, même si la marge de reliure est définie sur 3 mm ou moins, il y aura toujours une marge de 3 mm.

Vous pouvez également sélectionner la manière dont sera créée la marge de reliure dans les trois menus suivants.

- Largeur reliure

Décale et copie l'image en fonction de la largeur de reliure. Si l'image du côté opposé de la marge de reliure dépasse du bord du papier, les données ne seront pas imprimées.



- Adapter au format papier

Tient compte de la largeur de reliure pour copier l'image numérisée de manière réduite et ainsi correspondre au format du papier. Si la valeur de Zoom est plus grande que le format du papier, des données peuvent être imprimées au-delà des bords du papier.



Effacer image sur la marge

Efface l'image à l'endroit de la marge de reliure afin d'assurer la largeur de la marge.



**Adapter au format papier :**

Copie l'image numérisée à une taille plus petite que la valeur de Réduire/Agrandir afin de s'adapter à la taille du papier. Si la valeur Réduire/Agrandir est plus grande que la taille du papier, des données peuvent s'imprimer au-delà des bords du papier.

**Enlever ombre :**

Supprime les ombres qui apparaissent autour des copies lorsqu'on copie du papier épais ou qui apparaissent au centre des copies lorsqu'on copie un livret.

**Effacer les perforations :**

Supprime les trous de reliure lors de la copie.

**Copie Carte d'identité :**

Numérise les deux faces d'une carte d'identité et les copie sur un seul côté d'une feuille.

**Copie d'épreuve :**

Lorsque vous réalisez plusieurs copies, commencez par en imprimer une pour vérifier le résultat avant d'imprimer le reste.

**Filigrane :**

Filigrane

Sélectionnez **Activé** pour imprimer des tampons sur vos copies.

Type

Sélectionnez le type de tampon.

Position du timbre

Sélectionnez la position du tampon.

Imprimer la page

Sélectionnez la page sur laquelle vous souhaitez imprimer le tampon.

Taille

Sélectionnez la taille du tampon.

Couleur d'impression

Sélectionnez la couleur du tampon.

Transparence

Sélectionnez si le tampon doit être transparent ou non.

Clair :

- Clair  
Sélectionnez **Activé** pour imprimer des tampons de date sur vos copies.
- Format date  
Sélectionnez le format de la date.
- Position du timbre  
Sélectionnez la position du tampon de date.
- Taille  
Sélectionnez la taille du tampon de date.
- Fond  
Sélectionnez si vous souhaitez rendre l'arrière-plan du tampon de date blanc. Si vous sélectionnez **Blanc**, vous pouvez voir le tampon de date clairement lorsque l'arrière-plan des données n'est pas blanc.

Numérotation des pages :

- Numérotation des pages  
Sélectionnez **Activé** pour imprimer des numéros de page sur vos copies.
- Format  
Sélectionnez le format pour la numérotation des pages.
- Position du timbre  
Sélectionnez la position pour la numérotation des pages.
- Modifier la numérotation  
Sélectionnez la page pour laquelle vous souhaitez imprimer le numéro de page. Sélectionnez **Numéro de page de début** pour préciser la page sur laquelle le numéro de page doit commencer. Vous pouvez également préciser le numéro de page sous **Numéro de première page imprimée**.
- Taille  
Sélectionnez le format du nombre.
- Fond  
Sélectionnez si vous souhaitez rendre l'arrière-plan du numéro de page blanc. Si vous sélectionnez **Blanc**, vous pouvez voir le numéro de page clairement lorsque l'arrière-plan de l'original n'est pas blanc.

Stockage de fichiers :

Vous pouvez sauvegarder l'image numérisée dans le stockage.

- Réglage :  
Sélectionnez si vous souhaitez sauvegarder ou pas l'image numérisée uniquement sur le stockage.
- Dossier (Requis) :  
Sélectionnez le stockage sur lequel vous pouvez sauvegarder l'image numérisée.
- Nom du fichier :  
Définissez le nom du fichier.
- Mot de passe du fichier :  
Définissez le mot de passe pour sélectionner le fichier.

Nom utilisateur :

Définissez le nom d'utilisateur.

Séries d'impressions : 

Vous permet de trier les copies en groupes. Vous pouvez définir le nombre de copies, d'ensembles, et d'options de finition.

Effac coul rouge : 

Sélectionnez ceci pour réaliser des copies en effaçant les caractères rouges présents dans les originaux.

---

# Numérisation

Méthodes de numérisation disponibles. . . . .	300
Options de menus pour la numérisation. . . . .	309

## Méthodes de numérisation disponibles

Vous pouvez utiliser n'importe quelle méthode de numérisation suivante avec cette imprimante.

### Numérisation d'originaux vers un dossier réseau

Vous pouvez enregistrer l'image numérisée vers un dossier préconfiguré sur un réseau.

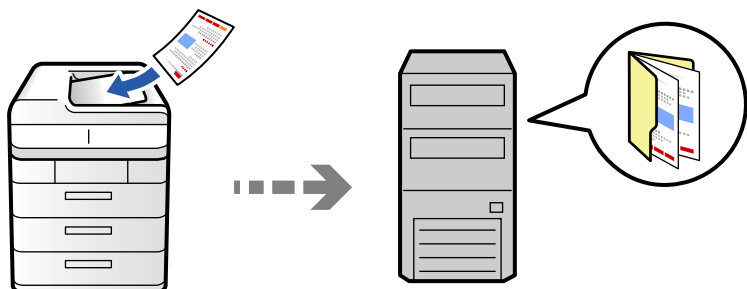

Vérifiez les éléments suivants avant de numériser.

- Assurez-vous qu'un dossier de réseau est préparé. Reportez-vous à ce qui suit pour créer un dossier partagé sur un réseau.

« [Création du dossier partagé](#) » à la page 70

- Enregistrez un trajet de dossier réseau dans vos contacts à l'avance pour spécifier facilement le dossier.

« [Enregistrement des contacts](#) » à la page 91

**Remarque:**

Assurez-vous que les paramètres de **Date/Heure** et **Décalage horaire** sont corrects. Accédez aux menus depuis **Param.** > **Réglages généraux** > **Param de base** > **Régl. Date/Heure**.

1. Placez les documents originaux.

« [Positionnement des originaux](#) » à la page 201

2. Sélectionnez **Numérisation** > **Vers dossier réseau/FTP** sur le panneau de commande.

3. Indiquez le dossier.

- Pour choisir parmi les adresses fréquemment utilisées : sélectionnez un contact dans l'onglet **Fréquent**.
- Pour saisir directement le chemin d'accès du dossier : sélectionnez **Clavier**. Sélectionnez **Mode de communication**, saisissez le chemin de dossier comme **Emplacement (requis)**, puis définissez les autres paramètres de dossier.

Saisissez l'emplacement du dossier dans le format suivant.

Lorsque vous utilisez SMB comme mode de communication : \\nom de l'hôte\nom du dossier

Lorsque vous utilisez FTP comme mode de communication : ftp://nom de l'hôte/nom du dossier

Lorsque vous utilisez FTPS comme mode de communication : ftps://nom de l'hôte/nom du dossier

Lorsque vous utilisez WebDAV (HTTPS) en tant que mode de communication : https://nom de l'hôte/nom du dossier

Lorsque vous utilisez WebDAV (HTTP) en tant que mode de communication : http://nom de l'hôte/nom du dossier



Pour sélectionner dans la liste des contacts : sélectionnez l'onglet **Destination**, sélectionnez un contact.

Pour réduire le nombre de contacts, choisissez  pour les afficher sous forme de catégories.

Pour rechercher un dossier dans la liste des contacts, sélectionnez .

**Remarque:**

*Vous pouvez imprimer l'historique du dossier dans lequel des documents ont été enregistrés en appuyant sur **Menu**.*

4. Sélectionnez **Param. de numér.**, puis vérifiez des paramètres tels que le format d'enregistrement et modifiez-les si nécessaire.

[« Options de menus pour la numérisation » à la page 309](#)

**Remarque:**

Sélectionnez  pour enregistrer vos paramètres en tant que prédéfinition.

Sélectionnez  pour restaurer les paramètres sur les paramètres par défaut.

Pour sauvegarder les originaux sur le stockage, sélectionnez **Stockage de fichiers** et effectuez les réglages. Définissez **Réglage** pour sélectionner si vous souhaitez sauvegarder ou pas l'image numérisée uniquement sur le stockage.

*Vous n'avez pas besoin de saisir les informations de destination si vous enregistrez l'image numérisée uniquement sur le stockage.*

5. Appuyez sur .

## Options de menu de destination pour la numérisation vers un dossier

### Modifier Emplacement :

Saisissez le chemin du dossier et définissez chaque élément sur l'écran.

Mode de communication :

Sélectionnez le mode de communication pour le dossier.

Emplacement (requis) :

Saisissez le chemin du dossier dans lequel enregistrer l'image numérisée.

Sélectionnez **Parcourir** pour rechercher un dossier sur les ordinateurs connectés au réseau.

L'option **Parcourir** n'est disponible que lorsque le **Mode de communication** est réglé sur SMB.

Nom utilisateur :

Saisissez un nom d'utilisateur pour se connecter au dossier spécifié.

Mot de passe :

Saisissez un mot de passe correspondant au nom d'utilisateur.

Mode de connexion :

Sélectionnez le mode de connexion pour le dossier.

Num. port :

Saisissez un numéro de port pour le dossier.

Param. Serveur proxy :

Indiquez si vous souhaitez utiliser un serveur proxy.

## Numérisation d'originaux vers un email

Vous pouvez envoyer des fichiers image numérisés par email directement à partir de l'imprimante via un serveur email préconfiguré.

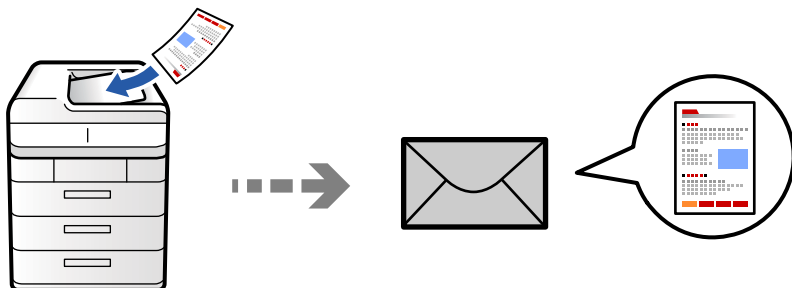

Vous devez configurer les éléments suivants avant de numériser.

- Configurez le serveur de messagerie.

« Configuration d'un serveur de messagerie » à la page 66

- Enregistrez une adresse e-mail dans vos contacts à l'avance pour pouvoir spécifier facilement l'adresse en la sélectionnant dans vos contacts.
- Assurez-vous que les paramètres de **Date/Heure** et **Décalage horaire** sont corrects. Accédez aux menus depuis **Param. > Réglages généraux > Param de base > Régl. Date/Heure**.

1. Placez les documents originaux.

« Positionnement des originaux » à la page 201

2. Sélectionnez **Numérisation > Vers email** sur le panneau de commande.

3. Indiquez les adresses.

- Pour choisir parmi les adresses fréquemment utilisées : sélectionnez un contact dans l'onglet **Fréquent**.
- Pour saisir manuellement l'adresse e-mail : sélectionnez **Clavier**, saisissez l'adresse e-mail, puis sélectionnez **OK**.
- Pour sélectionner dans la liste des contacts : sélectionnez l'onglet **Destinataire**, sélectionnez un contact.

Pour réduire le nombre de contacts, choisissez  pour les afficher sous forme de catégories.

Pour rechercher un dossier dans la liste des contacts, sélectionnez .

- Sélection depuis la liste de l'historique : Sélectionnez  sur l'onglet **Fréquent**, puis sélectionnez un destinataire dans la liste affichée.

### Remarque:

- Le nombre de destinataires que vous avez sélectionnés s'affiche sur la droite de l'écran. Vous pouvez envoyer des e-mails à un maximum de 10 adresses et groupes.



*Si des groupes figurent parmi les destinataires, vous pouvez sélectionner jusqu'à 200 adresses individuelles au total, en tenant compte des adresses figurant dans les groupes.*

- Appuyez sur la boîte d'adresse en haut de l'écran afin d'afficher la liste des adresses sélectionnées.
- Appuyez sur **Menu** pour afficher ou imprimer l'historique des envois, ou modifiez les paramètres du serveur de messagerie.

4. Sélectionnez **Param. de numér.**, puis vérifiez des paramètres tels que le format d'enregistrement et modifiez-les si nécessaire.

« Options de menus pour la numérisation » à la page 309

**Remarque:**

- Sélectionnez  pour enregistrer vos paramètres en tant que prédéfinition.
- Sélectionnez  pour restaurer les paramètres sur les paramètres par défaut.
- Pour sauvegarder les originaux sur le stockage, sélectionnez **Stockage de fichiers** et effectuez les réglages. Définissez **Réglage** pour sélectionner si vous souhaitez sauvegarder ou pas l'image numérisée uniquement sur le stockage.

*Vous n'avez pas besoin de saisir les informations du destinataire si vous avez enregistré l'image numérisée uniquement sur le stockage.*

5. Appuyez sur .

## Numérisation d'originaux vers un ordinateur

Vous pouvez enregistrer l'image numérisée sur un ordinateur connecté à l'imprimante.

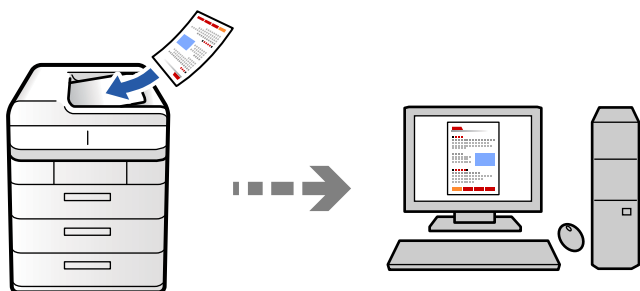

Vous pouvez enregistrer l'image numérisée vers un ordinateur connecté à un réseau.

La méthode pour enregistrer des images est inscrite en tant que *tâche* dans Document Capture Pro installé sur votre ordinateur. Des tâches prédéfinies sont disponibles pour vous permettre d'enregistrer les images numérisées vers un ordinateur. Vous pouvez également créer et enregistrer de nouvelles tâches à l'aide de Document Capture Pro sur votre ordinateur.

**Remarque:**

Vous devez configurer les éléments suivants avant de numériser.

- Installez les applications suivantes sur votre ordinateur.
  - Document Capture Pro
  - Epson Scan 2 (application nécessaire pour utiliser la fonction scanner)

Reportez-vous à ce qui suit pour vérifier les applications installées.

Windows 11: Cliquez sur le bouton Démarrer, puis vérifiez le dossier **All apps > Epson Software > Document Capture Pro**, et le dossier **EPSON > Epson Scan 2**.

Windows 10 : cliquez sur le bouton Démarrer, puis rendez-vous dans le dossier **Epson Software > Document Capture Pro**, puis dans le dossier **EPSON > Epson Scan 2**.

Windows 8.1/Windows 8 : entrez le nom de l'application dans l'icône Rechercher, puis vérifiez l'icône affichée.

Windows 7 : cliquez sur le bouton Démarrer, puis sélectionnez **Tous les programmes**. Rendez-vous ensuite dans le dossier **Epson Software > Document Capture Pro**, puis dans le dossier **EPSON > Epson Scan 2**.

Mac OS : sélectionnez **Aller > Applications > Epson Software**.

- Connectez l'imprimante et l'ordinateur sur un réseau.
- Si vous utilisez Document Capture Pro Server dans Windows Server, réglez l'option **Mode Opération** sur **Mode Serveur** dans Web Config ou depuis le panneau de commande de l'imprimante.

1. Placez les documents originaux.

[« Positionnement des originaux » à la page 201](#)

2. Sélectionnez **Numérisation > Vers ordi** sur le panneau de commande.

3. Sélectionnez **Sélectionnez Ordinateur.**, puis sélectionnez l'ordinateur sur lequel Document Capture Pro est installé.

**Remarque:**

Le panneau de commande de l'imprimante peut afficher jusqu'à 110 ordinateurs sur lesquels Document Capture Pro est installé.

Si **Mode Serveur** est défini comme mode de fonctionnement, vous n'avez pas besoin d'effectuer cette étape.

4. Sélectionnez la tâche.

5. Sélectionnez la zone dans laquelle le contenu de la tâche est affiché, puis vérifiez les détails de la tâche.

6. Appuyez sur .

Document Capture Pro démarre automatiquement sur votre ordinateur et la numérisation commence.

**Remarque:**

Reportez-vous à l'aide de Document Capture Pro pour en savoir plus sur ses fonctionnalités, par exemple la création et l'enregistrement de nouvelles tâches.

Vous pouvez non seulement lancer la numérisation à partir de l'imprimante, mais aussi à partir de votre ordinateur en utilisant Document Capture Pro. Reportez-vous à l'aide de l'application Document Capture Pro pour plus de détails.

**Informations connexes**



➔ [« Utilisation d'Document Capture Pro Server » à la page 122](#)

## Numérisation d'originaux vers un périphérique de stockage

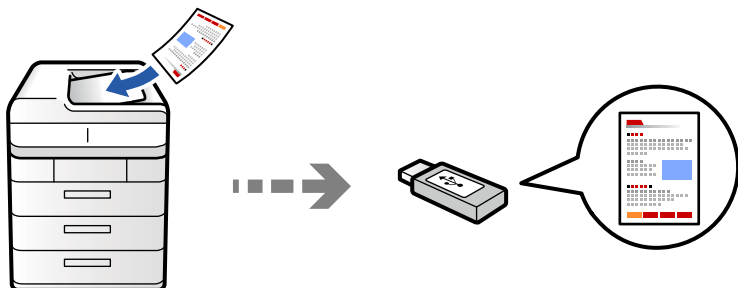
Vous pouvez enregistrer les images numérisées directement sur un périphérique de stockage inséré dans l'imprimante.



Vous pouvez enregistrer l'image numérisée sur un dispositif mémoire.

1. Placez les documents originaux.  
« [Positionnement des originaux](#) » à la page 201
2. Insérez un périphérique de stockage dans l'imprimante.  
« [Insertion d'un périphérique USB externe](#) » à la page 206
3. Sélectionnez **Numérisation** > **Vers dispos mém** sur le panneau de commande.
4. Réglez les paramètres de numérisation.  
« [Options de menus pour la numérisation](#) » à la page 309
  - Sélectionnez  pour enregistrer vos paramètres en tant que prédéfinition.
  - Sélectionnez  pour restaurer les paramètres sur les paramètres par défaut.
  - Pour sauvegarder les originaux sur le stockage, sélectionnez **Stockage de fichiers** et effectuez les réglages. Définissez **Réglage** pour sélectionner si vous souhaitez sauvegarder ou pas l'image numérisée uniquement sur le stockage.
5. Appuyez sur .

## Numérisation d'originaux vers le cloud

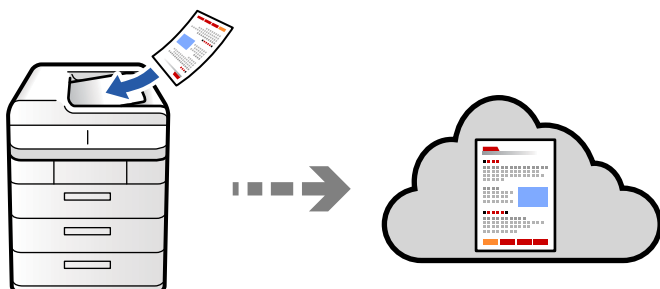

Vous pouvez envoyer des images numérisées depuis le panneau de commande de l'imprimante vers des services cloud configurés au préalable.



Avant d'utiliser cette fonctionnalité, définissez les paramètres à l'aide de l'application Epson Connect. Pour plus de détails, reportez-vous au site Web du portail Epson Connect.

<https://www.epsonconnect.com/>

<http://www.epsonconnect.eu> (Europe uniquement)

1. Placez les documents originaux.  
« [Positionnement des originaux](#) » à la page 201
2. Sélectionnez **Numérisation** > **Vers Cloud** sur le panneau de commande.
3. Sélectionnez la boîte **Sélectionnez une destination.** sur la partie supérieure de l'écran, et sélectionnez un destinataire.
4. Réglez les paramètres de numérisation.  
« [Options de menus pour la numérisation](#) » à la page 309
  - Sélectionnez  pour enregistrer vos paramètres en tant que prédéfinition.
  - Sélectionnez  pour restaurer les paramètres sur les paramètres par défaut.
  - Pour sauvegarder les originaux sur le stockage, sélectionnez **Stockage de fichiers** et effectuez les réglages. Définissez **Réglage** pour sélectionner si vous souhaitez sauvegarder ou pas l'image numérisée uniquement sur le stockage.  
Vous n'avez pas besoin de saisir les informations de destination si vous enregistrez l'image numérisée uniquement sur le stockage.
5. Appuyez sur .

## Numérisation d'originaux vers le stockage

Vous pouvez sauvegarder des images numérisées vers le stockage intégré de l'imprimante.

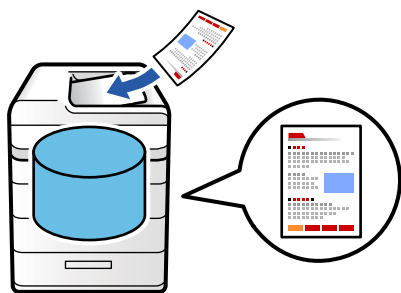

Voir ci-dessous pour plus d'informations sur la fonction de stockage.



« [Utilisation du stockage](#) » à la page 368

1. Placez les documents originaux.  
« [Positionnement des originaux](#) » à la page 201
2. Sélectionnez **Numérisation** > **Vers stockage** sur le panneau de commande.
3. Indiquez le dossier.

4. Sélectionnez l'onglet **Param. de numér.**, puis vérifiez les paramètres et modifiez-les si nécessaire.

[« Options de menus pour la numérisation » à la page 309](#)

**Remarque:**

- Sélectionnez  pour enregistrer vos paramètres en tant que prédéfinition.
- Sélectionnez  pour restaurer les paramètres sur les paramètres par défaut.

5. Appuyez sur .

## Numérisation à l'aide de WSD

**Remarque:**

- Cette fonctionnalité est uniquement disponible pour les ordinateurs exécutant Windows Vista ou supérieur.
- Si vous utilisez Windows 7/Windows Vista, vous devez configurer votre ordinateur au préalable à l'aide de cette fonctionnalité.

[« Configuration d'un port WSD » à la page 307](#)

1. Placez les documents originaux.  
[« Positionnement des originaux » à la page 201](#)
2. Sélectionnez **Numérisation > Vers ordi (WSD)** sur le panneau de commande.
3. Sélectionnez un ordinateur.
4. Appuyez sur .

## Configuration d'un port WSD

Cette section indique comment configurer un port WSD sous Windows 7/Windows Vista.

**Remarque:**

*Sous Windows 8 ou supérieur, le port WSD est automatiquement configuré.*

La configuration d'un port WSD nécessite les éléments suivants.

- L'imprimante et l'ordinateur sont connectés au réseau.
  - Le pilote d'impression est installé sur l'ordinateur.
1. Mettez l'imprimante sous tension.
  2. Cliquez sur Démarrer, puis cliquez sur **Réseau** au niveau de l'ordinateur.
  3. Cliquez avec le bouton droit de la souris sur l'imprimante, puis cliquez sur **Installer**.  
Cliquez sur **Continuer** lorsque l'écran **Contrôle de compte d'utilisateur** s'affiche.

Cliquez sur **Désinstaller** et redémarrez si l'écran **Désinstaller** s'affiche.

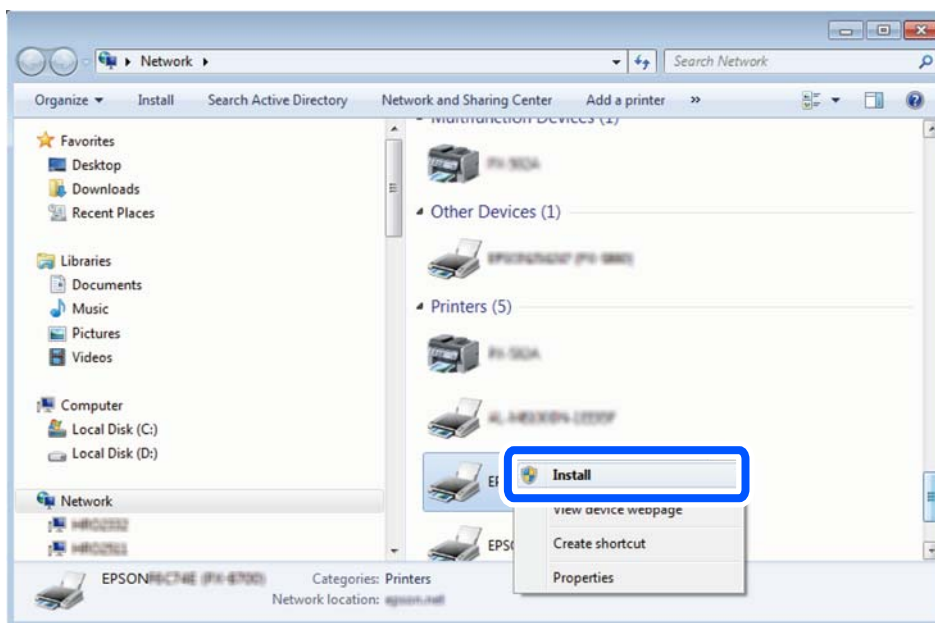

**Remarque:**

Le nom de l'imprimante définie pour le nom de réseau et de modèle (EPSON XXXXXX (XX-XXXX)) est affiché sur l'écran réseau. Vous pouvez vérifier le nom de l'imprimante à partir du panneau de commande de l'imprimante ou en imprimant une feuille d'état du réseau.

4. Cliquez sur **Votre périphérique est prêt à être utilisé.**

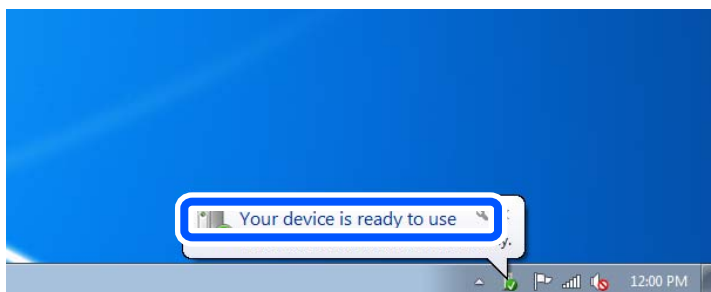

5. Consultez le message, puis cliquez sur **Fermer.**

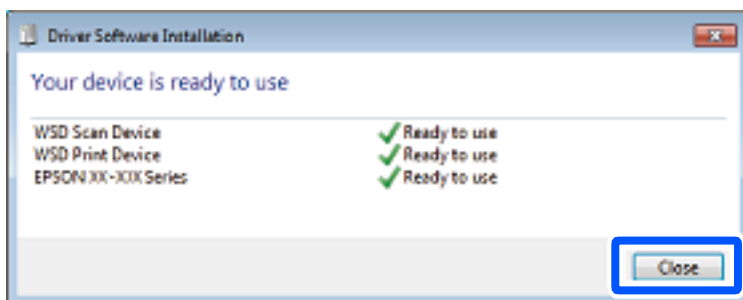



### 6. Ouvrez l'écran **Périphériques et imprimantes**.

#### Windows 7

Cliquez sur **Panneau de configuration > Matériel et audio** (ou **Matériel**) > **Périphériques et imprimantes**.

#### Windows Vista

Cliquez sur Démarrer > **Panneau de configuration > Matériel et audio > Imprimantes**.

### 7. Vérifiez qu'une icône avec le nom réseau de l'imprimante est affichée.

Sélectionnez le nom de l'imprimante lors de l'utilisation d'un port WSD.

## Numérisation d'originaux vers un périphérique intelligent

Vous pouvez enregistrer directement les images numérisées sur un périphérique intelligent comme un smartphone ou une tablette grâce à l'application Epson Smart Panel sur le périphérique intelligent.

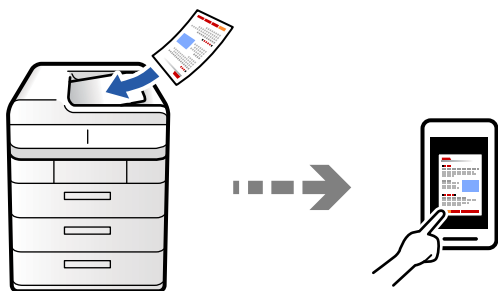

#### **Remarque:**

Installez *Epson Smart Panel* sur votre périphérique intelligent avant de numériser.

#### 1. Placez les documents originaux.

« [Positionnement des originaux](#) » à la page 201

#### 2. Lancez Epson Smart Panel sur votre périphérique intelligent.

#### 3. Sélectionnez le menu numériser sur l'écran d'accueil.

#### 4. Suivez les instructions à l'écran pour numériser et sauvegarder les images.

---

## Options de menus pour la numérisation

Certains éléments peuvent ne pas être disponibles en fonction de la méthode de numérisation que vous avez sélectionnée ou d'autres paramètres que vous avez définis.

#### Mode coul :

Permet d'indiquer s'il faut numériser en couleur ou en noir et blanc.

#### Format de fichier :

Sélectionnez le format de fichier.

**Paramètre de page :**

Lorsque vous sélectionnez PDF, Compact PDF, PDF/A, Compact PDF/A ou TIFF comme format de fichier, sélectionnez si vous souhaitez sauvegarder tous les originaux en tant que fichier unique (multi-page) ou sauvegarder chaque original séparément (page unique).

**Taux de compression :**

Sélectionnez le niveau de compression de l'image.

**Réglages PDF :**

Si vous avez sélectionné PDF comme paramètre de format d'enregistrement, utilisez ces paramètres pour protéger les fichiers PDF.

Pour créer un fichier PDF qui nécessite un mot de passe à l'ouverture, définissez MdPasse d'ouverture de doc. Pour créer un fichier PDF qui nécessite un mot de passe pour l'impression ou la modification, définissez Autorisations.

**Reconnaissance optique de caractères :** 

Vous pouvez enregistrer l'image numérisée sous forme de PDF consultable. C'est un PDF dans lequel des données textuelles consultables ont été intégrées.

Le texte des originaux est reconnu grâce à la fonction OCR (reconnaissance optique de caractères), puis intégré dans l'image numérisée.

Cet élément n'est pas disponible lorsque vous utilisez le menu **Vers ordi**, **Vers Cloud**, **Vers stockage**, ou **Stockage vers Cloud**.

**Remarque:**

*Le texte peut ne pas être reconnu correctement sur certains originaux.*

- Langue/Language: Sélectionnez la langue du texte source de l'original.
- Orientation de la page: Sélectionnez le sens de l'image de sortie. Sélectionnez **Rotation auto** pour tourner automatiquement l'image dans le sens du texte reconnu dans l'original.

[« Description de OCR Option » à la page 163](#)

**Résolution :**

Permet de sélectionner la résolution de numérisation.

**Recto / Verso :**

Permet de numériser les deux côtés du document original.

- Sens (original) :  
Permet de sélectionner l'orientation du document original.
- Reliure (original) :  
Sélectionnez l'orientation de reliure de l'original.

**Zone de numérisation :**

Sélectionnez la zone de numérisation. Pour numériser la zone maximale de la vitre du scanner, sélectionnez **Zone Max**.

- Sens (original) :  
Permet de sélectionner l'orientation du document original.

#### Type original

Permet de sélectionner le type de votre original.

#### Sens (original) :

Permet de sélectionner l'orientation du document original.

#### Orig. formats diff. :

Vous pouvez disposer les combinaisons de tailles suivantes simultanément dans l'ADF.

A4 et A5

Lorsque vous utilisez ces combinaisons, les originaux sont numérisés à la taille réelle des originaux. Placez vos documents originaux en alignant leur largeur tel qu'illustré ci-dessous.

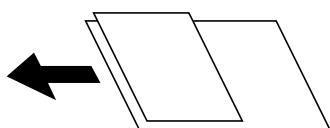

#### Densité :

Permet de sélectionner le contraste de l'image numérisée.

#### Suppr arrière-plan :

Sélectionnez la luminosité de l'arrière-plan. Appuyez sur + pour éclaircir (blanchir) l'arrière-plan et sur - pour l'assombrir (noircir).

Si vous sélectionnez **Auto**, les couleurs d'arrière-plan des originaux sont détectées puis supprimées ou éclaircies automatiquement. La fonction n'est pas appliquée correctement si la couleur de l'arrière-plan est trop foncée ou non détectée.

#### Enlever ombre :

Permet de supprimer les ombres du document original qui apparaissent dans l'image numérisée.

Cadre :

Permet de supprimer les ombres se trouvant sur les bords du document original. Sélectionnez **Page arrière** pour régler la zone du côté arrière individuellement lors de la numérisation des originaux recto verso.

Centre :

Permet de supprimer les ombres se trouvant sur marge de reliure du livret.

#### Effacer les perforations :

Supprime les trous de perforation qui apparaissent dans l'image numérisée. Vous pouvez indiquer la zone où supprimer les trous de perforation en saisissant une valeur dans la boîte située à droite.

Position des perforations :

Permet de sélectionner la position pour supprimer les trous de perforation.

Sens (original) :

Permet de sélectionner l'orientation du document original.

#### Ignorer les pages vierges :

Saute les pages vierges lors de la numérisation si les originaux contiennent des pages vierges.

Si le résultat n'est pas celui que vous voulez, ajustez le niveau de détection.

**Remarque:**

*Il se peut que certaines pages soient accidentellement détectées comme des pages vierges.*

### Num continue (ADF) :

Vous pouvez positionner en même temps de nombreux originaux dans le ADF et les numériser tous en une seule tâche.

### Stockage de fichiers :

Vous pouvez sauvegarder l'image numérisée dans le stockage.

Réglage :

Sélectionnez si vous souhaitez sauvegarder ou pas l'image numérisée uniquement sur le stockage.

Dossier (Requis) :

Sélectionnez le stockage sur lequel vous pouvez sauvegarder l'image numérisée.

Nom du fichier :

Définissez le nom du fichier.

Mot de passe du fichier :

Définissez le mot de passe pour sélectionner le fichier.

Nom utilisateur :

Définissez le nom d'utilisateur.

### Effac coul rouge :

Supprime les notes rouges d'une image numérisée.

Cet élément n'est pas disponible lorsque vous utilisez le menu **Vers ordi, Stockage vers Dispos mém, Stockage vers e-mail, Stockage to vers Dossier réseau / FTP, ou Stockage vers Cloud.**

[« Description de Effac coul rouge » à la page 159](#)

[« Utilisation d'Effac coul rouge » à la page 160](#)

### Sujet :

Saisissez l'objet de l'e-mail en caractères alphanumériques et symboles.

### Taille max fichier joint :

Sélectionnez la taille de fichier maximale qui peut être jointe à l'email.

### Nom du fichier :

Préfixe nom de fichier :

Saisissez un préfixe pour le nom des images en caractères alphanumériques et symboles.

Ajouter date :

Ajouter la date au nom du fichier.

Ajouter l'heure :

Ajouter l'heure au nom du fichier.

### Chiffrement e-mail :

Chiffre les e-mails lors de l'envoi.

**Signature numérique :**

Ajoute une signature numérique aux e-mails.

**Nom du fichier :**

Définissez le nom du fichier.

**Mot de passe du fichier :**

Définissez le mot de passe pour sélectionner le fichier.

**Nom utilisateur :**

Définissez le nom de l'utilisateur pour le fichier.

---

# Télécopie (imprimantes avec fonctionnalité télécopie uniquement)

Avant d'utiliser les fonctions de fax. . . . .	315
Présentation des fonctions de télécopie de cette imprimante. . . . .	315
Envoi de fax à l'aide de l'imprimante. . . . .	322
Réception de fax sur l'imprimante. . . . .	331
Options de menu pour le fax. . . . .	337
Options de menus pour Boîte Fax. . . . .	343
Vérification de l'état ou des journaux pour les tâches de fax. . . . .	355
Envoi d'un fax à partir d'un ordinateur. . . . .	357
Réception de fax sur un ordinateur. . . . .	362
Fax IP (optionnel). . . . .	365

## Avant d'utiliser les fonctions de fax

Si vous souhaitez vérifier le statut des paramètres de fax, imprimez une **Liste param fax** en sélectionnant **Fax** > (Menu) > **Rapport de fax** > **Liste param fax**. Si votre organisation dispose d'un administrateur d'imprimante, contactez votre administrateur pour vérifier l'état ou les conditions de la connexion et des paramètres.

**Vérifiez les points suivants avant de commencer à utiliser les fonctions de fax.**

- L'imprimante et la ligne téléphonique, et (s'il est utilisé) l'appareil téléphonique sont correctement connectés  
« Connexion de l'imprimante à la ligne téléphonique » à la page 124
- Les paramètres de base de fax (Assistant param fax) sont complétés  
« Rendre l'imprimante prête à envoyer et recevoir des fax » à la page 128  
« Enregistrement des contacts » à la page 91
- Les autres Param. fax sont complétés  
« Configuration d'un serveur de messagerie » à la page 66  
« Partage d'un dossier de réseau partagé » à la page 70  
« Réglage des paramètres de la fonction fax de l'imprimante, en fonction de l'utilisation » à la page 130
- Consultez également les informations suivantes si vous souhaitez utiliser le fax IP (l'enregistrement d'une clé de licence est nécessaire).  
« Caractéristiques de fax IP » à la page 365

**Vérifiez également les points suivants :**

- Résolution des problèmes de fax :  
« Impossible d'envoyer ou de recevoir des fax » à la page 430  
« La qualité du fax envoyé est médiocre » à la page 457  
« La qualité des fax reçus est mauvaise » à la page 459  
« L'imprimante ne fonctionne pas comme prévu » à la page 475
- Options des menus pour configurer les fonctionnalités de fax :  
« Param. fax (imprimantes avec fonctionnalité de télécopie uniquement) » à la page 518

## Présentation des fonctions de télécopie de cette imprimante

### Fonction : Envoi de fax

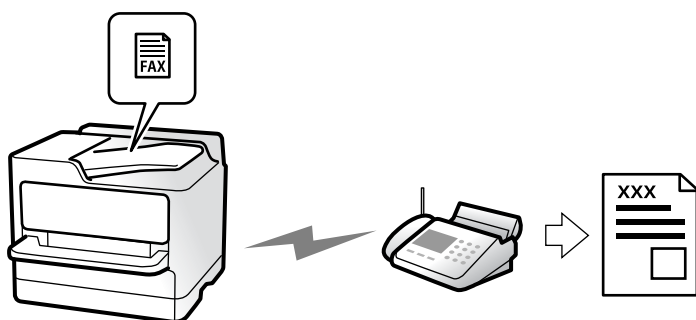

## Méthodes d'envoi

### Envoi automatique

Lorsque vous numérisez un original en appuyant sur **◇ (Envoyer)**, l'imprimante compose le numéro des destinataires et envoie le fax.

[« Envoi de fax à l'aide de l'imprimante » à la page 322](#)

### Envoi manuel

Lorsque vous effectuez un contrôle manuel de la connexion téléphonique en composant le numéro du destinataire, appuyez sur **◇ (Envoyer)** pour envoyer directement le fax.

[« Envoi de fax après confirmation de l'état du destinataire » à la page 325](#)

[« Envoi de fax via la numérotation sur un périphérique téléphonique externe » à la page 325](#)

## Désignation du destinataire lors de l'envoi d'un fax

Vous pouvez saisir les destinataires, à l'aide de **Entrée directe**, **Contacts**, et de **Récent**.

[« Destinataire » à la page 338](#)

[« Enregistrement des contacts » à la page 91](#)

## Param. de numér. pour envoyer des fax

Vous pouvez sélectionner des options telles que **Résolution** ou **Taille initiale (Vitre)** pour envoyer des fax.

[« Param. de numér. : » à la page 338](#)

## Utilisation des Param. d'envoi fax pour envoyer des fax

Vous pouvez utiliser les **Param. d'envoi fax** tels que **Envoi direct** pour envoyer un document volumineux de manière stable) ou **Sauvegarde** lorsque l'envoi normal échoue. Si vous définissez des paramètres pour sauvegarder les fax envoyés, mais que la sauvegarde échoue, l'imprimante peut envoyer une notification par e-mail automatiquement lorsque la sauvegarde est effectuée.

[« Param. d'envoi fax : » à la page 339](#)

[« Sauvegarde rapport d'erreur : » à la page 519](#)

[« Configuration d'un serveur de messagerie » à la page 66](#)

## Fonction : Réception de fax

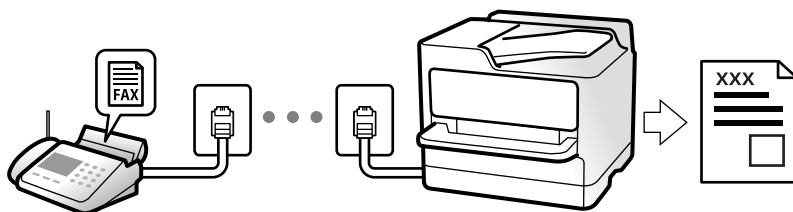



## Définition du Mode réception

### Manuel

Principalement pour téléphoner, mais aussi pour envoyer et recevoir des fax

[« Utilisation du mode Manuel » à la page 332](#)

### Auto

- Uniquement pour envoyer et recevoir des fax (aucun téléphone externe nécessaire)

- Principalement pour envoyer et recevoir des fax, mais aussi pour téléphoner

[« Utilisation du mode Auto » à la page 332](#)

## Réception de fax en utilisant un téléphone connecté

Vous pouvez recevoir des fax en utilisant uniquement un combiné téléphonique externe.

[« Réception à distance : » à la page 522](#)

[« Réglage des paramètres lors de la connexion d'un combiné téléphonique » à la page 131](#)

## Destination des fax reçus

### **Sortie sans condition :**

Les fax reçus sont imprimés par défaut, sans condition. Vous pouvez définir les destinataires de la réception de fax vers la boîte de réception, un ordinateur, une mémoire externe, des e-mails, des dossiers ou d'autres fax.

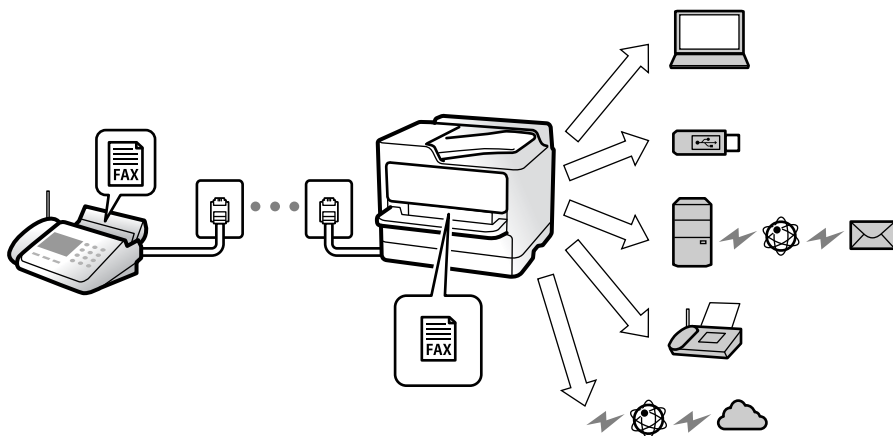

[« Enreg/Transf non conditionnel : » à la page 527](#)

[« Paramètres d'enregistrement pour recevoir des fax » à la page 132](#)

[« Paramètres de transfert des fax reçus » à la page 134](#)

Si vous les enregistrez dans la boîte de réception, vous pouvez en vérifier le contenu à l'écran.

[« Paramètres Boîte de réception : » à la page 533](#)

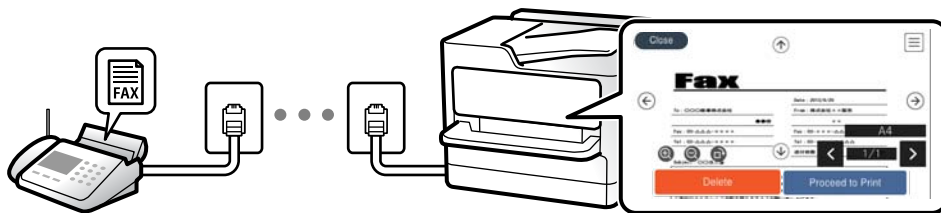

[« Affichage des fax reçus sur l'écran LCD de l'imprimante » à la page 336](#)

### **Sortie lorsque les conditions correspondent :**

Vous pouvez définir des destinataires pour les fax reçus dans la boîte de réception ou dans une boîte confidentielle, un dispositif de mémoire externe, un e-mail, un dossier, ou un autre télécopieur lorsque les conditions sont réunies. Si vous les enregistrez dans la boîte de réception ou vers une boîte confidentielle, vous pouvez en vérifier le contenu à l'écran.

[« Enreg/Transf conditionnel : » à la page 529](#)

[« Liste enreg/transf conditionnel : » à la page 341](#)

## **Fonction : envoi/réception PC-FAX (Windows/Mac OS)**

### **Envoi PC-FAX**

Vous pouvez envoyer des fax depuis un ordinateur.

[« Activer l'envoi de fax depuis un ordinateur » à la page 142](#)

[« Application de configuration et d'envoi de télécopies \(FAX Utility\) » à la page 499](#)

[« Application d'envoi de télécopies \(pilote PC-FAX\) » à la page 500](#)

[« Envoi d'un fax à partir d'un ordinateur » à la page 357](#)

### **Réception PC-FAX**

Vous pouvez recevoir les fax sur un ordinateur.

[« Réglage pour envoyer et recevoir des fax sur un ordinateur » à la page 142](#)

[« Application de configuration et d'envoi de télécopies \(FAX Utility\) » à la page 499](#)

[« Réception de fax sur un ordinateur » à la page 362](#)

## Fonctions : Différents rapports de fax

Vous pouvez vérifier le statut des fax envoyés et reçus dans un rapport.

XX-XXXXXXXX

Fax Communication Log		PAGE:	001/001			
		XXXX.XX.XX	XX:XX.PM			
Name	: XXXX					
Fax	: XXXX XX XXXX					
Date	Time	Type	ID	Duration	Pages	Result
XX.XX	XX:XXPM	Send	XX XXXX XXXX	00:00	000/001	No Answer
XX.XX	XX:XXPM	Receive		00:37	001	OK
XX.XX	XX:XXAM	Send	XXX XXX XXXX			OK

« Paramètres de rapports » à la page 519

« Param. d'envoi fax : » à la page 339

« Journal de transmission : » à la page 341

« Rapport de fax : » à la page 341

## Fonction : Vérification de l'état ou des journaux pour les tâches de fax

The screenshot shows a 'Status Monitor' window with a 'Log' tab selected. The table below represents the data shown in the log.

Doc. Name/To	From	Completed	All
XXXXXXXXXXXX		XXXX-XX-XX XXXX	Print
Print Received Fax	XXXXXXXXXXXX	XXXX-XX-XX XXXX	Receive
Fax to Receive	XXXXXXXXXXXX	XXXX-XX-XX XXXX	Send
XXXXXXXXXXXX		XXXX-XX-XX XXXX	Save
XXXXXXXXXXXX		XXXX-XX-XX XXXX	x OK
XXXXXXXXXXXX		XXXX-XX-XX XXXX	x OK

Vous pouvez vérifier les travaux de fax en cours ou vérifier l'historique des travaux.

« Vérification de l'état ou des journaux pour les tâches de fax » à la page 355

## Fonction : Boîte Fax



### Boîte de réception et boîtes confidentielles

Vous pouvez stocker les fax reçus dans la boîte de réception ou les boîtes confidentielles.

[« Boîte récept / Confid » à la page 343](#)

### Boîte Docs stockés

Vous pouvez envoyer des fax en utilisant les documents enregistrés dans cette boîte.

[« Docs stockés : » à la page 346](#)

### Boîte Envoi vote / Tableau

Les documents stockés dans la boîte Envoi vote ou les boîtes de requête peuvent être envoyés sur demande depuis un autre appareil de télécopie.

[« Envoi vote / Tableau » à la page 349](#)

### Sécurité pour la fonctionnalité de la boîte de télécopie

Vous pouvez définir un mot de passe pour chaque boîte.

[« Fonction : Sécurité lors de l'envoi et de la réception de fax » à la page 320](#)

## Fonction : Sécurité lors de l'envoi et de la réception de fax

Vous pouvez utiliser de nombreuses fonctions de sécurité.

Vous pouvez utiliser de nombreuses fonctions de sécurité telles que **Restrictions de numérotation directe** afin d'éviter d'envoyer un fax à une destination incorrecte, ou **Effac auto donn. sauveg** pour prévenir toute perte d'information.

[« Param. de sécurité » à la page 524](#)

[« Réglages de suppression des documents dans les boîtes : » à la page 534](#)

[« Options de menus pour Boîte Fax » à la page 343](#)

Vous pouvez définir un mot de passe pour chaque groupe de fax dans l'imprimante.

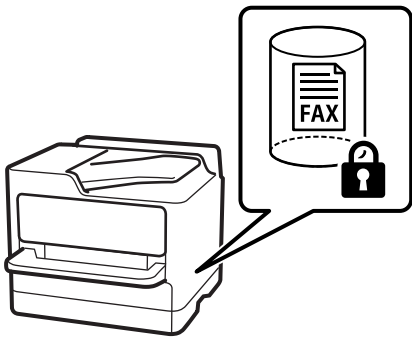

[« Rég MdPasse de Bte récep : » à la page 533](#)

[« Options de menus pour Boîte Fax » à la page 343](#)

## Fonctions : autres fonctions utiles

### Blocage des fax indésirables



Vous pouvez rejeter les fax non désirés.

[« Configuration des paramètres pour bloquer les fax non désirés » à la page 142](#)

### Réception de fax après la numérotation

Après avoir composé le numéro d'un autre télécopieur, vous pouvez recevoir le document depuis ce télécopieur.

[« Réception de fax à l'aide d'un appel téléphonique » à la page 333](#)

[« Réception vote : » à la page 342](#)

## Concernant l'envoi de fax

Vous pouvez modifier le premier onglet qui s'affiche sur le menu **Fax**, ou afficher les paramètres fréquemment utilisés pour envoyer les fax dans l'onglet **Fréquent**.

[« Paramètres utilisateur » à la page 519](#)

[« Bouton d'util rapide : » à la page 337](#)

---

## Envoi de fax à l'aide de l'imprimante

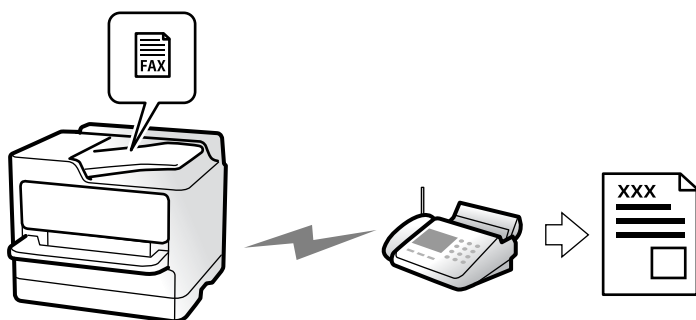

Vous pouvez envoyer des fax en saisissant les numéros des destinataires à l'aide du panneau de commande.

### Remarque:

- Lors de l'envoi de fax en monochrome, vous pouvez prévisualiser l'image numérisée sur l'écran LCD avant l'envoi.
- Vous pouvez réserver jusqu'à 50 tâches de fax monochromes même si la ligne téléphonique est utilisée pour un appel vocal, l'envoi d'un autre fax, ou la réception d'un fax. Vous pouvez vérifier ou annuler les tâches de fax réservées à partir de **État des travaux**.

1. Placez les documents originaux.

[« Positionnement des originaux » à la page 201](#)

Vous pouvez envoyer jusqu'à 200 pages en une seule transmission. Toutefois, selon la quantité de mémoire restante, vous ne pourrez peut-être pas envoyer de fax, même s'ils font moins de 200 pages.

2. Sélectionnez **Fax** à l'écran d'accueil.

3. Indiquez le destinataire.

[« Sélection des destinataires » à la page 323](#)

Reportez-vous également à ce qui suit pour obtenir des informations sur l'extension de la fonction de fax IP.

[« Envoi de fax IP en utilisant l'imprimante » à la page 366](#)

4. Sélectionnez l'onglet **Param. fax**, puis réglez les paramètres tels que **Résolution** et **Envoi direct**.

[« Param. fax » à la page 338](#)

5. Appuyez sur **★ (Réglages personnalisés)** à l'écran principal de fax pour enregistrer les paramètres et destinataires actuels dans les Réglages personnalisés. Ceci vous permettra de charger les paramètres en toute simplicité.

Les destinataires peuvent ne pas être enregistrés en fonction de la façon dont vous les avez spécifiés, par exemple en saisissant un numéro de fax manuellement.

6. Appuyez sur  pour envoyer le fax.

**Remarque:**

- Si le numéro de fax est occupé ou en cas de problème, l'imprimante recompose automatiquement le numéro après une minute.
- Pour annuler l'envoi, appuyez sur .
- L'envoi d'un fax en couleurs demande plus de temps car l'imprimante effectue la numérisation en même temps que l'envoi. Vous ne pouvez pas utiliser les autres fonctionnalités pendant que l'imprimante envoie un fax en couleurs.

### Informations connexes

➔ « Vérification des tâches de fax en cours » à la page 356

## Sélection des destinataires

Vous pouvez spécifier les destinataires sur l'onglet **Destinataire** pour envoyer le fax en utilisant les méthodes suivantes.

### Saisie manuelle du numéro de fax

Sélectionnez **Entrée directe**, saisissez un numéro de fax sur l'écran qui s'affiche, puis appuyez sur **OK**.

- Pour ajouter une pause (pause de trois secondes pendant la numérotation), saisissez un tiret (-).
- Si vous avez défini un code d'accès externe dans **Type de ligne**, saisissez le caractère # (dièse) au lieu du code d'accès externe réel au début du numéro de fax.

**Remarque:**

Si vous ne pouvez pas saisir manuellement un numéro de fax, **Restrictions de numérotation directe** dans **Param. de sécurité** est défini sur **Activé**. Sélectionnez les destinataires de fax dans la liste des contacts ou dans l'historique des fax envoyés.

### Sélection des destinataires dans la liste des contacts

Sélectionnez **Contacts** puis sélectionnez les destinataires auxquels vous souhaitez envoyer le fax. L'icône suivante affiche la liste de contacts.



Pour rechercher un destinataire dans la liste des contacts, sélectionnez .

Si le destinataire que vous souhaitez envoyer n'a pas encore été enregistré dans **Contacts**, sélectionnez  pour l'enregistrer.

### Sélection de destinataires partir de l'historique des fax envoyés

Sélectionnez  (Récent), puis sélectionnez un destinataire.

### Sélection de destinataires dans la liste de l'onglet Destinataire

Sélectionnez un destinataire enregistré en tant que **Affect à l'util fréquente** dans Web Config.

**Remarque:**

Pour effacer les destinataires que vous avez entrés, affichez la liste des destinataires en appuyant sur le champ qui affiche un numéro de fax ou le nombre de destinataires sur l'écran LCD, sélectionnez le destinataire dans la liste, puis sélectionnez **Retirer**.

**Informations connexes**









- ➔ « Enregistrement des contacts » à la page 91
- ➔ « Éléments de configuration de la destination » à la page 93
- ➔ « Destinataire » à la page 338

## Diverses manières d'envoyer des fax

### Envoi d'un fax après avoir vérifié l'image numérisée



Vous pouvez prévisualiser l'image numérisée sur l'écran LCD avant l'envoi du fax. (Fax en noir et blanc uniquement)

1. Placez les documents originaux.  
« Positionnement des originaux » à la page 201
2. Sélectionnez **Fax** à l'écran d'accueil.
3. Indiquez le destinataire.  
« Sélection des destinataires » à la page 323
4. Sélectionnez l'onglet **Param. fax**, puis configurez les paramètres nécessaires.  
« Param. fax » à la page 338
5. Appuyez sur , puis vérifiez l'image du document numérisé.
  -     : permet de déplacer l'écran dans le sens des flèches.
  -   : permet de réduire ou d'agrandir.
  -   : permet d'afficher la page précédente ou la page suivante.



**Remarque:**

- Lorsque **Envoi direct** est activé, vous ne pouvez pas prévisualiser.
- Si vous ne touchez pas à l'écran de prévisualisation pendant le délai configuré dans **Param.** > **Réglages généraux** > **Param. fax** > **Param. d'envoi** > **Heure d'affichage de l'aperçu fax**, le fax est automatiquement envoyé.

6. Sélectionnez **Début d'envoi**. Sinon, sélectionnez **Annuler**

**Remarque:**

La qualité d'image d'un fax envoyé peut être différente de celle de la prévisualisation selon les capacités de la machine du destinataire.

## Envoi de fax après confirmation de l'état du destinataire

Vous pouvez envoyer un fax pendant l'écoute de sons ou de voix via le haut-parleur de l'imprimante pendant la numérotation, la communication ou la transmission. Vous pouvez également utiliser cette fonctionnalité lorsque vous souhaitez recevoir un fax à partir d'un service d'information par télécopie en suivant les instructions audio.

1. Sélectionnez **Fax** à l'écran d'accueil.
2. Sélectionnez l'onglet **Param. fax**, puis définissez les paramètres tels que la résolution et la méthode d'envoi selon vos besoins. Lorsque vous avez fini de définir les paramètres, sélectionnez l'onglet **Destinataire**.

[« Param. fax » à la page 338](#)

3. Appuyez sur  puis indiquez le destinataire.

**Remarque:**

Vous pouvez ajuster le volume sonore du haut-parleur.

4. Lorsque vous entendez une tonalité de fax, sélectionnez **Envoyer/ Recevoir** sur la partie supérieure droite de l'écran LCD, puis appuyez sur **Envoyer**.

**Remarque:**

Lorsque vous recevez un fax depuis un service d'informations de fax et que vous entendez les instructions audio, suivez ces instructions pour effectuer les opérations de l'imprimante.

5. Appuyez sur  pour lancer l'envoi du fax.

## Envoi de fax via la numérotation sur un périphérique téléphonique externe

Vous pouvez envoyer un fax en numérotant via le téléphone connecté lorsque vous souhaitez parler au téléphone avant d'envoyer un fax, ou lorsque le télécopieur du destinataire ne passe pas automatiquement en mode fax.

1. décrochez le combiné du téléphone connecté puis numérotez le numéro de fax du destinataire à l'aide du téléphone.

**Remarque:**

Lorsque le destinataire répond au téléphone, vous pouvez lui parler.

2. Sélectionnez **Fax** à l'écran d'accueil.
3. Effectuez les réglages nécessaires sur **Param. fax**.

[« Param. fax » à la page 338](#)

4. Lorsque vous entendez une tonalité de fax, appuyez sur , puis raccrochez le combiné.

**Remarque:**

Lorsqu'un numéro est composé à l'aide du téléphone connecté, l'envoi d'un fax demande plus de temps car l'imprimante effectue la numérisation en même temps que l'envoi. Vous ne pouvez pas utiliser les autres fonctionnalités lors de l'envoi du fax.

## Envoi de fax à la demande (Envoi vote Box)

Si vous conservez un document monochrome dans la boîte d'envoi sur demande au préalable, ce document peut être envoyé sur demande depuis un autre télécopieur compatible avec la fonction de réception de requêtes. Vous pouvez conserver un document de 200 pages au maximum.

### Informations connexes

➔ « Envoi vote : » à la page 349

### Réglage de la Boîte d'Envoi vote

Vous pouvez stocker un document dans **Boîte d'Envoi vote** sans enregistrement. Définissez les paramètres suivants comme vous le souhaitez.

1. Sélectionnez **Boîte Fax** > **Envoi vote / Tableau** à partir de l'écran d'accueil.
2. Sélectionnez **Envoi vote**, puis sélectionnez **Param..**

**Remarque:**

Si un écran de saisie de mot de passe s'affiche, saisissez le mot de passe.

3. Définissez les paramètres adaptés, tels **Notifier résultat d'envoi**.

**Remarque:**

Si vous définissez un mot de passe dans **Mt de passe pr ouverture boîte**, vous devrez saisir un mot de passe la prochaine fois que vous ouvrirez la boîte.

4. Sélectionnez **OK** pour appliquer les paramètres.

### Enregistrement d'un document dans la boîte Envoi vote

1. Sélectionnez **Boîte Fax** à partir de l'écran d'accueil, puis sélectionnez **Envoi vote / Tableau**.

2. Sélectionnez **Envoi vote**.

Si l'écran de saisie de mot de passe s'affiche, saisissez le mot de passe pour ouvrir la boîte.

3. Appuyez sur **Ajouter un document**.

4. Sur l'écran principal de fax qui s'affiche, vérifiez les paramètres de fax et appuyez sur  pour numériser et enregistrer le document.

Pour vérifier le document que vous avez enregistré, sélectionnez **Boîte Fax** > **Envoi vote / Tableau**, sélectionnez la boîte contenant le document que vous voulez vérifier, puis sur **Vérifier un document**. Sur l'écran qui s'affiche, vous pouvez visualiser, imprimer ou supprimer le document numérisé.

## Envoi de fax à la demande (boîte de requête)

Si vous conservez un document monochrome dans la boîte de requête au préalable, ce document peut être envoyé sur demande depuis un autre télécopieur compatible avec la fonction d'adresse secondaire/mot de passe. L'imprimante contient 10 boîtes de requête. Vous pouvez conserver un document de 200 pages au maximum dans chaque boîte. Pour utiliser une boîte de requête, au moins une boîte contenant un document doit être enregistrée au préalable.

### Informations connexes

- ➔ « [Tableau d'affichage désenregistré](#) : » à la page 351
- ➔ « [Chaque boîte de bulletin enregistré](#) » à la page 352

### Enregistrement d'une boîte de bulletin

Vous devez enregistrer une boîte de bulletin pour stocker un document au préalable. Suivez les étapes ci-dessous pour enregistrer la boîte.

1. Sélectionnez **Boîte Fax** > **Envoi vote / Tableau** à partir de l'écran d'accueil.
2. Sélectionnez l'une des boîtes nommées **Tableau d'affichage désenregistré**.

**Remarque:**

*Si un écran de saisie de mot de passe s'affiche, saisissez le mot de passe.*

3. Définissez les paramètres des éléments à l'écran.
  - Saisissez un nom dans **Nom (Requis)**
  - Saisissez un sous-adresse dans **Sous-adr (SEP)**
  - Saisissez un mot de passe dans **Mot de passe(PWD)**
4. Définissez les paramètres adaptés, tels que **Notifier résultat d'envoi**.

**Remarque:**

*Si vous définissez un mot de passe dans **Mt de passe pr ouverture boîte**, vous devrez saisir un mot de passe la prochaine fois que vous ouvrirez la boîte.*

5. Sélectionnez **OK** pour appliquer les paramètres.

### Enregistrement d'un document dans la boîte de requête

1. Sélectionnez **Boîte Fax** à partir de l'écran d'accueil, puis sélectionnez **Envoi vote / Tableau**.
2. Sélectionnez l'une des boîtes de requête déjà enregistrées.

Si l'écran de saisie de mot de passe s'affiche, saisissez le mot de passe pour ouvrir la boîte.
3. Appuyez sur **Ajouter un document**.
4. Sur l'écran principal de fax qui s'affiche, vérifiez les paramètres de fax et appuyez sur  pour numériser et enregistrer le document.

Pour vérifier le document que vous avez enregistré, sélectionnez **Boîte Fax > Envoi vote / Tableau**, sélectionnez la boîte contenant le document que vous voulez vérifier, puis sur **Vérifier un document**. Sur l'écran qui s'affiche, vous pouvez visualiser, imprimer ou supprimer le document numérisé.

## **Envoi de plusieurs pages d'un document monochrome (Envoi direct)**

Lors de l'envoi d'un fax monochrome, le document numérisé est stocké temporairement dans la mémoire de l'imprimante. De ce fait, l'envoi de plusieurs pages peut saturer la mémoire de l'imprimante et interrompre l'envoi de fax. Vous pouvez éviter ce problème en activant la fonctionnalité **Envoi direct**. Toutefois, l'envoi du fax demande plus de temps, car l'imprimante effectue la numérisation en même temps que l'envoi. Vous pouvez utiliser cette fonctionnalité pour un seul destinataire.

### **Accès au menu**

Voici comment accéder à ce menu depuis le panneau de commande de l'imprimante.

**Fax > Param. fax > Envoi direct**

## **Envoi d'un fax de manière préférentielle (Envoi prioritaire)**

Vous pouvez envoyer un document urgent avant les autres fax en attente.

### **Remarque:**

*Vous ne pouvez pas envoyer votre document de manière préférentielle si l'une des activités suivantes est en cours, car l'imprimante ne peut pas accepter un autre fax.*

- Envoi d'un fax monochrome avec activation de **Envoi direct**
- Envoi d'un fax en couleurs
- Envoi d'un fax depuis un téléphone connecté
- Envoi d'un fax envoyé depuis l'ordinateur (excepté lors de l'envoi depuis la mémoire)

### **Accès au menu**

Voici comment accéder à ce menu depuis le panneau de commande de l'imprimante.

**Fax > Param. fax > Envoi prioritaire.**

### **Informations connexes**

➔ [« Vérification de l'état ou des journaux pour les tâches de fax » à la page 355](#)

## **Envoi de fax en noir et blanc à une heure spécifique (Envoi différé fax)**

Vous pouvez paramétrer l'envoi d'un fax à un moment donné. Seuls les fax monochromes peuvent être programmés pour être envoyés à un moment donné.

### **Accès au menu**

Voici comment accéder à ce menu depuis le panneau de commande de l'imprimante.

**Fax > Param. fax > Envoi différé fax**

Activez **Envoi différé fax**, puis spécifiez l'heure de la journée pour envoyer le fax.

**Remarque:**

Pour annuler le fax alors que l'imprimante attend que le moment spécifié arrive, annulez-le dans **État des travaux** sur l'écran d'accueil.

**Informations connexes**

➔ « [Vérification de l'état ou des journaux pour les tâches de fax](#) » à la page 355

## **Envoi de documents de différents formats à l'aide de l'ADF (Num continue (ADF))**

Si vous placez les originaux un par un, ou si vous les classez par taille dans le chargeur automatique de documents, vous pouvez les envoyer par fax sous la forme d'un seul document respectant le format d'origine : A4 ou A5.

**Remarque:**

Si vous placez des originaux de formats mixtes dans le chargeur automatique de documents, ceux-ci seront envoyés selon leur longueur respective et selon la largeur du plus grand document.

1. Placez le premier lot d'originaux du même format.
2. Sélectionnez **Fax** à l'écran d'accueil.
3. Indiquez le destinataire.  
[« Sélection des destinataires » à la page 323](#)
4. Sélectionnez l'onglet **Param. fax**, puis touchez **Num continue (ADF)** pour configurer ceci sur **Activé**.  
Vous pouvez également définir les paramètres tels que la résolution et la méthode d'envoi selon vos besoins.
5. Appuyez sur  (**Envoyer**).
6. Lorsque vous avez terminé de numériser un premier lot d'originaux et qu'un message vous invitant à numériser le lot d'originaux suivant s'affiche sur le panneau de commande, sélectionnez **Démarrer la numérisation**.

**Remarque:**

Si vous n'utilisez pas l'imprimante pendant le délai défini dans **Temps d'attente pour le prochain original** après avoir été invité à disposer les originaux suivants, l'imprimante interrompt le stockage et lance l'envoi du document.

## **Envoi d'un fax avec une Sous-adr (SUB) et un Mot de passe(SID)**

Vous pouvez envoyer des fax aux boîtes confidentielles ou aux boîtes relais dans le télécopieur du destinataire si le télécopieur du destinataire dispose de la fonction permettant de recevoir des fax confidentiels ou des fax relais. Les destinataires peuvent les recevoir en toute sécurité ou les transférer vers des destinations de fax définies.

1. Placez les documents originaux.
2. Sélectionnez **Fax** à l'écran d'accueil.

- Sélectionnez la liste de contacts puis sélectionnez un destinataire avec une sous-adresse et un mot de passe enregistrés.

**Remarque:**

L'icône suivante affiche la liste de contacts.



Vous pouvez également sélectionner le destinataire à partir de  (Récent) s'il a été envoyé avec une sous-adresse et un mot de passe.

- Sélectionnez l'onglet **Param. fax**, puis définissez les paramètres tels que la résolution et la méthode d'envoi selon vos besoins.
- Envoi d'un fax.

### Informations connexes

➔ [« Enregistrement des contacts » à la page 91](#)

## Envoyer plusieurs fois les mêmes documents

Dans la mesure où vous pouvez envoyer des fax à l'aide de documents stockés dans l'imprimante, vous pouvez économiser le temps passé à numériser des documents lorsque vous devez fréquemment envoyer le même document. Vous pouvez enregistrer jusqu'à 200 pages d'un même document en monochrome. Vous pouvez stocker 200 documents dans la boîte de stockage des documents de l'imprimante.

**Remarque:**



Il se peut qu'il ne soit pas possible d'enregistrer 200 documents, selon les conditions d'utilisation comme la taille de fichier des documents stockés.

### Stockage d'un fax sans indiquer de destinataire (Mémoriser données fax)

Dans la mesure où vous pouvez envoyer des fax à l'aide de documents stockés dans l'imprimante, vous pouvez économiser le temps passé à numériser des documents lorsque vous devez fréquemment envoyer le même document. Vous pouvez enregistrer jusqu'à 200 pages d'un même document en monochrome. Vous pouvez stocker 200 documents dans la boîte de stockage des documents de l'imprimante.

**Remarque:**

Il se peut qu'il ne soit pas possible d'enregistrer 200 documents, selon les conditions d'utilisation comme la taille de fichier des documents stockés.

- Placez les documents originaux.
- Sélectionnez **Boîte Fax** à l'écran d'accueil.
- Sélectionnez **Docs stockés**, appuyez sur  (Menu boîte), puis sélectionnez **Mémoriser données fax**.
- Dans l'onglet **Param. fax** qui s'affiche, définissez les paramètres tels que la résolution selon vos besoins.
- Appuyez sur  pour enregistrer le document.

### Envoi de fax à l'aide de la fonction de document stocké

1. Sélectionnez **Boîte Fax** à l'écran d'accueil, puis sélectionnez **Docs stockés**.
2. Sélectionnez le document que vous souhaitez envoyer, puis sélectionnez **Envoyer / Enregistrer > Envoyer fax**.  
Lorsque le message **Supprimer ce document après envoi ?** s'affiche, sélectionnez **Oui** ou **Non**.
3. Indiquez le destinataire.
4. Sélectionnez l'onglet **Param. fax** puis définissez les paramètres tels que la méthode d'envoi selon vos besoins.
5. Appuyez sur  pour envoyer le fax.

### Informations connexes

- ➔ « Docs stockés : » à la page 346
- ➔ « Vérification de l'état ou des journaux pour les tâches de fax » à la page 355

---

## Réception de fax sur l'imprimante

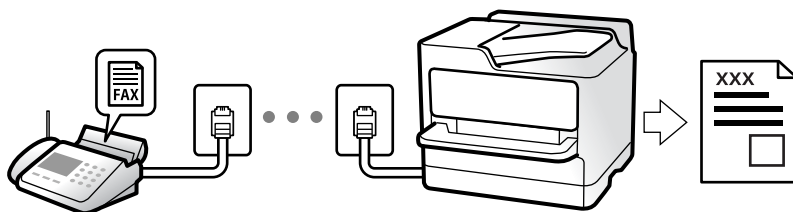

Si l'imprimante est connectée à la ligne téléphonique et que les paramètres de base ont été définis dans l'Assistant param fax, vous pouvez recevoir des fax.

Vous pouvez enregistrer les fax reçus, les consulter sur l'écran de l'imprimante et les transférer.

Les fax reçus sont imprimés selon les paramètres initiaux de l'imprimante.

Si vous souhaitez vérifier le statut des paramètres de fax, imprimez une **Liste param fax** en sélectionnant **Fax > ** (Menu) > **Rapport de fax > Liste param fax**.

#### Remarque:

- Vous ne pouvez pas effectuer les opérations suivantes pendant la réception d'un fax.

- Recevoir d'autres fax en même temps sur la même ligne
- Envoyer des fax sur la même ligne

- Vous pouvez effectuer des opérations d'envoi de fax (jusqu'au point de réservation d'un travail) même lorsque vous recevez un fax.

Toutefois, vous ne pouvez pas effectuer d'opérations d'envoi de fax pour des tâches qui ne peuvent pas être réservées, comme l'envoi avec la fonction **Raccroché** ou **Envoi direct**.

## Réception de fax entrants

Mode réception possède deux options.

### Informations connexes

- ➔ « Utilisation du mode Manuel » à la page 332
- ➔ « Utilisation du mode Auto » à la page 332

## Utilisation du mode Manuel

Ce mode est principalement conçu pour les appels téléphoniques. Il fonctionne toutefois également pour le fax.

### Réception de fax

Lorsque le téléphone sonne, vous pouvez répondre manuellement à la sonnerie en décrochant le combiné.

- Lorsque vous entendez un signal de télécopie (baud) :  
Sélectionnez **Fax** sur l'écran d'accueil de l'imprimante, sélectionnez **Envoyer/ Recevoir > Réception**, puis appuyez sur **◆**. Une fois que l'imprimante commence à recevoir le fax, vous pouvez raccrocher le combiné.
- Si la sonnerie est pour un appel vocal :  
Vous pouvez répondre au téléphone normalement.

### Réception de fax en utilisant uniquement le téléphone connecté

Lorsque **Réception à distance** est défini, vous pouvez recevoir des fax en saisissant simplement le **Code de démarr.**

Lorsque le téléphone sonne, décrochez le combiné. Lorsque vous entendez une tonalité de fax (baud), numérotez les deux chiffres du **Code de démarr**, puis raccrochez le combiné. Si vous ne connaissez pas le code de démarrage, demandez à l'administrateur.

## Utilisation du mode Auto

Ce mode vous permet d'utiliser la ligne pour les utilisations suivantes.

- Utilisation de la ligne uniquement pour le fax (un téléphone externe n'est pas nécessaire)
- Utilisation majoritaire de la ligne pour le fax, et minoritaire pour le téléphone

### Réception de fax sans périphérique téléphonique externe

L'imprimante bascule automatiquement en mode de réception de fax lorsque le nombre de sonneries défini dans **Sonneries avant réponse** est atteint.

### Réception de fax avec périphérique téléphonique externe

Une imprimante avec un périphérique téléphonique externe fonctionne comme suit.

- Lorsque le répondeur répond dans le nombre de sonneries défini dans **Sonneries avant réponse** :
  - Si la sonnerie retentit pour un fax, l'imprimante bascule automatiquement sur la réception de fax.
  - Si la sonnerie retentit pour un appel vocal, le répondeur peut recevoir des appels vocaux et enregistrer des messages vocaux.



- ❑ Lorsque vous décrochez le combiné dans le nombre de sonneries défini dans **Sonneries avant réponse** :
  - Si la sonnerie retentit pour un fax : Restez en ligne jusqu'à ce que l'imprimante commence automatiquement à recevoir le fax. Une fois que l'imprimante commence à recevoir le fax, vous pouvez raccrocher le combiné. Pour commencer à recevoir le fax immédiatement, procédez de la même manière que pour l'option **Manuel**. Vous pouvez recevoir le fax en utilisant les mêmes étapes que pour **Manuel**. Sélectionnez **Fax** à partir de l'écran d'accueil, puis sélectionnez **Envoyer/ Recevoir** > **Réception**. Appuyez ensuite sur , puis raccrochez le combiné.
  - Si la sonnerie retentit pour un appel vocal, vous pouvez répondre au téléphone normalement.
- ❑ Lorsque la sonnerie s'arrête de retentir et l'imprimante bascule automatiquement sur la réception de fax :
  - Si la sonnerie retentit pour un fax : l'imprimante commence à recevoir des fax.
  - Si la sonnerie retentit pour un appel vocal, vous ne pouvez pas répondre au téléphone. Demandez à la personne de vous rappeler.

**Remarque:**

Définissez le nombre de sonneries à la suite desquelles le répondeur doit répondre à un nombre inférieur au nombre défini dans **Sonneries avant réponse**. Sinon le répondeur ne peut pas recevoir d'appels vocaux pour enregistrer des messages vocaux. Pour plus d'informations sur la configuration du répondeur, consultez le manuel fourni avec le répondeur.

## Réception de fax à l'aide d'un appel téléphonique

Vous pouvez recevoir un fax stocké sur un autre télécopieur en composant le numéro de télécopieur.

### Informations connexes

- ➔ « Réception de fax après confirmation de l'état de l'expéditeur » à la page 333
- ➔ « Réception de fax par invitation (Réception vote) » à la page 334
- ➔ « Réception de fax depuis un Tableau avec une sous-adresse (SEP) et un mot de passe (PWD) (Réception vote) » à la page 334

## Réception de fax après confirmation de l'état de l'expéditeur

Vous pouvez recevoir un fax pendant l'écoute de sons ou de voix via le haut-parleur de l'imprimante pendant la numérotation, la communication ou la transmission. Vous pouvez également utiliser cette fonctionnalité lorsque vous souhaitez recevoir un fax à partir d'un service d'informations de fax en suivant les instructions audio.

1. Sélectionnez **Fax** à l'écran d'accueil.
2. Appuyez sur , puis indiquez l'expéditeur.

**Remarque:**

Vous pouvez ajuster le volume sonore du haut-parleur.

3. Attendez que l'expéditeur réponde à votre appel. Lorsque vous entendez une tonalité de fax, sélectionnez **Envoyer/ Recevoir** sur la partie supérieure droite de l'écran LCD, puis appuyez sur **Réception**.

**Remarque:**

Lorsque vous recevez un fax depuis un service d'informations de fax et que vous entendez les instructions audio, suivez ces instructions pour effectuer les opérations de l'imprimante.

4. Appuyez sur  pour commencer à recevoir le fax.

## Réception de fax par invitation (Réception vote)

Vous pouvez recevoir un fax stocké sur un autre télécopieur en composant le numéro de télécopieur. Utilisez cette fonctionnalité pour recevoir un document à partir d'un service d'information par fax.

### Remarque:

- Si le service d'information par fax dispose d'une fonctionnalité d'instructions audio que vous devez suivre pour recevoir un document, vous ne pouvez pas utiliser cette fonctionnalité.
- Pour recevoir un document à partir d'un service d'information par fax qui utilise les instructions audio, composez simplement le numéro de fax à l'aide de la fonctionnalité **Raccroché** ou du téléphone connecté, puis utilisez le téléphone et l'imprimante en suivant les instructions audio.

1. Sélectionnez **Fax** à l'écran d'accueil.
2. Appuyez sur  (Menu).
3. Sélectionnez **Fax étendu**.
4. Appuyez sur la boîte **Réception vote** pour définir ce paramètre à **Activé**.
5. Appuyez sur **Fermer**, puis à nouveau sur **Fermer**.
6. Entrez le numéro de fax.

### Remarque:

Si vous ne pouvez pas saisir manuellement un numéro de fax, **Restrictions de numérotation directe** dans **Param. de sécurité** est défini sur **Activé**. Sélectionnez les destinataires de fax dans la liste des contacts ou dans l'historique des fax envoyés.

7. Appuyez sur  pour démarrer **Réception vote**.

## Réception de fax depuis un Tableau avec une sous-adresse (SEP) et un mot de passe (PWD) (Réception vote)

Par la numérotation d'un expéditeur, vous pouvez recevoir des fax depuis un tableau stocké sur un télécopieur d'expéditeur avec une fonctionnalité de sous-adresse (SEP) et de mot de passe (PWD). Pour utiliser cette fonctionnalité, enregistrez dans la liste des contacts, par avance, les contacts avec la sous-adresse (SEP) et le mot de passe (PWD).

1. Sélectionnez **Fax** à l'écran d'accueil.
2. Sélectionnez  (Menu).
3. Sélectionnez **Fax étendu**.
4. Appuyez sur **Réception vote** pour le définir sur **Activé**.
5. Appuyez sur **Fermer**, puis à nouveau sur **Fermer**.

- Sélectionnez la liste de contacts, puis sélectionnez le contact avec la sous-adresse (SEP) et le mot de passe (PWD) enregistrés correspondant au tableau de destination.

**Remarque:**

L'icône suivante affiche la liste de contacts.



- Appuyez sur  pour démarrer Réception vote.

### Informations connexes

➔ « Enregistrement des contacts » à la page 91

## Enregistrement et transfert des fax reçus

### Résumé des caractéristiques

Si votre organisation dispose d'un administrateur d'imprimante, contactez votre administrateur pour vérifier l'état des paramètres de l'imprimante.

#### Enregistrement des fax reçus dans l'imprimante

Les fax reçus peuvent être enregistrés dans l'imprimante et vous pouvez les afficher sur l'écran de l'imprimante. Vous pouvez imprimer uniquement les télécopies que vous souhaitez imprimer, ou supprimer des fax inutiles.

#### Enregistrement et ou transfert des fax reçus vers des destinations autres que l'imprimante

Les éléments suivants peuvent être définis comme destinations.

- Ordinateur (réception PC-FAX)
- Dispositif mémoire externe
- Adresse e-mail
- Dossier partagé sur un réseau
- Service cloud (stockage en ligne)
- Un autre télécopieur

**Remarque:**

- Les données de fax sont enregistrées dans un fichier PDF ou TIFF, à l'exception des services cloud et des autres télécopieurs.
- Les données de fax sont enregistrées dans un fichier PDF pour les services cloud.
- Les documents en couleur ne peuvent pas être transférés vers un autre fax. Ils sont traités en tant que documents dont le transfert a échoué.

#### Tri des fax reçus par conditions, telles que la sous-adresse et le mot de passe

Vous pouvez trier et enregistrer les fax reçus dans les boîtes de réception ou les boîtes de bulletin. Vous pouvez également transférer les télécopies reçus vers des destinations autres que l'imprimante.

- Adresse e-mail

- Dossier partagé sur un réseau
- Service cloud (stockage en ligne)
- Un autre télécopieur

**Remarque:**

- Les données de fax sont enregistrées dans un fichier PDF ou TIFF, à l'exception des services cloud et des autres télécopieurs.
- Les données de fax sont enregistrées dans un fichier PDF pour les services cloud.
- Les documents en couleur ne peuvent pas être transférés vers un autre fax. Ils sont traités en tant que documents dont le transfert a échoué.
- Vous pouvez imprimer les conditions de sauvegarde/transfert définies dans l'imprimante. Sélectionnez **Fax** à partir de l'écran d'accueil, puis sélectionnez  (Menu) > **Rapport de fax** > **Liste enreg/transf conditionnel**.

**Informations connexes**

- ➔ « Réglages pour enregistrer et transférer les fax reçus » à la page 132
- ➔ « Réglages pour sauvegarder et transférer des fax reçus avec des conditions spécifiques » à la page 136

## Affichage des fax reçus sur l'écran LCD de l'imprimante

Pour afficher les fax reçus sur l'écran de l'imprimante, vous devez au préalable avoir réglé cette dernière.

[« Paramètres d'enregistrement pour recevoir des fax » à la page 132](#)





1. Sélectionnez **Boîte Fax** à l'écran d'accueil.





**Remarque:**

Lorsque des fax reçus non lus sont présents, le nombre de documents non lus s'affiche sur l'icône du mode fax sur l'icône  de l'écran d'accueil.

2. Sélectionnez **Boîte récept / Confid.**
3. Sélectionnez la boîte de réception ou la boîte confidentielle que vous voulez consulter.
4. Si la boîte de réception, ou la boîte confidentielle, est protégée par mot de passe, saisissez le mot de passe de la boîte de réception, le mot de passe de la boîte confidentielle, ou le mot de passe administrateur.
5. Sélectionnez le fax que vous souhaitez afficher.  
Vous pouvez basculer l'affichage du document entre les vignettes et les listes.
6. Sélectionnez **Aperçu**.  
Le contenu du fax s'affiche.

Pour afficher des informations au sujet d'une page, sélectionnez cette page, puis sélectionnez  pour afficher l'écran de prévisualisation de la page.

-  : permet de faire pivoter l'image de 90 degrés vers la droite.
-     : permet de déplacer l'écran dans le sens des flèches.

-   : permet de réduire ou d'agrandir.
  -   : permet d'afficher la page précédente ou la page suivante.
  - Pour cacher les icônes de commande, appuyez n'importe où sur l'écran de prévisualisation (mais pas sur les icônes). Appuyez à nouveau pour afficher les icônes.
7. Choisissez d'imprimer ou de supprimer les documents que vous avez consultés, puis suivez les instructions affichées à l'écran.



**Important:**

*Si l'imprimante manque de mémoire, la réception et l'envoi de fax sont désactivés. Supprimez les documents que vous avez déjà lus ou imprimés.*

**Informations connexes**

➔ [« Boîte récept / Confid » à la page 343](#)

---

## Options de menu pour le fax

### Entrée directe

Sélectionnez cela et saisissez un numéro de fax dans l'écran affiché.

### Fréquent

Sélectionnez les menus sur le panneau de commande comme indiqué ci-dessous.

#### Fax > Fréquent

Vous pouvez envoyer des télécopies à l'aide de contacts couramment utilisés ou utiliser l'historique des télécopies récemment envoyées.



(Numéros abrégés) :

Sélectionnez un destinataire en choisissant un numéro enregistré dans la liste des contacts.



(Récent) :

Sélectionnez un destinataire à partir de l'historique des télécopies envoyées. Vous pouvez également ajouter le destinataire à la liste de contacts.

Contacts fréquents :

Affiche les contacts enregistrés dans **Param.** > **Gestionnaire de Contacts** > **Fréquent**.

Bouton d'util rapide :

Affiche jusqu'à quatre éléments couramment utilisés tels que **Journal de transmission** et **Type original**. Ils permettent de faciliter et accélérer les paramétrages.

Vous devez affecter des éléments à l'avance dans **Param. > Réglages généraux > Param. fax > Paramètres utilisateur > Bouton d'util rapide**

## Destinataire

Sélectionnez les menus sur le panneau de commande comme indiqué ci-dessous.

### Fax > Destinataire

#### Contacts

L'icône suivante affiche la liste de contacts.



Affiche la liste des contacts enregistrés par ordre alphabétique afin que vous puissiez sélectionner un contact comme destinataire dans la liste.

Pour rechercher un destinataire dans la liste des contacts, sélectionnez .

#### (Numéros abrégés) :

Sélectionnez un destinataire en choisissant un numéro enregistré dans la liste des contacts.

#### (Récent) :

Sélectionnez un destinataire à partir de l'historique des télécopies envoyées. Vous pouvez également ajouter le destinataire à la liste de contacts.

#### Ajouter nouveau

Vous pouvez enregistrer un nouveau destinataire ou un groupe dans la liste des contacts.

## Param. fax

Sélectionnez les menus sur le panneau de commande comme indiqué ci-dessous.

### Fax > Param. fax

#### Bouton d'util rapide :

Affiche jusqu'à quatre éléments couramment utilisés tels que **Journal de transmission** et **Type original**. Ils permettent de faciliter et accélérer les paramètres.

Vous devez affecter des éléments à l'avance dans **Param. > Réglages généraux > Param. fax > Paramètres utilisateur > Bouton d'util rapide**

#### Param. de numér. :

##### Taille initiale (Vitre) :

Sélectionnez la taille et l'orientation de l'original que vous avez placé sur la vitre du scanner.

**Type original :**

Permet de sélectionner le type de votre original.

**Mode coul :**

Permet d'indiquer s'il faut numériser en couleur ou en noir et blanc.

**Résolution :**

Sélectionnez la résolution du fax à envoyer. Si vous sélectionnez une résolution supérieure, la taille des données augmente et l'envoi du fax prend du temps.

**Densité :**

Permet de définir la densité du fax à envoyer. + augmente la densité (plus sombre) et - la diminue (plus clair).

**Suppr arrière-plan :**

Sélectionnez la luminosité de l'arrière-plan. Appuyez sur + pour éclaircir (blanchir) l'arrière-plan et sur - pour l'assombrir (noircir).

Si vous sélectionnez **Auto**, les couleurs d'arrière-plan des originaux sont détectées puis supprimées ou éclaircies automatiquement. La fonction n'est pas appliquée correctement si la couleur de l'arrière-plan est trop foncée ou non détectée.

**Netteté :**

Permet d'optimiser ou de passer au flou les contours de l'image. + augmente la netteté, - la diminue.

**ADF Rec/Ver :**

Permet de numériser les deux côtés des documents originaux placés dans l'ADF et d'envoyer un fax en noir et blanc.

**Num continue (ADF) :**

Lorsque vous envoyez une télécopie depuis le chargeur automatique de documents, vous ne pouvez pas ajouter d'originaux dans le chargeur automatique de documents après le début de la numérisation. Si vous disposez des originaux de tailles différentes dans l'ADF, tous les originaux sont envoyés à la taille du plus grand d'entre eux. Activez cette option pour que l'imprimante vous demande si vous souhaitez numériser une autre page après la fin de la numérisation d'un original dans le chargeur automatique de documents. Ensuite, vous pouvez trier et numériser vos originaux par format et les envoyer en une seule télécopie.

[« Envoi de documents de différents formats à l'aide de l'ADF \(Num continue \(ADF\)\) » à la page 329](#)

**Param. d'envoi fax :**

**Envoi direct :**

Envoie un fax monochrome pendant la numérisation des originaux. Dans la mesure où les originaux numérisés ne sont pas stockés temporairement dans la mémoire de l'imprimante, même lorsque vous envoyez un important volume de pages, vous pouvez éviter les erreurs d'imprimante engendrées par un manque de mémoire. Notez que l'envoi via cette fonctionnalité prend plus de temps que de ne pas l'utiliser.

Vous ne pouvez pas utiliser cette fonctionnalité lorsque :

Vous envoyez un fax en utilisant l'option **ADF Rec/Ver**

Vous envoyez un fax à plusieurs destinataires

[« Envoi de plusieurs pages d'un document monochrome \(Envoi direct\) » à la page 328](#)

#### Envoi prioritaire :

Permet d'envoyer le fax actuel avant les autres fax en attente d'envoi.

[« Envoi d'un fax de manière préférentielle \(Envoi prioritaire\) » à la page 328](#)

#### Envoi différé fax :

Permet d'envoyer le fax à une heure que vous avez définie. Seul un fax monochrome est disponible avec cette option.

[« Envoi de fax en noir et blanc à une heure spécifique \(Envoi différé fax\) » à la page 328](#)

#### Ajouter infos d'expéditeur :

Ajouter infos d'expéditeur

Sélectionnez la position où vous voulez faire apparaître les informations d'en-tête (nom et numéro de fax de l'émetteur) dans le fax sortant, ou choisissez de ne pas faire apparaître ces informations.

- **Arrêt** : envoie un fax sans informations d'en-tête.

- **À l'extérieur de l'image** : envoie un fax avec des informations d'en-tête dans la marge vide en haut du fax. Cela empêche l'en-tête de recouvrir l'image numérisée, mais le fax reçu par le destinataire risque de s'imprimer sur deux pages, selon la taille des originaux.

- **À l'intérieur de l'image** : envoie un fax avec des informations d'en-tête se trouvant environ 7 mm sous le haut de l'image numérisée. L'en-tête risque de chevaucher l'image, mais le fax reçu par le destinataire ne sera pas divisé en deux documents.

En-tête télécopie

Sélectionnez l'en-tête pour le destinataire. Pour utiliser cette fonction, vous devez avoir auparavant enregistré plusieurs en-têtes.

Informations supplémentaires

Sélectionnez les informations que vous souhaitez ajouter. Vous pouvez en sélectionner une dans **Votre num de phone**, **Liste de destination**, et **Aucun**.

#### Notifier résultat d'envoi :

Envoie une notification après que vous ayez envoyé un fax.

#### Rapp. Transmiss. :

Imprime un rapport de transmission après l'envoi d'un fax.

**Imprimer sur erreur** imprime un rapport uniquement en cas d'erreur.

Lorsque l'option **Joindre l'image au rapport** est paramétrée dans **Param. > Réglages généraux > Param. fax > Paramètres de rapports**, les fax comportant des erreurs sont également imprimés avec le rapport.

#### Sauvegarde :

Enregistre une sauvegarde du fax envoyé, qui est automatiquement numérisé et enregistré dans la mémoire de l'imprimante. La fonction de sauvegarde est disponible dans les cas suivants.

Envoi d'un fax en noir et blanc



- Envoi d'un fax en utilisant la fonctionnalité **Envoi différé fax**
- Envoi d'un fax en utilisant la fonctionnalité **Envoi par lots**
- Envoi d'un fax en utilisant la fonctionnalité **Mémoriser données fax**

Destination de sauvegarde :

Sélectionnez la destination de sauvegarde.

Nom du fichier :

Spécifiez le nom d'un document à enregistrer dans la boîte **Docs stockés** et la boîte **Envoi vote / Tableau**.

## Plus

Sélectionnez les menus sur le panneau de commande comme indiqué ci-dessous.

**Fax** >  **Menu**

Journal de transmission :

Vous pouvez vérifier l'historique des tâches de fax envoyés ou reçus.

Notez que vous pouvez également consulter l'historique des tâches de fax envoyés ou reçus à partir de **État des travaux**.

Rapport de fax :

Dernière transmission :

Imprime un rapport pour le dernier fax envoyé ou reçu par invitation à émettre.

Journal fax :

Imprime un rapport de transmission. Vous pouvez définir les paramètres de manière à imprimer automatiquement ce rapport à l'aide du menu suivant.

**Param. > Réglages généraux > Param. fax > Paramètres de rapports > Journal fax**

Documents fax enregistrés :

Imprime une liste de documents fax stockés dans la mémoire de l'imprimante, comme les tâches incomplètes.

Liste param fax :

Imprime les paramètres actuellement définis pour le fax.

Liste enreg/transf conditionnel :

Imprime la liste conditionnelle d'enregistrement/transfert.

Trace protocole :

Permet d'imprimer un rapport détaillé pour le dernier fax envoyé ou reçu.

#### Fax étendu :

##### Réception vote :

Si cela est défini sur **Activé** et que vous appelez le numéro de fax de l'expéditeur, vous pouvez recevoir des documents du télécopieur de l'expéditeur.

[« Réception de fax par invitation \(Réception vote\) » à la page 334](#)

##### Envoi vote / Tableau :

Si cela est défini sur **Activé** par la sélection de la boîte d'envoi sur demande ou d'une boîte de bulletin, vous pouvez numériser et stocker des documents dans la boîte que vous avez sélectionnée en appuyant sur .

Vous pouvez stocker un document dans la boîte d'envoi sur demande.

[« Envoi de fax à la demande \(Envoi vote Box\) » à la page 326](#)

Vous pouvez stocker jusqu'à 10 documents dans un maximum de 10 boîtes de bulletin dans l'imprimante, mais vous devez les enregistrer dans **Boîte Fax** avant le stockage des documents.

[« Envoi de fax à la demande \(boîte de requête\) » à la page 327](#)

##### Mémoriser données fax :

Si cela est défini sur **Activé** et que vous appuyez sur , vous pouvez numériser et stocker des documents dans la boîte **Docs stockés**. Vous pouvez enregistrer jusqu'à 200 documents.

Vous pouvez également numériser et enregistrer des documents dans la boîte **Docs stockés de Boîte Fax**.

[« Envoyer plusieurs fois les mêmes documents » à la page 330](#)

##### Enregistrer vers la boîte Docs stockés après envoi :

Lorsque ceci est défini sur **Activé** et que vous envoyez un fax, le document envoyé est enregistré dans la boîte **Docs stockés**. Vous pouvez renvoyer le document à plusieurs reprises depuis la boîte **Docs stockés**.

#### Boîte Fax :

Rendez-vous dans la **Boîte Fax** au niveau de l'écran d'accueil.

La Boîte Fax comprend les boîtes suivantes.

- Boîte de réception
- Boîtes confidentielles
- Boîte Docs stockés
- Boîte Envoi vote
- Boîte de requête

[« Options de menus pour Boîte Fax » à la page 343](#)

#### Param. fax :

Permet d'accéder à **Param.** > **Réglages généraux** > **Param. fax**. Rendez-vous dans le menu des paramètres en tant qu'administrateur.

[« Param. fax \(imprimantes avec fonctionnalité de télécopie uniquement\) » à la page 518](#)

## Options de menus pour Boîte Fax

### Boîte récept / Confid

Vous pouvez trouver **Boîte récept / Confid** dans **Boîte Fax** de l'écran d'accueil.

#### Boîte de réception et les boîtes confidentielles (liste)

Boîte de réception et les boîtes confidentielles se trouvent dans **Boîte Fax** > **Boîte récept / Confid**.

Vous pouvez enregistrer jusqu'à 200 documents dans la boîte de réception et la boîte confidentielle.

Vous pouvez utiliser une boîte de réception et enregistrer jusqu'à 10 boîtes confidentielles. Le nom de la boîte est affiché sur la boîte. **XX confidentiel** est le nom par défaut de chaque boîte confidentielle.

#### Boîte de réception et boîtes confidentielles









Affiche la liste des fax reçus par nom de l'expéditeur, date de réception et pages. Si **Nom du fichier** est défini dans **Autres**, le nom du fichier s'affiche au lieu du nom de l'expéditeur.

#### Aperçu :

Affiche l'écran d'aperçu pour le document.

Sélectionner  pour afficher l'aperçu de la page.

#### écran d'aperçu de la page

-   : Permet de réduire ou d'agrandir.
-  : Permet de faire pivoter l'image de 90 degrés vers la droite.
-     : Permet de déplacer l'écran dans le sens des flèches.
-   : Permet d'afficher la page précédente ou la page suivante.

Pour cacher les icônes de commande, appuyez n'importe où sur l'écran de prévisualisation (mais pas sur les icônes). Appuyez à nouveau pour afficher les icônes.

#### Continuer à imprimer :

Imprime le document que vous prévisualisez. Vous pouvez effectuer des réglages tels que **Copies** avant de commencer l'impression.

#### Supprimer :

Supprime le document que vous prévisualisez.

#### Détails :

Affiche les informations pour le document sélectionné tel que la date et l'heure de sauvegarde, et le nombre total de pages.

#### Envoyer / Enregistrer :

Vous pouvez effectuer les opérations suivantes pour le document sélectionné.

- Envoyer fax
- Transférer (Email)
- Transférer(Dossier réseau)
- Transférer(Cloud)
- Enregistrer sur le dispos mém

Parmi les éléments **Transférer (Email)**, **Transférer(Dossier réseau)**, et **Enregistrer sur le dispos mém**, vous pouvez sélectionner PDF ou TIFF dans **Format de fichier** lors de l'enregistrement ou du transfert du document. Lorsque vous sélectionnez PDF, vous pouvez effectuer les paramétrages suivants dans **Réglages PDF** tel que nécessaire.

- MdPasse d'ouverture de doc**
- Autorisations pour Impression et Modification**

Si le message **Supprimer une fois terminé** est affiché, sélectionnez **Activé** pour supprimer des fax après avoir terminé des processus tels que **Transférer (Email)** ou **Enregistrer sur le dispos mém**.

Supprimer :

Supprime le document sélectionné.

Autres :

- Nom du fichier** : Définit le nom du document sélectionné.

☰ (Menu boîte)

Imprimer tout :

Cela ne s'affiche que lorsqu'il y a plusieurs fax stockés dans la boîte. Imprime tous les fax de la boîte. Vous pouvez effectuer des réglages d'impression. Reportez-vous à **Paramètres d'impression** ci-dessous pour plus d'explications sur les paramètres d'impression.

Tout enregistrer vers Dispos mém :

Cela ne s'affiche que lorsqu'il y a plusieurs fax stockés dans la boîte. Enregistre tous les fax sur des périphériques de mémoire externes de la boîte.

Vous pouvez sélectionner PDF ou TIFF dans **Format de fichier** lorsque vous sauvegardez ou transférez le document. Lorsque vous sélectionnez PDF, vous pouvez effectuer les paramétrages suivants dans **Réglages PDF** tel que nécessaire.

- MdPasse d'ouverture de doc**
- Autorisations pour Impression et Modification**

La sélection de **Activé** dans **Supprimer une fois terminé** supprime tous les documents lorsque l'enregistrement est terminé.

Supprimer tous ceux lus :

Cet élément s'affiche lorsqu'il y a des documents dans la boîte. Supprime tous les documents lus de la boîte.

**Supprimer tous ceux non lus :**

Cet élément s'affiche lorsqu'il y a des documents dans la boîte. Supprime tous les documents non lus de la boîte.

**Supprimer tout :**

Ceci ne s'affiche que lorsque la boîte contient des fax. Supprime tous les fax de la boîte.

**Param. :**

Les éléments suivants sont affichés lorsque vous sélectionnez **Boîte de réception** > **Menu boîte** > **Param.**.

- Options si mémoire pleine : sélectionnez une option pour imprimer ou refuser les fax entrants lorsque la boîte de réception est pleine.
- Rég MdPasse de Bte récep : vous pouvez définir un mot de passe ou le modifier.
- Supprimer automatiquement fax reçus : sélectionner **Activé** supprime automatiquement les documents fax reçus dans la boîte de réception après un certain délai. Lorsque **Suivre réglages fax** est sélectionné, les paramètres suivants sont utilisés.

**Param.** > **Réglages généraux** > **Param. fax** > **Param. de réception** > **Paramètres d'enregistrement/transfert** > **Param. communs** > **Réglages de suppression des documents dans les boîtes**

Les éléments suivants sont affichés lorsque vous sélectionnez une boîte confidentielle et sélectionnez **Menu boîte** > **Param.**.

- Nom : saisissez un nom pour la boîte confidentielle.
- Mt de passe pr ouverture boîte : vous pouvez définir un mot de passe ou le modifier.
- Supprimer automatiquement fax reçus : sélectionner **Activé** supprime automatiquement les documents fax reçus dans la boîte de réception après un certain délai.

**Supprimer boîte :**

Cet élément s'affiche uniquement lorsque vous sélectionnez une boîte confidentielle et sélectionnez **Menu boîte**. Efface les paramètres actuels pour les boîtes confidentielles et supprime tous les documents stockés.

**Copies :**

Permet de sélectionner le nombre de pages à imprimer.

**Sélectionner une page :**

Sélectionnez les pages que vous voulez imprimer.

**Paramètres d'impression :**

Vous pouvez définir les éléments suivants.

**Recto / Verso :**

- Rec/Ver :  
Choisissez d'imprimer ou non les documents multipages dans la boîte sur les deux faces du papier.

- Marge de reliure :

Sélectionnez la position de reliure pour l'impression recto verso.

Finition :

- Finition

Sélectionnez **Assemblage** pour imprimer des documents de plusieurs pages assemblés dans l'ordre et triés par jeux. Sélectionnez **Copies groupées** pour imprimer des documents de plusieurs pages en obtenant les mêmes pages numérotées que le groupe.

Supprimer après impression :

Lorsqu'il est sélectionné, le document sélectionné est supprimé lorsque l'impression est terminée.

Imprimer :

Imprime le document sélectionné.

### Informations connexes

- ➔ « Réglages pour enregistrer et transférer les fax reçus » à la page 132
- ➔ « Réglages pour sauvegarder et transférer des fax reçus avec des conditions spécifiques » à la page 136
- ➔ « Vérification de l'historique des tâches de fax » à la page 356

## Docs stockés :

Vous pouvez trouver **Docs stockés** dans **Boîte Fax** de l'écran d'accueil.

Vous pouvez stocker jusqu'à 200 pages d'un document simple en monochrome, et jusqu'à 200 documents dans la boîte. Cela vous permet de gagner du temps sur la numérisation des documents lorsque vous devez régulièrement envoyer le même document.

### Remarque:

*Il se peut que vous ne puissiez pas enregistrer 200 documents en fonction des conditions d'utilisation, telles que la taille des documents enregistrés.*

### Boîte documents stockés







Affiche la liste de documents enregistrés avec des informations telles que la date à laquelle ils étaient enregistrés et le nombre de pages.



Aperçu :

Affiche l'écran d'aperçu pour le document.

Sélectionner  pour afficher l'aperçu de la page.

écran d'aperçu de la page

-   : Permet de réduire ou d'agrandir.
-  : Permet de faire pivoter l'image de 90 degrés vers la droite.
-     : Permet de déplacer l'écran dans le sens des flèches.

  : Permet d'afficher la page précédente ou la page suivante.

Pour cacher les icônes de commande, appuyez n'importe où sur l'écran de prévisualisation (mais pas sur les icônes). Appuyez à nouveau pour afficher les icônes.

Supprimer :

Supprime le document que vous prévisualisez.

Début d'envoi :

Poursuit vers l'écran d'envoi de fax.

Détails :

Affiche les informations pour le document sélectionné tel que la date et l'heure de sauvegarde, et le nombre total de pages.

Envoyer / Enregistrer :

Vous pouvez effectuer les opérations suivantes pour le document sélectionné.

- Envoyer fax
- Transférer (Email)
- Transférer(Dossier réseau)
- Transférer(Cloud)
- Enregistrer sur le dispo mém

Parmi les éléments **Transférer (Email)**, **Transférer(Dossier réseau)**, et **Enregistrer sur le dispo mém**, vous pouvez sélectionner PDF ou TIFF dans **Format de fichier** lors de l'enregistrement ou du transfert du document. Lorsque vous sélectionnez PDF, vous pouvez effectuer les paramètres suivants dans **Réglages PDF** tel que nécessaire.

- MdPasse d'ouverture de doc**
- Autorisations pour Impression et Modification**

Si le message **Supprimer une fois terminé** est affiché, sélectionnez **Activé** pour supprimer des fax après avoir terminé des processus tels que **Transférer (Email)** ou **Enregistrer sur le dispo mém**.

Supprimer :

Supprime le document sélectionné.

Autres :

- Nom du fichier** : Définit le nom du document sélectionné.

 (Menu boîte)

Mémoriser données fax :

Affiche l'écran pour l'onglet **Fax > Param. fax**. Appuyer sur  sur l'écran pour commencer à numériser des documents à stocker dans la Boîte documents stockés.

**Imprimer tout :**

Cela ne s'affiche que lorsqu'il y a plusieurs fax stockés dans la boîte. Imprime tous les fax de la boîte. Vous pouvez effectuer des réglages d'impression. Reportez-vous à **Paramètres d'impression** ci-dessous pour plus d'explications sur les paramètres d'impression.

**Tout enregistrer vers Dispos mém :**

Cela ne s'affiche que lorsqu'il y a plusieurs fax stockés dans la boîte. Enregistre tous les fax sur des périphériques de mémoire externes de la boîte.

Vous pouvez sélectionner PDF ou TIFF dans **Format de fichier** lorsque vous sauvegardez ou transférez le document. Lorsque vous sélectionnez PDF, vous pouvez effectuer les paramètres suivants dans **Réglages PDF** tel que nécessaire.

**MdPasse d'ouverture de doc**

**Autorisations pour Impression et Modification**

La sélection de **Activé** dans **Supprimer une fois terminé** supprime tous les documents lorsque l'enregistrement est terminé.

**Supprimer tout :**

Cela ne s'affiche que lorsqu'il y a plusieurs fax stockés dans la boîte. Supprime tous les fax de la boîte.

**Param. :**

Mt de passe pr ouverture boîte : vous pouvez définir un mot de passe ou le modifier.

**Copies :**

Permet de sélectionner le nombre de pages à imprimer.

**Sélectionner une page :**

Sélectionnez les pages que vous voulez imprimer.

**Paramètres d'impression :**

Vous pouvez définir les éléments suivants.

**Recto / Verso :**

**Rec/Ver :**

Choisissez d'imprimer ou non les documents multipages dans la boîte sur les deux faces du papier.

**Marge de reliure :**

Sélectionnez la position de reliure pour l'impression recto verso.

**Finition :**

**Finition**

Sélectionnez **Assemblage** pour imprimer des documents de plusieurs pages assemblés dans l'ordre et triés par jeux. Sélectionnez **Copies groupées** pour imprimer des documents de plusieurs pages en obtenant les mêmes pages numérotées que le groupe.

**Supprimer après impression :**

Lorsqu'il est sélectionné, le document sélectionné est supprimé lorsque l'impression est terminée.



Imprimer :

Imprime le document sélectionné.

#### Informations connexes

- ➔ « Envoyer plusieurs fois les mêmes documents » à la page 330
- ➔ « Vérification de l'historique des tâches de fax » à la page 356

## Envoi vote / Tableau

Vous pouvez trouver **Envoi vote / Tableau** dans **Boîte Fax** à l'écran d'accueil.

Il y a une boîte d'envoi sur demande et 10 boîtes de bulletin. Vous pouvez stocker jusqu'à 200 pages d'un même document en monochrome, et document dans chaque boîte.

#### Informations connexes

- ➔ « Envoi de fax à la demande (Envoi vote Box) » à la page 326
- ➔ « Vérification de l'historique des tâches de fax » à la page 356

## Envoi vote :

Vous pouvez trouver **Envoi vote** dans **Boîte Fax** > **Envoi vote / Tableau**.

Boîte d'Envoi vote :

Param. :

Mt de passe pr ouverture boîte :

Définissez ou modifiez le mot de passe utilisé pour ouvrir la boîte.

Supprimer auto après Envoi vote :

Définir ceci sur **Activé** supprime le document de boîte lorsque la prochaine demande d'envoi de document de la part d'un destinataire (Envoi vote) est réalisée.

Notifier résultat d'envoi :

Lorsque **Notifications par email** est défini sur **Activé**, l'imprimante envoie une notification au **Destinataire** dès qu'une demande d'envoi du document (Envoi vote) est faite.

Ajouter un document :

Affiche l'écran pour l'onglet **Fax** > **Param. fax**. Appuyer sur  sur l'écran pour commencer à numériser des documents à stocker dans la boîte.









Lorsqu'un document est dans la boîte, c'est **Vérifier un document** qui s'affiche.

Vérifier un document :

Affiche l'écran d'aperçu lorsqu'un document est dans la boîte. Vous pouvez imprimer ou supprimer le document pendant la prévisualisation.

Sélectionner  pour afficher l'aperçu de la page.

écran d'aperçu de la page

-   : Permet de réduire ou d'agrandir.
-  : Permet de faire pivoter l'image de 90 degrés vers la droite.
-     : Permet de déplacer l'écran dans le sens des flèches.
-   : Permet d'afficher la page précédente ou la page suivante.

Pour cacher les icônes de commande, appuyez n'importe où sur l'écran de prévisualisation (mais pas sur les icônes). Appuyez à nouveau pour afficher les icônes.

Supprimer :

Supprime le document que vous prévisualisez.

Continuer à imprimer :

Imprime le document que vous prévisualisez. Vous pouvez effectuer des réglages tels que **Copies** avant de commencer l'impression.

Recto / Verso :

- Rec/Ver :  
Choisissez d'imprimer ou non les documents multipages dans la boîte sur les deux faces du papier.
- Marge de reliure :  
Sélectionnez la position de reliure pour l'impression recto verso.

Finition :

- Finition  
Sélectionnez **Assemblage** pour imprimer des documents de plusieurs pages assemblés dans l'ordre et triés par jeux. Sélectionnez **Copies groupées** pour imprimer des documents de plusieurs pages en obtenant les mêmes pages numérotées que le groupe.

Copies :

Permet de sélectionner le nombre de pages à imprimer.

Sélectionner une page :

Sélectionnez les pages que vous voulez imprimer.

Supprimer après impression :

Lorsqu'il est sélectionné, le document sélectionné est supprimé lorsque l'impression est terminée.

Imprimer :

Imprime le document sélectionné.

### ☰ (Menu)

Cet élément ne s'affiche que lorsqu'il y a un document stocké dans la boîte.

Vous pouvez effectuer les opérations suivantes pour le document.

- Réalisé
- Supprimer
- Envoyer fax
- Transférer (Email)
- Transférer(Dossier réseau)
- Transférer(Cloud)
- Enregistrer sur le dispos mém

Parmi les éléments **Transférer (Email)**, **Transférer(Dossier réseau)**, et **Enregistrer sur le dispos mém**, vous pouvez sélectionner PDF ou TIFF dans **Format de fichier** lors de l'enregistrement ou du transfert du document. Lorsque vous sélectionnez PDF, vous pouvez effectuer les paramétrages suivants dans **Réglages PDF** tel que nécessaire.

- MdPasse d'ouverture de doc
- Autorisations pour Impression et Modification

Si le message **Supprimer une fois terminé** est affiché, sélectionnez **Activé** pour supprimer des fax après avoir terminé des processus tels que **Transférer (Email)** ou **Enregistrer sur le dispos mém**.

## Tableau d'affichage désenregistré :

Vous pouvez trouver **Tableau d'affichage désenregistré** dans **Boîte Fax > Envoi vote / Tableau**. Sélectionnez l'une des boîtes **Tableau d'affichage désenregistré**. Après avoir enregistré un tableau, le nom enregistré est affiché sur la boîte au lieu de l'**Tableau d'affichage désenregistré**.

Vous pouvez enregistrer jusqu'à 10 boîtes de bulletin.

### Paramètres de boîte de tableau d'affichage :

#### Nom (Requis) :

Saisissez un nom pour la boîte de bulletin.

#### Sous-adr (SEP) :

Réglez **Sous-adr (SEP)**. Si l'adresse secondaire définie ici correspond à l'adresse secondaire d'une machine de fax recevant et prenant en charge les adresses secondaires, le document stocké dans la boîte sera envoyé à cette machine de fax.

#### Mot de passe(PWD) :

Réglez **Mot de passe(PWD)**. Si le mot de passe défini ici correspond au mot de passe d'une machine de fax recevant et prenant en charge les mots de passe, le document stocké dans la boîte sera envoyé à cette machine de fax.

#### Mt de passe pr ouverture boîte :

Définissez ou modifiez le mot de passe utilisé pour ouvrir la boîte.

Supprimer auto après Envoi vote :

Définir ceci sur **Activé** supprime le document de boîte lorsque la prochaine demande d'envoi de document de la part d'un destinataire (Envoi vote) est réalisée.

Notifier résultat d'envoi :

Lorsque **Notifications par email** est défini sur **Activé**, l'imprimante envoie une notification au **Destinataire** dès qu'une demande d'envoi du document (Envoi vote) est faite.

### Informations connexes

➔ « Envoi de fax à la demande (boîte de requête) » à la page 327

➔ « Chaque boîte de bulletin enregistré » à la page 352

## Chaque boîte de bulletin enregistré

Vous pouvez trouver des boîtes de bulletin dans **Boîte Fax > Envoi vote / Tableau**. Sélectionnez la boîte pour laquelle le nom enregistré est affiché. Le nom affiché sur la boîte est le nom enregistré dans **Tableau d'affichage désenregistré**.

Vous pouvez enregistrer jusqu'à 10 boîtes de bulletin.

(Nom de la boîte de bulletin enregistrée)

Param. :

Paramètres de boîte de tableau d'affichage :

Nom (Requis) :

Saisissez un nom pour la boîte de bulletin.

Sous-adr (SEP) :

Réglez **Sous-adr (SEP)**. Si l'adresse secondaire définie ici correspond à l'adresse secondaire d'une machine de fax recevant et prenant en charge les adresses secondaires, le document stocké dans la boîte sera envoyé à cette machine de fax.

Mot de passe(PWD) :

Réglez **Mot de passe(PWD)**. Si le mot de passe défini ici correspond au mot de passe d'une machine de fax recevant et prenant en charge les mots de passe, le document stocké dans la boîte sera envoyé à cette machine de fax.

Mt de passe pr ouverture boîte :

Définissez ou modifiez le mot de passe utilisé pour ouvrir la boîte.

Supprimer auto après Envoi vote :

Définir ceci sur **Activé** supprime le document de boîte lorsque la prochaine demande d'envoi de document de la part d'un destinataire (Envoi vote) est réalisée.

#### Notifier résultat d'envoi :

Lorsque **Notifications par email** est défini sur **Activé**, l'imprimante envoie une notification au **Destinataire** dès qu'une demande d'envoi du document (Envoi vote) est faite.

#### Supprimer boîte :

Supprime la boîte sélectionnée en effaçant les paramètres actuels et en supprimant tous les documents stockés.

#### Ajouter un document :

Affiche l'écran pour l'onglet **Fax > Param. fax**. Appuyer sur  sur l'écran pour commencer à numériser des documents à stocker dans la boîte.









Lorsqu'un document est dans la boîte, c'est **Vérifier un document** qui s'affiche.

#### Vérifier un document :

Affiche l'écran d'aperçu lorsqu'un document est dans la boîte. Vous pouvez imprimer ou supprimer le document pendant la prévisualisation.

Sélectionner  pour afficher l'aperçu de la page.

#### écran d'aperçu de la page

-   : Permet de réduire ou d'agrandir.
-  : Permet de faire pivoter l'image de 90 degrés vers la droite.
-     : Permet de déplacer l'écran dans le sens des flèches.
-   : Permet d'afficher la page précédente ou la page suivante.

Pour cacher les icônes de commande, appuyez n'importe où sur l'écran de prévisualisation (mais pas sur les icônes). Appuyez à nouveau pour afficher les icônes.

#### Supprimer :

Supprime le document que vous prévisualisez.

#### Continuer à imprimer :

Imprime le document que vous prévisualisez. Vous pouvez effectuer des réglages tels que **Copies** avant de commencer l'impression.

#### Recto / Verso :

- Rec/Ver :**  
Choisissez d'imprimer ou non les documents multipages dans la boîte sur les deux faces du papier.
- Marge de reliure :**  
Sélectionnez la position de reliure pour l'impression recto verso.

**Finition :**

Finition

Sélectionnez **Assemblage** pour imprimer des documents de plusieurs pages assemblés dans l'ordre et triés par jeux. Sélectionnez **Copies groupées** pour imprimer des documents de plusieurs pages en obtenant les mêmes pages numérotées que le groupe.

**Copies :**

Permet de sélectionner le nombre de pages à imprimer.

**Sélectionner une page :**

Sélectionnez les pages que vous voulez imprimer.

**Supprimer après impression :**

Lorsqu'il est sélectionné, le document sélectionné est supprimé lorsque l'impression est terminée.

**Imprimer :**

Imprime le document sélectionné.

☰ (Menu)

Cet élément ne s'affiche que lorsqu'il y a un document stocké dans la boîte.

Vous pouvez effectuer les opérations suivantes pour le document.

- Réalisé
- Supprimer
- Envoyer fax
- Transférer (Email)
- Transférer(Dossier réseau)
- Transférer(Cloud)
- Enregistrer sur le dispos mém

Parmi les éléments **Transférer (Email)**, **Transférer(Dossier réseau)**, et **Enregistrer sur le dispos mém**, vous pouvez sélectionner PDF ou TIFF dans **Format de fichier** lors de l'enregistrement ou du transfert du document. Lorsque vous sélectionnez PDF, vous pouvez effectuer les paramètres suivants dans **Réglages PDF** tel que nécessaire.

- MdPasse d'ouverture de doc**
- Autorisations pour Impression et Modification**

Si le message **Supprimer une fois terminé** est affiché, sélectionnez **Activé** pour supprimer des fax après avoir terminé des processus tels que **Transférer (Email)** ou **Enregistrer sur le dispos mém**.

**Informations connexes**

- ➔ « Envoi de fax à la demande (boîte de requête) » à la page 327
- ➔ « Tableau d'affichage désenregistré : » à la page 351
- ➔ « Vérification de l'historique des tâches de fax » à la page 356

## Vérification de l'état ou des journaux pour les tâches de fax

### Affichage des informations lorsque les fax reçus ne sont pas traités (non lus/non imprimés/non enregistrés/non transférés)

Lorsque des documents reçus non traités sont présents, le nombre de tâches non traitées s'affiche sur l'icône de l'écran d'accueil. Consultez le tableau ci-dessous pour une définition de « non traité ».

**Important:**

Lorsque la boîte de réception est pleine, la réception de fax est désactivée. Vous devez supprimer les documents de la boîte de réception une fois qu'ils ont été consultés.

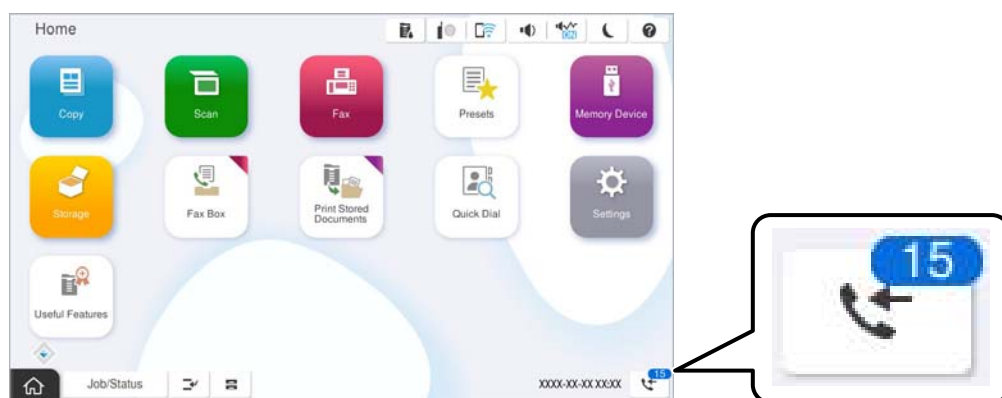

Paramétrage de l'enregistrement/transfert des fax reçus	État non traité
Impression*1	Il y a des documents reçus en attente d'impression ou une impression est en cours.
Enregistrement dans la boîte de réception ou la boîte confidentielle	Des documents reçus non lus se trouvent dans la boîte de réception ou la boîte confidentielle.
Enregistrement sur un périphérique mémoire externe	Des documents reçus n'ont pas été enregistrés sur le périphérique, car aucun périphérique connecté à l'imprimante ne contient un dossier spécialement créé pour enregistrer les documents ou pour d'autres raisons.
Enregistrement sur un ordinateur	Des documents reçus n'ont pas été enregistrés sur l'ordinateur, car l'ordinateur est en mode veille ou pour d'autres raisons.
Transfert	Des documents reçus n'ont pas été transférés ou n'ont pas pu être transférés*2.

\*1 : Lorsque vous n'avez défini aucune des options d'enregistrement/transfert ou lorsque vous avez réglé l'imprimante pour imprimer les documents reçus tout en les enregistrant sur un dispositif mémoire externe ou un ordinateur.

\*2 : Lorsque vous avez réglé l'imprimante pour enregistrer les documents qui n'ont pas pu être transférés dans la boîte de réception, des documents non lus qui n'ont pas pu être transférés se trouvent dans la boîte de réception. Lorsque vous avez réglé l'imprimante pour imprimer les documents qui n'ont pas pu être transférés, l'impression ne se termine pas.

### Remarque:

Si vous utilisez plusieurs des options d'enregistrement/transfert de fax, le nombre de tâches non traitées peut s'afficher sous la forme « 2 » ou « 3 » même si un seul fax a été reçu. Par exemple, si vous avez réglé l'imprimante pour enregistrer les fax dans la boîte de réception et sur un ordinateur et qu'un fax est reçu, le nombre de tâches non traitées s'affiche sous la forme « 2 », si le fax n'a pas été enregistré dans la boîte de réception ou sur un ordinateur.

### Informations connexes

- ➔ « Affichage des fax reçus sur l'écran LCD de l'imprimante » à la page 336
- ➔ « Vérification des tâches de fax en cours » à la page 356

## Vérification des tâches de fax en cours

Vous pouvez afficher l'écran pour vérifier les tâches de fax dont le traitement est incomplet. Les tâches suivantes sont affichées sur l'écran de vérification. Cet écran vous permet également d'imprimer des documents qui n'ont pas encore été imprimés ou de renvoyer des documents qui n'ont pas pu être envoyés.

- Tâches de fax reçues ci-dessous
  - Pas encore imprimée (lorsque les tâches sont définis pour être imprimées)
  - Pas encore enregistrée (lorsque les tâches sont définies pour être enregistrées)
  - Pas encore transférée (lorsque les tâches sont définies pour être transférées)
- Les tâches de fax sortantes dont l'envoi a échoué (si vous avez activé **Enreg données de panne**)

Procédez comme suit pour afficher l'écran de vérification.

1. Appuyez sur **État des travaux** à l'écran d'accueil.
2. Appuyez sur l'onglet **État des travaux**, puis sur **Actif**.
3. Sélectionnez la tâche que vous souhaitez consulter, puis sélectionnez **Détails**.

### Informations connexes

- ➔ « Affichage des informations lorsque les fax reçus ne sont pas traités (non lus/non imprimés/non enregistrés/non transférés) » à la page 355

## Vérification de l'historique des tâches de fax

Vous pouvez vérifier l'historique des tâches de télécopie envoyées ou reçues, y compris la date, l'heure et le résultat de chaque tâche.

1. Appuyez sur **État des travaux** sur l'écran d'accueil.
2. Sélectionnez **Journal** dans l'onglet **État des travaux**.
3. Appuyez sur **>** à droite, puis sélectionnez **Envoyer** ou **Réception**.

Le journal des télécopies envoyées ou reçues s'affiche dans un ordre chronologique inverse. Appuyez sur une tâche que vous souhaitez vérifier pour afficher les détails.



Vous pouvez également vérifier l'historique du fax en imprimant le **Journal fax**. Pour ce faire, sélectionnez **Fax** >  (Menu) > **Journal fax**.



### Informations connexes

➔ « Plus » à la page 341

## Réimpression des documents reçus

Vous pouvez réimprimer des documents reçus depuis les journaux des tâches de fax imprimées.

Notez que les documents reçus imprimés sont supprimés par ordre chronologique lorsque l'imprimante manque de mémoire.

1. Appuyez sur **État des travaux** sur l'écran d'accueil.
2. Sélectionnez **Journal** dans l'onglet **État des travaux**.
3. Appuyez sur  à droite, puis sélectionnez **Réalisé**.  
L'historique des télécopies envoyées ou reçues s'affiche dans l'ordre chronologique inverse.
4. Sélectionnez une tâche avec  dans la liste de l'historique.  
Vérifiez la date, l'heure et le résultat pour déterminer s'il s'agit du document que vous souhaitez imprimer.
5. Appuyez sur **Imprimer** pour imprimer le document.

---

## Envoi d'un fax à partir d'un ordinateur

Vous pouvez envoyer des fax à partir de l'ordinateur à l'aide du pilote FAX Utility et PC-FAX.

Pour en savoir plus concernant l'utilisation de l'FAX Utility, reportez-vous aux Opérations de base de l'aide de l'FAX Utility (fenêtre principale).

### Remarque:

- Vérifiez si le FAX Utility et le pilote de l'imprimante PC-FAX ont été installés avant d'utiliser cette fonction.
  - « Application de configuration et d'envoi de télécopies (FAX Utility) » à la page 499
  - « Application d'envoi de télécopies (pilote PC-FAX) » à la page 500
- Si le FAX Utility n'est pas installé, installez le FAX Utility à l'aide de EPSON Software Updater (application pour mettre à jour le logiciel).
  - « Application pour mettre à jour les logiciels et micrologiciels (Epson Software Updater) » à la page 503

### Informations connexes

➔ « Activer l'envoi de fax depuis un ordinateur » à la page 142

## Envoi de documents créés à l'aide d'une application (Windows)

En sélectionnant un télécopieur dans le menu **Imprimer** d'une application comme Microsoft Word ou Excel, vous pouvez directement transmettre des données telles que des documents, schémas et tableaux que vous avez créés avec une page de garde.

**Remarque:**

L'explication qui suit prend l'exemple de Microsoft Word. L'opération à effectuer peut varier selon l'application utilisée. Pour plus d'informations, consultez l'aide de l'application.

1. Dans une application, créez un document à envoyer par fax.  
Vous pouvez envoyer jusqu'à 200 pages monochromes ou 100 pages couleur page de garde comprise en une seule transmission de télécopie.
2. Cliquez sur **Imprimer** dans le menu **Fichier**.  
La fenêtre **Imprimer** de l'application s'ouvre.
3. Sélectionnez **XXXXX (FAX)** (XXXXX étant le nom de votre imprimante) dans **Imprimante** et passez en revue les paramètres d'envoi de fax.  
Indiquez **1** pour le **Nombre de copies**. Il est possible que la transmission du fax échoue si vous indiquez **2** ou plus.
4. Cliquez sur **Propriétés de l'imprimante** ou **Propriétés** si vous voulez préciser **Taille papier**, **Orientation**, **Couleur**, **Qualité image**, ou **Densité des caractères**.  
Pour plus d'informations, consultez l'aide du pilote PC-FAX.

5. Cliquez sur **Imprimer**.

**Remarque:**

Lors de l'utilisation de FAX Utility, une fenêtre d'enregistrement des informations s'affiche. Saisissez les informations nécessaires, puis cliquez sur **OK**.

L'écran **Paramètres du destinataire** de FAX Utility s'affiche.

6. Lorsque vous souhaitez envoyer d'autres documents au cours de la même transmission de fax, sélectionnez la case à cocher **Ajouter docs à envoyer**.  
L'écran pour ajouter des documents s'affiche lorsque vous cliquez sur **Suivant** à l'étape 10.
7. Sélectionnez la case à cocher **Joindre une couverture** si nécessaire.
8. Indiquez un destinataire.
  - Sélectionnez un destinataire (nom, numéro de fax, etc.) dans **Répertoire PC-FAX** :  
Procédez comme suit si le destinataire figure dans le répertoire téléphonique.
    - ❶ Cliquez sur l'onglet **Répertoire PC-FAX**.
    - ❷ Sélectionnez le destinataire dans la liste et cliquez sur **Ajouter**.

- Sélection d'un destinataire (nom, numéro de fax, etc.) depuis les contacts de l'imprimante :  
Suivez les étapes ci-dessous si le destinataire est enregistré dans les contacts de l'imprimante.
  - ➊ Cliquez sur l'onglet **Contacts sur l'imprimante**.
  - ➋ Sélectionnez les contacts dans la liste et cliquez sur **Ajouter** pour accéder à la fenêtre **Ajouter à Destinataire**.
  - ➌ Sélectionnez les contacts dans la liste affichée, puis cliquez sur **Modifier**.
  - ➍ Ajoutez les données personnelles, telles que **Entreprise/gpe** et **Titre** le cas échéant, puis cliquez sur **OK** pour revenir à la fenêtre **Ajouter à Destinataire**.
  - ➎ Le cas échéant, cochez **Enregistrer dans le Répertoire PC-FAX** pour enregistrer les contacts dans **Répertoire PC-FAX**.
  - ➏ Cliquez sur **OK**.

- Indiquez un destinataire (nom, numéro de fax, etc.) directement :

Réalisez les étapes ci-dessous.

- ➊ Cliquez sur l'onglet **Numérotation manuelle**.
- ➋ Saisissez les informations nécessaires.
- ➌ Cliquez sur **Ajouter**.

De plus, cliquer sur **Enreg. dans rép.** vous permet d'enregistrer le destinataire de la liste sous l'onglet **Répertoire PC-FAX**.

**Remarque:**

- Si le *Type de ligne* de votre imprimante est défini sur **PBX** et que le code d'accès utilise le caractère # (dièse) au lieu du préfixe exact, saisissez # (dièse). Pour plus d'informations, voir *Type de ligne* dans la rubrique *Param de base* à partir du lien d'informations connexes ci-dessous.
- Si vous avez sélectionné **Saisissez le numéro de fax deux fois** dans les **Paramètres optionnels** de l'écran principal de FAX Utility, vous devez ressaisir le même numéro lorsque vous cliquez sur **Ajouter** ou **Suivant**.

Le destinataire est ajouté à la **Liste des destinataires** affichée en haut de la fenêtre.

9. Cliquez sur l'onglet **Options d'envoi**, puis réglez les options de transmissions.

- Mode de transmission :**

Sélectionnez la manière dont l'imprimante transmet le document.

- **Trans. mémoire** : conserve temporairement les données dans la mémoire de l'imprimante au moment de l'envoi d'un fax. Activez cette option si vous souhaitez envoyer un fax à plusieurs destinataires ou depuis plusieurs ordinateurs à la fois.

- **Trans. directe** : envoi un fax sans conserver de données dans la mémoire de l'imprimante. Activez cette option si vous souhaitez envoyer un grand nombre de pages monochromes, vous éviterez ainsi une erreur de mémoire de l'imprimante insuffisante.

- Spécification d'heure :**

Sélectionnez **Spécifiez l'heure de transmission** pour envoyer un fax à une heure donnée, puis indiquez cette heure dans **Heure de transmission**.

10. Cliquez sur **Suivant**.

- Lorsque vous avez sélectionné la case à cocher **Ajouter docs à envoyer**, suivez les étapes ci-dessous pour ajouter des documents dans la fenêtre **Fusion de documents**.
  - ➊ Ouvrez un document que vous souhaitez ajouter, puis sélectionnez la même imprimante (nom du fax) dans la fenêtre **Imprimer**. Le document est ajouté à la liste **Liste des documents à fusionner**.
  - ➋ Cliquez sur **Aperçu** pour afficher le document fusionné.
  - ➌ Cliquez sur **Suivant**.

**Remarque:**

Les paramètres **Qualité image** et **Couleur** que vous avez sélectionnés pour le premier document s'appliquent aux autres documents.

- Lorsque vous avez sélectionné la case à cocher **Joindre une couverture**, spécifiez le contenu de la page de garde dans la fenêtre **Paramètres de la couverture**.
  - ➊ Sélectionnez une page de garde dans la liste **Couverture**. Notez qu'aucune fonction ne permet de créer une page de garde originale ou d'en ajouter une à la liste.
  - ➋ Saisissez le **Objet** et le **Message**.
  - ➌ Cliquez sur **Suivant**.

**Remarque:**

Procédez au réglage suivant selon vos besoins dans la fenêtre **Paramètres de la couverture**.

- Cliquez sur **Formatage couverture** si vous voulez modifier l'ordre des éléments de la page de garde. Vous pouvez sélectionner le format de la page de garde dans **Taille papier**. Vous pouvez également sélectionner une page de garde de taille différente de celle du document envoyé.
- Cliquez sur **Police** si vous voulez modifier la police du texte de la page de garde.
- Cliquez sur **Paramètres de l'expéditeur** si vous voulez modifier les informations sur l'émetteur.
- Cliquez sur **Aperçu détaillé** si vous voulez contrôler la page de garde avec l'objet et le message que vous avez saisis.

11. Vérifiez le contenu de l'envoi et cliquez sur **Envoyer**.

Avant de procéder à l'envoi, vérifiez que le nom et le numéro de fax sont corrects. Cliquez sur **Aperçu** pour afficher un aperçu de la page de garde et du document à envoyer.

Dès que l'envoi démarre, une fenêtre affiche l'état de la transmission.

**Remarque:**

- Pour interrompre l'envoi, sélectionnez les données et cliquez sur **Annuler** . Vous pouvez également annuler depuis le panneau de commande de l'imprimante.
- Si une erreur se produit pendant la transmission, la fenêtre **Erreur de communication** s'affiche. Consultez le texte de l'erreur et recommencez l'envoi.
- L'écran **Moniteur d'état du fax** (mentionné ci-dessus, dans lequel vous pouvez vérifier l'état de l'envoi) ne s'affiche pas si l'option **Afficher le moniteur d'état du fax lors de la transmission** n'est pas sélectionnée dans la fenêtre **Paramètres optionnels** de l'écran principal de FAX Utility.

**Informations connexes**

➔ « Param de base » à la page 520

## Envoi de documents créés à l'aide d'une application (Mac OS)

En sélectionnant une imprimante dotée d'une fonction de fax dans le menu **Imprimer** d'une application du commerce, vous pouvez envoyer des données telles que documents, schémas et tableaux que vous avez créés.

**Remarque:**

L'explication qui suit prend l'exemple de *Text Edit*, une application standard de Mac OS.

1. Créez le document à envoyer par fax.

Vous pouvez envoyer jusqu'à 100 pages monochromes ou 100 pages couleur page de garde comprise, et jusqu'à 2 Go en une seule transmission de télécopie.

2. Cliquez sur **Imprimer** dans le menu **Fichier**.

La fenêtre **Imprimer** de l'application s'affiche.

3. Sélectionnez votre imprimante (nom du télécopieur) dans **Nom**, cliquez sur ▼ pour afficher les paramètres détaillés, vérifiez les paramètres d'impression et cliquez sur **OK**.

4. Définissez des paramètres pour chaque élément.

Indiquez **1** pour le **Nombre de copies**. Même si vous indiquez **2** ou plus, une seule copie est envoyée.

**Remarque:**

La taille des documents que vous pouvez envoyer correspond à celle que vous pouvez envoyer par fax depuis l'imprimante.

5. Sélectionnez Paramètres fax dans le menu contextuel puis procédez à des réglages pour chaque élément.

Reportez-vous à l'aide du pilote de PC-FAX pour plus d'explications sur chaque élément de paramétrage.

Cliquez sur  en bas à gauche de la fenêtre pour ouvrir l'aide du pilote de PC-FAX.

6. Sélectionnez le menu Paramètres du destinataire, puis indiquez le destinataire.

Indiquez un destinataire (nom, numéro de fax, etc.) directement :

Cliquez sur l'élément **Ajouter**, saisissez les informations nécessaires et cliquez sur . Le destinataire est ajouté à la Liste des destinataires affichée en haut de la fenêtre.

Si vous avez sélectionné « Saisissez le numéro de fax deux fois » dans les paramètres du pilote PC-FAX, vous devez saisir à nouveau le même numéro lorsque vous cliquez sur .

Si votre ligne de fax exige un code de préfixe, saisissez Préfixe d'accès externe.

**Remarque:**

Si le paramètre *Type de ligne* de votre imprimante est réglé sur **PBX** et que le code d'accès utilise le caractère # (dièse) au lieu du préfixe exact, saisissez # (dièse). Pour plus d'informations, reportez-vous à *Type de ligne* dans la rubrique *Param de base* en suivant le lien vers les informations complémentaires ci-dessous.

- ❑ Sélection d'un destinataire (nom, numéro de fax, etc.) depuis l'annuaire téléphonique :

Si le destinataire figure dans l'annuaire téléphonique, cliquez sur  : Sélectionnez le destinataire dans la liste puis cliquez sur **Ajouter** > **OK**.

Si votre ligne de fax exige un code de préfixe, saisissez Préfixe d'accès externe.

**Remarque:**

Si le paramètre Type de ligne de votre imprimante est réglé sur **PBX** et que le code d'accès utilise le caractère # (dièse) au lieu du préfixe exact, saisissez # (dièse). Pour plus d'informations, reportez-vous à Type de ligne dans la rubrique Param de base en suivant le lien vers les informations complémentaires ci-dessous.

7. Vérifiez les paramètres du destinataire, puis cliquez sur **Faxer**.

L'envoi commence.

Avant de procéder à l'envoi, vérifiez que le nom et le numéro de fax sont corrects.

**Remarque:**

- ❑ Si vous cliquez sur l'icône de l'imprimante dans Dock, l'écran de vérification de l'état de l'envoi s'affiche. Pour interrompre l'envoi, cliquez sur les données puis sur **Supprimer**.
- ❑ Si une erreur se produit pendant la transmission, le message **Échec de la transmission** s'affiche. Vérifiez l'enregistrement de transmission dans l'écran **Registre de transmission fax**.
- ❑ Il est possible que les documents de taille différente ne soient pas envoyés correctement.

### Informations connexes

➔ « Param de base » à la page 520

---

## Réception de fax sur un ordinateur

Vous pouvez recevoir les fax sur une imprimante et les enregistrer au format PDF ou TIFF sur un ordinateur connecté à l'imprimante. Utilisez FAX Utility (application) pour effectuer ce réglage.

Pour en savoir plus concernant l'utilisation de l'FAX Utility, reportez-vous aux Opérations de base de l'aide de l'FAX Utility (fenêtre principale). Si l'écran de saisie du mot de passe s'affiche sur l'écran de l'ordinateur pendant que vous définissez les paramètres, saisissez le mot de passe. Si vous ne connaissez pas le mot de passe, contactez votre administrateur d'imprimante.

**Remarque:**

- ❑ Vérifiez si FAX Utility a été installé et si les paramètres de FAX Utility ont été réglés avant d'utiliser cette fonction.  
« Application de configuration et d'envoi de télécopies (FAX Utility) » à la page 499
- ❑ Si FAX Utility n'est pas installé, installez l'FAX Utility à l'aide d'EPSON Software Updater (application pour mettre à jour le logiciel).  
« Application pour mettre à jour les logiciels et micrologiciels (Epson Software Updater) » à la page 503

**!** **Important:**

- Pour recevoir des fax sur un ordinateur, le paramètre **Mode réception** du panneau de commande de l'imprimante doit être réglé sur **Auto**. Contactez votre administrateur pour obtenir plus d'informations sur l'état des paramètres de l'imprimante. Pour effectuer les réglages depuis le panneau de commande de l'imprimante, sélectionnez **Param.** > **Réglages généraux** > **Param. fax** > **Param de base** > **Mode réception**.
- L'ordinateur devant recevoir les fax doit toujours être allumé. Les documents reçus sont temporairement enregistrés dans la mémoire de l'imprimante avant d'être enregistrés sur l'ordinateur. Si vous éteignez l'ordinateur, la mémoire de l'imprimante peut arriver à saturation du fait qu'elle ne peut pas envoyer les documents à l'ordinateur.
- Le nombre de documents temporairement enregistrés dans la mémoire de l'imprimante est indiqué sur le  de l'écran d'accueil.
- Pour lire les fax reçus, vous devez installer un lecteur de PDF tel qu'Adobe Reader sur l'ordinateur.

### Informations connexes

➔ [« Réglage pour envoyer et recevoir des fax sur un ordinateur »](#) à la page 142

## Vérification de nouvelles télécopies (Windows)

En paramétrant un ordinateur de manière à enregistrer les télécopies reçues par l'imprimante, vous pouvez connaître l'état du traitement des télécopies et savoir s'il y a de nouvelles télécopies en utilisant l'icône de télécopie de la barre de tâches Windows. En paramétrant l'ordinateur de façon à afficher une notification lorsque de nouvelles télécopies arrivent, une fenêtre s'ouvre près de la zone d'état Windows et vous pouvez les afficher.



**Remarque:**

- Les données des télécopies reçues enregistrées sur l'ordinateur sont supprimées de la mémoire de l'imprimante.
- Pour afficher les télécopies reçues sous forme de fichiers PDF, vous aurez besoin d'Adobe Reader.

## Utilisation de l'icône de fax de la barre de tâches (Windows)

Vous pouvez vérifier la présence de nouveaux fax ou le statut de l'opération par le biais de l'icône de fax affichée dans la barre de tâches Windows.

1. Consultez l'icône.

-  : veille.
-  : vérification de nouveaux fax.
-  : l'importation de nouveaux fax est terminée.

2. Faites un clic droit sur l'icône, puis cliquez sur **Voir l'Historique des fax reçus**.

L'écran **Historique des fax reçus** s'affiche.

3. Vérifiez la date et l'émetteur dans la liste, puis ouvrez le fichier reçu en tant que PDF ou TIFF.

**Remarque:**

- Les fax reçus sont automatiquement renommés au format suivant.  
YYYYMMDDHHMMSS\_XXXXXXXXXX\_nnnnn (année/mois/jour/minute/numéro second\_émetteur)
- Vous pouvez également ouvrir le dossier de réception des télécopies en faisant un clic droit sur l'icône. Pour en savoir plus, reportez-vous à **Paramètres optionnels** dans l'**FAX Utility** ou à son aide (affichée dans la fenêtre principale).

Lorsque l'icône de fax indique un état de veille, vous pouvez voir instantanément s'il y a de nouveaux fax en sélectionnant **Vérifiez les nouveaux fax maintenant**.

### Utilisation de la fenêtre Notification (Windows)

Lorsque vous demandez à recevoir une notification pour chaque nouveau fax, une fenêtre de notification apparaît près de la barre de tâche de chaque fax.

1. Consultez l'écran de notification affiché sur l'écran de votre ordinateur.

**Remarque:**

L'écran de notification disparaît lorsqu'aucune opération n'est effectuée pendant une durée prédéfinie. Vous pouvez modifier des paramètres de notification tels que l'heure d'affichage.

2. Cliquez n'importe où dans l'écran de notification sauf sur le bouton .  
L'écran **Historique des fax reçus** s'affiche.

3. Consultez la date et l'émetteur dans la liste, puis ouvrez le fichier reçu en tant que PDF ou TIFF.

**Remarque:**

- Les fax reçus sont automatiquement renommés au format suivant.  
YYYYMMDDHHMMSS\_XXXXXXXXXX\_nnnnn (année/mois/jour/minute/numéro second\_émetteur)
- Vous pouvez également ouvrir le dossier de fax reçu directement lorsque vous faites un clic droit sur l'icône. Pour plus d'informations, voir **Paramètres optionnels** dans **FAX Utility** ou consultez l'aide de cette rubrique (qui s'affiche dans la fenêtre principale).

### Vérification de nouvelles télécopies (Mac OS)

Vous pouvez vérifier si de nouvelles télécopies sont arrivées en utilisant l'une des méthodes suivantes. Disponible uniquement sur les ordinateurs paramétrés sur "**Enregistrer**" (**enregistre les fax sur cet ordinateur**).

- Ouvrez le dossier des télécopies reçues (indiqué dans **Paramètres de sortie des fax reçus**)
- Ouvrez le Moniteur de réception de fax et cliquez sur **Vérifiez les nouveaux fax maintenant**.
- Notification d'arrivée de nouvelles télécopies

Sélectionnez l'**M'informer des nouveaux fax via une icône du Dock** dans **Moniteur de réception de fax > Préférences** du **FAX Utility**. L'icône de surveillance de la réception de télécopies s'affiche pour vous avertir de l'arrivée de nouvelles télécopies.



## Ouverture du dossier des fax reçus depuis la surveillance de fax reçus (Mac OS)

Vous pouvez ouvrir le dossier d'enregistrement depuis l'ordinateur configuré pour recevoir les fax lorsque vous sélectionnez "Enregistrer" (enregistre les fax sur cet ordinateur).

1. Cliquez sur l'icône de surveillance des fax reçus sur le Dock pour ouvrir **Moniteur de réception de fax**.
2. Sélectionnez l'imprimante et cliquez sur **Ouvrir le dossier**, ou double-cliquez sur le nom de l'imprimante.
3. Consultez la date et l'émetteur dans le nom du fichier puis ouvrez le fichier PDF.

**Remarque:**

*Les fax reçus sont automatiquement renommés au format suivant.*

*YYYYMMDDHHMMSS\_xxxxxxxxxx\_nnnnn (année/mois/jour/minute/numéro second\_émetteur)*

*Les informations envoyées par l'émetteur apparaissent sous la forme du numéro d'émetteur. Il est possible que ce paramètre ne s'affiche pas selon l'émetteur.*

## Annulation de la fonctionnalité servant à enregistrer les fax entrants sur l'ordinateur

Vous pouvez annuler l'enregistrement des fax sur l'ordinateur à l'aide de FAX Utility.

Pour plus d'informations, consultez la rubrique Opérations de base de l'aide de FAX Utility (fenêtre principale).

**Remarque:**

- Si certains fax n'ont pas été enregistrés sur l'ordinateur, il vous sera impossible d'annuler la fonctionnant servant à enregistrer les fax sur l'ordinateur.*
- Vous ne pouvez pas modifier les paramètres verrouillés par votre administrateur.*
- Vous pouvez également modifier les paramètres sur l'imprimante. Contactez votre administrateur pour plus d'informations sur l'annulation des paramètres servant à enregistrer les fax entrants sur l'ordinateur.*

### Informations connexes

➔ [« Régler le paramètre Enreg. sur ordi pour ne pas recevoir de fax » à la page 143](#)

---

## Fax IP (optionnel)

### Caractéristiques de fax IP

Pour utiliser le fax IP, vous devez acheter une clé de licence. Contactez votre représentant commercial pour plus d'informations sur l'achat d'une clé de licence.

### Informations connexes

➔ [« Présentation du fax IP ? » à la page 165](#)

## Envoi de fax IP en utilisant l'imprimante

Vous pouvez envoyer des fax IP en indiquant une ligne et en saisissant la destination depuis le panneau de commande de l'imprimante.

### Remarque:

La méthode de base pour envoyer des fax est la même que pour la télécopie standard.

[« Envoi de fax à l'aide de l'imprimante » à la page 322](#)

1. Placez les documents originaux.  
[« Positionnement des originaux » à la page 201](#)
2. Sélectionnez **Fax** sur l'écran d'accueil du panneau de commande.
3. Spécifiez les destinataires du fax dans l'onglet **Destinataire**.

Pour entrer la destination manuellement, sélectionnez **Entrée directe**, puis dans **Sélect lig.** sélectionnez la ligne **IP-FAX**. Saisissez ensuite directement la destination à l'aide du pavé numérique de l'écran, puis appuyez sur **OK** pour terminer.

[« Destination Fax IP » à la page 99](#)

### Remarque:

- Vous ne pouvez pas saisir directement une destination contenant des caractères inexistantes sur le clavier numérique. Enregistrez préalablement l'adresse dans votre liste de contacts, puis spécifiez la destination à partir de la liste de contacts.
- Lorsque **Param. de sécurité** dans **Restrictions de numérotation directe** est activé, vous pouvez sélectionner uniquement les destinataires de fax à partir de la liste de contacts ou de l'historique des fax envoyés. Vous ne pouvez pas saisir manuellement la destination.
- Vous pouvez envoyer des fax lorsque **Réglage transmission par ligne** est réglé sur **Envoi et réception** ou **Envoi uniquement**. Si vous sélectionnez une ligne réglée pour la réception de fax uniquement, vous ne pourrez pas procéder à l'envoi.

Reportez-vous au lien suivant pour plus d'informations sur comment spécifier une destination autrement que par saisie directe.

[« Sélection des destinataires » à la page 323](#)

4. Sélectionnez l'onglet **Param. fax**, puis définissez les paramètres tels que la résolution et la méthode d'envoi selon vos besoins.  
[« Param. fax » à la page 338](#)
5. Appuyez sur  pour lancer l'envoi du fax.

## Vérification de la ligne de transmission du fax

Imprimez l'un des rapports suivants pour vérifier si le fax a été envoyé ou non depuis la ligne de fax IP. Vous pouvez voir à partir de quelle ligne le fax a été envoyé.

- Imprimer Dernière transmission

Fax >  (Menu) > **Rapport de fax** > **Dernière transmission**

Imprimer Journal fax

Fax >  (Menu) > **Rapport de fax** > **Journal fax**

---

# Utilisation du stockage

Présentation de la fonction de stockage. . . . .	369
Créer des dossiers. . . . .	371
Enregistrer des fichiers vers le stockage. . . . .	372
Utilisation des fichiers stockés. . . . .	375
Gestion des dossiers et fichiers. . . . .	383

## Présentation de la fonction de stockage

### À propos du stockage

Vous pouvez stocker les fichiers sur l'unité de disque dur intégrée sur l'imprimante pour visualiser, imprimer, ou les faire sortir à tout moment.

L'espace où les fichiers sont stockés s'appelle un « dossier ».

Le stockage de fichiers fréquemment utilisés vous permet d'imprimer des fichiers rapidement et facilement ou de les joindre à un e-mail sans utiliser d'ordinateur.

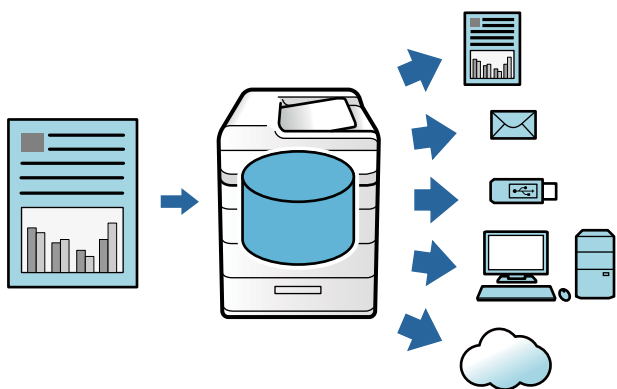

#### **!** Important:

*Les données du dossier peuvent être perdues ou corrompues dans les situations suivantes.*

- Lorsqu'elles sont affectées par l'électricité statique ou un bruit électronique.*
- Lorsqu'elles sont utilisées de manière incorrecte*
- Lorsqu'un problème survient, des réparations sont effectuées sur l'imprimante*
- Lorsque l'imprimante est endommagée par une catastrophe naturelle*

*Epson décline toute responsabilité en cas de perte de données, de corruption de données ou d'autres problèmes, quelle qu'en soit la cause, y compris ceux énumérés ci-dessus et pendant la période de garantie. Sachez que nous ne sommes pas non plus responsables de la récupération de données perdues ou corrompues.*

#### Informations connexes

- ➔ [« Paramètres de stockage » à la page 538](#)
- ➔ [« Spécifications de stockage » à la page 575](#)

## Types de dossiers

Type		Présentation
<b>Dossier partagé</b>	<b>Dossier partagé</b>	Tous les utilisateurs peuvent stocker et utiliser des fichiers dans les dossiers. Les utilisateurs ne peuvent pas modifier le nom du dossier, définir un mot de passe pour le dossier, ni supprimer le dossier.
	<b>Dossier partagé</b>	Les utilisateurs peuvent créer des dossiers et assigner des fichiers à chaque dossier. Vous pouvez définir un mot de passe pour le dossier. Cela vous permet de limiter les utilisateurs qui ont accès au dossier. Si un mot de passe est défini pour un fichier, l'accès au fichier est également limité.
<b>Dossier personnel</b>		Lorsque l'identification de l'utilisateur est appliquée, seuls les utilisateurs connectés au dossier peuvent stocker et utiliser les fichiers. Si un autre utilisateur se connecte, le dossier ne s'affiche pas. Un utilisateur peut disposer d'un seul dossier.

## Guide de l'écran du dossier

### Configuration de l'écran Folder List

Sélectionnez **Stockage** sur l'écran d'accueil pour afficher l'écran **Folder List**.

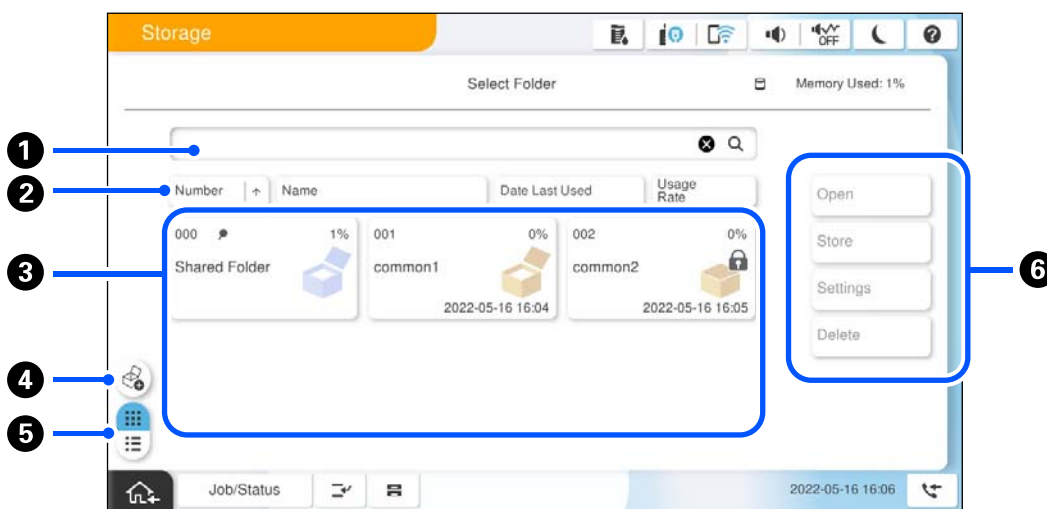



①	Rechercher le dossier en saisissant le nom ou le numéro du dossier.
②	Trier le dossier par éléments. Vous pouvez modifier l'ordre et choisir croissant ou décroissant.
③	Affiche les vignettes des dossiers.
④	Créer un nouveau dossier partagé en option.
⑤	Bascule l'affichage du dossier entre les vignettes et les listes.
⑥	Sélectionne les opérations telles que le stockage dans le dossier et la modification des paramètres.

## Configuration de l'écran de la liste de fichier

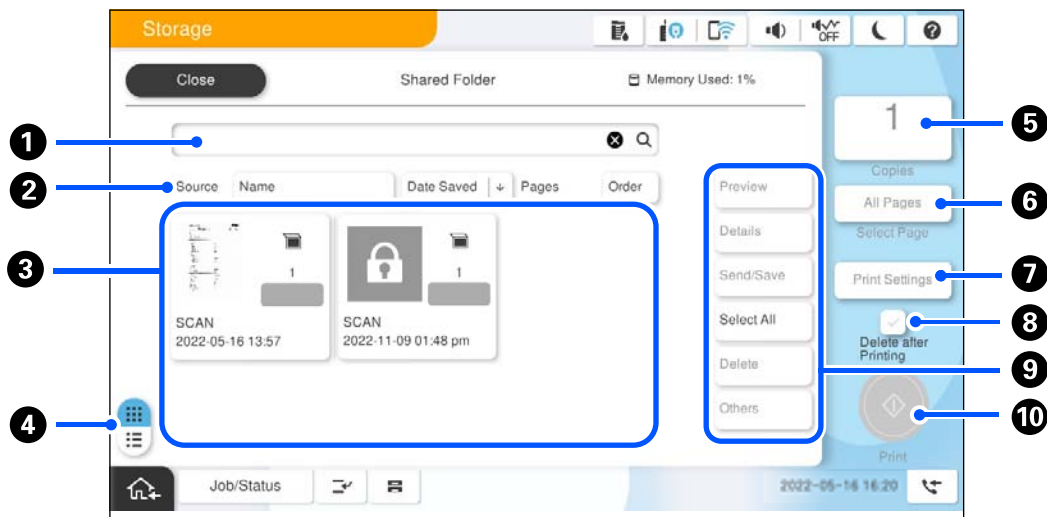
Sélectionnez un fichier sur l'écran **Folder List**, puis sélectionnez Ouvrir pour afficher une liste des fichiers dans le dossier.



1	Rechercher le document en saisissant le nom du document ou de l'utilisateur.
2	Trier les fichiers par éléments. Vous pouvez modifier l'ordre et choisir croissant ou décroissant.
3	Affiche les vignettes des fichiers. Une icône de clé s'affiche si un mot de passe est défini pour le fichier.    Indique depuis quelle fonction le fichier a été sauvegardé.
4	Bascule l'affichage du document entre les vignettes et les listes.
5	Définit le nombre d'impressions.
6	Sélectionnez les pages que vous voulez imprimer.
7	Affiche le menu <b>Paramètres d'impression</b> .
8	Sélectionnez pour supprimer le fichier après impression.
9	Sélectionnez l'opération que vous souhaitez effectuer, telle que la prévisualisation, la sortie et la suppression du fichier, ou vous pouvez modifier le nom des fichiers, des utilisateurs et des mots de passe depuis cet emplacement.
10	Commencez à imprimer le fichier.

## Créer des dossiers

Un administrateur ou un utilisateur peut créer un dossier partagé. Cependant, l'utilisateur peut uniquement créer des dossiers partagés lorsque le paramètre **Param. > Réglages généraux > Paramètres de stockage > Contrôle d'accès au dossier partagé > Accès** est défini sur **Autorisé** et le paramètre **Autorité d'exploitation** est défini sur **Utilisateur**.

L'utilisateur ne peut pas créer de **Dossier personnel**.

1. Sélectionnez **Stockage** sur le panneau de commande de l'imprimante.

2. Sélectionnez .
3. Définissez chaque élément sur l'écran Paramètres de stockage.
  - Numéro de dossier : Les nombres non utilisés sont assignés automatiquement.
  - Nom dossier (Requis) : Saisissez n'importe quel nom dont la longueur est comprise entre 30 lettres. Vous ne pouvez pas saisir un nom qui existe déjà.
  - Mot de passe du dossier : Définir pour protéger le dossier par mot de passe. Lorsque vous définissez un mot de passe, on vous demande votre mot de passe lorsque vous enregistrez les fichiers dans le dossier, consultez des fichiers dans le dossier ou faites fonctionner le dossier.
  - Paramètres de suppression automatique des fichiers : Sélectionnez si vous souhaitez supprimer ou non le fichier sauvegardé automatiquement. Sélectionnez **Activé** pour définir **Période jusqu'à la suppression**. Les fichiers sont automatiquement supprimés lorsque la période définie s'est écoulée après la dernière fois où le fichier a été utilisé. Si les fichiers n'ont pas été utilisés, ils sont supprimés lorsque la période définie s'est écoulée après qu'ils ont été sauvegardés. Les utilisateurs peuvent faire ce réglage lorsque le paramètre **Param.** > **Réglages généraux** > **Paramètres de stockage** > **Contrôle d'accès au dossier partagé** > **Accès** est défini sur **Autorisé** et **Autorisation de paramétrage de la suppression automatique** est défini sur **Utilisateur**. Les administrateurs peuvent faire ce réglage indépendamment du paramètre **Autorisation de paramétrage de la suppression automatique**.

---

## Enregistrer des fichiers vers le stockage

### Enregistrer les données originales à copier vers le stockage

Vous pouvez enregistrer des données sur le stockage. Vous pouvez également copier des données en même temps lorsque vous les enregistrez sur le stockage.

1. Placez les documents originaux.
  - [« Positionnement des originaux » à la page 201](#)
2. Sélectionnez **Copie** dans le panneau de commande de l'imprimante.
3. Sélectionnez l'onglet **Avancé**, puis sélectionnez **Stockage de fichiers**.
4. Activez le paramètre **Stockage de fichiers**.
5. Spécifiez les paramètres.
  - [« Stockage de fichiers : » à la page 297](#)
6. Appuyez sur .

### Enregistrer les données d'un périphérique de mémoire vers le stockage

Vous pouvez enregistrer des données sur le stockage. Vous pouvez également imprimer des données en même temps lorsque vous les enregistrez sur le stockage.



1. Connectez le dispositif mémoire au port USB d'interface externe de l'imprimante.  
[« Insertion d'un périphérique USB externe » à la page 206](#)
2. Sélectionnez **Impression depuis clé USB** à l'écran d'accueil.
3. Sélectionnez le type de fichier et le fichier que vous souhaitez enregistrer.
4. Sélectionnez l'onglet **Avancé**, puis sélectionnez **Stockage de fichiers**.
5. Sélectionnez **Activé** pour le paramètre **Stockage de fichiers**.
6. Spécifiez le dossier, puis modifiez les autres paramètres si nécessaire.  
[« Options de menu avancées pour les paramètres JPEG » à la page 257](#)  
[« Options de menu avancées pour les paramètres TIFF » à la page 258](#)  
[« Options de menu avancées pour les paramètres PDF » à la page 252](#)

**Remarque:**

Sélectionnez si vous souhaitez effectuer l'impression en même temps que l'enregistrement des données sur le stockage dans l'option **Réglage**.

7. Appuyez sur .

## Enregistrer le document depuis un ordinateur vers un stockage (Windows)

Vous pouvez sélectionner un emplacement de stockage à partir du pilote d'imprimante et enregistrer votre document sur le stockage. Vous pouvez également imprimer le document lorsque vous l'enregistrez sur le stockage.

1. Au niveau du pilote de l'imprimante, ouvrez l'onglet **Plus d'options**.
2. Sélectionnez **Enregistrer dans le stockage** dans **Type de travail**.

**Remarque:**

Pour imprimer le document lorsque vous l'enregistrez sur le stockage, sélectionnez **Enregistrer dans le stockage et Imprimer** dans **Type de travail**.

3. Cliquez sur **Configuration**.
4. Si le nom du dossier dans lequel vous souhaitez effectuer l'enregistrement ne s'affiche pas dans **Nom du dossier** à l'écran Paramètres de stockage, cliquez sur **Paramètres du dossier**, ajoutez le nom du dossier dans **Liste des dossiers (ordinateur)** et cliquez sur **OK**.

**Remarque:**

Si le nom du dossier dans lequel vous souhaitez effectuer l'enregistrement ne s'affiche pas dans la **Liste des dossiers (imprimante)**, cliquez sur **Mettre à jour la liste des dossiers** et attendez la fin de l'actualisation.

5. À l'écran Paramètres de stockage, sélectionnez le nom du dossier dans lequel vous souhaitez effectuer l'enregistrement parmi **Nom du dossier**.

**Remarque:**

Si vous ne connaissez pas le **Mot de passe**, contactez votre administrateur.

6. Réglez les autres paramètres selon vos besoins et cliquez sur **OK**.

7. Pour modifier la résolution du document lors de son enregistrement vers un espace de stockage, cliquez sur l'onglet **Principal** > **Qualité** > **Plus de paramètres**, réglez la qualité d'impression à l'écran Paramètres de qualité, puis cliquez sur **OK**.
8. Réglez les autres éléments des onglets **Principal** et **Plus d'options** selon vos besoins, puis cliquez sur **OK**.
  - « Onglet Principal » à la page 210
  - « Onglet Plus d'options » à la page 213
9. Cliquez sur **Imprimer**.

#### Informations connexes

- ➔ « Impression depuis un ordinateur — Windows » à la page 209
- ➔ « Utilisation des fichiers stockés » à la page 375

## Enregistrer le document depuis un ordinateur vers un stockage (Mac OS)

Vous pouvez sélectionner un emplacement de stockage à partir du pilote d'imprimante et enregistrer votre document sur le stockage. Vous pouvez également imprimer le document lorsque vous l'enregistrez sur le stockage.

#### *Remarque:*

*Si vous utilisez des applications développées par Apple telles que TextEdit sous macOS Mojave (10.14), vous ne pourrez pas enregistrer le document vers un espace de stockage depuis le pilote de l'imprimante.*

1. Cliquez sur **Paramètres de stockage** sur l'écran Epson Printer Utility.
2. Effectuez les réglages en tant que destination de stockage et cliquez sur **OK**.
3. Dans le menu contextuel du pilote de l'imprimante, sélectionnez **Configuration Imprimante**.
4. Sélectionnez **Enregistrer dans le stockage** dans **Type de travail**.

#### *Remarque:*

*Pour imprimer le document lorsque vous l'enregistrez sur le stockage, sélectionnez **Enregistrer dans le stockage et Imprimer** dans **Type de travail**.*

5. Réglez les autres éléments si nécessaire.
6. Cliquez sur **Imprimer**.

#### Informations connexes

- ➔ « Impression depuis un ordinateur — Mac OS » à la page 238
- ➔ « Options de menu du pilote d'impression » à la page 240
- ➔ « Utilisation des fichiers stockés » à la page 375

## Utilisation des fichiers stockés

### Impression de données depuis le stockage

1. Sélectionnez **Stockage** sur le panneau de commande de l'imprimante.
2. Sélectionnez le dossier contenant le fichier que vous souhaitez imprimer et sélectionnez **Ouvrir**.
3. Sélectionnez le fichier.
4. Définissez le nombre de copies.
5. Réglez les paramètres d'impression si nécessaire.  
[« Options de menu pour Paramètres d'impression » à la page 377](#)
6. Appuyez sur .  
Reportez-vous à ce qui suit pour imprimer à l'aide du groupe enregistré.

#### Informations connexes

- ➔ [« Imprimer à l'aide des groupes enregistrés \(stockage\) » à la page 389](#)

### Enregistrement de données dans le stockage vers un périphérique mémoire

1. Sélectionnez **Stockage** sur le panneau de commande de l'imprimante.
2. Sélectionnez le dossier qui contient le fichier que vous souhaitez sauvegarder vers un périphérique mémoire, puis sélectionnez **Ouvrir**.
3. Sélectionnez le fichier.
4. Sélectionnez **Envoyer / Enregistrer**.
5. Sélectionnez **Stockage vers Dispos mém.**
6. Effectuez les paramètres d'enregistrement si nécessaire.  
[« Options de menu pour Envoyer / Enregistrer » à la page 381](#)
7. Appuyez sur .

### Envoi de fichiers dans le stockage par e-mail

Configurez le serveur de messagerie avant l'envoi.

- [« Configuration d'un serveur de messagerie » à la page 66](#)

1. Sélectionnez **Stockage** sur le panneau de commande de l'imprimante.
2. Sélectionnez le dossier qui contient le fichier que vous souhaitez envoyer, puis sélectionnez **Ouvrir**.
3. Sélectionnez le fichier.
4. Sélectionnez **Envoyer / Enregistrer**.
5. Sélectionnez **Stockage vers e-mail**.
6. Indiquez le destinataire.
7. Définissez les paramètres d'enregistrement si nécessaire.  
[« Options de menu pour Envoyer / Enregistrer » à la page 381](#)
8. Appuyez sur .

## **Sauvegarder les fichiers dans le stockage vers un dossier réseau ou des services de cloud (sauvegarde)**

Nous recommandons de sauvegarder les fichiers dans le stockage vers un dossier réseau ou un service de cloud en tant que sauvegarde.

Vous devez configurer un dossier réseau ou Epson Connect avant d'effectuer la sauvegarde.

Reportez-vous à ce qui suit pour créer un dossier partagé sur un réseau.

[« Création du dossier partagé » à la page 70](#)

Pour plus de détails, reportez-vous au site Web du portail Epson Connect.

<https://www.epsonconnect.com/>

<http://www.epsonconnect.eu> (Europe uniquement)

1. Sélectionnez **Stockage** sur le panneau de commande de l'imprimante.
2. Sélectionnez le dossier dans lequel se trouve le fichier que vous souhaitez sauvegarder vers un dossier réseau ou un service de cloud, puis sélectionnez **Ouvrir**.
3. Sélectionnez un fichier.
4. Sélectionnez **Envoyer / Enregistrer**.
5. Sélectionnez **Stockage to vers Dossier réseau / FTP** ou **Stockage vers Cloud**.

6. Spécifiez le destinataire.

**Remarque:**

Lorsque vous effectuez une sauvegarde vers un dossier réseau, saisissez le chemin de dossier au format suivant.

- Lorsque vous utilisez SMB : \\nom de l'hôte\nom du dossier
- Lorsque vous utilisez FTP : ftp://nom de l'hôte/nom du dossier
- Lorsque vous utilisez FTPS : ftps://nom de l'hôte/nom du dossier
- Lorsque vous utilisez WebDAV (HTTPS) : https://nom de l'hôte/nom du dossier
- Lorsque vous utilisez WebDAV (HTTP) : http://nom de l'hôte/nom du dossier

7. Réglez les paramètres de sauvegarde si nécessaire.

[« Options de menu pour Envoyer / Enregistrer » à la page 381](#)

8. Appuyez sur .

## Options de menus pour l'impression ou la sauvegarde

### Options de menu pour Paramètres d'impression

**Remarque:**

Certaines options peuvent ne pas être disponibles selon les autres paramètres sélectionnés.

#### Param de base

Mode coul :

Sélectionnez un paramétrage de couleur, que vous imprimiez normalement en **N&B** ou en **Couleur**.  
**Paramètres enreg.** applique les paramètres que vous avez effectués pour l'enregistrement vers le stockage.

Paramètre papier :

Indiquez les paramètres de source de papier que vous voulez utiliser pour l'impression.

Réduire/Agrandir :

Configure le taux d'agrandissement pour l'agrandissement ou la réduction. Touchez la valeur et spécifiez l'agrandissement dans une plage de 25 à 400 %.

Paramètres enreg.

Applique les paramètres que vous avez effectués pour l'enregistrement vers le stockage.

Auto

Agrandit ou réduit automatiquement les données en fonction du format de papier sélectionné.

Adapter au format papier

Imprime les données dans une dimension inférieure à la valeur Réduire/Agrandir pour correspondre au format papier. Si la valeur Réduire/Agrandir est plus grande que la taille du papier, des données peuvent s'imprimer au-delà des bords du papier.

Formulaire libre(mm)

Spécifiez les longueurs verticale et horizontale du papier pour l'agrandir ou le réduire.

Formulaire libre(%)

Spécifiez différents agrandissements pour les longueurs verticale et horizontale de l'original pour l'agrandir ou le réduire.

Taille réelle

Imprime avec un taux d'agrandissement de 100 %.

A4->A5 et autres

Permet d'agrandir ou de réduire automatiquement les données en fonction d'une taille de papier spécifique.

Recto / Verso :

Sélectionnez la mise en page recto verso.

Rec/Ver

Sélectionnez si vous souhaitez imprimer en recto verso.

Reliure

Sélectionnez la position de reliure pour l'impression recto verso.

Multi-Pages :

Sélectionnez la disposition d'impression.

Page unique

Imprime des données d'un seul côté sur une feuille unique.

2 en 1

Imprime deux documents données recto sur une feuille unique selon la disposition 2 en 1. Sélectionnez l'ordre de la mise en page.

4 en 1

Imprime quatre données recto sur une feuille unique selon la disposition 4 en 1. Sélectionnez l'ordre de la mise en page.

Finition :

Finition :

Sélectionnez **Assemblage** pour imprimer des documents de plusieurs pages assemblés dans l'ordre et triés par jeux. Sélectionnez **Copies groupées** pour imprimer des documents de plusieurs pages en obtenant les mêmes pages numérotées que le groupe.

Livret :

Livret :

Spécifiez ces paramètres lorsque vous souhaitez créer un livret à partir de vos impressions.

Livret

Vous permet de créer un livret à partir de vos tirages.

Reliure

Sélectionnez la position de reliure du livret.

- Marge de reliure  
Spécifiez la marge de reliure. Vous pouvez définir de 0 à 50 mm en tant que marge de reliure en incréments de 1 mm.
- Couverture  
Vous permet d'ajouter des pages de couverture au livret.
- Paramètre papier  
Sélectionnez la source de papier dans laquelle vous avez chargé le papier pour les couvertures.
- Couverture avant  
Spécifiez les paramètres d'impression pour la page de couverture. Si vous ne souhaitez pas imprimer sur la page de couverture, sélectionnez **Ne pas impr.**
- Couverture arrière  
Spécifiez les paramètres d'impression pour la quatrième de couverture. Si vous ne souhaitez pas imprimer sur la quatrième de couverture, sélectionnez **Ne pas impr.**

## Avancé

Couver. et page garde :

Couverture :

Spécifiez ces paramètres lorsque vous souhaitez ajouter des pages de couverture à vos impressions.

- Couverture avant  
Vous permet d'ajouter des pages de couverture aux impressions. Si vous avez chargé du papier pour la page de couverture, sélectionnez la source papier dans **Paramètre papier**. Si vous ne souhaitez pas imprimer sur la page de garde, sélectionnez **Ne pas impr.** dans **Mode d'impression**.
- Couverture arrière  
Vous permet d'ajouter des pages de quatrième de couverture aux impressions. Si vous avez chargé du papier pour la page de couverture, sélectionnez la source papier dans **Paramètre papier**. Si vous ne souhaitez pas imprimer sur la quatrième de couverture, sélectionnez **Ne pas impr.** dans **Mode d'impression**.

Page de garde :

Spécifiez ces paramètres lorsque vous souhaitez insérer les feuilles intercalaires dans les impressions.

- Fin de la tâche  
Vous permet d'insérer des feuilles intercalaires pour chaque tâche d'impression. Si vous avez chargé du papier pour les feuilles intercalaires, sélectionnez la source du papier dans **Paramètre papier**.
- Fin du jeu  
Vous permet d'insérer une feuille intercalaire pour chaque série. Si vous avez chargé du papier pour les feuilles intercalaires, sélectionnez la source de papier dans **Paramètre papier**. Vous pouvez également indiquer l'intervalle d'insertion pour les feuilles intercalaires dans **Feuilles par jeu**.

Fin de page ou de chapitre

Vous permet d'effectuer les réglages pour insérer des feuilles intercalaires de chapitres dans les pages où vous souhaitez les insérer. Les valeurs de paramètres sont enregistrées et affichées dans une liste. Vous pouvez vérifier les détails des paramètres en sélectionnant le paramètre dans la liste. Vous pouvez également modifier ou supprimer le paramètre.

Marge reliure :

Sélectionnez la marge et la position de reliure en cas d'impression recto verso.

Adapter au format papier :

Imprime les données dans une dimension inférieure à la valeur Réduire/Agrandir pour correspondre au format papier. Si la valeur de Réduire/Agrandir est plus grande que le format du papier, des données peuvent être imprimées au-delà des bords du papier.

Filigrane :

Filigrane

Sélectionnez **Activé** pour imprimer des tampons sur vos impressions.

Type

Sélectionnez le type de tampon.

Position du timbre

Sélectionnez la position du tampon.

Imprimer la page

Sélectionnez la page sur laquelle vous souhaitez imprimer le tampon.

Taille

Sélectionnez la taille du tampon.

Couleur d'impression

Sélectionnez la couleur du tampon.

Transparence

Sélectionnez si le tampon doit être transparent ou non.

Clair :

Clair

Sélectionnez **Activé** pour imprimer des tampons de date sur vos impressions.

Format date

Sélectionnez le format de la date.

Position du timbre

Sélectionnez la position du tampon de date.

Taille

Sélectionnez la taille du tampon de date.

Fond

Sélectionnez si vous souhaitez rendre l'arrière-plan du tampon de date blanc. Si vous sélectionnez **Blanc**, vous pouvez voir le tampon de date clairement lorsque l'arrière-plan des données n'est pas blanc.



#### Numérotation des pages :

- Numérotation des pages

Sélectionnez **Activé** pour imprimer le numéro des pages sur vos tirages.

- Format

Sélectionnez le format pour la numérotation des pages.

- Position du timbre

Sélectionnez la position pour la numérotation des pages.

- Modifier la numérotation

Sélectionnez la page pour laquelle vous souhaitez imprimer le numéro de page. Sélectionnez **Numéro de page de début** pour préciser la page sur laquelle le numéro de page doit commencer. Vous pouvez également préciser le numéro de page sous **Numéro de première page imprimée**.

- Taille

Sélectionnez le format du nombre.

- Fond

Sélectionnez si vous souhaitez rendre l'arrière-plan du numéro de page blanc. Si vous sélectionnez **Blanc**, vous pouvez voir le numéro de page clairement lorsque l'arrière-plan des données n'est pas blanc.

#### Décalage position imp. :

Spécifiez la position d'impression sur le papier. Réglez les marges supérieure et gauche du papier.

#### Séries d'impressions :

À sélectionner lorsque vous imprimez des copies dans plusieurs groupes. Vous pouvez définir le nombre de copies, d'ensembles, et d'options de finition.

## Options de menu pour Envoyer / Enregistrer

### Remarque:

- En fonction des éléments, les paramètres sélectionnés lorsque le fichier a été sauvegardé vers le stockage seront appliqués automatiquement.
- Certaines options peuvent ne pas être disponibles selon les autres paramètres sélectionnés.

#### Mode coul :

Permet d'indiquer s'il faut numériser en couleur ou en noir et blanc.

#### Format de fichier :

Sélectionnez le format de fichier.

#### Paramètre de page :

Lorsque vous sélectionnez PDF, Compact PDF, PDF/A, Compact PDF/A ou TIFF comme format de fichier, sélectionnez si vous souhaitez sauvegarder tous les originaux en tant que fichier unique (multi-page) ou sauvegarder chaque original séparément (page unique).

#### Taux de compression :

Sélectionnez le niveau de compression de l'image.

#### Réglages PDF :

Si vous avez sélectionné PDF comme paramètre de format d'enregistrement, utilisez ces paramètres pour protéger les fichiers PDF.

Pour créer un fichier PDF qui nécessite un mot de passe à l'ouverture, définissez MdPasse d'ouverture de doc. Pour créer un fichier PDF qui nécessite un mot de passe pour l'impression ou la modification, définissez Autorisations.

#### Reconnaissance optique de caractères :

Vous pouvez enregistrer l'image numérisée sous forme de PDF consultable. C'est un PDF dans lequel des données textuelles consultables ont été intégrées.

Le texte des originaux est reconnu grâce à la fonction OCR (reconnaissance optique de caractères), puis intégré dans l'image numérisée.

Cet élément n'est pas disponible lorsque vous utilisez le menu **Vers ordi**, **Vers Cloud**, **Vers stockage**, ou **Stockage vers Cloud**.

#### **Remarque:**

*Le texte peut ne pas être reconnu correctement sur certains originaux.*

- Langue/Language: Sélectionnez la langue du texte source de l'original.
- Orientation de la page: Sélectionnez le sens de l'image de sortie. Sélectionnez **Rotation auto** pour tourner automatiquement l'image dans le sens du texte reconnu dans l'original.

[« Description de OCR Option » à la page 163](#)

#### Résolution :

Permet de sélectionner la résolution.

#### Sujet :

Saisissez l'objet de l'e-mail en caractères alphanumériques et symboles.

#### Taille max fichier joint :

Sélectionnez la taille de fichier maximale qui peut être jointe à l'email.

#### Nom du fichier :

- Préfixe nom de fichier :  
Saisissez un préfixe pour le nom des images en caractères alphanumériques et symboles.
- Ajouter date :  
Ajouter la date au nom du fichier.
- Ajouter l'heure :  
Ajouter l'heure au nom du fichier.

#### Chiffrement e-mail :

Chiffre les e-mails lors de l'envoi.

#### Signature numérique :

Ajoute une signature numérique aux e-mails.

## Utilisation des données enregistrées dans la mémoire avec Web Config

Vous pouvez imprimer et télécharger les données enregistrées dans la mémoire avec Web Config. Pour utiliser cette fonction, l'administrateur doit effectuer des réglages dans Web Config. Contactez l'administrateur pour vérifier l'état de Web Config.

1. Exécutez Web Config sur l'ordinateur, puis sélectionnez l'onglet **Stockage**.
2. Sélectionnez le dossier qui contient le fichier que vous souhaitez imprimer.
3. Sélectionnez le fichier.
4. Sélectionnez **Imprimer** ou **Télécharger**.

### Informations connexes

- ➔ « [Application pour la configuration des opérations de l'imprimante \(Web Config\)](#) » à la page 500
- ➔ « [Réglages des paramètres de stockage](#) » à la page 592

---

## Gestion des dossiers et fichiers

### Recherche de dossiers et de fichiers

Vous pouvez utiliser les mots-clés suivants pour rechercher des dossiers et des fichiers.

- Lorsque vous recherchez un dossier, saisissez le nom du dossier ou le nom.
- Lorsque vous recherchez un fichier, saisissez le nom du fichier ou le nom de l'utilisateur.

1. Sélectionnez **Stockage** sur le panneau de commande de l'imprimante.
2. Saisissez les mots-clés dans la fenêtre de recherche sur l'écran Folder List.

« [Configuration de l'écran Folder List](#) » à la page 370

Lorsque vous recherchez des fichiers, saisissez des mots-clés dans la fenêtre de recherche sur l'écran Liste de fichiers.

### Suppression de fichiers stockés dans le dossier

1. Sélectionnez **Stockage** sur le panneau de commande de l'imprimante.
2. Sélectionnez le dossier où est stocké le fichier que vous souhaitez supprimer, puis sélectionnez **Ouvrir**.
3. Sélectionnez le fichier, puis sélectionnez **Supprimer**.

Vous pouvez supprimer plusieurs fichiers à la fois.

## Modifier la période de stockage ou définir sur Ne jamais supprimer

Par défaut, les fichiers sauvegardés dans le dossier sont maintenus et ne sont pas supprimés automatiquement.

Les administrateurs et les utilisateurs peuvent modifier la durée de conservation ou la régler sur Ne jamais supprimer. Cependant, l'utilisateur ne peut modifier que la durée de conservation ou la régler sur Ne jamais supprimer que lorsque le paramètre **Param. > Réglages généraux > Paramètres de stockage > Contrôle d'accès au dossier partagé > Accès** est réglé sur **Autorisé** et le paramètre **Autorisation de paramétrage de la suppression automatique** sur **Utilisateur**.

1. Sélectionnez **Param.** sur le panneau de commande de l'imprimante.
2. Sélectionnez **Réglages généraux > Paramètres de stockage > Gestion des fichiers du dossier partagé**.
3. Activez **Suppression automatique de fichier**.
4. Sélectionnez **Période jusqu'à la suppression**, puis sélectionnez **Par heures** ou **Par jours**.
5. Changez la période jusqu'à ce que les fichiers soient supprimés.

## Suppression de dossiers

Les administrateurs et les utilisateurs peuvent supprimer les dossiers partagés. Cependant, l'utilisateur peut uniquement supprimer les dossiers partagés lorsque le paramètre **Param. > Réglages généraux > Paramètres de stockage > Contrôle d'accès au dossier partagé > Accès** est défini sur **Autorisé** et le paramètre **Autorité d'exploitation** est défini sur **Utilisateur**.

1. Sélectionnez **Stockage** sur le panneau de commande de l'imprimante.
2. Sélectionnez le dossier que vous souhaitez supprimer, puis sélectionnez **Supprimer**.
  - Les utilisateurs doivent saisir un mot de passe pour supprimer les dossiers protégés par mot de passe. Cependant, les administrateurs peuvent supprimer des dossiers sans saisir de mot de passe.
  - Les utilisateurs ne peuvent pas supprimer de dossiers contenant des dossiers protégés par mot de passe. Cependant, les administrateurs peuvent supprimer des dossiers dans cette situation.
  - Les fichiers contenus dans le dossier sont également supprimés lorsque vous supprimez le dossier.

## Restriction des opérations de dossier partagé

Définissez si vous souhaitez autoriser uniquement l'administrateur ou d'autres utilisateurs à faire fonctionner les dossiers partagés.

1. Sélectionnez **Param.** sur le panneau de commande de l'imprimante.
2. Sélectionnez **Réglages généraux > Paramètres de stockage > Contrôle d'accès au dossier partagé > Autorité d'exploitation**.
3. Sélectionnez **Utilisateur** ou **Administrateur uniquement**.

---

# Impression à l'aide des paramètres enregistrés (ensembles d'impression)

Copier à l'aide des groupes enregistrés. . . . .	386
Imprimer à l'aide des groupes enregistrés (stockage). . . . .	388
Imprimer à l'aide des groupes enregistrés (ordinateur) (Windows uniquement). . . . .	390

## Copier à l'aide des groupes enregistrés

En enregistrant le nombre de copies et réglages pour chaque groupe, vous pouvez copier sans avoir à saisir le nombre d'exemplaires à chaque fois. Cela peut être utile lorsque vous souhaitez imprimer un nombre de copies différent pour chaque ensemble.

Reportez-vous à la section suivante pour plus d'informations.



**Important:**

*Cette fonction peut être utilisée en enregistrant la clé de licence.*

### Informations connexes

➔ « Présentation des ensembles d'impression » à la page 161

## Enregistrement de groupes pour la copie

1. Sélectionnez **Copie** sur le panneau de commande de l'imprimante.
2. Sélectionnez l'onglet **Avancé**, puis sélectionnez **Séries d'impressions**.
3. Sélectionnez **Non réglé** dans la liste, puis sélectionnez **S'inscrire/Écraser**.
4. Saisissez le nom du groupe.
5. Indiquez le nombre de copies et les ensembles dans l'onglet **Copies et Séries**.

Par exemple, si vous souhaitez imprimer des brochures pour quatre classes (classe 1 : 30 élèves, classe 2 : 31 élèves, classe 3 : 32 élèves, classe 4 : 30 élèves) d'une école, réglez les paramètres suivants.

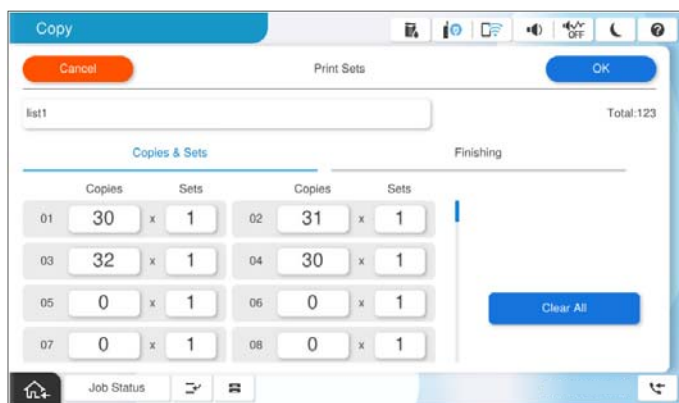

6. Sélectionnez les paramètres des feuilles intercalaires dans l'onglet **Finition**.

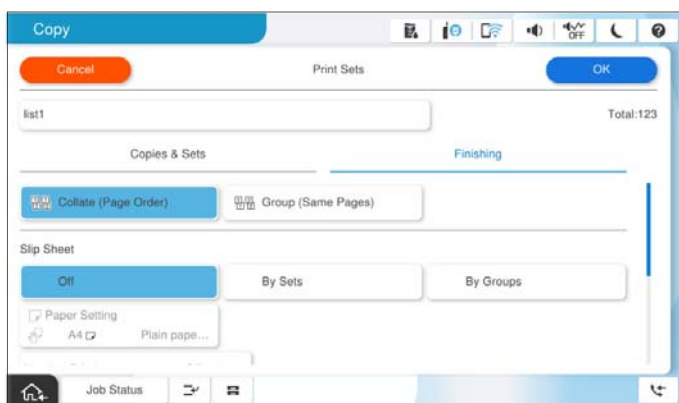

7. Sélectionnez **OK** pour enregistrer.

## Copier à l'aide des groupes enregistrés

1. Placez les documents originaux.
2. Sélectionnez **Copie** sur le panneau de commande de l'imprimante.
3. Sélectionnez l'onglet **Param de base**, puis sélectionnez **Auto**, **Couleur** ou **N&B**.
4. Sélectionnez l'onglet **Avancé**, puis sélectionnez **Séries d'impressions**.
5. Dans la liste, sélectionnez le groupe que vous souhaitez utiliser, puis sélectionnez **OK**.  
Si vous sélectionnez **Modifier**, vous pouvez modifier temporairement les paramètres des ensembles d'impression.
6. Définissez les paramètres de copie selon vos besoins.
7. Appuyez sur **◆**.

## Modifier des groupes de copie enregistrés dans l'imprimante

Vous pouvez modifier le nom et les paramètres des groupes enregistrés.

**Remarque:**

*Vous pouvez également modifier des groupes qui ont été enregistrés dans le stockage.*

1. Sélectionnez **Copie** sur le panneau de commande de l'imprimante.
2. Sélectionnez l'onglet **Avancé**, puis sélectionnez **Séries d'impressions**.
3. Dans la liste, sélectionnez le groupe que vous souhaitez modifier puis sélectionnez **S'inscrire/Écraser**.
4. Réglez les paramètres suivants selon vos besoins.
  - Nom du groupe

Copies et ensembles

Indiquez le nombre de copies et les ensembles dans l'onglet **Copies et Séries**.

Finition

Réglez les paramètres de chaque élément dans l'onglet **Finition**.

5. Sélectionnez **OK** pour enregistrer.

## Supprimer des groupes de copie enregistrés dans l'imprimante

1. Sélectionnez **Copie** sur le panneau de commande de l'imprimante.
2. Sélectionnez l'onglet **Avancé**, puis sélectionnez **Séries d'impressions**.
3. Dans la liste, sélectionnez le groupe que vous souhaitez supprimer, puis sélectionnez **Supprimer**.

---

## Imprimer à l'aide des groupes enregistrés (stockage)

En enregistrant le nombre de copies et réglages pour chaque groupe, vous pouvez imprimer sans avoir à saisir le nombre d'exemplaires à chaque fois. Cela peut être utile lorsque vous souhaitez imprimer un nombre de copies différent pour chaque ensemble.

Reportez-vous à la section suivante pour plus d'informations.



**Important:**

*Cette fonction peut être utilisée en enregistrant la clé de licence.*

### Informations connexes

➔ [« Présentation des ensembles d'impression » à la page 161](#)

## Enregistrement de groupes pour le stockage

1. Sélectionnez **Stockage** sur le panneau de commande de l'imprimante.
2. Sélectionnez le dossier contenant le fichier que vous souhaitez imprimer et sélectionnez **Ouvrir**.
3. Sélectionnez le fichier, puis sélectionnez **Paramètres d'impression**.
4. Sélectionnez l'onglet **Avancé**, puis sélectionnez **Séries d'impressions**.
5. Sélectionnez **Non réglé** dans la liste, puis sélectionnez **S'inscrire/Écraser**.
6. Saisissez le nom du groupe.



- Indiquez le nombre de copies et les ensembles dans l'onglet **Copies et Séries**.

Par exemple, si vous souhaitez imprimer des brochures pour quatre classes (classe 1 : 30 élèves, classe 2 : 31 élèves, classe 3 : 32 élèves, classe 4 : 30 élèves) d'une école, réglez les paramètres suivants.

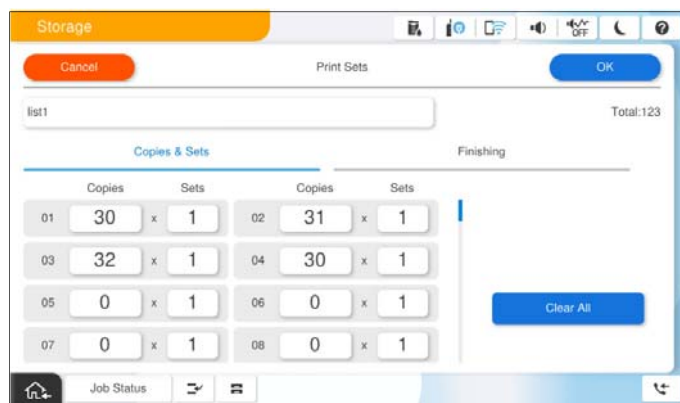

- Sélectionnez les paramètres des feuilles intercalaires dans l'onglet **Finition**.

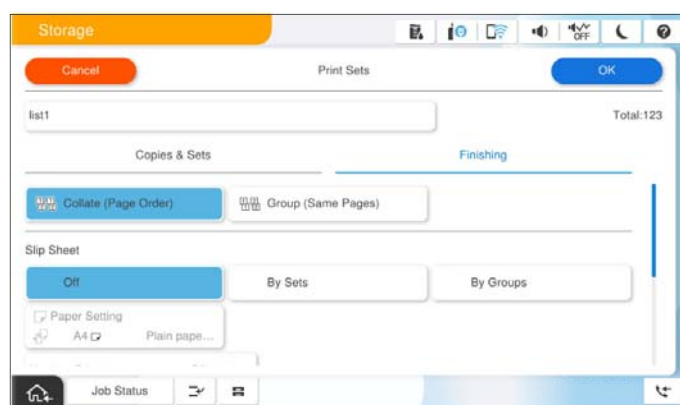

- Sélectionnez **OK** pour enregistrer.

## Imprimer à l'aide des groupes enregistrés (stockage)

- Sélectionnez **Stockage** sur le panneau de commande de l'imprimante.
- Sélectionnez le dossier contenant le fichier que vous souhaitez imprimer et sélectionnez **Ouvrir**.
- Sélectionnez le fichier, puis sélectionnez **Paramètres d'impression**.
- Sélectionnez l'onglet **Param de base**, puis sélectionnez **Auto**, **Couleur** ou **N&B**.
- Sélectionnez l'onglet **Avancé**, puis sélectionnez **Séries d'impressions**.
- Dans la liste, sélectionnez le groupe que vous souhaitez utiliser, puis sélectionnez **OK**.  
Si vous sélectionnez **Modifier**, vous pouvez modifier temporairement les paramètres des ensembles d'impression.
- Réglez les paramètres d'impression si nécessaire.

8. Appuyez sur .

## Modifier des groupes de stockage conservés dans l'imprimante

Vous pouvez modifier le nom et les paramètres des groupes enregistrés.

**Remarque:**

*Vous pouvez également modifier des groupes qui ont été enregistrés pour la copie.*

1. Sélectionnez **Stockage** sur le panneau de commande de l'imprimante.
2. Sélectionnez le dossier contenant le groupe que vous souhaitez modifier, puis sélectionnez **Ouvrir**.
3. Sélectionnez le fichier, puis sélectionnez **Paramètres d'impression**.
4. Sélectionnez l'onglet **Avancé**, puis sélectionnez **Séries d'impressions**.
5. Dans la liste, sélectionnez le groupe que vous souhaitez modifier puis sélectionnez **S'inscrire/Écraser**.
6. Réglez les paramètres suivants selon vos besoins.
  - Nom du groupe
  - Copies et ensembles  
Indiquez le nombre de copies et les ensembles dans l'onglet **Copies et Séries**.
  - Finition  
Réglez les paramètres de chaque élément dans l'onglet **Finition**.
7. Sélectionnez **OK** pour enregistrer.

## Supprimer des groupes de stockage conservés dans l'imprimante

1. Sélectionnez **Stockage** sur le panneau de commande de l'imprimante.
2. Sélectionnez le dossier contenant le groupe que vous souhaitez supprimer, puis sélectionnez **Ouvrir**.
3. Sélectionnez le fichier, puis sélectionnez **Paramètres d'impression**.
4. Sélectionnez l'onglet **Avancé**, puis sélectionnez **Séries d'impressions**.
5. Dans la liste, sélectionnez le groupe que vous souhaitez supprimer, puis sélectionnez **Supprimer**.

---

## Imprimer à l'aide des groupes enregistrés (ordinateur) (Windows uniquement)

En enregistrant le nombre de copies et réglages pour chaque groupe, vous pouvez imprimer sans avoir à saisir le nombre d'exemplaires à chaque fois. Cela peut être utile lorsque vous souhaitez imprimer un nombre de copies différent pour chaque ensemble.

Reportez-vous à la section suivante pour plus d'informations.

## Informations connexes

➔ « Présentation des ensembles d'impression » à la page 161

## Enregistrement d'un groupe pour imprimer depuis un ordinateur

1. Au niveau du pilote de l'imprimante, ouvrez l'onglet **Plus d'options**.
2. Sélectionnez **Séries d'impressions**, puis cliquez sur **Configuration**.
3. Réglez chaque élément à l'écran Paramètres de séries d'impressions, puis cliquez sur **OK**.

Par exemple, si vous souhaitez imprimer des brochures pour quatre classes (classe 1 : 30 élèves, classe 2 : 31 élèves, classe 3 : 32 élèves, classe 4 : 30 élèves) d'une école, réglez les paramètres suivants.

4. Réglez les autres éléments des onglets **Principal** et **Plus d'options** selon vos besoins, puis cliquez sur **OK**.  
[« Onglet Principal » à la page 210](#)  
[« Onglet Plus d'options » à la page 213](#)
5. Dans l'onglet **Principal** ou **Plus d'options**, cliquez sur **Ajouter/supprimer les éléments prédéfinis** dans **Présélections impression**.
6. Saisissez un **Nom** et un commentaire si nécessaire.
7. Cliquez sur **Enregistrer**, puis sur **Fermer**.

## Imprimer à l'aide des groupes enregistrés (ordinateur)

1. Sur le pilote de l'imprimante, ouvrez l'onglet **Principal** ou **Plus d'options**.
2. Dans **Présélections impression**, sélectionnez le nom du paramètre qui a été utilisé pour enregistrer les paramètres d'impression groupée.

3. Vérifiez tous les paramètres et modifiez-les si besoin, puis cliquez sur **OK**.
4. Cliquez sur **Imprimer**.

## **Modifier des groupes enregistrés dans le pilote de l'imprimante**

Vous pouvez modifier le nom et les paramètres des groupes enregistrés.

1. Au niveau du pilote de l'imprimante, ouvrez l'onglet **Plus d'options**.
2. Sélectionnez le groupe que vous souhaitez modifier dans **Présélections impression**.
3. Sélectionnez **Séries d'impressions**, puis cliquez sur **Configuration**.
4. Réglez chaque élément à l'écran Paramètres de séries d'impressions, puis cliquez sur **OK**.
5. Définissez si nécessaire les autres éléments dans l'onglet **Principal** et **Plus d'options** comme nécessaire.
6. Dans l'onglet **Principal** ou **Plus d'options**, cliquez sur **Ajouter/supprimer les éléments prédéfinis** dans **Présélections impression**.
7. Sélectionnez le nom du paramètre que vous avez modifié dans la liste.  
Si vous souhaitez enregistrer un nouveau nom de paramètre, saisissez le nom du groupe dans **Nom**.
8. Cliquez sur **Enregistrer**, puis sur **Fermer**.

## **Supprimer des groupes enregistrés dans le pilote de l'imprimante**

1. Au niveau du pilote de l'imprimante, sélectionnez l'onglet **Principal** ou **Plus d'options**.
2. Cliquez sur **Ajouter/supprimer les éléments prédéfinis**.
3. Sélectionnez le nom du paramètre que vous souhaitez supprimer dans **Présélections impression**, puis cliquez sur **Effacer**.
4. Cliquez sur **OK**.

---

# Entretien de l'imprimante

Vérification de l'état des consommables. . . . . 394

Amélioration de la qualité d'impression, de copie, de numérisation, et de télécopie. . 394

---

## Vérification de l'état des consommables

Appuyez sur  sur l'écran d'accueil et sélectionnez **Consommables/Autres** pour afficher les niveaux d'encre restants approximatifs et la durée restante approximative du boîtier de maintenance.

### Remarque:

Vous pouvez également vérifier les niveaux approximatifs d'encre et la durée de vie approximative du boîtier de maintenance à partir de l'écran de statut sur le pilote de l'imprimante.

Windows

Cliquez sur **EPSON Status Monitor 3** au niveau de l'onglet **Utilitaire**.

Si l'option **EPSON Status Monitor 3** est désactivée, vous devez installer EPSON Status Monitor 3.

Mac OS

Menu Apple > **Préférences système** (ou **Paramètres système**) > **Imprimantes et scanners** (ou **Impression et numérisation, Impression et fax**) > Epson(XXXX) > **Options et consommables** > **Utilitaire** > **Ouvrir l'utilitaire de l'imprimante** > **EPSON Status Monitor**

Vous pouvez continuer à imprimer, même si le message de niveau d'encre faible est affiché. Remplacez les cartouches d'encre lorsque cela est nécessaire.

### Informations connexes

➔ « [Le moment est venu de remplacer les cartouches d'encre](#) » à la page 470

➔ « [Le moment est venu de remplacer le boîtier de maintenance](#) » à la page 472

➔ « [Guide du pilote d'impression Windows](#) » à la page 494

➔ « [Guide du pilote d'impression Mac OS](#) » à la page 495

---

## Amélioration de la qualité d'impression, de copie, de numérisation, et de télécopie

### Exécution de Adaptive Head Cleaning

Si les buses sont obstruées, les impressions deviennent pâles, des bandes sont visibles ou des couleurs inattendues apparaissent. Sélectionner **Adaptive Head Cleaning** permet de répéter la vérification des buses et le cycle de nettoyage pour nettoyer la tête d'impression.

Si la qualité d'impression présente un problème ou si vous imprimez en grand nombre, nous vous recommandons d'utiliser l'option **Adaptive Head Cleaning**. Sélectionnez les menus du panneau de commande de l'imprimante comme indiqué ci-dessous.

**Param. > Entretien > Nettoyage tête d'impr. > Adaptive Head Cleaning**

 **Important:**

- ❑ N'ouvrez pas le capot avant et n'éteignez pas l'imprimante pendant un **Adaptive Head Cleaning**. Si le nettoyage de la tête d'impression est incomplet, vous risquez de ne pas pouvoir imprimer.
- ❑ Du fait que l'option **Adaptive Head Cleaning** peut répéter plusieurs fois le nettoyage de la tête d'impression, cela peut prendre plus de temps et consommer une plus grande quantité d'encre.

**Remarque:**

- ❑ Le nettoyage de la tête d'impression utilisant de l'encre, vous ne devez pas effectuer l'opération lorsque le niveau d'encre est faible.
- ❑ Lorsqu'elle est sèche, la tête d'impression se bouche. Pour éviter que la tête d'impression ne sèche, mettez systématiquement l'imprimante hors tension en appuyant sur la touche . Ne débranchez pas l'imprimante tant qu'elle est sous tension.

## Vérification des buses obstruées

Si les buses sont obstruées, les impressions deviennent pâles, des bandes sont visibles ou des couleurs inattendues apparaissent. Lorsque la qualité d'impression n'est pas satisfaisante ou en cas d'impression en grand nombre, nous vous conseillons d'utiliser la fonction de vérification des buses. Si les buses sont obstruées, nettoyez la tête d'impression.

 **Important:**

N'ouvrez pas le capot avant ou ne mettez pas l'imprimante hors tension lors du nettoyage de la tête d'impression. Si le nettoyage de la tête d'impression est incomplet, vous risquez de ne pas pouvoir imprimer.

**Remarque:**

- ❑ Le nettoyage de la tête d'impression utilisant de l'encre, vous ne devez pas effectuer l'opération lorsque le niveau d'encre est faible.
- ❑ Lorsqu'elle est sèche, la tête d'impression se bouche. Pour éviter que la tête d'impression ne sèche, mettez systématiquement l'imprimante hors tension en appuyant sur la touche . Ne débranchez pas l'imprimante tant qu'elle est sous tension.

Vous pouvez vérifier et nettoyer la tête d'impression en utilisant le panneau de commande de l'imprimante.

1. Appuyez sur **Param.** à l'écran d'accueil.
2. Appuyez sur **Entretien**.
3. Appuyez sur **Tête d'impr Vérification des buses**.
4. Suivez les instructions à l'écran pour sélectionner la source de papier dans laquelle vous chargez le papier A4 ordinaire.
5. Suivez les instructions à l'écran pour imprimer le motif de vérification des buses.
6. Examinez le motif imprimé pour vérifier que les buses de la tête d'impression ne sont pas obstruées. Si les buses ne sont pas obstruées, appuyez sur **OK** pour terminer l'opération.

OK



NG



7. Si les buses sont obstruées, appuyez sur **NG** pour nettoyer la tête d'impression.
8. Une fois le nettoyage terminé, imprimez une nouvelle fois le motif de vérification des buses pour vous assurer qu'elles ne sont plus obstruées. Si des buses sont encore bouchées, procédez à un autre nettoyage des têtes suivi d'une vérification des buses.

## Prévention de l'obstruction des buses

Utilisez systématiquement le bouton d'alimentation pour allumer et éteindre l'imprimante.

Vérifiez que le voyant d'alimentation est éteint avant de débrancher le cordon d'alimentation.

L'encre elle-même peut sécher si elle n'est pas couverte. Assurez-vous que la tête d'impression est bien capuchonnée pour éviter le séchage de l'encre, de la même manière que vous capuchonneriez un stylo-plume ou un style à huile.

Lorsque le cordon d'alimentation est débranché ou qu'une coupure de courant se produit durant le fonctionnement de l'imprimante, il se peut que la tête d'impression ne soit pas correctement capuchonnée. Si la tête d'impression est laissée telle quelle, elle séchera et engendrera une obstruction des buses (sorties d'encre).

Dans ce cas, rallumez et éteignez l'imprimante dès que possible pour capuchonner la tête d'impression.

## Nettoyage de la Vitre du scanner

Si les copies ou les images numérisées sont tachées, nettoyez la vitre du scanner.

 **Attention:**

*Veillez à ne pas coincer vos mains ou vos doigts lors de l'ouverture ou de la fermeture du couvercle de document. Vous risqueriez de vous blesser.*

 **Important:**

*Ne nettoyez jamais l'imprimante avec de l'alcool ou des diluants. De tels produits chimiques peuvent endommager l'imprimante.*



1. Ouvrez le capot de documents.

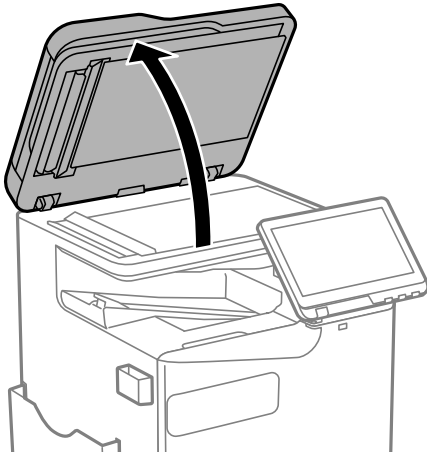

2. Munissez-vous du chiffon de nettoyage dans le support de chiffon.

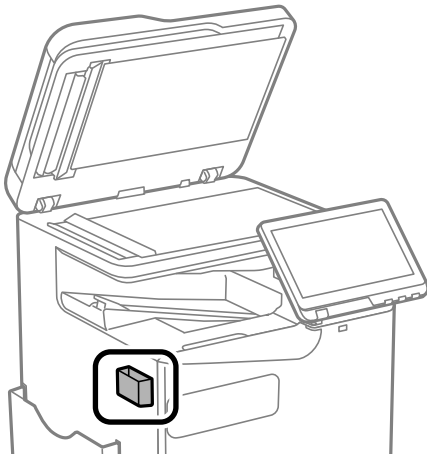

3. Nettoyez la surface de la vitre du scanner à l'aide du chiffon de nettoyage.

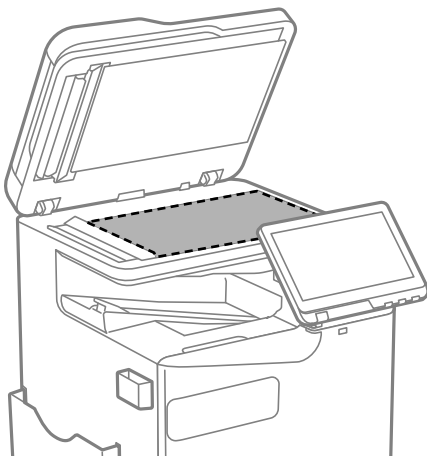

**!** **Important:**

- ❑ Si la surface de la vitre présente des traces de graisse ou autre substance difficile à enlever, retirez la tache à l'aide d'une petite quantité de produit nettoyant pour vitres et d'un chiffon doux. Essuyez l'excédent de liquide.
- ❑ N'appuyez pas trop fort sur la surface de la vitre.
- ❑ Veillez à ne pas rayer ou endommager la surface de la vitre. Si la surface de la vitre est endommagée, la qualité de numérisation risque de baisser.

4. Remettez le chiffon de nettoyage en place dans le support de chiffon.

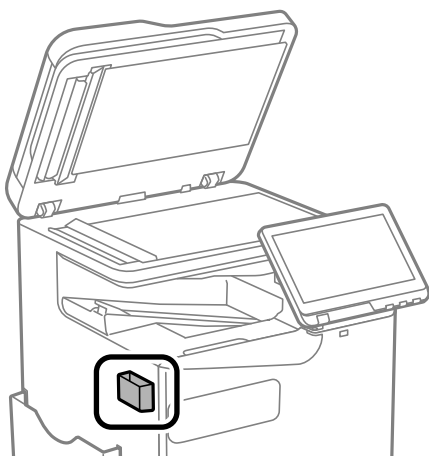

5. Fermez le capot de documents.

## Nettoyage de l'ADF

Si les images copiées ou numérisées depuis le chargeur automatique de documents sont tachées ou si les documents originaux ne sont pas insérés correctement dans l'ADF, nettoyez le chargeur.

**!** **Important:**

*Ne nettoyez jamais l'imprimante avec de l'alcool ou des diluants. Ces produits chimiques peuvent endommager l'imprimante.*

1. Ouvrez le couvercle de l'ADF

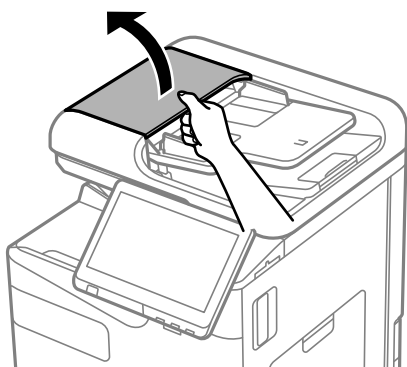

- Nettoyez le rouleau et l'intérieur de l'ADF à l'aide d'un chiffon doux et humide.  
Nettoyez le rouleau en le tournant.

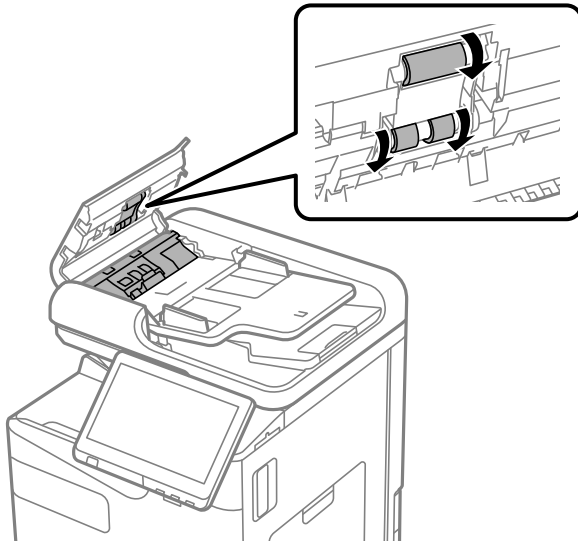

**!** *Important:*

- L'utilisation d'un chiffon sec risque d'endommager la surface du rouleau.
- N'utilisez l'ADF que lorsque le rouleau a séché.

- Fermez le couvercle du chargeur.

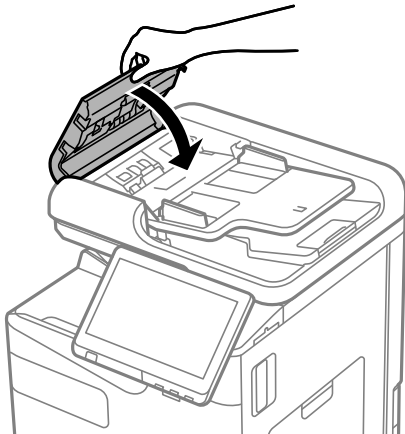

4. Ouvrez le capot de documents.

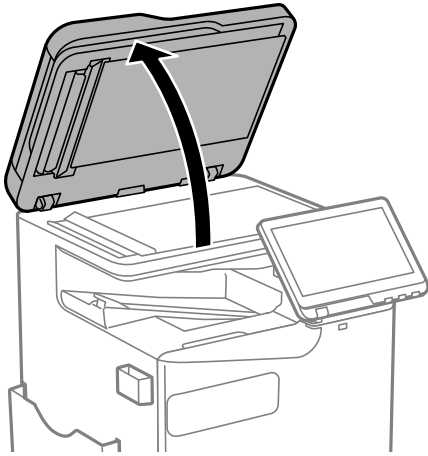

5. Munissez-vous du chiffon de nettoyage dans le support de chiffon.

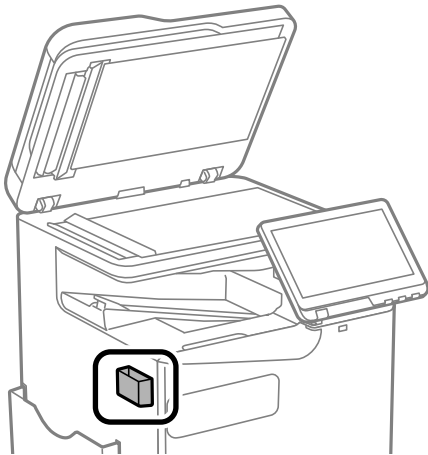

6. Utilisez le chiffon de nettoyage pour nettoyer la partie indiquée par l'illustration.

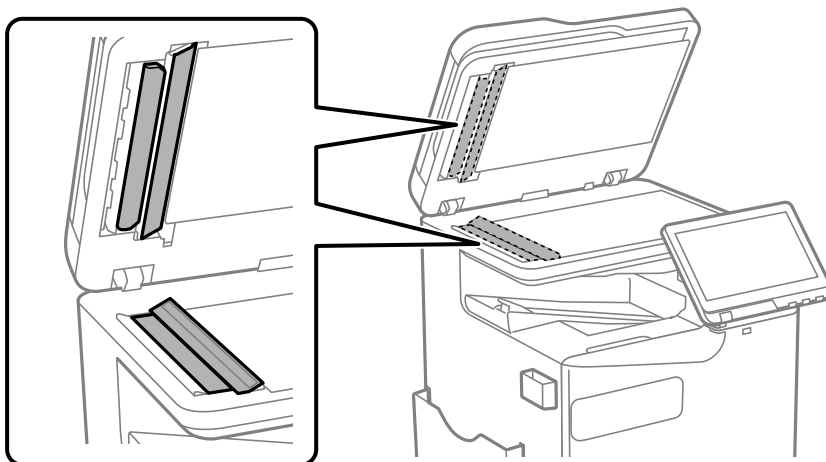

**!** **Important:**

- ❑ *Si la surface de la vitre est tachée avec de la graisse ou autre substance difficile à ôter, retirez la tache à l'aide d'une faible quantité de produit nettoyant pour les vitres et d'un chiffon doux. Essuyez l'excédent de liquide.*
- ❑ *N'appuyez pas trop fort sur la surface de la vitre.*
- ❑ *Veillez à ne pas rayer ou endommager la surface de la vitre. Si la surface de la vitre est endommagée, la qualité de numérisation risque de baisser.*

7. Remettez le chiffon de nettoyage en place dans le support de chiffon.

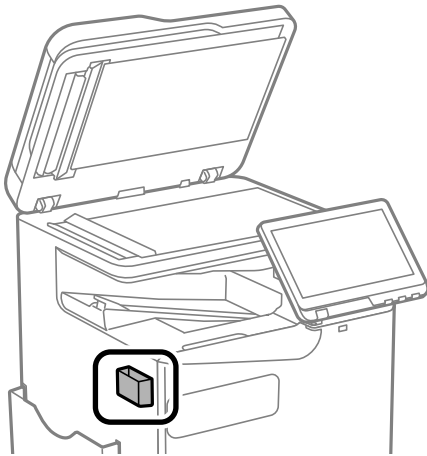

8. Fermez le capot de documents.

---

## Dans ces situations

Lors du remplacement d'un ordinateur. . . . .	403
Installation ou désinstallation séparées des applications. . . . .	403
Réglages pour connexion à l'ordinateur. . . . .	409
Vérification du statut de connexion du réseau de l'imprimante (rapport de connexion réseau). . . . .	409
Connexion directe à l'imprimante (Wi-Fi Direct). . . . .	410
Passage d'une connexion Wi-Fi à USB. . . . .	417
Utilisation d'une imprimante lorsque la fonction Contrôle d'accès est active. . . . .	417
Déplacement et transport de l'imprimante. . . . .	420

---

## Lors du remplacement d'un ordinateur

Les opérations suivantes ne doivent être effectuées que si les opérations de l'utilisateur sont autorisées.

Vous devez installer le pilote d'impression et d'autres logiciels sur le nouvel ordinateur.

Accédez au site Web suivant, puis saisissez le nom du produit. Accédez à **Installation**, puis démarrez la configuration. Suivez les instructions affichées à l'écran.

<https://epson.sn>

---

## Installation ou désinstallation séparées des applications

Connectez votre ordinateur au réseau et installez la dernière version des applications depuis le site Web. Connectez-vous à votre ordinateur comme administrateur. Saisissez le mot de passe d'administrateur si l'ordinateur vous y invite.

### Installation séparée des applications

**Remarque:**

- Si vous réinstallez une application, vous devez d'abord la désinstaller.
  - Vous pouvez télécharger les applications les plus récentes depuis le site Web Epson.  
<http://www.epson.com>
  - Sous Windows Server, vous ne pouvez pas utiliser Epson Software Updater. Téléchargez les applications les plus récentes depuis le site Web Epson.
1. Vérifiez que l'imprimante et l'ordinateur sont en mesure de communiquer et que l'imprimante est connectée à Internet.

2. Lancez l'application EPSON Software Updater.  
La capture d'écran est un exemple sur Windows.

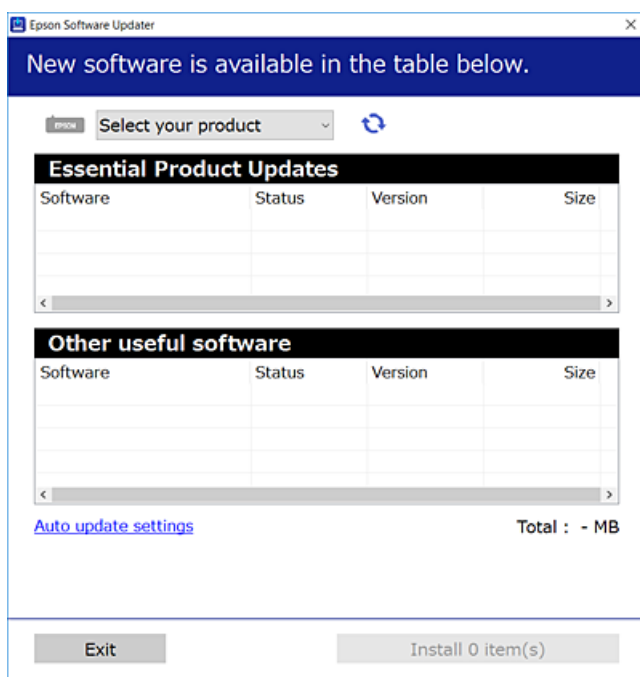

3. Pour Windows, sélectionnez votre imprimante, puis cliquez sur  pour vérifier les dernières applications disponibles.
4. Sélectionnez les éléments que vous souhaitez installer ou mettre à jour, puis cliquez sur le bouton d'installation.



**Important:**

*N'éteignez et ne débranchez pas l'imprimante tant que la mise à jour n'est pas terminée. Vous risqueriez de perturber le fonctionnement de l'imprimante.*

### Informations connexes

- ➔ « Application pour mettre à jour les logiciels et micrologiciels (Epson Software Updater) » à la page 503
- ➔ « Désinstallation des applications » à la page 408

## Vérifier qu'un pilote d'imprimante Epson authentique est installé — Windows

Vous pouvez vérifier si un pilote d'imprimante Epson authentique est installé sur votre ordinateur en utilisant l'une des méthodes suivantes.

- Windows 11

Cliquez sur le bouton Démarrer et sélectionnez **Paramètres > Bluetooth et périphériques > Imprimantes et scanners**, puis cliquez sur **Propriétés du serveur d'impression** sous **Paramètres associés**.



- ❑ Windows 10/Windows 8.1/Windows 8/Windows 7/Windows Server 2022/Windows Server 2019/Windows Server 2016/Windows Server 2012 R2/Windows Server 2012/Windows Server 2008 R2

Sélectionnez **Panneau de configuration > Afficher les périphériques et imprimantes (Imprimantes, Imprimantes et télécopieurs)**, dans **Matériel et audio**, cliquez sur l'icône de l'imprimante, puis cliquez sur **Propriétés du serveur d'impression** en haut de la fenêtre.

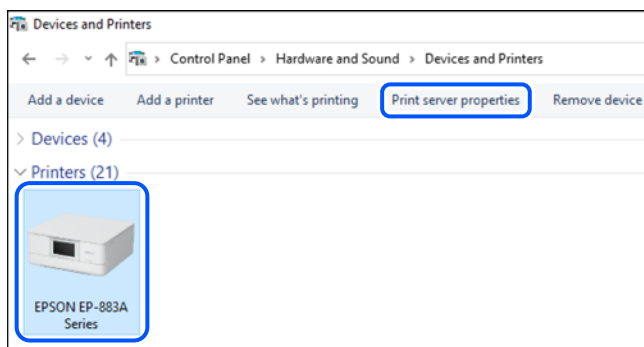

- ❑ Windows Server 2008

Faites un clic droit sur le dossier **Imprimantes**, puis cliquez sur **Exécuter en tant qu'administrateur > Propriétés du serveur**.

Cliquez sur l'onglet **Pilotes**. Si le nom de votre imprimante est affiché dans la liste, un pilote d'imprimante Epson authentique est installé sur votre ordinateur.

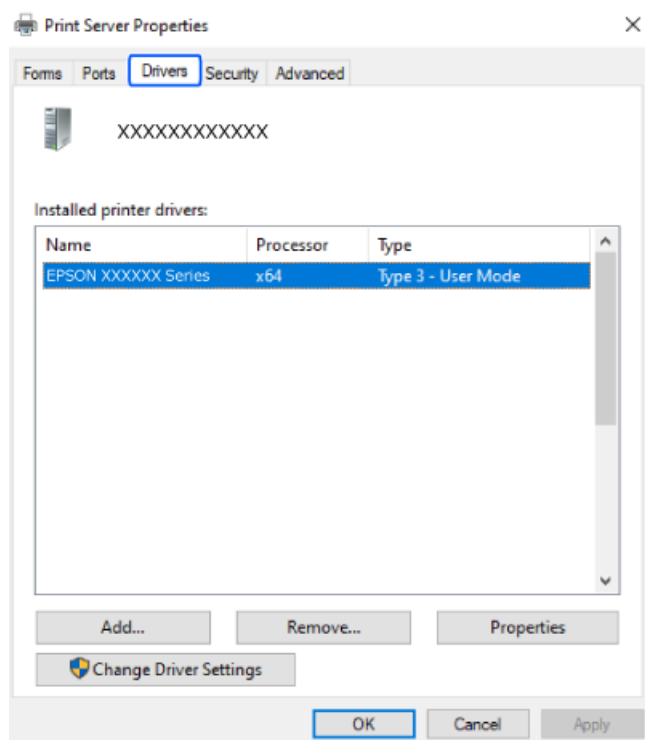

### Informations connexes

➡ « Installation séparée des applications » à la page 403

## Vérifier qu'un pilote d'imprimante Epson authentique est installé — Mac OS

Vous pouvez vérifier si un pilote d'imprimante Epson authentique est installé sur votre ordinateur en utilisant l'une des méthodes suivantes.

Sélectionnez **Préférences système** (ou **Paramètres système**) dans le menu Apple > **Imprimantes et scanners** (ou **Impression et numérisation**, **Impression et fax**), puis sélectionnez l'imprimante. Cliquez sur **Options et fournitures**. Si les onglets **Options** et **Utilitaire** sont affichés dans la fenêtre, un pilote d'imprimante Epson authentique est installé sur votre ordinateur.

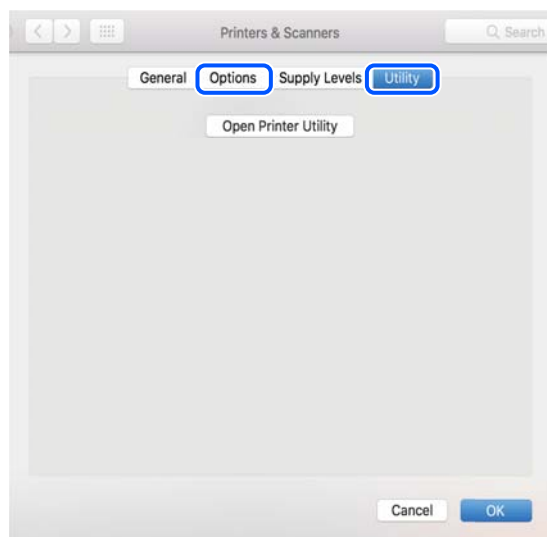

### Informations connexes

➔ « Installation séparée des applications » à la page 403

## Installation d'un pilote d'impression PostScript

### Installation d'un pilote d'impression PostScript — Windows

1. Lancez le processus d'installation à partir de l'une des options suivantes.

**Téléchargement depuis le site Web.**

Rendez-vous sur la page de votre imprimante depuis le site Web suivant, téléchargez le pilote d'imprimante PostScript, puis lancez le fichier d'exécution.

<http://www.epson.eu/Support> (Europe)

<http://support.epson.net/> (hors d'Europe)

**Utilisation d'un disque de logiciel (pour les modèles livrés avec un disque de logiciel et un disque de logiciel disponible.)**

Insérez le disque du logiciel dans l'ordinateur, accédez au chemin d'accès du dossier suivant, puis exécutez SETUP64.EXE (ou SETUP.EXE).

Driver\PostScript\WINX64 (ou WINX86)\SETUP\SETUP64.EXE (ou SETUP.EXE)

2. Sélectionnez votre imprimante.

3. Suivez les instructions affichées à l'écran.

- Sélectionnez la méthode de connexion à partir de la connexion réseau ou USB.
  - Pour une connexion réseau.**  
Une liste des imprimantes disponibles dans le même réseau s'affiche.  
Sélectionnez l'imprimante que vous souhaitez utiliser.
  - Pour une connexion USB.**  
Suivez les instructions qui s'affichent pour connecter l'imprimante à l'ordinateur.
- Suivez les instructions qui s'affichent pour installer le pilote d'imprimante PostScript.

## Installation d'un pilote d'impression PostScript — Mac OS

Téléchargez le pilote d'impression à partir du site Web de l'assistance Epson, puis installez-le.

<http://www.epson.eu/Support> (Europe)

<http://support.epson.net/> (hors d'Europe)

L'installation du pilote d'impression requiert l'adresse IP de l'imprimante.

Sélectionnez l'icône réseau affichée sur l'écran d'accueil de l'imprimante, puis sélectionnez la méthode de connexion active pour confirmer l'adresse IP de l'imprimante.

## Ajouter une imprimante Epson authentique (pour Mac OS uniquement)

- Sélectionnez **Préférences système** (ou **Paramètres système**) dans le menu Apple > **Imprimantes et scanners** (ou **Impression et numérisation, Imprimantes et fax**).
- Cliquez sur + (ou **Ajouter une imprimante, un scanner ou un fax**), puis sélectionnez votre imprimante sur l'écran affiché.
- Définissez les paramètres suivants.
  - macOS Monterey (12.x) ou version ultérieure  
Cliquez sur **Sélectionnez le logiciel** depuis **Utiliser**, sélectionnez votre imprimante sur l'écran qui s'affiche, puis cliquez sur **OK**.
  - Mac OS X Mavericks (10.9.5) à macOS Big Sur (11.x)  
Sélectionnez votre imprimante dans **Utiliser**.
- Cliquez sur **Ajouter**.

**Remarque:**

  - Si votre imprimante n'est pas répertoriée, assurez-vous qu'elle est bien branchée à votre ordinateur et que l'imprimante est sous tension.
  - Pour une connexion USB, IP ou Bonjour, réglez manuellement le bac à papier en option après avoir ajouté l'imprimante.

## Désinstallation des applications

Connectez-vous à votre ordinateur comme administrateur. Saisissez le mot de passe d'administrateur si l'ordinateur vous y invite.

### Désinstallation des applications - Windows

1. Appuyez sur la touche  pour éteindre l'imprimante.
2. Quittez toutes les applications en cours d'exécution.
3. Ouvrez le **Panneau de commande** :
  - Windows 11  
Cliquez sur le bouton Démarrer et sélectionnez **Toutes les applications > Outils Windows > Panneau de configuration**.
  - Windows 10/Windows Server 2022/Windows Server 2019/Windows Server 2016  
Cliquez sur le bouton Démarrer et sélectionnez **Système Windows > Panneau de commande**.
  - Windows 8.1/Windows 8/Windows Server 2012 R2/Windows Server 2012  
Sélectionnez **Bureau > Paramètres > Panneau de commande**.
  - Windows 7/Windows Server 2008 R2/Windows Server 2008  
Cliquez sur le bouton Démarrer et sélectionnez **Panneau de commande**.
4. Ouvrez **Désinstaller un programme** (ou **Ajouter ou supprimer des programmes**) :  
Sélectionnez **Désinstaller un programme** sous **Programmes**.
5. Sélectionnez l'application à désinstaller.  
Vous ne pouvez pas désinstaller le pilote d'impression si une tâche d'impression est en cours. Supprimez la tâche ou attendez qu'elle soit terminée avant de procéder à la désinstallation.
6. Désinstallation des applications :  
Cliquez sur **Désinstaller/Modifier** ou **Désinstaller**.  
**Remarque:**  
*Si la fenêtre **Contrôle de compte d'utilisateur** s'affiche, cliquez sur **Continuer**.*
7. Suivez les instructions affichées à l'écran.

### Désinstallation des applications - Mac OS

1. Téléchargez le Uninstaller à l'aide de EPSON Software Updater.  
Une fois que vous avez téléchargé le Uninstaller, il n'est pas nécessaire de le télécharger de nouveau chaque fois que vous désinstallez l'application.
2. Appuyez sur la touche  pour éteindre l'imprimante.

3. Pour désinstaller le pilote d'impression ou le pilote de PC-FAX, sélectionnez **Préférences système** (ou **Paramètres système**) dans le menu Apple > **Imprimantes et scanners** (ou **Impression et numérisation**, **Impression et fax**), puis supprimez l'imprimante de la liste des imprimantes activées.
4. Quittez toutes les applications en cours d'exécution.
5. Sélectionnez **Aller > Applications > Epson Software > Uninstaller**.
6. Sélectionnez l'application à désinstaller, puis cliquez sur **Désinstaller**.

 **Important:**

*Le Uninstaller supprime tous les pilotes d'impression à jet d'encre Epson de l'ordinateur. Si vous utilisez plusieurs imprimantes à jet d'encre Epson et que vous souhaitez uniquement supprimer certains pilotes, commencez par supprimer tous les pilotes, puis réinstallez les pilotes d'impression nécessaires.*

**Remarque:**

*Si vous ne trouvez pas l'application que vous voulez désinstaller dans la liste des applications, vous ne pouvez pas procéder à la désinstallation à l'aide du Uninstaller. Dans ce cas, sélectionnez **Aller > Applications > Epson Software**, sélectionnez l'application à désinstaller, puis faites-la glisser sur l'icône de la corbeille.*

**Informations connexes**

➔ « [Application pour mettre à jour les logiciels et micrologiciels \(Epson Software Updater\)](#) » à la page 503

---

## Réglages pour connexion à l'ordinateur

Suivez les instructions de votre administrateur pour savoir comment connecter l'imprimante.

Rendez-vous sur le site Web suivant, puis saisissez le nom du produit. Rendez-vous dans **Installation**, puis procédez à la configuration.

<https://epson.sn>

Pour configurer une imprimante partagée sur le réseau, sélectionnez une imprimante détectée sur le réseau et procédez à la configuration.

---

## Vérification du statut de connexion du réseau de l'imprimante (rapport de connexion réseau)

Vous pouvez imprimer un rapport de connexion réseau pour contrôler l'état de la connexion entre l'imprimante et le routeur sans fil.

1. Appuyez sur  à l'écran d'accueil.
2. Sélectionnez **Lorsque vous ne pouvez pas vous connecter au réseau > Vérification de la connexion au réseau**.
3. Appuyez sur **Vérification connexion**.  
La vérification de la connexion démarre.

4. Suivez les instructions sur l'écran de l'imprimante pour imprimer le rapport de connexion réseau.  
Si une erreur s'est produite, veuillez contacter votre administrateur.

### Informations connexes

➔ [« Messages et solutions sur le rapport de connexion réseau » à la page 58](#)

---

## Connexion directe à l'imprimante (Wi-Fi Direct)

Wi-Fi Direct (PA unique) vous permet de connecter un périphérique à l'imprimante sans utiliser un routeur sans fil, et d'imprimer.

Vous devez installer Wireless LAN Interface-P1 pour utiliser cette fonction.

### À propos de Wi-Fi Direct

Cette méthode de connexion est recommandée lorsque vous n'utilisez pas le Wi-Fi chez vous ou au bureau, ou lorsque vous voulez connecter directement l'imprimante et l'ordinateur ou le périphérique intelligent. En mode PA unique, l'imprimante fait office de routeur sans fil et vous pouvez connecter les périphériques à l'imprimante sans devoir utiliser un point d'accès standard. Les périphériques directement connectés à l'imprimante ne peuvent cependant communiquer les uns avec les autres via l'imprimante.

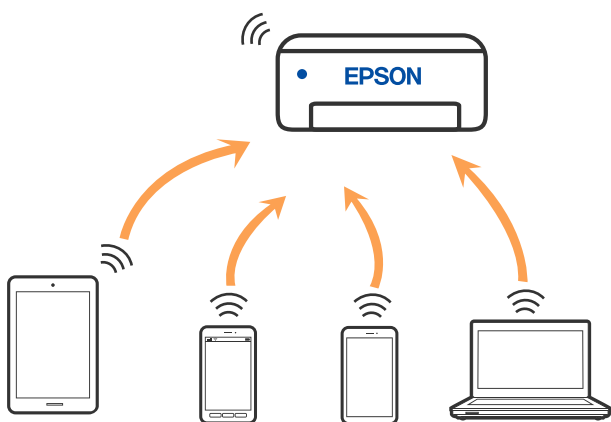

L'imprimante peut être connectée simultanément via Wi-Fi ou Ethernet et Wi-Fi Direct (PA unique). Cependant, si vous initiez une connexion réseau en mode Wi-Fi Direct (PA unique) lorsque l'imprimante est connectée en Wi-Fi, le Wi-Fi est temporairement déconnecté.

### Connexion à un iPhone, iPad ou iPod touch à l'aide de Wi-Fi Direct

Cette méthode vous permet de connecter directement l'imprimante à un iPhone, iPad ou iPod touch sans passer par un routeur sans fil.

Vous devez installer Wireless LAN Interface-P1 pour utiliser cette fonction.

Les conditions suivantes sont requises pour utiliser cette fonction. Si votre environnement ne correspond pas à ces conditions, vous pouvez vous connecter en sélectionnant **Autres SE d'appareil**. Pour en savoir plus sur cette connexion, consultez le lien Informations complémentaires ci-dessous.

- iOS 11 ou plus tard

- ❑ Utilisation de l'application d'appareil photo standard pour scanner le code QR
- ❑ Epson Smart Panel Version 4.00 ou version ultérieure

Imprimez depuis votre périphérique intelligent avec Epson Smart Panel. Installez préalablement Epson Smart Panel sur le périphérique intelligent.

**Remarque:**

*Vous ne devez définir qu'une fois ces paramètres pour l'imprimante et le périphérique intelligent auxquels vous souhaitez vous connecter. Il est inutile de redéfinir ces paramètres, sauf si vous désactivez Wi-Fi Direct ou restaurez les paramètres réseau par défaut.*

1. Appuyez sur  à l'écran d'accueil.
2. Sélectionnez **Wi-Fi Direct**.
3. Sélectionnez **Commencer la configuration**.
4. Sélectionnez **iOS**.

Le code QR s'affiche sur le panneau de commande de l'imprimante.



5. Sur votre iPhone, iPad ou iPod touch, lancez l'application Appareil photo standard, puis scannez le code QR affiché sur le panneau de commande de l'imprimante en mode PHOTO.

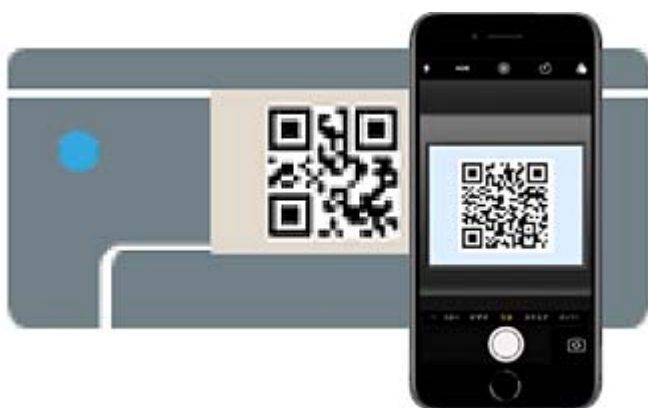

Utilisez l'application d'appareil photo pour iOS 11 ou une version ultérieure. Vous ne pouvez pas vous connecter à l'imprimante à l'aide de l'application d'appareil photo pour iOS 10 ou une version antérieure. Il vous est également impossible de vous connecter à l'aide d'une application pour scanner des codes QR. Si vous ne parvenez pas à vous connecter, sélectionnez **Autres SE d'appareil** sur le panneau de commande de l'imprimante. Pour plus de détails sur la connexion, consultez le lien des informations connexes ci-dessous.

- Appuyez sur les informations de connexion affichées sur l'écran de l'iPhone, iPad, ou iPod touch.
- Appuyez sur **Rejoindre**.

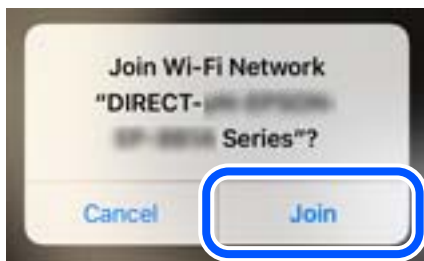

- Vérifiez qu'un message indiquant qu'une connexion a été établie s'affiche sur le panneau de commande de l'imprimante, puis appuyez sur **OK**.
- Sélectionnez **Terminer**.
- Sur votre iPhone, iPad ou iPod touch, lancez Epson Smart Panel.  
Epson Smart Panel ajoute automatiquement les imprimantes connectées à votre périphérique intelligent. Suivez les instructions affichées à l'écran.

Pour les périphériques intelligents qui ont déjà été connectés à l'imprimante, sélectionnez le nom du réseau (SSID) sur l'écran Wi-Fi du périphérique intelligent pour les connecter à nouveau.

### Informations connexes

➔ [« Connexion à Wi-Fi Direct en saisissant le SSID et le mot de passe » à la page 413](#)

## Connexion aux périphériques Android à l'aide de Wi-Fi Direct

Cette méthode vous permet de connecter directement l'imprimante à votre périphérique Android sans routeur sans fil.

Vous devez installer Wireless LAN Interface-P1 pour utiliser cette fonction.

Les conditions suivantes sont requises pour utiliser cette fonction.

- Android 5.0 ou version ultérieure
- Epson Smart Panel Version 4.00 ou version ultérieure

Epson Smart Panel est utilisé pour imprimer à partir d'un périphérique intelligent. Installez préalablement Epson Smart Panel sur le périphérique intelligent.

### Remarque:

Vous ne devez définir qu'une fois ces paramètres pour l'imprimante et le périphérique intelligent auxquels vous souhaitez vous connecter. Il est inutile de redéfinir ces paramètres, sauf si vous désactivez Wi-Fi Direct ou restaurez les paramètres réseau par défaut.



1. Sélectionnez  à l'écran d'accueil.
2. Sélectionnez **Wi-Fi Direct**.
3. Sélectionnez **Commencer la configuration**.
4. Sélectionnez **Android**.

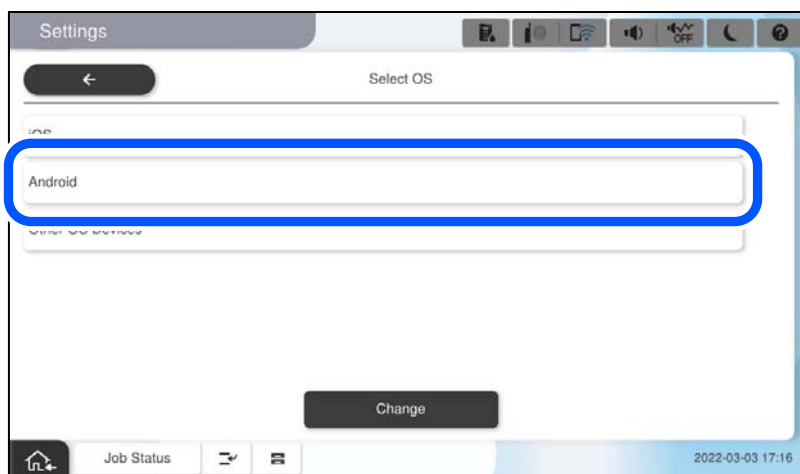

5. Démarrez Epson Smart Panel sur le périphérique intelligent.  
Appuyez sur + dans l'écran Epson Smart Panel, puis sélectionnez l'imprimante à laquelle vous souhaitez vous connecter dans la liste des produits connectés au Wi-Fi.
6. Lorsque l'écran d'approbation de connexion du périphérique s'affiche, sélectionnez **Approuver**.
7. Sur le panneau de commande de l'imprimante, sélectionnez **Terminer**.  
Pour les périphériques intelligents qui ont déjà été connectés à l'imprimante, sélectionnez le nom du réseau (SSID) sur l'écran Wi-Fi du périphérique intelligent pour les connecter à nouveau.

### Informations connexes

➔ « Connexion à Wi-Fi Direct en saisissant le SSID et le mot de passe » à la page 413

## Connexion à Wi-Fi Direct en saisissant le SSID et le mot de passe

Cette méthode vous permet de connecter directement l'imprimante aux périphériques intelligents sans routeur sans fil.

Vous devez installer Wireless LAN Interface-P1 pour utiliser cette fonction.

### Remarque:

*Vous ne devez définir qu'une fois ces paramètres pour l'imprimante et le périphérique intelligent auxquels vous souhaitez vous connecter. Il est inutile de redéfinir ces paramètres, sauf si vous désactivez Wi-Fi Direct ou restaurez les paramètres réseau par défaut.*

1. Sélectionnez  à l'écran d'accueil.
2. Sélectionnez **Wi-Fi Direct**.

3. Sélectionnez **Commencer la configuration**.
4. Sélectionnez **Autres SE d'appareil**.



Le Nom réseau (SSID) et Mot de passe pour Wi-Fi Direct s'affichent pour l'imprimante.

5. Sur l'écran Wi-Fi du périphérique intelligent, sélectionnez le SSID affiché sur le panneau de commande de l'imprimante pour vous connecter, puis saisissez le mot de passe.

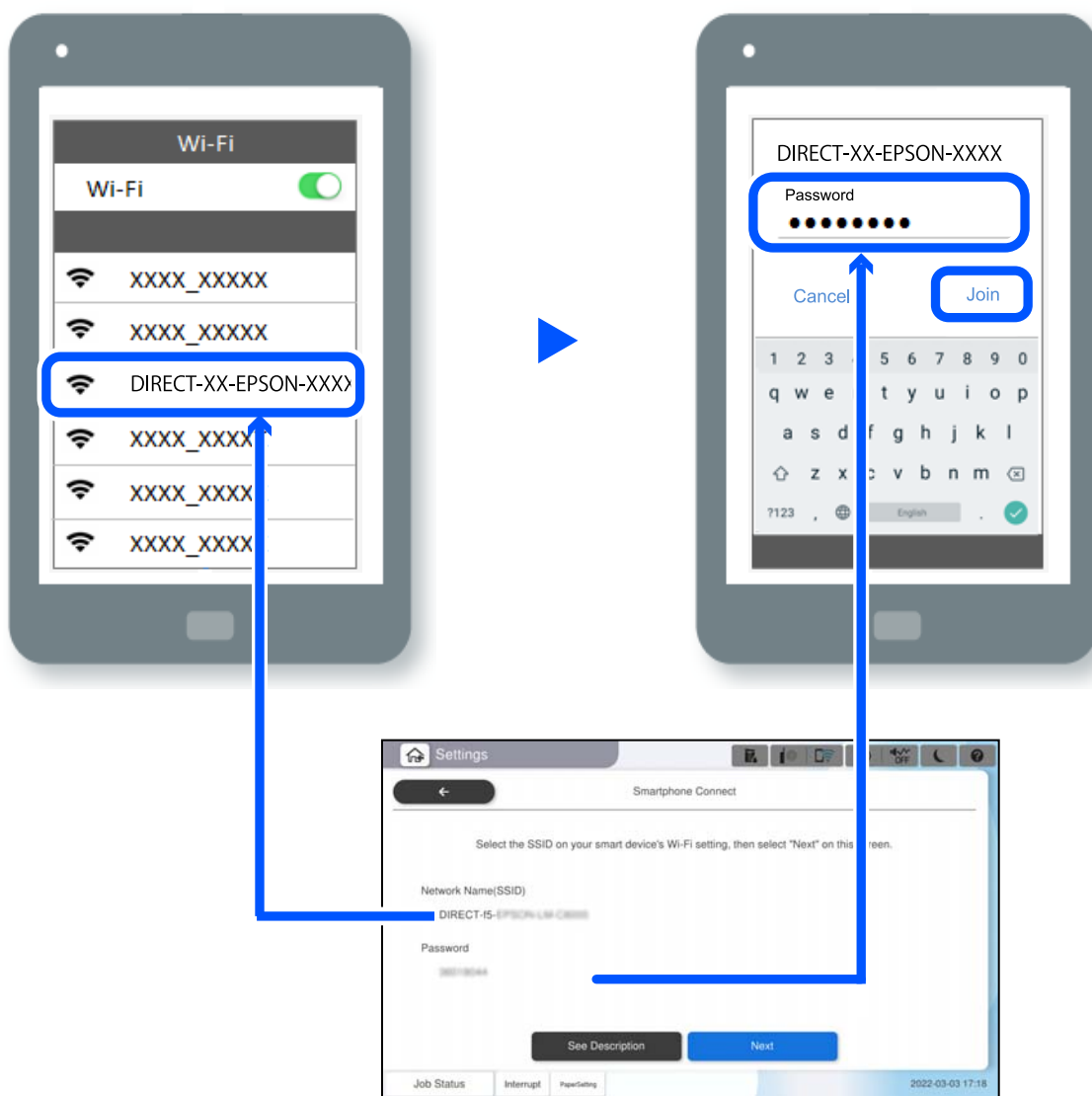

6. Sur le panneau de commande de l'imprimante, sélectionnez **Suiv.**
7. Démarrez Epson Smart Panel sur le périphérique intelligent.  
Dans Epson Smart Panel, l'appareil intelligent se connecte automatiquement à l'imprimante lorsqu'il démarre. Suivez les instructions affichées à l'écran.
8. Sur le panneau de commande de l'imprimante, sélectionnez **Terminer.**  
Pour les périphériques intelligents qui ont déjà été connectés à l'imprimante, sélectionnez le nom du réseau (SSID) sur l'écran Wi-Fi du périphérique intelligent pour les connecter à nouveau.

## Connexion à un ordinateur via Wi-Fi Direct

Vous devez installer Wireless LAN Interface-P1 pour utiliser cette fonction.

Lorsque l'imprimante et l'ordinateur sont connectés via Wi-Fi Direct, vous ne pouvez pas accéder à Internet depuis l'ordinateur. Si vous devez rester connecté à l'imprimante en permanence, nous vous recommandons d'utiliser une connexion Wi-Fi.

1. Accédez au site Web d'Epson et téléchargez le pilote d'imprimante de votre imprimante sur l'ordinateur à connecter à l'imprimante.

<http://www.epson.com>

2. Appuyez sur , puis sélectionnez **Wi-Fi Direct**.

3. Appuyez sur **Commencer la configuration**.

4. Sélectionnez **Autres SE d'appareil**.

Le **Nom réseau (SSID)** et **Mot de passe** pour Wi-Fi Direct s'affichent pour l'imprimante.

5. Sur l'écran de connexion au réseau de l'ordinateur, sélectionnez le SSID affiché sur le panneau de commande de l'imprimante pour vous connecter, puis saisissez le mot de passe.

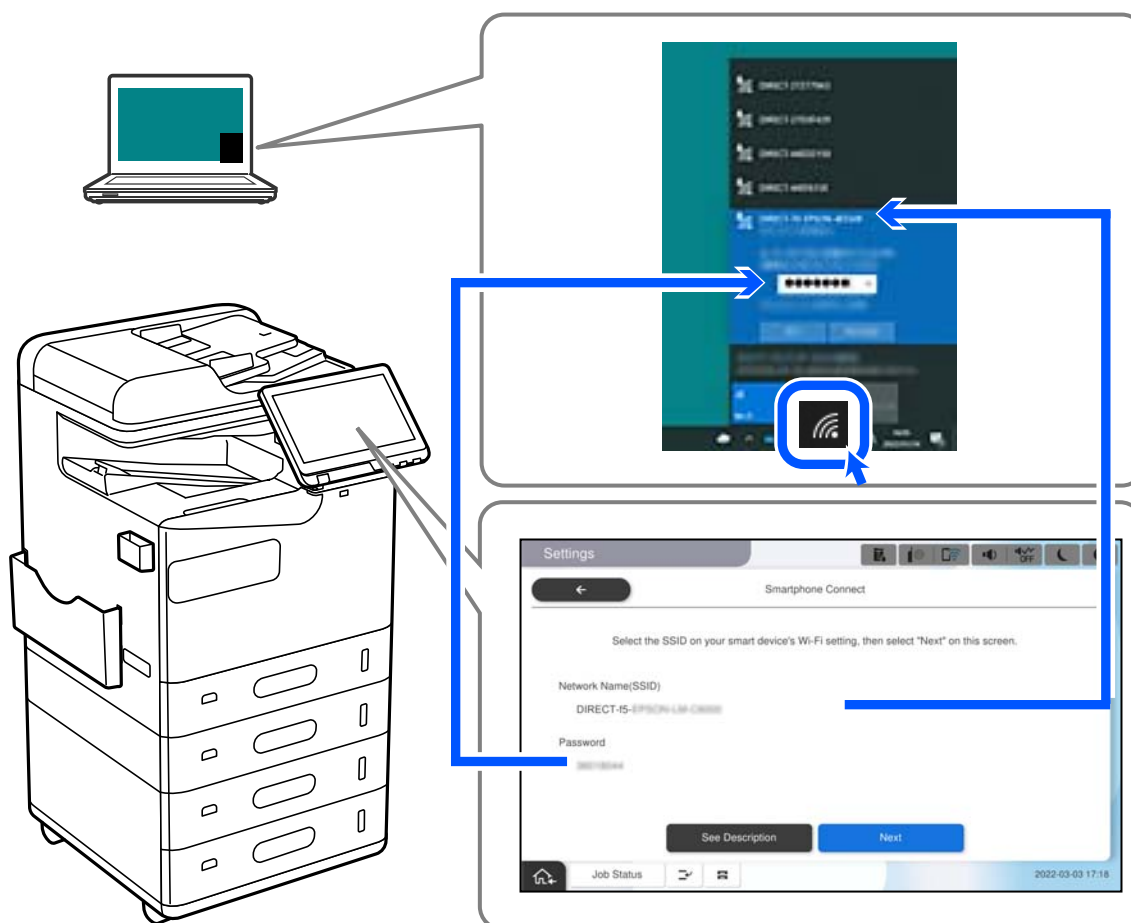

6. Double-cliquez sur le pilote d'imprimante téléchargé sur l'ordinateur pour l'installer. Suivez les instructions affichées à l'écran.

7. Dans le panneau de commande de l'imprimante, sélectionnez **Suiv**, puis sélectionnez **Terminer**.

## Passage d'une connexion Wi-Fi à USB

Suivez les étapes ci-dessous si le Wi-Fi que vous utilisez est instable ou si vous souhaitez passer à une connexion USB plus stable.

1. Reliez l'imprimante à un ordinateur à l'aide d'un câble USB.
2. Sélectionnez une imprimante qui n'est pas étiquetée (XXXXXX) lors de l'impression avec une connexion USB.

Le nom de votre imprimante ou « Réseau » est affiché avec XXXXXX en fonction de la version du système d'exploitation.

Exemple sous Windows 11



Exemple sous Windows 10

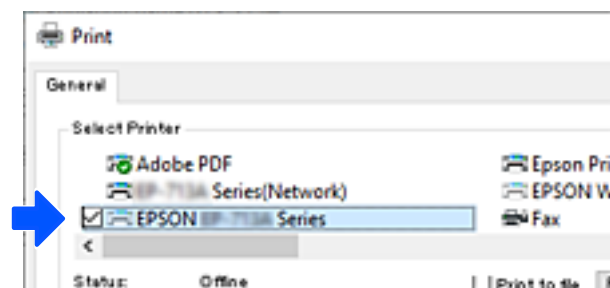

Si l'imprimante n'est pas reconnue une fois reliée à l'ordinateur par un câble USB, il se peut qu'un administrateur de l'imprimante ait restreint les branchements de l'interface externe. Contactez votre administrateur.

### Informations connexes

- ➔ « [Arrière](#) » à la page 24
- ➔ « [Limitation des branchements USB et de l'utilisation d'un dispositif mémoire externe](#) » à la page 608

## Utilisation d'une imprimante lorsque la fonction Contrôle d'accès est active

Si vous voyez  sur le panneau de commande de l'imprimante, cela signifie que l'administrateur a restreint l'accès pour les utilisateurs.

Lorsque c'est le cas, les utilisateurs ne peuvent pas modifier les paramètres de l'imprimante ni utiliser certaines fonctionnalités. Vous devrez vous connecter à l'imprimante pour pouvoir l'utiliser.

## Connexion à l'imprimante depuis le panneau de commande

L'explication qui suit est un exemple de connexion à l'imprimante, avec les fonctions de verrouillage administrateur et de contrôle d'accès activées, lorsqu'au moins un utilisateur est enregistré. Le contenu affiché sur les écrans dépend du modèle et de la situation.

1. Sélectionnez  sur le panneau de commande de l'imprimante.



2. Sélectionnez un utilisateur à connecter à l'imprimante.

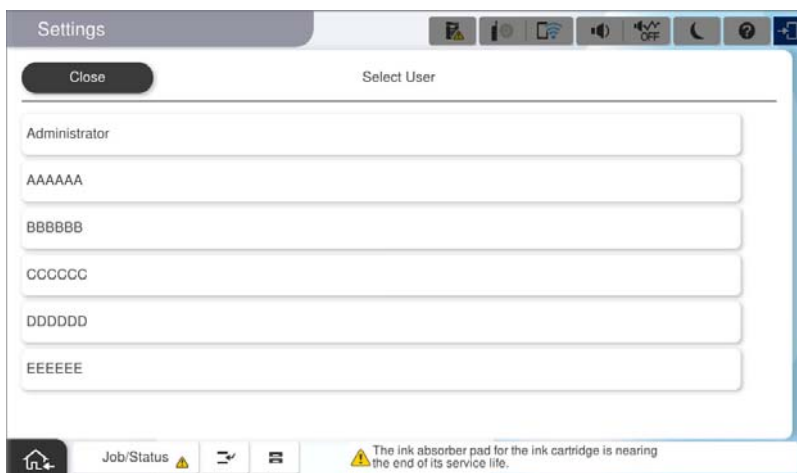

3. Saisissez un mot de passe pour vous connecter à l'imprimante.

Contactez votre administrateur d'imprimante pour obtenir les informations de connexion. Le mot de passe administrateur est le mot de passe par défaut. Reportez-vous aux informations complémentaires pour en savoir plus.

Les utilisateurs enregistrés peuvent utiliser l'imprimante et profiter des fonctionnalités autorisées. Si vous vous connectez en tant qu'administrateur, vous pouvez effectuer des réglages depuis le panneau de commande.

Sélectionnez  lorsque vous avez terminé vos opérations.

### Informations connexes

- ➔ « Remarques sur le mot de passe administrateur » à la page 19
- ➔ « Création d'un compte utilisateur » à la page 605

## Connexion à l'imprimante depuis un ordinateur

La procédure suivante explique une situation dans laquelle la fonction de contrôle d'accès est activée et **Autoriser les utilisateurs enregistrés à se connecter à Web Config** a été sélectionné par l'administrateur.

1. Saisissez l'adresse IP de l'imprimante dans un navigateur pour accéder à Web Config.  
Saisissez l'adresse IP de l'imprimante depuis un ordinateur connecté au même réseau que celle-ci.  
Vous pouvez consulter l'adresse IP de l'imprimante dans le menu suivant.  
**Param. > Réglages généraux > Paramètres réseau > État réseau > État LAN câblé/Wi-Fi**
2. Cliquez sur Connexion.
3. Sélectionnez le type d'utilisateur, saisissez le nom d'utilisateur et le mot de passe, puis cliquez sur OK.

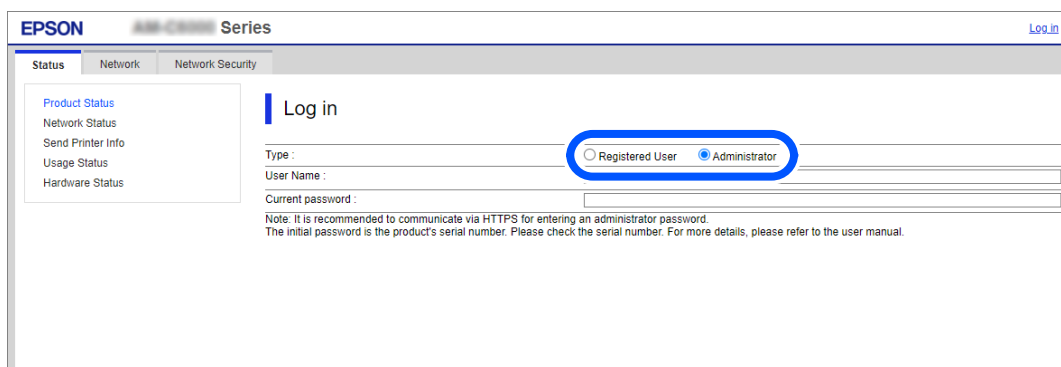

Vous pouvez accéder à certaines pages en fonction de l'autorité qui vous a été accordée.

Lorsque vous avez terminé d'effectuer des opérations, sélectionnez déconnexion.

### Informations connexes

- ➔ « Exécution de Web Config sur un navigateur Web » à la page 500
- ➔ « Mot de passe administrateur par défaut » à la page 19
- ➔ « Création d'un compte utilisateur » à la page 605

## Enregistrement d'un compte utilisateur dans le pilote de l'imprimante (Windows)

Si la fonctionnalité de contrôle d'accès est activée pour une imprimante, vous pouvez imprimer depuis le pilote après avoir enregistré le compte utilisateur dans un pilote pour lequel les informations d'authentification peuvent être enregistrées.

La section suivante explique comment enregistrer un compte utilisateur dans un pilote d'imprimante Epson authentique.

1. Ouvrez la fenêtre du pilote de l'imprimante Epson.
2. Sélectionnez les éléments suivants dans l'ordre indiqué :  
Onglet **Utilitaire** > **Informations imprimante et options**
3. Sélectionnez **Enregistrer les paramètres de contrôle des accès**, puis cliquez sur **Configuration**.
4. Saisissez le **Nom de l'utilisateur** et le **Mot de passe**, puis cliquez sur **OK**.  
Saisissez le compte utilisateur fourni par l'administrateur de votre imprimante.
5. Cliquez sur **OK** à plusieurs reprises pour fermer la fenêtre du pilote de l'imprimante.

#### Informations connexes

- ➔ « [Informations imprimante et options](#) : » à la page 215
- ➔ « [Création d'un compte utilisateur](#) » à la page 605

## Authentification des utilisateurs Epson Scan 2 lors de l'utilisation du contrôle d'accès

Lorsque la fonction de contrôle d'accès est activée pour une imprimante, vous devez saisir un identifiant d'utilisateur et un mot de passe pour numériser en utilisant Epson Scan 2. Si vous ne connaissez pas le mot de passe, contactez votre administrateur d'imprimante.

1. Lancez l'application Epson Scan 2.
2. Sur l'écran Epson Scan 2, assurez-vous que votre imprimante est sélectionnée dans la liste **Scanner**.
3. Sélectionnez **Paramètre** dans la liste **Scanner** afin d'afficher l'écran **Paramètres du scanner**.
4. Cliquez sur **Contrôle d'accès**.
5. Dans l'écran **Contrôle d'accès**, entrez le **Nom utilisateur** et le **Mot de passe** correspondant à un compte disposant du droit de numériser.
6. Cliquez sur **OK**.

#### Informations connexes

- ➔ « [Création d'un compte utilisateur](#) » à la page 605

---

## Déplacement et transport de l'imprimante

Lorsque vous déplacez et transportez l'imprimante, contactez l'assistance Epson ou un fournisseur de services Epson agréé.

#### Informations connexes

- ➔ « [Site Web du support technique](#) » à la page 659



---

# Résolution de problèmes

Résolution des problèmes. . . . .	422
Impossible d'imprimer, de copier, de numériser ou de télécopier. . . . .	424
La qualité d'impression, de copie, de numérisation et de télécopie est mauvaise. . . . .	441
Un code d'erreur s'affiche sur l'écran LCD. . . . .	460
Bourrage papier. . . . .	469
Le moment est venu de remplacer les consommables et les pièces de maintenance. . . . .	470
L'imprimante ne fonctionne pas comme prévu. . . . .	475
Impossible de résoudre un problème après avoir essayé toutes les solutions. . . . .	480

## Résolution des problèmes

En cas de problème, suivez la procédure indiquée ci-dessous dans l'ordre pour en déterminer la cause.

### Consultez le statut d'erreur de l'imprimante.

Vérifiez si le problème s'est produit au niveau de l'imprimante elle-même.



Point de contrôle	Solution
Y a-t-il un problème au niveau de l'imprimante ?	Si un message d'erreur est affiché sur l'écran LCD, suivez ce qui est indiqué pour résoudre le problème. Si cela est impossible en raison d'un accès limité, contactez votre administrateur.
	Si du papier est coincé, consultez l'écran LCD pour savoir où s'est produit le bouchage, puis suivez les instructions indiquées pour le supprimer. Pour prendre toutes les précautions requises, reportez-vous aux descriptions correspondantes dans ce manuel.
	Si un message vous invitant à remplacer des consommables s'affiche, suivez les instructions indiquées pour les remplacer. Pour prendre toutes les précautions de manipulation requises, reportez-vous aux descriptions correspondantes dans ce manuel.
L'aspect des câbles ou de l'imprimante est-il anormal ?	Si les capots ne sont pas fermés correctement, fermez-les. Si les câbles présentent un risque de se débrancher, rebranchez-les fermement.
L'appareil est-il éteint ?	Si l'appareil est éteint, appuyez sur le bouton  pour l'allumer.

#### Informations connexes

- ➔ « Un message s'affiche sur l'écran LCD » à la page 460
- ➔ « Bouchage papier » à la page 469
- ➔ « Le moment est venu de remplacer les consommables et les pièces de maintenance » à la page 470

### Vérifiez la connexion de l'imprimante.

Vérifiez si le problème s'est produit au niveau de la connexion de l'imprimante.

Point de contrôle	Solution
L'imprimante est-elle correctement connectée au réseau ?	Exécutez un test de connexion réseau pour vérifier la connexion au réseau.  Sur l'écran LCD, sélectionnez   > <b>Comment faire pour &gt; Lorsque vous ne pouvez pas vous connecter au réseau.</b> Imprimez le rapport de connexion réseau, puis demandez à l'administrateur de résoudre tout problème de connexion éventuel.
Le pilote de l'imprimante est-il installé sur votre ordinateur ?	Vous pouvez vérifier si le pilote de l'imprimante est installé en vous rendant dans <b>Paramètres &gt; Périphériques &gt; Imprimantes</b> sur votre ordinateur. Reportez-vous aux informations complémentaires pour en savoir plus.

Point de contrôle	Solution
Les informations de l'imprimante s'affichent-elles sur votre ordinateur ?	Vous pouvez utiliser Epson Status Monitor 3 pour vérifier le statut de la connexion entre l'ordinateur et l'imprimante. Reportez-vous aux informations complémentaires pour en savoir plus.
	Si vous ne pouvez pas consulter le statut de l'imprimante, il se peut qu'un port incorrect ait été sélectionné. Lorsque vous connectez l'imprimante au réseau, nous vous recommandons de sélectionner le <b>port d'impression EpsonNet</b> . Si le <b>port d'impression EpsonNet</b> n'est pas disponible, réinstallez le pilote de l'imprimante.
La connexion LAN sans fil (Wi-Fi) a-t-elle été interrompue ou ne parvient-elle pas à s'établir lorsque vous utilisez un périphérique USB 3.0 sur votre ordinateur ?	<p>Lorsque vous branchez un périphérique sur un port USB 3.0 d'un Mac, des interférences radio peuvent se produire. Essayez la procédure suivante.</p> <ul style="list-style-type: none"> <li><input type="checkbox"/> Éloignez de l'ordinateur le périphérique branché sur le port USB 3.0.</li> <li><input type="checkbox"/> Éteignez tous les périphériques USB 3.0 que vous n'utilisez pas. Ne les branchez que si cela est nécessaire.</li> <li><input type="checkbox"/> Connectez-vous aux SSID de la bande de 5 GHz.</li> </ul>
Votre ordinateur ou périphérique intelligent parvient-il à se connecter au réseau ?	Vérifiez si vous pouvez afficher le site Web sur votre ordinateur ou périphérique intelligent (les données mobiles étant désactivées). Si vous ne parvenez pas à l'afficher, le réseau présente un problème. Demandez à l'administrateur de résoudre le problème.

### Informations connexes

- ➔ « Vérification du statut de connexion du réseau de l'imprimante (rapport de connexion réseau) » à la page 409
- ➔ « L'état de l'imprimante pose problème. » à la page 426
- ➔ « L'imprimante ne peut pas se connecter via USB » à la page 429
- ➔ « Installation séparée des applications » à la page 403

## Vérifiez les paramètres de l'imprimante.

Vérifiez les paramètres de l'imprimante. Les imprimantes gérées par l'administrateur peuvent faire l'objet d'une restriction empêchant toute modification des paramètres. Si vous ne parvenez pas à effectuer ces opérations, contactez l'administrateur.

Point de contrôle	Solution
L'impression ne démarre pas.	Des données sont peut-être encore présentes dans l'imprimante. Ouvrez la file d'attente d'impression et vérifiez le statut de la tâche d'impression. Si elle est en attente et qu'elle affiche une erreur, supprimez l'erreur et redémarrez-la ou supprimez la tâche qui présente l'erreur. Le reste des données devrait commencer à s'imprimer.
	Si l'imprimante par défaut est en attente ou hors ligne, faites en sorte qu'elle soit en ligne dans les paramètres de l'imprimante depuis l'ordinateur Windows.
	Sélectionnez l'imprimante et le port pour une sortie correcte.

Point de contrôle	Solution
Le menu que vous avez sélectionné ne s'affiche pas.	Un contrôle d'accès a été mis en place par votre administrateur. Contactez l'administrateur pour savoir comment accéder au menu en question.
	Certaines fonctionnalités nécessitent la souscription d'un contrat distinct. Contactez votre administrateur pour savoir si la fonctionnalité en question est disponible pour votre imprimante.
Impossible de faxer.	Si vous rencontrez un problème de fax, reportez-vous à la résolution des problèmes de fax.
Impossible de copier ou de numériser.	Si vous rencontrez un problème de copie ou de numérisation, reportez-vous à la résolution des problèmes de copie ou de numérisation.

### Informations connexes

- ➔ « Une tâche est toujours en attente d'impression. » à la page 426
- ➔ « L'imprimante est en attente ou hors connexion. » à la page 424
- ➔ « Utilisation du port de l'imprimante » à la page 551
- ➔ « Copie impossible » à la page 430
- ➔ « Numérisation impossible, alors qu'une connexion a correctement été établie » à la page 429
- ➔ « Impossible d'envoyer ou de recevoir des fax » à la page 430

## Impossible d'imprimer, de copier, de numériser ou de télécopier

### L'application ou le pilote d'impression ne fonctionnent pas correctement

#### Impression impossible, alors qu'une connexion a bien été établie (Windows)

Envisagez les possibilités suivantes.

#### ■ L'imprimante est en attente ou hors connexion.

##### Solutions

Cliquez sur **File d'attente** au niveau de l'onglet **Utilitaire** du pilote d'impression.

Si c'est le cas, désactivez les paramètres correspondants dans le menu **Imprimante**.

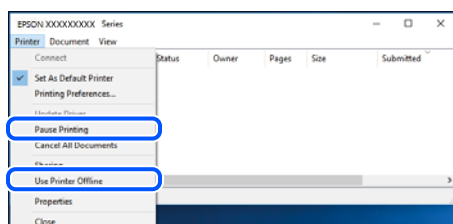

## Le logiciel ou les données posent problème.

### Solutions

- Vérifiez qu'un pilote d'imprimante Epson authentique (EPSON XXXXX) est installé. Si un pilote d'imprimante Epson authentique n'est pas installé, les fonctions disponibles sont limitées. Nous vous recommandons d'utiliser un pilote d'imprimante Epson authentique.
  - Il est possible que l'imprimante ne dispose pas de suffisamment de mémoire si vous imprimez une image comportant beaucoup de données. Sélectionnez une plus faible résolution ou une taille plus petite pour imprimer l'image.
  - Si vous avez essayé toutes les solutions mais que le problème n'est pas résolu, essayez de désinstaller, puis réinstaller le pilote d'impression.
  - Vous devez pouvoir régler le problème en mettant à jour le logiciel vers la dernière version. Pour vérifier le statut du logiciel, utilisez l'outil de mise à jour du logiciel.
- ➔ « Vérifier qu'un pilote d'imprimante Epson authentique est installé — Windows » à la page 404
- ➔ « Vérifier qu'un pilote d'imprimante Epson authentique est installé — Mac OS » à la page 406
- ➔ « Installation ou désinstallation séparées des applications » à la page 403

## Impossible d'imprimer si un mot de passe a été défini et que la version du micrologiciel est obsolète.

### Solutions

Si le message ci-dessous s'affiche au niveau du pilote de l'imprimante, mettez à jour le micrologiciel de celle-ci.

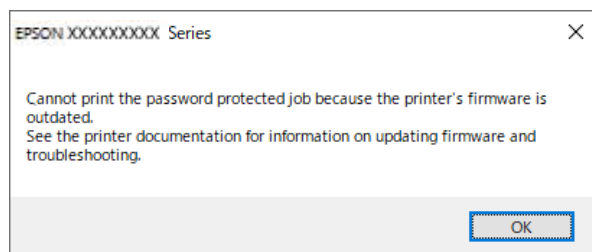

Si pour une raison ou pour une autre, vous ne pouvez pas mettre à jour le micrologiciel, vous pouvez poursuivre vos impressions avec le même niveau de sécurité assuré par l'ancien micrologiciel.

Pour imprimer avec un micrologiciel obsolète, effectuez les réglages suivants au niveau du pilote de l'imprimante.

Ouvrez l'onglet **Paramètres optionnels** dans les propriétés de l'imprimante.

Cliquez sur **Paramètres du pilote**.

Sélectionnez **Utiliser le mot de passe hérité** et cliquez sur **OK**.

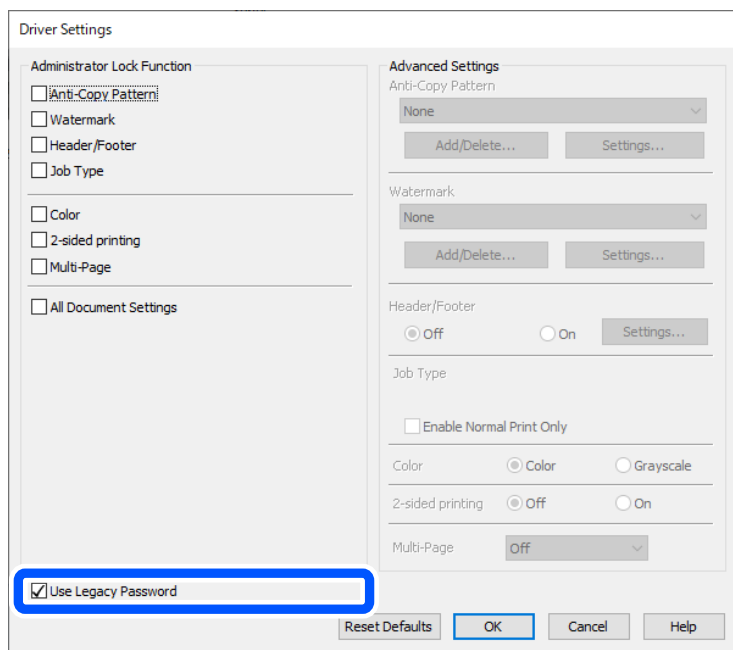

➔ « Mise à jour du micrologiciel » à la page 599

## L'état de l'imprimante pose problème.

### Solutions

Cliquez sur **EPSON Status Monitor 3** au niveau de l'onglet **Utilitaire** du pilote de l'imprimante, et vérifiez l'état de l'imprimante. **EPSON Status Monitor 3** doit être installé pour pouvoir utiliser cette fonctionnalité. Vous pouvez le télécharger depuis le site Web d'Epson.

## Une tâche est toujours en attente d'impression.

### Solutions

Cliquez sur **File d'attente** au niveau de l'onglet **Utilitaire** du pilote d'impression. Si des données inutiles restent, sélectionnez **Annuler tous les documents** du menu **Imprimante**.

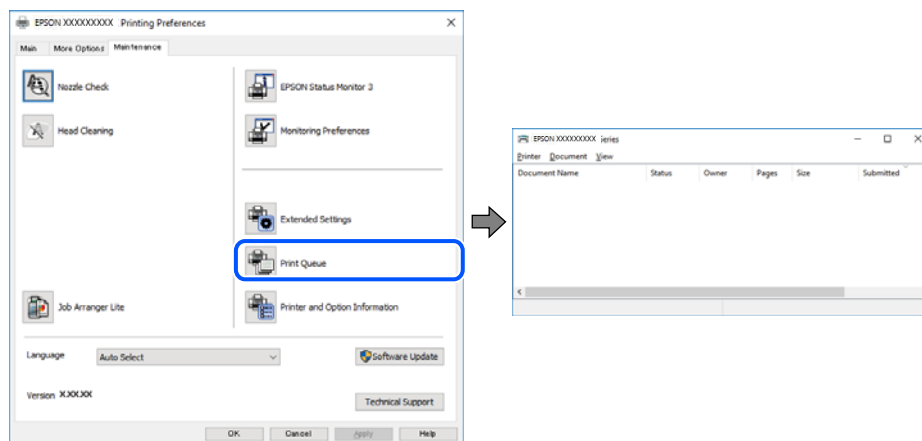

## ■ L'imprimante n'est pas définie comme imprimante par défaut.

### Solutions

Faites un clic droit sur l'icône de l'imprimante dans **Panneau de configuration > Afficher les périphériques et imprimantes** (ou **Imprimantes, Imprimantes et télécopieurs**) et cliquez sur **Définir comme imprimante par défaut**.

#### Remarque:

*Si plusieurs icônes d'imprimante sont présentes, reportez-vous à ce qui suit pour sélectionner la bonne imprimante.*

Exemple)

Connexion USB : EPSON série XXXX

Connexion réseau : EPSON série XXXX (réseau)

Si vous installez plusieurs fois le pilote de l'imprimante, des copies du pilote d'imprimante peuvent être créées. Si des copies telles que « EPSON série XXXX (copie 1) » sont créées, faites un clic droit sur l'icône du pilote copié, puis cliquez sur **Supprimer le périphérique**.

## ■ Le port de l'imprimante n'est pas défini correctement.

### Solutions

Cliquez sur **File d'attente** au niveau de l'onglet **Utilitaire** du pilote de l'imprimante.

Vérifiez que le port de l'imprimante est défini comme illustré ci-dessous dans **Propriétés > Port** dans le menu **Imprimante**.

Connexion USB : **USBXXX**, Connexion réseau : **EpsonNet Print Port**

Si vous ne parvenez pas à changer le port, sélectionnez **Exécuter en tant qu'administrateur** dans le menu **Imprimante**. Si l'option **Exécuter en tant qu'administrateur** ne s'affiche pas, contactez votre administrateur système.

## L'imprimante n'imprime pas lors de l'utilisation du pilote PostScript de l'imprimante (Windows)

Envisagez les possibilités suivantes.

## ■ Vous devez modifier le Langue impr.

### Solutions

Réglez le paramètre **Langue impr** sur **Auto** ou **PS** dans le panneau de commande.

## ■ Un grand nombre de tâches a été envoyé.

### Solutions

Dans Windows, si une grande quantité de tâches est envoyée, l'imprimante risque de ne pas imprimer. Sélectionnez **Imprimer directement vers l'imprimante** dans l'onglet **Avancé** des propriétés de l'imprimante.

## Impression impossible, alors qu'une connexion a bien été établie (Mac OS)

Envisagez les possibilités suivantes.

## ■ Le logiciel ou les données posent problème.

### Solutions

- ❑ Vérifiez qu'un pilote d'imprimante Epson authentique (EPSON XXXXX) est installé. Si un pilote d'imprimante Epson authentique n'est pas installé, les fonctions disponibles sont limitées. Nous vous recommandons d'utiliser un pilote d'imprimante Epson authentique.
  - ❑ Il est possible que l'imprimante ne dispose pas de suffisamment de mémoire si vous imprimez une image comportant beaucoup de données. Sélectionnez une plus faible résolution ou une taille plus petite pour imprimer l'image.
  - ❑ Si vous avez essayé toutes les solutions mais que le problème n'est pas résolu, essayez de désinstaller, puis réinstaller le pilote d'impression.
  - ❑ Vous devez pouvoir régler le problème en mettant à jour le logiciel vers la dernière version. Pour vérifier le statut du logiciel, utilisez l'outil de mise à jour du logiciel.
- ➔ « Vérifier qu'un pilote d'imprimante Epson authentique est installé — Windows » à la page 404
- ➔ « Vérifier qu'un pilote d'imprimante Epson authentique est installé — Mac OS » à la page 406
- ➔ « Installation ou désinstallation séparées des applications » à la page 403

## ■ L'état de l'imprimante pose problème.

### Solutions

Assurez-vous que l'état de l'imprimante n'est pas **Pause**.

Sélectionnez **Préférences système** (ou **Paramètres système**) dans le menu **Apple** > **Imprimantes et scanners** (ou **Impression et numérisation**, **Impression et fax**), puis double-cliquez sur l'imprimante. Si l'imprimante est en pause, cliquez sur **Reprendre**.

## ■ Les restrictions de fonctionnalités utilisateur sont activées pour l'imprimante.

### Solutions

L'imprimante ne peut pas imprimer lorsque la restriction de fonctionnalité utilisateur est activée. Contactez votre administrateur d'imprimante.

## L'imprimante n'imprime pas lors de l'utilisation du pilote PostScript de l'imprimante (Mac OS)

## ■ Vous devez modifier le Langue impr.

### Solutions

Réglez le paramètre **Langue impr** sur **Auto** ou **PS** dans le panneau de commande.

## Impression impossible, alors qu'une connexion a bien été établie (iOS)

Envisagez les possibilités suivantes.

## ■ L'option Affichage auto Config. papier est désactivée.

### Solutions

Activez l'option **Affichage auto Config. papier** dans le menu suivant.



Param. > Réglages généraux > Param imprim > Réglages source papier > Affichage auto Config. papier

### ■ L'option AirPrint est désactivée.

#### Solutions

Activez le paramètre AirPrint dans l'application Web Config.

➔ « [Application pour la configuration des opérations de l'imprimante \(Web Config\)](#) » à la page 500

## Numérisation impossible, alors qu'une connexion a correctement été établie

### ■ Numérisation haute résolution en réseau.

#### Solutions

Essayez de numériser à une résolution plus faible.

## L'imprimante ne peut pas se connecter via USB

Envisagez les possibilités suivantes.

### ■ Le câble USB n'est pas correctement branché dans sa prise.

#### Solutions

Connectez fermement le cordon USB à l'imprimante et à l'ordinateur.

### ■ Le concentrateur USB pose problème.

#### Solutions

Si vous utilisez un concentrateur USB, essayez de connecter directement l'imprimante à l'ordinateur.

### ■ Le câble USB ou la prise USB posent problème.

#### Solutions

Si le câble USB n'est pas reconnu, changez le port ou le câble USB.

### ■ L'imprimante est branchée par le biais d'un port USB SuperSpeed.

#### Solutions

Si vous utilisez un câble USB 2.0 pour connecter l'imprimante à un port USB SuperSpeed, une erreur de communication peut se produire sur certains ordinateurs. Dans ce cas, connectez à nouveau l'imprimante en utilisant l'une des méthodes suivantes.

- Utilisez un câble USB 3.0 (modèles pris en charge uniquement).
- Connectez-la à un port Hi-Speed USB sur l'ordinateur.
- Connectez-la à un port USB SuperSpeed différent de celui qui a généré l'erreur de communication.

➔ « [Spécifications de l'interface](#) » à la page 553

## Copie impossible

**Lorsque la restriction des fonctionnalités utilisateur est activée, un identifiant utilisateur et un mot de passe sont nécessaires pour copier.**

### Solutions

Si vous ne connaissez pas le mot de passe, contactez votre administrateur d'imprimante.

**L'erreur d'imprimante est survenue.**

### Solutions

Vous ne pouvez pas copier si un problème (par exemple un bourrage papier) s'est produit dans l'imprimante. Consultez le panneau de commande de l'imprimante et suivez les instructions à l'écran pour effacer l'erreur.

## Impossible d'envoyer ou de recevoir des fax

### Impossible d'envoyer ou de recevoir des fax

Si vous ne parvenez pas à envoyer ou à recevoir des fax, contactez l'administrateur de votre imprimante. Pour les administrateurs d'imprimante, reportez-vous à la section qui suit pour résoudre les problèmes liés au fax.

« [Impossible d'envoyer ou de recevoir des fax](#) » à la page 144

### Impossible d'envoyer des fax

Envisagez les possibilités suivantes.

**Envoi de télécopies sans saisir de code d'accès dans un environnement doté d'un autocommutateur privé (PBX).**

### Solutions

Si votre système téléphonique nécessite un code d'accès externe pour accéder à une ligne externe, enregistrez le code d'accès sur l'imprimante et tapez # (dièse) au début du numéro de fax lors de l'envoi.

**Le numéro de fax du destinataire est incorrect.**

### Solutions

Vérifiez que le numéro du destinataire enregistré dans votre liste de contacts ou que vous l'avez saisi directement à l'aide du clavier est correct. Ou, vérifiez avec le destinataire que le numéro de fax est correct.

**Les données en cours d'envoi sont trop volumineuses.**

### Solutions

Vous pouvez envoyer des fax à une taille de données plus petite en utilisant l'une des méthodes suivantes.

- Lorsque vous envoyez le fax en noir et blanc, activez **Envoi direct** dans **Fax > Param. fax > Param. d'envoi fax**.

« [Envoi de plusieurs pages d'un document monochrome \(Envoi direct\)](#) » à la page 328

- Utilisation du téléphone connecté
  - « [Envoi de fax via la numérotation sur un périphérique téléphonique externe](#) » à la page 325
- Utilisation du combiné raccroché
  - « [Envoi de fax après confirmation de l'état du destinataire](#) » à la page 325
- Séparation des documents originaux

### ■ **La mémoire disponible dans l'imprimante est insuffisante.**

#### **Solutions**

Vous ne pouvez pas envoyer de fax lorsque la mémoire de l'imprimante est insuffisante à cause d'un grand nombre de documents reçus dans la boîte de réception ou les boîtes confidentielles ou de nombreux documents de fax non traités stockés dans l'imprimante. Supprimez les documents inutiles dans la boîte de réception ou les boîtes confidentielles ou traitez les documents non traités pour augmenter la mémoire disponible.

### ■ **Le télécopieur du destinataire n'est pas prêt à recevoir des fax.**

#### **Solutions**

Demandez au destinataire si son télécopieur est prêt à recevoir un fax.

### ■ **Envoi d'un fax par accident en utilisant la fonctionnalité de sous-adresse.**

#### **Solutions**

Vérifiez si vous avez accidentellement envoyé un fax en utilisant la fonction de sous-adresse. Si vous avez sélectionné dans la liste des contacts un destinataire avec une sous-adresse, le fax peut être envoyé en utilisant la fonction de sous-adresse.

### ■ **Le télécopieur du destinataire n'est pas capable de recevoir des fax à l'aide des fonctions de sous-adresse.**

#### **Solutions**

Lorsque vous envoyez des fax en utilisant la fonction de sous-adresse, demandez au destinataire si son télécopieur peut recevoir des fax en utilisant la fonction de sous-adresse.

### ■ **La sous-adresse et le mot de passe sont incorrects.**

#### **Solutions**

Lorsque vous envoyez des fax en utilisant la fonction de sous-adresse, vérifiez que la sous-adresse et le mot de passe sont corrects. Vérifiez avec le destinataire que la sous-adresse et le mot de passe correspondent.

### ■ **Impossible d'envoyer des fax après avoir essayé les solutions ci-dessus**

#### **Solutions**

Si vous ne parvenez pas à résoudre le problème, contactez l'administrateur de votre imprimante. Pour les administrateurs d'imprimante, reportez-vous à la section qui suit pour résoudre les problèmes liés au fax.

« [Impossible d'envoyer des fax](#) » à la page 144

## Envoi de fax impossible (lorsque Fax IP est activé)

### Vous essayez d'envoyer un fax depuis un port réglé sur Réception uniquement

#### Solutions

Envoyez le fax depuis une ligne pour laquelle le paramètre **Réglage transmission par ligne** est réglé sur **Envoi et réception** ou **Envoi uniquement**.

Pour consulter le statut des paramètres de fax, imprimez une **Liste param fax**. Voici comment accéder à ce menu depuis le panneau de commande de l'imprimante.

**Fax** > ☰ (Menu) > **Rapport de fax** > **Liste param fax**

### Impossible d'envoyer des fax après avoir essayé les solutions ci-dessus

#### Solutions

Si vous ne parvenez pas à résoudre le problème, contactez l'administrateur de votre imprimante. Pour les administrateurs d'imprimante, reportez-vous à la section qui suit pour résoudre les problèmes liés au fax.

« [Envoi de fax impossible \(lorsque Fax IP est activé\)](#) » à la page 145

## Impossible de recevoir des fax

Envisagez les possibilités suivantes.

Nous vous recommandons également de vérifier le statut de l'imprimante dans **État des travaux**, pour vérifier par exemple si l'imprimante reçoit actuellement le fax ou non.

### La mémoire disponible dans la boîte de réception et la boîte confidentielle n'est pas suffisante.

#### Solutions

200 documents reçus ont été enregistrés au total dans la boîte de réception et la boîte confidentielle. Supprimez les documents inutiles.

### Le numéro de fax de l'expéditeur n'est pas enregistré dans la liste des contacts.

#### Solutions

Les fax envoyés depuis des numéros non enregistrés dans la liste des contacts sont réglés pour être bloqués. Enregistrez le numéro de fax de l'expéditeur dans la liste de contacts.

### L'expéditeur a envoyé le fax sans les informations d'en-tête.

#### Solutions

Les fax qui ne contiennent aucune information dans l'en-tête sont réglés pour être bloqués. Demandez à l'expéditeur si les informations d'en-tête sont définies sur leur télécopieur.

### L'ordinateur qui enregistrera les fax reçus n'est pas allumé.

#### Solutions

Une fois les réglages permettant d'enregistrer les fax sur un ordinateur effectués, allumez cet ordinateur. Le fax reçu est supprimé une fois qu'il est enregistré sur l'ordinateur.

## ■ La sous-adresse et le mot de passe sont incorrects.

### Solutions

Lorsque vous recevez des fax utilisant la fonction de sous-adresse, vérifiez que la sous-adresse et le mot de passe sont corrects. Vérifiez avec l'expéditeur que la sous-adresse et le mot de passe correspondent.

## ■ Impossible de recevoir des fax après avoir essayé les solutions ci-dessus

### Solutions

Si vous ne parvenez pas à résoudre le problème, contactez l'administrateur de votre imprimante. Pour les administrateurs d'imprimante, reportez-vous à la section qui suit pour résoudre les problèmes liés au fax.

« Réception de télécopies impossible » à la page 145

## Réception de fax impossible (lorsque Fax IP est activé)

## ■ L'expéditeur tente d'envoyer un fax sur une ligne réglée sur Envoi uniquement

### Solutions

Transmettez à l'expéditeur le numéro de fax de la ligne pour laquelle le paramètre **Réglage transmission par ligne** est réglé sur **Envoi et réception** ou **Réception uniquement**

Pour consulter le statut des paramètres de fax, imprimez une **Liste param fax**. Voici comment accéder à ce menu depuis le panneau de commande de l'imprimante.

**Fax** >  (Menu) > **Rapport de fax** > **Liste param fax**

## ■ Impossible de recevoir des fax après avoir essayé les solutions ci-dessus

### Solutions

Si vous ne parvenez pas à résoudre le problème, contactez l'administrateur de votre imprimante. Pour les administrateurs d'imprimante, reportez-vous à la section qui suit pour résoudre les problèmes liés au fax.

« Réception de fax impossible (lorsque Fax IP est activé) » à la page 147

## Impossible d'envoyer des fax à un destinataire spécifié

Envisagez les possibilités suivantes.

## ■ L'appareil du destinataire met longtemps à répondre.

### Solutions

Si la machine du destinataire ne répond pas à votre appel dans les 50 secondes qui suivent la fin de l'appel émis par votre imprimante, une erreur survient. Composez le numéro à l'aide de la fonctionnalité  (**Raccroché**) ou utilisez un téléphone connecté pour vérifier la durée nécessaire avant de pouvoir entendre la tonalité du fax. Si cela prend plus de 50 secondes, ajoutez des pauses après le numéro de fax

pour envoyer le fax. Appuyez sur  pour entrer la pause. Un tiret est saisi comme marque de la pause. Une pause dure environ trois secondes. Ajoutez plusieurs pauses comme nécessaire.

## ■ Le paramètre Vitesse fax enregistré dans la liste de contacts est incorrect.

### Solutions

Sélectionnez le destinataire dans la liste de contacts, puis sélectionnez **Modifier** > **Vitesse fax** > **Faible**(9 600bps).

## Impossible d'envoyer des fax à une heure donnée

La date et l'heure définies au niveau de l'imprimante peuvent être erronées. Contactez l'administrateur de votre imprimante. Pour les administrateurs d'imprimante, reportez-vous à la section qui suit pour résoudre les problèmes liés au fax.

« Impossible d'envoyer des fax à un moment spécifié » à la page 147

## Les fax sont envoyés à la mauvaise taille

Envisagez les possibilités suivantes.

### ■ Les originaux ne sont pas positionnés correctement.

#### Solutions

- Assurez-vous que l'original est placé correctement par rapport aux marques d'alignement.
- Si le bord de l'image numérisée manque, éloignez légèrement le document original du bord de la vitre du scanner. Il est impossible de numériser une zone qui s'étendrait à moins de 1,5 mm (0,06 pouce) environ des bords de la vitre du scanner.

➔ « Positionnement des originaux » à la page 201

### ■ La vitre du scanner présente de la poussière ou de la saleté.

#### Solutions

Lorsque vous numérisez depuis le panneau de commande et sélectionnez la fonction de rognage automatique de la zone de numérisation, enlevez la poussière ou la salissure de la vitre du scanner et du capot de documents. Si de la salissure ou de la poussière se trouvent autour de l'original, la plage de numérisation s'étend pour l'inclure.

« Nettoyage de la Vitre du scanner » à la page 396

## Impossible d'enregistrer les fax reçus sur un dispositif mémoire

Envisagez les possibilités suivantes.

### ■ Aucun support de stockage n'est connecté à l'imprimante.

#### Solutions

Branchez un support de stockage, sur lequel vous avez préalablement créé un dossier pour enregistrer les fax, vers l'imprimante. Une fois les fax enregistrés sur le dispositif, ils sont supprimés de la mémoire de l'imprimante.

### ■ Il n'y a pas assez d'espace libre sur le périphérique.

#### Solutions

Supprimer les données inutiles du périphérique pour augmenter l'espace libre. Ou connectez un autre périphérique qui dispose de suffisamment d'espace libre.

### ■ Le dispositif mémoire est protégé contre l'écriture.

#### Solutions

Désactivez la protection contre l'écriture sur le dispositif mémoire.

### ■ L'enregistrement des fax reçus sur un dispositif mémoire externe est désactivé.

#### Solutions

Contactez l'administrateur de votre imprimante. Pour les administrateurs d'imprimante, reportez-vous à la section qui suit pour résoudre les problèmes liés au fax.

[« Impossible d'enregistrer les fax reçus sur un dispositif mémoire » à la page 147](#)

## Les fax reçus ne sont pas imprimés

Envisagez les possibilités suivantes.

### ■ Une erreur telle qu'un bourrage papier s'est produite dans l'imprimante.

#### Solutions

Effacez l'erreur de l'imprimante, puis demandez à l'expéditeur de renvoyer le fax.

➔ [« Un code d'erreur s'affiche sur l'écran LCD » à la page 460](#)

➔ [« Bourrage papier » à la page 469](#)

### ■ Impossible d'imprimer des fax après avoir essayé les solutions ci-dessus

#### Solutions

Si vous ne parvenez pas à résoudre le problème, contactez l'administrateur de votre imprimante. Pour les administrateurs d'imprimante, reportez-vous à la section qui suit pour résoudre les problèmes liés au fax.

[« Les fax reçus ne sont pas imprimés » à la page 147](#)

## Envoi et réception de fax impossibles, alors qu'une connexion a bien été établie (Windows)

Envisagez les possibilités suivantes.

### ■ Le logiciel n'est pas installé.

#### Solutions

Vérifiez que le pilote PC-FAX a été installé sur l'ordinateur. Le pilote PC-FAX est installé en même temps que le programme FAX Utility. Procédez comme suit pour vérifier s'il est installé.

Assurez-vous que l'imprimante (fax) apparaît sous **Périphériques et imprimantes, Imprimante**, ou **Imprimantes et autres périphériques**. L'imprimante (fax) apparaît comme « EPSON XXXXX (FAX) ». Si l'imprimante (fax) n'est pas affichée, désinstallez puis réinstallez FAX Utility. Reportez-vous à la procédure

suivante pour accéder à **Périphériques et imprimantes, Imprimante, ou Imprimantes et autres périphériques**.

Windows 11

Cliquez sur le bouton Démarrer et sélectionnez **Paramètres > Bluetooth et périphériques > Imprimantes et scanners**.

Windows 10

Cliquez sur le bouton Démarrer, puis sélectionnez **Système Windows > Panneau de commande > Afficher les périphériques et imprimantes** dans **Matériel et audio**.

Windows 8.1/Windows 8

Sélectionnez **Bureau > Paramètres > Panneau de commande > Afficher les périphériques et imprimantes** dans **Matériel et audio** ou **Matériel**.

Windows 7

Cliquez sur le bouton Démarrer, puis sélectionnez **Panneau de commande > Afficher les périphériques et imprimantes** sous **Matériel et audio** ou **Matériel**.

## ■ Échec de l'authentification de l'utilisateur lors de l'envoi d'un fax depuis un ordinateur.

### Solutions

Définissez le nom d'utilisateur et le mot de passe dans le pilote de l'imprimante. Lors de l'envoi d'un fax depuis un ordinateur, alors que la fonction de sécurité qui empêche les utilisateurs d'utiliser la fonction de télécopie de l'imprimante est activée, l'authentification de l'utilisateur s'effectue avec le nom et le mot de passe définis dans le pilote de l'imprimante.

## ■ La connexion fax et les paramètres de fax posent des problèmes.

### Solutions

Essayez les résolutions pour le connexion fax et les paramètres de fax.

## Envoi et réception impossibles, alors qu'une connexion a bien été établie (Mac OS)

Envisagez les possibilités suivantes.

## ■ Le logiciel n'est pas installé.

### Solutions

Vérifiez que le pilote PC-FAX a été installé sur l'ordinateur. Le pilote PC-FAX est installé en même temps que le programme FAX Utility. Procédez comme suit pour vérifier s'il est installé.

Sélectionnez **Préférences système** (ou **Paramètres système**) dans le menu Apple > **Imprimantes et scanners** (ou **Impression et numérisation, Impression et fax**), puis assurez-vous que l'imprimante (fax) est affiché. L'imprimante (fax) apparaît comme « FAX XXXX (USB) » ou « FAX XXXX (IP) ». Si l'imprimante (fax) ne s'affiche pas, cliquez sur [+] puis enregistrez l'imprimante (fax).

## ■ Le fonctionnement du pilote PC-FAX est interrompu.

### Solutions

Sélectionnez **Préférences système** (ou **Paramètres système**) dans le menu Apple > **Imprimantes et scanners** (ou **Impression et numérisation, Impression et fax**), puis double-cliquez sur l'imprimante (fax). Si le fonctionnement de l'imprimante est interrompu, cliquez sur **Reprendre** (ou **Relancer l'imprimante**).



## ■ La connexion fax et les paramètres de fax posent des problèmes.

### Solutions

Essayez les résolutions pour le connexion fax et les paramètres de fax.

## Le papier ne s'alimente ou ne s'éjecte pas correctement

### Points à vérifier

Vérifiez les points suivants, puis essayez les solutions correspondantes en fonction des problèmes.

## ■ L'emplacement de l'installation ne convient pas.

### Solutions

Placez l'imprimante sur une surface plane et utilisez-la dans les conditions ambiantes recommandées.

➔ « Caractéristiques environnementales » à la page 558

## ■ Un papier non pris en charge a été utilisé.

### Solutions

Utilisez du papier pris en charge par cette imprimante.

➔ « Papiers disponibles et capacités » à la page 484

➔ « Types de papier non disponibles » à la page 489

## ■ Mauvaise manipulation du papier.

### Solutions

Veillez observer les précautions de manipulation du papier.

➔ « Précautions de manipulation du papier » à la page 190

## ■ Trop de feuilles sont chargées dans l'imprimante.

### Solutions

Ne chargez pas plus de feuilles que le nombre maximum indiqué pour le papier. Si vous utilisez du papier ordinaire, ne chargez pas le papier au-delà de la ligne indiquée par le symbole triangulaire sur le guide latéral.

➔ « Papiers disponibles et capacités » à la page 484

## ■ Les paramètres papier de l'imprimante sont incorrects.

### Solutions

Assurez-vous que les paramètres de format et de type de papier correspondent au format et au type réels du papier chargé dans l'imprimante.

➔ « Paramètres de format et de type de papier » à la page 191

## ■ Les paramètres papier du pilote d'impression sont incorrects.

### Solutions

Assurez-vous que les paramètres de format et de type de papier du pilote d'impression correspondent au format et au type réels du papier chargé dans l'imprimante.

## ■ Les enveloppes et le papier épais ne sont pas correctement alimentés.

### Solutions

- Lors de l'utilisation du bac papier

Chargez du papier dans le bac papier.

- Lors de l'utilisation du bac papier

Réglez **Assistance alimentation papier** sur **Activé** dans le menu suivant du panneau de commande.

**Param.** > **Réglages généraux** > **Param imprim** > **Assistance alimentation papier**

## Le papier est entraîné de travers

Envisagez les possibilités suivantes.

## ■ Le papier n'est pas chargé correctement.

### Solutions

Chargez le papier dans le bon sens et faites glisser le guide latéral contre le bord du papier.

➔ « [Chargement du papier](#) » à la page 193

## ■ En fonction de l'environnement, le papier ordinaire peut être alimenté avec un léger angle.

### Solutions

Lorsque le résultat de l'impression est incliné, réglez **Assistance alimentation papier** sur **Activé** dans le menu suivant du panneau de commande.

**Param.** > **Réglages généraux** > **Param imprim** > **Assistance alimentation papier**

## Plusieurs feuilles de papier sont entraînées en même temps

Envisagez les possibilités suivantes.

## ■ Le papier est humide ou mouillé.

### Solutions

Chargez du papier neuf.

## ■ L'électricité statique colle les feuilles de papier ensemble.

### Solutions

Éventez le papier avant de le charger. Si le papier n'est toujours pas entraîné, chargez les feuilles une par une.

## Une erreur de manque de papier se produit

### ■ Le papier n'est pas chargé au milieu du chargeur de papier.

#### Solutions

Si une erreur de manque de papier survient malgré la présence de papier chargé dans le chargeur de papier, rechargez le papier au centre du chargeur de papier.

## Le papier ne s'éjecte pas correctement

### ■ Le papier imprimé est ondulé ou gondolé.

#### Solutions

Vous pouvez essayer de résoudre ce problème en utilisant les solutions suivantes, ou une combinaison de celles-ci.

- Sélectionnez les éléments suivants dans les menus du panneau de commande. En fonction de votre environnement, la vitesse d'impression peut diminuer.

Désactivez **Priorité vitesse d'impression**.

**Param.** > **Réglages généraux** > **Param imprim** > **Priorité vitesse d'impression** > **Désact.**

- Réduisez la densité d'impression.
- Changez le type de papier.
- Changez le sens du papier (portrait/paysage). Veuillez noter que la vitesse d'impression peut varier.
- Changez le recto et le verso du papier.

## Le document originau n'est pas entraîné dans l'ADF

Envisagez les possibilités suivantes.

### ■ Des documents originaux non pris en charge par l'ADF sont utilisés.

#### Solutions

Utilisez des originaux pris en charge par l'ADF.

➔ « [Spécifications de l'ADF](#) » à la page 550

### ■ Les documents originaux sont incorrectement chargés.

#### Solutions

Chargez les documents originaux dans le bon sens et faites glisser les guides latéraux de l'ADF contre les bords des documents originaux.

### ■ Trop de feuilles sont chargées dans l'ADF.

#### Solutions

Ne chargez pas les documents originaux au-delà de la ligne indiquée par le symbole triangulaire sur l'ADF.

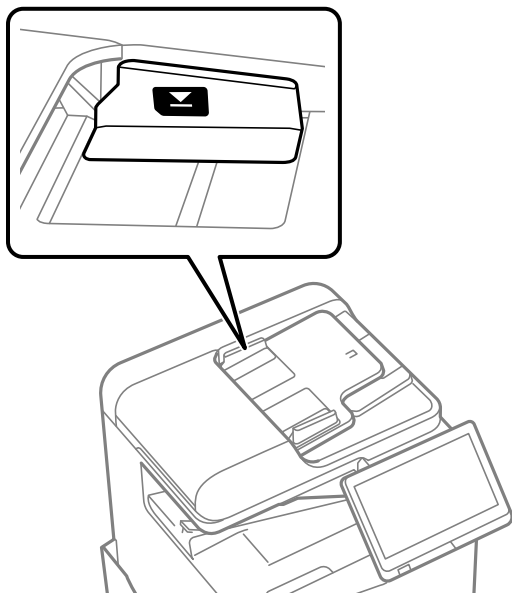

### ■ Le document original glisse lorsque des résidus sont présents sur le rouleau.

#### Solutions

Nettoyez l'intérieur de l'ADF.

➔ [« Nettoyage de l'ADF » à la page 398](#)

### ■ Les documents originaux ne sont pas détectés.

#### Solutions

Sur l'écran de copie, de numérisation ou de télécopie, vérifiez que l'icône de l'ADF est allumée. Si tel n'est pas le cas, placez à nouveau les originaux.

### Le papier n'est pas entraîné depuis les bacs à papier

### ■ Le réglage des paramètres optionnels n'a pas été effectué dans le pilote d'imprimante.

#### Solutions

Vous devez régler les paramètres dans le pilote de l'imprimante.

➔ [« Configuration des éléments en option disponibles » à la page 64](#)

## La qualité d'impression, de copie, de numérisation et de télécopie est mauvaise

### La qualité d'impression est mauvaise

Les impressions sont éraflées, la couleur est manquante ou des bandes ou des couleurs inattendues apparaissent

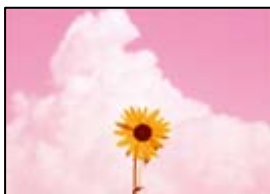

■ Il est possible que les buses de la tête d'impression soient obstruées.

#### Solutions

Procédez à une vérification des buses pour savoir si les buses de la tête d'impression sont obstruées. Lancez une procédure de vérification des buses, puis nettoyez la tête d'impression si l'une des buses de la tête d'impression est obstruée. Si vous n'avez pas utilisé l'imprimante pendant une longue période, les buses des têtes d'impression peuvent être obstruées et les gouttes d'encre peuvent ne pas être libérées.

➔ « Vérification des buses obstruées » à la page 395

**Une impression normale produit des tirages différents : les traits fins peuvent par exemple apparaître éraflés et les couleurs estompées (lors d'une impression de fichiers sauvegardés dans un espace de stockage sur un ordinateur)**

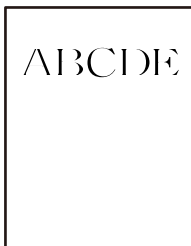

### La qualité d'impression est réglée sur Basse lors d'un enregistrement dans un espace de stockage.

#### Solutions

Imprimez en sélectionnant une qualité d'impression supérieure dans le pilote de l'imprimante sous Windows.

Dans l'onglet **Principal**, sélectionnez **Plus de paramètres** dans **Qualité**, puis sélectionnez **Qualité**.

### L'impression présente de nombreuses éraflures

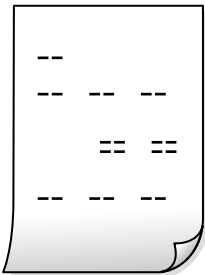

### Il est possible que les buses de la tête d'impression soient obstruées.

#### Solutions

Exécutez l'application Adaptive Head Cleaning.

➔ « [Exécution de Adaptive Head Cleaning](#) » à la page 394

### Les tirages sont vierges

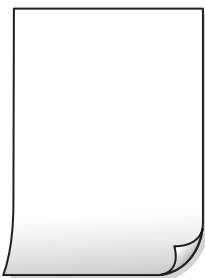

### Plusieurs feuilles de papier sont entraînées dans l'imprimante à la fois.

#### Solutions

Reportez-vous à ce qui suit pour empêcher que plusieurs feuilles de papier ne soient entraînées dans l'imprimante à la fois.

➔ « [Plusieurs feuilles de papier sont entraînées en même temps](#) » à la page 438

## Le papier est taché ou éraflé



Envisagez les possibilités suivantes.

### ■ Un papier non pris en charge a été utilisé.

#### Solutions

Utilisez du papier pris en charge par cette imprimante.

➔ « [Papiers disponibles et capacités](#) » à la page 484

➔ « [Types de papier non disponibles](#) » à la page 489

### ■ Le papier n'est pas chargé correctement.

#### Solutions

Si des bandes horizontales (perpendiculaires au sens d'impression) apparaissent ou si la partie supérieure ou inférieure du papier est tachée, chargez le papier dans le bon sens et faites glisser les guides latéraux contre les bords du papier.

➔ « [Chargement du papier](#) » à la page 193

### ■ Trop de feuilles sont chargées dans l'imprimante.

#### Solutions

Ne chargez pas plus de feuilles que le nombre maximum indiqué pour le papier. Si vous utilisez du papier ordinaire, ne chargez pas le papier au-delà de la ligne indiquée par le symbole triangulaire sur le guide latéral.

➔ « [Papiers disponibles et capacités](#) » à la page 484

### ■ Le papier est gondolé.

#### Solutions

Placez le papier sur une surface plane pour voir s'il est gondolé. Si c'est le cas, aplatissez-le.

### ■ Le papier est humide.

#### Solutions

Vérifiez l'état du papier. Si le papier prend l'humidité, il devient gondolé ou courbé et peut provoquer des problèmes d'impression.

### ■ Du papier usagé est utilisé.

#### Solutions

Si certains papiers sont souvent tachés ou éraflés, essayez d'utiliser une rame neuve.

### ■ Le papier n'est pas scellé.

#### Solutions

Conservez toute rame de papier entamée dans un sac en plastique.

### ■ La tête d'impression frotte contre la surface du papier.

#### Solutions

Lors de l'impression sur du papier épais, la tête d'impression est proche de la surface d'impression et peut engendrer une éraflure du papier. Dans ce cas, activez le paramètre de réduction d'éraflure. Si vous activez cette fonctionnalité, la qualité d'impression peut décliner ou la vitesse d'impression peut être réduite.

Panneau de commande

Sélectionnez **Param.** > **Réglages généraux** > **Param imprim**, puis activez **Pap. épais**. Consultez l'écran LCD de l'imprimante pour obtenir les options de réglage.

### ■ La densité d'impression est réglée sur une valeur trop élevée.

#### Solutions

Si le papier est encore taché après avoir activé **Pap. épais**, réduisez la densité d'impression.

### ■ Le verso du papier a été imprimé avant que l'autre côté ne soit sec.

#### Solutions

Lorsque vous effectuez une impression recto verso manuelle, vérifiez que l'encre est complètement sèche avant de charger de nouveau du papier.

### ■ Dans le cadre d'une impression recto verso automatique, la densité d'impression est trop élevée et le temps de séchage trop court.

#### Solutions

Lors de l'utilisation de la fonctionnalité d'impression recto verso automatique et de l'impression de données haute densité telles que des images et des graphiques, réduisez la densité d'impression et augmentez la durée de séchage.

➔ « [Impression recto verso](#) » à la page 216

➔ « [Impression recto verso](#) » à la page 243

## Des images ou des photos sont imprimées dans des couleurs imprévues



Envisagez les possibilités suivantes.



## Il est possible que les buses de la tête d'impression soient obstruées.

### Solutions

Procédez à une vérification des buses pour savoir si les buses de la tête d'impression sont obstruées. Lancez une procédure de vérification des buses, puis nettoyez la tête d'impression si l'une des buses de la tête d'impression est obstruée. Si vous n'avez pas utilisé l'imprimante pendant une longue période, les buses des têtes d'impression peuvent être obstruées et les gouttes d'encre peuvent ne pas être libérées.

➔ « Vérification des buses obstruées » à la page 395

## Une correction des couleurs a été appliquée.

### Solutions

En cas d'impression depuis le panneau de commande ou depuis le pilote d'impression Windows, le paramètre d'ajustement automatique de photo Epson est appliqué par défaut en fonction du type de papier. Essayez de modifier le paramètre.

#### Panneau de commande

Remplacez le paramètre **Améliorer** de **Auto** par n'importe quelle autre option. Si la modification du paramètre ne fonctionne pas, sélectionnez **Amélioration désactivée** comme paramètre pour **Améliorer**.

#### Pilote d'imprimante Windows

Dans l'onglet **Plus d'options**, sélectionnez **Perso.** dans **Correction des couleurs**, puis cliquez sur **Plus d'options**. Remplacez le paramètre **Correction de la scène** de **Automatique** par n'importe quelle autre option. Si la modification du paramètre ne fonctionne pas, utilisez un mode de correction des couleurs autre que **PhotoEnhance** dans **Couleur**.

➔ « Options de menu avancées pour les paramètres JPEG » à la page 257

➔ « Réglage des couleurs d'impression » à la page 232

## Les sections de niveau de gris et les photos monochromes sont imprimées à l'aide d'encres en noir et blanc.

### Solutions

Dans le pilote de l'imprimante Windows sélectionnez l'onglet **Utilitaire**, **Paramètres étendus**, puis activez le paramètre **Imprimer les nuances de gris à l'encre noire uniquement**.

Oui (sauf photo) : Imprime des sections de niveau de gris, excepté pour les photos, avec de l'encre noire uniquement. Toutes les photos, y compris les photos monochromes sont imprimées à l'aide d'encres à la fois noires et blanches.

Oui (pleine page) : Imprime toutes les sections de niveau de gris, y compris les photos, avec de l'encre noire uniquement. Notez que les photos couleur peuvent être imprimées de différentes couleurs. Dans ce cas, sélectionnez **Oui (sauf photo)**.

## La position, la taille ou les marges de l'impression sont incorrectes

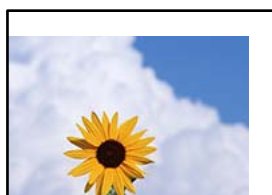

Envisagez les possibilités suivantes.

■ **Le papier n'est pas chargé correctement.**

**Solutions**

Chargez le papier dans le bon sens et faites glisser le guide latéral contre le bord du papier.

→ « [Chargement du papier](#) » à la page 193

■ **Le format du papier est mal défini.**

**Solutions**

Sélectionnez le paramètre de taille de papier adapté.

■ **Les marges dans l'application logicielle ne sont pas comprises dans la zone d'impression.**

**Solutions**

Réglez les marges dans l'application de manière à ce qu'elles soient incluses dans la zone imprimable.

→ « [Zone imprimable](#) » à la page 549

**Les caractères imprimés sont incorrects ou déformés**

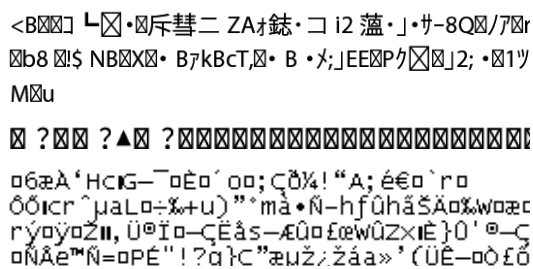

Envisagez les possibilités suivantes.

■ **Le câble USB n'est pas correctement branché.**

**Solutions**

Connectez fermement le cordon USB à l'imprimante et à l'ordinateur.

■ **Une tâche est en attente d'impression.**

**Solutions**

Si des tâches d'impression sont en pause, certains caractères imprimés peuvent être altérés.

■ **L'ordinateur a été placé manuellement en mode Hibernation ou Veille lors de l'impression.**

**Solutions**

Ne mettez pas l'ordinateur en mode **Hibernation** ou **Veille** manuellement lors de l'impression. Des pages de texte éraflé peuvent être imprimées la prochaine fois que vous démarrez l'ordinateur.

## ■ Vous utilisez le pilote d'imprimante pour une imprimante différente.

### Solutions

Assurez-vous que le pilote d'imprimante que vous utilisez est bien pour cette imprimante. Vérifiez le nom de l'imprimante en haut de la fenêtre du pilote d'imprimante.

## Motifs de mosaïque dans les impressions



## ■ Des images ou photos ont été imprimées à basse résolution.

### Solutions

Si vous imprimez des images ou des photos, utilisez des données haute résolution. Si elles s'affichent bien sur un écran, les images provenant de sites Web ont souvent une faible résolution, ce qui peut diminuer la qualité d'impression.

## Impression recto verso involontaire

## ■ L'impression recto verso est activée.

### Solutions

Désactivez tout paramètre d'impression recto verso dans le pilote de l'imprimante.

#### Windows

Sélectionnez **Non** au niveau de **Impression recto verso** dans l'onglet **Principal** du pilote de l'imprimante.

#### Mac OS

Sélectionnez **Non** au niveau de **Impr. recto verso** dans le menu **Param. d'impr. recto verso** de la boîte de dialogue d'impression.

## L'impression n'imprime pas correctement lors de l'utilisation du pilote d'impression PostScript

Envisagez les possibilités suivantes.

## ■ Certaines données posent problème.

### Solutions

Si le fichier est créé dans une application qui vous permet de modifier le format des données, comme Adobe Photoshop, assurez-vous que les paramètres dans l'application correspondent aux paramètres dans le pilote de l'imprimante.

Les fichiers EPS créés au format binaire risquent de ne pas pouvoir être imprimés correctement. Définissez le format sur ASCII lors de la création de fichiers EPS dans une application.

- Sous Windows, l'imprimante ne peut pas imprimer de données binaires si elle est connectée à l'ordinateur via une interface USB. Réglez le paramètre **Protocole d'envoi** de l'onglet **Paramètres du dispositif** dans les propriétés de l'imprimante sur **ASCII** ou **TBCP**.
- Pour Windows, sélectionnez les polices de substitution appropriées dans l'onglet **Paramètres de dispositif** des propriétés de l'imprimante.

## La qualité de l'impression est mauvaise lors de l'utilisation du pilote d'impression PostScript

### ■ Les paramètres de couleur n'ont pas été réglés.

#### Solutions

Vous ne pouvez pas définir de paramètres de couleur sur l'onglet **Papier/Qualité** du pilote d'impression. Cliquez sur **Avancé**, puis définissez le paramètre **Coloration**.

## La qualité de copie est médiocre

### Les copies sont éraflées, la couleur est manquante ou des bandes ou des couleurs inattendues apparaissent

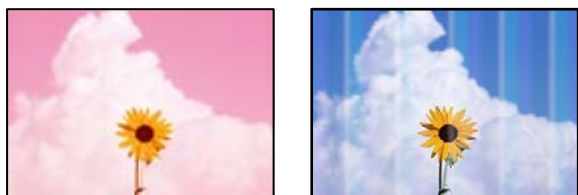

### ■ Il est possible que les buses de la tête d'impression soient obstruées.

#### Solutions

Procédez à une vérification des buses pour savoir si les buses de la tête d'impression sont obstruées. Lancez une procédure de vérification des buses, puis nettoyez la tête d'impression si l'une des buses de la tête d'impression est obstruée. Si vous n'avez pas utilisé l'imprimante pendant une longue période, les buses des têtes d'impression peuvent être obstruées et les gouttes d'encre peuvent ne pas être libérées.

➔ « [Vérification des buses obstruées](#) » à la page 395

## Copies floues, bandes verticales ou problème d'alignement



enthalten alle  
Aufdruck. W  
↓ 5008 "Regel

Envisagez les possibilités suivantes.

## ■ Les originaux sont pliés ou froissés.

### Solutions

- Lors de l'utilisation de l'ADF

Ne pas placer les originaux sur l'ADF. Placez plutôt les originaux sur la vitre du scanner.

- Lors de l'utilisation de la vitre du scanner

Aplatissez les plis et les froissements des originaux autant que possible. Lorsque vous placez les originaux, essayez de placer une carte etc. au-dessus du document, pour qu'il ne se soulève pas, et qu'il reste en contact proche avec la surface.

## L'impression présente de nombreuses éraflures

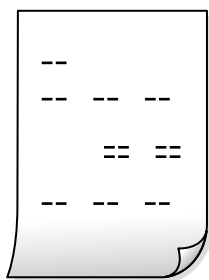

## ■ Il est possible que les buses de la tête d'impression soient obstruées.

### Solutions

Exécutez l'application Adaptive Head Cleaning.

➔ « Exécution de Adaptive Head Cleaning » à la page 394

## Les tirages sont vierges

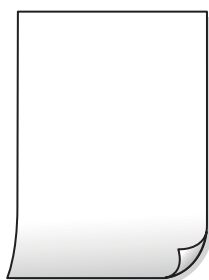

## ■ Plusieurs feuilles de papier sont entraînées dans l'imprimante à la fois.

### Solutions

Reportez-vous à ce qui suit pour empêcher que plusieurs feuilles de papier ne soient entraînées dans l'imprimante à la fois.

➔ « Plusieurs feuilles de papier sont entraînées en même temps » à la page 438

## Les lignes fines disparaissent lors de la copie

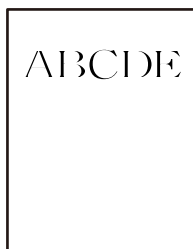

### ■ Le paramètre Suppr arrière-plan n'a pas été modifié.

#### Solutions

Vous pouvez épaissir les lignes fines en réglant **Suppr arrière-plan** sur -2 dans le menu suivant du panneau de commande.

Copie > Avancé > Qualité image > Suppr arrière-plan

## Le papier est taché ou éraflé



Envisagez les possibilités suivantes.

### ■ Le papier n'est pas chargé correctement.

#### Solutions

Si des bandes horizontales (perpendiculaires au sens d'impression) apparaissent ou si la partie supérieure ou inférieure du papier est tachée, chargez le papier dans le bon sens et faites glisser les guides latéraux contre les bords du papier.

➔ « [Chargement du papier](#) » à la page 193

### ■ Le papier est gondolé.

#### Solutions

Placez le papier sur une surface plane pour voir s'il est gondolé. Si c'est le cas, aplatissez-le.

### ■ La tête d'impression frotte contre la surface du papier.

#### Solutions

Lors de la copie sur du papier épais, la tête d'impression est proche de la surface d'impression et peut engendrer une éraflure du papier. Dans ce cas, activez le paramètre de réduction d'éraflure.

Sélectionnez **Param.** > **Réglages généraux** > **Param imprim**, puis activez **Pap. épais** sur le panneau de commande. Si vous activez cette fonctionnalité, la qualité de copie peut décliner ou la vitesse d'impression peut être réduite.

## La position, le format ou les marges de la copie sont incorrects

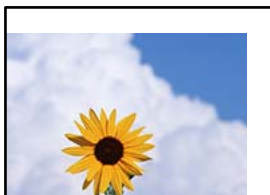

Envisagez les possibilités suivantes.

### ■ Le papier n'est pas chargé correctement.

#### Solutions

Chargez le papier dans le bon sens et faites glisser le guide latéral contre le bord du papier.

➔ « [Chargement du papier](#) » à la page 193

### ■ Les originaux ne sont pas positionnés correctement.

#### Solutions

- Assurez-vous que l'original est placé correctement par rapport aux marques d'alignement.
- Si le bord de l'image numérisée manque, éloignez légèrement le document original du bord de la vitre du scanner. Il est impossible de numériser une zone qui s'étendrait à moins de 1,5 mm (0,06 pouce) environ des bords de la vitre du scanner.

➔ « [Positionnement des originaux](#) » à la page 201

### ■ La vitre du scanner présente de la poussière ou de la saleté.

#### Solutions

Lorsque vous placez les originaux sur la vitre d'exposition, enlevez la poussière ou la saleté collée sur les originaux, puis nettoyez la vitre du scanner. En cas de poussière ou de taches sur la vitre, il est possible que la poussière ou les taches soient incluses dans la zone de copie, ce qui entraîne une position de copie incorrecte ou une réduction des images.

### ■ Le format du papier est mal défini.

#### Solutions

Sélectionnez le paramètre de taille de papier adapté.

### ■ Taille document est erroné dans les paramètres de copie.

#### Solutions

Sélectionnez le bon **Taille document** dans le paramètre de copie.

## Apparition de couleurs irrégulières, de taches, points ou lignes droites sur l'image copiée



Envisagez les possibilités suivantes.

### ■ La vitre du scanner ou les originaux présentent de la poussière ou de la saleté.

#### Solutions

Retirez la poussière ou la saleté des originaux et nettoyez la vitre du scanner.

➔ « Nettoyage de la Vitre du scanner » à la page 396

### ■ L'ADF ou les documents originaux présentent de la poussière ou de la saleté.

#### Solutions

Nettoyez l'ADF, et éliminez toute poussière et ou saleté des documents originaux.

➔ « Nettoyage de l'ADF » à la page 398

### ■ L'original a été plaqué avec trop de force.

#### Solutions

Si vous appuyez trop fort, les images pourraient être floues, tâchées ou parsemées de points.

N'appuyez pas trop fort sur les originaux ni sur le capot de documents.

➔ « Positionnement des originaux » à la page 201

### ■ La densité de copie est trop élevée.

#### Solutions

Diminuez la densité de copie.

➔ « Options de menu de base pour la copie » à la page 290

## Des motifs moirés (hachures croisées) apparaissent sur l'image copiée

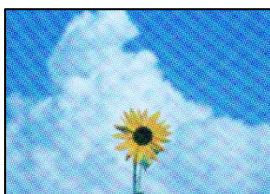



**Si l'original est un document imprimé comme un magazine ou un catalogue, des points apparaissent avec un effet de moiré.**

**Solutions**

Modifiez le paramètre d'agrandissement ou de réduction. Si un moiré apparaît toujours, positionnez l'original avec un angle sensiblement différent.

➔ « Options de menu de base pour la copie » à la page 290

**Une image du verso du document original apparaît sur l'image copiée**



Envisagez les possibilités suivantes.

**Lorsque vous numérisez des originaux, les images présentes sur le verso peuvent être numérisées en même temps.**

**Solutions**

Placez l'original contre la vitre du scanner, puis recouvrez-le d'une feuille de papier noir.

➔ « Positionnement des originaux » à la page 201

**La densité de copie est trop élevée.**

**Solutions**

Diminuez la densité de copie.

➔ « Options de menu de base pour la copie » à la page 290

**Copie - La couleur rouge n'est pas complètement effacée lors de l'utilisation de la fonction Effac coul rouge**

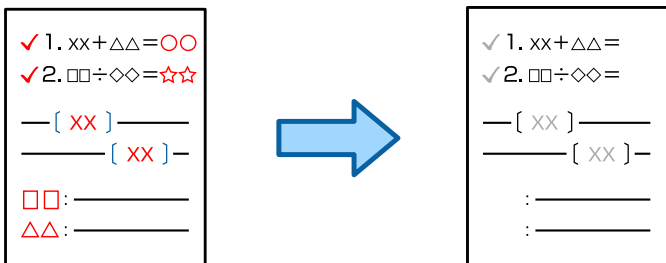

**Selon l'original, le rouge peut ne pas être complètement effacé.**

**Solutions**

Vous pouvez peut-être effacer la couleur rouge en réglant **Suppr arrière-plan** sur +3 ou +4 dans le menu suivant du panneau de commande.

Copie > Avancé > Qualité image > Suppr arrière-plan

## Problèmes relatifs aux images numérisées

**Les couleurs de l'image numérisée depuis la vitre du scanner ne sont pas homogènes, ou celle-ci présente de la saleté ou des taches**



■ **La vitre du scanner ou les originaux présentent de la poussière ou de la saleté.**

### Solutions

Retirez la poussière ou la saleté des originaux et nettoyez la vitre du scanner.

➔ [« Nettoyage de la Vitre du scanner » à la page 396](#)

■ **L'original a été plaqué avec trop de force.**

### Solutions

Si vous appuyez trop fort, les images pourraient être floues, tâchées ou parsemées de points. N'appuyez pas trop fort sur les originaux ni sur le capot de documents.

➔ [« Positionnement des originaux » à la page 201](#)

**Des lignes droites apparaissent lors de la numérisation depuis l'ADF**

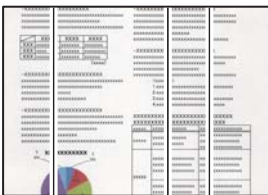

■ **L'ADF ou les documents originaux présentent de la poussière ou de la saleté.**

### Solutions

Nettoyez l'ADF, et éliminez toute poussière et ou saleté des documents originaux.

➔ [« Nettoyage de l'ADF » à la page 398](#)

## Numérisations floues, bandes verticales ou problème d'alignement



enthalten alle  
Aufdruck. W  
5008 "Regel

### Les originaux sont pliés ou froissés.

#### Solutions

- Lors de l'utilisation de l'ADF

Ne pas placer les originaux sur l'ADF. Placez plutôt les originaux sur la vitre du scanner.

- Lors de l'utilisation de la vitre du scanner

Aplissez les plis et les froissements des originaux autant que possible. Lorsque vous placez les originaux, essayez de placer une carte etc. au-dessus du document, pour qu'il ne se soulève pas, et qu'il reste en contact proche avec la surface.

## Apparition d'un décalage dans l'arrière-plan des images numérisées



### Lorsque vous numérisez des originaux, les images présentes sur le verso peuvent être numérisées en même temps.

#### Solutions

Lorsque vous numérisez depuis la vitre du scanner, placez un sous-main ou papier noir sur l'original.

➔ [« Positionnement des originaux » à la page 201](#)

## Impossible de numériser la zone correcte sur la vitre du scanner

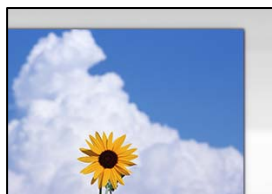

### Les originaux ne sont pas positionnés correctement.

#### Solutions

- Assurez-vous que l'original est placé correctement par rapport aux marques d'alignement.

- ❑ Si le bord de l'image numérisée manque, éloignez légèrement le document original du bord de la vitre du scanner. Il est impossible de numériser une zone qui s'étendrait à moins de 1,5 mm (0,06 pouce) environ des bords de la vitre du scanner.

➔ « Positionnement des originaux » à la page 201

## La vitre du scanner présente de la poussière ou de la saleté.

### Solutions

Retirez les débris ou la poussière de la vitre du scanner et du couvercle du document. Si de la salissure ou de la poussière se trouvent autour de l'original, la plage de numérisation s'étend pour l'inclure.

➔ « Nettoyage de la Vitre du scanner » à la page 396

## Numérisation - La couleur rouge n'est pas complètement effacée lors de l'utilisation de la fonction Effac coul rouge

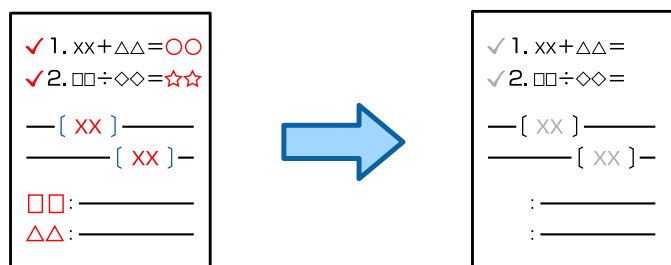

## Selon l'original, le rouge peut ne pas être complètement effacé.

### Solutions

Il est possible d'effacer la couleur rouge en réglant **Suppr arrière-plan** sur +3 ou +4 dans le menu des paramètres de numérisation du panneau de commande.

## Impossible de résoudre les problèmes liés à l'image numérisée

Vérifiez les éléments suivants si vous avez essayé toutes les solutions, mais que vous n'avez pas résolu votre problème.

## Les paramètres du logiciel de numérisation posent problème.

### Solutions

Utilisez Epson Scan 2 Utility pour réinitialiser les paramètres du logiciel du scanner.

#### Remarque:

*Epson Scan 2 Utility est une application fournie avec le logiciel du scanner.*

1. Lancez l'Epson Scan 2 Utility.
  - ❑ Windows 11  
Cliquez sur le bouton Démarrer, puis sélectionnez **All apps > EPSON > Epson Scan 2 Utility.**
  - ❑ Windows 10  
Cliquez sur le bouton Démarrer, puis sélectionnez **EPSON > Epson Scan 2 Utility.**

- Windows 8.1/Windows 8

Entrez le nom de l'application dans l'icône Rechercher, puis sélectionnez l'icône affichée.

- Windows 7

Cliquez sur le bouton Démarrer et sélectionnez **Tous les programmes** ou **Programmes** > **EPSON** > **Epson Scan 2** > **Epson Scan 2 Utility**.

- Mac OS

Sélectionnez **Aller** > **Applications** > **Epson Software** > **Epson Scan 2 Utility**.

2. Sélectionnez l'onglet **Autre**.

3. Cliquez sur **Réinitialiser**.

Si l'initialisation ne résout pas le problème, désinstallez puis réinstallez le logiciel du scanner.

➔ « [Installation ou désinstallation séparées des applications](#) » à la page 403

## La qualité du fax envoyé est médiocre

### La qualité du fax envoyé est médiocre



Envisagez les possibilités suivantes.

#### ■ La vitre du scanner ou les originaux présentent de la poussière ou de la saleté.

##### Solutions

Retirez la poussière ou la saleté des originaux et nettoyez la vitre du scanner.

➔ « [Nettoyage de la Vitre du scanner](#) » à la page 396

#### ■ L'original a été plaqué avec trop de force.

##### Solutions

Si vous appuyez trop fort, les images pourraient être floues, tâchées ou parsemées de points.

N'appuyez pas trop fort sur les originaux ni sur le capot de documents.

➔ « [Positionnement des originaux](#) » à la page 201

## Des lignes droites apparaissent lors de l'envoi de fax depuis l'ADF

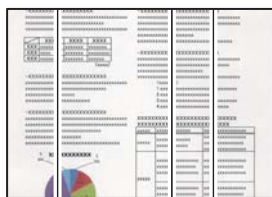

### ■ L'ADF ou les documents originaux présentent de la poussière ou de la saleté.

#### Solutions

Nettoyez l'ADF, et éliminez toute poussière et ou saleté des documents originaux.

➔ « [Nettoyage de l'ADF](#) » à la page 398

## La qualité d'image du fax envoyé est médiocre

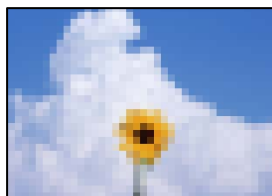

Envisagez les possibilités suivantes.

### ■ Le réglage du type d'original est incorrect.

#### Solutions

Sélectionnez **Fax > Param. fax > Param. de numér. > Type original**, puis modifiez le réglage. Lorsque l'original que vous envoyez contient du texte et des images, réglez-le sur **Photo**.

### ■ La résolution est réglée sur faible.

#### Solutions

Si vous ne connaissez pas les performances du télécopieur de l'expéditeur, réglez les paramètres suivants avant d'envoyer un fax.

- Sélectionnez **Fax > Param. fax** puis effectuez le réglage du paramètre **Résolution** pour obtenir la meilleure qualité d'image possible.
- Sélectionnez **Fax > Param. fax**, puis activez **Envoi direct**.

À noter que si vous réglez **Résolution** sur **Super Fin** ou **Ultra-fin** mais que vous envoyez le fax sans activer **Envoi direct**, le fax peut être envoyé à une résolution faible.

### ■ La qualité d'image des fax envoyés n'a pas été améliorée après avoir essayé les solutions ci-dessus

#### Solutions

Si vous ne parvenez pas à résoudre le problème, contactez l'administrateur de votre imprimante. Pour les administrateurs d'imprimante, reportez-vous à la section qui suit pour résoudre les problèmes liés au fax.

« [La qualité des fax envoyés ou reçus est médiocre](#) » à la page 147

## Une image du verso du document original apparaît sur le fax envoyé



Envisagez les possibilités suivantes.

**Lorsque vous numérisez des originaux, les images présentes sur le verso peuvent être numérisées en même temps.**

### Solutions

Placez l'original contre la vitre du scanner, puis recouvrez-le d'une feuille de papier noir.

→ « [Positionnement des originaux](#) » à la page 201

**Le paramètre de densité est élevé lors de l'envoi de télécopies.**

### Solutions

Sélectionnez Fax > Param. fax > Param. de numér. > Densité, puis diminuez la valeur du paramètre.

## La qualité des fax reçus est mauvaise

### La qualité d'image des fax reçus est médiocre

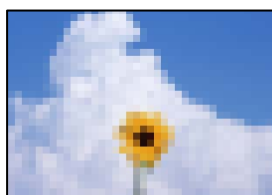

Envisagez les possibilités suivantes.

**Le réglage de qualité d'image est faible sur le télécopieur de l'expéditeur.**

### Solutions

Demandez à l'expéditeur d'envoyer des fax de meilleure qualité.

**La qualité d'image des fax reçus n'a pas été améliorée après avoir essayé les solutions ci-dessus**

### Solutions

Si vous ne parvenez pas à résoudre le problème, contactez l'administrateur de votre imprimante. Pour les administrateurs d'imprimante, reportez-vous à la section qui suit pour résoudre les problèmes liés au fax.

« [La qualité des fax envoyés ou reçus est médiocre](#) » à la page 147

## Un code d'erreur s'affiche sur l'écran LCD

### Un message s'affiche sur l'écran LCD

Si un message d'erreur est affiché sur l'écran LCD, suivez les instructions à l'écran ou les solutions ci-dessous pour résoudre le problème. Si vous ne parvenez pas à numériser vers le dossier partagé depuis le panneau de commande et qu'un message s'affiche, reportez-vous aux informations complémentaires ci-dessous.

Messages d'erreur	Solutions
Err impr. Éteindre & rallumer l'app. Pour plus de détails, reportez-vous à la documentation.	Retirez tout papier présent dans l'imprimante et débranchez les éléments optionnels. Si le message d'erreur s'affiche toujours après la procédure de mise hors tension et sous tension, notez le code d'erreur et contactez l'assistance Epson.
Erreur imprimante. Pour les détails, voir la documentation.	L'imprimante est peut-être endommagée. Contactez l'assistance Epson ou un fournisseur de services Epson agréé pour demander une réparation. Toutefois, les fonctionnalités hors impression comme la numérisation sont peut-être toujours disponibles.
Impossible d'imprimer, car XX est hors service. Vous pouvez imprimer d'un autre bac.	Mettez hors puis sous tension l'imprimante, puis réinsérez le bac papier. Si le message d'erreur s'affiche toujours, contactez l'assistance Epson ou un fournisseur de services Epson agréé pour demander une réparation.
Erreur de disque dur. Éteignez et rallumez l'imprimante. Si l'erreur continue, contactez le Support Epson.	Le disque dur est endommagé. Contactez l'assistance Epson ou un fournisseur de services Epson agréé pour remplacer le disque dur.  Si le disque dur est endommagé, vous ne pourrez pas recevoir de télécopies. Il est également possible que vous ne puissiez pas imprimer ou copier les éléments ci-dessous. <ul style="list-style-type: none"> <li><input type="checkbox"/> Documents contenant des images.</li> <li><input type="checkbox"/> Il est possible que la copie de plus de 50 pages de documents A4 Texte et image.</li> </ul>
xxxxxxx approchent leur fin de vie.	Lorsque le moment est venu de remplacer un élément consommable, l'imprimante ne peut plus être utilisée. Contactez Epson ou un fournisseur de services Epson agréé pour demander un remplacement.
xxxxxxx approchent leur fin de vie.	Contactez l'assistance Epson ou un fournisseur de services Epson agréé.
xxxxxxx approche de sa fin de vie. Remplacez-le.	Contactez l'assistance Epson ou un fournisseur de services Epson agréé.
Vous devez remplacer la ou les cartouches d'encre suivantes. Confirmez la procédure, puis remplacez-les.	Pour bénéficier d'une qualité d'impression optimale, et pour mieux préserver la tête d'impression, l'imprimante a été conçue pour s'arrêter de fonctionner avant que l'encre ne soit totalement épuisée. Remplacez par une cartouche d'encre neuve.
Aucune tonalité détectée.	Le problème peut être résolu en appuyant sur <b>Param.</b> > <b>Réglages généraux</b> > <b>Param. fax</b> > <b>Param de base</b> > <b>Type de ligne</b> , puis en sélectionnant <b>PBX</b> . Si votre système téléphonique nécessite un code d'accès externe pour accéder à une ligne externe, définissez le code d'accès après avoir sélectionné <b>PBX</b> . Saisissez # (dièse) au lieu du code d'accès réel pour saisir un numéro de fax externe. Ceci autorise la communication.  Si le message d'erreur s'affiche toujours, désactivez les paramètres <b>Détection de tonalité</b> . La désactivation de cette fonctionnalité peut toutefois supprimer le premier chiffre du numéro de télécopieur et envoyer le fax à un mauvais numéro.



Messages d'erreur	Solutions
Échec de réception de fax car la capacité de données de fax est pleine. Appuyer sur Job/Status en bas de l'Écran d'accueil pour les détails.	Des télécopies en entrées ne sont pas imprimées et enregistrées. <input type="checkbox"/> Impression impossible Un erreur empêche l'imprimante de fonctionner. Vérifiez les détails et solutions à l'erreur. <input type="checkbox"/> Impossible d'enregistrer sur l'ordinateur ou le dispositif mémoire Allumez l'ordinateur ou connectez un dispositif mémoire à l'imprimante.
La combinaison de l'adresse IP et du masque de sous-réseau est invalide. Consultez la documentation pour plus de détails.	Saisissez l'adresse IP adéquate ou la passerelle par défaut. Contactez votre administrateur réseau pour obtenir de l'aide.
Mettez à jour le certificat racine pour utiliser les services cloud.	Exécutez Web Config et mettez le certificat racine à jour.
Vérifiez si les paramètres de port de l'imprimante (comme l'Adresse IP) ou le pilote d'imprimante sont corrects par ordinateur.	Cliquez sur <b>File d'attente</b> au niveau de l'onglet <b>Utilitaire</b> du pilote d'impression. Assurez-vous que le port de l'imprimante est bien sélectionné sous <b>Propriété &gt; Port</b> dans le menu <b>Imprimante</b> comme suit.
Vérifiez si les réglages de ports ou si le pilote d'impression sont corrects avec l'ordinateur. Consultez votre documentation pour les détails.	Connexion USB : <b>USBXXX</b> Connexion réseau : <b>EpsonNet Print Port</b>
Recovery Mode Update Firmware	L'imprimante a démarré en mode de récupération, car la mise à jour du micrologiciel a échoué. Procédez comme suit pour tenter à nouveau de mettre le micrologiciel à jour. 1. Connectez l'ordinateur à l'imprimante à l'aide d'un câble USB. (En mode de récupération, vous ne pouvez pas mettre le micrologiciel à jour via une connexion réseau.) 2. Pour en savoir plus, consultez votre site Web Epson dans votre langue.

### Informations connexes

➔ « Les messages s'affichent sur le panneau de commande lors de la numérisation vers un dossier réseau » à la page 89

## Le code d'erreur s'affiche sur le Menu État

Si une tâche n'est pas effectuée correctement, vérifiez le code d'erreur affiché dans l'historique de chaque tâche. Vous pouvez consulter le code d'erreur en sélectionnant **État des travaux > État des travaux**. Consultez le tableau suivant pour trouver le problème et sa solution.

Code	Problème	Solution
001	Le produit a été mis hors tension du fait d'une panne électrique.	-

Code	Problème	Solution
101	La mémoire est pleine.	<p>Employez les méthodes ci-dessous pour réduire la taille de la tâche d'impression.</p> <ul style="list-style-type: none"> <li><input type="checkbox"/> Diminuez la qualité d'impression et la résolution.</li> <li><input type="checkbox"/> Modifiez le paramètre de format.</li> <li><input type="checkbox"/> Réduisez le nombre d'images, de lettres ou de polices utilisées dans la tâche d'impression.</li> </ul>
102	L'impression assemblée a échoué du fait du manque de mémoire disponible.	<p>Employez les méthodes ci-dessous pour réduire la taille de la tâche d'impression. Si vous ne souhaitez pas utiliser ces méthodes, essayez l'impression d'une copie à la fois.</p> <ul style="list-style-type: none"> <li><input type="checkbox"/> Diminuez la qualité d'impression et la résolution.</li> <li><input type="checkbox"/> Modifiez le paramètre de format.</li> <li><input type="checkbox"/> Réduisez le nombre d'images, de lettres ou de polices utilisées dans la tâche d'impression.</li> </ul>
103	La qualité de l'impression a été réduite du fait du manque de mémoire disponible.	<p>Si vous ne souhaitez pas réduire la qualité d'impression, essayez les méthodes suivantes pour réduire la taille de la tâche d'impression.</p> <ul style="list-style-type: none"> <li><input type="checkbox"/> Modifiez le paramètre de format.</li> <li><input type="checkbox"/> Réduisez le nombre d'images, de lettres ou de polices utilisées dans la tâche d'impression.</li> </ul>
104	L'impression inversée a échoué du fait du manque de mémoire disponible.	<p>Si vous souhaitez imprimer à l'envers, essayez les méthodes suivantes pour réduire la taille de la tâche d'impression.</p> <ul style="list-style-type: none"> <li><input type="checkbox"/> Diminuez la qualité d'impression et la résolution.</li> <li><input type="checkbox"/> Modifiez le paramètre de format.</li> <li><input type="checkbox"/> Réduisez le nombre d'images, de lettres ou de polices utilisées dans la tâche d'impression.</li> </ul>
106	Impossible d'imprimer à partir de l'ordinateur à cause des paramètres de contrôle d'accès.	Contactez votre administrateur d'imprimante.
107	Échec de l'authentification utilisateur. La tâche a été annulée.	<ul style="list-style-type: none"> <li><input type="checkbox"/> Vérifiez que le nom d'utilisateur et le mot de passe sont corrects.</li> <li><input type="checkbox"/> Appuyez sur <b>Param.</b> &gt; <b>Réglages généraux</b> &gt; <b>Administration système</b> &gt; <b>Param. de sécurité</b> &gt; <b>Contrôle d'accès</b>. Activez la fonction de contrôle d'accès, puis exécutez la tâche sans utiliser d'informations d'authentification.</li> <li><input type="checkbox"/> Enregistrez un compte d'utilisateur dans le pilote d'imprimante.  <a href="#">« Enregistrement d'un compte utilisateur dans le pilote de l'imprimante (Windows) » à la page 419</a></li> </ul>
108	Les données de la tâche confidentielle ont été supprimées lorsque le produit a été mis hors tension.	-
109	Le fax reçu a déjà été supprimé.	-

Code	Problème	Solution
110	La tâche a été imprimée sur un seul côté car le papier chargé ne prend pas en charge l'impression recto verso.	Si vous souhaitez effectuer une impression recto verso, chargez du papier qui prend en charge l'impression recto verso.
111	La mémoire disponible est presque pleine.	Employez les méthodes ci-dessous pour réduire la taille de la tâche d'impression. <ul style="list-style-type: none"> <li><input type="checkbox"/> Diminuez la qualité d'impression et la résolution.</li> <li><input type="checkbox"/> Modifiez le paramètre de format.</li> <li><input type="checkbox"/> Réduisez le nombre d'images, de lettres ou de polices utilisées dans la tâche d'impression.</li> </ul>
120	Impossible de communiquer avec le serveur connecté en utilisant une plate-forme ouverte.	Assurez-vous qu'il n'y aucune erreur sur le serveur ou le réseau.
130	L'impression assemblée a échoué du fait du manque de mémoire disponible.	Employez les méthodes ci-dessous pour réduire la taille de la tâche d'impression. Si vous ne souhaitez pas utiliser ces méthodes, essayez l'impression d'une copie à la fois. <ul style="list-style-type: none"> <li><input type="checkbox"/> Diminuez la qualité d'impression et la résolution.</li> <li><input type="checkbox"/> Modifiez le paramètre de format.</li> <li><input type="checkbox"/> Réduisez le nombre d'images, de lettres ou de polices utilisées dans la tâche d'impression.</li> </ul>
131	L'impression inversée a échoué du fait du manque de mémoire disponible.	Si vous souhaitez imprimer à l'envers, essayez les méthodes suivantes pour réduire la taille de la tâche d'impression. <ul style="list-style-type: none"> <li><input type="checkbox"/> Diminuez la qualité d'impression et la résolution.</li> <li><input type="checkbox"/> Modifiez le paramètre de format.</li> <li><input type="checkbox"/> Réduisez le nombre d'images, de lettres ou de polices utilisées dans la tâche d'impression.</li> </ul>
132	Impression impossible du fait du manque de mémoire disponible.	Essayez les méthodes ci-dessous pour réduire la taille des données d'impression. <ul style="list-style-type: none"> <li><input type="checkbox"/> Passez à un papier de format inférieur.</li> <li><input type="checkbox"/> Simplifiez les données en réduisant le nombre d'images présentes dans les données d'impression ou en réduisant le nombre de types de polices.</li> </ul>
133	Impression impossible sur recto-verso du fait du manque de mémoire disponible. Une seule face sera imprimée.	Essayez les méthodes ci-dessous pour réduire la taille des données d'impression. <ul style="list-style-type: none"> <li><input type="checkbox"/> Passez à un papier de format inférieur.</li> <li><input type="checkbox"/> Simplifiez les données en réduisant le nombre d'images présentes dans les données d'impression ou en réduisant le nombre de types de polices.</li> </ul>
141	Erreur dans le disque dur de l'imprimante. La tâche a été annulée.	Contactez l'assistance Epson ou un fournisseur de services Epson agréé pour remplacer le disque dur.
151	L'impression n'a pas lieu car le nom d'utilisateur de connexion et le nom d'utilisateur associé à la tâche confidentielle ne correspondent pas.	Connectez-vous à l'aide du même nom d'utilisateur que celui qui est associé à la tâche confidentielle.

Code	Problème	Solution
161	La gestion du nombre de pages est définie dans Epson Print Admin Serverless. Impossible d'imprimer car le nombre de pages restantes est insuffisant.	Contactez votre administrateur système.
201	La mémoire est pleine.	<ul style="list-style-type: none"> <li><input type="checkbox"/> Imprimez les fax reçus à partir de <b>État des travaux</b> dans <b>État des travaux</b>.</li> <li><input type="checkbox"/> Supprimez les fax enregistrés dans la boîte de réception à partir de <b>État des travaux</b> dans <b>État des travaux</b>.</li> <li><input type="checkbox"/> Si vous envoyez un fax monochrome à une seule destination, vous pouvez l'envoyer à l'aide de l'Envoi direct.</li> <li><input type="checkbox"/> Divisez vos originaux en deux parties ou plus pour les envoyer en plusieurs lots.</li> </ul>
202	La ligne a été déconnectée par la machine destinataire.	Patientez un peu et réessayez.
203	Le produit ne parvient pas à détecter de tonalité.	<ul style="list-style-type: none"> <li><input type="checkbox"/> Vérifiez que le câble téléphonique est correctement branché et que la ligne téléphonique fonctionne. <a href="#">« Connexion de l'imprimante à la ligne téléphonique » à la page 124</a></li> <li><input type="checkbox"/> Lorsque l'imprimante est connectée au PBX ou à l'adaptateur de terminal, modifiez le paramètre <b>Type de ligne</b> en <b>PBX</b>.</li> <li><input type="checkbox"/> Appuyez sur <b>Param.</b> &gt; <b>Réglages généraux</b> &gt; <b>Param. fax</b> &gt; <b>Param de base</b> &gt; <b>Détection de tonalité</b>, puis désactivez le paramètre de tonalité.</li> </ul>
204	La machine destinataire est occupée.	<ul style="list-style-type: none"> <li><input type="checkbox"/> Patientez un peu et réessayez.</li> <li><input type="checkbox"/> Vérifiez le numéro de fax du destinataire.</li> </ul>
205	La machine destinataire ne répond pas.	Patientez un peu et réessayez.
206	Le câble téléphonique n'est pas branché correctement au LINE et au port EXT. du produit.	Vérifiez la connexion pour le port LINE et le port EXT. de l'imprimante.
207	Le produit n'est pas connecté à la ligne téléphonique.	Connectez le câble téléphonique sur la ligne téléphonique.
208	Le fax n'a pas pu être envoyé à certains des destinataires indiqués.	Imprimez un <b>Journal fax</b> ou <b>Dernière transmission</b> des fax précédents à partir de <b>Rapport de fax</b> dans le mode Fax pour vérifier la destination qui a échoué. Lorsque le paramètre <b>Enreg données de panne</b> est activé, vous pouvez renvoyer un fax à partir de <b>État des travaux</b> dans <b>État des travaux</b> .
301	Il n'y a pas suffisamment d'espace disponible pour enregistrer les données sur le dispositif mémoire.	<ul style="list-style-type: none"> <li><input type="checkbox"/> Augmentez l'espace de stockage dans le dispositif mémoire.</li> <li><input type="checkbox"/> Réduisez le nombre de documents.</li> <li><input type="checkbox"/> Réduisez la résolution de la numérisation ou augmentez le ratio de compression pour réduire la taille de l'image numérisée.</li> </ul>

Code	Problème	Solution
302	Le dispositif mémoire est protégé contre l'écriture.	Désactivez la protection contre l'écriture sur le dispositif mémoire.
303	Aucun dossier n'a été créé pour enregistrer l'image numérisée.	Insérez un autre dispositif mémoire.
304	Le dispositif mémoire a été retiré.	Réinsérez le dispositif mémoire.
305	Une erreur est survenue lors de l'enregistrement des données sur le dispositif mémoire.	Si vous accédez au dispositif externe depuis un ordinateur, attendez quelques instants puis réessayez.
306	La mémoire est pleine.	Attendez que les tâches en cours soient terminées.
307	La taille de l'image numérisée dépasse la taille maximale autorisée. (numérisation vers un dispositif mémoire)	Réduisez la résolution de la numérisation ou augmentez le ratio de compression pour réduire la taille de l'image numérisée.
311	Une erreur DNS est survenue.	<ul style="list-style-type: none"> <li><input type="checkbox"/> Appuyez sur <b>Param.</b> &gt; <b>Réglages généraux</b> &gt; <b>Paramètres réseau</b> &gt; <b>Avancé</b> &gt; <b>TCP/IP</b>, puis vérifiez les paramètres DNS.</li> <li><input type="checkbox"/> Vérifiez les paramètres DNS pour le serveur, l'ordinateur ou le point d'accès.</li> </ul>
312	Une erreur d'authentification est survenue.	Appuyez sur <b>Param.</b> > <b>Réglages généraux</b> > <b>Paramètres réseau</b> > <b>Avancé</b> > <b>Serveur d'email</b> > <b>Param. serveur</b> , puis vérifiez les paramètres du serveur.
313	Une erreur de communication est survenue.	<ul style="list-style-type: none"> <li><input type="checkbox"/> Imprimez un rapport de connexion réseau pour vérifier si l'imprimante est connectée au réseau.</li> <li><input type="checkbox"/> Appuyez sur <b>Param.</b> &gt; <b>Réglages généraux</b> &gt; <b>Paramètres réseau</b> &gt; <b>Avancé</b> &gt; <b>Serveur d'email</b> &gt; <b>Param. serveur</b> pour vérifier les paramètres du serveur d'e-mail. Vous pouvez déterminer la cause de l'erreur en exécutant une vérification de la connexion.</li> <li><input type="checkbox"/> La méthode d'authentification définie dans les paramètres et celle du serveur de messagerie ne correspondent peut-être pas. Lorsque vous sélectionnez <b>Arrêt</b> comme méthode d'authentification, assurez-vous que la méthode d'authentification du serveur de messagerie est réglée sur Aucune.</li> </ul>
314	La taille des données dépasse la taille maximale autorisée pour les fichiers joints.	<ul style="list-style-type: none"> <li><input type="checkbox"/> Augmentez le paramètre <b>Taille max fichier joint</b> dans les paramètres de numérisation.</li> <li><input type="checkbox"/> Réduisez la résolution de la numérisation ou augmentez le ratio de compression pour réduire la taille de l'image numérisée.</li> </ul>
315	La mémoire est pleine.	Réessayez une fois les tâches en cours terminées.
316	Une erreur de chiffrement d'e-mail s'est produite.	<ul style="list-style-type: none"> <li><input type="checkbox"/> Vérifiez que le paramètre de certificat de chiffrement est correct.</li> <li><input type="checkbox"/> Vérifiez que l'heure de l'imprimante est correcte.</li> </ul>

Code	Problème	Solution
317	Une erreur de signature d'e-mail s'est produite.	<input type="checkbox"/> Vérifiez que le paramètre de certificat de signature est correct. <input type="checkbox"/> Vérifiez que l'heure de l'imprimante est correcte.
318	Une erreur de restriction de domaine s'est produite.	Contactez votre administrateur pour vérifier si le domaine de votre e-mail de destination fait l'objet d'une restriction.
321	Une erreur DNS est survenue.	<input type="checkbox"/> Appuyez sur <b>Param.</b> > <b>Réglages généraux</b> > <b>Paramètres réseau</b> > <b>Avancé</b> > <b>TCP/IP</b> , puis vérifiez les paramètres DNS. <input type="checkbox"/> Vérifiez les paramètres DNS pour le serveur, l'ordinateur ou le point d'accès.
322	Une erreur d'authentification est survenue.	Vérifiez les paramètres <b>Emplacement</b> .
323	Une erreur de communication est survenue.	<input type="checkbox"/> Vérifiez les paramètres <b>Emplacement</b> . <input type="checkbox"/> Imprimez un rapport de connexion réseau pour vérifier si l'imprimante est connectée au réseau.
324	Un fichier portant le même nom existe déjà dans le dossier spécifié.	<input type="checkbox"/> Supprimez le fichier avec le même nom. <input type="checkbox"/> Modifiez le préfixe du nom de fichier dans <b>Param fichier</b> .
325 326	Il n'y a pas suffisamment d'espace disponible dans le dossier indiqué.	<input type="checkbox"/> Augmentez l'espace de stockage dans le dossier indiqué. <input type="checkbox"/> Réduisez le nombre de documents. <input type="checkbox"/> Réduisez la résolution de la numérisation ou augmentez le ratio de compression pour réduire la taille de l'image numérisée.
327	La mémoire est pleine.	Attendez que les tâches en cours soient terminées.
328	La destination est erronée ou n'existe pas.	Vérifiez les paramètres <b>Emplacement</b> .
329	La taille de l'image numérisée dépasse la taille maximale autorisée. (Numérisez vers un dossier réseau ou un serveur FTP)	Réduisez la résolution de la numérisation ou augmentez le ratio de compression pour réduire la taille de l'image numérisée.
330	Une erreur de connexion FTPS/FTPS sécurisée s'est produite.	<input type="checkbox"/> Vérifiez l'emplacement dans les paramètres de destination. <input type="checkbox"/> Exécutez Web Config et mettez le certificat racine à jour. <input type="checkbox"/> Exécutez Web Config et importez ou mettez à jour le certificat AC.  Si l'erreur persiste, désactivez la vérification du certificat dans les paramètres de destination.
331	Une erreur de communication est survenue.	Imprimez un rapport de connexion réseau pour vérifier si l'imprimante est connectée au réseau.
332	Il n'y a pas suffisamment d'espace disponible pour enregistrer l'image numérisée dans l'emplacement de stockage de destination.	Réduisez le nombre de documents.

Code	Problème	Solution
333	La destination est introuvable car les informations de destination ont été téléchargées vers le serveur avant l'envoi de l'image numérisée.	Sélectionnez la destination à nouveau.
334	Une erreur est survenue lors de l'envoi d'une image numérisée.	-
341	Une erreur de communication est survenue.	<ul style="list-style-type: none"> <li><input type="checkbox"/> Vérifiez les connexions pour l'imprimante et l'ordinateur. Si vous vous connectez sur un réseau, imprimez un rapport de connexion réseau pour vérifier si l'imprimante est connectée au réseau.</li> <li><input type="checkbox"/> Vérifiez qu'Document Capture Pro est installé sur l'ordinateur.</li> </ul>
342	Tous les originaux numérisés ont été détectés comme des pages vierges.	<ul style="list-style-type: none"> <li><input type="checkbox"/> Vérifiez que le recto et le verso de l'original sont corrects.</li> <li><input type="checkbox"/> Si certaines pages sont incorrectement sautées comme des pages vierges, réduisez le niveau de détection dans <b>Ignorer les pages vierges &gt; Sensibilité</b>.</li> </ul>
343	Le périphérique OCR est endommagé.	Contactez l'assistance Epson ou un fournisseur de services Epson agréé.
350	Une erreur de certificat FTPS/HTTPS s'est produite.	<ul style="list-style-type: none"> <li><input type="checkbox"/> Vérifiez que la date, l'heure et le décalage horaire sont corrects.</li> <li><input type="checkbox"/> Exécutez Web Config et mettez le certificat racine à jour.</li> <li><input type="checkbox"/> Exécutez Web Config et importez ou mettez à jour le certificat AC.</li> </ul> <p>Si l'erreur persiste, désactivez la vérification du certificat dans les paramètres de destination.</p>
401	Il n'y a pas suffisamment d'espace disponible pour enregistrer les données sur le dispositif mémoire.	Augmentez l'espace de stockage dans le dispositif mémoire.
402	Le dispositif mémoire est protégé contre l'écriture.	Désactivez la protection contre l'écriture sur le dispositif mémoire.
404	Le dispositif mémoire a été retiré.	Réinsérez le dispositif mémoire.
405	Une erreur est survenue lors de l'enregistrement des données sur le dispositif mémoire.	<ul style="list-style-type: none"> <li><input type="checkbox"/> Réinsérez le dispositif mémoire.</li> <li><input type="checkbox"/> Utilisez un dispositif mémoire différent sur lequel vous avez créé un dossier à l'aide de la fonction <b>Créer un dossier pour enreg..</b></li> </ul>
411	Une erreur DNS est survenue.	<ul style="list-style-type: none"> <li><input type="checkbox"/> Appuyez sur <b>Param. &gt; Réglages généraux &gt; Paramètres réseau &gt; Avancé &gt; TCP/IP</b>, puis vérifiez les paramètres DNS.</li> <li><input type="checkbox"/> Vérifiez les paramètres DNS pour le serveur, l'ordinateur ou le point d'accès.</li> </ul>
412	Une erreur d'authentification est survenue.	Appuyez sur <b>Param. &gt; Réglages généraux &gt; Paramètres réseau &gt; Avancé &gt; Serveur d'email &gt; Param. serveur</b> , puis vérifiez les paramètres du serveur.

Code	Problème	Solution
413	Une erreur de communication est survenue.	<ul style="list-style-type: none"> <li><input type="checkbox"/> Appuyez sur <b>Param. &gt; Réglages généraux &gt; Paramètres réseau &gt; Avancé &gt; Serveur d'email &gt; Param. serveur</b> pour vérifier les paramètres du serveur d'e-mail. Vous pouvez déterminer la cause de l'erreur en exécutant une vérification de la connexion.</li> <li><input type="checkbox"/> La méthode d'authentification définie dans les paramètres et celle du serveur de messagerie ne correspondent peut-être pas. Lorsque vous sélectionnez <b>Arrêt</b> comme méthode d'authentification, assurez-vous que la méthode d'authentification du serveur de messagerie est réglée sur Aucune.</li> <li><input type="checkbox"/> Imprimez un rapport de connexion réseau pour vérifier si l'imprimante est connectée au réseau.</li> </ul>
421	Une erreur DNS est survenue.	<ul style="list-style-type: none"> <li><input type="checkbox"/> Appuyez sur <b>Param. &gt; Réglages généraux &gt; Paramètres réseau &gt; Avancé &gt; TCP/IP</b>, puis vérifiez les paramètres DNS.</li> <li><input type="checkbox"/> Vérifiez les paramètres DNS pour le serveur, l'ordinateur ou le point d'accès.</li> </ul>
422	Une erreur d'authentification est survenue.	Appuyez sur <b>Param. &gt; Réglages généraux &gt; Param. fax &gt; Param. de réception &gt; Paramètres d'enregistrement/transfert</b> , puis vérifiez les paramètres du dossier sélectionné dans <b>Destination</b> .
423	Une erreur de communication est survenue.	<ul style="list-style-type: none"> <li><input type="checkbox"/> Imprimez un rapport de connexion réseau pour vérifier si l'imprimante est connectée au réseau.</li> <li><input type="checkbox"/> Appuyez sur <b>Param. &gt; Réglages généraux &gt; Param. fax &gt; Param. de réception &gt; Paramètres d'enregistrement/transfert</b>, et sélectionnez &gt; sur la boîte enregistrée. Vérifiez ensuite les paramètres du dossier dans <b>Destination pour Enregistrer / Transférer (Requis)</b>.</li> </ul>
425	Il n'y a pas suffisamment d'espace disponible dans le dossier de destination de transfert.	Augmentez l'espace de stockage dans le dossier de destination de transfert.
428	La destination est erronée ou n'existe pas.	Appuyez sur <b>Param. &gt; Réglages généraux &gt; Param. fax &gt; Param. de réception &gt; Paramètres d'enregistrement/transfert</b> , et sélectionnez > sur la boîte enregistrée. Vérifiez ensuite les paramètres du dossier dans <b>Destination pour Enregistrer / Transférer (Requis)</b> .
501	Impossible d'utiliser la fonction de stockage.	Vérifiez les autorisations de l'utilisateur dans Web Config.
502	La zone de stockage est pleine.	Supprimez les travaux sauvegardés inutiles dans le panneau de commande ou sur Web Config.
504	Le nombre de fichiers a atteint la limite maximale.	Supprimez les travaux sauvegardés inutiles dans le panneau de commande ou sur Web Config.
505	Une erreur de lecture/écriture est survenue dans le stockage.	Contactez l'assistance Epson.



Code	Problème	Solution
506	Lors de la sortie des fichiers du stockage, le nombre maximum de pages pour un travail a été atteint.	Exécutez le travail en respectant la limite de 2000 pages.

## Bourrage papier

Consultez l'erreur affichée sur le panneau de commande et suivez les instructions pour dégager le papier coincé, y compris les morceaux déchirés. L'écran LCD affiche une animation vous montrant comment retirer le papier coincé. Ensuite, sélectionnez **OK** pour supprimer l'erreur. Les illustrations peuvent différer sur votre imprimante en fonction des options installées.

Si le capot (D1) ne s'ouvre pas lorsque du papier long est coincé, coupez le bord arrière du papier avec des ciseaux, puis ouvrez le capot (D1) pour retirer le papier.

Si un message vous invitant à nettoyer l'intérieur de l'imprimante s'affiche sur l'écran LCD, suivez les instructions sur l'écran pour le faire.

### **Attention:**

*Ne touchez jamais les touches du panneau de commande lorsque votre main se trouve à l'intérieur de l'imprimante. Si l'imprimante se met à fonctionner, vous pourriez être blessé. Veillez à ne pas toucher les parties saillantes pour éviter toute blessure.*

### **Important:**

*Retirez le papier coincé avec précaution. Si vous le retirez brusquement, vous risquez d'endommager l'imprimante.*

## Prévention des bourrages papier

Si des bourrages papier se produisent fréquemment, vérifiez les points suivants.

- Placez l'imprimante sur une surface plane et utilisez-la dans les conditions ambiantes recommandées.  
« Caractéristiques environnementales » à la page 558
- Utilisez du papier pris en charge par cette imprimante.  
« Papiers disponibles et capacités » à la page 484
- Veuillez observer les précautions de manipulation du papier.  
« Précautions de manipulation du papier » à la page 190
- Chargez le papier dans le bon sens et faites glisser le guide latéral contre le bord du papier.  
« Chargement du papier » à la page 193
- Ne chargez pas plus de feuilles que le nombre indiqué pour le papier.
- Chargez une feuille de papier à la fois si vous avez chargé plusieurs feuilles de papier.
- Assurez-vous que les paramètres de format et de type de papier correspondent au format et au type réels du papier chargé dans l'imprimante.  
« Liste des types de papier » à la page 192
- Vérifiez l'état du papier. Si le papier prend l'humidité, il devient gondolé ou courbé et peut provoquer des problèmes d'impression.

- En cas de bourrages papier fréquents, essayez d'utiliser une rame neuve.
- Essayez de désactiver **Priorité vitesse d'impression**. Sur l'écran d'accueil, appuyez sur **Param.** > **Réglages généraux** > **Param imprim** > **Priorité vitesse d'impression**, puis désactivez le paramètre.

---

## Le moment est venu de remplacer les consommables et les pièces de maintenance

### Le moment est venu de remplacer les cartouches d'encre

#### Précautions de manipulation des cartouches d'encre

Lisez les instructions suivantes avant de procéder au remplacement des cartouches d'encre.

##### Précautions de stockage pour l'encre

- Maintenez les cartouches d'encre à l'abri de la lumière directe du soleil.
- N'entreposez pas les cartouches d'encre dans un endroit trop chaud ou trop froid.
- Pour de meilleurs résultats, Epson vous recommande d'utiliser les cartouches d'encre avant la date d'expiration imprimée sur leur emballage, ou un an après son ouverture, selon ce qui survient en premier.
- Lorsque vous apportez à l'intérieur d'un local une cartouche d'encre précédemment stockée dans un endroit froid, laissez-la se conditionner à la température de la pièce pendant trois heures au moins avant de l'utiliser.

##### Précautions de manipulation pour le remplissage des cartouches d'encre

- Ne touchez pas aux parties indiquées sur l'illustration. Cela pourrait perturber le fonctionnement normal et l'impression.

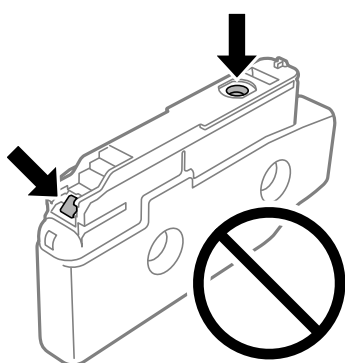

- N'ouvrez pas l'emballage de la cartouche d'encre tant que vous n'êtes pas prêt à l'installer dans l'imprimante. La cartouche est conditionnée sous vide afin de conserver ses performances. Si vous laissez la cartouche hors de son emballage pendant une longue durée avant de l'utiliser, il se peut que l'impression normale ne soit pas possible.
- Ne la laissez pas tomber ou ne la cognez pas contre des objets durs, car cela risquerait de provoquer une fuite.
- Installez toutes les cartouches d'encre, sinon vous ne pourrez pas imprimer.

- Ne mettez pas l'imprimante hors tension pendant le chargement de l'encre. Si le chargement de l'encre est incomplet, vous risquez de ne pas pouvoir imprimer.
- Ne laissez pas l'imprimante sans les cartouches d'encre installées. Dans ce cas, l'encre se trouvant sur les buses de la tête d'impression risque de sécher, ce qui pourrait vous empêcher d'imprimer.
- Si vous avez besoin de retirer temporairement une cartouche d'encre, veillez à protéger la zone d'alimentation de l'encre contre les saletés et les poussières. Stockez la cartouche d'encre dans le même environnement que l'imprimante, en orientant le port d'alimentation de l'encre vers le côté. Le port d'alimentation en encre est équipé d'une valve conçue pour recueillir les résidus d'encre. Vous n'avez donc pas besoin de fournir vos propres capuchons ou bouchons.
- Les cartouches d'encre retirées peuvent être maculées d'encre autour de l'orifice d'alimentation en encre. Veillez donc à ne pas mettre d'encre sur la zone qui l'entoure pendant le remplacement des cartouches.
- Cette imprimante utilise des cartouches d'encre équipées d'une puce verte qui surveille les informations telles que le niveau d'encre restant pour chaque cartouche. Cela signifie que même si la cartouche est retirée de l'imprimante avant d'être épuisée, vous pouvez continuer d'utiliser la cartouche après l'avoir réinsérée dans l'imprimante.
- Afin d'obtenir une qualité d'impression optimale et de protéger la tête d'impression, il reste encore une quantité variable d'encre dans la cartouche lorsque l'imprimante indique qu'il est temps de la remplacer. Les rendements estimés excluent cette réserve.
- Les spécifications et l'apparence de la cartouche d'encre peuvent être modifiées sans notification préalable à des fins d'amélioration.
- Ne démontez pas ou ne modifiez pas la cartouche d'encre, faute de quoi l'impression risque de ne pas fonctionner normalement.
- Vous ne pouvez pas utiliser la cartouche d'encre fournie avec l'imprimante comme cartouche de remplacement.
- Ne retirez et ne réinstallez la cartouche d'encre que lorsque cela est nécessaire. De l'encre peut se déposer sur les parties environnantes si elle est retirée et réinstallée à plusieurs reprises.
- Même si certaines cartouches d'encre sont entaillées lors du processus d'emballage sous vide, la quantité et la qualité de l'encre sont garanties et elles peuvent toujours être utilisées sans problème. N'ouvrez pas l'emballage de la cartouche d'encre jusqu'à ce que vous soyez prêt à remplacer l'ancienne cartouche.

### **Consommation d'encre**

- Pour garantir les performances optimales des têtes d'impression, une certaine quantité d'encre provenant de toutes les cartouches est consommée pendant les opérations de maintenance, notamment lors du nettoyage de la tête d'impression. De l'encre peut également être consommée lorsque vous allumez l'imprimante.
- Lorsque vous imprimez en monochrome ou en niveaux de gris, les encres couleur au lieu de l'encre noire peuvent être utilisées en fonction du paramètre de type de papier ou de qualité d'impression. Ceci est dû au fait que plusieurs encres couleur sont utilisées pour créer du noir.
- Les rendements indiqués peuvent varier en fonction des images imprimées, du type de papier utilisé, de la fréquence des impressions et des conditions environnementales, telles que la température.
- L'encre des cartouches fournies avec l'imprimante est partiellement utilisée lors de la configuration initiale. Afin de produire des impressions de haute qualité, la tête d'impression est chargée d'encre. Ce processus unique consomme une certaine quantité d'encre. Par conséquent, il se peut que ces cartouches impriment moins de pages par rapport aux cartouches d'encres suivantes.

## Remplacement d'une cartouche d'encre

Lorsqu'un message vous demande de remplacer la cartouche d'encre, sélectionnez **Comment faire pour** et regardez les animations affichées sur le panneau de contrôle afin d'apprendre comment remplacer la cartouche d'encre.

La quantité d'encre restante affichée sur le panneau de commande correspond à la quantité totale d'encre restante dans le réservoir secondaire, où l'encre est stockée temporairement avant d'être envoyée à la tête d'impression de l'imprimante et à la cartouche d'encre. Si vous retirez la cartouche d'encre une fois qu'elle a été installée dans l'imprimante et que vous l'installez dans une autre imprimante, la quantité d'encre restante peut ne pas être affichée correctement.

### Informations connexes

- ➔ « Précautions de manipulation des cartouches d'encre » à la page 470
- ➔ « Codes des cartouches d'encre » à la page 489

## Le moment est venu de remplacer le boîtier de maintenance

### Précautions de manipulation du boîtier de maintenance

Lisez les instructions suivantes avant de procéder au remplacement du boîtier de maintenance.

- Ne laissez pas tomber le boîtier de maintenance et ne l'exposez pas à des chocs violents.
- Ne touchez pas aux parties indiquées sur l'illustration. Cela peut empêcher le fonctionnement normal et vous risquez d'être taché d'encre.

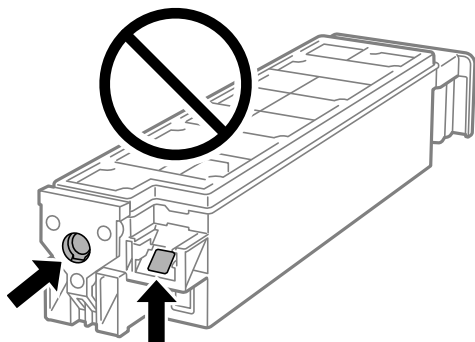

- N'inclinez pas le boîtier de maintenance usagé avant de l'avoir placé dans le sac en plastique fermé hermétiquement, car cela pourrait provoquer une fuite.
- Maintenez le boîtier de maintenance à l'abri de la lumière directe du soleil.
- N'entreposez pas l'imprimante dans un endroit trop chaud ou trop froid.
- Ne réutilisez pas un boîtier de maintenance qui a été retiré et laissé de côté pendant une longue période. L'encre contenue dans le boîtier se sera solidifiée, empêchant l'absorption d'encre supplémentaire.

### Remplacement du boîtier de maintenance

Au cours de certains cycles d'impression, une infime quantité d'encre en surplus peut être récupérée dans le boîtier de maintenance. Pour éviter la fuite d'encre depuis le boîtier de maintenance, l'imprimante est conçue pour stopper

l'impression lorsque la capacité d'absorption du boîtier de maintenance a atteint ses limites. La nécessité et la fréquence de cette procédure dépendent du nombre de pages imprimées, du type de support et du nombre de cycles de nettoyage effectués par l'imprimante.

Lorsqu'un message vous demande de remplacer le boîtier de maintenance, reportez-vous aux animations affichées sur le panneau de commande. La nécessité de remplacer le boîtier ne signifie pas que votre imprimante ne fonctionne plus conformément aux spécifications. La garantie Epson ne couvre pas le coût de ce remplacement. L'utilisateur peut procéder lui-même à l'entretien de cette pièce.

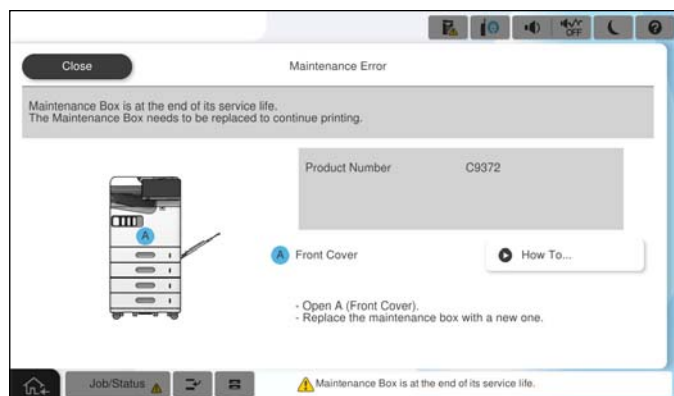

**Remarque:**

- Lorsque le boîtier de maintenance est plein, vous ne pouvez pas imprimer ni nettoyer la tête d'impression avant qu'il ne soit remplacé, et ce afin d'éviter toute fuite d'encre. Cependant, vous pouvez effectuer les opérations qui ne n'utilisent pas d'encre, comme la numérisation.

**Informations connexes**

- ➔ « Précautions de manipulation du boîtier de maintenance » à la page 472
- ➔ « Code du boîtier de maintenance » à la page 490

## Verrouillage du capot avant

Vous pouvez verrouiller le capot avant. Cette fonction est utile lorsque l'administrateur veut gérer les cartouches d'encre et le boîtier de maintenance.

**Remarque:**

Préparez un cadenas pour verrouiller le capot avant.

Fixez le cadenas sur le trou du couvercle avant.

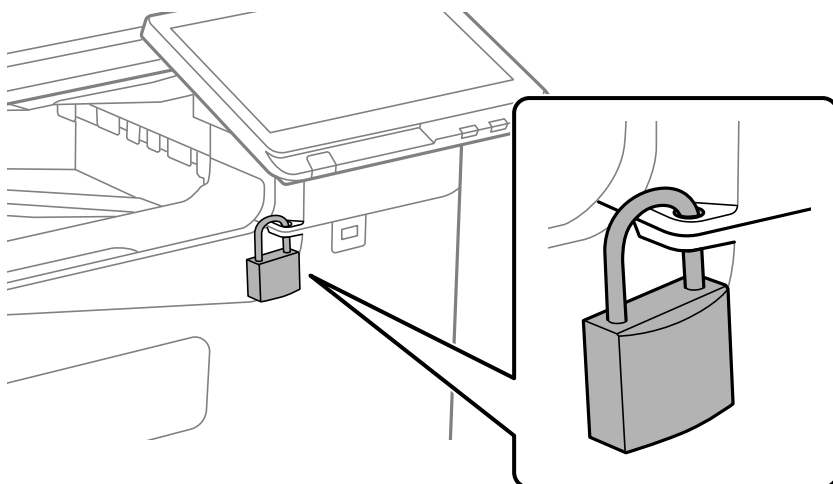

Conservez la clé en lieu sûr.

## Il est temps de remplacer les rouleaux de saisie

### Remplacement des rouleaux de saisie pour le bac à papier

Vous pouvez regarder la procédure dans les Manuels de film Web. Accédez au site web suivant.

<https://support.epson.net/publist/vlink.php?code=NPD7173>

Pour les utilisateurs résidant en Chine, rendez-vous sur le site Web suivant.

<https://support.epson.net/publist/vlink.php?code=NPD7176>

#### Informations connexes

➔ « Codes des rouleaux de saisie » à la page 491

### Remplacement des rouleaux de saisie pour le bac à papier

Vous pouvez regarder la procédure dans les Manuels de film Web. Accédez au site web suivant.

<https://support.epson.net/publist/vlink.php?code=NPD7174>

Pour les utilisateurs résidant en Chine, rendez-vous sur le site Web suivant.

<https://support.epson.net/publist/vlink.php?code=NPD7177>

#### Informations connexes

➔ « Codes des rouleaux de saisie » à la page 491

## Remplacement des rouleaux de saisie pour l'ADF

 Vous pouvez regarder la procédure dans les Manuels de film Web. Accédez au site web suivant.

<https://support.epson.net/publist/vlink.php?code=NPD7175>

Pour les utilisateurs résidant en Chine, rendez-vous sur le site Web suivant.

<https://support.epson.net/publist/vlink.php?code=NPD7178>

### Informations connexes

➔ « Codes des rouleaux de saisie » à la page 491

---

## L'imprimante ne fonctionne pas comme prévu

### L'imprimante ne s'allume pas ou ne s'éteint pas

#### L'imprimante n'est pas mise sous tension

Envisagez les possibilités suivantes.

##### Le cordon d'alimentation n'est pas bien branché dans la prise électrique.

###### Solutions

Assurez-vous que le câble d'alimentation est fermement branché.

##### La touche n'a pas été enfoncée assez longtemps.



###### Solutions

Maintenez la touche  enfoncée un peu plus longtemps.

#### L'imprimante n'est pas mise hors tension

##### La touche n'a pas été enfoncée assez longtemps.

###### Solutions

Maintenez la touche  enfoncée un peu plus longtemps. Si vous ne pouvez toujours pas mettre l'imprimante hors tension, débranchez le cordon d'alimentation. Pour éviter que la tête d'impression ne sèche, mettez de nouveau l'imprimante sous tension, puis hors tension en appuyant sur la touche .

## Mise hors tension automatique

### ■ La fonctionnalité Réglages d'arrêt ou Temporisation arrêt est activée.

#### Solutions

- Sélectionnez **Param.** > **Réglages généraux** > **Param de base** > **Réglages d'arrêt**, puis désactivez les paramètres **Arrêt si inactif** et **Arrêt si déconnecté**.
- Sélectionnez **Param.** > **Réglages généraux** > **Param de base**, puis désactivez le paramètre **Temporisation arrêt**.

#### Remarque:

Votre produit peut disposer de la fonction **Réglages d'arrêt** ou **Temporisation arrêt** selon le lieu d'achat.

## L'imprimante s'éteint pendant l'utilisation

### ■ La protection contre les surintensités est activée.

#### Solutions

Débranchez et rebranchez le cordon d'alimentation, puis rallumez l'imprimante. Si le problème persiste, contactez l'assistance Epson.

## Le fonctionnement est lent

### L'impression est trop lente

Envisagez les possibilités suivantes.

### ■ Des applications inutiles sont en cours d'exécution.

#### Solutions

Fermez toutes les applications inutiles sur votre ordinateur ou périphérique intelligent.

### ■ La qualité d'impression est réglée sur une valeur trop élevée.

#### Solutions

Réduisez le paramètre de qualité.

### ■ L'option Priorité vitesse d'impression est désactivée.

#### Solutions

Sélectionnez **Param.** sur l'écran d'accueil, sélectionnez **Réglages généraux** > **Param imprim** > **Priorité vitesse d'impression**, puis sélectionnez **Activé**.

### ■ Mode silencieux est activé.

#### Solutions

Désactivez **Mode silencieux**. L'impression peut être ralentie lorsque l'imprimante fonctionne en **Mode silencieux**.

Sélectionnez  à l'écran d'accueil, puis sélectionnez **Désact.**.



## ■ Le séchage prend un moment pour l'impression recto verso.

### Solutions

Pour l'impression recto verso, une face du papier est imprimée et séchée, puis l'autre face est imprimée. Comme la durée du séchage dépend des conditions ambiantes, comme la température ou l'humidité, ou des données d'impression, la vitesse d'impression peut être plus faible.

Selon les données d'impression et l'environnement, l'imprimante met du temps à traiter les tâches d'impression ou imprime plus lentement pour maintenir la qualité d'impression.

## La vitesse de numérisation est trop lente

### ■ Numérisation à une résolution élevée.

#### Solutions

Essayez de numériser à une résolution plus faible.

## L'écran LCD devient noir

### ■ L'imprimante est en mode de veille.

#### Solutions

Appuyez n'importe où sur l'écran LCD pour rétablir le statut antérieur de l'imprimante.

## Ne fonctionne pas à partir du panneau de commande

### ■ Lorsque la restriction des fonctionnalités utilisateur est activée, un identifiant utilisateur et un mot de passe sont nécessaires pour imprimer.

#### Solutions

Si vous ne connaissez pas le mot de passe, contactez votre administrateur d'imprimante.

## « x » s'affiche sur l'écran et la sélection de photos est impossible

### ■ Le fichier image n'est pas pris en charge.

#### Solutions

Un « x » s'affiche sur l'écran LCD si le fichier image n'est pas pris en charge par le produit. Utilisez des fichiers compatibles avec votre appareil.

➔ [« Caractéristiques des données prises en charge » à la page 556](#)

### ■ Le nom du fichier est trop long pour être reconnu par l'imprimante.

#### Solutions

Vous pouvez imprimer des photos en enregistrant les fichiers image du périphérique mémoire sur votre ordinateur ou périphérique intelligent. Pour les périphériques intelligents, vous pouvez imprimer avec Epson Smart Panel.

## L'impression est interrompue

### ■ Les capots de l'imprimante sont ouverts.

#### Solutions

Fermez les capots si vous les avez ouverts pendant l'impression.

## Le dispositif mémoire n'est pas reconnu

### ■ Le dispositif mémoire est défini sur désactivé.

#### Solutions

Sur le panneau de commande, sélectionnez **Param.** > **Réglages généraux** > **Param imprim** > **Dispos mém**, et activez le périphérique mémoire.

## Impossible d'enregistrer des données sur un dispositif mémoire

Envisagez les possibilités suivantes.

### ■ Le paramètre pour sauvegarder vers un périphérique de mémoire n'a pas encore été défini.

#### Solutions

Sélectionnez **Param.** > **Réglages généraux** > **Param. fax** > **Param. de réception** > **Paramètres d'enregistrement/transfert** à l'écran d'accueil. Sélectionnez l'élément que vous souhaitez modifier, puis sélectionnez **Enregistrer sur le dispos mém** dans **Créez un dossier pour enreg.**. À moins que ce paramètre ait été défini, vous ne pouvez pas utiliser la mémoire externe.

### ■ Le dispositif mémoire est protégé contre l'écriture.

#### Solutions

Désactivez la protection contre l'écriture sur le dispositif mémoire.

### ■ Il n'y a pas assez d'espace libre sur le support de stockage.

#### Solutions

Supprimez des données inutiles ou insérez un autre support de stockage.

## Le fonctionnement est bruyant

### ■ L'option Mode silencieux est désactivée.

#### Solutions

Activez **Mode silencieux** si l'imprimante est trop bruyante. L'activation de cette fonctionnalité peut réduire la vitesse d'impression.

Sans télécopieur : **Param.** > **Réglages généraux** > **Param imprim** > **Mode silencieux**

Télécopieur : **Param.** > **Réglages généraux** > **Param. fax** > **Param. de réception** > **Paramètres d'impression** > **Mode silencieux**

## La date et l'heure sont incorrectes

### ■ Erreur d'alimentation.

#### Solutions

Après une coupure de courant causée par un orage ou si l'imprimante reste hors tension pendant une période prolongée, l'horloge peut afficher une heure incorrecte. Réglez correctement la date et l'heure dans **Param.** > **Réglages généraux** > **Param de base** > **Régl. Date/Heure** sur le panneau de commande.

## Le certificat racine doit être mis à jour

### ■ Le certificat racine a expiré.

#### Solutions

Exécutez Web Config, sélectionnez l'onglet **Sécurité réseau** > **Mise à jour du certificat racine**, et mettez le certificat racine à jour.

## Le menu Configuration Imprimante ne s'affiche pas (Mac OS)

### ■ Le pilote d'impression Epson n'a pas été installé correctement.

#### Solutions

Si le menu **Configuration Imprimante** ne s'affiche pas sur macOS Catalina (10.15) ou version ultérieure, macOS High Sierra (10.13), macOS Sierra (10.12), OS X El Capitan (10.11), OS X Yosemite (10.10), OS X Mavericks (10.9) le pilote d'impression Epson n'a pas été installé correctement. Activez-le dans le menu suivant.

Sélectionnez **Préférences système** (ou **Paramètres systèmes**) dans le menu Apple > **Imprimantes et scanners** (ou **Impression et numérisation**, **Impression et fax**), supprimez l'imprimante, puis ajoutez-la à nouveau.

macOS Mojave (10.14) ne peut pas accéder aux **Configuration Imprimante** dans les applications développées par Apple, par exemple TextEdit.

## Léger choc électrique lorsque l'on touche l'imprimante

### ■ De nombreux périphériques sont connectés à l'ordinateur.

#### Solutions

Si de nombreux périphériques sont connectés à l'ordinateur, il est possible que vous receviez une légère décharge électrique lorsque vous touchez l'imprimante. Installez un câble de terre sur l'ordinateur connecté à l'imprimante.

## Le numéro de fax de l'expéditeur n'est pas affiché

### ■ Le numéro de fax de l'expéditeur n'est pas défini sur la machine de l'expéditeur.

#### Solutions

Il se peut que l'expéditeur n'ait pas défini le numéro de fax. Contactez l'expéditeur.

## Le numéro de fax de l'expéditeur affiché sur les fax reçus est erroné

### Le numéro de fax de l'expéditeur défini sur la machine de l'expéditeur est erroné.

#### Solutions

Il se peut que l'expéditeur ait mal réglé le numéro de fax. Contactez l'expéditeur.

## Impossible de passer des appels avec le téléphone connecté

Contactez l'administrateur de l'imprimante pour vérifier la connexion du téléphone externe et les paramètres de l'imprimante. Pour les administrateurs d'imprimante, reportez-vous à la section qui suit pour résoudre les problèmes liés au fax.

[« Impossible de passer des appels sur le téléphone connecté » à la page 148](#)

## Le répondeur ne peut répondre aux appels vocaux

### Le nombre de sonneries de votre répondeur est identique ou supérieur à celui du paramètre Sonneries avant réponse de l'imprimante.

#### Solutions

Choisissez un nombre de sonneries pour votre répondeur inférieur au paramètre **Sonneries avant réponse** de l'imprimante.

Pour consulter le statut des paramètres de fax, imprimez une **Liste param fax**. Voici comment accéder à ce menu depuis le panneau de commande de l'imprimante.

**Fax** >  (Menu) > **Rapport de fax** > **Liste param fax**

### Le répondeur ne peut pas répondre aux appels vocaux après avoir essayé les solutions ci-dessus

#### Solutions

Si vous ne parvenez pas à résoudre le problème, contactez l'administrateur de votre imprimante. Pour les administrateurs d'imprimante, reportez-vous à la section qui suit pour résoudre les problèmes liés au fax.

[« Le répondeur ne peut répondre aux appels vocaux » à la page 148](#)

## De nombreux fax indésirables ont été reçus

Contactez l'administrateur de votre imprimante pour passer en revue les paramètres de l'imprimante. Pour les administrateurs d'imprimante, reportez-vous à la section qui suit pour résoudre les problèmes liés au fax.

[« De nombreux fax indésirables ont été reçus » à la page 148](#)

---

# Impossible de résoudre un problème après avoir essayé toutes les solutions

Si vous ne parvenez pas à résoudre un problème après avoir essayé toutes les solutions, contactez l'assistance Epson.

Si vous ne parvenez pas à résoudre un problème d'impression ou de copie, reportez-vous aux informations suivantes.

### Informations connexes

➔ [« Impossible de résoudre les problèmes d'impression ou de copie » à la page 481](#)

## Impossible de résoudre les problèmes d'impression ou de copie

Essayez d'appliquer les solutions suivantes dans l'ordre jusqu'à ce que votre problème soit résolu.

- Vérifiez que le type de papier chargé dans l'imprimante et celui défini au niveau de celle-ci correspondent aux paramètres de type de papier choisi dans le pilote de l'imprimante.  
[« Paramètres de format et de type de papier » à la page 191](#)
- Choisissez une qualité supérieure au niveau du panneau de commande ou du pilote de l'imprimante.
- Réinstallez les cartouches d'encre déjà présentes dans l'imprimante.  
Réinstaller les cartouches d'encre peut déboucher les buses de la tête d'impression et ainsi permettre à l'encre de s'écouler.  
Cependant, étant donné que de l'encre est consommée lors de la réinstallation d'une cartouche, un message vous invitant à remplacer celle-ci peut s'afficher, selon le niveau d'encre restant.  
[« Le moment est venu de remplacer les cartouches d'encre » à la page 470](#)
- Procédez à une vérification des buses pour savoir si les buses de la tête d'impression sont obstruées.  
Si les buses sont obstruées, nettoyez la tête d'impression.  
Veuillez noter que le nettoyage de la tête d'impression consomme de l'encre.  
[« Vérification des buses obstruées » à la page 395](#)
- Vérifiez que vous utilisez des cartouches d'encre Epson authentiques.  
Utilisez des cartouches d'origine Epson. Ce produit est conçu pour ajuster les couleurs en fonction de l'utilisation de cartouches d'encre Epson d'origine. L'utilisation de cartouches d'encre non d'origine peut entraîner une diminution de la qualité d'impression.  
[« Codes des cartouches d'encre » à la page 489](#)
- Vérifiez qu'aucun fragment de papier ne se trouve dans l'imprimante.
- Examinez le papier.  
Vérifiez que le papier n'est pas gondolé et qu'il est chargé face à imprimer vers le haut.  
[« Précautions de manipulation du papier » à la page 190](#)  
[« Papiers disponibles et capacités » à la page 484](#)  
[« Types de papier non disponibles » à la page 489](#)
- Vérifiez que vous n'utilisez pas une vieille cartouche d'encre.  
Pour de meilleurs résultats, Epson vous recommande d'utiliser les cartouches d'encre avant la date de péremption imprimée sur leur emballage, ou dans les six mois qui suivent l'ouverture de celui-ci, selon ce qui survient en premier.

Si vous ne parvenez pas à résoudre le problème en appliquant les solutions ci-dessus, vous devrez peut-être faire réparer votre appareil. Contactez l'assistance Epson.

### Informations connexes

➔ [« Avant de contacter Epson » à la page 659](#)

➔ [« Contacter l'assistance Epson » à la page 659](#)

---

# Informations sur l'appareil

Informations sur le papier. . . . .	484
Informations produit sur les consommables. . . . .	489
Informations sur les éléments en option. . . . .	491
Informations relatives aux logiciels. . . . .	492
Liste du menu Paramètres. . . . .	504
Caractéristiques de l'appareil. . . . .	548
Spécifications en option. . . . .	575
Informations réglementaires. . . . .	578

## Informations sur le papier

### Papiers disponibles et capacités

Les papiers suivants sont disponibles pour cette imprimante. L'utilisation d'autres types de papier peut provoquer des bourrages papier et endommager l'imprimante.

La qualité du papier peut varier selon l'environnement. Nous vous conseillons de vérifier votre environnement avant d'acheter du papier. Assurez-vous de procéder à un test d'impression avant d'utiliser du papier tel que des enveloppes et du papier recyclés, de qualité très variable.

### Papier Epson authentique

Epson vous recommande d'utiliser du papier d'origine Epson pour obtenir des impressions de haute qualité.

**Remarque:**

- Le papier d'origine Epson n'est pas disponible lors de l'impression avec le pilote d'impression universel Epson.
- La disponibilité du papier varie selon les régions. Pour les informations les plus récentes sur le papier disponible dans votre région, contactez l'assistance Epson.
- Reportez-vous aux informations suivantes pour savoir quels sont les types de papier disponible pour une impression recto verso.  
[« Papier pour impression recto verso » à la page 488](#)
- Lorsque vous imprimez sur du papier Epson authentique dans une taille personnalisée, seuls les paramètres de qualité d'impression **Standard** ou **Normal** sont disponibles. Bien que certains pilotes d'imprimante vous permettent de sélectionner une qualité d'impression supérieure, les documents sont imprimés en mode **Standard** ou **Normal**.

### Papier adapté à l'impression de documents

Nom du support	Format	Capacité de chargement (feuilles)	
		Bac papier	Bacs papier 1 à 4
Epson Business Paper	A4	100	500
Epson Bright White Ink Jet Paper	A4	100	500

### Papier adapté à l'impression de documents et de photos

Nom du support	Format	Capacité de chargement (feuilles)	
		Bac papier	Bacs papier 1 à 4
Epson Matte Paper-Heavyweight	A4, 20x25 cm (8x10 pouces)	20	-
Epson Photo Quality Ink Jet Paper	A4	80	-
Epson Double-sided Photo Quality Ink Jet Paper	A4	50	-



## Autres types de papier

Nom du support	Format	Capacité de chargement (feuilles)	
		Bac papier	Bacs papier 1 à 4
Epson Photo Quality Self Adhesive Sheets	A4	1	-

## Papier disponible dans le commerce

### Remarque:

- 8,5×13 pouces, 16K (195×270 mm) et Half Letter ne sont pas disponibles lors d'une impression avec le pilote PostScript.
- Reportez-vous aux informations suivantes pour savoir quels sont les types de papier disponible pour une impression recto verso.

« Papier pour impression recto verso » à la page 488

### Papiers ordinaires (60 à 90 g/m<sup>2</sup>), Papiers fins (52 à 59 g/m<sup>2</sup>)

Le papier ordinaire comprend le papier de copie, le papier préimprimé (sur lequel sont préimprimés divers formulaires tels que les bordereaux), le papier en-tête, le papier couleur, le papier recyclé et le papier ordinaire de haute qualité.

Format	Capacité de chargement (feuilles)	
	Bac papier	Bacs papier 1 à 4
Legal*, Indian-Legal*, 8,5 x 13 pouces*, Letter, A4, B5, Executive, A5, Half letter, 16K (195×270 mm), B6, A6, SP1 (210×270 mm), SP2 (210×149 mm), SP3 (100×170 mm), SP4 (130×182 mm)	Jusqu'à la ligne indiquée par le symbole triangulaire sur le guide latéral.  (ou 100 feuilles)  Cependant, une seule feuille pour les formats de papier définis par l'utilisateur avec une longueur de 356,1 mm ou plus.	Jusqu'à la ligne indiquée par le symbole triangulaire sur le guide latéral.  (ou 500 feuilles)
Défini par l'utilisateur (mm) (Largeur : 85 à 215,9, Longueur : 140 à 297)  (Largeur : 85 à 215,9, Longueur : 140 à 355,6*)		
Défini par l'utilisateur (mm) (Largeur : 55 à 215,9, Longueur : 140 à 1200)		-

\*: Bac papier 1 n'est pas pris en charge.

### Remarque:

Lorsque vous imprimez sur du papier de 356,1 mm de long ou plus avec le format défini par l'utilisateur, la vitesse d'impression sera ralentie.

### Papier épais (91 à 105 g/m<sup>2</sup>)

Format	Capacité de chargement (feuilles)	
	Bac papier	Bacs papier 1 à 4
Legal*, Indian-Legal*, 8,5 x 13 pouces*, Letter, A4, B5, Executive, A5, Half letter, 16K (195x270 mm), B6, A6, SP1 (210x270 mm), SP2 (210x149 mm), SP3 (100x170 mm), SP4 (130x182 mm)	Jusqu'à la ligne indiquée par le symbole triangulaire sur le guide latéral. (ou 80 feuilles) Cependant, une seule feuille pour les formats de papier définis par l'utilisateur avec une longueur de 356,1 mm ou plus.	Jusqu'à la ligne indiquée par le symbole triangulaire sur le guide latéral. (ou 400 feuilles)
Défini par l'utilisateur (mm) (Largeur : 85 à 215,9, Longueur : 140 à 297) (Largeur : 85 à 215,9, Longueur : 140 à 355,6*)		
Défini par l'utilisateur (mm) (Largeur : 55 à 215,9, Longueur : 140 à 1200)		–

\*: Bac papier 1 n'est pas pris en charge.

**Remarque:**

Lorsque vous imprimez sur du papier de 356,1 mm de long ou plus avec le format défini par l'utilisateur, la vitesse d'impression sera ralentie.

### Papier épais (106 à 135 g/m<sup>2</sup>)

Format	Capacité de chargement (feuilles)	
	Bac papier	Bacs papier 1 à 4
Legal*, Indian-Legal*, 8,5 x 13 pouces*, Letter, A4, B5, Executive, A5, Half letter, 16K (195x270 mm), B6, A6, SP1 (210x270 mm), SP2 (210x149 mm), SP3 (100x170 mm), SP4 (130x182 mm)	Jusqu'à la ligne indiquée par le symbole triangulaire sur le guide latéral. (ou 50 feuilles) Cependant, une seule feuille pour les formats de papier définis par l'utilisateur avec une longueur de 356,1 mm ou plus.	Jusqu'à la ligne indiquée par le symbole triangulaire sur le guide latéral. (ou 350 feuilles)
Défini par l'utilisateur (mm) (Largeur : 85 à 215,9, Longueur : 140 à 297) (Largeur : 85 à 215,9, Longueur : 140 à 355,6*)		
Défini par l'utilisateur (mm) (Largeur : 55 à 215,9, Longueur : 140 à 1200)		–

\*: Bac papier 1 n'est pas pris en charge.

**Remarque:**

Lorsque vous imprimez sur du papier de 356,1 mm de long ou plus avec le format défini par l'utilisateur, la vitesse d'impression sera ralentie.

### Papier épais (136 à 160 g/m<sup>2</sup>)

Format	Capacité de chargement (feuilles)	
	Bac papier	Bacs papier 1 à 4
Legal*, Indian-Legal*, 8,5 x 13 pouces*, Letter, A4, B5, Executive, A5, Half letter, 16K (195x270 mm), B6, A6, SP1 (210x270 mm), SP2 (210x149 mm), SP3 (100x170 mm), SP4 (130x182 mm)	Jusqu'à la ligne indiquée par le symbole triangulaire sur le guide latéral. (ou 50 feuilles)  Cependant, une seule feuille pour les formats de papier définis par l'utilisateur avec une longueur de 356,1 mm ou plus.	Jusqu'à la ligne indiquée par le symbole triangulaire sur le guide latéral. (ou 250 feuilles)
Défini par l'utilisateur (mm) (Largeur : 85 à 215,9, Longueur : 140 à 297)  (Largeur : 85 à 215,9, Longueur : 140 à 355,6*)		
Défini par l'utilisateur (mm) (Largeur : 55 à 215,9, Longueur : 140 à 1200)		–

\*: Bac papier 1 n'est pas pris en charge.

**Remarque:**

Lorsque vous imprimez sur du papier de 356,1 mm de long ou plus avec le format défini par l'utilisateur, la vitesse d'impression sera ralentie.

### Papier épais (161 à 250 g/m<sup>2</sup>)

Format	Capacité de chargement (feuilles)	
	Bac papier	Bacs papier 2 à 4*
Legal, Indian-Legal, 8,5 x 13 pouces, Letter, A4, B5, Executive, A5, Half letter, 16K (195x270 mm), B6, A6, SP1 (210x270 mm), SP2 (210x149 mm), SP3 (100x170 mm), SP4 (130x182 mm)	Jusqu'à la ligne indiquée par le symbole triangulaire sur le guide latéral. (ou 30 feuilles)  Cependant, une seule feuille pour les formats de papier définis par l'utilisateur avec une longueur de 356,1 mm ou plus.	Jusqu'à la ligne indiquée par le symbole triangulaire sur le guide latéral. (ou 125 feuilles)
Défini par l'utilisateur (mm) (Largeur : 85 à 215,9, Longueur : 140 à 355,6)		
Défini par l'utilisateur (mm) (Largeur : 55 à 215,9, Longueur : 140 à 1200)		–

\*: Bac papier 1 n'est pas pris en charge.

**Remarque:**

Lorsque vous imprimez sur du papier de 356,1 mm de long ou plus avec le format défini par l'utilisateur, la vitesse d'impression sera ralentie.

## Enveloppe\*

Format	Capacité de chargement (enveloppes)	
	Bac papier	Bacs papier 1 à 4
Enveloppe #10, Enveloppe DL, Enveloppe C6, Enveloppe C5	10	30
Enveloppe C4	1	-

\* Si le volet est réglé sur le bord court, assurez-vous d'inclure le volet lors du réglage de la taille définie par l'utilisateur.

## Épaisseurs de papier disponibles

Les épaisseurs de papier suivantes sont disponibles (poids du papier en g/m<sup>2</sup> : par 1 m<sup>2</sup> exprimé en grammes). Même si l'épaisseur du papier est conforme, la qualité du papier (l'orientation de son grain, sa rigidité, etc.) peut diminuer la qualité d'impression ou provoquer des bourrages papier.

Type de papier	Épaisseur du papier (grammage)
Papier ordinaire Papier de copie Papier fin Papier épais Papier de haute qualité	52 à 250 g/m <sup>2</sup>
En tête Papier recyclé Papier couleur Papier pré-imprimé	60 à 90 g/m <sup>2</sup>
Enveloppe #10 DL C6 C5 C4	75 à 100 g/m <sup>2</sup>

## Papier pour impression recto verso

### Papier Epson authentique

- Epson Business Paper
- Epson Bright White Ink Jet Paper
- Epson Double-sided Photo Quality Ink Jet Paper

### **Papier disponible dans le commerce**

Papier ordinaire, papier de copie, papier préimprimé, papier à en-tête, papier couleur, papier recyclé, papier ordinaire de haute qualité, papier épais

**Remarque:**

- Les formats B6 et A6 ne sont pas pris en charge pour une impression recto verso automatique.
- Pour une impression recto verso automatique avec des formats de papier personnalisés, choisissez des formats allant de 139,7 à 215,9 × 210 à 355,6 mm.

### **Types de papier non disponibles**

N'utilisez pas les papiers suivants. L'utilisation de ces papiers pourrait provoquer des bourrages, des documents tachés ou un endommagement de l'imprimante.

- Papiers gondolés et humides
- Papiers qui n'ont pas séché après l'impression d'un côté.
- Papiers en ouate et courbés
- Papiers déchirés, découpés, pliés
- Papiers trop épais, trop fins
- Papier pré-imprimé utilisé avec d'autres types d'imprimantes, imprimantes à transfert thermique, imprimantes ou copieurs page par page
- Papier perforé
- Papier portant des autocollants
- Papiers reliés ensemble avec du ruban adhésif, des agrafes, des trombones, perforations, etc.
- N'utilisez pas des enveloppes comportant des surfaces collantes sur les rabats, ni des enveloppes à fenêtres.

---

## **Informations produit sur les consommables**

### **Codes des cartouches d'encre**

Les codes suivants correspondent aux cartouches d'encre d'origine Epson.

**Remarque:**

- Les codes de cartouche d'encre varient selon la région. Pour connaître les codes utilisés dans votre région, contactez l'assistance Epson.
- Toutes les cartouches ne sont pas disponibles dans toutes les régions.
- Même si certaines cartouches d'encre sont entaillées lors du processus d'emballage sous vide, la quantité et la qualité de l'encre sont garanties et elles peuvent toujours être utilisées sans problème. N'ouvrez pas l'emballage de la cartouche d'encre jusqu'à ce que vous soyez prêt à remplacer l'ancienne cartouche.
- Les cartouches d'encre peuvent contenir des matériaux recyclés. Cela n'affecte cependant pas le fonctionnement ou les performances de l'imprimante.
- Les spécifications et l'apparence de la cartouche d'encre peuvent être modifiées sans notification préalable à des fins d'amélioration.

### Pour l'Europe et l'Afrique

AM-C550 Series

BK : Black (Noir)	C : Cyan	M : Magenta	Y : Yellow (Jaune)
T08Q1	T08Q2	T08Q3	T08Q4

AM-C400 Series

BK : Black (Noir)	C : Cyan	M : Magenta	Y : Yellow (Jaune)
T08N1	T08N2	T08N3	T08N4

Les utilisateurs européens peuvent consulter le site Web suivant pour plus d'informations concernant le rendement des cartouches d'encre Epson.

<http://www.epson.eu/pageyield>

### Pour l'Australie, la Nouvelle-Zélande et l'Asie, sauf Inde, Bangladesh, Sri Lanka et Népal

AM-C550 Series

BK : Black (Noir)	C : Cyan	M : Magenta	Y : Yellow (Jaune)
T08M1	T08M2	T08M3	T08M4

AM-C400 Series

BK : Black (Noir)	C : Cyan	M : Magenta	Y : Yellow (Jaune)
T08L1	T08L2	T08L3	T08L4

### Pour Inde, Bangladesh, Sri Lanka et Népal

BK : Black (Noir)	C : Cyan	M : Magenta	Y : Yellow (Jaune)
T08K1	T08K2	T08K3	T08K4

Epson vous recommande d'utiliser des cartouches d'encre d'origine Epson. Epson ne saurait garantir la qualité ou la fiabilité de cartouches d'encre non authentiques. Leur utilisation peut causer des dommages non couverts par les garanties Epson et l'imprimante peut fonctionner de manière imprévisible, selon les circonstances. Les informations relatives aux niveaux d'encre des cartouches non authentiques peuvent ne pas s'afficher.

## Code du boîtier de maintenance

Nous vous recommandons d'utiliser un boîtier de maintenance d'origine Epson.

Code du boîtier de maintenance : C9372



**Important:**

Lorsqu'un boîtier de maintenance a été installé dans une imprimante, il ne peut plus être utilisé dans une autre.

## Codes des rouleaux de saisie

Epson recommande d'utiliser des rouleaux de saisie Epson authentiques.

Reportez-vous aux codes suivants.

### Pour tous les pays excepté l'Inde, le Bangladesh, le Sri Lanka et le Népal

Rouleau d'alimentation papier pour cassette : C12C937631

Rouleau d'alimentation papier pour bac papier : C12C937651

Rouleau d'alimentation papier pour ADF : C12C937611

### Pour l'Inde, le Bangladesh, le Sri Lanka et le Népal

Rouleau d'alimentation papier pour cassette : C12C937641

Rouleau d'alimentation papier pour bac papier : C12C937661

Rouleau d'alimentation papier pour ADF : C12C937621

#### Remarque:

Contactez l'assistance Epson pour votre rouleau de maintenance.

## Informations sur les éléments en option

### Codes des éléments en option

#### Cartes optionnelles

Élément en option	Code
Carte de télécopie (Super G3/G3 Multi Fax Board)	C12C934491 (pour les utilisateurs du monde entier)
	C12C935271 (pour les utilisateurs en Australie et en Nouvelle-Zélande)
	C12C934501 (pour les utilisateurs en Inde)
	C12C935691 (pour les utilisateurs à Taïwan)

#### Autres éléments en option

Élément en option	Code
Bureau du dispositif d'authentification-P1 (Authentication Device Table-P1)	C12C937381 (pour les utilisateurs du monde entier)
	C12C937391 (pour les utilisateurs en Inde, au Bangladesh, au Sri Lanka et au Népal)
Bac unique optionnel-P1 (Optional Single Cassette-P1)	C12C937441 (pour les utilisateurs du monde entier)
	C12C937451 (pour les utilisateurs en Inde, au Bangladesh, au Sri Lanka et au Népal)
Bac double optionnel-P2 (Optional Dual Cassette-P2)	C12C937461 (pour les utilisateurs du monde entier)
	C12C937471 (pour les utilisateurs en Inde, au Bangladesh, au Sri Lanka et au Népal)

Élément en option	Code
Verrou de bac papier-P1 (Paper Cassette Lock-P1)	C12C936771 (pour les utilisateurs du monde entier) C12C936921 (pour les utilisateurs en Inde, au Bangladesh, au Sri Lanka et au Népal)
Interface LAN sans fil-P1 (Wireless LAN Interface-P1)	Les codes de pièces varient selon les régions. C12C936861 C12C937011 C12C937021
Carte d'extension-P1 (Expansion Board-P1)	C12C936801 (pour les utilisateurs du monde entier) C12C936951 (pour les utilisateurs en Inde, au Bangladesh, au Sri Lanka et au Népal)
Stabilisateur-P1 (Stabiliser-P1)	C12C937221 (pour les utilisateurs du monde entier) C12C939561 (pour les utilisateurs en Inde, au Bangladesh, au Sri Lanka et au Népal)

## Informations relatives aux logiciels

Cette section présente certaines des applications disponibles pour votre imprimante. Pour obtenir la liste des logiciels pris en charge, consultez le site Web Epson suivant ou lancez Epson Software Updater. Vous pouvez télécharger les dernières applications.

<http://www.epson.com>

### Informations connexes

➔ « Application pour mettre à jour les logiciels et micrologiciels (Epson Software Updater) » à la page 503

## Application d'impression depuis un ordinateur (pilote d'imprimante Windows)

Le pilote de l'imprimante contrôle l'imprimante en fonction des commandes d'une application. La définition des paramètres du pilote de l'imprimante permet d'obtenir des résultats d'impression optimaux. Vous pouvez également vérifier le statut de l'imprimante ou préserver son fonctionnement à l'aide de l'utilitaire du pilote de l'imprimante.

### Remarque:

*Vous pouvez modifier la langue du pilote de l'imprimante. Sélectionnez la langue que vous souhaitez utiliser sous le paramètre **Langue** au niveau de l'onglet **Utilitaire**.*

### Accès au pilote de l'imprimante à partir des applications

Pour définir des paramètres qui s'appliquent uniquement à l'application que vous utilisez, vous devez accéder au pilote de l'imprimante depuis l'application en question.

Sélectionnez **Imprimer** ou **Configuration de l'impression** dans le menu **Fichier**. Sélectionnez votre imprimante, puis cliquez sur **Préférences** ou **Propriétés**.

### Remarque:

*Le fonctionnement varie selon l'application. Pour plus de détails, reportez-vous à l'aide de l'application.*



## Accès au pilote d'impression à partir du panneau de commande

Pour configurer les paramètres qui s'appliquent à toutes les applications, accédez-y à partir du panneau de commande.

### Windows 11

Cliquez sur le bouton Démarrer, puis sélectionnez **Toutes les apps > Outils de Windows > Panneau de configuration > Afficher les périphériques et imprimantes** sous **Matériel et audio > Bluetooth et périphériques > Imprimantes et scanners**, cliquez sur votre imprimante et sélectionnez **Options d'impression**.

### Windows 10/Windows Server 2022/Windows Server 2019/Windows Server 2016

Cliquez sur le bouton Démarrer, puis sélectionnez **Système Windows > Panneau de commande > Afficher les périphériques et imprimantes** dans **Matériel et audio**. Cliquez avec le bouton droit de la souris sur l'imprimante, ou maintenez-le enfoncé et sélectionnez **Options d'impression**.

### Windows 8.1/Windows 8/Windows Server 2012 R2/Windows Server 2012

Sélectionnez **Bureau > Paramètres > Panneau de commande > Afficher les périphériques et imprimantes** sous **Matériel et audio**. Cliquez avec le bouton droit de la souris sur l'imprimante, ou maintenez-le enfoncé et sélectionnez **Options d'impression**.

### Windows 7/Windows Server 2008 R2

Cliquez sur le bouton Démarrer, puis sélectionnez **Panneau de commande > Afficher les périphériques et imprimantes** sous **Matériel et audio**. Faites un clic droit sur votre imprimante, puis sélectionnez **Options d'impression**.

### Windows Server 2008

Cliquez sur le bouton Démarrer, puis sélectionnez **Panneau de configuration > Imprimantes** (sous **Matériel et audio**). Faites un clic droit sur votre imprimante, puis sélectionnez **Options d'impression**.

## Accès au pilote d'impression à partir de l'icône de l'imprimante dans la barre des tâches

L'icône de l'imprimante dans la barre des tâches du bureau est une icône de raccourci vous permettant d'accéder rapidement au pilote de l'imprimante.

Si vous cliquez sur l'icône de l'imprimante et sélectionnez **Paramètres imprimante**, vous pouvez accéder à la même fenêtre de paramètres de l'imprimante que celle affichée sur le panneau de commande. Vous pouvez vérifier le statut de l'imprimante si vous double-cliquez sur cette icône.

### **Remarque:**

*Si l'icône de l'imprimante n'est pas affichée dans la barre des tâches, accédez à la fenêtre du pilote de l'imprimante, cliquez sur **Préférences du contrôle** au niveau de l'onglet **Utilitaire** et sélectionnez **Enregistrez l'icône du raccourci dans la barre des tâches**.*

## Démarrage de l'utilitaire

Accédez à la fenêtre du pilote d'impression. Cliquez sur l'onglet **Utilitaire**.

## Informations connexes

➔ [« Options de menu du pilote d'impression » à la page 210](#)

## Guide du pilote d'impression Windows

### EPSON Status Monitor 3

Vous pouvez l'utiliser pour surveiller l'état de votre imprimante et afficher les messages d'erreur et plus encore. Vous pouvez également vérifier l'état des consommables et la progression de l'impression. Vous devez installer ce logiciel pour pouvoir l'utiliser.

#### Informations connexes

➔ « [Installation séparée des applications](#) » à la page 403

## Application d'impression depuis un ordinateur (pilote d'imprimante Mac OS)

Le pilote de l'imprimante contrôle l'imprimante en fonction des commandes d'une application. La définition des paramètres du pilote de l'imprimante permet d'obtenir des résultats d'impression optimaux. Vous pouvez également vérifier le statut de l'imprimante ou préserver son fonctionnement à l'aide de l'utilitaire du pilote de l'imprimante.

### Accès au pilote de l'imprimante à partir des applications

Cliquez sur **Configuration de la page** ou **Imprimer** dans le menu **Fichier** de votre application. Si nécessaire, cliquez sur **Afficher les détails** (ou ▼) pour agrandir la fenêtre d'impression.

#### *Remarque:*

*En fonction de l'application utilisée, l'option **Mise en page** peut ne pas s'afficher dans le menu **Fichier**, et les opérations pour afficher l'écran d'impression peuvent varier. Reportez-vous à l'aide de l'application pour en savoir plus.*

### Démarrage de l'utilitaire

Sélectionnez **Préférences système** (ou **Paramètres système**) dans le menu Apple > **Imprimantes et scanners** (ou **Impression et numérisation, Impression et fax**), puis sélectionnez l'imprimante. Cliquez sur **Options et fournitures** > **Utilitaire** > **Ouvrir l'utilitaire de l'imprimante**.

#### Informations connexes

➔ « [Options de menu du pilote d'impression](#) » à la page 240

## Guide du pilote d'impression Mac OS

### Epson Printer Utility

Vous pouvez vérifier l'état de l'imprimante et les erreurs en démarrant le **EPSON Status Monitor**.

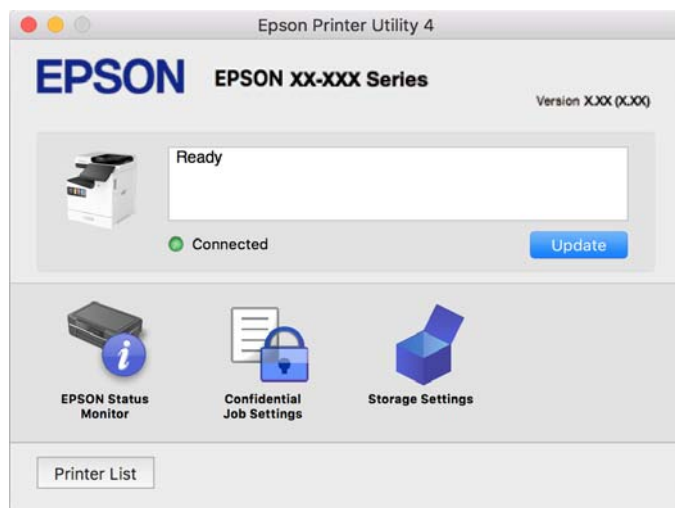

## Application capable d'imprimer les polices PostScript (pilote d'imprimante PostScript Windows)

Le pilote d'imprimante PostScript permet à l'imprimante de recevoir et d'interpréter les instructions dans le langage de description de page envoyées depuis l'ordinateur, et de les imprimer correctement. Ceci convient à l'impression depuis des applications compatibles avec PostScript utilisées pour la CAO.

### Accès au pilote de l'imprimante à partir des applications

Pour définir des paramètres qui s'appliquent uniquement à l'application que vous utilisez, vous devez accéder au pilote de l'imprimante depuis l'application en question.

Sélectionnez **Imprimer** ou **Configuration de l'impression** dans le menu **Fichier**. Sélectionnez votre imprimante, puis cliquez sur **Préférences** ou **Propriétés**.

#### Remarque:

*Le fonctionnement varie selon l'application. Pour plus de détails, reportez-vous à l'aide de l'application.*

### Accès au pilote d'impression à partir du panneau de commande

Pour configurer les paramètres qui s'appliquent à toutes les applications, accédez-y à partir du panneau de commande.

#### Windows 11

Cliquez sur le bouton Démarrer, puis sélectionnez **Toutes les apps > Outils de Windows > Panneau de configuration > Afficher les périphériques et imprimantes** sous **Matériel et audio > Bluetooth & périphériques > Imprimantes et scanners**, cliquez sur votre imprimante et sélectionnez **Options d'impression**.

#### Windows 10/Windows Server 2022/Windows Server 2019/Windows Server 2016

Cliquez sur le bouton Démarrer, puis sélectionnez **Système Windows > Panneau de commande > Afficher les périphériques et imprimantes** sous **Matériel et audio**. Faites un clic droit sur l'imprimante ou maintenez la pression dessus, puis sélectionnez **Options d'impression**.

- Windows 8.1/Windows 8/Windows Server 2012 R2/Windows Server 2012

Sélectionnez **Bureau > Paramètres > Panneau de commande > Afficher les périphériques et imprimantes** sous **Matériel et audio**. Faites un clic droit sur l'imprimante ou maintenez la pression dessus, puis sélectionnez **Options d'impression**.

- Windows 7/Windows Server 2008 R2

Cliquez sur le bouton Démarrer, puis sélectionnez **Panneau de commande > Afficher les périphériques et imprimantes** sous **Matériel et audio**. Faites un clic droit sur votre imprimante, puis sélectionnez **Options d'impression**.

- Windows Server 2008

Cliquez sur le bouton Démarrer, puis sélectionnez **Panneau de configuration > Imprimantes** (sous **Matériel et audio**). Faites un clic droit sur votre imprimante, puis sélectionnez **Options d'impression**.

### Accès au pilote d'impression à partir de l'icône de l'imprimante dans la barre des tâches

L'icône de l'imprimante dans la barre des tâches du bureau est une icône de raccourci vous permettant d'accéder rapidement au pilote de l'imprimante.

Si vous cliquez sur l'icône de l'imprimante et sélectionnez **Paramètres imprimante**, vous pouvez accéder à la même fenêtre de paramètres de l'imprimante que celle affichée sur le panneau de commande. Vous pouvez vérifier le statut de l'imprimante si vous double-cliquez sur cette icône.

### Informations connexes

➔ [« Options de menu du pilote d'impression PostScript » à la page 235](#)

## Application capable d'imprimer les polices PostScript (pilote d'imprimante PostScript Mac OS)

Le pilote d'imprimante PostScript permet à l'imprimante de recevoir et d'interpréter les instructions dans le langage de description de page envoyées depuis l'ordinateur, et de les imprimer correctement. Ceci convient à l'impression depuis des applications compatibles avec PostScript utilisées pour la CAO.

### Accès au pilote de l'imprimante à partir des applications

Cliquez sur **Configuration de la page** ou **Imprimer** dans le menu **Fichier** de votre application. Si nécessaire, cliquez sur **Afficher les détails** (ou ▼) pour agrandir la fenêtre d'impression.

#### Remarque:

*En fonction de l'application utilisée, l'option **Mise en page** peut ne pas s'afficher dans le menu **Fichier**, et les opérations pour afficher l'écran d'impression peuvent varier. Reportez-vous à l'aide de l'application pour en savoir plus.*

### Démarrage de l'utilitaire

Sélectionnez **Préférences système** (ou **Paramètres système**) dans le menu Apple > **Imprimantes et scanners** (ou **Impression et numérisation, Impression et fax**), puis sélectionnez l'imprimante. Cliquez sur **Options et fournitures > Utilitaire > Ouvrir l'utilitaire de l'imprimante**.

### Informations connexes

➔ [« Options de menu du pilote d'impression PostScript » à la page 248](#)

## Application prenant en charge le langage d'impression PCL (pilote d'imprimante PCL)

Le pilote d'imprimante PCL permet à l'imprimante de recevoir et d'interpréter les instructions dans le langage de description de page envoyées depuis l'ordinateur, et de les imprimer correctement. Ceci convient à l'impression depuis des applications génériques telles que Microsoft Office.

**Remarque:**

Mac OS n'est pas pris en charge.

Connectez l'imprimante au même réseau que l'ordinateur, puis suivez la procédure ci-dessous pour installer le pilote d'imprimante.

1. Téléchargez le fichier exécutable du pilote sur le site Web de support d'Epson.

<http://www.epson.eu/Support> (Europe uniquement)

<http://support.epson.net/>

2. Double-cliquez sur le fichier exécutable.
3. Suivez les instructions qui s'affichent à l'écran pour le reste de l'installation.

**Remarque:**

Si votre produit a été livré avec un disque de logiciels, vous pouvez également procéder à l'installation à l'aide du disque. Rendez-vous dans « Driver\PCL Universal ».

## Application de numérisation de documents (Document Capture Pro)

Document Capture Pro\* est une application qui vous permet de numériser des originaux tels que des documents.

Dans cette application, la méthode d'enregistrement des images est conservée sous forme de *tâche*. L'enregistrement d'une série d'opérations en tant que tâche vous permet de les réaliser en sélectionnant simplement cette tâche. Des tâches prédéfinies sont disponibles pour vous permettre d'enregistrer les images numérisées vers un ordinateur.

Pour plus de détails sur ses fonctionnalités, reportez-vous à l'aide de l'application Document Capture Pro.

**Remarque:**

Non seulement vous pouvez réaliser des tâches depuis l'ordinateur, mais également depuis le panneau de commande de l'imprimante connectée à un réseau.

\* Les noms sont indiqués pour Windows. Sous Mac OS, le nom est Document Capture.

### Démarrage sous Windows

- Windows 11

Cliquez sur le bouton Démarrer, puis sélectionnez **Toutes les applications > Epson Software > Document Capture Pro**.

- Windows 10

Cliquez sur le bouton Démarrer, puis sélectionnez **Epson Software > Document Capture Pro**.

- Windows 8.1/Windows 8

Entrez le nom de l'application dans l'icône Rechercher, puis sélectionnez l'icône affichée.

Windows 7

Cliquez sur le bouton Démarrer, puis sélectionnez **Tous les programmes > Epson Software > Document Capture Pro**.

### Démarrage sous Mac OS

Sélectionnez **Aller > Applications > Epson Software > Document Capture**.

## DCP Enhanced OCR

Cette option vous permet d'accéder à des fonctions supplémentaires de Document Capture Pro. Lorsque vous achetez une licence, vous pouvez alors accéder aux fonctions suivantes.

Reportez-vous à l'aide de l'application Document Capture Pro pour plus de détails.

**Remarque:**

*DCP Enhanced OCR n'est pas compatible avec Windows Server et Mac OS.*

Formats d'enregistrement supplémentaires :

Vous pouvez sélectionner Microsoft® Word, Microsoft® Excel®, et Microsoft® PowerPoint® comme format de fichier.

Fonction de conversion de haute qualité (PDF consultable) :

Vous pouvez accéder à des fonctions de conversion de meilleure qualité en utilisant des PDF consultables.

Index supplémentaires définis par l'utilisateur :

Vous pouvez créer un index défini par l'utilisateur lors de la création d'un travail. Vous pouvez définir un index défini par l'utilisateur basé sur des codes-barres ou la reconnaissance optique de caractères (OCR), et le sortir sous forme de données d'index.

Options supplémentaires pour la sortie des éléments d'index :

Les options suivantes sont ajoutées aux paramètres d'index lors de la création d'un travail.

Séparation de l'index > **Document**

Vous pouvez enregistrer l'index en unités du fichier image à sortir.

Nom du fichier > **Nom du fichier**

Vous pouvez également ajouter le nom du fichier de l'image numérisée au fichier d'index.

## Application de contrôle du scanner (Epson Scan 2)

Epson Scan 2 est un pilote qui vous permet de contrôler votre scanner. Vous pouvez définir la taille, la résolution, la luminosité, le contraste et la qualité de l'image numérisée. Vous pouvez également démarrer cette application depuis une application de numérisation compatible TWAIN. Pour plus de détails sur l'utilisation des fonctionnalités, reportez-vous à l'aide du logiciel.

### Démarrage sous Windows

**Remarque:**

*Sous Windows Server, vérifiez que la fonction **Expérience utilisateur** est installée.*

Windows 11

Cliquez sur le bouton Démarrer, puis sélectionnez **Toutes les applications > EPSON > Epson Scan 2**.

- Windows 10/Windows Server 2022/Windows Server 2019/Windows Server 2016  
Cliquez sur le bouton Démarrer, puis sélectionnez **EPSON > Epson Scan 2**.
- Windows 8.1/Windows 8/Windows Server 2012 R2/Windows Server 2012  
Entrez le nom de l'application dans l'icône Rechercher, puis sélectionnez l'icône affichée.
- Windows 7/Windows Server 2008 R2/Windows Server 2008  
Cliquez sur le bouton Démarrer, puis sélectionnez **Tous les programmes** ou **Programmes > EPSON > Epson Scan 2**.

### Démarrage sous Mac OS

Sélectionnez **Aller > Applications > Epson Software > Epson Scan 2**.

## Application de configuration et d'envoi de télécopies (FAX Utility)

FAX Utility est une application qui vous permet de configurer divers paramètres pour l'envoi et la réception de fax à partir d'un ordinateur. Vous pouvez créer ou modifier la liste des contacts à utiliser lors de l'envoi d'un fax, configurer l'enregistrement des fax reçus au format PDF sur l'ordinateur, et plus encore. Pour plus de détails, reportez-vous à l'aide de l'application.

### Remarque:

- Les systèmes d'exploitation Windows Server ne sont pas pris en charge.*
- Avant d'installer le FAX Utility, vérifiez que vous avez installé le pilote de cette imprimante. Le pilote d'imprimante PostScript ainsi que le pilote d'imprimante Epson Universal ne sont pas inclus.*
- Assurez-vous que FAX Utility a été installé. Voir « Démarrage sous Windows » ou « Démarrage sous Mac OS » ci-dessous, pour vérifier que l'application a été installée.*

### Démarrage sous Windows

- Windows 11  
Cliquez sur le bouton Démarrer, puis sélectionnez **All Apps > Epson Software > FAX Utility**.
- Windows 10  
Cliquez sur le bouton Démarrer, puis sélectionnez **Epson Software > FAX Utility**.
- Windows 8.1/Windows 8  
Entrez le nom de l'application dans l'icône Rechercher, puis sélectionnez l'icône affichée.
- Windows 7  
Cliquez sur le bouton Démarrer, puis sélectionnez **Tous les programmes** (ou **Programmes**) > **Epson Software > FAX Utility**.

### Démarrage sous Mac OS

Sélectionnez **Préférences système** (ou **Paramètres système**) dans le menu Apple > **Imprimantes et scanners** (ou **Impression et numérisation, Impression et fax**), puis sélectionnez l'imprimante (FAX). Cliquez sur **Options et fournitures > Utilitaire > Ouvrir l'utilitaire de l'imprimante**.

### Informations connexes

- ➔ [« Envoi d'un fax à partir d'un ordinateur » à la page 357](#)
- ➔ [« Réception de fax sur un ordinateur » à la page 362](#)

## Application d'envoi de télécopies (pilote PC-FAX)

Le pilote PC-FAX est une application qui permet d'envoyer un document, créé sur une application séparée, directement en tant que fax à partir de l'ordinateur. Le pilote PC-FAX est installé lorsque vous installez FAX Utility. Pour plus de détails, reportez-vous à l'aide de l'application.

### Remarque:

- Les systèmes d'exploitation Windows Server ne sont pas pris en charge.
- Vérifiez si le pilote PC-FAX a été installé. Voir « Accès sous Windows » ou « Accès sous Mac OS » ci-dessous.
- Le fonctionnement est différent en fonction de l'application utilisée pour créer le document. Pour plus de détails, reportez-vous à l'aide de l'application.

### Accès sous Windows

Dans l'application, sélectionnez **Imprimer** ou **Configuration de l'impression** dans le menu **Fichier**. Sélectionnez votre imprimante (FAX), puis cliquez sur **Préférences** ou **Propriétés**.

### Accès sous Mac OS

Dans l'application, sélectionnez **Imprimer** dans le menu **Fichier**. Sélectionnez votre imprimante (FAX) comme paramètre **Imprimante**, puis sélectionnez **Paramètres fax** ou **Paramètres du destinataire** dans le menu contextuel.

### Informations connexes

➔ [« Envoi d'un fax à partir d'un ordinateur » à la page 357](#)

## Application pour la configuration des opérations de l'imprimante (Web Config)

Web Config est une application qui fonctionne dans un navigateur Web, tel qu'Microsoft Edge ou Safari, sur un ordinateur ou un périphérique intelligent. Vous pouvez vérifier l'état de l'imprimante ou modifier les paramètres du service réseau et de l'imprimante. Pour utiliser l'application Web Config, connectez l'imprimante et l'ordinateur ou le périphérique au même réseau.

Les navigateurs suivants sont pris en charge. Utilisez la version la plus récente.

Microsoft Edge, Internet Explorer, Firefox, Chrome, Safari

### Remarque:

Vous pourriez avoir à saisir le mot de passe de l'administrateur lorsque vous utilisez Web Config. Consultez les informations connexes ci-dessous pour plus de détails.

### Informations connexes

➔ [« Mot de passe administrateur par défaut » à la page 19](#)

## Exécution de Web Config sur un navigateur Web

1. Vérifiez l'adresse IP de l'imprimante.

Sélectionnez l'icône réseau affichée sur l'écran d'accueil de l'imprimante, puis sélectionnez la méthode de connexion active pour confirmer l'adresse IP de l'imprimante.



**Remarque:**

Vous pouvez également vérifier l'adresse IP en imprimant le rapport de connexion réseau.

2. Lancez un navigateur Web depuis un ordinateur ou un périphérique connecté, puis saisissez l'adresse IP de l'imprimante.

Format :

IPv4 : http://adresse IP de l'imprimante/

IPv6 : http://[adresse IP de l'imprimante]/

Exemples :

IPv4 : http://192.168.100.201/

IPv6 : http://[2001:db8::1000:1]/

**Remarque:**

Grâce au périphérique connecté, vous pouvez également exécuter Web Config depuis l'écran d'informations du produit du Epson Smart Panel.

Étant donné que l'imprimante utilise un certificat autosigné lors d'un accès HTTPS, un avertissement s'affiche lorsque vous lancez Web Config ; mais il n'indique pas un problème et vous pouvez l'ignorer.

### Informations connexes

- ➔ « Impression d'un rapport de connexion réseau » à la page 55
- ➔ « Impression à l'aide de l'application Epson Smart Panel » à la page 252
- ➔ « Importation d'un certificat auto-signé (Windows) » à la page 501
- ➔ « Importation d'un certificat auto-signé (Mac OS) » à la page 502

## Importation d'un certificat auto-signé (Windows)

Après avoir importé un certificat auto-signé, votre navigateur arrête d'afficher un avertissement lors du lancement de Web Config. Contactez votre administrateur pour obtenir plus de détails et les précautions de sécurité concernant les certificats auto-signés.

**Remarque:**

La méthode d'importation du certificat auto-signé dépend de votre environnement.

La méthode d'opération peut différer selon la version du système d'exploitation.

1. Saisissez l'adresse IP de l'imprimante dans votre navigateur pour accéder à Web Config.
2. Sélectionnez l'onglet **Sécurité réseau**.
3. Cliquez sur **Télécharger**,  
Un certificat auto-signé est téléchargé.
4. Cliquez avec le bouton droit sur le certificat téléchargé et sélectionnez **Install Certificate**.
5. Sélectionnez **Machine locale** dans l'écran **Bienvenue dans l'assistant d'importation de certificats**.
6. Cliquez sur **Suivant**, puis cliquez sur **Oui** dans l'écran affiché.
7. Dans l'écran **Magasin de certificats**, sélectionnez **Placer tous les certificats dans le magasin suivant**.

8. Cliquez sur **Parcourir**, sélectionnez **Autorités de certification racine de confiance**, puis cliquez sur **OK**.
9. Cliquez sur **Suivant** dans l'écran **Magasin de certificats**.
10. Dans l'écran **Terminer l'assistant d'importation de certificat**, vérifiez les paramètres et cliquez sur **Terminer**.
11. Cliquez sur **OK** dans l'écran suivant pour terminer.  
Redémarrez votre navigateur pour refléter le certificat auto-signé importé.

### Informations connexes

- ➔ « Exécution de Web Config sur un navigateur Web » à la page 500
- ➔ « À propos de la certification numérique » à la page 620

## Importation d'un certificat auto-signé (Mac OS)

Après avoir importé un certificat auto-signé, votre navigateur arrête d'afficher un avertissement lors du lancement de Web Config. Contactez votre administrateur pour obtenir plus de détails et les précautions de sécurité concernant les certificats auto-signés.

### Remarque:

- La méthode d'importation du certificat auto-signé dépend de votre environnement.
- La méthode d'opération peut différer selon la version du système d'exploitation.

1. Saisissez l'adresse IP de l'imprimante dans votre navigateur pour accéder à Web Config.
2. Sélectionnez l'onglet **Sécurité réseau**.
3. Cliquez sur **Télécharger**,  
Un certificat auto-signé est téléchargé.
4. Double-cliquez sur le certificat téléchargé.  
L'accès au trousseau démarre avec le certificat auto-signé importé.
5. Cliquez sur **Certificats** dans l'écran **Accès au trousseau** et double-cliquez sur le certificat importé.
6. Sélectionnez les éléments suivants dans l'écran affiché.  
**Confiance > Lorsque vous utilisez ce certificat > Toujours confiance**
7. Fermez l'écran pour terminer l'importation.  
Redémarrez votre navigateur pour refléter le certificat auto-signé importé.

### Informations connexes

- ➔ « Exécution de Web Config sur un navigateur Web » à la page 500
- ➔ « À propos de la certification numérique » à la page 620

## Application pour mettre à jour les logiciels et micrologiciels (Epson Software Updater)

EPSON Software Updater est une application qui installe de nouveaux logiciels, et met à jour les micrologiciels et les manuels sur Internet. Si vous souhaitez vérifier les informations de mise à jour régulièrement, vous pouvez définir l'intervalle de vérification des mises à jour dans les paramètres de mise à jour automatique de EPSON Software Updater.

**Remarque:**

*Les systèmes d'exploitation Windows Server ne sont pas pris en charge.*

### Démarrage sous Windows

Windows 11

Cliquez sur le bouton Démarrer, puis sélectionnez **Toutes les applications > EPSON Software > Epson Software Updater**.

Windows 10

Cliquez sur le bouton Démarrer, puis sélectionnez **EPSON Software > Epson Software Updater**.

Windows 8.1/Windows 8

Entrez le nom de l'application dans l'icône Rechercher, puis sélectionnez l'icône affichée.

Windows 7

Cliquez sur le bouton Démarrer, puis sélectionnez **Tous les programmes (ou Programmes) > EPSON Software > Epson Software Updater**.

**Remarque:**

*Vous pouvez également lancer EPSON Software Updater en cliquant sur l'icône de l'imprimante dans la barre des tâches du bureau et en sélectionnant **Mise à jour du logiciel**.*

### Démarrage sous Mac OS

Sélectionnez **Aller > Applications > Epson Software > EPSON Software Updater**.

### Informations connexes

➔ [« Installation séparée des applications » à la page 403](#)

## Logiciel pour configurer des périphériques sur le réseau (Epson Device Admin)

Epson Device Admin est un logiciel d'application multifonction qui gère le périphérique sur le réseau.

Les fonctions suivantes sont disponibles.

- Surveiller ou gérer jusqu'à 2 000 imprimantes ou scanners sur le segment
- Effectuer un rapport détaillé, par exemple pour l'état des consommables ou du produit
- Mettre à jour le micrologiciel du produit
- Introduire le périphérique sur le réseau
- Appliquez les paramètres unifiés à plusieurs périphériques.

Vous pouvez télécharger Epson Device Admin depuis le site Web d'assistance d'Epson. Pour plus d'informations, reportez-vous à la documentation ou à l'aide du logiciel Epson Device Admin.

## Système d'authentification Epson (Epson Print Admin)

Epson Print Admin est un système d'authentification qui vous permet de gérer les appareils Epson, favoriser la réduction des coûts et l'efficacité opérationnelle, tout en garantissant une bonne sécurité. Les fonctionnalités sont répertoriées ci-dessous.

Veillez contacter votre revendeur pour en savoir plus.

- Imprimer après avoir authentifié l'appareil.
- Limiter les appareils, les fonctions et les périodes d'accès de l'appareil pour les utilisateurs.
- Conserver des archives sur tous les utilisateurs et appareils.
- Réaliser des numérisations plus rapidement en enregistrant préalablement les paramètres de numérisation.
- Enregistrer des utilisateurs à l'aide de leurs informations dans Active Directory ou sur le serveur LDAP.

## EPA Advanced Workflows

Il s'agit d'une option permettant d'étendre les fonctions de Epson Print Admin. Avec EPA Advanced Workflows, vous pouvez utiliser les fonctions suivantes avec la numérisation prédéfinie.

Veillez contacter votre revendeur pour en savoir plus.

- Personnaliser les noms des fichiers d'enregistrement
- Créer des PDF consultables
- Trier les fichiers numérisés
- Produire des informations au moment de la numérisation

---

## Liste du menu Paramètres

Sélectionnez **Param.** sur l'écran d'accueil de l'imprimante afin d'effectuer divers paramétrages.

Les noms des fonctions et les éléments du menu de réglage peuvent changer en fonction de la version du firmware.

## Réglages généraux

Sélectionnez les menus sur le panneau de commande comme indiqué ci-dessous.

**Param. > Réglages généraux**

### Param de base

Sélectionnez les menus sur le panneau de commande comme indiqué ci-dessous.

**Param. > Réglages généraux > Param de base**

Luminosité LCD :

Règle la luminosité de l'écran LCD.

Sons :

Muet :

Sélectionnez **Activé** pour couper les sons tels que ceux de **Pression bouton**.

Mode normal :

Sélection du volume, comme **Pression bouton**.

Sonnerie :

Permet de régler le volume de réception d'un fax.

Recevoir un avis si terminé :

Permet de régler le volume lorsque la réception d'un fax est terminée.

Imprimer un avis si terminé :

Permet de régler le volume lorsque l'impression d'un fax reçu est terminée.

Récepteur :

Permet de régler le volume de composition du numéro lors de l'envoi d'un fax.

Envoyer un avis si terminé :

Permet de régler le volume lorsque l'envoi d'un fax est terminé.

Pression bouton :

Permet de régler le volume lorsque vous appuyez sur des éléments sur l'écran du panneau de commande.

Placement de document ADF :

Permet de régler le volume lorsque des originaux sont placés dans le chargeur.

Avis d'achèvement :

Permet de régler le volume lorsque les opérations se sont déroulées correctement.

Tonalité d'erreur :

Permet de régler le volume en cas d'erreur.

Répéter Avertissement d'erreur :

Permet de régler si vous souhaitez répéter ou non le son d'une notification d'erreur.

Type de son :

Permet de choisir le type de son.

Mode Silencieux :

Sélection du volume, comme **Pression bouton** en **Mode silencieux**.

Sonnerie :

Permet de régler le volume de réception d'un fax.

Recevoir un avis si terminé :

Permet de régler le volume lorsque la réception d'un fax est terminée.

Imprimer un avis si terminé :

Permet de régler le volume lorsque l'impression d'un fax reçu est terminée.

Récepteur :

Permet de régler le volume de composition du numéro lors de l'envoi d'un fax.

Envoyer un avis si terminé :

Permet de régler le volume lorsque l'envoi d'un fax est terminé.

Pression bouton :

Permet de régler le volume lorsque vous appuyez sur des éléments sur l'écran du panneau de commande.

Placement de document ADF :

Permet de régler le volume lorsque des originaux sont placés dans le chargeur.

Avis d'achèvement :

Permet de régler le volume lorsque les opérations se sont déroulées correctement.

Tonalité d'erreur :

Permet de régler le volume en cas d'erreur.

Répéter Avertissement d'erreur :

Permet de régler si vous souhaitez répéter ou non le son d'une notification d'erreur.

Type de son :

Permet de choisir le type de son.

Minut. veille : 

Définissez le délai avant d'entrer en mode veille (mode d'économie d'énergie) lorsque l'imprimante n'a effectué aucune opération. L'écran LCD devient noir lorsque le temps défini est écoulé.

Temporisation arrêt : 

Votre produit peut disposer de cette fonction ou de la fonction **Réglages d'arrêt** selon le lieu d'achat.

Sélectionnez ce paramètre pour que l'imprimante s'éteigne automatiquement lorsqu'elle n'est pas utilisée pendant une durée spécifiée. Vous pouvez régler la durée avant application de la fonction de gestion de l'énergie. Toute augmentation affecte l'efficacité énergétique du produit. Prenez en compte l'environnement avant d'apporter une modification.

Réglages d'arrêt : 

Votre produit peut disposer de cette fonction ou de la fonction **Temporisation arrêt** selon le lieu d'achat.

#### Arrêt si inactif :

Sélectionnez ce paramètre pour que l'imprimante s'éteigne automatiquement lorsqu'elle n'est pas utilisée pendant une durée spécifiée. Vous pouvez régler la durée avant application de la fonction de gestion de l'énergie. Toute augmentation affecte l'efficacité énergétique du produit. Prenez en compte l'environnement avant d'apporter une modification.

#### Arrêt si déconnecté:

Sélectionnez ce paramètre pour éteindre l'imprimante après une durée de temps spécifique si tous les ports y compris le port LINE sont déconnectés. Selon votre région, cette fonction peut ne pas être disponible.

Consultez le site Web suivant pour la durée de temps spécifiée.

<https://www.epson.eu/energy-consumption>

#### Régl. Date/Heure :

##### Date/Heure :

Saisissez la date et l'heure actuelles.

##### Heure d'été :

Sélectionnez le paramètre d'heure d'été qui s'applique à votre région.

##### Décalage horaire :

Saisissez le décalage horaire entre votre heure locale et l'heure UTC (Temps Universel Coordonné).

#### Pays/Région :

Sélectionnez le pays ou la région où vous utilisez l'imprimante. Si vous modifiez le pays ou la région, vos paramètres de télécopie sont remis à leur valeur par défaut et vous devez à nouveau les définir.

#### Langue/Language :

Sélectionnez la langue utilisée sur l'écran LCD.

#### Écran de démarrage :

Définissez le menu initial affiché sur l'écran LCD au démarrage de l'imprimante et l'activation d'**Expiration opération**.

#### Modifier Accueil :

Modifiez la disposition des icônes sur l'écran LCD. Vous pouvez aussi ajouter, supprimer et déplacer des icônes.

##### Mise en page :

Permet de définir la mise en page de l'écran d'accueil.

##### Ajouter icône :

Permet d'ajouter une icône à l'écran d'accueil.

##### Supprimer icône :

Permet de supprimer une icône de l'écran d'accueil.

Déplacer icône :

Permet de déplacer une icône vers l'écran d'accueil.

Actions rapides :

Enregistre un raccourci pour les paramètres enregistrés comme préréglage dans l'écran d'accueil.

Restaurer affich des icônes par défaut :

Permet de restaurer l'affichage initial de l'écran d'accueil.

Fond d'écran : 

Modifiez la couleur de fond de l'écran LCD.

Vous pouvez également sélectionner une image d'arrière-plan à partir d'un périphérique mémoire. Seul le format JPEG est pris en charge.

Couleur du thème : 

Modifie la couleur de l'arrière-plan de l'écran supérieur pour chaque fonction.

Modifier la copie d'écran : 

Modifie la disposition des éléments affichés dans l'écran Copie. Vous pouvez toujours restaurer la disposition par défaut après avoir effectué des modifications.

Expiration opération : 

Sélectionnez **Activé** pour revenir à l'écran initial lorsqu'aucune opération n'a été réalisée dans le délai spécifié. Lorsque la fonction de restriction des utilisateurs est active et qu'aucune opération n'a été réalisée dans le délai spécifié, vous êtes déconnecté et renvoyés à l'écran initial. Lorsque l'impression est suspendue à partir du moniteur d'état ou en utilisant le bouton d'annulation ou d'arrêt, et qu'aucune opération n'est effectuée pendant la durée spécifiée, l'impression reprend automatiquement. Si vous sélectionnez **Désact.** pour cette fonction, la reprise n'est pas automatique une fois l'impression suspendue.

Clavier :

Modifiez la disposition du clavier sur l'écran LCD.

Intervalle de répétition des touches :

La répétition des touches est une méthode permettant de saisir des caractères de manière répétée lorsqu'une touche est maintenue enfoncée. Lorsqu'un intervalle de répétition des touches plus long est défini, la vitesse de saisie est plus rapide. Lorsque **Arrêt** a été défini, la répétition des touches ne se produit pas lorsque vous appuyez sur une touche et que vous la maintenez enfoncée.

Écran par défaut (Job/Status): 

Sélectionnez les informations par défaut que vous voulez afficher lorsque vous appuyez sur le **État des travaux**.

Effet écran : 

Sélectionnez **Activé** pour activer les animations lors du basculement entre plusieurs écrans. Si vous sélectionnez **Désact.**, le basculement entre les écrans sera plus rapide.



## Param imprim

Sélectionnez les menus sur le panneau de commande comme indiqué ci-dessous.

### Param. > Réglages généraux > Param imprim

Réglages source papier :

Réglage papier :

Sélectionnez la source de papier pour indiquer la taille et le type de papier que vous avez chargé. Lorsque **Détection auto Taille du papier** est activé, l'imprimante détecte la taille du papier que vous avez chargé.

Bac d'alimentation priorité :

Sélectionnez **Activé** pour accorder une priorité d'impression au papier chargé dans le bac d'alimentation.

Modif auto A4/Lettre :

Sélectionnez **Activé** pour alimenter à partir de la source définie comme papier au format A4 lorsqu'aucune source de papier n'est définie au format Lettre, ou alimente à partir de la source de papier définie comme papier au format Lettre lorsqu'aucune source n'est définie au format A4.

Sélectionner automatiquement les paramètres :

Si vous activez **Paramètre papier > Auto**, le papier est automatiquement chargé à partir d'une source de papier comportant les mêmes paramètres que ceux définis pour le travail d'impression actuel lorsque le papier est épuisé. Dans ce menu, vous pouvez définir la sélection automatique pour chaque source de papier et pour chaque fonction : copie, télécopie ou autre. Vous ne pouvez pas tout désactiver.

Ce paramètre est désactivé lorsque vous sélectionnez une source de papier spécifique dans les paramètres de papier pour les tâches d'impression. Selon le type de papier sélectionné sur l'onglet **Principal** du pilote d'impression, le papier peut ne pas être chargé automatiquement.

Sélection automatique de sortie papier : Pour copie/impression boîte :

Activez ceci pour alimenter automatiquement le papier depuis une autre source de papier qui comporte du papier lorsque le papier est épuisé. Cela s'applique lors de la copie ou l'impression depuis un périphérique de stockage. Le papier n'est pas alimenté automatiquement depuis une source de papier qui n'a pas été sélectionnée dans **Sélectionner automatiquement les paramètres** ou dont les réglages papier sont différents de la source de papier spécifiée.

Cette fonction ne s'applique pas dans les cas suivants.

- Lorsque vous effectuez une copie en utilisant une source de papier qui n'a pas été sélectionnée dans **Sélectionner automatiquement les paramètres**.
- Lorsque vous imprimez des données sauvegardées dans un périphérique de stockage depuis un ordinateur sans modifier les paramètres dans le menu **Paramètres d'impression**.

Avis d'erreur :

Avis de taille papier :

Sélectionnez **Activé** pour afficher un message d'erreur si le format du papier ne correspond pas au papier qui est chargé.

Avis de type papier :

Sélectionnez **Activé** pour afficher un message d'erreur si le type du papier ne correspond pas au papier qui est chargé.

Affichage auto Config. papier :

Sélectionnez **Activé** pour afficher l'écran **Réglage papier** lors du chargement de papier dans la source de papier. Si vous désactivez cette fonction, vous ne pourrez pas imprimer depuis un iPhone, iPad ou iPod touch à l'aide d'AirPrint.

Liste Taille du papier personnalisée :

Vous pouvez modifier le paramètre de taille défini par l'utilisateur. Cela peut s'avérer utile lorsque vous imprimez fréquemment sur du papier de format irrégulier.

Langue impr : 

USB :

Sélectionnez le langage d'impression pour l'interface USB.

Réseau :

Sélectionnez le langage d'impression pour l'interface réseau.

Param. d'impr univ : 

Ces paramètres d'impression sont appliqués lorsque vous imprimez à l'aide d'un dispositif externe sans utiliser le pilote de l'imprimante. Les éléments marqués d'un \* sont contrôlés par le pilote de l'imprimante et déterminent les paramètres qui sont utilisés, ceux qui sont ajustables depuis le panneau de commande de l'imprimante, et ceux qui sont ajustables au niveau du pilote de l'imprimante. Pour vérifier les paramètres au niveau du pilote de l'imprimante, sélectionnez l'onglet **Utilitaire**, cliquez sur **Paramètres étendus**, puis consultez **Paramètres du panneau de contrôle**. Lorsque ce paramètre est réglé de sorte à donner la priorité au pilote de l'imprimante, les éléments marqués d'un \* s'appliquent lorsque vous imprimez à l'aide de ce pilote.

Décalage supérieur\* :

Définissez la marge supérieure du papier.

Décal. gauche\* :

Définissez la marge gauche du papier.

Décalage supérieur en arrière\* :

Définissez la marge supérieure pour l'arrière de la page en cas d'impression recto-verso.

Décal. gauche en arrière\* :

Définissez la marge de gauche pour l'arrière de la page en cas d'impression recto-verso.

Sauter pages blanches\* :

Saute automatiquement les pages blanches dans les données d'impression.

#### Insérer feuilles par utilisateur :

Sélectionnez **Marche** pour insérer une feuille intercalaire entre les tâches des différentes expéditeurs lors de l'impression à partir d'un ordinateur. Les feuilles intercalaires sont insérées depuis la source de papier indiquée.

#### Correction de couleur :

##### Correction de couleur :

Réglez des paramètres tels que la luminosité et le contraste, puis procédez à la correction des couleurs lorsque vous imprimez depuis un périphérique externe. Lorsque cette fonction est réglée sur Marche, la correction des couleurs de l'imprimante prévaudra sur les paramètres du pilote de l'imprimante standard.

##### Luminosité :

Permet d'ajuster la luminosité de l'image.

##### Contraste :

Ajustez la différence entre les zones claires et les zones foncées de l'image.

##### Saturation :

Permet d'ajuster la saturation de l'image.

##### Balance du rouge :

Permet de régler le ton de la couleur rouge. Lorsque vous augmentez cette valeur, le ton devient plus rouge. Lorsque vous réduisez cette valeur, le ton devient plus cyan, qui est une couleur complémentaire de rouge.

##### Balance du vert :

Permet de régler le ton de la couleur verte. Lorsque vous augmentez cette valeur, le ton devient plus vert. Lorsque vous réduisez cette valeur, le ton devient plus magenta, qui est une couleur complémentaire de vert.

##### Balance du bleu :

Permet de régler le ton de la couleur bleue. Lorsque vous augmentez cette valeur, le ton devient plus bleu. Lorsque vous réduisez cette valeur, le ton devient plus jaune, qui est une couleur complémentaire de bleu.

#### Configuration impr PDL :

##### Param. communs :

##### Taille du papier :

Sélectionnez le format de papier par défaut pour l'impression.

##### Type de papier :

Sélectionnez le type de papier par défaut pour l'impression.

##### Orientation :

Sélectionnez l'orientation par défaut pour l'impression.

Qualité :

Permet de sélectionner la qualité d'impression.

Mode économie encre :

Sélectionnez **Activé** pour économiser de l'encre en réduisant la densité d'impression.

Ordre d'impr :

Permet de sélectionner si vous souhaitez imprimer la première ou la dernière page en premier.

Dernière page au-dessus :

Imprime en commençant par la première page d'un fichier.

Première page au-dessus :

Imprime en commençant par la dernière page d'un fichier.

Nbre copies :

Permet de sélectionner le nombre de pages à imprimer.

Marge de reliure :

Permet de sélectionner la position de reliure.

Éject auto papier :

Sélectionnez **Activé** pour éjecter automatiquement le papier lorsque l'impression est interrompue au cours d'une tâche d'impression.

Impr. 2 côtés :

Sélectionnez **Activé** pour effectuer une impression recto verso.

Menu PCL :

Permet de régler les paramètres d'impression PCL.

Source police :

Résidente :

Sélectionnez cette option pour utiliser une police préinstallée sur l'imprimante.

Téléchargée :

Sélectionnez cette option pour utiliser une police que vous avez téléchargée.

Numéro Police :

Sélectionnez le nombre de polices par défaut pour la Source police par défaut. Le nombre disponible varie selon les paramètres que vous avez définis.

Taille de la police :

Définissez le pas de la police par défaut si la police est évolutive et à hauteur fixe. Vous pouvez sélectionner une valeur comprise entre 0,44 et 99,99 cpi (caractères par pouce), par incréments de 0,01.

Cet élément peut ne pas apparaître selon les paramètres Source police ou Numéro Police.

**Taille du point :**

Permet de définir la hauteur de police par défaut si la police est extensible et proportionnelle. Vous pouvez sélectionner une valeur comprise entre 4,00 et 999,75 points, par incréments de 0,25.

Cet élément peut ne pas apparaître selon les paramètres Source police ou Numéro Police.

**Jeu symboles :**

Sélectionnez l'ensemble de symboles par défaut. Si la police que vous avez sélectionnée dans les paramètres Source police et Source police n'est pas disponible dans le nouveau paramètre d'ensemble de symboles, les paramètres Source police et Numéro Police sont automatiquement remplacés par la valeur par défaut, IBM-US.

**Ligne :**

Définissez le nombre de lignes pour la taille et l'orientation de papier sélectionnées. Cela provoque également une modification de l'interlignage (VMI), et la nouvelle valeur VMI est stockée dans l'imprimante. Cela signifie que les modifications ultérieures dans les paramètres de taille et d'orientation de page provoquent des modifications de la valeur Formulaire, en fonction du VMI stocké.

**Retour chariot :**

Sélectionnez la commande de saut de ligne lors de l'impression avec un pilote à partir d'un système d'exploitation en particulier.

**Saut de ligne :**

Sélectionnez la commande de saut de ligne lors de l'impression avec un pilote à partir d'un système d'exploitation en particulier.

**Attrib alim papier :**

Définissez l'affectation pour la commande de sélection de source de papier. Lorsque **4** est sélectionné, les commandes sont définies comme compatibles avec l'imprimante HP LaserJet 4. Lorsque **4K** est sélectionné, les commandes sont définies comme compatibles avec les imprimantes HP LaserJet 4000, 5000, et 8000. Lorsque **5S** est sélectionné, les commandes sont définies comme compatibles avec l'imprimante HP LaserJet 5S.

**Menu PS :**

Permet de régler les paramètres d'impression PS.

**Page d'Erreur :**

Sélectionnez **Activé** pour imprimer une feuille indiquant le statut lorsqu'une erreur se produit durant une impression PostScript ou PDF.

**Mode :**

Permet de sélectionner le mode de couleur pour l'impression PostScript.

**Binaire :**

Sélectionnez **Activé** lors de l'impression de données contenant des images binaires. L'application est susceptible d'envoyer les données binaires, même si le pilote de l'imprimante est réglé sur ASCII, mais vous pouvez imprimer les données lorsque cette fonctionnalité est activée.

**Taille page PDF :**

Sélectionnez la taille de papier lors de l'impression d'un fichier PDF.

**Solveur d'erreur auto :** 

Sélectionnez une action à effectuer en cas d'erreur d'impression recto verso ou d'erreur de mémoire pleine.

**Activé**

Affiche un message d'avertissement et imprime en mode recto lorsqu'une erreur se produit pendant une impression recto verso, ou n'imprime que ce que l'imprimante peut traiter lorsque se produit une erreur de mémoire pleine.

**Désact.**

L'imprimante affiche un message d'erreur et annule l'impression.

**Dispos mém :** 

Sélectionnez **Activer** pour permettre à l'imprimante d'accéder à un dispositif mémoire inséré. Si **Désactiver** est sélectionné, vous ne pouvez pas lire, imprimer des données dans le périphérique de mémoire ou sauvegarder des données sur le périphérique de mémoire avec l'imprimante. Cela empêche de supprimer illégalement des documents confidentiels.

**Pap. épais :** 

**Désact.**

Désactivez la fonction qui évite que l'encre ne s'étale sur les impressions.

**Mode1/Mode2/Mode3**

Évite que l'encre ne s'étale sur les impressions. L'effet augmente dans l'ordre suivant : Mode1, Mode2, et Mode3. Cependant, cela peut réduire la vitesse d'impression.

**Assistance alimentation papier :**

Sélectionnez **Activé** pour réduire les problèmes qui surviennent lors de l'alimentation de papier épais et d'enveloppes et les problèmes d'impression en biais sur du papier ordinaire.

Cependant, cela peut réduire la vitesse d'impression.

**Mode silencieux :** 

Sélectionnez **Activé** pour réduire le bruit pendant l'impression. Cela risque cependant de réduire la vitesse d'impression. Selon les paramètres sélectionnés pour le type de papier et la qualité d'impression, il est possible qu'il n'y ait pas de différence au niveau du bruit de l'imprimante.

**Priorité vitesse d'impression:** 

Sélectionnez **Désact.** pour autoriser l'imprimante à adapter la vitesse d'impression au type de papier et aux conditions de données d'impression. Ceci vous permet d'éviter une baisse de la qualité d'impression et les bourrages papier.

### Marges pour les images recadrées :

Définit les marges lors du recadrage d'une image et l'imprime.

### PC Connexion via USB :

Sélectionnez **Activer** pour permettre à un ordinateur d'accéder à l'imprimante lorsqu'on la connecte par USB. Lorsque **Désactiver** est sélectionné, l'impression et la numérisation qui ne sont pas envoyés via une connexion réseau sont limités.

### Régl expir I/F USB :

Indique la durée en secondes qui doit s'écouler avant de mettre fin à la communication USB avec un ordinateur, après que l'imprimante reçoit une tâche d'impression à partir d'un pilote d'impression PostScript ou d'un pilote d'impression PCL. Si l'arrêt de la tâche n'est pas clairement défini à partir d'un pilote d'impression PostScript ou d'un pilote d'impression PCL, cela peut provoquer une communication USB sans fin. Dans ce cas, l'imprimante arrête la communication après la durée indiquée. Entrez 0 (zéro) si vous ne souhaitez pas arrêter la communication.

## Informations connexes

- ➔ « [Chargement du papier](#) » à la page 193
- ➔ « [Impression à l'aide des paramètres simples](#) » à la page 209
- ➔ « [Impression de fichiers JPEG à partir d'un dispositif mémoire](#) » à la page 256
- ➔ « [Impression de fichiers TIFF à partir d'un dispositif mémoire](#) » à la page 257

## Paramètres réseau

Sélectionnez les menus sur le panneau de commande comme indiqué ci-dessous.

### Param. > Réglages généraux > Paramètres réseau

#### Configuration Wi-Fi :

Paramétrez ou modifiez les paramètres du réseau sans fil. Sélectionnez la méthode de connexion parmi les suivantes et suivez les instructions affichées sur le panneau de commande.

Cet élément s'affiche lorsque l'interface LAN sans fil en option-P1 est installée sur l'imprimante.

Routeur :

Assistant de configuration Wi-Fi :

Définit les paramètres Wi-Fi en saisissant le SSID et le mot de passe.

Config. boutons poussoirs (WPS) :

Effectue le réglage des paramètres Wi-Fi Config. boutons poussoirs (WPS).

Avancé :

Affiche le menu de réseau avancé.

Autres :

Configuration code PIN (WPS)

Effectue des réglages Wi-Fi via Configuration code PIN (WPS).

Connexion Wi-Fi auto

Effectue des réglages Wi-Fi en utilisant les informations Wi-Fi de l'ordinateur ou du périphérique intelligent.

Désactiver le Wi-Fi

Désactive le Wi-Fi. Les connexions d'infrastructure seront déconnectées.

Wi-Fi Direct :

iOS :

Affiche le code QR pour la connexion Wi-Fi Direct.

Android :

Affiche les informations nécessaires pour se connecter à l'aide de Wi-Fi Direct sur des appareils Android.

Autres SE d'appareil :

Affiche le SSID et le mot de passe pour la connexion de Wi-Fi Direct. {/proof}

Changer :

Changer le nom du réseau

Modifie le SSID (nom de réseau) du Wi-Fi Direct.

Changer le mot de passe

Modifie le mot de passe de connexion à Wi-Fi Direct.

Modifier la plage de fréquence

Permet de sélectionner la bande de fréquences pour la connexion Wi-Fi Direct. Changer la fréquence déconnecte tous les appareils connectés.

La disponibilité de ces canaux et l'utilisation des produits en extérieur sur ces canaux varient en fonction de la localisation.

<http://support.epson.net/wifi5ghz/>

Désactiver Wi-Fi Direct

Désactive la fonction Wi-Fi Direct.

Rest param défaut

Restaure les réglages de Wi-Fi Direct.

Config LAN filaire :

Paramétrez ou modifiez une connexion réseau utilisant un câble LAN et un routeur. Lorsque cette option est utilisée, les connexions Wi-Fi sont désactivées.

État réseau :

État LAN câblé/Wi-Fi : 

Affiche les informations du réseau de l'imprimante.

Si l'interface LAN sans fil optionnelle n'est pas installée sur l'imprimante, seulement les informations Ethernet seront affichées.



État Wi-Fi Direct : 

Affiche les réglages de Wi-Fi Direct.

État serveur de messagerie :

Affiche les informations de configuration du serveur de messagerie.

feuille. état :

Permet d'imprimer une feuille d'état réseau.

Les informations sur l'Ethernet, le Wi-Fi, Wi-Fi Direct, etc. sont imprimées sur deux pages ou plus.

Vérification de la connexion au réseau :

Contrôle la connexion réseau actuelle et imprime un rapport. Si la connexion rencontre des problèmes, consultez le rapport pour les résoudre.

Avancé :

Nom dispositif :

Modifie le nom du périphérique sur n'importe quel nom comportant entre 2 et 53 caractères.

TCP/IP :

Configure les paramètres IP, si l'adresse IP est statique.

Pour une configuration automatique, utilisez l'adresse IP assignée par DHCP.

Pour la définir manuellement, passez sur « Manuel », puis saisissez l'adresse IP que vous souhaitez assigner.

Serveur Proxy :

Définissez cette option si vous utilisez un serveur proxy dans votre environnement réseau et souhaitez également le configurer pour l'imprimante.

Serveur d'email :

Configurez les informations du serveur de messagerie et testez les connexions si vous utilisez la fonction de transfert des e-mails.

Adresse IPv6 :

Définit s'il faut activer ou non l'adressage IPv6.

Partage réseau MS :

Sélectionnez cette option si vous souhaitez utiliser le partage de fichiers.

Liaison Speed & Duplex :

Sélectionnez une valeur appropriée pour la vitesse Ethernet et le mode duplex. Si vous sélectionnez un paramètre autre que Auto, assurez-vous que le paramètre correspond aux paramètres du concentrateur que vous utilisez.

Rediriger HTTP vers HTTPS :

Permet d'activer ou de désactiver la redirection de HTTP vers HTTPS.

Désactiver IPsec/filtrage IP :

Permet de désactiver l'option de IPsec/filtrage IP.

Désactiver IEEE802.1X :

Permet de désactiver l'option IEEE802.1X.

## Paramètres du service Web

Sélectionnez les menus sur le panneau de commande comme indiqué ci-dessous.

### Param. > Réglages généraux > Paramètres du service Web

Services Epson Connect :

Indique si l'imprimante est enregistrée et connectée à Epson Connect.

Vous pouvez vous inscrire au service en sélectionnant **S'inscrire**, puis en suivant les instructions.

Pour accéder aux guides d'utilisation, consultez le portail Web suivant.

<https://www.epsonconnect.com/>

<http://www.epsonconnect.eu> (Europe uniquement)

Lorsque vous avez procédé à l'enregistrement, vous pouvez modifier les paramètres suivants.

Suspendre/Reprendre :

Indiquez si vous souhaitez suspendre ou reprendre les services Epson Connect.

Désenregistrer :

Désinscrit l'imprimante depuis les services Epson Connect.

## Param. fax (imprimantes avec fonctionnalité de télécopie uniquement)

Sélectionnez **Param. > Réglages généraux > Param. fax** depuis le panneau de commande pour accéder à ce menu.

### Remarque:

- Vous pouvez également accéder aux Param. fax depuis Web Config. Cliquez sur l'onglet **Fax** à l'écran Web Config.
- Vous pourrez constater de légères différences d'interface et d'emplacements lorsque vous utilisez Web Config pour afficher le menu **Param. fax** par rapport au panneau de commande de l'imprimante.

### Informations connexes

- ➔ « Paramètres utilisateur » à la page 519
- ➔ « Paramètres de rapports » à la page 519
- ➔ « Param de base » à la page 520

- ➔ « Param. de sécurité » à la page 524
- ➔ « Param. d'envoi » à la page 525
- ➔ « Vérif. connex fax » à la page 526
- ➔ « Param. de réception » à la page 526
- ➔ « Assistant param fax » à la page 536

### **Paramètres utilisateur**

Sélectionnez les menus sur le panneau de commande comme indiqué ci-dessous.

**Param. > Réglages généraux > Param. fax > Paramètres utilisateur**

#### Onglet initial

Sélectionnez l'onglet à afficher en premier à chaque fois que vous appuyez sur Télécopie depuis l'écran supérieur du télécopieur.

#### Bouton d'util rapide:

Vous pouvez enregistrer jusqu'à quatre éléments affichés dans **Fax > Fréquent** et **Param. fax**. Cette fonction est utile pour les paramètres que vous utilisez souvent.

### **Paramètres de rapports**

Voici comment accéder à ce menu depuis le panneau de commande de l'imprimante.

**Param. > Réglages généraux > Param. fax > Paramètres de rapports**

#### **Remarque:**

Vous trouverez le menu ci-dessous à l'écran Web Config.

Onglet **Fax > Paramètres du rapport**

#### Rapport transfert :

Imprime un rapport après le transfert d'un document fax reçu. Sélectionnez **Imprimer** pour imprimer à chaque fois qu'un document est transféré.

#### Sauvegarde rapport d'erreur :

Imprime un rapport lorsqu'une erreur de sauvegarde se produit lors du transfert de la télécopie envoyée à **Destination de sauvegarde**. Vous pouvez modifier le destinataire dans **Fax > Param. fax > Sauvegarde**. Veuillez noter que la fonction de sauvegarde est disponible lorsque :

- Envoi d'un fax en noir et blanc
- Envoi d'un fax en utilisant la fonctionnalité **Envoi différé fax**
- Envoi d'un fax en utilisant la fonctionnalité **Envoi par lots**
- Envoi d'un fax en utilisant la fonctionnalité **Mémoriser données fax**

#### Impr auto journal fax :

Permet d'imprimer automatiquement le journal de télécopie. Sélectionnez **Marche(Tous les 100)** pour imprimer un journal toutes les 100 tâches de télécopie effectuées. Sélectionnez **A(Heure)** pour imprimer le journal à une heure définie. Toutefois, si le nombre de tâches de télécopie est supérieur à 100, le journal sera imprimé avant l'heure indiquée.

#### Rapport de réception :

Imprime un rapport de réception après avoir reçu un fax.

**Imprimer sur erreur** imprime un rapport uniquement en cas d'erreur.

#### Joindre l'image au rapport :

Imprime un **Rapp. Transmiss.** avec une image de la première page du document envoyé.

Sélectionnez **Marche (grande image)** pour imprimer la partie supérieure de la page sans réduction.

Sélectionnez **Marche (petite image)** pour imprimer l'intégralité de la page en la réduisant en fonction du rapport.

#### Mise en page du Journal fax :

Sélectionnez **Combiner envoi et réception** pour imprimer une combinaison de résultats envoyés et reçus dans le **Journal fax**.

Sélectionnez **Séparer envoi et réception** pour imprimer séparément les résultats envoyés et reçus dans le **Journal fax**.

#### Format rapport :

Sélectionnez le format des rapports de fax dans **Fax** >  (**Menu**) > **Rapport de fax** autre que **Trace protocole**. Sélectionnez **Détail** pour imprimer avec les codes d'erreur.

#### Méthode de sortie Journal fax:

##### Méthode de sortie Journal fax :

Sélectionnez une méthode de sortie pour les rapports de télécopie, par exemple **Enregistrer sur le dispos mém.** Lorsque vous sélectionnez **Transférer**, sélectionnez **Destination** dans les contacts.

##### Destination :

Permet d'indiquer une destination pour transférer les rapports de fax.

##### Créer un dossier pour enreg. :

Suivez les instructions affichées et créez un dossier sur le dispositif mémoire pour enregistrer les données de fax.

### **Param de base**

Voici comment accéder à ce menu depuis le panneau de commande de l'imprimante.

**Param. > Réglages généraux > Param. fax > Param de base**

#### **Remarque:**

*Vous trouverez le menu ci-dessous à l'écran Web Config.*

*Onglet Fax > Param de base*

#### Vitesse fax :

Sélectionnez la vitesse de transmission des télécopies. Nous vous recommandons de sélectionner l'option **Faible(9 600bps)** en cas d'erreurs de communication fréquentes, lors de l'envoi/la réception d'une télécopie de l'étranger ou lorsque vous utilisez un service téléphonique IP (VoIP).

#### ECM :

Permet de corriger automatiquement les erreurs dans la transmission de télécopies (mode de correction des erreurs), généralement causées par du bruit sur la ligne téléphonique. Si cette fonctionnalité est désactivée, vous ne pouvez pas recevoir ou envoyer de documents en couleur.

#### Détection de tonalité :

Permet de détecter une tonalité avant de commencer la numérotation. Si l'imprimante est connectée à un PBX (commutateur téléphonique privé) ou une ligne téléphonique numérique, il est possible que l'imprimante ne parvienne pas à procéder à la numérotation. Vous devez alors régler le paramètre **Type de ligne** sur **PBX**. Si cela ne fonctionne pas, désactivez cette fonctionnalité. La désactivation de cette fonctionnalité peut toutefois supprimer le premier chiffre du numéro de télécopieur et envoyer le fax à un mauvais numéro.

#### Mode numérotation :

Sélectionnez le type de système téléphonique auquel vous avez connecté l'imprimante. Lorsque l'option **Impulsion** est sélectionnée, vous pouvez faire temporairement basculer le mode de numérotation d'impulsion à tonalité en appuyant sur \* (la lettre T est saisie) tout en saisissant les numéros sur l'écran supérieur du télécopieur. Il est possible que ce paramètre ne s'affiche pas selon votre pays ou votre région.

#### Type de ligne :

Sélectionnez le type de ligne à laquelle l'imprimante est connectée.

#### PSTN :

Sélectionnez **PSTN** lorsque l'imprimante est connectée à un réseau téléphonique public allumé.

#### PBX :

Sélectionnez **PBX** lors de l'utilisation de l'imprimante dans un environnement qui utilise des extensions et nécessite un code d'accès externe, tel que 0 et 9, pour obtenir une ligne extérieure. Pour les environnements utilisant un modem DSL ou un adaptateur de terminal, un réglage sur **PBX** est également recommandé.

#### Code d'accès :

Sélectionnez **Utiliser**, puis enregistrez un code d'accès externe tel que 0 ou 9. Ensuite, lors de l'envoi d'un fax à un numéro de fax externe, saisissez # (dièse) au lieu du code d'accès réel. Lors de l'enregistrement dans **Contacts**, ajoutez un # (dièse) au lieu de [0] ou [9] pour enregistrer la destination.

[« Réglage d'un système téléphonique PBX » à la page 130](#)

#### En-tête :

Saisissez votre nom d'expéditeur et votre numéro de télécopieur. Ceux-ci apparaissent dans l'en-tête des télécopies sortantes.

#### Votre num de phone :

Vous pouvez saisir jusqu'à 20 caractères en utilisant 0 à 9 + ou espace. Pour Web Config, vous pouvez saisir jusqu'à 30 caractères.

#### En-tête télécopie :

Vous pouvez enregistrer jusqu'à 21 destinataires. Vous pouvez enregistrer jusqu'à 40 caractères pour chaque destinataire. Pour Web Config, saisissez l'en-tête en Unicode (UTF-8).

#### Mode réception :

Permet de sélectionner le mode de réception.

« [Réception de fax entrants](#) » à la page 331

#### DRD :

Si vous êtes inscrit à un service de sonnerie distincte auprès de votre fournisseur téléphonique, sélectionnez le modèle de sonnerie à utiliser pour les télécopies entrantes. Les services de sonnerie distincte, proposés par plusieurs fournisseurs téléphoniques (le nom du service diffère selon les fournisseurs), vous permettent de concentrer plusieurs numéros de téléphone sur une seule ligne téléphonique. Un modèle de sonnerie différent est attribué à chaque numéro. Vous pouvez utiliser un numéro pour les appels vocaux et un autre pour les appels de télécopie. Selon la région, cette option est réglée sur **Activé** ou **Désact.**.

#### Sonneries avant réponse :

Sélectionnez le nombre de sonneries effectives avant la réception automatique d'une télécopie par l'imprimante.

#### Réception à distance :

##### Réception à distance :

Lorsque vous répondez à un appel de télécopie entrant sur un téléphone connecté à l'imprimante, vous pouvez lancer la réception de la télécopie en saisissant le code à l'aide du téléphone.

##### Code de démarr :

Définissez le code de démarrage de **Réception à distance**. Saisissez deux caractères en utilisant 0-9, \*, #.

#### Fax rejeté :

##### Bloqué :

Effectuez les réglages pour rejeter les télécopies entrantes.

##### Liste des URI SIP bloquées :

Si l'URL SIP de l'autre partie est dans la liste des SIP URI de rejet, indiquez si vous souhaitez rejeter les fax entrants.

##### Fax rejeté :

Sélectionner les options pour rejeter la réception de fax indésirables.

##### Liste des numéros refusés :

Si le numéro de téléphone de l'autre partie est dans la liste des numéros de refus, indiquez si vous souhaitez rejeter les fax reçus.

**Blanc en-tête télécopie bloqué :**

Si le numéro de téléphone de l'autre partie est bloqué, indiquez si vous souhaitez refuser la réception des fax.

**Appelant non Contact :**

Si le numéro de téléphone de l'autre partie ne figure pas dans les contacts, indiquez si vous souhaitez refuser la réception des fax.

**Modifier liste numéros refusés :**

Vous pouvez enregistrer jusqu'à 30 numéros de fax pour rejeter les fax et les appels. Saisissez jusqu'à 20 caractères en utilisant 0-9, \*, # et l'espace.

**Modifier la liste des URI SIP rejetées :** 

Vous pouvez enregistrer jusqu'à 30 SIP URI pour rejeter les fax et les appels. Saisissez jusqu'à 127 caractères en utilisant A-Z, a-z, 0-9, ! # \$ % & ' ( ) \* + , - . / : ; = ? \_ ~ @ [ ] .

**Format de fichier enregistrement/transfert :**

**Format de fichier enregistrement/transfert :**

Sélectionnez entre **PDF** et **TIFF** le format que vous souhaitez utiliser pour enregistrer et transférer les fax.

Les fichiers transférés vers des destinations dans le cloud sont enregistrés au format PDF, quels que soient les réglages.

**Réglages PDF :**

Sélectionnez **PDF** dans **Format de fichier enregistrement/transfert** pour activer les paramètres.

**MdPasse d'ouverture de doc :**

- Définition du mot de passe :  
Activez ce paramètre pour protéger par mot de passe l'ouverture d'un document.
- Mot de passe :  
Permet de protéger par mot de passe l'ouverture d'un document.

**Autorisations :**

- Définition du mot de passe  
Permet de protéger par mot de passe l'impression ou la modification d'un fichier PDF.
- Mot de passe  
Permet de définir un mot de passe dans **Mot de passe**.
- Impression  
Permet d'imprimer le fichier PDF.
- Modification  
Permet de modifier le fichier PDF.

#### Liste de destination Cloud:

Si vous utilisez Epson Connect, vous pouvez enregistrer jusqu'à cinq adresses pour le service cloud géré par le logiciel. Vous pouvez envoyer des données sous forme de fichiers lorsque vous transférez des fax en choisissant une adresse enregistrée en guise de destination.

Tous les services en ligne ne seront peut-être pas disponibles selon votre pays et votre zone géographique.

#### Réglages ligne d'extension :

##### IP-FAX :

Les fonctions de chaque élément sont les mêmes que pour la télécopie standard.

- Vitesse fax
- ECM
- Votre numéro de téléphone(LAN)
- Votre numéro de téléphone(passerelle VoIP)

#### Réglage transmission par ligne :

##### G3 :

Sélectionnez une option pour la ligne G3 selon son utilisation (envoi uniquement, réception uniquement ou envoi et réception).

##### IP-FAX :

Sélectionnez une option pour la ligne fax IP selon son utilisation (envoi uniquement, réception uniquement ou envoi et réception).

#### Informations connexes

➔ [« Configuration des paramètres pour bloquer les fax non désirés » à la page 142](#)

#### **Param. de sécurité**

Voici comment accéder à ce menu depuis le panneau de commande de l'imprimante.

**Param. > Réglages généraux > Param. fax > Param. de sécurité**

#### **Remarque:**

Vous trouverez le menu ci-dessous à l'écran Web Config.

Onglet **Fax** > **Param. de sécurité**

#### Restrictions de numérotation directe :

Sélectionnez **Activé** pour désactiver la saisie manuelle du numéro de fax des destinataires, ce qui permet à l'utilisateur de ne sélectionner que les destinataires présents dans la liste des contacts ou dans l'historique des envois.

Sélectionnez **Entrez deux fois** pour demander à l'utilisateur de saisir à nouveau le numéro de fax lorsque le numéro a été saisi manuellement.

Sélectionnez **Désact.** pour activer la saisie manuelle du numéro de fax des destinataires.



Restrictions de diffusion :

Sélectionner **Activé** permet de saisir un seul numéro de fax comme Destinataire.

Confirmer liste d'adresses :

Sélectionnez **Activé** pour afficher un écran de confirmation du destinataire avant de commencer la transmission.

Vous pouvez sélectionner les destinataires depuis **Tout** ou **Uniquement pour la diffusion**.

Effac auto donn. sauveg :

Les copies de sauvegarde de documents envoyés et reçus sont généralement stockées temporairement dans la mémoire de l'imprimante afin de se préparer à une panne de courant causée par une panne électrique ou des opérations incorrectes.

Sélectionnez **Activé** pour effacer automatiquement les sauvegardes lorsque la transmission (envoi ou réception) s'est déroulée avec succès et que ces sauvegardes deviennent inutiles.

Effac. données sauvegarde :

Permet d'effacer toutes les copies de sauvegarde temporairement stockées dans la mémoire de l'imprimante. Exécutez cette fonctionnalité avant de donner l'imprimante ou de la mettre au rebut.

Ce menu n'est pas affiché à l'écran Web Config.

### **Param. d'envoi**

Voici comment accéder à ce menu depuis le panneau de commande de l'imprimante.

**Param. > Réglages généraux > Param. fax > Param. d'envoi**

**Remarque:**

Vous trouverez le menu ci-dessous à l'écran Web Config.

Onglet **Fax** > **Param. d'envoi**

Envoi mémoire rapide :

La fonctionnalité d'envoi rapide de la mémoire démarre l'envoi du fax lorsque l'imprimante achève la numérisation de la première page. Si vous n'activez pas cette fonctionnalité, l'imprimante démarre l'envoi après avoir enregistré en mémoire toutes les images numérisées. En utilisant cette fonctionnalité, vous pouvez réduire la durée globale de l'opération, car la numérisation et l'envoi sont effectués en parallèle.

Envoi par lots :

Si plusieurs télécopies sont en attente d'envoi au même destinataire, cela les regroupe et les envoie tous en même temps. Vous pouvez envoyer jusqu'à cinq documents (jusqu'à 200 pages au total) à la fois. Cela vous aide à économiser les coûts de transmission en réduisant le nombre de connexions.

Enreg données de panne :

Enreg données de panne :

En cas d'échec d'envoi de documents, activez ceci pour les enregistrer dans la mémoire de l'imprimante. Vous pouvez renvoyer les documents à partir du **État des travaux**.

Définir la Période de stockage :

Sélectionnez **Activé** pour supprimer les documents qui n'ont pas été envoyés après expiration de la période de stockage.

Période de stockage :

Définissez un nombre de jours et d'heures pendant quoi l'imprimante stockera le document que vous n'avez pas réussi à envoyer.

Temps d'attente pour le prochain original :

Temps d'attente pour le prochain original :

Activez ceci pour commencer à envoyer la télécopie après avoir numérisé un document en appuyant sur , puis attendez l'original suivant jusqu'à ce que la durée spécifiée se soit écoulée.

Heure:

Définissez le temps d'attente du prochain original.

Heure d'affichage de l'aperçu fax :

Heure d'affichage de l'aperçu fax :

Activez ceci pour commencer l'envoi de la télécopie après le délai spécifié sans effectuer d'opération après l'affichage de l'écran d'aperçu.

Heure :

Spécifiez la durée de prévisualisation du document numérisé avant de l'envoyer.

Permettre la Sauvegarde :

Sélectionnez **Autorisé** pour sauvegarder les fax reçus dans **Fax > Param. fax > Sauvegarde**.

### **Vérif. connex fax**

Voici comment accéder à ce menu depuis le panneau de commande de l'imprimante.

**Param. > Réglages généraux > Param. fax > Vérif. connex fax**

#### **Remarque:**

*Vous ne pouvez pas afficher ce menu sur l'écran Web Config.*

Sélectionnez **Vérif. connex fax** pour vérifier que l'imprimante est connectée à la ligne téléphonique et prête à envoyer et recevoir des fax. Vous pouvez imprimer le résultat sur du papier ordinaire au format A4.

### **Param. de réception**

#### **Informations connexes**

➔ « Paramètres d'enregistrement/transfert » à la page 527

➔ « Paramètres d'impression » à la page 534

## Paramètres d'enregistrement/transfert

### Enreg/Transf non conditionnel :

Voici comment accéder à ce menu depuis le panneau de commande de l'imprimante.

**Param. > Réglages généraux > Param. fax > Param. de réception > Paramètres d'enregistrement/transfert > Enreg/Transf non conditionnel**

#### Remarque:

Vous trouverez le menu ci-dessous à l'écran Web Config.

**Fax onglet > Param. enreg/transf > Enreg/Transf non conditionnel**

Vous pouvez définir des destinations d'enregistrement et de transfert vers la Boîte de réception, un ordinateur, un périphérique de mémoire externe, des adresses électroniques, des dossiers partagés et d'autres télécopieurs. Vous pouvez utiliser ces fonctionnalités en même temps. Si vous désactivez tous les paramètres dans Enreg/Transf non conditionnel, l'imprimante sera configurée pour imprimer les fax reçus.

#### Enreg. dans boîte de réception :

Enregistre les fax reçus dans l'Boîte de réception de l'imprimante. Vous pouvez enregistrer jusqu'à 200 documents. Notez qu'il peut ne pas être possible d'enregistrer 200 documents en fonction des conditions d'utilisation, par exemple la taille de fichier des documents enregistrés et l'utilisation de plusieurs fonctionnalités d'enregistrement de fax à la fois.

Bien que les télécopies reçues ne soient pas imprimées automatiquement, vous pouvez les afficher sur l'écran de l'imprimante et imprimer uniquement celles dont vous avez besoin. Cependant, si vous sélectionnez **Oui et Imprimer** dans un autre élément, tel que **Enreg. sur ordi** dans **Enreg/Transf non conditionnel**, les fax reçus sont imprimés automatiquement.

#### Enreg. sur ordi :

Enregistre les fax reçus sous forme de fichiers PDF ou TIFF sur un ordinateur connecté à l'imprimante. Vous ne pouvez régler ce paramètre que sur **Oui** à l'aide du FAX Utility (application). Vous ne pouvez pas activer ce paramètre depuis le panneau de commande de l'imprimante. Installez préalablement FAX Utility sur l'ordinateur. Après avoir réglé ce paramètre sur **Oui**, vous pourrez le régler sur **Oui et Imprimer** depuis le panneau de commande de l'imprimante.

#### Enregistrer sur le dispo mém :

Enregistre les fax reçus sous forme de fichiers PDF ou TIFF vers un périphérique de stockage externe branché à l'imprimante. Sélectionner **Oui et Imprimer** imprime les fax reçus tout en les enregistrant sur le périphérique de stockage.

Les documents reçus sont temporairement enregistrés dans la mémoire de l'imprimante avant que les documents soient enregistrés dans le dispositif mémoire connecté à l'imprimante. Une erreur de mémoire pleine désactive l'envoi et la réception des télécopies. Par conséquent, laissez le dispositif mémoire connecté à l'imprimante.

#### Créer un dossier pour enreg.:

Suivez les instructions affichées et créez un dossier sur le dispositif mémoire pour enregistrer les données de fax.

#### Transférer :

Transfère les fax reçus vers les destinations suivantes.

Vers un autre télécopieur

- Vers un dossier partagé sur un réseau ou vers une adresse e-mail au format PDF ou TIFF
- Vers votre compte dans le cloud au format PDF

Les fax transférés sont supprimés de l'imprimante. Sélectionner **Oui et Imprimer** imprime les fax reçus lors de leur transfert.

Pour transférer vers une adresse e-mail ou un dossier partagé sur un réseau, ajoutez au préalable la destination du transfert dans la liste des contacts. Pour transférer vers une adresse e-mail, configurez les paramètres du serveur de messagerie.

Pour transférer vers un compte dans la cloud, enregistrez au préalable l'utilisateur, l'imprimante et la destination cloud dans **Fax to Cloud > Liste de destinations** dans **Epson Connect**, puis ajoutez une destination de transfert dans **Liste de destination Cloud** depuis le panneau de commande de l'imprimante.

#### Destination :

Vous pouvez sélectionner des destinations de transfert que vous avez ajoutées au préalable dans la liste des contacts ou des destinations cloud.

Si vous avez sélectionné un dossier partagé sur un réseau, une adresse e-mail ou un compte dans le cloud comme destination de transfert, nous vous recommandons de tester s'il est possible d'envoyer une image à cette destination.

Sélectionnez **Numérisation > Email, Numérisation > Dossier réseau/FTP** sur le panneau de commande de l'imprimante, puis commencez la numérisation.

Si vous avez sélectionné un compte dans le cloud, vous pouvez réaliser un test en transférant une image enregistrée dans la boîte de fax de la destination. Sélectionnez **Boîte Fax** sur le panneau de commande de l'imprimante. Sélectionnez  (Menu) > **Transférer(Cloud)** pour une boîte de fax dans laquelle une image numérisée a été enregistrée, sélectionnez la destination, puis commencez le transfert.

#### Option si échec transf :

Vous pouvez choisir d'imprimer le fax qui a échoué ou l'enregistrer dans la Boîte de réception.

Lorsque la Boîte de réception est pleine, la réception de fax est désactivée. Vous devez supprimer les documents de la boîte de réception une fois qu'ils ont été consultés. Le nombre de documents qui n'ont pas pu être transférés s'affiche sur l'icône  de l'écran d'accueil, en plus des autres tâches non traitées.

#### Notifications par email :

Envoie une notification par e-mail lorsque le processus sélectionné ci-dessous est terminé. Vous pouvez utiliser les fonctionnalités ci-dessous en même temps.

##### Destinataire :

Permet de définir la destination de la notification d'achèvement du processus.

##### Notifier fin réception :

Envoie une notification lorsque la réception d'un fax est terminée.

##### Notifier fin impression :

Envoie une notification lorsque l'impression d'un fax est terminée.

**Notifier fin enreg dispositif mémoire :**

Envoie une notification lorsque l'enregistrement d'un fax sur un dispositif mémoire est terminé.

**Notifier fin transfert :**

Envoie une notification lorsque la transmission d'un fax est terminée.

**Informations connexes**

➔ « Réglage de l'enregistrement pour recevoir des fax » à la page 133

➔ « Effectuer des paramètres de transfert pour recevoir des télécopies » à la page 135

**Enreg/Transf conditionnel :**

Voici comment accéder à ce menu depuis le panneau de commande de l'imprimante.

**Param. > Réglages généraux > Param. fax > Param. de réception > Paramètres d'enregistrement/transfert > Enreg/Transf conditionnel**

*Remarque:*

*Vous trouverez le menu ci-dessous à l'écran Web Config.*

*Onglet Fax > Param. enreg/transf > Enreg/Transf conditionnel*

Vous pouvez définir des destinations d'enregistrement et/ou de transfert vers la Boîte de réception, des boîtes confidentielles, un périphérique de mémoire externe, des adresses électroniques, des dossiers partagés et un autre télécopieur.

Lorsque plusieurs conditions (**Enreg/Transf conditionnel**) ont été définies, elles sont référencées dans l'ordre des éléments, et **Enreg/Transf conditionnel** qui correspond le premier est exécuté.

Pour activer ou désactiver les conditions, appuyez n'importe où sur l'élément, sauf sur .

« Paramètres d'enregistrement pour recevoir des télécopies avec des conditions spécifiques » à la page 136

« Paramètres de transfert pour recevoir des télécopies avec des conditions spécifiques » à la page 139

**Nom (Requis) :**

Saisissez le nom de la condition.

**Condition(s) :**

Sélectionnez les conditions, puis définissez les paramètres.

**Correspondance de l'ID du fax de l'expéditeur :**

**Correspondance de l'ID du fax de l'expéditeur :**

Lorsque l'identifiant de l'émetteur correspond, par exemple son numéro de fax, le fax reçu est enregistré et transféré.

**ID :**

Spécifiez l'identifiant de l'expéditeur, par exemple son numéro de fax ou SIP URI.

Corresp parfaite Sous-adresse (SUB) :

Corresp parfaite Sous-adresse (SUB) :

Lorsque l'adresse secondaire (SUB) correspond parfaitement, le fax reçu est enregistré et transféré.

Sous-adr (SUB) :

Permet de saisir l'adresse secondaire (SUB) de l'expéditeur.

Corresp parfaite Mot de passe (SID) :

Corresp parfaite Mot de passe (SID) :

Lorsque le mot de passe (SID) correspond parfaitement, le fax reçu est enregistré et transféré.

Mot de passe(SID) :

Permet de saisir le mot de passe (SID) de l'expéditeur.

Correspondance ligne reçue : 

Lorsque le port de la ligne correspond, le fax reçu est enregistré et transféré.

Heure de réception :

Heure de réception :

Permet d'enregistrer et de transférer un fax reçu durant la période indiquée.

Heure de début :

Permet d'indiquer l'heure de début pour enregistrer et transférer les fax reçus.

Heure de fin :

Permet d'indiquer l'heure de fin pour enregistrer et transférer les fax reçus.

Destination pour Enregistrer / Transférer (Requis) :

Permet de sélectionner la destination pour enregistrer et transférer les documents reçus qui répondent aux conditions. Vous pouvez utiliser les fonctionnalités ci-dessous en même temps.

Enreg ds boîte fax :

Enreg ds boîte fax :

Enregistre les fax reçus dans l' Boîte de réception ou la boîte confidentielle de l'imprimante.

Vous pouvez enregistrer jusqu'à 200 pages au total. Notez qu'il peut ne pas être possible d'enregistrer 200 documents en fonction des conditions d'utilisation, par exemple la taille de fichier des documents enregistrés et l'utilisation de plusieurs fonctionnalités d'enregistrement de fax à la fois.

Boîte de réception :

Enregistre les fax reçus dans Boîte de réception de l'imprimante.

#### XX confidentiel :

Enregistre les fax reçus dans la boîte de réception confidentielle de l'imprimante.

#### Enregistrer sur le dispos mém :

##### Enregistrer sur le dispos mém :

Enregistre les fax reçus sous forme de fichiers PDF ou TIFF vers un périphérique de stockage externe branché à l'imprimante.

Les documents reçus sont temporairement enregistrés dans la mémoire de l'imprimante avant que les documents soient enregistrés dans le dispositif mémoire connecté à l'imprimante. Une erreur de mémoire pleine désactive l'envoi et la réception des télécopies. Par conséquent, laissez le dispositif mémoire connecté à l'imprimante.

#### Créer un dossier pour enreg.:

Suivez les instructions affichées et créez un dossier sur le dispositif mémoire pour enregistrer les données de fax.

#### Transférer :

##### Transférer :

Transfère les fax reçus vers l'une des destinations suivantes.

- Vers un autre télécopieur
- Vers un dossier partagé sur un réseau ou vers une adresse e-mail au format PDF ou TIFF
- Vers votre compte dans le cloud au format PDF

Les fax transférés sont supprimés de l'imprimante. Sélectionner **Oui et Imprimer** imprime les fax reçus lors de leur transfert.

Pour transférer vers une adresse e-mail ou un dossier partagé sur un réseau, ajoutez au préalable la destination du transfert dans la liste des contacts. Pour transférer vers une adresse e-mail, configurez les paramètres du serveur de messagerie.

Pour transférer vers un compte dans la cloud, enregistrez au préalable l'utilisateur, l'imprimante et la destination cloud dans **Fax to Cloud > Liste de destinations** dans **Epson Connect**, puis ajoutez une destination de transfert dans **Liste de destination Cloud** depuis le panneau de commande de l'imprimante.

#### Destination :

Vous pouvez sélectionner une destination de transfert ajoutée au préalable dans la liste des contacts ou des destinations cloud.

Si vous avez sélectionné un dossier partagé sur un réseau, une adresse e-mail ou un compte dans le cloud comme destination de transfert, nous vous recommandons de tester s'il est possible d'envoyer une image à cette destination.

Sélectionnez **Numérisation > Email, Numérisation > Dossier réseau/FTP** sur le panneau de commande de l'imprimante, puis commencez la numérisation.

Si vous avez sélectionné un compte dans le cloud, vous pouvez réaliser un test en transférant une image enregistrée dans la boîte de fax de la destination. Sélectionnez

**Boîte Fax** sur le panneau de commande de l'imprimante. Sélectionnez  (Menu) >

**Transférer(Cloud)** pour une boîte de fax dans laquelle une image numérisée a été enregistrée, sélectionnez la destination, puis commencez le transfert.

Option si échec transf :

Vous pouvez choisir d'imprimer le fax qui a échoué ou l'enregistrer dans la Boîte de réception.

Réalisé :

Imprime les télécopies reçues.

Format de fichier enregistrement/transfert :

Vous pouvez choisir le format de fichier lors de l'enregistrement ou le transfert de fax reçus.

Les fichiers transférés vers des destinations dans le cloud sont enregistrés au format PDF, quels que soient les réglages.

Réglages PDF :

Sélectionnez **PDF** dans **Format de fichier enregistrement/transfert** pour activer les paramètres.

MdPasse d'ouverture de doc :

- Définition du mot de passe :  
Activez ce paramètre pour protéger par mot de passe l'ouverture d'un document.
- Mot de passe :  
Permet de protéger par mot de passe l'ouverture d'un document.

Autorisations :

- Définition du mot de passe  
Permet de protéger par mot de passe l'impression ou la modification d'un fichier PDF.
- Mot de passe  
Permet de définir un mot de passe dans **Mot de passe**.
- Impression  
Permet d'imprimer le fichier PDF.
- Modification  
Permet de modifier le fichier PDF.

Notifications par email :

Envoie une notification par e-mail lorsque le processus sélectionné ci-dessous est terminé. Vous pouvez utiliser les fonctionnalités ci-dessous en même temps.

Destinataire :

Permet de définir la destination de la notification d'achèvement du processus.

Notifier fin réception :

Envoie une notification lorsque la réception d'un fax est terminée.



Notifier fin impression :

Envoie une notification lorsque l'impression d'un fax est terminée.

Notifier fin enreg dispositif mémoire :

Envoie une notification lorsque l'enregistrement d'un fax sur un dispositif mémoire est terminé.

Notifier fin transfert :

Envoie une notification lorsque la transmission d'un fax est terminée.

Rapp. Transmiss. :

Permet d'imprimer automatiquement un rapport de transmission après l'enregistrement ou le transfert d'un fax reçu.

Sélectionnez **Imprimer sur erreur** imprime un rapport uniquement lorsque vous enregistrez ou transférez un fax reçu et qu'une erreur se produit.

### Informations connexes

➔ « Configurer les paramètres d'enregistrement pour recevoir des télécopies avec des conditions spécifiques » à la page 137

➔ « Configurer des paramètres de transmission pour recevoir des fax avec des conditions spécifiées » à la page 140

### Param. communs :

Vous pouvez trouver le menu sur le panneau de commande de l'imprimante, ci-dessous.

**Param. > Réglages généraux > Param. fax > Param. de réception > Paramètres d'enregistrement/transfert > Param. communs**

**Remarque:**

Vous pouvez trouver le menu ci-dessous sur l'écran Web Config.

Onglet Fax > Boîte fax > Boîte de réception

Onglet Fax > Param. enreg/transf > Param. communs

### Paramètres Boîte de réception :

Options si mémoire pleine :

Vous pouvez sélectionner d'imprimer le fax reçu ou refuser de le recevoir lorsque la mémoire de l'Boîte de réception est pleine.

Rég MdPasse de Bte récep :

Le mot de passe empêche les utilisateurs de voir les télécopies reçues dans l'Boîte de réception. Sélectionnez **Changer** pour modifier le mot de passe, et sélectionnez **Réinitialiser** pour annuler la protection par mot de passe. Lors de la modification ou de la réinitialisation du mot de passe, le mot de passe actuel est requis.

Vous ne pouvez pas définir de mot de passe quand **Options si mémoire pleine** a été défini sur **Recevoir et imprimer les fax**.

Objet email à transférer :

Vous pouvez spécifier un objet pour l'e-mail lors de la transmission vers une adresse e-mail.

### Réglages de suppression des documents dans les boîtes :

#### Supprimer automatiquement fax reçus :

Sélectionnez **Activé** pour supprimer automatiquement les fax reçus dans la boîte de réception après un certain délai.

#### Période jusqu'à la suppression :

Définissez un nombre de jours et d'heures après quoi l'imprimante supprimera les documents de la boîte de réception.

#### Fax à supprimer :

Sélectionnez les documents que vous souhaitez supprimer dans **Lues**, **Non lues** et **Tout**.

### Menu :

Vous pouvez trouver  le menu sur le panneau de commande de l'imprimante, ci-dessous.

**Param. > Réglages généraux > Param. fax > Param. de réception > Paramètres d'encrement/transfert > **

#### *Remarque:*

*Vous ne pouvez pas imprimer la liste à partir de l'écran Web Config.*

#### Imprimer liste enreg/transf conditionnel :

Imprime le Liste enreg/transf conditionnel.

### Paramètres d'impression

Voici comment accéder à ce menu depuis le panneau de commande de l'imprimante.

**Param. > Réglages généraux > Param. fax > Param. de réception > Paramètres d'impression**

#### *Remarque:*

*Vous trouverez le menu ci-dessous à l'écran Web Config.*

**Onglet Fax > Parametres d'impression**

#### Réduction automatique :

Imprime les fax reçus avec des documents de grande taille réduits pour tenir sur le papier dans la source de papier. Selon les données reçues, il est possible que la réduction ne puisse pas toujours être effectuée. Si cette fonctionnalité est désactivée, les documents de grande taille sont imprimés selon leur taille originale sur plusieurs feuilles ou une deuxième page blanche est éjectée.

#### Param. Partage pages :

Imprime les fax reçus avec une séparation de page lorsque les document reçus sont plus grands que la taille du papier chargé dans l'imprimante. Si la quantité qui dépasse la longueur du papier est inférieure à la valeur définie dans **Supprimer données d'impression après partage > Seuil**, le reste est effacé. Si la quantité qui dépasse la longueur du papier est supérieure à la valeur définie, le reste est imprimé sur une autre page de papier.

Supprimer données d'impression après partage :

Supprimer données d'impression après partage :

Sélectionnez la zone du document à supprimer lorsque la quantité qui dépasse la longueur du papier est inférieure à la valeur définie dans **Seuil**.

Seuil :

Si la quantité qui dépasse la longueur du papier est inférieure ou égale à cette valeur, l'excédent est ignoré et n'est pas imprimé.

Recouvrir si partagé :

Recouvrir si partagé :

Lorsque ceci est réglé sur **Activé** et que les données sont divisées et imprimées parce que la quantité dépasse **Supprimer données d'impression après partage > Seuil**, les données divisées sont imprimées en utilisant la longueur de chevauchement spécifiée dans **Largeur de recouvrement**.

Largeur de recouvrement :

Les données qui dépassent cette valeur seront imprimées par-dessus.

Impression alternative :

Permet d'effectuer des réglages d'impression lorsque la taille du fax reçu est plus grande que la taille du papier chargé dans l'imprimante.

Sélectionner **Marche (Partage en pages)** divise le document dans la longueur pour imprimer le document reçu. Sélectionner **Activé (Réduire au format)** réduit le minimum d'impression à 50 %.

Rotation auto :

Fait pivoter les télécopies reçues avec une mise en page en paysage au format A5 afin de les imprimer au bon format de papier A5. Ce paramètre est appliqué lorsque le paramètre de taille de papier est défini sur A5 pour au moins une source de papier utilisée pour l'impression de télécopie.

En sélectionnant **Désact.**, les fax reçus au format A5 orientés paysage, qui ont la même largeur que les documents A4 en format portrait, sont considérés comme des fax au format A4 et imprimés comme tels.

Vérifiez les paramètres de source papier pour l'impression de télécopie et le format de papier pour les sources de papier dans les menus suivants : **Param. > Réglages généraux > Param imprim > Réglages source papier**.

**Sélectionner automatiquement les paramètres**

**Réglage papier > Taille du papier**

Ajouter infos réception :

Imprime des informations de réception du fax reçu, même si l'expéditeur n'a pas défini d'informations d'en-tête. Les informations de réception comprennent la date et l'heure de la réception, l'identifiant de l'expéditeur, l'identifiant de réception (comme « #001 »), et un numéro de page (comme « P1 »). En assemblant l'identifiant de réception imprimé sur le fax reçu, vous pouvez vérifier le journal de transmission dans le rapport de fax et l'historique de travaux de fax. Lorsque **Param. Partage pages** est activé, le numéro de la page de séparation est également compris.

Rec/Ver :

Rec/Ver :

Imprime plusieurs pages des fax reçus sur les deux côtés du papier.

Marge de reliure :

Sélectionnez la position de reliure.

Minuterie début d'impression :

Sélectionnez les options pour démarrer l'impression des fax à recevoir.

- Toutes les pages reçues : L'impression commence après la réception de toutes les pages. L'impression à partir de la première page ou de la dernière page dépend du réglage de la fonctionnalité **Pile de collecte**. Consultez l'explication pour **Pile de collecte**.
- Première page reçue : Démarre l'impression lorsque la première page est reçue, puis imprime dans l'ordre de réception des pages. Si l'imprimante ne peut pas démarrer l'impression, par exemple lorsqu'elle imprime d'autres documents, l'imprimante démarre en lot l'impression des pages reçues, dès qu'elle est disponible.

Pile de collecte :

Puisque la première page est imprimée en dernier (sortie vers le haut), les documents imprimés sont empilés dans l'ordre correct des pages. Si l'imprimante manque de mémoire, il est possible que cette fonctionnalité ne soit pas disponible.

Temps suspension impr :

Temps suspension impr :

Pendant la période spécifiée, l'imprimante enregistre les documents reçus dans la mémoire de l'imprimante sans les imprimer. Cette fonctionnalité peut être utilisée pour réduire le bruit la nuit ou pour empêcher la divulgation de documents confidentiels en votre absence. Avant d'utiliser cette fonctionnalité, assurez-vous de disposer de suffisamment de mémoire. Même avant l'heure de redémarrage, vous pouvez consulter et imprimer les documents reçus individuellement dans le **État des travaux** sur l'écran d'accueil.

Temps d'arrêt :

Arrête l'impression de documents.

Entrer l'heure de redémarrage :

Redémarre automatiquement l'impression des documents.

Mode silencieux :

Réduit le bruit produit pendant l'impression des fax. Cela risque cependant de réduire la vitesse d'impression.

### **Assistant param fax**

Voici comment accéder à ce menu depuis le panneau de commande de l'imprimante.

**Param. > Réglages généraux > Param. fax > Assistant param fax**

#### **Remarque:**

*Vous ne pouvez pas afficher ce menu sur l'écran Web Config.*

Sélectionnez **Assistant param fax** pour appliquer les paramètres de fax de base. Suivez les instructions affichées à l'écran.

### Informations connexes

➔ « Param de base » à la page 520

➔ « Rendre l'imprimante prête à envoyer et recevoir des fax » à la page 128

## Param. de numér.

Sélectionnez les menus sur le panneau de commande comme indiqué ci-dessous.

### Param. > Réglages généraux > Param. de numér.

#### Onglet initial :

Sélectionnez l'onglet que vous souhaitez afficher en premier à chaque fois lors de la numérisation.

#### Bouton rapide (Dossier) :

Définissez quatre paramètres que vous souhaitez afficher dans l'écran **Fréquent** lors de la numérisation en utilisant le menu **Vers dossier réseau/FTP** du panneau de commande.

#### Bouton rapide (Messagerie) :

Définissez quatre paramètres que vous souhaitez afficher dans l'écran **Fréquent** lors de la numérisation en utilisant le menu **Vers email** du panneau de commande.

#### Confirmer destinataire :

Permet de vérifier le destinataire avant la numérisation.

#### Document Capture Pro :

Si vous numérisez depuis le menu **Vers ordi** du panneau de commande, choisissez le mode de fonctionnement et réglez les paramètres de sorte qu'ils correspondent à l'ordinateur sur lequel Document Capture Pro est installé.

#### Mode Opération :

Permet de choisir le mode de fonctionnement.

Sélectionnez **Mode client** si Document Capture Pro est installé dans Windows ou Mac OS.

Sélectionnez **Mode Serveur** si Document Capture Pro est installé sur un Windows Server.

#### Adresse serveur :

Saisissez l'adresse du serveur si vous avez choisi le **Mode Serveur**.

#### Paramètres de groupe :

Permet d'activer les paramètres de groupe sur l'imprimante. Utilisez ce paramètre si vous avez activé les paramètres de groupe dans Document Capture Pro.

Si ce paramètre est activé, vous devrez saisir le numéro de groupe dans **Groupe**.

#### Serveur d'email :

Définissez les paramètres du serveur de messagerie pour numériser vers un **Email**.

Sélectionnez **Param. serveur** afin de choisir la méthode d'authentification pour que l'imprimante accède au serveur de messagerie.

« [Éléments de configuration du serveur de messagerie](#) » à la page 67

Sélectionnez **Vérification connexion** pour vérifier la connexion au serveur de messagerie.

Réinit. auto :

Réinitialisez la destination et les paramètres de numérisation après chaque numérisation.

Séparer Email :

Vous pouvez diviser l'image numérisée en plusieurs fichiers d'une certaine taille spécifiée et les envoyer en utilisant plusieurs emails. Elle est appliquée lorsque vous utilisez **Vers email** dans le menu de numérisation ou le menu **Stockage vers e-mail**.

## Paramètres de stockage

Sélectionnez les menus sur le panneau de commande comme indiqué ci-dessous.

### Param. > Réglages généraux > Paramètres de stockage

Contrôle d'accès au dossier partagé :

Accès :

Sélectionnez si vous souhaitez ou non autoriser l'utilisation du dossier partagé (résolu).

Autorité d'exploitation :

Sélectionnez pour limiter la création, l'édition et la suppression de dossiers pour les administrateurs ou les utilisateurs.

Autorisation de paramétrage de la suppression automatique :

Sélectionnez pour limiter le paramètre de suppression automatique des fichiers stockés pour les administrateurs ou les utilisateurs.

Gestion des fichiers du dossier partagé :

Suppression automatique de fichier :

Sélectionnez si vous souhaitez supprimer ou non les fichiers enregistrés automatiquement.

Période jusqu'à la suppression :

Définissez le délai jusqu'à la suppression automatique. Le décompte démarre lorsque le fichier a été sauvegardé ou utilisé. Lorsqu'un nouveau dossier partagé est créé, le paramètre est ici appliqué au nouveau dossier. Vous pouvez également modifier le paramètre pour chaque dossier ultérieurement.

Appliquer à Tous les dossiers partagés :

Applique les paramètres **Suppression automatique de fichier** et **Période jusqu'à la suppression** à l'ensemble des dossiers partagés.

#### Gestion des fichiers du dossier personnel :

Les paramètres ci-dessous s'appliquent à chaque dossier personnel. Vous ne pouvez pas effectuer de paramétrages pour chaque dossier.

#### Suppression automatique de fichier :

Sélectionnez si vous souhaitez supprimer ou non les fichiers enregistrés automatiquement.

#### Période jusqu'à la suppression :

Définissez le délai jusqu'à la suppression automatique. Le décompte démarre lorsque le fichier a été sauvegardé ou utilisé.

#### Action supplémentaire :

##### Supprimer le fichier après émission :

Sélectionnez si vous souhaitez supprimer ou non les fichiers après l'impression ou l'enregistrement.

##### Contrôle d'accès :

Lorsque **Autorisé** est sélectionné, une case à cocher s'affiche sur l'écran de Liste de Fichiers et vous pouvez sélectionner si vous souhaitez supprimer ou non le fichier après l'impression ou la sauvegarde.

#### Options de visualisation :

Sélectionnez le format d'affichage pour la Liste de Dossiers et les écrans de Liste de Fichier.

#### Options de recherche :

##### Début par :

Affiche les dossiers et les fichiers qui commencent par le mot clé utilisé dans la recherche.

##### Finit par :

Affiche les dossiers et les fichiers qui se terminent par le mot clé utilisé dans la recherche.

##### Inclut :

Affiche les dossiers et les fichiers qui comprennent le mot clé utilisé dans la recherche.

## Administration système

Vous pouvez maintenir le produit en tant qu'administrateur système à l'aide de ce menu. Il vous permet également de restreindre les fonctionnalités du produit pour que les utilisateurs individuels respectent les conditions de votre travail ou de votre bureau.

Sélectionnez les menus sur le panneau de commande comme indiqué ci-dessous.

**Param. > Réglages généraux > Administration système**

#### Gestionnaire de Contacts :

##### Ajouter/Modifier/Supprimer :

Permet d'enregistrer et/ou de supprimer des contacts pour les menus Fax, Numér. vers email, et Numér. vers dossier réseau/FTP.

##### Fréquent :

Permet d'enregistrer les contacts fréquemment utilisés pour y accéder rapidement. Vous pouvez également modifier l'ordre de la liste.

##### Imprimer Contacts :

Permet d'imprimer votre liste de contacts.

##### Voir options :

Permet de modifier l'affichage de la liste des contacts.

##### Options de recherche :

Permet de modifier la méthode de recherche de contacts.

##### Modifier le nom de la catégorie :

Modifiez le nom de la catégorie.

#### Paramètres de Nettoyage de la tête d'impression :

Vous pouvez effectuer les réglages suivants pour le nettoyage de la tête d'impression.

##### Nettoyage automatique :

Vérifiez si les buses de la tête d'impression sont obstruées avant ou après l'impression.

Le nettoyage de la tête d'impression est effectué automatiquement si cela est nécessaire après la vérification.

##### Nettoyage périodique :

Sélectionnez **Activé** pour effectuer le nettoyage de la tête d'impression lorsqu'un certain nombre de pages a été imprimé.

#### Copier la sensibilité couleur :

Sélectionnez le paramètre de sensibilité pour déterminer si le document est en monochrome ou en couleur lors de la copie à l'aide de **Auto**.

Vous pouvez sélectionner le niveau de sensibilité parmi cinq niveaux compris entre **Plus N&B** et **Plus Couleur**.

Les documents ont tendance à être numérisés en monochrome lorsqu'on sélectionne un niveau plus proche de **Plus N&B**, et en couleur lorsqu'on sélectionne un niveau plus proche de **Plus Couleur**.

#### Suggestion de nettoyage du scanner :

Sélectionnez **Désactivée** si vous ne souhaitez pas afficher de message qui vous avertit quand il faut nettoyer les composants de numérisation de l'ADF.

#### Affichage de la consommation électrique :

Sélectionnez **Activé** pour afficher la consommation électrique estimée à l'écran.



Effacer les données de la mém interne :

Police PDL, Macro et Espace de travail :

Efface les polices téléchargées, les macros et tous les travaux d'impression dans la mémoire interne.

Supprimer tous les travaux de la Mémoire interne :

Efface tous les travaux d'impression enregistrés dans la mémoire interne.

Paramètres d'effacement du disque dur :

Configurez le traitement des données stockées sur le disque dur interne.

Les tâches d'impression, de copie et de numérisation sont enregistrées temporairement sur le disque dur pour gérer les données d'impression authentifiée et la grande quantité de copies, de numérisations, d'impressions, etc. Définissez les paramètres visant à effacer ces données de manière sécurisée.

Paramètre d'effacement automatique de la mémoire :

En cas d'activation, les données cibles sont effacées séquentiellement lorsqu'elles deviennent inutiles, par exemple lors de l'impression ou de la numérisation. Les données écrites sont ciblées pour être supprimées si cette fonction est activée.

L'accès au disque dur étant requis, entrer en mode d'économie d'énergie sera plus long.

Effacer toute la mémoire :

Efface toutes les données sur le disque dur. Vous ne pouvez pas effectuer d'autres opérations ou éteindre l'appareil lors du formatage.

Haute vitesse :

Efface toutes les données à l'aide d'une commande d'effacement dédiée.

Écraser :

Efface toutes les données à l'aide d'une commande d'effacement dédiée et écrase les données de toute autre zone de sorte à effacer toutes les données.

Triple réécriture :

Efface toutes les données à l'aide d'une commande d'effacement dédiée et écrase trois fois les données de toute autre zone de sorte à effacer toutes les données.

Param. de sécurité :

Restrictions :

Sélectionnez si vous souhaitez que les fonctions de ce menu puissent être utilisées individuellement ou non, même lorsque le verrou du panneau de commande est actif.

[« Éléments pouvant être réglés individuellement » à la page 591](#)

Contrôle d'accès :

Contrôle d'accès :

Sélectionnez **Activé** pour restreindre les fonctionnalités du produit. Cela requiert que les utilisateurs se connectent au panneau de commande du produit avec leur nom

d'utilisateur et mot de passe pour pouvoir utiliser les fonctionnalités du panneau de commande.

Accepter les tâches d'utilisat inconnus :

Vous pouvez choisir d'autoriser ou non les tâches qui ne possèdent pas les informations d'authentification nécessaires.

Accepter uniquement l'impression Pull :

Vous pouvez choisir d'imprimer ou non uniquement à l'aide de la fonction d'impression par tirage.

Restreindre l'accès au statut des tâches :

Vous pouvez choisir de restreindre ou non l'accès aux travaux en cours.

Param admin :

Mot de passe Admin :

Définissez, modifiez et effacez le mot de passe administrateur.

Verrouiller le réglage :

Sélectionnez de verrouiller ou non le panneau de commande à l'aide du mot de passe enregistré dans **Mot de passe Admin**.

Politique de Mot de passe :

Sélectionnez **Activé** pour définir une politique de mot de passe.

Chiffrement mot de passe :

Sélectionnez **Activé** pour crypter votre mot de passe. Vous pouvez également brancher un périphérique USB pour sauvegarder la clé de chiffrement. Si vous coupez l'alimentation alors que le redémarrage est en cours, il se peut que les données soient endommagées et que les paramètres de l'imprimante soient rétablis à leurs valeurs par défaut. Si cela se produit, réglez à nouveau le mot de passe.

Journal d'audit :

Sélectionnez **Activé** pour enregistrer un journal d'audit.

Recherche client :

Fournir les données d'utilisation :

Affiche votre décision quant à la transmission de vos informations d'utilisation.

Pays/Région :

Affiche la zone géographique ou le pays depuis lequel vous utilisez le produit si vous avez accepté de transmettre vos informations d'utilisation.

Réinitialiser :

Paramètres réseau :

Permet de restaurer la valeur par défaut des paramètres réseau.

Paramètres de copie :

Réinitialise les paramètres de copie aux valeurs par défaut.

Param. de numér. :

Permet de restaurer la valeur par défaut des paramètres de numérisation.

Param. fax :

Permet de restaurer la valeur par défaut des paramètres de fax.

Effacer toute la mémoire

Efface toutes les données sur le disque dur. Vous ne pouvez pas effectuer d'autres opérations ou éteindre l'appareil lors du formatage.

Haute vitesse :

Efface toutes les données à l'aide d'une commande d'effacement dédiée.

Écraser :

Efface toutes les données à l'aide d'une commande d'effacement dédiée et écrase les données de toute autre zone de sorte à effacer toutes les données.

Triple réécriture :

Efface toutes les données à l'aide d'une commande d'effacement dédiée et écrase trois fois les données de toute autre zone de sorte à effacer toutes les données.

Effacer toutes les données et tous les paramètres :

Efface toutes les données sur le disque dur ainsi que tous les paramètres de l'imprimante. Vous ne pouvez pas effectuer d'autres opérations ou éteindre l'appareil lors du formatage.

Haute vitesse :

Efface toutes les données à l'aide d'une commande d'effacement dédiée.

Écraser :

Efface toutes les données à l'aide d'une commande d'effacement dédiée et écrase les données de toute autre zone de sorte à effacer toutes les données.

Triple réécriture :

Efface toutes les données à l'aide d'une commande d'effacement dédiée et écrase trois fois les données de toute autre zone de sorte à effacer toutes les données.

Mise à jour firmware :

Vous pouvez obtenir des informations sur le micrologiciel, par exemple votre version actuelle, ainsi que sur les mises à jour disponibles.

Mise à jour automatique du firmware :

Mise à jour automatique du firmware :

Sélectionnez **Activé** pour mettre à jour automatiquement le micrologiciel et choisir le jour et l'heure pour procéder à la mise à jour.

Jour :

Permet de choisir le jour et l'heure de mise à jour du micrologiciel.

Heure :

Permet de choisir l'heure à laquelle vous souhaitez mettre à jour le micrologiciel.

Notification :

Sélectionnez **Activé** pour afficher l'icône de mise à jour du micrologiciel sur l'écran d'accueil.

Mode Maint/Service :

Sélectionnez **Désact.** pour désactiver le mode de maintenance/de service.

Fonctionnalités avancées :

Effac coul rouge :

Affiche le nom de la fonction, le statut et les informations de la licence pour cette fonction.

Séries d'impressions :

Affiche le nom de la fonction, le statut et les informations de la licence pour cette fonction.

Reconnaissance optique de caractères :

Affiche le nom de la fonction, le statut et les informations de la licence pour cette fonction.

IP-FAX :

Affiche le nom de la fonction, le statut et les informations de la licence pour cette fonction.

### Informations connexes

➔ [« Mise à jour automatique du micrologiciel de l'imprimante » à la page 600](#)

## Compteur d'impressions

Sélectionnez le menu du panneau de commande comme indiqué ci-dessous.

### Param. > Compteur d'impressions

Affiche le nombre total d'impressions, d'impressions en noir et blanc et d'impressions en couleur, telles que la feuille d'état depuis le moment où vous avez acheté l'imprimante. Si vous sélectionnez **Imprimer une feuille**, le rapport Historique de l'utilisation s'imprime.



Vous pouvez également consulter le nombre de pages imprimées depuis un dispositif mémoire ou d'autres fonctions grâce à la Fiche d'historique d'utilisation.

## État de l'alimentation

Sélectionnez le menu sur le panneau de commande comme indiqué ci-dessous.

### Param. > État de l'alimentation

Affiche le niveau approximatif des cartouches d'encre et de la durée de vie du boîtier de maintenance.

Lorsque  s'affiche, l'encre est presque épuisée ou le boîtier de maintenance est presque plein. Lorsque  s'affiche, vous devez remplacer l'élément, car l'encre est épuisée ou le boîtier de maintenance est plein.

### Informations connexes

➔ [« Le moment est venu de remplacer les cartouches d'encre » à la page 470](#)

## Entretien

Sélectionnez les menus sur le panneau de commande comme indiqué ci-dessous.

### Param. > Entretien

#### Tête d'impr Vérification des buses :

Sélectionnez cette fonctionnalité pour vérifier que les buses de la tête d'impression ne sont pas obstruées. L'imprimante un motif de vérification des buses.

#### Nettoyage tête d'impr. :

##### Adaptive Head Cleaning :

Répète automatiquement la vérification des buses et le nettoyage de la tête pour mieux déboucher les buses obstruées.

**Remarque:**

*Du fait que l'option **Adaptive Head Cleaning** peut répéter plusieurs fois le nettoyage de la tête, cela peut prendre plus de temps et consommer une plus grande quantité d'encre.*

##### Manual Head Cleaning :

Sélectionnez cette fonctionnalité pour nettoyer les buses obstruées dans la tête d'impression.

#### Informations sur le rouleau de saisie :

Sélectionnez cette option pour vérifier la durée de vie restante du rouleau de maintenance dans le bac à papier. Vous pouvez également réinitialiser le compteur du rouleau de maintenance.

### Informations connexes

➔ [« Vérification des buses obstruées » à la page 395](#)

## Langue/Language

Sélectionnez les menus sur le panneau de commande comme indiqué ci-dessous.

### Param. > Langue/Language

Sélectionnez la langue utilisée sur l'écran LCD.

## État imprimante/Imprimer

Sélectionnez les menus sur le panneau de commande comme indiqué ci-dessous.

### Param. > État imprimante/Imprimer

Imprimer la feuille d'état :

Fiche d'état de config. :

Permet d'imprimer des feuilles d'information indiquant l'état et les paramètres actuels de l'imprimante.

Fiche d'état des consommables :

Imprime une feuille d'information indiquant l'état des consommables.

Fiche d'historique d'utilisation :

Permet d'imprimer des feuilles d'information indiquant l'historique de l'utilisation de l'imprimante.

Liste Polices PS :

Imprime une liste de polices de caractères disponibles pour une imprimante PostScript.

Liste police PCL :

Imprime une liste de polices de caractères disponibles pour une impression PCL.

Réseau :

Affiche les réglages actuels du réseau. Vous pouvez également imprimer la feuille d'état du réseau.

Fax :

Dernière transmission :

Imprime un rapport pour le dernier fax envoyé ou reçu par invitation à émettre.

Journal fax :

Imprime un rapport de transmission. Vous pouvez définir les paramètres de manière à imprimer automatiquement ce rapport à l'aide du menu suivant.

**Param. > Réglages généraux > Param. fax > Paramètres de rapports > Journal fax**

Documents fax enregistrés :

Imprime une liste de documents fax stockés dans la mémoire de l'imprimante, comme les tâches incomplètes.

Liste param fax :

Imprime les paramètres actuellement définis pour le fax.

Liste enreg/transf conditionnel :

Imprime la liste conditionnelle d'enregistrement/transfert.

Trace protocole :

Permet d'imprimer un rapport détaillé pour le dernier fax envoyé ou reçu.

## Gestionnaire de Contacts

Sélectionnez les menus sur le panneau de commande comme indiqué ci-dessous.

### Param. > Gestionnaire de Contacts

Ajouter/Modifier/Supprimer : 

Permet d'enregistrer et/ou de supprimer des contacts pour les menus Fax, Numér. vers email, et Numér. vers dossier réseau/FTP.

Fréquent :

Permet d'enregistrer les contacts fréquemment utilisés pour y accéder rapidement. Vous pouvez également modifier l'ordre de la liste.

Imprimer Contacts : 

Permet d'imprimer votre liste de contacts.

Voir options :

Permet de modifier la façon dont est affichée votre liste de contacts.

Options de recherche :

Permet de modifier la méthode de recherche de contacts.

Modifier le nom de la catégorie : 

Modifiez le nom de la catégorie.

## Paramètres utilisateur

Sélectionnez les menus sur le panneau de commande comme indiqué ci-dessous.

### Param. > Paramètres utilisateur

Numér. vers dossier réseau/FTP :

Vous pouvez modifier les paramètres par défaut dans le menu Numér. vers dossier réseau/FTP.

[« Options de menus pour la numérisation » à la page 309](#)

Numér. vers email :

Vous pouvez modifier les paramètres par défaut dans le menu Numér. vers email.

[« Options de menus pour la numérisation » à la page 309](#)

Numériser vers clé USB :

Vous pouvez modifier les paramètres par défaut dans le menu Numériser vers clé USB.

[« Options de menus pour la numérisation » à la page 309](#)

Numériser vers le cloud :

Vous pouvez modifier les paramètres par défaut dans le menu Numériser vers le cloud.

[« Options de menus pour la numérisation » à la page 309](#)

Numériser vers stockage :

Vous pouvez modifier les paramètres par défaut dans le menu Numériser vers stockage.

Paramètres de copie :

Vous pouvez modifier les paramètres par défaut dans le menu Copier.

[« Options de menu de base pour la copie » à la page 290](#)

[« Options de menu avancées pour la copie » à la page 293](#)

Fax :

Vous pouvez modifier les paramètres par défaut dans le menu Télécopieur.

[« Param. fax » à la page 338](#)

## Système d'authentification

Sélectionnez les menus sur le panneau de commande comme indiqué ci-dessous.

### Param. > Système d'authentification

Vous pouvez connaître l'état du système d'authentification et de la plate-forme ouverte Epson.

État du dispositif d'authentification

Affiche l'état du dispositif d'authentification.

Informations Epson Open Platform :

Affiche l'état de la plate-forme ouverte Epson.

---

## Caractéristiques de l'appareil

### Spécifications de l'imprimante

Placement des buses de la tête d'impression	Buses d'encre noire : 5784 Buses d'encre couleur : 5784 pour chaque couleur
Capacité d'éjection	300 feuilles



Grammage du papier*	Papier fin	52 à 59 g/m <sup>2</sup>
	Papier ordinaire	60 à 90 g/m <sup>2</sup>
	Papier épais	91 à 250 g/m <sup>2</sup>
	Enveloppes	75 à 100 g/m <sup>2</sup>

## Zone imprimable

### Zone imprimable des feuilles simples

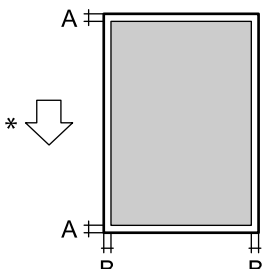
	A	3.0 mm (0.12 po.)
	B	3.0 mm (0.12 po.)

\* Orientation du papier inséré.

### Zone imprimable pour enveloppes

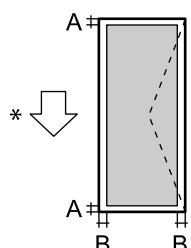
	A	3.0 mm (0.12 pouce)
	B	<input type="checkbox"/> Excepté pour C4 : 3.0 mm (0.12 pouce) <input type="checkbox"/> Pour C4 : 4.0 mm (0.16 pouce)

\* Orientation du papier inséré.

## Spécifications du scanner

Type de scanner	Plateau
Dispositif photoélectrique	CIS
Pixels effectifs	5100×8400 pixels (600 ppp)
Taille de document maximale	215.9×355.6 mm (8.5×14 po) Legal
Résolution de numérisation	600 ppp (numérisation principale) 600 ppp (numérisation secondaire)

Résolution de sortie	50 à 9600 ppp par pas de 1 ppp
Profondeur des couleurs	<p>Couleur</p> <ul style="list-style-type: none"> <li><input type="checkbox"/> 30 bits par pixel par couleur interne (10 bits par pixel par couleur interne)</li> <li><input type="checkbox"/> 24 bits par pixel par couleur externe (8 bits par pixel par couleur externe)</li> </ul> <p>Échelle de gris</p> <ul style="list-style-type: none"> <li><input type="checkbox"/> 10 bits par pixel par couleur interne</li> <li><input type="checkbox"/> 8 bits par pixel par couleur externe</li> </ul>
Source lumineuse	DEL

## Spécifications de l'ADF

Type d'ADF	Numérisation auto recto-verso
Tailles de papier disponibles	8.5x13in. <input type="checkbox"/> , Indian-Legal <input type="checkbox"/> , Legal <input type="checkbox"/> , Letter <input type="checkbox"/> , A4 <input type="checkbox"/> , 16K <input type="checkbox"/> , Executive <input type="checkbox"/> , B5 <input type="checkbox"/> , A5 <input type="checkbox"/> , Half Letter <input type="checkbox"/> , A6 <input type="checkbox"/> (Maximum 215.9x355.6 mm)
Type de papier	Papier ordinaire, papier ordinaire de haute qualité, papier recyclé
Grammage du papier	52 à 128 g/m <sup>2</sup>
Capacité de chargement	100 feuilles (80 g/m <sup>2</sup> ) ou 11.0 mm

Même si le document original est conforme aux caractéristiques des supports utilisables avec l'ADF, il peut ne pas être alimenté par l'ADF, ou la qualité de numérisation peut s'amoinrir en fonction des caractéristiques ou de la qualité du papier.

## Spécifications du télécopieur (imprimantes avec fonction télécopie uniquement)

Type de fax	Fax en couleur et en noir et blanc (super groupe ITU-T 3)	
Lignes prises en charge	Lignes téléphoniques analogiques standard, systèmes téléphoniques PBX (commutateur téléphonique privé)	
Résolution	Monochrome	<ul style="list-style-type: none"> <li><input type="checkbox"/> Standard : 8 pixels/mm×3,85 lignes/mm (203 pixels/po×98 lignes/po)</li> <li><input type="checkbox"/> Fin : 8 pixels/mm×7,7 lignes/mm (203 pixels/po×196 lignes/po)</li> <li><input type="checkbox"/> Super Fin : 8 pixels/mm×15,4 lignes/mm (203 pixels/po×392 lignes/po)</li> <li><input type="checkbox"/> Ultra-fin : 16 pixels/mm×15,4 lignes/mm (406 pixels/po×392 lignes/po)</li> </ul>
	Couleur	200×200 ppp
Vitesse	Jusqu'à 33.6 kbps	

Méthode de compression	Monochrome	JBIG/MH/MR/MMR
	Couleur	JPEG
Standards de communication		G3, SuperG3
Format du papier envoyé		Half Letter, A5, Letter, A4, Legal
Format du papier d'enregistrement		Half Letter, A5, Letter, A4, Legal
Vitesse de transmission*1		Environ 3 sec. (A4 Graphique ITU-T No.1 Standard MMR 33.6 kbps)
Mémoire pages*2		Jusqu'à 550 pages (lors de la réception du graphique ITU-T No.1 en mode standard monochrome)
Contacts	Nombre de contacts	Jusqu'à 2,000
	Nombre de contacts groupés	Jusqu'à 200
Renumérotation*3		2 fois (par intervalle de 1 minute)
Interface		Ligne téléphonique RJ-11, connexion du poste téléphonique RJ-11

\*1 La vitesse réelle dépend du document, de l'appareil du destinataire et de l'état de la ligne téléphonique.

\*2 Retenue même pendant une panne de courant.

\*3 Les spécifications peuvent varier selon les pays ou les régions.

## Utilisation du port de l'imprimante

L'imprimante utilise le port suivant. L'administrateur réseau doit rendre ces ports disponibles, si nécessaire.

### Lorsque le scanner (Client) est l'imprimante

Utiliser	Destination (Serveur)	Protocole	Numéro de port	
Envoi du fichier (Lorsque la numérisation vers le dossier réseau est utilisé depuis l'imprimante)	Serveur FTP/FTPS	FTP/FTPS (TCP)	20	
			21	
	Serveur du fichier	SMB (TCP)	NetBIOS (UDP)	445
				137
				138
	Serveur WebDAV	Protocole HTTP (TCP)	Protocole HTTPS (TCP)	139
80				
Envoi de l'email (Lorsque la numérisation vers e-mail est utilisée depuis l'imprimante)	Serveur SMTP	SMTP (TCP)	443	
			SMTP SSL/TLS (TCP)	25
			SMTP STARTTLS (TCP)	465
			587	

Utiliser	Destination (Serveur)	Protocole	Numéro de port
POP avant la connexion SMTP (Lorsque la numérisation vers l'e-mail est utilisée depuis l'imprimante)	Serveur POP	POP3 (TCP)	110
Lors de l'utilisation d'Epson Connect	Serveur Epson Connect	HTTPS	443
		XMPP	5222
Lors de l'utilisation d'Epson Remote Services	Serveur d'Epson Remote Services	Protocole HTTPS (TCP)	443
		Protocole MQTT (TCP)	443
Recueil d'informations sur l'utilisateur (Utilisez les contacts de l'imprimante)	Serveur LDAP	LDAP (TCP)	389
		LDAP SSL/TLS (TCP)	636
		LDAP STARTTLS (TCP)	389
Fonction d'authentification utilisateur	Serveur KDC	Kerberos	88
Contrôle WSD	Ordinateur client	WSD (TCP)	5357
Recherche d'un ordinateur lors de la numérisation poussée depuis Document Capture Pro	Ordinateur client	Découverte de la numérisation poussée du réseau	2968

**Lorsque l'expéditeur (Client) est l'ordinateur client**

Utiliser	Destination (Serveur)	Protocole	Numéro de port
Envoi de fichiers (en cas d'utilisation de l'impression FTP depuis l'imprimante)	Imprimante	FTP (TCP)	20
			21
Découvrez l'imprimante depuis une application telle que EpsonNet Config, le pilote d'imprimante et le pilote de scanner.	Imprimante	ENPC (UDP)	3289
Collectez et configurez les informations MIB à partir d'une application telle que EpsonNet Config, le pilote d'imprimante et le pilote de scanner.	Imprimante	SNMP (UDP)	161
Transmission des données LPR	Imprimante	LPR (TCP)	515
Transmission des données RAW	Imprimante	RAW (Port 9100) (TCP)	9100
Transmission des données AirPrint (impression IPP/IPPS)	Imprimante	IPP/IPPS (TCP)	631
Recherche de l'imprimante WSD	Imprimante	WS-Discovery (UDP)	3702
Transmission des données de numérisation depuis Document Capture Pro	Imprimante	Numérisation réseau (TCP)	1865
Collecte des informations sur la tâche lors de la numérisation poussée depuis Document Capture Pro	Imprimante	Numérisation poussée du réseau	2968

Utiliser	Destination (Serveur)	Protocole	Numéro de port
Web Config	Imprimante	HTTP (TCP)	80
		HTTPS (TCP)	443
Transmission des données FaxOut	Imprimante	IPP FaxOut (TCP)	631
PC-FAX	Imprimante	HTTP (TCP)	80
		HTTPS (TCP)	443

## Spécifications de l'interface

Pour l'ordinateur	USB SuperSpeed
Pour les dispositifs USB externes	USB Hi-Speed

## Caractéristiques réseau

### Spécifications Ethernet

Normes	IEEE 802.3i (10BASE-T)* <sup>1</sup> IEEE 802.3u (100BASE-TX) IEEE802.3ab (1000BASE-T) IEEE 802.3az (Energy Efficient Ethernet)* <sup>2</sup>
Mode de communication	Auto, 10 Mbps en duplex intégral, 10 Mbps en mode semi-duplex, 100 Mbps en mode duplex intégral, 100 Mbps en mode semi-duplex
Connecteur	RJ-45

\*1 Utilisez un câble STP (paire torsadée blindée) de catégorie 5e ou supérieure pour éviter le risque d'interférence radio.

\*2 Le dispositif connecté doit être conforme aux normes IEEE 802.3az.

## Fonctions réseau et IPv4/IPv6

Fonctions			Prise en charge	Remarques
Impression réseau	EpsonNet Print (Windows)	IPv4	✓	-
	Standard TCP/IP (Windows)	IPv4, IPv6	✓	-
	Impression WSD (Windows)	IPv4, IPv6	✓	Windows Vista ou version ultérieure
	Impression Bonjour (Mac OS)	IPv4, IPv6	✓	-
	Impression IPP (Windows, Mac OS)	IPv4, IPv6	✓	-
	Impression FTP	IPv4, IPv6	✓	-
	Epson Connect (impression dans un e-mail, impression distante)	IPv4	✓	-
	AirPrint (iOS, Mac OS)	IPv4, IPv6	✓	iOS 5 ou version ultérieure, OS X Mavericks (10.9.5) ou version ultérieure*
Numérisation via le réseau	Epson Scan 2	IPv4, IPv6	✓	-
	Document Capture Pro (Windows)	IPv4	✓	-
	Document Capture (Mac OS)			
	Document Capture Pro Server (Windows)	IPv4, IPv6	✓	-
	Epson Connect (Numérisation vers le Cloud)	IPv4	✓	-
Télécopie	AirPrint (Numérisation)	IPv4, IPv6	✓	OS X Mavericks (10.9.5) ou version ultérieure*
	Envoi d'un fax	IPv4	✓	-
	Réception d'un fax	IPv4	✓	-
	AirPrint (émission de fax)	IPv4, IPv6	✓	OS X Mavericks (10.9.5) ou version ultérieure*

\* Nous vous recommandons d'utiliser la dernière version d'iOS ou de Mac OS.

## Protocole de sécurité

IEEE 802.1X\*1

IPsec/filtrage IP	
SSL/TLS	Serveur/Client HTTPS
	IPPS
Version du TLS	1.3, 1.2, 1.1* <sup>2</sup> , 1.0* <sup>2</sup>
SMTPS (STARTTLS, SSL/TLS)	
SNMPv3	

\*1 Vous devez utiliser un périphérique pour la connexion conforme à la norme IEEE 802.1X.

\*2 Option désactivée par défaut.

## Compatibilité PostScript niveau 3

Le PostScript utilisé sur cette imprimante est compatible avec PostScript niveau 3.

## Services tiers pris en charge

Services		Prise en charge	Remarques
AirPrint	Impression	✓	iOS 5 ou version ultérieure/OS X Mavericks (10.9.5) ou version ultérieure*
	Numérisation	✓	OS X Mavericks (10.9.5) ou version ultérieure*
	Télécopie	✓	OS X Mavericks (10.9.5) ou version ultérieure*
Impression universelle (Microsoft)		✓	Windows 10 2004 (20H1) ou version ultérieure

\* Nous vous recommandons d'utiliser la dernière version d'iOS ou de Mac OS.

## Caractéristiques relatives aux périphériques de stockage

Périphériques	Capacités maximales
Périphérique de stockage USB	2 To (formaté en FAT, FAT32 ou exFAT)

Vous ne pouvez pas utiliser les périphériques suivants :

- Les périphériques nécessitant un pilote dédié
- Les périphériques avec des paramètres de sécurité (mot de passe, chiffrement, etc.)

Epson ne peut garantir le fonctionnement complet de dispositifs externes connectés.

## Caractéristiques des données prises en charge

Format de fichier	JPEGs (*.JPG) conformément à la norme Exif version 2.31 pour les images prises par des appareils photo numériques compatibles DCF* <sup>1</sup> version 1.0 ou 2.0* <sup>2</sup> Images conformes TIFF 6.0 comme indiquées ci-dessous <input type="checkbox"/> Images en couleurs RGB (non compressées) <input type="checkbox"/> Images binaires (non compressées ou encodées CCITT) Fichier de données conforme au format PDF version 1.7
Taille de l'image	Horizontal : 80 à 10200 pixels Vertical : 80 à 10200 pixels
Taille de fichier	Moins de 2 Go
Nombre de fichiers maximal	JPEG : 9990* <sup>3</sup> TIFF : 999 PDF : 999

\*1 Design rule for Camera File system.

\*2 Les données photo stockées sur des appareils photo numériques avec mémoire intégrée ne sont pas prises en charge.

\*3 Jusqu'à 999 fichiers peuvent s'afficher en même temps. (Si le nombre de fichiers dépasse 999, les fichiers sont regroupés.)

### Remarque:

« × » s'affiche sur l'écran LCD lorsque l'imprimante ne reconnaît pas le fichier image. Dans ce cas, si vous sélectionnez plusieurs images, des zones blanches apparaîtront à l'impression.

## Dimensions

Dimensions* <sup>1</sup>	<b>Stockage</b> <input type="checkbox"/> Largeur : 465 mm (18.3 po.) <input type="checkbox"/> Profondeur : 517 mm (20.4 po.) <input type="checkbox"/> Hauteur : 570 mm (22.4 po.) <b>Impression</b> <input type="checkbox"/> Largeur : 766 mm (30.2 po.) <input type="checkbox"/> Profondeur : 577 mm (22.7 po.) <input type="checkbox"/> Hauteur : 580 mm (22.8 po.) <b>Maintenance</b> <input type="checkbox"/> Largeur : 884 mm (34.8 po.) <input type="checkbox"/> Profondeur : 944 mm (37.2 po.) <input type="checkbox"/> Hauteur : 857 mm (33.7 po.)
Poids* <sup>1*2</sup>	Environ 56.3 kg (124.2 lb)

\*1 Lorsque le bac papier 1 est chargé.

\*2 Sans les cartouches d'encre ni le cordon d'alimentation.



## Caractéristiques électriques

### Pour Taïwan

Puissance nominale de l'alimentation	100 à 240 V CA
Fréquence nominale	50/60 Hz
Courant nominal	3.0–1.5 A
Consommation d'énergie (Avec connexion LAN)*	<p>Copie autonome : environ 84.0 W (ISO/IEC24712)</p> <p>Mode prêt : environ 39.0 W</p> <p>Mode veille : environ 0.8 W</p> <p>Hors tension : environ 0.1 W</p> <p>Consommation électrique maximale : environ 160.0 W</p>

\* Lorsque le bac papier 1 est chargé.

### Pour tous les pays et régions, à l'exception de Taïwan

Puissance nominale de l'alimentation	100 à 240 V CA	
Fréquence nominale	50/60 Hz	
Courant nominal	3.0–1.5 A	
Consommation d'énergie (Avec connexion LAN)*	AM-C550 Series	AM-C400 Series
	<p>Copie autonome : environ 86.0 W (ISO/IEC24712)</p> <p>Mode prêt : environ 39.0 W</p> <p>Mode veille : environ 0.9 W</p> <p>Hors tension : environ 0.1 W</p> <p>Consommation électrique maximale : environ 160.0 W</p>	<p>Copie autonome : environ 84.0 W (ISO/IEC24712)</p> <p>Mode prêt : environ 39.0 W</p> <p>Mode veille : environ 0.9 W</p> <p>Hors tension : environ 0.1 W</p> <p>Consommation électrique maximale : environ 160.0 W</p>

\* Lorsque le bac papier 1 est chargé.

#### Remarque:

- Reportez-vous à l'étiquette présente sur l'imprimante pour connaître la tension du produit.
- Pour les utilisateurs européens, consultez le site Web suivant pour plus de détails concernant la consommation électrique.  
<http://www.epson.eu/energy-consumption>

## Caractéristiques environnementales

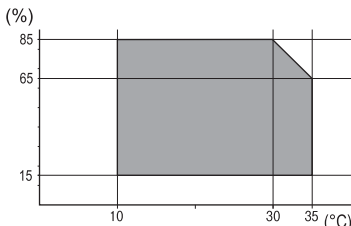
Fonctionnement	<p>Utilisez l'imprimante dans les plages de température (°C) et d'humidité (%) indiquées dans le graphique et dans un environnement sans condensation.</p> 
Stockage	<p>Température : -14 à 40°C (6.8 à 104°F)* Humidité : 5 à 85 % d'humidité relative (sans condensation)</p>

\* Stockage possible pendant un mois à 40 °C (104 °F).

## Caractéristiques environnementales pour les cartouches d'encre

Température de stockage	-30 à 40 °C (-22 à 104 °F)*
Température de congélation	<p>L'encre peut geler si elle est gardée à une température inférieure à 0 °C (32 °F). À 25 °C (77 °F), l'encre dégèle en 3 heures environ et est ensuite utilisable.</p>

\* Stockage possible pendant un mois à 40 °C (104 °F).

## Lieu et espace d'installation

Placez l'imprimante dans un lieu qui répond aux conditions suivantes afin de garantir une utilisation en toute sécurité.

- Une surface plane et stable qui peut supporter le poids de l'imprimante
- Lieux qui n'obstruent ou ne recouvrent pas les ouvertures de l'imprimante
- Lieux dans lesquels vous pouvez charger et retirer facilement du papier
- Lieux répondant aux conditions de la section « Caractéristiques environnementales » de ce manuel

**!** **Important:**

Ne placez pas l'imprimante dans les lieux suivants, car un dysfonctionnement pourrait survenir.

- Exposée à la lumière directe du soleil
- Exposés aux variations rapides de température et d'humidité
- Exposée aux feux
- Exposée aux substances volatiles
- Exposée aux chocs ou aux vibrations
- À proximité d'une télévision ou d'une radio
- À proximité de saleté ou de poussière excessives
- À proximité d'un point d'eau
- À proximité d'un équipement de climatisation ou de chauffage
- À proximité d'un humidificateur

Utilisez un tapis antistatique disponible dans le commerce pour éviter la génération d'électricité statique dans les endroits susceptibles de générer de l'électricité statique.

Suffisamment d'espace pour installer et utiliser correctement l'imprimante.

**Avant**

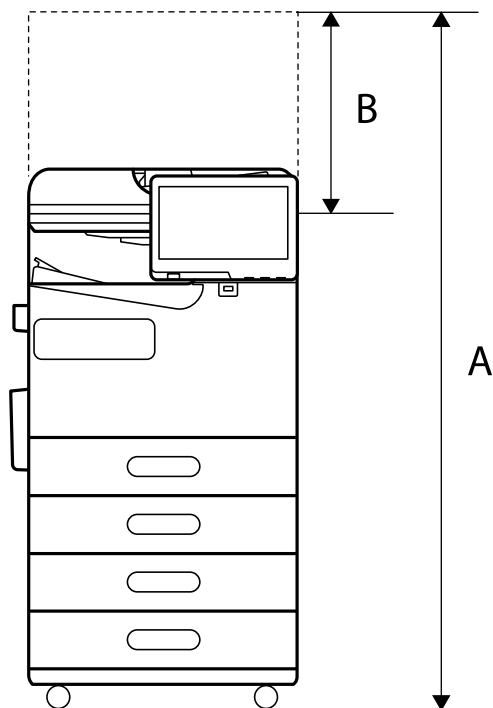

A	1225 mm
B	367 mm

**Dessus**

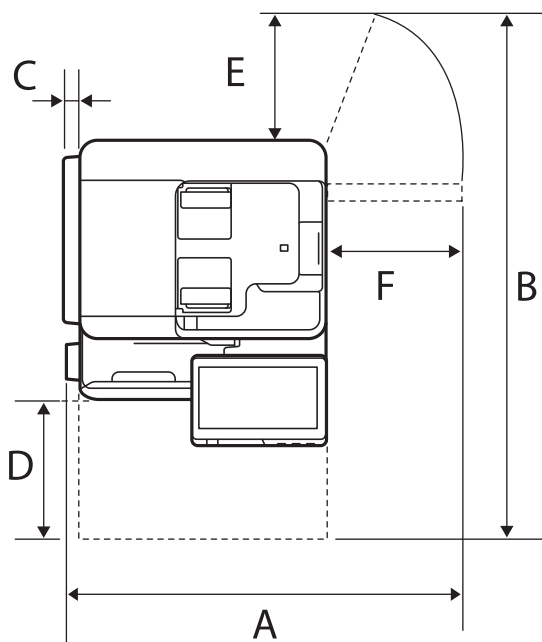

A	884 mm
B	944 mm
C	32 mm
D	332 mm
E	122 mm
F	387 mm

## Configuration requise

- Windows
  - Windows 7, Windows 8/8.1, Windows 10, Windows 11 ou version ultérieure
  - Windows Server 2008 ou version ultérieure
- Mac OS
  - Mac OS X 10.9.5 ou version ultérieure, macOS 11 ou version ultérieure
- Chrome OS
  - Chrome OS 89 ou version ultérieure

**Remarque:**

Ne prend en charge que les fonctions de base du système d'exploitation.

## Caractéristiques des polices

Les polices suivantes sont disponibles sur Internet.

- Police Epson Barcode

## Polices disponibles pour PostScript

Nom de la police	Famille	Équivalent HP
NimbusMono	Medium, Bold, Italic, Bold Italic	Courier
LetterGothic	Medium, Bold, Italic	Letter Gothic
NimbusMonoPS	Regular, Bold, Oblique, Bold Oblique	CourierPS
NimbusRomanNo4	Medium, Bold, Italic, Bold Italic	CG Times
URWClassico	Medium, Bold, Italic, Bold Italic	CG Omega
URWCoronet	-	Coronet
URWClarendon-Condensed	-	Clarendon Condensed
URWClassicSans	Medium, Bold, Italic, Bold Italic	Univers
URWClassicSans-Condensed	Medium, Bold, Italic, Bold Italic	Univers Condensed
AntiqueOlive	Medium, Bold, Italic	Antique Olive
Garamond	Antiqua, Halbfett, Kursiv, Kursiv Halbfett	Garamond
Mauritius	-	Marigold
Algiers	Medium, Extra Bold	Albertus
NimbusSansNo2	Medium, Bold, Italic, Bold Italic	Arial
NimbusRomanNo9	Medium, Bold, Italic, Bold Italic	Times New Roman
NimbusSans	Medium, Bold, Oblique, Bold Oblique	Helvetica
NimbusSans-Narrow	Medium, Bold, Oblique, Bold Oblique	Helvetica Narrow
Palladio	Roman, Bold, Italic, Bold Italic	Palatino
URWGothic	Book, Demi, Book Oblique, Demi Oblique	ITC Avant Garde
URWBookman	Light, Demi, Light Italic, Demi Italic	ITC Bookman
URWCenturySchoolbook	Roman, Bold, Italic, Bold Italic	New Century Schoolbook
NimbusRoman	Medium, Bold, Italic, Bold Italic	Times
URWChancery-MediumItalic	-	ITC Zapf Chancery Italic
Symbol	-	Symbol
URWDingbats	-	Wingdings
Dingbats	-	ITC Zapf Dingbats
StandardSymbol	-	SymbolIPS

## Polices disponibles pour PCL (URW)

### Police extensible

Nom de la police	Famille	Équivalent HP	Ensemble de symboles pour PCL5
NimbusMono	Medium, Bold, Italic, Bold Italic	Courier	1
LetterGothic	Medium, Bold, Italic	Letter Gothic	1
NimbusMonoPS	Regular, Bold, Oblique, Bold Oblique	CourierPS	3
NimbusRmnNo4	Medium, Bold, Italic, Bold Italic	CG Times	2
URWClassico	Medium, Bold, Italic, Bold Italic	CG Omega	3
URW Coronet	-	Coronet	3
URWClarendon Cd	-	Clarendon Condensed	3
URWClsSans	Medium, Bold, Italic, Bold Italic	Univers	2
URWClsSans Cd	Medium, Bold, Italic, Bold Italic	Univers Condensed	3
AntiqueOlive	Medium, Bold, Italic	Antique Olive	3
Garamond	Antiqua, Halbfett, Kursiv, Kursiv Halbfett	Garamond	3
Mauritius	-	Marigold	3
Algiers	Medium, Extra Bold	Albertus	3
NimbusSans2	Medium, Bold, Italic, Bold Italic	Arial	3
NimbusRmnNo9	Medium, Bold, Italic, Bold Italic	Times New	3
NimbusSans	Medium, Bold, Oblique, Bold Oblique	Helvetica	3
NimbusSansNw	Medium, Bold, Oblique, Bold Oblique	Helvetica Narrow	3
Palladio	Roman, Bold, Italic, Bold Italic	Palatino	3
URWGothic	Book, Demi, Book Oblique, Demi Oblique	ITC Avant Garde Gothic	3
URWBookman	Light, Demi, Light Italic, Demi Italic	ITC Bookman	3
URWCenturySb	Roman, Bold, Italic, Bold Italic	New Century Schoolbook	3
NimbusRmn	Medium, Bold, Italic, Bold Italic	Times	3
URWChancery It	-	ITC Zapf Chancery Medium Italic	3
Symbol	-	Symbol	4
URW Dingbats	-	Wingdings	5
Dingbats	-	ITC Zapf Dingbats	6
Standard Symbol	-	SymbolPS	4

Nom de la police	Famille	Équivalent HP	Ensemble de symboles pour PCL5
URW David	Medium, Bold	HP David	7
URW Narkis	Medium, Bold	HP Narkis	7
URW Miryam	Medium, Bold, Italic	HP Miryam	7
URW Koufi	Medium, Bold	Koufi	8
URW Naskh	Medium, Bold	Naskh	8
URW Ryadh	Medium, Bold	Ryadh	8

### Police Bitmap

Nom de la police	Jeu de symboles
Line Printer	9

### Police Bitmap OCR/Code barre (uniquement pour PCL5)

Nom de la police	Famille	Jeu de symboles
OCR A	-	10
OCR B	-	11
Code39	9.37cpi, 4.68cpi	12
EAN/UPC	Medium, Bold	13

**Remarque:**

Selon la densité d'impression, la qualité ou la couleur du papier, les polices OCR A, OCR B, Code39 et EAN/UPC risquent de ne pas être lisibles. Imprimez un échantillon et vérifiez que les polices sont lisibles avant de lancer de grandes quantités d'impressions.

## Liste des jeux de symboles

Votre imprimante peut accéder à une variété de jeux de symboles. Un grand nombre de ces jeux de symboles diffèrent uniquement dans les caractères internationaux spécifiques à chaque langue.

Lorsque vous choisissez la police à utiliser, vous devez également choisir le jeu de symboles à combiner avec la police.

**Remarque:**

La plupart des logiciels traitent les polices et les symboles automatiquement, c'est pourquoi vous n'aurez sûrement jamais à définir les paramètres de l'imprimante. Toutefois, si vous écrivez vos propres programmes de contrôle d'imprimante, ou que vous utilisez des logiciels anciens qui ne peuvent pas contrôler les polices, reportez-vous aux sections suivantes pour des informations détaillées sur les jeux de symboles.

**Liste des jeux de symboles pour PCL 5**

Nom du jeu de symboles	Attribut	Classification de la police												
		1	2	3	4	5	6	7	8	9	10	11	12	13
Norweg1	0D	✓	✓	✓	-	-	-	-	-	-	-	-	-	-
Roman Extension	0E	-	-	-	-	-	-	-	-	✓	-	-	-	-
Italian	0I	✓	✓	✓	-	-	-	-	-	-	-	-	-	-
ECM94-1	0N	✓	✓	✓	-	-	-	-	-	✓	-	-	-	-
Swedis2	0S	✓	✓	✓	-	-	-	-	-	-	-	-	-	-
ANSI ASCII	0U	✓	✓	✓	-	-	-	✓	✓	-	-	-	-	-
UK	1E	✓	✓	✓	-	-	-	-	-	-	-	-	-	-
French2	1F	✓	✓	✓	-	-	-	-	-	-	-	-	-	-
German	1G	✓	✓	✓	-	-	-	-	-	-	-	-	-	-
Legal	1U	✓	✓	✓	-	-	-	-	-	✓	-	-	-	-
8859-2 ISO	2N	✓	✓	✓	-	-	-	-	-	✓	-	-	-	-
Spanish	2S	✓	✓	✓	-	-	-	-	-	-	-	-	-	-
ISO 8859/4 Latin 4	4N	✓	✓	✓	-	-	-	-	-	-	-	-	-	-
Roman-9	4U	✓	✓	✓	-	-	-	-	-	-	-	-	-	-
PsMath	5M	✓	✓	✓	-	-	-	✓	✓	-	-	-	-	-
8859-9 ISO	5N	✓	✓	✓	-	-	-	-	-	✓	-	-	-	-
WiTurkish	5T	✓	✓	✓	-	-	-	-	-	-	-	-	-	-
MsPublishin	6J	✓	✓	✓	-	-	-	-	-	-	-	-	-	-
VeMath	6M	✓	✓	✓	-	-	-	-	-	-	-	-	-	-
8859-10ISO	6N	✓	✓	✓	-	-	-	-	-	✓	-	-	-	-
DeskTop	7J	✓	✓	✓	-	-	-	-	-	-	-	-	-	-
Math-8	8M	✓	✓	✓	-	-	-	✓	✓	-	-	-	-	-
Roman-8	8U	✓	✓	✓	-	-	-	-	-	✓	-	-	-	-
WiE.Europe	9E	✓	✓	✓	-	-	-	-	-	-	-	-	-	-
Pc1004	9J	✓	✓	✓	-	-	-	-	-	-	-	-	-	-
8859-15ISO	9N	✓	✓	✓	-	-	-	-	-	✓	-	-	-	-
PcTk437	9T	✓	✓	✓	-	-	-	-	-	-	-	-	-	-
Windows	9U	✓	✓	✓	-	-	-	-	-	-	-	-	-	-



Nom du jeu de symboles	Attribut	Classification de la police												
		1	2	3	4	5	6	7	8	9	10	11	12	13
PsText	10J	✓	✓	✓	-	-	-	-	-	-	-	-	-	-
IBM-US	10U	✓	✓	✓	-	-	-	-	-	✓	-	-	-	-
IBM-DN	11U	✓	✓	✓	-	-	-	-	-	✓	-	-	-	-
McText	12J	✓	✓	✓	-	-	-	-	-	-	-	-	-	-
PcMultiling	12U	✓	✓	✓	-	-	-	-	-	✓	-	-	-	-
VeInternati	13J	✓	✓	✓	-	-	-	-	-	-	-	-	-	-
PcEur858	13U	✓	✓	✓	-	-	-	-	-	-	-	-	-	-
VeUS	14J	✓	✓	✓	-	-	-	-	-	-	-	-	-	-
PiFont	15U	✓	✓	✓	-	-	-	-	-	-	-	-	-	-
PcE.Europe	17U	✓	✓	✓	-	-	-	-	-	-	-	-	-	-
Unicode 3.0	18N	✓	✓	✓	-	-	-	✓	✓	-	-	-	-	-
WiBALT	19L	✓	✓	✓	-	-	-	-	-	-	-	-	-	-
WiAnsi	19U	✓	✓	✓	-	-	-	-	-	-	-	-	-	-
PcBlit775	26U	✓	✓	✓	-	-	-	-	-	-	-	-	-	-
Pc866Cyr	3R	✓	✓	-	-	-	-	-	-	-	-	-	-	-
Greek8	8G	✓	✓	-	-	-	-	-	-	-	-	-	-	-
WinGrk	9G	✓	✓	-	-	-	-	-	-	-	-	-	-	-
WinCyr	9R	✓	✓	-	-	-	-	-	-	-	-	-	-	-
Pc851Grk	10G	✓	✓	-	-	-	-	-	-	-	-	-	-	-
ISOCyr	10N	✓	✓	-	-	-	-	-	-	✓	-	-	-	-
Pc8Grk	12G	✓	✓	-	-	-	-	-	-	-	-	-	-	-
ISOGrk	12N	✓	✓	-	-	-	-	-	-	-	-	-	-	-
Pc866Ukr	14R	✓	✓	-	-	-	-	-	-	-	-	-	-	-
Hebrew7	0H	✓	-	-	-	-	-	✓	-	-	-	-	-	-
8859-8 ISO	7H	✓	-	-	-	-	-	✓	-	-	-	-	-	-
Hebrew8	8H	✓	-	-	-	-	-	✓	-	-	-	-	-	-
Pc862Heb	15H	✓	-	-	-	-	-	✓	-	-	-	-	-	-
PC-862, Hebrew	15Q	✓	-	-	-	-	-	✓	-	-	-	-	-	-
Arabic8	8V	-	-	-	-	-	-	-	✓	-	-	-	-	-
HPWARA	9V	-	-	-	-	-	-	-	✓	-	-	-	-	-

Nom du jeu de symboles	Attribut	Classification de la police												
		1	2	3	4	5	6	7	8	9	10	11	12	13
Pc864Ara	10V	-	-	-	-	-	-	-	✓	-	-	-	-	-
Symbol	19M	-	-	-	✓	-	-	-	-	-	-	-	-	-
Wingdings	579L	-	-	-	-	✓	-	-	-	-	-	-	-	-
ZapfDingbats	14L	-	-	-	-	-	✓	-	-	-	-	-	-	-
OCR A	00	-	-	-	-	-	-	-	-	-	✓	-	-	-
OCR B	10	-	-	-	-	-	-	-	-	-	-	✓	-	-
OCR B Extension	3Q	-	-	-	-	-	-	-	-	-	-	✓	-	-
Code3-9	0Y	-	-	-	-	-	-	-	-	-	-	-	✓	-
EAN/UPC	8Y	-	-	-	-	-	-	-	-	-	-	-	-	✓

## Polices Epson pour codes-barres (Windows uniquement)

Les polices Epson pour codes-barres vous permettent de créer et d'imprimer aisément de nombreux types de codes-barres.

En règle générale, la création d'un code-barres est fastidieuse et nécessite divers codes, tels que le motif Début, le motif Stop et OCR-B, sans compter les caractères propres du code-barres. Cependant, les polices Epson pour codes-barres ont été conçues pour intégrer ces codes automatiquement, ce qui vous permet d'imprimer des codes-barres conformes à une grande variété de normes en toute simplicité.

### Impression avec les Epson BarCode Fonts

Procédez comme suit pour créer et imprimer des codes-barres à l'aide des Epson BarCode Fonts. L'application illustrée dans ces instructions est Microsoft WordPad dans Windows 10. La procédure peut légèrement varier en cas d'impression depuis d'autres applications.

1. Ouvrez un document dans votre application et saisissez les caractères que vous souhaitez convertir en code-barres.



2. Sélectionnez les caractères, puis sélectionnez la Epson BarCode font que vous souhaitez utiliser, ainsi que la taille de la police.



**Remarque:**

*Vous ne pouvez pas choisir une taille supérieure à 96 points lorsque vous imprimez un code-barres.*

3. Les caractères sélectionnés s'affichent alors comme caractères de code-barres, comme illustré ci-dessous.

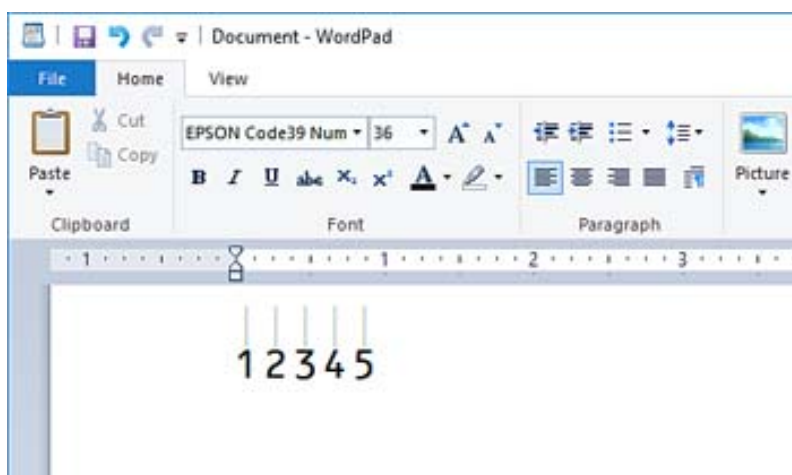

4. Sélectionnez **Imprimer** dans le menu Fichier, sélectionnez votre imprimante Epson, cliquez sur **Préférences**, puis procédez aux réglages du pilote de l'imprimante.
5. Cliquez sur **Imprimer** pour imprimer le code-barres.

**Remarque:**

Si la chaîne de caractères comporte une erreur, par exemple si les données sont incorrectes, le code-barres s'imprimera tel qu'il est affiché à l'écran, mais il ne pourra pas être lu par un lecteur de codes-barres.

**Remarques sur la saisie et la mise en forme des codes-barres**

Veuillez tenir compte des points suivants lors de la saisie et de la mise en forme des caractères des codes-barres :

- N'utilisez pas d'ombrage ni autre mise en forme spéciale comme le gras, l'italique ou le soulignement.
- Imprimez les codes-barres en noir et blanc uniquement.
- Si vous faites pivoter les caractères, n'utilisez que des angles de rotation de 90, 180 et 270 °.
- Désactivez tout paramètre automatique d'espacement de caractères et de mots dans votre application.
- N'utilisez pas les fonctions d'agrandissement ou de réduction des caractères dans la seule direction horizontale ou verticale de votre application.
- Désactivez la correction automatique de l'orthographe, de la grammaire, de l'espacement, etc.
- Afin de distinguer plus aisément les codes-barres du texte de votre document, réglez votre application de sorte qu'elle affiche les symboles tels que les pieds-de-mouche, les tabulations, etc.
- Étant donné que des caractères spéciaux tels que les motifs Début et Fin sont ajoutés lorsqu'une Epson BarCode Font est sélectionnée, le code-barres résultant pourra comporter plus de caractères que vous n'en avez saisis.
- Pour de meilleurs résultats, n'utilisez que les tailles de police recommandées dans « Caractéristiques des Epson BarCode Font » pour la Epson BarCode Font en cours d'utilisation. Les codes-barres utilisant d'autres tailles pourront ne pas être lus par certains lecteurs.
- Sélectionnez **Niveaux de gris** dans **Configuration Imprimante**, et **Standard** ou **Supérieure** dans **Qualité**.

**Remarque:**

Selon la densité d'impression ou la qualité des couleurs sur le papier, les codes-barres pourront ne pas être lus par tous les lecteurs. Imprimez un échantillon et vérifiez que le code-barres est lisible avant de lancer une impression à grande échelle.

### Caractéristiques des Epson BarCode Fonts

Cette section détaille les caractéristiques de saisie des caractères pour chaque Epson BarCode Font.

#### EPSON EAN-8

- EAN-8 est une version abrégée de la norme EAN pour les codes-barres.
- Étant donné que la clé de contrôle est automatiquement insérée, seuls 7 caractères peuvent être saisis.

Type de caractère	Chiffres (de 0 à 9)
Nombre de caractères	7 caractères
Taille de la police	52 à 96 pt. Les tailles recommandées sont 52 et 65 pt (standard).

Les codes suivants sont insérés automatiquement et n'ont pas besoin d'être saisis manuellement :

- Zone blanche gauche/droite
- Zone de garde gauche/droite
- Zone centrale
- Clé de contrôle
- OCR-B

Exemples d'impression

EPSON EAN-8

#### EPSON EAN-13

- EAN-13 est le code-barres standard EAN à 13 caractères.
- Étant donné que la clé de contrôle est automatiquement insérée, seuls 12 caractères peuvent être saisis.

Type de caractère	Chiffres (de 0 à 9)
Nombre de caractères	12 caractères
Taille de la police	60 à 96 pt. Les tailles recommandées sont 60 et 75 pt (standard).

Les codes suivants sont insérés automatiquement et n'ont pas besoin d'être saisis manuellement :

- Zone blanche gauche/droite
- Zone de garde gauche/droite
- Zone centrale
- Clé de contrôle

OCR-B

Exemples d'impression

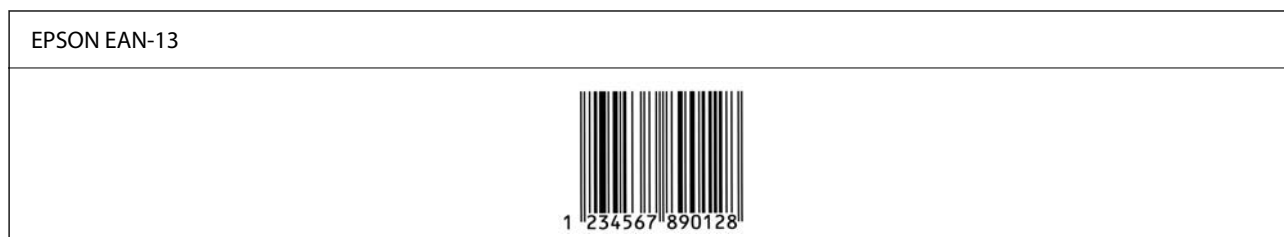

**EPSON UPC-A**

- UPC-A est le code-barres standard décrit par le code universel des produits américain (manuel des caractéristiques des symboles UPC).
- Seuls les codes UPC réguliers sont pris en charge. Les codes auxiliaires ne sont pas pris en charge.

Type de caractère	Chiffres (de 0 à 9)
Nombre de caractères	11 caractères
Taille de la police	60 à 96 pt. Les tailles recommandées sont 60 et 75 pt (standard).

Les codes suivants sont insérés automatiquement et n'ont pas besoin d'être saisis manuellement :

- Zone blanche gauche/droite
- Zone de garde gauche/droite
- Zone centrale
- Clé de contrôle
- OCR-B

Exemples d'impression



**EPSON UPC-E**

- UPC-E est le code-barres à suppression de zéros redondants UPC-A décrit par le code universel des produits américain (manuel des caractéristiques des symboles UPC).

Type de caractère	Chiffres (de 0 à 9)
Nombre de caractères	6 caractères
Taille de la police	60 à 96 pt. Les tailles recommandées sont 60 et 75 pt (standard).

Les codes suivants sont insérés automatiquement et n'ont pas besoin d'être saisis manuellement :

- Zone blanche gauche/droite
- Zone de garde gauche/droite
- Clé de contrôle
- OCR-B
- Le chiffre « 0 »

Exemples d'impression



### EPSON Code39



- Quatre polices Code39 sont disponibles et vous permettent d'activer ou désactiver l'insertion automatique de clés de contrôle et OCR-B.
- La hauteur du code-barres est automatiquement ajustée à au moins 15 % de sa longueur totale, conformément à la norme Code39. C'est pourquoi il est essentiel de conserver au moins un espace entre le code-barres et le texte adjacent pour éviter tout chevauchement.
- Les espaces des codes-barres Code39 doivent être remplacés par des tirets bas « \_ ».
- Lors de l'impression de deux codes-barres ou plus sur une ligne, séparez les codes par une tabulation ou sélectionnez une autre police que BarCode et insérez l'espace. Si l'espace est inséré alors qu'une police Code39 est utilisée, le code-barres sera incorrect.

Type de caractère	Caractères alphanumériques (A à Z et 0 à 9) Symboles ( - . espace \$ / + %)
Nombre de caractères	Aucune limite
Taille de la police	En cas de non-utilisation d'OCR-B : 26 à 96 pt. Les tailles recommandées sont 26, 52 et 78 pt. En cas d'utilisation d'OCR-B : 36 à 96 pt. Les tailles recommandées sont 36 et 72 pt.

Les codes suivants sont insérés automatiquement et n'ont pas besoin d'être saisis manuellement :

- Zone silencieuse droite/gauche
- Clé de contrôle
- Caractère Début/Fin

Exemples d'impression

EPSON Code39	EPSON Code39 CD
	
EPSON Code39 Num	EPSON Code39 CD Num

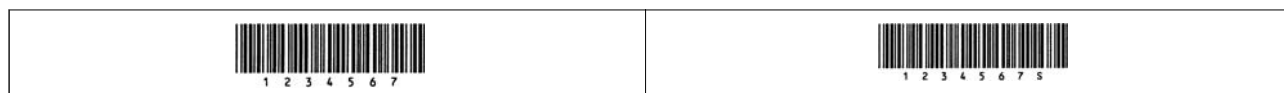

### EPSON Code128

- Les polices Code128 sont compatibles avec les tables de codage A, B et C. Lorsque la table de codage d'une ligne de caractères est modifiée au milieu de la ligne, un code de conversion est automatiquement inséré.
- La hauteur du code-barres est automatiquement ajustée à au moins 15 % de sa longueur totale, conformément à la norme Code128. C'est pourquoi il est essentiel de conserver au moins un espace entre le code-barres et le texte adjacent pour éviter tout chevauchement.
- Certaines applications suppriment automatiquement l'espace à la fin de la ligne ou convertissent les séries d'espaces en tabulations. Les codes-barres contenant des espaces pourront ne pas être imprimés correctement depuis les applications qui suppriment automatiquement les espaces à la fin des lignes ou convertissent les séries d'espaces en tabulations.
- Lors de l'impression de deux codes-barres ou plus sur une ligne, séparez les codes par une tabulation ou sélectionnez une autre police qu'une police pour codes-barres et insérez l'espace. Si l'espace est inséré alors qu'une police Code128 est utilisée, le code-barres sera incorrect.

Type de caractère	Tous les caractères ASCII (95 au total)
Nombre de caractères	Aucune limite
Taille de la police	26 à 96 pt. Les tailles recommandées sont 26, 52 et 78 pt.

Les codes suivants sont insérés automatiquement et n'ont pas besoin d'être saisis manuellement :

- Zone silencieuse droite/gauche
- Caractère Début/Fin
- Clé de contrôle
- Caractère de changement de table de codage

Exemples d'impression



### EPSON ITF

- Les EPSON ITF fonts sont conformes à la norme américaine USS Interleaved 2-of-5.
- Quatre EPSON ITF fonts sont disponibles et vous permettent d'activer ou désactiver l'insertion automatique de clés de contrôle et OCR-B.
- La hauteur du code-barres est automatiquement ajustée à au moins 15 % de sa longueur totale, conformément à la norme Interleaved 2-of-5. C'est pourquoi il est essentiel de conserver au moins un espace entre le code-barres et le texte adjacent pour éviter tout chevauchement.
- Interleaved 2-of-5 considère chaque paire de caractères comme un ensemble. Si les caractères sont en nombre impair, les EPSON ITF fonts ajoutent automatiquement un zéro au début de la chaîne de caractères.







Type de caractère	Chiffres (de 0 à 9)
Nombre de caractères	Aucune limite
Taille de la police	En cas de non-utilisation d'OCR-B : 26 à 96 pt. Les tailles recommandées sont 26, 52 et 78 pt. En cas d'utilisation d'OCR-B : 36 à 96 pt. Les tailles recommandées sont 36 et 72 pt.

Les codes suivants sont insérés automatiquement et n'ont pas besoin d'être saisis manuellement :

- Zone silencieuse droite/gauche
- Caractère Début/Fin
- Clé de contrôle
- Le chiffre « 0 » (ajouté au début de la chaîne de caractères si besoin)

Exemples d'impression

EPSON ITF	EPSON ITF CD
	
EPSON ITF Num	EPSON ITF CD Num
	

### EPSON Codabar

- Quatre EPSON Codabar sont disponibles et vous permettent d'activer ou désactiver l'insertion automatique de clés de contrôle et OCR-B.
- La hauteur du code-barres est automatiquement ajustée à au moins 15 % de sa longueur totale, conformément à la norme Codabar. C'est pourquoi il est essentiel de conserver au moins un espace entre le code-barres et le texte adjacent pour éviter tout chevauchement.
- Lors de la saisie d'un caractère Début ou Fin, les polices Codabar insèrent automatiquement le caractère complémentaire.
- Si ni un caractère Début ni un caractère Fin n'est saisi, ces caractères sont automatiquement affichés comme la lettre A.





Type de caractère	Chiffres (de 0 à 9) Symboles (- \$ : / . +)
Nombre de caractères	Aucune limite
Taille de la police	En cas de non-utilisation d'OCR-B : 26 à 96 pt. Les tailles recommandées sont 26, 52 et 78 pt. En cas d'utilisation d'OCR-B : 36 à 96 pt. Les tailles recommandées sont 36 et 72 pt.

Les codes suivants sont insérés automatiquement et n'ont pas besoin d'être saisis manuellement :

- Zone silencieuse droite/gauche

- Caractère Début/Fin (lorsqu'il n'est pas saisi)
- Clé de contrôle

Exemples d'impression

EPSON Codabar	EPSON Codabar CD
	
EPSON Codabar Num	EPSON Codabar CD Num
	

### EPSON EAN128

- Les polices GS1-128(EAN128) sont compatibles avec les tables de codage A, B et C. Lorsque la table de codage d'une ligne de caractères est modifiée au milieu de la ligne, un code de conversion est automatiquement inséré.
- Les 4 éléments suivants sont considérés comme identificateurs d'application (IA).
  - 01 : numéro mondial de l'article
  - 10 : numéro de lot
  - 17 : date d'expiration
  - 30 : quantité
- La hauteur du code-barres est automatiquement ajustée à au moins 15 % de sa longueur totale, conformément à la norme Code128. C'est pourquoi il est essentiel de conserver au moins un espace entre le code-barres et le texte adjacent pour éviter tout chevauchement.
- Certaines applications suppriment automatiquement l'espace à la fin de la ligne ou convertissent les séries d'espaces en tabulations. Les codes-barres contenant des espaces pourront ne pas être imprimés correctement depuis les applications qui suppriment automatiquement les espaces à la fin des lignes ou convertissent les séries d'espaces en tabulations.
- Lors de l'impression de deux codes-barres ou plus sur une ligne, séparez les codes par une tabulation ou sélectionnez une autre police qu'une police pour codes-barres et insérez l'espace. Si l'espace est inséré alors qu'une police GS1-128(EAN128) est utilisée, le code-barres sera incorrect.

Type de caractère	Caractères alphanumériques (A à Z et 0 à 9) Les parenthèses ne servent qu'aux identifiants d'application (IA) Seules les lettres capitales sont prises en charge pour la saisie de petites lettres.
Nombre de caractères	Il varie selon l'identificateur d'application (IA). 01 : 4 caractères « (01) » et 13 chiffres 17 : 4 caractères « (17) » et 6 chiffres 10 : 4 caractères « (10) » et un maximum de 20 caractères alphanumériques 30 : 4 caractères « (30) » et un maximum de 8 chiffres
Taille de la police	36 pt ou plus Les tailles recommandées sont 36 et 72 pt

Les codes suivants sont insérés automatiquement et n'ont pas besoin d'être saisis manuellement :

Zone silencieuse droite/gauche

Caractère Début/Fin

Caractère FNC1

Il sert de séparateur de champs pour Code128 et de pause pour un identificateur d'application à longueur variable.

Clé de contrôle

Caractère de changement de table de codage

Exemples d'impression

EPSON EAN128
 <small>(01) 14912345678901 (17) 990101 (30) 123 10 ABC</small>

## Spécifications de stockage

Capacité de stockage		54Go
Nombre de dossiers	Dossier partagé	1
	Dossier partagé	De 0 à 199
	Dossier personnel	Aucune limite
Nombre maximum de fichiers sauvegardés dans le dossier		3 000 dossiers
Nombre maximum de pages sauvegardées dans le dossier		9 000 pages
Nombre maximum de travaux sauvegardés*		Impression : 100 Envoi par e-mail, enregistrement dans le dossier, service cloud : 10

\*: Le nombre de travaux pouvant être exécutés avant le premier travail se termine.

### Remarque:

Il se peut que vous ne soyez pas en mesure de sauvegarder de nouveaux fichiers après que le taux d'utilisation de la mémoire atteigne 100 %. Lorsque le taux d'utilisation de la mémoire est inférieur à 100 %, si le nombre de fichiers sauvegardés ou le nombre de pages sauvegardées dans le dossier atteint la limite, il se peut que vous ne puissiez pas sauvegarder l'ensemble du travail. Supprimez autant de fichiers inutiles que possible.

## Spécifications en option

### Caractéristiques de la carte de fax

Nombre d'extensions possibles	1
-------------------------------	---

Voir les informations connexes ci-dessous pour les autres spécifications.

## Informations connexes

➔ « Spécifications du télécopieur (imprimantes avec fonction télécopie uniquement) » à la page 550

## Spécifications de l'unité de bac papier (Unique)-P1

Papier disponible	« Papiers disponibles et capacités » à la page 484
Capacité	Maximum 500 feuilles (80 g/m <sup>2</sup> )
Puissance nominale de l'alimentation	CC 24 V
Consommation de courant maximum	15 W
Dimensions	<input type="checkbox"/> Largeur : 465.0 mm (18.3 po.) <input type="checkbox"/> Profondeur : 490.0 mm (19.3 po.) <input type="checkbox"/> Hauteur : 126.0 mm (5.0 po.)
Poids	Environ 9.9 kg (21.9 lb)

## Spécifications de l'unité de bac papier (Double)-P2

Papier disponible	« Papiers disponibles et capacités » à la page 484
Capacité	Maximum 500 feuilles par bac (80 g/m <sup>2</sup> )
Puissance nominale de l'alimentation	CC 24 V
Consommation de courant maximum	17 W
Dimensions	<input type="checkbox"/> Largeur : 465.0 mm (18.3 po.) <input type="checkbox"/> Profondeur : 490.0 mm (19.3 po.) <input type="checkbox"/> Hauteur : 297.0 mm (11.7 po.)
Poids	Environ 20.4 kg (45.0 lb)

## Spécifications de l'interface LAN sans fil

Reportez-vous au tableau ci-dessous pour connaître les caractéristiques du Wi-Fi.

Pays ou régions exceptées ceux indiqués ci-dessous	« Tableau A » à la page 577
Irlande, Royaume-Uni, Autriche, Allemagne, Liechtenstein, Suisse, France, Belgique, Luxembourg, Pays-Bas, Italie, Portugal, Espagne, Danemark, Finlande, Norvège, Suède, Islande, Croatie, Chypre, Grèce, Serbie, Slovénie, Malte, Bosnie-Herzégovine, Bulgarie, République tchèque, Estonie, Hongrie, Lettonie, Lituanie, Pologne, Roumanie, Slovaquie, Israël, Australie, Nouvelle-Zélande, Chine*, Hong Kong*, Mongolie*, Taiwan*, Corée du Sud*	« Tableau B » à la page 577

\* Seulement pour AM-C400 Series.

**Tableau A**

Normes	IEEE 802.11b/g/n*1
Plage de fréquences	2,4 GHz
Canaux	1/2/3/4/5/6/7/8/9/10/11/12/13
Modes de coordination	Infrastructure, Wi-Fi Direct (PA unique)*2*3
Protocole de sécurité*4	WEP (64/128bit), WPA2-PSK (AES)*5, WPA3-SAE (AES), WPA2/WPA3-Enterprise

\*1 Disponible uniquement pour le HT20.

\*2 Non géré pour la norme IEEE 802.11b.

\*3 Les modes Infrastructure et Wi-Fi Direct ou une connexion Ethernet peuvent être utilisés simultanément.

\*4 Le Wi-Fi Direct prend en charge le WPA2-PSK (AES) uniquement.

\*5 Conforme aux normes WPA2 avec gestion de WPA/WPA2 Personal.

**Tableau B**

Normes	IEEE 802.11a/b/g/n*1/ac		
Plages de fréquences	IEEE 802.11b/g/n : 2,4 GHz, IEEE 802.11a/n/ac : 5 GHz		
Canaux	Wi-Fi	2,4 GHz	1/2/3/4/5/6/7/8/9/10/11/12*2/13*2
		5 GHz*3	W52 (36/40/44/48), W53 (52/56/60/64), W56 (100/104/108/112/116/120/124/128/132/136/140/144), W58 (149/153/157/161/165)
	Wi-Fi Direct	2,4 GHz	1/2/3/4/5/6/7/8/9/10/11/12*2/13*2
		5 GHz*3	W52 (36/40/44/48) W58 (149/153/157/161/165)
Modes de connexion	Infrastructure, Wi-Fi Direct (PA unique)*4, *5		
Protocole de sécurité*6	WEP (64/128bit), WPA2-PSK (AES)*7, WPA3-SAE (AES), WPA2/WPA3-Enterprise		

\*1 Disponible uniquement pour le HT20.

\*2 Non disponible à Taïwan.

\*3 La disponibilité de ces canaux et l'utilisation des produits en extérieur sur ces canaux varie en fonction de la localisation. Pour plus d'informations, consultez le site Web suivant.

<http://support.epson.net/wifi5ghz/>

\*4 Non géré pour la norme IEEE 802.11b.

\*5 Les modes Infrastructure et Wi-Fi Direct ou une connexion Ethernet peuvent être utilisés simultanément.

\*6 Le Wi-Fi Direct ne prend en charge que le WPA2-PSK (AES).

\*7 Conforme aux normes WPA2 avec gestion de WPA/WPA2 Personal.

## Informations réglementaires

### Normes et conformité

#### Normes et homologations pour le modèle américain

Sécurité	UL62368-1 CAN/CSA-C22 No.62368-1-14
EMC	FCC Part 15 Subpart B Class B CAN ICES-3 (B)/NMB-3 (B)

#### Normes et conformité pour le modèle européen

Informations sur la déclaration de conformité à l'UE

Le texte complet de la déclaration de conformité à l'UE de cet équipement est disponible à l'adresse Internet suivante.

<http://www.epson.eu/conformity>

C791A

Pour l'utilisation dans les pays suivants uniquement : Irlande, Royaume-Uni, Autriche, Allemagne, Liechtenstein, Suisse, France, Belgique, Luxembourg, Pays-Bas, Italie, Portugal, Espagne, Danemark, Finlande, Norvège, Suède, Islande, Croatie, Chypre, Grèce, Slovénie, Malte, Bulgarie, République tchèque, Estonie, Hongrie, Lettonie, Lituanie, Pologne, Roumanie et Slovaquie.

Epson ne peut être tenue responsable en cas de non-respect des exigences de protection suite à une modification non recommandée du produit.

#### Normes et approbations pour le modèle australien

EMC	AS/NZS CISPR32 Class B
-----	------------------------

Epson déclare par la présente que l'équipement suivant est conforme aux exigences essentielles et autres dispositions pertinentes de la directive AS/NZS4268 :

C791A

Epson ne peut être tenue responsable en cas de non-respect des exigences de protection suite à une modification non recommandée du produit.

## Normes et approbations pour le modèle néo-zélandais

### General Warning

The grant of a Telepermit for any item of terminal equipment indicates only that Telecom has accepted that the item complies with minimum conditions for connection to its network. It indicates no endorsement of the product by Telecom, nor does it provide any sort of warranty. Above all, it provides no assurance that any item will work correctly in all respects with another item of Telepermitted equipment of a different make or model, nor does it imply that any product is compatible with all of Telecom's network services.

Telepermitted equipment only may be connected to the EXT telephone port. This port is not specifically designed for 3-wire-connected equipment. 3-wire-connected equipment might not respond to incoming ringing when attached to this port.

### Important Notice

Under power failure conditions, this telephone may not operate. Please ensure that a separate telephone, not dependent on local power, is available for emergency use.

This equipment is not capable, under all operating conditions, of correct operation at the higher speeds for which it is designed. Telecom will accept no responsibility should difficulties arise in such circumstances.

This equipment shall not be set up to make automatic calls to the Telecom '111' Emergency Service.

## ZICTA Saisissez Autorisation pour les utilisateurs en Zambie

Consultez le site Web suivant pour consulter les informations pour le Type d'Autorisation ZICTA.

<https://support.epson.net/zicta/>

## Ange bleu allemand

Reportez-vous au site suivant afin de vérifier si cette imprimante répond aux normes de l'Ange bleu allemand.

<http://www.epson.de/blauerengel>

## Restrictions relatives à la copie

Respectez les restrictions suivantes de manière à garantir une utilisation responsable et légale de l'imprimante.

La copie des éléments suivants est interdite par la loi :

- Billets de banque, pièces, titres négociables émis par le gouvernement, titres de gage du gouvernement et titres municipaux
- Timbres-poste inutilisés, cartes postales préimbrées et autres envois postaux timbrés au tarif en vigueur
- Timbres fiscaux émis par le gouvernement et titres émis selon des procédures légales

Faites preuve de circonspection lors de la copie des éléments suivants :

- Titres négociables privés (certificats d'action, billets au porteur, chèques, etc.), abonnements mensuels, billets de réduction, etc.
- Passeports, permis de conduire, certificats médicaux, titres de transport, bons d'alimentation, billets, etc.

### Remarque:

*Il est également possible que la copie de tels documents soit interdite par la loi.*

Utilisation responsable de documents soumis à droits d'auteur :

Les imprimantes peuvent être utilisées incorrectement en cas de copie de documents soumis à droits d'auteur. À moins d'agir sur les conseils d'un avocat bien informé, prenez vos responsabilités et faites preuve de respect en sollicitant l'autorisation du détenteur des droits d'auteur avant de copier des documents publiés.



---

# Informations sur l'administrateur

Gestion de l'imprimante. . . . .	582
Paramètres de sécurité du produit. . . . .	605
Paramètres de sécurité du réseau. . . . .	615
Utilisation d'Epson Open Platform. . . . .	656
Informations Epson Remote Services. . . . .	657

## Gestion de l'imprimante

### Vérification des informations pour une imprimante à distance

Vous pouvez vérifier les informations suivantes pour l'imprimante en cours de fonctionnement sur **État** à l'aide de Web Config.

État du produit

Vérifiez le statut, le service cloud, le numéro du produit, l'adresse MAC etc.

Si vous avez enregistré les informations dans **Nom de l'administrateur / Informations de contact** dans l'onglet **Gestion des périphériques**, les informations de l'administrateur s'affichent dans l'onglet Statut.

État réseau

Vérifiez les informations du statut de connexion au réseau, l'adresse IP, le serveur DNS, etc.

État d'utilisation

Vérifiez le premier jour des impressions, les pages imprimées, le compte d'impression pour chaque langue, le nombre de numérisations, etc.

État matériel

Vérifiez le statut de chaque fonction de l'imprimante.

Historique des tâches

Vérifiez le journal de travaux pour les travaux d'impression, les travaux de transmission, etc.

Cliché panneau

Affichez un instantané de l'écran qui apparaît sur le panneau de commande du périphérique.

### Gestion de la connexion réseau

Vous pouvez consulter et modifier la connexion réseau.

### Vérification ou configuration des paramètres réseau de base

1. Saisissez l'adresse IP de l'imprimante dans un navigateur pour accéder à Web Config.  
Saisissez l'adresse IP de l'imprimante depuis un ordinateur connecté au même réseau que celle-ci.  
Vous pouvez consulter l'adresse IP de l'imprimante dans le menu suivant.  
**Param.** > **Réglages généraux** > **Paramètres réseau** > **État réseau** > **État LAN câblé/Wi-Fi**
2. Saisissez le mot de passe administrateur pour vous identifier en tant qu'administrateur.
3. Sélectionnez les éléments suivants dans l'ordre indiqué :  
Onglet **Réseau** > **De base**
4. Configurez chaque élément.
5. Cliquez sur **Suivant**.  
Un message de confirmation s'affiche.

6. Cliquez sur **OK**.

L'imprimante est mise à jour.

### Informations connexes

➔ [« Mot de passe administrateur par défaut » à la page 19](#)

### Éléments de configuration du réseau

Éléments	Valeur du paramètre et description
Nom de l'appareil	Affiche le Nom de l'appareil. Pour modifier le Nom de l'appareil, saisissez le nouveau Nom de l'appareil dans la zone de texte.
Emplacement	Saisissez l'Emplacement de l'appareil.
Obtenir l'adresse IP	Sélectionnez la méthode d'attribution d'adresse IP entre Manuelle et Automatique. Si vous sélectionnez Manuelle, vous devrez saisir une adresse IP, un masque de sous-réseau, etc.
Définition à l'aide de la commande BOOTP	Vous pouvez spécifier si vous souhaitez activer Définition à l'aide de la commande BOOTP ou pas.
Définition à l'aide de l'adressage IP privé automatique (APIPA)	Vous pouvez spécifier si vous souhaitez activer Définition à l'aide de l'adressage IP privé automatique (APIPA) ou pas.
Adresse IP	Saisissez la Adresse IP. L'adresse doit être de la forme xxx.xxx.xxx.xxx. Chaque xxx doit être remplacé par un nombre compris entre 0 et 255. Vérifiez que l'Adresse IP est unique et qu'elle n'est pas déjà utilisée par un autre appareil sur le réseau.
Masque de sous-réseau	Saisissez la Masque de sous-réseau. L'adresse doit être de la forme xxx.xxx.xxx.xxx. Chaque xxx doit être remplacé par un nombre compris entre 0 et 255.
Passerelle par défaut	Saisissez la Passerelle par défaut. L'adresse doit être de la forme xxx.xxx.xxx.xxx. Chaque xxx doit être remplacé par un nombre compris entre 0 et 255.
Paramètre du serveur DNS	Choisissez entre Auto et Manuel pour la méthode de Paramètre du serveur DNS. L'option Manuelle est sélectionnée lorsque le paramètre Obtenir l'adresse IP est réglé sur Manuel.
Serveur DNS principal	Saisissez la Serveur DNS principal. L'adresse doit être de la forme xxx.xxx.xxx.xxx. Chaque xxx doit être remplacé par un nombre compris entre 0 et 255.
Serveur DNS secondaire	Saisissez la Serveur DNS secondaire. L'adresse doit être de la forme xxx.xxx.xxx.xxx. Chaque xxx doit être remplacé par un nombre compris entre 0 et 255.
Réglage du nom d'hôte DNS	Choisissez entre Auto et Manuelle pour la méthode de Réglage du nom d'hôte DNS.
Nom d'hôte DNS	Affiche le Nom d'hôte DNS actuel.

Éléments	Valeur du paramètre et description
Réglage du nom de domaine DNS	Choisissez entre Auto et Manuelle pour la méthode de Nom de domaine DNS.
Nom de domaine DNS	<p>Saisissez le <b>Nom de domaine DNS</b> en respectant les règles suivantes.</p> <ul style="list-style-type: none"> <li><input type="checkbox"/> Saisissez entre 2 et 249 caractères parmi « A à Z », « a à z », « 0 à 9 », trait d'union « - » et point « . ».</li> <li><input type="checkbox"/> Le premier caractère ne peut pas être un chiffre de 0 à 9, un trait d'union « - », ni un point « . ».</li> <li><input type="checkbox"/> Le dernier caractère ne peut pas être un trait d'union « - » ni un point « . ».</li> <li><input type="checkbox"/> Tous les intitulés du nom de domaine doivent comprendre entre 1 et 63 caractères et être séparés par un point.</li> </ul> <p>Le nombre total de caractères du nom d'hôte et du nom de domaine ne doit pas dépasser 251.</p>
Enregistrez l'adresse de l'interface réseau dans DNS	<p>Vous pouvez spécifier si vous souhaitez activer Enregistrez l'adresse de l'interface réseau dans DNS ou pas.</p> <p>Activez cette option si vous souhaitez enregistrer le nom d'hôte et le nom de domaine avec le serveur DNS par le biais d'un serveur DHCP qui prend en charge les DNS dynamiques.</p> <p>Si vous sélectionnez Activer, vous devrez définir le nom d'hôte et le nom de domaine.</p>
Paramètre de Serveur proxy	Vous pouvez choisir d'utiliser ou non le Paramètre de Serveur proxy. Lorsque cette option est sélectionnée, vous devrez configurer les paramètres de serveur proxy associés.
Serveur proxy	Saisissez l'adresse du Serveur proxy au format IPv4 ou FQDN.
Num. port serveur Proxy	Saisissez un nombre entre 1 et 65535.
Nom d'utilisateur serveur Proxy	Saisissez un nom d'utilisateur pour le serveur proxy, comprenant entre 0 et 255 caractères au format ASCII (0x20 à 0x7E).
Mot de passe Serveur proxy	Saisissez un mot de passe pour le serveur proxy, comprenant entre 0 et 255 caractères au format ASCII (0x20 à 0x7E).
Réglage IPv6	Vous pouvez spécifier si vous souhaitez activer Réglage IPv6 ou pas.
Extension de confidentialité IPv6	Vous pouvez spécifier si vous souhaitez activer Extension de confidentialité IPv6 ou pas.
Param serveur DHCP IPv6	Vous pouvez spécifier si vous souhaitez activer Param serveur DHCP IPv6 ou pas.
Adresse IPv6	<p>Si vous utilisez une <b>Adresse IPv6</b>, saisissez-la au format suivant.</p> <ul style="list-style-type: none"> <li><input type="checkbox"/> xxxx: xxxx: xxxx: xxxx: xxxx: xxxx: xxxx: xxxx / préfixe</li> <li><input type="checkbox"/> xxxx est un nombre hexadécimal de 1 à 4 chiffres, et le préfixe est un nombre décimal compris entre 1 et 128.</li> <li><input type="checkbox"/> Si plusieurs blocs consécutifs n'ont que des 0 pour valeur à la place des xxxx, ils peuvent être remplacés par :: (Un seul emplacement).</li> </ul>

Éléments	Valeur du paramètre et description
Adresse passerelle par défaut IPv6	<p>Si vous attribuez une <b>Adresse passerelle par défaut IPv6</b>, saisissez-la au format suivant.</p> <ul style="list-style-type: none"> <li><input type="checkbox"/> xxxx: xxxx: xxxx: xxxx: xxxx: xxxx: xxxx</li> <li><input type="checkbox"/> xxxx est un nombre hexadécimal de 1 à 4 chiffres.</li> <li><input type="checkbox"/> Si plusieurs blocs consécutifs n'ont que des 0 pour valeur à la place des xxxx, ils peuvent être remplacés par :: (Un seul emplacement).</li> </ul>
Adresse lien-local IPv6	Affiche l'Adresse lien-local IPv6 valide.
Adresse IPv6 avec état	Affiche l'Adresse IPv6 avec état valide.
Adresse sans état 1 IPv6	Affiche l'Adresse sans état 1 IPv6 valide.
Adresse sans état 2 IPv6	Affiche l'Adresse sans état 2 IPv6 valide.
Adresse sans état 3 IPv6	Affiche l'Adresse sans état 3 IPv6 valide.
Serveur DNS primaire IPv6	<p>Saisissez l'adresse du serveur DNS primaire IPv6 au format suivant.</p> <ul style="list-style-type: none"> <li><input type="checkbox"/> xxxx: xxxx: xxxx: xxxx: xxxx: xxxx: xxxx</li> <li><input type="checkbox"/> xxxx est un nombre hexadécimal de 1 à 4 chiffres.</li> <li><input type="checkbox"/> Si plusieurs blocs consécutifs n'ont que des 0 pour valeur à la place des xxxx, ils peuvent être remplacés par :: (Un seul emplacement).</li> </ul>
Serveur DNS secondaire IPv6	<p>Si vous attribuez une Serveur DNS secondaire IPv6, saisissez-la au format suivant.</p> <ul style="list-style-type: none"> <li><input type="checkbox"/> xxxx: xxxx: xxxx: xxxx: xxxx: xxxx: xxxx</li> <li><input type="checkbox"/> xxxx est un nombre hexadécimal de 1 à 4 chiffres.</li> <li><input type="checkbox"/> Si plusieurs blocs consécutifs n'ont que des 0 pour valeur à la place des xxxx, ils peuvent être remplacés par :: (Un seul emplacement).</li> </ul>
IEEE802.11k/v	<p>Vous pouvez spécifier si vous souhaitez activer IEEE802.11k/v ou pas.</p> <p>S'affiche uniquement lorsque la fonction réseau local sans fil est disponible.</p>
IEEE802.11r	<p>Vous pouvez spécifier si vous souhaitez activer IEEE802.11r ou pas.</p> <p>S'affiche uniquement lorsque la fonction réseau local sans fil est disponible.</p>

## Wi-Fi

Vous pouvez consulter le statut de la connexion Wi-Fi ou Wi-Fi.

Cliquez sur l'onglet Wi-Fi Direct pour afficher le statut de Wi-Fi Direct.

### Remarque:

Pour les modèles compatibles Wi-Fi, cette option s'affiche lorsqu'une interface LAN sans fil est installée.

- Bouton Config.

Si vous cliquez sur le bouton Config., l'écran de configuration Wi-Fi s'affiche (mode infrastructure).

Bouton Désactiver la Wi-Fi

Si vous cliquez sur le bouton Désactiver la Wi-Fi la fonction Wi-Fi (infrastructure mode) est désactivée.

Si vous aviez l'habitude d'utiliser le Wi-Fi (LAN sans fil), mais que vous n'en avez plus besoin en raison d'un changement de mode de connexion par exemple, vous pouvez réduire la consommation d'électricité en veille de l'imprimante en désactivant les signaux Wi-Fi inutiles.

**Remarque:**

*Vous pouvez également procéder à ces réglages depuis le panneau de commande de l'imprimante.*

**Param. > Réglages généraux > Paramètres réseau**

**Informations connexes**

➔ [« Configuration Wi-Fi : » à la page 515](#)

## Configuration des paramètres LAN filaire

1. Saisissez l'adresse IP de l'imprimante dans un navigateur pour accéder à Web Config.  
Saisissez l'adresse IP de l'imprimante depuis un ordinateur connecté au même réseau que celle-ci.

Vous pouvez consulter l'adresse IP de l'imprimante dans le menu suivant.

**Param. > Réglages généraux > Paramètres réseau > État réseau > État LAN câblé/Wi-Fi**

2. Saisissez le mot de passe administrateur pour vous identifier en tant qu'administrateur.
3. Sélectionnez les éléments suivants dans l'ordre indiqué :  
Onglet **Réseau** > **Réseau local câblé**
4. Configurez chaque élément.
  - Vitesse de liaison & bidirectionnel  
Sélectionnez le mode de communication dans la liste.
  - IEEE 802.3az  
Vous pouvez choisir d'activer ou non IEEE 802.3az.
5. Cliquez sur **Suivant**.  
Un message de confirmation s'affiche.
6. Cliquez sur **OK**.  
L'imprimante est mise à jour.

**Informations connexes**

➔ [« Mot de passe administrateur par défaut » à la page 19](#)

## Configuration des paramètres Wi-Fi Direct

Vous pouvez consulter et modifier les paramètres Wi-Fi Direct.

**Remarque:**

Pour les modèles compatibles Wi-Fi, cette option s'affiche lorsqu'une interface LAN sans fil est installée.

1. Saisissez l'adresse IP de l'imprimante dans un navigateur pour accéder à Web Config.  
Saisissez l'adresse IP de l'imprimante depuis un ordinateur connecté au même réseau que celle-ci.

Vous pouvez consulter l'adresse IP de l'imprimante dans le menu suivant.

**Param. > Réglages généraux > Paramètres réseau > État réseau > État LAN câblé/Wi-Fi**

2. Saisissez le mot de passe administrateur pour vous identifier en tant qu'administrateur.
3. Sélectionnez les éléments suivants dans l'ordre indiqué :

Onglet **Réseau** > **Wi-Fi Direct**

4. Définissez chaque élément.

Wi-Fi Direct

Vous pouvez indiquer si vous souhaitez activer ou non Wi-Fi Direct.

SSID

Vous pouvez modifier le nom du réseau (SSID).

Mot de passe

Si vous modifiez le mot de passe Wi-Fi Direct, vous devez en saisir un nouveau.

Plage de fréquence

Sélectionnez la plage de fréquences à utiliser pour Wi-Fi Direct.

Adresse IP

Sélectionnez la méthode d'attribution d'adresse IP entre Manuelle et Automatique.

5. Cliquez sur **Suivant**.

Un message de confirmation s'affiche.

**Remarque:**

Pour réinitialiser les paramètres Wi-Fi Direct, cliquez sur le bouton *Restaurer param. par défaut*.

6. Cliquez sur **OK**.

L'imprimante est mise à jour.

**Informations connexes**

➔ [« Mot de passe administrateur par défaut » à la page 19](#)

## Configuration des notifications par e-mail en cas d'événement

Vous pouvez configurer des notifications de sorte qu'un e-mail est envoyé aux adresses indiquées lorsque des événements tels qu'une interruption d'impression ou une erreur de l'imprimante se produisent. Vous pouvez enregistrer jusqu'à cinq destinations et réglez les notifications pour chacune d'entre elles.

Pour utiliser cette fonction, vous devez au préalable configurer le serveur de messagerie. Configurez le serveur de messagerie sur le réseau auquel vous souhaitez envoyer l'e-mail.

1. Saisissez l'adresse IP de l'imprimante dans un navigateur pour accéder à Web Config.  
Saisissez l'adresse IP de l'imprimante depuis un ordinateur connecté au même réseau que celle-ci.  
Vous pouvez consulter l'adresse IP de l'imprimante dans le menu suivant.  
**Param. > Réglages généraux > Paramètres réseau > État réseau > État LAN câblé/Wi-Fi**
2. Saisissez le mot de passe administrateur pour vous identifier en tant qu'administrateur.
3. Sélectionnez les éléments suivants dans l'ordre indiqué :  
**Onglet Gestion des périphériques > Notification par email**
4. Définissez le sujet de la notification de l'e-mail.  
Sélectionnez le contenu qui s'affiche sur le sujet depuis les deux menus déroulants.
  - Les contenus sélectionnés s'affichent en regard de **Sujet**.
  - Les mêmes contenus ne peuvent pas être définis à gauche et à droite.
  - Lorsque le nombre de caractères dans **Emplacement** dépasse 32 octets, les caractères qui dépassent 32 octets sont omis.
5. Saisissez l'adresse e-mail pour l'envoi de l'e-mail de notification.  
Utilisez A-Z a-z 0-9 ! # \$ % & ' \* + - . / = ? ^ \_ { | } ~ @, et saisissez entre 1 et 255 caractères.
6. Sélectionnez la langue pour les notifications de l'e-mail.
7. Cochez la case de l'événement pour lequel vous souhaitez recevoir une notification.  
Le nombre de **Paramètres notification** est lié au numéro de destination de **Param. adresse email**.



Si vous souhaitez qu'une notification soit envoyée à l'adresse e-mail définie pour le numéro 1 dans les **Param. adresse email** lorsque l'imprimante est à court de papier, cochez la case dans la colonne **1** à la ligne **0 papier**.

8. Cliquez sur **OK**.  
Confirmez qu'une notification par e-mail sera envoyée en provoquant un événement.  
Exemple : Imprimez en spécifiant le Alimentation où le papier n'est pas défini.

### Informations connexes

➔ « [Mot de passe administrateur par défaut](#) » à la page 19



## Éléments pour la notification par email

Éléments	Paramètres et explication
Remplacer cart encre	Avertissement lorsque le niveau d'encre est épuisé.
Niveau d'encre bas	Avertissement lorsque le niveau d'encre est presque épuisé.
Boîte maint: fin vie utile	Avertissement lorsque le boîtier de maintenance est plein.
Boîte main: près de fin	Avertissement lorsque le boîtier de maintenance est presque plein.
Mot de passe admin changé	Avertissement lorsque le mot de passe administrateur a été modifié.
0 papier	Avertissement lorsque l'erreur de sortie papier est survenue dans la source de papier spécifiée.
Papier bas	Avertissement lorsque l'erreur de faible niveau de papier est survenue dans la source de papier spécifiée.
Impression interrompue	Avertissement lorsque l'impression est arrêtée en raison d'un bourrage papier ou que le bac papier n'est pas défini.
Erreur imprimante	Avertissement lorsque l'erreur de l'imprimante est survenue.
Erreur scanner	Avertissement lorsque l'erreur du scanner est survenue.
Erreur fax	Avertissement lorsque l'erreur de fax est survenue.
Échec Wi-Fi	Avertissement lorsque l'erreur de l'interface LAN sans fil est survenue. Cet élément ne s'affiche que lorsque l'interface LAN sans fil est installée.
Échec TPM	Avertissement lorsqu'une erreur s'est produite au niveau de la puce TPM.
Erreur Disque dur	Avertissement lorsqu'une erreur s'est produite au niveau du disque dur interne.

## Configuration du Panneau de commande

Configuration du panneau de commande de l'imprimante. Vous pouvez le configurer comme suit.

- Saisissez l'adresse IP de l'imprimante dans un navigateur pour accéder à Web Config.  
Saisissez l'adresse IP de l'imprimante depuis un ordinateur connecté au même réseau que celle-ci.  
Vous pouvez consulter l'adresse IP de l'imprimante dans le menu suivant.  
**Param. > Réglages généraux > Paramètres réseau > État réseau > État LAN câblé/Wi-Fi**
- Saisissez le mot de passe administrateur pour vous identifier en tant qu'administrateur.
- Sélectionnez les éléments suivants dans l'ordre indiqué :  
**Onglet Gestion des périphériques > Panneau de commande**
- Configurez les éléments suivants si nécessaire.
  - Langue  
Sélectionnez la langue qui s'affiche sur le panneau de commande.

Verrouillage du panneau

Si vous sélectionnez **MARCHE**, vous ne pouvez pas sélectionner d'éléments qui requièrent l'autorisation de l'administrateur. Pour les sélectionner, connectez-vous à l'imprimante en tant qu'administrateur.

Expiration opération

Si vous sélectionnez **MARCHE**, vous allez aller directement sur l'écran initial s'il n'y a pas d'activité pendant une certaine période.

Vous pouvez régler ce délai entre 10 secondes et 240 minutes par incréments d'une seconde.

Couleur du thème

Sélectionnez la couleur du thème de l'écran LCD dans la liste.

Afficher durant l'impression

Sélectionnez un élément à afficher sur l'écran LCD pendant l'impression.

Personnalisé (message)

Lorsque Personnalisé (message) est sélectionné dans Afficher durant l'impression, spécifiez le texte que vous souhaitez afficher. Vous pouvez saisir jusqu'à 400 caractères.

Personnalisé (image)(Maximum 856x502px, 200KByte, PNG)

Lorsque Personnalisé (image) est sélectionné dans Afficher durant l'impression, enregistrez et supprimez les images que vous souhaitez afficher.

**Remarque:**

Vous pouvez également effectuer la configuration depuis le panneau de commande de l'imprimante.

Langue : **Param.** > **Réglages généraux** > **Param de base** > **Langue/Language**

Expiration opération : **Param.** > **Réglages généraux** > **Param de base** > **Expiration opération** (Vous pouvez spécifier **Activé** ou **Désactivé**.)

Couleur du thème : **Param.** > **Réglages généraux** > **Param de base** > **Couleur du thème**

Afficher durant l'impression : **Param.** > **Réglages généraux** > **Param de base** > **Modifier Accueil**

5. Cliquez sur **OK**.

### Informations connexes

➔ [« Mot de passe administrateur par défaut » à la page 19](#)

## Contrôle des opérations disponibles depuis le panneau de commande

Si vous avez activé le paramètre Verrouiller le réglage, vous pouvez verrouiller les paramètres associés au système de l'imprimante, afin que les utilisateurs ne puissent pas les modifier.

### Éléments faisant l'objet de Verrouiller le réglage

#### Éléments verrouillés dans le menu Param.

Voir « Informations complémentaires » dans la section « Informations sur le produit » > « Liste des menus de réglage ».

Les menus verrouillés sont accompagnés d'une icône . Les sous-menus sont également verrouillés.

### Éléments verrouillés ailleurs que dans le menu Param.

En dehors du menu **Param.**, le verrouillage s'applique également aux éléments suivants dans le menu **Réglages personnalisés**.

- Ajouter nouveau
-  (Supprimer)
- Trier
- Ajouter un raccourci sur l'Écran d'accueil

### Informations connexes

➔ « Liste du menu Paramètres » à la page 504

## Affichage de fonctionnement et paramètre de fonction individuellement

Pour certains éléments cible de Verrouiller le réglage, vous pouvez définir individuellement s'ils sont activés ou désactivés.

Vous pouvez définir la disponibilité de chaque utilisateur si nécessaire, comme par exemple l'enregistrement ou la modification de contacts, l'affichage de l'historique des travaux, etc.

1. Sélectionnez **Param.** sur le panneau de commande de l'imprimante.
2. Sélectionnez **Réglages généraux > Administration système > Param. de sécurité > Restrictions**.
3. Sélectionnez l'élément pour la fonction pour laquelle vous souhaitez modifier le paramètre, puis définissez-la sur **Activé** ou **Désact.**.

### Informations connexes

➔ « Éléments pouvant être réglés individuellement » à la page 591

### Éléments pouvant être réglés individuellement

L'administrateur peut permettre aux éléments suivants d'afficher et de modifier individuellement les paramètres.

- Accès au journal des tâches : **État des travaux > Journal**  
Permet de contrôler l'affichage de l'historique des tâches du moniteur d'état. Sélectionnez **Activé** pour afficher l'historique des tâches.
- Accès pour enregistrer/ supprimer des Contacts : **Param. > Gestionnaire de Contacts > Ajouter/Modifier/ Supprimer**  
Contrôle l'enregistrement et la modification des contacts. Sélectionnez **Activé** pour enregistrer ou modifier les contacts.
- Accès récent au Fax : **Fax > Fréquent ou Destinataire > ** (Récent)  
Permet de sélectionner la destination lors de l'envoi et la réception de fax. Sélectionnez **Activé** pour afficher la destination.
- Accès au journal de transmission du Fax : **Fax > Menu > Journal de transmission**  
Permet de contrôler l'affichage de l'historique de communication d'un fax. Sélectionnez **Activé** pour afficher l'historique de communication.

- Accès au rapport de Fax : **Fax > Menu > Rapport de fax**  
Permet de contrôler l'impression du rapport de télécopie. Sélectionnez **Activé** pour autoriser l'impression.
- Accès histo sauvegarde impr. Numér. vers dossier réseau/FTP : **Numérisation > Vers dossier réseau/FTP > Menu > Imprimer historique des enregistrements**  
Contrôle l'impression de l'historique d'enregistrement de la fonction Numériser vers un dossier réseau. Sélectionnez **Activé** pour autoriser l'impression.
- Accès à Récent de Numér. vers email : **Numérisation > Vers email > Destinataire**  
Contrôle l'affichage de l'historique de la fonction Numériser vers un e-mail. Sélectionnez **Activé** pour afficher l'historique.
- Accès à Afficher historique d'envoi de Numér. vers email : **Numérisation > Vers email > Menu > Afficher historique envoi**  
Contrôle l'affichage de l'historique des envois d'e-mails de la fonction Numériser vers un e-mail. Sélectionnez **Activé** pour afficher l'historique des envois d'e-mails.
- Accès à Imprimer historique d'envoi de Numér. vers email : **Numérisation > Vers email > Menu > Historique des envois à l'imprimante**  
Contrôle l'impression de l'historique des envois d'e-mails de la fonction Numériser vers un e-mail. Sélectionnez **Activé** pour autoriser l'impression.
- Accès à Langue : **Param. > Langue/Language**  
Contrôle la modification de la langue du panneau de commande. Sélectionnez **Activé** pour pouvoir changer la langue.
- Accès à Pap. épais : **Param. > Réglages généraux > Param imprim > Pap. épais**  
Contrôle la modification des paramètres de la fonction Pap. épais. Sélectionnez **Activé** pour modifier les paramètres.
- Accès à Mode silencieux : **Param. > Réglages généraux > Param imprim > Mode silencieux**  
Contrôle la modification des paramètres de la fonction Mode silencieux. Sélectionnez **Activé** pour modifier les paramètres.
- Accès à Priorité vitesse d'impression : **Param. > Réglages généraux > Param imprim > Priorité vitesse d'impression**  
Contrôle la modification des paramètres de la fonction Priorité vitesse d'impression. Sélectionnez **Activé** pour modifier les paramètres.
- Protection des données personnelles :  
Contrôle l'affichage des informations de destination pour lesquelles un chemin de dossier est spécifié. Sélectionnez **Activé** pour afficher (\*\*\*) à la place du nom du destinataire.
- Accepter la mise hors tension :  
Contrôle l'autorisation d'éteindre l'imprimante. Sélectionnez **Activé** pour autoriser à l'éteindre.

## Réglages des paramètres de stockage

Vous pouvez définir des paramètres relatifs à l'utilisation et à la suppression du Dossier partagé et du Dossier personnel, ainsi que des paramètres d'opération pour Paramètres de stockage.

1. Saisissez l'adresse IP de l'imprimante dans un navigateur pour accéder à Web Config.  
Saisissez l'adresse IP de l'imprimante depuis un ordinateur connecté au même réseau que celle-ci.  
Vous pouvez consulter l'adresse IP de l'imprimante dans le menu suivant.

Param. > Réglages généraux > Paramètres réseau > État réseau > État LAN câblé/Wi-Fi

2. Saisissez le mot de passe administrateur pour vous identifier en tant qu'administrateur.
3. Sélectionnez les éléments suivants dans l'ordre indiqué :  
Onglet **Stockage** > **Paramètres de stockage**
4. Définissez chaque élément.
5. Cliquez sur **OK**.  
L'imprimante est mise à jour.

## Éléments de configuration du stockage

Élément	Valeur du paramètre et description
Contrôle d'accès au dossier partagé	
Accès	Choisissez si vous autorisez les utilisateurs à utiliser des dossiers partagés (fixes).  Si vous sélectionnez Non autorisé, la fonction Stockage ne s'affiche pas sur l'écran de l'imprimante.
Autorité d'exploitation	Si vous autorisez l'utilisation de dossiers partagés (fixes), choisissez si l'autorisation de créer, de modifier et de supprimer des boîtes utilisateur doit être accordée uniquement aux administrateurs ou également aux utilisateurs.  Si <b>Utilisateur</b> est sélectionné, les utilisateurs pourront effectuer des opérations liées aux dossiers partagés (fixes).  Si vous choisissez <b>Administrateur uniquement</b> , le menu d'opération pour les dossiers partagés (fixes) ne s'affiche pas sur l'écran de l'imprimante et le menu ne s'affiche que lorsque l'utilisateur est connecté en tant qu'administrateur.
Autorisation de paramétrage de la suppression automatique	Si vous autorisez l'utilisation de dossiers partagés (fixes), sélectionnez cette option pour restreindre le paramètre de suppression automatique des fichiers stockés aux administrateurs ou aux utilisateurs.  Si l'autorité de fonctionnement des dossiers partagés est réglée sur administrateur uniquement, <b>Administrateur uniquement</b> est également sélectionné pour cet élément.
Gestion des fichiers du dossier partagé	
Appliquer à Tous les dossiers partagés	Sélectionnez cet élément si vous souhaitez refléter le contenu des paramètres de suppression automatique des documents de la boîte publique définis ci-dessous sur tous les dossiers partagés.  Cet élément n'est pas enregistré et la case à cocher est décochée lorsque les paramètres sont envoyés à l'imprimante.
Suppression automatique de fichier	Sélectionnez si vous souhaitez supprimer ou non les fichiers enregistrés automatiquement.
Unité	Si <b>Suppression automatique de fichier</b> est activée, choisissez de les supprimer toutes les heures ou tous les jours.
Période jusqu'à la suppression	Si <b>Suppression automatique de fichier</b> est activée, indiquez le jour ou l'heure de la suppression en fonction de l'unité définie.

Élément	Valeur du paramètre et description
Gestion des fichiers du dossier personnel	
Suppression automatique de fichier	Choisissez si vous souhaitez supprimer automatiquement les fichiers enregistrés dans le Dossier personnel.
Unité	Si <b>Suppression automatique de fichier</b> est activée, choisissez de les supprimer toutes les heures ou tous les jours.
Période jusqu'à la suppression	Si <b>Suppression automatique de fichier</b> est activée, indiquez le jour ou l'heure de la suppression en fonction de l'unité définie.
Action supplémentaire	
Supprimer le fichier après émission	Sélectionnez si vous souhaitez supprimer ou non les fichiers après l'impression ou l'enregistrement.
Contrôle d'accès	Indiquez si vous voulez autoriser ou non la modification des paramètres de suppression des fichiers après la sortie.  Lorsque <b>Autorisé</b> est sélectionné, une case à cocher s'affiche sur l'écran Liste de Fichiers et vous pouvez sélectionner si vous souhaitez supprimer ou non le fichier après l'impression ou la sauvegarde.
Accès depuis Web Config	Indiquez si vous autorisez l'utilisateur à utiliser la fonction de stockage à partir d'un ordinateur via Web Config.  Si vous choisissez <b>Permis</b> , les utilisateurs pourront accéder aux fonctions de l'onglet Stockage et les utiliser à partir de l'écran Web Config.  Si vous choisissez <b>Autorisé lorsque connecté</b> , vous pourrez accéder à l'onglet <b>Stockage</b> lorsque vous vous connectez avec Web Config. Vous devez configurer à l'avance un utilisateur et un mot de passe autorisés à accéder à la fonction de stockage.  Si vous choisissez <b>Non autorisé</b> , les utilisateurs ne pourront utiliser que la fonction Stockage de l'imprimante.

## Restriction des opérations de dossier partagé

Définissez si vous souhaitez autoriser uniquement l'administrateur ou d'autres utilisateurs à faire fonctionner les dossiers partagés.

1. Sélectionnez **Param.** sur le panneau de commande de l'imprimante.
2. Sélectionnez **Réglages généraux > Paramètres de stockage > Contrôle d'accès au dossier partagé > Autorité d'exploitation.**
3. Sélectionnez **Utilisateur** ou **Administrateur uniquement.**

## Paramètres d'économie d'énergie pendant l'inactivité

Vous pouvez configurer l'heure à laquelle vous souhaitez basculer en mode d'économie d'énergie ou éteindre l'alimentation lorsque le panneau de commande de l'imprimante ne fonctionne pas pendant une certaine période. Définissez le moment en fonction de votre environnement d'utilisation.

1. Saisissez l'adresse IP de l'imprimante dans un navigateur pour accéder à Web Config.  
Saisissez l'adresse IP de l'imprimante depuis un ordinateur connecté au même réseau que celle-ci.  
Vous pouvez consulter l'adresse IP de l'imprimante dans le menu suivant.

**Param.** > Réglages généraux > Paramètres réseau > État réseau > État LAN câblé/Wi-Fi

2. Saisissez le mot de passe administrateur pour vous identifier en tant qu'administrateur.
3. Sélectionnez les éléments suivants dans l'ordre indiqué :  
Onglet **Gestion des périphériques** > **Économie d'énergie**

4. Configurez les éléments suivants si nécessaire.

Minut. veille

Saisissez l'heure pour basculer le mode d'économie d'énergie lors d'une période d'inactivité.

**Remarque:**

Vous pouvez également effectuer la configuration depuis le panneau de commande de l'imprimante.

**Param.** > Réglages généraux > Param de base > Minut. veille

Minuterie d'arrêt alim ou Arrêt si inactif

Sélectionnez une heure pour éteindre automatiquement l'imprimante après qu'elle a été inactive pendant une durée spécifique. Lorsque vous utilisez les fonctionnalités de fax, sélectionnez **Aucun** ou **Arrêt**.

**Remarque:**

Vous pouvez également effectuer la configuration depuis le panneau de commande de l'imprimante.

**Param.** > Réglages généraux > Param de base > Temporisation arrêt ou Réglages d'arrêt

Arrêt si déconnecté

Sélectionnez ce paramètre pour éteindre l'imprimante lorsque tous les ports (dont le port LINE) sont débranchés pendant une période donnée. Selon votre région, cette fonction peut ne pas être disponible.

Consultez le site Web suivant pour connaître les périodes en question.

<https://www.epson.eu/energy-consumption>

**Remarque:**

Vous pouvez également effectuer la configuration depuis le panneau de commande de l'imprimante.

**Param.** > Réglages généraux > Param de base > Réglages d'arrêt > Arrêt si déconnecté

5. Cliquez sur **OK**.

### Informations connexes

➔ « Mot de passe administrateur par défaut » à la page 19

➔ « Param de base » à la page 504

## Configuration du son

Effectuez les paramétrages du son lorsque vous utilisez le panneau de commande, l'impression, la télécopie, etc.

**Remarque:**

Vous pouvez également effectuer la configuration depuis le panneau de commande de l'imprimante.

**Param.** > Réglages généraux > Param de base > Sons

1. Saisissez l'adresse IP de l'imprimante dans un navigateur pour accéder à Web Config.  
Saisissez l'adresse IP de l'imprimante depuis un ordinateur connecté au même réseau que celle-ci.

Vous pouvez consulter l'adresse IP de l'imprimante dans le menu suivant.

**Param.** > Réglages généraux > Paramètres réseau > État réseau > État LAN câblé/Wi-Fi

2. Saisissez le mot de passe administrateur pour vous identifier en tant qu'administrateur.

3. Sélectionnez les éléments suivants dans l'ordre indiqué :

Onglet **Gestion des périphériques** > **Son**

4. Configurez les éléments suivants si nécessaire.

Mode normal

Configurez le son lorsque l'imprimante est définie sur **Mode normal**.

Mode Silencieux

Configurez le son lorsque l'imprimante est définie sur **Mode silencieux**.

Ceci est activé lorsque l'un des éléments suivants est activé.

Panneau de commande de l'imprimante :

**Param.** > Réglages généraux > Param imprim > Mode silencieux

**Param.** > Réglages généraux > Param. fax > Param. de réception > Paramètres d'impression > Mode silencieux

Web Config :

Onglet Fax > Parametres d'impression > Mode silencieux

5. Cliquez sur OK.

### Informations connexes

➔ [« Mot de passe administrateur par défaut » à la page 19](#)

## Paramètres pour effacer les données du disque dur

Vous pouvez configurer les paramètres pour effacer les données stockées sur le disque dur interne.

Les tâches d'impression, de copie et de numérisation sont enregistrées temporairement sur le disque dur pour gérer les données d'impression authentifiée et la grande quantité de copies, de numérisations, d'impressions, etc. Définissez les paramètres visant à effacer ces données de manière sécurisée.

### Suppression séquentielle depuis le disque dur

En cas d'activation, les données cibles sont effacées séquentiellement lorsqu'elles deviennent inutiles, par exemple lors de l'impression ou de la numérisation. Les données écrites sont ciblées pour être supprimées si cette fonction est activée.

L'accès au disque dur étant requis, entrer en mode d'économie d'énergie sera plus long.



## Effacer toute la mémoire

Efface toutes les données sur le disque dur. Vous ne pouvez pas effectuer d'autres opérations ou éteindre l'appareil lors du formatage.

- Haute vitesse : efface toutes les données à l'aide d'une commande d'effacement dédiée.
- Écraser : efface toutes les données à l'aide d'une commande d'effacement dédiée et écrase les données de toute autre zone de sorte à effacer toutes les données.
- Triple réécriture : efface toutes les données à l'aide d'une commande d'effacement dédiée et écrase trois fois les données de toute autre zone de sorte à effacer toutes les données.

## Réglage de la suppression séquentielle

### Remarque:

Vous pouvez également effectuer des réglages à partir du panneau de commande de l'appareil.

1. Saisissez l'adresse IP de l'imprimante dans un navigateur pour accéder à Web Config.  
Saisissez l'adresse IP de l'imprimante depuis un ordinateur connecté au même réseau que celle-ci.  
Vous pouvez consulter l'adresse IP de l'imprimante dans le menu suivant.  
**Param. > Réglages généraux > Paramètres réseau > État réseau > État LAN câblé/Wi-Fi**
2. Saisissez le mot de passe administrateur pour vous identifier en tant qu'administrateur.
3. Sélectionnez les éléments suivants dans l'ordre indiqué :  
Onglet **Gestion des périphériques > Données stockées**
4. Sélectionnez **MARCHE** pour **Suppression séquentielle depuis le disque dur**.
5. Cliquez sur **OK**.

### Informations connexes

➔ [« Mot de passe administrateur par défaut » à la page 19](#)

## Formatage du disque dur interne

1. Sélectionnez **Param.** à l'écran d'accueil du panneau de commande de l'imprimante.
2. Sélectionnez **Réglages généraux > Administration système > Paramètres d'effacement du disque dur**.
3. Sélectionnez **Effacer toute la mémoire**.
4. Sélectionnez **Haute vitesse**, **Écraser** ou **Triple réécriture** en fonction du but recherché.
5. Sélectionnez **Oui** à l'écran de confirmation.

## Sauvegarde et importation des paramètres de l'imprimante

Vous pouvez exporter les paramètres définis avec Web Config dans le fichier. Vous pouvez importer dans l'imprimante le fichier exporté avec Web Config. Vous pouvez utiliser ce fichier pour sauvegarder les contacts, appliquer des paramètres, remplacer l'imprimante, etc.

Vous ne pouvez pas modifier le fichier exporté, car il s'agit d'un fichier binaire.

### Exporter les paramètres

Exportez les paramètres pour l'imprimante.

1. Saisissez l'adresse IP de l'imprimante dans un navigateur pour accéder à Web Config.  
Saisissez l'adresse IP de l'imprimante depuis un ordinateur connecté au même réseau que celle-ci.  
Vous pouvez consulter l'adresse IP de l'imprimante dans le menu suivant.  
**Param.** > **Réglages généraux** > **Paramètres réseau** > **État réseau** > **État LAN câblé/Wi-Fi**
2. Saisissez le mot de passe administrateur pour vous identifier en tant qu'administrateur.
3. Sélectionnez les éléments suivants dans l'ordre indiqué :  
Onglet **Gestion des périphériques** > **Exporter et importer valeur de paramètre** > **Exporter**
4. Sélectionnez les paramètres que vous souhaitez exporter.  
Sélectionnez les paramètres que vous souhaitez exporter. Si vous sélectionnez la catégorie parente, les sous-catégories sont également sélectionnées. Cependant, les sous-catégories pouvant causer des erreurs de duplication sur un même réseau (adresses IP par exemple) ne peuvent pas être sélectionnées.
5. Saisissez un mot de passe pour déchiffrer le fichier exporté.  
Vous aurez besoin du mot de passe pour importer le fichier. Laissez le champ vide si vous ne souhaitez pas chiffrer le fichier.
6. Cliquez sur **Exporter**.



**Important:**

*Si vous souhaitez exporter les paramètres réseau de l'imprimante, comme le nom du périphérique et l'adresse IPv6, sélectionnez **Activez pour sélectionner les paramètres individuels de l'appareil** et sélectionnez plus d'éléments. Utilisez uniquement les valeurs sélectionnées pour l'imprimante de remplacement.*

### Informations connexes

➔ [« Mot de passe administrateur par défaut » à la page 19](#)

### Importer les paramètres

Importez le fichier Web Config exporté dans l'imprimante.

 **Important:**

Lors de l'importation de valeurs qui incluent des informations individuelles telles que le nom d'une imprimante ou une adresse IP, assurez-vous qu'une adresse IP similaire n'existe pas sur le même réseau.

1. Saisissez l'adresse IP de l'imprimante dans un navigateur pour accéder à Web Config.  
Saisissez l'adresse IP de l'imprimante depuis un ordinateur connecté au même réseau que celle-ci.  
Vous pouvez consulter l'adresse IP de l'imprimante dans le menu suivant.  
**Param.** > **Réglages généraux** > **Paramètres réseau** > **État réseau** > **État LAN câblé/Wi-Fi**
2. Saisissez le mot de passe administrateur pour vous identifier en tant qu'administrateur.
3. Sélectionnez les éléments suivants dans l'ordre indiqué :  
Onglet **Gestion des périphériques** > **Exporter et importer valeur de paramètre** > **Importer**
4. Sélectionnez le fichier exporté, puis saisissez le mot de passe chiffré.
5. Cliquez sur **Suivant**.
6. Sélectionnez les paramètres que vous souhaitez importer, puis cliquez sur **Suivant**.
7. Cliquez sur **OK**.

Les paramètres sont appliqués à l'imprimante.

#### Informations connexes

➔ [« Mot de passe administrateur par défaut » à la page 19](#)

## Mise à jour du micrologiciel

Lorsque vous utilisez les fonctions suivantes à partir d'un ordinateur qui requiert un mot de passe, assurez-vous d'utiliser une combinaison des derniers micrologiciel et logiciel, y compris le pilote de l'imprimante.

- Enregistrement et utilisation d'un compte utilisateur pour la fonction de contrôle d'accès
- Job confidentiel**
- Accès à **Enregistrer dans le stockage** à partir d'un ordinateur

## Mise à jour du micrologiciel de l'imprimante à l'aide du panneau de commande

Si l'imprimante peut être connectée à Internet, vous pouvez mettre le micrologiciel de l'imprimante à jour à l'aide du panneau de commande. Vous pouvez également configurer l'imprimante de manière à ce qu'elle vérifie régulièrement les mises à jour du micrologiciel et vous informe lorsque des mises à jour sont disponibles.

1. Sélectionnez **Param.** à l'écran d'accueil.

- Sélectionnez **Réglages généraux > Administration système > Mise à jour firmware**.

**Remarque:**

Sélectionnez **Notification > Activé** de manière à ce que l'imprimante vérifie régulièrement les mises à jour du micrologiciel disponibles.

- Vérifiez le message affiché sur l'écran et commencez à rechercher des mises à jour disponibles.
- Si un message vous indiquant qu'une mise à jour du micrologiciel est disponible s'affiche sur l'écran LCD, suivez les instructions affichées à l'écran pour lancer la mise à jour.



**Important:**

- N'éteignez pas l'imprimante et ne la débranchez pas avant la fin de la mise à jour, faute de quoi l'imprimante risque de ne pas fonctionner correctement.
- Si la procédure de mise à jour du micrologiciel n'est pas terminée ou échoue, l'imprimante ne redémarre pas normalement et le message Recovery Mode s'affiche sur l'écran LCD lors de la mise sous tension suivante de l'imprimante. Vous devez alors procéder de nouveau à la mise à jour du micrologiciel à l'aide d'un ordinateur. Connectez l'imprimante à l'ordinateur à l'aide d'un câble USB. Vous ne pouvez pas mettre le micrologiciel à jour via une connexion réseau si le message Recovery Mode s'affiche sur l'imprimante. Sur l'ordinateur, accédez au site Web Epson dans votre langue, puis téléchargez le micrologiciel de l'imprimante le plus récent. Reportez-vous aux instructions du site Web pour les étapes suivantes.

## Mise à jour automatique du micrologiciel de l'imprimante

Vous pouvez régler l'imprimante de manière à ce qu'elle mette à jour automatiquement son micrologiciel lorsqu'elle est connectée à Internet.

Lorsque le verrou administrateur est activé, seul l'administrateur peut exécuter cette fonction. Contactez votre administrateur d'imprimante pour obtenir de l'aide.

- Sélectionnez **Param.** sur le panneau de commande de l'imprimante.
- Sélectionnez **Réglages généraux > Administration système > Mise à jour firmware**.
- Sélectionnez **Mise à jour automatique du firmware** pour afficher l'écran des paramètres.
- Sélectionnez **Mise à jour automatique du firmware** pour activer cette fonctionnalité.  
Sélectionnez **Accepter** à l'écran de confirmation pour revenir à l'écran des paramètres.
- Réglez le jour et l'heure de la mise à jour, puis sélectionnez **OK**.

**Remarque:**

Vous pouvez indiquer plusieurs jours de la semaine, mais il ne sera alors pas possible de choisir une heure spécifique pour chaque jour.

Lorsque la connexion au serveur est confirmée, la configuration est terminée.

 **Important:**

- ❑ N'éteignez et ne débranchez pas l'imprimante tant que la mise à jour n'est pas terminée. La prochaine fois que vous allumerez votre imprimante, « Recovery Mode » peut s'afficher sur l'écran LCD, et il se peut que vous ne soyez pas en mesure d'utiliser l'imprimante.
- ❑ Si « Recovery Mode » s'affiche, procédez comme suit pour répéter la mise à jour du micrologiciel.
  1. Reliez l'ordinateur à l'imprimante à l'aide d'un câble USB. (En mode de récupération, vous ne pouvez pas procéder à une mise à jour sur le réseau.)
  2. Téléchargez la dernière version du micrologiciel depuis le site Web d'Epson et commencez la mise à jour. Pour en savoir plus, reportez-vous à la section « Méthode de mise à jour » sur la page de téléchargement.

**Remarque:**

Il n'est pas possible de mettre à jour le micrologiciel manuellement avec Web Config. Sélectionnez l'onglet **Gestion des périphériques** > **Mise à jour automatique du firmware**, activez ces paramètres, puis réglez le jour et l'heure.

## Mise à jour du micrologiciel à l'aide de Web Config

Si l'imprimante ne peut pas se connecter à Internet, vous pouvez mettre à jour le micrologiciel depuis Web Config.

1. Saisissez l'adresse IP de l'imprimante dans un navigateur pour accéder à Web Config.  
Saisissez l'adresse IP de l'imprimante depuis un ordinateur connecté au même réseau que celle-ci.  
Vous pouvez consulter l'adresse IP de l'imprimante dans le menu suivant.  
**Param.** > **Réglages généraux** > **Paramètres réseau** > **État réseau** > **État LAN câblé/Wi-Fi**
2. Saisissez le mot de passe administrateur pour vous identifier en tant qu'administrateur.
3. Sélectionnez les éléments suivants dans l'ordre indiqué :  
Onglet **Gestion des périphériques** > **Mise à jour du micrologiciel**
4. Cliquez sur **Démarrer**, puis suivez les instructions qui s'affichent à l'écran.  
La confirmation du micrologiciel démarre, et les informations sur le micrologiciel s'affichent si le micrologiciel mis à jour existe.

**Remarque:**

Vous pouvez également mettre à jour le micrologiciel à l'aide d'Epson Device Admin. Vous pouvez vérifier visuellement les informations du micrologiciel sur la liste du périphérique. Cela est utile lorsque vous souhaitez mettre à jour le micrologiciel de plusieurs périphériques. Reportez-vous au guide d'Epson Device Admin ou à l'aide pour plus de détails.

### Informations connexes

➔ [« Mot de passe administrateur par défaut » à la page 19](#)

## Mise à jour du micrologiciel sans connexion à Internet

Vous pouvez télécharger sur l'ordinateur le microprogramme du périphérique à partir du site web d'Epson, puis connecter le périphérique et l'ordinateur avec un câble USB afin de mettre à jour le microprogramme. Essayez cette méthode si vous ne parvenez pas à effectuer la mise à jour à partir du réseau.

1. Accédez au site web d'Epson et téléchargez le microprogramme.

2. Utilisez un câble USB pour connecter l'imprimante à l'ordinateur sur lequel vous avez téléchargé le microgramme.
3. Double-cliquez sur le fichier .exe téléchargé.  
Epson Firmware Updater démarre.
4. Suivez les instructions affichées à l'écran.

## Synchronisation de la date et de l'heure avec un serveur horaire

En cas de synchronisation avec un serveur horaire (serveur NTP), vous pouvez synchroniser l'heure de l'imprimante et de l'ordinateur grâce au réseau. Le serveur horaire peut être géré par l'entreprise ou rendu public sur Internet.

En cas d'utilisation d'un certificat signé par une autorité de certification ou d'une authentification Kerberos, les problèmes liés à l'heure peuvent être évités grâce à une synchronisation avec le serveur horaire.

1. Saisissez l'adresse IP de l'imprimante dans un navigateur pour accéder à Web Config.  
Saisissez l'adresse IP de l'imprimante depuis un ordinateur connecté au même réseau que celle-ci.  
Vous pouvez consulter l'adresse IP de l'imprimante dans le menu suivant.  
**Param.** > **Réglages généraux** > **Paramètres réseau** > **État réseau** > **État LAN câblé/Wi-Fi**
2. Saisissez le mot de passe administrateur pour vous identifier en tant qu'administrateur.
3. Sélectionnez les éléments suivants dans l'ordre indiqué :  
Onglet **Gestion des périphériques** > **Date et heure** > **Serveur d'heure**.
4. Sélectionnez **Utiliser** pour **Utiliser le serveur d'heure**.
5. Saisissez l'adresse du serveur horaire dans **Adresse du serveur d'heure**.  
Vous pouvez utiliser le format IPv4, IPv6 ou FQDN. Saisissez 252 caractères au maximum. Laissez le champ vide si vous ne voulez pas en spécifier.
6. Saisissez le paramètre **Intervalle de mise à jour (min)**.  
Vous pouvez choisir une durée de 10 080 minutes au maximum, par incréments d'une minute.
7. Cliquez sur **OK**.

**Remarque:**

Vous pouvez vérifier l'état de la connexion avec le serveur horaire sur **État du serveur d'heure**.

### Informations connexes

➔ [« Mot de passe administrateur par défaut » à la page 19](#)

## Effacement des données de la mémoire interne

Vous pouvez effacer les données de la mémoire interne de l'imprimante, comme les polices téléchargées et les travaux d'impression de macros, ou les travaux d'impression de mots de passe.

**Remarque:**

Vous pouvez également effectuer la configuration depuis le panneau de commande de l'imprimante.

**Param.** > **Réglages généraux** > **Administration système** > **Effacer les données de la mém interne** > **Police PDL, Macro et Espace de travail**

1. Saisissez l'adresse IP de l'imprimante dans un navigateur pour accéder à Web Config.  
Saisissez l'adresse IP de l'imprimante depuis un ordinateur connecté au même réseau que celle-ci.  
Vous pouvez consulter l'adresse IP de l'imprimante dans le menu suivant.

**Param.** > **Réglages généraux** > **Paramètres réseau** > **État réseau** > **État LAN câblé/Wi-Fi**

2. Saisissez le mot de passe administrateur pour vous identifier en tant qu'administrateur.
3. Sélectionnez les éléments suivants dans l'ordre indiqué :  
Onglet **Gestion des périphériques** > **Effacer les données de la mém interne**
4. Cliquez sur **Supprimer** pour **Police PDL, Macro et Espace de travail**.

**Informations connexes**

➔ [« Mot de passe administrateur par défaut » à la page 19](#)

## Gestion de vos contacts

Vous pouvez régler les paramètres de consultation et de recherche de la liste des contacts.

1. Saisissez l'adresse IP de l'imprimante dans un navigateur pour accéder à Web Config.  
Saisissez l'adresse IP de l'imprimante depuis un ordinateur connecté au même réseau que celle-ci.  
Vous pouvez consulter l'adresse IP de l'imprimante dans le menu suivant.  
**Param.** > **Réglages généraux** > **Paramètres réseau** > **État réseau** > **État LAN câblé/Wi-Fi**
2. Saisissez le mot de passe administrateur pour vous identifier en tant qu'administrateur.
3. Sélectionnez les éléments suivants dans l'ordre indiqué :  
Onglet **Gestion des périphériques** > **Gestionnaire de Contacts**
4. Sélectionnez **Voir options**.
5. Sélectionnez **Options de recherche**.
6. Modifiez le nom de la catégorie si nécessaire.  
Saisissez entre 1 et 20 caractères. Vous pouvez utiliser des caractères à deux octets ainsi que des caractères à un octet.
7. Cliquez sur **OK**.
8. Suivez les instructions affichées à l'écran.

### Informations connexes

➔ « [Mot de passe administrateur par défaut](#) » à la page 19

## Contrôle de l'alimentation électrique de l'imprimante à l'aide de Web Config

Vous pouvez éteindre ou redémarrer l'imprimante depuis un ordinateur à l'aide de Web Config, même si ce dernier se trouve à distance de l'imprimante.

1. Saisissez l'adresse IP de l'imprimante dans un navigateur pour accéder à Web Config.  
Saisissez l'adresse IP de l'imprimante depuis un ordinateur connecté au même réseau que celle-ci.  
Vous pouvez consulter l'adresse IP de l'imprimante dans le menu suivant.  
**Param.** > **Réglages généraux** > **Paramètres réseau** > **État réseau** > **État LAN câblé/Wi-Fi**
2. Saisissez le mot de passe administrateur pour vous identifier en tant qu'administrateur.
3. Sélectionnez les éléments suivants dans l'ordre indiqué :  
Onglet **Gestion des périphériques** > **Marche/Arrêt**
4. Sélectionnez **Éteindre** ou **Redémarrer**
5. Cliquez sur **Exécuter**.

### Informations connexes

➔ « [Mot de passe administrateur par défaut](#) » à la page 19

## Rétablir les paramètres par défaut

Vous pouvez sélectionner les paramètres réseau ou autres paramètres conservés dans l'imprimante et restaurer leurs valeurs par défaut.

1. Saisissez l'adresse IP de l'imprimante dans un navigateur pour accéder à Web Config.  
Saisissez l'adresse IP de l'imprimante depuis un ordinateur connecté au même réseau que celle-ci.  
Vous pouvez consulter l'adresse IP de l'imprimante dans le menu suivant.  
**Param.** > **Réglages généraux** > **Paramètres réseau** > **État réseau** > **État LAN câblé/Wi-Fi**
2. Saisissez le mot de passe administrateur pour vous identifier en tant qu'administrateur.
3. Sélectionnez les éléments suivants dans l'ordre indiqué :  
Onglet **Gestion des périphériques** > **Restaurer param. par défaut**
4. Sélectionnez une option dans la liste.
5. Cliquez sur **Exécuter**.  
Suivez les instructions affichées à l'écran.



### Informations connexes

➔ [« Mot de passe administrateur par défaut » à la page 19](#)

## Modification de la disposition de l'écran d'accueil

Vous pouvez modifier la disposition des menus de l'écran d'accueil.

1. Saisissez l'adresse IP de l'imprimante dans un navigateur pour accéder à Web Config.  
Saisissez l'adresse IP de l'imprimante depuis un ordinateur connecté au même réseau que celle-ci.  
Vous pouvez consulter l'adresse IP de l'imprimante dans le menu suivant.  
**Param. > Réglages généraux > Paramètres réseau > État réseau > État LAN câblé/Wi-Fi**
2. Saisissez le mot de passe administrateur pour vous identifier en tant qu'administrateur.
3. Sélectionnez les éléments suivants dans l'ordre indiqué :  
Onglet **Gestion des périphériques > Modifier Accueil**
4. Sélectionnez Mise en page, puis sélectionnez les icônes et la disposition désirée.  
La pagination de l'écran d'accueil varie en fonction de la disposition.  
Si vous avez enregistré des préférences, vous pouvez les sélectionner pour qu'ils soient affichés sur l'écran d'accueil.
5. Cliquez sur OK.

### Informations connexes

➔ [« Mot de passe administrateur par défaut » à la page 19](#)

---

## Paramètres de sécurité du produit

### Limitation des fonctionnalités disponibles

Vous pouvez enregistrer des comptes d'utilisateur sur l'imprimante, les lier avec des fonctions et contrôler les fonctions que les utilisateurs peuvent utiliser.

Lors de l'activation du contrôle d'accès, l'utilisateur peut utiliser des fonctions telles que la copie, le fax, etc. en saisissant le mot de passe sur le panneau de commande de l'imprimante et en se connectant à l'imprimante.

Les fonctions indisponibles seront grisées et ne pourront pas être sélectionnées.

Vous pouvez imprimer ou numériser à partir de l'ordinateur lorsque vous enregistrez les informations d'authentification dans le pilote d'imprimante ou de scanner. Consultez l'aide ou le manuel du pilote pour plus d'informations sur les paramètres du pilote.

### Création d'un compte utilisateur

Créez un compte utilisateur pour contrôler l'accès.

1. Saisissez l'adresse IP de l'imprimante dans un navigateur pour accéder à Web Config.  
Saisissez l'adresse IP de l'imprimante depuis un ordinateur connecté au même réseau que celle-ci.  
Vous pouvez consulter l'adresse IP de l'imprimante dans le menu suivant.  
**Param.** > **Réglages généraux** > **Paramètres réseau** > **État réseau** > **État LAN câblé/Wi-Fi**
2. Saisissez le mot de passe administrateur pour vous identifier en tant qu'administrateur.
3. Sélectionnez les éléments suivants dans l'ordre indiqué :  
Onglet **Sécurité produit** > **Réglages du contrôle d'accès** > **Paramètres utilisateur**
4. Cliquez sur **Ajouter** pour le numéro que vous souhaitez enregistrer.



**Important:**

*Si vous utilisez l'imprimante avec le système d'authentification d'Epson ou d'autres sociétés, enregistrez le nom d'utilisateur du paramètre de restriction dans les numéros 2 à 10.*

*Les applications logicielles telles que le système d'authentification utilisent le numéro 1, de sorte que le nom d'utilisateur ne s'affiche pas sur le panneau de commande de l'imprimante.*

5. Définissez chaque élément.
  - Nom d'utilisateur :  
Saisissez un nom composé de 1 à 14 caractères alphanumériques à afficher dans la liste des noms d'utilisateurs.
  - Mot de passe :  
Saisissez un mot de passe composé de 0 à 20 caractères au format ASCII (0x20–0x7E). Pour réinitialiser le mot de passe, laissez ce champ vide.
  - Cochez la case pour activer ou désactiver chaque fonction.  
Sélectionnez la fonction dont vous autorisez l'utilisation.

**Remarque:**

*Lorsque la politique de mot de passe est disponible, saisissez un mot de passe qui correspond à la condition.*

*Vous pouvez effectuer des réglages pour la politique de mot de passe en sélectionnant l'onglet **Sécurité produit** > **Politique de Mot de passe**.*

6. Cliquez sur **Appliquer**.  
Revient à la liste des paramètres utilisateur après une durée déterminée.  
Vérifiez que le nom d'utilisateur que vous avez saisi dans **Nom d'utilisateur** s'affiche et que **Ajouter** a été modifié en **Modifier**.

**Informations connexes**

➔ [« Mot de passe administrateur par défaut » à la page 19](#)

**Modification d'un compte utilisateur**

Modifiez un compte enregistré pour contrôler l'accès.

1. Saisissez l'adresse IP de l'imprimante dans un navigateur pour accéder à Web Config.  
Saisissez l'adresse IP de l'imprimante depuis un ordinateur connecté au même réseau que celle-ci.  
Vous pouvez consulter l'adresse IP de l'imprimante dans le menu suivant.  
**Param.** > **Réglages généraux** > **Paramètres réseau** > **État réseau** > **État LAN câblé/Wi-Fi**
2. Saisissez le mot de passe administrateur pour vous identifier en tant qu'administrateur.
3. Sélectionnez les éléments suivants dans l'ordre indiqué :  
Onglet **Sécurité produit** > **Réglages du contrôle d'accès** > **Paramètres utilisateur**
4. Cliquez sur **Modifier** pour le numéro que vous souhaitez modifier.
5. Modifiez chaque élément.
6. Cliquez sur **Appliquer**.  
Revient à la liste des paramètres utilisateur après une durée déterminée.

### Informations connexes

➔ [« Mot de passe administrateur par défaut » à la page 19](#)

### Suppression d'un compte utilisateur

Supprimez un compte enregistré pour contrôler l'accès.

1. Saisissez l'adresse IP de l'imprimante dans un navigateur pour accéder à Web Config.  
Saisissez l'adresse IP de l'imprimante depuis un ordinateur connecté au même réseau que celle-ci.  
Vous pouvez consulter l'adresse IP de l'imprimante dans le menu suivant.  
**Param.** > **Réglages généraux** > **Paramètres réseau** > **État réseau** > **État LAN câblé/Wi-Fi**
2. Saisissez le mot de passe administrateur pour vous identifier en tant qu'administrateur.
3. Sélectionnez les éléments suivants dans l'ordre indiqué :  
Onglet **Sécurité produit** > **Réglages du contrôle d'accès** > **Paramètres utilisateur**
4. Cliquez sur **Modifier** pour le numéro que vous souhaitez supprimer.
5. Cliquez sur **Supprimer**.



**Important:**

*Si vous cliquez sur **Supprimer**, le compte utilisateur est supprimé sans qu'un message de confirmation s'affiche. Faites bien attention lorsque vous supprimez un compte.*

Revient à la liste des paramètres utilisateur après une durée déterminée.

### Informations connexes

➔ [« Mot de passe administrateur par défaut » à la page 19](#)

## Activer un contrôle d'accès

Lorsqu'on active un contrôle d'accès, seul l'utilisateur enregistré sera en mesure d'utiliser l'imprimante.

### Remarque:

Si l'option Réglages du contrôle d'accès est activée, vous devrez avertir l'utilisateur quant aux informations de son compte.

1. Saisissez l'adresse IP de l'imprimante dans un navigateur pour accéder à Web Config.  
Saisissez l'adresse IP de l'imprimante depuis un ordinateur connecté au même réseau que celle-ci.  
Vous pouvez consulter l'adresse IP de l'imprimante dans le menu suivant.  
**Param. > Réglages généraux > Paramètres réseau > État réseau > État LAN câblé/Wi-Fi**
2. Saisissez le mot de passe administrateur pour vous identifier en tant qu'administrateur.
3. Sélectionnez les éléments suivants dans l'ordre indiqué :  
Onglet **Sécurité produit > Réglages du contrôle d'accès > De base**
4. Sélectionnez **Permet le contrôle d'accès**.
  - Si vous activez **Réglages du contrôle d'accès** et que vous souhaitez imprimer ou numériser à l'aide d'un périphérique intelligent qui ne dispose pas d'informations d'authentification, sélectionnez **Permettre l'impression et la numérisation sans informations d'authentification d'un ordinateur**.
  - Si vous souhaitez autoriser les utilisateurs enregistrés à se connecter à Web Config, sélectionnez **Autoriser les utilisateurs enregistrés à se connecter à Web Config**.
5. Cliquez sur **OK**.  
Le message d'achèvement s'affiche après une certaine période de temps.  
Confirmez que les icônes telles que la copie et la numérisation sont grisées sur le panneau de commande de l'imprimante.

### Informations connexes

- ➔ « [Mot de passe administrateur par défaut](#) » à la page 19
- ➔ « [Utilisation d'une imprimante lorsque la fonction Contrôle d'accès est active](#) » à la page 417

## Limitation des branchements USB et de l'utilisation d'un dispositif mémoire externe

Vous pouvez désactiver l'interface utilisée pour connecter l'appareil à l'imprimante. Effectuez les paramétrages de restriction pour limiter l'impression et la numérisation autrement que par le réseau.

- Contrôle du port USB : réduit la possibilité que des données soient prises à travers une numérisation non autorisée de documents confidentiels.
- Connexion USB de l'ordinateur : empêche une utilisation non autorisée du périphérique en interdisant l'impression ou la numérisation sans passer par le réseau.

### Remarque:

Vous pouvez également effectuer les paramétrages de restriction sur le panneau de commande de l'imprimante.

- Dispos mém : **Param. > Réglages généraux > Param imprim > Dispos mém**
- PC Connexion via USB : **Param. > Réglages généraux > Param imprim > PC Connexion via USB**

1. Saisissez l'adresse IP de l'imprimante dans un navigateur pour accéder à Web Config.  
Saisissez l'adresse IP de l'imprimante depuis un ordinateur connecté au même réseau que celle-ci.  
Vous pouvez consulter l'adresse IP de l'imprimante dans le menu suivant.  
**Param.** > **Réglages généraux** > **Paramètres réseau** > **État réseau** > **État LAN câblé/Wi-Fi**
2. Saisissez le mot de passe administrateur pour vous identifier en tant qu'administrateur.
3. Sélectionnez les éléments suivants dans l'ordre indiqué :  
**Onglet Sécurité produit** > **Interface externe**
4. Sélectionnez **Désactiver** sur les fonctions que vous souhaitez définir.  
Sélectionnez **Activer** lorsque vous souhaitez annuler le contrôle.
  - Dispos mém  
Interdisez la sauvegarde de données vers une mémoire externe via un port USB pour la connexion externe du périphérique.
  - PC Connexion via USB  
Vous pouvez limiter l'utilisation de la connexion USB à partir de l'ordinateur. Si vous souhaitez la limiter, sélectionnez **Désactiver**.
5. Cliquez sur **OK**.
6. Vérifiez que le port désactivé ne peut pas être utilisé.
  - Dispos mém  
Confirmez qu'il n'y a pas de réponse lorsque vous connectez un périphérique de stockage tel qu'une mémoire USB au port USB de l'interface externe.
  - PC Connexion via USB  
Si le pilote a été installé sur l'ordinateur  
Connectez l'imprimante à l'ordinateur à l'aide d'un câble USB, puis confirmez que l'imprimante n'imprime pas et ne numérise pas.  
Si le pilote n'a pas été installé sur l'ordinateur  
Windows :  
Ouvrez le gestionnaire de périphériques et conservez-le, connectez l'imprimante à l'ordinateur à l'aide d'un câble USB, puis confirmez que l'affichage du contenu du gestionnaire de périphériques reste le même.  
Mac OS :  
Connectez l'imprimante à l'ordinateur à l'aide d'un câble USB, puis confirmez que l'imprimante n'est pas répertoriée si vous souhaitez ajouter l'imprimante depuis **Imprimantes et scanners**.

### Informations connexes

➔ [« Mot de passe administrateur par défaut » à la page 19](#)

## Configuration du chiffrement des mots de passe

Le chiffrement des mots de passe vous permet de chiffrer des informations confidentielles (tous les mots de passe, les clés privées des certificats ainsi que les clés d'authentification des disques durs) conservées dans l'imprimante. La clé de chiffrement qui sert à déchiffrer ces informations chiffrées est conservée dans la puce (Trusted Platform

Module). Étant donné que la puce TPM n'est pas accessible depuis l'extérieur de l'imprimante, il vous suffit de ne pas partager la clé de chiffrement pour protéger vos informations confidentielles chiffrées.

 **Important:**



*En cas de dysfonctionnement de la puce TPM et s'il est impossible d'utiliser la clé de chiffrement, vous ne pourrez pas accéder aux informations confidentielles conservées dans l'imprimante ni utiliser celle-ci. C'est pourquoi nous vous recommandons d'effectuer une sauvegarde de votre clé de chiffrement sur un périphérique de stockage USB.*

## Chiffrement du mot de passe

Si vous souhaitez chiffrer le mot de passe, vous devez sauvegarder la clé de chiffrement. Munissez-vous au préalable d'un périphérique de stockage USB pour la sauvegarde. Vous devez disposer d'au moins 1 Mo d'espace libre sur le périphérique de stockage USB.

 **Important:**

*Vous aurez besoin d'un périphérique de stockage USB contenant la clé de chiffrement lors du remplacement de la puce TPM. Conservez ce périphérique en lieu sûr.*

1. Sélectionnez **Param.** à l'écran d'accueil.
2. Sélectionnez **Réglages généraux > Administration système > Param. de sécurité > Chiffrement mot de passe.**
3. Sélectionnez **Activé** pour **Chiffrement mot de passe.**  
Quand un message s'affiche, lisez-le, puis appuyez sur **OK.**
4. Sélectionnez **Procéder à la Sauvegarde.**  
L'écran de sauvegarde de la clé de chiffrement s'affiche.
5. Branchez le périphérique de stockage USB sur le port USB de l'interface externe de l'imprimante.
6. Appuyez sur **Démarrer la Sauvegarde.**  
L'écriture sur le périphérique de stockage USB commence. Si une clé de chiffrement est déjà présente sur le périphérique de stockage USB, celle-ci sera écrasée.
7. Lorsqu'un message de fin de sauvegarde s'affiche, appuyez sur **Fermer.**
8. Appuyez sur la touche  pour éteindre l'imprimante.
9. Appuyez sur la touche  pour rallumer l'imprimante.  
Le mot de passe est alors chiffré.  
L'imprimante peut mettre plus de temps à démarrer.

## Restauration de la clé de chiffrement des mots de passe

En cas de dysfonctionnement de la puce TPM, vous pouvez restaurer la clé de chiffrement dans la nouvelle puce TPM grâce à sa sauvegarde. Procédez comme suit pour remplacer la puce TPM alors que les mots de passe sont chiffrés.

1. Appuyez sur la touche  pour allumer l'imprimante.  
Le panneau de commande de l'imprimante affiche un message indiquant que la puce TPM a été remplacée.
2. Sélectionnez **Restaurer depuis la sauvegarder**.  
Si un mot de passe administrateur a été défini, saisissez-le et appuyez sur **OK**.
3. Branchez le périphérique de stockage USB contenant la clé de chiffrement sur le port USB de l'interface externe de l'imprimante.
4. Appuyez sur **Restaurer depuis la sauvegarder**.  
La clé de chiffrement est restaurée dans la puce TPM.
5. Consultez le message, puis appuyez sur **OK**.  
L'imprimante redémarre.

## Utilisation de la fonctionnalité Journal d'audit

Vous pouvez activer la fonctionnalité Journal d'audit et exporter les données du journal.

Consulter régulièrement les journaux d'audit peut vous aider à identifier une utilisation incorrecte à temps et ainsi éviter de potentiels problèmes de sécurité.

1. Saisissez l'adresse IP de l'imprimante dans un navigateur pour accéder à Web Config.  
Saisissez l'adresse IP de l'imprimante depuis un ordinateur connecté au même réseau que celle-ci.  
Vous pouvez consulter l'adresse IP de l'imprimante dans le menu suivant.  
**Param.** > **Réglages généraux** > **Paramètres réseau** > **État réseau** > **État LAN câblé/Wi-Fi**
  2. Saisissez le mot de passe administrateur pour vous identifier en tant qu'administrateur.
  3. Sélectionnez les éléments suivants dans l'ordre indiqué :  
Onglet **Sécurité produit** > **Journal d'audit**
  4. Modifiez les paramètres selon vos besoins.
    - Paramétrage du journal d'audit**  
Sélectionnez **MARCHE**, puis cliquez sur **OK** pour activer cette fonctionnalité.
- Remarque:**  
Vous pouvez également effectuer la configuration depuis le panneau de commande de l'imprimante.
- Param.** > **Réglages généraux** > **Administration système** > **Param. de sécurité** > **Journal d'audit**
- Exporte les journaux d'audit dans le fichier CSV.**  
Cliquez sur **Exporter** pour exporter le journal au format CSV.

**Supprime tous les journaux d'audit.**

Cliquez sur **Supprimer** pour supprimer toutes les données du journal.

### Informations connexes

➔ « [Mot de passe administrateur par défaut](#) » à la page 19

## Configuration d'une politique de mot de passe

Vous pouvez augmenter la force du mot de passe en limitant le type et le nombre de caractères dans votre mot de passe.

1. Saisissez l'adresse IP de l'imprimante dans un navigateur pour accéder à Web Config.

Saisissez l'adresse IP de l'imprimante depuis un ordinateur connecté au même réseau que celle-ci.

Vous pouvez consulter l'adresse IP de l'imprimante dans le menu suivant.

**Param. > Réglages généraux > Paramètres réseau > État réseau > État LAN câblé/Wi-Fi**

2. Saisissez le mot de passe administrateur pour vous identifier en tant qu'administrateur.

3. Sélectionnez les éléments suivants dans l'ordre indiqué :

Onglet **Sécurité produit** > **Politique de Mot de passe**

4. Modifiez les paramètres selon les besoins.

**Politique de Mot de passe**

Sélectionnez **MARCHE** pour activer **Politique de Mot de passe**. Lorsque cette option est activée, vous pouvez définir les éléments suivants.

**Longueur minimale du Mot de passe**

Définissez le nombre minimum de caractères du mot de passe.

**Avec lettre en majuscule**

Lorsque activé, le mot de passe doit contenir une ou plusieurs lettres majuscules.

**Avec lettre en minuscule**

Lorsque activé, le mot de passe doit contenir une ou plusieurs lettres minuscules.

**Avec chiffre**

Lorsque activé, le mot de passe doit contenir un ou plusieurs chiffres.

**Avec signe de ponctuation**

Lorsque activé, le mot de passe doit contenir un ou plusieurs signes de ponctuation.

5. Cliquez sur **OK**.

### Informations connexes

➔ « [Mot de passe administrateur par défaut](#) » à la page 19



## Restriction de l'accès des applications

Restreint l'utilisation des applications qui peuvent accéder à l'imprimante. Les applications qui peuvent être restreintes dépendent du modèle.

1. Saisissez l'adresse IP de l'imprimante dans un navigateur pour accéder à Web Config.  
Saisissez l'adresse IP de l'imprimante depuis un ordinateur connecté au même réseau que celle-ci.  
Vous pouvez consulter l'adresse IP de l'imprimante dans le menu suivant.  
**Param.** > **Réglages généraux** > **Paramètres réseau** > **État réseau** > **État LAN câblé/Wi-Fi**
2. Saisissez le mot de passe administrateur pour vous identifier en tant qu'administrateur.
3. Sélectionnez les éléments suivants dans l'ordre indiqué :  
Onglet **Sécurité produit** > **Application**
4. Décochez les cases des applications que vous souhaitez restreindre.
5. Cliquez sur **OK**.

Pour annuler la restriction à l'avenir, sélectionnez l'application que vous souhaitez autoriser.

## Restriction des opérations sur les fichiers depuis PDL

Cette fonctionnalité protège les fichiers contre les opérations PDL non autorisées.

1. Saisissez l'adresse IP de l'imprimante dans un navigateur pour accéder à Web Config.  
Saisissez l'adresse IP de l'imprimante depuis un ordinateur connecté au même réseau que celle-ci.  
Vous pouvez consulter l'adresse IP de l'imprimante dans le menu suivant.  
**Param.** > **Réglages généraux** > **Paramètres réseau** > **État réseau** > **État LAN câblé/Wi-Fi**
2. Saisissez le mot de passe administrateur pour vous identifier en tant qu'administrateur.
3. Sélectionnez les éléments suivants dans l'ordre indiqué :  
Onglet **Sécurité produit** > **Opérations sur les fichiers depuis PDL**
4. Choisissez d'autoriser ou non les **Opérations sur les fichiers depuis PDL**.
5. Cliquez sur **OK**.

### Informations connexes

➔ [« Mot de passe administrateur par défaut » à la page 19](#)

## Modification du mot de passe administrateur avec Web Config

Vous pouvez définir le mot de passe administrateur à l'aide de Web Config.

Changer le mot de passe empêche toute lecture ou modification non autorisée des informations stockées sur l'appareil, par exemple les identifiants, les mots de passe, les paramètres réseau, les contacts, etc. Cela réduit

également considérablement les risques de sécurité comme les fuites de données dans les environnements réseau et les politiques de sécurité.

1. Saisissez l'adresse IP de l'imprimante dans un navigateur pour accéder à Web Config.  
Saisissez l'adresse IP de l'imprimante depuis un ordinateur connecté au même réseau que celle-ci.  
Vous pouvez consulter l'adresse IP de l'imprimante dans le menu suivant.  
**Param.** > **Réglages généraux** > **Paramètres réseau** > **État réseau** > **État LAN câblé/Wi-Fi**
2. Saisissez le mot de passe administrateur pour vous identifier en tant qu'administrateur.
3. Sélectionnez les éléments suivants dans l'ordre indiqué :  
Onglet **Sécurité produit** > **Modifier le MdPasse administrateur**
4. Saisissez le mot de passe actuel dans **MdPasse actuel**.
5. Saisissez le nouveau mot de passe dans **Nouveau MdPasse** et dans **Confirmez le nouveau MdPasse**. Si nécessaire, saisissez le nom de l'utilisateur.
6. Cliquez sur **OK**.

**Remarque:**

*Pour restaurer le mot de passe administrateur à sa valeur d'origine, cliquez sur **Restaurer param. par défaut** à l'écran **Modifier le MdPasse administrateur**.*

### Informations connexes

➔ [« Mot de passe administrateur par défaut » à la page 19](#)

## Vérification du programme au démarrage

Au démarrage, le système vérifie que le micrologiciel du produit est légitime en utilisant sa signature. La fonction de vérification du programme (démarrage sécurisé) est toujours activée.

S'il détecte qu'un micrologiciel non valide a été utilisé sur l'imprimante, il interrompt le démarrage et met à jour le micrologiciel.

Si vous activez **Ne pas démarrer si une altération est détectée**, l'imprimante affiche une erreur et arrête de démarrer. Normalement, ne sélectionnez pas le réglage initial **Ne pas démarrer si une altération est détectée**.

## Configuration de restrictions de domaine

En appliquant des règles de restriction aux noms de domaines, vous pouvez réduire les risques de fuite d'informations par des transmissions involontaires.

1. Saisissez l'adresse IP de l'imprimante dans un navigateur pour accéder à Web Config.  
Saisissez l'adresse IP de l'imprimante depuis un ordinateur connecté au même réseau que celle-ci.  
Vous pouvez consulter l'adresse IP de l'imprimante dans le menu suivant.  
**Param.** > **Réglages généraux** > **Paramètres réseau** > **État réseau** > **État LAN câblé/Wi-Fi**
2. Saisissez le mot de passe administrateur pour vous identifier en tant qu'administrateur.

3. Sélectionnez les éléments suivants dans l'ordre indiqué :  
Onglet **Sécurité produit** > **Restrictions de domaine**
4. Modifiez les paramètres selon vos besoins.
  - Règle de restriction**  
Sélectionnez la manière dont vous souhaitez restreindre les transmissions par e-mail.
  - Nom de domaine**  
Ajoutez ou supprimez le nom de domaine à restreindre.
5. Cliquez sur **OK**.

#### Informations connexes

➔ [« Mot de passe administrateur par défaut » à la page 19](#)

---

## Paramètres de sécurité du réseau

### Contrôle à l'aide de protocoles

Vous pouvez procéder à l'impression en utilisant divers chemins et protocoles.

Si vous utilisez une imprimante multifonction, vous pouvez utiliser la numérisation réseau et le PC-FAX depuis un nombre illimité d'ordinateurs du réseau.

Vous pouvez réduire les risques imprévus pour la sécurité en limitant l'impression à certains chemins ou en contrôlant les fonctions disponibles.

Procédez comme suit pour configurer les paramètres de protocole.

1. Saisissez l'adresse IP de l'imprimante dans un navigateur pour accéder à Web Config.  
Saisissez l'adresse IP de l'imprimante depuis un ordinateur connecté au même réseau que celle-ci.  
Vous pouvez consulter l'adresse IP de l'imprimante dans le menu suivant.  
**Param.** > **Réglages généraux** > **Paramètres réseau** > **État réseau** > **État LAN câblé/Wi-Fi**
2. Saisissez le mot de passe administrateur pour vous identifier en tant qu'administrateur.
3. Sélectionnez les éléments suivants dans l'ordre indiqué :  
Onglet **Sécurité réseau** > **Protocole**
4. Configurez chaque élément.
5. Cliquez sur **Suivant**.
6. Cliquez sur **OK**.  
Les paramètres sont appliqués à l'imprimante.

#### Informations connexes

➔ [« Mot de passe administrateur par défaut » à la page 19](#)

- ➔ « Protocoles que vous pouvez Activer ou Désactiver » à la page 616
- ➔ « Éléments de configuration du protocole » à la page 616

## Protocoles que vous pouvez Activer ou Désactiver

Protocole	Description
Réglages Bonjour	Vous pouvez spécifier si vous souhaitez utiliser Bonjour. Bonjour est utilisé pour rechercher des périphériques, des impressions, etc.
Paramètres SLP	Vous pouvez activer ou désactiver la fonction SLP. SLP est utilisé pour pousser la recherche de numérisation et de réseau dans EpsonNet Config.
Paramètres WSD	Vous pouvez activer ou désactiver la fonction WSD. Lorsqu'elle est activée, vous pouvez ajouter des périphériques WSD, et imprimer depuis le port WSD. Lorsque activé, cela s'affiche lors de la recherche de périphériques sur le réseau.
Paramètres LLTD	Vous pouvez activer ou désactiver la fonction LLTD. Lorsqu'elle est activée, elle s'affiche sur la Windows carte réseau.
Paramètres LLMNR	Vous pouvez activer ou désactiver la fonction LLMNR. Si elle est activée, vous pourrez utiliser la résolution de noms sans NetBIOS, même si vous ne parvenez pas à utiliser DNS.
Paramètres LPR	Vous pouvez spécifier si vous souhaitez autoriser l'impression LPR ou pas. Lorsqu'elle est imprimée, vous pouvez imprimer depuis le port LPR.
Paramètres RAW (Port 9100)	Vous pouvez spécifier si vous souhaitez imprimer ou pas depuis le port RAW (port 9100). Lorsqu'elle est activée, vous pouvez imprimer depuis le port RAW (port 9100).
Paramètres RAW (Port customisé)	Vous pouvez choisir d'autoriser ou non l'impression depuis le port RAW (port personnalisé). Si elle est activée, vous pourrez imprimer depuis le port RAW (port personnalisé).
Paramètres IPP	Vous pouvez spécifier si vous souhaitez autoriser l'impression depuis IPP ou pas. Lorsqu'elle est activée, vous pouvez imprimer depuis Internet. Lorsque cette option est activée, vous pouvez imprimer par Internet. Ceci s'affiche également lorsque vous recherchez des périphériques sur le réseau.
Param FTP	Vous pouvez spécifier si vous souhaitez autoriser l'impression FTP ou pas. Si vous l'activez, vous pourrez imprimer depuis un serveur FTP.
Param SNMPv1/v2c	Vous pouvez spécifier si vous souhaitez activer SNMPv1/v2c ou pas. Cette fonction est utilisée pour configurer des périphériques, pour la surveillance, etc.
Param SNMPv3	Vous pouvez spécifier si vous souhaitez activer SNMPv3 ou pas. Cette fonction est utilisée pour configurer des périphériques cryptés, pour la surveillance, etc.

### Informations connexes

- ➔ « Contrôle à l'aide de protocoles » à la page 615
- ➔ « Éléments de configuration du protocole » à la page 616

## Éléments de configuration du protocole

Réglages Bonjour

Éléments	Valeur du paramètre et description
Utiliser Bonjour	Sélectionnez ceci pour effectuer une recherche ou utiliser les périphériques via Bonjour.
Nom Bonjour	Affiche le nom Bonjour.
Nom du service Bonjour	Affiche le nom de service Bonjour.
Emplacement	Affiche le nom de l'emplacement Bonjour.
Protocole Top Priority	Sélectionnez le protocole de priorité principal pour l'impression Bonjour.
Wide-Area Bonjour	Définissez si vous souhaitez utiliser Wide-Area Bonjour.

#### Paramètres SLP

Éléments	Valeur du paramètre et description
Activer SLP	Sélectionnez ceci pour activer la fonction SLP. Cela est utilisé en tant que recherche réseau dans EpsonNet Config.

#### Paramètres WSD

Éléments	Valeur du paramètre et description
Activer WSD	Sélectionnez ceci pour activer l'ajout de périphériques à l'aide de WSD, et imprimez et numérisez depuis le port WSD. Si vous ne souhaitez pas que ce produit recherche des périphériques, désactivez cet élément et désactivez l'élément <b>Activer IPP</b> .
Expiration impression (sec)	Saisissez la valeur de temporisation de communication pour l'impression WSD entre 3 et 3600 secondes.
Expiration numérisation (sec)	Saisissez la valeur de temporisation de communication pour la numérisation WSD entre 3 et 3600 secondes.
Nom de l'appareil	Affiche le nom du périphérique WSD.
Emplacement	Affiche le nom de l'emplacement WSD.

#### Paramètres LLTD

Éléments	Valeur du paramètre et description
Activer LLTD	Sélectionnez ceci pour activer LLTD. L'imprimante s'affiche dans la carte réseau Windows.
Nom de l'appareil	Affiche le nom du périphérique LLTD.

#### Paramètres LLMNR

Éléments	Valeur du paramètre et description
Activer LLMNR	Sélectionnez ceci pour activer LLMNR. Vous pouvez utiliser la résolution du nom sans NetBIOS, même si vous ne pouvez pas utiliser DNS.

#### Paramètres LPR

Éléments	Valeur du paramètre et description
Permettre l'impression sur Port LPR	Sélectionnez d'autoriser l'impression depuis le port LPR.
Expiration impression (sec)	Saisissez la valeur de temporisation pour une impression LPR entre 0 et 3600 secondes. Si vous ne souhaitez pas de temporisation, saisissez 0.

#### Paramètres RAW (Port 9100)

Éléments	Valeur du paramètre et description
Permettre l'impression RAW (Port 9100)	Sélectionnez d'autoriser l'impression depuis le port RAW (port 9100).
Expiration impression (sec)	Saisissez la valeur de temporisation d'impression pour RAW (port 9100) entre 0 et 3600 secondes. Si vous ne souhaitez pas de temporisation, saisissez 0.

#### Paramètres RAW (Port customisé)

Éléments	Valeur du paramètre et description
Permettre l'impression RAW (Port customisé)	Sélectionnez si vous souhaitez autoriser ou non l'impression depuis le port RAW (port personnalisé).
Numéro de port	Saisissez le numéro du port pour l'impression RAW entre 1024 et 65535 (sauf 9100, 1865 et 2968).
Expiration impression (sec)	Saisissez le délai d'extinction pour l'impression RAW (port personnalisé) entre 0 et 3 600 secondes. Si vous ne souhaitez pas de temporisation, saisissez 0.

#### Paramètres IPP

Éléments	Valeur du paramètre et description
Activer IPP	Sélectionnez d'activer la communication IPP. Lorsque cette option est activée, vous pouvez imprimer par Internet. Ceci s'affiche également lorsque vous recherchez des périphériques sur le réseau. Seules les imprimantes qui prennent en charge IPP s'affichent.
Permettre les communications non sécurisées	Sélectionnez <b>Permis</b> pour autoriser l'imprimante à communiquer sans mesures de sécurité (IPP).
Temporisation communication (sec)	Saisissez la valeur de temporisation pour une impression IPP entre 0 et 3600 secondes.

Éléments	Valeur du paramètre et description
Demander Code PIN lors de l'utilisation de l'impression IPP	Sélectionnez si vous avez besoin ou non d'un code PIN lorsque vous utilisez l'impression IPP. Si vous sélectionnez <b>Oui</b> , les tâches d'impression IPP sans codes PIN ne sont pas sauvegardées dans l'imprimante.
URL (Réseau)	Affiche les URL IPP (http et https) lorsque l'imprimante est connectée au réseau. L'URL est une valeur combinée de l'adresse IP de l'imprimante, du numéro de port et du nom de l'imprimante IPP.
URL (Wi-Fi Direct)	Affiche les URL IPP (http et https) lorsque l'imprimante est connectée par Wi-Fi Direct. L'URL est une valeur combinée de l'adresse IP de l'imprimante, du numéro de port et du nom de l'imprimante IPP.
Nom de l'imprimante	Affiche le nom de l'imprimante IPP.
Emplacement	Affiche l'emplacement IPP.

#### Param FTP

Éléments	Valeur du paramètre et description
Activer serveur FTP	Sélectionnez pour activer l'impression FTP. Seules les imprimantes qui prennent en charge l'impression FTP s'affichent.
Temporisation communication (sec)	Saisissez la valeur de temporisation pour la communication FTP entre 0 et 3600 secondes. Si vous ne souhaitez pas de temporisation, saisissez 0.

#### Param SNMPv1/v2c

Éléments	Valeur du paramètre et description
Activer SNMPv1	SNMPv1 est activé lorsque la case est cochée.
Activer SNMPv2c	SNMPv2c est activé lorsque la case est cochée.
Autorité accès	Définissez l'autorité d'accès lorsque SNMPv1 ou SNMPv2c est activé. Sélectionnez <b>En lecture seule</b> ou <b>Lecture/écriture</b> .
Nom communauté (lecture seule)	Saisissez entre 0 et 32 caractères ASCII (0x20 à 0x7E).
Nom communauté (lecture/écriture)	Saisissez entre 0 et 32 caractères ASCII (0x20 à 0x7E).

#### Param SNMPv3

Éléments	Valeur du paramètre et description
Activer SNMPv3	SNMPv3 est activé lorsque la case est cochée.
Nom d'utilisateur	Saisissez entre 1 et 32 caractères lors de l'utilisation de caractères de 1 octet.
Param authentification	

Éléments		Valeur du paramètre et description
	Algorithme	Sélectionnez un algorithme pour une authentification pour SNMPv3.
	Mot de passe	Saisissez le mot de passe pour une authentification pour SNMPv3. Saisissez entre 8 et 32 caractères dans ASCII (0x20–0x7E). Laissez le champ vide si vous ne voulez pas en spécifier.
	Confirmer le mot de passe	Saisissez le mot de passe que vous avez configuré pour le confirmer.
Param cryptage		
	Algorithme	Sélectionnez un algorithme pour un cryptage pour SNMPv3.
	Mot de passe	Saisissez un mot de passe pour un cryptage pour SNMPv3. Saisissez entre 8 et 32 caractères dans ASCII (0x20–0x7E). Laissez le champ vide si vous ne voulez pas en spécifier.
	Confirmer le mot de passe	Saisissez le mot de passe que vous avez configuré pour le confirmer.
Nom contexte		Saisissez entre 32 caractères ou moins en Unicode (UTF-8). Laissez le champ vide si vous ne voulez pas en spécifier. Le nombre de caractères pouvant être saisis varie selon la langue.

### Informations connexes

- ➔ « Contrôle à l'aide de protocoles » à la page 615
- ➔ « Protocoles que vous pouvez Activer ou Désactiver » à la page 616

## Utilisation d'un certificat numérique

### À propos de la certification numérique

#### Certificat signé CA

Ce certificat a été signé par l'autorité de certification (AC). Vous pouvez l'obtenir pour vous conformer à l'autorité de certification. Ce certificat atteste l'existence de l'imprimante et sert à garantir la sécurité des données de communications SSL/TLS.

Dans le cas de communications SSL/TLS, il sert de certificat serveur.

En cas de communication IPsec/filtrage I, IEEE 802.1x ou S/MIME, il sert de certificat client.



#### Certificat AC

Ce certificat fait partie de la chaîne du Certificat signé CA et est également appelé certificat AC intermédiaire. Il est utilisé par le navigateur Web pour valider le chemin du certificat de l'imprimante lors d'un accès au serveur distant ou Web Config.

Dans le cas d'un certificat AC, choisissez quand valider le chemin du certificat serveur lors d'un accès depuis l'imprimante. Pour l'imprimante, choisissez de valider le chemin du Certificat signé CA pour les connexions SSL/TLS.

Vous pouvez obtenir le certificat AC de l'imprimante auprès de l'autorité de certification qui a émis le certificat AC.

En outre, vous pouvez obtenir le certificat AC servant à valider le serveur distant auprès de l'autorité de certification qui a émis le Certificat signé CA de ce serveur.

#### Certificat auto-signé

Ce certificat est émis et signé par l'imprimante elle-même. Il est également appelé certificat racine. Étant donné que l'imprimante s'atteste elle-même, il n'est pas digne de confiance et n'empêche pas l'usurpation.

#### Utilisation pour les communications SSL/TLS

Utilisez le certificat pour configurer les paramètres de sécurité et établir une communication SSL/TLS simple sans le Certificat signé CA.

Si vous utilisez ce certificat pour une communication SSL/TLS, il est possible qu'une alerte de sécurité s'affiche sur un navigateur Web, car ce certificat n'est pas enregistré au niveau d'un tel navigateur.

#### Utilisation avec S/MIME

Vous pouvez également utiliser un certificat autosigné au lieu d'un certificat signé par l'AC. Vous pouvez utiliser les fonctions S/MIME sans avoir à obtenir un certificat signé par l'AC, par exemple dans un environnement réseau qui n'est pas doté d'une connexion externe (Internet) comme un réseau d'entreprise. Toutefois, nous vous recommandons de faire appel à un certificat signé par l'AC lors de l'utilisation de connexions externe, car la sécurité d'un certificat autosigné est moindre.

### Informations connexes

➔ [« Mise à jour d'un Certificat auto-signé » à la page 626](#)

➔ [« Configuration d'un Certificat CA » à la page 627](#)

## Configuration d'un Certificat signé CA

### **Obtention d'un certificat signé par une autorité de certification**

Pour obtenir un certificat signé par une autorité de certification, créez une demande de signature de certificat (CSR, Certificate Signing Request) et envoyez-la à l'autorité de certification. Vous pouvez créer une CSR à l'aide du logiciel Web Config et d'un ordinateur.

Procédez comme suit pour créer une CSR et obtenir un certificat signé par une autorité de certification à l'aide du logiciel Web Config. Lors de la création de la CSR à l'aide du logiciel Web Config, le certificat est au format PEM/DER.

1. Saisissez l'adresse IP de l'imprimante dans un navigateur pour accéder à Web Config.

Saisissez l'adresse IP de l'imprimante depuis un ordinateur connecté au même réseau que celle-ci.

Vous pouvez consulter l'adresse IP de l'imprimante dans le menu suivant.

**Param.** > **Réglages généraux** > **Paramètres réseau** > **État réseau** > **État LAN câblé/Wi-Fi**

2. Saisissez le mot de passe administrateur pour vous identifier en tant qu'administrateur.

3. Sélectionnez les éléments suivants dans l'ordre indiqué :

Onglet **Sécurité réseau**.

4. Sélectionnez l'une des options suivantes.

**SSL/TLS > Certificat**

**IPsec/filtrage IP > Certificat client**

**IEEE802.1X > Certificat client**

**S/MIME > Certificat client**

Quoi que vous choisissiez, vous pouvez obtenir et utiliser le même certificat.

5. Cliquez sur **Générer** sous **CSR**.

La page de création de CSR s'affiche.

6. Saisissez une valeur pour chaque élément.

**Remarque:**

*Les abréviations et la longueur de clé disponibles varient en fonction de l'autorité de certification. Créez la demande en fonction des règles de chaque autorité de certification.*

7. Cliquez sur **OK**.

Un message de finalisation s'affiche.

8. Sélectionnez l'onglet **Sécurité réseau**.

9. Sélectionnez l'une des options suivantes.

**SSL/TLS > Certificat**

**IPsec/filtrage IP > Certificat client**

**IEEE802.1X > Certificat client**

**S/MIME > Certificat client**

10. Cliquez sur un des boutons de téléchargement **CSR** en fonction du format défini par chaque autorité de certification pour télécharger la demande de signature de certificat sur un ordinateur.

 **Important:**

*Ne générez pas de nouvelle demande de signature de certificat. Si vous le faites, vous pourriez ne pas être en mesure d'importer un Certificat signé CA émis.*

11. Envoyez la demande de signature de certificat à une autorité de certification et obtenez un Certificat signé CA.

Respectez les règles de chaque autorité de certification en ce qui concerne la forme et la méthode d'envoi.

12. Enregistrez le Certificat signé CA sur un ordinateur connecté à l'imprimante.

L'obtention du Certificat signé CA est terminée une fois le certificat enregistré au niveau de la destination.

### Informations connexes

➔ [« Mot de passe administrateur par défaut » à la page 19](#)

## Éléments de paramétrage de la demande de signature de certificat

Éléments	Paramètres et explication
Longueur de la clé	Sélectionnez une longueur de clé pour la demande de signature de certificat.
Nom commun	<p>Vous pouvez saisir entre 1 et 128 caractères. S'il s'agit d'une adresse IP, cela doit être une adresse IP statique. Vous pouvez saisir de 1 à 5 adresses IPv4, adresses IPv6, noms d'hôte, FQDN en les séparant avec des virgules.</p> <p>Le premier élément est enregistré sur le nom commun, et d'autres éléments sont stockés sur le champ alias de l'objet du certificat.</p> <p>Exemple :</p> <p>Adresse IP de l'imprimante : 192.0.2.123, Nom de l'imprimante : EPSONA1B2C3</p> <p>Nom commun : EPSONA1B2C3,EPSONA1B2C3.local,192.0.2.123</p>
Organisation/ Unité organisationnelle/ Localité/ État / Province	Vous pouvez saisir entre 0 et 64 caractères en ASCII (0x20–0x7E). Vous pouvez diviser les noms distinctifs par des virgules.
Pays	Saisissez un code de pays avec un nombre à deux chiffres spécifié par ISO-3166.
Adr. messagerie expéditeur	<p>Vous pouvez saisir l'adresse e-mail du destinataire pour le paramètre de serveur de messagerie. Saisissez la même adresse e-mail que l'<b>Adr. messagerie expéditeur</b> dans l'onglet <b>Réseau &gt; Serveur d'email &gt; De base</b>.</p> <p>Lorsque vous effectuez une demande de signature du certificat à l'aide de l'onglet <b>Sécurité réseau &gt; S/MIME &gt; Certificat client</b>, ce paramètre n'est pas nécessaire, car l'adresse e-mail de l'expéditeur est automatiquement définie auprès du serveur de messagerie. Configurez au préalable l'adresse e-mail de l'expéditeur auprès du serveur de messagerie.</p>

### Informations connexes

➔ « [Obtention d'un certificat signé par une autorité de certification](#) » à la page 621

### Importation d'un certificat signé par une autorité de certification

Importez le Certificat signé CA obtenu dans l'imprimante.



#### Important:

- Assurez-vous que la date et l'heure de l'imprimante sont correctement définies. Le certificat peut être invalide.
- Si vous obtenez un certificat à l'aide d'une demande de signature de certificat créée à partir du logiciel Web Config, vous pouvez importer le certificat une fois.
- Lorsque vous importez un Certificat signé CA en sélectionnant l'onglet **Sécurité réseau > S/MIME > Certificat client**, vous ne pouvez pas modifier l'**Adr. messagerie expéditeur** dans l'onglet **Réseau > Serveur d'email > De base**. Si vous souhaitez modifier l'**Adr. messagerie expéditeur**, changez tous les paramètres de signature dans **Ne pas ajouter de signature** en sélectionnant l'onglet **Sécurité réseau > S/MIME > De base**, puis en supprimant le Certificat signé CA importé.

1. Saisissez l'adresse IP de l'imprimante dans un navigateur pour accéder à Web Config.  
Saisissez l'adresse IP de l'imprimante depuis un ordinateur connecté au même réseau que celle-ci.  
Vous pouvez consulter l'adresse IP de l'imprimante dans le menu suivant.

**Param.** > Réglages généraux > Paramètres réseau > État réseau > État LAN câblé/Wi-Fi

2. Saisissez le mot de passe administrateur pour vous identifier en tant qu'administrateur.

3. Sélectionnez les éléments suivants dans l'ordre indiqué :

Onglet **Sécurité réseau**.

4. Sélectionnez l'une des options suivantes.

**SSL/TLS > Certificat**

**IPsec/filtrage IP > Certificat client**

**IEEE802.1X > Certificat client**

**S/MIME > Certificat client**

5. Cliquez sur **Importer**.

La page d'importation des certificats s'affiche.

6. Saisissez une valeur pour chaque élément. Définissez le **Certificat CA 1** et le **Certificat CA 2** lorsque vous vérifiez le chemin du certificat dans le navigateur Web qui accède à l'imprimante.

Les paramètres requis varient selon l'emplacement de création de la demande de signature de certificat et le format de fichier du certificat. Définissez les paramètres requis conformément à ce qui suit.

Certificat au format PEM/DER obtenu à partir du logiciel Web Config

**Clé privée** : ne configurez pas cette option, car l'imprimante contient une clé privée.

**Mot de passe** : Ne pas configurer.

**Certificat CA 1/Certificat CA 2** : facultatif

Certificat au format PEM/DER obtenu à partir d'un ordinateur

**Clé privée** : vous devez définir cette option.

**Mot de passe** : Ne pas configurer.

**Certificat CA 1/Certificat CA 2** : facultatif

Certificat au format PKCS#12 obtenu à partir d'un ordinateur

**Clé privée** : Ne pas configurer.

**Mot de passe** : facultatif

**Certificat CA 1/Certificat CA 2** : ne configurez pas cette option.

7. Cliquez sur **OK**.

Un message de finalisation s'affiche.

**Remarque:**

Cliquez sur **Confirmer** pour vérifier les informations du certificat.

**Informations connexes**

➔ « [Mot de passe administrateur par défaut](#) » à la page 19

➔ « [Suppression d'un certificat signé par une autorité de certification](#) » à la page 625

➔ « [Configuration des paramètres S/MIME de base](#) » à la page 645

## Éléments de paramètre d'importation de certificat CA signé par une autorité de certification

Éléments	Paramètres et explication
Certificat de serveur ou Certificat client	Sélectionnez un format de certificat. Pour une connexion SSL/TLS, le Certificat de serveur s'affiche. Pour IPsec/filtrage IP, IEEE 802.1x ou S/MIME, le Certificat client s'affiche.
Clé privée	Si vous obtenez un certificat au format PEM/DER à l'aide d'une demande de signature de certificat créée à partir d'un ordinateur, sélectionnez un fichier de clé privée qui correspond au certificat.
Mot de passe	Si le format de fichier est <b>Certificat avec clé privée (PKCS#12)</b> , saisissez le mot de passe pour chiffrer la clé privée définie lorsque vous obtenez le certificat.
Certificat CA 1	Si le format de votre certificat est <b>Certificat (PEM / DER)</b> , importez un certificat d'une autorité certifiée qui délivre un Certificat signé CA utilisé en tant que certificat du serveur. Spécifiez un fichier si nécessaire.
Certificat CA 2	Si le format de votre certificat est <b>Certificat (PEM / DER)</b> , importez un certificat d'une autorité certifiée qui délivre un Certificat CA 1. Spécifiez un fichier si nécessaire.

### Informations connexes

➔ « Importation d'un certificat signé par une autorité de certification » à la page 623

### Suppression d'un certificat signé par une autorité de certification

Vous pouvez supprimer un certificat importé une fois le certificat expiré ou s'il n'est plus nécessaire de chiffrer la connexion.

#### Important:

*Si vous obtenez un certificat à l'aide d'une demande de signature de certificat effectuée à partir du logiciel Web Config, vous ne pouvez importer de nouveau un certificat supprimé. Vous devez alors créer une demande de signature de certificat et obtenir de nouveau un certificat.*

- Saisissez l'adresse IP de l'imprimante dans un navigateur pour accéder à Web Config.  
Saisissez l'adresse IP de l'imprimante depuis un ordinateur connecté au même réseau que celle-ci.  
Vous pouvez consulter l'adresse IP de l'imprimante dans le menu suivant.  
**Param.** > **Réglages généraux** > **Paramètres réseau** > **État réseau** > **État LAN câblé/Wi-Fi**
- Saisissez le mot de passe administrateur pour vous identifier en tant qu'administrateur.
- Sélectionnez les éléments suivants dans l'ordre indiqué :  
Onglet **Sécurité réseau**.
- Sélectionnez l'une des options suivantes.
  - SSL/TLS** > **Certificat**
  - IPsec/filtrage IP** > **Certificat client**
  - IEEE802.1X** > **Certificat client**

❑ S/MIME > Certificat client

5. Cliquez sur **Supprimer** pour **Certificat signé CA** ou **Certificat client**.
6. Confirmez que vous souhaitez supprimer le certificat dans le message qui s'affiche.

### Informations connexes

➔ « [Mot de passe administrateur par défaut](#) » à la page 19

## Configuration d'un Certificat auto-signé

### Mise à jour d'un Certificat auto-signé

Puisque le Certificat auto-signé est émis par l'imprimante, vous pouvez le mettre à jour lorsqu'il a expiré ou si le contenu décrit a changé.

Un certificat autosigné pour SSL/TLS et un autre pour S/MIME sont émis séparément. Leur mise à jour doit être effectuée elle aussi séparément.



**Important:**

Lorsque vous importez un certificat autosigné en sélectionnant l'onglet **Sécurité réseau > S/MIME > Certificat client**, vous ne pouvez pas modifier l'**Adr. messagerie expéditeur** dans l'onglet **Réseau > Serveur d'email > De base**. Si vous souhaitez modifier l'**Adr. messagerie expéditeur**, changez tous les paramètres de signature dans **Ne pas ajouter de signature** en sélectionnant l'onglet **Sécurité réseau > S/MIME > De base**, puis en supprimant le certificat autosigné pour S/MIME.

1. Rendez-vous dans Web Config, puis sélectionnez l'onglet **Sécurité réseau**. Sélectionnez ensuite **SSL/TLS > Certificat** ou **S/MIME > Certificat client**.
2. Cliquez sur **Mettre à jour**.
3. Saisissez le paramètre **Nom commun**.

Vous pouvez saisir jusqu'à 5 adresses IPv4, adresses IPv6, noms d'hôte, FQDN entre 1 et 128 caractères, en les séparant par des virgules. Le premier paramètre est conservé en tant que nom commun, tandis que les autres sont conservés en tant qu'alias pour l'objet du certificat.

Exemple :

Adresse IP de l'imprimante : 192.0.2.123, Nom de l'imprimante : EPSONA1B2C3

Nom commun : EPSONA1B2C3,EPSONA1B2C3.local,192.0.2.123

4. Définissez la période de validité du certificat.
5. Cliquez sur **Suivant**.  
Un message de confirmation s'affiche.
6. Cliquez sur **OK**.  
L'imprimante est mise à jour.

**Remarque:**

Vous pouvez consulter les informations du certificat en cliquant sur **Confirmer** dans l'onglet **Sécurité réseau > SSL/TLS > Certificat > Certificat auto-signé ou S/MIME > Certificat client > Certificat auto-signé.**

**Informations connexes**

- ➔ « [Mot de passe administrateur par défaut](#) » à la page 19
- ➔ « [Suppression d'un Certificat auto-signé pour S/MIME](#) » à la page 627
- ➔ « [Configuration des paramètres S/MIME de base](#) » à la page 645

**Suppression d'un Certificat auto-signé pour S/MIME**

Une fois que vous n'en avez plus besoin, vous pouvez supprimer le certificat autosigné pour S/MIME. Même en cas de suppression, le certificat autosigné pour SSL/TLS ne sera pas supprimé.

1. Rendez-vous dans Web Config et sélectionnez l'onglet **Sécurité réseau > S/MIME > Certificat client.**
2. Cliquez sur **Supprimer** pour **Certificat auto-signé.**
3. Confirmez que vous souhaitez supprimer le certificat dans le message qui s'affiche.

**Informations connexes**

- ➔ « [Mot de passe administrateur par défaut](#) » à la page 19

**Configuration d'un Certificat CA**

Lorsque vous définissez le Certificat CA, vous pouvez valider le trajet vers le certificat CA du serveur auquel l'imprimante accède. Cela peut empêcher l'usurpation d'identité.

Vous pouvez obtenir le Certificat CA auprès de l'Autorité de certification où le Certificat signé CA a été délivré.

**Importation d'un Certificat CA**

Importez le Certificat CA dans l'imprimante.

1. Saisissez l'adresse IP de l'imprimante dans un navigateur pour accéder à Web Config.  
Saisissez l'adresse IP de l'imprimante depuis un ordinateur connecté au même réseau que celle-ci.  
Vous pouvez consulter l'adresse IP de l'imprimante dans le menu suivant.  
**Param. > Réglages généraux > Paramètres réseau > État réseau > État LAN câblé/Wi-Fi**
2. Saisissez le mot de passe administrateur pour vous identifier en tant qu'administrateur.
3. Sélectionnez les éléments suivants dans l'ordre indiqué :  
Onglet **Sécurité réseau > Certificat CA**
4. Cliquez sur **Importer.**
5. Spécifiez le Certificat CA que vous souhaitez importer.

6. Cliquez sur **OK**.

Lorsque l'importation est terminée, vous êtes redirigé vers l'écran **Certificat CA**, et le Certificat CA s'affiche.

### Informations connexes

➔ [« Mot de passe administrateur par défaut » à la page 19](#)

### Suppression d'un Certificat CA

Vous pouvez supprimer le Certificat CA importé.

1. Saisissez l'adresse IP de l'imprimante dans un navigateur pour accéder à Web Config.  
Saisissez l'adresse IP de l'imprimante depuis un ordinateur connecté au même réseau que celle-ci.  
Vous pouvez consulter l'adresse IP de l'imprimante dans le menu suivant.  
**Param.** > **Réglages généraux** > **Paramètres réseau** > **État réseau** > **État LAN câblé/Wi-Fi**
2. Saisissez le mot de passe administrateur pour vous identifier en tant qu'administrateur.
3. Sélectionnez les éléments suivants dans l'ordre indiqué :  
Onglet **Sécurité réseau** > **Certificat CA**
4. Cliquez sur **Supprimer** en regard du Certificat CA que vous souhaitez supprimer.
5. Confirmez que vous souhaitez supprimer le certificat dans le message qui s'affiche.
6. Cliquez sur **Redémarrer réseau**, puis vérifiez que le certificat d'autorité de certification supprimé n'est plus répertorié sur l'écran mis à jour.

### Informations connexes

➔ [« Mot de passe administrateur par défaut » à la page 19](#)

## Communication SSL/TLS avec l'imprimante

Lorsque le certificat du serveur est défini pour utiliser des communications SSL/TLS (Secure Sockets Layer/Transport Layer Security) avec l'imprimante, vous pouvez chiffrer le chemin de communication entre les ordinateurs. Procédez ainsi si vous voulez empêcher des accès à distance non autorisés.

### Configuration des paramètres SSL/TLS de base

Si l'imprimante prend en charge la fonction HTTPS du serveur, vous pouvez utiliser une communication SSL/TLS pour chiffrer les communications. Vous pouvez configurer et gérer l'imprimante à l'aide de Web Config tout en assurant la sécurité.

Configurez la force du chiffrement et la fonctionnalité de redirection.

1. Saisissez l'adresse IP de l'imprimante dans un navigateur pour accéder à Web Config.  
Saisissez l'adresse IP de l'imprimante depuis un ordinateur connecté au même réseau que celle-ci.



Vous pouvez consulter l'adresse IP de l'imprimante dans le menu suivant.

**Param.** > **Réglages généraux** > **Paramètres réseau** > **État réseau** > **État LAN câblé/Wi-Fi**

2. Saisissez le mot de passe administrateur pour vous identifier en tant qu'administrateur.
3. Sélectionnez les éléments suivants dans l'ordre indiqué :  
Onglet **Sécurité réseau** > **SSL/TLS** > **De base**
4. Sélectionnez une valeur pour chaque élément.
  - Force du cryptage  
Sélectionnez le niveau de force du chiffrement.
  - Rediriger HTTP vers HTTPS  
Sélectionner Activé ou Désactivé. La valeur par défaut est « Activer ».
  - TLS 1.0  
Sélectionner Activé ou Désactivé. La valeur par défaut est « Désactiver ».
  - TLS.1.1  
Sélectionner Activé ou Désactivé. La valeur par défaut est « Désactiver ».
  - TLS.1.2  
Sélectionner Activé ou Désactivé. La valeur par défaut est « Activer ».
5. Cliquez sur **Suivant**.  
Un message de confirmation s'affiche.
6. Cliquez sur **OK**.  
L'imprimante est mise à jour.

#### Informations connexes

➔ [« Mot de passe administrateur par défaut » à la page 19](#)

## Configuration d'un certificat de serveur pour l'imprimante

1. Saisissez l'adresse IP de l'imprimante dans un navigateur pour accéder à Web Config.  
Saisissez l'adresse IP de l'imprimante depuis un ordinateur connecté au même réseau que celle-ci.  
Vous pouvez consulter l'adresse IP de l'imprimante dans le menu suivant.  
**Param.** > **Réglages généraux** > **Paramètres réseau** > **État réseau** > **État LAN câblé/Wi-Fi**
2. Saisissez le mot de passe administrateur pour vous identifier en tant qu'administrateur.
3. Sélectionnez les éléments suivants dans l'ordre indiqué :  
Onglet **Sécurité réseau** > **SSL/TLS** > **Certificat**

4. Indiquez un certificat à utiliser sur **Certificat de serveur**.

- Certificat auto-signé

Un certificat autosigné a été généré par l'imprimante. Si vous n'obtenez pas un certificat signé par une autorité de certification, sélectionnez l'élément suivant.

- Certificat signé CA

Si vous obtenez et importez un certificat signé par une autorité de certification à l'avance, vous pouvez l'indiquer.

5. Cliquez sur **Suivant**.

Un message de confirmation s'affiche.

6. Cliquez sur **OK**.

L'imprimante est mise à jour.

### Informations connexes

- ➔ « [Mot de passe administrateur par défaut](#) » à la page 19
- ➔ « [Configuration d'un Certificat signé CA](#) » à la page 621
- ➔ « [Mise à jour d'un Certificat auto-signé](#) » à la page 626

## Communication chiffrée par filtrage IPsec/IP

### À propos d'IPsec/filtrage IP

Vous pouvez filtrer le trafic en fonction des adresses IP, des services et du port à l'aide de la fonction de filtrage IPsec/IP. En associant les filtres, vous pouvez configurer l'imprimante de manière à ce qu'elle accepte ou bloque certains clients et certaines données. Vous pouvez également améliorer le niveau de sécurité en utilisant un filtrage IPsec.

**Remarque:**

*Les ordinateurs sous Windows Vista ou plus, ou sous Windows Server 2008 ou plus, gèrent l'IPsec.*

### Configuration de la politique par défaut

Pour filtrer le trafic, configurez la politique par défaut. La politique par défaut s'applique à tous les utilisateurs ou groupes qui se connectent à l'imprimante. Pour un meilleur contrôle des utilisateurs et des groupes d'utilisateurs, configurez des politiques de groupes.

1. Saisissez l'adresse IP de l'imprimante dans un navigateur pour accéder à Web Config.

Saisissez l'adresse IP de l'imprimante depuis un ordinateur connecté au même réseau que celle-ci.

Vous pouvez consulter l'adresse IP de l'imprimante dans le menu suivant.

**Param.** > **Réglages généraux** > **Paramètres réseau** > **État réseau** > **État LAN câblé/Wi-Fi**

2. Saisissez le mot de passe administrateur pour vous identifier en tant qu'administrateur.

3. Sélectionnez les éléments suivants dans l'ordre indiqué :

Onglet **Sécurité réseau** > **IPsec/filtrage IP** > **De base**

4. Saisissez une valeur pour chaque élément.
5. Cliquez sur **Suivant**.  
Un message de confirmation s'affiche.
6. Cliquez sur **OK**.  
L'imprimante est mise à jour.

### Informations connexes

➔ [« Mot de passe administrateur par défaut » à la page 19](#)

### ***Éléments de paramétrage Politique par défaut***

#### Politique par défaut

Éléments	Paramètres et explication
IPsec/filtrage IP	Vous pouvez activer ou désactiver une fonction de filtrage IPsec/IP.

#### **Contrôle des accès**

Configurez la méthode de contrôle pour le trafic de paquets IP.

Éléments	Paramètres et explication
Autoriser l'accès	Sélectionnez cette option pour autoriser le passage des paquets IP configurés.
Refuser l'accès	Sélectionnez cette option pour refuser le passage des paquets IP configurés.
IPsec	Sélectionnez cette option pour autoriser le passage des paquets IPsec configurés.

**Version IKE**

Sélectionnez **IKEv1** ou **IKEv2** pour **Version IKE**. Effectuez votre choix en fonction du périphérique auquel l'imprimante est connectée.

**IKEv1**

Les éléments suivants sont affichés lorsque vous sélectionnez **IKEv1** pour **Version IKE**.

Éléments	Paramètres et explication
Méthode d'authentification	Pour sélectionner l'option <b>Certificat</b> , vous devez préalablement obtenir et importer un certificat signé par une autorité de certification.
Clé pré-partagée	Si vous sélectionnez l'option <b>Clé pré-partagée</b> pour le paramètre <b>Méthode d'authentification</b> , saisissez une clé prépartagée faisant de 1 à 127 caractères.
Confirmer la clé pré-partagée	Saisissez la clé configurée pour confirmation.

**IKEv2**

Les éléments suivants sont affichés lorsque vous sélectionnez **IKEv2** pour **Version IKE**.

Éléments	Paramètres et explication	
Local	Méthode d'authentification	Pour sélectionner l'option <b>Certificat</b> , vous devez préalablement obtenir et importer un certificat signé par une autorité de certification.
	Type ID	Si vous sélectionnez <b>Clé pré-partagée</b> pour <b>Méthode d'authentification</b> , sélectionnez le type d'identifiant de l'imprimante.
	ID	Saisissez l'identifiant de l'imprimante correspondant au type sélectionné. Le premier caractère ne doit pas être « @ », « # » et « = ». <b>Nom distinctif</b> : Saisissez de 1 à 255 caractères ASCII sur 1 octet (0x20 à 0x7E). Vous devez inclure « = ». <b>Adresse IP</b> : Effectuez la saisie au format IPv4 ou IPv6. <b>FQDN</b> : Saisissez entre 1 et 255 caractères (A-Z, a-z, 0-9, - et .). <b>Adresse de la messagerie</b> : Saisissez de 1 à 255 caractères ASCII sur 1 octet (0x20 à 0x7E). Vous devez inclure « @ ». <b>ID clé</b> : Saisissez de 1 à 255 caractères ASCII sur 1 octet (0x20 à 0x7E).
	Clé pré-partagée	Si vous sélectionnez l'option <b>Clé pré-partagée</b> pour le paramètre <b>Méthode d'authentification</b> , saisissez une clé prépartagée faisant de 1 à 127 caractères.
	Confirmer la clé pré-partagée	Saisissez la clé configurée pour confirmation.

Éléments		Paramètres et explication
Distante	Méthode d'authentification	Pour sélectionner l'option <b>Certificat</b> , vous devez préalablement obtenir et importer un certificat signé par une autorité de certification.
	Type ID	Si vous sélectionnez <b>Clé pré-partagée</b> pour <b>Méthode d'authentification</b> , sélectionnez le type d'identifiant du périphérique que vous souhaitez authentifier.
	ID	Saisissez l'ID de l'imprimante correspondant au type sélectionné. Le premier caractère ne doit pas être « @ », « # » et « = ». <b>Nom distinctif</b> : Saisissez de 1 à 255 caractères ASCII sur 1 octet (0x20 à 0x7E). Vous devez inclure « = ». <b>Adresse IP</b> : Effectuez la saisie au format IPv4 ou IPv6. <b>FQDN</b> : Saisissez entre 1 et 255 caractères (A–Z, a–z, 0–9, - et .). <b>Adresse de la messagerie</b> : Saisissez de 1 à 255 caractères ASCII sur 1 octet (0x20 à 0x7E). Vous devez inclure « @ ». <b>ID clé</b> : Saisissez de 1 à 255 caractères ASCII sur 1 octet (0x20 à 0x7E).
	Clé pré-partagée	Si vous sélectionnez l'option <b>Clé pré-partagée</b> pour le paramètre <b>Méthode d'authentification</b> , saisissez une clé prépartagée faisant de 1 à 127 caractères.
	Confirmer la clé pré-partagée	Saisissez la clé configurée pour confirmation.

#### Encapsulation

Si vous sélectionnez l'option **IPsec** pour le paramètre **Contrôle des accès**, vous devez configurer un mode d'encapsulation.

Éléments	Paramètres et explication
Mode de transport	Sélectionnez cette option si vous utilisez uniquement l'imprimante dans un même réseau local. Les paquets IP de couche 4 ou supérieure sont chiffrés.
Mode de tunnel	Si vous utilisez l'imprimante sur un réseau Internet, tel que IPsec-VPN, sélectionnez cette option. L'en-tête et les données des paquets IP sont chiffrés. <b>Adresse de la passerelle à distance</b> : Si vous sélectionnez l'option <b>Mode de tunnel</b> pour le paramètre <b>Encapsulation</b> , saisissez une adresse de passerelle faisant de 1 à 39 caractères.

#### Protocole de sécurité

Si vous sélectionnez l'option **IPsec** pour le paramètre **Contrôle des accès**, vous devez sélectionner une option.

Éléments	Paramètres et explication
ESP	Sélectionnez cette option pour garantir l'intégrité de l'authentification et des données, et chiffrer les données.
AH	Sélectionnez cette option pour garantir l'intégrité de l'authentification et des données. Vous pouvez utiliser le protocole IPsec, même si le chiffrement des données est interdit.

### ❑ Paramètres algorithme

Il vous est recommandé de sélectionner **N'importe lequel** pour tous les paramètres ou sélectionnez autre chose que **N'importe lequel** pour chaque paramètre. Si vous sélectionnez **N'importe lequel** pour certains des paramètres, mais autre chose que **N'importe lequel** pour d'autres paramètres, l'appareil peut ne pas parvenir à communiquer en fonction de l'autre appareil que vous souhaitez authentifier.

Éléments		Paramètres et explication
IKE	Cryptage	Sélectionnez l'algorithme de chiffrement pour IKE. Les éléments varient en fonction de la version de IKE.
	Authentification	Sélectionnez l'algorithme d'authentification pour IKE.
	Échange clé	Sélectionnez l'algorithme d'échange de clé pour IKE. Les éléments varient en fonction de la version de IKE.
ESP	Cryptage	Sélectionnez l'algorithme de chiffrement pour ESP. Disponible lorsque <b>ESP</b> est sélectionné pour <b>Protocole de sécurité</b> .
	Authentification	Sélectionnez l'algorithme d'authentification pour ESP. Disponible lorsque <b>ESP</b> est sélectionné pour <b>Protocole de sécurité</b> .
AH	Authentification	Sélectionnez l'algorithme de chiffrement pour AH. Disponible lorsque <b>AH</b> est sélectionné pour <b>Protocole de sécurité</b> .

### Informations connexes

➔ [« Configuration de la politique par défaut » à la page 630](#)

## Configuration de la politique de groupe

Une politique de groupe est composée d'une ou plusieurs règles qui s'appliquent à un utilisateur ou à un groupe d'utilisateurs. L'imprimante contrôle les paquets IP qui correspondent aux politiques définies. Les paquets IP sont authentifiés dans l'ordre des politiques de groupe, de 1 à 10, puis en fonction de la politique par défaut.

1. Saisissez l'adresse IP de l'imprimante dans un navigateur pour accéder à Web Config.  
Saisissez l'adresse IP de l'imprimante depuis un ordinateur connecté au même réseau que celle-ci.  
Vous pouvez consulter l'adresse IP de l'imprimante dans le menu suivant.  
**Param.** > **Réglages généraux** > **Paramètres réseau** > **État réseau** > **État LAN câblé/Wi-Fi**
2. Saisissez le mot de passe administrateur pour vous identifier en tant qu'administrateur.
3. Sélectionnez les éléments suivants dans l'ordre indiqué :  
Onglet **Sécurité réseau** > **IPsec/filtrage IP** > **De base**
4. Cliquez sur un onglet numéroté à configurer.
5. Saisissez une valeur pour chaque élément.
6. Cliquez sur **Suivant**.  
Un message de confirmation s'affiche.

7. Cliquez sur **OK**.

L'imprimante est mise à jour.

### Informations connexes

➔ « [Mot de passe administrateur par défaut](#) » à la page 19

### Éléments de paramétrage Politique de groupe

Éléments	Paramètres et explication
Activer cette politique de groupe	Vous pouvez activer ou désactiver une politique de groupe.

### Contrôle des accès

Configurez la méthode de contrôle pour le trafic de paquets IP.

Éléments	Paramètres et explication
Autoriser l'accès	Sélectionnez cette option pour autoriser le passage des paquets IP configurés.
Refuser l'accès	Sélectionnez cette option pour refuser le passage des paquets IP configurés.
IPsec	Sélectionnez cette option pour autoriser le passage des paquets IPsec configurés.

### Adresse locale (imprimante)

Sélectionnez une adresse IPv4 ou IPv6 correspondant à votre environnement réseau. Si une adresse IP est affectée automatiquement, vous pouvez sélectionner **Utiliser l'adresse IPv4 obtenue automatiquement**.

**Remarque:**

*Si une adresse IPv6 est automatiquement attribuée, il est possible que la connexion ne soit pas disponible. Configurez une adresse IPv6 statique.*

### Adresse distante (hôte)

Saisissez l'adresse IP d'un périphérique pour contrôler l'accès. L'adresse IP doit contenir 43 caractères maximum. Si vous ne saisissez aucune adresse IP, toutes les adresses sont contrôlées.

**Remarque:**

*Si une adresse IP est automatiquement attribuée (attribuée par le serveur DHCP, par exemple), il est possible que la connexion ne soit pas disponible. Configurez une adresse IP statique.*

### Mode de sélection du port

Sélectionnez une méthode de désignation des ports.

Nom du service

Si vous sélectionnez l'option **Nom du service** pour le paramètre **Mode de sélection du port**, vous devez sélectionner une option.

Protocole de transport

Si vous sélectionnez l'option **Numéro de port** pour le paramètre **Mode de sélection du port**, vous devez configurer un mode d'encapsulation.

Éléments	Paramètres et explication
N'importe quel protocole	Sélectionnez cette option pour contrôler tous les types de protocoles.
TCP	Sélectionnez cette option pour contrôler les données pour l'envoi individuel.
UDP	Sélectionnez cette option pour contrôler les données pour la diffusion et la multidiffusion.
ICMPv4	Sélectionnez cette option pour contrôler la commande ping.

Port local

Si vous sélectionnez **Numéro de port** pour **Mode de sélection du port** et si vous sélectionnez **TCP** ou **UDP** pour **Protocole de transport**, saisissez des numéros de port pour contrôler les paquets reçus en les séparant par des virgules. Vous pouvez saisir un maximum de dix numéros de ports.

Exemple : 20,80,119,5220

Si vous ne saisissez aucun numéro de port, tous les ports sont contrôlés.

Port distant

Si vous sélectionnez **Numéro de port** pour **Mode de sélection du port** et si vous sélectionnez **TCP** ou **UDP** pour **Protocole de transport**, saisissez des numéros de port pour contrôler les paquets envoyés en les séparant par des virgules. Vous pouvez saisir un maximum de dix numéros de ports.

Exemple : 25,80,143,5220

Si vous ne saisissez aucun numéro de port, tous les ports sont contrôlés.

**Version IKE**

Sélectionnez **IKEv1** ou **IKEv2** pour **Version IKE**. Effectuez votre choix en fonction du périphérique auquel l'imprimante est connectée.

IKEv1

Les éléments suivants sont affichés lorsque vous sélectionnez **IKEv1** pour **Version IKE**.

Éléments	Paramètres et explication
Méthode d'authentification	Si vous sélectionnez l'option <b>IPsec</b> pour le paramètre <b>Contrôle des accès</b> , vous devez sélectionner une option. Le certificat utilisé est le même que celui de la politique par défaut.
Clé pré-partagée	Si vous sélectionnez l'option <b>Clé pré-partagée</b> pour le paramètre <b>Méthode d'authentification</b> , saisissez une clé prépartagée faisant de 1 à 127 caractères.
Confirmer la clé pré-partagée	Saisissez la clé configurée pour confirmation.



IKEv2

Les éléments suivants sont affichés lorsque vous sélectionnez **IKEv2** pour **Version IKE**.

Éléments		Paramètres et explication
Local	Méthode d'authentification	Si vous sélectionnez l'option <b>IPsec</b> pour le paramètre <b>Contrôle des accès</b> , vous devez sélectionner une option. Le certificat utilisé est le même que celui de la politique par défaut.
	Type ID	Si vous sélectionnez <b>Clé pré-partagée</b> pour <b>Méthode d'authentification</b> , sélectionnez le type d'identifiant de l'imprimante.
	ID	Saisissez l'identifiant de l'imprimante correspondant au type sélectionné. Le premier caractère ne doit pas être « @ », « # » et « = ». <b>Nom distinctif</b> : Saisissez de 1 à 255 caractères ASCII sur 1 octet (0x20 à 0x7E). Vous devez inclure « = ». <b>Adresse IP</b> : Effectuez la saisie au format IPv4 ou IPv6. <b>FQDN</b> : Saisissez entre 1 et 255 caractères (A–Z, a–z, 0–9, - et .). <b>Adresse de la messagerie</b> : Saisissez de 1 à 255 caractères ASCII sur 1 octet (0x20 à 0x7E). Vous devez inclure « @ ». <b>ID clé</b> : Saisissez de 1 à 255 caractères ASCII sur 1 octet (0x20 à 0x7E).
	Clé pré-partagée	Si vous sélectionnez l'option <b>Clé pré-partagée</b> pour le paramètre <b>Méthode d'authentification</b> , saisissez une clé prépartagée faisant de 1 à 127 caractères.
	Confirmer la clé pré-partagée	Saisissez la clé configurée pour confirmation.
Distante	Méthode d'authentification	Si vous sélectionnez l'option <b>IPsec</b> pour le paramètre <b>Contrôle des accès</b> , vous devez sélectionner une option. Le certificat utilisé est le même que celui de la politique par défaut.
	Type ID	Si vous sélectionnez <b>Clé pré-partagée</b> pour <b>Méthode d'authentification</b> , sélectionnez le type d'identifiant du périphérique que vous souhaitez authentifier.
	ID	Saisissez l'ID de l'imprimante correspondant au type sélectionné. Le premier caractère ne doit pas être « @ », « # » et « = ». <b>Nom distinctif</b> : Saisissez de 1 à 255 caractères ASCII sur 1 octet (0x20 à 0x7E). Vous devez inclure « = ». <b>Adresse IP</b> : Effectuez la saisie au format IPv4 ou IPv6. <b>FQDN</b> : Saisissez entre 1 et 255 caractères (A–Z, a–z, 0–9, - et .). <b>Adresse de la messagerie</b> : Saisissez de 1 à 255 caractères ASCII sur 1 octet (0x20 à 0x7E). Vous devez inclure « @ ». <b>ID clé</b> : Saisissez de 1 à 255 caractères ASCII sur 1 octet (0x20 à 0x7E).
	Clé pré-partagée	Si vous sélectionnez l'option <b>Clé pré-partagée</b> pour le paramètre <b>Méthode d'authentification</b> , saisissez une clé prépartagée faisant de 1 à 127 caractères.
	Confirmer la clé pré-partagée	Saisissez la clé configurée pour confirmation.

### Encapsulation

Si vous sélectionnez l'option **IPsec** pour le paramètre **Contrôle des accès**, vous devez configurer un mode d'encapsulation.

Éléments	Paramètres et explication
Mode de transport	Sélectionnez cette option si vous utilisez uniquement l'imprimante dans un même réseau local. Les paquets IP de couche 4 ou supérieure sont chiffrés.
Mode de tunnel	Si vous utilisez l'imprimante sur un réseau Internet, tel que IPsec-VPN, sélectionnez cette option. L'en-tête et les données des paquets IP sont chiffrés.  <b>Adresse de la passerelle à distance</b> : Si vous sélectionnez l'option <b>Mode de tunnel</b> pour le paramètre <b>Encapsulation</b> , saisissez une adresse de passerelle faisant de 1 à 39 caractères.

### Protocole de sécurité

Si vous sélectionnez l'option **IPsec** pour le paramètre **Contrôle des accès**, vous devez sélectionner une option.

Éléments	Paramètres et explication
ESP	Sélectionnez cette option pour garantir l'intégrité de l'authentification et des données, et chiffrer les données.
AH	Sélectionnez cette option pour garantir l'intégrité de l'authentification et des données. Vous pouvez utiliser le protocole IPsec, même si le chiffrement des données est interdit.

### Paramètres algorithmes

Il vous est recommandé de sélectionner **N'importe lequel** pour tous les paramètres ou sélectionnez autre chose que **N'importe lequel** pour chaque paramètre. Si vous sélectionnez **N'importe lequel** pour certains des paramètres, mais autre chose que **N'importe lequel** pour d'autres paramètres, l'appareil peut ne pas parvenir à communiquer en fonction de l'autre appareil que vous souhaitez authentifier.

Éléments		Paramètres et explication
IKE	Cryptage	Sélectionnez l'algorithme de chiffrement pour IKE. Les éléments varient en fonction de la version de IKE.
	Authentification	Sélectionnez l'algorithme d'authentification pour IKE.
	Échange clé	Sélectionnez l'algorithme d'échange de clé pour IKE. Les éléments varient en fonction de la version de IKE.
ESP	Cryptage	Sélectionnez l'algorithme de chiffrement pour ESP. Disponible lorsque <b>ESP</b> est sélectionné pour <b>Protocole de sécurité</b> .
	Authentification	Sélectionnez l'algorithme d'authentification pour ESP. Disponible lorsque <b>ESP</b> est sélectionné pour <b>Protocole de sécurité</b> .
AH	Authentification	Sélectionnez l'algorithme de chiffrement pour AH. Disponible lorsque <b>AH</b> est sélectionné pour <b>Protocole de sécurité</b> .

### Informations connexes

- ➔ [« Configuration de la politique de groupe » à la page 634](#)
- ➔ [« Combinaison de Adresse locale \(imprimante\) et Adresse distante \(hôte\) dans Politique de groupe » à la page 639](#)
- ➔ [« Références du nom de service sur la politique de groupe » à la page 639](#)

### Combinaison de Adresse locale (imprimante) et Adresse distante (hôte) dans Politique de groupe

		Réglage de Adresse locale (imprimante)		
		IPv4	IPv6*2	N'importe quelle adresse*3
Réglage de Adresse distante (hôte)	IPv4*1	✓	–	✓
	IPv6*1*2	–	✓	✓
	Vide	✓	✓	✓

\*1 : si IPsec a été sélectionné pour **Contrôle des accès**, vous ne pouvez pas spécifier la longueur du préfixe.

\*2 : si IPsec a été sélectionné pour **Contrôle des accès**, vous pouvez sélectionner une adresse locale de liaison (fe80::) mais la politique de groupe sera désactivée.

\*3 : sauf pour les adresses locales de liaison IPv6.

### Références du nom de service sur la politique de groupe

**Remarque:**

Des services indisponibles s'affichent mais ne peuvent pas être sélectionnés.

Nom du service	Type de protocole	Numéro du port local	Numéro du port à distance	Fonctions contrôlées
N'importe lequel	–	–	–	Tous les services
ENPC	UDP	3289	Tous les ports	En recherchant une imprimante dans des applications telles que Epson Device Admin, un pilote d'imprimante et un pilote du scanner
SNMP	UDP	161	Tous les ports	Acquisition et configuration de MIB depuis des applications telles que Epson Device Admin, le pilote d'imprimante Epson et le pilote de scanner Epson
LPR	TCP	515	Tous les ports	Transmission des données LPR
RAW (port 9100)	TCP	9100	Tous les ports	Transmission des données RAW
IPP/IPPS	TCP	631	Tous les ports	Transmission de données de l'impression IPP/IPPS
WSD	TCP	Tous les ports	5357	Contrôle de WSD
WS-Discovery	UDP	3702	Tous les ports	Recherche d'une imprimante depuis WSD
Network Scan	TCP	1865	Tous les ports	Transmission de données de numérisation depuis le logiciel du scanner
Network Push Scan	TCP	Tous les ports	2968	Obtention d'informations sur les travaux de numérisation poussée depuis le logiciel de numérisation

Nom du service	Type de protocole	Numéro du port local	Numéro du port à distance	Fonctions contrôlées
Network Push Scan Discovery	UDP	2968	Tous les ports	Recherche d'un ordinateur lorsque la numérisation poussée est exécutée depuis le logiciel de numérisation
Données FTP (local)	TCP	20	Tous les ports	Serveur FTP (transmission de données de l'impression FTP)
Contrôle FTP (local)	TCP	21	Tous les ports	Serveur FTP (contrôle de l'impression FTP)
Données FTP (distant)	TCP	Tous les ports	20	Client FTP (transmission de données de numérisation et données de fax reçu)  Cependant, cela permet seulement de contrôler un serveur FTP qui utilise le numéro de port à distance 20.
Contrôle FTP (distant)	TCP	Tous les ports	21	Client FTP (contrôle pour transmettre des données de numérisation et des données de fax reçu)
CIFS (local)	TCP	445	Tous les ports	Serveur CIFS (Partager un dossier de réseau)
CIFS (distant)	TCP	Tous les ports	445	Client CIFS (transmission de données de numérisation et de données de fax reçu vers un dossier)
NetBIOS Name Service (local)	UDP	137	Tous les ports	Serveur CIFS (Partager un dossier de réseau)
NetBIOS Datagram Service (local)	UDP	138	Tous les ports	
NetBIOS Session Service (local)	TCP	139	Tous les ports	
NetBIOS Name Service (distant)	UDP	Tous les ports	137	Client CIFS (transmission de données de numérisation et de données de fax reçu vers un dossier)
NetBIOS Datagram Service (distant)	UDP	Tous les ports	138	
NetBIOS Session Service (distant)	TCP	Tous les ports	139	
HTTP (local)	TCP	80	Tous les ports	Serveur HTTP(S) (transmission de données de Web Config et WSD)
HTTPS (local)	TCP	443	Tous les ports	
HTTP (distant)	TCP	Tous les ports	80	Client HTTP(S) (communication entre Epson Connect, mise à jour du micrologiciel et du certificat racine)
HTTPS (distant)	TCP	Tous les ports	443	

## Exemples de configuration de IPsec/filtrage IP

### Réception de paquets IPsec uniquement

Cet exemple concerne uniquement la configuration d'une police par défaut.

Politique par défaut :

- IPsec/filtrage IP: Activer
- Contrôle des accès: IPsec
- Méthode d'authentification: Clé pré-partagée
- Clé pré-partagée : Saisir jusqu'à 127 caractères.

Politique de groupe : Ne pas configurer.

### Réception des données d'impression et des paramètres de l'imprimante

Cet exemple permet les communications de données imprimées et la configuration de l'imprimante depuis des services spécifiés.

Politique par défaut :

- IPsec/filtrage IP: Activer
- Contrôle des accès: Refuser l'accès

Politique de groupe :

- Activer cette politique de groupe : Cocher la case.
- Contrôle des accès: Autoriser l'accès
- Adresse distante (hôte) : Adresse IP d'un client
- Mode de sélection du port: Nom du service
- Nom du service : Cocher la case de ENPC, SNMP, HTTP (local), HTTPS (local) et RAW (port 9100).

**Remarque:**

Pour éviter de recevoir HTTP (local) et HTTPS (local), effacez les cases à cocher dans **Politique de groupe**. Lorsque vous faites cela, désactivez le filtre IPsec/IP du panneau de commande de l'imprimante temporairement pour modifier les paramètres de l'imprimante.

### Recevoir un accès depuis une adresse IP spécifique uniquement

Cet exemple permet à une adresse IP spécifiée d'accéder à l'imprimante.

Politique par défaut :

- IPsec/filtrage IP: Activer
- Contrôle des accès: Refuser l'accès

Politique de groupe :

- Activer cette politique de groupe : Cocher la case.
- Contrôle des accès: Autoriser l'accès
- Adresse distante (hôte) : Adresse IP d'un client d'un administrateur

**Remarque:**

Indépendamment de la configuration de la politique, le client sera en mesure d'accéder à l'imprimante et de la configurer.

## Configuration d'un certificat pour IPsec/filtrage IP

Configurez le certificat client pour IPsec/filtrage IP. Lorsque vous le définissez, vous pouvez utiliser le certificat comme méthode d'authentification pour IPsec/filtrage IP. Si vous souhaitez configurer l'autorité de certification, rendez-vous sur **Certificat CA**.

1. Saisissez l'adresse IP de l'imprimante dans un navigateur pour accéder à Web Config.  
Saisissez l'adresse IP de l'imprimante depuis un ordinateur connecté au même réseau que celle-ci.  
Vous pouvez consulter l'adresse IP de l'imprimante dans le menu suivant.  
**Param.** > **Réglages généraux** > **Paramètres réseau** > **État réseau** > **État LAN câblé/Wi-Fi**
2. Saisissez le mot de passe administrateur pour vous identifier en tant qu'administrateur.
3. Sélectionnez les éléments suivants dans l'ordre indiqué :  
Onglet **Sécurité réseau** > **IPsec/filtrage IP** > **Certificat client**
4. Importez le certificat dans **Certificat client**.  
Si vous avez déjà importé un certificat publié par une autorité de certification, vous pouvez copier le certificat et l'utiliser dans IPsec/filtrage IP. Pour effectuer une copie, sélectionnez le certificat dans **Copier de**, puis cliquez sur **Copie**.

### Informations connexes

- ➔ « [Mot de passe administrateur par défaut](#) » à la page 19
- ➔ « [Configuration d'unCertificat signé CA](#) » à la page 621
- ➔ « [Configuration d'unCertificat CA](#) » à la page 627

## Connexion de l'imprimante à un réseau IEEE802.1X

### Configuration d'un réseau IEEE 802.1X

Lorsque vous activez IEEE 802.1X pour l'imprimante, vous pouvez l'utiliser sur le réseau connecté à un serveur RADIUS, à un commutateur LAN avec fonction d'authentification, ou à un point d'accès.

TLS version 1.3 ne prend pas en charge cette fonction.

1. Saisissez l'adresse IP de l'imprimante dans un navigateur pour accéder à Web Config.  
Saisissez l'adresse IP de l'imprimante depuis un ordinateur connecté au même réseau que celle-ci.  
Vous pouvez consulter l'adresse IP de l'imprimante dans le menu suivant.  
**Param.** > **Réglages généraux** > **Paramètres réseau** > **État réseau** > **État LAN câblé/Wi-Fi**
2. Saisissez le mot de passe administrateur pour vous identifier en tant qu'administrateur.
3. Sélectionnez les éléments suivants dans l'ordre indiqué :  
Onglet **Sécurité réseau** > **IEEE802.1X** > **De base**

4. Saisissez une valeur pour chaque élément.

Si vous voulez utiliser l'imprimante sur un réseau Wi-Fi, cliquez sur **Configuration du Wi-Fi** et saisissez ou sélectionnez un SSID.

**Remarque:**

*Vous pouvez partager les paramètres entre Ethernet et Wi-Fi.*

5. Cliquez sur **Suivant**.

Un message de confirmation s'affiche.

6. Cliquez sur **OK**.

L'imprimante est mise à jour.

**Informations connexes**

➔ « [Mot de passe administrateur par défaut](#) » à la page 19

**Éléments de paramétrage du réseau IEEE 802.1X**

Éléments	Paramètres et explication	
IEEE802.1X (LAN câblé)	Vous pouvez activer ou désactiver les paramètres de la page ( <b>IEEE802.1X &gt; De base</b> ) pour IEEE802.1X (LAN filaire).	
IEEE802.1X (Wi-Fi)	L'état de connexion IEEE802.1X (Wi-Fi) s'affiche. Affiché lorsque Wireless LAN Interface-P1 en option est installée.	
Méthode de connexion	Le mode de connexion du réseau sélectionné s'affiche.	
Type EAP	Sélectionnez une option pour le mode d'authentification entre l'imprimante et le serveur RADIUS.	
	EAP-TLS	Vous devez obtenir et importer un certificat signé par une autorité de certification.
	PEAP-TLS	
	EAP-TTLS	Vous devez configurer un mot de passe.
PEAP/MSCHAPv2		
Identifiant utilisateur	Configurez un identifiant à utiliser pour l'authentification du serveur RADIUS. Saisissez entre 1 et 128 caractères de 1 octet au format ASCII (0x20 à 0x7E).	
Mot de passe	Configurez un mot de passe pour l'authentification de l'imprimante. Saisissez entre 1 et 128 caractères de 1 octet au format ASCII (0x20 à 0x7E). Si vous utilisez un serveur Windows en guise de serveur RADIUS, vous pouvez saisir jusqu'à 127 caractères.	
Confirmer le mot de passe	Saisissez le mot de passe que vous avez configuré pour le confirmer.	
Identifiant serveur	Vous pouvez configurer un identifiant pour l'authentification du serveur RADIUS indiqué. L'authentifiant détermine si un identifiant de serveur est inclus dans le champ subject/subjectAltName du certificat de serveur, envoyé ou non depuis un serveur RADIUS. Saisissez entre 0 et 128 caractères de 1 octet au format ASCII (0x20 à 0x7E).	

Éléments	Paramètres et explication	
Validation certificat (LAN filaire uniquement)	<p>Vous pouvez définir la validation de certificat indépendamment de la méthode d'authentification. Importez le certificat dans <b>Certificat CA</b>.</p> <p>Cette option n'est possible qu'avec une connexion LAN filaire.</p> <p>Un Certificat CA est exigé pour connecter à un réseau Wi-Fi avec la norme IEEE802.1X.</p>	
Nom anonyme	<p>Si vous sélectionnez l'option <b>PEAP-TLS</b>, <b>EAP-TTLS</b> ou <b>PEAP/MSCHAPv2</b> pour <b>Type EAP</b>, vous pouvez utiliser un nom anonyme au lieu d'un identifiant utilisateur pour la phase 1 d'une authentification PEAP.</p> <p>Saisissez entre 0 et 128 caractères de 1 octet au format ASCII (0x20 à 0x7E).</p>	
Force du cryptage	Vous pouvez sélectionner une des valeurs suivantes.	
	Haut	AES256/3DES
	Moyen	AES256/3DES/AES128/RC4

### Informations connexes

➔ [« Configuration d'un réseau IEEE 802.1X » à la page 642](#)

## Configuration d'un certificat pour IEEE 802.1X

Configurez le certificat client pour IEEE802.1X. Lorsque vous le définissez, vous pouvez utiliser **EAP-TLS** et **PEAP-TLS** comme méthode d'authentification pour IEEE 802.1X. Si vous souhaitez configurer le certificat d'autorité de certification, rendez-vous sur **Certificat CA**.

- Saisissez l'adresse IP de l'imprimante dans un navigateur pour accéder à Web Config.  
Saisissez l'adresse IP de l'imprimante depuis un ordinateur connecté au même réseau que celle-ci.  
Vous pouvez consulter l'adresse IP de l'imprimante dans le menu suivant.  
**Param.** > **Réglages généraux** > **Paramètres réseau** > **État réseau** > **État LAN câblé/Wi-Fi**
- Saisissez le mot de passe administrateur pour vous identifier en tant qu'administrateur.
- Sélectionnez les éléments suivants dans l'ordre indiqué :  
Onglet **Sécurité réseau** > **IEEE802.1X** > **Certificat client**
- Saisissez un certificat dans le **Certificat client**.  
Si vous avez déjà importé un certificat publié par une autorité de certification, vous pouvez copier le certificat et l'utiliser dans IEEE802.1X. Pour effectuer une copie, sélectionnez le certificat dans **Copier de**, puis cliquez sur **Copie**.

### Informations connexes

- ➔ [« Mot de passe administrateur par défaut » à la page 19](#)
- ➔ [« Configuration d'unCertificat signé CA » à la page 621](#)
- ➔ [« Configuration d'unCertificat CA » à la page 627](#)



## Vérification de l'état du réseau IEEE 802.1X

Vous pouvez vérifier l'état de IEEE 802.1X en imprimant une feuille d'état réseau.

Identifiant de statut	Statut IEEE 802.1X
Disable	La fonction IEEE 802.1X est désactivée.
EAP Success	L'authentification IEEE 802.1X a réussi et la connexion au réseau est disponible.
Authenticating	L'authentification IEEE 802.1X n'a pas terminé.
Config Error	L'authentification a échoué parce que l'identifiant de l'utilisateur n'a pas été défini.
Client Certificate Error	L'authentification a échoué parce que le certificat du client n'est plus valide.
Timeout Error	L'authentification a échoué parce qu'il n'y a pas de réponse de la part du serveur RADIUS et/ou de l'authentificateur.
User ID Error	L'authentification a échoué parce que l'identifiant de l'utilisateur de l'imprimante et/ou le protocole du certificat est incorrect.
Server ID Error	L'authentification a échoué parce que l'identifiant du serveur du certificat du serveur et l'identifiant du serveur ne correspondent pas.
Server Certificate Error	L'authentification a échoué parce que le certificat du serveur comporte les erreurs suivantes. <ul style="list-style-type: none"> <li><input type="checkbox"/> Le certificat du serveur est obsolète.</li> <li><input type="checkbox"/> La chaîne du certificat du serveur est incorrecte.</li> </ul>
CA Certificate Error	L'authentification a échoué parce le certificat CA comporte les erreurs suivantes. <ul style="list-style-type: none"> <li><input type="checkbox"/> Le certificat CA spécifié est incorrect.</li> <li><input type="checkbox"/> Le certificat CA correct n'est pas importé.</li> <li><input type="checkbox"/> Le certificat CA est obsolète.</li> </ul>
EAP Failure	L'authentification a échoué parce que les paramètres de l'imprimante comportent les erreurs suivantes. <ul style="list-style-type: none"> <li><input type="checkbox"/> Si <b>Type EAP</b> est <b>EAP-TLS</b> ou <b>PEAP-TLS</b>, le certificat du client est incorrect ou comporte certains problèmes.</li> <li><input type="checkbox"/> Si <b>Type EAP</b> est <b>EAP-TTLS</b> ou <b>PEAP/MSCHAPv2</b>, l'identifiant de l'utilisateur ou le mot de passe est incorrect.</li> </ul>

### Informations connexes

➔ [« feuil. état : » à la page 517](#)

## Paramètres S/MIME

### Configuration des paramètres S/MIME de base

Réglez le chiffrement des e-mails et la signature numérique jointe aux e-mails pour chaque fonction que vous souhaitez utiliser.

1. Saisissez l'adresse IP de l'imprimante dans un navigateur pour accéder à Web Config.  
Saisissez l'adresse IP de l'imprimante depuis un ordinateur connecté au même réseau que celle-ci.  
Vous pouvez consulter l'adresse IP de l'imprimante dans le menu suivant.  
**Param. > Réglages généraux > Paramètres réseau > État réseau > État LAN câblé/Wi-Fi**
2. Saisissez le mot de passe administrateur pour vous identifier en tant qu'administrateur.
3. Sélectionnez les éléments suivants dans l'ordre indiqué :  
Onglet **Sécurité réseau > S/MIME > De base**
4. Définissez chaque élément.
5. Cliquez sur **Suivant**.  
Un message de confirmation s'affiche.
6. Cliquez sur **OK**.  
L'imprimante est mise à jour.

### Informations connexes

➔ [« Mot de passe administrateur par défaut » à la page 19](#)

## Paramètres S/MIME

### Chiffrement e-mail

- Pour utiliser le chiffrement des e-mails, vous devez importer un certificat de chiffrement pour chaque destinataire enregistré dans la liste des contacts.  
[« Importation du certificat de chiffrement de l'adresse e-mail de destination » à la page 648](#)
- Les e-mails non chiffrés seront envoyés aux destinataires qui n'ont pas importé de certificat de chiffrement.

Éléments		Paramètres et explication
Numér. vers email	Configurez le chiffrement d'e-mails lorsque vous utilisez Numérisation vers un e-mail. Si vous sélectionnez <b>Sélectionner un runtime</b> , vous pourrez choisir de chiffrer ou non l'e-mail au moment de l'envoi.	
	Par défaut au runtime	Sélectionnez la valeur par défaut de chiffrement d'e-mails lors de l'envoi de l'e-mail. Disponible lorsque l'option <b>Numér. vers email</b> est réglée sur <b>Sélectionner un runtime</b> .
Boîte vers e-mail	Configurez le chiffrement d'e-mails lorsque vous utilisez Boîte vers un e-mail. Si vous sélectionnez <b>Sélectionner un runtime</b> , vous pourrez choisir de chiffrer ou non l'e-mail au moment de l'envoi.	
	Par défaut au runtime	Sélectionnez la valeur par défaut de chiffrement d'e-mails lors de l'envoi de l'e-mail. Disponible lorsque l'option <b>Boîte vers e-mail</b> est réglée sur <b>Sélectionner un runtime</b> .

Éléments	Paramètres et explication
Fax vers e-mail	Configurez le chiffrement d'e-mails lorsque vous utilisez Télécopie vers un e-mail.
Algorithme	Sélectionnez un algorithme de chiffrement d'e-mails.

### Signature numérique

Pour utiliser la fonction de signature S/MIME, vous devez configurer le **Certificat client** dans l'onglet **Sécurité réseau > S/MIME > Certificat client**.

« Configuration d'un certificat pour S/MIME » à la page 647

Éléments	Paramètres et explication
Numér. vers email	Configurez la signature numérique apposée à l'e-mail lors de l'utilisation de Numérisation vers un e-mail. Si vous sélectionnez <b>Sélectionner un runtime</b> , vous pourrez choisir d'apposer ou non la signature numérique à l'e-mail au moment de l'envoi.
	Par défaut au runtime Sélectionnez la valeur par défaut de la signature numérique apposée lors de l'envoi de l'e-mail. Disponible lorsque l'option <b>Numér. vers email</b> est réglée sur <b>Sélectionner un runtime</b> .
Boîte vers e-mail	Configurez la signature numérique apposée à l'e-mail lors de l'utilisation de Boîte vers un e-mail. Si vous sélectionnez <b>Sélectionner un runtime</b> , vous pourrez choisir d'apposer ou non la signature numérique à l'e-mail au moment de l'envoi.
	Par défaut au runtime Sélectionnez la valeur par défaut de la signature numérique apposée lors de l'envoi de l'e-mail. Disponible lorsque l'option <b>Boîte vers e-mail</b> est réglée sur <b>Sélectionner un runtime</b> .
Fax vers e-mail	Configurez la signature numérique apposée à l'e-mail lors de l'utilisation de Télécopie vers un e-mail.
Algorithme	Sélectionnez un algorithme de signature numérique.

### Informations connexes

➔ « Configuration des paramètres S/MIME de base » à la page 645

## Configuration d'un certificat pour S/MIME

Configurez le certificat client pour utiliser la fonction de signature S/MIME.

- Saisissez l'adresse IP de l'imprimante dans un navigateur pour accéder à Web Config.  
Saisissez l'adresse IP de l'imprimante depuis un ordinateur connecté au même réseau que celle-ci.  
Vous pouvez consulter l'adresse IP de l'imprimante dans le menu suivant.  
**Param.** > **Réglages généraux** > **Paramètres réseau** > **État réseau** > **État LAN câblé/Wi-Fi**
- Saisissez le mot de passe administrateur pour vous identifier en tant qu'administrateur.

- Sélectionnez les éléments suivants dans l'ordre indiqué :  
Onglet **Sécurité réseau** > **S/MIME** > **Certificat client**
- Sélectionnez le certificat à utiliser dans **Certificat client**.
  - Certificat auto-signé  
Vous pouvez sélectionner ceci si un certificat autosigné a été généré par l'imprimante.
  - Certificat signé CA  
Si vous obtenez et importez un certificat CA signé par une autorité de certification à l'avance, vous pouvez préciser ceci.
- Cliquez sur **Suivant**.  
Un message de confirmation s'affiche.
- Cliquez sur **OK**.  
L'imprimante est mise à jour.

#### Informations connexes

- ➔ [« Mot de passe administrateur par défaut » à la page 19](#)
- ➔ [« Configuration d'un Certificat signé CA » à la page 621](#)
- ➔ [« Mise à jour d'un Certificat auto-signé » à la page 626](#)

## Importation du certificat de chiffrement de l'adresse e-mail de destination

Pour utiliser le chiffrement des e-mails, vous devez importer un certificat de chiffrement pour chaque destinataire enregistré dans la liste des contacts.

Cette section décrit la procédure d'importation d'un certificat de chiffrement pour l'adresse e-mail de destination enregistrée dans la liste des contacts.

- Saisissez l'adresse IP de l'imprimante dans un navigateur pour accéder à Web Config.  
Saisissez l'adresse IP de l'imprimante depuis un ordinateur connecté au même réseau que celle-ci.  
Vous pouvez consulter l'adresse IP de l'imprimante dans le menu suivant.  
**Param.** > **Réglages généraux** > **Paramètres réseau** > **État réseau** > **État LAN câblé/Wi-Fi**
- Saisissez le mot de passe administrateur pour vous identifier en tant qu'administrateur.
- Sélectionnez les éléments suivants dans l'ordre indiqué :  
Onglet **Numériser/Copie** ou **Fax** > **Contacts**
- Sélectionnez le numéro du destinataire pour lequel vous souhaitez importer le certificat de chiffrement, puis cliquez sur **Modifier**.
- Importez le certificat de chiffrement du destinataire pour **Certificat de chiffrement** ou **Changer de certificat de chiffrement**.
- Cliquez sur **Appliquer**.  
Lorsqu'un certificat de chiffrement a correctement été importé, une icône en forme de clé s'affiche sur la liste des contacts.

**Remarque:**

Vous pouvez consulter les informations du certificat dans **État du certificat de chiffrement** en sélectionnant le numéro du destinataire pour lequel vous avez importé un certificat de chiffrement et en cliquant sur **Modifier**.

**Informations connexes**

➔ « [Mot de passe administrateur par défaut](#) » à la page 19

## Problèmes de sécurité du réseau

### Restauration des paramètres de sécurité

Lorsque vous mettez en place un environnement hautement sécurisé tel que le filtrage IPsec/IP ou IEEE802.1X, il est possible que vous ne puissiez pas communiquer avec les périphériques en raison de paramètres incorrects ou d'un problème au niveau du périphérique ou du serveur. Dans ce cas, rétablissez les paramètres de sécurité pour redéfinir les paramètres du périphérique ou autoriser une utilisation temporaire.

#### **Désactivation de la fonction de sécurité à l'aide du panneau de commande**

Vous pouvez désactiver IPsec/filtrage IP ou IEEE 802.1X à l'aide du panneau de commande de l'imprimante.

1. Sélectionnez **Param.** > **Réglages généraux** > **Paramètres réseau**.
2. Sélectionnez **Avancé**.
3. Sélectionnez dans les éléments suivants que vous souhaitez désactiver.
  - Désactiver IPsec/filtrage IP**
  - Désactiver IEEE802.1X**
4. Sélectionnez **Démarrer configuration** sur l'écran de confirmation.

## Problèmes lors de l'utilisation des fonctionnalités de sécurité réseau

### **Oubli de clé prépartagée**

#### **Reconfigurez une clé prépartagée.**

Pour modifier la clé, accédez à Web Config et sélectionnez l'onglet **Sécurité réseau** > **IPsec/filtrage IP** > **De base** > **Politique par défaut** ou **Politique de groupe**.

Lorsque vous modifiez la clé pré-partagée, configurez cette dernière pour les ordinateurs.

**Informations connexes**

➔ « [Mot de passe administrateur par défaut](#) » à la page 19

➔ « [Communication chiffrée par filtrage IPsec/IP](#) » à la page 630

## Communication avec le protocole IPsec impossible

### Spécifiez l'algorithme que l'imprimante ou l'ordinateur ne prend pas en charge.

L'imprimante prend en charge les algorithmes suivants. Vérifiez les paramètres de l'ordinateur.

Modes de sécurité	Algorithmes
Algorithme de chiffrement IKE	AES-CBC-128, AES-CBC-192, AES-CBC-256, AES-GCM-128*, AES-GCM-192*, AES-GCM-256*, 3DES
Algorithme d'authentification IKE	SHA-1, SHA-256, SHA-384, SHA-512, MD5
Algorithme d'échange de clé IKE	Groupe DH 1, Groupe DH 2, Groupe DH 5, Groupe DH 14, Groupe DH 15, Groupe DH 16, Groupe DH 17, Groupe DH 18, Groupe DH 19, Groupe DH 20, Groupe DH 21, Groupe DH 22, Groupe DH 23, Groupe DH 24, Groupe DH 25, Groupe DH 26, Groupe DH 27*, Groupe DH 28*, Groupe DH 29*, Groupe DH 30*
Algorithme de chiffrement ESP	AES-CBC-128, AES-CBC-192, AES-CBC-256, AES-GCM-128, AES-GCM-192, AES-GCM-256, 3DES
Algorithme d'authentification ESP	SHA-1, SHA-256, SHA-384, SHA-512, MD5
Algorithme d'authentification AH	SHA-1, SHA-256, SHA-384, SHA-512, MD5

\* disponible pour IKEv2 uniquement

### Informations connexes

➔ [« Communication chiffrée par filtrage IPsec/IP » à la page 630](#)

## Communication soudainement impossible

### L'adresse IP de l'imprimante a été modifiée ou ne peut être utilisée.

Lorsque l'adresse IP enregistrée à l'adresse locale de Politique de groupe a été modifiée ou ne peut pas être utilisée, la communication IPsec ne peut être réalisée. Désactivez le protocole IPsec à l'aide du panneau de commande de l'imprimante.

Si le DHCP n'est pas à jour, redémarre, ou si l'adresse IPv6 n'est pas à jour ou impossible à obtenir, il est possible que l'adresse IP enregistrée sur l'imprimante dans l'onglet Web Config (**Sécurité réseau > IPsec/filtrage IP > De base > Politique de groupe > Adresse locale (imprimante)**) soit introuvable.

Utilisez une adresse IP statique.

### L'adresse IP de l'ordinateur a été modifiée ou ne peut être utilisée.

Lorsque l'adresse IP enregistrée à l'adresse distante de Politique de groupe a été modifiée ou ne peut pas être utilisée, la communication IPsec ne peut être réalisée.

Désactivez le protocole IPsec à l'aide du panneau de commande de l'imprimante.

Si le DHCP n'est pas à jour, redémarre, ou si l'adresse IPv6 n'est pas à jour ou impossible à obtenir, il est possible que l'adresse IP enregistrée sur l'imprimante dans l'onglet Web Config (**Sécurité réseau > IPsec/filtrage IP > De base > Politique de groupe > Adresse distante (hôte)**) soit introuvable.

Utilisez une adresse IP statique.

### Informations connexes

- ➔ « [Mot de passe administrateur par défaut](#) » à la page 19
- ➔ « [Communication chiffrée par filtrage IPsec/IP](#) » à la page 630

### ***Création du port d'impression IPP sécurisé impossible***

#### **Le certificat sélectionné en tant que certificat de serveur pour la communication SSL/TLS est incorrecte.**

Si le certificat indiqué n'est pas correct, il est possible que la création du port échoue. Vérifiez que le certificat utilisé est correct.

#### **Le certificat d'autorité de certification n'a pas été importé sur l'ordinateur accédant à l'imprimante.**

Si aucune certificat d'autorité de certification n'a été importé sur l'ordinateur, il est possible que la création du port échoue. Vérifiez qu'un certificat d'autorité de certification a été importé.

### Informations connexes

- ➔ « [Configuration d'un certificat de serveur pour l'imprimante](#) » à la page 629

### ***Impossible de se connecter après la configuration du filtrage IPsec/IP***

#### **Les paramètres d'IPsec/IP Filtering sont incorrects.**

Désactivez le filtrage IPsec/IP depuis le panneau de commande de l'imprimante. Connectez l'imprimante et l'ordinateur et effectuez à nouveau les réglages pour le filtrage IPsec/IP.

### Informations connexes

- ➔ « [Communication chiffrée par filtrage IPsec/IP](#) » à la page 630

### ***Impossible d'accéder à l'imprimante après avoir configuré IEEE802.1X***

#### **Les réglages de IEEE802.1X sont incorrects.**

Désactivez IEEE802.1X et le Wi-Fi à partir du panneau de commande de l'imprimante. Connectez l'imprimante à un ordinateur, puis configurez à nouveau IEEE802.1X.

### Informations connexes

- ➔ « [Configuration d'un réseau IEEE 802.1X](#) » à la page 642

## Problèmes lors de l'utilisation d'un certificat numérique

### ***Impossible d'importer un Certificat signé CA***

#### **Le Certificat signé CA et les informations sur le CSR ne correspondent pas.**

Si les informations du Certificat signé CA et de la demande de signature du certificat ne sont pas les mêmes, le certificat ne peut être importé. Vérifiez les éléments suivants :

- Importez-vous le certificat sur un périphérique ne disposant pas des mêmes informations ?  
Vérifiez les informations de la demande de signature de certificat et importez le certificat sur un périphérique disposant des mêmes informations.
- Avez-vous écrasé la demande de signature de certificat enregistrée sur l'imprimante après avoir envoyé la demande à l'autorité de certification ?  
Obtenez un nouveau certificat signé par l'autorité de certification à l'aide de la demande de signature de certificat.

#### **La taille du Certificat signé CA est supérieure à 5 Ko.**

Vous ne pouvez pas importer un Certificat signé CA dont la taille est supérieure à 5 Ko.

#### **Le mot de passe d'importation du certificat est incorrect.**

Saisissez le mot de passe correct. Vous ne pouvez pas importer le certificat en cas d'oubli du mot de passe. Obtenez à nouveau le Certificat signé CA.

#### **Informations connexes**

➔ [« Importation d'un certificat signé par une autorité de certification » à la page 623](#)

### ***Mise à jour d'un certificat à signature automatique impossible***

#### **Le Nom commun n'a pas été saisi.**

Le paramètre **Nom commun** doit être défini.

#### **Les caractères non pris en charge ont été saisis dans Nom commun.**

Saisissez entre 1 et 128 caractères ASCII (0x20–0x7E) au format IPv4, IPv6, nom d'hôte ou FQDN.

#### **Une virgule ou un espace est inclut dans le nom commun.**

Si la valeur inclut une virgule, le paramètre **Nom commun** est divisé à cet emplacement. Si un espace a été ajouté avant ou après la virgule, une erreur survient.

#### **Informations connexes**

➔ [« Mise à jour d'un Certificat auto-signé » à la page 626](#)



### Création d'une demande de signature de certificat impossible

#### Le Nom commun n'a pas été saisi.

Le paramètre **Nom commun** doit être défini.

#### Les caractères non pris en charge ont été saisis Nom commun, Organisation, Unité organisationnelle, Localité et État / Province.

Saisissez des caractères ASCII (0x20–0x7E) au format IPv4, IPv6, nom d'hôte ou FQDN.

#### Une virgule ou un espace est inclut dans le paramètre Nom commun.

Si la valeur inclut une virgule, le paramètre **Nom commun** est divisé à cet emplacement. Si un espace a été ajouté avant ou après la virgule, une erreur survient.

#### Informations connexes

➔ « [Obtention d'un certificat signé par une autorité de certification](#) » à la page 621

### Un avertissement relatif à un certificat numérique s'affiche

Messages	Cause/procédure à suivre
Entrez un certificat de serveur.	<p><b>Cause :</b></p> <p>Vous n'avez sélectionné aucun fichier à importer.</p> <p><b>Procédure à suivre :</b></p> <p>Sélectionnez un fichier et cliquez sur <b>Importer</b>.</p>
Certificat CA 1 n'est pas entré.	<p><b>Cause :</b></p> <p>Le certificat de l'autorité de certification 1 n'est pas saisi, seul le certificat de l'autorité de certification 2 est saisi.</p> <p><b>Procédure à suivre :</b></p> <p>Commencez par importer le certificat de l'autorité de certification 1.</p>
Valeur invalide ci-dessous.	<p><b>Cause :</b></p> <p>Le chemin d'accès au fichier et/ou le mot de passe incluent des caractères non pris en charge.</p> <p><b>Procédure à suivre :</b></p> <p>Vérifiez que les caractères sont correctement saisis pour l'élément.</p>
Date et heure non valides.	<p><b>Cause :</b></p> <p>La date et l'heure de l'imprimante n'ont pas été définies.</p> <p><b>Procédure à suivre :</b></p> <p>Définissez la date et l'heure à l'aide de Web Config, EpsonNet Config ou du panneau de commande de l'imprimante.</p>

Messages	Cause/procédure à suivre
MdPasse non valide.	<p><b>Cause :</b></p> <p>Le mot de passe défini pour le certificat de l'autorité de certification et le mot de passe saisi ne correspondent pas.</p> <p><b>Procédure à suivre :</b></p> <p>Saisissez le mot de passe correct.</p>
Fichier non valide.	<p><b>Cause :</b></p> <p>Le fichier de certificat que vous importez n'est pas au format X509.</p> <p><b>Procédure à suivre :</b></p> <p>Veillez à sélectionner le certificat correct, envoyé par une autorité de certification digne de confiance.</p>
	<p><b>Cause :</b></p> <p>Le fichier importé est trop volumineux. La taille du fichier ne doit pas dépasser 5 Ko.</p> <p><b>Procédure à suivre :</b></p> <p>Si vous avez sélectionné le fichier correct, il est possible que le certificat soit corrompu ou contrefait.</p>
	<p><b>Cause :</b></p> <p>La chaîne incluse dans le certificat est incorrecte.</p> <p><b>Procédure à suivre :</b></p> <p>Pour plus d'informations au sujet du certificat, reportez-vous au site Web de l'autorité de certification.</p>
Impossible d'utiliser les certificats de serveur qui incluent plus de trois certificats CA.	<p><b>Cause :</b></p> <p>Le fichier de certificat au format PKCS#12 comprend plus de trois certificats d'autorités de certification.</p> <p><b>Procédure à suivre :</b></p> <p>Importez chaque certificat en convertissant le format PKCS#12 au format PEM ou importez un fichier de certificat au format PKCS#12 contenant au maximum deux certificats d'autorités de certification.</p>
Le certificat a expiré. Vérifiez si le certificat est valide, ou vérifiez la date et l'heure sur votre imprimante.	<p><b>Cause :</b></p> <p>Le certificat n'est plus à jour.</p> <p><b>Procédure à suivre :</b></p> <ul style="list-style-type: none"> <li><input type="checkbox"/> Si le certificat n'est plus à jour, vous devez obtenir et importer un nouveau certificat.</li> <li><input type="checkbox"/> Si le certificat est à jour, vérifiez que la date et l'heure de l'imprimante sont correctement réglées.</li> </ul>

Messages	Cause/procédure à suivre
La clé privée est nécessaire.	<p><b>Cause :</b> Aucune clé privée n'est associée au certificat.</p> <p><b>Procédure à suivre :</b></p> <ul style="list-style-type: none"> <li><input type="checkbox"/> Sélectionnez le fichier de la clé privée si le certificat est au format PEM/DER et que vous l'avez obtenu à partir d'une demande de signature de certificat à l'aide d'un ordinateur.</li> <li><input type="checkbox"/> Créez un fichier contenant la clé privée si le certificat est au format PKCS#12 et que vous l'avez obtenu à partir d'une demande de signature de certificat à l'aide d'un ordinateur.</li> </ul>
Échec de la configuration.	<p><b>Cause :</b> Vous avez réimporté le certificat PEM/DER obtenu à partir d'une demande de signature de certificat à l'aide du logiciel Web Config.</p> <p><b>Procédure à suivre :</b> Si le certificat est au format PEM/DER et que vous l'avez obtenu à partir d'une demande de signature de certificat à l'aide du logiciel Web Config, vous ne pouvez l'importer qu'une fois.</p>

### Informations connexes

➔ [« À propos de la certification numérique » à la page 620](#)

### ***Suppression accidentelle d'un certificat signé par une autorité de certification***

**Il n'existe aucun fichier de sauvegarde pour le certificat signé par une autorité de certification.**

Si vous disposez d'un fichier de sauvegarde, importez de nouveau le certificat.

Si vous obtenez un certificat à l'aide d'une demande de signature de certificat créée à partir du logiciel Web Config, vous ne pouvez importer de nouveau un certificat supprimé. Créez une demande de signature de certificat et obtenez un nouveau certificat.

### Informations connexes

➔ [« Importation d'un certificat signé par une autorité de certification » à la page 623](#)

➔ [« Suppression d'un certificat signé par une autorité de certification » à la page 625](#)

# Utilisation d'Epson Open Platform

## Présentation d'Epson Open Platform

Epson Open Platform est une plate-forme dédiée à l'utilisation des imprimantes Epson avec la fonction fournie par le serveur du système d'authentification.

Vous pouvez acquérir les journaux de chaque périphérique et utilisateur à l'aide du serveur, ainsi que configurer les restrictions du périphérique et les fonctions pouvant être utilisées pour chaque utilisateur et chaque groupe. Elle peut être utilisée avec Epson Print Admin (Epson Authentication System) ou un système d'authentification tiers.

Si vous connectez un périphérique d'authentification, vous pouvez également effectuer l'authentification d'utilisateur à l'aide de la carte d'identité.

### Informations connexes

➔ « [Système d'authentification Epson \(Epson Print Admin\)](#) » à la page 504

## Configuration d'Epson Open Platform

Activez Epson Open Platform afin de pouvoir utiliser l'appareil à partir du système d'authentification.

1. Saisissez l'adresse IP de l'imprimante dans un navigateur pour accéder à Web Config.  
Saisissez l'adresse IP de l'imprimante depuis un ordinateur connecté au même réseau que celle-ci.  
Vous pouvez consulter l'adresse IP de l'imprimante dans le menu suivant.  
**Param. > Réglages généraux > Paramètres réseau > État réseau > État LAN câblé/Wi-Fi**
2. Saisissez le mot de passe administrateur pour vous identifier en tant qu'administrateur.
3. Sélectionnez les éléments suivants dans l'ordre indiqué :  
Onglet **Epson Open Platform > Clé produit ou Clé de licence**
4. Saisissez une valeur pour chaque élément.
  - Numéro de série  
Le numéro de série de l'appareil s'affiche.
  - Version Epson Open Platform  
Sélectionnez la version d'Epson Open Platform. La version correspondante varie en fonction du système d'authentification.
  - Clé produit ou Clé de licence  
Saisissez la clé de produit obtenue sur le site Web dédié. Consultez Epson Open Platform pour plus d'informations sur la manière d'obtenir la clé du produit.
5. Cliquez sur **Suivant**.  
Un message de confirmation s'affiche.
6. Cliquez sur **OK**.  
L'imprimante est mise à jour.

### Informations connexes

➔ [« Mot de passe administrateur par défaut » à la page 19](#)

## Validation de la Epson Open Platform

Vous pouvez vérifier la validité de la Epson Open Platform en suivant l'une des méthodes ci-dessous.

Web Config

Une clé de produit a été saisie dans l'onglet **Epson Open Platform > Clé produit ou Clé de licence > Clé produit ou Clé de licence**, et l'onglet **Epson Open Platform > Système d'authentification** s'affiche à gauche dans l'arborescence de menu.

Panneau de commande de l'imprimante

Une clé de produit a été saisie à l'écran d'accueil > **Param.** > **Système d'authentification > Informations Epson Open Platform.**

### Informations connexes

➔ [« Mot de passe administrateur par défaut » à la page 19](#)

➔ [« Système d'authentification » à la page 548](#)

---

## Informations Epson Remote Services

Epson Remote Services est un service qui recueille régulièrement des informations sur l'imprimante sur Internet. Ce service peut être utilisé lorsque des consommables et des pièces de rechange doivent être remplacés ou réapprovisionnés, et pour résoudre rapidement des erreurs ou des problèmes.

Contactez votre représentant des ventes pour plus d'informations au sujet de Epson Remote Services.

---

# Où trouver de l'aide

Site Web du support technique. . . . .	659
Contacteur l'assistance Epson. . . . .	659

---

## Site Web du support technique

Si vous avez besoin d'aide supplémentaire, visitez le site Web du support technique Epson indiqué ci-dessous. Sélectionnez votre pays ou votre région et accédez à la section d'assistance de votre site Web Epson local. Les pilotes les plus récents, foires aux questions, manuels et autres ressources pouvant être téléchargées sont également disponibles sur le site.

<http://support.epson.net/>

<http://www.epson.eu/support> (Europe)

Si votre produit Epson ne fonctionne pas correctement et que vous ne pouvez pas résoudre le problème, contactez le service d'assistance Epson.

---

## Contactez l'assistance Epson

### Avant de contacter Epson

Si votre produit Epson ne fonctionne pas correctement et que vous ne parvenez pas à résoudre le problème à l'aide des informations de dépannage proposées dans les manuels du produit, contactez les services d'assistance Epson pour obtenir de l'aide.

La liste d'assistance Epson suivante est basée sur le pays de vente. Il se peut que certains produits ne soient pas vendus dans votre emplacement actuel : assurez-vous de contacter l'assistance Epson pour la région dans laquelle vous avez acheté votre produit.

Si l'assistance Epson de votre région n'est pas répertoriée ci-dessous, contactez le revendeur auprès duquel vous avez acheté le produit.

L'assistance Epson sera en mesure de vous aider beaucoup plus rapidement si vous communiquez les informations suivantes :

- Numéro de série du produit  
(L'endroit où est apposée l'étiquette dépend du produit : elle peut se trouver à l'arrière, sur le côté ouvert du capot, ou en bas.)
- Modèle d'imprimante
- Version du logiciel du produit  
(Cliquez sur **About**, **Version Info**, ou un bouton similaire dans le logiciel du produit.)
- Marque et modèle de votre ordinateur
- Nom et version du système d'exploitation de votre ordinateur
- Nom et version des applications logicielles que vous utilisez normalement avec votre produit

**Remarque:**

*Selon le produit, les données de liste de numérotation pour le fax et/ou les paramètres réseau peuvent être stockés dans la mémoire du produit. Les données et/ou paramètres peuvent être perdus suite à une panne ou une réparation d'un produit. Epson ne sera pas tenue responsable de la perte de données, de la sauvegarde ou de la restauration de données et/ou paramètres et ce, même pendant la période de garantie. Nous vous recommandons d'effectuer votre propre sauvegarde de données ou de prendre des notes.*

## Aide pour les utilisateurs d'Europe

Consultez votre document de garantie paneuropéenne pour obtenir des informations relatives à la procédure à suivre pour contacter l'assistance Epson.

## Aide pour les utilisateurs de Taïwan

Utilisez les sources suivantes pour obtenir des informations, de l'aide et des services :

### Internet

<http://www.epson.com.tw>

Des informations relatives aux caractéristiques des produits, des pilotes à télécharger et des demandes de produits sont disponibles.

### Bureau d'assistance Epson

Téléphone : +886-2-2165-3138

L'équipe de notre bureau d'assistance téléphonique peut vous aider dans les domaines suivants :

- Demandes de ventes et informations relatives au produit
- Questions ou problèmes relatifs à l'utilisation des produits
- Demandes de réparations et garantie

### Centre de réparation :

<http://www.tekcare.com.tw/branchMap.page>

TekCare corporation est un centre de service agréé pour Epson Taiwan Technology & Trading Ltd.

## Aide pour les utilisateurs d'Australie

Epson Australie souhaite vous proposer un service clientèle de niveau élevé. Parallèlement aux manuels de votre produit, nous mettons à votre disposition les sources d'information suivantes :

### Adresse URL Internet

<http://www.epson.com.au>

Consultez le site Internet de Epson Australie. Un site qui vaut le coup d'œil ! Le site contient une zone de téléchargement de pilotes, une liste de points de contact Epson, des informations relatives aux nouveaux produits et une assistance technique (par courrier électronique).

### Bureau d'assistance Epson

Téléphone : 1300-361-054

Le bureau d'assistance Epson sert de point de contact final, il permet de garantir que les clients ont accès à des conseils. Les opérateurs du bureau d'assistance vous aident à installer, configurer et utiliser votre produit Epson. Le personnel de notre bureau d'assistance préventes vous propose de la documentation relative aux nouveaux produits Epson et vous indique où se trouve le revendeur ou agent d'entretien le plus proche. Le bureau d'assistance répond à de nombreux types de requêtes.



Nous vous invitons à recueillir toutes les informations nécessaires avant d'appeler. Plus les informations recueillies sont nombreuses et plus le problème peut être résolu rapidement. Les informations concernées incluent les manuels de votre produit Epson, le type d'ordinateur, le système d'exploitation, les programmes utilisés et toutes les informations jugées utiles.

### **Transport du produit**

Epson conseille de conserver l'emballage du produit pour tout transport ultérieur.

## **Aide pour les utilisateurs de Nouvelle-Zélande**

Epson Nouvelle-Zélande souhaite vous proposer un service clientèle de niveau élevé. Parallèlement à la documentation de votre produit, nous mettons à votre disposition les sources d'information suivantes :

### **Adresse URL Internet**

<http://www.epson.co.nz>

Consultez le site Internet de Epson Nouvelle-Zélande. Un site qui vaut le coup d'œil ! Le site contient une zone de téléchargement de pilotes, une liste de points de contact Epson, des informations relatives aux nouveaux produits et une assistance technique (par courrier électronique).

### **Bureau d'assistance Epson**

Téléphone : 0800 237 766

Le bureau d'assistance Epson sert de point de contact final, il permet de garantir que les clients ont accès à des conseils. Les opérateurs du bureau d'assistance vous aident à installer, configurer et utiliser votre produit Epson. Le personnel de notre bureau d'assistance préventes vous propose de la documentation relative aux nouveaux produits Epson et vous indique où se trouve le revendeur ou agent d'entretien le plus proche. Le bureau d'assistance répond à de nombreux types de requêtes.

Nous vous invitons à recueillir toutes les informations nécessaires avant d'appeler. Plus les informations recueillies sont nombreuses et plus le problème peut être résolu rapidement. Les informations concernées incluent la documentation de votre produit Epson, le type d'ordinateur, le système d'exploitation, les programmes utilisés et toutes les informations jugées utiles.

### **Transport du produit**

Epson conseille de conserver l'emballage du produit pour tout transport ultérieur.

## **Aide pour les utilisateurs à Singapour**

Les sources d'informations, d'assistance et de services disponibles auprès de Epson Singapour :

### **Internet**

<http://www.epson.com.sg>

Des informations relatives aux caractéristiques des produits, des pilotes à télécharger, des foires aux questions, des demandes de ventes et une assistance technique par courrier électronique sont disponibles.

### **Bureau d'assistance Epson**

Numéro gratuit : 800-120-5564

L'équipe de notre bureau d'assistance téléphonique peut vous aider dans les domaines suivants :

- Demandes de ventes et informations relatives au produit
- Questions relatives à l'utilisation des produits ou problèmes de dépannage
- Demandes de réparations et garantie

## Aide pour les utilisateurs de Thaïlande

Utilisez les sources suivantes pour obtenir des informations, de l'aide et des services :

### Internet

<http://www.epson.co.th>

Des informations relatives aux caractéristiques des produits, des pilotes à télécharger, des foires aux questions et des courriers électroniques sont disponibles.

### Centre d'appel Epson

Téléphone : 66-2460-9699

Adresse électronique : [support@eth.epson.co.th](mailto:support@eth.epson.co.th)

L'équipe de notre centre d'appels peut vous aider par téléphone dans les domaines suivants :

- Demandes de ventes et informations relatives au produit
- Questions ou problèmes relatifs à l'utilisation des produits
- Demandes de réparations et garantie

## Aide pour les utilisateurs du Vietnam

Utilisez les sources suivantes pour obtenir des informations, de l'aide et des services :

### Centre d'entretien Epson

27 Yen Lang, Trung Liet Ward, Dong Da District, Ha Noi City. Tel: +84 24 7300 0911

38 Le Dinh Ly, Thac Gian Ward, Thanh Khe District, Da Nang. Tel: +84 23 6356 2666

194/3 Nguyen Trong Tuyen, Ward 8, Phu Nhuan Dist., HCMC. Tel: +84 28 7300 0911

31 Phan Boi Chau, Ward 14, Binh Thanh District, HCMC. Tel: +84 28 35100818

## Aide pour les utilisateurs d'Indonésie

Utilisez les sources suivantes pour obtenir des informations, de l'aide et des services :

### Internet

<http://www.epson.co.id>

- Informations relatives aux caractéristiques des produits, pilotes à télécharger
- Foires aux questions, demandes de ventes, questions par courrier électronique

### Ligne d'assistance Epson

Téléphone : 1500-766 (Indonesia Only)

Adresse électronique : [customer.care@ein.epson.co.id](mailto:customer.care@ein.epson.co.id)

L'équipe de notre ligne d'assistance peut vous aider, par téléphone ou par e-mail, dans les domaines suivants :

- Demandes de ventes et informations relatives au produit
- Support technique

## Aide pour les utilisateurs de Hong Kong

Pour obtenir une assistance technique et d'autres services après-vente, les utilisateurs sont invités à contacter Epson Hong Kong Limited.

### Page d'accueil Internet

<http://www.epson.com.hk>

Epson Hong Kong a créé une page d'accueil Internet en chinois et en anglais, permettant aux utilisateurs d'accéder aux informations suivantes :

- Informations relatives au produit
- Foires aux questions
- Dernières versions des pilotes Epson

### Ligne d'assistance technique

Vous pouvez également contacter notre personnel technique aux numéros de téléphone et de fax suivants :

Téléphone : 852-2827-8911

Télécopie : 852-2827-4383

## Aide pour les utilisateurs de Malaisie

Utilisez les sources suivantes pour obtenir des informations, de l'aide et des services :

### Internet

<http://www.epson.com.my>

- Informations relatives aux caractéristiques des produits, pilotes à télécharger
- Foires aux questions, demandes de ventes, questions par courrier électronique

### Centre d'appel Epson

Téléphone : 1800-81-7349 (appel gratuit)

Adresse électronique : [websupport@emsb.epson.com.my](mailto:websupport@emsb.epson.com.my)

- Demandes de ventes et informations relatives au produit
- Questions ou problèmes relatifs à l'utilisation des produits
- Demandes de réparations et garantie

### **Epson Malaysia Sdn Bhd (Siège social)**

Téléphone : 603-56288288

Télécopie : 603-5628 8388/603-5621 2088

## **Aide pour les utilisateurs d'Inde**

Utilisez les sources suivantes pour obtenir des informations, de l'aide et des services :

### **Internet**

<http://www.epson.co.in>

Des informations relatives aux caractéristiques des produits, des pilotes à télécharger et des demandes de produits sont disponibles.

### **Ligne d'assistance gratuite**

Pour les services, des information sur les produits ou pour commander des consommables -

18004250011 / 186030001600 / 1800123001600 (9AM – 6PM)

### **E-mail**

[calllog@epson-india.in](mailto:calllog@epson-india.in)

### **WhatsApp**

+91 96400 00333

## **Aide pour les utilisateurs des Philippines**

Pour obtenir une assistance technique et d'autres services après-vente, les utilisateurs sont invités à contacter Epson Philippines Corporation aux numéros de téléphone/télécopie et à l'adresse électronique suivants :

### **Internet**

<http://www.epson.com.ph>

Des informations relatives aux caractéristiques des produits, des pilotes à télécharger, des foires aux questions et des demandes par courrier électronique sont disponibles.

### **Assistance clientèle Epson Philippines**

Numéro gratuit : (PLDT) 1-800-1069-37766

Numéro gratuit : (numérique) 1-800-3-0037766

Metro Manila : +632-8441-9030

Site Web : <https://www.epson.com.ph/contact>

Adresse électronique : [customercare@epc.epson.com.ph](mailto:customercare@epc.epson.com.ph)

De 9 heures à 18 heures, du lundi au samedi (sauf les jours fériés)

L'équipe de notre assistance clientèle peut vous aider par téléphone dans les domaines suivants :

Demandes de ventes et informations relatives au produit

- Questions ou problèmes relatifs à l'utilisation des produits
- Demandes de réparations et garantie

**Epson Philippines Corporation**

Ligne commune : +632-8706-2609

Télécopie : +632-8706-2663 / +632-8706-2665