

**EPSON®**

**Kullanım Kılavuzu**

**Multimedia Projector**

**EB-PQ2216B**

**EB-PQ2216W**

**Bu Kılavuzda Kullanılan İşaretler 8****Bilgileri Aramak için Kılavuzu kullanma ..... 10**

Anahtar Kelimeye Göre Arama .....	10
Doğrudan Yer İmlerinden Atlama .....	10
Sadece İhtiyacınız Olan Sayfaları Yazdırma .....	10

**Belgelerin En Son Sürümünü Edinme ..... 12****Projektörünüzü Tanıma 13****Projektör Parçaları ve İşlevleri ..... 14**

Projektör Parçaları - Ön/Üst .....	14
Projektör Parçaları - Arka .....	15
Projektör Parçaları - Arabirim .....	16
Projektör Parçaları - Taban .....	19
Güvenlik Telinin Takılması .....	19
Projektör Parçaları - Kumanda Paneli .....	20
Projektör Parçaları - Uzaktan Kumanda .....	21
Uzaktan Kumandaya Pilleri Takma .....	24
Uzaktan Kumandanın Çalıştırılması .....	25
Uzaktan Kumanda Düğmelerini Kilitleme .....	25
Projektör Parçaları - Harici Kamera .....	26

**Projektörü Kurma 28****Taşıma Konusunda Notlar ..... 29****Kurulum Konusunda Önlemler ..... 30****Lens Takma ve Çıkarma ..... 33**

Lensin Takılması .....	33
Lensi Çıkarma .....	37

**Kablo Kapağını Takma ve Çıkarma ..... 39****Projektör Gücünü Çalıştırma ..... 40**

Projektörü Açma .....	40
Projektörü Kapama .....	42

**Kablolu Ağ Bağlantısı ..... 43**

Bir Kablolu Ağa Bağlanma .....	43
Kablolu Ağ Ayarlarını Seçme .....	43

**Kablosuz Ağ Bağlantısı ..... 45**

Kablosuz LAN Modülünü Kurma .....	45
Kablosuz Ağ Ayarlarını Manuel Olarak Seçme .....	46
Windows'ta Kablosuz Ağ Ayarlarını Seçme .....	47
Mac Bilgisayarda Kablosuz Ağ Ayarlarını Seçme .....	48
Kablosuz Ağ Güvenliğini Ayarlama .....	48
Desteklenen İstemci ve CA Sertifikaları .....	49
Bir Mobil Aygıtla Bağlanmak için QR Kodu Kullanma .....	50
Windows İşletim Sistemli Bir Bilgisayar Bağlamak için USB Anahtarı Kullanma .....	50

**Güvenli HTTP ..... 52**

Menüleri Kullanarak Bir Web Sunucusu Sertifikasını İçer Aktarma .....	52
Desteklenen Web Sunucusu Sertifikaları .....	52

**Menü Ayarlarını Ayarlama 54****Ana Ekran ..... 55****Projektörün Menülerini Kullanma ..... 56****Görüntülenen Klavyeyi Kullanma ..... 57**

Görüntülenen Klavye Kullanılarak Yazılabilen Metin .....	57
--	----

**Temel Projektör Özelliklerini Kullanma ..... 58**

Projektörü Kurma .....	58
Mesaj .....	58
Bekleme Onayı .....	58
Uyku Modu .....	58
Bip Sesi .....	59
Göstergeler .....	59
Tarih & Saat .....	59
Dil .....	59

Ekran Görünümü .....	59
Enerji Tsarrufu Modu .....	59
Görüntü Yansıtma .....	60
Kaynak Arama .....	60
Obtüratör .....	60
Dondur .....	61
Ses Düzeyi .....	61
En Boy Oranı .....	61
Perde Türü .....	61
Yansıtma .....	62
Test Deseni .....	62
İçerk Kayttan Yürtme .....	62
Ekran Arkapları .....	62
Başlangıç Ekranı .....	63
Görüntü Konumunu ve Şeklini Ayarlama .....	63
Mercek Kaydırma .....	63
Yakınlaştırma .....	64
Y/D Ekr. Yerl. ....	64
Quick Corner .....	64
Eğri Yüzey .....	64
Köşe Düzeltme .....	65
Nokta Düzeltme .....	65
Görüntü Kalitesinin Ayarlanması .....	65
Odak/Bozulma .....	65
Renk Modu .....	66
Görüntü Pekiştirme .....	66
Gama .....	66
RGBCMY .....	66
Parlaklık Ayarları .....	67
Birden Fazla Projektör Kullanma .....	67
Döşeme .....	67
Kenar Birleştirme .....	67
Karanlık Düzeyi .....	68
Ölçek .....	68
Renk Eşleme .....	68
Basit İstifleme .....	68
Basit Birleştirme .....	69
Projektör Kalitesini Devam Ettirme .....	69

Panel Renk Düzeltme .....	69
Renk Düzeltme .....	69
Yenileme Modu .....	69
Işık Kalibrasyonu .....	70
Projektör Ayarlarını Yönetme .....	70
Hafıza .....	70
Program Ayarları .....	70
Düğme Kilidi .....	70
Mercek Kilidi .....	71
Şifre Koruması .....	71

### Menü Ayarlarını Projektörler Arasında Kopyalama (Toplu Ayar) .. 73

Bir USB Anlık Sürücüden Ayarları Aktarma .....	73
Bir Bilgisayardan Ayarları Aktarma .....	74
Toplu Kurulum Hata Bildirimi .....	75

## Menü Ayarları

77

### Görüntü Menüsü .....

78

Renk Modu .....	78
Parlaklık .....	78
Kontrast .....	79
Renk Doygunluğu .....	79
Renk Tonu .....	79
Netlik .....	79
Beyaz Ayarı .....	79
Görüntü Önayar Modları .....	79
Çerçeve Ent. ....	80
Super-resolution .....	80
Sahne Uyrılmalı Gama .....	80
Gama .....	80
RGBCMY .....	81
Dinamik Kontrast .....	81
Söndürme Kontrolü .....	81
Sıfırla (Görüntü menüsü) .....	81

### Sinyal Menüsü .....

82

En Boy Oranı .....	82
--------------------	----

Karartma .....	83	Başlangıç Ekranı .....	98
Renk Alanı .....	83	Bekleme Onayı .....	98
Dinamik Aralık .....	83	Ekran .....	98
Video Aralığı .....	83	Panel Renk Düzeltme .....	99
EDID .....	83	Renk Düzeltme .....	99
Ölçek .....	84	Menü Döndürme .....	100
Yedekleme Kaynağını Değiştir .....	84	Kullanıcı Logosu .....	100
Sıfırla (Sinyal menüsü) .....	85	Yansıtma .....	100
<b>Ayarlar Menüsü .....</b>	<b>86</b>	Direkt güç açma .....	101
Geometrik Düzeltme .....	86	Uyku Modu .....	101
Ses Düzeyi .....	88	Uyku Modu Zam. ....	101
HDMI Bağlantısı .....	88	Yüksek İrtifa Modu .....	101
İşletim Kilidi .....	88	Oto. Kaynak Arama .....	101
Mercek Kilidi .....	89	Otomatik Açma .....	101
Işık Modu .....	89	Başlatma Kaynağı .....	102
Parlaklık Düzeyi .....	89	Hızlı Başlatma .....	102
Sabit Mod .....	89	USB Gücü .....	102
Tahmini Kalan .....	90	Örtücü Ayarları .....	102
Sabit Mod Kullanım Saati .....	90	Bip Sesi .....	102
Işık Kaynağı Çalışma Süresi .....	91	Göstergeler .....	103
Enerji Tsarrufu Modu .....	91	Günlük Kaydı Hedefi .....	103
Uzak Alıcı .....	92	Toplu Ayar Aralığı .....	103
Kullanıcı Düğmesi .....	92	AC Gerilimi İzleme .....	103
Test Deseni .....	92	Tarih & Saat .....	103
Hafıza .....	93	Mercek Kalibrasyonu .....	103
İçerk Kayttan Yürtme .....	93	A/V Ayarları .....	104
Epson Web Control Kullanarak Çalma Listeleri Oluşturma .....	94	Bekleme Modu .....	104
Desteklenen İçerik Kayıttan Yürütme Modu Dosya Türleri .....	95	HDBaseT .....	104
İçerik Kayıttan Yürütme Modu Kısıtlamaları .....	96	Renk Kalibrasyonu .....	105
NFC Ayarları .....	96	Renk Kalibrasyonu Koşulları .....	105
Sıfırla (Ayarlar menüsü) .....	96	Projektör ID'si .....	105
<b>Uzatılmış Menü .....</b>	<b>97</b>	Toplu Kurulum .....	106
Ana Ekran .....	97	Gruplandırma .....	106
Menü Konumu .....	97	Döşeme .....	106
Mesaj Konumu .....	98	Kenar Birleştirme .....	107
Mesaj .....	98	Karanlık Düzeyi .....	107
Ekran Arkaplanı .....	98	Sıfırla (Çoklu Yansıtma menüsü) .....	108
		Ekran Eşleştirme .....	108

Ekran Eşleştirme Koşulları .....	109	Ağ Projektörü E-posta Uyarı Mesajları .....	120
Renk Eşleme .....	109	SMTP Sunucusu .....	120
Basit İstifleme .....	109	Çıkış Numarası .....	120
Basit İstifleme Koşulları .....	110	Gönderen .....	120
Basit Birleştirme .....	110	Adres 1 Ayar/Adres 2 Ayar/Adres 3 Ayar .....	121
Basit Karıştırma Koşulları .....	111	SNMP .....	121
Program Ayarları .....	111	Tuzak IP Adresi 1/Tuzak IP Adresi 2 .....	121
Takvim Durum Simgeleri .....	112	Topluluk Adı .....	121
Dil .....	112	PJLink Bildirimi .....	121
Sıfırla (Uzatılmış menü) .....	112	Bildirilen IP Adresi .....	121
<b>Ağ Menüsü .....</b>	<b>114</b>	Komut İletişimi .....	121
Kablosuz Güç .....	114	Güvenli HTTP .....	122
Ağ bilgisi - Kablosuz LAN .....	115	Web Sunucu Sertifikası .....	122
Ağ bilgisi - Kablololu LAN .....	115	WEB API Ayarları .....	122
QR Kodunu görüntüle .....	115	Öncelikli giriş .....	122
Uzak Kamera Erişimi .....	115	Temel Kontrol .....	122
Projektör Adı .....	115	PJLink .....	123
PJBağlantı Parolası .....	115	AMX Device Discovery .....	123
Remote Şifresi .....	115	Crestron Connected .....	123
Web Kontrol Parolası .....	116	Crestron Xio Cloud .....	123
Monitor Parolası .....	116	Art-Net .....	123
Moderatör Şifresi .....	116	sACN .....	123
Projektörün anahtar sözcüğü .....	116	Message Broadcasting .....	124
Anahtar Sözcük Görn. ....	116	Sıfırla (Ağ menüsü) .....	124
LAN Bilgisini Göster .....	116	<b>Bilgi Menüsü .....</b>	<b>125</b>
Bağlantı modu .....	116	Projektör Bilgileri .....	125
Erişim Noktası Ara .....	117	Event ID Kodları Listesi .....	125
SSID .....	117	Işık Bilgisi .....	126
Güvenlik .....	117	Sürüm .....	126
Parola .....	118	Durum Bilgileri .....	127
EAP Uyarı .....	118	Gerilim Uyarısı Blg. ....	127
Kanal .....	119	Sıcaklık Uyarı Bilg. ....	127
IP Ayarları .....	119	Açma/Kapatma Geçmişi .....	127
SSID göstergesi .....	119	Donanım Yazılımı Güncelleme .....	127
IP Adresi Görüntüleme .....	119	Toplu Ayarları Dışa Aktar .....	127
IPv6 Ayarları .....	119	Toplu Ayarları İçte Aktar .....	128
Posta Bildirimi .....	120	<b>Sıfırla Menüsü .....</b>	<b>129</b>

Bellekleri Sıfırla .....	129
Yenileme Modu .....	129
Işık Kalibrasyonu .....	129
Tümünü Sıfırla .....	130
Tümünü Sıfırla (Fbr. Vrsyl.) .....	130

## Projektör Özelliklerini Ayarlama **132**

### Çoklu Yansıtma Özellikleri ..... 133

Prosedüre Genel Bakış .....	133
Çoklu Yansıtma İçin Hazırlanma .....	133
Projektörleri Bağlama .....	133
Projektörleri Başlatma .....	134
Birincil Projektör Atama .....	135
Projektörleri Kalibre Etme .....	135
Projektörleri Kurma .....	135
Kaba Görüntü Ayarlamalarının Yapılması .....	136
Projektörleri Bir Ağa Bağlama .....	136
Görüntü Kompozisyonu .....	136
Epson Projector Professional Tool Yazılımını Kullanarak Birleştirme .....	137
Projektör Menüsünü Kullanarak Döşeme .....	138
Projektör Menüsünü ve İsteğe Bağlı Harici Kamerayı Kullanarak Basit Birleştirme .....	142
Epson Projector Professional Tool Yazılımını Kullanarak Yığınlama .....	143
Projektörün Menülerini Kullanarak Basit İstifleme (Basit İstifleme) .....	144
Epson Projector Professional Tool Yazılımını Kullanarak Yığınlama ve Birleştirme .....	144
Renkleri Ayarlama .....	145

### Harici Kamera Kullanımı ..... 146

## Projektörün İzlenmesi ve Kontrol Edilmesi **147**

### Projektör İzleme ve Kontrol Seçenekleri ..... 148

Epson Projektör Yönetimi Bağlantılı/Epson Projektör Yönetimi .....	148
Epson Web Kontrolü .....	148
SNMP .....	149

ESC/VP21 Komutları .....	149
ESC/VP.net Komutları .....	149
PJLink .....	149
Art-Net .....	150
sACN .....	150
Crestron Connected Desteği .....	150
Web API .....	150

### Ağa Bağlanmış bir Projektöre Web Tarayıcı Kullanarak Erişme ... 151

Web Kontrol Seçenekleri .....	152
Yansıtılan Görüntüyü Uzak Bir Konumdan Kontrol Etme .....	161

## Projektör Bakımı **163**

### Projektör Bakımı ..... 164

### Merçeği Temizleme ..... 165

### Projektör Kasasını Temizleme ..... 166

### Hava Giriş Deliklerini Temizleme ..... 167

## Sorun Giderme **168**

### Yansıtma Sorunları ..... 169

### Projektör Gösterge Durumu ..... 170

### Görüntü veya Ses Sorunlarını Çözme ..... 175

Görüntü Gösterilmediğinde Yapılabilecekler .....	175
"Sinyal yok" Mesajı Görüldüğünde Yapılabilecekler .....	175
Windows Dizüstü Bilgisayardan Görüntüleme .....	176
Mac Dizüstü Bilgisayardan Görüntüleme .....	176
"Desteklenmiyor" Mesajı Görüldüğünde Yapılabilecekler .....	176
Sadece Kısmi Görüntü Gösterilince Yapılabilecekler .....	176
Görüntü Dikdörtgen Olmadığında Yapılabilecekler .....	177
Görüntüde Statik veya Elektronik Parazitlenme Varsa Yapılabilecekler .....	177
Görüntü Bulanık veya Belirsizse Yapılabilecekler .....	178
Görüntü Parlaklığı veya Renkleri Hatalı Olduğunda Yapılabilecekler .....	178

Otomatik Ayarlamalar Doğru Uygulanmadığında Uygulanacak Çözümler .....	179
Basit İstifleme Doğru Uygulanmadığında Uygulanacak Çözümler .....	179
Basit Birleştirme Doğru Uygulanmadığında Çözümler .....	180
Yansıtılan Görüntüde Ardıl Görüntü Kalma Sorununun Çözümleri .....	180
Ses Sorunlarıyla İlgili Çözümler .....	180

## **Projektörün veya Uzaktan Kumandanın Çalışmasıyla İlgili Sorunları Çözme .....**

Projektörün Açılması veya Kapanması ile İlgili Sorunların Çözümleri .....	182
Uzaktan Kumanda ile İlgili Sorunların Çözümleri .....	182
Parola Sorunlarıyla İlgili Çözümler .....	183
"Süre tutmaya yarayan batarya zayıf" Mesajı Görüntülendiğinde Uygulanacak Çözüm .....	183
Projektörü HDBaseT Kullanarak Kontrol Edemediğinizde Çözümler .....	183

## **İçerik Kayıttan Yürütme Modundaki Sorunlar için Çözümler .....**

### **Ağ Sorunlarını Giderme .....**

Kablosuz Kimlik Doğrulaması Başarısız Olduğunda Çözümler .....	185
Projektöre Web Üzerinden Erişemediğinizde Yapılabilecekler .....	185
Ağ Uyarı E-Postaları Alınmadığında Yapılabilecekler .....	185
Ağ Yansıtması Esnasında Görüntü Statik İçerdiğinde Çözümler .....	186
Projektörü Bir Ağ Üzerinden İzleyemediğinizde veya Kontrol Edemediğinizde Uygulanacak Çözümler .....	186

## **Ek .....**

### **İsteğe Bağlı Aksesuarlar ve Yedek Parçalar .....**

Mercek .....	188
Kablolar .....	188
Montaj parçaları .....	188
Harici Aygıtlar .....	189
Kablosuz Bağlantı İçin .....	189

### **Ekran Boyutu ve Yansıtma Mesafesi .....**

Yansıtma Mesafesi Formülü .....	190
Yansıtma Mesafesi .....	194

### **Projektör Teknik Özellikleri .....**

## **Epson Projector Content Manager için Desteklenen Özellikler ..**

### **Güvenlik Sembollerinin Listesi ve Talimatlar .....**

### **Lazer Güvenliği Bilgileri .....**

Lazer Uyarı Etiketleri .....	205
IEC62471-5'e göre Tehlike Mesafesi .....	207



### **İkazlar .....**

Indication of the manufacturer and the importer in accordance with requirements of EU directive .....	208
Indication of the manufacturer and the importer in accordance with requirements of United Kingdom directive .....	208
Kullanım Kısıtlaması .....	208
İşletim Sistemi Referansları .....	208
Ticari markalar .....	209
Telif Hakkı Bildirimi .....	209
Telif Hakkı Bildirimleri .....	210





# Bu Kılavuzda Kullanılan İşaretler

## Güvenlik Sembolleri

Projektör ve kılavuzlarında, projektörü nasıl güvenli bir şekilde kullanabileceğini belirten grafik semboller ve etiketler kullanılmıştır. Kişilere ve mala gelebilecek zararlardan kaçınmak için, bu sembollerle ve etiketlerle belirtilmiş talimatları dikkatle okuyun ve uygulayın.

 <b>Uyarı</b>	Bu sembol, uyulmaması durumunda muhtemel bir kişisel yaralanma veya hatta ölüme neden olabilecek bilgileri belirtir.
 <b>Dikkat</b>	Bu sembol, uyulmaması durumunda yanlış kullanımdan ötürü muhtemel bir kişisel yaralanma veya fiziksel hasara neden olabilecek bilgileri belirtir.

## Genel Bilgi İşaretleri

 <b>Dikkat</b>	Bu etiket, yeterince dikkat edilmediğinde hasara veya yaralanmalara yol açabilecek prosedürleri belirtir.
	Bu etiket, bilinmesi faydalı olabilecek bazı ek bilgileri gösterir.
[Düğme adı]	Uzaktan kumanda veya kumanda panelindeki düğmelerin adını belirtir. Örnek: [Esc] düğmesi
<b>Menu/Ayar adı</b>	Projektör menüsü ve ayar adlarını belirtir. Örnek: <b>Görüntü</b> menüsü
	Bu etiket ilgili sayfalara bağlantıyı belirtir.
	Bu etiket, projektörün geçerli menü düzeyini belirtir.

## ► İlgili Bağlantılar

- "Bilgileri Aramak için Kılavuzu kullanma" [s.10](#)



- "Belgelerin En Son Sürümünü Edinme" [s.12](#)

Bu kılavuzun projektör kurulumu ve ayarı konusunda teknik bilgi ve deneyime sahip uzmanlar tarafından kullanılacağını varsayıyoruz.

Projektörünüzü kullanmadan önce *Güvenlik Talimatları*'nı okuduğunuzdan emin olun.

PDF kılavuzu, anahtar kelime ile aradığınız bilgileri aramanıza veya yer imlerini kullanarak doğrudan belirli bölümlere atlamaya olanak tanır. Sadece ihtiyacınız olan sayfaları da yazdırabilirsiniz. Bu bölüm, bilgisayarınızda Adobe Reader X'da açılan bir PDF kılavuzunun nasıl kullanılacağını açıklar.

## ► İlgili Bağlantılar

- "Anahtar Kelimeye Göre Arama" s.10
- "Doğrudan Yer İmlerinden Atlama" s.10
- "Sadece İhtiyacınız Olan Sayfaları Yazdırma" s.10

## Anahtar Kelimeye Göre Arama

**Düzenle > Gelişmiş Ara** üzerine tıklayın. Arama penceresinde bulmak istediğiniz bilgi için anahtar kelimeyi (metin) girin ve ardından **Ara** üzerine tıklayın. Hitler liste olarak görüntülenir. Bu sayfaya atlamak için görüntülenen hitlerden birine tıklayın.

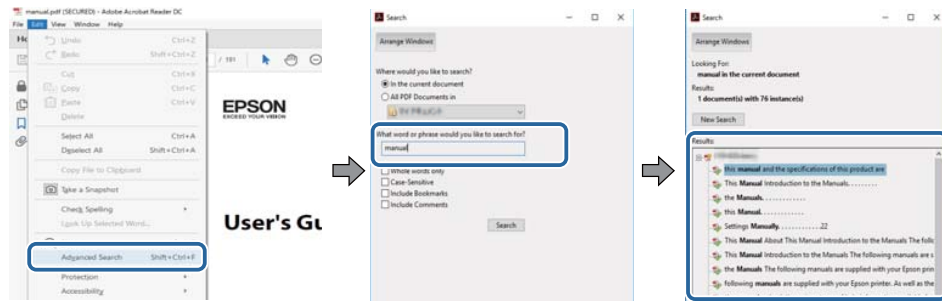

## Doğrudan Yer İmlerinden Atlama

Bu sayfaya atlamak için bir başlığı tıklayın. Bu bölümdeki alt seviye başlıkları görüntülemek için + veya > üzerine tıklayın. Bir önceki sayfaya dönmek için klavyenizde aşağıdaki işlemi gerçekleştirin.

- Windows: **Alt** ögesini basılı tutun ve ardından ← ögesine basın.
- Mac OS: Komut tuşuna basılı tutun ve ardından ← üzerine basın.

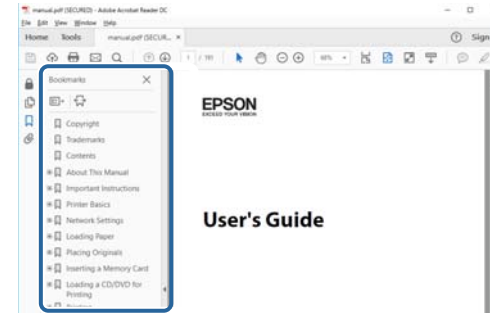

## Sadece İhtiyacınız Olan Sayfaları Yazdırma

Sadece ihtiyacınız olan sayfaları da çıkarabilir ve yazdırabilirsiniz. **Yaz** ögesine **Dosya** menüsünden tıklayın ve ardından yazdırılacak sayfaları **Yazdırılacak Sayfalar** kısmındaki **Sayfalar**'dan belirleyin.

- Bir dizi sayfa belirtmek için, başlangıç sayfası ile bitiş sayfası arasında kısa çizgi girin.

Örnek: 20-25

- Seri olmayan sayfaları belirtmek için sayfaları virgülle ayırın.  
Örnek: 5, 10, 15

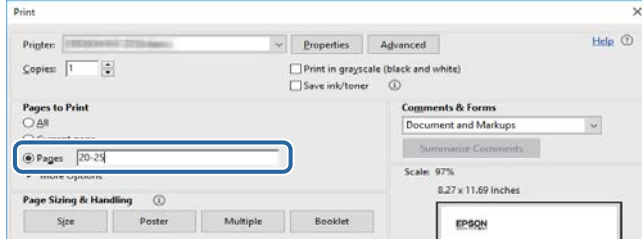

Kılavuzların ve teknik özelliklerin son sürümünü Epson Web sitesinde bulabilirsiniz.

[epson.sn](http://epson.sn) adresini ziyaret edin ve modelinizin adını girin.

# Projektörünüzü Tanıma

Projektörünüz hakkında daha fazla bilgi almak için bu kısımlara bakın.

## ► İlgili Bağlantılar

- "Projektör Parçaları ve İşlevleri" [s.14](#)

Aşağıdaki bölümler, projektör parçaları ile bunların işlevlerini açıklar.

## ► İlgili Bağlantılar

- "Projektör Parçaları - Ön/Üst" s.14
- "Projektör Parçaları - Arka" s.15
- "Projektör Parçaları - Arabirim" s.16
- "Projektör Parçaları - Taban" s.19
- "Projektör Parçaları - Kumanda Paneli" s.20
- "Projektör Parçaları - Uzaktan Kumanda" s.21
- "Projektör Parçaları - Harici Kamera" s.26

## Projektör Parçaları - Ön/Üst

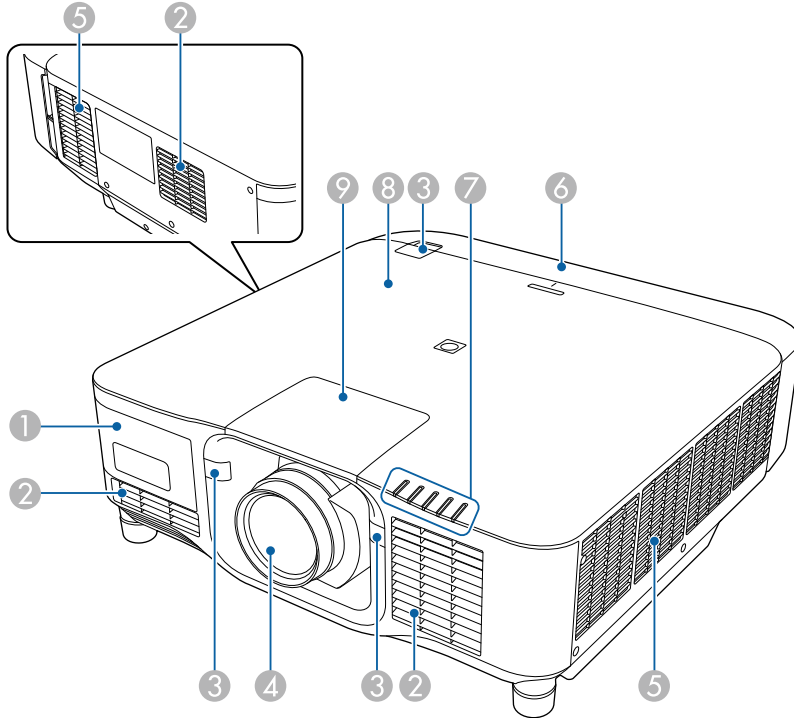

Ad	İşlev
① Harici kamera kapağı	İsteğe bağlı harici kamerayı kurmak için bu kapağı açın. Ultra kısa mesafeli yakınlaştırma merceğini kullanırken, isteğe bağlı harici kamerayı merceğe takın.
② Hava giriş fanı	Projektörün iç kısmını soğutmak için hava girişi sağlar.
③ Uzak alıcılar	Uzaktan kumanda sinyallerini alır.
④ Mercek	Görüntüler buradan yansıtılır.  <div style="border: 1px solid black; padding: 5px; margin: 5px 0;"> <p><b>⚠ Uyarı</b></p> <p>Yansıtma sırasında yansıtma merceğine bakmayın.</p> </div> <div style="border: 1px solid black; padding: 5px; margin: 5px 0;"> <p><b>⚠ Dikkat</b></p> <p>Yansıtma merceğinin yakınına herhangi bir nesneyi veya elinizi koymayın. Yoğunlaştırılmış yansıtma ışığı nedeniyle bu kısım yüksek ısılarla ulaştığından, yanıklara, yangına veya nesnelerin şeklinin bozulmasına yol açabilir.</p> </div>
⑤ Hava çıkış fanı	Projektörü dahili olarak soğutmak için kullanılan havanın çıkış fanı.  <div style="border: 1px solid black; padding: 5px; margin: 5px 0;"> <p><b>⚠ Dikkat</b></p> <p>Yansıtma sırasında, yüzünüzü veya ellerinizi hava çıkış fanının yanında tutmayın ve fanın yakınında ısıdan şekli bozulabilecek veya zarar görebilecek nesnelere fanın yakınına koymayın. Hava çıkış fanından gelen sıcak hava, yanıklara, eşyalarda şekil bozulmasına yol açabilir veya kazalara neden olabilir.</p> </div>
⑥ Kablo kapağı	Arka arabirim bağlantı noktaları kısmının kapağı.

Ad	İşlev
7	Gösterge ışıkları
8	NFC etiketi
9	Mercek değiştirme kapağı

Ad	İşlev
1	Hava giriş fanı
2	Kontrol paneli
3	Bağlayıcı bağlantı noktaları
4	Güvenlik yuvası
5	Kablo tutucu
6	Güç girişi
7	Kablo kilidi
8	Kablosuz LAN modülü kapağı

## ► İlgili Bağlantılar

- "Projektör Gösterge Durumu" s.170
- "Kablo Kapağını Takma ve Çıkarma" s.39
- "Lens Takma ve Çıkarma" s.33

### ⚠ Uyarı

Güç kablosunu diğer kablolarla birlikte demet yapmayın. Aksi durumda yangın çıkabilir.

## Projektör Parçaları - Arka

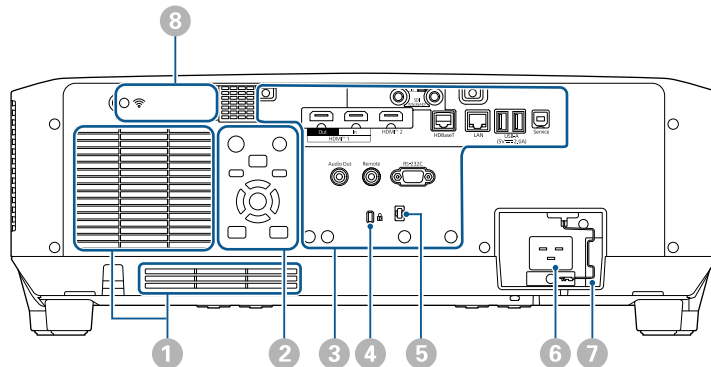

## ► İlgili Bağlantılar

- "Kablosuz LAN Modülünü Kurma" s.45

## Projektör Parçaları - Arabirim

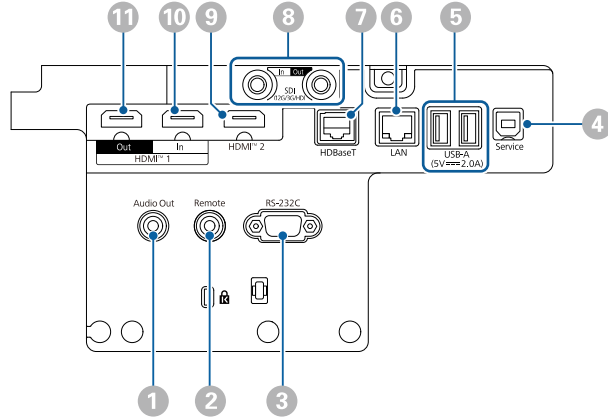

### Dikkat

- Bağlamayı düşündüğünüz bir kabloun üzerindeki bağlayıcıların şeklini ve yönünü kontrol edin. Bağlayıcı bağlantı noktasına uymuyorsa zorlayarak takmaya çalışmayın. Aygıt veya projektör zarar görebilir ya da arızalanabilir.
- Projektöre bağlamadan önce giriş kaynağını açmayın. Bu, projektöre zarar verebilir.
- Gerekirse, projektördeki bir giriş bağlantı noktasına bağlanmanızı sağlayan bir adaptör kullanın.

Ad	İşlev
1 Audio Out bağlantı noktası (Stereo mini pimli jak)	Geçerli giriş kaynağındaki sesin harici bir hoparlörden verilmesini sağlar. Projektörü hoparlörlü bir amplifikatöre de bağlayabilirsiniz.  Bu bağlantı noktasına bağlı hoparlörden ses çıkışı yapmak için, projektörün <b>Ayarlar</b> menüsünde <b>Ses Çıkış Cihazı</b> ayarı olarak <b>Projektör</b> 'ü seçin. Projektöre bir ses/video sistemi bağlı olmadığında, <b>Ses Çıkış Cihazı AV System</b> olarak ayarlanmış olsa bile bu bağlantı noktasına bağlı hoparlörden ses çıkışı verilir.  ☛ <b>Ayarlar &gt; HDMI Bağlantısı &gt; Ses Çıkış Cihazı</b>  Projektör kapatıldığında HDMI kaynağı için harici hoparlörlerden ses vermek isterseniz, projektörün <b>Uzatılmış</b> menüsünde <b>A/V Çıkışı</b> ayarı olarak <b>Her Zaman Açık</b> seçimini yapın.  ☛ <b>Uzatılmış &gt; A/V Ayarları &gt; A/V Çıkışı</b>
2 Remote bağlantı noktası (Stereo mini pimli jak)	İsteğe bağlı uzaktan kumanda kablo setini kullanarak uzaktan kumandayı projektöre bağlar ve uzaktan kumandanın gelen sinyalleri girer. Uzaktan kumanda bağlandığında, projektördeki uzak alıcı devre dışı bırakılır.
3 RS-232C bağlantı noktası (Mini D-Sub 9 pimli, erkek)	Projektörü bir bilgisayardan kontrol etmek için bir RS-232C kablosu bağlar.
4 Service bağlantı noktası (USB bağlayıcı Tip B)	Bu bağlantı noktası, toplu ayarlar ve donanım yazılımı güncellemesi için kullanılır.



Ad	İşlev
5 USB-A bağlantı noktası (USB bağlayıcı Tip A)	<p>Filmleri veya görüntüleri İçerik Kayttan Yürtme modunda yansıtmak üzere bir USB bellek aygıtı bağlamak için kullanın. Ayrıca toplu ayarlar ve donanım yazılımı güncellemesi için de kullanılır.</p> <p>İsteğe bağlı ultra kısa mesafeli yakınlaştırma merceğini kullanırken isteğe bağlı kamerayı bağlamak için kullanın.</p> <p>Güç vermek için akış medya oynatıcısına bağlantı sağlar. Bu projektöre 5 V/2 A ile güç verilebilir.</p> <div style="border: 1px solid black; padding: 5px; margin-top: 10px;"> <p><b>Dikkat</b></p> <ul style="list-style-type: none"> <li>Birlikte verilen ya da aygıtla kullanılması gerektiği belirtilen USB kablosunu kullanın.</li> <li>3 metrede uzun bir USB kablosu veya USB hub bağlamayın; aygıt düzgün çalışmayabilir.</li> </ul> </div>
6 LAN bağlantı noktası (RJ-45)	<p>Bir ağa bağlanmak için LAN kablosu bağlanır. 100Base-TX veya 10Base-T Ağ kablosu kullanın. Düzgün veri iletimini sağlamak için Kategori 5 kılıflı kablo veya daha iyisini kullanın.</p>

Ad	İşlev
7 HDBaseT bağlantı noktası (RJ-45)	<p>Bir LAN kablosunu isteğe bağlı HDBaseT İleticiye bağlamak için kullanılır. 100 m uzunluğa kadar bir ağ kablosu kullanabilirsiniz. Düzgün veri iletimini sağlamak için Kategori 5e STP kablo veya daha iyisini kullanın. Ancak, tüm giriş/çıkış aygıtları ve ortamlar için çalışma garanti edilmez.</p> <p>Bu bağlantı noktası HDCP2.3 ile uyumludur.</p> <p>Aşağıdaki ayarları kontrol edin:</p> <ul style="list-style-type: none"> <li>İleticideki Ethernet ve seri bağlantı noktalarından iletişimi etkinleştirmek için, projektörün <b>Uzatılmış</b> menüsünde <b>Kontrol ve İletişim</b> ayarı olarak <b>Açık</b> seçimini yapın. <ul style="list-style-type: none"> <li>☛ <b>Uzatılmış &gt; HDBaseT &gt; Kontrol ve İletişim</b></li> </ul> </li> <li>Bir Extron XTP vericisi veya anahtarı bağladıysanız, projektörün <b>Uzatılmış</b> menüsünde <b>Extron XTP</b> ayarı olarak <b>Açık</b>'ı seçin. <ul style="list-style-type: none"> <li>☛ <b>Uzatılmış &gt; HDBaseT &gt; Extron XTP</b></li> </ul> </li> </ul>
8 SDI In bağlantı noktası (BNC)	<p>SDI uyumlu video ekipmanından video sinyallerini alır.</p>

Ad	İşlev
8 SDI Out bağlantı noktası (BNC)	<p>SDI In bağlantı noktasından gelen video sinyallerini bir harici monitöre verir.</p> <p>Bir SDI kablosu kullanarak iki projektörü papatya zinciri halinde bağlayabilirsiniz.</p> <p>Projektör kapatıldığında görüntüleri bir harici monitöre vermek isterseniz, projektörün <b>Uzatılmış</b> menüsünde <b>A/V Çıkışı</b> ayarı olarak <b>Her zaman</b> seçimini yapın.</p> <p>☛ <b>Uzatılmış &gt; A/V Ayarları &gt; A/V Çıkışı</b></p> <div style="border: 1px solid black; padding: 5px; margin-top: 10px;">  <p>12G-SDI kullanırken 12G-SDI'yi destekleyen bir kablo kullanın. Kullandığınız kablonun mümkün olduğunca kısa olduğundan emin olun. Uzun bir kablo kullanıldığında resimler düzgün görüntülenmeyebilir.</p> </div>
9 HDMI2 bağlantı noktası (HDMI)	<p>HDMI uyumlu video ekipmanı ve bilgisayarlardan video sinyallerini alır.</p> <p>Epson Kablosuz Sunum Sisteminin isteğe bağlı temel birimini bağlar.</p> <p>Bu bağlantı noktası HDCP2.3 ile uyumludur. (Ses yalnızca PCM tarafından desteklenir)</p>
10 HDMI1 In bağlantı noktası (HDMI)	<p>HDMI uyumlu video ekipmanı ve bilgisayarlardan video sinyallerini alır.</p> <p>Epson Kablosuz Sunum Sisteminin isteğe bağlı temel birimini bağlar.</p> <p>Bu bağlantı noktası HDCP2.3 ile uyumludur. (Ses yalnızca PCM tarafından desteklenir)</p>

Ad	İşlev
11 HDMI1 Out bağlantı noktası (HDMI)	<p>Sinyalleri harici bir monitöre veya başka bir projektöre gönderir.</p> <p>Bu bağlantı noktasından başka bir projektörün HDMI bağlantı noktasına bir HDMI In kablosu bağlamak, tek bir birleşik görüntü oluşturmanıza ve yansıtmanıza olanak tanır.</p> <p>Aynı modeldeki bir projektöre bağlamanızı öneririz.</p> <p>Bu bağlantı noktası HDCP2.3 ile uyumludur.</p>



- 4K60 4:4:4 18 Gbps görüntüler gönderirken birinci sınıf bir HDMI kablosu kullanın. Uyumsuz bir kablo kullanırsanız, görüntüler düzgün görüntülenmeyebilir. Görüntüler 18 Gbps hızında görüntülenmiyorsa, **Görüntü** menüsünden **EDID**'deki **Çözünürlük** ayarını düşürerek bunları görüntüleyebilirsiniz.

☛ **Sinyal > Gelişmiş > EDID**

## Projektör Parçaları - Taban

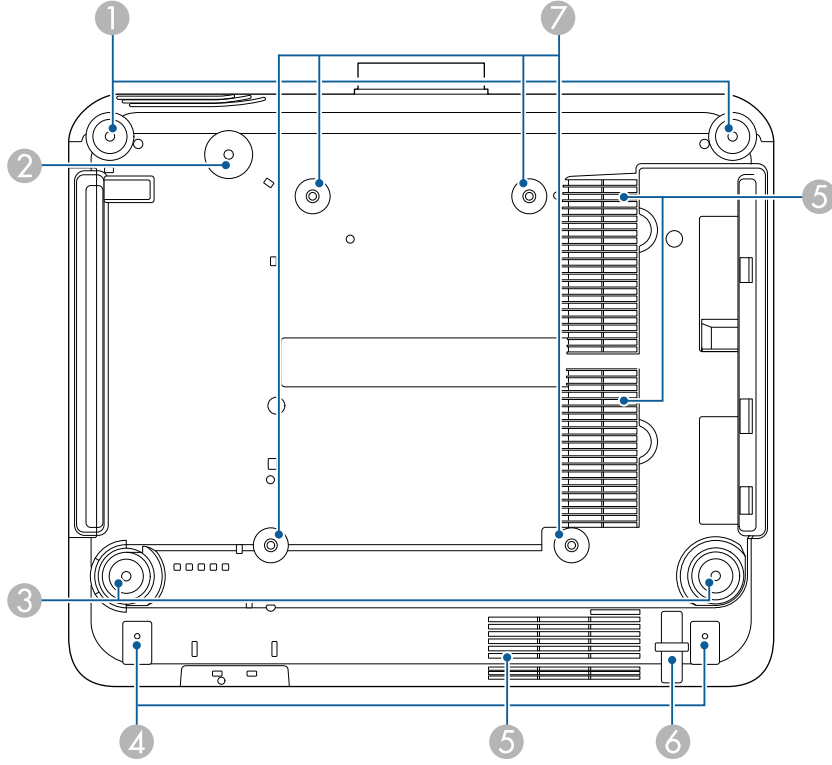

Ad	İşlev
3	Arka ayaklar Projektör, masa gibi bir yüzey üzerine kurulduğunda, yükseltip alçaltmak için döndürerek yatay eğimi ayarlayın. Eğimi $\pm 5^\circ$ aralığında ayarlayabilirsiniz. Arka ayaklar çıkarılabilir. Ayakları çıkmadan önce yaklaşık 35 mm uzatabilirsiniz.
4	Vida delikleri (kablo kapağı için) Kablo kapağını sabitlemek için vida delikleri. Kablo kapağını takmadan önce, kabloların kablo kapağının tabanındaki çentikten geçirildiğinden emin olun.
5	Hava giriş fanı Projektörün iç kısmını soğutmak için hava girişi sağlar.
6	Güvenlik kablosu bağlama noktası Hırsızlık önleyici kablo kilidini buradan geçirin ve yerine sabitleyin.
7	Tavan askısı tespit noktaları (ELPMB67, 4 nokta) Projektörü duvara monte ederken veya projektörü tavadan monte ederken isteğe bağlı tavan askısını takmak için bu noktaları kullanın.

### ► İlgili Bağlantılar

- "Güvenlik Telinin Takılması" s.19

### Güvenlik Telinin Takılması

İsteğe bağlı tavan askısını kullanırken, projektörün tavadan düşmesini önlemek için emniyet telini takabilirsiniz.

Ad	İşlev
1	Ön ayak Projektör, masa gibi bir yüzey üzerine kurulduğunda, yükseltip alçaltmak için döndürerek yatay eğimi ayarlayın. Eğimi $\pm 5^\circ$ aralığında ayarlayabilirsiniz. Ön ayaklar çıkarılabilir. Ayakları çıkmadan önce yaklaşık 35 mm uzatabilirsiniz.
2	Vida deliği (güvenlik teli halkası için) Projektörün tavadan veya duvardan düşmesini önlemek için güvenlik kablosunu sabitleyen vida deliği.

Halkayı, güvenlik teli setiyle birlikte verilen M6 × 15 mm civatayı kullanarak sabitleyin ve gösterildiği gibi sabitlemek için güvenlik telini tavan askısından geçirin.

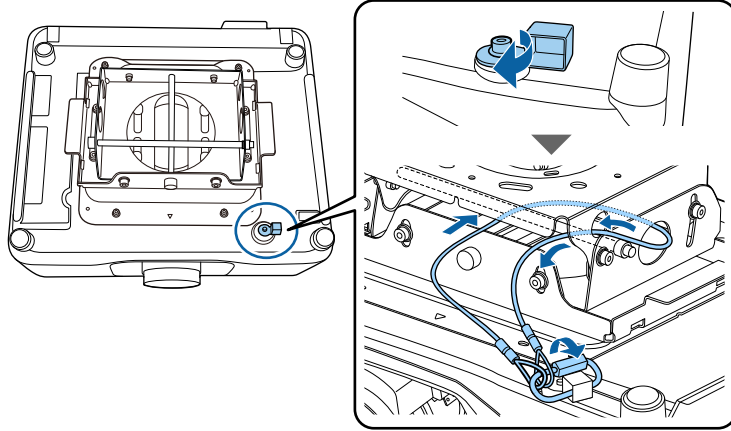

## Projektör Parçaları - Kumanda Paneli

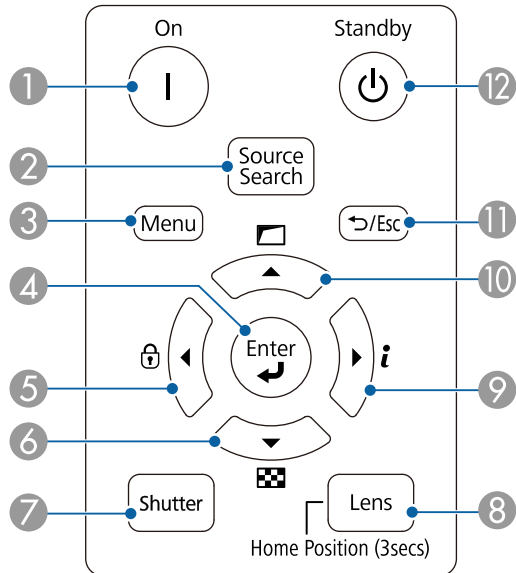

Ad	İşlev
1 [On] düğmesi	Projektörü açar.
2 [Source Search] düğmesi	Sonraki giriş kaynağına geçiş yapar.
3 [Menu] düğmesi	Projektörün menüsünü görüntüler ve kapatır.
4 [Enter] düğmesi [↵]	Güncel seçime girer ve projektörün menüsünü görüntüleyerek sonraki seviyeye geçer.
5 Kumanda paneli kilit düğmesi ve ok düğmesi	Kumanda paneli düğmelerini kitlemenizi sağlayan <b>İşletim Kilidi</b> ekranını görüntüler. Kilidini açmak için aşağıdakilerden birini yapın: <ul style="list-style-type: none"> <li>• <b>İşletim Kilidi</b> ayarını <b>Kapalı</b> olarak belirleyin.</li> <li>• Kumanda panelindeki [Enter] düğmesini 7 saniyeden uzun süre basılı tutun.</li> </ul> Projektörün menüsü görüntülenirken basıldığında menü öğelerini seçer.
6 Test deseni düğmesi ve ok düğmesi	Test deseni görüntüler. Test deseninin şekli <b>Perde Türü</b> ayarıyla belirlenir. Test deseniyle ayarlama yapmadan önce doğru perde türünü ayarladığımızdan emin olun. <b>Uzatılmış &gt; Ekran &gt; Ekran &gt; Perde Türü</b> Projektörün menüsü görüntülenirken basıldığında menü öğelerini seçer.
7 [Shutter] düğmesi	Mekanik deklanşörü açarak/kapatarak videoyu ve sesi geçici olarak açar veya kapatır. Obtüratör işlevi etkinleştirildikten iki saat sonra projektörün gücü otomatik olarak kapanır. Bu özelliği devre dışı bırakabilirsiniz. <b>Uzatılmış &gt; İşletim &gt; Örtücü Ayarları &gt; Obtürat. Zamanlayıcı</b>

Ad	İşlev
8 [Lens] düğmesi	Düğmeye her basıldığında bu sırayla lens kaydırma, yakınlaştırma, odak ve bozulma için ayar ekranlarını görüntüler. En yüksek doğruluk için, odağı, yakınlaştırmayı ve mercek kaydırmayı ayarlamadan önce projektörün açılmasından sonra 20 dakika bekleyin.  Dikey mercek kaydırma ile görüntü konumunu ayarlarken, görüntüyü aşağıdan yukarıya taşıyarak ayarlayın. Yukarıdan aşağıya doğru ayarlarsanız, ayarlamadan sonra görüntü konumu biraz aşağı doğru hareket edebilir.  Lens konumunu ana konuma taşımak için bu düğmeyi 3 saniyeden fazla basılı tutun. En net görüntü için lens konumunu ana konumda tutun.
9 Bilgi düğmesi [i] ve ok düğmesi	Projektörün <b>Bilgiler</b> menüsünü görüntüler. Projektörün menüsü görüntülenirken basıldığında menü öğelerini seçer.
10 Geometrik düzeltme düğmesi ve ok düğmesi	<b>Geometrik Düzeltme</b> ayarındaki seçenekleri kullanarak görüntünün şeklini düzeltir. Projektörün menüsü görüntülenirken basıldığında menü öğelerini seçer.
11 [Esc] düğmesi [↵ / Esc]	Geçerli işlevi durdurur. Projektörün menüsü görüntülenirken basıldığında önceki menüye düzeyine geri döner.
12 [Standby] düğmesi	Projektörü kapatır.

## ► İlgili Bağlantılar

- "Geometrik Düzeltme" s.86
- "Düğme Kilidi" s.70
- "Test Deseni" s.62
- "Obtüratör" s.60

## Projektör Parçaları - Uzaktan Kumanda

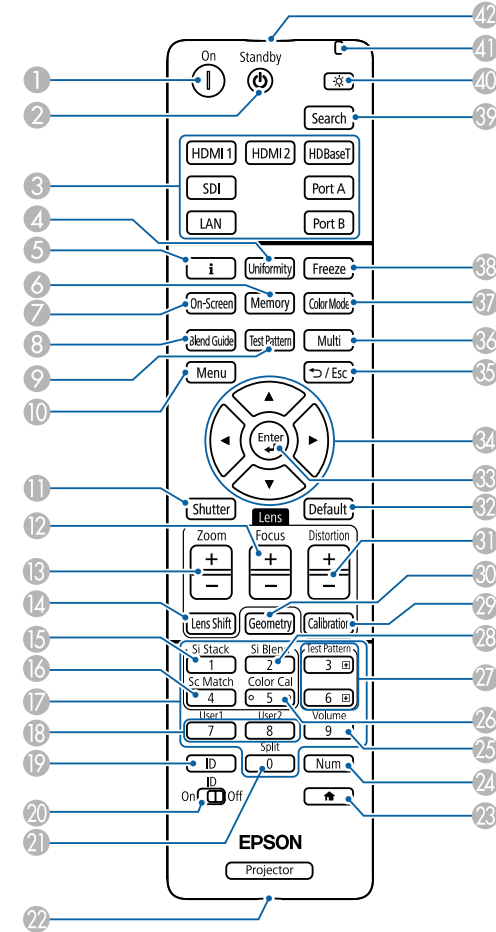



Ad	İşlev
1 [On] düğmesi	Projektörü açar.
2 [Standby] düğmesi	Projektörü kapatır.

Ad	İşlev
③ Görüntü kaynağı düğmelerini değiştir	Her bir bağlantı noktasının görüntü kaynağını değiştirir. Bağlantı Noktası A ve Bağlantı Noktası B düğmeleri kullanılamaz.
④ [Uniformity] düğmesi	Yansıtılan görüntünün renk tonu dengesini ayarlayabileceğiniz <b>Renk Düzeltme</b> ekranını görüntüler.
⑤ Bilgi düğmesi [i]	Projektörün <b>Bilgiler</b> menüsünü görüntüler.
⑥ [Memory] düğmesi	Özelleştirilmiş ayarları kaydedebileceğiniz ve kayıtlı ayarları yükleyebileceğiniz <b>Hafıza</b> ekranını görüntüler. Kullanılmış olan bir bellek adı mavi işaretle belirtilir. Daha önce kaydedilmiş bir belleğe kaydetmek geçerli ayarlarınızı ayarların üzerine yazar.
⑦ [On-Screen] düğmesine basın	Ekranda Görünüm özelliğini açar/kapatır.
⑧ [Blend Guide] düğmesi	<b>Çizgi Kılavuzu</b> ve <b>Şablon Kılavuzu</b> 'nu <b>Kenar Birleştirme</b> menüsünden açın/kapatın.
⑨ [Test Pattern] düğmesi	Test deseni görüntüler. Test deseninin şekli <b>Perde Türü</b> ayarıyla belirlenir. Test deseniyle ayarlama yapmadan önce doğru perde türünü ayarladığınızdan emin olun. ☛ <b>Uzatılmış &gt; Ekran &gt; Ekran &gt; Perde Türü</b>
⑩ [Menu] düğmesi	Projektörün menüsünü görüntüler ve kapatır. Tüm uzak alıcıları açmak için bu düğmeyi 15 saniyeden fazla basılı tutun.

Ad	İşlev
⑪ [Shutter] düğmesi	Mekanik deklanşörü açarak/kapatarak videoyu ve sesi geçici olarak açar veya kapatır. Obtüratör işlevi etkinleştirildikten iki saat sonra projektörün gücü otomatik olarak kapanır. Bu özelliği devre dışı bırakabilirsiniz. ☛ <b>Uzatılmış &gt; İşletim &gt; Örtücü Ayarları &gt; Obtürat. Zamanlayıcı</b> Görüntüyü üst konumdan alt konuma taşımak için bu düğmeyi 5 saniyeden fazla basılı tutun.
⑫ [Focus] +/- düğmesi	Yansıtılan görüntüdeki odağı ayarlar.
⑬ [Zoom] düğmesi	Görüntü boyutunu ayarlar.
⑭ [Lens Shift] düğmesi	Yansıtılan görüntünün konumunu ayarlar. En yüksek doğruluk için, odağı, yakınlaştırmayı ve mercek kaydırma ayarlamadan önce projektörün açılmasından sonra 20 dakika bekleyin. Dikey mercek kaydırma ile görüntü konumunu ayarlarken, görüntüyü aşağıdan yukarıya taşıyarak ayarlayın. Yukarıdan aşağıya doğru ayarlarsanız, ayarlamadan sonra görüntü konumu biraz aşağı doğru hareket edebilir. Lens konumunu ana konuma taşımak için bu düğmeyi 3 saniyeden fazla basılı tutun. En net görüntü için lens konumunu ana konumda tutun.
⑮ [Si Stack] düğmesi	Basit istifleme menüsünü görüntüler.
⑯ [Sc Match] düğmesi	Ekran eşleştirme menüsünü görüntüler.
⑰ Sayı tuşları	[Num] düğmesi basılı tutularak projektörün menüsüne sayılar girer. İçerk Kayttan Yürtme modunda, favori çalma listelerinizi çalmak için [Num] düğmesini basılı tutarken sayıları girin.

Ad	İşlev
18 [User] düğmeleri	Projektörün <b>Ayarlar</b> menüsünde bulunan <b>Kullanıcı Düğmesi</b> ayarında atanmış ayarları gerçekleştirir.
19 [ID] düğmesi	Uzaktan kumanda ile çalıştırmak istediğiniz projektörün ID'sini seçmek için bu düğmeye basıp 5 saniye boyunca bir sayı tuşuna basın. (Tek veya iki basamaklı bir sayı girin.) Projektörün ID'sini bilmiyorsanız, projektör ID'sini ve uzaktan kumanda ID'sini ekranda geçici olarak görüntülemek için yansıtma sırasında bu düğmeye basın.
20 [ID] düğmesi	Uzaktan kumandanın kimlik ayarlarını etkinleştirir (Açık) veya devre dışı bırakır (Kapalı).
21 [Split] düğmesi	Bu düğme kullanılmaz.
22 [Remote] düğmesi	İsteğe bağlı uzaktan kumanda kablo setini kullanarak uzaktan kumandayı projektöre bağlar ve uzaktan kumandadan gelen sinyalleri girer. Uzaktan kumanda bağlandığında, projektördeki uzak alıcı devre dışı bırakılır.
23  düğmesi	Ana ekranı görüntüler ve kapatır. Uzaktan kumanda düğmelerini kilitlemek veya kilidini açmak için bu düğmeyi 5 saniyeden uzun süre basılı tutun.
24 [Num] düğmesi	Rakam tuşlarını kullanarak sayı girmek için bu düğmeyi basılı tutun.
25 [Volume] düğmesi	Hoparlörün ses seviyesini ayarlar.
26 [Color Cal] düğmesi	Renk kalibrasyonu menüsünü görüntüler.

Ad	İşlev
27 [Test Pattern] yukarı/ aşağı düğmesi	Bir test desenini görüntülerken önceki veya sonraki test desenini görüntüleyin. Bir projektörü ve bilgisayarı ağ üzerinden bağladığınızda, bilgisayarınızda sayfa yukarı ve aşağı işlemlerini kontrol eder.
28 [Si Blend] düğmesi	Basit birleştirme menüsünü görüntüler.
29 [Calibration] düğmesi	Mercek kalibrasyonunu ayarlar.
30 [Geometry] düğmesi	Yansıtılan görüntünün ekran yerleşimi bozulmasını düzeltmenize olanak veren <b>Geometrik Düzeltme</b> ekranını görüntüler.
31 [Distortion] +/- düğmeleri	Yansıtılan görüntüdeki bozulmayı ayarlar.
32 [Default] düğmesi	Seçili ayarı varsayılan değerine döndürür. Lens kalibrasyon işlemini başlatmak için bu düğmeyi 3 saniyeden fazla basılı tutun.
33 [Enter] düğmesi 	Güncel seçime girer ve projektörün menüsünü görüntüleyerek sonraki seviyeye geçer.
34 Ok düğmeleri	Projektörün menüsü görüntülenirken basıldığında menü öğelerini seçer.
35 [Esc] düğmesi  / Esc	Geçerli işlevi durdurur. Projektörün menüsü görüntülenirken basıldığında önceki menüye düzeyine geri döner.
36 [Multi] düğmesi	Projektörün <b>Çoklu Yansıtma</b> menüsünü görüntüler.
37 [Color Mode] düğmesi	Renk modunu değiştirir.

Ad	İşlev
38 [Freeze] düğmesi	Görüntüleri duraklatır veya devam ettirir. Ancak ses ve video hareketi devam eder, bu nedenle yansıtma kaldığınız noktadan devam edemezsiniz. Şifre güvenliğini ayarlamak için bu düğmeyi 5 saniyeden fazla basılı tutun.  <div style="border: 1px solid black; padding: 5px; margin-top: 10px;">  <p>Durağan bir görüntüyü test deseni olarak kullanırken, görüntü dondurma işlevini kullanarak dondurulduğunda bile aşağıdaki ayarları değiştirebilirsiniz.</p> <ul style="list-style-type: none"> <li>• Geometrik Düzeltme</li> <li>• Odaklama, Yakınlaştırma, Lens Kaydırma, Bozulma</li> <li>• Renk Modunu Ayarlama</li> <li>• Beyaz Ayarı</li> </ul> </div>
39 [Search] düğmesi	Sonraki giriş kaynağına geçiş yapar.
40 Aydınlatma düğmesi [☀️]	Uzaktan kumandadaki düğmeleri yaklaşık 15 saniye aydınlatır. Bu, uzaktan kumandayı karanlıkta kullanırken faydalıdır.
41 Gösterge	Uzaktan kumanda sinyalleri çıkarılırken bir ışık yayılır.
42 Uzaktan kumanda ışın yayma alanı	Uzaktan kumanda sinyallerini gönderir.

- "Geometrik Düzeltme" s.86
- "Hafıza" s.93
- "Test Deseni" s.62
- "Obtüratör" s.60

## Uzaktan Kumandaya Pilleri Takma

Uzaktan kumandada, projektörle birlikte verilen iki adet AA pil kullanılır.

### Dikkat

Pilleri kullanmadan önce *Güvenlik Talimatları* kısmını okuduğunuzdan emin olun.



Biten pilleri yenileriyle değiştirin. Uzaktan kumandada, iki adet AA manganez veya alkalin pil kullanılır.

**1** Pil kapağını gösterildiği gibi çıkarın.

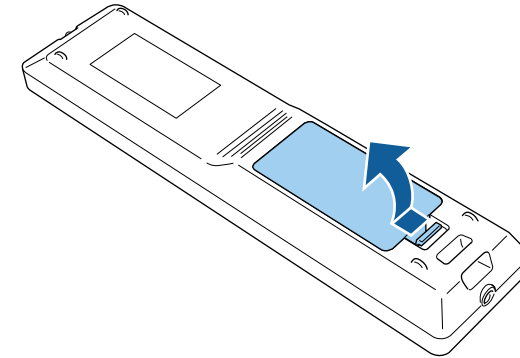

## ► İlgili Bağlantılar

- "Uzaktan Kumandaya Pilleri Takma" s.24
- "Uzaktan Kumandanın Çalıştırılması" s.25
- "Uzaktan Kumanda Düğmelerini Kilitleme" s.25
- "Şifre Koruması" s.71
- "Ana Ekran" s.55



- 2** Gerekirse eski pilleri çıkarın.



Biten pilleri yerel yönetmeliklere göre elden çıkarın.

- 3** Pilleri takın.

## ⚠ Uyarı

Pillerin doğru şekilde yerleştirildiğinden emin olmak için, pil yuvasındaki (+) ve (-) işaretlerinin konumunu kontrol edin. Piller doğru kullanılmazsa, yangına, yaralanmaya ya da üründe hasara neden olacak şekilde patlayabilir veya sızdırabilir.

- 4** Pil kapağını kapatın ve tıklayarak yerine oturana kadar bastırın.

## Uzaktan Kumandanın Çalıştırılması

Uzaktan kumanda, projektörü odanın içinde herhangi bir noktadan kumanda edebilmenizi sağlar.

Uzaktan kumandayı, burada belirtilen uzaklık ve açılarla projektörün alıcılarına doğrultun.

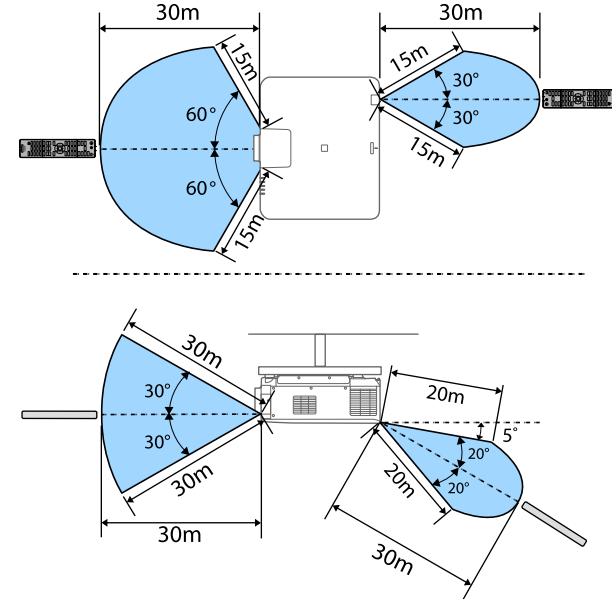

- Kurulum ortamınıza bağlı olarak, mevcut mesafe ve açılar kısaltılabilir.
- Parlak flüoresan ışıklarının hakim olduğu veya doğrudan güneş ışığı alan yerlerde uzaktan kumandayı kullanmayın; projektöre komutlara yanıt veremeyebilir. Uzaktan kumandayı uzun süre kullanmayacasanız pillerini çıkarın.
- Aynı odada birden fazla projektör kullandığınızda veya uzak alıcının çevresinde engeller olduğunda, isteğe bağlı uzaktan kumanda kablo setini kullanarak uzaktan kumandayı projektöre bağlayın. Uzaktan kumanda bağlandığında, projektördeki uzak alıcı devre dışı bırakılır.

## Uzaktan Kumanda Düğmelerini Kilitleme

Uzaktan kumandadaki düğmelerin bazılarını kilitleyebilirsiniz.

Burada gösterilen uzaktan kumanda düğmelerini kilitlemek için uzaktan kumandada  düğmesini yaklaşık 5 saniye basılı tutun.

Düğmelerin kilidini açmak için  düğmesini tekrar yaklaşık 5 saniye basılı tutun.

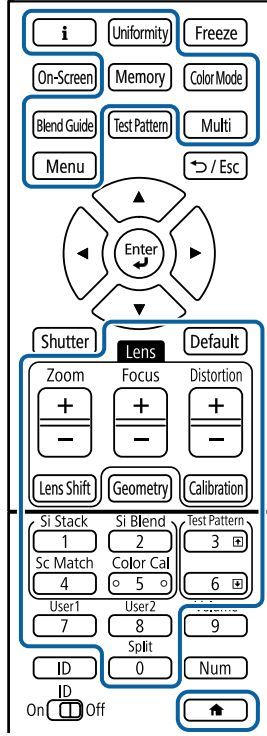

<https://epson.sn/?MKN=EB-PQ2216B&PINF=voption>

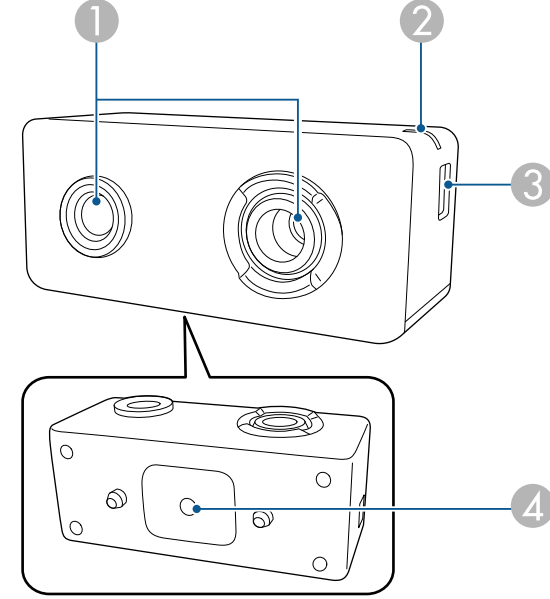

Ad	İşlev
1 Kamera lensi	Fotoğraf çek. <b>Dikkat</b> Harici kamerayı güçlü ışığa maruz kalabileceği yerlerde kullanmayın veya saklamayın. Aksi takdirde yanma veya arıza meydana gelebilir.

## Projektör Parçaları - Harici Kamera

İsteğe bağlı harici kamerayı projektörün veya merceğin önüne takabilirsiniz. Kurulum yöntemi için harici kamera kılavuzuna bakın.

Harici kameranın kılavuzunu aşağıdaki Epson Web sitesinden edinebilirsiniz.

Ad	İşlev
2 Gösterge ışığı	Harici kameranın durumunu gösterir. <ul style="list-style-type: none"><li>• Yanıyor: bekleme</li><li>• Yanıp sönüyor (0,25 saniye aralıklarla): harici kamera arızalı</li><li>• Yanıp sönüyor (0,5 saniye aralıklarla): harici kamera çalışıyor</li><li>• Yanıp sönüyor (1 saniye aralıklarla): aygıt yazılımını güncelliyor</li></ul>
3 micro USB-B bağlantı noktası	Verilen USB kablosunu projektöre bağlayın.
4 Vida delikleri (kurulum için)	Harici kamerayı kurmak için askıyı sabitlet.

## Örnek

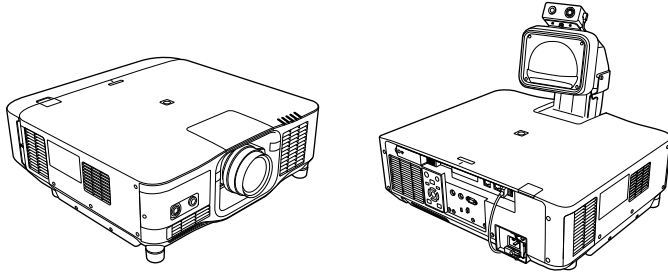

## ► İlgili Bağlantılar

- "Harici Kamera Kullanımı" [s.146](#)

# Projektörü Kurma

Projektörünüzü kurmak için bu bölümlerdeki talimatları uygulayın.

## ► İlgili Bağlantılar

- "Taşıma Konusunda Notlar" [s.29](#)
- "Kurulum Konusunda Önlemler" [s.30](#)
- "Lens Takma ve Çıkarma" [s.33](#)
- "Kablo Kapağını Takma ve Çıkarma" [s.39](#)
- "Projektör Gücünü Çalıştırma" [s.40](#)
- "Kablolu Ağ Bağlantısı" [s.43](#)
- "Kablosuz Ağ Bağlantısı" [s.45](#)
- "Güvenli HTTP" [s.52](#)

Projektörün içinde birçok cam parça ve hassas bileşen mevcuttur. Taşıma sırasında darbeler sonucu hasarların oluşmasını önlemek için, projektörü aşağıda açıklanan şekilde ele alın.

## **Dikkat**

- Projektör tek kişi tarafından taşınmamalıdır. Projektörü ambalajından çıkarmak veya taşımak için en az iki kişi gerekir.
- Projektörü taşırken, lens değiştirme kapağını veya lens ünitesini tutmayın. Yerlerinden çıkabilirler ve projektör düşebilir; bu da yaralanmaya neden olabilir.

## **Dikkat**

- Projektörü lens takılıyken taşımayın. Bu, projektöre ve merceğe zarar verebilir.
- Projektörde mercek yoksa, projektörü satın aldığınızda mercek montajı üzerinde bulunan kapağı takın.

Projektörü herhangi bir yatay ya da dikey açıda kurabilir veya tavana monte edebilirsiniz. Projektörü kurarken aşağıdaki önlemleri göz önünde buldurun.

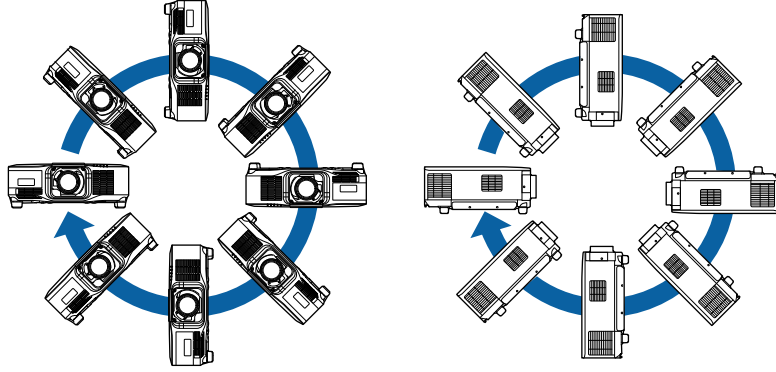

## ⚠ Uyarı

- Vidaların gevşemesini önlemek için tavan askısı tespit noktaları yapıştırıcı veya projektör üzerinde yağlayıcı veya yağ gibi maddeler kullanmayın; projektör kasası çatlayarak projektörün tavan askısından düşmesine neden olabilir. Bu da projektörün altında bulunan kişinin yaralanmasına ve projektörün zarar görmesine neden olabilir.
- Projektörü yüksek oranda toz ve nem bulunan konumlara veya duman ya da buhara maruz kalacağı yerlere kurmayın. Aksi takdirde yangına ya da elektrik çarpmasına neden olabilir. Projektörün muhafazası da bozulabilir ve projektörün bağlantı parçasından düşmesine neden olabilir.

### **Muhafazanın bozulmasından dolayı projektörün düşmesine neden olabilecek ortamlara örnekler**

- Fabrika veya mutfak gibi aşırı duman veya hava kaynaklı yağ partiküllerine maruz kalan yerler
- Fabrika veya laboratuvar gibi, uçucu solventler veya kimyasallar içeren yerler
- Fabrika veya mutfak gibi, projektörün deterjan veya kimyasal maddelere maruz kalabileceği yerler
- Masaj odaları gibi, aromatik yağların sıklıkla kullanıldığı yerler
- Etkinliklerde aşırı duman, hava kaynaklı yağ partikülleri veya köpük üreten cihazların yakınında

## Dikkat

- Projektörün tavan askısı tespit noktalarını ve kurulum donanımını dört noktada sabitlemek için M6 vidalarını (14 mm derinliğe kadar) kullanın.

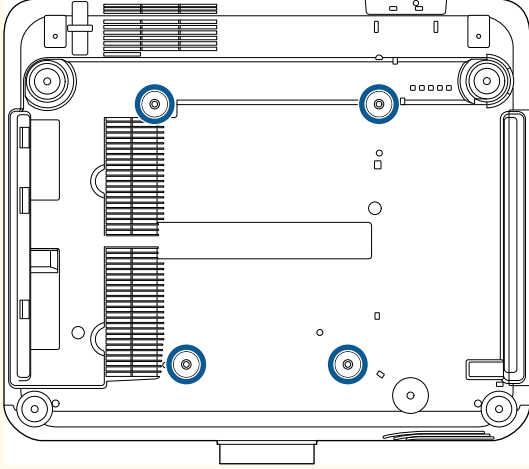

- Projektörleri doğrudan üst üste dizmeyin.

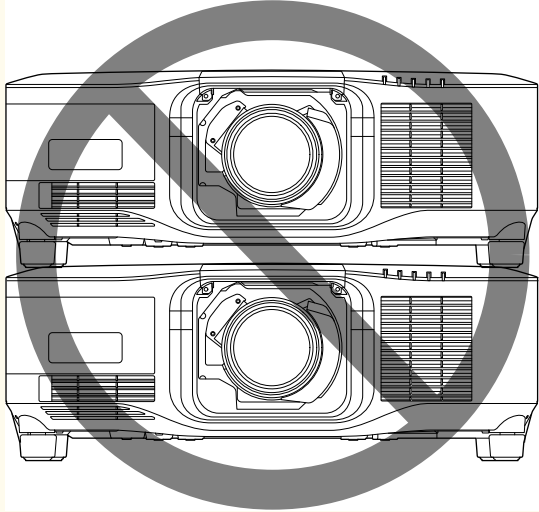

## Kurulum alanı

## Dikkat

- Hava çıkış ve giriş deliklerini engellemek için projektörün etrafında aşağıdaki boşlukları sağladığınızdan emin olun.

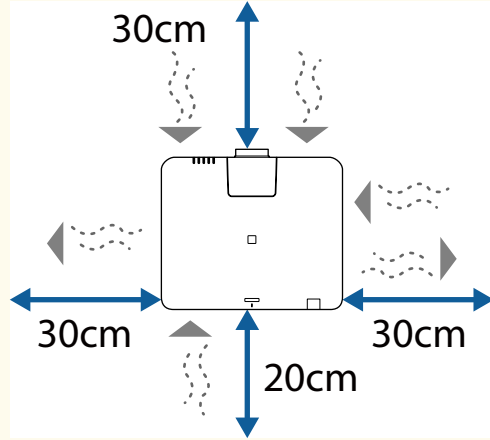

Hava girişi ve hava çıkış deliğinin ayrıntılı konumları için projektörün *Specifications* bilgilerine bakın.

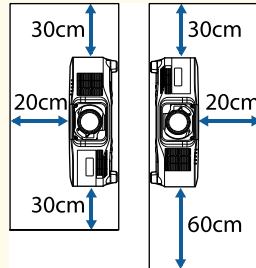

- Projektörü raf veya kutu gibi havanın dolaşımına izin vermeyecek bir yere kurmayın.  
Projektörü bir rafa veya muhafazaya kurmak istiyorsanız daha fazla ayrıntı için Epson ile iletişime geçin.
- Projektör çevresinde yeterli alan yoksa ve projektörün iç sıcaklığı artarsa ışık kaynağının parlaklığı azalabilir.

Çıkış deliğinden gelen sıcak havanın hava giriş deliğine girmediğinden emin olun.

## Kurulum alanı (yan yana birden fazla projektör kurarken)

### Dikkat

- Birbirinin yanına birden fazla projektör kuruyorsanız, havalandırma çıkışından gelen sıcak havanın diğer projektörün havalandırma girişine girmediğinden emin olun.

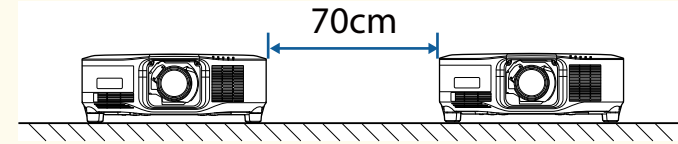

- Bir bölme kullanırsanız projektörler arasındaki boşluğu daraltabilirsiniz.

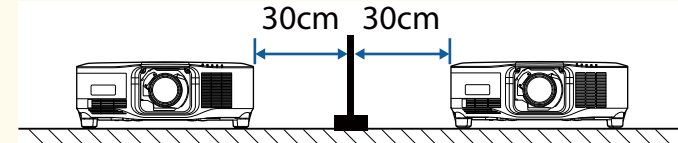



Uyumlu bir lens takmak veya çıkarmak için bu bölümlerdeki talimatları izleyin.

Aşağıdaki lens mevcuttur.

- ELPLX02
- ELPLX02W
- ELPLX02S
- ELPLX02WS
- ELPLU03S
- ELPLU04
- ELPLW08
- ELPLW06
- ELPLM15
- ELPLM10
- ELPLM11
- ELPLL08

## Uyarı

Bir lensi takmadan veya çıkarmadan önce projektörü kapattığınızdan ve güç kablosunu çıkardığınızdan emin olun. Aksi takdirde elektrik çarpması oluşabilir.

## Dikkat

- Projektörün içine toz veya kir girerse yansıtma kalitesi düşer ve bir arızaya neden olabilir. Kullanırken aşağıdaki önlemleri aldığınızdan emin olun.
  - Lensi takarken veya çıkarırken projektörün ön kısmının yukarı bakmadığından emin olun.
  - Lensi yalnızca gerektiğinde çıkarın.
  - Projektörü lens takılı olarak saklayın.
- Lens yüzeyinde parmak izlerini veya hasarı önlemek için lense çıplak ellerinizle dokunmaktan kaçının.

## ► İlgili Bağlantılar

- "Lensin Takılması" s.33
- "Lensi Çıkarma" s.37

## Lensin Takılması

Projektöre uyumlu bir lens takabilirsiniz.



Ultra kısa mesafeli yakınlaştırma lensi takma hakkında bilgi için, lense birlikte verilen *Kullanım Kılavuzu*'na bakın.

- 1** Projektörü kapatın ve güç kablosunu çıkarın.
- 2** Mercek değiştirme kapağını çıkarın.

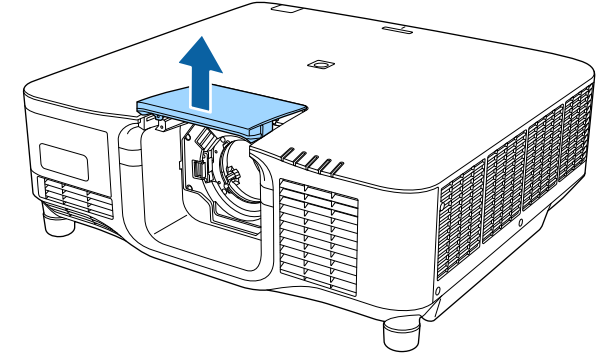

**3** Kilit kolunu sıkıştırın ve **Release** konumuna alın.

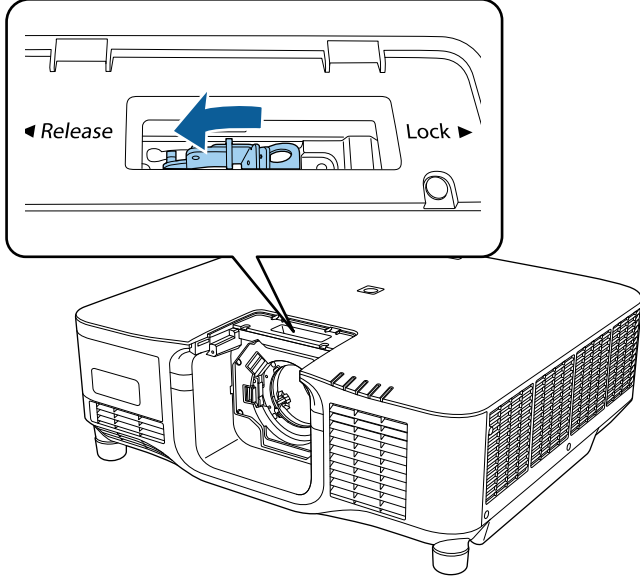

**4** Lensi, beyaz nokta yukarı bakacak şekilde doğrudan projektörün lens soketine yerleştirin.

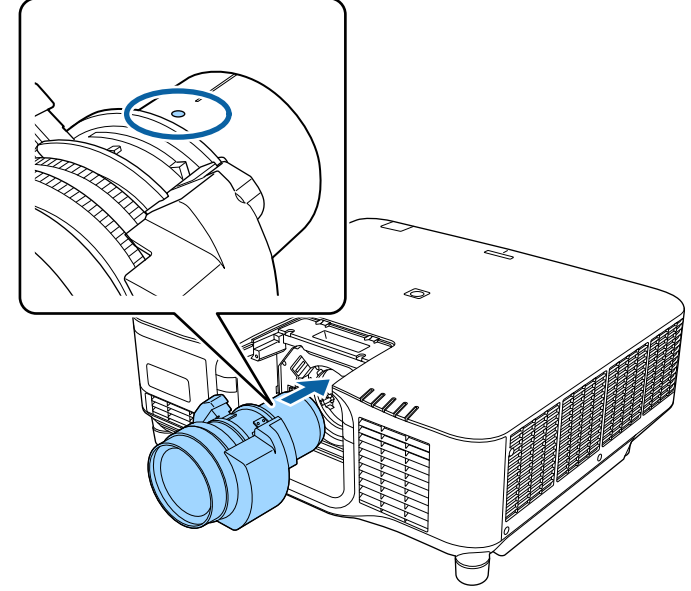

**⚠ Dikkat**

Yaralanmaları önlemek için, projektör ile mercek arasına parmaklarınızı kaptırmamaya dikkat edin.

**5** Lensi sıkıca tutun, ardından kilit kolunu sıkıştırın ve **Lock** konumuna alın.

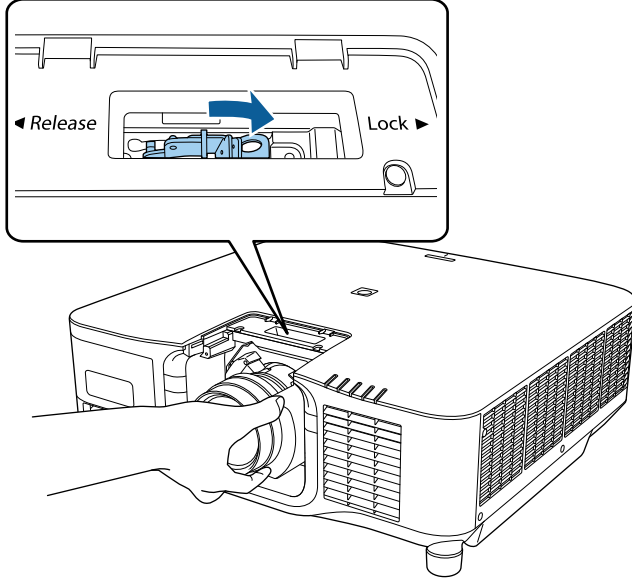

**⚠ Uyarı**

Merceğin sabit olduğundan emin olun.  
Mercek sabitlenmezse düşebilir ve projektörü hareket ettirirken yaralanmaya neden olabilir.

**6** Merceği daha sıkı bir şekilde sabitlemek istiyorsanız, altıgen bir anahtar (2,5 mm) kullanarak kilit kolunun yanındaki vidayı sıkın.

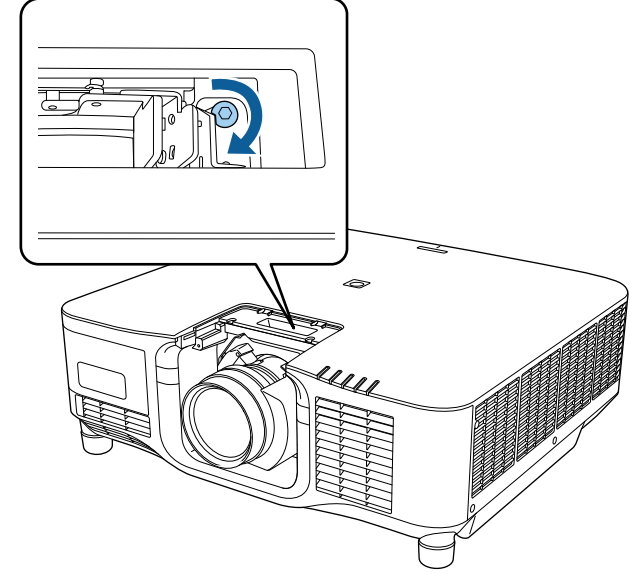

ELPLX02S/ELPLX02WS kullanıyorsanız, lens vidalı kilit kullanılmadan bile sabitlenir.

- 7** Mercek deęiřtirme kapaęını yerine takın.

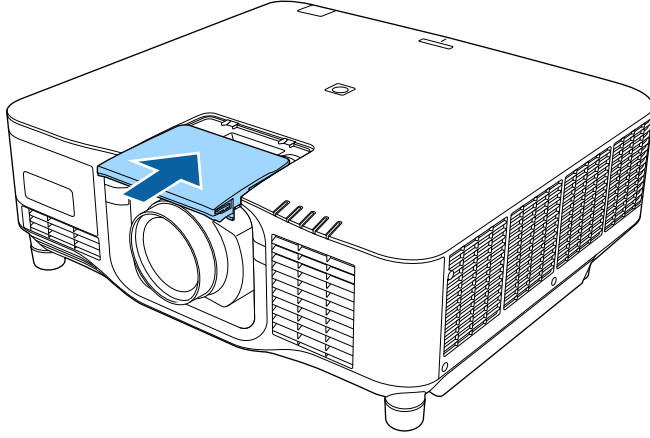

Ařaęı ynde yansıtıyorsanız, mercek deęiřtirme kapaęını piyasada satılan vidalarla (M3×12mm) sabitlemenizi neririz.

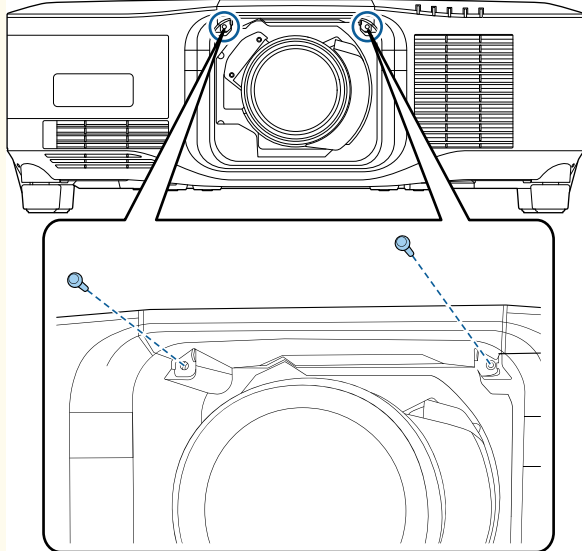

- 8** Mercek kalibrasyonu gerekleřtirmek iin projektr aın.

- 9** Mercek kalibrasyonunu bařlatmanızı isteyen bir mesaj grntlendięinde **Evet**'i sein.

Mercek kalibrasyonu bařlar ve projektrn mercek konumunu ve ayarlama aralıęını doęru bir Őekilde almasına yardımcı olur. 100 saniyeye kadar srer. Kalibrasyon bittięinde mercek orijinal konumuna geri dner. Ařaęıdaki lensler standart konuma geri dner.

- ELPLX02S/02
- ELPLX02WS/02W



- Projektr atıktan sonra herhangi bir mesaj grntlenmezse, ařaęıdaki yntemlerden birini kullanarak manel mercek kalibrasyonu gerekleřtirin.
  - Uzaktan kumandadaki [Calibration] dęmesine basın.
  - Uzaktan kumandadaki [Default] dęmesini yaklaşık 3 saniye basılı tutun.
  - Projektrn mensn deęiřtirme:
    - **Uzatılmıř > İřletim > Mercek Kalibrasyonu**
- Lensi kalibre etmezseniz, ařaęıdaki iřlevler dzgn alıřmayabilir.
  - Odak
  - Bozulma
  - Yakınlařtırma
  - Mercek Kaydırma
  - Hafıza (Mercek Konumu)

## Dikkat

Mercek kalibrasyonunun başarısız olduğunu belirten bir mesaj görüntülenirse, lensi çıkarıp yeniden takın. Mesaj görüntülenmeye devam ederse, projektörü kullanmayı durdurun, fişi elektrik prizinden çıkarın ve yardım için Epson ile iletişime geçin.

## Lensi Çıkarma

Lensi, farklı bir lensle değiştirmek için çıkarabilirsiniz.

## ⚠ Dikkat

Projektörü kapattıktan sonra lensi çıkarmak veya değiştirmek için en az 30 dakika bekleyin. Lens ünitesine soğumadan dokunmak yanıklara neden olabilir.



Projektör ışık kaynağı olarak bir lazer kullanır. Güvenlik önlemi olarak, lens çıkarıldığında ışık kaynağı kapanır. Lensi takın ve ardından tekrar açmak için [On] düğmesine basın.

- 1** Lensi ana konuma taşımak için [Lens Shift] (uzaktan kumanda) veya [Lens] (kumanda paneli) düğmesine yaklaşık 3 saniye basılı tutun.
- 2** Projektörü kapatın ve güç kablosunu çıkarın.

- 3** Mercek değiştirme kapağını çıkarın.

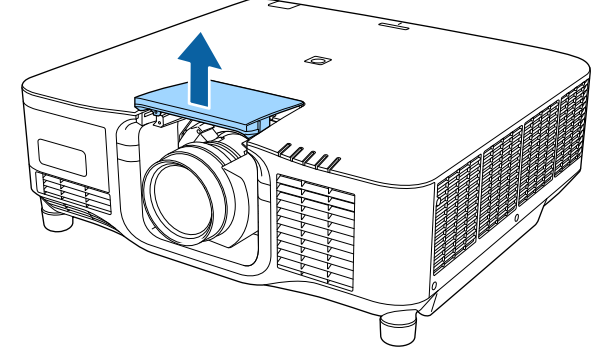

- 4** Gerekirse, kilit kolunun yanındaki vidayı gevşetin.

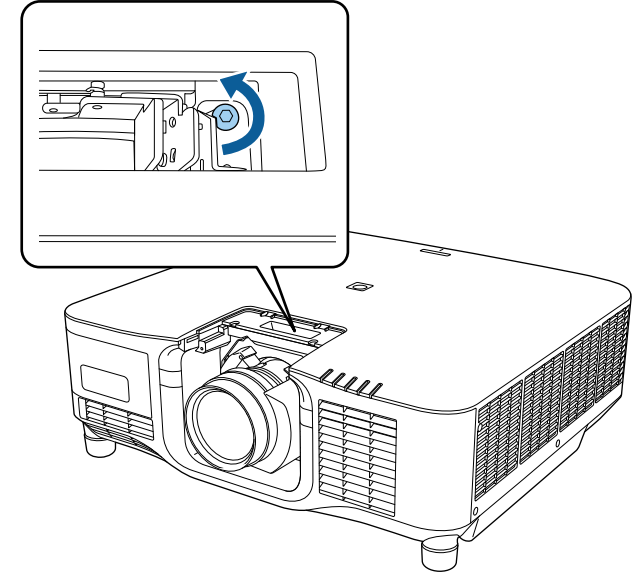

- 5** Kilit kolunu sıkıştırırken lensi sıkıca tutun ve **Release** konumuna getirin.

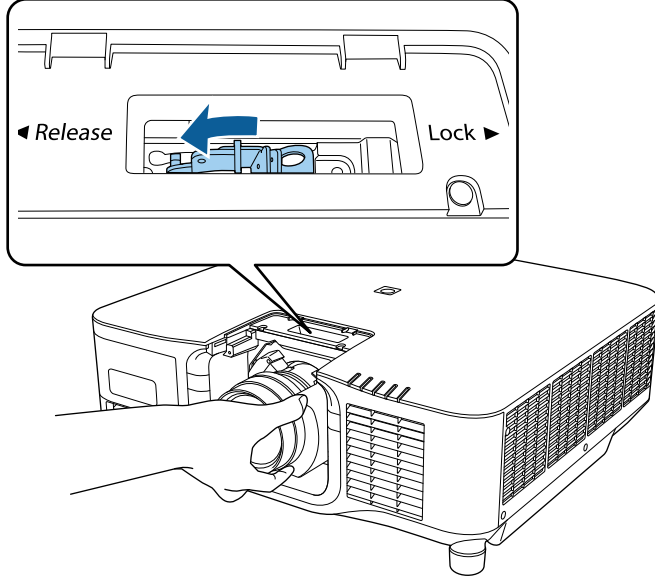

- 6** Lensi yavaşça projektörden dışarı doğru çekin.

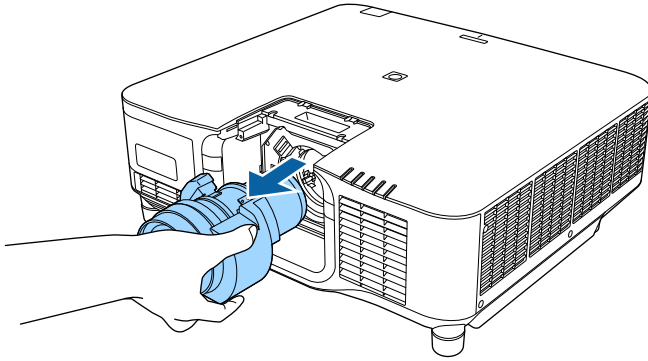

Projektörü bir tavandan sarkıtırken, takılan kabloları gizlemek için, projektörünüzle sağlanan kablo kapağını takabilirsiniz.

- 1 Piyasada bulunabilen bir kablo kelepçesini kablo tutucudan geçirip, kabloları bir arada bağlayın.

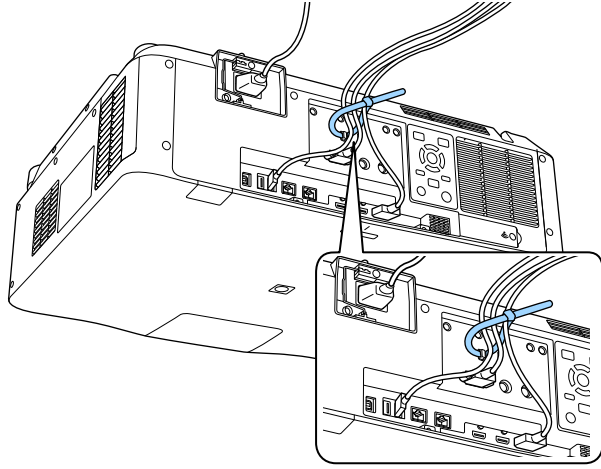

## **⚠ Dikkat**

Güç kablosunu diğer kablolarla birlikte demet yapmayın. Aksi durumda yangın çıkabilir.

- 2 Kabloları kablo kapağının tabanındaki çentik içinden geçirerek, kablo kapağını gösterildiği gibi projektöre yerleştirin.

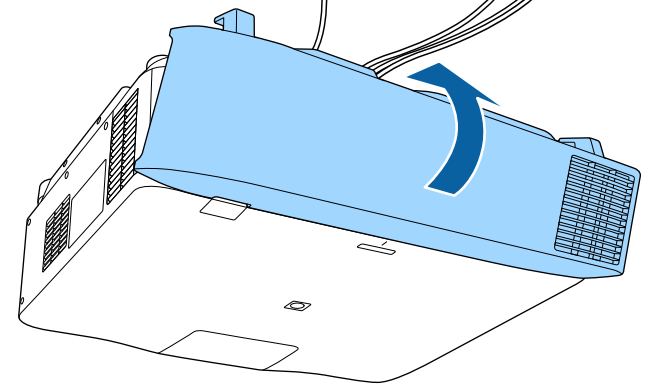

- 3 Kablo kapağı vidalarını sıkıştırın.

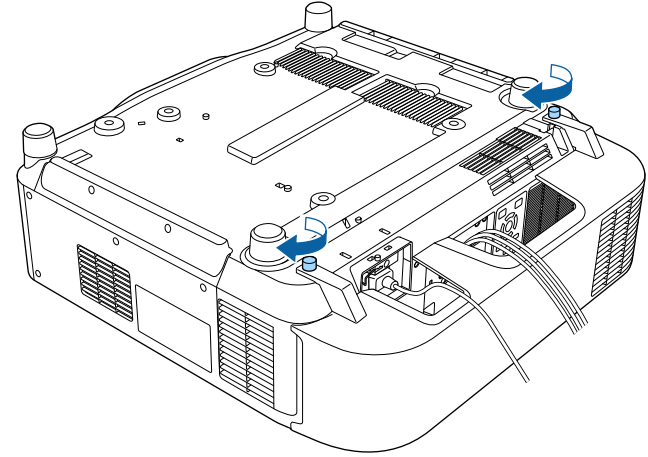

Projektörün gücünü çalıştırmak için bu kısımlardaki talimatları uygulayın.

## ► İlgili Bağlantılar

- "Projektörü Açma" s.40
- "Projektörü Kapama" s.42

## Projektörü Açma

Kullanmak istediğiniz bilgisayarı veya video donanımını, projektörünüzü açtıktan sonra açın.

### Dikkat

Projektörü açmadan önce kullanmak istediğiniz bilgisayarı veya video ekipmanını projektöre bağlayın.

- 1 Güç kablosunu projektörün güç girişine bağlayın ve bir prize takın.

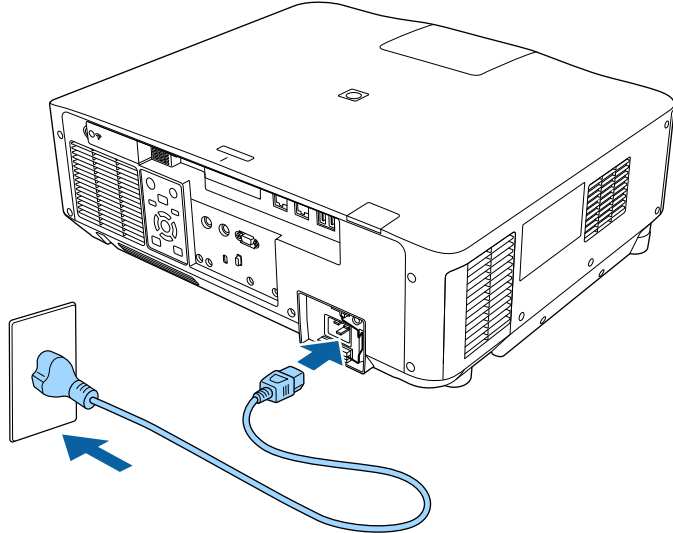

Projektörün güç göstergesi mavi renkte yanar. Bu, projektöre güç verildiği ancak projektörün henüz açılmadığı anlamına gelir (projektör bekleme modunda).



Kurulum yerini belirlemek üzere projektörü geçici olarak çalıştırmak için 100 V güç kablosunu kullanabilirsiniz.

100 V güç kablosunu kullanarak yansıtarken maksimum parlaklık sınırlıdır.

Yansıtılan görüntüyü veya merceği ayarlarken 200 V güç kablosunu kullanın.

100 V güç kablosuyla aşağıdaki işlevleri kullanamazsınız.

- Işık Modu
- Tahmini Kalan
- Yenileme Modu
- Işık Kalibrasyonu

Elektrik fişini bir topraklama kablosu veya 3 çekirdekli bir elektrik fişi kullanarak toprakladığınızdan emin olun.



- 2** Gerekirse, düşmesini önlemek için güç kablosunu kilitleyin.

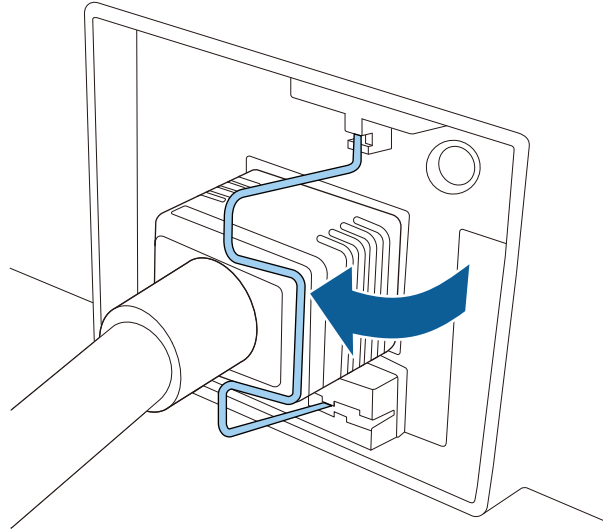

- 3** Projektörü açmak için kontrol panelinde veya uzaktan kumanda bulunan [On] düğmesine basın.

Projektör bir "bip" sesi verir ve projektör ısındıkça durum göstergesi mavi renkte yanıp söner. Projektör ısınınca, durum göstergesi yanıp sönmeyi durdurarak mavi renkte yanar.



- Projektörün **Uzatılmış** menüsünde **Hızlı Başlatma** etkinleştirildiğinde, bir sonraki kez güç düğmesine bastığınızda projektör birkaç saniyede kullanıma hazır hâle gelir.

☛ **Uzatılmış > İşletim > Hızlı Başlatma**

Yansıtılan bir görüntü göremiyorsanız aşağıdakileri deneyin.

- Bağlanan bilgisayarı veya video kaynağını açın.
- Dizüstü bilgisayar kullanıyorsanız ekran çıkışını bilgisayardan değiştirin.

- DVD veya başka bir video ortamı takın ve oynat düğmesine basın (gerekirse).
- Kaynağın algılanması için, kumanda panelindeki veya uzaktan kumandadaki [Search] düğmesine basın.
- Uzaktan kumanda, istediğiniz video kaynağına ait düğmeye basın.
- Ana ekran görüntülenirse, yansıtmak istediğiniz kaynağı seçin.

## ⚠ Uyarı

- Işık kaynağı açıkken asla projektör merceğine bakmayın. Gözleriniz zarar görebilir, özellikle çocuklar için çok tehlikelidir.
- Projektörü uzaktan kumanda kullanarak belirli bir uzaklıktan açarken, lense kimsenin doğrudan bakmadığından emin olun.
- Yansıtma sırasında, projektörden gelen ışığı bir kitap veya başka bir nesneyle engellemeyin. Projektörden gelen ışık engellenirse, ışığın yansıdığı alan ısınır, bu yüzden erimesine, yanmasına veya yangın çıkmasına sebep olabilir. Ayrıca, yansıyan ışık dolayısıyla mercek ısınabilir ve projektörün arızalanmasına yol açabilir. Yansıtmayı durdurmak için, A/V Sessiz veya Obtüratör işlevini kullanın veya projektörü kapatın.



- Projektörün **Uzatılmış** menüsündeki **Direkt güç açma** ayarı **Açık** olarak ayarlandığında, prize taktığınız anda projektör açılır. Projektörün elektrik kesintisinden kurtarma gibi durumlarda da otomatik olarak açıldığını unutmayın.  
☛ **Uzatılmış > İşletim > Direkt güç açma**
- Projektörün **Uzatılmış** menüsündeki **Otomatik Açma** ayarı gibi belirli bir bağlantı noktası belirlediyseniz, bu bağlantı noktasındaki bir kablodan bir görüntü sinyalini algıladığı anda projektör açılır.  
☛ **Uzatılmış > İşletim > Otomatik Açma**

## » İlgili Bağlantılar

- "Ana Ekran" [s.55](#)

## Projektörü Kapatma

Kullandıktan sonra projektörü kapatın.



- Projektörün hizmet ömrünü uzatmak için, kullanılmadığı zamanlarda ürünü kapatın. Işık kaynağı ömrü seçilen moda, çevre koşullarına ve kullanıma göre değişiklik gösterir. Parlaklık zaman içinde azalır.
- Projektörü kapatırsanız ve aşağıdaki koşullar mevcutsa ışık kalibrasyonu otomatik olarak başlar:
  - **Işık Kalibrasyonu** uyarı, projektörün **Sıfırla** menüsünde **Düzenli Çalıştır** olarak ayarlanmıştır.
  - Son ışık kaynağı kalibrasyonundan bu yana 100 saat geçti
  - Projektörü aralıksız olarak 20 saatten uzun süre kullandınız
- Projektör doğrudan kapanma özelliğini desteklediğinden, şalter kullanılarak doğrudan kapatılabilir.

- 1** Kumanda panelindeki veya uzaktan kumandadaki [Standby] düğmesine basın.  
Projektör bir kapanma onayı ekranı görüntüler.
- 2** [Standby] düğmesine tekrar basın. (Açık bırakmak için başka bir düğmeye basın.)  
Projektör iki kez uyarı sesi verir, ışık kaynağı kapanır ve durum göstergesi söner.
- 3** Projektörü taşımak veya saklamak için, projektörün durum göstergesinin kapalı olduğundan emin olduktan sonra güç kablosunu çıkarın.

Bir ağ üzerinden projektörünüze görüntü gönderebilir, projektörünüzü izleyebilir ve kontrol edebilirsiniz.

Bu işlemleri gerçekleştirmek için önce aşağıdakileri yapmanız gerekir:

- Projektörü ağınıza bağlayın.
- Projektörün **Ağ** menülerini kullanarak projektörünüzü ve bilgisayarınızı kurun.
- Aşağıdaki ağ yazılımını aşağıdaki Web sitesinden indirin ve kurun.

[epson.sn](http://epson.sn)

- Epson iProjection yazılımı, bilgisayarınızı ağ üzerinde yansıtma için ayarlar. Bir ağ üzerinden kullanıcının bilgisayar ekranını yansıtarak etkileşimli toplantılar yapmanızı da sağlar. Yönergeler için *Epson iProjection Kullanım Kılavuzu (Windows/Mac)* belgesine bakın.
- Epson Projector Management yazılımı (yalnızca Windows), projektörleri izlemek ve kontrol etmek için bilgisayarınızı ayarlar. Talimatlar için *Epson Projector Management Kullanım Kılavuzu*'na bakın.

## ► İlgili Bağlantılar

- "Bir Kablolu Ağa Bağlanma" [s.43](#)
- "Kablolu Ağ Ayarlarını Seçme" [s.43](#)

## Bir Kablolu Ağa Bağlanma

Projektörü bir kablolu yerel alan ağına (LAN) bağlamak için 100Base-TX veya 10Base-T ağ kablosu kullanın. Düzgün veri iletimini sağlamak için Kategori 5 kılıflı kablo veya daha iyisini kullanın.

- 1** Ağ kablosunun bir ucunu ağ göbeğinize, anahtarınıza veya yönlendiricinize bağlayın.

- 2** Kablonun diğer ucunu projektörün LAN bağlantı noktasına bağlayın.

## Kablolu Ağ Ayarlarını Seçme

Ağınızdaki bilgisayarlardan yansıtılabilmek için önce projektörde ağ ayarlarını seçmeniz gerekir.



Projektörü, LAN bağlantı noktasını kullanarak kablolu ağınıza zaten bağlamış olduğunuzdan emin olun.

- 1** [Menu] düğmesine basın, **Ağ** menüsünü seçin ve [Enter] düğmesine basın.
- 2** **Ağ Yapılandırmasına** öğesini seçin ve [Enter] düğmesine basın.
- 3** **Temel** menüsünü seçip [Enter] düğmesine basın.
- 4** Gereken temel seçenekleri seçin.
  - **Projektör Adı**, projektörü ağ üzerinde tanımlamak için 16 alfa sayısal karakter uzunluğunda bir ad girebilmenizi sağlar.
  - **PJBağlantı Parolası**, projektörün kontrol edilmesi için PJLink protokolünü kullanmak için 32 alfa sayısal karakter uzunluğunda bir parola girebilmenizi sağlar.
  - **Remote Şifresi**, projektöre Temel Kontrol kullanarak erişmek için 32 alfa sayısal karaktere kadar bir şifre girmenizi sağlar. (Kullanıcı adı **EPSONREMOTE**. Varsayılan olarak parola ayarlanmamıştır.)
  - **Web Kontrol Parolası**, projektöre web üzerinden erişmek için 32 alfa sayısal karaktere kadar bir şifre girmenizi sağlar. (Kullanıcı adı **EPSONWEB**. Varsayılan olarak parola ayarlanmamıştır.)
  - **Moderatör Şifresi**, Epson iProjection kullanarak projektöre moderatör olarak erişmek için dört basamaklı bir sayısal şifre girmenizi sağlar. (Varsayılan olarak hiçbir şifre ayarlı değildir.)

- **Projektör anah.söz.**, odada bulunmayan bir kişinin projektöre erişmesini önlemek için güvenlik parolasını etkinleştirebilmenizi sağlar. Projektöre erişmek ve geçerli ekranı paylaşmak için Epson iProjection kullanarak bir bilgisayardan görüntülenen rastgele anahtar sözcüğü girmelisiniz.
- **Anahtar Sözcük Görn.**, projektöre Epson iProjection kullanarak erişirken, yansıtılan görüntüde bir projektör anahtar sözcüğü görüntülenip görüntülenmeyeceğini seçmenizi sağlar.
- **LAN Bilgisini Göster**, projektörün ağ bilgileri için görüntüleme biçimini ayarlamamanızı sağlar.



Rakamlar ve karakterler girmek için, görüntülenen klavyeyi kullanın. Karakterleri vurgulamak için uzaktan kumandadaki ok düğmelerine basın, seçmek için de [Enter]'a basın.

Uzaktan kumandadaki [Num] düğmesini basılı tutarken sayı düğmelerine basarak da sayı girebilirsiniz.



Görüntülenen klavyede istediğiniz rakamları vurgulamak için uzaktan kumandada ok düğmelerine basın. Vurgulanan bir rakamı seçmek için [Enter] düğmesine basın.

- 7** LAN bekleme ekranında ve Ana ekranda IP adresinin görüntülenmesini önlemek için **IP Adresi Görüntüleme** özelliğini **Kapalı** olarak ayarlayın.
- 8** Ayarları seçmeniz bitince **Tamamlandı**'yı seçin ve ekrandaki talimatları izleyerek ayarlarınızı kaydedip menülerden çıkın.



Herhangi bir **Web Kontrol Parolası** belirlenmemişse, şifre ayarlamamanızı isteyen bir ekran görüntülenir. Parolayı ayarlamak için ekrandaki talimatları izleyin.

- 9** Uzaktan kumandada [LAN] düğmesine basın.  
LAN bekleme ekranında doğru IP adresini gördüğünüzde kablolu ağ ayarları tamamlanmıştır.

## ► İlgili Bağlantılar

- "Görüntülenen Klavyeyi Kullanma" [s.57](#)

- 5** **Kablolu LAN** menüsünü seçin ve [Enter]'a basın.

- 6** Ağınıza yönelik IP ayarlarını gerektiği gibi atayın.

- Ağınız adresleri otomatik olarak atıyorsa, **DHCP** ayarını **Açık** olarak belirlemek için **IP Ayarları**'nı seçin.
- Adresleri manüel olarak ayarlamamanız gerekiyorsa, **DHCP** ayarını **Kapalı** olarak ayarlamak için **IP Ayarları**'nı seçin, ardından projektörün **IP Adresi**, **Alt Ağ Maskesi** ve **Ağ Geçidi Adresi** bilgilerini gerektiği gibi girin.
- Projektörü IPv6 kullanarak ağa bağlamak isterseniz, **IPv6** özelliğini **Açık** olarak ayarlamak amacıyla **IPv6 Ayarları** ögesini seçip, **Otomatik Yapılandır** ve **Geçici Adres Kullan** ayarlarını gerektiği gibi yapın.

Bir ağ üzerinden projektörünüze görüntü gönderebilir, projektörünüzü izleyebilir ve kontrol edebilirsiniz.

Bu işlemleri gerçekleştirmek için önce aşağıdakileri yapmanız gerekir:

- Epson 802.11a/b/g/n kablosuz LAN modülünü projektöre takın.
- Projektörün **Ağ** menülerini kullanarak projektörünüzü ve bilgisayarınızı kurun.
- Aşağıdaki ağ yazılımını aşağıdaki Web sitesinden indirin ve kurun.  
[epson.sn](http://epson.sn)
  - Epson iProjection (Windows/Mac) yazılımı, kullanıcıların bilgisayar ekranlarını bir ağ üzerinde yansıtarak interaktif toplantılar yapabilmeleri sağlar. Yönergeler için *Epson iProjection Kullanım Kılavuzu (Windows/Mac)* belgesine bakın.
  - Epson iProjection (iOS/Android) uygulaması iOS, Android veya Chromebook aygıtlardan yansıtmanıza olanak tanır.  
Epson iProjection uygulamasını App Store veya Google Play sitesinden ücretsiz olarak indirebilirsiniz. App Store veya Google Play ile iletişim sırasında uygulanan ücretler müşterinin sorumluluğundadır.
  - Epson Projector Management yazılımı (yalnızca Windows), projektörleri izlemek ve kontrol etmek için bilgisayarınızı ayarlar. Talimatlar için *Epson Projector Management Kullanım Kılavuzu*'na bakın.

## ► İlgili Bağlantılar

- "Kablosuz LAN Modülünü Kurma" [s.45](#)
- "Kablosuz Ağ Ayarlarını Manuel Olarak Seçme" [s.46](#)
- "Windows'ta Kablosuz Ağ Ayarlarını Seçme" [s.47](#)
- "Mac Bilgisayarda Kablosuz Ağ Ayarlarını Seçme" [s.48](#)
- "Kablosuz Ağ Güvenliğini Ayarlama" [s.48](#)
- "Bir Mobil Aygıtı Bağlanmak için QR Kodu Kullanma" [s.50](#)
- "Windows İşletim Sistemli Bir Bilgisayar Bağlamak İçin USB Anahtarı Kullanma" [s.50](#)

## Kablosuz LAN Modülünü Kurma

Projektörü bir kablosuz ağ üzerinden kullanmak için Epson 802.11a/b/g/n kablosuz LAN modülünü kurun. Başka türde bir kablosuz LAN modülü kurmayın.

### Dikkat

Projektör üzerindeki WLAN (kablosuz LAN) göstergesi maviyken veya yanıp sönerken ya da kablosuz olarak yansıtırken modülü asla çıkarmayın. Modül zarar görebilir, veriler kaybedilebilir.

- 1 Projektörü kapatın ve güç kablosunu çıkarın.
- 2 Vidaları gevşetin ve kablosuz LAN modülü kapağını gösterildiği gibi çıkarın.

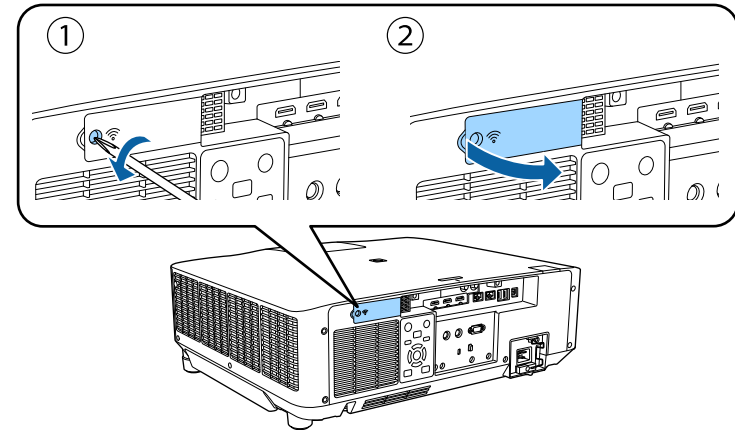

- 3** Kablosuz LAN modülünü, kablosuz LAN modülü yuvasına bağlayın.

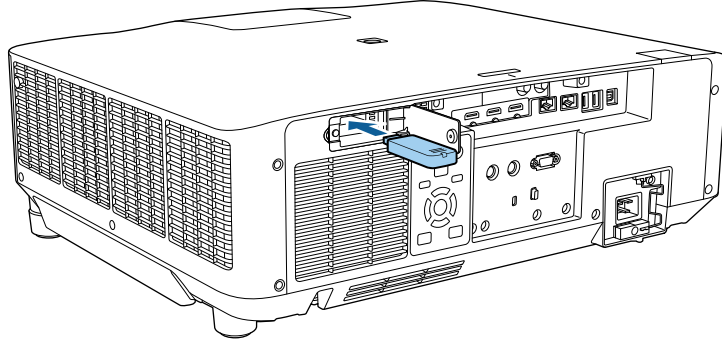

- 4** Kablosuz LAN modülü kapağını gösterildiği gibi yerine takın ve vidaları sıkın.

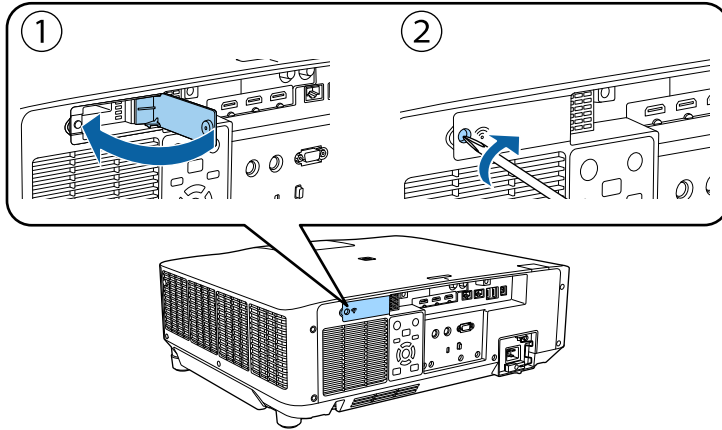

## Kablosuz Ağ Ayarlarını Manuel Olarak Seçme

Kablosuz ağınızdan yansıtma yapmaya başlamadan önce, projektör için ağ ayarlarını seçmeniz gerekir.

- 1** [Menu] düğmesine basın, **Ağ** menüsünü seçin ve [Enter] düğmesine basın.
- 2** **Kablosuz LAN Gücü** ayarı olarak **Açık** değerini seçin.
- 3** **Ağ Yapılandırmasına** öğesini seçin ve [Enter] düğmesine basın.
- 4** **Temel** menüsünü seçin ve [Enter] düğmesine basın.
- 5** Gereken temel seçenekleri seçin.
  - **Projektör Adı**, projektörü ağ üzerinde tanımlamak için 16 alfa sayısal karakter uzunluğunda bir ad girebilmenizi sağlar.
  - **PJBağlantı Parolası**, projektörün kontrol edilmesi için PJLink protokolünü kullanmak için 32 alfa sayısal karakter uzunluğunda bir parola girebilmenizi sağlar.
  - **Remote Şifresi**, projektöre Temel Kontrol kullanarak erişmek için 32 alfa sayısal karaktere kadar bir şifre girmenizi sağlar. (Kullanıcı adı **EPSONREMOTE**. Varsayılan olarak parola ayarlanmamıştır.)
  - **Web Kontrol Parolası**, projektöre web üzerinden erişmek için 32 alfa sayısal karaktere kadar bir şifre girmenizi sağlar. (Kullanıcı adı **EPSONWEB**. Varsayılan olarak parola ayarlanmamıştır.)
  - **Moderatör Şifresi**, Epson iProjection kullanarak projektöre moderatör olarak erişmek için dört basamaklı bir sayısal şifre girmenizi sağlar. (Varsayılan olarak hiçbir şifre ayarlı değildir.)
  - **Projektör anah.söz.**, odada bulunmayan bir kişinin projektöre erişmesini önlemek için güvenlik parolasını etkinleştirebilmenizi sağlar. Projektöre erişmek ve geçerli ekranı paylaşmak için Epson iProjection kullanarak bir bilgisayardan görüntülenen rastgele anahtar sözcüğü girmelisiniz.
  - **Anahtar Sözcük Görn.**, projektöre Epson iProjection kullanarak erişirken, yansıtılan görüntüde bir projektör anahtar sözcüğü görüntülenip görüntülenmeyeceğini seçmenizi sağlar.

- **LAN Bilgisini Göster**, projektörün ağ bilgileri için görüntüleme biçimini ayarlamanızı sağlar.



Rakamlar ve karakterler girmek için, görüntülenen klavyeyi kullanın. Karakterleri işaretlemek için uzaktan kumandadaki ok düğmelerine basın, seçmek için de [Enter]'a basın.

Uzaktan kumandadaki [Num] düğmesini basılı tutarken sayı düğmelerine basarak da sayı girebilirsiniz.

**6** Kablosuz LAN menüsünü seçin ve [Enter]'a basın.

**7** Bağlantı modu ayarını seçin.

- **Hızlı**, kablosuz iletişim kullanarak birden fazla akıllı telefona, tablete veya bilgisayara doğrudan bağlanmanızı sağlar.
- **Gelişmiş**, bir kablosuz ağ erişim noktası üzerinden birden fazla akıllı telefona, tablete veya bilgisayara bağlanmanızı sağlar.

**8** Gelişmiş bağlantı modunu seçtiyseniz, bağlanmak istediğiniz erişim noktasını seçmek için **Erişim Noktası Ara** ögesini seçin.



SSID'yi manuel olarak atamanız gerekirse, SSID'yi girmek için **SSID** ögesini seçin.

**9** Gelişmiş bağlantı modu için, gerekliyse ağınıza özgü IP ayarlarını atayın.

- Ağınız adresleri otomatik olarak atıyorsa, **DHCP** ayarını **Açık** olarak belirlemek için **IP Ayarları**'nı seçin.
- Adresleri manuel olarak ayarlamanız gerekiyorsa, **DHCP** ayarını **Kapalı** olarak ayarlamak için **IP Ayarları**'nı seçin, ardından projektörün **IP Adresi**, **Alt Ağ Maskesi** ve **Ağ Geçidi Adresi** bilgilerini gerektiği gibi girin.

- Projektörü IPv6 kullanarak ağa bağlamak isterseniz, **IPv6** özelliğini **Açık** olarak ayarlamak amacıyla **IPv6 Ayarları** ögesini seçip, **Otomatik Yapılandır** ve **Geçici Adres Kullan** ayarlarını gerektiği gibi yapın.

**10** LAN bekleme ekranında ve Ana ekranda SSID ya da IP adresinin görüntülenmesini önlemek için, **SSID göstergesi** veya **IP Adresi Görüntüleme** ayarını **Kapalı** olarak ayarlayın.

**11** Ayarları seçmeniz bitince **Tamamlandı**'yı seçin ve ekrandaki talimatları izleyerek ayarlarınızı kaydedip menülerden çıkın.



Herhangi bir **Web Kontrol Parolası** belirlenmemişse, şifre ayarlamanızı isteyen bir ekran görüntülenir. Parolayı ayarlamak için ekrandaki talimatları izleyin.

**12** Uzaktan kumandadaki [LAN] düğmesine basın.  
LAN bekleme ekranında doğru IP adresini gördüğünüzde kablosuz ağ ayarları tamamlanmıştır.

Projektörünüz için kablosuz ağ ayarlarını yaptıktan sonra, bilgisayarınızda kablosuz ağı seçmeniz gerekir. Ardından projektöre kablosuz ağ kullanarak görüntüleri göndermek için ağ yazılımını başlatın.

## ► İlgili Bağlantılar

- "Görüntülenen Klavyeyi Kullanma" [s.57](#)

## Windows'ta Kablosuz Ağ Ayarlarını Seçme

Projektöre bağlanmadan önce, bilgisayarınızda doğru kablosuz ağı seçin.

**1** Kablosuz yardımcı yazılımınıza erişmek için, Windows görev çubuğundaki ağ simgesine tıklayın.



- 2 Gelişmiş bağlantı modunda bağlanıldığında, projektörün bağlandığı ağın ağ adını (SSID) seçin.
- 3 **Bağlan**'a tıklayın.

## Mac Bilgisayarda Kablosuz Ağ Ayarlarını Seçme

Projektöre bağlanmadan önce Mac bilgisayarda doğru kablosuz ağı seçin.

- 1 Ekranın en üstündeki menü çubuğunda bulunan Wi-Fi simgesine tıklayın.
- 2 Gelişmiş bağlantı modunda bağlanıldığında, Wi-Fi işlevinin açıldığından emin olun ve projektörün bağlandığı ağın ağ adını (SSID) seçin.

## Kablosuz Ağ Güvenliğini Ayarlama

Kablosuz ağ üzerinde kullanacağınız projektörünüz için güvenlik ayarı yapabilirsiniz. Aşağıdaki güvenlik seçeneklerinden birini, ağınızda kullanılan ayarlarla eşleştirecek biçimde ayarlayın:

- WPA2-PSK güvenliği \*
- WPA3-PSK güvenliği \*\*
- WPA2/WPA3-PSK güvenliği \*\*
- WPA3-EAP güvenliği \*\*
- WPA2/WPA3-EAP güvenliği \*\*

\* Yalnızca Hızlı bağlantı modu için kullanılabilir.

\*\* Yalnızca Gelişmiş bağlantı modu için kullanılabilir.



Doğru bilgilerin girilmesi hakkında bilgi almak için ağ yöneticinize danışın.

- 1 WPA3-EAP veya WPA2/WPA3-EAP güvenliği ayarlamak isterseniz, dijital sertifika dosyanızın projektör kaydıyla uyumlu olduğundan ve doğrudan USB depolama aygıtında konumlandırıldığından emin olun.
- 2 [Menu] düğmesine basın, **Ağ** menüsünü seçin ve [Enter] düğmesine basın.
- 3 **Ağ Yapılandırmasına** ögesini seçin ve [Enter] düğmesine basın.
- 4 **Kablosuz LAN** menüsünü seçin ve [Enter]'a basın.
- 5 **Güvenlik** ayarını seçip [Enter] tuşuna basın.
- 6 Ağ ayarlarınıza uygun güvenlik ayarlarını seçin.
- 7 Seçtiğiniz güvenliğe göre aşağıdakilerden birini yapın.
  - **WPA2-PSK, WPA3-PSK, veya WPA2/WPA3-PSK: Tamamlandı** ögesini seçin ve ekrandaki talimatları izleyerek ayarlarınızı kaydedip menülerden çıkın.
  - **WPA3-EAP, WPA2/WPA3-EAP: EAP Ayarı** seçeneğini belirleyip [Enter]'e basın.
- 8 Kimlik doğrulama için iletişim kuralını **EAP Türü** ayarı olarak seçin.
- 9 Sertifikanızı içe aktarmak için, sertifika türünü seçip [Enter] tuşuna basın.
  - **EAP-TLS** tipi için **İstemci Sertifikası**
  - Tüm EAP türleri için **CA Sertifikası**
- 10 **Kaydol** ögesini seçip [Enter] tuşuna basın.



Dijital sertifikaların kaydını web tarayıcınızdan da yapabilirsiniz. Ancak yalnızca bir kez kaydettirdiğinizden emin olun; aksi durumda sertifika doğru biçimde yüklenmeyebilir.



- 11** Projektörün USB-A bağlantı noktasına bir USB depolama aygıtı bağlamak için ekrandaki yönergeleri izleyin.
- 12** Sertifika listesini görüntülemek için [Enter] tuşuna basın.
- 13** Görüntülenen listeyi kullanarak, içe aktarılacak sertifikayı seçin. Sertifikaya yönelik şifreyi girmenizi isteyen bir mesaj görüntülenir.
- 14** Bir şifre girip [Enter] tuşuna basın. Sertifika içe aktarılır ve tamamlanma mesajı görünür.
- 15** EAP ayarlarınızı gerektiği gibi seçin.
  - **Kullanıcı adı**, 64 tane alfa sayısal karaktere kadar içeren bir kullanıcı adı girmenizi sağlar. 32 karakterden fazlasını girmek için web tarayıcınızı kullanın. Bir istemci sertifikası içe aktarılırken, sertifikanın yayınlandığı ad otomatik olarak ayarlanır.
  - **Şifre**, PEAP türü kullanılırken kimlik doğrulama için 64 tane alfa sayısal karaktere kadar içeren bir şifre girmenizi sağlar. 32 karakterden fazlasını girmek için web tarayıcınızı kullanın.
  - **Sunucu Ser. Doğr.**, bir CA sertifikası ayarlandığında, sunucu sertifikasının doğrulanıp doğrulanmayacağını seçmenizi sağlar.
  - **Yarıçap Sunucu Adı**, doğrulanacak sunucu adını girmenizi sağlar.
- 16** Ayarları yapmanız bitince, **Tamamlandı**'yi seçin ve ekrandaki talimatları izleyerek ayarlarınızı kaydedip menülerden çıkın.

## ► İlgili Bağlantılar

- "Desteklenen İstemci ve CA Sertifikaları" [s.49](#)

## Desteklenen İstemci ve CA Sertifikaları

Aşağıdaki dijital sertifika türlerinin kaydını yapabilirsiniz.

### İstemci Sertifikası (EAP-TLS)

Özellik	Açıklama
Biçim	PKCS#12
Uzantı	PFX, P12
Şifreleme	RSA
Karmalar	MD5/SHA-1/SHA-256/SHA-384/SHA-512
Anahtar uzunluğu	512/1024/2048/4096 bit
Şifre *	En fazla 64 tane alfa sayısal karakter; gerekli

### CA Sertifikası (PEAP/EAP-TLS)

Özellik	Açıklama
Biçim	X509v3
Uzantı	DER/CER/PEM
Şifreleme	RSA
Karmalar	MD5/SHA-1/SHA-256/SHA-384/SHA-512
Anahtar uzunluğu	512/1024/2048/4096 bit
Kodlama	BASE64/Binary

\* 32 karakterden fazlasını girmek için web tarayıcınızı kullanmanız gerekir.

## Bir Mobil Aygıta Bağlanmak için QR Kodu Kullanma

Projektörünüz için kablosuz ağ ayarlarını seçtikten sonra, QR kodunu ekranda görüntüleyebilir ve Epson iProjection (iOS/Android) uygulamasını kullanarak bir mobil aygıta bağlanmak için kullanabilirsiniz.



- Aygıtınıza Epson iProjection uygulamasının en son sürümünü yüklediğinizden emin olun.
- Epson iProjection uygulamasını App Store veya Google Play sitesinden ücretsiz olarak indirebilirsiniz. App Store veya Google Play ile iletişim sırasında uygulanan ücretler müşterinin sorumluluğundadır.
- Hızlı bağlantı modunda Epson iProjection kullanılırken güvenlik ayarlarının yapılmasını öneririz.

- 1 Uzaktan kumandada [LAN] düğmesine basın. Yansıtılan yüzeyde QR kodu görüntülenir.



- QR kodunu görmezseniz, projektörün Ağ menüsünde **LAN Bilgisini Göster** özelliğini **Metin ve QR Kodu** olarak ayarlayın.
  - Ağ > Ağ Yapılandırmasına > Temel > LAN Bilgisini Göster
- QR kodunu gizlemek için [Esc] düğmesine basın.
- QR kodu gizli olduğunda, kodu görüntülemek için [Enter] düğmesine basın.

- 2 Mobil aygıtınızda Epson iProjection uygulamasını başlatın.

- 3 Projektöre bağlamak için, yansıtılan QR kodunu Epson iProjection kullanarak okutun.



QR kodunun doğru okunması için, ekrana kare biçimde ve yeterince yakından baktığınızdan ve yansıtılan kodun mobil aygıtınızın QR kodu okuyucusunun kılavuzlarına oturduğundan emin olun. Ekrandan fazla uzak olduğunuzda kod okutulamaz.

Bir bağlantı kurulduğunda, kısımdan **Contents** menüsünü  ardından da yansıtmak istediğiniz dosyayı seçin.

## Windows İşletim Sistemli Bir Bilgisayar Bağlamak için USB Anahtarı Kullanma

Projektörü kablosuz LAN destekleyen, Windows işletim sistemli bir bilgisayara hızla bağlamak için USB anlık sürücünüzü bir USB anahtarı olarak ayarlayabilirsiniz. USB anahtarını oluşturduktan sonra görüntüleri ağ projektöründen hızla yansıtabilirsiniz.

- 1 Epson iProjection (Windows) yazılımının **USB Anahtar Ayarı Aracı**'nı kullanarak USB anahtarını ayarlayın.



Yönergeler için *Epson iProjection Kullanım Kılavuzu (Windows/Mac)* belgesine bakın.

- 2 Kablosuz LAN modülünün projektörünüze kurulduğundan emin olun.

- 3 Projektörü açın.

- 4** Uzaktan kumandadaki [LAN] düğmesine basın.  
LAN bekleme ekranı görüntülenir. SSID ve IP adresinin görüntülendiğini doğrulayın.
- 5** Kablosuz LAN modülünü projektörün USB-A bağlantı noktasından çıkarın (takılıysa) ve USB anahtarını aynı bağlantı noktasına takın.  
Yansıtılan bir Ağ bilgi güncellemesi tamamlandı mesajı göreceksiniz.
- 6** USB anahtarını çıkarın.  
Projektörünüz kablosuz LAN modülüne ihtiyaç duyuyorsa, kablosuz LAN modülünü projektöre geri takın.
- 7** USB anahtarını, bilgisayarınızdaki bir USB bağlantı noktasına bağlayın.
- 8** Gerekli uygulamayı yüklemek için ekrandaki yönergeleri izleyin.



- Windows Güvenlik Duvarı mesajı görüntülenirse, **Evet**'i tıklayarak güvenlik duvarını devre dışı bırakın.
- Yazılımı kurmak için yönetici yetkisine sahip olmanız gerekir.
- Otomatik olarak yüklenmezse USB anahtarında **MPPLaunch.exe** dosyasına çift tıklayın.

Birkaç dakika sonra, bilgisayarınızdan gelen görüntü projektör tarafından gösterilir.

- 9** Kablosuz projeksiyonu tamamlayınca, Windows görev çubuğundaki **Donanımı Güvenle Kaldır** seçeneğini seçin ve USB Key'i bilgisayarınızdan kaldırın.



Kablosuz LAN bağlantınızı yeniden etkinleştirmek için bilgisayarınızı yeniden başlatmanız gerekebilir.

Projektörünüz ve onunla iletişim kuran web tarayıcı arasında güvenliği artırmak için HTTPS iletişim kuralını kullanabilirsiniz. Bunu yapmak için, bir sunucu sertifikası oluşturun, projektöre yükleyin ve web tarayıcının güvenilirliğini doğrulamak amacıyla projektör menülerindeki **Güvenli HTTP** ayarını açın.

☛ **Ağ > Ağ Yapılandırmasına > Diğerleri > Güvenli HTTP**

Bir sunucu sertifikası yüklemesiniz bile, projektör otomatik olarak kendinden imzalı bir sertifika oluşturur ve iletişime izin verir. Ancak, kendinden imzalı sertifika web tarayıcıdan güvenilirliği doğrulayamayacağından, web tarayıcısından projektöre eriştiğinizde sunucunun güvenilirliği hakkında bir uyarı görürsünüz. Bu uyarı iletişimi engellemez.

#### ► İlgili Bağlantılar

- "Menüleri Kullanarak Bir Web Sunucusu Sertifikasını İçer Aktarma" [s.52](#)

## Menüleri Kullanarak Bir Web Sunucusu Sertifikasını İçer Aktarma

Kendi Web sunucusu sertifikanızı oluşturabilir, projektör menülerini ve bir harici sürücü kullanarak içer aktarabilirsiniz.



- USB flash sürücüyü bu model için harici depolama aygıtı olarak kullanabilirsiniz.
- Dijital sertifikaların kaydını Web tarayıcınızdan da yapabilirsiniz. Ancak yalnızca bir kez kaydettirdiğinizden emin olun; aksi durumda sertifika doğru biçimde yüklenmeyebilir.

**1** Dijital sertifika dosyanızın projektör kaydıyla uyumlu olduğundan ve doğrudan USB depolama aygıtı üzerine yerleştirildiğinden emin olun.

**2** [Menu] düğmesine basın, **Ağ** menüsünü seçin ve [Enter] düğmesine basın.

**3** **Ağ Yapılandırmasına** ögesini seçin ve [Enter] düğmesine basın.

**4** **Diğerleri** menüsünü seçin ve [Enter]'a basın.

**5** **Güvenli HTTP** ayarını **Açık** olarak belirleyin.

**6** **Web Sunucusu Sertif.** ögesini seçip [Enter] tuşuna basın.

**7** **Kaydol** ögesini seçip [Enter] tuşuna basın.

**8** Projektörün USB-A bağlantı noktasına bir USB depolama aygıtı bağlamak için ekrandaki yönergeleri izleyin.

**9** Sertifika listesini görüntülemek için [Enter] tuşuna basın.

**10** Görüntülenen listeyi kullanarak, içer aktarılacak sertifikayı seçin. Sertifikaya yönelik şifreyi girmenizi isteyen bir mesaj görüntülenir.

**11** Bir şifre girip [Enter] tuşuna basın. Sertifika içer aktarılır ve tamamlanma mesajı görünür.

#### ► İlgili Bağlantılar

- "Desteklenen Web Sunucusu Sertifikaları" [s.52](#)

## Desteklenen Web Sunucusu Sertifikaları

Aşağıdaki dijital sertifika türlerinin kaydını yapabilirsiniz.

**Web Sunucu Sertifikası (Güvenli HTTP)**

Özellik	Açıklama
Biçim	PKCS#12
Uzantı	PEX, P12
Şifreleme	RSA
Karmalar	MD5/SHA-1/SHA-256/SHA-384/SHA-512
Anahtar uzunluğu	512/1024/2048/4096 bit
Ortak ad	Ağ ana bilgisayar adı
Organizasyon	İsteğe bağlı
Şifre *	En fazla 64 tane alfa sayısal karakter; gerekli

\* 32 karakterden fazlasını girmek için web tarayıcınızı kullanmanız gerekir.

# Menü Ayarlarını Ayarlama

Projektör menüsü sistemine erişmek ve projektör ayarlarını değiştirmek için bu bölümlerdeki talimatları uygulayın.

## ► İlgili Bağlantılar

- "Ana Ekran" [s.55](#)
- "Projektörün Menülerini Kullanma" [s.56](#)
- "Görüntülenen Klavyeyi Kullanma" [s.57](#)
- "Temel Projektör Özelliklerini Kullanma" [s.58](#)
- "Menü Ayarlarını Projektörler Arasında Kopyalama (Toplu Ayar)" [s.73](#)

Ana Ekran özelliği, bir görüntü kaynağını kolayca seçmenizi ve kullanışlı işlemlere erişmenizi sağlar.

Uzaktan kumandada  düğmesine basarak Ana ekranı görüntüleyebilirsiniz. Projektörü açtığımızda Giriş ekranını görüntülemek istiyorsanız ve giriş sinyali gelmiyorsa, **Ana Ekran Oto. Grnt.**'yi **Açık** olarak ayarlayın.

**Uzatılmış > Ana Ekran > Ana Ekran Oto. Grnt.**

Bir menü öğesini seçmek için uzaktan kumandadaki ok tuşlarına, ardından da [Enter] düğmesine basın.

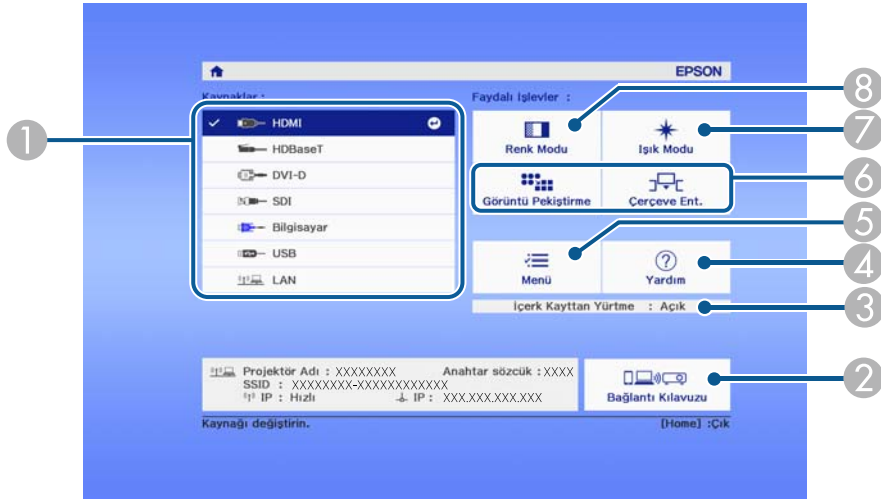

- 1 Yansıtmak istediğiniz kaynağı seçer.
- 2 Bağlantı Kılavuzu kısmını görüntüler. Akıllı telefonlar veya bilgisayarlar gibi kullanmakta olduğunuz aygıtlara göre kablosuz bağlantı yöntemlerini seçebilirsiniz.
- 3 Projektörün İçerik Kayttan Yürtme modunda olduğunu belirtir.
- 4 Yardım ekranını görüntüler.
- 5 Projektörün menüsünü görüntüler.
- 6 Projektörün **Uzatılmış** menüsündeki **Ana Ekran** kısmına atanan menü seçeneklerini gerçekleştirir.
- 7 Işık kaynağı için parlaklığı seçer.

- 8 Projektörün renk modunu değiştirir.



- 10 dakika boyunca işlem yapılmadığında, Ana ekran kaybolur ve daha önce bulunduğunuz ekrana dönersiniz (geçerli giriş kaynağı ekranı veya sinyal yok mesajı).

Projektörünüzün nasıl çalıştığını kumanda eden ayarları ayarlamak için projektörün menülerini kullanabilirsiniz. Projektör, menüleri ekranda gösterir.

- 1 Kumanda panelindeki veya uzaktan kumandadaki [Menu] düğmesine basın.

**Görüntü** menüsü ayarlarını gösteren bir menü ekranı göreceksiniz.



- 2 Solda listelenmiş menüler arasında gezmek için yukarı veya aşağı okları kullanın. Her menünün ayarları sağda gösterilir.



Kullanılabilir ayarlar, geçerli giriş kaynağına bağlıdır.

- 3 Görüntülenen menüdeki ayarları değiştirmek için [Enter]'a basın.
- 4 Ayarlar arasında gezinmek için yukarı veya aşağı ok düğmesine basın.
- 5 Menü ekranlarının en altında listelenen düğmeleri kullanarak ayarları değiştirin.

- 6 Tüm menü ayarlarını varsayılan değerlerine sıfırlamak için, **Sıfırla**'yı seçin.

- 7 Bir menüdeki ayarları değiştirmeniz bitince, [Esc] düğmesine basın.

- 8 Menülerden çıkmak için [Menu] veya [Esc] düğmesine basın.



Rakamlar ve karakterler girmek için, görüntülenen klavyeyi kullanabilirsiniz.

- 1 Kumanda paneli veya uzaktan kumandadaki ok düğmelerini girmek istediğiniz rakamı veya harfi vurgulamak için kullanın ve [Enter] düğmesine basın.

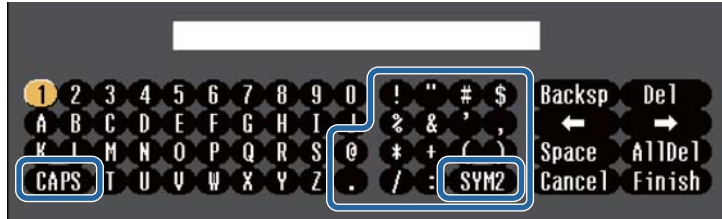

**CAPS** tuşunu her seçtiğinizde, karakterler büyük/küçük harf arasında geçiş yapar. **SYM1/2** tuşunu her seçtiğinizde, çerçeveye alınmış semboller değişir.

- 2 Metin girdikten sonra, klavyedeki **Finish** tuşuna basarak girişlerinizi onaylayın. Metin girmeyi iptal etmek için **Cancel**'i seçin.



Bilgisayarınızdan web tarayıcısını kullanarak ağ üzerinden projektör ayarlarını seçebilir ve yansıtmayı kontrol edebilirsiniz. Görüntülenen klavyeyi kullanarak bazı sembolleri giremezsiniz. Metin girmek için Web tarayıcınızı kullanın.

## ► İlgili Bağlantılar

- "Görüntülenen Klavye Kullanılarak Yazılabilen Metin" [s.57](#)

## Görüntülenen Klavye Kullanılarak Yazılabilen Metin

Görüntülenen klavyeyi kullanarak aşağıdaki metni girebilirsiniz.

Metin türü	Ayrıntılar
Rakamlar	0123456789
Alfabe	ABCDEFGHIJKLMNOPQRSTUVWXYZ abcdefghijklmnopqrstuvwxyz
Simgeler	!"#\$%&'()*+,-./:;<=>?@[\\]^_`{ }~

Projektörünüzün temel özelliklerini kullanmak için bu bölümlerdeki talimatları izleyin.

## ► İlgili Bağlantılar

- "Projektörü Kurma" s.58
- "Görüntü Yansıtma" s.60
- "Görüntü Konumunu ve Şeklini Ayarlama" s.63
- "Görüntü Kalitesinin Ayarlanması" s.65
- "Birden Fazla Projektör Kullanma" s.67
- "Projektör Kalitesini Devam Ettirme" s.69
- "Projektör Ayarlarını Yönetme" s.70

## Projektörü Kurma

Bu bölümde, projektörünüzü kurmaya yönelik talimatlar bulunur.

## ► İlgili Bağlantılar

- "Mesaj" s.58
- "Bekleme Onayı" s.58
- "Uyku Modu" s.58
- "Bip Sesi" s.59
- "Göstergeler" s.59
- "Tarih & Saat" s.59
- "Dil" s.59
- "Ekran Görünümü" s.59
- "Enerji Tsarrufu Modu" s.59

## Mesaj

Giriş kaynağı adı, renk modu adı, en/boy oranı, sinyal yok mesajı veya yüksek sıcaklık uyarısı gibi mesajları yansıtılan görüntüde gösterebilirsiniz.

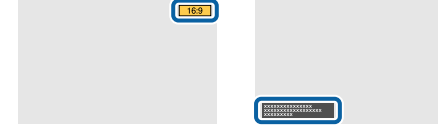

## Yürütme Yöntemi

☛ Uzatılmış > Ekran > Mesaj

## Bekleme Onayı

**Kapalı** olarak ayarlandığında, güç düğmesine bir kez basarak gücü kapatabilirsiniz.

## Yürütme Yöntemi

☛ Uzatılmış > Ekran > Bekleme Onayı

## Uyku Modu

**Açık** olarak ayarlandığında, projektör belirli bir süre işlem yapılmadığında otomatik olarak kapanır.

Ayrıca aralığı, **Uyku Modu Zam.** ayarından belirleyebilirsiniz.

## Yürütme Yöntemi

☛ Uzatılmış > İşletim > Uyku Modu

☛ Uzatılmış > İşletim > Uyku Modu Zam.

## Bip Sesi

**Kapalı** olarak ayarlandığında, gücün açıldığını veya kapandığını ya da soğumanın bittiğini size bildirmek için onay zili bip seslerini kapatabilirsiniz.

### Yürütme Yöntemi

☛ **Uzatılmış** > **İşletim** > **Gelişmiş** > **Bip Sesi**

## Göstergeler

**Kapalı** olarak ayarlandığında, projektördeki gösterge ışıklarını kapatabilirsiniz.

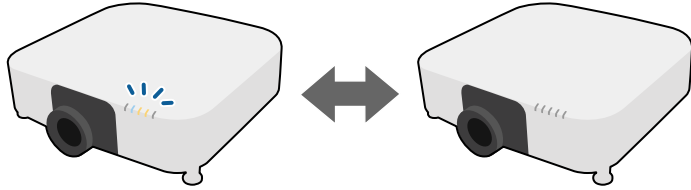

### Yürütme Yöntemi

☛ **Uzatılmış** > **İşletim** > **Gelişmiş** > **Göstergeler**

## Tarih & Saat

Projektörün sistem saati ve tarih ayarlarını yapabilirsiniz.

### Yürütme Yöntemi

☛ **Uzatılmış** > **İşletim** > **Tarih & Saat**

## Dil

Projektör menüsü ve mesaj ekranları için dili seçebilirsiniz.

### Yürütme Yöntemi

☛ **Uzatılmış** > **Dil**

## Ekranda Görünüm

Yansıtılan görüntüde menüleri veya mesajları görüntüleyebilir veya gizleyebilirsiniz.

### Yürütme Yöntemi

Uzaktan kumandada [On-Screen] düğmesine basın.



- Düğmeye her bastığınızda menüler ve mesajlar görüntülenir veya gizlenir.
- **Ekranda Görünüm** etkinleştirilirse, projektör menüsünü çalıştıramazsınız (renk modunu ve giriş kaynağını değiştirmek dışında).

## Enerji Tsarrufu Modu

**Açık** olarak ayarlandığında, ışık kaynağı parlaklığını otomatik olarak ayarlayarak güç tüketimini azaltabilirsiniz. Işık kaynağı parlaklığı 60 dakikalık bir süre içinde kademeli olarak ayarlanır ve görüntünün görünümünü bozmaz.

**Çoklu Yansıtma** veya **Sabit Mod** özelliklerini kullanırken, projektörler arasındaki parlaklık farklılıklarını düzeltmek için **Kapalı** olarak belirleyin.

### Yürütme Yöntemi

☛ **Ayarlar** > **Parlaklık Ayarları** > **Enerji Tsarrufu Modu**



Bu işlev aşağıdaki durumlarda devre dışıdır:

- **Kenar Birleştirme** ayarı **Birleştirme/Karanlık Düzeyi** veya **Karanlık Düzeyi** olarak belirlendiğinde.
  - ☛ **Uzatılmış > Çoklu Yansıtma > Kenar Birleştirme**
- **Renk Modu** ayarı **Çoklu Yansıtma** olarak belirlendiğinde.
  - ☛ **Görüntü > Renk Modu**
- **Işık Modu** ayarı **Özel** olarak belirlendiğinde.
  - ☛ **Ayarlar > Parlaklık Ayarları > Işık Modu**

## Görüntü Yansıtma

Bu bölümde görüntüleri yansıtma talimatları sunulmuştur.

### ► İlgili Bağlantılar

- "Kaynak Arama" s.60
- "Obtüratör" s.60
- "Dondur" s.61
- "Ses Düzeyi" s.61
- "En Boy Oranı" s.61
- "Perde Türü" s.61
- "Yansıtma" s.62
- "Test Deseni" s.62
- "İçerik Kayttan Yürütme" s.62
- "Ekran Arkaplanı" s.62
- "Başlangıç Ekranı" s.63

## Kaynak Arama

Projektöre bilgisayar ve DVD oynatıcı gibi birden fazla görüntü kaynağı bağlı olduğunda, bir görüntü kaynağından diğerine geçiş yapabilirsiniz.

### Yürütme Yöntemi

- İsteddiğiniz kaynaktaki görüntüyü görene kadar kumanda paneli veya uzaktan kumanda üzerindeki [Search] (uzaktan kumanda) veya [Source Search] (kumanda paneli) düğmesine basın.
- Uzaktan kumandada istediğiniz kaynağa ait düğmeye basın. O kaynak için birden fazla bağlantı noktası varsa, kaynaklar arasında döngüsel geçiş yapmak için düğmeye tekrar basın.
- Uzaktan kumandada  düğmesine basın. Ardından, görüntülenen ekrandan kullanmak istediğiniz kaynağı seçin.

## Obtüratör

Mekanik obtüratörü kapatarak yansıtılan görüntüyü ve sesi geçici olarak gizleyebilirsiniz. Ses ve video hareketi devam eder, bu nedenle yansıtılmaya obtüratörü kapattığınız noktadan devam edemezsiniz.

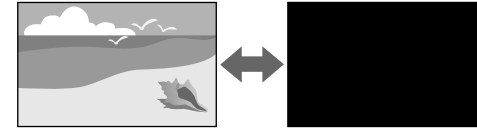

### Yürütme Yöntemi

Kumanda panelindeki veya uzaktan kumandadaki [Shutter] düğmesine basın. Görüntüyü ve sesi tekrar açmak için, [Shutter] düğmesine tekrar basın.



- Videoyu açarken veya kapatırken kararırma veya kaybolma efekti ekleyebilirsiniz.
- Obtüratör işlevini serbest bırakma şeklini sınırlayabilirsiniz.
  - ☛ **Uzatılmış > İşletim > Örtücü Ayarları**

## Dondur

Bir video veya bilgisayar sunumundaki hareketi geçici olarak durdurabilir ve geçerli görüntüyü ekranda tutabilirsiniz. Ancak ses ve video hareketi devam eder, bu nedenle yansıtılmaya kaldığınız noktadan devam edemezsiniz.

### Yürütme Yöntemi

Uzaktan kumandadaki [Freeze] düğmesine basın. Video hareketini yeniden başlatmak için [Freeze] düğmesine tekrar basın.



Uzaktan kumandadaki **Freeze** düğmesine bastığınızda, yansıtılmakta olan görüntüyü yakalamak ve bunu bir test modeli olarak kullanmak isteyip istemediğinizi soran bir ekran görüntülenir.

[Enter] düğmesine basarsanız ve yansıtılan görüntüyü Freeze sırasında bir test deseni olarak yakalarsanız, yakalanan görüntüyü test desenlerinden biri olarak kullanabilirsiniz. Yakalanan görüntüyü yansıtırken lens kaydırma, odaklama, bozulma ve geometri düzeltme gibi ayarlamalar yapabilirsiniz.

Yakalanan test deseni siz projektörü kapatana kadar kullanılabilir.

## Ses Düzeyi

Ses düzeyini, Audio Out bağlantı noktasından ayarlayabilirsiniz.

### Yürütme Yöntemi

- Projektörün menüsünü değiştirme:

☛ **Ayarlar > Ses Düzeyi**

## En Boy Oranı

Projektör, görüntüleri en boy oranları olarak adlandırılan farklı genişlik/yükseklik oranlarıyla görüntüleyebilir. Normalde, görüntünün en boy oranı

video kaynağınızdan gelen giriş sinyaliyle belirlenir. Ancak ekranınıza sığdırmak amacıyla bazı görüntüler için en-boy oranını değiştirebilirsiniz.



### Yürütme Yöntemi

- Projektörün menüsünü değiştirme:

☛ **Sinyal > En Boy Oranı**



Belirli bir video kaynağı için her zaman belirli bir en boy oranını kullanmak isterseniz, bunu, projektörün **Sinyal** menüsüyle seçebilirsiniz.

## Perde Türü

Görüntülenen görüntünün en boy oranını kullandığınız perdeyle uyumlu duruma getirmek için **Perde Türü** ayarını kullanabilirsiniz.

### Yürütme Yöntemi

☛ **Uzatılmış > Ekran > Ekran > Perde Türü**



- Gerekirse, yansıtılan görüntü için en boy oranını ayarlayın.
- Perde Türü** ayarı değiştiğinde, **EDID** ayarları otomatik yapılır.

## Yansıtma

Projektör menülerini kullanarak, yansıtma modunu görüntü yukarıdan aşağıya ve/veya soldan sağa döndürülecek biçimde değiştirebilirsiniz.

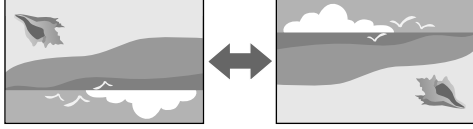

## Yürütme Yöntemi

☛ Uzatılmış > Yansıtma



Görüntüyü yukarıdan aşağıya çevirmek için, uzaktan kumanda üzerindeki [Shutter] düğmesine yaklaşık 5 saniye süreyle basılı tutarak yansıtma modunu değiştirebilirsiniz.

## Test Deseni

Yansıtılan görüntüyü bir bilgisayar veya video aygıtı bağlamadan ayarlamak için bir test deseni görüntüleyebilirsiniz.

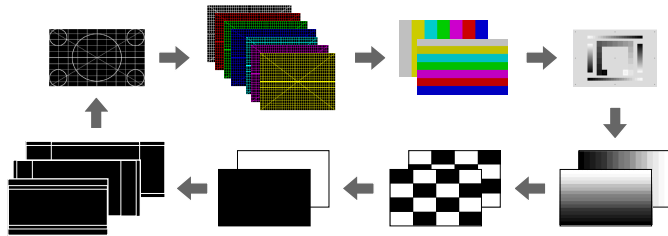

## Yürütme Yöntemi

- Kumanda paneli veya uzaktan kumanda bulunan [Test Pattern] düğmesine basın.

- Projektörün menüsünü değiştirme:

☛ Ayarlar > Test Deseni

## İçerk Kayttan Yürtme

Projektörünüzün İçerk Kayttan Yürtme özelliği, dijital işaret içeriğinizi yansıtmanıza olanak tanır. Yansıtılan görüntünüze renk ve şekil efektleri de ekleyebilirsiniz.



İçerk Kayttan Yürtme modunda oynatılabilecek içerik oluşturmak için aşağıdaki yazılımı kullanabilirsiniz.

- Epson Projector Content Manager
- Epson Web Control
- Epson Creative Projection

## Yürütme Yöntemi

☛ Ayarlar > İçerk Kayttan Yürtme

## Ekran Arkaplanı

Görüntü sinyali olmadığında ekran arka planını seçebilirsiniz.

## Yürütme Yöntemi

☛ Uzatılmış > Ekran > Ekran Arkaplanı

## Başlangıç Ekranı

Açık olarak ayarlandığında, projektör başladığında bir logo görüntülenir.

## Yürütme Yöntemi

☛ Uzatılmış > Ekran > Başlangıç Ekranı

## Görüntü Konumunu ve Şeklini Ayarlama

Bu bölümde, projektörü hareket ettirmeden görüntünün konumunu ve şeklini ayarlama talimatları verilmektedir.

### ► İlgili Bağlantılar

- "Mercek Kaydırma" s.63
- "Yakınlaştırma" s.64
- "Y/D Ekr. Yerl." s.64
- "Quick Corner" s.64
- "Eğri Yüzey" s.64
- "Köşe Düzeltme" s.65
- "Nokta Düzeltme" s.65

## Mercek Kaydırma

Projektörü doğrudan perdenin önüne kuramazsanız, yansıtılan görüntünün konumunu mercek kaydırma özelliğini kullanarak ayarlayabilirsiniz.

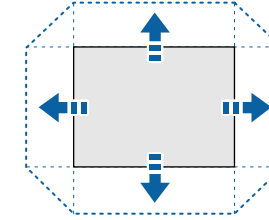

Mevcut mercek kaydırma aralığını projektörün *Specifications* kısmından kontrol edebilirsiniz.

## Yürütme Yöntemi

- Uzaktan kumandadaki [Lens Shift] düğmesine basın.
- Mercek kaydırma ayar ekranı görüntülenene kadar kontrol panelindeki [Lens] düğmesine basın.

### ⚠ Dikkat

Lensi kaydırırken ellerinizi lens ünitesinin yakınına koymayın. Parmaklarınız lens ünitesi ile projektör arasında sıkışabilir ve yaralanmaya neden olabilir.



- En yüksek doğruluk için, mercek kaydırmayı ayarlamadan önce projektörün açılmasından sonra 20 dakika bekleyin.
- Görüntü yüksekliğini ayarlarken, görüntüyü olmasını istediğiniz yerden daha aşağıya konumlandırın ve ardından yukarı hareket ettirin. Bu, ayarlamadan sonra görüntünün aşağı hareketini önlemeye yardımcı olacaktır.
- Mercek ana konumdayken görüntü en net halindedir. Merceği ana konuma taşımak için, uzaktan kumanda üzerindeki [Lens Shift] düğmesini veya kumanda panelindeki [Lens] düğmesini 3 saniyeden fazla basılı tutun.

## Yakınlaştırma

Resmi yeniden boyutlandırabilirsiniz.

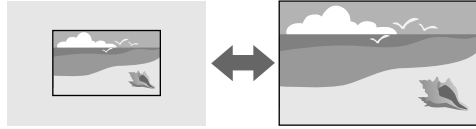

### Yürütme Yöntemi

- Uzaktan kumandadaki [Zoom] düğmesine basın.
- Yakınlaştırma ayar ekranı görüntülenene kadar kumanda panelindeki [Lens] düğmesine basın.
- Görüntü boyutunu ayarlamak için kumanda panelinde veya uzaktan kumandada ok düğmelerini kullanın.

## Y/D Ekr. Yerl.

Yatay ve dikey yönlerdeki bozulmayı bağımsız olarak düzeltebilirsiniz.

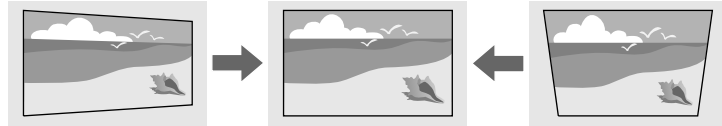

### Yürütme Yöntemi

- Ayarlar > Geometrik Düzeltme > Y/D Ekr. Yerl.

## Quick Corner

Yansıtılan görüntünün dört köşesinin her birini bağımsız olarak düzeltebilirsiniz.

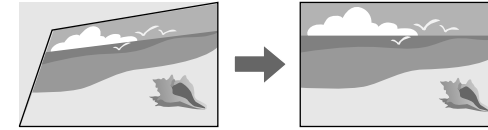

### Yürütme Yöntemi

- Ayarlar > Geometrik Düzeltme > Quick Corner

## Eğri Yüzey

Aynı yarıçapa sahip kavisli bir yüzeye yansıtılan bir görüntünün köşelerini ve kenarlarını düzeltebilirsiniz.

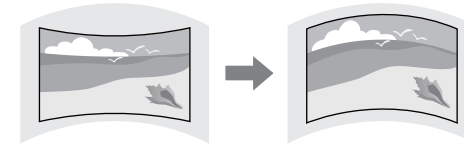

### Yürütme Yöntemi

- Ayarlar > Geometrik Düzeltme > Eğri Yüzey



## Köşe Düzeltme

Kavisli bir yüzeye yansıtılan bir görüntünün köşelerini ve kenarlarını dik açılarla düzeltebilirsiniz.

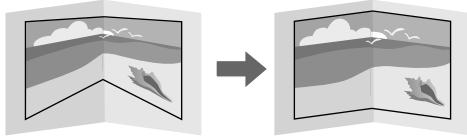

### Yürütme Yöntemi

☛ Ayarlar > Geometrik Düzeltme > Köşe Düzeltme

## Nokta Düzeltme

Bu özellik, yansıtılan görüntüyü bir ızgaraya böler ve seçilen kesişim noktasını iki yana ve yukarı ve aşağı hareket ettirerek bozulmayı 0,5 piksel aralıklarla düzeltir.

Belirli bir dikey sütun veya yatay satırdaki tüm noktaları düzelten moda aynı anda geçiş yapabilirsiniz.

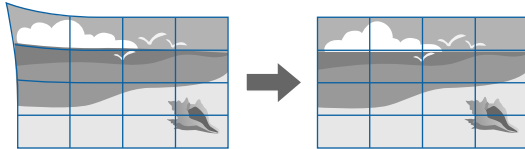

### Yürütme Yöntemi

☛ Ayarlar > Geometrik Düzeltme > Nokta Düzeltme

## Görüntü Kalitesinin Ayarlanması

Bu bölümde, görüntünüzün kalitesini ayarlamaya yönelik talimatlar verilmiştir.

## ► İlgili Bağlantılar

- "Odak/Bozulma" s.65
- "Renk Modu" s.66
- "Görüntü Pekiştirme" s.66
- "Gama" s.66
- "RGBCMY" s.66
- "Parlaklık Ayarları" s.67

## Odak/Bozulma

Odağı ve görüntü bozulmasını düzeltebilirsiniz.

İsteğe bağlı bir kısa mesafeli mercek taktıysanız, önce ekranınızın ortasındaki odağı düzeltin ve ardından çevredeki herhangi bir bozulmayı düzeltin. Ekranınızın ortasına odaklandığınızda, çevredeki alan bozulabilir ve odak dışı olabilir.

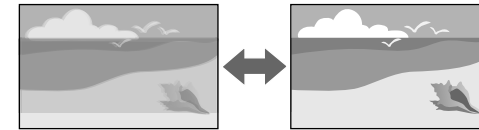

### Yürütme Yöntemi

- Odağı ayarlamak için, uzaktan kumandadaki [Focus] düğmesine basın.
- Uzaktan kumandadaki [Distortion] düğmesine basarak görüntü bozulmasını düzeltin.
- Odak ayarlama ekranı veya bozulma ayarlama ekranı görüntülenene kadar kontrol panelindeki [Lens] düğmesine basın.
- Odağı veya bozulmayı düzeltmek için kontrol panelindeki veya uzaktan kumandadaki ok düğmelerini kullanın.



Bu projektör, kaydırma teknolojisini kullanarak 4K ekranda çalışır. Odaklamayı veya görüntü bozulmasını ayarlamakta zorluk yaşıyorsanız, **4K <-> Full HD**'yi seçmek için uzaktan kumandadaki [Enter] düğmesini kullanın.

## Renk Modu

Projektör, çok çeşitli görüntüleme ortamları ve görüntü türleri için en uygun parlaklığı, kontrastı ve rengi sağlamak amacıyla farklı Renk Modları sunar. Görüntünüze ve ortamınıza en uygun şekilde tasarlanmış modu seçebilir veya mevcut modları sırayla deneyebilirsiniz.

### Yürütme Yöntemi

- Uzaktan kumandadaki [Color Mode] düğmesine basın.
- Projektörün menüsünü değiştirme:
  - ☛ Görüntü > Renk Modu

## Görüntü Pekiştirme

Vurgulu bir doku ve malzeme hissi ile net bir görüntü oluşturmak için görüntünün çözünürlüğünü ayarlayabilirsiniz.

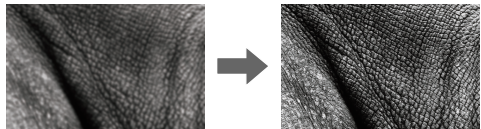

### Yürütme Yöntemi

- ☛ Görüntü > Görüntü Pekiştirme

## Gama

Gama düzeltme değerlerinden birini seçerek veya gama grafiğine başvurarak yarım ton parlaklığı ayarlayabilirsiniz.

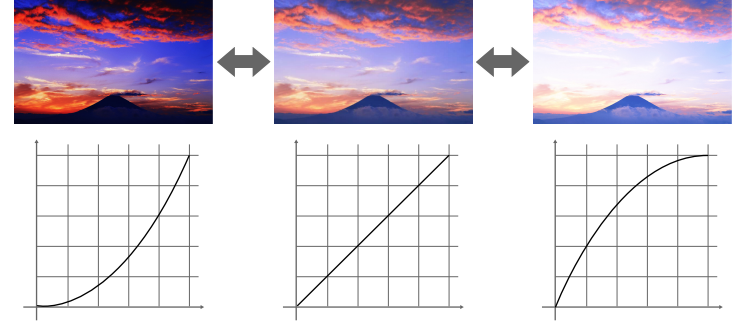

### Yürütme Yöntemi

- ☛ Görüntü > Gelişmiş > Gama

## RGBCMY

Her bir R (kırmızı), G (yeşil), B (mavi), C (camgöbeği), M (eflatun) ve Y (sarı) rengin Tonunu, Doymunluğunu ve Parlaklığını ayrı ayrı ayarlayabilirsiniz.



### Yürütme Yöntemi

- ☛ Görüntü > Gelişmiş > RGBCMY

## Parlaklık Ayarları

Işık kaynağı için parlaklığı seçebilirsiniz.



### Yürütme Yöntemi

☛ Ayarlar > Parlaklık Ayarları

## Birden Fazla Projektör Kullanma

Tek bir birleşik görüntü oluşturmak için, iki veya daha fazla projektörden yansıtılan görüntüleri birleştirebilirsiniz. (Çoklu Yansıtma)

### ► İlgili Bağlantılar

- "Döşeme" s.67
- "Kenar Birleştirme" s.67
- "Karanlık Düzeyi" s.68
- "Ölçek" s.68
- "Renk Eşleme" s.68
- "Basit İstifleme" s.68
- "Basit Birleştirme" s.69
- "Projektörleri Bağlama" s.133

## Döşeme

Her projektöre bir yansıtma konumu atayabilirsiniz.

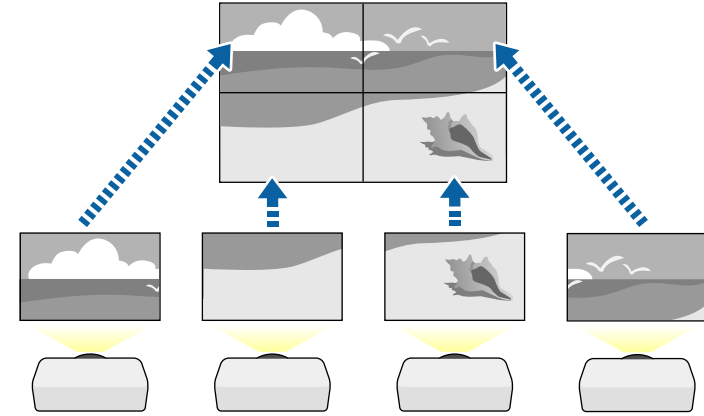

### Yürütme Yöntemi

☛ Uzatılmış > Çoklu Yansıtma > Döşeme

## Kenar Birleştirme

Birden fazla projektörden düzgün bir görüntü oluşturmak için **Kenar Birleştirme** özelliğini kullanabilirsiniz.

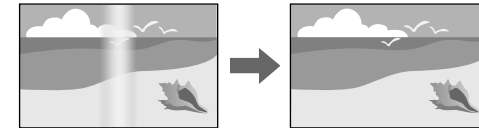

### Yürütme Yöntemi

☛ Uzatılmış > Çoklu Yansıtma > Kenar Birleştirme

## Karanlık Düzeyi

Kesintisiz bir görüntü oluşturmak için, görüntülerin üst üste binmediği alanların parlaklığını ve renk tonunu ayarlayabilirsiniz.

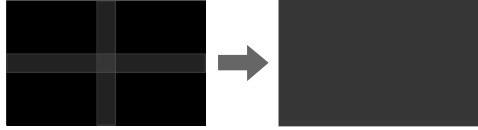

### Yürütme Yöntemi

Uzatılmış > Çoklu Yansıtma > Karanlık Düzeyi

## Renk Eşleme

Yan yana yansıtma yapacak birden fazla projektörün görüntü kalitesini eşleştirebilirsiniz.

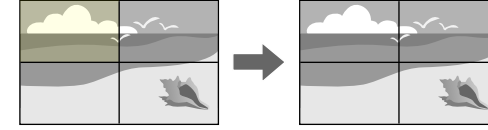

### Yürütme Yöntemi

Uzatılmış > Çoklu Yansıtma > Ekran Eşleştirme > Renk Eşleme

## Ölçek

Görüntüleri kırıp tek bir büyük görüntü olarak birleştirmek için Ölçek özelliğini kullanabilirsiniz.

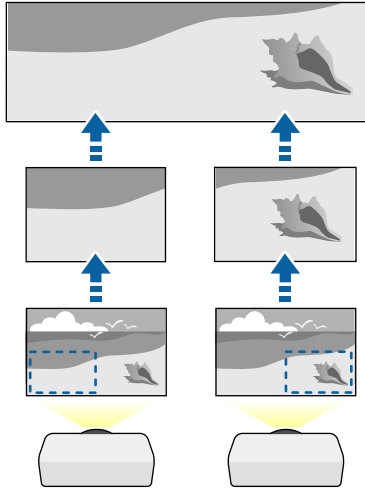

### Yürütme Yöntemi

Uzatılmış > Çoklu Yansıtma > Ölçek

## Basit İstifleleme

İki projektörün görüntülerini üst üste bindirerek parlak bir yansıtılan görüntüyü kolayca ve hızlı bir şekilde oluşturabilirsiniz.

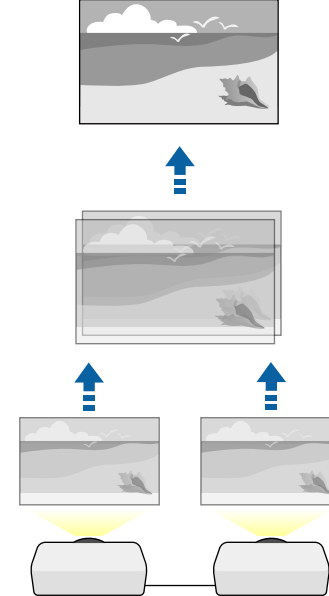

## Yürütme Yöntemi

☛ Uzatılmış > Çoklu Yansıtma > Basit İstifleme

## Basit Birleştirme

Tek bir birleşik görüntü oluşturmak için, iki veya daha fazla projektörden yansıtılan görüntüleri birleştirebilirsiniz.

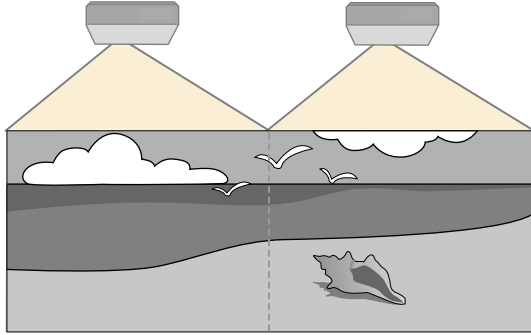

## Yürütme Yöntemi

☛ Uzatılmış > Çoklu Yansıtma > Basit Birleştirme

## Projektör Kalitesini Devam Ettirme

Bu bölümde, yansıtılan görüntünün kalitesini korumak için talimatlar bulunur.

### ► İlgili Bağlantılar

- "Panel Renk Düzeltme" s.69
- "Renk Düzeltme" s.69
- "Yenileme Modu" s.69
- "Işık Kalibrasyonu" s.70

## Panel Renk Düzeltme

LCD panel için piksel renk kaymasını ayarlayabilirsiniz. Pikselleri yatay ve dikey olarak  $\pm 3$  piksel aralığında 0,125 piksel olarak ayarlayabilirsiniz.

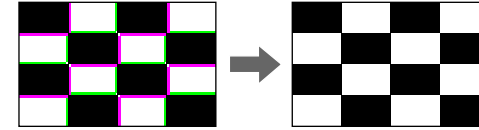

## Yürütme Yöntemi

☛ Uzatılmış > Ekran > Panel Renk Düzeltme

## Renk Düzeltme

Görüntünün renk tonu eşit değilse, renk tonu dengesini ayarlayabilirsiniz.

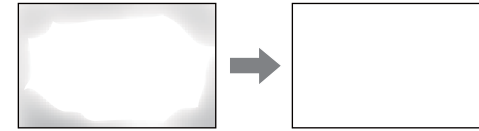

## Yürütme Yöntemi

☛ Uzatılmış > Ekran > Renk Düzeltme

## Yenileme Modu

Yenileme modu işlemi, yansıtılan bir ardıl görüntüyü siler ve belirli bir süre sonra projektörü kapatır.

## Yürütme Yöntemi

☛ Sıfırla > Yenileme Modu

## Işık Kalibrasyonu

Işık kalibrasyonu işlemi, o anda yansıtılan görüntünün renk dengesini optimize eder.

### Yürütme Yöntemi

☛ Sıfırla > Işık Kalibrasyonu

## Projektör Ayarlarını Yönetme

Bu bölümde, projektör ayarlarını yönetme hakkında talimatlar bulunur.

### ► İlgili Bağlantılar

- "Hafıza" [s.70](#)
- "Program Ayarları" [s.70](#)
- "Düğme Kilidi" [s.70](#)
- "Mercek Kilidi" [s.71](#)
- "Şifre Koruması" [s.71](#)

## Hafıza

Özelleştirilmiş ayarları kaydedebilir ve kullanmak istediğinizde kayıtlı ayarları seçebilirsiniz.

### Yürütme Yöntemi

- Uzaktan kumandadaki [Memory] düğmesine basın.
- Projektörün menüsünü değiştirme:

☛ Ayarlar > Hafıza

## Program Ayarları

Projektörü açma ya da kapatma veya giriş kaynağını değiştirme gibi, projektörünüzde otomatik olarak gerçekleştirilecek en fazla 30 olay programlayabilirsiniz. Projektör, seçilen olayları ayarladığınız programda belirtilen tarih ve saatte gerçekleştirir.

### Yürütme Yöntemi

☛ Uzatılmış > Program Ayarları

## Düğme Kilidi

Projektörün, kumanda panelindeki veya uzaktan kumandadaki düğmelerle kullanılmasını engelleyen düğme kilidi.

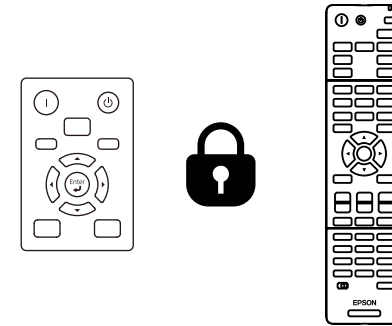

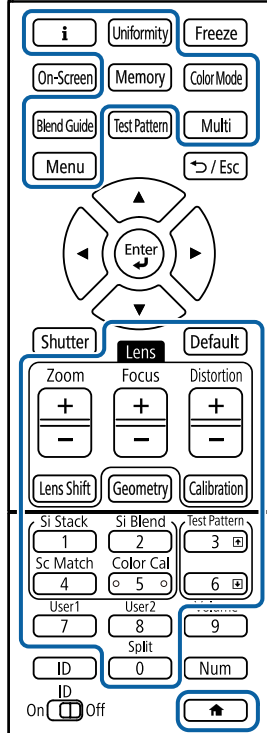

Kumanda panelindeki düğmeleri kilitleyebilirsiniz bile, uzaktan kumandayı yine her zamanki gibi kullanabilirsiniz.

Uzaktan kumandadaki düğme kilitleme özelliği aşağıdaki düğmeleri kilitlet.



## Yürütme Yöntemi

- Kumanda paneli düğmelerini kilitlemek için, kumanda panelindeki kumanda paneli kilit düğmesini basılı tutun.  
Kumanda paneli düğmelerinin kilidini açmak için, kumanda panelindeki [Enter] düğmesine yaklaşık 7 saniye basılı tutun.
- Uzaktan kumanda düğmelerini kilitlemek için, uzaktan kumandadaki  düğmesini yaklaşık 5 saniye basılı tutun.  
Uzaktan kumanda düğmelerinin kilidini açmak için  düğmesini tekrar yaklaşık 5 saniye basılı tutun.

## Mercek Kilidi

Uzaktan kumanda üzerindeki [Lens Shift], [Zoom] ve [Focus] düğme işlevlerini devre dışı bırakabilirsiniz.

### Yürütme Yöntemi

 Ayarlar > Kilit Ayarı > Mercek Kilidi

## Şifre Koruması

Şifreyi bilmeyen kişilerin projektörü kullanmasını ve başlangıç ekranında ya da diğer ayarlarda değişiklik yapmasını önlemek için şifre güvenliği.

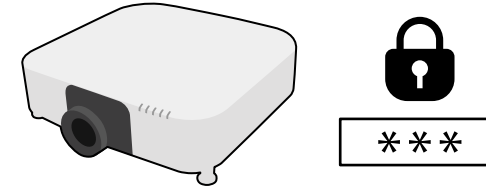

Tek bir ortak şifre kullanarak aşağıdaki şifre güvenliği türlerini oluşturabilirsiniz:

- **Açma Koruması**, şifreyi girmeyen kişilerin projektörü kullanabilmesini engeller. Güç kablosu takılıp projektör ilk defa açıldığında, doğru şifreyi girmelisiniz. Bu ayrıca **Direkt güç açma** ve **Otomatik Açma** işlevleri için de geçerlidir.
- **Kull. Logosu Koruma**, projektör açıldığında, sinyal girişi olmadığında görüntülenen özel ekranın değiştirilmesini önler. Özel ekran, projektör sahibinin kimliğini ortaya koyduğundan hırsızlığa karşı caydırıcıdır.
- **Ağ Koruma**, herhangi birinin projektörün Ağ ayarlarını değiştirmesini önler.
- **Zamanlama Koruması**, herhangi birinin projektörün zamanlama ayarlarını değiştirmesini önler.
- **Uzak Kamera Erişimi**, herhangi birinin Uzak Kamera Erişimi işlevini kullanmasını engeller.

## Yürütme Yöntemi

Uzaktan kumandadaki [Freeze] düğmesini yaklaşık 5 saniye basılı tutun.



Projektörü ilk kez kullandığınızda, bir parola ayarlamamız gerekir. Varsayılan olarak parola ayarlanmamıştır.

Dört basamaklı bir şifre belirleyebilirsiniz. Uzaktan kumandadaki [Num] düğmesini basılı tutun ve bir şifre oluşturmak için sayı tuşlarını kullanın.

## Dikkat

- Arka arkaya üç kez yanlış şifre girilirse, **Projektör kilitlenecek.** mesajı yaklaşık 5 dakika boyunca görüntülenir ve ardından projektör bekleme moduna geçer. Bu durumda güç kablosunu elektrik prizinden çıkarın, tekrar takın ve projektörün gücünü tekrar açın. Projektör, şifre giriş ekranını tekrar görüntüleyecektir; buradan doğru şifreyi girebilirsiniz.
- Şifreyi unuttuysanız, ekranda görünen " **Talep Kodu: xxxxx**" numarasını not edin ve yardım için Epson ile iletişime geçin.
- Yukarıdaki işlemi tekrarlamaya devam eder ve ve şifreyi ardı ardına 30 defa yanlış şifre girerseniz, **Projektör kilitlenecek. Belgenizde belirtildiği şekilde Epson ile iletişime geçin.** mesajı görüntülenir ve projektör daha fazla şifre girişi kabul etmez. Yardım için Epson ile iletişime geçin.



Bir projektöre yönelik projektör menü ayarlarını seçtikten sonra, aynı modele ve aynı ürün yazılımı sürümüne sahip başka projektörlere kopyalamak için aşağıdaki yöntemleri kullanabilirsiniz.

- USB flash sürücü kullanarak
- USB kablosuyla bir bilgisayarı ve projektörü bağlayarak
- Epson Projector Management kullanarak

**Işık Saati** veya **Durum** gibi, tek bir projektöre özgü hiçbir bilgiyi kopyalayamazsınız.



- Toplu ayarı, ekran yerleşimi bozulması düzeltme gibi görüntü ayarlarını yapmadan önce çalıştırın. Görüntü ayarı değerleri bir başka projektöre de kopyalandığından, toplu ayar gerçekleştirmeden önce yaptığınız değişikliklerin üzerine yazıldı ve ayarladığınız yansıtılan görüntü değişebilir.
- Bir projektördeki menü ayarlarını bir başka projektöre kopyaladığınızda, kullanıcı logosu da kopyalanır. Bu nedenle, birkaç projektör arasında paylaşılmasını istemediğiniz bilgileri kullanıcı logosu olarak kaydetmeyin.
- Aşağıdaki ayarları kopyalamak istemezseniz **Toplu Ayar Aralığı** özelliğinin **Sınırlı** şeklinde ayarlandığından emin olun:
  - **Şifre Koruması** ayarları
  - **Sinyal** menüsünde **EDID**
  - **Ağ** menüsü ayarları (**Bildirim** menüsü ve **Diğerleri** menüsü hariç)

## **Dikkat**

Epson, toplu ayar nedeniyle meydana gelebilecek zararlardan ve bunlarla ilişkili elektrik kesintisi, iletişim hatası veya diğer sorunların neden olabileceği onarım masraflarından ötürü sorumluluk kabul etmez.

## ► İlgili Bağlantılar

- "Bir USB Anlık Sürücüden Ayarları Aktarma" [s.73](#)

- "Bir Bilgisayardan Ayarları Aktarma" [s.74](#)
- "Toplu Kurulum Hata Bildirimi" [s.75](#)

## Bir USB Anlık Sürücüden Ayarları Aktarma

USB flash sürücü kullanarak, bir projektördeki menü ayarlarını aynı model başka bir projektöre kopyalayabilirsiniz.



- USB flash sürücü FAT 32 olarak biçimlendirilmeli, 32 GB'tan küçük olmalı ve herhangi bir güvenlik işlevine sahip olmamalıdır. Toplu ayarı çalıştırmadan önce sürücüdeki tüm dosyaları silin; aksi takdirde ayarlar doğru kaydedilemeyebilir.
- Bu toplu kurulum yöntemini projektörün menüsünden de kullanabilirsiniz.

- 1** Projektörün güç kablosunu çıkarın ve projektörün tüm göstergelerinin kapandığından emin olun.
- 2** Boş bir USB flash sürücüyü doğrudan projektörün USB-A bağlantı noktasına bağlayın.
- 3** Uzaktan kumanda veya kumanda paneli üzerindeki [Esc] düğmesini basılı tutun ve güç kablosunu projektöre bağlayın.
- 4** WLAN (kablosuz LAN ) göstergesi dışında projektörün tüm göstergeleri yanınca, [Esc] düğmesini bırakın.  
Göstergeler yanıp sönmeye başlar ve toplu ayar dosyası USB flash sürücüye yazılır. Yazma işlemi tamamlanınca projektör kapanır.

## Dikkat

Dosya yazdırılırken güç kablosunun veya USB flash sürücünün projektör ile bağlantısını kesmeyin. USB flash sürücüsü veya güç kablosu bağlantısı kesilirse projektör düzgün başlatılamayabilir.

**5** USB flash sürücüyü çıkarın.



Toplu ayar dosyası için dosya adı PJCONFDATA.bin şeklindedir. Dosya adını değiştirmeniz gerekiyorsa, PJCONFDATA'dan sonra sadece alfa sayısal karakterler kullanarak metin ekleyin. Dosya adının PJCONFDATA bölümünü değiştirirseniz, projektör dosyayı doğru şekilde tanıyamayabilir.

**6** Ayarları kopyalamak istediğiniz projektörden güç kablosunu çıkarın ve projektörün tüm göstergelerinin kapandığından emin olun.

**7** Kaydedilmiş toplu kurulum dosyasını içeren USB flash sürücüyü projektörün USB-A bağlantı noktasına bağlayın.

**8** Uzaktan kumanda veya kumanda paneli üzerindeki [Menu] düğmesini basılı tutun ve güç kablosunu projektöre bağlayın.

**9** WLAN (kablolu LAN ) göstergesi dışında projektörün tüm göstergeleri yanınca, [Menu] düğmesini bırakın. (Göstergeler yaklaşık 75 saniye boyunca yanmaya devam eder.)

Tüm göstergeler yanıp sönmeye başladığında ayarlar yazılıyor anlamına gelir. Yazma işlemi tamamlanınca projektör kapanır.

## Dikkat

Dosya yazdırılırken güç kablosunun veya USB flash sürücünün projektör ile bağlantısını kesmeyin. USB flash sürücüsü veya güç kablosu bağlantısı kesilirse projektör düzgün başlatılamayabilir.

**10** USB flash sürücüyü çıkarın.

## Bir Bilgisayardan Ayarları Aktarma

Bilgisayar ile projektörü bir USB kablosu aracılığıyla bağlayarak, bir projektördeki menü ayarlarını aynı model başka bir projektöre kopyalayabilirsiniz.



- Bu toplu ayar yöntemini aşağıdaki işletim sistemi sürümleriyle kullanabilirsiniz:
  - Windows 10 veya üstü
  - macOS 10.13.x ve üzeri
- Bu toplu kurulum yöntemini projektörün menüsünden de kullanabilirsiniz.

**1** Projektörün güç kablosunu çıkarın ve projektörün tüm göstergelerinin kapandığından emin olun.

**2** Bilgisayarın USB bağlantı noktasına ve projektörün Service bağlantı noktasına bir USB kablosu bağlayın.

**3** Uzaktan kumanda veya kumanda paneli üzerindeki [Esc] düğmesini basılı tutun ve güç kablosunu projektöre bağlayın.

**4** WLAN (kablolu LAN ) göstergesi dışında projektörün tüm göstergeleri yanınca, [Esc] düğmesini bırakın.

Bilgisayar projektörü çıkarılabilir bir disk olarak tanır.

- 5** Çıkarılabilir disk simgesini veya klasörünü açın ve toplu ayar dosyasını bilgisayara kaydedin.



Toplu ayar dosyası için dosya adı PJCONFDATA.bin şeklindedir. Dosya adını değiştirmeniz gerekiyorsa, PJCONFDATA'dan sonra sadece alfa sayısal karakterler kullanarak metin ekleyin. Dosya adının PJCONFDATA bölümünü değiştirirseniz, projektör dosyayı doğru şekilde tanıyamayabilir.

- 6** USB sürücüyü çıkarın (Windows) veya çıkarılabilir disk simgesini çöp kutusuna taşıyın (Mac).

- 7** USB kablosunun bağlantısını kesin.  
Projektör kapanır.

- 8** Ayarları kopyalamak istediğiniz projektörden güç kablosunu çıkarın ve projektörün tüm göstergelerinin kapandığından emin olun.

- 9** Bilgisayarın USB bağlantı noktasına ve projektörün Service bağlantı noktasına USB kablosunu bağlayın.

- 10** Uzaktan kumanda veya kumanda paneli üzerindeki [Menu] düğmesini basılı tutun ve güç kablosunu projektöre bağlayın.

- 11** WLAN (kablolu LAN ) göstergesi dışında projektörün tüm göstergeleri yanınca, [Menu] düğmesini bırakın.  
Bilgisayar projektörü çıkarılabilir bir disk olarak tanır.

- 12** Bilgisayarınıza kaydettiğiniz toplu kurulum dosyasını (PJCONFDATA.bin) çıkarılabilir sürücünün en üst seviye klasörüne kopyalayın.



Çıkarılabilir diske toplu kurulum dosyası dışında dosya ya da klasör kopyalamayın.

- 13** USB sürücüyü çıkarın (Windows) veya çıkarılabilir disk simgesini çöp kutusuna taşıyın (Mac).

- 14** USB kablosunun bağlantısını kesin.  
Tüm göstergeler yanıp sönmeye başladığında ayarlar yazılıyor anlamına gelir. Yazma işlemi tamamlanınca projektör kapanır.



## Dikkat

Dosya yazılırken güç kablosunu projektörden çıkarmayın. Güç kablosunun bağlantısı kesildiğinde, projektör doğru şekilde başlatılmayabilir.

## Toplu Kurulum Hata Bildirimi

Projektörün göstergeleri, toplu kurulum işlemi sırasında bir hata oluşması durumunda sizi bilgilendirir. Projektörün göstergelerinin durumunu kontrol edin ve buradaki tabloda açıklanan talimatları izleyin.

Gösterge durumu	Problem ve çözümleri
• Lazer: Turuncu - hızlı yanıp sönüyor	Toplu kurulum dosyası bozulmuş olabilir veya USB flash sürücü doğru bağlanmamış olabilir.
• Sıcaklık: Turuncu - hızlı yanıp sönüyor	USB flash sürücüsünü çıkarın, projektörün güç kablosunu takın ve tekrar deneyin.

Gösterge durumu	Problem ve çözümleri
<ul style="list-style-type: none"><li>• Güç: Mavi - hızlı yanıp sönüyor</li><li>• Durum: Mavi - hızlı yanıp sönüyor</li><li>• Lazer: Turuncu - hızlı yanıp sönüyor</li><li>• Sıcaklık: Turuncu - hızlı yanıp sönüyor</li></ul>	<p>Ayarların yazılması başarısız olmuş ve projektörün yazılımında bir hata meydana gelmiş olabilir.</p> <p>Projektörü kullanmayı bırakın, fişi prizden çekin. Yardım için Epson ile iletişime geçin.</p>

# Menü Ayarları

Projektör ayarlarınız hakkında daha fazla bilgi almak için bu bölümlere bakın.

## ► İlgili Bağlantılar

- "Görüntü Menüsü" [s.78](#)
- "Sinyal Menüsü" [s.82](#)
- "Ayarlar Menüsü" [s.86](#)
- "Uzatılmış Menü" [s.97](#)
- "Ağ Menüsü" [s.114](#)
- "Bilgi Menüsü" [s.125](#)
- "Sıfırla Menüsü" [s.129](#)

**Görüntü** menüsündeki ayarlar, görüntünüzün kalitesini ayarlamanıza izin verir. Kullanılabilir ayarlar, o anda seçili olan renk moduna ve giriş kaynağına bağlıdır. Ayarlar, seçilen her renk modu için ayrı ayrı kaydedilir.

## ► İlgili Bağlantılar

- "Renk Modu" [s.78](#)
- "Parlaklık" [s.78](#)
- "Kontrast" [s.79](#)
- "Renk Doygunluğu" [s.79](#)
- "Renk Tonu" [s.79](#)
- "Netlik" [s.79](#)
- "Beyaz Ayarı" [s.79](#)
- "Görüntü Önayar Modları" [s.79](#)
- "Çerçeve Ent." [s.80](#)
- "Super-resolution" [s.80](#)
- "Sahne Uyrılmalı Gama" [s.80](#)
- "Gama" [s.80](#)
- "RGBCMY" [s.81](#)
- "Dinamik Kontrast" [s.81](#)
- "Söndürme Kontrolü" [s.81](#)
- "Sıfırla (Görüntü menüsü)" [s.81](#)

## Renk Modu

### ☛ Görüntü > Renk Modu

### ☛ Uzatılmış > Çoklu Yansıtma > Ekran Eşleştirme > Renk Modu

Çeşitli görüntü türleri ve ortamları için görüntü renklerinin canlılığını ayarlar. Görüntünün parlaklığı seçilen moda göre değişir.

#### Dinamik

Bu en parlak moddur. Aydınlık bir odada yansıtma için en ideal seçenektir.

#### Sunum

Görüntüler canlıdır ve hayata geçirilir. Aydınlık bir odada sunum yapmak veya bir TV programını izlemek için idealdir.

## Doğal

Renkleri bağlılıkla yeniden üretir. Fotoğraf gibi hareketsiz resimleri yansıtmak için idealdir.

## Sinema

Görüntülere doğal bir ton verir. Karanlık bir odada film izlemek için idealdir.

## BT.709

ITU-R BT.709 ile uyumlu görüntüler üretir.

## DICOM SIM

Bu, net gölgelere sahip görüntüler üretir. X ışını fotoğraflarını ve diğer tıbbi görüntüleri yansıtmak için en ideal seçenektir. Projektör tıbbi bir cihaz değildir ve tıbbi teşhis için kullanılamaz.

## Çoklu Yansıtma

Yansıtılan her görüntü arasındaki renk tonu farkını en aza indirir. Birden çok projektörden yansıtmak için idealdir.



Ayrıca uzaktan kumanda üzerindeki [Color Mode] düğmesine basarak, projektörün Renk Modu'nu da değiştirebilirsiniz.

## Parlaklık

### ☛ Görüntü > Parlaklık

Genel görüntünün rengini açabilir veya koyulaştırabilirsiniz.



Bu ayar ışık kaynağı parlaklığını etkilemez. Işık kaynağı parlaklığını değiştirmek için, **Ayarlar** menüsünde **Işık Modu** ögesini seçin.

☛ **Ayarlar > Parlaklık Ayarları > Işık Modu**

## Kontrast

### ☛ Görüntü > Kontrast

Görüntünün karanlık ve aydınlık alanları arasındaki farkı ayarlayabilirsiniz.

## Renk Doygunluğu

### ☛ Görüntü > Renk Doygunluğu

Görüntü renklerinin yoğunluğunu ayarlayabilirsiniz.

## Renk Tonu

### ☛ Görüntü > Renk Tonu

Görüntüdeki yeşil - eflatun arası tonların dengesini ayarlayabilirsiniz.

## Netlik

### ☛ Görüntü > Netlik

Görüntü ayrıntılarının netliğini veya yumuşaklığını ayarlayabilirsiniz.

#### Standart

Görüntü netliğini yeterli bir dengeye ayarlayabilirsiniz.

#### İnce Hat Pekiştirme

Daha yüksek değerler, saç veya kumaş desenleri gibi ayrıntıları geliştirir.

#### Kalın Hat Pekiştirme

Daha yüksek değerler, net bir şekilde göstermek için görüntüdeki nesnelerin ana hatlarını, arka planını ve diğer ana parçalarını geliştirir.

## Beyaz Ayarı

### ☛ Görüntü > Beyaz Ayarı

Görüntünün genel renk tonunu ayarlayabilirsiniz.

#### Renk Sıcaklığı

Görüntünün genel renk tonunu 3200K ila 10000K aralığında ayarlayabilirsiniz. Daha yüksek değerler görüntüye mavi tonlama, daha düşük değerler de kırmızı tonlama verir.

**Renk Modu Dinamik** olarak ayarlandığında, projektörden gelen ışığın Renk Sıcaklığı gerçek Renk Sıcaklığından farklı olabilir. Bu menüyü kılavuz olarak kullanın.

#### G-M Düzeltme

Daha yüksek değerler görüntüye yeşil tonlama, daha düşük değerler de kırmızı tonlama verir.

#### Kayma R/Kayma G/Kayma B/Kazanç R/Kazanç G/Kazanç B

Kayma ve kazancın her bir R (kırmızı), G (yeşil) ve B (mavi) bileşenlerini ayarlayabilirsiniz.

## Görüntü Önayar Modları

### ☛ Görüntü > Görüntü Pekiştirme > Görüntü Önayar Modları

Önceden ayarlanmış değerleri kullanarak **Görüntü Pekiştirme** seçeneklerini toplu olarak ayarlayabilirsiniz.

Aşağıdaki ayarlar önayar seçeneklerine kaydedilir.

- Çerçeve Ent.
- Super-resolution



- Gecikmeleri en aza indirmek için **Kapalı** ögesini seçin.
- **Kapalı** seçeneğini belirlerseniz, **Görüntü Pekiştirme** ayarı içindeki diğer öğeleri ayarlayamazsınız.
- **Ön Ayar 1** ile **Ön Ayar 5** arasında seçim yaptıktan sonra, her ayarda ayrı ayrı ince ayar yapabilirsiniz. Önayar seçeneğindeki ayar değerinin üzerine yazılır.

## Çerçeve Ent.

☛ **Görüntü > Görüntü Pekiştirme > Çerçeve Ent.**

Orijinal kareler arasında ara kareler oluşturarak hızlı hareket eden görüntüleri sorunsuz bir şekilde oynatabilirsiniz.

Ortaya çıkan görüntüleriniz kumlanma içeriyorsa, **Kapalı** olarak ayarlayın.



- Aşağıdaki durumlarda bu ayarı seçemezsiniz.
- **Ölçek Oto** veya **Manüel** olarak ayarlanır.
- **Kenar Birleştirme** ayarı **Birleştirme/Karanlık Düzeyi** veya **Karanlık Düzeyi** olarak belirlenir.
- **Görüntü Önayar Modları Kapalı** olarak ayarlanır.

## Super-resolution

☛ **Görüntü > Görüntü Pekiştirme > Super-resolution**

Düşük çözünürlüklü görüntüleri yansıtarken bulanıklığı azaltabilirsiniz.

### Hassas Hat Ayarı

Daha yüksek değerler, saç veya kumaş desenleri gibi ayrıntıları geliştirir.

### Yumuşak Odak

Daha yüksek değerler, net bir şekilde göstermek için görüntüdeki nesnelerin ana hatlarını, arka planını ve diğer ana parçalarını geliştirir.



**Görüntü Önayar Modları** ayarı **Kapalı** olarak belirlendiğinde bu ayarı seçemezsiniz.

## Sahne Uyrlmalı Gama

☛ **Görüntü > Gelişmiş > Sahne Uyrlmalı Gama**

Renkleri sahneye göre ayarlar ve daha canlı bir görüntü elde edebilirsiniz.

Daha yüksek değerler kontrastı daha fazla artırır.

## Gama

☛ **Görüntü > Gelişmiş > Gama**

Gama düzeltme değerlerinden birini seçerek veya gama grafiğine başvurarak renklendirmeyi ayarlayabilirsiniz. Daha ince ayar yapmak istiyorsanız, **Özelleştirilmiş** ögesini seçin.

Küçük bir değer seçtiğinizde görüntüyü daha net duruma getirmek için görüntünün genel parlaklığını düşürebilirsiniz. Büyük bir değer seçtiğinizde, görüntülerin koyu alanları daha parlak olur ama daha açık alanlara yönelik renk doygunluğu zayıflayabilir.



- Gamayı ayarlamak için hareketsiz bir resim yansıtın. Filmleri yansıtırken Gama'yı doğru ayarlayamazsınız.
- **Renk Modu** ayarını projektörün **Görüntü** menüsünde **DICOM SIM** olarak ayarlarsanız, ayar değerini projeksiyon boyutuna göre seçin.
  - Yansıtma boyutu 120 inç veya daha düşükse küçük bir değer seçin.
  - Yansıtma boyutu 120 inç veya daha yüksekse büyük bir değer seçin.
- Tıbbi görüntüler, ayarlarınıza ve ekranın teknik özelliklerine bağlı olarak doğru biçimde yeniden üretilmeyebilir.



## RGBCMY

### ☛ Görüntü > Gelişmiş > RGBCMY

Her bir R (kırmızı), G (yeşil), B (mavi), C (camgöbeği), M (eflatun) ve Y (sarı) rengin Tonunu, Doygunluğunu ve Parlaklığını ayrı ayrı ayarlayabilirsiniz.

## Dinamik Kontrast

### ☛ Görüntü > Dinamik Kontrast

Yansıtılan parlaklığı görüntü parlaklığı temelinde ayarlayabilirsiniz.

#### Dinamik Kontrast

Işık miktarını otomatik ayarlamak için **Açık** olarak ayarlayın.

#### Tepki Hızı

Sahne değiştiği anda ışık miktarını ayarlamak için **Yüksek Hız** ögesini seçin.

#### Karanlık Düzeyi

Görüntü sinyalinin parlaklık seviyesi sıfır olduğunda siyah seviyesini ayarlayın. **0%** seçtiğinizde ışık kaynağı kapanır.

## Söndürme Kontrolü

### ☛ Görüntü > Söndürme Kontrolü

Işık kaynağını otomatik olarak kapanacak şekilde ayarlayabilirsiniz.

#### Söndürme Kontrolü

Sinyal seviyesi belirli bir süre referans seviyesinin altına düştüğünde ışık kaynağını otomatik olarak kapatmak için **Açık** olarak ayarlayın.

#### Söndürme Sinyal Dzy.

Kontrol edilen video sinyali için parlaklık seviyesini ayarlayın. Otomatik olarak kapandıktan sonra, belirtilen görüntü seviyesi aşıldığında hemen açılır.

### Söndürme Zmnlıyıcı

Işık kaynağını otomatik olarak kapatmadan önce süreyi ayarlayın.

## Sıfırla (Görüntü menüsü)

### ☛ Görüntü > Sıfırla

**Görüntü** menüsündeki tüm ayar değerlerini varsayılan ayarlarına sıfırlayabilirsiniz.

Normalde, projektör, giriş sinyali ayarlarını otomatik olarak algılayıp en uygun hale getirir. Ayarları kişiselleştirmek istiyorsanız, **Sinyal** menüsünü kullanabilirsiniz. Kullanılabilir ayarlar, o anda seçili olan giriş kaynağına bağlıdır. Ayarlar, seçilen her giriş kaynağı için ayrı ayrı kaydedilir.

### ► İlgili Bağlantılar

- "En Boy Oranı" s.82
- "Karartma" s.83
- "Renk Alanı" s.83
- "Dinamik Aralık" s.83
- "Video Aralığı" s.83
- "EDID" s.83
- "Ölçek" s.84
- "Yedekleme Kaynağını Değiştir" s.84
- "Sıfırla (Sinyal menüsü)" s.85

## En Boy Oranı

### ☛ Sinyal > En Boy Oranı

Projektör, görüntüleri en boy oranları olarak adlandırılan farklı genişlik/yükseklik oranlarıyla görüntüleyebilir. Normalde, görüntünün en boy oranı video kaynağınızdan gelen giriş sinyaliyle belirlenir. Ancak ekranınıza sığdırmak amacıyla bazı görüntüler için en boy oranını değiştirebilirsiniz.

#### Otomatik

En/boy oranını, giriş sinyaline ve **Çözünürlük** ayarına göre ayarlar.

#### Normal

Görüntüleri, tüm yansıtma alanını kullanarak görüntüler ve görüntünün en boy oranını korur.

#### 4:3

Görüntünün en/boy oranını 4:3 olarak değiştirir.

#### 16:9

Görüntünün en boy oranını 16:9 olarak değiştirir.

### Y. Yakınlaştırma/D. Yakınlaştırma

Görüntüleri, yansıtma alanının tam genişliğini (Y. Yakınlaştırma) veya tam yüksekliğini (D. Yakınlaştırma) kullanarak görüntüler ve görüntünün en boy oranını korur. Yansıtılan perde kenarlarını aşan alanlar yansıtılmaz.

### Doğal

Görüntüleri olduğu gibi görüntüler (en/boy oranı ve çözünürlük korunur). Yansıtılan perde kenarlarını aşan alanlar yansıtılmaz.



- Yalnızca geçerli kaynak aşağıdakilerden birine ayarlandığında kullanılabilir:
  - HDMI
  - HDBaseT
  - SDI
- Yalnızca **Ölçek** ayarı **Kapalı** veya **Ölçek Modu** ayarı **Tam Ekran** olarak ayarlandığında kullanılabilir.
  - ☛ **Sinyal > Ölçek > Ölçek Modu**
- En boy oranını değiştirmeden önce projektörün **Uzatılmış** menüsünde **Perde Türü** ayarını yapın.
  - ☛ **Uzatılmış > Ekran > Ekran > Perde Türü**
- Mevcut en boy oranı ayarı seçilen **Perde Türü** ayarına ve görüntü kaynağınızdan gelen giriş sinyaline bağlı olarak değişiklik gösterir.
- Projektörün en boy oranı işlevinin, yansıtılan görüntünün ticari amaçlarla veya kamuya açık gösterim amacıyla küçültülmesi, genişletilmesi ya da bölünmesi için kullanılmasının telif hakkı yasaları uyarınca görüntünün telif hakkı sahibinin haklarını ihlal edebileceğine dikkat edin.
- Görüntünün kenarı ile yansıtılan ekran çerçevesi arasında kenar boşlukları varsa, projektörün **Uzatılmış** menüsündeki **Perde Konumu** ayarını kullanarak görüntünün konumunu ayarlayabilirsiniz.
  - ☛ **Uzatılmış > Ekran > Ekran > Perde Konumu**

## Karartma

### ☛ Sinyal > Karartma

Görüntüleri belirtilen alanda gizleyebilirsiniz.

Alanı ayarlamak için kumanda panelinde veya uzaktan kumandada ok düğmelerini kullanın. Her yönde, yansıtılan görüntünün yarısına kadar gizleyebilirsiniz (bir piksel hariç).



Ayar yalnızca projektörün **Ayarlar** menüsünde **İçerk Kayttan Yürtme Kapalı** olarak ayarlandığında görüntülenir.

## Renk Alanı

### ☛ Sinyal > Renk Alanı

Giriş görüntüsünün renk bilgilerini işleyebilen renk alanını değiştirebilirsiniz.

Görüntünün AVI InfoFrame'ine uygun bir renk alanı uygulamak için **Otomatik**'i seçin.



Ayar yalnızca aşağıdaki durumlarda görüntülenir.

- Geçerli kaynak HDMI, HDBaseT veya SDI'dır.
- **Renk Modu BT.709** veya **DICOM SIM** dışında bir değere ayarlandı.

## Dinamik Aralık

### ☛ Sinyal > Dinamik Aralık

Video aralığını giriş kaynağı ayarına uyacak şekilde ayarlayabilirsiniz.

Giriş sinyalinin dinamik aralığını otomatik olarak tanımlamak için **Oto** seçeneğini belirleyin.

Seçtiğiniz ayarın sonucu **Sinyal Durumu** şeklinde görüntülenir.

### HDR10 Ayarı

Dinamik aralığın PQ eğrisini HDR PQ (Perceptual Quantizer) yöntemiyle ayarlayabilirsiniz.

### HLG Ayarı

Dinamik aralığın HLG eğrisini HDR HLG (Hybrid Log Gamma) yönteminde ayarlayabilirsiniz.



- Ayar yalnızca aşağıdaki durumlarda görüntülenir.
- Geçerli kaynak HDMI, HDBaseT veya SDI'dır.
- **Renk Modu** BT.709 veya DICOM SIM dışında bir değere ayarlandı.
- **HDR10 Ayarı** yalnızca **Sinyal Durumu HDR10** olarak ayarlandığında veya **Dinamik Aralık HDR10** olarak ayarlandığında kullanılabilir.
- **HLG Ayarı** yalnızca **Sinyal Durumu HLG** olarak ayarlandığında veya **Dinamik Aralık HLG** olarak ayarlandığında kullanılabilir.

## Video Aralığı

### ☛ Sinyal > Gelişmiş > Video Aralığı

Video aralığını HDMI veya HDBaseT bağlantı noktasından gelen giriş kaynağı ayarıyla eşleşecek şekilde ayarlayabilirsiniz.

#### Sınırlı (16-235)

16 ila 235 renk tonu aralığı için.

#### Tam (0-255)

0 ila 255 renk tonu aralığı için.

## EDID

### ☛ Sinyal > Gelişmiş > EDID

Farklı çözünürlüklere sahip birden fazla ekranı olan kurulumlar gerçekleştirdiğinizde bile, standart ekranla aynı EDID'yi ayarlayabilir ve mevcut kaynağın EDID'ini ekranlar arasında EDID'i birleştirmek için değiştirebilirsiniz.

**EDID Modu**

Önceden ayarlanmış değerleri kullanarak EDID seçeneklerini toplu iş olarak belirleyebilirsiniz.

Aşağıdaki ayarlar önayar seçeneklerine kaydedilir.

- Çözünürlük
- Yenileme Hızı
- Renk Derinliği

Gerekirse, önayar ayarlarını değiştirebilirsiniz.



- Ayar yalnızca geçerli kaynak HDMI veya HDBaseT olduğunda görüntülenir.
- EDID için tüm ayarlama değerlerini varsayılan değerlerine sıfırlamak için **Sıfırla** ögesini seçin.

**Ölçek****Sinyal > Ölçek****Uzatılmış > Çoklu Yansıtma > Grup Döşeme > Ölçek**

Görüntüyü dikey ve yatay yönlerde büyütebilir veya küçültebilirsiniz. Tek bir görüntüyü yansıtmak için birden fazla projektör kullanılırken her bir projektör tarafından görüntülenen görüntünün ölçeğini ayarlayabilirsiniz.

**Ölçek**

**Otomatik** olarak ayarlandığında, klip konumu **Kenar Birleştirme** ve **Döşeme** ayarlarına bağlı olarak otomatik ayarlanır. **Otomatik**'i seçtikten sonra, manuel olarak ince ayar yapabilirsiniz.

Klip aralıklarını ayarlamak ve elle konumlandırmak için **Manüel**'i seçin.

**Ölçek Modu**

Büyütmenin nasıl değiştirileceğini seçin.

- Görüntü konumunu ve en boy oranını korumak için **Görüntüyü Yakın**.

- Görüntüyü görüntü konumuna ve en-boy oranına göre ayarlamak için **Tam Ekran**.

**Yatay Olarak Ölçekle/Dikey Olarak Ölçekle**

Büyütmeyi yatay ve dikey olarak 0,01'lik artışlarla ayarlayabilir ve resmi büyütüp küçültebilirsiniz. (Minimum 0,5 ila maksimum 10 büyütme)

**Kırpma Ayarı**

Ekranı görüntülerken her bir görüntünün koordinatlarını ve boyutunu ayarlamak için ok düğmelerini kullanın.

**Kırpma Aralığı**

Seçtiğiniz kırılmış alanı görüntüleyebilirsiniz.

**Yedekleme Kaynağını Değiştir****Sinyal > HDMI1 Ydk Kyn Ayarı**

HDMI1 giriş kaynağından görüntüler yansıtılırken video sinyalinin kesintiye uğradığı bir sorun ortaya çıkarsa, giriş kaynağını otomatik olarak değiştirecek bir yedekleme kaynağı ayarlayabilirsiniz.

**Yedekleme Kaynağı**

Aşağıdaki yedekleme kaynaklarından birini seçin:

- HDMI2
- HDBaseT
- SDI

**Durum**

Seçilen yedekleme kaynağına geçmenin şu anda mümkün olup olmadığını görüntüler.



- Aynı sinyali önceden HDMI1 In bağlantı noktasına ve yedekleme kaynağına girin ve ardından giriş kaynağını değiştirip değiştiremeyeceğinizi görmek için **Durum**'u kontrol edin.
- Giriş kaynağı yedekleme kaynağına değiştirilirse, giriş kaynağı bir sonraki sefer değiştirilinceye kadar geçerli giriş kaynağı bilgisi projektörün **Bilgiler** menüsündeki **Durum Bilgileri**'ne yansıtılmaz.
- Yedekleme kaynağı aşağıdaki öğeler için HDMI1 In kaynağıyla aynı sinyallere sahip olmalıdır.
  - Çözünürlük
  - Frekans
  - Renk Derinliği
  - Renk Alanı
- Yedekleme kaynağına geçtikten sonra HDMI1 In kaynağının **Görüntü** menüsü ayarları, yedekleme kaynağının görüntüsüne uygulanır.

## Sıfırla (Sinyal menüsü)

### Sinyal > Sıfırla

Aşağıdakiler hariç, **Sinyal** menüsündeki tüm ayar değerlerini varsayılan ayarlarına sıfırlayabilirsiniz:

- EDID

**Ayarlar** menüsündeki seçenekler, çeşitli projektör özelliklerini kişiselleştirebilmenizi sağlar.

### ► İlgili Bağlantılar

- "Geometrik Düzeltme" s.86
- "Ses Düzeyi" s.88
- "HDMI Bağlantısı" s.88
- "İşletim Kilidi" s.88
- "Mercek Kilidi" s.89
- "Işık Modu" s.89
- "Parlaklık Düzeyi" s.89
- "Sabit Mod" s.89
- "Tahmini Kalan" s.90
- "Enerji Tsarrufu Modu" s.91
- "Uzak Alıcı" s.92
- "Kullanıcı Düğmesi" s.92
- "Test Deseni" s.92
- "Hafıza" s.93
- "İçerik Kayttan Yürtme" s.93
- "NFC Ayarları" s.96
- "Sıfırla (Ayarlar menüsü)" s.96

## Geometrik Düzeltme

☛ Ayarlar > Geometrik Düzeltme

☛ Uzatılmış > Çoklu Yansıtma > Geometrik Düzeltme

☛ Uzatılmış > Çoklu Yansıtma > Basit İstifleme > Nokta Düzeltme

Görüntü şeklini dikkörtgene ayarlayabilirsiniz. Düzeltmeden sonra görüntünüz biraz küçülecektir.

Mevcut ayar aralığını projektörün *Specifications* kısmından kontrol edebilirsiniz.



Perde Türü ayarını değiştirirseniz, Geometrik Düzeltme ayarları başlatılır.

### Kapalı

Geometrik düzeltmeyi geçici olarak iptal eder. **Kapalı** olarak ayarlansa bile, düzeltme değerleri kaydedilir.

### Y/D Ekr. Yerl.

Yatay ve dikey yönlerdeki bozulmayı bağımsız olarak manuel olarak düzeltir. Görüntünün en boy oranı hatalıysa, **D. Denge** ve **Y. Denge** kullanarak görüntü dengesini ayarlayın.

Diğer düzeltme yöntemleriyle birleştiremezsiniz.

### Quick Corner

Yansıtılan görüntünün dört köşesini bağımsız olarak düzeltir.

### Eğri Yüzey

Aynı yarıçapta kavisli bir yüzeye yansıtılan görüntünün köşelerini ve kenarlarını düzeltir.



- Lens konumunu ana konuma getirin.
- Büyük miktarda ayarlama yapılırsa, ayarlamalar yapıldıktan sonra bile odak tekdüze olmayabilir.
- Düzeltmeleri yaptıktan sonra **En Boy Oranını Koru** ayarını **Açık** olarak ayarlarsanız, düzeltmeler uygulanamayabilir. Düzeltmeleri varsayılan değerlerine sıfırlayın veya düzeltme miktarını azaltın ve tekrar deneyin.
- Düzeltme sırasında standart satırı değiştirirseniz, mevcut ayarlar sıfırlanır.

### Köşe Düzeltme

Kavisli bir yüzeye yansıtılan görüntünün köşelerini ve kenarlarını dik açı ile düzeltir.



- Lens konumunu ana konuma getirin.
- Büyük miktarda ayarlama yapılırsa, ayarlamalar yapıldıktan sonra bile odak tekdüze olmayabilir.
- Görüntü şeklini ekranın merkezine en yakın noktaya göre ayarlamayı öneririz.

## Nokta Düzeltme

Yansıtılan görüntüyü bir ızgaraya böler ve seçilen kesişim noktasını her yöne hareket ettirerek bozulmayı 0,5 piksel aralıklarla düzeltir. Izgaradaki noktaları, yansıtma aralığının dışında da dahil olmak üzere herhangi bir yönde 0,5 ile 600 piksel arasında taşıyabilirsiniz.

Belirli bir dikey sütun veya yatay satırdaki tüm noktaları aynı anda düzelten moda geçmek için [Enter] düğmesini basılı tutun.

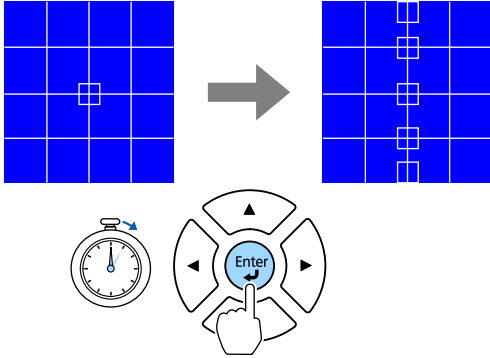

- Ayarlamak istediğiniz sütunu seçmek için sol ve sağ ok düğmelerini kullanın ve ardından [Enter] tuşuna basın.

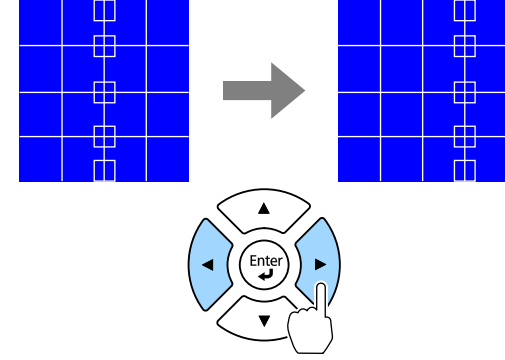

- Ayarlamak istediğiniz satırı seçmek için yukarı ve aşağı ok düğmelerini kullanın ve ardından [Enter] tuşuna basın.

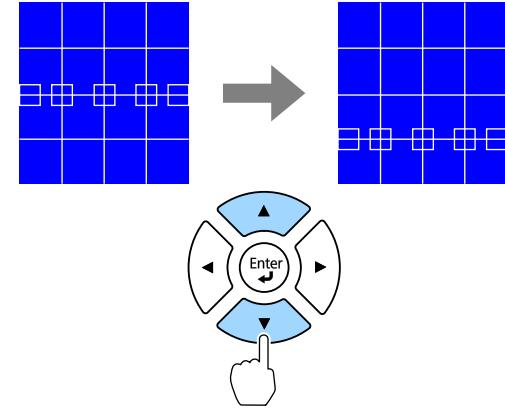

## Hafıza

Ayarladığınız bir görüntünün şeklini kaydedebilir ve gerektiğinde yükleyebilirsiniz.



- Geometrik Düzeltme ekranını kumanda panelindeki veya uzaktan kumandadaki [Geometry] düğmesini kullanarak da açabilirsiniz.
- Hafıza ekranını uzaktan kumandadaki [Memory] düğmesini kullanarak da açabilirsiniz.

## Ses Düzeyi

### Ayarlar > Ses Düzeyi

Projektörün Audio Out bağlantı noktasına bağlı hoparlörün ses düzeyini ayarlayabilirsiniz.

### ⚠ Dikkat

Bir sunumu yüksek bir ses düzeyi ayarıyla başlatmayın. Ani yüksek ses seviyeleri işitme kaybına yol açabilir.  
Gücü kapatmadan önce daima ses seviyesini düşürün; bu sayede gücü açtığınızda sesi kademeli olarak artırabilirsiniz.

## HDMI Bağlantısı

### Ayarlar > HDMI Bağlantısı

Projektörün uzaktan kumandasının HDMI bağlantılı cihazları kontrol etmesini sağlayan HDMI Bağlantısı seçeneklerini ayarlayabilirsiniz.

#### Aygıt Bağlantıları

HDMI bağlantı noktalarına bağlı aygıtlar listelenir.

#### HDMI Bağlantısı

HDMI Bağlantısı özelliklerini etkinleştirmek için **Açık** olarak ayarlayın.

#### Ses Çıkış Cihazı

Projektörün Audio Out bağlantı noktasına bağlı hoparlörden ses çıkışı yapmak için **Projektör** ögesini seçin. Projektöre bir ses/video sistemi bağlandığında ve projektörden ses çıkışı almak istediğinizde, **AV Sistemi**'ni

seçin. Projektöre bir ses/video sistemi bağlı değilken, **Ses Çıkış Cihazı AV Sistemi** olarak ayarlanmış olsa bile, Audio Out bağlantı noktasına bağlı hoparlörden ses çıkışı verilir.

#### Güç Açık Linki

Projektörü veya bağlı aygıtı açtığınızda ne olacağını kontrol edebilirsiniz.

- **Çift yönlü:** Projektörü açtığınızda bağlı aygıtı otomatik olarak açar, kapattığınızda da otomatik olarak kapatır.
- **Aygıt -> PJ:** Bağlı aygıtı açtığınızda projektörü otomatik olarak açar.
- **PJ -> Aygıt:** Projektörü açtığınızda bağlı aygıtı otomatik olarak açar.

#### Güç Kapalı Linki

Projektörü kapattığınızda bağlı aygıtların kapatılıp kapatılmayacağını kontrol edebilirsiniz.

#### HDMI Çıkışı Ayarı

Aynı modelden birden çok projektörü papatyta dizimi şeklinde bağlarken ayarlayın.

- **Aç./Kap. Bağlantısı:** Tüm projektörlerin güç açma/kapama işlemini senkronize etmek için **Açık** olarak ayarlayın.
- **Terminal Ucu:** Yalnızca zincirleme zincirin sonundaki projektör için **Açık** olarak ayarlayın.



Seçenekleri ayarlamak için önce **HDMI Bağlantısı** ayarını **Açık** duruma getirin.

## İşletim Kilidi

### Ayarlar > Kilit Ayarı > İşletim Kilidi

Projektörü korumak için projektör düğme kilitleme işlevini kontrol edebilirsiniz.

#### Tam Kilit

Tüm düğmeler kilitli.



## Çalışma Kilidi

[On] ve [Standby] düğmesi dışındaki tüm düğmeler kilitlenir.

## Kapalı

Hiçbir düğme kilitlenmez.



- Kumanda panelindeki kumanda paneli kilidi düğmesini kullanarak projektör düğme kilidini kontrol edebilirsiniz.
- Düğmelerin kilidini açmak için, kumanda panelindeki [Enter] düğmesini yaklaşık 7 saniye basılı tutun. Bir mesaj görüntülenir ve kilit kaldırılır.

## Mercek Kilidi

☛ Ayarlar > Kilit Ayarı > Mercek Kilidi

Uzaktan kumandadaki [Lens Shift], [Zoom], [Focus], [Distortion] ve [Calibration] düğmesi işlemlerini devre dışı bırakabilirsiniz.

## Işık Modu

☛ Ayarlar > Parlaklık Ayarları > Işık Modu

☛ Uzatılmış > Çoklu Yansıtma > Ekran Eşleştirme > Parlaklık Ayarları > Işık Modu

Işık kaynağı için parlaklığı seçebilirsiniz.

### Normal

Maksimum parlaklık. Bu da ışık kaynağı çalışma süresini yaklaşık 20.000 saat yapar.

### Sessiz

Azaltılan fan gürültüsüyle birlikte %70 parlaklık. Bu da ışık kaynağı çalışma süresini yaklaşık 20.000 saat yapar.

## Uzatılmış

%70 parlaklık ve ışık kaynağının kullanım ömrü beklentisini uzatır. Bu da ışık kaynağı çalışma süresini yaklaşık 30.000 saat yapar.

## Özel

Özel bir parlaklık düzeyi seçebilirsiniz.



Ayar yalnızca **Sabit Mod, Kapalı** olarak ayarlandığında görüntülenir.

## Parlaklık Düzeyi

☛ Ayarlar > Parlaklık Ayarları > Parlaklık Düzeyi

☛ Uzatılmış > Çoklu Yansıtma > Ekran Eşleştirme > Parlaklık Ayarları > Parlaklık Düzeyi

İstedığınız **Özel** parlaklık düzeyini seçebilirsiniz.



Ayar yalnızca **Işık Modu Özel** olarak ayarlandığında görüntülenir.

## Sabit Mod

☛ Ayarlar > Parlaklık Ayarları > Sabit Mod

☛ Uzatılmış > Çoklu Yansıtma > Ekran Eşleştirme > Parlaklık Ayarları > Sabit Mod

**Parlaklık Düzeyi** ayarında ayarlanan ışık kaynağının parlaklığını koruyabilirsiniz.



- Ayar yalnızca **Işık Modu Özel** olarak ayarlandığında görüntülenir.
  - **Açık** olarak ayarlandığında, **Işık Modu** ve **Parlaklık Düzeyi** ayarlarını değiştiremezsiniz.
  - **Kapalı** olarak ayarlarsanız, **Parlaklık Düzeyi** ayarı ışık kaynağının durumuna göre değişir.
  - Bu işlevi kullanırken, **Enerji Tasarrufu Modu**'nu **Kapalı** duruma getirmenizi öneririz.
- ☛ Ayarlar > Parlaklık Ayarları > Enerji Tasarrufu Modu

## Tahmini Kalan

- ☛ Ayarlar > Parlaklık Ayarları > Tahmini Kalan
- ☛ Uzatılmış > Çoklu Yansıtma > Ekran Eşleştirme > Parlaklık Ayarları > Tahmini Kalan

Projektörün sabit parlaklığı ne kadar süre sürdürebileceğini görüntüler.



Ayar yalnızca **Sabit Mod, Açık** olarak ayarlandığında görüntülenir.

### ► İlgili Bağlantılar

- "Sabit Mod Kullanım Saati" [s.90](#)
- "Işık Kaynağı Çalışma Süresi" [s.91](#)

## Sabit Mod Kullanım Saati

**Sabit Mod** ayarını açarsanız, projektörün sabit parlaklığı sürdürebileceği saat miktarı **Tahmini Kalan** olarak görüntülenir.

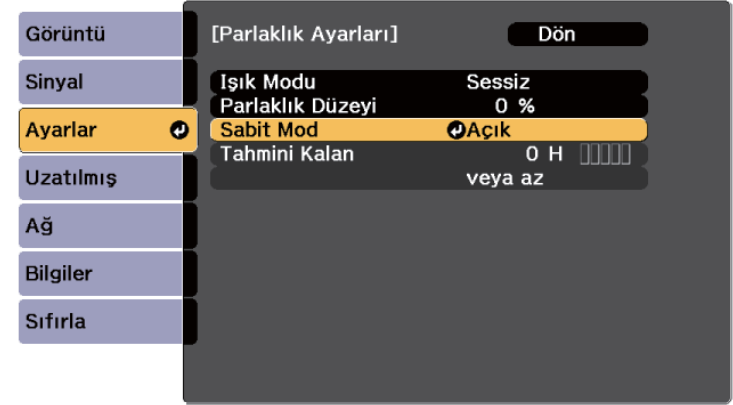

Ekran düzeyi	Tahmini kalan saat
	10.000 saat veya daha fazla
█	8000 ila 9999 saat
█	6000 ila 7999 saat
█	4000 ila 5999 saat
█	2000 ila 3999 saat
█	0 ila 1999 saat



**Tahmini Kalan** olarak görüntülenen saat miktarı yalnızca bir kılavuzdur.

## Işık Kaynağı Çalışma Süresi

Işık kaynağı çalışma süresi, **Parlaklık Düzeyi** ayarına ve **Sabit Mod** ayarının açık olup olmadığına bağlı olarak değişiklik gösterir.



- Işık kaynağı çalışma süresi, çevresel koşullara ve kullanıma bağlı olarak değişiklik gösterir.
- Burada listelenen saatler yaklaşık değerlerdir ve garanti edilmez.
- Dahili parçaları, tahmini ışık kaynağı çalışma süresinden daha erken değiştirmeniz gerekebilir.
- **Sabit Mod** ayarı açılırsa ve burada listelenen kullanım saatlerini aşmışsanız, yüksek bir **Parlaklık Düzeyi** ayarı seçemeyebilirsiniz.

## Sabit Mod kapalı

Parlaklık Düzeyi ayarı	Işık kaynağı parlaklığının yarı oranda düşmesinden önceki süre (yaklaşık)
%100	20.000 saat
%90	21.000 saat
%80	24.000 saat
%70	30.000 saat
%60	37.000 saat
%50	30.000 saat
%40	61.000 saat
%30 veya daha az	71.000 saat veya daha fazla

## Sabit Mod açık

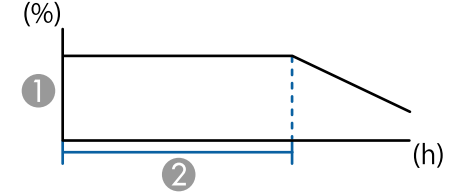

- 1 Parlaklık düzeyi
- 2 Projektörün sabit parlaklığı sürdürebileceği süre (yaklaşık)

Parlaklık Düzeyi ayarı	Projektörün sabit parlaklığı sürdürebileceği süre (yaklaşık)
%85	6000 saat
%80	10.000 saat
%70	19.000 saat
%60	29.000 saat
%50	41.000 saat
%40	56.000 saat
%30 veya daha az	78.000 saat veya daha fazla

## Enerji Tsarrufu Modu

### ☛ Ayarlar > Parlaklık Ayarları > Enerji Tsarrufu Modu

**Açık** olarak ayarlandığında, ışık kaynağı parlaklığını otomatik olarak ayarlayarak güç tüketimini azaltabilirsiniz. Işık kaynağı parlaklığı 60 dakikalık bir süre içinde kademeli olarak ayarlanır ve görüntünün görünümünü bozmaz.

**Çoklu Yansıtma** veya **Sabit Mod** özelliklerini kullanırken, projektörler arasındaki parlaklık farklılıklarını düzeltmek için **Kapalı** olarak belirleyin.



Bu işlev aşağıdaki durumlarda devre dışıdır:

- **Kenar Birleştirme** ayarı **Birleştirme/Karanlık Düzeyi** veya **Karanlık Düzeyi** olarak belirlendiğinde.
  - ☛ **Uzatılmış > Çoklu Yansıtma > Kenar Birleştirme**
- **Renk Modu** ayarı **Çoklu Yansıtma** olarak belirlendiğinde.
  - ☛ **Görüntü > Renk Modu**
- **Işık Modu** ayarı **Özel** olarak belirlendiğinde.
  - ☛ **Ayarlar > Parlaklık Ayarları > Işık Modu**

## Uzak Alıcı

### ☛ Ayarlar > Uzak Alıcı

Uzaktan kumanda diğer cihazlardan gelen gürültü nedeniyle kararlı bir şekilde çalışmadığında, seçilen alıcıya uzaktan kumanda sinyallerinin alınmasını sınırlayabilirsiniz; **Kapalı**, tüm alıcıları kapatır.



Uzaktan kumandadaki [Menu] düğmesini yaklaşık 15 saniye basılı tutarak tüm uzak alıcıları açabilirsiniz.

## Kullanıcı Düğmesi

### ☛ Ayarlar > Kullanıcı Düğmesi

Uzaktan kumanda üzerindeki [User] düğmelerine, tek dokunuşla erişilebilecek şu menü seçeneklerini atayabilirsiniz.

- Işık Modu
- QR Kodunu görüntüle
- Görüntü Pekiştirme
- Çerçeve Ent.

- Bağlantı Menüsü
- İçerk Kayttan Yürtme
- USB



USB seçeneği yalnızca **İçerk Kayttan Yürtme Açık** olarak ayarlandığında görüntülenir.

## Test Deseni

### ☛ Ayarlar > Test Deseni

Görüntünün yakınlaştırılması ve odaklanması ile görüntü şeklinin düzeltilmesine yardımcı olan bir test deseni görüntüleyebilirsiniz.



- Bir test desenini görüntülerken test desenini değiştirmek için [Page] düğmesine basın.
- Desen görünümünü iptal etmek için [Esc] düğmesine basın.
- Test deseninin şekli **Perde Türü** ayarıyla belirlenir. Test deseniyle ayarlama yapmadan önce doğru perde türünü ayarladığınızdan emin olun.
  - ☛ **Uzatılmış > Ekran > Ekran > Perde Türü**
- Test deseni görüntülenirken ayar yapılamayan menü öğelerini ayarlamak veya yansıtılan görüntünün ince ayarını yapmak için bağlı cihazdan bir görüntü yansıtın.
- Ayrıca kumanda panelindeki veya uzaktan kumandadaki seçeneğini kullanarak bir test deseni de görüntüleyebilirsiniz.
- Yansıtılan görüntüyü Freeze sırasında bir test deseni olarak yakalarsanız, yakalanan görüntüyü test desenlerinden biri olarak kullanabilirsiniz.

## Hafıza

### ☛ Ayarlar > Hafıza

Özelleştirilmiş ayarları kaydedebilir ve kullanmak istediğinizde kayıtlı ayarları seçebilirsiniz.

#### Hafıza

Aşağıdaki ayarları kaydedebilirsiniz. Farklı adlara sahip en fazla 10 hafıza kaydedebilirsiniz.

- **Görüntü** menüsü ayarları
- **Sinyal** menüsünde **Ölçek**
- **Ayarlar** menüsünde **Işık Modu** ve **Parlaklık Düzeyi**
- **Uzatılmış** menüsünde **Kenar Birleştirme**, **Renk Eşleme** ve **Karanlık Düzeyi**

#### Mercek Konumu

Lens kaydırma, yakınlaştırma, odak ve bozulma seçeneklerini kullanarak ayarlanan lens konumunu kaydedebilirsiniz. Farklı adlara sahip en fazla 10 hafıza kaydedebilirsiniz.

#### Geometrik Düzeltme

Geometrik düzeltme ayar değerini kaydedebilirsiniz. Farklı adlara sahip en fazla 3 hafıza kaydedebilirsiniz.

Her hafıza tipi için aşağıdaki seçenekleri kullanabilirsiniz.

#### Hafızayı Yükle

Kaydedilmiş hafızayı yükleyebilirsiniz. Mevcut görüntüye uygulanan ayarlar hafızadaki ayarlarla değiştirilir.

#### Hafızaya Kaydet

Mevcut ayarlarınızı hafızaya kaydedebilirsiniz.

#### Hafızayı Sil

Seçili hafıza ayarlarını silebilirsiniz.

#### Belleği Yen.Adı.

Kaydedilmiş bir hafızayı yeniden adlandırabilirsiniz.

#### Hafıza Ayarlarını Sıfırla

Kaydedilmiş tüm hafızayı silebilirsiniz.



- Kullanılmış olan bir bellek adı mavi işaretle belirtilir. Daha önce kaydedilmiş bir belleğe kaydetmek geçerli ayarlarınızı ayarların üzerine yazar.
- Bir hafıza yüklendiğindeki lens konumu, hafıza kaydedildiğindeki lens konumuyla tam olarak eşleşmeyebilir. Lens konumu arasında büyük bir tutarsızlık varsa lense kalibre edin.
- Hafıza ekranını uzaktan kumandadaki [Memory] düğmesini kullanarak da açabilirsiniz.

## İçerk Kayttan Yürtme

### ☛ Ayarlar > İçerk Kayttan Yürtme

Bir harici depolama aygıtına kaydedilmiş dijital imzalı içeriğinizi, görüntüleri ve filmleri içeren çalma listelerini kolayca yansıtabilirsiniz.

#### İçerk Kayttan Yürtme

Bir çalma listesini oynatmak için **Açık** olarak ayarlayın.

#### Bindirme Efektleri

Yansıtılan görüntüye renk ve şekil efektleri ekleyebilirsiniz.

#### USB Görüntüleyici

USB anlık sürücüyü kaydedilmiş bir çalma listesini seçerek kayıttan yürütebilirsiniz.



- Aşağıdaki durumlarda **Bindirme Efektini** seçemezsiniz.
  - Projektörün **Uzatılmış** menüsünde **Kenar Birleştirme** özelliği **Birleştirme/Karanlık Düzeyi** veya **Karanlık Düzeyi** olarak ayarlandığında.
  - Geçerli kaynak USB olduğunda ve çalınan bir çalma listesi bulunmadığında.
  - Mevcut kaynak USB olduğunda ve bir yazma hatası oluştuğunda.
- Çalma listeleri oluşturmak üzere aşağıdaki yöntemlerden birini kullanabilirsiniz.
  - Epson Projector Content Manager'ı bilgisayarınızda kullanma.  
Epson Projector Content Manager uygulamasını aşağıdaki Web sitesinden indirebilirsiniz.  
[epson.sn](http://epson.sn)
  - Epson Web Control'ü bir Web tarayıcısıyla kullanma.
  - Epson Creative Projection'ı iOS cihazlarda kullanma.  
Epson Creative Projection uygulamasını App Store'den indirebilirsiniz. App Store Mağazası ile iletişim sırasında uygulanan ücretler müşterinin sorumluluğundadır.
- Projektörün **Ayarlar** menüsündeki **Kullanıcı Düğmesi** ayarını kullanarak uzaktan kumandadaki [User] düğmesine USB işlevini atadığınızda, [User] düğmesine basarak çalma listesini başlatabilirsiniz. Atanmış bir zaman tablosu varsa çalma listesi zaman tablosundaki plana göre çalar.
- Favori çalma listenizi yansıtmak için [Num] ve sayı tuşlarını da basılı tutabilirsiniz. Çalma listeleri oluşturmak için kullandığınız yazılımı kullanarak bir uzaktan kumanda kısayol tuşu ayarlayabilirsiniz.

## Epson Web Control Kullanarak Çalma Listeleri Oluşturma

İçerik Kayıttan Yürütme modunda, Web tarayıcısı kullanarak çalma listeleri oluşturabilir ve bunları ağdaki bir projektöre bağlı bir USB anlık sürücüye kaydedebilirsiniz.

### Dikkat

Çalma listeleri oluştururken USB anlık sürücüyü projektörden çıkarmayın veya projektörün güç kablosunun bağlantısını kesmeyin. USB anlık sürücüye kaydedilen veriler hasar görebilir.

- 1 Projektörün İçerik Kayıttan Yürütme modunda çalıştığından emin olun.
- 2 Bilgisayarınız veya aygıtınızın projektörle aynı ağa bağlandığından emin olun.
- 3 Projektörün USB-A bağlantı noktasına bir USB anlık sürücü takıldığından emin olun.
- 4 Bilgisayarınızda veya aygıtınızda Web tarayıcınızı başlatın.
- 5 Tarayıcının adres kutusuna projektörün IP adresini girerek Epson Web Control ekranına gidin. Bir IPv6 adresi girerken, adresi [ ve ] arasına alın.

### ► İlgili Bağlantılar

- "Epson Web Control Kullanarak Çalma Listeleri Oluşturma" [s.94](#)
- "Desteklenen İçerik Kayıttan Yürütme Modu Dosya Türleri" [s.95](#)
- "İçerik Kayıttan Yürütme Modu Kısıtlamaları" [s.96](#)

- 6 USB Bellek Aygıtı'nı seçin
- 7 Yeni Verileri Yükle'yi seçin.
- 8 Çalma listesine eklemek istediğiniz görüntüleri veya filmleri seçin.



.avi, .jpeg (.jpg), .png, .bmp veya .gif dosyaları yükleyebilirsiniz. Çalma listesine .mp4 veya .mov dosyaları eklemek istiyorsanız, Epson Projector Content Manager yazılımını veya Epson Creative Projection uygulamasını kullanın.

Seçilen dosyalar bağlı USB anlık sürücüye kopyalanır.

- 9 Aşağıdakilerden birini yapın:
  - Bunları mevcut çalma listesine eklemek için **Çalma Listesine Ekle**'yi ve bunları eklemek istediğiniz çalma listesini seçin.
  - Yeni bir çalma listesi oluşturmak ve listeye eklemek için **Yeni Çalma Listesi Oluştur**'u seçin.
- 10 Çalma listesini düzenleyin.
- 11 Çalma listesini düzenlemeyi bitirdiğinizde **Son**'i seçin.



- Bu kılavuzdaki Web Kontrol Seçeneklerini kapsayan bölümlere bakın.
- Çalma listesini **Remote** veya **Çalma Listesi** ekranından oynatabilirsiniz.
- Çalma listesinin ne zaman başlayıp bittiğini belirtmek istediğinizde, çalma listesini Epson Projector Content Manager yazılımını kullanarak programlayın.

### ► İlgili Bağlantılar

- "Epson Web Kontrolü" s.148

### Desteklenen İçerik Kayıttan Yürütme Modu Dosya Türleri

Projektörün İçerik Kayıttan Yürütme özelliğini kullanarak şu farklı dosya türlerini yansıtabilirsiniz.

Dosya içerikleri	Dosya Türü (uzantı)	Ayrıntılar
Görüntü	.jpg	<ul style="list-style-type: none"> <li>• Exif standardına uygun bir dijital fotoğraf makinesiyle çekilmiş JPEG'leri öneriyoruz.</li> <li>• Dikey ve yatay piksel sayısı 8'in katı olmalıdır.</li> <li>• Dosyanın aşağıdaki şekilde olmadığından emin olun:               <ul style="list-style-type: none"> <li>• İleri giden biçim</li> <li>• 8192 × 8192'den yüksek çözünürlükte</li> </ul> </li> </ul>
	.bmp	Dosyanın aşağıdaki şekilde olmadığından emin olun: <ul style="list-style-type: none"> <li>• 1280 × 800'den yüksek çözünürlükte</li> </ul>
	.gif	<ul style="list-style-type: none"> <li>• Resim, siyah arka plana sahip şeffaf bir gif olmalıdır.</li> <li>• Dosyanın aşağıdaki şekilde olmadığından emin olun:               <ul style="list-style-type: none"> <li>• 1280 × 800'den yüksek çözünürlükte</li> <li>• Animasyonlu</li> <li>• Geçişli</li> </ul> </li> </ul>
	.png	Dosyanın aşağıdaki şekilde olmadığından emin olun: <ul style="list-style-type: none"> <li>• 1280 × 800'den yüksek çözünürlükte</li> <li>• Geçişli</li> </ul>

Dosya içerikleri	Dosya Türü (uzantı)	Ayrıntılar
Film	.avi (Hareketli JPEG)	<ul style="list-style-type: none"> <li>Sürüm: Sadece AVI 1.0</li> <li>Çözünürlük: 1280 × 800 veya altı</li> <li>Boyut: 2 GB veya altı</li> <li>Film codec bileşeni: Hareketli JPEG</li> <li>Ses codec bileşeni: LPCM, IMA ADPCM ya da Ses Yok</li> <li>Ses Örnekleme Hızı: 11,025 kHz, 22,05 kHz, 44,1 kHz, 16 kHz, 24 kHz, 32 kHz veya 48 kHz</li> </ul>

### İçerik Kayıttan Yürütme Modu Kısıtlamaları

#### Çalışma kısıtlamaları

İçerik Kayıttan Yürütme modunda aşağıdaki işlemler gerçekleştirilemez.

- **Görüntü** menüsünde **Renk Sıcaklığı** ayarını değiştirme (**Renk Filtresi** olarak **Sıcak Beyaz** ya da **Soğuk Beyaz** seçildiğinde)
- Split Screen
- Karartma
- **Uzatılmış** menüsünde **Ekran Arkaplanı** ayarını değiştirme
- **Uzatılmış** menüsünde **Ekran** ayarını değiştirme
- **Uzatılmış** menüsünde **Günlük Kaydı Hedefi** ayarını değiştirme
- **Efektler** özelliğiyle **Kenar Birleştirme** 'yi kullanma
- Giriş sinyalini otomatik olarak algılama
- **Ağ ayarları** menüsünde **Remote Şifresi**'ni değiştirme

Ayrıca Epson Projector Professional Tool'u İçerik Oynatma modunda kullanamazsınız.

### NFC Ayarları

#### ☛ Ayarlar > NFC Ayarları

Projektör ayarlarına taramayı engelleyebilirsiniz.

#### NFC Yazma Koruması

Herhangi birinin projektörün ayarlarını taramasını engeller.

#### NFC Yazma Şifresi

Projektör ayarlarını taramak için 32 alfasayısal karaktere kadar bir şifre belirleyin.



Bir **NFC Yazma Şifresi** ayarlamazsanız, projektörü açtığınızda **NFC Yazma Koruması** otomatik olarak etkinleştirilir. Projektörün bilgilerini projektör üzerindeki NFC etiketini kullanarak taramak istiyorsanız, **NFC Yazma Şifresi** ayarını **Kapalı** olarak ayarlayın.

### Sıfırla (Ayarlar menüsü)

#### ☛ Ayarlar > Sıfırla

Aşağıdakiler hariç, **Ayarlar** menüsündeki tüm ayar değerlerini varsayılan ayarlarına sıfırlayabilirsiniz:

- Ses Çıkış Cihazı
- Güç Açık Linki
- Güç Kapalı Linki
- HDMI Çıkışı Ayarı
- Kullanıcı Düğmesi
- NFC Ayarları



**Uzatılmış** menüsündeki ayarlar, çeşitli projektör kurulum özelliklerini kişiselleştirmenizi sağlar.

## ► İlgili Bağlantılar

- "Ana Ekran" s.97
- "Menü Konumu" s.97
- "Mesaj Konumu" s.98
- "Mesaj" s.98
- "Ekran Arkaplanı" s.98
- "Başlangıç Ekranı" s.98
- "Bekleme Onayı" s.98
- "Ekran" s.98
- "Panel Renk Düzeltme" s.99
- "Renk Düzeltme" s.99
- "Menü Döndürme" s.100
- "Kullanıcı Logosu" s.100
- "Yansıtma" s.100
- "Direkt güç açma" s.101
- "Uyku Modu" s.101
- "Uyku Modu Zam." s.101
- "Yüksek İrtifa Modu" s.101
- "Oto. Kaynak Arama" s.101
- "Otomatik Açma" s.101
- "Başlatma Kaynağı" s.102
- "Hızlı Başlatma" s.102
- "USB Gücü" s.102
- "Örtücü Ayarları" s.102
- "Bip Sesi" s.102
- "Göstergeler" s.103
- "Günlük Kaydı Hedefi" s.103
- "Toplu Ayar Aralığı" s.103
- "AC Gerilimi İzleme" s.103
- "Tarih & Saat" s.103
- "Mercek Kalibrasyonu" s.103
- "A/V Ayarları" s.104
- "Bekleme Modu" s.104

- "HDBaseT" s.104
- "Renk Kalibrasyonu" s.105
- "Projektör ID'si" s.105
- "Toplu Kurulum" s.106
- "Gruplandırma" s.106
- "Döşeme" s.106
- "Kenar Birleştirme" s.107
- "Karanlık Düzeyi" s.107
- "Sıfırla (Çoklu Yansıtma menüsü)" s.108
- "Ekran Eşleştirme" s.108
- "Renk Eşleme" s.109
- "Basit İstifleme" s.109
- "Basit Birleştirme" s.110
- "Program Ayarları" s.111
- "Dil" s.112
- "Sıfırla (Uzatılmış menü)" s.112

---

## Ana Ekran

### ☛ Uzatılmış > Ana Ekran

Ayarları Ana ekranda yapabilirsiniz.

### Ana Ekran Oto. Grnt.

Projektör açılırken hiçbir giriş sinyali olmadığında Ana ekranı otomatik olarak görüntülemek için **Açık** olarak ayarlayın.

### Özel İşlev 1/Özel İşlev 2

Ana ekrana atanacak menü seçeneklerini seçin.

---

## Menü Konumu

### ☛ Uzatılmış > Ekran > Menü Konumu

Projektör menüsünün ekranda görüntülenme konumunu seçebilirsiniz.

## Mesaj Konumu

☛ Uzatılmış > Ekran > Mesaj Konumu

Mesajların ekranda görüntülenme konumunu seçebilirsiniz.

## Mesaj

☛ Uzatılmış > Ekran > Mesaj

Mesajların ekranda görüntülenip görüntülenmeyeceğini kontrol edebilirsiniz.

## Ekran Arkaplanı

☛ Uzatılmış > Ekran > Ekran Arkaplanı

Hiçbir sinyal alınmadığında gösterilecek olan logoyu veya ekran rengini ayarlayabilirsiniz.



Ayar yalnızca **İçerk Kayttan Yürtme Kapalı** olarak ayarlandığında görüntülenir.

## Başlangıç Ekranı

☛ Uzatılmış > Ekran > Başlangıç Ekranı

Projektör başladığında özel bir ekranın görünüp görünmeyeceğini kontrol edebilirsiniz.



Projektörü **Hızlı Başlatma** modunda açtığınızda bu işlev devre dışı bırakılır.

## Bekleme Onayı

☛ Uzatılmış > Ekran > Bekleme Onayı

Uzaktan kumandadaki [Standby] düğmesine basarak bir onay mesajı görüntüleyebilirsiniz.

**Kapalı** olarak ayarlandığında, [Standby] düğmesine bir kez basarak projektörü kapatabilirsiniz.

## Ekran

☛ Uzatılmış > Ekran > Ekran

Yansıtılan görüntünün en boy oranını ve konumunu kullanılan perdenin türüne göre ayarlayabilirsiniz.

### Perde Türü

Görüntüyü yansıtma alanına sığdırmak için ekranın en boy oranını ayarlar.

### Perde Konumu

Görüntünün kenarı ile yansıtılan perde çerçevesi arasında kenar boşlukları varsa, **Perde Türü** ayarından görüntü konumunu yatay ve dikey olarak değiştirebilirsiniz.



- Gerekirse, yansıtılan görüntü için en boy oranını ayarlayın.
- **Perde Türü** ayarı değiştiğinde, **EDID** ayarları otomatik yapılır.
- Ayar yalnızca **İçerk Kayttan Yürtme Kapalı** olarak ayarlandığında görüntülenir.
- Bu ayar, bir bilgisayardan ağ üzerinden görüntü yansıtırken kullanılamaz.
- Epson Projector Management yazılımındaki Message Broadcasting özelliği, **Perde Türü** ayarını desteklemez.
- **Perde Türü** ayarını projektör çözünürlüğüyle aynı en boy oranına ayarlarsanız, ekran konumunu ayarlayamazsınız.
- **Perde Türü 16:9** olarak ayarlandığında **Perde Konumu** ayarı kullanılamaz.
- Epson Projector Professional Tool, **Basit Birleştirme** veya **Basit İstifleme**'de **Geometry Assist** gerçekleştirdiyseniz **Perde Konumu** ayarı başlatılır.

## Panel Renk Düzeltme

### ☛ Uzatılmış > Ekran > Panel Renk Düzeltme

Yansıtılan görüntüde renk yakınsamasını (kırmızı ve mavi renklerin hizalanması) manuel olarak ayarlamak için panel hizalama özelliğini kullanabilirsiniz. Pikselleri yatay ve dikey olarak  $\pm 3$  piksel aralığında 0,125 piksel artışlarla ayarlayabilirsiniz.

#### Panel Renk Düzeltme

Yansıtılan görüntüdeki hatalı renk hizalamasını düzeltmek için **Açık** olarak ayarlayın.

#### Renk Seç

Ayarlamak istediğiniz rengi seçin.

#### Desen Rengi

Ayarlamalar sırasında görüntülenen ızgara rengini seçin.

- R/G/B Izgara rengini beyaz olarak görüntülemek için.

- R/G Izgara rengini sarı olarak görüntülemek için.
  - G/B Izgara rengini camgöbeği olarak görüntülemek için.
- Kullanılabilir renk, **Renk Seç** ayarına bağlı olarak değişir.

#### Ayarlamaları Başlat

Panel hizalama sürecini başlatır.

Ayarlama sırasında görüntü bozulabilir. Ayarlamalar tamamlandığında görüntü geri yüklenir.

- Tüm paneli kabaca ayarlamak için **Tüm paneli kaydır** işlemini gerçekleştirin.
- Panelin dört köşesini tam olarak ayarlamak için **Dört köşeyi ayarla** işlemini gerçekleştirin. Ek ayarlamalar yapmanız gerekirse, daha hassas bir şekilde ayarlamak için **Kesişimi seçin ve ayarlayın** ögesini seçin.

#### Sıfırla

**Panel Renk Düzeltme** menüsündeki tüm ayar değerlerini varsayılan ayarlarına sıfırlayabilirsiniz.



- Hizalama yapıldıktan sonra görüntü kalitesi düşebilir.
- Yansıtılan ekranın kenarını aşan piksel görüntüleri görüntülenmez.

## Renk Düzeltme

### ☛ Uzatılmış > Ekran > Renk Düzeltme

### ☛ Uzatılmış > Çoklu Yansıtma > Ekran Eşleştirme > Renk Düzeltme

Yansıtılan görüntüdeki renk tonu dengesini manuel olarak ayarlamak için Renk Düzeltme özelliğini kullanabilirsiniz.

#### Renk Düzeltme

Tüm ekrana yönelik renk tonu dengesini ayarlamak için **Açık** ayarını seçin.

#### Ayar Seviyesi

Ayarlamak istediğiniz ayar seviyesini seçin.

Beyazdan, gri ve siyaha kadar sekiz ayar seviyesi vardır. Her seviyeyi ayrı ayrı ayarlayın.

Bir toplu işte her rengin tonunu seviye 2'den 8'e kadar ayarlamak için **Tümü** seçeneğini belirleyin. (Kırmızı, mavi veya yeşil değerleri herhangi bir düzeyde maksimum veya minimum olduğunda, daha fazla ayarlama yapamazsınız.)

## Ayarlamaları Başlat

Seçilen ayar seviyesi için ayarlamaları başlatır.

Ayarlama sırasında görüntü bozulabilir. Ayarlamalar tamamlandığında görüntü geri yüklenir.

Önce dış alanları ayarlayın, ardından tüm ekranı ayarlayın.

## Sıfırla

**Renk Düzeltme** menüsündeki tüm ayar değerlerini varsayılan ayarlarına sıfırlayabilirsiniz.



Renk düzeltme yapıldıktan sonra da renk tonu düzgün olmayabilir.

## Menü Döndürme

### Uzatılmış > Ekran > Menü Döndürme

Menü ekranını 90° döndürebilirsiniz.

## Kullanıcı Logosu

### Uzatılmış > Kullanıcı Logosu

Bir görüntüyü projektöre kaydedebilir ve projektör her açıldığında görüntülenmesini sağlayabilirsiniz. Projektör bir giriş sinyali almıyorken de görüntüyü gösterebilirsiniz. Bu görüntüye, "kullanıcı logosu ekranı" denir.

Kullanıcı logosu olarak bir fotoğraf, şirket logosu veya grafik seçebilirsiniz; projektörün sahibinin kim olduğu gösterilerek hırsızlıkların önlenmesine

yardımcı olabilir. Şifre koruması koyarak, kullanıcı logosu üzerinde değişiklik yapılmasını engelleyebilirsiniz.

Kullanıcı logosu olarak yansıtmak istediğiniz görüntüyü görüntüleyin ve bu ayarı seçin.



- **Şifre Koruması** ayar menüsündeki **Kull. Logosu Koruma** ayarı **Açık** olarak ayarlanmışsa, kullanıcı logosunu kaydetmeden önce **Kapalı** olarak ayarlayın.
- Bir projektördeki menü ayarlarını toplu ayar özelliğini kullanarak bir başka projektöre kopyalarsanız, kullanıcı logosu da kopyalanır. Bu nedenle, birkaç projektör arasında paylaşılmasını istemediğiniz bilgileri kullanıcı logosu olarak kaydetmeyin.
- HDCP ile korunan içeriği kaydedemezsiniz.
- **İçerk Kayttan Yürtme Açık** olarak ayarlanırsa, projektör başlatıldığında yalnız kullanıcının logosunu görüntüleyebilirsiniz.
- **Kullanıcı Logosu**'nu seçtiğinizde, görüntü şekli ve görüntüleme aralığı için ayarlamalar geçici olarak iptal edilir.
- **Test Deseni, Yakalanan Görüntü** olarak ayarlandığında bu ayar kullanılamaz.

## Yansıtma

### Uzatılmış > Yansıtma

Görüntünün doğru yönlendirilebilmesi için projektörün ekrana nasıl bakacağını seçebilirsiniz.



Görüntüyü yukarıdan aşağıya çevirmek için, uzaktan kumanda üzerindeki [Shutter] düğmesine yaklaşık 5 saniye süreyle basılı tutarak yansıtma modunu değiştirebilirsiniz.

## Direkt güç açma

### ☛ Uzatılmış > İşletim > Direkt güç açma

Projektörü, güç düğmesine basmadan, sadece fişini takarak açmak için **Açık** olarak ayarlayın.

Projektörün kesilen elektriğin yeniden gelmesi durumunda da otomatik olarak açılacağını unutmayın.

## Uyku Modu

### ☛ Uzatılmış > İşletim > Uyku Modu

**Açık** olarak ayarlandığında, belli bir süre işlem yapılmadığında projektörü otomatik olarak kapatır.

## Uyku Modu Zam.

### ☛ Uzatılmış > İşletim > Uyku Modu Zam.

Projektörün otomatik olarak kapanmasından önceki süreyi 1 ila 30 dakika arasında ayarlayabilirsiniz.



Bu İşlev yalnızca **Uyku Modu Açık** olarak ayarlandığında etkinleştirilir.

## Yüksek İrtifa Modu

### ☛ Uzatılmış > İşletim > Yüksek İrtifa Modu

Projektörü havanın zayıf olduğu bir rakımda çalıştırırken, fanların normal dönüş hızı projektörü soğutmak için yeterli değildir.

1500 m'nin üzerindeki yüksekliklerde fanların dönüş hızını artırmak için **Açık** olarak ayarlayın.



**Açık** olarak ayarlandığında, projektörün çalışma sıcaklığı yükselecektir.

## Oto. Kaynak Arama

### ☛ Uzatılmış > İşletim > Oto. Kaynak Arama

Giriş sinyalini otomatik olarak algılamak ve giriş sinyali olmadığında görüntüleri yansıtmak için **Açık** olarak ayarlayın.



- Ayar yalnızca **İçerk Kayttan Yürtme Kapalı** olarak ayarlandığında görüntülenir.
- Projektörü **Hızlı Başlatma** modunda açtığınızda bu işlev devre dışı bırakılır.

## Otomatik Açma

### ☛ Uzatılmış > İşletim > Otomatik Açma

#### HDMI1

Bir HDMI video sinyali algıladığında projektörü otomatik olarak açmak için seçin.

Bu ayar yalnızca HDMI1 In bağlantı noktasından bir sinyal girişi yapılıırken kullanılabilir.

Bu, Microsoft Teams Rooms kullanılan görüntülü toplantılar için kullanışlıdır. Projektör, Microsoft Teams Rooms'u destekleyen bir cihazdan HDMI video sinyali aldığında otomatik olarak açılır ve toplantıyı hemen başlatabilirsiniz.



HDMI1 olarak ayarlandığında, projektör kapalıyken güç tüketimi artar. Ayarı kullanım ortamınıza göre yapın.



- Önce **A/V Çıkışı** özelliğini **Yansıtarken** olarak ayarlayın.
- Yalnızca **Otomatik Açma** özelliği **Kapalı** olarak ayarlandığında kullanılabilir.

## Başlatma Kaynağı

☛ Uzatılmış > İşletim > Başlatma Kaynağı

Projektör İçerk Kayttan Yürtme modunda açıldığında yansıtmak istediğiniz görüntü kaynağını seçebilirsiniz.

## Hızlı Başlatma

☛ Uzatılmış > İşletim > Hızlı Başlatma

Hızlı Başlatma modu için zaman aralığını belirleyebilirsiniz. Projektörü kapattığınızda bu moda girer. Yansıtmayı, güç düğmesine bastıktan yaklaşık 7 saniye sonra başlatabilirsiniz.



- **Kapalı** dışında bir değere ayarlandığında, projektör kapalıyken güç tüketimi artar. Ayarı kullanım ortamınıza göre yapın.
- Önce **A/V Çıkışı** özelliğini **Yansıtarken** olarak ayarlayın.
- Yalnızca **Otomatik Açma** özelliği **Kapalı** olarak ayarlandığında kullanılabilir.

## USB Gücü

☛ Uzatılmış > İşletim > USB Gücü

Projektör görüntü yansıtmıyorken akışlı ortam yürütücüye güç sağlamaya devam etmek için **Her zaman Açık** olarak ayarlayın. Bu, akışlı ortam yürütücünün erken başlamasına veya gerekirse bir ağ üzerinden üretici yazılımı güncellemelerinin gerçekleştirilmesine izin verir.

## Örtücü Ayarları

☛ Uzatılmış > İşletim > Örtücü Ayarları

Obtüratör ayarlarını yapabilirsiniz.

### Açılma

Bir görüntüyü görüntülerken kaybolma geçiş efekti için saniye sayısını ayarlayın.

### Kararma

Bir görüntüyü gizlerken kararma geçiş efektinin saniye sayısını ayarlayın.

### Obtürat. Zamanlayıcı

Obtüratör etkinleştirilirse ve İki saat boyunca etkinlik olmazsa projektörü otomatik olarak kapatır.

### Panjur Ayarı

Yalnızca [Shutter] düğmesini kullanarak veya obtüratörü kapatmak için bir komut göndererek obtüratör işlevini kapatmak için **Obtüratör**'yü seçin. Obtüratör işlevini kapatmak üzere herhangi bir düğmeyi kullanmak için **Herhangi biri**'ni seçin.

### Başlama

Projektör açıldığında obtüratör durumunu ayarlar.

### Bekleme

Projektör kapatıldığında obtüratör durumunu ayarlar. Projektör kapatıldığında mevcut obtüratör durumunu korumak istiyorsanız **Son Kullanılan**'ı seçin.

## Bip Sesi

☛ Uzatılmış > İşletim > Gelişmiş > Bip Sesi

Projektörü açtığınızda veya kapattığınızda çalan uyarı sesini denetleyebilirsiniz.

## Göstergeler

☛ Uzatılmış > İşletim > Gelişmiş > Göstergeler

Hata olması haricinde projektördeki gösterge ışıklarını kapatmak için **Kapalı** olarak ayarlayın.

## Günlük Kaydı Hedefi

☛ Uzatılmış > İşletim > Gelişmiş > Günlük Kaydı Hedefi

Projektör için işlem günlüklerini nereye kaydetmek istediğinizi ayarlayabilirsiniz.

Günlükleri metin dosyaları (.log) olarak projektörün USB-A bağlantı noktasına takılı bir USB flash sürücüyü kaydetmek için **USB ve Dahili Bellek** ögesini seçin.



Ayar yalnızca **İçerk Kayttan Yürtme Kapalı** olarak ayarlandığında görüntülenir.

## Toplu Ayar Aralığı

☛ Uzatılmış > İşletim > Gelişmiş > Toplu Ayar Aralığı

Kopyalanmasını istediğiniz menü ayarlarını seçebilirsiniz.

### Tümü

Bu projektör menüsü ayarlarını toplu ayar özelliğini kullanarak kopyalamak için Tümü ayarını seçin.

### Sınırlı

**Şifre Koruması**, **EDID** ve **Ağ** menüsü ayarlarını kopyalamak istemezseniz bunu seçin.

## AC Gerilimi İzleme

☛ Uzatılmış > İşletim > Gelişmiş > AC Gerilimi İzleme

Projektörün voltaj durumunu izlemek ve bir uyarı, bağlantı kesilmesi veya güç kesintisi meydana geldiğinde bir kayıt almak için **Açık** olarak ayarlayın.

Projektörü düzenli olarak güç çıkışını (direkt kapama) **Kapalı** konumuna getirerek kapatırsanız (doğrudan kapatma).



Günlük kaydını projektörün **Bilgiler** menüsünden görüntüleyebilirsiniz.

☛ **Bilgiler > Gerilim Uyarısı Blg.**

## Tarih & Saat

☛ Uzatılmış > İşletim > Tarih & Saat

Projektörün sistem saati ve tarih ayarlarını yapabilirsiniz.

### Yaz Saati Ayarı

Bölgeniz için yaz saati ayarını yapın.

### İnternet Saati

Tarih ve saati bir İnternet saat sunucusu üzerinden otomatik olarak güncellemek için bu ayarı açın.



**Şifre Koruması** ekranında **Zamanlama Koruması**'nı **Açık** olarak ayarlarsanız, tarih ve saat ayarlarını değiştiremezsiniz. Öncelikle, **Zamanlama Koruması**'nı **Kapalı** olarak ayarlayın.

## Mercek Kalibrasyonu

☛ Uzatılmış > İşletim > Mercek Kalibrasyonu

Şu anda kullanılmakta olan lens hakkındaki bilgileri görüntüleyebilirsiniz.

Yaklaşık 100 saniyeye kadar sürer. Kalibrasyon bittiğinde, lens kalibrasyondan önceki aynı konuma geri döner.

Aşağıdaki lensler standart konuma geri döner.

- ELPLX02S/02
- ELPLX02WS/02W

## A/V Ayarları

### Uzatılmış > A/V Ayarları

Projektör bekleme modundayken harici bir aygıtta ses verecek şekilde ayarlayabilirsiniz (güç kapalıyken).

Projektör görüntü yansıtıyorken harici aygıtlara ses vermek için **Her Zaman Açık** seçeneğini belirleyin.



- Yalnız **Hızlı Başlatma Kapalı** olarak ve **Otomatik Açma Kapalı** olarak ayarlandığında kullanılabilir.
- **Her Zaman Açık** olarak belirlendiğinde, projektör bekleme modunda olsa bile lens konumunu ana konuma taşıyabilirsiniz.

## Bekleme Modu

### Uzatılmış > Bekleme Modu

Projektörün ağ üzerinden izlenmesi ve kumanda edilmesi için **İletişim Açık** olarak ayarlayın.



- Önce **A/V Çıkışı** özelliğini **Yansıtırken** olarak ayarlayın.
- Yalnızca **Otomatik Açma** özelliği **Kapalı** olarak ayarlandığında kullanılabilir.
- Yalnızca **USB Gücü** ayarı **Yansıtırken Açık** olarak belirlendiğinde kullanılabilir.
- Kablolu LAN bağlantısı için **İletişim Açık** ayarlanmış olsa bile projektör ile ağ cihazı arasındaki bağlantı 15 dakikadan uzun süre kurulmazsa projektör ağ iletişiminin mümkün olmadığı bir güç durumuna girecektir.  
Aşağıda projektör ile ağ aygıtı arasında bağlantı kurulamadığında durumlar gösterilmektedir:
  - LAN kablosu bağlı değil
  - Hub'lar gibi ağ cihazlarının gücü kapalı

## HDBaseT

### Uzatılmış > HDBaseT

Bir HDBaseT ileticiye veya anahtarlayıcıya bağlantılar için iletişim ayarlarını seçebilirsiniz.

### Kontrol ve İletişim

HDBaseT ileticideki veya anahtarlayıcıdaki Ethernet ve seri bağlantı noktalarından iletişimi etkinleştirebilir veya devre dışı bırakabilirsiniz; projektörün LAN, RS-232C ve Remote bağlantı noktalarını devre dışı bırakmak için **Açık** olarak ayarlayın.



Projektör bekleme modunda olsa bile kontrol iletişimini kullanmak için, projektörün **Uzatılmış** menüsünde **A/V Çıkışı** ayarı olarak **Her zaman** seçimini yapın.

Uzatılmış > A/V Ayarları > A/V Çıkışı



**Extron XTP**

HDBaseT bağlantı noktalarına bir Extron XTP iletici veya anahtarlayıcı bağladığınızda **Açık** olarak ayarlayın. XTP sistemi konusunda daha fazla ayrıntı için aşağıdaki Extron web sitesine bakın.

<http://www.extron.com/>



- **Kontrol ve İletişim** yalnızca **Extron XTP Kapalı** olarak ayarlandığında görüntülenir.
- **Extron XTP Açık** olarak ayarlandığında, soğutma fanları bekleme durumunda bile çalışabilir. Bu bir arıza değildir.
- **A/V Ayarları** Her zaman olarak ayarlandığında ve **Kontrol ve İletişim** seçeneği **Açık** olarak belirlendiğinde, projektör bekleme modunda olsa bile HDBaseT bağlantı noktası etkinleştirilir.

**Renk Kalibrasyonu****Uzatılmış > Renk Kalibrasyonu**

Renk kalibrasyonu işlemi, isteğe bağlı harici kamera tarafından çekilen görüntülere bağlı olarak zaman içinde bozulan renk dengesini ve parlaklığı ayarlar ve varsayılan görüntü kalitesini geri getirir.

**Renk Kalibrasyonu**

Renk kalibrasyonu işlemi etkinleştirmek için **Açık** olarak ayarlayın.

**Otomatik Ayarı Başlat**

Otomatik ayarlamayı başlatır.

**Geri Al**

Otomatik ayarlamayı geri alabilirsiniz.

**Yinele**

Otomatik ayarlamadan sonra görüntüyü durumuna geri yüklemek için, **Geri Al**'ı seçtikten sonra seçin.

**Renk Düzeltme**

Tüm görüntü için renk tonu dengesini ayarlayabilirsiniz.

**Sıfırla**

**Renk Kalibrasyonu** menüsündeki tüm ayar değerlerini varsayılan ayarlarına sıfırlayabilirsiniz.



Aşağıdaki isteğe bağlı merceklere kullandığınızda bu işlev kullanılamaz:

- ELPLX02/ELPLX02W
- ELPLL08

**İlgili Bağlantılar**

- "Renk Kalibrasyonu Koşulları" s.105

**Renk Kalibrasyonu Koşulları**

Renk kalibrasyonu özelliğini aşağıdaki koşullarda kullanabilirsiniz:

- Her projektöre isteğe bağlı harici kamera yüklenir.
- Düz ve zemine paralel mat, beyaz bir difüzyon ekranı üzerine yansıtma yapıyorsunuz.
- Projektör açılı değil, ekrana kare şeklinde bakacak biçimde yerleştirilir.
- Opsiyonel harici kamerayı ve yansıtılan görüntüyü hiçbir şey engellemez.
- Projektörü açtıktan sonra 20 dakikadan fazla zaman geçti.
- Yansıtma boyutu 80 ila 200 inç.

**Projektör ID'si****Uzatılmış > Çoklu Yansıtma > Projektör ID'si**

Projektör için, projektörleri ayrı ayrı kontrol etmek için bir uzaktan kumanda kullanmanıza izin veren belirli bir ID numarası ayarlayabilirsiniz. Bu, tek bir uzaktan kumanda kullanarak birden fazla projektörü kontrol etmek istediğinizde faydalıdır.



- Yalnızca belirli bir projektörü çalıştırmak için uzaktan kumandanın ID'sini projektörün ID'siyle eşleştirecek şekilde ayarlamamız gerekir. Uzaktan kumandanın ID'sini ayarlamak için, uzaktan kumanda [ID] anahtarını **On** olarak ayarlayın. Uzaktan kumanda üzerindeki [ID] düğmesine ve 5 saniye içinde projektörün ID'si ile eşleşen sayısal düğmeye basın. (Tek veya iki basamaklı bir sayı girin.)
- Projektörün ID'sini bilmiyorsanız, projektörün ID'sini ve uzaktan kumandanın ID'sini ekranda geçici olarak görüntülemek için yansıtma sırasında [ID] düğmesine basın. (Bu, yalnızca bu projektörle birlikte gelen uzaktan kumandayı kullandığınızda kullanılabilir.)
- 30 adede kadar ID ekleyebilirsiniz.

## Toplu Kurulum

### Uzatılmış > Çoklu Yansıtma > Toplu Kurulum

Tek bir büyük görüntü oluşturmak için aynı görüntüyü birden fazla projektörden yansıtmaya başlamadan önce bu menüyü kullanarak gerekli ayarları toplu olarak gerçekleştirebilirsiniz.

Çoklu Projeksiyon için aşağıdakileri başlatır

- Renk Düzeltme
- Ekran Eşleştirme
- Renk Eşleme
- Görüntü
- Karanlık Düzeyi
- Parlaklık Düzeyi

Çoklu Projeksiyon için aşağıdakileri değiştirir

- Renk Modu
- Dinamik Kontrast
- Işık Modu

- Uyku Modu

## Gruplandırma

### Uzatılmış > Çoklu Yansıtma > Grup Döşeme > Projektör Gruplandırma

Aynı anda kontrol edebileceğiniz bir grup projektör oluşturabilirsiniz.

## Döşeme

### Uzatılmış > Çoklu Yansıtma > Grup Döşeme > Döşeme

Döşeme özelliğini kullanarak tek bir büyük görüntü oluşturmak için aynı görüntüyü 15 adede kadar projektörden yansıtabilirsiniz.

#### Döşeme

İsteğe bağlı harici kamera kurulduğunda, döşemeyi otomatik olarak yapılandırmak için **Oto** olarak ayarlayın.

İsteğe bağlı harici kamerayı kurmazsanız veya görüntüleri otomatik olarak döşemek başarısız olduysa, **Manüel**'i seçin ve ardından **Yerleşim** ve **Konum Ayarı** ayarlarını ayrı ayrı seçin.

#### Yerleşim

Ayarladığınız satır ve sütun sayısını seçin.

#### Konum Ayarı

Yansıtılan her bir görüntünün konumunu aşağıdaki gibi seçin:

- **Satır Sırası** ekranları, üstte 1'den başlayarak, ardışık sıra ile yukarıdan aşağıya yerleştirmek için.
- Ekranları, en solda A olacak şekilde alfabetik sırayla soldan sağa doğru yerleştirmek için **Sütun Sırası**

#### Konum Bilgisi

Ayarladığınız projektörün adını, IP adresini ve kimliğini görüntüleyebilirsiniz.



- Otomatik döşeme gerçekleştirirken isteğe bağlı harici kamerayı hiçbir şeyin engellemediğinden emin olun.
- Projektör adlarını veya IP adreslerini değiştirmeyin; aksi takdirde görüntüler otomatik olarak ayarlanmayacaktır.
- Aşağıdaki isteğe bağlı mercekleri kullandığınızda otomatik döşeme işlevi kullanılamaz:
  - ELPLX02S/ELPLX02WS
  - ELPLL08

#### ► İlgili Bağlantılar

- "Projektör Menüsunü Kullanarak Döşeme" s.138

## Kenar Birleştirme

### ☛ Uzatılmış > Çoklu Yansıtma > Kenar Birleştirme

Düzyen bir ekran oluşturmak için birden fazla görüntü arasındaki kenarlığı birleştirebilirsiniz.

#### Kenar Birleştirme

**Kenar Birleştirme** özelliğini etkinleştirmek için **Birleştirme/Karanlık Düzeyi** veya **Karanlık Düzeyi** olarak ayarlayın.

Medya sunucusu gibi başka bir aygıt kullanarak karıştırma alanını ayarlarken olduđu gibi projektörün **Geometry Correction** özelliğini kullanmanız gerekmediğinde **Karanlık Düzeyi**'ni seçin. **Karanlık Düzeyi** ayarlandığında kullanılamaz **Çizgi Kılavuzu**, **Şablon Kılavuzu** ve **Kılavuz Rengi** kullanılamaz.

Birden fazla projektörden görüntü yansıtmadığınızda, **Kapalı** ögesini seçin.

**Kenar Birleştirme Karanlık Düzeyi** veya **Kapalı** olarak ayarlandığında, **Karıştır Bşl. Konumu/Birleştirme Aralığı/Birleştirme Kavisii Üst Kenar/Alt Kenar/Sol Kenar/Sağ Kenar** kullanılamaz.

#### Üst Kenar/Alt Kenar/Sol Kenar/Sağ Kenar

Her bir projektörde birleştirmek istediğiniz kenarı seçin.

- Seçilen kenar için Kenar Birleştirme özelliğini açmak üzere **Birleştirme**. Gradasyon, birleştirme aralığına uygulanır.
- Kenar birleştirmenin başladığı noktayı 1 piksellik artışlarla ayarlamak için **Karıştır Bşl. Konumu**. Karıştırma başlangıç konumu kırmızı bir çizgiyle görüntülenir.
- Karıştırılan alanın genişliğini 1 piksellik artışlarla seçmek için **Birleştirme Aralığı**. Projektörün çözünürlüğünü %70'e kadar seçebilirsiniz.
- Yansıtılan görüntüdeki gölgeli alan için bir gradasyon seçmek üzere **Birleştirme Kavisii**.

#### Çizgi Kılavuzu

Birleştirilen alanda bir kılavuz görüntülemek için **Açık** olarak ayarlayın.

#### Şablon Kılavuzu

Birleştirilen alanla eşleşecek bir ızgara görüntülemek için **Açık** olarak ayarlayın.

#### Kılavuz Rengi

Kılavuz renklerinin bir kombinasyonunu seçin.



- **Karıştır Bşl. Konumu, Birleştirme Aralığı, Birleştirme Kavisii, Çizgi Kılavuzu, Şablon Kılavuzu ve Kılavuz Rengi**, yalnızca **Kenar Birleştirme** ayarı **Birleştirme/Karanlık Düzeyi** olarak belirlendiğinde kullanılabilir.
- Tüm projektörler için, projektörün **Görüntü** menüsündeki **Renk Modu** ayarını **Çoklu Yansıtma** olarak belirleyin.
- Medya sunucusu gibi başka bir cihaz kullanarak karıştırma alanını ayarladığınızda, **Karanlık Düzeyi**'ni seçin.

## Karanlık Düzeyi

### ☛ Uzatılmış > Çoklu Yansıtma > Karanlık Düzeyi

### ☛ Uzatılmış > Çoklu Yansıtma > Ekran Eşleştirme > Karanlık Düzeyi

Çakışan görüntülerde parlaklık ve ton farklılıklarını ayarlayabilirsiniz.

### Renk Ayarı

Alanların parlaklığını ve tonunu ayarlayabilirsiniz. Ayar alanları **Kenar Birleştirme** ayarına göre görüntülenir.

Birden fazla ekran çakıştığında, önce en parlak alanlardan başlayarak çakışan alanları ayarlayın. Çakışmayan alanı (en karanlık kısım) en son ayarlayın.

### Alan Düzeltme

Bazı alanların tonu uyumsuzsa, onu ayrıca ayarlayabilirsiniz.

### Sıfırla

**Karanlık Düzeyi** menüsündeki tüm ayar değerlerini varsayılan ayarlarına sıfırlayabilirsiniz.



- Karanlık Düzeyi özelliği yalnızca **Kenar Birleştirme** ayarlarında aşağıdaki koşullar karşılandığında kullanılabilir.
- **Kenar Birleştirme** ayarı **Kapalı** dışında bir ayara getirilirse
- **Üst Kenar**, **Alt Kenar**, **Sol Kenar** ve **Sağ Kenar**'dan en az biri **Açık** olarak ayarlandığında
- Bir test deseni görüntülendiğinde **Karanlık Düzeyi** ayarını ayarlayamazsınız.
- **Geometrik Düzeltme** değeri çok büyükse, **Karanlık Düzeyi**'ni doğru ayarlayamayabilirsiniz.
- Parlaklık ve ton, görüntülerin üst üste bindiği alanlarda ve **Karanlık Düzeyi** ayarını yaptıktan sonra bile diğer alanlarda farklılık gösterebilir.
- **Üst Kenar**, **Alt Kenar**, **Sol Kenar** ve **Sağ Kenar** seçeneklerinden birini değiştireniz, **Karanlık Düzeyi** ayarı varsayılan değerine döner.

**Çoklu Yansıtma** menüsündeki tüm ayar değerlerini varsayılan ayarlarına sıfırlayabilirsiniz.

## Ekran Eşleştirme

### Uzatılmış > Çoklu Yansıtma > Ekran Eşleştirme

Daha iyi eşleşmeleri için birden çok projektörün renk tonunu, parlaklığını, karanlık düzeyini ve birleştirme kavisini ayarlayabilirsiniz.

Projektörleriniz bir ağ üzerindeyse, birden çok projektörün parlaklık ve renk tonu, en karanlık projektöre göre otomatik olarak düzeltilir.

Projektörleriniz bir ağ üzerinde değilse veya otomatik ayarlama başarısız olduysa, birden fazla projektörün renk tonunu ve parlaklığını manuel olarak ayarlayabilirsiniz.



- Otomatik ayarlama özelliği yalnızca aşağıdaki koşullarda kullanılabilir.
  - **Döşeme** Döşeme menüsündeki **Konum Ayarı**'nı kullanarak her bir görüntünün konumunu ayarladığınızda
  - **Renk Kalibrasyonu** özelliği **Açık** olarak ayarlandığında.
- Ekran eşleştirme prosedürünü yalnızca **Işık Modu Özel** olarak ayarlandığında geri alabilir veya yineleyebilirsiniz.
- Ekran eşleştirme için gereken süre projektör düzenine bağlı olarak değişir. Yaklaşık 18 dakika kadar sürer.
- Aşağıdaki isteğe bağlı mercekleri kullandığınızda bu işlev kullanılamaz:
  - ELPLX02S/ELPLX02WS
  - ELPLL08

## Sıfırla (Çoklu Yansıtma menüsü)

Uzatılmış > Çoklu Yansıtma > Sıfırla

### İlgili Bağlantılar

- "Ekran Eşleştirme Koşulları" [s.109](#)

## Ekran Eşleştirme Koşulları

Ekran eşleştirme özelliğini aşağıdaki durumlarda kullanabilirsiniz:

- Tüm projektörler aynı modeldir ve her projektöre isteğe bağlı harici kamera kurulmuştur.
- Düz ve zemine paralel mat, beyaz bir difüzyon ekranı üzerine yansıtma yapıyorsunuz.
- Projektör açılı değil, ekrana kare şeklinde bakacak biçimde yerleştirilir.
- Opsiyonel harici kamerayı ve yansıtılan görüntüyü hiçbir şey engellemez.
- Projektörü açtıktan sonra 20 dakikadan fazla zaman geçti.
- Ayarlanacak projektörler gruplandırılır.
- Yansıtılan görüntüler üst üste gelmez veya aralarında boşluk olmaz ve dökşmeden sonra dikdörtgen bir görüntü oluştururlar.
- Tamamen beyaz veya tamamen siyah bir ekran yansıtırken ekran yüzeyindeki aydınlatma oranı 8:1 veya daha fazladır. (Ekran aydınlatması 40 lüks veya daha az olduğunda, her projektör için aşağıdaki aralıklarda projeksiyon boyutlarının kullanılmasını öneririz.)
  - 9,9 Klm'ye kadar: 50 ila 200 inç
  - 10 Klm ila 14,9 Klm: 60 ila 300 inç
  - 15 Klm ila 19,9 Klm: 70 ila 350 inç
  - 20 Klm ila 24,9 Klm: 80 ila 400 inç
  - 25 Klm ila 29,9 Klm: 90 ila 450 inç
  - 30 Klm: 100 ila 500 inç
- Tüm projektörler aynı ağa bağlıdır ve görüntüleri aynı çözünürlükte yansıtırlar.
- Karışım Aralığı ayarı %15 ila 45 arasında belirlenir.
- Projektörün **Uzatılmış** menüsündeki **Yansıtma** menüsü **Ön** veya **Ön/Tavan** olarak belirlenir.

## Renk Eşleme

### ☛ Uzatılmış > Çoklu Yansıtma > Ekran Eşleştirme > Renk Eşleme

Beyazdan siyaha doğru renk tonunu ve parlaklığını ayarlayabilirsiniz. Renk eşleştirme sırasında, üst üste binen alanın yarısı siyah olarak görüntülenir; böylece görüntünün kenarını kolayca kontrol edebilirsiniz.

#### Ayar Seviyesi

Ayarlamak istediğiniz ayar seviyesini seçin.

Beyazdan, gri ve siyaha kadar sekiz ayar seviyesi vardır. Her seviyeyi ayrı ayrı ayarlayın.

Bir toplu işte her rengin tonunu seviye 2'den 8'e kadar ayarlamak için **Tümü** seçeneğini belirleyin. (Kırmızı, mavi veya yeşil değerleri herhangi bir düzeyde maksimum veya minimum olduğunda, daha fazla ayarlama yapamazsınız.)

#### Kırmızı/Yeşil/Mavi

Her rengin tonunu ayarlayabilirsiniz.

#### Parlaklık

Görüntü parlaklığını ayarlayabilirsiniz.

## Basit İstifleme

### ☛ Uzatılmış > Çoklu Yansıtma > Basit İstifleme

Kablolu LAN ile bağlanan iki projektörün görüntülerini üst üste bindirerek kolayca parlak bir yansıtılan görüntü oluşturabilirsiniz.

#### Nokta Düzeltme

Birincil projektörün görüntü şeklini ayarlayın. Kabaca düzeltmek için **Quick Corner**'i seçin ve ardından ayrıntılı olarak düzeltmek için **Nokta Düzeltme**'yi seçin.

#### Otomatik Ayarı Başlat

Harici kamerayı kullanarak yansıtılan görüntüyü otomatik olarak ayarlayabilirsiniz.

Bu özelliği uyguladığınız projektör, birincil projektör olur ve birincil projektörün görüntüsüne göre diğer projektörlerden gelen görüntüler üst üste bindirilir.



- Bir LAN kablosu kullanarak iki projektörü doğrudan bağlayın.
- Ayarlama önceden aşağıdakileri yaptığınızdan emin olun:
  - Projektörün **Ağ** menüsünden **DHCP** ayarını iki projektör için **Açık** olarak ayarlayın.
    - ☛ **Ağ > Ağ Yapılandırmasına > Kablolulu LAN > IP Ayarları**
  - Birincil projektörde görüntü konumunu, şeklini ve odağını ayarlayın. Birincil projektörün görüntü şeklini ayarlarsanız, **Basit İstifleme** ayarındaki **Nokta Düzeltme** menüsünü kullanın.
  - Basit istifleme için gereken süre, projektör düzenine bağlı olarak değişir. İşlem yaklaşık 4 dakika kadar sürer.
  - Basit yığılma işlemini tamamladıktan sonra, **Ekran Arkaplanı** otomatik olarak **Siyah** şeklinde ayarlanır.
    - ☛ **Uzatılmış > Ekran > Ekran Arkaplanı**
- Aşağıdaki isteğe bağlı mercekleri kullandığınızda bu işlev kullanılamaz:
  - ELPLX02S/ELPLX02WS
  - ELPLL08

## ► İlgili Bağlantılar

- "Basit İstifleme Koşulları" s.110
- "Geometrik Düzeltme" s.86
- "Projektörün Menülerini Kullanarak Basit İstifleme (Basit İstifleme)" s.144

## Basit İstifleme Koşulları

Basit istifleme özelliğini aşağıdaki durumlarda kullanabilirsiniz:

- Her projektöre isteğe bağlı harici kamera veya dahili kamera yüklenir.

- Basit istifleme işlemine başlamadan önce, iki projektörü açtıktan sonra 2 dakika bekleyin.
- Düz ve zemine paralel mat, beyaz bir difüzyon ekranı üzerine yansıtma yapıyorsunuz.
- Projektör açılı değil, ekrana kare şeklinde bakacak biçimde yerleştirilir.
- Opsiyonel harici kamerayı ve yansıtılan görüntüyü hiçbir şey engellemez.
- Tamamen beyaz veya tamamen siyah bir ekran yansıtırken ekran yüzeyindeki aydınlatma oranı 8:1 veya daha fazladır. (Ekran aydınlatması 40 lüks veya daha az olduğunda, her projektör için aşağıdaki aralıklarda projeksiyon boyutlarının kullanılmasını öneririz.)
  - 9,9 Klm'ye kadar: 50 ila 200 inç
  - 10 Klm ila 14,9 Klm: 60 ila 300 inç
  - 15 Klm ila 19,9 Klm: 70 ila 350 inç
  - 20 Klm ila 24,9 Klm: 80 ila 400 inç
  - 25 Klm ila 29,9 Klm: 90 ila 450 inç
  - 30 Klm: 100 ila 500 inç
- Tüm projektörün orijinal çözünürlüğü aynıdır.
- Projektörün **Uzatılmış** menüsündeki **Yansıtma** menüsü **Ön** veya **Ön/Tavan** olarak belirlenir.

## Basit Birleştirme

### ☛ Uzatılmış > Çoklu Yansıtma > Basit Birleştirme

Basit karıştırma ayarları yapar.

#### Konum Ayarı

Projektör yerleşimini ayarlar.

#### Tam Ek. En Boy Oranı

Birleştirilmiş ekranlar için en boy oranını seçin.

Seçilebilir öğeler ekran türü ayarına bağlı olarak değişiklik gösterir.

Tam Ek. En Boy Oranı	Perde Türü				
	16:9	16:10	4:3	21:9	16:6
21:9 (EDID 3440×1440)	✓	✓	✓	-	-
21:9 (EDID 2560×1080)	✓	✓	✓	-	-
16:6 (EDID 2880×1080)	✓	✓	✓	-	-
16:6 (EDID 1920×720)	✓	✓	✓	-	-
3:1 (EDID 3240×1080)	✓	✓	✓	-	-
32:10 (EDID 3456×1080)	✓	✓	✓	✓	-
32:9 (EDID 3200×900)	✓	✓	✓	✓	✓

### Otomatik Ayarı Başlat

Yansıtılan görüntüleri harici bir kamera kullanarak otomatik olarak ayarlar.

### Ekran Eşleştirme

Birden çok projektör için renk tonunu, parlaklığı, siyah düzeylerini ve karıştırma eğrilerini düzeltir.

### ► İlgili Bağlantılar

- "Basit Karıştırma Koşulları" [s.111](#)

### Basit Karıştırma Koşulları

Basit karıştırma özelliğini aşağıdaki durumlarda kullanabilirsiniz:

- Her projektöre isteğe bağlı harici kamera veya dahili kamera yüklenir.
- Basit istifleme işlemine başlamadan önce, iki projektörü açtıktan sonra 2 dakika bekleyin.
- Düz ve zemine paralel mat, beyaz bir difüzyon ekranı üzerine yansıtma yapıyorsunuz.
- Projektör açılı değil, ekrana kare şeklinde bakacak biçimde yerleştirilir.

- Opsiyonel harici kamerayı ve yansıtılan görüntüyü hiçbir şey engellemez.
- Tamamen beyaz veya tamamen siyah bir ekran yansıtırken ekran yüzeyindeki aydınlatma oranı 8:1 veya daha fazladır. (Ekran aydınlatması 40 lüks veya daha az olduğunda, her projektör için aşağıdaki aralıklarda projeksiyon boyutlarının kullanılmasını öneririz.)
  - 9,9 Klm'ye kadar: 50 ila 200 inç
  - 10 Klm ila 14,9 Klm: 60 ila 300 inç
  - 15 Klm ila 19,9 Klm: 70 ila 350 inç
  - 20 Klm ila 24,9 Klm: 80 ila 400 inç
  - 25 Klm ila 29,9 Klm: 90 ila 450 inç
  - 30 Klm: 100 ila 500 inç
- Tüm projektörün orijinal çözünürlüğü ayındır.
- Projektörün **Uzatılmış** menüsündeki **Yansıtma** menüsü **Ön** veya **Ön/Tavan** olarak belirlenir.

## Program Ayarları

☛ **Uzatılmış > Program Ayarları**

☛ **Uzatılmış > Çoklu Yansıtma > Ekran Eşleştirme > Program Ayarları**

Çeşitli projektör görevlerini planlayabilirsiniz.

### Takvim/Uzatılmış Zamanlama

Olayları planlamak için **Yeni Ekle**'yi seçin. Etkinliklerinizi kaydetmek için **Kurulum tamamlandı**'yı ve ardından **Evet**'i seçin.

- Gerçekleştirilmesini istediğiniz olayın ayrıntılarını seçmek üzere **Olay Ayarı**. Olay gerçekleştiğinde değiştirmek istemediğiniz öğeler için **Değiştirilmedi** ögesini seçin.
- Olayın gerçekleştirilmesini istediğiniz tarihi ve saati seçmek için **Tarih / Saat Ayarı**. 4 hafta sonrasına kadar etkinlik planlayabilirsiniz.



## Takvim Sıfırla

Planlanmış tüm olayları silebilirsiniz. Olayları tamamen silmek için **Kurulum tamamlandı**'yı ve **Evet**'i seçmeniz gerekir.

## Kurulum tamamlandı

Değişikliklerinizi **Program Ayarları** menüsüne kaydeder.

### Uyarı

Merceğin önüne yanıcı nesnelere koymayın. Projektörün otomatik olarak açılmasını programladıysanız, merceğin önündeki yanıcı nesnelere yangına neden olabilir.



- **Takvim** menüsünde 30 adede kadar etkinlik planlayabilirsiniz.
- **Uzatılmış Zamanlama** menüsünde, **Renk Kalibrasyonu** veya **Ekran Eşleştirme** için yalnızca bir olay planlayabilirsiniz.
- Projektör aralıksız olarak 24 saatten uzun süre kullanılırsa veya düzenli olarak güç çıkışı kesilerek kapatılırsa Işık Kalibrasyonu olayları başlamaz. Aşağıdaki olayları ayarlayın:
  - Işık kaynağı kalibrasyonu yapmadan 20 dakika önce projektörü açma.
  - Periyodik olarak ışık kaynağı kalibrasyonu yapma.





## ► İlgili Bağlantılar

- "Takvim Durum Simgeleri" [s.112](#)

## Takvim Durum Simgeleri

Takvimdeki simgeler aşağıdaki tabloda açıklanmıştır.

	Geçerli program
	Düzenli program

	Geçersiz program
	Bir defalık program
	Düzenli program
	Bekleme programı (bekleme sırasında iletişimi açar veya kapatır)
	Geçersiz program

## Dil

### Uzatılmış > Dil

Projektör menüsü ve mesaj ekranları için dili seçebilirsiniz.

## Sıfırla (Uzatılmış menü)

### Uzatılmış > Sıfırla

Aşağıdakiler hariç, **Uzatılmış** menüsündeki tüm ayar değerlerini varsayılan ayarlarına sıfırlayabilirsiniz:

- Ekran
- Yansıtma
- Yüksek İrtifa Modu
- Oto. Kaynak Arama
- USB Gücü
- Panjur Ayarı
- A/V Ayarları
- Bekleme Modu
- HDBaseT



- Projektör ID'si
- Dil
- Nokta Düzeltme(Basit İstifleme menüsünde)
- Ekran Eşleştirme (Basit Birleştirme menüsü)



**Şifre Koruması** ekranında **Kull. Logosu Koruma** özelliğini **Açık** olarak ayarladığınızda, kullanıcı logosu görüntülemeyle ilgili aşağıdaki ayarları değiştiremezsiniz. Önce **Kull. Logosu Koruma** özelliğini **Kapalı** olarak ayarlayın.

- Ekran Arkaplanı
- Başlangıç Ekranı

Ağ menüsündeki ayarlar, ağ bilgilerini görüntülemenizi ve projektörü bir ağ üzerinden kontrol edilmek üzere ayarlamanızı sağlar.

**Şifre Koruması** ekranında **Ağ Koruma**'yı **Açık** olarak ayarlarsanız, ağ ayarlarını değiştiremezsiniz. **Ağ Koruma** ayarını kapatmak için [Freeze] düğmesine 5 saniyeden fazla basılı tutun.



Herhangi bir şifre belirlenmemişse, şifre ayarlamanızı isteyen bir ekran görüntülenir. Parolayı ayarlamak için ekrandaki talimatları izleyin.

### ► İlgili Bağlantılar

- "Kablosuz Güç" [s.114](#)
- "Ağ bilgisi - Kablosuz LAN" [s.115](#)
- "Ağ bilgisi - Kablolulu LAN" [s.115](#)
- "QR Kodunu görüntüle" [s.115](#)
- "Uzak Kamera Erişimi" [s.115](#)
- "Projektör Adı" [s.115](#)
- "PJBağlantı Parolası" [s.115](#)
- "Remote Şifresi" [s.115](#)
- "Web Kontrol Parolası" [s.116](#)
- "Monitor Parolası" [s.116](#)
- "Moderatör Şifresi" [s.116](#)
- "Projektörün anahtar sözcüğü" [s.116](#)
- "Anahtar Sözcük Görn." [s.116](#)
- "LAN Bilgisini Göster" [s.116](#)
- "Bağlantı modu" [s.116](#)
- "Erişim Noktası Ara" [s.117](#)
- "SSID" [s.117](#)
- "Güvenlik" [s.117](#)
- "Parola" [s.118](#)
- "EAP Ayarı" [s.118](#)
- "Kanal" [s.119](#)
- "IP Ayarları" [s.119](#)
- "SSID göstergesi" [s.119](#)
- "IP Adresi Görüntüleme" [s.119](#)
- "IPv6 Ayarları" [s.119](#)

- "Posta Bildirimi" [s.120](#)
- "SMTP Sunucusu" [s.120](#)
- "Çıkış Numarası" [s.120](#)
- "Gönderen" [s.120](#)
- "Adres 1 Ayar/Adres 2 Ayar/Adres 3 Ayar" [s.121](#)
- "SNMP" [s.121](#)
- "Tuzak IP Adresi 1/Tuzak IP Adresi 2" [s.121](#)
- "Topluluk Adı" [s.121](#)
- "PJLink Bildirimi" [s.121](#)
- "Bildirilen IP Adresi" [s.121](#)
- "Komut İletişimi" [s.121](#)
- "Güvenli HTTP" [s.122](#)
- "Web Sunucu Sertifikası" [s.122](#)
- "WEB API Ayarları" [s.122](#)
- "Öncelikli giriş" [s.122](#)
- "Temel Kontrol" [s.122](#)
- "PJLink" [s.123](#)
- "AMX Device Discovery" [s.123](#)
- "Crestron Connected" [s.123](#)
- "Crestron Xio Cloud" [s.123](#)
- "Art-Net" [s.123](#)
- "sACN" [s.123](#)
- "Message Broadcasting" [s.124](#)
- "Sıfırla (Ağ menüsü)" [s.124](#)

## Kablosuz Güç

### ☛ Ağ > Kablosuz Güç

Kablosuz LAN ayarlarınızı yapılandırabilirsiniz.

Görüntüleri bir kablosuz LAN aracılığıyla yansıtmak için **Kablosuz LAN Açık** olarak ayarlayın. Kablosuz LAN aracılığıyla bağlanmak istemezseniz, başkalarının yetkisiz erişimini engellemek için **Kapalı** olarak ayarlayın.



Projektörü bir kablosuz ağ sistemi kullanarak bilgisayara bağlamak için, isteğe bağlı kablosuz LAN modülünü yükleyin.

## Ağ bilgisi - Kablosuz LAN

☛ Ağ > Ağ bilgisi - Kablosuz LAN

Kablosuz ağ durumunu ve ayrıntılarını görüntüleyebilirsiniz.

## Ağ bilgisi - Kablolu LAN

☛ Ağ > Ağ bilgisi - Kablolu LAN

Kablolu ağ durumunu ve ayrıntılarını görüntüleyebilirsiniz.

## QR Kodunu görüntüle

☛ Ağ > QR Kodunu görüntüle

Epson iProjection uygulamasını kullanarak iOS veya Android aygıtlarla bağlanmak için bir QR kodu görüntüleyebilirsiniz.

## Uzak Kamera Erişimi

☛ Ağ > Uzak Kamera Erişimi

Epson Web Control kullanarak isteğe bağlı harici kamera ile çekilen görüntüyü görüntüleyebilirsiniz.

### Uzak Kamera Erişimi

Uzak Kamera Erişimi özelliğini etkinleştirmek için **Açık** olarak ayarlayın.

Uzaktan kamera erişim fonksiyonunu kullanmak için bir şifre ayarlamamız gerekir.

## Şifre

Bu, projektöre ağ üzerinden erişmek için faydalıdır. (Varsayılan olarak hiçbir şifre ayarlı değildir.)

32 alfasayısal karaktere kadar bir şifre girin. (\* : karakterlerini ve boşluk karakterini kullanmayın)

## Projektör Adı

☛ Ağ > Ağ Yapılandırmasına > Temel > Projektör Adı

Bu, projektörü ağ üzerinde tanımlamak için faydalıdır.

16 alfasayısal karaktere kadar bir ad girin. (" \* + , / : ; < = > ? [ \ ] ` ` | karakterlerini ve boşluk karakterini kullanmayın)

## PJBağlantı Parolası

☛ Ağ > Ağ Yapılandırmasına > Temel > PJBağlantı Parolası

Bu, PJLink protokolünü kullanan projektör kontrolü için kullanışlıdır.

32 alfasayısal karaktere kadar bir şifre girin. (boşlukları ve @ dışındaki sembolleri kullanmayın)

## Remote Şifresi

☛ Ağ > Ağ Yapılandırmasına > Temel > Monitor Parolası

Bu, projektöre Web Remote üzerinden erişmek için faydalıdır.

- Kullanıcı adı: EPSONREMOTE

- Şifre: Varsayılan olarak parola ayarlanmamıştır.

32 alfasayısal karaktere kadar bir şifre girin. (\* : karakterlerini ve boşluk karakterini kullanmayın)



- Ayar yalnızca **İçerk Kayttan Yürtme Kapalı** olarak ayarlandığında görüntülenir.
- **Temel Kontrol** özelliği **Açık** olarak ayarlandığında kullanılabilir.

## Web Kontrol Parolası

### ☛ Ağ > Ağ Yapılandırmasına > Temel > Web Kontrol Parolası

Bu, projektöre ağ üzerinden erişmek için faydalıdır.

- Kullanıcı adı: **EPSONWEB**

- Şifre: Varsayılan olarak parola ayarlanmamıştır.

32 alfasayısal karaktere kadar bir şifre girin. (\* : karakterlerini ve boşluk karakterini kullanmayın)

## Monitor Parolası

### ☛ Ağ > Ağ Yapılandırmasına > Temel > Monitor Parolası

Bu, projektörleri bir anahtarlayıcı ve sistem denetleyicisi ile izlemek veya Epson Projector Management sürüm 5.30 veya daha önceki bir sürümü kullanmak için kullanışlıdır. (Varsayılan olarak hiçbir şifre ayarlı değildir.)

En fazla 16 alfasayısal karakter girin (boşluk ve @ dışında herhangi bir simge kullanmayın).

## Moderatör Şifresi

### ☛ Ağ > Ağ Yapılandırmasına > Temel > Moderatör Şifresi

Bu, Epson iProjection kullanarak projektöre moderatör olarak erişmek için faydalıdır. (Varsayılan olarak hiçbir şifre ayarlı değildir.)

Dört basamaklı sayısal bir şifre girin.

## Projektörün anahtar sözcüğü

### ☛ Ağ > Ağ Yapılandırmasına > Temel > Projektör anah.söz.

Odada bulunmayan bir kişinin projektöre erişmesini önlemek için güvenlik parolasını etkinleştirebilirsiniz.

Projektöre erişmek ve geçerli ekranı paylaşmak için Epson iProjection kullanarak bir bilgisayardan görüntülenen rastgele anahtar sözcüğü girmelisiniz.

## Anahtar Sözcük Görn.

### ☛ Ağ > Ağ Yapılandırmasına > Temel > Anahtar Sözcük Görn.

Projektöre Epson iProjection kullanarak erişirken, yansıtılan görüntüde bir projektör anahtar sözcüğü görüntülenip görüntülenmeyeceğini seçebilirsiniz.



**Projektörün anahtar sözcüğü** özelliği **Açık** olarak ayarlandığında kullanılabilir.

## LAN Bilgisini Göster

### ☛ Ağ > Ağ Yapılandırmasına > Temel > LAN Bilgisini Göster

Projektörün ağ bilgileri için ekran biçimini ayarlayabilirsiniz.

Mobil aygıtı bir ağ aracılığıyla projektöre bağlayabilmek için Epson iProjection yazılımıyla QR kodunu okutmanız yeterlidir. Varsayılan değer **Metin ve QR Kodu** şeklindedir.

## Bağlantı modu

### ☛ Ağ > Ağ Yapılandırmasına > Kablosuz LAN > Bağlantı modu

Kablosuz bağlantı türünü seçebilirsiniz.

**Hızlı**

Kablosuz iletişim kullanarak birden fazla akıllı telefona, tablete veya bilgisayara doğrudan bağlanabilirsiniz.

Bu bağlantı modunu seçtiğinizde, projektör bir kolay erişim noktası görevi görür. (Yansıtma performansı düzeyini korumak için aygıt sayısının altı veya daha az olacak şekilde sınırlandırılması önerilir.)

**Gelişmiş**

Bir kablosuz ağ erişim noktası üzerinden birden fazla akıllı telefona, tablete veya bilgisayara bağlanabilirsiniz. Bağlantı, altyapı modunda kurulur.

**Erişim Noktası Ara****Ağ > Ağ Yapılandırmasına > Kablosuz LAN > Erişim Noktası Ara**

Gelişmiş bağlantı modunda, kullanılabilir kablosuz ağ erişim noktalarını arayabilirsiniz. Erişim noktası ayarlarına bağlı olarak listede görüntülenmeyebilirler.



- Önceden ayarlanmış erişim noktaları için mavi bir işaret belirir.
- Güvenliği ayarlanmış erişim noktaları için bir kilit simgesi belirir. Güvenliği ayarlanmış bir erişim noktası seçerseniz, **Güvenlik** menüsü görüntülenir. Erişim noktasının güvenlik ayarlarına göre güvenlik türünü seçin.

**SSID****Ağ > Ağ Yapılandırmasına > Kablosuz LAN > SSID**

Projektörün bağlandığı kablosuz LAN sisteminin SSID'sini (ağ adı) ayarlayabilirsiniz.

**Güvenlik****Ağ > Ağ Yapılandırmasına > Kablosuz LAN > Güvenlik**

Kablosuz ağ üzerinde kullanacağınız projektörünüz için güvenlik ayarı yapabilirsiniz.

**Aç**

Güvenlik ayarlı değil.

**WPA2-PSK**

İletişim, WPA2 güvenliği kullanılarak gerçekleştirilir. Şifreleme için AES yöntemini kullanır. Bilgisayardan projektöre bağlantı kurulurken parolada ayarlanmış olan değeri girin.

**WPA3-PSK**

WPA3 kişisel modda bağlanır. İletişim, WPA3 güvenliği kullanılarak gerçekleştirilir. Şifreleme için AES yöntemini kullanır. Bilgisayardan projektöre bağlantı kurulurken parolada ayarlanmış olan değeri girin.

**WPA2/WPA3-PSK**

WPA2/WPA3 kişisel modda bağlanır. Erişim noktası ayarlarına göre şifreleme yöntemi otomatik olarak seçilir. Erişim noktası için aynı olan bir parola ayarlayın.

**WPA3-EAP**

WPA3 kurumsal modda bağlanır. Erişim noktası ayarlarına göre şifreleme yöntemi otomatik olarak seçilir.

**WPA2/WPA3-EAP**

WPA2/WPA3 kurumsal modda bağlanır. Erişim noktası ayarlarına göre şifreleme yöntemi otomatik olarak seçilir.



- WPA2-PSK yalnızca Hızlı bağlantı modunda kullanılabilir.
- WPA3-PSK, WPA2/WPA3-PSK, WPA3-EAP ve WPA2/WPA3-EAP yalnızca Gelişmiş bağlantı modunda kullanılabilir.
- WPA, kablosuz ağlar için güvenliği artıran bir şifreleme standardıdır. Projektör, TKIP ve AES şifreleme yöntemlerini destekler. WPA aynı zamanda kullanıcı kimlik doğrulama işlevlerini de içerir. WPA kimlik doğrulama iki yöntem sağlar: bir kimlik doğrulama sunucusu kullanarak ya da sunucu kullanılmaksızın bir bilgisayar ve erişim noktası arasında kimlik doğrulayarak. Bu projektör, sunucusuz olan ikinci yöntemi desteklemektedir.
- Güvenliği ayarlarken, bağlanmak istediğiniz ağın yöneticisinin yönergelerine uyun.

## Parola

### ☛ Ağ > Ağ Yapılandırmasına > Kablosuz LAN > Parola

**WPA2-PSK, WPA3-PSK ve WPA2/WPA3-PSK** güvenliği için, ağ üzerinde kullanılan, önceden paylaşılmış geçiş tümceğini girin. 8 ila 63 alfasayısal karakter uzunluğunda çeşitli parolalar girebilirsiniz.

Parola girildiğinde ve [Enter] düğmesine basıldığında, değer ayarlanır ve bir yıldız işareti (\*) olarak görüntülenir.

Güvenlik için, parolanın düzenli olarak değiştirilmesini öneririz.



- Projektör menüsünde en fazla 32 karakter girebilirsiniz. 32 karakterden fazlasını girmek için web tarayıcınızı kullanın.
- Herhangi bir şifre belirlenmemişken **Bağlantı modu**'nu **Hızlı** olarak ayarlamaya çalışırsanız, parola ayarlamasını isteyen bir ekran görüntülenir.

## EAP Ayarı

### ☛ Ağ > Ağ Yapılandırmasına > Kablosuz LAN > EAP Ayarı

**WPA3-EAP ve WPA2/WPA3-EAP** güvenliği için EAP ayarlarını yapabilirsiniz.

#### EAP Türü

Kimlik doğrulama protokolünü seçin.

#### PEAP

Windows Server'da yaygın olarak kullanılan kimlik doğrulama protokolü.

#### EAP-TLS

Bir istemci sertifikası kullanmak için yaygın olarak kullanılan kimlik doğrulama protokolü.

#### Kullanıcı adı

Ağ için bir kullanıcı adı girin (64 alfa sayısal karaktere kadar). Bir alan adı eklemek için, bunu ters bölü işaretiyle önce ve kullanıcı adından (etki alanı\kullanıcı adı) ekleyin.

Bir istemci sertifikası içe aktarılırken, sertifikanın yayınlandığı ad otomatik olarak ayarlanır.

#### Şifre

64 alfasayısal karaktere kadar kimlik doğrulama şifresi girin. Şifreyi girip **Bitir** ögesini seçtiğinizde, şifre bir yıldız işareti (\*) olarak görüntülenir.

#### İstemci Sertifikası

İstemci sertifikasını alın.

#### Sunucu Sertifikasını Doğrula

Bir CA sertifikası ayarlandığında, sunucu sertifikasını doğrulayabilirsiniz.

#### CA Sertifikası

CA sertifikasını alı.

#### Yarıçap Sunucu Adı

Doğrulamak için 32 alfa sayısal karaktere kadar sunucu adı girin.



- Projektör menüsünde en fazla 32 alfa sayısal karakter girebilirsiniz. 32 karakterden fazlasını girmek için web tarayıcınızı kullanın.
- **Şifre** yalnızca **EAP Türü PEAP** olarak ayarlandığında görüntülenir.
- **İstemci Sertifikası** yalnızca **EAP Türü, EAP-TLS** olarak ayarlandığında görüntülenir.

## Kanal

☛ Ağ > Ağ Yapılandırmasına > Kablosuz LAN > Kanal

Hızlı bağlantı modunda kullanarak frekans bandını (kanal) ayarlayın.

Diğer sinyallerden parazit oluşursa, farklı bir kanal kullanın.

## IP Ayarları

☛ Ağ > Ağ Yapılandırmasına > Kablosuz LAN > IP Ayarları

☛ Ağ > Ağ Yapılandırmasına > Kablololu LAN > IP Ayarları

Ağınız adresleri otomatik olarak atıyorsa **DHCP**: işlevini **Açık** şekilde ayarlayın.

Ağın **IP Adresi**'ni, **Alt Ağ Maskesi**'ni ve **Ağ Geçidi Adresi**'ni her alan için 0 ila 255 arası bir değer kullanarak manüel olarak girmek için **Kapalı** olarak ayarlayın.

Bu adresleri kullanmayın:

- IP Adresi için: 0.0.0.0, 127.xxx, 192.0.2.x veya 224.0.0.0 - 255.255.255.255
- Alt Ağ Maskesi için: 255.255.255.255 veya 0.0.0.0 ila 254.255.255.255
- Ağ Geçidi Adresi için: 0.0.0.0, 127.xxx veya 224.0.0.0 - 255.255.255.255 (burada x, 0 ile 255 arasında bir sayıdır)

## SSID göstergesi

☛ Ağ > Ağ Yapılandırmasına > Kablosuz LAN > SSID göstergesi

Ağ bekleme ekranında ve Ana ekranda SSID adresinin görüntülenip görüntülenmeyeceğini seçebilirsiniz.

## IP Adresi Görüntüleme

☛ Ağ > Ağ Yapılandırmasına > Kablosuz LAN > IP Adresi Görüntlm.

☛ Ağ > Ağ Yapılandırmasına > Kablololu LAN > IP Adresi Görüntlm.

Ağ bekleme ekranında ve Ana ekranda IP adresinin görüntülenip görüntülenmeyeceğini seçebilirsiniz.

## IPv6 Ayarları

☛ Ağ > Ağ Yapılandırmasına > Kablosuz LAN > IPv6 Ayarları

☛ Ağ > Ağ Yapılandırmasına > Kablololu LAN > IPv6 Ayarları

Projektörü IPv6 kullanarak ağa bağladığınızda IPv6 ayarlarını seçebilirsiniz.

### IPv6

Projektörü IPv6 kullanarak ağa bağlamak isterseniz **Açık** olarak ayarlayın.

IPv6 kullanılırken her zaman bir yerel bağlantı adresi ayarlanır. Bu, fe80 :: ile oluşturulan arabirim kimliğinden ve projektörün MAC adresinden oluşur.

IPv6, projektörü Epson Web Control ve PjLink kullanarak bir ağ üzerinden izlemek ve kontrol etmek için desteklenir.

### Otomatik Yapılandır

Adresleri Yönlendirici Bildirimine göre otomatik olarak atamak için **Açık** şekilde ayarlayın.

Adres aşağıda gösterildiği gibi oluşturulur.

**Denetlemez Adres (0 ila 6)**

RA'dan (Yönlendirici Reklamı) alınan önek ile projektörün MAC adresinden oluşturulan arayüz kimliği birleştirilerek otomatik olarak oluşturulur.

**Denetlemeli Adres (0 ila 1)**

DHCPv6 kullanılarak DHCP sunucusundan otomatik olarak oluşturulur.

**Geçici Adres Kullan**

Geçici bir IPv6 adresi kullanmak isterseniz **Açık** olarak ayarlayın.



IPv6 adresini Epson Web Control'deki **Gelişmiş** menüsünden manuel olarak ayarlayabilirsiniz.

**Posta Bildirimi****☛ Ağ > Ağ Yapılandırmasına > Bildirim > Posta Bildirimi**

Projektörle ilgili bir sorun ortaya çıktığında veya uyarı verildiğinde, önceden belirlenmiş adreslere e-posta gönderilmesi için **Açık** olarak ayarlayın.

**► İlgili Bağlantılar**

- "Ağ Projektörü E-posta Uyarı Mesajları" [s.120](#)

**Ağ Projektörü E-posta Uyarı Mesajları**

Ağdaki bir projektörde sorun meydana gelirse ve e-posta uyarılarını almayı seçmişseniz, aşağıdaki bilgileri içeren bir e-posta alırsınız:

- Posta gönderici olarak **Gönderen** kısmında ayarlanan e-posta adresi
- Konu satırında **Epson Projector**
- Sorun yaşayan projektörün adı

- Etkilenen projektörün IP adresi
- Sorun hakkında detaylı açıklama

**SMTP Sunucusu****☛ Ağ > Ağ Yapılandırmasına > Bildirim > SMTP Sunucusu**

Her adres alanı için 0 - 255 arası bir değer kullanarak projektörün SMTP sunucusu için IP adresini girin.

Şu adresleri kullanmayın: 127.x.x.x, 192.0.2.x veya 224.0.0.0 ila 255.255.255.255 (buradaki x, 0 ila 255 arasında bir sayıyı ifade eder).

**Çıkış Numarası****☛ Ağ > Ağ Yapılandırmasına > Bildirim > Çıkış Numarası**

SMTP sunucusu Çıkış Numarası için 1 ila 65535 arasında (varsayılan: 25) bir sayı seçin.

**Gönderen****☛ Ağ > Ağ Yapılandırmasına > Bildirim > Gönderen**

En fazla 64 alfa sayısal karakter uzunluğunda gönderici e-posta adresi girin. (Şunları kullanmayın " ( ) , ; < > [ \ ] boşluk.)



Projektör menüsünde en fazla 32 alfa sayısal karakter girebilirsiniz. 32 karakterden fazlasını girmek için web tarayıcınızı kullanın.



## Adres 1 Ayar/Adres 2 Ayar/Adres 3 Ayar

- ☛ Ağ > Ağ Yapılandırmasına > Bildirim > Adres 1 Ayar
- ☛ Ağ > Ağ Yapılandırmasına > Bildirim > Adres 2 Ayar
- ☛ Ağ > Ağ Yapılandırmasına > Bildirim > Adres 3 Ayar

Bildirim almak için en fazla 64 alfa sayısal karakter uzunluğunda bir e-posta adresi girin. (" ( ) , : ; < > [ \ ] karakterlerini ve boşluk karakterini kullanmayın) Ve almak istediğiniz uyarıları seçin.



Projektör menüsünde en fazla 32 alfa sayısal karakter girebilirsiniz. 32 karakterden fazlasını girmek için web tarayıcınızı kullanın.

## SNMP

- ☛ Ağ > Ağ Yapılandırmasına > Bildirim > SNMP

Projektörü SNMP kullanarak izlemek için **Açık** olarak ayarlayın. Projektörü izlemek için, SNMP yönetici programını bilgisayarınıza kurmanız gerekir. SNMP'nin ağ yöneticisi tarafından yönetilmesi gerekmektedir.

SNMP işlevini ilk kez kullanırken **Topluluk Adı**'nı ayarlamanız gerekir.

## Tuzak IP Adresi 1/Tuzak IP Adresi 2

- ☛ Ağ > Ağ Yapılandırmasına > Bildirim > Tuzak IP Adresi 1
- ☛ Ağ > Ağ Yapılandırmasına > Bildirim > Tuzak IP Adresi 2

Her adres alanı için 0 ila 255 arasında değer girerek, SNMP bildirimlerinin alınacağı en fazla iki IP adresi girin.

Şu adresleri kullanmayın: 127.x.x.x veya 224.0.0.0 ila 255.255.255.255 (buradaki x, 0 ila 255 arasında bir sayıyı ifade eder).

## Topluluk Adı

- ☛ Ağ > Ağ Yapılandırmasına > Bildirim > Topluluk Adı

SNMP topluluk adını 32 alfa sayısal karakter uzunluğuna kadar girin. (boşlukları ve @ dışındaki sembolleri kullanmayın)

## PJLink Bildirimi

- ☛ Ağ > Ağ Yapılandırmasına > Bildirim > PJLink Bildirimi

PJLink ayarı etkinleştirildiğinde PJLink bildirim işlevini etkinleştirmek için **Açık** olarak ayarlayın.

## Bildirilen IP Adresi

- ☛ Ağ > Ağ Yapılandırmasına > Bildirim > Bildirilen IP Adresi

PJLink bildirimi işlevi etkinleştirildiğinde projektörün çalışma durumunu almak için IP adresini girin. Adresleri, her adres alanı için 0 ila 255 kullanarak girin.

Şu adresleri kullanmayın: 127.x.x.x veya 224.0.0.0 ila 255.255.255.255 (buradaki x, 0 ila 255 arasında bir sayıyı ifade eder).

## Komut İletişimi

- ☛ Ağ > Ağ Yapılandırmasına > Diğerleri > Komut İletişimi

Komut iletişimi için kimlik doğrulama yöntemini seçebilirsiniz.

### Korumalı

**Web Kontrol Parolası** kullanarak bir özet kimlik doğrulaması gerçekleştirirken seçin. Epson Projector Management yazılımının en son sürümünü yüklemeniz gerekir.

### Uyumlu

İzleme Parolasını kullanarak düz metin kimlik doğrulaması yaparken seçin (en fazla 16 alfasayısal karakter uzunluğunda).



Projektörleri bir anahtar ve sistem denetleyicisiyle izlerken veya Epson Projector Management sürüm 5.30 veya önceki bir sürümünü kullanırken **Uyumlu** ögesini seçin.

## Güvenli HTTP

☛ Ağ > Ağ Yapılandırmasına > Diğerleri > Güvenli HTTP

Güvenliği artırmak için, Web kontrolünde projektörle bilgisayar arasındaki iletişim şifrelenir. Web kontrolü ile güvenlik ayarı yapılırken bu seçeneğin **Açık** olarak ayarlanması önerilir.

## Web Sunucu Sertifikası

☛ Ağ > Ağ Yapılandırmasına > Diğerleri > Web Sunucu Sertifikası

Güvenli HTTP için Web sunucusu sertifikasını içe aktarır.

## WEB API Ayarları

☛ Ağ > Ağ Yapılandırmasına > Diğerleri > WEB API Ayarları

Web API iletişimlerini kullanırken Web API ayarlarını seçebilirsiniz.

### Web API

Web API işlevini etkinleştirmek için **Açık** olarak ayarlayın.

Web API iletişimlerini ilk kez kullanırken bir **Web Kontrol Parolası**'ni ayarlamamız gerekir.

### Kimlik Doğrulaması

Projektörünüz için Web API iletişimleri sırasında kullanacağınız güvenlik ayarı yapabilirsiniz.

### Open

Güvenlik ayarlı değil.

### Digest

İletişim, API kimlik doğrulama (Özet kimlik doğrulama) kullanılarak gerçekleştirilir.



Ayrıntılı bilgi için *Web API Specifications for Projectors*'ne bakın.

## Öncelikli giriş

☛ Ağ > Ağ Yapılandırmasına > Diğerleri > Öncelikli giriş

Öncelikli girişi ayarlayabilirsiniz.

## Temel Kontrol

☛ Ağ > Ağ Yapılandırmasına > Diğerleri > Temel Kontrol

Temel Kontrolü kullanarak projektörü uzaktan kontrol etmek için **Açık** olarak ayarlayın.

Bu ayarı ilk kez açtığımızda bir Uzak Parola ayarlamamız gerekir.



Ayar yalnızca **İçerk Kayttan Yürtme Kapalı** olarak ayarlandığında görüntülenir.

## PJLink

☛ Ağ > Ağ Yapılandırmasına > Diğerleri > PJLink

Projektörü PJLink kullanarak izlemek için **Açık** olarak ayarlayın.

PJLink işlevini ilk kez kullanırken **PJBağlantı Parolası**'nı ayarlamanız gerekir.

## AMX Device Discovery

☛ Ağ > Ağ Yapılandırmasına > Diğerleri > AMX Device Discovery

Projektörün AMX Device Discovery tarafından algılanmasına izin vermek istiyorsanız, bu seçeneği **Açık** olarak ayarlayın.

## Crestron Connected

☛ Ağ > Ağ Yapılandırmasına > Diğerleri > Crestron Connected

### Crestron Connected

Projektörü yalnızca Crestron Connected kullanarak ağ üzerinden izlerken veya denetlerken **Açık** olarak ayarlayın.

Parola ayarlanmamışsa, **Crestron Connected**'i **Açık** olarak ayarlayabilmeniz için parola belirlemenizi isteyen bir ekran görüntülenir.

### Şifre

Bu, projektöre ağ üzerinden erişmek için faydalıdır. (Varsayılan olarak hiçbir şifre ayarlı değildir.)

32 alfasayısal karaktere kadar bir şifre girin. (\* : karakterlerini ve boşluk karakterini kullanmayın)

Değişikliklerinizi etkinleştirmek için projektörü yeniden başlatın.



Crestron Connected işlevini etkinleştirmek, Epson Projector Management yazılımındaki Epson Message Broadcasting özelliğini devre dışı bırakır.

## Crestron Xio Cloud

☛ Ağ > Ağ Yapılandırmasına > Diğerleri > Crestron Xio Cloud

Crestron Xio Cloud hizmetini kullanarak ağ üzerinden projektörünüzü ve diğer aygıtları izlemek veya kontrol etmek için **Açık** olarak ayarlayın.

## Art-Net

☛ Ağ > Ağ Yapılandırmasına > Diğerleri > Art-Net

Art-Net'i kullanarak projektörü kontrol etmek istediğinizde **Açık** olarak ayarlayın.

### Net

Projektörün Net değeri için 0 ila 127 arasında bir sayı girin (varsayılan 0'dır).

### Sub-Net

Projektörün Alt Ağı için 0 ila 15 arasında bir sayı girin (varsayılan 0'dır).

### Universe

Projektörün Universe değeri için 0 ila 15 arasında bir sayı girin (varsayılan 0'dır).

### Başlangıç Kanalı

Art-Net'i 1 ila 495 kullanarak işleyen başlangıç kanalını girin (varsayılan 1'dir).

### Kanal Bilgisi

Kanal bilgilerini görüntüleyebilirsiniz.

## sACN

☛ Ağ > Ağ Yapılandırmasına > Diğerleri > sACN

sACN'i kullanarak projektörü kontrol etmek istediğinizde **Açık** olarak ayarlayın.

## Universe

Projektörün Universe değeri için 1 ila 63999 arasında bir sayı girin (varsayılan 1'dir).

## Başlangıç Kanalı

sACN'i 1 ila 495 kullanarak işleyen başlangıç kanalını girin (varsayılan 1'dir).

## Kanal Bilgisi

Kanal bilgilerini görüntüleyebilirsiniz.

## Message Broadcasting

### ☛ Ağ > Ağ Yapılandırmasına > Diğerleri > Message Broadcasting

Epson Projector Management yazılımı tarafından gönderilen mesajı almak için **Açık** olarak ayarlayın. Ayrıntılar için *Epson Projector Management Kullanım Kılavuzu*'na bakın.



Yalnızca **Crestron Connected** ayarı **Kapalı** olarak ayarlandığında kullanılabilir.

## Sıfırla (Ağ menüsü)

### ☛ Ağ > Ağ Yapılandırmasına > Sıfırla

Aşağıdakiler hariç, **Ağ** menüsündeki tüm ayar değerlerini varsayılan ayarlarına sıfırlayabilirsiniz:

- Kablosuz Güç

### **Dikkat**

**Ağ** menüsü için ayarlanan tüm parolalar da sıfırlanır ve yeniden ayarlamanız gerekir. Şifrelerin yetkisiz kullanıcılar tarafından sıfırlanmasını önlemek için **Şifre Koruması** menüsünde **Ağ Koruma**'yı **Açık** olarak ayarlayın.

**Bilgiler** menüsünde, projektör ve sürümü hakkında bilgileri görebilirsiniz. Ancak bu menüde hiçbir ayarı değiştiremezsiniz.

### ► İlgili Bağlantılar

- "Projektör Bilgileri" [s.125](#)
- "Işık Bilgisi" [s.126](#)
- "Sürüm" [s.126](#)
- "Durum Bilgileri" [s.127](#)
- "Gerilim Uyarısı Blg." [s.127](#)
- "Sıcaklık Uyarı Bilg." [s.127](#)
- "Açma/Kapatma Geçmişi" [s.127](#)
- "Donanım Yazılımı Güncelleme" [s.127](#)
- "Toplu Ayarları Dışa Aktar" [s.127](#)
- "Toplu Ayarları İçe Aktar" [s.128](#)

## Projektör Bilgileri

### ☛ Bilgiler > Projektör Bilgileri

Projektörün bilgilerini görüntüleyebilirsiniz.

#### Çalışma Saati

Projektörün, açıldığından itibaren o ana kadar kaç saat kullanılmış olduğunu görüntüler.

Kümülatif kullanım süresi, ilk 10 saat için "0H" olarak görüntülenir. 10 saati aştığında, 1 saatlik birimlerle "10H" ve "11H" olarak görüntülenir.

#### Kaynak

O anda kullanılmakta olan giriş kaynağının bağlandığı bağlantı noktasının adını gösterir.

#### Giriş Sinyali

O anda kullanılmakta olan giriş kaynağının giriş sinyali ayarını gösterir.

#### Çözünürlük

O anda kullanılmakta olan giriş kaynağının çözünürlüğünü gösterir.

#### Yenileme Hızı

O anda kullanılmakta olan giriş kaynağının yenileme hızını gösterir.

#### Senk. Bilgileri

Video sinyalleri hakkında servis teknisyeninin ihtiyaç duyabileceği bazı bilgileri gösterir.

#### Renk Biçimi

Geçerli giriş kaynağının renk biçimini gösterir.

#### Durum

Projektör sorunları hakkında servis teknisyeninin ihtiyaç duyabileceği bazı bilgileri gösterir.

#### Seri Numarası

Projektörün seri numarasını görüntüler.

#### Mercek Tipi

Takılan lensin model numarasını görüntüler.

#### Event ID

Bir ağ sorununa karşılık gelen Event ID'yi gösterir; Event ID kodları listesine bakın.

#### HDBaseT Sinyal Dzy.

HDBaseT ileticinin sinyal düzeyini görüntüler; bilgi sarı renkte görüntülenirse sinyal düzeyi yeterli değildir.

### ► İlgili Bağlantılar

- "Event ID Kodları Listesi" [s.125](#)

## Event ID Kodları Listesi

**Projektör Bilgileri** menüsündeki **Event ID** seçeneği bir kod numarası gösteriyorsa, kodla ilişkilendirilmiş projektör sorununa çözüm bulmak için bu Event ID kodları listesine bakın.

Sorunu çözemezseniz, teknik yardım için ağ yöneticinizle veya Epson ile iletişime geçin.

Event ID kodu	Nedeni ve çözümü
0432 0435	Ağ yazılımı başlatılmadı. Projektörü kapatıp tekrar açın.
0433	Aktarılan görüntüler gösterilemiyor. Ağ yazılımını yeniden başlatın.
0434 0481 0482 0485	Ağ iletişimi kurulamıyor. Ağ bağlantısının durumunu kontrol edin, birkaç dakika bekleyin ve ağa bağlanmayı tekrar deneyin.
0483 04FE	Ağ yazılımı beklenmedik biçimde sonlandırıldı. Ağ bağlantısının durumunu kontrol edin, projektörü kapatıp tekrar açın.
0484	Bilgisayar ile olan iletişim kesildi. Ağ yazılımını yeniden başlatın.
0479 04FF	Bir projektör sistemi hatası meydana geldi. Projektörü kapatıp tekrar açın.
0891	Aynı SSID'ye sahip bir erişim noktası bulunamıyor. Bilgisayarı, erişim noktasını ve projektörü aynı SSID'ye ayarlayın.
0892	WPA/WPA2/WPA3 kimlik doğrulama tipi eşleşmiyor. Kablosuz ağ güvenlik ayarlarının doğru olduğunu teyit edin.
0893	TKIP/AES şifreleme türü eşleşmiyor. Kablosuz ağ güvenlik ayarlarının doğru olduğunu teyit edin.
0894	İzinsiz erişim noktası ile kurulan iletişim kesildi. Ağ yöneticinize danışın.
0895	Bağlı bir cihazla iletişim kesildi. Cihazınızın bağlantı durumunu kontrol edin.
0898	DHCP alınmadı. DHCP sunucusunun düzgün çalıştığından emin olun. DHCP kullanmıyorsanız, projektörün Ağ menüsünde DHCP ayarını <b>Kapalı</b> olarak ayarlayın.
0899	Diğer iletişim hataları.

Event ID kodu	Nedeni ve çözümü
089A	EAP kimlik doğrulama türü ağla uyuşmuyor. Kablosuz LAN güvenlik ayarlarını kontrol edin ve güvenlik sertifikasının doğru biçimde yüklendiğinden emin olun.
089B	EAP sunucu kimlik doğrulaması başarısız. Kablosuz LAN güvenlik ayarlarını kontrol edin ve güvenlik sertifikasının doğru biçimde yüklendiğinden emin olun.
089C	EAP istemci kimlik doğrulaması başarısız. Kablosuz LAN güvenlik ayarlarını kontrol edin ve güvenlik sertifikasının doğru biçimde yüklendiğinden emin olun.
089D	Anahtar takası başarısız. Kablosuz LAN güvenlik ayarlarını kontrol edin ve güvenlik sertifikasının doğru biçimde yüklendiğinden emin olun.

## Işık Bilgisi

### Bilgiler > Işık Bilgisi

Projektörün ışık kaynağı bilgisini görüntüleyebilirsiniz.

### **Işık Saati**

Projektörün her bir **Işık Modu** ayarı için çalışma saati miktarını görüntüler.

### **Tahmini Kalan**

**Sabit Mod** ayarı etkinleştirilirse, projektörün sabit parlaklığı sürdürebileceği kalan saat miktarını görüntüler.

### Ayarlar > Parlaklık Ayarları > Sabit Mod

## Sürüm

### Bilgiler > Sürüm

Projektörün üretici yazılımı bilgilerini görüntüleyebilirsiniz.

## Durum Bilgileri

### ☛ Bilgiler > Durum Bilgileri

Projektörün temel durum bilgilerini görüntüleyebilirsiniz.

Her kategori aşağıdaki bilgileri içerir.

#### Status Information

Projektörün çalışma durumu

#### Source

Giriş sinyali bilgisi

#### Signal Information

Giriş dijital sinyal bilgisi

#### Output Signal

O anda kullanılmakta olan çıkış kaynağının sinyal durumu.

#### Network Wired

Kablolu LAN ayarları.

#### Network Wireless

Kablosuz LAN ayarları.

#### Maintenance

Projektör ve ışık kaynağı için çalışma süresi

#### Version

Projektörün üretici yazılımı sürümü

## Gerilim Uyarısı Blg.

### ☛ Bilgiler > Gerilim Uyarısı Blg.

Çeşitli voltaj uyarılarını görüntüleyebilirsiniz.

Bir Uyarı veya Hata görüntülediğinde **Detay** ögesini seçerseniz, hatanın tespit edilmesinden önceki ve sonraki ayrıntılı günlükleri kontrol edebilirsiniz.

## Sıcaklık Uyarı Bilg.

### ☛ Bilgiler > Sıcaklık Uyarı Bilg.

Çeşitli yüksek sıcaklık uyarılarını görüntüleyebilirsiniz.

Bir Uyarı veya Hata görüntülediğinde **Detay** ögesini seçerseniz, hatanın tespit edilmesinden önceki ve sonraki ayrıntılı günlükleri kontrol edebilirsiniz.

## Açma/Kapatma Geçmişi

### ☛ Bilgiler > Açma/Kapatma Geçmişi

Güç açma/kapama günlüklerini görüntüleyebilirsiniz.

## Donanım Yazılımı Güncelleme

### ☛ Bilgiler > Donanım Yazılımı Güncelleme

Projektörün ürün yazılımı güncellemesini gerçekleştirir.

Ürün yazılımını güncellemek amacıyla aşağıdaki yöntemlerden birini kullanmak için ekrandaki talimatları izleyin.

- Boş bir USB flash sürücüyü doğrudan projektörün USB-A bağlantı noktasına bağlama
- Bilgisayarın USB bağlantı noktasına ve projektörün Service bağlantı noktasına bir USB kablosu bağlama

[epson.jp/support/download/](http://epson.jp/support/download/)

## Toplu Ayarları Dışa Aktar

### ☛ Bilgiler > Toplu Ayarları Dışa Aktar

Projektörün menü ayarlarını bir USB flash sürücüye veya bilgisayara aktararak aynı modeldeki diğer projektörlere kopyalamanızı sağlar.

## Toplu Ayarları İe Aktar

☛ **Bilgiler > Toplu Ayarları İe Aktar**

USB flash sürücüye veya bilgisayara kaydedilen menü ayarlarını ie aktarabilirsiniz.



**Sıfırla** menüsündeki ayarlar, bazı projektör ayarlarını varsayılan değerlerine sıfırlamanızı sağlar.

### ► İlgili Bağlantılar

- "Bellekleri Sıfırla" s.129
- "Yenileme Modu" s.129
- "Işık Kalibrasyonu" s.129
- "Tümünü Sıfırla" s.130
- "Tümünü Sıfırla (Fbr. Vrsyl.)" s.130

## Bellekleri Sıfırla

### ☛ Sıfırla > Bellekleri Sıfırla

**Hafıza, Mercek Konumu ve Geometrik Düzeltme** kısmına kaydedilen tüm hafızayı silebilirsiniz.

## Yenileme Modu

### ☛ Sıfırla > Yenileme Modu

Yenileme modu işlemi, yansıtılan bir ardıl görüntüyü siler ve belirli bir süre sonra projektörü kapatır.

#### Zamanlayıcı

Projektörün yenileme görüntüsünü göstereceği bir zaman aralığı belirler.

#### Mesaj

Projektörün yenileme modunda olduğunu bildiren bir mesaj görüntülemek için **Açık** olarak ayarlayın.

#### Başlat

Yansıtılan bir ardıl görüntüyü silmek için belirli bir süre sonra projektörü kapatmak üzere yenileme modu işlemini başlatır. Bu işlemi iptal etmek için uzaktan kumandadaki bir düğmeye basın.

## Işık Kalibrasyonu

### ☛ Sıfırla > Işık Kalibrasyonu

Işık kalibrasyonu işlemi, o anda yansıtılan görüntünün renk dengesini optimize eder.

#### Şimdi Çalıştır

Yansıtılan görüntünün renk dengesini en iyi duruma getirmek amacıyla ışık kalibrasyonunu başlatır. Projektörün çevre sıcaklığı aralık dışındaysa, kalibrasyonu başlatamayabilirsiniz. (En iyi sonuçları almak için, kalibrasyonu gerçekleştirmeden önce projektörü açtıktan sonra 20 dakika bekleyin.)

**Işık Kalibrasyonu** aşağıdaki koşullarda başlamayabilir:

- Projektör 20 dakikadan fazla sürekli olarak kullanılmazsa.
- Çevredeki sıcaklık çok yükselirse, parlaklık otomatik olarak kısılır.
- Aşağıdaki işlevleri kullanırsanız ve ışık kaynağının parlaklığı belirli bir seviyeye veya daha düşük bir seviyeye inerse.
  - Dinamik Kontrast
  - Söndürme Kontrolü
  - Obtüratör
- **Parlaklık Ayarları** %30 veya altına ayarlanmışsa.

#### Düzenli Çalıştır

Her 100 saatlik kullanımda düzenli olarak ışık kalibrasyonu gerçekleştirmek için **Açık** şekilde ayarlayın.

Çoklu Yansıtma kullanılarak ayarlanmış yansıtılan görüntüyü korumak için **Kapalı** olarak ayarladığınızda, **Şimdi Çalıştır** ile kalibrasyon gerçekleştirin veya **Program Ayarları** ekranında periyodik olarak kalibrasyon gerçekleştirmek için **Işık Kalibrasyonu**'nu seçin.

#### Program Ayarları

**Program Ayarları** ekranını görüntüler. **Işık Kalibrasyonu** olayını düzenli aralıklarla çalıştırılacak şekilde ayarlayın.

### Son Çalıştırma

Son ışık kaynağı kalibrasyonunun tarihini ve saatini görüntüler.

## Tümünü Sıfırla

### Sıfırla > Tümünü Sıfırla

Projektörün çoğu ayarını varsayılan değerlerine sıfırlayabilirsiniz.

Aşağıdaki ayarları sıfırlayamazsınız:

- Hafıza
- Başlangıç Ekranı \*
- Panel Renk Düzeltme
- Renk Düzeltme
- Kullanıcı Logosu \*
- Tarih & Saat
- Renk Eşleme
- Program Ayarları
- Dil
- **Kablosuz Güç** dışındaki Ağ menü öğeleri
- NFC Ayarları
- \* **Kull. Logosu Koruma** seçeneği **Kapalı**.

## Tümünü Sıfırla (Fbr. Vrsyl.)

### Sıfırla > Tümünü Sıfırla (Fbr. Vrsyl.)

Ayar değerlerini, belirlediğiniz değerlere veya fabrika varsayılan değerlerine sıfırlayabilirsiniz.

### T.Sıfırla (Kul. Vars.)

**Kull. Vars. Ayarı** menüsünde belirlediğiniz değerleri uygulayabilirsiniz.

### Tümünü Sıfırla (Fbr. Vrsyl.)

Projektörün tüm ayarlarını varsayılan fabrika değerlerine sıfırlayabilirsiniz.

Herhangi bir parola belirlenmemişse, **Tümünü Sıfırla (Fbr. Vrsyl.)** işlemini gerçekleştirmeden önce parola ayarlamayı isteyen bir ekran görüntülenir.

Aşağıdaki ayarları sıfırlayamazsınız:

- Işık Bilgisi
- Çalışma Saati
- Şifre Koruması
- Program Ayarları \*
- Tarih & Saat

\* **Zamanlama Koruması** ayarı **Kapalı** duruma getirildiğinde bu ayar sıfırlanır.

### Dikkat

Ağ menüsü için ayarlanan tüm parolalar da sıfırlanır ve yeniden ayarlamanız gerekir. Şifrelerin yetkisiz kullanıcılar tarafından sıfırlanmasını önlemek için **Şifre Koruması** menüsünde **Ağ Koruma**'yı **Açık** olarak ayarlayın.

### Kull. Vars. Ayarı

**T.Sıfırla (Kul. Vars.)** işlevlerini gerçekleştirirken kullanılan varsayılan değeri tanımlayabilirsiniz.

Aşağıdaki ayarlar için değerleri ayarlayabilirsiniz:

- Renk Modu
- Işık Modu
- Parlaklık Düzeyi
- Enerji Tsarrufu Modu
- Sabit Mod
- Mesaj
- Bekleme Onayı

- Obtürat. Zamanlayıcı
- Panjur Ayarı
- Bip Sesi
- A/V Ayarları
- Bekleme Modu
- Uyku Modu
- Dil
- Kablosuz Güç
- DHCP (Kablolu LAN menüsünde)
- Komut İletişimi

## **Parola Ayarları**

Değerleri kullanıcı varsayılan ayar değerlerine veya fabrika varsayılan değerlerine sıfırlarken bir parola belirleyebilirsiniz. Varsayılan olarak parola ayarlanmamıştır. Bir parola belirlemelisiniz.

# Projektör Özelliklerini Ayarlama

Projektörünüzün ayar özelliklerini kullanmak için bu bölümlerdeki talimatları uygulayın.

## ► İlgili Bağlantılar

- "Çoklu Yansıtma Özellikleri" [s.133](#)
- "Harici Kamera Kullanımı" [s.146](#)

Tek bir parlak görüntü veya büyük bir düzgün görüntü (Çoklu Yansıtma) oluşturmak için, birden çok projektörden yansıtılan görüntüleri birleştirebilirsiniz.

Kullanılabilecek projektör sayısı, işleve ve yönteme bağlıdır.

- Birkaç görüntüyü birleştirerek (döşeme) tek bir büyük görüntüyü yansıtma: 15 projektöre kadar
- Görüntüleri üst üste bindirerek parlak bir görüntüyü yansıtma (yığınlama)
  - Epson Projector Professional Tool yazılımını kullanma: 6 projektöre kadar
  - Projektör menüsünü kullanma: 2 projektöre kadar

## ► İlgili Bağlantılar

- "Prosedüre Genel Bakış" [s.133](#)
- "Çoklu Yansıtma İçin Hazırlanma" [s.133](#)
- "Görüntü Kompozisyonu" [s.136](#)
- "Renkleri Ayarlama" [s.145](#)

## Prosedüre Genel Bakış

Çoklu Yansıtma için aşağıdaki prosedürü kullanmanızı öneririz.

### Hazırlık

- Projektörleri bağlama
- Projektörleri başlatma
- Birincil projektör atama
- Projektörleri kalibre etme
- Projektörleri kurma
- Kaba görüntü ayarlamalarının yapılması
- Projektörleri bir ağa bağlama

### Görüntü Kompozisyonu

- Döşeme

- Yığınlama

### Renkleri ayarlama

- Bağımsız görüntü renkleri için Ton, Doygunluk ve Parlaklık ayarlarını yapın.
- Görüntünün genel renk tonunu ayarlayın.

## Çoklu Yansıtma İçin Hazırlanma

Bu bölümde, projektörü kurmadan önce temel ayarların nasıl yapılacağı ve daha sonra, daha kolay işlemler için önceden nasıl hazırlanılacağı açıklanmaktadır.

### ► İlgili Bağlantılar

- "Projektörleri Bağlama" [s.133](#)
- "Projektörleri Başlatma" [s.134](#)
- "Birincil Projektör Atama" [s.135](#)
- "Projektörleri Kalibre Etme" [s.135](#)
- "Projektörleri Kurma" [s.135](#)
- "Kaba Görüntü Ayarlamalarının Yapılması" [s.136](#)
- "Projektörleri Bir Ağa Bağlama" [s.136](#)

## Projektörleri Bağlama

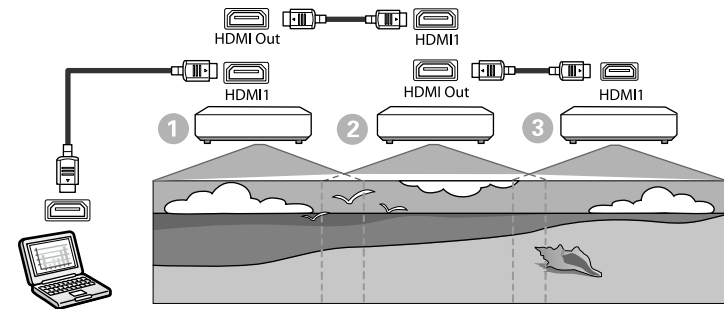

- 1 HDMI kablo kullanarak projektörü kablo tesisatı ve ardından HDMI kablo kullanarak projektörlerin HDMI1 In bağlantı hattı ve HDMI Out bağlantı hattını çalıştırın.



- Görüntü, yalnızca görüntü kaynağı olarak HDMI1 seçildiğinde HDMI Out bağlantı noktasından verilir.
- Projektörleri papatya dizimi şeklinde bağlıyorsanız, aşağıda gösterildiği gibi bağlayın.

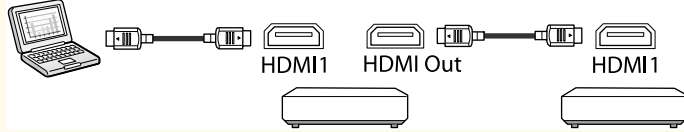

- 2 Kumanda panelindeki veya uzaktan kumandadaki [Menu] düğmesine basın.
- 3 Tüm projektörler için, projektörün **Görüntü** menüsündeki **Renk Modu** ayarını **Çoklu Yansıtma** olarak seçin.
- 4 Projektörün **Ayarlar** menüsünde gerekli **HDMI Bağlantısı > HDMI Çıkış Ayarı** ayarını seçin. Daha fazla bilgi için ayar listesine bakın.

Ayar Ögesi	①	②	③
	Cihaza bağlanan ilk projektör	Ortadaki projektörler	Terminal projektörü
HDMI Çıkışı Ayarı	Aç./Kap. Bağlantısı: Açık Terminal Ucu: Kapalı	Aç./Kap. Bağlantısı: Açık Terminal Ucu: Kapalı	Aç./Kap. Bağlantısı: Açık Terminal Ucu: Açık



- Beş veya daha fazla projektör zincirleme şekilde bağlıysa veya ayarlar doğru değilse bu çalışmayabilir.
- Ses çıkışı tüm projektör hoparlörlerinden sağlanır. Her projektör için ses seviyesini ayarlayabilirsiniz.
- Bağlı projektörü yalnızca HDMI Bağlantısı işlevini kullanarak terminal projektöründen kontrol edebilirsiniz.

- 5 Projektörün **Çoklu Yansıtma** menüsünde gerekli ayarları seçin.
- 6 Menülerden çıkmak için [Menu] veya [Esc] düğmesine basın.

## Projektörleri Başlatma

Her projektör için ayarlardaki farkı düzeltmeniz gerekir.

Multi-Projection'ı başlatmadan önce **Toplu Kurulum**'ı kullanarak gerekli ayarları toplu olarak yapabilirsiniz.

Tüm projektörler için gerekli ayarları yaptığınızdan emin olun.

### Uzatılmış > Çoklu Yansıtma > Toplu Kurulum

- Aşağıdakileri başlatır
  - Renk Düzeltme
  - Ekran Eşleştirme
  - Renk Eşleme
  - Görüntü
  - Karanlık Düzeyi
  - Parlaklık Düzeyi

- Aşağıdakileri değiştirir
  - **Renk Modu** için **Çoklu Yansıtma**
  - **Dinamik Kontrast** için **Kapalı**
  - **Işık Modu** için **Özel**
  - **Uyku Modu** için **Kapalı**

## ► İlgili Bağlantılar

- "Toplu Kurulum" [s.106](#)
- "Uyku Modu" [s.101](#)
- "Tümünü Sıfırla" [s.130](#)

## Birincil Projektör Atama

Ayarlamanın temeli olarak bir projektör seçin.

Tüm projektörlerden test desenlerini görüntüleyin ve birincil projektör olarak renk eşitsizliği daha az olanı seçin.



- Kumanda panelindeki veya uzaktan kumandadaki [Test Deseni] düğmesine basarak test deseni kısmını görüntüleyebilirsiniz.
- Aşağıdaki test desenlerini görüntülemenizi öneririz:  
**Gri Ölçeği, Gri Çubuklar D., Gri Çubuklar Y. ve Beyaz**
- Uzaktan kumandayı kullanırken, kontrol hedefini sınırlamak üzere birincil projektör ve uzaktan kumanda için aynı kimliğin atanmasını öneririz.

## ► İlgili Bağlantılar

- "Projektör ID'si" [s.105](#)

## Projektörleri Kalibre Etme

Zaman içinde bozulan renk dengesini ve parlaklığı ayarlamak ve yansıtılan her görüntü arasındaki renk tonu farkını en aza indirmek için, tüm projektörlerde aşağıdaki işlemleri gerçekleştirin:

- Işık kalibrasyonunu çalıştırır.
  - ☛ **Sıfırla > Işık Kalibrasyonu**
- İsteğe bağlı harici kamerayı kurarsanız renk kalibrasyonu yapın.
  - ☛ **Uzatılmış > Renk Kalibrasyonu**
- İsteğe bağlı harici kamerayı kurmazsanız veya renk kalibrasyonu gerçekleştirilmedi başarıysız olduysanız, **Renk Düzeltme** gerçekleştirin.
  - ☛ **Uzatılmış > Çoklu Yansıtma > Ekran Eşleştirme > Renk Düzeltme**
- **Renk modu** ayarını **Çoklu Yansıtma** olarak yapın.
  - ☛ **Görüntü > Renk Modu**
- **Enerji Tsarrufu Modu** ayarını **Kapalı** olarak belirleyin.
  - ☛ **Ayarlar > Parlaklık Ayarları > Enerji Tsarrufu Modu**



- **Işık Kalibrasyonu** menüsünde **Düzenli Çalıştır** seçeneğini **Kapalı** olarak belirlemenizi öneririz. **Açık** olarak ayarlarsanız, çoklu yansıtmalarda ayarlanan renk otomatik kalibrasyon nedeniyle değişebilir.
- Ayrıca uzaktan kumanda üzerindeki [Color Mode] düğmesine basarak, projektörün **Renk Modu**'nu da değiştirebilirsiniz.

## Projektörleri Kurma

Tüm projektörleri uygun bir yere kurun.

Birincil projektörü merkeze kurduğunuzda renkleri kolayca kalibre edebilirsiniz; çünkü yansıtılan alanın ortasındaki herhangi bir dengesizlik azalır.

## Kaba Görüntü Ayarlamalarının Yapılması

Dikdörtgen olarak yansıtılan görüntülerin konumunu ve şeklini ayarlamak amacıyla, tüm projektörler için aşağıdaki işlemleri gerçekleştirin.

Test deseninin görüntülenmesi, yansıtma konumunun ve şeklinin ayarlanmasını kolaylaştırır.

- Yansıtma konumu için konumu, açığı ve mercek kaydırmayı ayarlayın.
- Yansıtma boyutu için konumu ve yakınlaştırmayı ayarlayın.
- Görüntü odaklaması için odağı ayarlayın.



- Projektörü açtıktan hemen sonra yansıtılan görüntüler sabit değil. Projektörü, yansıtma başladıktan en az 20 dakika sonra ayarlamayı öneririz.
- Aşağıdaki test desenlerini görüntülemenizi öneririz:  
**Gri Ölçeği, Gri Çubuklar D., Gri Çubuklar Y. ve Beyaz**
- Dikey mercek kaydırma ile görüntü yüksekliğini ayarlarken, görüntüyü aşağıdan yukarıya taşıyarak ayarlayın.  
Yukarıdan aşağıya doğru ayarlarsanız, ayarlama sonrası görüntü konumu biraz aşağı doğru hareket edebilir.
- Aşağıdaki nedenlerden dolayı geometrik düzeltme yapmanız önerilmez:
  - Görüntü kalitesi düşebilir.
  - Düzeltme değeri çok büyükse, görüntü kalibrasyonu zor olabilir.

### ► İlgili Bağlantılar

- "Mercek Kaydırma" [s.63](#)
- "Yakınlaştırma" [s.64](#)
- "Odak/Bozulma" [s.65](#)

## Projektörleri Bir Ağa Bağlama

Tüm projektörleri LAN kablolarıyla ağ dağıtıcıya bağlayın.

Bir bağlantı kurulduğunda, tüm projektörlere kendi IP adreslerinin atandığını kontrol edin.



Bir ağ üzerinde birden fazla projektörden gelen görüntüleri birleştiriyorsanız, bir projektörü "birincil" projektör olarak atayabilir ve tüm görüntüleri otomatik olarak "birincil" görüntüyle eşleşecek şekilde ayarlayabilirsiniz. Projektörler bir ağa bağlı değilse, her projektörün görüntülerini manuel olarak eşleştirebilirsiniz.

### ► İlgili Bağlantılar

- "Kablolu Ağ Bağlantısı" [s.43](#)

## Görüntü Kompozisyonu

Birden çok projektörden parlak bir bileşik görüntü ve büyük bir görüntü oluşturabilirsiniz.

Ortamina göre görüntü oluşturmak için bir ayarlama yöntemi seçin.

- İsteğe bağlı harici kamerayı kurduysanız ve Epson Projector Professional Tool yazılımı mevcutsa, Epson Projector Professional Tool yazılımının Camera Assist işlevini kullanarak görüntüyü otomatik ayarlayabilirsiniz.
- İsteğe bağlı harici kamerayı kurmadıysanız veya Epson Projector Professional Tool yazılımı mevcut değilse, projektörün menüsünü kullanarak görüntüyü manuel ayarlayabilirsiniz.





- Epson Projector Professional Tool yazılımını ve kılavuzunu aşağıdaki web sitesinden indirebilirsiniz.  
[epson.sn](http://epson.sn)
- Epson Projector Professional Tool yazılımındaki kamera yardımı özelliğini kullanarak yansıtılan görüntüleri birleştirirken aşağıdaki işlevler kavisli yüzeyleri destekler.
  - Ekran Eşleştirme (dışbükey yüzeyler desteklenmez)
  - Renk Kalibrasyonu
  - Birleştirme
  - Yığınlama
  - İstifleme ve Karıştırma

## ► İlgili Bağlantılar

- "Epson Projector Professional Tool Yazılımını Kullanarak Birleştirme" s.137
- "Projektör Menüsünü Kullanarak Döşeme" s.138
- "Projektör Menüsünü ve İsteğe Bağlı Harici Kamerayı Kullanarak Basit Birleştirme" s.142
- "Epson Projector Professional Tool Yazılımını Kullanarak Yığınlama" s.143
- "Projektörün Menülerini Kullanarak Basit İstifleme (Basit İstifleme)" s.144
- "Epson Projector Professional Tool Yazılımını Kullanarak Yığınlama ve Birleştirme" s.144

## Epson Projector Professional Tool Yazılımını Kullanarak Birleştirme

İsteğe bağlı harici kamerayı ve Epson Projector Professional Tool yazılımını kullanarak en fazla 15 projektörden tek bir büyük görüntü yansıtabilirsiniz.

Ayrıntılar için *Epson Projector Professional Tool Operation Guide* belgesine bakın.



Ekran aydınlatması 40 lüks veya daha az olduğunda, her projektör için aşağıdaki aralıklarda projeksiyon boyutlarının kullanılmasını öneririz.

- 9,9 Kl'm'e kadar: 50 ila 200 inç
- 10 Kl'm ila 14,9 Kl'm: 60 ila 300 inç
- 15 Kl'm ila 19,9 Kl'm: 70 ila 350 inç
- 20 Kl'm ila 24,9 Kl'm: 80 ila 400 inç
- 25 Kl'm ila 29,9 Kl'm: 90 ila 450 inç
- 30 Kl'm: 100 ila 500 inç

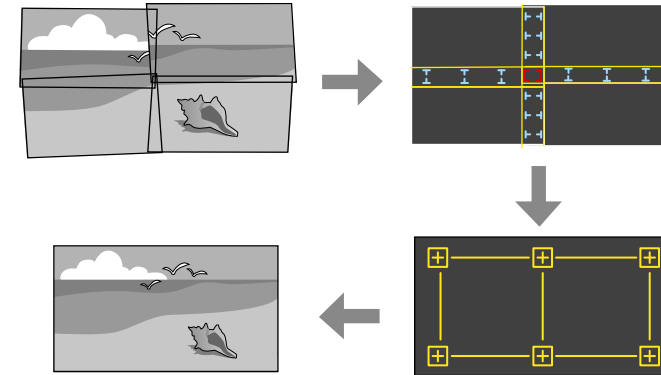

- 1 Epson Projector Professional Tool yazılımını başlatın.
- 2 Layout/Monitoring sekmesinde bir grup projektör oluşturun.
- 3 Edit Group ekranındaki **Blending and Stacking Settings**'ni kullanarak her bir projektörün konumunu belirtin.
- 4 **Geometry Assist - Blending Function** sihirbazını başlatın.

Sihirbaz tamamlandığında, aşağıdaki işlemleri gerektiği şekilde gerçekleştirin:

- Yansıtılan her bir görüntünün tonunu ve parlaklığını düzeltmek için **Ekran Eşleştirme**.

- Yansıtılan görüntünün konumlarındaki boşlukları ayarlamak için **Nokta Düzeltme**.
- Görüntünün bölümlerini kırmak ve/veya ölçeklendirmek için **Ölçek**.



- Döşemeyi otomatik yapılandırma için gereken süre, yerleşim düzenine ve projektörlerin sayısına bağlı olarak değişir. Yaklaşık 8 dakika kadar sürer.
- Ekran eşleştirme için gereken süre, yerleşim düzenine ve projektörlerin sayısına bağlı olarak değişir. Yaklaşık 18 dakika kadar sürer.

## Projektör Menüsunü Kullanarak Döşeme

İsteğe bağlı harici kamerayı kurmadıysanız veya Epson Projector Professional Tool yazılımı mevcut değilse, projektör menüsünü kullanarak 15 projektöre kadar büyük bir görüntü yansıtabilirsiniz.

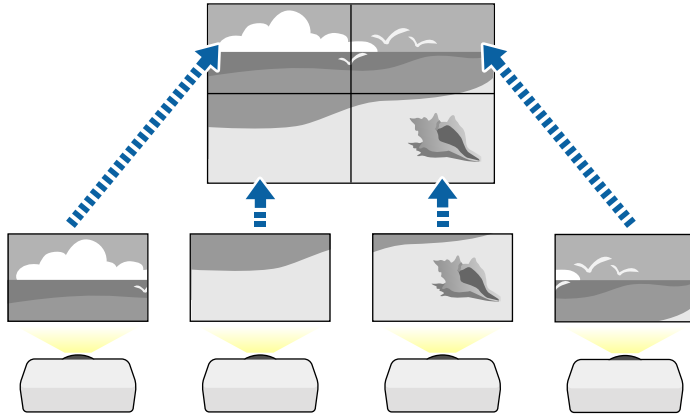

- 1** Projektörün **Uzatılmış** menüsünde **Çoklu Yansıtma** ayarını seçin.
- 2** **Projektör ID'si** ayarını seçin ve birden fazla projektörü tek bir uzaktan kumandadan kontrol etmek için her projektöre benzersiz bir ID verin.

- 3** Yalnızca belirli bir projektörü çalıştırmak için uzaktan kumandanın ID'sini projektörün ID'siyle eşleştirecek şekilde ayarlayın. Uzaktan kumanda [ID] anahtarını **On** konumuna getirin, uzaktan kumandadaki [ID] düğmesine basın ve ardından projektörün kimliğiyle eşleşen sayısal tuşa 5 saniye içinde basın. (Tek veya iki basamaklı bir sayı girin.)
- 4** Bir ağ üzerinde birden fazla projektörden gelen görüntüleri birleştiriyorsanız, birincil projektörde **Gruplandırma** ayarını seçin ve aynı anda kontrol edebileceğiniz bir projektör grubu oluşturun.
- 5** Büyük bir görüntü oluşturmak üzere görüntülerin düzenini ayarlamak için **Döşeme** ayarını seçin.
  - İsteğe bağlı harici kamerayı kurduysanız, birincil projektörde **Otomatik** ögesini seçin.
  - İsteğe bağlı harici kamerayı kurmadıysanız veya görüntüleri otomatik olarak döşeme başarısız olduysa, **Manüel**'i seçin.
  - **Manüel**'i seçerken, **Yerleşim**'i seçin ve ardından **Satır** ve **Sütun** ayarı olarak belirlediğiniz satır ve sütun sayısını seçin.

- **Yerleşim** ayarlarını yaptıktan sonra, **Konum Ayarı**'nı seçin. Yansıtılan her bir görüntünün konumunu aşağıdaki gibi seçin: Ekranları **1** üstte olacak şekilde başlayarak sırayla yukarıdan aşağıya yerleştirmek için **Satır Sırası**, **A** solda olacak şekilde başlayarak soldan sağa yerleştirmek için **Sütun Sırası**.

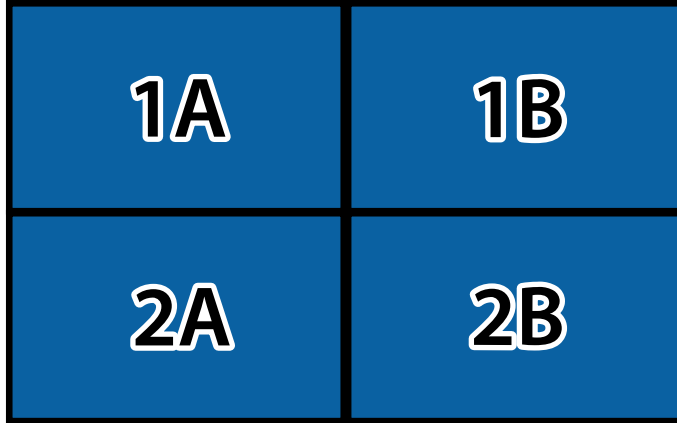

- Ayarladığınız her projektörde **Yerleşim** ve **Konum Ayarı** Düzen ve ayarlarını seçin.

**6** Bir görüntüyü göstermek için giriş sinyalini seçin.

**7** Görüntülerin kenarlarını ayarlamak için **Kenar Birleştirme**'yi seçin.

- Önce **Kenar Birleştirme** ayarını **Birleştirme/Karanlık Düzeyi** veya **Karanlık Düzeyi** olarak ayarlayıp **Çizgi Kılavuzu Şablon Kılavuzu** ayarlarını açın. Medya sunucusu gibi başka bir cihaz kullanarak karıştırma alanını ayarladığınızda, **Karanlık Düzeyi**'ni seçin.
- Her bir projektörde birleştirmek istediğiniz kenarı seçin ve **Birleştirme** ayarını **Açık** olarak belirleyin.
- **Karıştır Bşl. Konumu** ayarını seçin ve birleştirme başlangıç konumunu ayarlayın.

- **Birleştirme Aralığı** ayarını seçin ve birleştirilen alanın genişliğini seçmek için ok düğmelerini kullanın, böylece görüntülenen kılavuzlar iki görüntü arasında üst üste binen alanın kenarlarında olur.

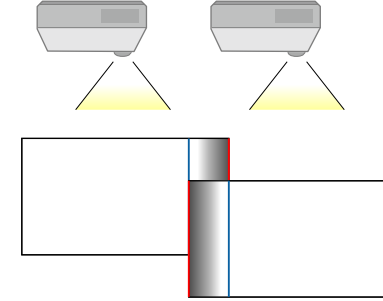

- **Birleştirme Kavisi** ayarını seçin ve projektörlerdeki gölgeli alan için bir aşamalı geçiş seçin. Kenarlar birleştirildiğinde, son ayarları kontrol etmek için her projektördeki **Çizgi Kılavuzu** ve **Şablon Kılavuzu** ayarlarını kapatın.

**8** Örtüşen alanlar için farkı daha az fark edilir kılmak üzere **Karanlık Düzeyi** ayarlarını seçin.

- Önce **Renk Ayarını** seçin.

Ayar alanları **Kenar Birleştirme** ayarına göre görüntülenir.

- Ayarlamak istediğiniz alanı seçmek için ok düğmelerini kullanıp [Enter] düğmesine basın.

Seçilen alan turuncu renkte gösterilir. Siyah tonunu ayarlayın.

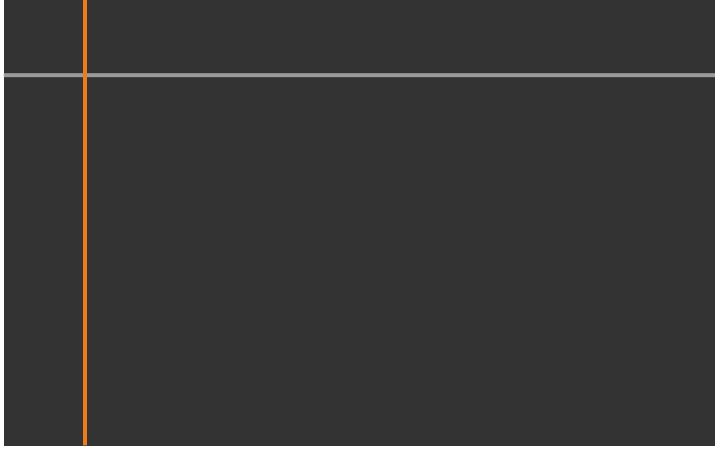

- Birden fazla ekran üst üste bindiğinde, en fazla üst üste binmenin olduğu alana (en parlak alan) göre ayarlayın. Aşağıdaki şekilde, önce (2) ile (1)'i hizalayın ve ardından (3) ile (2) birbiriyle hizalanacak şekilde ayarlayın.

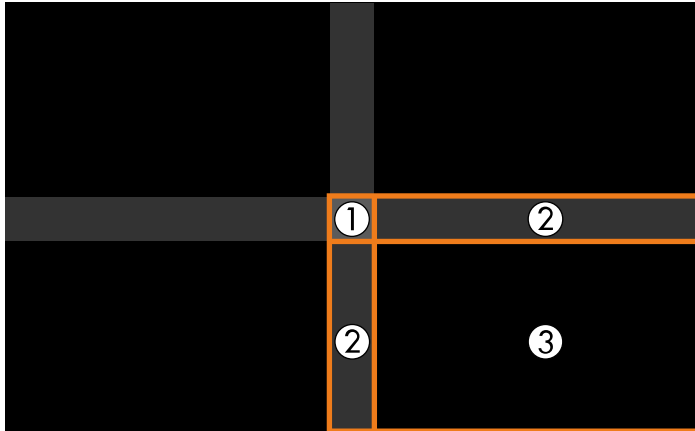

- Kalan ekran alanlarını ayarlamak için bu adımları gerektiği şekilde tekrarlayın.
- Tamamladığınızda [Esc] düğmesine basın.

## 9 Rengin eşleşmediği alanlar varsa, **Alan Düzeltme** ögesini seçin.

- Önce **Ayarlamaları Başlat**'ı seçin. Görüntülerin üst üste bindiği yeri gösteren sınır çizgileri. Çizgiler, **Kenar Birleştirme** ayarına göre görüntülenir.
- Ayarlamak istediğiniz sınır çizgisini seçmek için ok düğmelerini kullanıp ardından [Enter]'a basın. Seçilen hat turuncu renkte gösterilir.



- Çizgi konumunu ayarlamak için ok düğmelerini kullanın ve sonra [Enter]'a basın. Ardından, taşımak istediğiniz noktayı seçmek için ok düğmelerini kullanın ve [Enter]'a basın. Seçilen nokta turuncu renkte gösterilir. Ok tuşlarını kullanarak noktayı hareket ettirebilirsiniz.

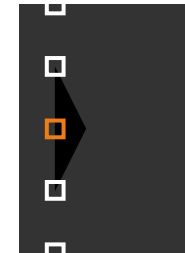



- **Noktalar** ayarını kullanarak, görüntülenen noktaların sayısını değiştirebilirsiniz.
- Başka bir noktayı taşımaya devam etmek için [Esc] tuşuna basıp önceki adımları tekrarlayın.
- Başka bir sınır çizgisini ayarlamak için, ekran görüntülenene kadar [Esc] tuşuna basın.

- 10** Bir ağ üzerinde birden fazla projektörden gelen görüntüleri birleştiriyorsanız, görüntülerin parlaklığını ve renk tonunu ayarlamak için **Ekran Eşleştirme** ayarını seçin.



Ekran eşleştirme için gereken süre, yerleşim düzenine ve projektörlerin sayısına bağlı olarak değişir. Yaklaşık 18 dakika kadar sürebilir.

- 11** Projektörler bir ağa bağlı değilse veya otomatik ayarlamaları yaptıktan sonra manuel olarak ayarlamak istiyorsanız, görüntülerin parlaklığını ve tonunu manuel olarak ayarlamak için **Renk Eşleme** ayarını seçin.

- **Ayar Seviyesi** ayarı için bir değer seçin, ardından **Kırmızı**, **Yeşil** veya **Mavi** ayarlarının renk tonunu ayarlayıp daha sonra **Parlaklık** ayarını yapın.
- Her bir ayar seviyesini belirlemek için bu adımları gerektiği biçimde tekrarlayın.

- 12** Görüntülerin bölümlerini seçmek için **Ölçek** ayarını seçin.
- Önce **Ölçek** ayarını **Oto** veya **Manuel** duruma getirin.

- **Ölçek Modu** ayarını ve aşağıdaki seçeneklerden birini seçin:
- Görüntüyü ölçeklerken görüntü en boy oranını korumak için **Görüntüyü Yakın.** seçeneği

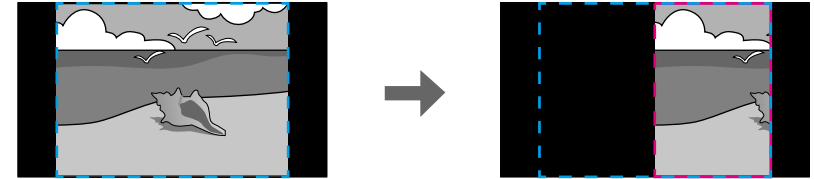
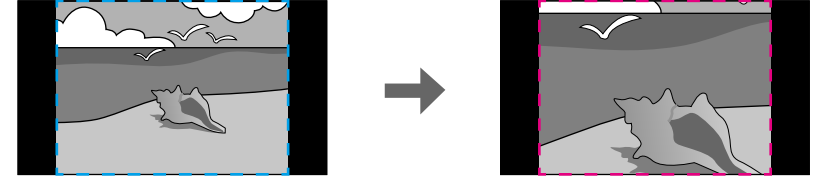

- Görüntüyü ölçeklerken görüntüyü projektörün ekran boyutuna ayarlamak için **Tam Ekran** seçeneği

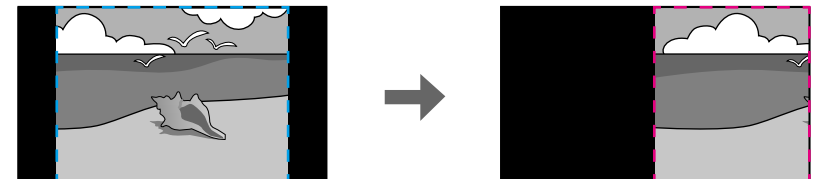
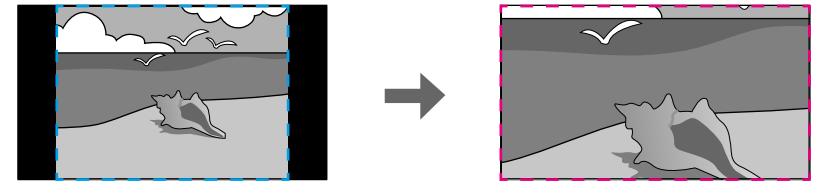

- Aşağıdaki ölçeklendirme seçeneklerinden birini veya daha fazlasını seçin ve gerektiği gibi ayarlayın:
  - Görüntüyü aynı anda yatay ve dikey olarak ölçeklendirmek için - veya +
  - Görüntüyü yalnızca dikey olarak ölçeklendirmek için **Dikey Olarak Ölçekle** seçeneği
  - Görüntüyü yalnızca yatay olarak ölçeklendirmek için **Yatay Olarak Ölçekle** seçeneği
- **Kırpma Ayarı** özelliğini seçin ve ekranı görüntülerken her bir görüntünün koordinatlarını ve boyutunu ayarlamak için ok düğmelerini kullanın.
- Seçtiğiniz kırılan alanda önizleme yapmak için **Kırpma Aralığı** ögesini seçin.

## ► İlgili Bağlantılar

- "Projektör ID'si" [s.105](#)
- "Gruplandırma" [s.106](#)
- "Döşeme" [s.106](#)
- "Kenar Birleştirme" [s.107](#)
- "Karanlık Düzeyi" [s.107](#)
- "Ekran Eşleştirme" [s.108](#)
- "Renk Eşleme" [s.109](#)
- "Ölçek" [s.84](#)

## Projektör Menüsunü ve İsteğe Bağlı Harici Kamerayı Kullanarak Basit Birleştirme

İsteğe bağlı harici kamerayı kullanarak iki projektörden yansıtılan yatay geniş ekran görüntüsü oluşturabilirsiniz.

Bu işlev yalnızca isteğe bağlı harici kamera kurulduğunda kullanılabilir.

- 1** Bir LAN kablosu kullanarak iki projektörü bağlayın.

- 2** Projektörün Ağ menüsünden DHCP ayarının iki projektör için açık olarak belirlendiğinden emin olun.



Otomatik olarak bir IP adresi atadıktan sonra 1 dakika bekleyin.

- 3** **Uzatılmış > Çoklu Yansıtma > Basit Birleştirme** öğelerini seçin ve [Enter] düğmesine basın. Ardından gerekirse [Enter] düğmesine tekrar basın.

- 4** **Konum Ayarı** ayarını seçin ve birincil projektörü **A1** veya **B1** olarak belirleyin.

- 5** Birleştirilmiş geniş görüntü için **Tam Ek. En Boy Oranı** ayarında görüntü en/boy oranını seçin.



**Tam Ek. En Boy Oranı** menüsünü kullanarak aşağıdaki boyutları ayarlayabilirsiniz.

Seçilebilir öğeler ekran türü ayarına bağlı olarak değişiklik gösterir.

- 21:9 (EDID 3440x1440)
- 21:9 (EDID 2560x1080)
- 16:6 (EDID 2880x1080)
- 16:6 (EDID 1920x720)
- 3:1 (EDID 3240x1080)
- 32:10 (EDID 3456x1080)
- 32:9 (EDID 3200x900)

**6 Otomatik Ayarı Başlat** gerçekleştirin. Yansıtma konumunu ayarlamak için ekrandaki talimatları izleyin. Yansıtma konumu uzaktan kumandadaki [Lens Shift] düğmesi veya kontrol panelindeki [Lens] düğmesi kullanılarak tam olarak ayarlanamıyorsa, projektörleri yeşil desen ve macenta desen üst üste gelecek ve beyaza dönecek şekilde hareket ettirin.

**7** Otomatik ayarlama tamamlandıktan sonra, ekrandaki talimatları izleyerek **Doğru Şekil** işlemini gerçekleştirin.

**8** Görüntülerin parlaklığını ve tonunu ayarlamak için **Ekrana Eşleştirme** gerçekleştirin.

## ► İlgili Bağlantılar

- "Basit Birleştirme" [s.110](#)

## Epson Projector Professional Tool Yazılımını Kullanarak Yığılma

İsteğe bağlı harici kamera ve Epson Projector Professional Tool yazılımını kullanarak, 6 projektöre kadar görüntüleri üst üste bindirebilir ve tek bir parlak görüntü oluşturabilirsiniz.

Ayrıntılar için *Epson Projector Professional Tool Operation Guide* belgesine bakın.



Ekran aydınlatması 40 lüks veya daha az olduğunda, her projektör için aşağıdaki aralıklarda projeksiyon boyutlarının kullanılmasını öneririz.

- 9,9 Klm'ye kadar: 50 ila 200 inç
- 10 Klm ila 14,9 Klm: 60 ila 300 inç
- 15 Klm ila 19,9 Klm: 70 ila 350 inç
- 20 Klm ila 24,9 Klm: 80 ila 400 inç
- 25 Klm ila 29,9 Klm: 90 ila 450 inç
- 30 Klm: 100 ila 500 inç

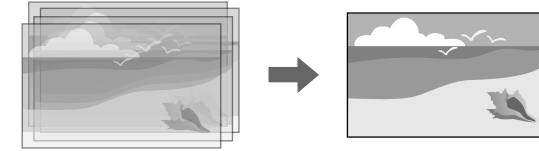

- 1** Epson Projector Professional Tool yazılımını başlatın.
- 2** **Layout/Monitoring** sekmesinde bir grup projektör oluşturun.
- 3** **Edit Group** ekranındaki **Blending and Stacking Settings**'ni kullanarak her bir projektörün konumunu belirtin.
- 4** **Geometry Correction Assist - Stacking Function** sihirbazını başlatın.

Sihirbaz tamamlandığında, yansıtılan görüntülerin piksellerinde herhangi bir boşluk varsa, **Nokta Düzeltme** ayarını manuel olarak yapın.



İstiflemeyi otomatik olarak yapılandırmak için gereken süre, yerleşim düzenine ve projektörlerin sayısına bağlı olarak değişir. Yaklaşık 9 dakika kadar sürebilir.

## ► İlgili Bağlantılar

- "Uzatılmış Menü" [s.97](#)

## Projektörün Menülerini Kullanarak Basit İstifleme (Basit İstifleme)

Epson Projector Professional Tool yazılımı yoksa, projektör menüsünü kullanarak en fazla 2 projektörden görüntüleri üst üste bindirerek tek bir parlak görüntü oluşturabilirsiniz.

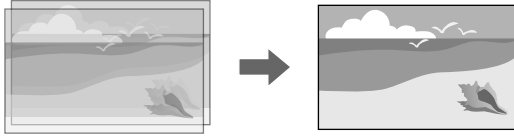

Bu işlem yalnızca isteğe bağlı harici kamera kurulduğunda kullanılabilir.

**1** Bir LAN kablosu kullanarak iki projektörü bağlayın.

**2** Projektörün Ağ menüsünden **DHCP** ayarının iki projektör için açık olarak belirlendiğinden emin olun.



Otomatik olarak bir IP adresi atadıktan sonra 1 dakika bekleyin.

**3** Uzatılmış > Çoklu Yansıtma > Basit İstifleme > Nokta Düzeltme öğelerini seçip, ve **Quick Corner** menüsünü kullanarak görüntü konumunu, şeklini ve projektörlerden birine odaklanmayı ayarlayın (bu projektör brincil projektör olur).

**4** Otomatik Ayarlamaları Başlat'ı seçip ekrandaki talimatları izleyin.

Otomatik ayarlama tamamlandığında, yansıtılan görüntülerin piksellerinde herhangi bir boşluk varsa, **Nokta Düzeltme** ayarını manuel olarak yapın.



- Basit istifleme için gereken süre, projektör düzenine bağlı olarak değişir. Yaklaşık 4 dakika kadar sürebilir.
- İsteğe bağlı harici kamerayı kurmadıysanız, aşağıdaki ayarları manuel olarak yapın:
  - Odak
  - Yakınlaştırma
  - Mercek Kaydırma
  - Geometrik Düzeltme

## ► İlgili Bağlantılar

- "Basit İstifleme" [s.109](#)
- "Basit İstifleme Koşulları" [s.110](#)
- "IP Ayarları" [s.119](#)
- "Nokta Düzeltme" [s.65](#)
- "Geometrik Düzeltme" [s.86](#)
- "Odak/Bozulma" [s.65](#)
- "Yakınlaştırma" [s.64](#)
- "Mercek Kaydırma" [s.63](#)
- "Uzatılmış Menü" [s.97](#)

## Epson Projector Professional Tool Yazılımını Kullanarak Yığınlama ve Birleştirme

Birden fazla projektörün görüntülerini birleştirerek ve üst üste bindirerek tek bir büyük, parlak, yansıtılan görüntüyü kolayca ve hızlı bir şekilde oluşturmak için **Geometry Assist - Stacking & Blending Function** sihirbazını kullanabilirsiniz.

Daha fazla bilgi için *Epson Projector Professional Tool Operation Guide* belgesine bakın.





Ekran aydınlatması 40 lüks veya daha az olduğunda, her projektör için aşağıdaki aralıklarda projeksiyon boyutlarının kullanılmasını öneririz.

- 9,9 Klm'ye kadar: 50 ila 200 inç
- 10 Klm ila 14,9 Klm: 60 ila 300 inç
- 15 Klm ila 19,9 Klm: 70 ila 350 inç
- 20 Klm ila 24,9 Klm: 80 ila 400 inç
- 25 Klm ila 29,9 Klm: 90 ila 450 inç
- 30 Klm: 100 ila 500 inç

Renk tonunu ayarlamanız gerekiyorsa, aşağıdaki işlemleri gerçekleştirin:

- Bağımsız görüntü renkleri için Ton, Doygunluk ve Parlaklık ayarlarını yapın.  
☛ **Görüntü > Gelişmiş > RGBCMY**
- Görüntünün genel renk tonunu ayarlayın.  
☛ **Görüntü > Beyaz Ayarı**



Aşağıdaki test desenlerini görüntülemenizi öneririz:  
**Gri Çubuklar D., Gri Çubuklar Y. Ve Beyaz**

- 1** Epson Projector Professional Tool yazılımını başlatın.
- 2** **Layout/Monitoring** sekmesinde **Stacking & Blending** özelliğini destekleyen bir grup projektör oluşturun.
- 3** **Create Group** ekranında **Blending and Stacking Settings**'ni seçin.
- 4** **Blending and Stacking Settings**'nda projektörlerin konumlarını belirtin.
- 5** **Geometry Assist - Stacking & Blending Function** sihirbazını başlatın. Sihirbaz tamamlandığında, aşağıdaki işlemleri gerektiği şekilde gerçekleştirin:
  - Yansıtılan her bir görüntünün tonunu ve parlaklığını düzeltmek için **Ekran Eşleştirme**.
  - Yansıtılan görüntünün konumlarındaki boşlukları ayarlamak için **Nokta Düzeltme**.

## Renkleri Ayarlama

Her bir renk tonunu kontrol etmek için tüm projektörlerin test modellerini görüntüler.

Projektöre isteğe bağlı harici kamerayı taktığınızda, görüntüyü ayarlamanıza yardımcı olması için aşağıdaki işlevleri kullanabilirsiniz.

- Epson Projector Professional Tool yazılımını (Camera Assist işlevi) kullanarak görüntüyü otomatik ayarlayın.
- İki projektörden gelen görüntüleri üst üste getirerek parlak bir yansıtılan görüntü oluşturun ( Basit İstifleme).
- İki projektörden yansıtılan yatay olarak geniş ekran bir görüntü oluşturun ( Basit Karıştırma).
- Epson Web Control'deki isteğe bağlı harici kamerayı kullanarak yakaladığınız görüntüyü kontrol edin ( Uzak Kamera Erişimi).
- Birleştirilmiş görüntünün görüntü kalitesini optimize etmek için projektörler arasındaki renk tonu ve parlaklık farklılıklarını düzeltin ( Ekran Eşleştirme).
- Zaman içinde azaldığında, tüm ekranın renk tonunu ayarlayın ( Renk Kalibrasyonu).

Harici kamera projektöre veya merceğe kurulduğundan, bir tripod ve kurulum alanı gerekli değildir. Ayrıca odağı, açığı ve pozunu ayarlamaya gerek yoktur.

Kurulum yöntemi için harici kamera kılavuzuna bakın.



- Epson Projector Professional Tool yazılımını ve kılavuzunu aşağıdaki web sitesinden indirebilirsiniz.  
[epson.sn](http://epson.sn)
- Aşağıdaki isteğe bağlı mercekleri kullandığınızda bu işlev kullanılamaz:
  - ELPLL08

## ► İlgili Bağlantılar

- "Çoklu Yansıtma Özellikleri" [s.133](#)
- "Web Kontrol Seçenekleri" [s.152](#)
- "Basit İstifleme" [s.109](#)
- "Ekran Eşleştirme" [s.108](#)
- "Renk Kalibrasyonu" [s.105](#)

# Projektörün İzlenmesi ve Kontrol Edilmesi

Projektörü bir ağ üzerinden izlemek ve kontrol etmek için bu bölümleri kontrol edin.

## ► İlgili Bağlantılar

- "Projektör İzleme ve Kontrol Seçenekleri" [s.148](#)
- "Ağa Bağlanmış bir Projektöre Web Tarayıcı Kullanarak Erişme" [s.151](#)

Projektörü bir ağ üzerinden çeşitli şekillerde izleyebilir ve kontrol edebilirsiniz.

## ► İlgili Bağlantılar

- "Epson Projektör Yönetimi Bağlantılı/Epson Projektör Yönetimi" [s.148](#)
- "Epson Web Kontrolü" [s.148](#)
- "SNMP" [s.149](#)
- "ESC/VP21 Komutları" [s.149](#)
- "ESC/VP.net Komutları" [s.149](#)
- "PJLink" [s.149](#)
- "Art-Net" [s.150](#)
- "sACN" [s.150](#)
- "Crestron Connected Desteği" [s.150](#)
- "Web API" [s.150](#)

## Epson Projektör Yönetimi Bağlantılı/Epson Projektör Yönetimi

Epson Projector Management Connected ve Epson Projector Management yazılımı (yalnızca Windows), projektörünüzü bir ağ üzerinden izlemenizi ve kontrol etmenizi sağlar.

Epson Projector Management Connected ile projektör bilgileri bir bulut sunucusunda yönetilir, böylece herhangi bir cihazdan uzaktan izlenebilir ve kontrol edilebilir.

Epson Projector Management, bilgisayarınızdan aynı ağdaki projektörleri izlemenize ve kontrol etmenize olanak tanıyan, yalnızca Windows'a yönelik bir yazılımdır.

Kullanım ortamınıza ve amacınıza göre yukarıda belirtilen yazılım programlarından birini seçin.

Daha fazla bilgi için aşağıdaki Web sitesini ziyaret edin.

<https://www.projection-service.epson.com/epm-connected/>



Projektörleri kaydederken kimlik doğrulama yöntemi kullandığımız Epson Projector Management yazılımının sürümüne bağlı olarak değişir. En iyi sonuçlar için, Epson Projector Management yazılımının en son sürümünü kullanmanızı tavsiye ederiz.

## Epson Web Kontrolü

Projektörünüzü ağınıza bağladıktan sonra, uyumlu bir web tarayıcı kullanarak projektör ayarlarını seçebilir ve yansıtmayı kontrol edebilirsiniz. Bu sayede projektöre uzaktan erişebilirsiniz.

İçerik Kayıttan Yürütme modunda, çalma listelerini de düzenleyebilirsiniz.



- Aşağıdaki web tarayıcıları kullanabilirsiniz.
  - Microsoft Edge (Windows)
  - Safari (Mac, iOS)
  - Chrome (Android)
- Web tarayıcıyı kullanırken bir vekil sunucu kullanarak bağlanmayın. Web tarayıcı kullanarak tüm projektör menüsü ayarlarını seçemez veya tüm projektör işlevlerini kontrol edemezsiniz.
- **Bekleme Modu** özelliğini **İletişim Açık** olarak ayarlarsanız, projektör bekleme modunda olduğunda bile ayarları seçmek ve yansıtmayı kontrol etmek için bir web tarayıcı kullanabilirsiniz.

☞ **Uzatılmış > Bekleme Modu**

## ► İlgili Bağlantılar

- "Ağa Bağlanmış bir Projektöre Web Tarayıcı Kullanarak Erişme" [s.151](#)

## SNMP

Ağ yöneticileri, projektörleri izlemek için ağdaki bilgisayarlara SNMP (Simple Network Management Protocol, Basit Ağ Yönetim Protokolü) kurabilirler. Ağınızda bu yazılım kullanılıyorsa, projektörü SNMP izlemeye ayarlayabilirsiniz.

☛ Ağ > Ağ Yapılandırmasına > Bildirim > SNMP



Bu projektör SNMP aracı sürümü 1 (SNMPv1) destekler.

## ESC/VP21 Komutları

ESC/VP21 kullanarak, projektörü bir harici aygıttan kontrol edebilirsiniz.

Projektöre açılma komutu gönderildiğinde, projektör açılacak ve ısınma moduna geçecektir. Projektör açıldığında, iki nokta üst üste ":" (3Ah) görüntülenir.

Projektör bir komutu yerine getirdikten sonra, bir ":" işareti görüntüler ve sonraki komutu kabul eder.

Yürütülen komut anormal biçimde sonlanırsa, projektör bir hata mesajı verir ve ":" görüntülenir.

Ayrıntılı bilgi için projektörün *Specifications* bilgilerine bakın.



Ayrıca bazı ESC/VP21 komutlarını Web API ile çalıştırabilirsiniz. Ayrıntılı bilgi için *Web API Specifications for Projectors*'ne bakın.

## ESC/VP.net Komutları

Projektörü ESC/VP.net komutlarını kullanarak izleyebilirsiniz.

**Komut İletişimi** ayarı **Korumalı** olarak belirlendiğinde, **Web Kontrol Parolası**'ni kullanarak projektörü sürüm 2.0 ile bağlayabilirsiniz.

**Komut İletişimi** ayarı **Uyumlu** olarak ayarlandığında, projektörü sürüm 2.0 veya 1.0 ile bağlayabilirsiniz. Sürüm 1.0 için **Monitor Parolası**'ni kullanın.

☛ Ağ > Ağ Yapılandırmasına > Diğerleri > Komut İletişimi

ESC/VP.net Komutlarını kullanmadan önce **Web Kontrol Parolası**'ni veya **Monitor Parolası**'ni ayarlamanız gereklidir.

Ayrıntılı bilgi için projektörün *Specifications* bilgilerine bakın.

## PJLink

PJLink, JBMIA (Japon İş Makinesi ve Bilgi Sistem Endüstrileri Birliği - Japan Business Machine and Information System Industries Association) tarafından projektör kontrol protokollerini standartlaştırma çabalarının bir parçası olarak ağla uyumlu projektörleri kontrol etmek için standart bir protokol olarak uygulamaya konmuştur.

Projektör, JBMIA tarafından getirilen PJLink Class2 standardıyla uyumludur.

PJLink arama işlevi için kullanılan bağlantı noktası numarası 4352 (UDP) şeklindedir.

PJLink özelliğini kullanabilmek için önce ağ ayarlarını yapmanız gerekir.

☛ Ağ > Ağ Yapılandırmasına > Temel > PJBağlantı Parolası

☛ Ağ > Ağ Yapılandırmasına > Bildirim > PJLink Bildirimi

☛ Ağ > Ağ Yapılandırmasına > Diğerleri > PJLink

Aşağıdaki komutlar haricindeki tüm PJLink Class2 komutlarıyla uyumludur ve anlaşma PJLink standart uyarlanırlık doğrulamasıyla onaylanmıştır.

Uyumlu olmayan komutlar:

İşlev	PJLink komutu	
Sessiz ayarlar	Görüntü sessizleştirme ayarı	AVMT 11
	Sessizleştirme ayarı	AVMT 21

<http://pjlink.jbmia.or.jp/english/>

Ayrıntılı bilgi için projektörün *Specifications* bilgilerine bakın.

## Art-Net

Art-Net, TCP/IP protokolüne göre bir Ethernet iletişim protokolüdür. Projektörü bir DMX denetleyici veya bir uygulama sistemi kullanarak kontrol edebilirsiniz.

Ayrıntılı bilgi için projektörün *Specifications* bilgilerine bakın.

## sACN

sACN, TCP/IP protokolüne göre bir Ethernet iletişim protokolüdür. Projektörü bir DMX denetleyicisi veya bir uygulama sistemi kullanarak kontrol edebilirsiniz. sACN, çok noktaya yayın yöntemini kullanarak iletişim kurar.

Ayrıntılı bilgi için projektörün *Specifications* bilgilerine bakın.

## Crestron Connected Desteği

Crestron Connected ağ izleme ve kontrol sistemi kullanıyorsanız, projektörünüzü sistemde kullanılmak üzere ayarlayabilirsiniz. Crestron Connected, projektörünüzü bir web tarayıcı kullanarak kontrol etmenizi ve izlemenizi sağlar.

Crestron Connected işlem penceresine Epson Web Control'den erişebilirsiniz. Crestron Connected'ı kullanmadan önce projektörün **Ağ** menüsünde Crestron Connected'i etkinleştirmeniz gerekir.

☛ Ağ > Ağ Yapılandırmasına > Diğerleri > Crestron Connected



- Crestron Connected kullanırken, Epson Projector Management yazılımında Message Broadcasting özelliğini kullanamazsınız.

Crestron Connected konusunda ek bilgi için Crestron web sitesini ziyaret edin.

<https://www.crestron.com/>

Sistemdeki aygıtları izlemek için, Crestron tarafından sağlanan Crestron RoomView Express veya Crestron Fusion yazılımını kullanabilirsiniz. Yardım masasıyla iletişim kurabilir ve acil durum mesajları gönderebilirsiniz. Ayrıntılı bilgi edinmek için aşağıdaki web sitesine bakın.

<http://www.crestron.com/getroomview>

## Web API

Projektörü çalıştırmak için Web API'yi kullanabilirsiniz. Ayrıntılı bilgi için *Web API Specifications for Projectors*'ne bakın.



- Web API iletişimlerini, API Kimlik Doğrulaması (Özet Kimlik Doğrulama) kullanarak doğrulayabilirsiniz.
- API kimlik doğrulaması için kullanıcı adı: **EPSONWEB**; **Web Kontrol Parolası** için belirlenen şifreyi kullanın.  
☛ Ağ > Ağ Yapılandırmasına > Temel > Web Kontrol Parolası

Projektörünüzü ağınıza bağladıktan sonra, uyumlu bir web tarayıcı kullanarak projektör ayarlarını seçebilir ve yansıtmayı kontrol edebilirsiniz. Bu sayede projektöre uzaktan erişebilirsiniz.



Projektörü, Epson iProjection (iOS/Android) uygulaması aracılığıyla bir web tarayıcı kullanarak da kontrol edebilirsiniz.

- 1 Projektörün açık olduğundan emin olun.
- 2 Bilgisayarınız veya aygıtınızın projektörle aynı ağa bağlandığından emin olun.
- 3 Bilgisayarda veya aygıtta web tarayıcınızı başlatın.
- 4 Tarayıcının adres kutusuna projektörün IP adresini girerek **Epson Web Control** ekranına gidin. Bir IPv6 adresi girerken, adresi [ ve ] arasına alın. **Epson Web Control** ekranını görürsünüz.

- Normal modda

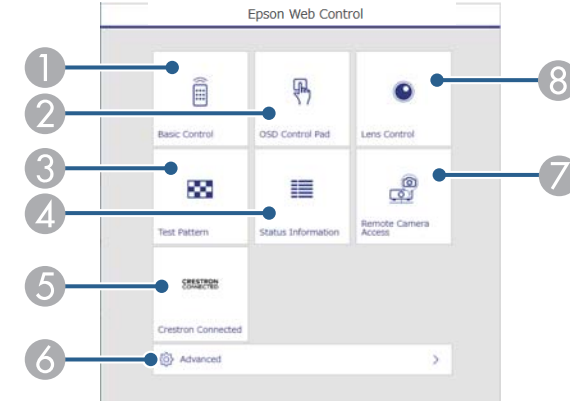

- 1 Projektörü uzaktan kontrol eder.
- 2 Projektörün menü ayarlarını parmağınızla veya fareyle kullanmanızı sağlar.
- 3 Test deseni görüntüler.
- 4 Projektörün durumunu gösterir.
- 5 Crestron Connected işletim penceresini açar. Yalnızca Crestron Connected sistemini ayarladığınızda kullanılabilir.
- 6 Ayrıntılı projektör ayarlarını açar.
- 7 Uzak bir konumdan görüntülenen görüntünün fotoğrafını çeker.
- 8 Projektör lensini çalıştırır.



Ayrıca projektörün **Uzatılmış** menüsünde **Günlük Kaydı Hedefi**'ni **USB ve Dahili Bellek** olarak ayarladığınızda tarayıcınızın URL çubuğuna "https://< Uzatılmış's IP address>/logs/" girerek projektörün günlük dosyalarını da kontrol edebilirsiniz.

- İçerik Kayıttan Yürütme modunda

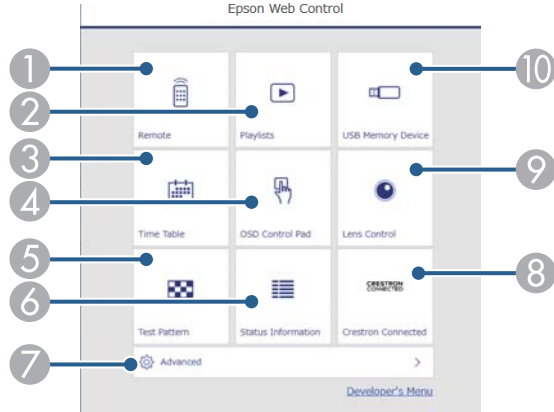

- 1 Projektörü uzaktan kontrol eder.
- 2 Çalmak istediğiniz çalma listesini seçer ve çalma listeleri oluşturmanıza veya düzenlemenize olanak tanır.
- 3 **Zaman Tablosu** ekranını açar.
- 4 Projektörün menü ayarlarını parmağınızla veya fareyle kullanmanızı sağlar.
- 5 Test deseni görüntüler.
- 6 Projektörün durumunu gösterir.
- 7 Ayrıntılı projektör ayarlarını açar.
- 8 Crestron Connected işletim penceresini açar. Yalnızca Crestron Connected sistemini ayarladığınızda kullanılabilir.
- 9 Projektör lensini çalıştırır.
- 10 USB anlık sürücüdeki bir çalma listesi için verileri kaydeder veya siler.

- 5 Kontrol etmek istediğiniz projektör işlevine karşılık gelen seçeneği belirleyin.



- Epson Web Control ekranında bazı seçeneklere erişmek için oturum açmanız gerekebilir. Bir oturum açma penceresi görüntülenirse, kullanıcı adınızı ve şifrenizi girin.
- Temel Kontrol** seçeneğine erişirken, kullanıcı adı **EPSONREMOTE**. Varsayılan olarak parola ayarlanmamıştır.
- Diğer seçeneklere erişirken, kullanıcı adı **EPSONWEB**. Varsayılan olarak parola ayarlanmamıştır.
- Şifreyi, projektörün **Ağ** menüsünden değiştirebilirsiniz.
  - Ağ > Ağ Yapılandırmasına > Temel > Remote Şifresi
  - Ağ > Ağ Yapılandırmasına > Temel > Web Kontrol Parolası

## ► İlgili Bağlantılar

- "Web Kontrol Seçenekleri" [s.152](#)

## Web Kontrol Seçenekleri

### Temel Kontrol (yalnızca normal modda)

**Temel Kontrol** ekranındaki seçenekler giriş kaynağını seçmenizi ve projektörü kontrol etmenizi sağlar.





- Bir oturum açma penceresi görüntülenirse, kullanıcı adınızı ve şifrenizi girin. (Kullanıcı adı EPSONREMOTE. Varsayılan olarak parola ayarlanmamıştır.)
- Şifreyi, projektörün Ağ menüsünden değiştirebilirsiniz.  
☛ Ağ > Ağ Yapılandırmasına > Temel > Remote Şifresi

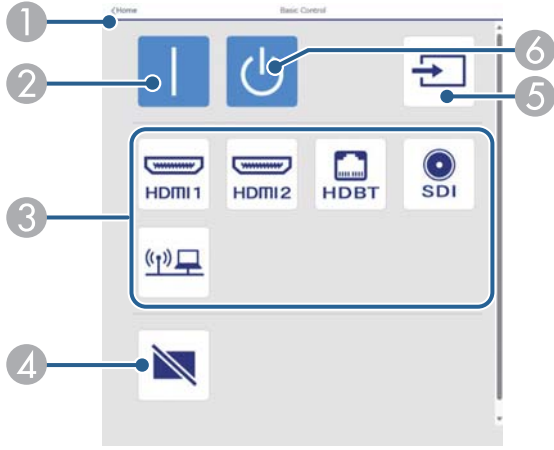

- 1 Epson Web Control ekranına döner.
- 2 Projektörü açar.
- 3 Giriş kaynağını seçer. (Kullanılabilir kaynaklar projektör modelinize göre değişir.)
- 4 Video ve sesi geçici olarak açar ve kapatır.
- 5 Giriş sinyalini otomatik olarak algılar
- 6 Projektörü kapatır.

## Menü Kontrol Yüzeyi

**Menü Kontrol Yüzeyi** ekranındaki seçenekler projektörün ayar menülerini görüntüler ve parmağınızı veya fareyi altlık üzerinde hareket ettirerek onları seçmenizi sağlar.

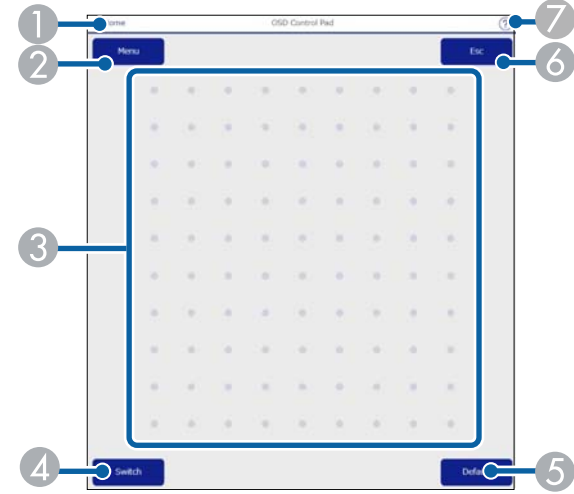

- 1 Epson Web Control ekranına döner.
- 2 Projektörün ayar menülerini görüntüler.
- 3 Menülerde gezinmek için parmağınızı veya fareyi kullanın.
- 4 Çalıştırma yöntemini düğmeyle çalıştırmaya değiştirir.
- 5 Seçili ayarı varsayılan değerine döndürür.
- 6 Önceki menüye döner.
- 7 Yardım konularını görüntüler.

## Lens Kontrolü

**Mercek Kontrolü** ekranındaki seçenekler projektörün lensini kontrol etmenizi sağlar.

## Odak / Bozulma ekranı

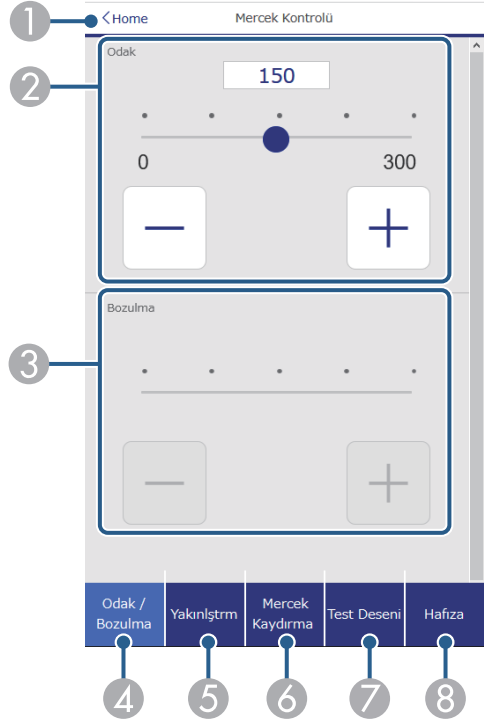

- 1 Epson Web Control ekranına döner.
- 2 Görüntü odağını ayarlar.
- 3 Görüntü çarpıtma ayarlarını yapar.
- 4 Odak/Bozulma ekranını görüntüler.
- 5 Yakınlaştırma ekranını görüntüler.
- 6 Mercek Kaydırma ekranını görüntüler.
- 7 Test Deseni ekranını görüntüler.
- 8 Hafıza ekranını görüntüler.

## Yakınlaştırma ekranı

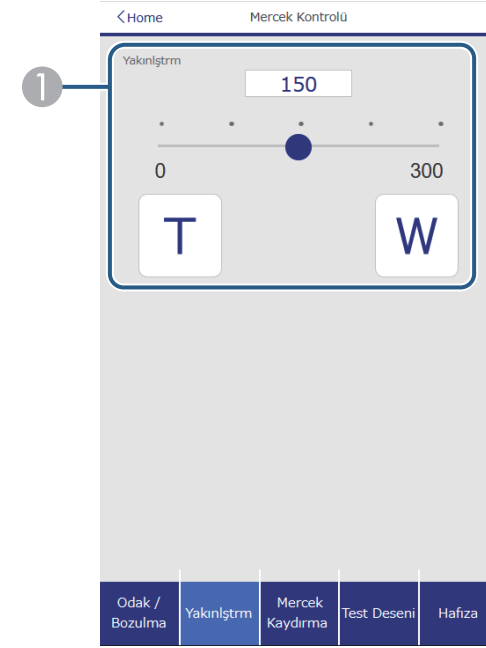

- 1 Görüntü boyutunu ayarlar.  
W: Yansıtılan görüntünün boyutunu büyütür.  
T: Yansıtılan görüntünün boyutunu küçültür.

## Mercek Kaydırma ekranı

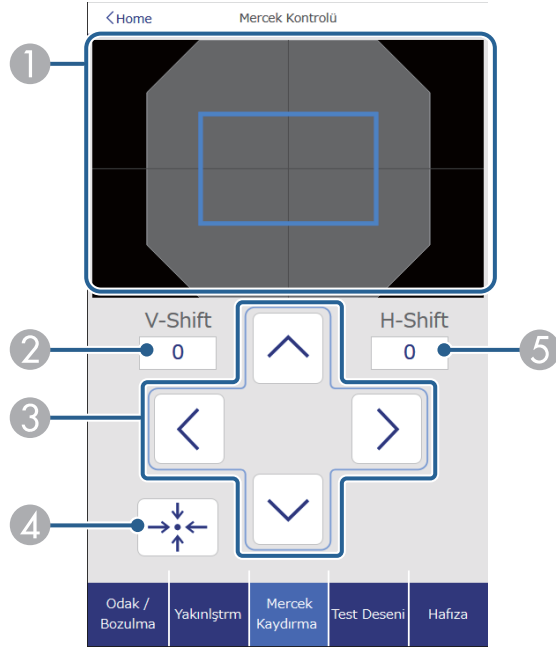

- 1 Mavi kare mevcut görüntü konumunu ve kırmızı kare yeni görüntü konumunu gösterir.
- 2 Dikey görüntü konumunu görüntüler; değeri değiştirmek için seçin.
- 3 Görüntü konumunu yukarı, aşağı, sola veya sağa hareket ettirir.
- 4 Lensi ana konuma taşır.
- 5 Yatay görüntü konumunu görüntüler; değeri değiştirmek için seçin.

## Test Deseni ekranı

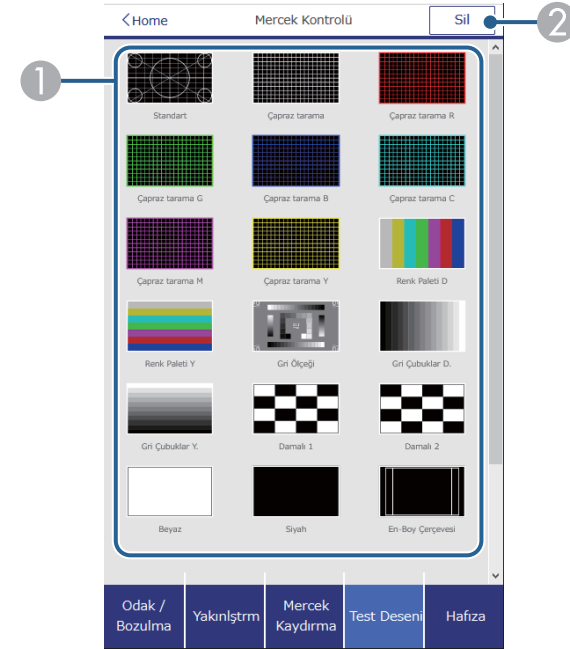

- 1 Kullanılabilir test desenlerini görüntüler; bir test deseni yansıtmak için seçin.
- 2 Test deseni görüntülemeyi kapatır.

## Hafıza ekranı

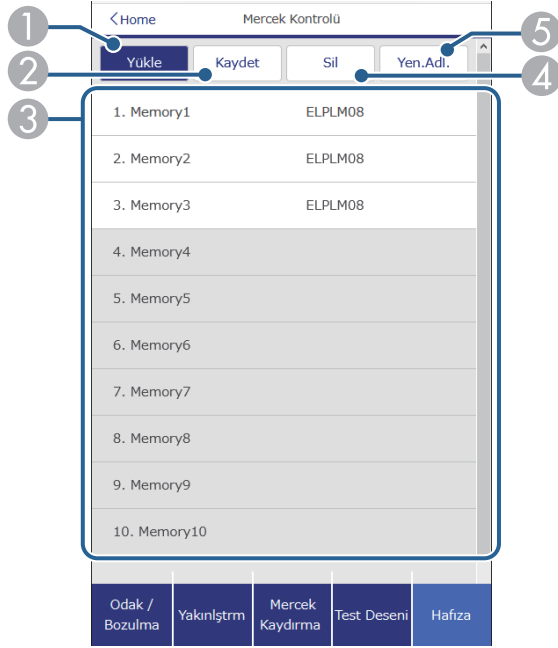

- 1 Mevcut ayarlarınızın üzerine kaydedilmiş ayarları yazar.
- 2 Mevcut ayarlarınızı hafızaya kaydeder.
- 3 Kaydedilmiş hafızanın bir listesini görüntüler.
- 4 Kayıtlı belleği siler.
- 5 Kayıtlı belleği yeniden adlandırır.

## Durum Bilgileri

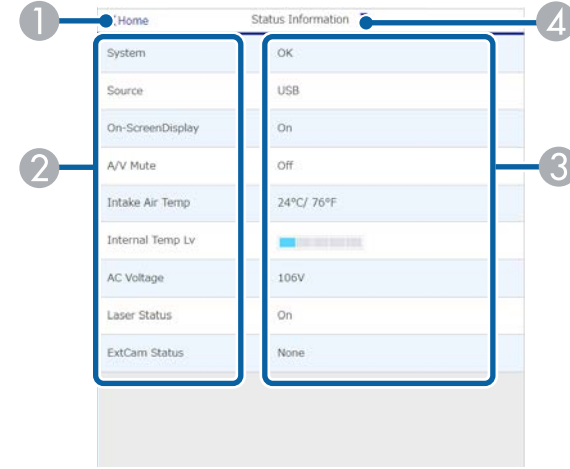

- 1 Epson Web Control ekranına döner.
- 2 İzlenen ayarların bir listesini görüntüler.
- 3 Ayar durumunu görüntüler.
- 4 Farklı durum bilgilerini görüntülemek için seçin.

## Uzaktan Kamera Erişimi (yalnızca normal modda)

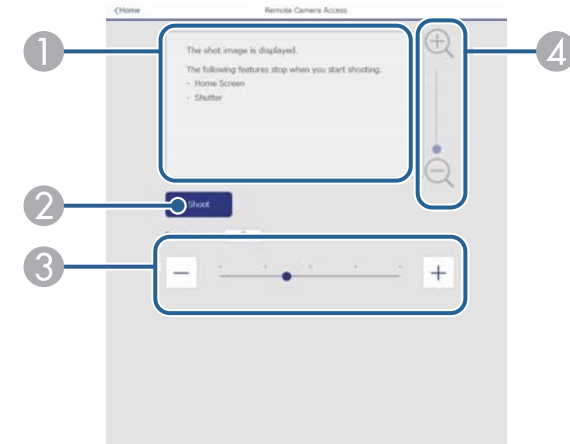

- 1 Çek düğmesini kullanarak çektiğiniz görüntüyü gösterir.
- 2 Projektöre kurulan isteğe bağlı kamerayı kullanarak yansıtılan görüntünün resmini çeker.
- 3 Görüntü pozunu ayarlar.
- 4 Çektiğiniz görüntüyü yakınlaştırır veya uzaklaştırır.

## Gelişmiş

Gelişmiş ekranı projektörün ayarlarını seçmenizi sağlar.



**Web Kontrol Parolası** ayarlanmamışsa, **Gelişmiş** ekranı görüntüleyebilmeniz için sizden bir parola belirlemenizi isteyen bir ekran görüntülenir. Parolayı ayarlamak için ekrandaki talimatları izleyin. Projektörünüze herhangi bir yetkisiz erişimi önlemek için şifrenizi düzenli olarak değiştirmenizi önemle tavsiye ederiz.

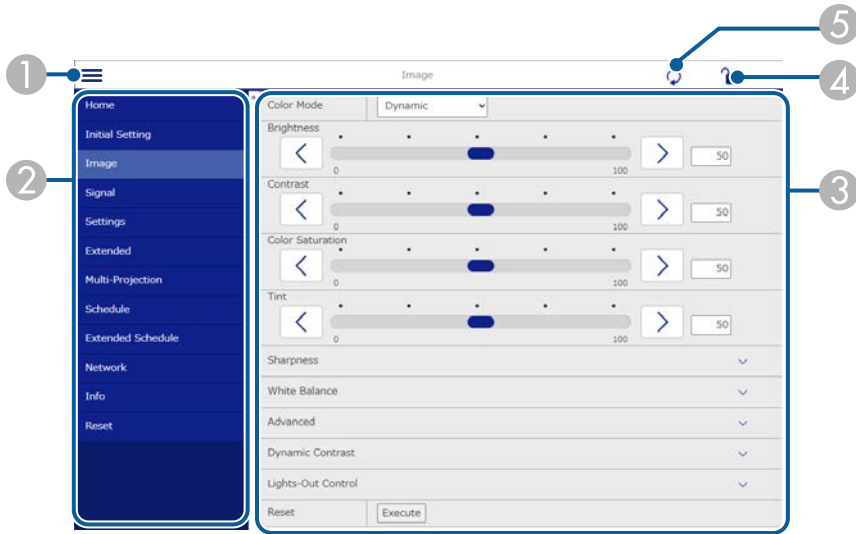

- 1 Menüleri açar.
- 2 Seçtiğiniz menü adını görüntüler.

- 3 Projektör ayarlarını belirtir. (Kullanılabilir ayarlar projektör modelinize göre değişir.)
- 4 Projektör ayarlarını kilitler/kilidini açar.
- 5 Projektör ayarlarını günceller.



Epson Web Control kullanarak aşağıdaki ayarları değiştiremezsiniz.

- Gama için Özel ayar
- EDID
- HDMI Bağlantısı
- Kullanıcı Düğmesi
- İçerk Kayttan Yürtme
- Basit İstifleme
- Basit Birleştirme
- Mesaj Konumu
- Kullanıcı Logosu
- Mercek Kalibrasyonu
- Dil
- Uzak Kamera Erişimi
- Erişim Noktası Ara
- Event ID
- HDBaseT Sinyal Dzy.
- Yayın seviyesi



Aşağıdaki ayarları yalnızca Epson Web Control ile seçebilirsiniz.

- Monitör Parolası (16 alfasayısal karaktere kadar) (yalnızca Komut İletişimi Uyumlu olarak ayarlandığında)
- Günlükleri Görüntüle

## Uzak (yalnızca İçerik Kayıttan Yürütme modunda)

Uzak ekranındaki seçenekler giriş kaynağını seçmenizi, projektörü kontrol etmenizi ve çalma listelerini yansıtmaya başlamanızı sağlar.

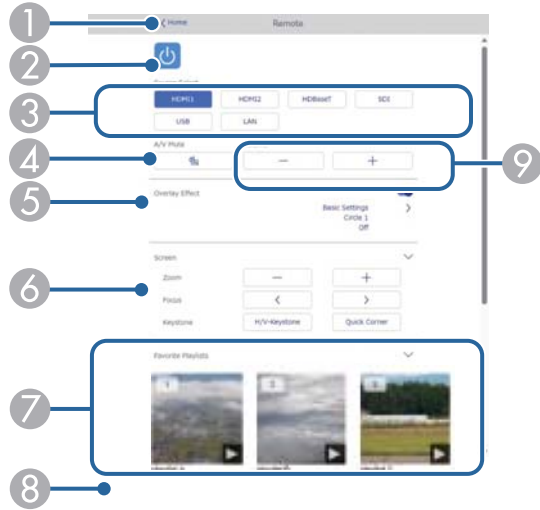

- 1 Epson Web Control ekranına döner.
- 2 Projektörü açar veya kapatır.
- 3 Giriş kaynağını seçer. (Kullanılabilir kaynaklar projektör modelinize göre değişir.)
- 4 Video ve sesi geçici olarak açar ve kapatır.
- 5 **Bindirme Efekt** seçeneği yalnızca geçerli kaynak USB dışında bir kaynak olduğunda görüntülenir.  
Bir çalma listesine renk ve şekil efektleri eklemek için **Bindirme Efekt**'ni açar veya kapatır.  
Açılırken **Efektler** ekranı görüntülenir. Bir çalma listesine önceden tanımlanmış renk ve şekil efekti filtreleri ekleyebilirsiniz. Ayrıca özelleştirilmiş bir efekt de oluşturabilirsiniz.
- 6 Aşağıdaki ekran ayarlarını belirtir.
- 7 Favori çalma listelerinizi görüntüler. Yansıtmayı başlatmak için bir çalma listesi seçin.

- 8 Yansıtılan çalma listesi bilgilerini görüntüler.

Simgeler, çalma listesi ayarlarını gösterir.

☀️ : Bindirme efektleri uygulandı

🔄 : Tekrar oynatma uygulandı

00:10 : Çalma listesinin uzunluğu

Aşağıdaki ekranı görüntülemek için sağ altta bulunan oku seçin.

- 9 Hoparlörün ses seviyesini ayarlar.

## Çalma listesi yansıtılırken ekran görüntüleniyor (yalnızca İçerik Kayıttan Yürütme modunda)

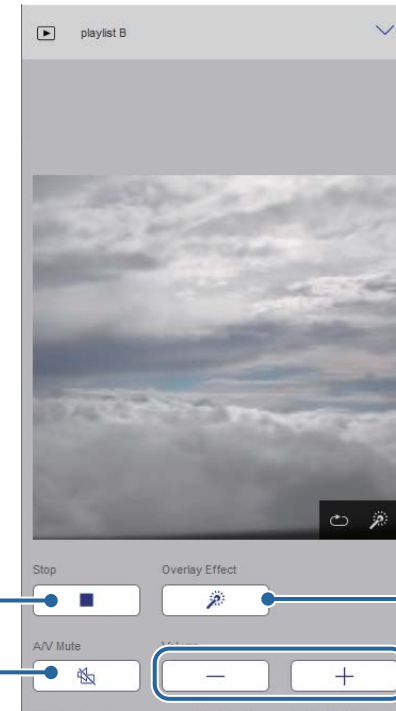

- 1 Yansıtmayı durdurur.

- 2 Video ve sesi geçici olarak açar ve kapatır. Ancak ses ve video çalışmaya devam eder, bu nedenle bu işlevi etkinleştirdiğiniz noktada yansıtmayı sürdürmezsiniz.
- 3 Hoparlörün ses seviyesini ayarlar.
- 4 **Efektler** ekranını açar. Önayarlı efektleri veya bağımsız parlaklık, renk ve şekil efekti filtreleri seçebilirsiniz.

## Çalma listesi (yalnızca İçerik Kayıttan Yürütme modunda)

**Çalma Listesi** ekranındaki seçenekler, listeden çalmak istediğiniz çalma listesini seçmenize ve çalma listeleri oluşturmanıza veya düzenlemenize olanak tanır.

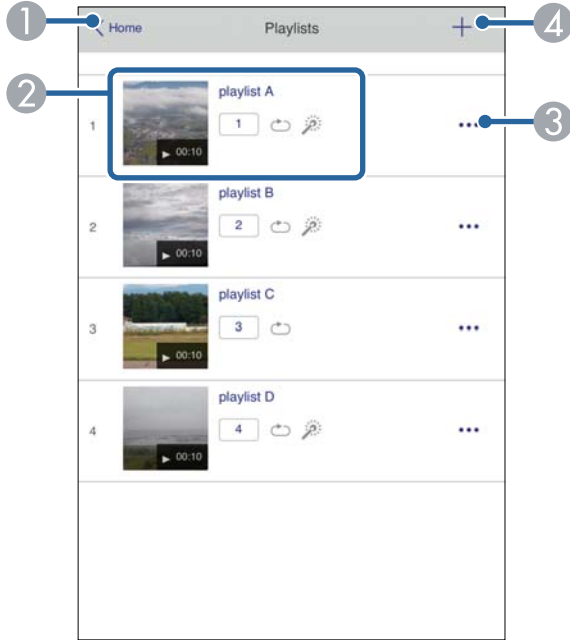

- 1 Epson Web Control ekranına döner.

- 2 Çalma listesini yansıtmaya başlar. Simgeler, çalma listesi ayarlarını gösterir.

1 : Favori oynatma listelerinize atanan numara

☺ : Tekrar oynatma uygulandı

⚙ : Bindirme efektleri uygulandı

- 3 Sık kullanılanlarınızı düzenlemenize, kopyalamanıza, kaydetmenize veya çalma listesini silmenize izin veren menüyü açar.

**Düzenle** veya **Yinele**'yi seçtiğinizde, **Çalma Listesi Düzenle** ekranı görüntülenir.

- 4 Yeni bir çalma listesi oluşturabileceğiniz **Yeni Çalma Listesi** ekranını açar.

## Yeni Çalma Listesi/Çalma Listesi Düzenle ekranı (yalnızca İçerik Kayıttan Yürütme modunda)

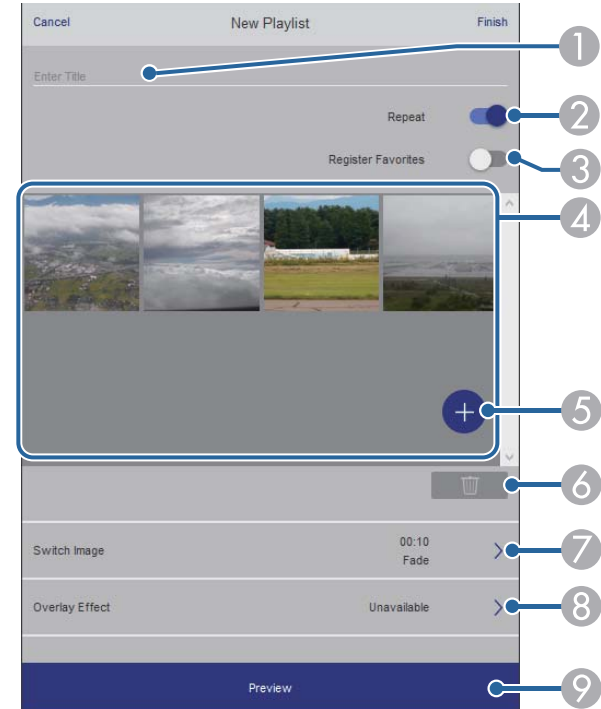

- 1 Çalma listesi adını düzenler.
- 2 Tekrarlı kayıttan yürütmenin etkinleştirilip etkinleştirilmeyeceğini seçer.
- 3 Çalma listesini sık kullanılanlar olarak kaydeder.  
Sık kullanılanları kaydederken, **Uzak** ekranı veya uzaktan kumandayı kullanarak favori çalma listesini hızlı bir şekilde çalmaya başlayabilirsiniz.
- 4 Çalma listesine eklediğiniz görüntüleri veya filmleri görüntüler. Çalma listesi, görüntüleri veya filmleri sırayla oynatır.
- 5 Çalma listesine resim veya film ekler.
- 6 Listeden görüntüleri veya filmleri siler.
- 7 **Görüntü Değiştir** ekranını açar.  
Bir sonraki görüntü dosyasına geçmek için zaman aralığını belirleyebilirsiniz. Ayrıca bir geçiş efekti de seçebilirsiniz.
- 8 **Efektler** ekranını açar.  
Bir çalma listesine önceden tanımlanmış renk ve şekil efekti filtreleri ekleyebilirsiniz. Ayrıca özelleştirilmiş bir efekt de oluşturabilirsiniz.
- 9 Çalma listesini önizler.

## USB Bellek Aygıtı (yalnızca İçerik Kayıttan Yürütme modunda)

**USB Bellek Aygıtı** ekranındaki seçenekler, USB anlık sürücüye bir çalma listesi için veri yüklemenize veya USB anlık sürücüdeki verileri silmenize olanak tanır.



.avi, .jpeg (.jpg), .png, .bmp veya .gif dosyaları yükleyebilirsiniz. Çalma listesine .mp4 ve .mov dosyaları eklemek istiyorsanız, Epson Projector Content Manager yazılımını veya Epson Creative Projection uygulamasını kullanın.

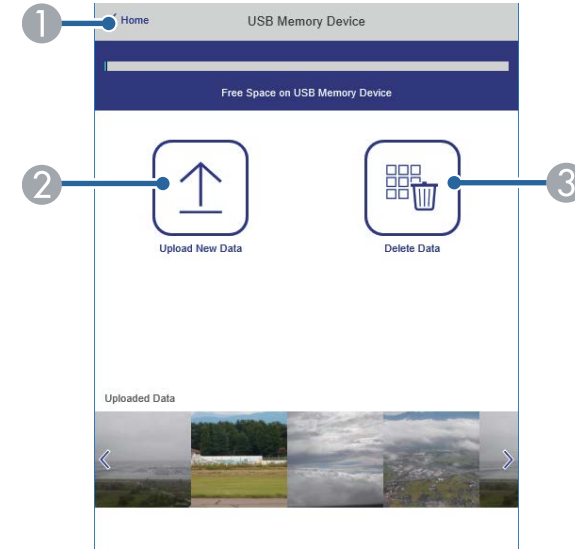

- 1 **Epson Web Control** ekranına döner.
- 2 Çalma listelerine eklemek istediğiniz görüntüleri veya filmleri bir USB anlık sürücüye kopyalar.
- 3 USB anlık sürücüdeki görüntüleri veya filmleri siler.



## Zaman Tablosu (yalnızca İçerik Kayıttan Yürütme modunda)

Zaman Tablosu ekranındaki seçenekler, belirtilen zaman tablosu özelliklerini etkinleştirmenizi veya devre dışı bırakmanızı sağlar.

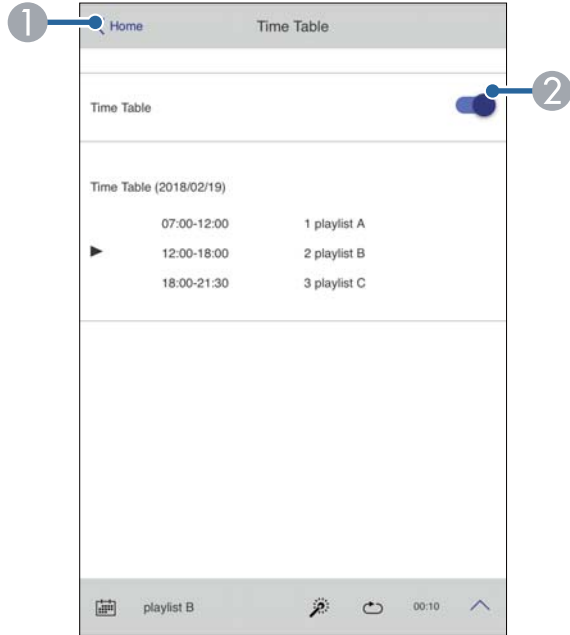

- 1 Epson Web Control ekranına döner.
- 2 Zaman tablosunu açar veya kapatır.



Epson Projector Content Manager yazılımında zaman tablosu özelliğini kullanarak her bir çalma listesinin başlama ve bitiş zamanlarını belirleyebilirsiniz.

Ayrıntılar için *Epson Projector Content Manager Kullanım Kılavuzu* belgesine bakın.

## ► İlgili Bağlantılar

- "Yansıtılan Görüntüyü Uzak Bir Konumdan Kontrol Etme" s.161

## Yansıtılan Görüntüyü Uzak Bir Konumdan Kontrol Etme

Yansıtılan görüntüyü uzak bir konumdan çekerek, kullandığınız cihazda kontrol edebilirsiniz.



- Projektörün Ağ menüsünden **Güvenli HTTP** ayarını **Açık** olarak ayarlandığını not edin.
  - Ağ > Diğerleri > Güvenli HTTP
- Aşağıdaki işlevler kullanıldığında uzaktan kamera erişim işlevi kullanılamaz.
  - Dahili kamerayı kullanırken (Döşeme, geometri düzeltme yardımı (döşeme ve istifleme işlevleri), Ekran Eşleştirme, Renk Kalibrasyonu)
  - Mercek Kalibrasyonu
  - Epson Projektör Yönetimi için Mesaj Yayınlama işlevi
- Uzaktan kamera erişim işlevi kullanıldığında aşağıdaki işlevler iptal edilir.
  - A/V Sessiz
  - Ekranda Gösterim (mesaj gizlendiğinde)

**1**

Şifre Koruması ekranında **Uzak Kamera Erişimi**'ni **Kapalı** olarak ayarlayın.

**2**

Ekrandaki talimatları izleyin.

**3**

Şifre ekranı görüntülenirse oluşturulan şifreyi girin ve ardından [OK] düğmesine basın.

Yansıtılan görüntüde bir mesaj görüntülenir ve çekim başlar. Görüntüyü elde etmek yaklaşık altı saniye sürer.



- Pozlamayı gerektiği gibi ayarlayın.
- Ayarlamaları yaptıktan sonra yansıtılan görüntüyü tekrar çekin ve kontrol edin.
- Çekim sırasında projektörü kapatmak dışında herhangi bir işlem yapamazsınız.
- Uyarı, ikaz gibi mesajları çekemezsiniz.

# Projektör Bakımı

Projektörünüzün bakımını yapmak için bu kısımlardaki talimatları uygulayın.

## ► İlgili Bağlantılar

- "Projektör Bakımı" [s.164](#)
- "Merceği Temizleme" [s.165](#)
- "Projektör Kasasını Temizleme" [s.166](#)
- "Hava Giriş Deliklerini Temizleme" [s.167](#)

Projektörün merceğini düzenli olarak temizlemeniz ve engellenmiş havalandırma nedeniyle projektörün aşırı ısınmasını önlemek için hava kanallarını temizlemeniz gerekebilir.

Bu projektör için aşağıdaki parçaları değiştirebilirsiniz:

- Uzaktan kumanda için piller
- Mercek ünitesi

Başka parçaların değiştirilmesi gerekiyorsa, Epson veya yetkili bir Epson servisine başvurun.

## Uyarı

Projektörün herhangi bir kısmını temizlemeden önce projektörü kapatın ve güç kablosunu çekin. Bu kılavuzda belirtilmiş durumlar hariç, projektörün hiçbir kapağını açmayın. Projektörün barındırdığı tehlikeli gerilimler ağır yaralanmanıza neden olabilir.

Projektörün merceęini düzenli olarak veya yüzeyde toz ya da kir lekeleri fark ettięinizde temizleyin.

- Tozu veya kirleri gidermek için, merceęi temiz ve kuru bir mercek temizleme kâğıdıyla hafifçe silin.
- Mercek tozluysa, bir üfleyici kullanarak tozu üfleyin ve ardından merceęi silin.

## Uyarı

- Merceęi temizlemeden önce projektörü kapatıp güç kablosunu çekin.
- Tozu üflemek için toz püskürtücü gibi yanıcı gaz spreyleri kullanmayın. Projektörün ürettięi yüksek ısı yangına neden olabilir.

## Dikkat

- Projektörü kapattıktan hemen sonra merceęi silmeyin. Bu, merceęe zarar verebilir.
- Merceęi temizlemek için sert maddeler kullanmayın, merceęi darbelere maruz bırakmayın; aksi halde hasar görebilir.

Projektör kasasını temizlemeden önce projektörü kapatıp güç kablosunu çekin.

- Tozu veya kiri temizlemek için yumuşak, kuru ve tiftiksiz bir bez kullanın.
- İnatçı kirleri çıkarmak için, su ve hafif sabunla nemlendirilmiş yumuşak bir bez kullanın. Projektörün üzerine doğrudan hiçbir sıvı püskürtmeyin.

## **Dikkat**

Projektör kasasını temizlemek için parafinli cila, alkol, benzen, tiner veya diğer kimyasal maddeleri kullanmayın. Kasaya zarar verebilirler. Tüpe sıkıştırılmış hava kullanmayın; içindeki gazlar alev alır kalıntı bırakabilir.

Tıkanmış havalandırma nedeniyle projektörün aşırı ısınmasını önlemek için, projektörün hava giriş deliklerini düzenli aralıklarla veya havalandırma deliklerinin yüzeyinde toz fark ettiğinizde temizleyin.

- 1** Projektörü kapatın ve güç kablosunu çıkarın.
- 2** Elektrikli süpürge veya fırça kullanarak tozu dikkatlice temizleyin.

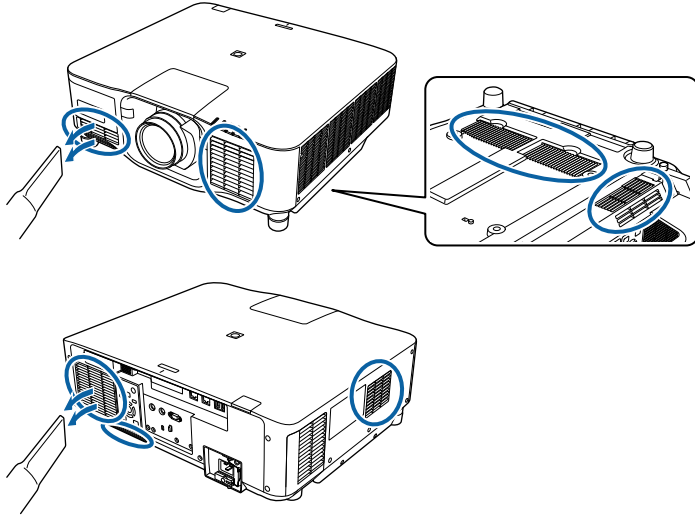

# Sorun Giderme

Projektörü kullanmayla ilgili sorunlar yaşıyorsanız bu bölümlerdeki çözümlere bakın.

## ► İlgili Bağlantılar

- "Yansıtma Sorunları" [s.169](#)
- "Projektör Gösterge Durumu" [s.170](#)
- "Görüntü veya Ses Sorunlarını Çözme" [s.175](#)
- "Projektörün veya Uzaktan Kumandanın Çalışmasıyla İlgili Sorunları Çözme" [s.182](#)
- "İçerik Kayıttan Yürütme Modundaki Sorunlar için Çözümler" [s.184](#)
- "Ağ Sorunlarını Giderme" [s.185](#)



Projektör düzgün çalışmıyorsa projektörü kapatın, fişini çekin ve fişini tekrar takıp projektörü yeniden açın.

Bu işlem sorunu çözmüyorsa aşağıdakileri kontrol edin:

- Projektörün üzerindeki göstergeler bir soruna işaret ediyor olabilir.
- Projektör çalışıyorsa Giriş ekranındaki Yardım seçeneği genel sorunlar hakkında bilgi görüntüleyebilir.
- Bu kılavuzdaki çözümler, pek çok sorunu çözmenize yardımcı olabilir.

Bu çözümlerden hiçbiri işe yaramıyorsa, teknik destek için Epson'a danışın.

Projektörün üzerindeki göstergeler projektörün durumunu bildirir ve bir sorun yaşandığında size haber verir. Göstergelerin durumunu ve rengini kontrol edip olası bir çözüm için bu tabloya bakın.



- Göstergeler aşağıda belirtilmemiş bir şekilde yanıyor/yanıp sönüyorsa projektörü kapatın, fişini çekin ve yardım için Epson ile iletişime geçin.
- Projektörün **Uzatılmış** menüsünde **Göstergeler** ayarı **Kapalı** olarak ayarlandığında, tüm göstergeler sönük olur.  
☛ **Uzatılmış > İşletim > Gelişmiş > Göstergeler**

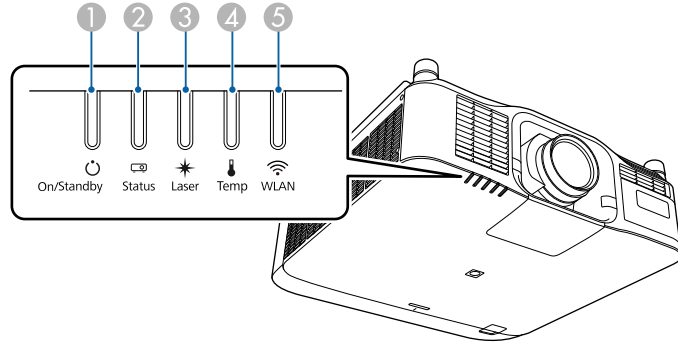

- 1 Açık/Beklemede (güç) göstergesi
- 2 Durum göstergesi
- 3 Lazer göstergesi
- 4 Sıcaklık göstergesi
- 5 WLAN (kablosuz LAN) göstergesi

## Projektör durumu

Gösterge ve durumu	Problem ve çözümleri
Güç: Mavi yanıyor Durum: Mavi yanıyor Lazer: Gösterge durumu değişir Sıcaklık: Sönük 	Normal çalışma.
Güç: Mavi yanıyor Durum: Yanıp sönen mavi Lazer: Gösterge durumu değişir Sıcaklık: Sönük 	Isınıyor. Isınırken, bir görüntünün gösterilmesi için 30 saniye kadar bekleyin. Isınma sırasında tüm düğmeler devre dışı kalır.
Güç: Mavi yanıyor Durum: Yanıp sönen mavi Lazer: Kapalı Sıcaklık: Sönük 	Isınıyor veya soğuyor. Kapanma ve soğuma sırasında tüm düğmeler devre dışı kalır.

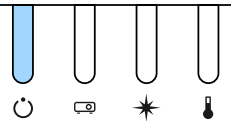
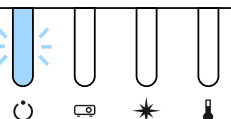
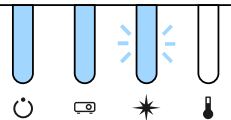
Gösterge ve durumu	Problem ve çözümleri
<p>Güç: Mavi yanıyor Durum: Kapalı Lazer: Sönük Sıcaklık: Sönük</p> 	<p>Bekleme, uyku modu veya izleme. Güç düğmesine bastığınızda yansıtma başlar.</p>
<p>Güç: Yanıp sönen mavi Durum: Kapalı Lazer: Sönük Sıcaklık: Sönük</p> 	<p>Aşağıdaki işlevler için hazırlanma. Tüm özellikler devre dışıdır.</p> <ul style="list-style-type: none"> <li>• İzleme</li> <li>• Hızlı Başlatma</li> <li>• USB Gücü</li> </ul>
<p>Güç: Mavi yanıyor Durum: Mavi yanıyor Lazer: Yanıp sönen mavi Sıcaklık: Kapalı</p> 	<p>Obtüratör işlevi etkinleştirildi.</p>

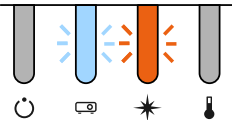
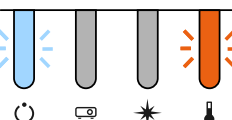
Gösterge ve durumu	Problem ve çözümleri
<p>Güç: Gösterge durumu değişir Durum: Yanıp sönen mavi Lazer: Yanıp sönen turuncu Sıcaklık: Gösterge durumu değişir</p> 	<p>Yenileme Modu çalışıyor. 🔘 Sıfırla &gt; Yenileme Modu</p>
<p>Güç: Yanıp sönen mavi Durum: Gösterge durumu değişir Lazer: Gösterge durumu değişir Sıcaklık: Yanıp sönen turuncu</p> 	<p>Projektör çok sıcak.</p> <ul style="list-style-type: none"> <li>• Havalandırma deliklerinin açık olduğundan ve projektörün raf veya kapalı alan gibi hava akışını engelleyen cisimlerin yakınına kurulmadığından emin olun.</li> <li>• Ortam sıcaklığının çok yüksek olmadığından emin olun.</li> </ul>

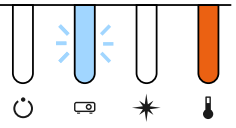
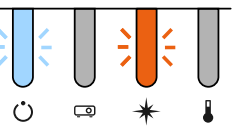
Gösterge ve durumu	Problem ve çözümleri
<p>Güç: Kapalı Durum: Yanıp sönen mavi Lazer: Kapalı Sıcaklık: Turuncu yanıyor</p> 	<p>Projektör aşırı ısınmış ve kapanmış. Soğuması için yaklaşık 5 dakika kapalı bekletin.</p> <ul style="list-style-type: none"> <li>Havalandırma deliklerinin açık olduğundan ve projektörün raf veya kapalı alan gibi hava akışını engelleyen cisimlerin yakınına kurulmadığından emin olun.</li> <li>Ortam sıcaklığının çok yüksek olmadığından emin olun.</li> <li>Projektörü yüksek rakımlı bir yerde kullanıyorsanız, projektörün menüsünde <b>Yüksek İrtifa Modu</b>'nu <b>Açık</b> olarak ayarlayın. <b>Uzatılmış &gt; İşletim &gt; Yüksek İrtifa Modu</b></li> <li>Sorun devam ederse projektörün fişini çekin ve yardım için Epson'a başvurun.</li> </ul>
<p>Güç: Yanıp sönen mavi Durum: Gösterge durumu değişir Lazer: Yanıp sönen turuncu Sıcaklık: Gösterge durumu değişir</p> 	<p>Lazer uyarısı Projektörü kapatın, fişini çekin ve yardım için Epson'a başvurun.</p>

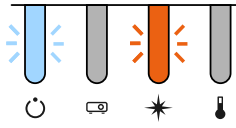
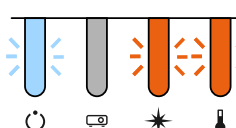
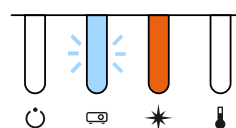
Gösterge ve durumu	Problem ve çözümleri
<p>Güç: Yanıp sönen mavi Durum: Gösterge durumu değişir Lazer: Yanıp sönen turuncu Sıcaklık: Gösterge durumu değişir</p> 	<p>Mercek uyarısı Desteklenmeyen bir lens takılı; desteklenmeyen lensi çıkarın ve desteklenen bir lens takın.</p>
<p>Güç: Yanıp sönen mavi Durum: Gösterge durumu değişir Lazer: Yanıp sönen turuncu Sıcaklık: Yanıp sönen turuncu</p> 	<p>Obtüratör uyarısı Projektörü kapatın, fişini çekin ve yardım için Epson'a başvurun.</p>
<p>Güç: Kapalı Durum: Yanıp sönen mavi Lazer: Turuncu yanıyor Sıcaklık: Kapalı</p> 	<p>Lazer veya geciktirme plakasında sorun var. Projektörü kapatın, fişini çekin ve yardım için Epson'a başvurun.</p>

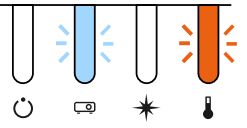
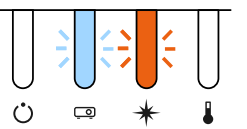
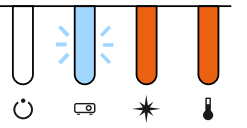
Gösterge ve durumu	Problem ve çözümleri
<p>Güç: Kapalı Durum: Yanıp sönen mavi Lazer: Kapalı Sıcaklık: Yanıp sönen turuncu</p> 	<p>Fan veya sensör sorunu var. Projektörü kapatın, fişini çekin ve yardım için Epson'a başvurun.</p>
<p>Güç: Kapalı Durum: Yanıp sönen mavi Lazer: Yanıp sönen turuncu Sıcaklık: Kapalı</p> 	<p>Dahili projektör hatası Projektörü kapatın, fişini çekin ve yardım için Epson'a başvurun.</p>
<p>Güç: Kapalı Durum: Yanıp sönen mavi Lazer: Turuncu yanıyor Sıcaklık: Turuncu yanıyor</p> 	<p>Mercek Kaydırma hatası Besleme Gerilimi hatası AC Mikro denetleyiciyle iletişim hatası Projektörü kapatın, fişini çekin ve yardım için Epson'a başvurun.</p>

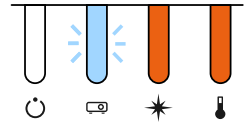
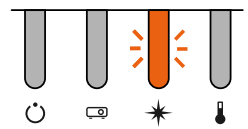
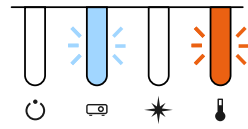
Gösterge ve durumu	Problem ve çözümleri
<p>Güç: Kapalı Durum: Yanıp sönen mavi Lazer: Turuncu yanıyor Sıcaklık: Turuncu yanıyor</p> 	<p>Bir lenste sorun var veya lens takılmamış.</p> <ul style="list-style-type: none"> <li>Lens takın.</li> <li>Lens zaten takılıysa, çıkarın ve ardından yeniden takın.</li> <li>Sorun devam ederse projektörün fişini çekin ve yardım için Epson'a başvurun.</li> </ul>
<p>Güç: Gösterge durumu değişir Durum: Gösterge durumu değişir Lazer: Yanıp sönen turuncu Sıcaklık: Gösterge durumu değişir</p> 	<p>Projektör sabit parlaklığı sürdürüyor ve ayar devre dışı bırakılmış. ☛ <b>Ayarlar &gt; Parlaklık Ayarları &gt; Sabit Mod</b></p>
<p>Güç: Kapalı Durum: Yanıp sönen mavi Lazer: Kapalı Sıcaklık: Yanıp sönen turuncu</p> 	<p>Soğutma sistemi hatası Projektörü kapatın, fişini çekin ve yardım için Epson'a başvurun.</p>

Gösterge ve durumu	Problem ve çözümleri
<p>Güç: Kapalı</p> <p>Durum: Yanıp sönen mavi</p> <p>Lazer: Yanıp sönen turuncu</p> <p>Sıcaklık: Yanıp sönen turuncu</p>	<p>Obtüratör hatası</p> <p>Projektörü kapatın, fişini çekin ve yardım için Epson'a başvurun.</p>
<p>Güç: Kapalı</p> <p>Durum: Yanıp sönen mavi</p> <p>Lazer: Turuncu yanıyor</p> <p>Sıcaklık: Kapalı</p>	<p>Üst kapak açık hatası</p> <p>Projektörü kapatın, fişini çekin ve yardım için Epson'a başvurun.</p>

Kablosuz LAN göstergesi durumu	Problem ve çözümleri
<p>Hızlıca yanıp sönen mavi</p>	<p>Bir ağıza bağlanıyor.</p>
<p>Yavaşça yanıp sönen mavi</p>	<p>Bir hata oluştu. Projektörü kapatıp açın.</p>
<p>Kapalı</p>	<p>Kablosuz LAN kullanılamıyor. Kablosuz LAN ayarlarının doğru olduğundan emin olun.</p>

## Kablosuz LAN durumu

Kablosuz LAN göstergesi durumu	Problem ve çözümleri
<p>Mavi yanıyor</p>	<p>Kablosuz LAN kullanılabilir.</p>

Yansıtılan görüntüler veya sesle ilgili sorunlar yaşıyorsanız bu bölümlerdeki çözümleri inceleyin.

## ► İlgili Bağlantılar

- "Görüntü Gösterilmediğinde Yapılabilecekler" [s.175](#)
- ""Sinyal yok" Mesajı Görüldüğünde Yapılabilecekler" [s.175](#)
- ""Desteklenmiyor" Mesajı Görüldüğünde Yapılabilecekler" [s.176](#)
- "Sadece Kısmi Görüntü Gösterilince Yapılabilecekler" [s.176](#)
- "Görüntü Dikdörtgen Olmadığında Yapılabilecekler" [s.177](#)
- "Görüntüde Statik veya Elektronik Parazitlenme Varsa Yapılabilecekler" [s.177](#)
- "Görüntü Bulanık veya Belirsizse Yapılabilecekler" [s.178](#)
- "Görüntü Parlaklığı veya Renkleri Hatalı Olduğunda Yapılabilecekler" [s.178](#)
- "Otomatik Ayarlamalar Doğru Uygulanmadığında Uygulanacak Çözümler" [s.179](#)
- "Basit İstifleme Doğru Uygulanmadığında Uygulanacak Çözümler" [s.179](#)
- "Basit Birleştirme Doğru Uygulanmadığında Çözümler" [s.180](#)
- "Yansıtılan Görüntüde Ardıl Görüntü Kalma Sorununun Çözümleri" [s.180](#)
- "Ses Sorunlarıyla İlgili Çözümler" [s.180](#)

## Görüntü Gösterilmediğinde Yapılabilecekler

Hiçbir görüntü gösterilmiyorsa aşağıdaki çözümleri deneyin:

- Görüntünün geçici olarak kapatılıp kapatılmadığını görmek için, uzaktan kumanda üzerindeki [Shutter] düğmesine basın.
- Gerekli tüm kabloların bağlandığını ve hem projektörün hem de bağlı video kaynaklarının gücünün açık olduğunu teyit edin.
- Projektörün güç düğmesine basarak bekleme veya uyku modundan çıkarın. Ayrıca, bağlanan bilgisayarın uyku modunda olmadığını veya boş bir ekran koruyucu görüntülemediğini teyit edin.

- Kumanda panelindeki düğmelere bastığınızda projektör yanıt vermiyorsa, düğmeler güvenlik için kilitlenmiş olabilir. Projektörün Ayarlar menüsündeki **İşletim Kilidi** ayarından düğmelerin kilidini kaldırın veya projektörü açmak için uzaktan kumandayı kullanın.

☛ **Ayarlar > Kilit Ayarı > İşletim Kilidi**

- Projektördeki herhangi bir düğmeye bastığınızda projektör yanıt vermiyorsa, projektörde dahili bir hata olmuş olabilir. Yardım için Epson ile iletişime geçin.

- Projektörün **Görüntü** menüsünde **Parlaklık** ayarını yapın.

- Projektörünüzün ışık kaynağının parlaklığını ayarlayın.

☛ **Ayarlar > Parlaklık Ayarları**

- Projektörün **Uzatılmış** menüsünde **Mesaj** özelliğinin **Açık** olarak ayarlandığından emin olun.

☛ **Uzatılmış > Ekran > Mesaj**

- Projektör, bilgisayarda oynattığınız telif hakkıyla korunan videoları yansıtılamaz. Detaylı bilgi için, bilgisayarınızla verilen kılavuza bakın.
- Windows Media Center ile yansıtılan görüntülerde, ekranın boyutunu tam ekran modundan küçültün.
- Windows DirectX kullanılan uygulamalardan yansıtılan görüntüler için, DirectX işlevlerini kapatın.

## "Sinyal yok" Mesajı Görüldüğünde Yapılabilecekler

**Sinyal yok.** mesajı gösterilirse, aşağıdaki çözümleri deneyin:

- İstedığınız kaynaktaki görüntüyü görene kadar kumanda paneli veya uzaktan kumanda üzerindeki [Search] (uzaktan kumanda) veya [Source Search] (kumanda paneli) düğmesine basın.
- Bağlanan bilgisayarı veya video kaynağını açın ve gerekiyorsa sunumunuzu başlatmak için oynat tuşuna basın.

- Yansıtma için gereken tüm kabloların güvenli bir şekilde bağlanıp bağlanmadığını kontrol edin.
- Bir dizüstü bilgisayardan yansıtma yapıyorsanız, bu bilgisayarın harici bir monitörde görüntü gösterebilecek biçimde ayarlandığını teyit edin.
- Gerekirse projektörü, bağlanan bilgisayarı veya video kaynağını kapatıp tekrar açın.
- Bir HDMI kaynağından yansıtma yapıyorsanız, HDMI kablosunu daha kısa olan bir kabloyla değiştirin.

## ► İlgili Bağlantılar

- "Windows Dizüstü Bilgisayardan Görüntüleme" [s.176](#)
- "Mac Dizüstü Bilgisayardan Görüntüleme" [s.176](#)

## Windows Dizüstü Bilgisayardan Görüntüleme

Bir dizüstü bilgisayardan yansıtma yapılıyorken **Sinyal yok.** mesajı görüntülenirse, Windows dizüstü bilgisayarı harici bir monitörde görüntü gösterebilecek biçimde ayarlamamız gerekir.

- 1** Windows tuşunu basılı tutun ve aynı anda klavyenizdeki **P** tuşuna basın, ardından **Yinele**'yi tıklayın.
- 2** Hem dizüstü bilgisayar hem de projektör aynı görüntüyü göstermiyorsa, Windows **Ekran** yardımcı programını kullanarak harici monitör çıkışının etkinleştirildiğini ve genişletilmiş masaüstünün devre dışı bırakıldığını kontrol edin.
- 3** Gerekirse video kartı ayarlarınızı kontrol edin ve çoklu ekran seçeneğini **Yansıt** veya **Yinele** olarak ayarlayın.

## Mac Dizüstü Bilgisayardan Görüntüleme

Bir Mac dizüstü bilgisayardan yansıtma yapılıyorken **Sinyal yok.** mesajı görüntülenirse, dizüstü bilgisayarı yansıtılmış ekrana için ayarlamamız gerekir. (Detaylı bilgi için, dizüstü bilgisayarımızın kılavuzuna bakın.)

- 1** **Sistem Tercihleri** programını açın ve **Ekranlar** seçeneğini seçin.
- 2** Gerekirse, **Ekran** veya **Renkli LCD** seçeneğini seçin.
- 3** **Düzenle** veya **Düzenleme** sekmesine tıklayın.
- 4** **Mirror Displays** seçeneğini seçin.

## "Desteklenmiyor" Mesajı Görüldüğünde Yapılabilecekler

**Desteklenmiyor** mesajı gösterilirse, aşağıdaki çözümleri deneyin:

- Bilgisayarın ekran çözünürlüğünün, projektörün çözünürlük ve frekans sınırlarını aşmadığını teyit edin. Gerekirse bilgisayarınız için farklı bir ekran çözünürlüğü seçin.

## Sadece Kısmi Görüntü Gösterilince Yapılabilecekler

Bilgisayar görüntüsü sadece kısmi olarak gösteriliyorsa aşağıdaki çözümleri deneyin:



- Kullandığınız perde için doğru **Perde Türü** ayarını seçtiğinizden emin olun.  
☛ **Uzatılmış > Ekran > Ekran > Perde Türü**  
Görüntünün kenarı ile yansıtılan ekran çerçevesi arasında kenar boşlukları varsa, görüntünün konumunu ayarlayın.  
☛ **Uzatılmış > Ekran > Ekran > Perde Konumu**
- Projektörün **Sinyal** menüsünde **Ölçek** ayarının kapalı olduğundan emin olun.
- Projektörün **Sinyal** menüsündeki **Konum** ayarını kullanarak görüntü konumunu ayarlamaya çalışın.
- Projektörün **Sinyal** menüsündeki **Çözünürlük** ayarını, bağlanan donanıma uygun olarak değiştirin.
- Projektörün **Sinyal** menüsünde **Karartma** ayarını değiştirerek görüntünün beklediğiniz gibi görünmesini sağlayın.
- Bilgisayarınızın ekran ayarlarından çift ekranı devre dışı bırakın ve çözünürlüğü projektörün limitleri dahilinde ayarlayın.
- Farklı bir çözünürlüğe göre oluşturulup oluşturulmadıklarını görmek için, sunum dosyalarınıza atanan çözünürlüğü kontrol edin.
- İçerk Kayttan Yürtme modunda yansıtırken, uygun **Bindirme Efekt** ayarlarını kullandığınızdan emin olun.  
☛ **Ayarlar > İçerk Kayttan Yürtme > Bindirme Efekt**
- Projektörün **Uzatılmış** menüsünde doğru **Yansıtma** ayarını seçtiğinizden emin olun.

## Görüntü Dikdörtgen Olmadığında Yapılabilecekler

Yansıtılan görüntü eşit bir şekilde dikdörtgen değilse, aşağıdaki çözümleri deneyin:

- Projektörü doğrudan ekran merkezinin önüne yerleştirin, mümkünse ekrana karşı doğrudan bakacak biçimde ayarlayın.
- Görüntü şeklini ayarlamak için, kumanda panelindeki veya uzaktan kumandadaki [Geometry] düğmesine basın.

- Görüntü şeklini düzeltmek için **Y/D Ekr. Yerl.** ayarını ayarlayın.  
☛ **Ayarlar > Geometrik Düzeltme > Y/D Ekr. Yerl.**
- Görüntü şeklini düzeltmek için **Quick Corner** ayarını ayarlayın.  
☛ **Ayarlar > Geometrik Düzeltme > Quick Corner**
- Aynı yarıçapta kavisli bir yüzeye yansıtılan görüntünün köşelerini ve kenarlarını düzeltmek için, **Eğri Yüzey** ayarını yapın.  
☛ **Ayarlar > Geometrik Düzeltme > Köşe Düzeltme**
- Eğri bir yüzeye yansıtılan görüntünün köşelerini ve kenarlarını dik açı ile düzeltmek için **Köşe Düzeltme** ayarını yapın.  
☛ **Ayarlar > Geometrik Düzeltme > Eğri Yüzey**
- Kısmen meydana gelen hafif bozulmaları düzeltmek için **Nokta Düzeltme** ayarını yapın.  
☛ **Ayarlar > Geometrik Düzeltme > Nokta Düzeltme**

## Görüntüde Statik veya Elektronik Parazitlenme Varsa Yapılabilecekler

Yansıtılan görüntü statik veya elektronik parazit içeriyorsa aşağıdaki çözümleri deneyin:

- Bilgisayarınızı veya video kaynağını projektöre bağladığınız kabloları kontrol edin. Şu özelliklerde olmalıdırlar:
  - Parazitin önleneceği biçimde güç kablosundan ayrılmış
  - Her iki ucundan da sağlam bir şekilde bağlanmış
  - Bir uzatma kablosuna bağlanmamış
- Projektörün **Sinyal** menüsündeki ayarları kontrol ederek, video kaynağına uygun olduklarından emin olun.
- Projektör ile uyumlu bir bilgisayar video çözünürlüğü ve yenileme hızı seçin.

- Görüntü şeklini projektörün kontrollerini kullanarak ayarladıysanız, görüntü kalitesini artırmak için projektörün **Görüntü** menüsünde **Netlik** ayarını düşürmeyi deneyin.
- Bir uzatma kablosu bağladıysanız, parazitin nedeninin bu olup olmadığını anlamak için uzatma kablosu olmadan yansıtma yapmayı deneyin.
- Görüntü kaynağınız için kullanılabiliriyorsa, projektörün **Sinyal** menüsünde doğru **Video Aralığı** veya **EDID** ayarını seçtiğinizden emin olun.
  - ☛ **Sinyal > Gelişmiş > Video Aralığı**
  - ☛ **Sinyal > Gelişmiş > EDID**
- Taramalı sinyaller girildiğinde, hat çiftleyici işlemi gerçekleştirilmez, dolayısıyla yansıtılan görüntü titreyebilir. Taramalı sinyallerin girişten önce harici bir cihaz kullanılarak aşamalı olarak dönüştürülmesini öneririz.

## Görüntü Bulanık veya Belirsizse Yapılabilecekler

Yansıtılan görüntü bulanık veya belirsizse, aşağıdaki çözümleri deneyin:

- Görüntü odağını ayarlayın.
- Projektörü ekrana yeterince yakın yerleştirin.
- Projektörü, ekran yerleşimi ayarının açısı görüntüyü bozacak kadar geniş olmayacak biçimde yerleştirin.
- Projektör merceğini temizleyin.



Projektörü soğuk bir ortamdan getirdikten sonra mercek üzerinde yoğunlaşma olmasını önlemek için, projektörü kullanmadan önce oda sıcaklığında bir süre ısınmasını bekleyin.

- Görüntü kalitesini artırmak için, projektörün **Görüntü** menüsündeki **Netlik** ayarını ayarlayın.
- Bir bilgisayardan yansıtma yapıyorsanız daha düşük bir çözünürlük kullanın veya projektörün kendi çözünürlüğüyle eşleşen bir çözünürlük seçin.

## Görüntü Parlaklığı veya Renkleri Hatalı Olduğunda Yapılabilecekler

Yansıtılan görüntü çok karanlık veya çok aydınlıksa ya da renkler doğru değilse aşağıdaki çözümleri deneyin:

- Görüntü ve ortam için farklı renk modları denemek için, uzaktan kumandadaki [Color Mode] düğmesine basın.
- Video kaynağı ayarlarınızı kontrol edin.
- Geçerli giriş kaynağı için projektörün **Görüntü** menüsünde bulunan **Parlaklık, Kontrast, Renk Tonu ve Renk Doygunluğu** gibi ayarları yapın.
- Görüntü kaynağınız için kullanılabiliriyorsa, projektörün **Sinyal** menüsünde doğru **Video Aralığı** veya **EDID** ayarını seçtiğinizden emin olun.
  - ☛ **Sinyal > Gelişmiş > Video Aralığı**
  - ☛ **Sinyal > Gelişmiş > EDID**
- Projektörün **Görüntü** menüsünde doğru **RGBCMY** ayarını seçtiğinizden emin olun.
  - ☛ **Görüntü > Gelişmiş > RGBCMY**
- Tüm kabloların projektöre ve video kaynağınıza doğru bağlandığından emin olun. Uzun kablolar bağladıysanız, daha kısa kablolar kullanmayı deneyin.
- **Parlaklık Ayarları** özelliklerinin doğru biçimde ayarlandığından emin olun.
  - ☛ **Ayarlar > Parlaklık Ayarları**
- Projektörü ekrana yeterince yakın yerleştirin.
- Birden fazla projektör kullanırken, tüm projektörlerde **Sıfırla** menüsündeki **Işık Kalibrasyonu** ayarının doğru biçimde yapıldığından emin olun. Işık kalibrasyonu yalnızca bazı projektörlerde gerçekleştirilirse, yansıtılan görüntünün beyaz ayarı ve parlaklık düzeyi projektörler arasında farklılık gösterebilir.

## Otomatik Ayarlamalar Doğru Uygulanmadığında Uygulanacak Çözümler

Otomatik ayarlamaların doğru şekilde uygulanmamasıyla ilgili sorun yaşıyorsanız, aşağıdaki çözümleri deneyin:

- Otomatik ayarlamaları yapmadan önce, projektörü açtıktan veya obtüratörü bıraktıktan sonra en az 20 dakika beklediğinizden emin olun. Bu, projektörün sıcaklığının dengelenmesine fırsat verir.
- Kamera alanının temiz olup olmadığını kontrol edin.
- İsteğe bağlı harici kamera kablosunun projektöre güvenli bir şekilde bağlandığından emin olun.
- İsteğe bağlı harici kamera arızalı olabilir. Yardım için Epson ile iletişime geçin.
- Taktığınız lense bağlı olarak, otomatik ayarlamalar mevcut olmayabilir. Aşağıdaki merceklerde otomatik ayarlama kullanılamaz:
  - ELPLL08
- Güçlü bir spot ışığının veya güçlü doğal ışık kaynağının yansıtma ortamına parlamadığından ve otomatik ayarlamalara müdahale etmediğinden emin olun.
- Görüntü düzeltme ve görüntü karıştırma ayarlarınızın makul aralıklarda olup olmadığını kontrol edin. Yansıtma açısı çok büyükse, **Geometrik Düzeltme** ayarını kapatmayı deneyin veya yansıtma açısını azaltın. **Kenar Birleştirme** ayarını kullanıyorsanız, birleştirme genişliğinin %15 ila %43 arasında olduğundan emin olun.

- Otomatik ayarlamalar sırasında bir hata mesajı görürseniz, mesajdaki hata kodlarını kontrol edin.

Ekran Eşleştirme Sırasında:

- 0101: Ölçüm değeri hatası
- 0102: Ölçüm hatası
- 0103: Kamera geçiş arızası
- 0104/0105: Model uyumsuzluğu
- 0108: Kamera hatası

Renk Eşleştirme Sırasında:

- 0201: Ölçüm değeri hatası
- 0202: Ölçüm hatası
- 0203: Kamera geçiş arızası
- 0208: Kamera hatası

Ayrıntılı bilgi için Epson ile iletişime geçin.

## Basit İstifleme Doğru Uygulanmadığında Uygulanacak Çözümler

Basit istiflemenin doğru şekilde uygulanmaması ile ilgili sorunlar yaşıyorsanız, aşağıdaki çözümleri deneyin:

- Projektörlerin doğru yerleştirildiğinden ve bir LAN kablosu kullanılarak bağlandığından emin olun.
- İsteğe bağlı harici kameranın doğru şekilde kurulduğundan ve kablunun projektöre sıkıca bağlandığından emin olun.
- İsteğe bağlı harici kamera arızalı olabilir. Yardım için Epson ile iletişime geçin.

- Taktığınız lense bağlı olarak, basit istifleme mevcut olmayabilir. Aşağıdaki lenslerde basit istifleme kullanılamaz:
  - ELPLL08
- Güçlü bir spot ışığının veya güçlü doğal ışık kaynağının yansıtma ortamına parlamadığından ve basit istifleme engelleyici olmadığından emin olun.
- Yansıtma boyutunu yeniden boyutlandırın.
- Basit istifleme sırasında bir hata mesajı görürseniz, mesajdaki hata kodlarını kontrol edin.
  - 0302: Ölçüm hatası
  - 0306: Geometrik düzeltme hatası
  - 0307/0308: Kamera arızalı olabilir veya bir iletişim hatası meydana gelmiştir.Ayrıntılı bilgi için Epson ile iletişime geçin.

## ► İlgili Bağlantılar

- "Basit İstifleme Koşulları" [s.110](#)

## Basit Birleştirme Doğru Uygulanmadığında Çözümler

Basit birleştirmenin doğru şekilde uygulanmaması ile ilgili sorunlar yaşıyorsanız, aşağıdaki çözümleri deneyin:

- Projektörlerin doğru yerleştirildiğinden ve bir LAN kablosu kullanılarak bağlandığından emin olun.
- İsteğe bağlı harici kameranın doğru şekilde kurulduğundan ve kablunun projektöre sıkıca bağlandığından emin olun.
- İsteğe bağlı harici kamera arızalı olabilir. Yardım için Epson ile iletişime geçin.

- Taktığınız lense bağlı olarak, basit istifleme mevcut olmayabilir. Aşağıdaki lenslerde basit istifleme kullanılamaz:
  - ELPLL08
- Güçlü bir spot ışığının veya güçlü doğal ışık kaynağının yansıtma ortamına parlamadığından ve basit istifleme engelleyici olmadığından emin olun.
- Yansıtma boyutunu yeniden boyutlandırın.
- Basit istifleme sırasında bir hata mesajı görürseniz, mesajdaki hata kodlarını kontrol edin.
  - 0402: Ölçüm hatası
  - 0406: Geometrik düzeltme hatası
  - 0407/0408: Kamera arızalı olabilir veya bir iletişim hatası meydana gelmiştir.Ayrıntılı bilgi için Epson ile iletişime geçin.

## Yansıtılan Görüntüde Ardıl Görüntü Kalma Sorununun Çözümleri

Yansıtılan görüntüde bir ardıl görüntü görürseniz, sorunu gidermek için **Yenileme Modu** özelliğini kullanın. Projektörün **Sıfırla** menüsünde **Yenileme Modu** > **Başlat** öğelerini seçin.

## Ses Sorunlarıyla İlgili Çözümler

Ses yoksa veya çok yüksek/çok düşükse, aşağıdaki çözümleri deneyin:

- Projektörün ses düzeyi ayarlarını yapın.
- Geçici olarak durdurulmuşlarsa, video veya sesi devam ettirmek için uzaktan kumandadaki [Shutter] düğmesine basın.
- Sesin açık olduğunu ve ses çıkışının doğru kaynağa göre ayarlandığını teyit etmek için, bilgisayarınızı veya video kaynağını kontrol edin.

- Projektör ile video kaynağınız arasındaki ses kablosu bağlantılarını kontrol edin.
- Bağlanan tüm ses kablolarının "Dirençsiz" olarak etiketlenmiş olduğundan emin olun.
- Bağlanmış bir ses kaynağını projektör kapalıyken de kullanmak isterseniz, **Bekleme Modu** seçeneğini **İletişim Açık** olarak ayarlayın ve projektörün **Uzatılmış** menüsündeki **A/V Ayarları** seçeneklerinin doğru biçimde ayarlandığından emin olun.
- Projektör görüntü yansıtmıyorken bağlı bir ses kaynağından ses almak istiyorsanız, projektörün menülerinde şu ayarları seçin:
  - **Uzatılmış** menüsünde **Hızlı Başlatma**'yı kapatın.  
☛ **Uzatılmış > İşletim > Hızlı Başlatma**
  - **Uzatılmış** menüsünde **A/V Çıkışı** ayarını **Her Zaman Açık** olarak ayarlayın.  
☛ **Uzatılmış > A/V Ayarları > A/V Çıkışı**
- Bir HDMI kaynağından ses duyamiyorsanız, bağlanan aygıtı PCM çıkışına ayarlayın.
- Projektörü bir HDMI kablosu ile bir Mac'e bağlarken, Mac'inizin HDMI bağlantı noktası üzerinden sesi desteklediğinden emin olun. Desteklemiyorsa bir ses kablosu bağlamanız gerekir.
- Projektör maksimuma ayarlı iken bilgisayarın sesi minimuma ayarlı ise, gürültü karışabilir. Bilgisayarın sesini açın ve projektörün sesini kısın. (Epson iProjection (Windows/Mac) kullanırken.)

Projektörü veya uzaktan kumandayı çalıştırmakla ilgili sorunlar yaşıyorsanız bu bölümlerdeki çözümleri inceleyin.

## ► İlgili Bağlantılar

- "Projektörün Açılması veya Kapanması ile İlgili Sorunların Çözümleri" [s.182](#)
- "Uzaktan Kumanda ile İlgili Sorunların Çözümleri" [s.182](#)
- "Parola Sorunlarıyla İlgili Çözümler" [s.183](#)
- ""Süre tutmaya yarayan batarya zayıf" Mesajı Görüntülendiğinde Uygulanacak Çözüm" [s.183](#)
- "Projektörü HDBaseT Kullanarak Kontrol Edemediğinizde Çözümler" [s.183](#)

## Projektörün Açılması veya Kapanması ile İlgili Sorunların Çözümleri

Güç düğmesine bastığınız zaman projektör açılmıyorsa veya beklenmedik bir biçimde kapanıyorsa aşağıdaki çözümleri deneyin:

- Güç kablosunun projektöre ve aktif bir elektrik prizine doğru ve sıkı bağlandığını kontrol edin.
- Uzaktan kumandadaki güç düğmesi projektörü açmıyorsa, kumandanın pillerini kontrol edin ve projektörün **Ayarlar** menüsündeki **Uzak Alıcı** ayarında, uzak alıcılardan en az bir tanesinin kullanılabilir olduğundan emin olun.
- Projektörün düğmeleri güvenlik için kilitlenmiş olabilir. Projektörün Ayarlar menüsündeki **İşletim Kilidi** ayarından düğmelerin kilidini kaldırın veya projektörü açmak için uzaktan kumandayı kullanın.
- Projektörün ışık kaynağı beklenmedik bir biçimde kapanıyorsa, belirli bir süre işlem yapmadığınız için uyku moduna girmiş olabilir. Projektörü uyku modundan çıkarmak için herhangi bir işlem yapın. Uyku modunu kapatmak için, **Uyku Modu** ayarını **Kapalı** olarak ayarlayın.

☛ **Uzatılmış > İşletim > Uyku Modu**

- Projektörün beklenmedik biçimde kapanırsa, obtüratör zamanlayıcı etkinleştirilmiş olabilir. Obtüratör zamanlayıcıyı kapatmak için, **Obtürat. Zamanlayıcı** ayarını **Kapalı** yapın.  
☛ **Uzatılmış > İşletim > Örtücü Ayarları > Obtürat. Zamanlayıcı**
- Projektörün ışık kaynağı kapanmış, durum göstergesi yanıp sönüyor ve sıcaklık göstergesi yanıyorsa, projektör aşırı ısınıp kapanmıştır.
- Soğutma fanları, projektör ayarlarına bağlı olarak bekleme durumunda çalışabilir. Projektör bekleme durumundan çıkarken fanlar beklenmedik bir gürültüye de neden olabilir. Bu bir arıza değildir.
- Güç kablosu arızalı olabilir. Kabloyu çıkarın ve yardım için Epson ile iletişim kurun.

## Uzaktan Kumanda ile İlgili Sorunların Çözümleri

Projektör uzaktan kumandadan gelen komutlara yanıt vermiyorsa aşağıdaki çözümleri deneyin:

- Uzaktan kumanda pillerinin doğru takıldığını ve dolu olduklarını kontrol edin. Gerekliyorsa pilleri yenileriyle değiştirin.
- Uzaktan kumandayı, projektörün alım menzili/açısı içinde kullandığınızdan emin olun.
- Projektörün ısınmakta veya kapanmakta olmadığını teyit edin.
- Uzaktan kumandadaki bir düğmenin sıkışarak kumandanın uyku moduna girmesine neden olmadığını kontrol edin. Düğmeyi sıkıştığı konumdan kurtararak uzaktan kumandayı uyku modundan çıkarın.
- Güçlü flüoresan aydınlatma, doğrudan güneş ışığı veya kızılötesi aygıt sinyalleri, uzak alıcılar üzerinde parazite neden oluyor olabilir. Işıkları kısın veya projektörü güneş ışıklarından ya da parazite neden olan ekipmandan uzaklaştırın.
- Projektörün **Ayarlar** menüsündeki **Uzak Alıcı** ayarlarında en az bir uzak alıcının kullanılabilir olduğunu teyit edin.

- Uzaktan kumanda düğme kilidini etkinleştirdiyse, kapatmak için  düğmesine yaklaşık 5 saniye basılı tutun.
- Tek bir uzaktan kumandanı birden çok projektörü çalıştırmak için projektöre bir ID numarası atadıysanız, bu ID ayarını kontrol etmeniz veya değiştirmeniz gerekebilir.
- Uzaktan kumanda [ID] anahtarını şu konuma getirin: **Off**. Projektör ID'si ayarlarına bakılmaksızın tüm projektörleri çalıştırabilirsiniz.
- Projektör ve uzaktan kumandanın kablo ile bağlanmadığından emin olun. Kabloyu projektörün Remote bağlantı noktasına bağlı bırakırsanız, uzaktan kumanda projektörü kontrol edemez.
- Projektörün Remote bağlantı noktasına bağlı uzaktan kumandayı kullanıyorsanız, **Uzatılmış** menüdeki **Kontrol ve İletişim** veya **Extron XTP** ayarının **Kapalı** olarak belirlendiğinden emin olun.
  - ☛ **Uzatılmış > HDBaseT > Kontrol ve İletişim**
  - ☛ **Uzatılmış > HDBaseT > Extron XTP**
- Uzaktan kumandayı kaybederseniz, Epson'dan yenisini sipariş edebilirsiniz.

## Parola Sorunlarıyla İlgili Çözümler

- Parolanızı giremiyor veya hatırlayamıyorsanız aşağıdaki çözümleri deneyin:
- Birkaç kez hatalı şifre girdiyse ve bir istek kodu içeren bir mesaj görüntülenmişse, bu kodu not ederek yardım için Epson'a başvurun. Projektör kilidinin açılmasıyla ilgili destek almak için bu istek kodunu ve ürünün size ait olduğunu gösteren bir kanıtı Epson'a sunun.
  - Uzaktan kumandayı kaybederseniz parola giremezsiniz. Epson'dan yeni bir uzaktan kumanda sipariş edin.

### Dikkat

Projektörün **Ağ** menüsünde **Ağ ayarlarını sıfırla**. işlemini gerçekleştirirseniz, **Ağ** menüsü için ayarlanan tüm parolalar da sıfırlanır ve bunları yeniden ayarlamanız gerekir. Şifrelerin yetkisiz kullanıcılar tarafından sıfırlanmasını önlemek için **Şifre Koruması** menüsünde **Ağ Koruma'yı Açık** olarak ayarlayın.

## "Süre tutmaya yarayan batarya zayıf" Mesajı Görüntülendiğinde Uygulanacak Çözüm

**Süre tutmaya yarayan batarya zayıf**. mesajı görüntülenirse, yardım için Epson ile iletişime geçin.

## Projektörü HDBaseT Kullanarak Kontrol Edemediğinizde Çözümler

Projektör bekleme modundayken projektörü HDBaseT aracılığıyla kontrol edemiyorsanız aşağıdaki ayarları yaptığınızdan emin olun.

- Projektörün **Uzatılmış** menüsünde **Kontrol ve İletişim** ayarı olarak **Açık** seçimini yapın.
  - ☛ **Uzatılmış > HDBaseT > Kontrol ve İletişim**
- Projektörün **Uzatılmış** menüsünde **A/V Çıkışı** ayarı olarak **Her zaman** seçimini yapın.
  - ☛ **Uzatılmış > A/V Ayarları > A/V Çıkışı**

Bir çalma listesini doğru biçimde kayttan yürütemezseniz aşağıdaki çözümleri deneyin:

- **İçerk Kayttan Yürtme** özelliğinin **Açık** olarak ayarlandığından emin olun.  
☛ **Ayarlar > İçerk Kayttan Yürtme > İçerk Kayttan Yürtme**
- USB anlık sürücünün bir çalma listesi içerdiğinden emin olun.
- USB anlık sürücünün projektöre doğrudan bağlandığından emin olun. Bir USB bağlantı noktasını genişletmek için çoklu kart okuyucu veya USB dağıtıcı kullanmayın.
- USB anlık sürücü bölümlere ayrılmışsa çalma listelerini kayttan yürütemeyebilirsiniz. Çalma listelerini USB anlık sürücüye kaydetmeden önce tüm bölümleri silin.
- Bir çalma listesini çözünürlükleri farklı olan projektörler arasında paylaşmayın. **Bindirme Efekt**i kullanılarak eklenen renk ve şekil efektleri doğru biçimde yeniden üretilmeyebilir.  
☛ **Ayarlar > İçerk Kayttan Yürtme > Bindirme Efekt**i



Projektörü bir ağ üzerinde kullanmayla ilgili sorunlar yaşıyorsanız bu bölümlerdeki çözümlere bakın.

## ► İlgili Bağlantılar

- "Kablosuz Kimlik Doğrulaması Başarısız Olduğunda Çözümler" [s.185](#)
- "Projektöre Web Üzerinden Erişemediğinizde Yapılabilecekler" [s.185](#)
- "Ağ Uyarı E-Postaları Alınmadığında Yapılabilecekler" [s.185](#)
- "Ağ Yansıtması Esnasında Görüntü Statik İçerdiğinde Çözümler" [s.186](#)
- "Projektörü Bir Ağ Üzerinden İzleyemediğinizde veya Kontrol Edemediğinizde Uygulanacak Çözümler" [s.186](#)

## Kablosuz Kimlik Doğrulaması Başarısız Olduğunda Çözümler

Kimlik doğrulamayla ilgili sorun yaşarsanız aşağıdaki çözümleri deneyin:

- Kablosuz ayarları doğru olmasına karşın kimlik doğrulama başarısız oluyorsa, **Tarih & Saat** ayarlarını güncellemeniz gerekebilir.
  - ☛ **Uzatılmış > İşletim > Tarih & Saat**
- Projektörün **Ağ** menüsündeki **Güvenlik** ayarlarını kontrol edin.
  - ☛ **Ağ > Ağ Yapılandırmasına > Kablosuz LAN**
- Erişim noktası güvenliği WPA3-EAP ise, erişim noktası ayarını WPA2/WPA3-EAP olarak değiştirin.

## Projektöre Web Üzerinden Erişemediğinizde Yapılabilecekler

Projektörünüze bir web tarayıcı üzerinden erişemiyorsanız, doğru kullanıcı kimliğini ve şifreyi kullandığınızdan emin olun.

- Kullanıcı kimliği olarak **EPSONWEB** girin. (Kullanıcı kimliğini değiştiremezsiniz.)

- Şifre için, projektörün **Ağ** menüsünde ayarlanmış şifreyi girin. Varsayılan olarak parola ayarlanmamıştır.
  - Projektörün bulunduğu ağa erişim izniniz olduğundan emin olun.
  - Web tarayıcınız bir vekil sunucu aracılığıyla bağlanacak şekilde ayarlanmışsa **Epson Web Control** ekranı görüntülenemez. Bir bağlantıya yönelik ayarları bir vekil sunucu kullanmadan yapın.
  - Bekleme modunda projektörün menüsünde **Bekleme Modu** ayarını **İletişim Açık** olarak belirlerseniz, ağ aygıtının açıldığından emin olun. Ağ aygıtını açtıktan sonra projektörü açın.
    - ☛ **Uzatılmış > Bekleme Modu**
- Ve **Bağlantı modu** ayarı **Gelişmiş** olarak ayarlanmış halde kablolu LAN'a veya kablosuz LAN'a bağlayın.
- ☛ **Ağ > Ağ Yapılandırmasına > Kablosuz LAN > Bağlantı modu**



Kullanıcı kimliği ve parolası küçük/büyük harf duyarlıdır.

## Ağ Uyarı E-Postaları Alınmadığında Yapılabilecekler

Ağ üzerindeki bir projektörde yaşanan sorunlar hakkında sizi bilgilendiren e-posta uyarılarını almıyorsanız aşağıdaki çözümleri deneyin:

- Projektörün açık olduğunu ve ağa doğru bağlandığını kontrol edin. (Bir hata, projektörü kapatırsa, e-posta teslim edilemeyebilir.)
- Projektörün ağ **Bildirim** menüsünde veya ağ yazılımında doğru projektör e-posta uyarısı ayarlarını yaptığınızdan emin olun.

- Ağ yazılımının projektörü bekleme modunda izleyebilmesi için **Bekleme Modu** ayarını **İletişim Açık** olarak belirleyin.

☛ **Uzatılmış > Bekleme Modu**

Ve **Bağlantı modu** ayarı **Gelişmiş** olarak ayarlanmış halde kablolu LAN'a veya kablosuz LAN'a bağlayın.

☛ **Ağ > Ağ Yapılandırmasına > Kablosuz LAN > Bağlantı modu**

## Ağ Yansıtması Esnasında Görüntü Statik İçerdiğinde Çözümler

Yansıtılan görüntü ağ yansıtması esnasında statik içeriyorsa aşağıdaki çözümleri deneyin:

- Erişim noktası, bilgisayar, mobil aygıt ve projektör arasındaki engelleri kontrol edin ve iletişimi iyileştirmek için konumlarını değiştirin.
- Erişim noktası, bilgisayar, mobil aygıt ve projektörün birbirinden çok uzak olmadığından emin olun. Bunları yaklaştırın ve yeniden bağlanmayı deneyin.
- Bir Bluetooth aygıtı veya mikrodalga gibi başka bir donanımdan kaynaklanan paraziti kontrol edin. Parazit yapan aygıtı uzaklaştırın veya kablosuz bant genişliğinizi artırın.
- Bağlantı hızı düşerse, bağlı aygıtların sayısını azaltın.

## Projektörü Bir Ağ Üzerinden İzleyemediğinizde veya Kontrol Edemediğinizde Uygulanacak Çözümler

Projektörü ESC/VP.net kullanarak komut iletişimiyle izleyemiyor ve kontrol edemiyorsanız, **Komut İletişimi** ayarını **Uyumlu** olarak belirleyin.

☛ **Ağ > Ağ Yapılandırmasına > Diğerleri > Komut İletişimi**

# Ek

Ürününüzün teknik özellikleri ve önemli ikazlar hakkında bilgi almak için bu bölümleri inceleyin.

## ► İlgili Bağlantılar

- "İsteğe Bağlı Aksesuarlar ve Yedek Parçalar" [s.188](#)
- "Ekran Boyutu ve Yansıtma Mesafesi" [s.190](#)
- "Projektör Teknik Özellikleri" [s.200](#)
- "Epson Projector Content Manager için Desteklenen Özellikler" [s.202](#)
- "Güvenlik Sembollerinin Listesi ve Talimatlar" [s.203](#)
- "Lazer Güvenliği Bilgileri" [s.205](#)
- "İkazlar" [s.208](#)

Aşağıdaki isteğe bağlı aksesuarlar ve yedek parçalar mevcuttur. Lütfen bu ürünleri gerekli olduğu durum ve zamanlarda satın alınız.

Aşağıdaki isteğe bağlı aksesuarlar ve yedek parçalar listesi şu tarihten itibaren geçerlidir: Şubat 2024.

Aksesuar ayrıntıları haber verilmeksizin değiştirilebilir ve aksesuarların hepsi tüm ülkelerde bulunamayabilir.

## ► İlgili Bağlantılar

- "Mercek" [s.188](#)
- "Kablolar" [s.188](#)
- "Montaj parçaları" [s.188](#)
- "Harici Aygıtlar" [s.189](#)
- "Kablosuz Bağlantı İçin" [s.189](#)

## Mercek

ELPLX02S/02

ELPLX02WS/02W

Ultra kısa mesafeli yakınlaştırma lensi.

ELPLU03S

ELPLU04

ELPLU03

Kısa mesafeli yakınlaştırma lensi.

ELPLW05

ELPLW08

ELPLW06

Geniş açılı yakınlaştırma lensi.

ELPLM08

ELPLM15

ELPLM10

ELPLM11

ELPLM09

Orta mesafeli yakınlaştırma lensi.

ELPLL08

Uzun mesafeli yakınlaştırma lensi.

## Kablolar

Bilgisayar kablosu ELPKC02 (1,8 m - mini D-sub 15 pimli/mini D-sub 15 pim için)

Bilgisayar kablosu ELPKC09 (3 m - mini D-sub 15 pimli/mini D-sub 15 pim için)

Bilgisayar kablosu ELPKC10 (20 m - mini D-sub 15 pimli/mini D-sub 15 pim için)

Computer bağlantı noktasına bağlanacağınız zaman kullanın.

Uzaktan Kumanda Kablo Seti ELPKC28

Projektörü uzaktan kumandayla güvenilir bir şekilde uzaktan çalıştırmak istediğinizde projektörü uzaktan kumandaya bağlamak için bunu kullanın.

## Montaj parçaları

Tavan Askısı ELPMB67

Projektörü bir tavana veya duvara kurarken kullanın.

Alçak tavan askısı ELPMB47

Projektörü alçak bir tavana kurarken kullanın.

Yüksek tavan askısı ELPMB48

Projektörü yüksek bir tavana kurarken kullanın.

## Süspansiyon Adaptörü ELPFP15

Projektörü yüksek bir tavana kurarken kullanın.



Projektörün tavadan asılması için özel uzmanlık gerekir. Yardım için Epson ile iletişime geçin.

## Harici Aygıtlar

### Belge Kamerası ELPDC13/ELPDC21

Kitap, OHP belgeleri veya slayt gibi görüntüleri yansıtırken kullanın.

### Harici Hoparlör ELPSP02

Kendinden güç beslemeli harici hoparlör.

### HDBaseT İletici ELPHD01

Bir HDMI sinyalini uzun bir mesafe boyunca gönderirken kullanın.  
(HDCP 2.2 desteklenmez)

### Akış Ortam Yürütücü ELPAP12

Çevrimiçi içeriği izlemek için bu ortam yürütücüyü kullanın.

### Harici Kamera ELPEC01

Birden çok projektörden yansıtılan görüntüleri otomatik olarak ayarlamak için bunu kullanın.

## Kablosuz Bağlantı İçin

### Kablosuz LAN modülü ELPAP11

Kablosuz iletişim aracılığıyla bir bilgisayardan görüntü yansıtma için kullanın.

### Kablosuz Sunum Sistemi ELPWP20

Doğrudan Windows/Mac bilgisayarlara bağlanırken ve görüntüleri kablosuz olarak yansıtırken kullanın. İki kablosuz verici (ELPWT01) ve bir baz ünitesi (ELPBU01) içerir.

Yansıtılan görüntünün boyutuna bağlı olarak projektörü ekrandan ne kadar uzağa yerleştirmeniz gerektiğini belirlemek için bu kısımlardaki tablolara bakın.

## ► İlgili Bağlantılar

- "Yansıtma Mesafesi Formülü" s.190
- "Yansıtma Mesafesi" s.194

## Yansıtma Mesafesi Formülü

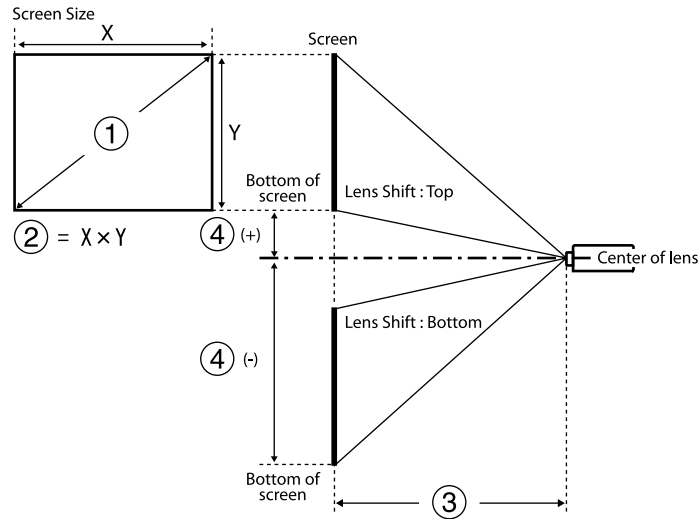

- ① Ekran boyutu (inç)
- ② Ekran boyutu (Genişlik x Yükseklik)
- ③ Yansıtma mesafesi (Minimum: Geniş ile Maksimum: Tele)
- ④ Lensin merkezinden perdenin altına olan mesafe (cm)

## 16:9

Mercek		Yansıtma mesafesi formülü	Yansıtma oranı (yansıtma mesafesi/x)
ELPLX02 ELPLX02W ELPLX02S ELPLX02WS	-	③ (cm) = ① (inç) × 0,77 - 3,41	0,34
ELPLU03 ELPLU03S	Minimum	③ (cm) = ① (inç) × 1,04 - 3,47	0,46 - 0,56
	Maksimum	③ (cm) = ① (inç) × 1,25 - 3,28	
ELPLU04	Minimum	③ (cm) = ① (inç) × 1,40 - 5,23	0,62 - 0,75
	Maksimum	③ (cm) = ① (inç) × 1,69 - 5,30	
ELPLW05	Minimum	③ (cm) = ① (inç) × 1,69 - 7,87	0,74 - 1,04
	Maksimum	③ (cm) = ① (inç) × 2,34 - 5,81	
ELPLW08	Minimum	③ (cm) = ① (inç) × 1,87 - 3,98	0,83 - 1,17
	Maksimum	③ (cm) = ① (inç) × 2,63 - 5,13	
ELPLW06	Minimum	③ (cm) = ① (inç) × 2,60 - 7,47	1,15 - 1,57
	Maksimum	③ (cm) = ① (inç) × 3,53 - 6,97	

Mercek	Yansıtma mesafesi formülü		Yansıtma oranı (yansıtma mesafesi/x)
ELPLM08	Minimum	③ (cm) = ① (inç) × 2,30 - 5,10	1,02 - 1,64
	Maksimum	③ (cm) = ① (inç) × 3,68 - 4,54	
ELPLM09 ELPLM15	Minimum	③ (cm) = ① (inç) × 3,43 - 8,09	1,52 - 2,47
	Maksimum	③ (cm) = ① (inç) × 5,54 - 8,00	
ELPLM10	Minimum	③ (cm) = ① (inç) × 5,29 - 13,19	2,34 - 3,59
	Maksimum	③ (cm) = ① (inç) × 8,05 - 13,07	
ELPLM11	Minimum	③ (cm) = ① (inç) × 7,76 - 23,84	3,42 - 5,23
	Maksimum	③ (cm) = ① (inç) × 11,75 - 23,54	
ELPLL08	Minimum	③ (cm) = ① (inç) × 11,53 - 32,22	5,09 - 7,16
	Maksimum	③ (cm) = ① (inç) × 16,10 - 31,78	

Mercek	Lensin merkezinden perdenin tabanına olan mesafe
ELPLX02 ELPLX02W ELPLX02S ELPLX02WS	④ (+) (cm) = ① (inç) × 0,22 ④ (-) (cm) = ① (inç) × 0,06

Mercek	Lensin merkezinden perdenin tabanına olan mesafe
ELPLU03 ELPLU03S ELPLW05 ELPLM08	④ (+) (cm) = ① (inç) × 0,40 ④ (-) (cm) = ① (inç) × 0,85
ELPLU04 ELPLW08 ELPLW06 ELPLM09 ELPLM15 ELPLM10 ELPLM11 ELPLL08	④ (+) (cm) = ① (inç) × 0,10 ④ (-) (cm) = ① (inç) × 1,35

### 4:3

Mercek	Yansıtma mesafesi formülü		Yansıtma oranı (yansıtma mesafesi/x)
ELPLX02 ELPLX02W ELPLX02S ELPLX02WS	-	③ (cm) = ① (inç) × 0,94 - 3,41	0,45
ELPLU03 ELPLU03S	Minimum	③ (cm) = ① (inç) × 1,27 - 3,47	0,61 - 0,74
	Maksimum	③ (cm) = ① (inç) × 1,53 - 3,28	
ELPLU04	Minimum	③ (cm) = ① (inç) × 1,72 - 5,23	0,82 - 1,00

Mercek	Yansıtma mesafesi formülü		Yansıtma oranı (yansıtma mesafesi/x)
	Maksimum	③ (cm) = ① (inç) × 2,07 - 5,30	
ELPLW05	Minimum	③ (cm) = ① (inç) × 2,07 - 7,87	0,99 - 1,38
	Maksimum	③ (cm) = ① (inç) × 2,86 - 5,81	
ELPLW08	Minimum	③ (cm) = ① (inç) × 2,29 - 3,98	1,11 - 1,56
	Maksimum	③ (cm) = ① (inç) × 3,22 - 5,13	
ELPLW06	Minimum	③ (cm) = ① (inç) × 3,18 - 7,47	1,53 - 2,09
	Maksimum	③ (cm) = ① (inç) × 4,32 - 6,97	
ELPLM08	Minimum	③ (cm) = ① (inç) × 2,81 - 5,10	1,36 - 2,18
	Maksimum	③ (cm) = ① (inç) × 4,50 - 4,54	
ELPLM09 ELPLM15	Minimum	③ (cm) = ① (inç) × 4,19 - 8,09	2,03 - 3,30
	Maksimum	③ (cm) = ① (inç) × 6,78 - 8,00	
ELPLM10	Minimum	③ (cm) = ① (inç) × 6,48 - 13,19	3,13 - 4,78
	Maksimum	③ (cm) = ① (inç) × 9,85 - 13,07	

Mercek	Yansıtma mesafesi formülü		Yansıtma oranı (yansıtma mesafesi/x)
ELPLM11	Minimum	③ (cm) = ① (inç) × 9,50 - 23,84	4,56 - 6,97
	Maksimum	③ (cm) = ① (inç) × 14,38 - 23,54	
ELPLL08	Minimum	③ (cm) = ① (inç) × 14,11 - 32,22	6,79 - 9,55
	Maksimum	③ (cm) = ① (inç) × 19,71 - 31,78	

Mercek	Lensin merkezinden perdenin tabanına olan mesafe
ELPLX02 ELPLX02W ELPLX02S ELPLX02WS	④ (+) (cm) = ① (inç) × 0,27 ④ (-) (cm) = ① (inç) × 0,08
ELPLU03 ELPLU03S ELPLW05 ELPLM08	④ (+) (cm) = ① (inç) × 0,49 ④ (-) (cm) = ① (inç) × 1,04
ELPLU04 ELPLW08 ELPLW06 ELPLM09 ELPLM15 ELPLM10 ELPLM11 ELPLL08	④ (+) (cm) = ① (inç) × 0,12 ④ (-) (cm) = ① (inç) × 1,65



16:10

Mercek	Yansıtma mesafesi formülü		Yansıtma oranı (yansıtma mesafesi/x)
ELPLX02 ELPLX02W ELPLX02S ELPLX02WS	-	③ (cm) = ① (inç) × 0,83 - 3,41	0,37
ELPLU03 ELPLU03S	Minimum	③ (cm) = ① (inç) × 1,13 - 3,47	0,51 - 0,62
	Maksimum	③ (cm) = ① (inç) × 1,35 - 3,28	
ELPLU04	Minimum	③ (cm) = ① (inç) × 1,52 - 5,23	0,68 - 0,83
	Maksimum	③ (cm) = ① (inç) × 1,83 - 5,30	
ELPLW05	Minimum	③ (cm) = ① (inç) × 1,83 - 7,87	0,82 - 1,15
	Maksimum	③ (cm) = ① (inç) × 2,52 - 5,81	
ELPLW08	Minimum	③ (cm) = ① (inç) × 2,02 - 3,98	0,93 - 1,30
	Maksimum	③ (cm) = ① (inç) × 2,84 - 5,13	
ELPLW06	Minimum	③ (cm) = ① (inç) × 2,815 - 7,47	1,27 - 1,74
	Maksimum	③ (cm) = ① (inç) × 3,81 - 6,97	

Mercek	Yansıtma mesafesi formülü		Yansıtma oranı (yansıtma mesafesi/x)
ELPLM08	Minimum	③ (cm) = ① (inç) × 2,48 - 5,10	1,14 - 1,82
	Maksimum	③ (cm) = ① (inç) × 3,98 - 4,54	
ELPLM09 ELPLM15	Minimum	③ (cm) = ① (inç) × 3,70 - 8,09	1,69 - 2,75
	Maksimum	③ (cm) = ① (inç) × 5,98 - 8,00	
ELPLM10	Minimum	③ (cm) = ① (inç) × 5,72 - 13,19	2,61 - 3,99
	Maksimum	③ (cm) = ① (inç) × 8,70 - 13,07	
ELPLM11	Minimum	③ (cm) = ① (inç) × 8,39 - 23,84	3,80 - 5,81
	Maksimum	③ (cm) = ① (inç) × 12,71 - 23,54	
ELPLL08	Minimum	③ (cm) = ① (inç) × 12,46 - 32,22	5,66 - 7,96
	Maksimum	③ (cm) = ① (inç) × 17,41 - 31,78	

Mercek	Lensin merkezinden perdenin tabanına olan mesafe
ELPLX02 ELPLX02W	④ (+) (cm) = ① (inç) × 0,24 ④ (-) (cm) = ① (inç) × 0,07

Mercek	Lensin merkezinden perdenin tabanına olan mesafe
ELPLX02S ELPLX02WS	④ (+) (cm) = ① (inç) × 0,24 ④ (-) (cm) = ① (inç) × 0,07
ELPLU03 ELPLU03S ELPLW05 ELPLM08	④ (+) (cm) = ① (inç) × 0,43 ④ (-) (cm) = ① (inç) × 0,92
ELPLU04 ELPLW08 ELPLW06 ELPLM09 ELPLM15 ELPLM10 ELPLM11 ELPLL08	④ (+) (cm) = ① (inç) × 0,11 ④ (-) (cm) = ① (inç) × 1,45

## Yansıtma Mesafesi

Yansıtma mesafeleri yaklaşık değerlerdir.

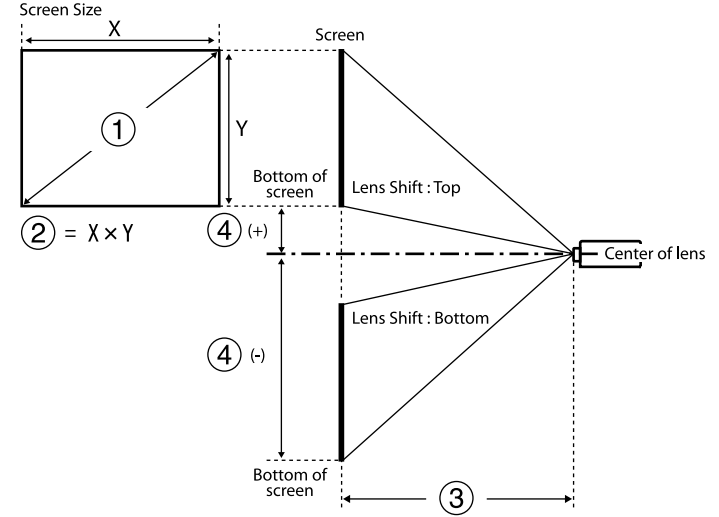

- ① Ekran boyutu (inç)
- ② Ekran boyutu (Genişlik × Yükseklik) (cm)
- ③ Yansıtma mesafesi (Minimum: Genişten Maksimuma: Tele) (cm)
- ④ Lensin merkezinden perdenin arkasına olan mesafe (cm)

500 inçten büyük bir görüntü yansıttığınızda, görüntü biraz bulanık olabilir.

### 16:9

#### ELPLX02S/ELPLX02WS/ELPLX02/ELPLX02W

①	②	③	④
Inç	Genişlik × Yükseklik	ELPLX02S/ELPLX02WS/ELPLX02/ ELPLX02W	
100	221 × 125	73	-6 - 22

①	②	③	④
Inç	Genişlik × Yükseklik	ELPLX02S/ELPLX02WS/ELPLX02/ ELPLX02W	
110	244 × 137	81	-7 - 25
120	266 × 149	89	-7 - 27
150	332 × 187	112	-9 - 33
200	443 × 249	150	-12 - 45
300	664 × 374	227	-19 - 67
500	1107 × 623	380	-31 - 111
600	1328 × 747	457	-37 - 134
800	1771 × 996	611	-50 - 178
1000	2214 × 1245	764	-62 - 223

## ELPLU03/ELPLU03S/ELPLM08

①	②	③		④
Inç	Genişlik × Yükseklik	ELPLU03 ELPLU03S	ELPLM08	
80	177 × 100	80-97	179-290	-68 - -32
100	221 × 137	101-122	225-363	-85 - -40
120	266 × 149	121-147	271-437	-102 - -48
150	332 × 187	153-184	340-547	-127 - -60
200	443 × 249	205-247	455-731	-169 - -80
250	553 × 311	257-309	570-915	-212 - -100
300	664 × 374	309-372	684-1099	-254 - -119

①	②	③		④
Inç	Genişlik × Yükseklik	ELPLU03 ELPLU03S	ELPLM08	
500	1107 × 623	517-622	1144-1835	-423 - -199
800	1771 × 996	830-998	1834-2939	-678 - -319
1000	2214 × 1245	1038-1248	2293-3674	-847 - -398

## ELPLU04/ELPLW06/ELPLW08/ELPLM09/ELPLM15/ELPLM10/ELPLM11/ ELPLL08

①	②	③							④
Inç	Genişlik × Yükseklik	ELPLU 04	ELPL W06	ELPL W08	ELPL M09 ELPL M15	ELPL M10	ELPL M11	ELPLL 08	
60	133 × 75	79-96	148-205	108-153	198-324	304-470	442-682	659-934	-81 - 6
80	177 × 100	107-130	200-275	146-205	266-435	410-631	597-917	890-1256	-108 - 8
100	221 × 137	135-164	252-346	183-258	335-546	516-791	752-1152	1121-1578	-135 - 10
120	266 × 149	163-198	304-416	220-310	403-656	622-952	908-1387	1351-1900	-161 - 12
150	332 × 187	205-249	382-522	276-389	506-822	781-1194	1140-1740	1697-2384	-202 - 15
200	443 × 249	276-333	512-699	370-520	677-1099	1046-1596	1529-2327	2273-3189	-269 - 20
300	664 × 374	416-503	772-1052	557-783	1020-1653	1575-2400	2305-3503	3426-4799	-404 - 30

①	②	③							④
Inç	Genişlik × Yükseklik	ELPLU04	ELPLW06	ELPLW08	ELPLM09 ELPLM15	ELPLM10	ELPLM11	ELPLL08	
500	1107 × 623	697-841	1291-1757	931-1309	1705-2760	2634-4010	3857-5853	5732-8019	-673 - 50
800	1771 × 996	1119-1349	2070-2816	1491-2097	2733-4421	4222-6423	6186-9380	9190-12850	-1076 - 80
1000	2103 × 1183	1399-1688	2589-3522	1865-2623	3419-5528	5280-8032	7738-11730	11496-16070	-1345 - 100

## ELPLW05

①	②	③	④
Inç	Genişlik × Yükseklik	ELPLW05	
60	133 × 75	94-134	-51 - -24
80	177 × 100	128-181	-68 - -32
100	221 × 137	161-228	-85 - -40
120	266 × 149	195-274	-102 - -48
150	332 × 187	246-344	-127 - -60
200	443 × 249	331-461	-169 - -80
300	664 × 374	500-695	-254 - -119
500	1107 × 623	839-1162	-423 - -199
800	1771 × 996	1346-1862	-678 - -319
1000	2103 × 1183	1685-2329	-847 - -398

## 4:3

### ELPLX02S/ELPLX02WS/ELPLX02/ELPLX02W

①	②	③	④
Inç	Genişlik × Yükseklik	ELPLX02S/ELPLX02WS/ELPLX02/ELPLX02W	
100	215 × 135	91	-8 - 27
110	237 × 148	100	-8 - 30
120	258 × 162	109	-9 - 33
150	323 × 202	138	-11 - 41
200	431 × 269	185	-15 - 55
300	646 × 404	278	-23 - 82
500	1077 × 673	466	-38 - 136
600	1297 × 808	560	-46 - 164
800	1723 × 1077	748	-61 - 218

### ELPLU03/ELPLU03S/ELPLM08

①	②	③		④
Inç	Genişlik × Yükseklik	ELPLU03 ELPLU03S	ELPLM08	
80	163 × 122	98-119	220-356	-83 - -39
100	203 × 152	124-150	276-446	-104 - -49
120	224 × 168	149-180	332-536	-124 - -58
150	244 × 183	188-226	417-671	-155 - -73
200	406 × 305	251-303	558-896	-207 - -97

①	②	③		④
Inç	Genişlik × Yükseklik	ELPLU03 ELPLU03S	ELPLM08	
250	508 × 3817	315-380	698-1121	-259 - -122
300	610 × 457	379-456	839-1346	-311 - -146
500	10167 × 7623	634-762	1401-2247	-518 - -244
800	1626 × 1219	1016-1222	2245-3597	-829 - -390

### ELPLU04/ELPLW06/ELPLW08/ELPLM15/ELPLM09/ELPLM10/ELPLM11/ ELPLL08

①	②	③							④
Inç	Genişlik × Yükseklik	ELPL U04	ELPL W06	ELPL W08	ELPL M15 ELPL M09	ELPL M10	ELPL M11	ELPLL 08	
60	122 × 91	98-119	183-252	133-188	244-399	376-578	546-840	814-1151	-99 - 7
80	163 × 122	132-160	247-338	179-252	327-534	505-775	736-1127	1096-1545	-132 - 10
100	203 × 152	167-202	310-425	225-316	411-670	635-972	926-1415	1379-1939	-165 - 12
120	224 × 168	201-243	374-511	271-381	495-805	764-1168	1116-1703	1661-2333	-198 - 15
150	244 × 183	253-306	469-641	339-477	621-1008	959-1464	1401-2134	2084-2924	-247 - 18
200	406 × 305	339-409	628-857	453-638	831-1347	1283-1956	1876-2853	2789-3909	-329 - 24

①	②	③							④
Inç	Genişlik × Yükseklik	ELPL U04	ELPL W06	ELPL W08	ELPL M15 ELPL M09	ELPL M10	ELPL M11	ELPLL 08	
300	508 × 3817	511-616	946-1289	682-960	1250-2025	1930-2941	2826-4292	4200-5880	-494 - 37
500	610 × 457	854-1031	1582-2152	1140-1603	2089-3380	3226-4910	4726-7169	7022-9821	-823 - 61
800	1626 × 1219	1370-1652	2535-3448	1826-2568	3347-5412	5170-7864	7576-11484	11254-15733	-1317 - 98

### ELPLW05

①	②	③	④
Inç	Genişlik × Yükseklik	ELPLW05	
60	122 × 91	116-166	-62 - -29
80	163 × 122	158-223	-83 - -39
100	203 × 152	199-280	-104 - -49
120	224 × 168	241-337	-124 - -58
150	244 × 183	303-423	-155 - -73
200	406 × 305	406-566	-207 - -97
300	508 × 3817	614-825	-311 - -146
500	610 × 457	1028-1423	-518 - -244
800	1626 × 1219	1650-2280	-829 - -390

16:10

**ELPLX02S/ELPLX02WS/ELPLX02/ELPLX02W**

①	②	③	④
Inç	Genişlik × Yükseklik	ELPLX02S/ELPLX02WS/ELPLX02/ELPLX02W	
100	215 × 135	80	-7 - 24
110	237 × 148	88	-7 - 27
120	258 × 162	96	-8 - 29
150	323 × 202	121	-10 - 36
200	431 × 269	163	-14 - 48
300	646 × 404	246	-20 - 72
500	1077 × 673	412	-34 - 120
600	1297 × 808	495	-41 - 145
800	1723 × 1077	661	-54 - 193

**ELPLU03/ELPLU03S/ELPLM08**

①	②	③		④
Inç	Genişlik × Yükseklik	ELPLU03 ELPLU03S	ELPLM08	
80	172 × 108	87-105	194-314	-73 - -34
100	215 × 135	109-132	243-393	-92 - -43
120	258 × 162	132-159	293-473	-110 - -52
150	323 × 202	165-200	368-592	-137 - -65
200	431 × 269	222-267	492-791	-183 - -86

①	②	③		④
Inç	Genişlik × Yükseklik	ELPLU03 ELPLU03S	ELPLM08	
250	538 × 337	278-335	616-990	-229 - -108
300	646 × 404	334-402	740-1189	-275 - -129
500	1077 × 673	559-673	1237-1984	-458 - -215
800	1723 × 1077	897-1079	1983-3177	-733 - -344

**ELPLU04/ELPLW06/ELPLW08/ELPLM09/ELPLM15/ELPLM10/ELPLM11/ELPLL08**

①	②	③							④
Inç	Genişlik × Yükseklik	ELPL U04	ELPL W06	ELPL W08	ELPL M09 ELPL M15	ELPL M10	ELPL M11	ELPLL 08	
60	129 × 81	86-105	161-222	117-165	214-351	330-509	480-739	716-1013	-87 - 6
80	215 × 135	116-141	217-298	158-222	288-471	445-683	647-993	965-1361	-116 - 9
100	237 × 148	147-178	273-374	198-279	362-590	559-857	815-1247	1214-1709	-145 - 11
120	258 × 162	177-214	329-451	238-336	436-710	674-1031	983-1501	1463-2057	-175 - 13
150	323 × 202	223-269	414-565	299-421	548-890	845-1292	1235-1882	1837-2579	-218 - 16
200	431 × 269	298-361	554-756	400-563	733-1189	1131-1726	1654-2518	2460-3450	-291 - 22

①	②	③							④
Inç	Genişlik × Yükseklik	ELPL U04	ELPL W06	ELPL W08	ELPL M09 ELPL M15	ELPL M10	ELPL M11	ELPLL 08	
300	1077 × 673	450-544	835-1137	602-847	1103-1787	1704-2596	2493-3788	3706-5190	-436 - 32
500	1297 × 808	754-910	1396-1900	1006-1415	1844-2984	2848-4336	4172-6330	6199-8672	-727 - 54
800	1723 × 1077	1210-1459	2238-3045	1612-2268	2956-4780	4565-6945	6689-10142	9938-13894	-1163 - 86

## ELPLW05

①	②	③	④
Inç	Genişlik × Yükseklik	ELPLW05	
60	129 × 81	102-146	-55 - -26
80	215 × 135	139-196	-73 - -34
100	237 × 148	175-247	-92 - -43
120	258 × 162	212-297	-110 - -52
150	323 × 202	267-373	-137 - -65
200	431 × 269	358-499	-183 - -86
300	1077 × 673	541-752	-275 - -129
500	1297 × 808	907-1256	-458 - -215
800	1723 × 1077	1456-2014	-733 - -344
1000	2154 × 1346	1822-2519	-916 - -431

Öge	Özellikler
Ürün adı	EB-PQ2216B/EB-PQ2216W
Boyutlar	586 (G) × 185 (Y) × 492 (D) mm (yükseltilmiş kısım hariç)
Yansıtma sistemi	RGB sıvı kristal obtüratör
LCD panel boyutu (çapraz)	1,04"
Görüntüleme yöntemi	Polisilikon TFT aktif matris
Piksel sayısı	Full HD (1920 (G) × 1080 (Y) nokta) × 3
Ekran Çözünürlüğü	8.294.400 nokta (1920 x 1080 x 4)
Odak ayarı	Güç verilmiş
Yakınlaştırma ayarı	1,0 ila 1,6 (Optik Yakınlaştırma)
Projeksiyon merceği	İsteğe bağlı lens desteklenir. Standart mercek: ELPLM15
Mercek Kaydırma	Güç verilmiş Maksimum dikey yön: Yakl. ±%58 Maksimum yatay yön: Yakl. ±%16
Işık kaynağı	Lazer diyot
Dalga boyu	449 ila 461 nm
Işık kaynağı çıkış gücü	Maks. 97 W × 9 (873W)
Lazer sınıfı (dahili lazer ışık kaynağı)	Sınıf 4
Işık kaynağı çalışma süresi *1	Işık Modu: Normal, Sessiz: Yaklaşık 20.000 saate kadar Işık Modu: Uzatılmış: Yaklaşık 30.000 saate kadar
Parlaklık*2	Işık Modu: Normal: 16.000 lm Işık Modu: Sessiz, Uzatılmış: 14.000 lm

Öge	Özellikler
Kontrast Oranı	5.000.000:1 aşım (Dinamik Kontrast Normal/Yüksek Hız)
Renk yeniden üretilebilirliği	1070 milyon renge kadar (Arayüze bağlıdır)
Tarama frekansı	<b>HDMI1/2:</b> Yatay: 26,97 ila 135 kHz Dikey: 23,98/24/25/29,97/30/50/59,94/60 Hz <b>HDBaseT:</b> Yatay: 26,97 ila 135 kHz Dikey: 23,98/24/25/29,97/30/50/59,94/60 Hz <b>SDI:</b> Yatay: 26,97 ila 135 kHz Dikey: 23,98/24/25/29,97/30/50/59,94/60 Hz
Güç kaynağı	100 - 120 VAC 50/60 Hz 12,0 A 200 - 240 VAC 50/60 Hz 5,7 A
İşletme enerji tüketimi (100 ila 120 V alan)	Işık Modu: Normal, Özel: 1193 W
İşletme enerji tüketimi (220 ila 240 V alan)	Işık Modu: Normal, Özel: 1114 W
Beklemede enerji tüketimi	İletişim Açık: 2,0 W İletişim Kapalı: 0,5 W
Termal çıkış (maks.)	100 ila 120 V alan: 4056 BTU/h 220 ila 240 V alan: 3788 BTU/h
Hava akışı (maks.)	354 CFM
Çalıştırma yüksekliği	0 - 3048 m irtifa
Çalışma sıcaklığı (tek bir projektör kurulumu kullanılırken) *3	0 ila 2286 m irtifa: 0 ila +50°C (%20 ila %80 nem, Yoğuşmasız) 2287 ila 3048 m irtifa: 0 ila +45°C (%20 ila %80 nem, Yoğuşmasız)



Öge	Özellikler
Çalışma sıcaklığı (birden fazla projektör kurulumu kullanılırken) *3	0 ila 2286 m irtifa: 0 ila +45°C (%20 ila %80 nem, Yoğuşmasız) 2287 ila 3048 m irtifa: 0 ila +40°C (%20 ila %80 nem, Yoğuşmasız)
Depolama sıcaklığı	-10 ila +60°C (%10 ila %90 nem, Yoğuşmasız)
Toplu (lens hariç)	Yaklaşık 29,2 kg
Ağ	RJ45 (100BASE-TX/10BASE-T) x 1, USB konektör (A type) x 1 (kablosuz LAN ünitesi ELPAP11, IEEE802.11a(5GHz)/b(2,4GHz)/g(2,4GHz)/n(2,4GHz, 5GHz), IEEE 802.11ac (5 Ghz) ile ilgilidir)

\*1 Işık kaynağı parlaklığı orijinal değerinin yarısına düşene kadar yaklaşık süre. (Projektörün 0,04 mg/m<sup>3</sup> veya altı hava kaynaklı partikülleri içeren bir ortamda kullanıldığını varsayalım. Bu yalnızca yaklaşık bir kılavuzdur, projektörün kullanımına ve ortama bağlı olarak değişebilir.)

\*2 Teknik özellikler, standart lens takıldığında geçerlidir.

\*3 Çevrenin sıcaklığı çok yükselirse lamba parlaklığı otomatik olarak kararır. (0 ila 2286 m arası yükseklikte yaklaşık 40°C ve 2287 ila 3048 m arası yükseklikte yaklaşık 35°C; ancak bu, çevredeki ortama bağlı olarak değişebilir.)

AEEE Yönetmeliğine Uygundur.

Ürünün Sanayi ve Ticaret Bakanlığınca tespit ve ilan edilen kullanma ömrü 5 yıldır.







Tüketicilerin şikayet ve itirazları konusundaki başvuruları tüketici mahkemelerine ve tüketici hakem heyetlerine yapılabilir.







Projektörünüz, Epson Projector Content Manager yazılımının aşağıdaki özelliklerini ve seçeneklerini destekler.

Özellikler/Seçenekler		EB-PQ2216B/EB-PQ2216W
Eş zamanlı yürütme		-
Oynatma listesini bir ağ üzerinden projektöre kaydedin		✓
<b>Ayarlar &gt; Video Biçimi</b>	Otomatik Seç	✓
	AVI Biçimi	✓
	MP4 Biçimi	-

Epson Projector Content Manager yazılımını kullanarak bu projektör için bir proje oluştururken **Projektör Çözünürlüğü** olarak **Full HD (1920x1080)** seçeneğini seçin.

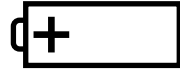
Aşağıdaki tablo, ekipman üzerinde etiketlenmiş olan güvenlik sembollerini listeler.

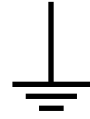
Sıra	Sembol işareti	Onaylı standartlar	Açıklama
1		IEC60417 No. 5007	"ON" (güç) Şebekeye bağlı olduğunu belirtir.
2		IEC60417 No. 5008	"OFF" (güç) Şebekeye bağlı olmadığını belirtir.
3		IEC60417 No. 5009	Bekleme Ekipmanın hangi parçasının açık olduğunu algılayıp bekleme durumuna getirmek için anahtarı veya anahtar konumunu tanımlar.
4		ISO7000 No. 0434B, IEC3864-B3.1	Dikkat Ürünü kullanırken genel uyarıları tanımlar.
5		IEC60417 No. 5041	Dikkat, sıcak yüzey İşaretili öğenin sıcak olabileceğini ve dikkat edilmeden dokunulmaması gerektiğini belirtir.
6		IEC60417 No. 6042 ISO3864-B3.6	Dikkat, elektrik çarpması riski Elektrik çarpması riski olan ekipmanı tanımlar.
7		IEC60417 No. 5957	Sadece iç mekân kullanımı için Öncelikli olarak iç mekân kullanımı için tasarlanmış elektriksel ekipmanı tanımlar.

Sıra	Sembol işareti	Onaylı standartlar	Açıklama
8		IEC60417 No. 5926	d.c. güç bağlayıcı kutupları Ekipmanın, d.c. güç kaynağının bağlanabileceği bir ekipman parçasının pozitif ve negatif bağlantılarını (kutuplarını) tanımlar.
9		—	No. 8 ile aynı.
10		IEC60417 No. 5001B	Pil, genel Pil ile çalışan ekipmanlarda. Pil haznesi kapağı veya bağlayıcı uçları gibi aygıtları tanımlar.
11		IEC60417 No. 5002	Pil yerleşimi Pil yuvasının kendisini ve pil yuvası içinde pillerin yerleşimini tanımlar.
12		—	No. 11 ile aynı.
13		IEC60417 No. 5019	Toprak koruması Bir arıza olması durumunda elektrik çarpmasına karşı koruma sağlaması için harici bir kondüktöre bağlanacak bir ucu veya toprak koruması elektrodunu tanımlar.
14		IEC60417 No. 5017	Toprak No. 13 sembolünün ayrıca gerekmediği durumlarda bir toprak (yer) ucunu tanımlar.
15		IEC60417 No. 5032	Alternatif akım İlgili uçları tanımlamak için ekipmanın sadece alternatif akım için uygun olduğunu anma değerleri plakasında belirtir.

Sıra	Sembol işareti	Onaylı standartlar	Açıklama
16		IEC60417 No. 5031	Doğru akım İlgili uçları tanımlamak için ekipmanın sadece doğru akım için uygun olduğunu anma değerleri plakasında belirtir.
17		IEC60417 No. 5172	Sınıf II ekipman IEC 61140'a göre Sınıf II ekipmanlar için belirlenen güvenlik gereksinimlerini karşılayan ekipmanları tanımlar.
18		ISO 3864	Genel yasak Yasak olan eylemleri ve işlemleri tanımlar.
19		ISO 3864	Temas etmeyin Ekipmanın belli bir bölgesine dokunma sebebiyle yaralanmaların oluşabileceğini belirtir.
20		—	Projektör açıkken asla optik merceğe bakmayın.
21		—	İşaretle öge, projektörün üstüne hiçbir şey konulmaması gerektiğini belirtir.
22		ISO3864 IEC60825-1	Dikkat, lazer radyasyonu Ekipmanın lazer radyasyonu yayan bir parçasının olduğunu belirtir.
23		ISO 3864	Parçalara ayırma yasağı Ekipman parçalara ayrılırsa, elektrik çarpması gibi yaralanma riskinin olduğunu belirtir.

Sıra	Sembol işareti	Onaylı standartlar	Açıklama
24		IEC60417 No. 5266	Bekleme, kısmi bekleme Donanımın parçasının hazır durumda olduğunu belirtir.
25		ISO3864 IEC60417 No. 5057	Dikkat, hareketli parçalar Koruma standartlarına uygun olarak hareketli parçalardan uzak durmanız gerektiğini belirtir.
26		IEC60417 No. 6056	Dikkat (Hareketli Fan Kanatları) Güvenlik önlemi olarak hareketli fan kanatlarından uzak durun.
27		IEC60417 No. 6043	Dikkat (Keskin Köşeler) Dokunulmaması gereken keskin köşeleri belirtmek içindir.
28		—	Yansıtılırken merceğe doğru bakmaya izin verilmediğini belirtmek içindir.
29		ISO7010 No. W027 ISO 3864	Uyarı, Optik radyasyon (UV, görünür radyasyon, IR gibi) Optik radyasyonun yakınıdayken gözlerin ve cildin zarar görmemesi için özen gösterin.
30		IEC60417 No. 5109	Konut alanlarında kullanılmamalıdır. Bir yerleşim bölgesi için uygun olmayan elektrikli ekipmanı tanımlamak.

Bu projektör, lazerler için IEC/EN60825-1:2014 uluslararası standardına uygun Sınıf 1 lazer ürünüdür.

Projektörü kullanırken bu güvenlik talimatlarına uyun.

## Uyarı

- Bu A sınıfı bir üründür. Ev ortamında bu ürün radyo parazitine neden olabilir ve bu durumda kullanıcının yeterli önlemleri alması gerekebilir.
- Projektör kasasını açmayın. Projektörde yüksek güçlü lazer bulunur.
- Bu üründen yayılan olası tehlikeli optik radyasyon. Çalışan ışık kaynağına bakmayın. Göz hasarına neden olabilir.
- Projektörden gelen ışığı büyüteç veya reflektör gibi optik cihazlara maruz bırakmayın. Projektörü bu durumda kullanmaya devam etmek izleyicilerin kendilerini iyi hissetmemesine neden olabilir. Ayrıca yangına veya kazaya neden olabilir.
- Bu projektör, 2,15'ten daha yüksek yansıtma oranına sahip değiştirilebilir bir lens takıldığında RG3 haline gelebilir. Kullanmadan önce, lens listesi ve tehlikeli mesafeler için kılavuza bakın. Bu tür projektör ve lens kombinasyonları yalnızca profesyonel kullanım içindir ve tüketici kullanımını için tasarlanmamıştır.
- Herhangi bir parlak ışık kaynağında olduğu gibi ışına doğrudan bakmayın, RG2 IEC/EN 62471-5:2015.
- Operatörler, tehlike mesafesi dahilinde ışına maruziyeti kontrol etmeli veya ürünü, tehlike mesafesi içinde göz maruziyetini önleyecek bir yüksekliğe kurmalıdır.
- Işına doğrudan maruz kalmaya izin verilmez.

## Dikkat

Atık olarak elden çıkarırken projektörü parçalarına ayırmayın. Yerel ya da ulusal yasa ve yönetmeliklere göre elden çıkarın.



Projektör ışık kaynağı olarak bir lazer kullanır. Lazer aşağıdaki özelliklere sahiptir.

- Ortama bağlı olarak ışık kaynağının parlaklığı düşebilir. Sıcaklık çok yüksek olduğunda parlaklık çok fazla düşer.
- Uzun süre kullanıldığında ışık kaynağı parlaklığı düşer. Parlaklık ayarlarında kullanım süresi ve düşüş arasındaki ilişkiyi değiştirebilirsiniz.

## ► İlgili Bağlantılar

- "Lazer Uyarı Etiketleri" [s.205](#)
- "IEC62471-5'e göre Tehlike Mesafesi" [s.207](#)

## Lazer Uyarı Etiketleri

Lazer uyarı etiketleri projektör üzerinde bulunur. Etiketler, satın alınan ülkeye veya bölgeye göre değişiklik gösterebilir.

## İçinde



## Yan Taraf

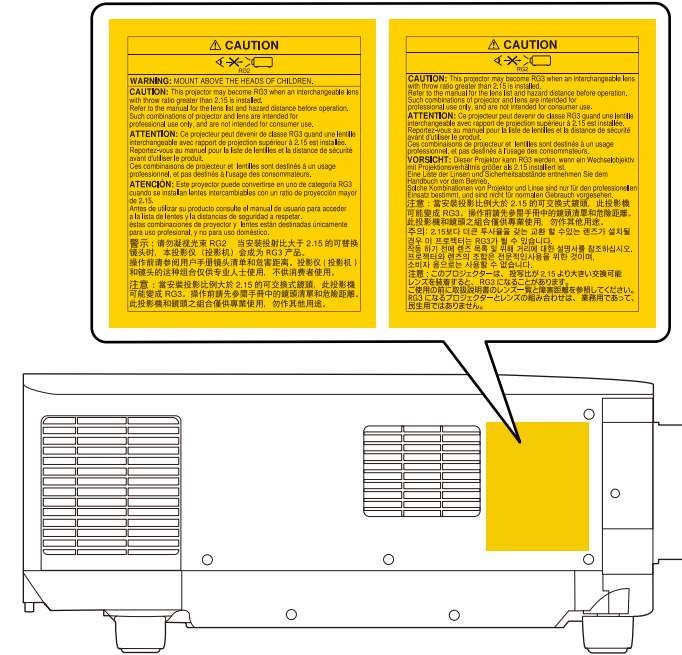

- Projektörü uzaktan kumanda kullanarak belirli bir uzaklıktan açarken, lense kimsenin bakmadığından emin olun.
- Küçük çocukların projektörü kullanmasına izin vermeyin. Çocuklara bir yetişkin eşlik etmelidir.
- Yansıtma sırasında lense bakmayın. Ayrıca, büyüteç veya teleskop gibi optik cihazları kullanarak lense bakmayın. Bu, görme bozukluğuna neden olabilir.



Projektörünüzle ilgili önemli ikazlar için bu bölümleri inceleyin.

### ► İlgili Bağlantılar

- "Indication of the manufacturer and the importer in accordance with requirements of EU directive" [s.208](#)
- "Indication of the manufacturer and the importer in accordance with requirements of United Kingdom directive" [s.208](#)
- "Kullanım Kısıtlaması" [s.208](#)
- "İşletim Sistemi Referansları" [s.208](#)
- "Ticari markalar" [s.209](#)
- "Telif Hakkı Bildirimi" [s.209](#)
- "Telif Hakkı Bildirimleri" [s.210](#)

## Indication of the manufacturer and the importer in accordance with requirements of EU directive

Manufacturer: SEIKO EPSON CORPORATION  
Address: 3-5, Owa 3-chome, Suwa-shi, Nagano-ken 392-8502 Japan  
Telephone: 81-266-52-3131  
<http://www.epson.com/>

Importer: EPSON EUROPE B.V.  
Address: Atlas Arena, Asia Building, Hoogoorddreef 5,1101 BA Amsterdam Zuidooost  
The Netherlands  
Telephone: 31-20-314-5000  
<http://www.epson.eu/>

## Indication of the manufacturer and the importer in accordance with requirements of United Kingdom directive

Manufacturer: SEIKO EPSON CORPORATION  
Address: 3-5, Owa 3-chome, Suwa-shi, Nagano-ken 392-8502 Japan  
Telephone: 81-266-52-3131  
<http://www.epson.com/>

Importer: Epson (UK) Ltd.  
Address: Westside, London Road, Hemel Hempstead, Hertfordshire, HP3 9TD,  
United Kingdom  
<http://www.epson.co.uk>

## Kullanım Kısıtlaması

Bu ürün hava yolu, demir yolu, deniz yolu, otomotiv vs. ile ilgili nakliye aygıtları; afet önleme aygıtları; çeşitli güvenlik aygıtları vb. ya da işlevsel/hassas aygıtlar vs. gibi yüksek güvenilirlik/güvenlik gerektiren uygulamalar için kullanılırken bu ürün yalnızca güvenlik ve toplam sistem güvenilirliğini korumak için tasarımınıza arıza emniyet sistemi ve yedekleme birimleri eklemeyi düşündükten sonra kullanılmalıdır. Bu ürün uzay ekipmanları, ana iletişim ekipmanı, nükleer güç kumanda ekipmanı veya doğrudan bakım ile ilgili tıbbi ekipman gibi oldukça yüksek güvenilirlik/güvenlik gerektiren uygulamalarda kullanılmak üzere tasarlanmadığından bu ürünün kullanılmak üzere uygun olup olmadığına tam bir değerlendirme yaparak karar veriniz.

## İşletim Sistemi Referansları

- Microsoft® Windows® 8.1 işletim sistemi



- Microsoft® Windows® 10 işletim sistemi
- Microsoft® Windows® 11 işletim sistemi

Bu kılavuzda yukarıdaki işletim sistemleri "Windows 8.1" ve "Windows 10" olarak anılmaktadır. Ayrıca bu işletim sistemlerinin tümünü ifade etmek üzere "Windows" kullanılmıştır.

- macOS 10.13.x
- macOS 10.14.x
- macOS 10.15.x
- macOS 11.0.x
- macOS 12.0.x

Bu kılavuzda yukarıdaki tüm işletim sistemleri için ortak terim olarak "Mac" kullanılmıştır.

## Ticari markalar

EPSON, Seiko Epson Corporation'un tescilli markasıdır.

Mac, OS X ve macOS, Apple Inc. şirketinin ticari markalarıdır.

Microsoft ve Windows, Microsoft Corporation şirketinin Amerika Birleşik Devletleri ve/veya diğer ülkelerdeki ticari markaları veya kayıtlı ticari markalarıdır.

WPA2® ve WPA3®, Wi-Fi Alliance®'ın ticari markalarıdır.

App Store, Apple Inc. şirketinin hizmet markasıdır.

Chrome, Chromebook ve Google Play, Google LLC şirketinin ticari markalarıdır.

HDMI, HDMI Logosu ve High-Definition Multimedia Interface, HDMI Licensing Administrator Inc.'nin ticari markaları veya tescilli ticari markalarıdır. 

"QR Code", DENSO WAVE INCORPORATED'ın tescilli ticari markasıdır.

PJLink ticari markası, Japonya, Amerika Birleşik Devletleri ve diğer ülkeler ve bölgelerde tescil için başvurusu yapılmış veya zaten tescilli bir ticari markadır.

Crestron®, Crestron Connected®, Crestron Fusion®, Crestron Control® ve Crestron RoomView® Crestron Electronics, Inc. şirketinin tescilli ticari markalarıdır.

Art-Net™ Designed by and Copyright Artistic Licence Holdings Ltd.

Intel®, Intel Corporation'ın ABD ve/veya diğer ülkelerdeki tescilli ticari markasıdır.

Extron® ve XTP®, RGB Systems Incorporated şirketinin tescilli ticari markalarıdır.

HDBaseT™ ve HDBaseT Alliance logosu, HDBaseT Alliance birliğinin ticari markalarıdır.

N-Mark, NFC Forum, Inc. şirketinin Amerika Birleşik Devletleri ve diğer ülkelerdeki ticari markası veya tescilli ticari markasıdır.

Ayrıca bu belgede kullanılan diğer ürün adları yalnızca ürünü belirtmek için kullanılmıştır ve ilgili sahiplerinin ticari markaları olabilir. Epson bu markalarla ilgili olarak hiçbir hak talep etmemektedir.

## Telif Hakkı Bildirimi

Tüm hakları saklıdır. Seiko Epson Corporation'ın önceden yazılı izni olmadan bu yayının hiçbir bölümü elektronik, mekanik, fotokopi, kaydetme veya diğer yöntemlerle herhangi bir biçimde veya herhangi bir yolla çoğaltılamaz, bir bilgi erişim sisteminde saklanamaz veya aktarılamaz. Bu belgede bulunan bilgilerin kullanımına ilişkin olarak patent hakkı sorumluluğu üstlenilmemektedir. Yine bu belgedeki bilgilerin kullanımından doğan zararlar için de sorumluluk kabul edilmemektedir.

Seiko Epson Corporation ve bağlı kuruluşları, ürünü satın alanın veya üçüncü kişilerin aşağıdaki nedenlerden ötürü uğradıkları zarar, kayıp, maliyet veya gider konusunda ürünü satın alana veya üçüncü kişilere karşı kesinlikle yükümlü olmayacaktır: kaza, ürünün yanlış veya uygun olmayan amaçlarla kullanılması, ürün üzerinde yetkisiz kişilerce yapılan düzenlemeler, onarımlar

veya deęişiklikler veya (ABD hariç olmak üzere) Seiko Epson Corporation şirketinin çalıştırma ve bakım talimatlarına aykırı hareketler.

Seiko Epson Corporation, Seiko Epson Corporation tarafından Orijinal Epson Ürünleri veya Epson Onaylı Ürünler olarak tanımlanmış ürünler dışındaki herhangi bir isteęe baęlı aygıtın veya sarf malzemesinin kullanılmasından doğacak zararlardan ve sorunlardan sorumlu olmayacaktır.

Ek bir bildirim olmaksızın bu kılavuzun içerięi deęiştirilebilir veya güncellenebilir.

Bu kılavuzdaki çizimler ile gerçek projektör arasında farklılıklar olabilir.

---

## Telif Hakkı Bildirimleri

Bu bilgiler önceden haber verilmeksizin deęiştirilebilir.

© 2024 Seiko Epson Corporation

2024.2 414476000TR