

EPSON®

Kullanım Kılavuzu

EH-TW7400

Home Projector

Her Kılavuzun Kullanımı

Bu projektörle ilgili kılavuzlar, aşağıda gösterildiği gibidir.

Güvenlik Talimatları/Destek ve Servis Kılavuzu

Projektörün emniyetli şekilde kullanılması ile ilgili bilgileri, bir destek ve servis kılavuzunu, sorun giderme kontrol listelerini vs. içerir. Projektörü kullanmadan önce bu kılavuzu okuduğunuzdan emin olun.



Kullanım Kılavuzu (bu kılavuz)

Projektörün ayarlanması ve temel işlevleri, Yapılandırma menüsünün kullanımı, sorun giderme ve rutin bakım işlemleri ile ilgili bilgileri içerir.



Hızlı Başlangıç Kılavuzu

Projektörün ayar prosedürleri ile ilgili bilgileri içerir. Önce bunu okuyun.

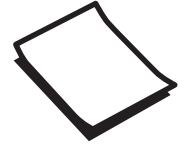



Bu Kılavuzda Kullanılan İşaretler

Güvenlik İşaretleri

Dokümantasyon ve projektör, projektörün nasıl güvenli şekilde kullanılacağını gösteren grafik semboller kullanırlar.

Semboller ve anlamları aşağıda gösterilmiştir. Kişilere ve mala verilebilecek zararlardan kaçınmak için bu dikkat sembollerini anlayın ve bunlara harfiyen uyun.

Uyarı

Bu sembol, uyulmaması durumunda yanlış kullanımdan ötürü muhtemel bir kişisel yaralanma veya hatta ölüme neden olabilecek bilgileri belirtir.



Dikkat

Bu sembol, uyulmaması durumunda yanlış kullanımdan ötürü muhtemel bir kişisel yaralanma veya fiziksel hasara neden olabilecek bilgileri belirtir.

Genel Bilgi İşaretleri

Dikkat

Zarar veya arıza ile sonuçlanabilecek prosedürleri belirtir.

| | |
|---|--|
|  | Bir konu başlığı ile ilgili bilinmesi yararlı olabilecek ek bilgileri ve noktaları belirtir. |
|  | Bir konu başlığı ile ilgili ayrıntılı bilginin bulunduğu sayfayı belirtir. |
| Menü Adı | Yapılandırma menüsü öğelerini belirtir. Örnek: Görüntü - Renk Modu |
| Düğme Adı | Uzaktan kumanda veya kontrol panelindeki düğmeleri belirtir. Örnek:  düğmesi |

"Bu Ürün" veya "Bu Projektör" İfadelerinin Kullanılması Hakkında

Ana projektör ünitesinin yanı sıra, temin edilen öğeler veya isteğe bağlı ekstralardan da "bu ürün" veya "bu projektör" şeklinde bahsedilebilir.

Kılavuzun Yapısı ve Kılavuzdaki İşaretler

| | |
|--|----------|
| Her Kılavuzun Kullanımı | 1 |
| Bu Kılavuzda Kullanılan İşaretler | 2 |
| Güvenlik İşaretleri | 2 |
| Genel Bilgi İşaretleri | 2 |
| "Bu Ürün" veya "Bu Projektör" İfadelerinin Kullanılması Hakkında | 2 |

Giriş

| | |
|--|----------|
| Parça Adları ve İşlevleri | 6 |
| Ön/Üst | 6 |
| Kontrol Paneli | 7 |
| Uzaktan Kumanda | 9 |
| Arka | 12 |
| Taban | 13 |

Hazırlık

| | |
|--|-----------|
| Kurulum | 14 |
| Yansıtılan Görüntü ve Projektörün Konumu | 14 |
| Ekranı paralel kurulum | 14 |
| Projektörün her iki yandan yükseklik ayarlanarak yatay olarak kurulumu | 14 |
| Çeşitli Ayar Yöntemleri | 15 |
| Masa üzerine yerleştirme ve yansıtma | 15 |
| Tavandan sarkıtma ve yansıtma | 15 |
| Yansıtma Mesafesi ve Mercek Kaydırma Maksimum Değerleri | 16 |

Bir Aygıt Bağlama

| | |
|--|----|
| Bağlantı Giriş Kapağının Çıkarılması | 19 |
| Video Ekipmanlarını Bağlama | 19 |
| Bilgisayar Bağlama | 19 |
| Harici Ekipman Bağlama | 20 |
| Trigger Out bağlantı noktasına bağlama | 20 |
| LAN bağlantı noktasına bağlama | 20 |
| Kablosuz LAN ünitesi bağlama | 20 |
| HDMI Kablo Kelepçesi Bağlama | 21 |

Uzaktan Kumandayı Hazırlama

| | |
|--|----|
| Uzaktan Kumanda Pillerinin Takılması | 22 |
| Uzaktan Kumanda Çalışma Mesafesi | 23 |

| | |
|--|----|
| Çalışma mesafesi (soldan sağa) | 23 |
| Çalışma mesafesi (yukarıdan aşağıya) | 23 |

Temel İşlemler

| | |
|---|-----------|
| Görüntüleri Yansıtma | 24 |
| Projektörü Açma | 24 |
| Hedef görüntü yansıtılmıyorsa | 25 |
| Ana Ekranı Kullanma | 25 |
| Kapatma | 26 |
| Yansıtılan Görüntüyü Ayarlama | 27 |
| Test Şablonunu Görüntüleme | 27 |
| Mercek Ayar İşlevi (Odak, Yakınlaştırma, Mercek Kaydırma) | 27 |
| Odağın ayarlanması | 28 |
| Yansıtma boyutunun ayarlanması (Yakınlaştırma Ayarı) | 28 |
| Yansıtılan görüntünün konumunu ayarlama (Mercek Kaydırma Ayarı) | 29 |
| Projektörün Eğiminin Ayarlanması | 30 |
| Yastık Distorsiyonunun Düzeltilmesi | 30 |
| Görüntüyü Geçici Olarak Gizleme | 30 |

Görüntünün Ayarlanması

| | |
|---|-----------|
| Görüntünün Ayarlanması | 31 |
| Yansıtma Kalitesini Seçme (Renk Modu) | 31 |
| Ekranı Tam ve Yakınlaştırma Olarak Görüntüleme (En Boy Oranı) | 32 |
| Netlik Ayarı | 33 |
| Görüntü Çözünürlüğünü Ayarlama (Görüntü Pekiştirme) | 33 |
| Otomatik İris Ayarı | 35 |
| Çerçeve Ent. Ayarlama | 35 |
| Rengi Ayarlama | 36 |
| Renk Sıcaklığı Ayarlama | 36 |
| RGB'yi Ayarlama (Kayma ve Kazanç) | 36 |
| Ton, Doymunluk ve Parlaklığı Ayarlama | 36 |
| Gama Ayarı | 38 |
| Düzeltilme değerini seçin ve ayarlayın | 38 |
| Görüntü gösterilirken ayarlayın | 38 |
| Gama ayar grafiğini kullanarak ayarlayın | 39 |

Görüntüyü Kaydedilen Görüntü Kalitesinde Görüntüleme (Hafıza İşlevi) 40

| | |
|---|----|
| Hafızaya Kaydetme | 40 |
| Bir Hafızayı Yükleme, Silme ve Yeniden Adlandırma | 40 |

Kullanışlı İşlevler

3D Görüntü Keyfi 42

| | |
|--|----|
| 3D Görüntüleri Görüntülemeye Hazırlanma | 42 |
| 3D görüntü görüntülenemiyorsa | 42 |
| 3D Gözlük Kullanma | 43 |
| 2D Görüntüleri 3D'ye Dönüştürme | 43 |
| 3D Görüntüleri Görüntüleme ile İlgili Uyarılar | 43 |

HDMI Bağlantısı İşlevini Kullanma 45

| | |
|------------------------------------|----|
| HDMI Bağlantısı İşlevi | 45 |
| HDMI Bağlantısı Ayarları | 45 |
| Bağlama | 46 |

Resim İçinde Resim Özelliğini Kullanarak İki Farklı Görüntüyü Yansıtma 47

| | |
|---|----|
| Aynı Anda Görüntülenebilen Ekran Türleri | 47 |
| Resim İçinde Resim üzerine yansıtma | 47 |
| Resim İçinde Resim özelliğini çalıştırma ve sonlandırma | 47 |
| Resim İçinde Resim ayarlarını değiştirme | 47 |

Projektörü Ağ Üzerinde Kullanma

Kablolu LAN Kullanarak Yansıtma 49

| | |
|---------------------------------------|----|
| Kablolu Ağ Ayarlarını Seçme | 49 |
|---------------------------------------|----|

Kablosuz LAN Kullanarak Yansıtma 51

| | |
|--|----|
| Kablosuz Ağ Ayarlarını Manuel Olarak Seçme | 51 |
| Bilgisayarın Kablosuz LAN Ayarlarını Seçme | 53 |
| Windows'ta kablosuz ağ ayarlarını seçme | 53 |
| OS X'te kablosuz ağ ayarlarını seçme | 53 |
| Kablosuz Ağ Güvenliğini Ayarlama | 54 |
| Epson iProjection (iOS/Android) uygulamasında Yansıtma | 54 |

| | |
|---|----|
| Bir akıllı telefon kullanarak çalıştırma (uzaktan kumanda işlevi) | 55 |
|---|----|

Yapılandırma Menüsü

Yapılandırma Menüsü İşlevleri 58

| | |
|---|----|
| Yapılandırma Menüsü İşlemleri | 58 |
| Yapılandırma Menüsü Tablosu | 59 |
| Görüntü menüsü | 59 |
| Sinyal menüsü | 60 |
| Ayarlar menüsü | 62 |
| Uzatılmış menüsü | 65 |
| Ağ menüsü | 68 |
| Bilgiler menüsü | 72 |
| Sıfırla menüsü | 73 |

Sorun Giderme

Sorun Çözme 74

| | |
|--|----|
| Göstergeleri Okuma | 74 |
| Hata/uyarı sırasında gösterge durumu | 74 |
| Normal çalışma sırasında gösterge durumu | 76 |
| Göstergeler Yardımcı Olmazsa | 76 |
| Sorunu kontrol edin | 76 |
| Görüntülerle ilgili sorunlar | 77 |
| Yansıtma başladığında meydana gelen sorunlar | 80 |
| Uzaktan kumandayla ilgili sorunlar | 81 |
| Kontrol paneli ile ilgili sorunlar | 81 |
| 3D ile ilgili sorunlar | 81 |
| HDMI sorunları | 82 |
| Ağ sorunları | 83 |
| Event ID Hakkında | 83 |

Bakım

Bakım 85

| | |
|---|----|
| Parçaları Temizleme | 85 |
| Hava filtresini temizleme | 85 |
| Ana üniteyi temizleme | 86 |
| Merceği temizleme | 87 |
| Sarf Malzemelerini Yenileme Zamanları | 87 |
| Hava filtresini değiştirme zamanı | 87 |

| | |
|--|-----------|
| Lambayı değiştirme zamanı | 87 |
| Sarf Malzemelerinin Değiştirilmesi | 88 |
| Hava filtresinin değiştirilmesi | 88 |
| Lambanın değiştirilmesi | 89 |
| Lamba saatini sıfırlama | 90 |
| Panel Renk Düzeltme | 92 |
| Renk Düzeltme | 94 |
| PJLink Hakkında | 96 |

Ek

| | |
|---|------------|
| İsteğe Bağlı Aksesuarlar ve Sarf Malzemeleri | 97 |
| İsteğe Bağlı Öğeler | 97 |
| Sarf Malzemeleri | 97 |
| Desteklenen Çözünürlükler | 98 |
| Bilgisayar Sinyalleri (Analog RGB) | 98 |
| HDMI1/HDMI2 Giriş Sinyali | 98 |
| 3D Giriş Sinyali HDMI | 98 |
| Özellikler | 99 |
| Görünüm | 101 |
| Güvenlik Sembolleri Listesi | 102 |
| Sözlük | 104 |
| Genel Notlar | 105 |
| Uyarı Etiketleri | 105 |
| Genel Bildirim | 106 |

Parça Adları ve İşlevleri

Ön/Üst

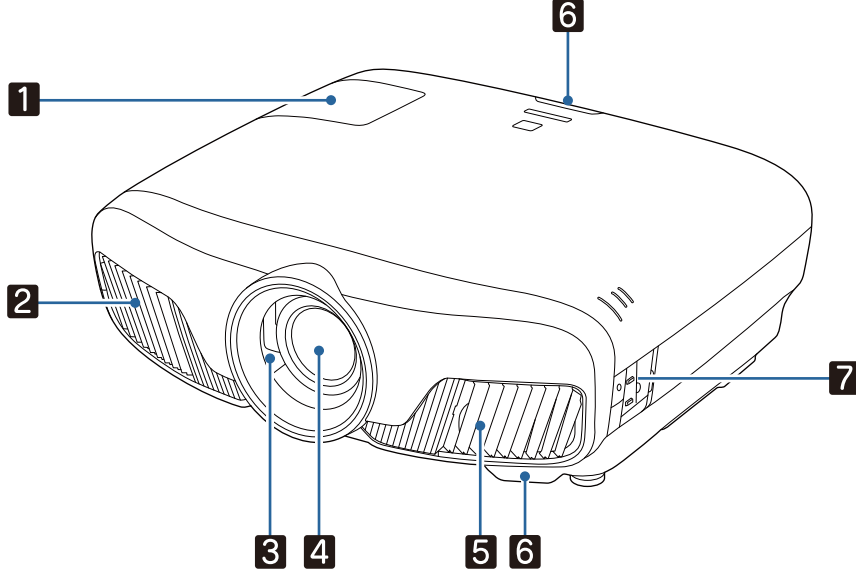







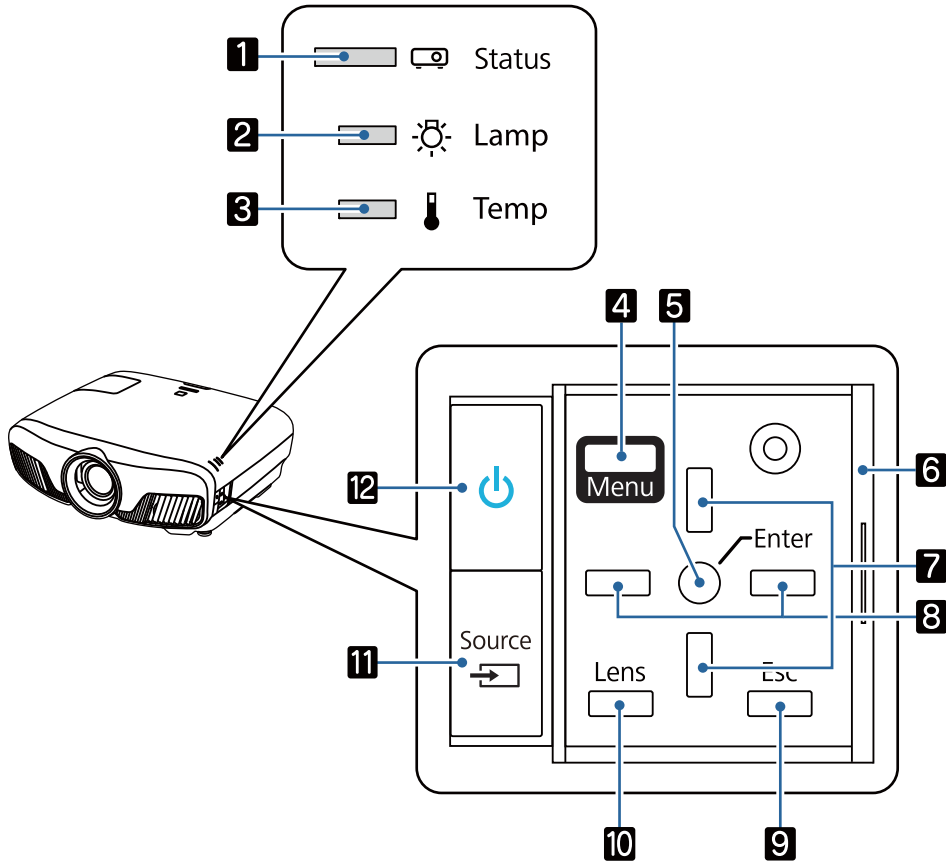













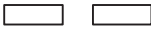



| Ad | | Fonksiyon |
|----------|----------------------|--|
| 1 | Lamba kapağı | Projektör lambasını değiştireceğiniz zaman açın. s.89 |
| 2 | Hava çıkış fanı | Projektörü dahili olarak soğutmak için kullanılan havanın çıkış fanı. <div style="border: 1px solid black; padding: 5px;"> <p>⚠ Dikkat</p> <p>Projeksiyon sırasında, yüzünüzü veya ellerinizi hava çıkış fanının yanında tutmayın ve fanın yakınında ısıdan deforme olabilecek veya zarar görebilecek nesnelere fanın yakınına koymayın. Sıcak hava havalandırması yanıklara, büzülmelere veya diğer kazalara neden olabilir.</p> </div> |
| 3 | Mercek örtücü | Projektörün açılıp/kapanma işleviyle bağlantılıdır ve örtücü otomatik olarak açılıp kapanır. s.24 |
| 4 | Mercek | Görüntüler buradan yansıtılır. |
| 5 | Hava giriş fanı | Projektörü dahili olarak soğutmak için kullanılan havanın giriş fanı. |
| | Hava filtresi kapağı | Hava filtresini değiştirirken, bu kapağı açın ve hava filtresini çıkartın. s.88 |
| 6 | Uzak alıcı | Uzaktan kumanda sinyallerini alır. s.23 |
| 7 | Kontrol paneli | Projektörün işletimini sağlar. s.7 |

Kontrol Paneli

Aydınlatma işlevi **Kapalı** olarak ayarlanırsa, normal yansıtma koşullarında tüm göstergeler kapalı olur.  **Uzatılmış - İşletim - Aydınlatma s.65**



| Düğmeler/Göstergeler | Fonksiyon |
|--|--|
| 1  | Yanıp sönererek ısınmanın veya soğumanın devam ettiğini gösterir. Yanan ve yanıp sönen diğer göstergeler ile beraber projektörün durumunu gösterir.  s.74 |
| 2  | Lambanın değiştirilmesi gerektiğinde turuncu yanıp söner. Yanan ve yanıp sönen diğer göstergeler ile beraber projektördeki hataları gösterir.  s.74 |
| 3  | İç sıcaklık çok yüksekse, turuncu yanıp söner. Yanan ve yanıp sönen diğer göstergeler ile beraber projektördeki hataları gösterir.  s.74 |
| 4  | Yapılandırma menüsünü görüntüler ve kapatır. Yapılandırma menüsünde Sinyal, Görüntü, Giriş Sinyali vb. ayarları ve düzeltmeleri yapabilirsiniz.  s.58 |
| 5  | Bir menü görüntülendiğinde işlevleri ve ayarları seçer.  s.58 |
| 6 Kontrol paneli kapağı | Kontrol panelinin kapağı. Kontrol panelini kullanmak istediğinizde, çıkıntıyı tutup kaydırarak kapağı açın. |
| 7  | Ekran yerleşimi düzeltme ve menü öğeleri ayar değerini seçer.  s.30 |
| 8  | Menü öğeleri için ayar değerlerini seçer.  s.58 |
| 9  | Bir menü görüntülendiğinde, önceki menü düzeyine döner.  s.58 |





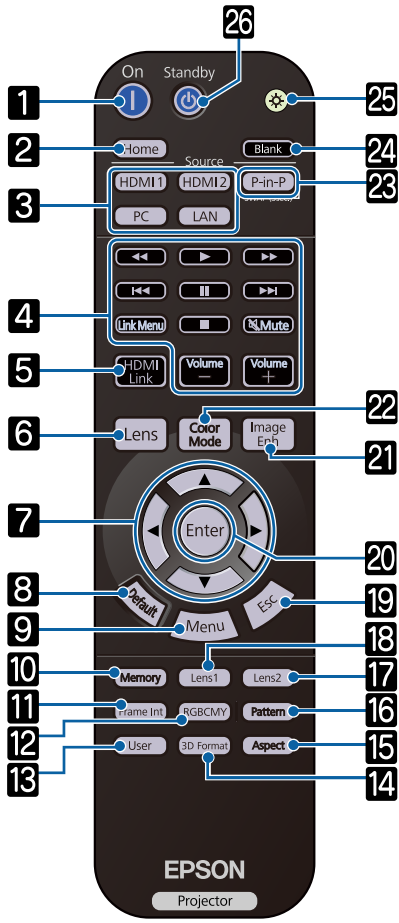



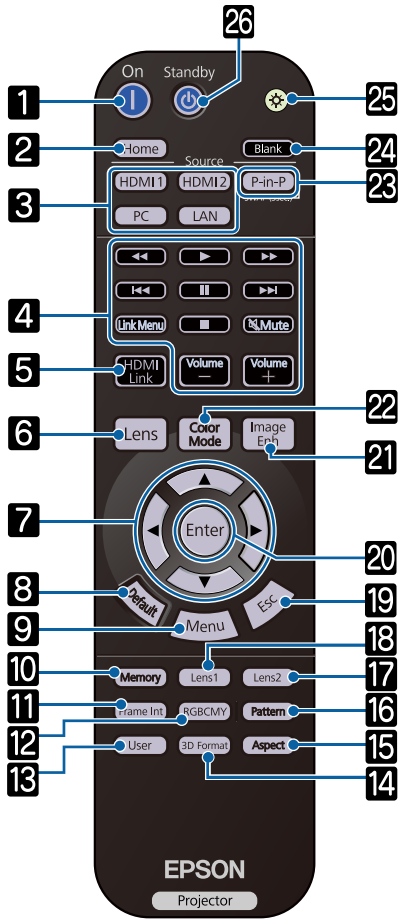

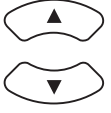

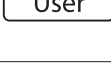

| | Düğmeler/Göstergeler | Fonksiyon |
|----|---|---|
| 10 | <p>Lens</p>  | <p>Hareketli mercek işlevi için ayar öğelerini değiştirir.</p> <p>Ayar öğeleri aşağıdaki gibidir.</p> <ul style="list-style-type: none">• Odak  s.28• Yakınlaştırma  s.28• Mercek kaydırma  s.29 |
| 11 |  | <p>Her giriş bağlantı noktasından gelen görüntüye göre değişir.  s.25</p> |
| 12 |  | <p>Projektörü açar veya kapatır.  s.24</p> <p>Projektör açıkken yanar. Yanan ve yanıp sönen diğer göstergeler ile beraber projektördeki hataları gösterir.  s.74</p> |

Uzaktan Kumanda

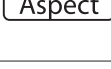
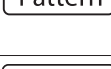
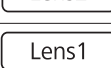





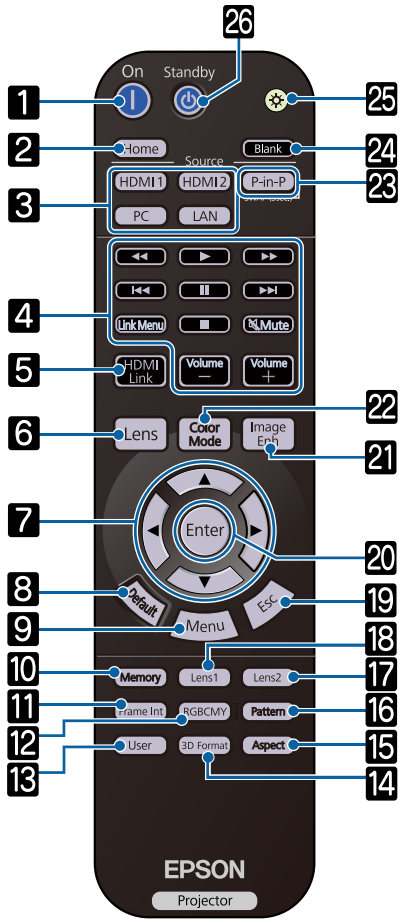

| Düğme | Fonksiyon |
|----------------------------------|---|
| 1 | Projektörü açar. s.24 |
| 2 Home | Ana ekranı görüntüler ve kapatır. s.25 |
| 3 HDMI1 HDMI2 PC LAN | Her giriş bağlantı noktasından gelen görüntüye göre değişir. s.25 |
| 4 | HDMI CEC standartlarını karşılayan bağlı aygıtlar için oynatma, durdurma ve ses düzeyi ayarı gibi işlemleri gerçekleştirir. s.45 |
| 5 HDMI Link | <ul style="list-style-type: none"> HDMI Bağlantısı ayarı Açık olduğunda Ayarlar - HDMI Bağlantısı - HDMI Bağlantısı s.62 <p>Aygıt bağlantıları listesini görüntüler.</p> <ul style="list-style-type: none"> HDMI Bağlantısı ayarı Kapalı olduğunda Ayarlar - HDMI Bağlantısı - HDMI Bağlantısı s.62 <p>HDMI bağlantı ayarları menüsünü görüntüler.</p> s.45 |
| 6 Lens | Hareketli mercek işlevi için ayar öğelerini değiştirir. |
| | Ayar öğeleri aşağıdaki gibidir. <ul style="list-style-type: none"> • Odak s.28 • Yakınlaştırma s.28 • Mercek kaydırma s.29 |

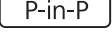

| Düğme | Fonksiyon |
|-------|---|
| 7 |  Menü öğelerini ve ayar değerlerini seçer. ➡ s.58 |
| 8 |  Menünün ayar ekranı görüntülenirken basıldığında, ayar değeri varsayılan değere geri döner. ➡ s.58 |
| 9 |  Yapılandırma menüsünü görüntüler ve kapatır. Yapılandırma menüsünde, Sinyal, Görüntü vb. ayarlarını ve düzeltmelerini yapabilirsiniz. ➡ s.58 |
| 10 |  Bir belleği kaydeder, yükler veya siler. ➡ s.40 |
| 11 |  Çerçeve Ent. ayarı için şiddeti ayarlar. ➡ s.35 |
| 12 |  Her RGBCMY renginin tonlamasını, doygunluğunu ve parlaklığını ayarlar. ➡ s.36 |
| 13 |  Kullanıcı düğmesine atanan işlevi yerine getirir. ➡ s.62 |
| 14 |  3D formatını değiştirir. Bu projektör aşağıdaki 3D formatlarını desteklemektedir. <ul style="list-style-type: none"> • Çerçeve Paketi • Yan Yana • Alt Alta ➡ s.42 |
| 15 |  Giriş sinyaline göre en-boy oranı modunu seçer. ➡ s.32 |
| 16 |  Test şablonunu görüntüler ve kapatır. ➡ s.27 |
| 17 |  Mercek Konmn Kaydet kısmında Memory1 veya Memory2 olarak kayıtlı mercek konumunu yükler. ➡ s.40 |
| 18 |  Mercek Konmn Kaydet kısmında Memory1 veya Memory2 olarak kayıtlı mercek konumunu yükler. ➡ s.40 |
| 19 |  Bir menü görüntülendiğinde, önceki menü düzeyine döner. ➡ s.58 |
| 20 |  Bir menü görüntülenirken, mevcut seçimi kabul edip girer ve bir sonraki düzeye geçer. ➡ s.58 |
| 21 |  Görüntü Pekiştirme menüsünü görüntüler. ➡ s.33 |
| 22 |  Renk Modu öğesini değiştirir. ➡ s.31 |



| Düğme | Fonksiyon |
|-------|---|
| 23 |  P-in-P Birini ana ekranda, diğerini alt ekranda olmak üzere aynı anda iki görüntü kaynağını yansıtmayı sağlar. (Resim İçinde Resim)  s.47 Ana veya alt ekran görüntü kaynaklarını değiştirmek için düğmeyi basılı tutun. |
| 24 |  Blank Yansıtmayı geçici olarak durdurur. Görüntüyü yeniden açmak için bu düğmeye tekrar basın.  s.30 |
| 25 |  Uzaktan kumanda düğmeleri, yaklaşık 10 saniye boyunca yanar. Bu, uzaktan kumandayı karanlıkta kullanırken oldukça kullanışlıdır. |
| 26 | Standby  Projektörü kapatır.  s.26 |

Arka

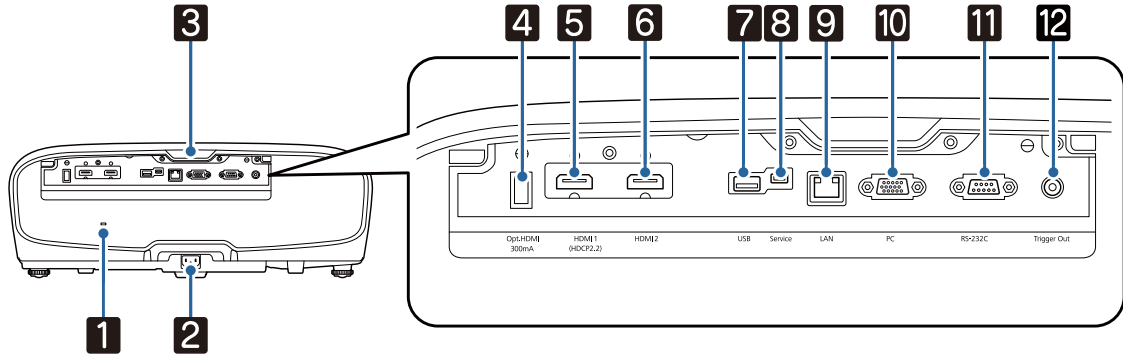

| Ad | Fonksiyon |
|--|---|
| 1 Güvenlik yuvası () | Kensington tarafından üretilen MicroSaver güvenlik sistemi ile uyumlu güvenlik yuvası. Ayrıntılı bilgi için Kensington web sitesini ziyaret edin: http://www.kensington.com/ . |
| 2 Elektrik girişi | Elektrik kablosunu takın. s.24 |
| 3 Uzak alıcı | Uzaktan kumanda sinyallerini alır. s.23 |
| 4 Opt.HDMI bağlantı noktası | Optik HDMI kablosu için güç kaynağı bağlantı noktasını bağlar. |
| 5 HDMI1 Bağlantı Noktası | HDMI uyumlu video ekipmanı ve bilgisayarları bağlar. s.19 |
| 6 HDMI2 Bağlantı Noktası | HDMI1 bağlantı noktası HDCP 2.2'yi destekler. |
| 7 USB bağlantı noktası | İsteğe bağlı Kablosuz LAN ünitesi bağlantısı içindir. Donanım yazılımı güncellenirken de kullanılır. s.20 |
| 8 Service bağlantı noktası | Servis bağlantı noktası. Normalde kullanılmaz. |
| 9 LAN bağlantı noktası | Bir ağa bağlanmak için LAN kablosu bağlanır. s.20 |
| 10 PC bağlantı noktası | Bir bilgisayardaki RGB çıkış bağlantı noktasına bağlanır. s.19 |
| 11 RS-232C bağlantı noktası | Projektörü kontrol ederken, projektörü bilgisayara bir RS-232C kablosu ile bağlayın. Bu bağlantı noktası kontrol amaçlı olarak kullanılır ve normalde kullanılmaması gerekir. |
| 12 Trigger Out bağlantı noktası | Hareketli ekran gibi harici aygıtların bağlanması için kullanılır. s.20 |

Taban

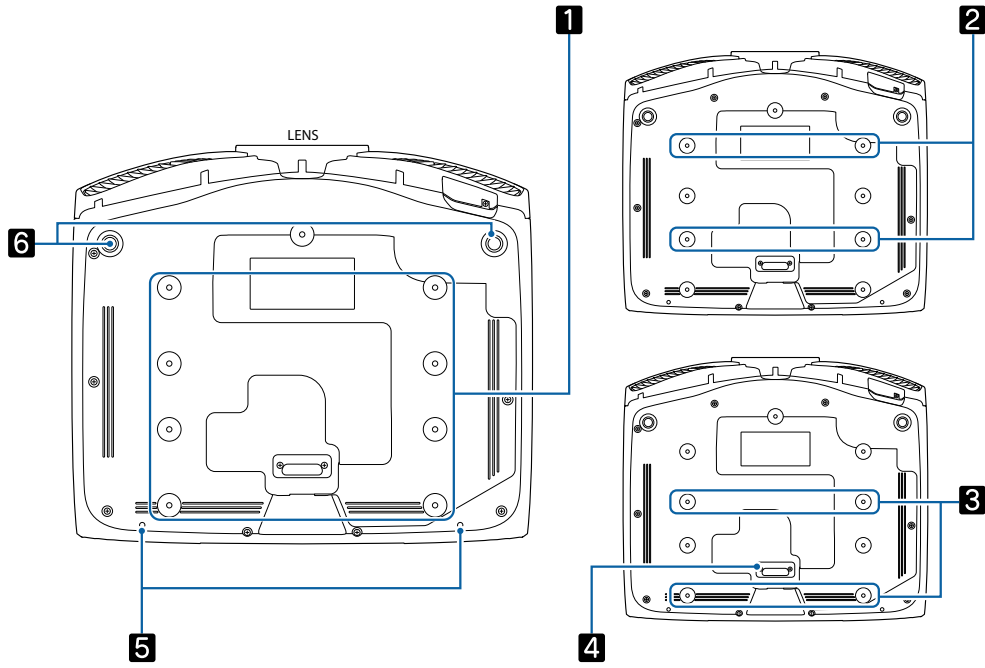

| Ad | Fonksiyon |
|--|---|
| 1 Tavan askısı tespit noktaları | Projektör tavanda kullanılacağı zaman isteğe bağlı tavan altlığı buraya monte edilir. s.97 |
| 2 | Kurulum ortamına bağlı olarak 2 veya 3 için dört tavan askısı tespit noktasını kullanın. Küçük bir odada bir duvarın yanına kurarken 3 sabitleme noktalarını kullanın. |
| 3 | |
| 4 Arka ayak | Bunu 3 tavan askısı tespit noktalarını kullanırken çıkarın. |
| 5 Kablo kapağı sabitleme vidası | Kablo kapağını takmaya yönelik vida delikleridir. |
| 6 Ayarlanabilir ön ayak | Masa gibi bir yüzey üzerine kurduğunuzda, yatay eğimi ayarlamak için ayağı yükseltin. s.30 |

Kurulum

Yansıtılan Görüntü ve Projektörün Konumu

Projektörü aşağıda açıklandığı biçimde kurun.

■ Ekranla paralel kurulum

Projektör ekrana açılı olarak kurulursa, yansıtılan görüntüde ekran yerleşimi kayması meydana gelir. Projektörün konumunu ekrana paralel olarak yerleştirilecek şekilde ayarlayın.

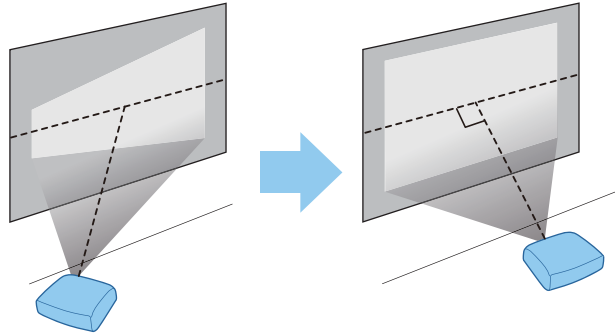

Projektör ekranın önüne kurulamıyorsa, mercek kaydırmayı kullanarak görüntü konumunu ayarlayabilirsiniz. 🖱️ [s.29](#)

■ Projektörün her iki yandan yükseklik ayarlanarak yatay olarak kurulumu

Projektör eğik olursa, yansıtılan görüntü de eğik olur.

Projektörü, her iki yandan aynı yükseklikte olacak şekilde yatay olarak kurun.

Projektör yatay olarak kurulamıyorsa, projektörün eğimini ön ayak ile ayarlayabilirsiniz. 🖱️ [s.30](#)

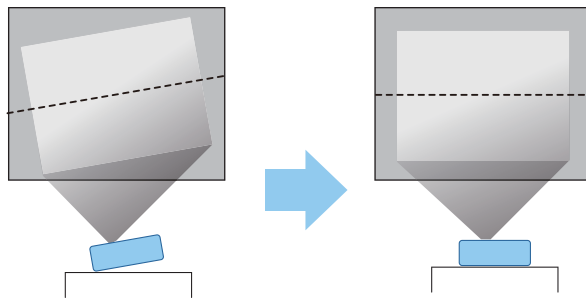

Çeşitli Ayar Yöntemleri

⚠ Uyarı

- Projektör tavana monte edilecekse (tavan altlığı) farklı bir kurulum yöntemi izlenmelidir. Doğru şekilde kurulmadığında düşerek kazaya ve yaralanmaya yol açabilir.
- Vidaların gevşemesini önlemek için tavan askısı tespit noktaları üzerinde yapıştırıcı ya da yağ veya projektör üzerinde yağlayıcı veya yağ gibi maddeler kullanmanız durumunda, projektör kasası çatlayarak projektörün tavan askısından düşmesine neden olabilir. Bu da projektörün altında bulunan kişinin yaralanmasına ve projektörün zarar görmesine neden olabilir.
- Dengesiz bir raf üzerine ya da yük taşıma kapasitesi yeterli olmayan bir yere yerleştirmeyin. Aksi takdirde, düşerek ya da devrilerek bir kazaya veya yaralanmaya yol açabilir.
- Yüksek bir yere, örneğin bir raf üzerine kurarken, acil bir durumda, örneğin depremde güvenliği temin etmek ve kazaları önlemek için düşmeye karşı gerekli önlemleri alın. Doğru şekilde kurulmadığında düşerek kazaya ve yaralanmaya yol açabilir.
- Projektörün hava giriş fanını ve hava çıkış fanını engellemeyin. Hava giriş fanı ve hava çıkış fanının engellenmesi cihazın aşırı ısınmasına ve yangına yol açabilir.

Dikkat

- Projektörü yüksek oranda nem ve toz bulunan veya ateş ya da sigara dumanının fazla olduğu konumlara kurmayın.
- Projektörü dikey olarak kurulu vaziyette kullanmayın. Böyle yapılması arızaya yol açabilir.
- Hava filtresini üç ayda bir temizleyin. Bulunduğu ortam yüksek oranda tozluysa, daha sık temizleyin. 🗨 s.85

■ Masa üzerine yerleştirme ve yansıtma

Projektörü oturma odanızdaki bir masa veya sehpa üzerine kurarak görüntü yansıtabilirsiniz.

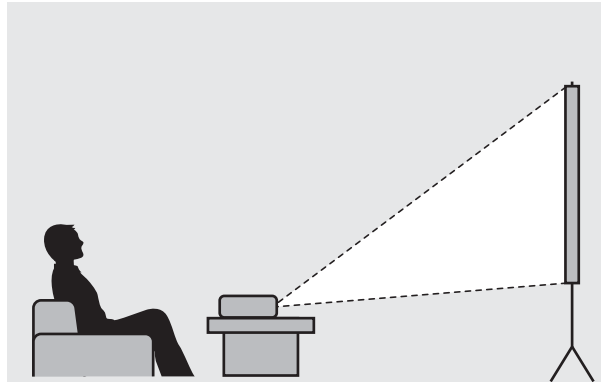

■ Tavandan sarkıtma ve yansıtma

Projektörü isteğe bağlı tavan askısı ile tavandan sarkıtarak görüntü yansıtabilirsiniz.

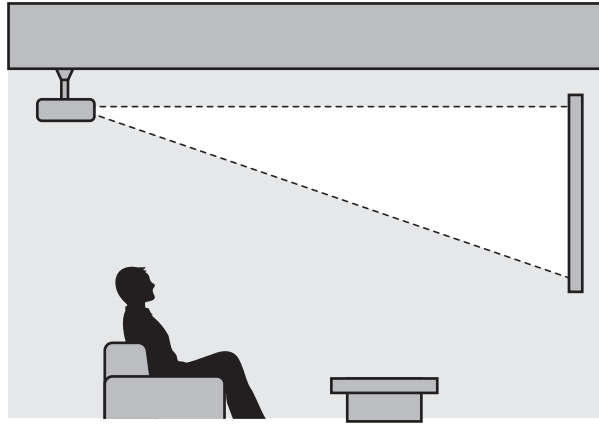

Tavana asıp yansıtırken **Yansıtma** özelliğini **Ön/Tavan** veya **Arka/Tavan** olarak ayarlayın.

👁️ **Uzatılmış - Yansıtma** s.65

Yansıtma Mesafesi ve Mercek Kaydırma Maksimum Değerleri

Projektör ekrandan uzaklaştırıldıkça, yansıtma boyutu artar.

Projektörü ekrana göre optimum konuma kurmak için aşağıdaki tabloyu kullanın. Buradaki değerler, sadece referans olarak verilmiştir.

Maksimum mercek kaydırma ayarı değerleri aşağıdaki tabloda gösterilmektedir.



Bozulma düzeltildikten sonra yansıtılan görüntü küçülür. Yansıtılan görüntüyü ekran boyutuna uydurmak için yansıtma mesafesini arttırın.

Mercek kaydırmada yansıtma konumunu dikey olarak ayarlarken

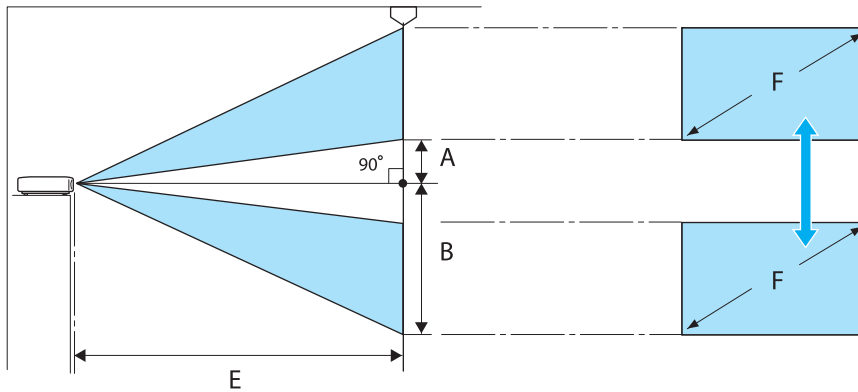

- A : Merceğin merkezi ile yansıtılan görüntünün alt kenarı arasındaki mesafe (mercek kaydırması en yüksek seviyesinde iken)
- B : Merceğin merkezi ile yansıtılan görüntünün alt kenarı arasındaki mesafe (mercek kaydırması en düşük seviyesinde iken)
- E : Projektörden ekrana yansıtma mesafesi
- F : Yansıtılan görüntünün boyutu

Mercek kaydırmada yansıtma konumunu yatay olarak ayarlarken

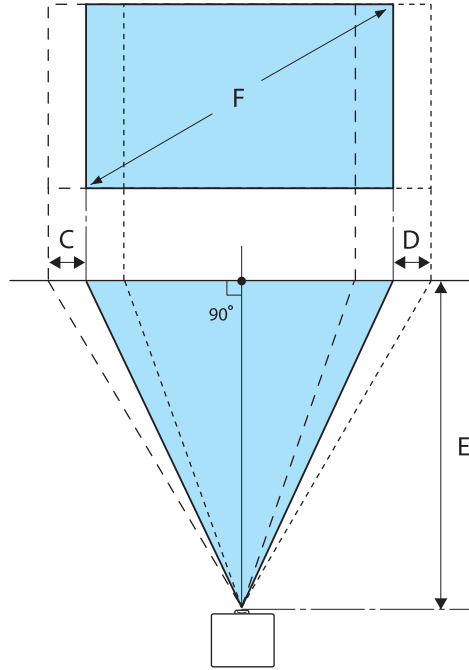

- C : Projektör hareket ettirildiğinde mercek merkezi hareket mesafesi (mercek kaydırması maksimum sola ayarlıyken)
- D : Projektör hareket ettirildiğinde mercek merkezi hareket mesafesi (mercek kaydırması maksimum sağa ayarlıyken)
- E : Projektörden ekrana yansıtma mesafesi
- F : Yansıtılan görüntünün boyutu

Birim: cm

| 16:9 Ekran Boyutu | | Yansıtma Mesafesi (E) | | Mercek Kaydırma Maksimum Değerleri* | | |
|-------------------|-----------|-----------------------|-----------------|-------------------------------------|------------|---------------|
| F | W x H | Minimum (Geniş) | Maksimum (Tele) | Mesafe (A) | Mesafe (B) | Mesafe (C, D) |
| 50" | 111 x 62 | 148 | 313 | 29 | 91 | 52 |
| 60" | 133 x 75 | 178 | 376 | 35 | 109 | 63 |
| 80" | 177 x 100 | 239 | 503 | 46 | 146 | 83 |
| 100" | 221 x 125 | 300 | 630 | 58 | 182 | 104 |
| 150" | 332 x 187 | 452 | 947 | 86 | 273 | 156 |
| 200" | 443 x 249 | 604 | 1264 | 115 | 364 | 209 |
| 250" | 553 x 311 | 756 | 1582 | 144 | 455 | 261 |
| 300" | 664 x 374 | 908 | 1899 | 173 | 547 | 313 |

* Dikey ve yatay mercek kaydırmanın her ikisi de maksimum değerlerine ayarlanamaz. [s.29](#)

Kurulum örneği (16:9 ekran boyutu ve 100" ile)

Yandan görünüm

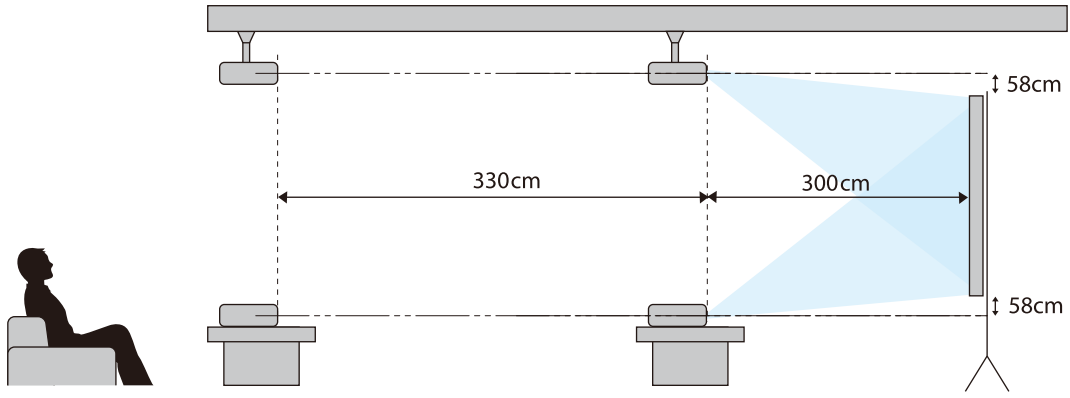

Üstten görünüm

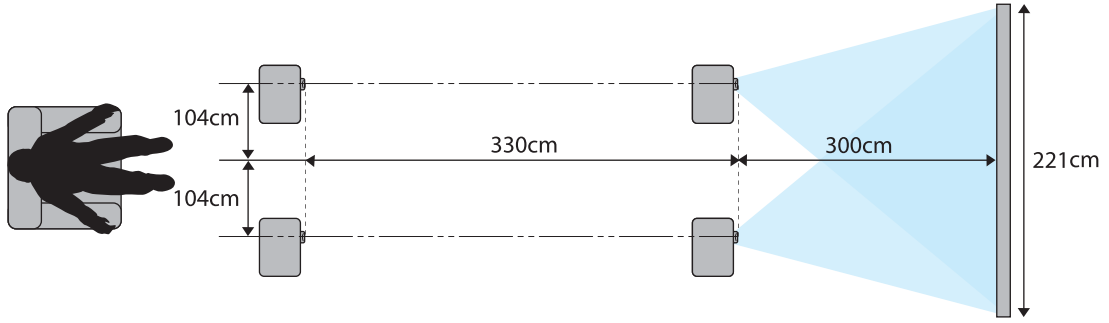

Bir Aygıt Bağlama

Dikkat

- Kablo bağlantılarını fişi prize takmadan önce yapın.
- Kablonun konektör şeklini ve bağlantı noktası şeklini kontrol ettikten sonra bağlayın. Bağlantı noktasına farklı şekilde bir konektörü bağlamak için zorlamazın, hasara ve arızalara neden olabilir.

Bağlantı Giriş Kapağının Çıkarılması

Kullandığınız modele bağlı olarak, projektörün arkasındaki, projektörün genel görünümünü iyileştirmeye yönelik bağlayıcı kısmı için bir bağlantı giriş kapağı olabilir. Herhangi bir kablo bağlamadan önce bağlantı giriş kapağını çıkarın.

Bağlantı giriş kapağının altında bulunan boşluklar sayesinde kapağı ileri doğru çekip üstteki aralıklardan kaldırabilirsiniz.

Yerine koyarken, ilk olarak üstteki aralıklara denk gelen çıkıntılı bölmeleri yerleştirin.

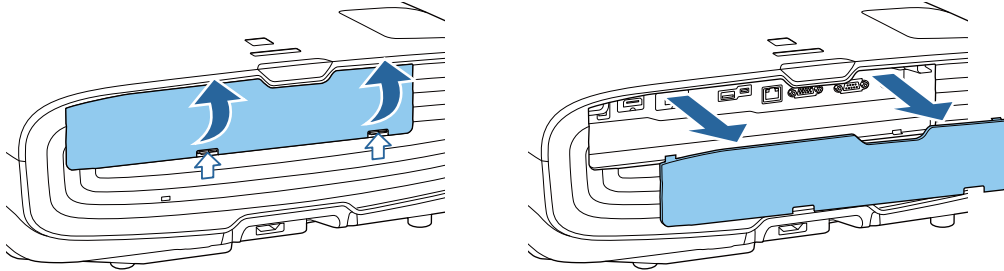

Video Ekipmanlarını Bağlama

DVD/Blu-ray oynatıcılardan görüntülerin yansıtılması için, projektörü aşağıdaki yöntemlerden birini kullanarak bağlayın.

Piyasada satılan bir HDMI kablosu kullanılırken

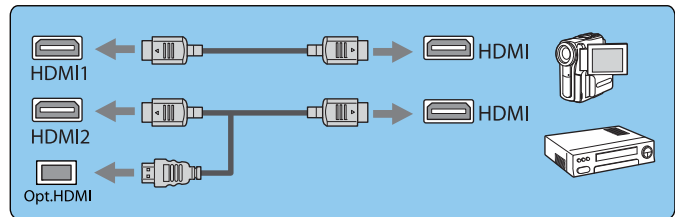
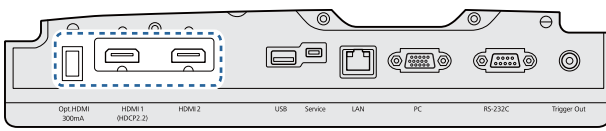

- Optik HDMI kablosu için güç kaynağı bağlantı noktasını kullanırken, Opt.HDMI bağlantı noktasına bağlayın.
- HDCP 2.2'de görüntüleri yansıtırken, HDMI1 bağlantı noktasına bağlayın.
- Bu projektörde dahili bir hoparlör bulunmamaktadır. Sesleri bağlı olan aygıttan dinlemek için projektörü AV sisteminize bağlayın.

Bilgisayar Bağlama

Bilgisayardaki görüntülerin yansıtılması için, bilgisayarı, aşağıdaki yöntemlerden birini kullanarak bağlayın.

Piyasada satılan bir bilgisayar kablosu kullanılırken

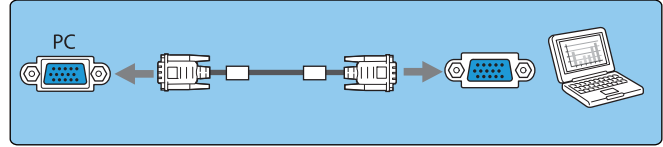
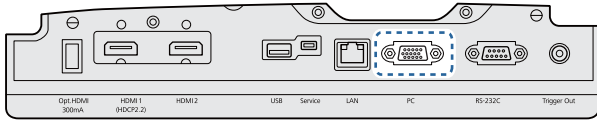

Piyasada satılan bir HDMI kablosu kullanılırken

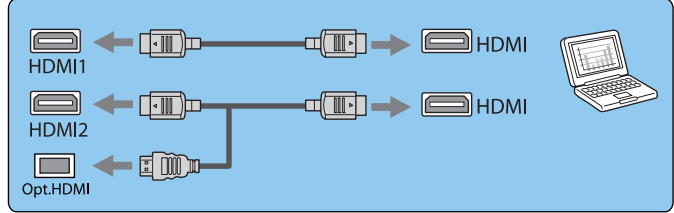
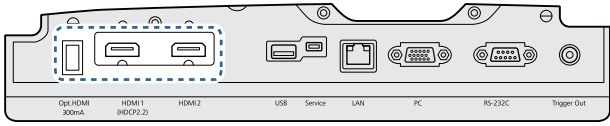

Harici Ekipman Bağlama

■ Trigger Out bağlantı noktasına bağlama

Hareketli ekran benzeri harici aygıtları bağlamak için mini soketli bir kabloyu (3,5 mm) Tetikleme Çıkışı bağlantı noktasına takın. Açık olarak ayarlandığında, bu bağlantı noktasından bir sinyal (12 V DC) gönderilerek projektörün durumu (Açık veya Kapalı) elektrikli ekranlar gibi bağlı aygıtlara bildirilir.



Trigger Out bağlantı noktasını kullanmak için, **Tetikleme Çıkışı**'u **Açık**'a ayarlayın. **Uzatılmış - İşletim - Tetikleme Çıkışı s.65**

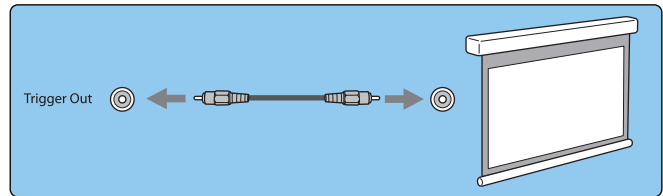
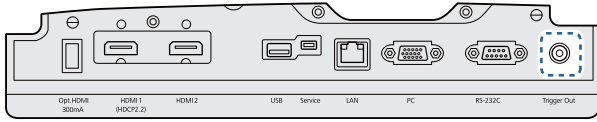

■ LAN bağlantı noktasına bağlama

100BASE-TX veya 10BASE-T LAN kablo ile bir ağ yönlendiricisi, hub vb. bağlanmak.

Bir bilgisayar ya da akıllı cihaz üzerinden bir ağla projektörü kullanabilir veya durumunu kontrol edebilirsiniz.

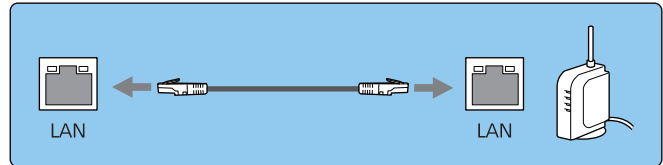
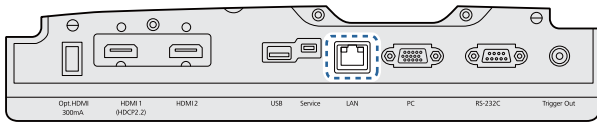

Arızaları önlemek için Kategori 5 veya daha yüksek korumalı LAN kablosu kullanın.

Kablosuz LAN ünitesi bağlama

Kablosuz LAN işlevini kullanmak için, isteğe bağlı Kablosuz LAN ünitesi (ELPAP10) bağlayın.

Kablosuz LAN ünitesi'ni USB bağlantı noktasına bağlayın.

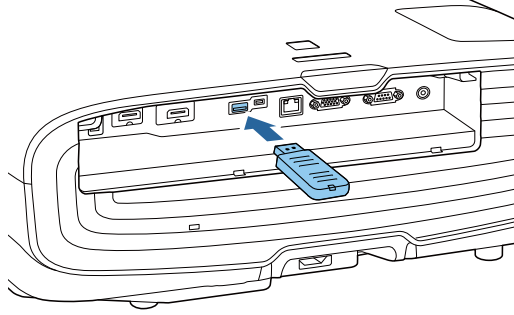

Kablosuz LAN üzerinden yansıtma için aşağıdaki yöntemlerden birini kullanabilirsiniz. Ayrıntılı bilgi için indirme sayfasına bakın.

• **Aynı anda dört ekranı yansıtma**

Epson iProjection (Windows/Mac) kullanırken, ağa bağlı en fazla 50 bilgisayardan projektör aracılığıyla en fazla dört ayrı ekran görüntüleyebilirsiniz.

Aşağıdaki web sitesinden Epson iProjection uygulamasını indirin.

<http://www.epson.com>

• **Taşınabilir terminal görüntülerini bir ağ üzerinden yansıtma**

Bir akıllı telefona veya tablete Epson iProjection (iOS/Android) yükleyerek, aygıtınızdaki verileri kablosuz olarak yansıtabilirsiniz. s.54



- Kablosuz LAN ünitesi takılı haldeyken kablosuz LAN işlevi kullanılmıyorsa, **Kablosuz LAN Gücü** ayarını **Kapalı** konumuna getirin. Böylece üçüncü kişiler tarafından yetkisiz erişim önlenmiş olur. s.68
- **Hızlı** bağlantı modunda Epson iProjection kullanılırken güvenlik ayarlarının yapılmasını öneririz. s.71

HDMI Kablo Kelepçesi Bağlama

HDMI kablosu kalınsa ve sarkıyorsa, kablo ağırlığının bağlantı noktası ile bağlantısını kesmemesi için HDMI kelepçesi ile kablo tutucuya sabitlemelisiniz.

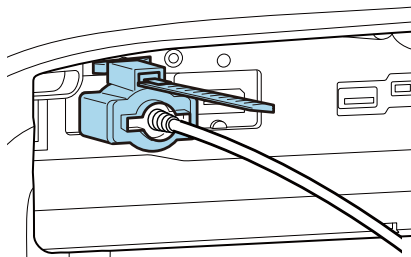

Uzaktan Kumandayı Hazırlama

Uzaktan Kumanda Pillerinin Takılması

Dikkat

- Pillerin doğru şekilde yerleştirildiğinden emin olmak için, pil yuvasındaki (+) ve (-) işaretlerinin konumunu kontrol edin.
- AA ebadında manganez veya alkalin pil hariç başka pil kullanamazsınız.

1 Pil kapağını çıkarın.

Pil haznesi kapağının mandalını iterek kapağı kaldırın.

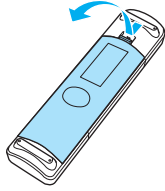

2 Eski pilleri yenileriyle değiştirin.

Takmadan önce, pillerin kutuplarını (+) ve (-) kontrol edin.

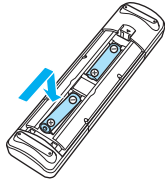

3 Pil kapağını geri takın.

Kapağı, tık sesi çıkartıp yerine oturana kadar bastırın.

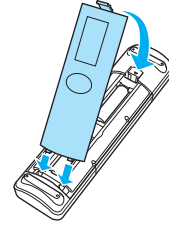

Uzaktan kumandanın yanıt vermesinde gecikme gerçekleşirse ya da çalışmıyorsa bu, pillerin bittiği anlamına gelebilir. Bu durumda pilleri değiştirin. Hazırda iki adet AA ebadında manganez veya alkalin pil bulundurun.

Uzaktan Kumanda Çalışma Mesafesi

Çalışma mesafesi (soldan sağa)

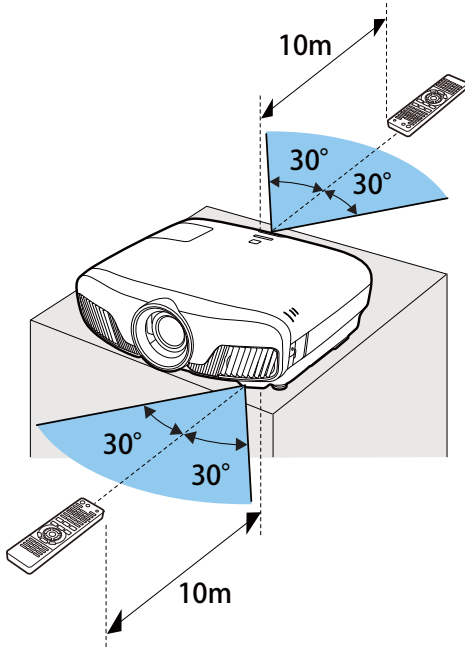

Çalışma mesafesi (yukarıdan aşağıya)

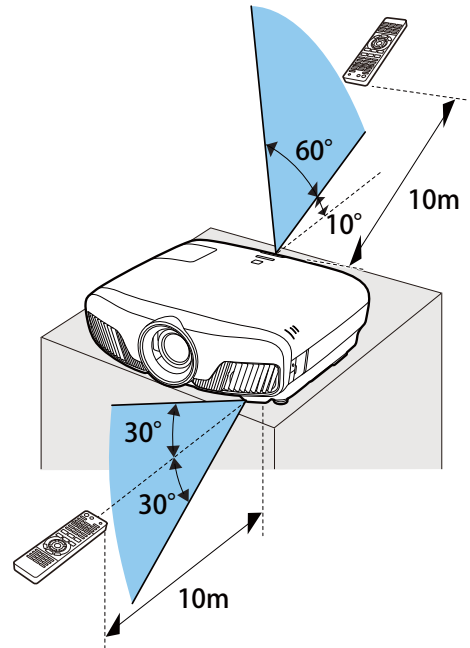

Görüntüleri Yansıtma

Projektörü Açma



1 Ekipmanı projektöre bağlayın.

2 Verilen elektrik kablosunu kullanarak bağlayın.

Projektörün güç göstergesi mavi renkte yanar. Bu, projektöre güç verildiği ancak projektörün henüz açılmadığı anlamına gelir (projektör bekleme modunda).

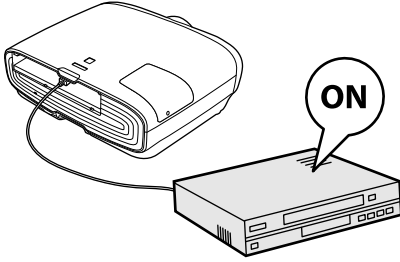
3 Bağlanan ekipmanı açın.



4 Projektörü açmak için uzaktan kumandadaki  düğmesine veya kontrol panelindeki  düğmesine basın.

Uzaktan kumanda

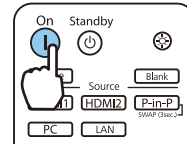

Kontrol paneli

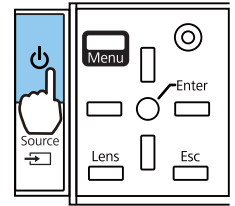

Mercek örtücü açılır ve yansıtma başlar.

Projektör ısınırken  (çalışma göstergesi) mavi renkte yanıp söner. Projektör ısınınca, çalışma göstergesi yanıp sönmeyi durdurarak mavi renkte yanar.



Direkt güç açma ayarı Açık



yapıldığında, herhangi bir düğmeye basmadan sadece elektrik kablosunu projektöre bağlayarak yansıtma başlatılabilir.  **Uzatılmış - İşletim - Direkt güç açma s.65**



Uyarı

- Yansıtma sırasında merceğe bakmayın. Yayılan güçlü ışık, görme gücünde hasara neden olabilir. Çocuğunuzun nasıl davrandığına özel dikkat gösterin.
- Yansıtma sırasında merceğin önünde durmayın. Yüksek sıcaklıktan dolayı elbiseler zarar görebilir.



- Bu projektör, çocukların yanlışlıkla gücü açmasını engelleyen bir Çocuk Kilidi işlevine ve kazayla çalışmayı engelleyen bir İşletim Kilidi işlevine sahiptir.  **Ayarlar - Kilit Ayarı - Çocuk Kilidi/İşletim Kilidi s.62**
- Bu projektör, bağlanan bilgisayar görüntüsünün giriş sinyali değiştiğinde optimum ayarları otomatik olarak seçmeye yarayan bir Otomatik Ayarlar işlevine sahiptir.  **Sinyal - Otomatik Ayarlar s.60**
- 1500 m veya üzerinde bir yükseklikte kullanırken, **Yüksek İrtifa Modu** seçeneğini **Açık** olarak ayarlayın.  **Uzatılmış - İşletim - Yüksek İrtifa Modu s.65**

■ Hedef görüntü yansıtılmıyorsa

Görüntü yansıtılmıyorsa, aşağıdaki yöntemlerden birini kullanarak, kaynak görüntüyü değiştirebilirsiniz.

Uzaktan kumanda

Hedef bağlantı noktasının düğmesine basın.

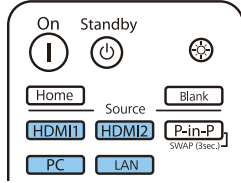

Kontrol paneli

☰ düğmesine basın ve hedef bağlantı noktasını seçin.

○ düğmesine basarak seçimi onaylayın.

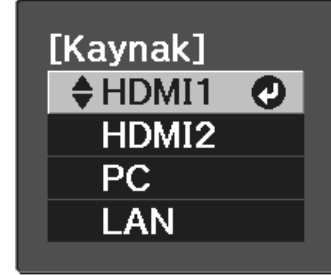

Ana Ekranı Kullanma

Ana ekran özelliği, bir görüntü kaynağını kolayca seçmenizi ve kullanışlı işlemlere erişmenizi sağlar.

Ana ekranı görüntülemek için uzaktan kumandada [Home] düğmesine basın.

Aşağıdaki koşullar altında, projektör açıldığında Ana ekran otomatik olarak görüntülenir.

- **Ana Ekran Oto. Grnt.** özelliği **Açık** olarak ayarlıyken. 🖱️ **Uzatılmış - Ana Ekran - Ana Ekran Oto. Grnt.** s.65
- Hiçbir kaynaktan sinyal yok.

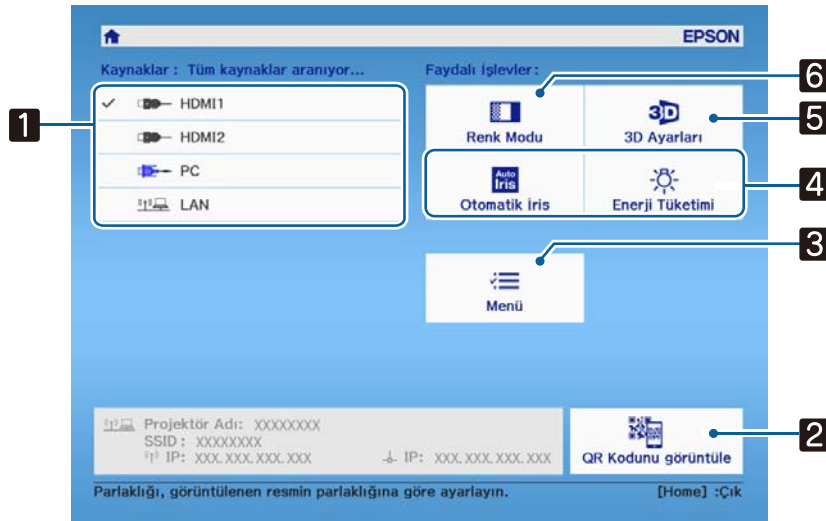



| | |
|---|---|
| 1 | Yansıtılmak istediğiniz kaynağı seçer. |
| 2 | QR kodunu görüntüler ve bir akıllı telefona veya tablete kablosuz olarak bağlanır. 🖱️ s.54 |
| 3 | Yapılandırma menüsünü görüntüler. 🖱️ s.58 |
| 4 | Uzatılmış menüsünde Ana Ekran için atanmış menü seçeneklerini gerçekleştirir. 🖱️ Uzatılmış - Ana Ekran s.65 |
| 5 | 3D işlevini ayarlar. 🖱️ Video - 3D Ayarları s.60 |
| 6 | Renk Modu öğesini seçer. 🖱️ s.31 |



Ana ekran, 10 dakika hiçbir işlem yapılmadığında kaybolur.

Kapatma

1 Bağlanan ekipmanı kapatın.

2 Uzaktan kumandadaki  düğmesine veya kontrol panelindeki  düğmesine basın.

Uzaktan ku-
manda

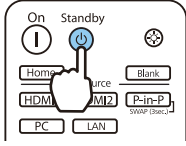

Kontrol paneli

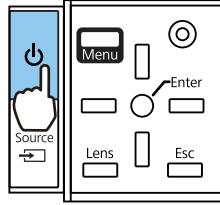

Yansıtma sona erer ve mercek örtücü otomatik olarak kapanır.

Çalışma göstergesi yanıp söner ve projektör soğumaya başlar.

3 Soğuma tamamlanana kadar bekleyin.

Soğuma tamamlandığında çalışma göstergesi yanıp sönmeyi keser.

4 Elektrik kablosunu çıkarın.

Yansıtılan Görüntüyü Ayarlama

Test Şablonunu Görüntüleme

Projektörü kurduktan hemen sonra yakınlaştırma/odaklama veya yansıtma konumu ayarı yaparken, video ekipmanını bağlamak yerine bir test şablonu görüntüleyebilirsiniz.

Test desenini görüntülemek için uzaktan kumandadaki **Pattern** düğmesine basın. Üstteki ve alttaki yatay çizgiler için standart 2.40:1 CinemaScope kullanır.

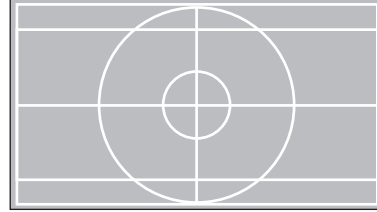
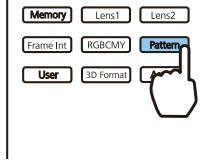

Desen görünümünü sonlandırmak için **Pattern** düğmesine tekrar basın.

Mercek Ayar İşlevi (Odak, Yakınlaştırma, Mercek Kaydırma)

Odak, yakınlaştırma veya mercek kaydırma ayarlarını yapmak için, uzaktan kumanda **Lens** düğmesine veya kontrol panelinde **Lens** düğmesine basıp ayarlamak istediğiniz öğeyi seçin.

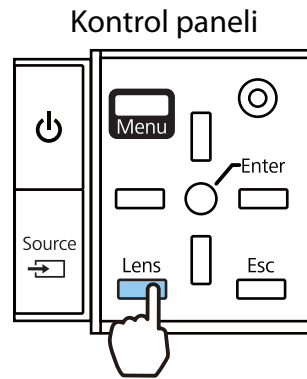
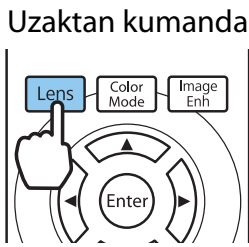

Ayar öğeleri aşağıdaki tabloda gösterildiği gibi değiştirilir.

| | | |
|---|-----------------------|---|
| 1 | Odak ayarı | Ekranda Odağı Ayarla görüntülenir. Yansıtılan görüntünün odağını ayarlar. s.28 |
| 2 | Yakınlaştırma ayarı | Ekranda Yakınlaştır. Ayarla görüntülenir. Yansıtılan görüntünün boyutunu ayarlar. s.28 |
| 3 | Mercek kaydırma ayarı | Ekranda Mer. Kaydır. Ayarla görüntülenir. Yansıtılan görüntünün konumunu ayarlar. s.29 |

Ayar yapmayı bitirmek için, Mercek kaydırma ayarındaki **Lens** düğmesine basın.



Mercek ayarlama sonuçlarını belleğe kaydedebilirsiniz (Mercek Konmn Kaydet). Uzaktan kumandanadan veya Yapılandırma menüsünden kaydettiğiniz mercek konumunu yükleyebilirsiniz.

■ Odağın ayarlanması

1 Uzaktan kumandadaki **Lens** düğmesine basın.
Ekranada **Odağı Ayarla** görüntülenir.

2 Odağı ayarlamak için **←** **→** düğmelerine basın.

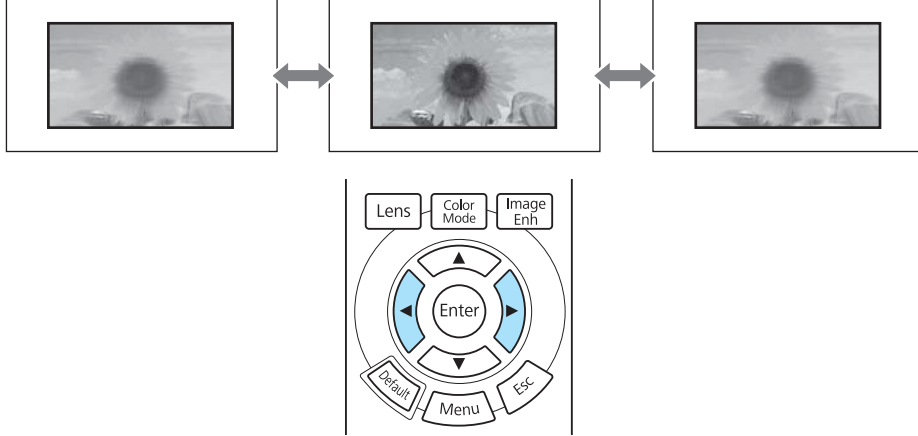

3 Ayar yapmayı bitirmek için **Lens** düğmesine üç kez basın.

■ Yansıtma boyutunun ayarlanması (Yakınlaştırma Ayarı)

1 Uzaktan kumandadaki **Lens** düğmesine iki kez basın.
Ekranada **Yakınlaştır. Ayarla** görüntülenir.

2 Yansıtılan ekran boyutunu ayarlamak için **←** **→** düğmelerine basın.

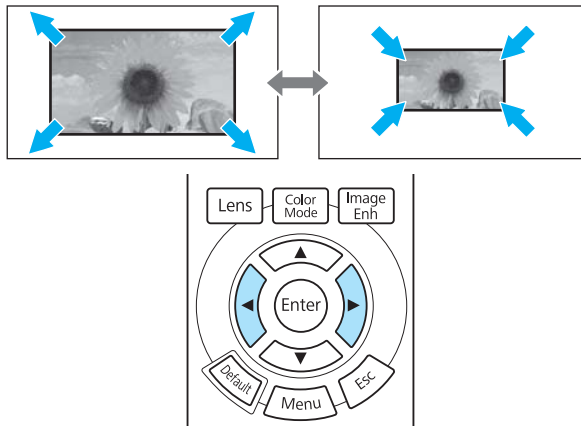





3 Ayarlama işlemini bitirmek için **Lens** düğmesine iki kez basın.

Yansıtılan görüntünün konumunu ayarlama (Mercek Kaydırma Ayarı)

Projektör doğrudan ekranın önüne kurulamıyorsa, mercek kaydırmayı kullanarak görüntü konumunu ayarlayabilirsiniz.





1 Uzaktan kumandadaki **Lens** düğmesine üç kez basın.

Ekran **Mer. Kaydır. Ayarla** görüntülenir.

2 Görüntünün konumunu ayarlamak için     düğmelerini kullanın.

Görüntüyü aşağıdaki şekilde noktalı çizgilerle belirtilen aralık içinde hareket ettirebilirsiniz.





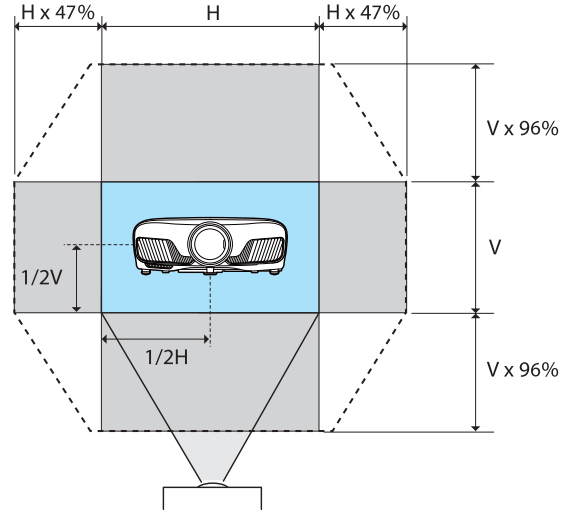

Görüntüyü dikey ve yatay merkeze konuma döndürmek için     düğmelerini basılı tutun. Görüntünün durduğu konum merkezdir.



3 Ayarlama işlemini bitirmek için **Lens** düğmesine basın.



Mer. Kaydır. Ayarla ayarına değiştirdiğinizde aşağıdaki mesaj görüntülediğinde, görüntü     düğmeleriyle basılan yönün zıt yönünde hareket eder.



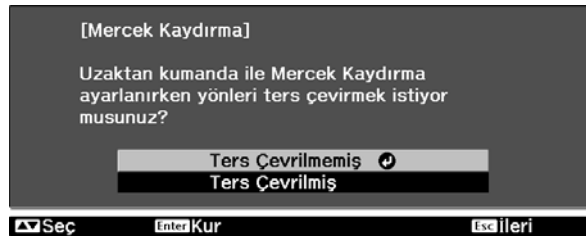

Yansıtma için Ön/Tavan veya Arka/Tavan ayarlandığında, Ters Çevrilmiş öğesini seçin. 
Uzatılmış - Yansıtma s.65



Dikkat

- Projektörü taşıırken mercek konumunu merkeze ayarlayın. Projektörü mercek merkez konumda değilken taşırsanız, mercek kaydırma mekanizması hasar görebilir.
- Parmağınızı projektör merceğinin hareketli parçalarına koymayın. Aksi halde, yaralanma meydana gelebilir.



- Projektörü ekranın önüne kuramadığınız durumlarda, yansıtmanın konumunu ayarlamak için mercek kaydırmayı kullanmanız önerilir.
- Lens kaydırmayı hassas bir şekilde ayarlarsanız, görüntüyü izlerken dakika ayarlarını yerine getirmek için     düğmelerine kısaca basın.

Projektörün Eğiminin Ayarlanması

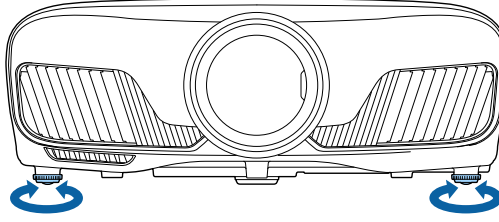

Projektör bir masa üzerine kurulduğunda yansıtılan görüntü yatay olarak eğimliyse (yansıtılan görüntünün sol ve sağ kenarları farklı yüksekliklerdeyse), ön ayağı her iki taraf aynı seviyeye gelecek şekilde ayarlayın.





Yastık Distorsiyonunun Düzeltilmesi

Ekran yerleşimi kaymasını düzeltmek için, kontrol panelindeki  düğmelerini kullanabilirsiniz.

Kontrol panelini kullanmak için yandaki kontrol paneli kapağını açın.  s.7

Ayar göstergelerini görüntülemek için,  veya  düğmesine basın.

Göstergeler görüntülendiğinde, dikey düzeltme için  ve  düğmelerine basın.

Üst veya alt çok genişse

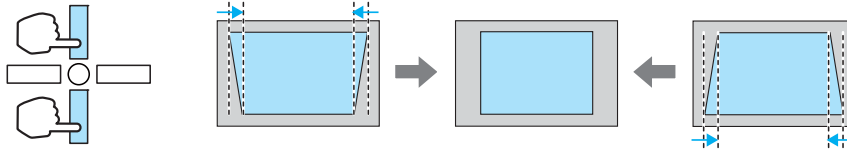



- Yastık distorsiyonunu düzelttiğinizde, yansıtılan görüntüyü boyutu küçülebilir. Yansıtılan görüntüyü ekran boyutuna uydurmak için yansıtma mesafesini arttırın.
- Ekran yerleşimi ayarlarını Yapılandırma menüsünden yapabilirsiniz.  **Ayarlar - Ekran Yerleşimi** s.62
- Yukarıdan aşağıya 30° yansıtma açısı ile etkili düzeltmeler yapabilirsiniz.

Görüntüyü Geçici Olarak Gizleme

Ekrandaki görüntüyü geçici olarak saklamak için bunu kullanabilirsiniz.

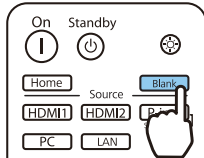
Görüntüyü göstermek veya gizlemek için  düğmesine basın.



- Filmlerde, görüntü gizlense bile film yürütülmeye devam ettiği için,  tuşunu kullanarak görüntüyü gizlediğiniz noktaya geri dönemeyiz.



Görüntünün Ayarlanması

Yansıtma Kalitesini Seçme (Renk Modu)

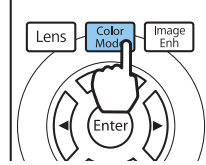

Yansıtılan ortama uygun olarak optimum görüntü kalitesini elde edebilirsiniz. Görüntü parlaklığı seçilen moda göre farklılık gösterir.

1  düğmesine basın.



- Yapılandırma menüsünden ayarları yapabilirsiniz.  **Görüntü - Renk Modu** s.59
-  düğmesine basarsanız, ayarları ana ekrandan da yapabilirsiniz.  s.25

2 **Renk Modu** seçin.

  düğmelerine basarak bir mod seçin ve ardından  düğmesine basarak seçiminizi onaylayın.



2D görüntü yansıtırken kullanılan seçenekler

| Mod | Uygulama |
|----------------|---|
| Dinamik | Bu en parlak moddur. Parlaklığı önceliklendirme için en iyidir. |
| Parlak Sinema | Canlı görüntüleri yansıtma için en iyidir. |
| Doğal | Kaynak görüntünün rengini gerçeğine uygun olarak yeniden üretme için en iyidir. |
| Sinema | Filmler gibi içeriğin keyfini çıkarma için en iyidir. |
| Dijital Sinema | Dijital Sinema renk alanında görüntüleri yansıtır. Renkleri önceliklendirme için en iyidir. |

3D görüntü yansıtırken kullanılan seçenekler

| Mod | Uygulama |
|------------|---|
| 3D Dinamik | Parlaklığı önceliklendirmek için en iyi özel 3D modudur. |
| 3D Sinema | Filmler gibi içeriğin keyfini çıkarmak için en iyi özel 3D modudur. |

Ekranı Tam ve Yakınlaştırma Olarak Görüntüleme (En Boy Oranı)

Giriş sinyali türünü, en boy oranını ve çözünürlüğü yansıtılan görüntünün **En Boy Oranı**'na uygun olarak ayarlayabilirsiniz.

Kullanılabilir ayarlar, o sırada yansıtılmakta olan görüntü sinyaline bağlıdır.



Projektörün en boy oranı işlevinin yansıtılan görüntünün ticari amaçlarla veya kamuya açık gösterim amacıyla küçültülmesi, büyütülmesi veya genişletilmesi için kullanılmasının telif hakkı yasaları uyarınca görüntünün telif hakkı sahibinin haklarını ihlal edebileceğine dikkat edin.

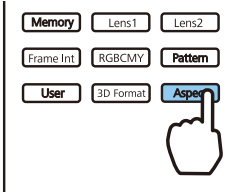

1

Aspect düğmesine basın.



Yapılandırma menüsünden ayarları yapabilirsiniz. **Sinyal - En Boy Oranı s.60**

2

Görüntülenen menüde   düğmelerine basarak ayar adını seçin ve ardından  düğmesine basarak seçiminizi onaylayın.

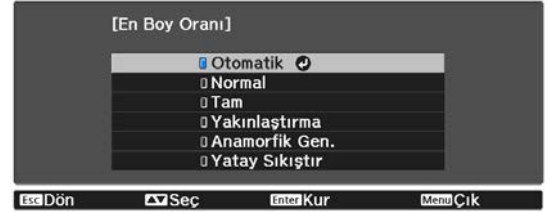

Giriş sinyaline bağlı olarak **En Boy Oranı** ayarını değiştiremeyebilirsiniz.

Normal şekilde **Otomatik** seçildiğinde, giriş sinyalini görüntüleme optimum en boy oranı kullanılır. Farklı bir en boy oranı kullanmak isterseniz, ayarı değiştirin.

Aşağıdaki tabloda bir 16:9 ekrana yansıtılan görüntü gösterilmiştir.

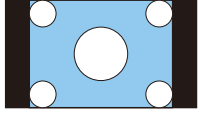
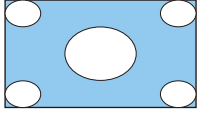
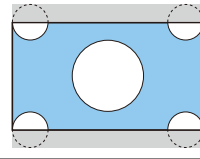
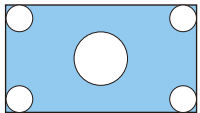
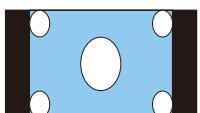
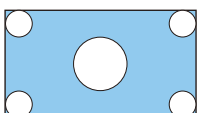
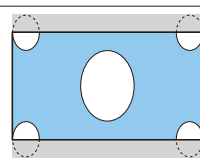
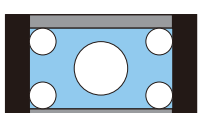
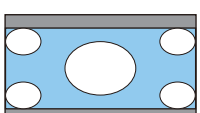
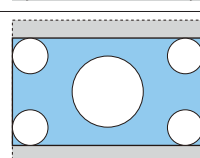
| Girdi Görüntüsü | Ayar Adı | | |
|-----------------------------------|---|--|---|
| | Normal | Tam | Yakınlaşım |
| 4:3 Görüntüler |  |  |  |
| 16:9 Görüntüler |  | 16:9 görüntüler yansıtılırken, Tam ve Yakınlaşım seçilemez. | |
| Sıkıştırma ile Çekilen Görüntüler |  |  |  |
| Sinemaskop Görüntüler* |  |  |  |

| Girdi Görüntüsü | Ayar Adı | | |
|-----------------|--|--|---|
| | Normal | Tam | Yakınlaştrm |
| Notlar | Yansıtma panelinin dikey boyutuna uyar. En boy oranı, giriş görüntüsüne göre farklılık gösterir. | Yansıtma panelinin tamamını kullanır. En boy oranı, giriş çözünürlüğüne göre farklılık gösterir. | Giriş sinyalinin en boy oranını korur ve yansıtma panelinin yatay boyutuna uyar. Görüntü üstten ve alttan sıkıştırılabilir. |

* Bu açıklamada kullanılan sinemaskop görüntü, altyazı yerleştirmek üzere üstte ve altta siyah kenar boşluklu 16:9 en boy oranında görüntülenen 4:3 en boy oranına sahip görüntüdür. Ekran görüntüsünün üst ve altındaki kenar boşlukları altyazılar için kullanılır.

Netlik Ayarı

Görüntüyü netleştirebilirsiniz.

Aşağıda ayar öğeleri ve prosedürleri gösterilmektedir.



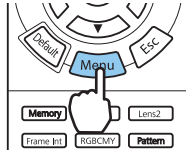

| | |
|----------------------|---|
| Standart | Yansıtılan görüntünün genel ana hatlarını iyileştirir. Standart öğesini ayarlarken, aynı zamanda İnce Hat Pekiştirme ve Kalın Hat Pekiştirme için ayar değerleri de ayarlanır. |
| İnce Hat Pekiştirme | Saç ve kıyafet desenleri gibi ayrıntılar iyileştirilir. |
| Kalın Hat Pekiştirme | Bütün nesnelerin kenarları veya arka plan gibi kaba kısımlar iyileştirilerek genel görüntü daha net hale gelir. |

1  düğmesine basın.





Yapılandırma menüsü görüntülenir.

2 **Görüntü - Netlik** seçin.
Netlik ayar ekranı görüntülenir.

3 Öğeyi seçmek için   düğmelerini kullanın ve ardından ayarları yapmak için   düğmelerini kullanın.

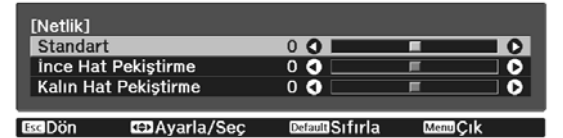
Görüntü, sağa (pozitif) hareket ettirildiğinde netleşir, sola (negatif) hareket ettirildiğinde yumuşar.



Ayarları varsayılan değerlere döndürmek için  düğmesine basın.

4  düğmesine basarak menüden çıkın.

Görüntü Çözünürlüğünü Ayarlama (Görüntü Pekiştirme)

Görüntünün çözünürlüğünü Görüntü Pekiştirme işlevini kullanarak ayarlayabilirsiniz.

Aşağıdaki içerik ayarlanabilir.

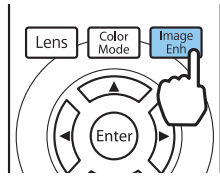

| | |
|------------------------|---|
| 4K Geliştirme | 4K Geliştirme, bir görüntüyü 0,5 piksel artışlarla çapraz olarak 1 piksel kaydırarak iki kat çözünürlükte yansıtan bir işlemdir. Yüksek çözünürlüklü bir görüntü sinyali ince ayrıntıyla yansıtılır. |
| Görüntü Önayar Modları | Parazit Azaltma, MPEG Parazit Azaltma, Super-resolution ve Detay Pekiştirme özelliklerine yönelik ayarlar olarak önceden hazırlanmış ayarları seçin. |
| Parazit Azaltma | (Bu sadece Görüntü İşleme ayarı Hassas yapıldığında ayarlanabilir.) Pürüzlü görüntüleri pürüzsüzleştirir. |
| MPEG Parazit Azaltma | (Bu sadece Görüntü İşleme ayarı Hassas yapıldığında ayarlanabilir.) MPEG filmler yansıtılırken ana hatlarda ortaya çıkan nokta ve blok paraziti azaltabilirsiniz. |
| Super-resolution | Hassas Hat Ayarı: Karmaşık görüntülerin kontrast ve ana hatlarını iyileştirir. Yumuşak Odak: Düz arka planlar için kontrast ve ana hatları iyileştirir. |
| Detay Pekiştirme | Daha vurgulu doku ve malzeme hissi oluşturmak için bir görüntüdeki kontrastı iyileştirir. Güç: Değer ne kadar büyük olursa, kontrast o kadar güçlü olur. Aralık: Değer ne kadar büyük olursa, ayrıntı iyileştirme aralığı o kadar geniş olur. |

1  düğmesine basın.





Yapılandırma menüsünden ayarları yapabilirsiniz.

Görüntü - Görüntü Pekiştirme s.59

2 Ayarlamak istediğiniz öğeyi seçmek için   düğmelerini kullanıp, seçimi onaylamak için  düğmesine basın.



3 Ayarları yapmak için   düğmelerini kullanın.

Başka bir öğeyi ayarlamak için  düğmesine basın.

Ayarları varsayılan değerlere döndürmek için  düğmesine basın.

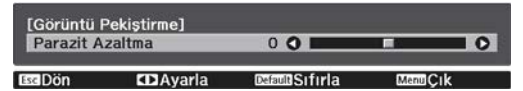

4  düğmesine basarak menüden çıkın.



Otomatik İris Ayarı

Görüntülenen görüntüye göre parlaklığı otomatik olarak ayarlayarak derin ve zengin görüntüler elde edebilirsiniz.

Gösterilen görüntüdeki parlaklık değişiklikleri parıldama ayarı takibi için **Normal** ve **Yüksek Hız** arasında seçim yapabilirsiniz.

Menüleri aşağıdaki sırada görüntülemek için **Menu** düğmesine basın.

Görüntü - Otomatik İris

Görüntülenen menüde   düğmelerine basarak öğeyi seçin ve ardından **Enter** düğmesine basarak seçiminizi onaylayın.





Görüntüye bağlı olarak, Otomatik İris işlevinin çalıştığını duyabilirsiniz; bu bir arıza değildir.

Çerçeve Ent. Ayarlama

Hızlı hareket eden görüntüleri, orijinal çerçeveler arasında otomatik olarak ara çerçeveler üreterek düzgün biçimde oynatabilirsiniz.

Çerçeve Ent. özelliği aşağıdaki koşullar altında kullanılabilir.

- **Görüntü İşleme** özelliği **Hassas** olarak ayarlandığında.  **Sinyal - Gelişmiş - Görüntü İşleme** s.60
- Kaynak HDMI1 veya HDMI2 iken.
- 2D sinyaller* veya 3D sinyaller girilirken (1080p 24 Hz).  s.98

* 4K sinyal girilirken bu kullanılamaz. **4K Geliştirme** ögesi **Açık** olarak ayarlandığında, bu yalnızca 1080p 24Hz sinyalleri girilirken etkinleştirilir.  **Görüntü - Görüntü Pekiştirme - 4K Geliştirme** s.59

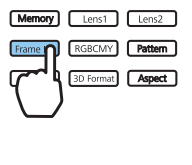

1 **Frame Int** düğmesine basın.



Yapılandırma menüsünden ayarları yapabilirsiniz.

 **Görüntü - Çerçeve Ent.** s.59

2

Görüntülenen menüde   düğmelerine basarak öğeyi seçin ve ardından **Enter** düğmesine basarak seçiminizi onaylayın.



Rengi Ayarlama

Renk Sıcaklığı Ayarlama

Genel görüntü tonunu ayarlayabilirsiniz. Görüntü biraz fazla mavi, kırmızı, vs. ise ayar yapın.

Menüleri aşağıdaki sırada görüntülemek için  düğmesine basın.

Görüntü - Renk Sıcaklığı - Renk Sıcaklığı

Ayarları yapmak için   düğmelerini kullanın.

Değer arttıkça mavi renkler, azaldıkça ise kırmızı renkler güçlenir.



Ayarları varsayılan değerlere döndürmek için  düğmesine basın.

RGB'yi Ayarlama (Kayma ve Kazanç)

R (kırmızı), G (yeşil) ve B (mavi) için koyu alanların (Kayma) ve parlak alanların (Kazanç) parlaklığını ayarlayabilirsiniz.

Menüleri aşağıdaki sırada görüntülemek için  düğmesine basın.

Görüntü - Renk Sıcaklığı - Özelleştirilmiş

Öğeyi seçmek için   düğmelerini kullanın ve ardından ayarları yapmak için   düğmelerini kullanın.

Görüntü, sağa (pozitif) hareket ettirildiğinde daha parlak, sola (negatif) hareket ettirildiğinde daha koyu olur.

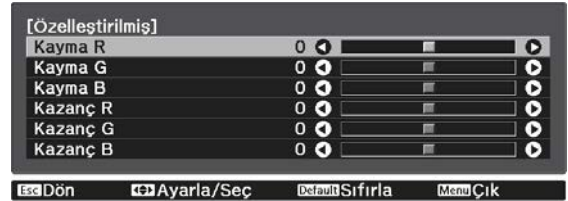

| | |
|--------|--|
| Kayma | Görüntü parlaklaştırıldığında, koyu kısımlardaki gölgeleme daha canlı ifade edilir. Görüntü koyulaştırıldığında, görüntü daha dolgun gövdeli görünür, ancak koyu kısımlardaki gölgelemenin fark edilmesi zorlaşır. |
| Kazanç | Görüntü parlaklaştırıldığında, parlak kısımlar beyazlaşır ve gölgeleme kaybolur. Görüntü koyulaştırıldığında, parlak kısımlardaki gölgeleme daha canlı ifade edilir. |



Ayarları varsayılan değerlere döndürmek için  düğmesine basın.

Ton, Doygunluk ve Parlaklığı Ayarlama

Her R (kırmızı), G (yeşil), B (mavi), C (cyan), M (magenta) ve Y (sarı) rengin tonunu, doygunluğunu ve parlaklığını ayarlayabilirsiniz.

| | |
|-------------|---|
| Ton | Görüntünün genel renginin mavi, yeşil veya kırmızı ayarlar. |
| Doygunluk | Genel görüntü canlılığını ayarlayabilirsiniz. |
| Işık durumu | Genel görüntü parlaklığını ayarlayabilirsiniz. |

1

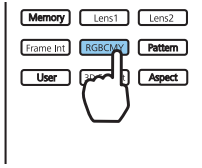

[RGBCMY] düğmesine basın.



Yapılandırma menüsünden ayarları yapabilirsiniz.



Görüntü - Gelişmiş - RGBCMY s.59

2

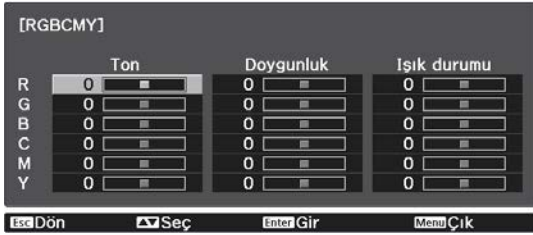

Görüntülenen menüde   düğmelerine basarak ayarlamak istediğiniz rengi seçin ve ardından  düğmesine basarak seçiminizi onaylayın.





3

  düğmelerini kullanarak **Ton, Doygunluk veya Işık durumu** seçimini yapın.

4

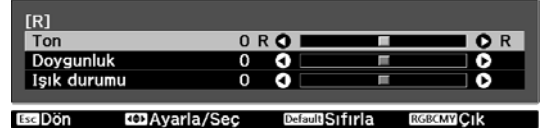
Ayarları yapmak için   düğmelerini kullanın.



Farklı bir rengi ayarlamak için  düğmesine basın.

Ayarları varsayılan değerlere döndürmek için  düğmesine basın.

5

[RGBCMY] düğmesine basarak menüden çıkın.

Gama Ayarı

Görüntü gösterilirken kullanılan cihazdan kaynaklanabilecek küçük renk farklılıklarını ayarlayabilirsiniz. Aşağıdaki üç yöntemden birini kullanarak ayarlayabilirsiniz.



- Düzeltme değerini seçin ve ayarlayın
- Görüntü gösterilirken ayarlayın
- Gama ayar grafiğini kullanarak ayarlayın



3D sinyal veya HDR sinyali girilirken, **Görüntüden ayarlayın** ögesini seçemezsiniz.

■ Düzeltme değerini seçin ve ayarlayın

- 1 Menüleri aşağıdaki sırada görüntülemek için  düğmesine basın.
Görüntü - Gelişmiş - Gama

- 2   düğmelerini kullanarak düzeltme değerini seçip,  düğmesine basarak seçimi onaylayın.

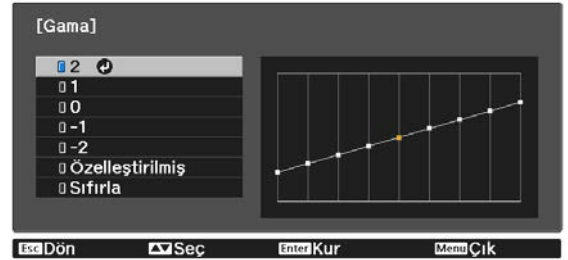

Değer ne kadar büyükse, görüntünün karanlık noktaları o kadar açık olur, ancak parlak alanların renkleri bozuk görünebilir. Gama ayar grafiğinin üst kısmı yuvarlaklaşır. Değer ne kadar küçükse, görüntünün parlak noktaları o kadar karanlık olur. Gama ayar grafiğinin alt kısmı yuvarlaklaşır.



- Gama ayar grafiğinin yatay eksenini giriş sinyal seviyesini, dikey eksenini ise çıkış sinyal seviyesini gösterir.
- Ayarları varsayılan değerlere döndürmek için **Sıfırla** ögesini seçin.





■ Görüntü gösterilirken ayarlayın

Görüntüde parlaklığı ayarlamak istediğiniz bir noktayı seçip, yalnızca seçilen tonu ayarlayın.

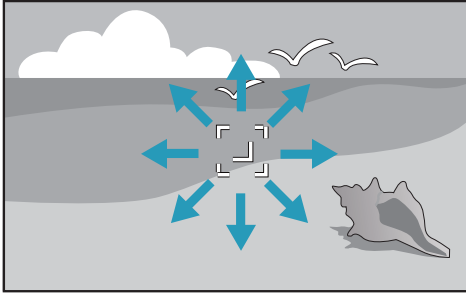
- 1 Menüleri aşağıdaki sırada görüntülemek için  düğmesine basın.
Görüntü - Gelişmiş - Gama - Özelleştirilmiş - Görüntüden ayarlayın

- 2 Yansıtılan görüntüde parlaklığı değiştirmek istediğiniz alana imleci taşıyın ve **Enter** düğmesine basın.



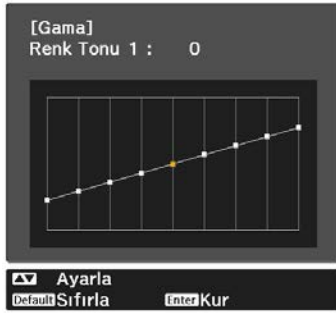

- 3 Ayarlamalar için     düğmelerini kullanıp, **Enter** düğmesine basarak seçimi onaylayın.



■ Gama ayar grafiğini kullanarak ayarlayın

Grafikte bir ton noktası seçip ayarları yapın.



- 1 Menüleri aşağıdaki sırada görüntülemek için **Menu** düğmesine basın.
Görüntü - Gelişmiş - Gama - Özelleştirilmiş - Grafikten ayarlayın

- 2 Ayarlamak istediğiniz tonu grafikten seçmek için   düğmelerini kullanın.



- 4 **Ayarları yapmaya devam etmek istiyor musunuz?** mesajı görüntülediğinde **Evet** veya **Hayır** seçimini yapın.

Başka bir konumu ayarlamak için **Evet** seçimini yapıp 2. adımdan itibaren prosedürü tekrarlayın.

- 3 Görüntülenen menüde   düğmelerine basarak parlaklığı ayarlayın ve ardından **Enter** düğmesine basarak seçiminizi onaylayın.

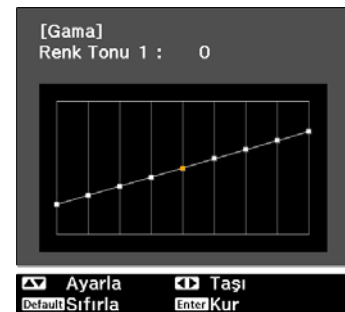



Görüntüyü Kaydedilen Görüntü Kalitesinde Görüntüleme (Hafıza İşlevi)

Hafızaya Kaydetme

Hafıza işlevini kullanarak, aşağıdaki ayarlama değerlerini kaydedebilir, daha sonra gerektiğinde yükleyebilirsiniz.

- Yapılandırma menüsünden **Görüntü** ayarı
- Mercek Ayar İşlevi (Odak, Yakınlaştırma, Mercek Kaydırma) ayarlama değerleri [s.27](#)

1 Kaydetmek istediğiniz ayarları veya ayarlamaları yapın.

2 **Memory** düğmesine basın.

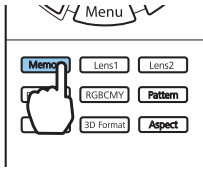

3 düğmelerini **Hafızaya Kaydet** veya **Mercek Konmn Kaydet** öğesini seçmek için kullanıp, ardından seçimi onaylamak için **Enter** düğmesine basın.



Hafızaya Kaydet: Görüntü ayarlarını kaydeder

Mercek Konmn Kaydet: Mercek ayarlama işlevi için ayarlama değerini kaydeder

4 Düğmelerine basarak kaydedilecek hafıza adını seçin ve ardından **Enter** düğmesine basarak seçiminizi onaylayın.



Geçerli projektör ayarları hafızaya kaydedilir.

Hafıza adının solundaki işaret maviye dönerse, hafızanın kaydedilmiş olduğunu gösterir. Kayıtlı bir hafıza seçerseniz hafızanın üzerine yazmak istediğinizi doğrulamak için bir mesaj görüntülenir. **Evet**'i seçerseniz, eski içerik silinir ve geçerli ayarlar kaydedilir.

Bir Hafızayı Yükleme, Silme ve Yeniden Adlandırma

Kayıtlı hafızaları yükleyebilir, silebilir ve yeniden adlandırabilirsiniz.

Memory düğmesine basıp, görüntülenen ekranda hedef işlevi seçin.



- **Memory1** veya **Memory2** kısmında kayıtlı Mercek Konum Kaydet'ten mercek konumunu yüklemek için uzaktan kumandada düğmelerine basın.
- Belleği yüklerken merceğin konumu ve hafıza kaydedildiğinde lensin konumu tam olarak aynı olmayabilir.

| Fonksiyon | Açıklama |
|---------------------------------|--|
| Hafızayı Yükle | Kaydedilen hafızayı yükler. Bir hafıza seçtikten ve düğmesine bastıktan sonra, mevcut görüntüde yapılan ayarlar hafızadaki ayarlar ile değiştirilir. |
| Hafızayı Sil | Kaydedilen hafızayı siler. Bir hafıza ismi seçtikten ve düğmesine bastıktan sonra bir mesaj görüntülenir. Seçilen hafızayı silmek için Evet ögesi seçin ve ardından düğmesine basın. |
| Belleği Yen.Adı. | Hafıza ismini değiştirir. Değiştirmek istediğiniz hafızayı seçin ve ardından düğmesine basın. Yazılım klavyesini kullanarak hafıza adını girin. s.69 Bitirdiğinizde imleci Finish ögesi üzerine getirin ve ardından düğmesine basın. |
| Mercek Konumu Yükle | Kayıtlı mercek konumu hafızasını yükler. Mercek konumu adını seçtiğinizde ve düğmesine bastığınızda, seçili mercek konumu hafızası için ayarlama değeri uygulanır. |
| Mercek Konumunu Sil | Kayıtlı mercek konumu hafızasını siler. Bir mercek konumu adı seçip düğmesine bastığınızda bir mesaj görüntülenir. Seçilen mercek konumu hafızasını silmek için Evet ögesini seçip düğmesine basın. |
| Mercek Konumunu Yen.Adı. | Mercek konumu hafıza adını değiştirir. Değiştirmek istediğiniz mercek konumu hafıza adını seçip düğmesine basın. Yazılım klavyesini kullanarak mercek konumu hafıza adını girin. s.69 Bitirdiğinizde imleci Finish ögesi üzerine getirin ve ardından düğmesine basın. |

3D Görüntü Keyfi

3D Görüntüleri Görüntülemeye Hazırlanma

3D görüntülerini izlerken, satın alabileceğiniz 3D gözlüklerini önceden hazır bulundurduğunuzdan emin olun (radyo dalgalarını destekleyen aktif bir deklanşör sistemi ile (RF/Bluetooth) iletişim sistemi).

3D görüntüleri görüntülemeye başlamadan önce aşağıdakileri kontrol edin.

- Kaynak HDMI1 veya HDMI2 iken.
- **3D Ekran** özelliği **Otomatik** veya **3D** olarak ayarlı.
Bu **2D** olarak ayarlandığında, **Otomatik** veya **3D** değerine değiştirin.  **Sinyal - 3D Ayarları - 3D Ekran s.60**
- 3D Gözlüğü eşleyin.

Bu projektör aşağıdaki 3D formatlarını desteklemektedir.

- Kare Bindirme
- Yan Yana
- Alt Alta

3D görüntü görüntülenemiyorsa

Projektör bir 3D formatı algıladığında 3D görüntüyü otomatik olarak yansıtır.

Bazı 3D TV yayınları 3D formatlı sinyalleri içermeyebilir. Böyle bir durumda, 3D biçimini ayarlamak için aşağıdaki adımları izleyin.

1 Menüleri **Sinyal - 3D Ayarları** sırasıyla görüntülemek için  düğmesine basın.

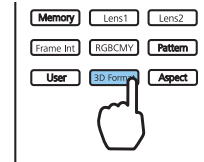

2 **3D Ekran** öğesini **3D** olarak ayarlayın.

3 AV cihazında 3D formatını ayarlamak için  düğmesine basın.

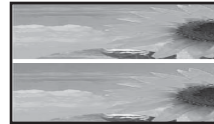
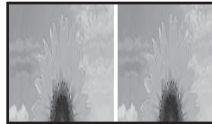

- 3D görüntüleri desteklemeyen bir aygıt veya kablo kullanıyorsanız 3D yansıtma gerçekleştirilemez.
- AV cihazındaki 3D formatlı ayarlar ile ilgili ayrıntılı bilgi için, AV cihazı ile birlikte verilen belgelere bakın.
- 3D formatı doğru olarak ayarlanmadığında, görüntü aşağıda gösterildiği gibi doğru şekilde yansıtılmaz.



- 3D biçimi ayarlandığında bile bir 3D görüntü doğru biçimde yansıtılmazsa, 3D Gözlüğe yönelik eşitleme zamanlaması tersine çevrilmiş olabilir. Eşitleme zamanlamasını **3D Göz. Ters Çevir** kullanarak tersine çevirin.  **Sinyal - 3D Ayarları - 3D Göz. Ters Çevir s.60**
- Bir 3D görüntünün nasıl algılandığı, kişiye bağlı olarak değişir.
- Bir 3D görüntü yansıtmaya başladığınızda, 3D görüntülerin görüntülenmesi konusunda bir uyarı görüntülenir. **3D Görünt. Uyarısı**'nı **Kapalı** şeklinde ayarlayarak bu uyarıyı kapatabilirsiniz.  **Sinyal - 3D Ayarları - 3D Görünt. Uyarısı s.60**
- 3D yansıtma sırasında, aşağıdaki Yapılandırma menüsü işlevleri değiştirilemez.
En Boy Oranı (Normal olarak sabitlenmiş), Parazit Azaltma (Kapalı olarak sabitlenmiş), Üzerine Tara (Kapalı olarak sabitlenmiş), 4K Geliştirme, Super-resolution, Görüntü İşleme, Resim İçinde Resim
- 3D görüntünün nasıl gösterildiği, çevre sıcaklığına ve lambanın ne kadar süredir kullanıldığına bağlı olarak farklılık gösterir. Görüntü normal şekilde yansıtılmıyorsa, projektörü kullanmaktan kaçının.

3D Gözlük Kullanma

Satın alabileceğiniz 3D gözlüklerini kullanarak 3D görüntülerini izleyebilirsiniz (radyo dalgalarını destekleyen aktif bir deklanşör sistemi ile (RF/Bluetooth) iletişim sistemi).

3D görüntüleri izlemek için önce 3D Gözlüğü projektörle eşlemeniz gerekir. Daha fazla bilgi için 3D Gözlüklerin Kullanım Kılavuzu'na bakın.

2D Görüntüleri 3D'ye Dönüştürme

2D görüntülerini HDMI1 veya HDMI2'den 3D'ye dönüştürebilirsiniz.

1 Menüleri **Sinyal - 3D Ayarları** sırasıyla görüntülemek için **Menu** düğmesine basın.

2 **3D Ekran** ögesini **Otomatik** olarak ayarlayın.



3 **2D-3D Dönüşümü**'nü seçin ve ardından **Enter** düğmesine basarak seçiminizi onaylayın.



4 3D efektinin gücünü seçin ve ardından **Enter** düğmesine basarak seçiminizi onaylayın.



Görüntü İşleme ayarı **Hızlı** yapılırsa, **2D-3D Dönüşümü**'nü ayarlayamazsınız. **Sinyal - Gelişmiş - Görüntü İşleme** s.60

3D Görüntüleri Görüntüleme ile İlgili Uyarılar

3D görüntüleri görüntülerken aşağıdaki önemli hususlara dikkat edin.

Dikkat

Görüntüleme Süresi

- 3D görüntü izlerken, uzun süreli izlemelerde mutlaka belirli aralıklarla mola verin. 3D görüntülerin uzun süre izlenmesi, göz bozukluğuna neden olabilir. Bu molaların süresi ve sıklığı kişiden kişiye farklılık gösterir. İzlemeye ara verdikten sonra gözlerinizi hala yorgun hissederseniz, izlemeyi derhal bırakın.

Dikkat

3D Görüntüleri İzleme

- 3D görüntüleri izlerken gözlerinizi yorgun veya rahatsız hissederseniz, izlemeyi derhal bırakın. 3D görüntü izlemeye devam etmeniz, kendinizi kötü hissetmenize neden olabilir.
- 3D görüntü izlerken, her zaman 3D Gözlük kullanın. 3D Gözlük olmadan, 3D görüntü izlemeyi denemeyin. Bu, kendinizi kötü hissetmenize neden olabilir.
- 3D Gözlükleri kullanırken, yakınınızda kırılacak nesnelere bulundurmuyun. 3D görüntüler, istemsiz olarak vücudunuzu hareket ettirmenize neden olabilir ve bu da yakınlardaki nesnelere hasara veya kişisel yaralanmalara neden olabilir.
- Sadece 3D görüntüleri izlerken 3D Gözlük takın. 3D Gözlük takarken etrafta dolaşmayın. Görüşünüz normalden daha karanlık olacaktır ve bu da düşmenize veya kendinizi yaralamanıza neden olabilir.
- 3D görüntüleri izlerken mümkün olduğunca izlenen ekran ile aynı seviyede olun. 3D görüntülerin açılı olarak izlenmesi 3D etkisini azaltır ve istem dışı renk değişiklikleri yüzünden kendinizi kötü hissetmenize neden olabilir.
- Flüoresan veya LED aydınlatmalı bir odada 3D Gözlük takıyorsanız, odada yanıp sönmeye veya titremeye görebilirsiniz. Böyle bir şey olursa, titreme durana kadar ışığı azaltın veya 3D görüntü izlerken ışıkları tümüyle kapatın. Bazı nadir durumlarda, bu titreme bazı kişilerde nöbet veya bayılmayı tetikleyebilir. 3D görüntüleri izlerken kendinizi rahatsız veya kötü hissederseniz, izlemeyi derhal bırakın.
- 3D görüntü izlerken ekrandan ekran yüksekliğinin en az 3 katı mesafede durun. 80 inç bir ekran için tavsiye edilen izleme mesafesi en az 3 metre ve 100 inç ekran için de en az 3,6 metredir. Tavsiye edilen izleme mesafesinden daha yakında oturmak veya ayakta durmak, göz rahatsızlığına neden olabilir.

Dikkat

Sağlık Riskleri

- Işık hassasiyetiniz veya kalp sorununuz varsa ya da kendinizi kötü hissediyorsanız, 3D Gözlük kullanmamalısınız. Bu şekilde, mevcut sorunlarınızı arttırabilirsiniz.

Dikkat

Tavsiye Edilen Kullanım Yaşı

- Tavsiye edilen minimum 3D görüntü izleme yaşı altıdır.
- Altı yaşın altındaki çocuklar hala gelişim sürecindedir ve 3D görüntüler komplikasyonlara neden olabilir. Kuşkunuz olursa, doktorunuza danışın.
- 3D Gözlük ile 3D görüntü izleyen çocukların yanında her zaman bir yetişkin bulunmalıdır. Bir çocuğun ne zaman kötü veya rahatsız hissettiğini anlamak genellikle zordur ve bu da aniden kötü hissetmelerine neden olabilir. Çocuğunuzun izleme sırasında göz rahatsızlığı hissedip hissetmediğini sürekli kontrol edin.

HDMI Bağlantısı İşlevini Kullanma

HDMI Bağlantısı İşlevi

Projektörün HDMI bağlantı noktasına HDMI CEC standartlarını karşılayan bir AV cihazı bağlandığında, AV sistemi için bağlantılı güç açma ve ses düzeyi ayarı gibi bağlantılı işlemleri tek uzaktan kumandadan yapabilirsiniz.



- AV cihazı HDMI CEC standartlarını karşıladığı sürece, aradaki AV sistemi HDMI CEC standartlarını karşılamasa da HDMI bağlantısı işlevini kullanabilirsiniz.
- HDMI CEC standartlarını karşılayan en fazla 3 çoklu ortam oynatıcısı aynı anda bağlanabilir.

Bağlantı Örneği

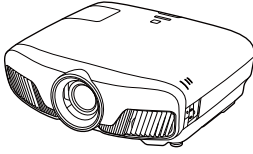

Projektör



HDMI

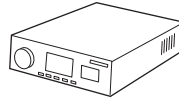

Amplifikatör



HDMI



Çoklu ortam yürütücüleri ve daha fazlası

HDMI Bağlantısı Ayarları

HDMI Bağlantısı özelliği **Açık** olarak ayarlandığında aşağıdaki işlemleri gerçekleştirebilirsiniz. **Ayarlar - HDMI Bağlantısı - HDMI Bağlantısı s.62**

- Giriş Değişiklik Bağlantısı
Bağlı cihazda içerik yürütüldüğünde, projektörün giriş kaynağını HDMI olarak değiştirir.
- Bağlı Cihaz İşlemleri
Projektörün uzaktan kumandasını kullanarak, Yürüt, Durdur, İleri Sar, Geri Sar, Sonraki Bölüm, Önceki Bölüm, Duraklat, Ses Düzeyi Ayarı ve Sessiz gibi işlemleri gerçekleştirebilirsiniz.



HDMI Bağlantısı ekranından aşağıdaki işlevleri de seçebilirsiniz.

| Fonksiyon | Açıklama |
|------------------|--|
| Güç Açık Linki | Güç Açık Linki ayarlandığında, işlemler aşağıda gösterilen şekilde bağlantılıdır. <ul style="list-style-type: none"> • Projektör açıldığında bağlı aygıtlar da açılır. • Ayrıca, bağlı aygıtlar açıldığında ve içerik oynatıldığında projektör açılır. |
| Güç Kapalı Linki | Güç Kapalı Linki özelliği Açık olarak ayarlandığında, projektör kapatıldığında bağlı aygıtlar da kapatılır. <ul style="list-style-type: none"> • Bu, sadece bağlı cihazın CEC güç bağlantısı işlevi etkinleştirildiğinde kullanılabilir. • Bağlı cihazın durumuna bağlı olarak (örneğin kayıt yapıyorsa), cihazın kapanmayabileceğini unutmayın. |
| Bağlantı Tamponu | HDMI Bağlantısı düzgün çalışmıyorsa, ayarları değiştirerek iyileştirebilirsiniz. |



HDMI Bağlantısı işlevini kullanmak için bağlı aygıtı yapılandırmanız. Daha fazla bilgi için, bağlı cihaz ile birlikte verilen belgeyi okuyun.

Bağlama

HDMI Bağlantısı ile kullanılabilecek bağlı cihazları kontrol edebilir ve görüntüyü yansıtmak istediğiniz cihazı seçebilirsiniz. HDMI Bağlantısı ile kontrol edilebilen cihazlar, otomatik olarak seçili cihaz olur.

Bağlı aygıtların listesini görüntülemeyen önce, **HDMI Bağlantısı** özelliğinin **Açık** olarak ayarlandığını kontrol edin. **Ayarlar - HDMI Bağlantısı - HDMI Bağlantısı** s.62

1



düğmesine basın ve ardından **Aygıt Bağlantıları**'ı seçin.

Aygıt Bağlantıları listesi görüntülenir.

Solunda mavi bir simge olan cihazlar HDMI Bağlantısı aracılığıyla bağlı durumdadır.

Cihaz adı belirlenemiyorsa, bu alan boş bırakılır.

2

HDMI Bağlantısı işlevini kullanarak çalıştırmak istediğiniz cihazı seçin.



- Kablo HDMI standartlarını karşılamıyorsa, işlemlerin yapılması mümkün değildir.
- Bazı bağlı cihazlar veya bu cihazların işlevleri HDMI CEC standartları yakalansa da düzgün çalışmayabilir. Daha fazla bilgi için, bağlı cihaz ile birlikte verilen belgeleri, vb. okuyun.



Resim İçinde Resim Özelliğini Kullanarak İki Farklı Görüntüyü Yansıtma

Aynı Anda Görüntülenebilen Ekran Türleri

Birini ana ekranda (büyük ekran), diğerini alt ekranda (küçük ekran) olmak üzere iki farklı görüntü kaynağını yansıtabilirsiniz. Ana ekranı izlerken alt ekranı da izleyebilirsiniz.



Resim İçinde Resim yansıtma için giriş kaynağı kombinasyonları

| Ana ekran | Alt ekran |
|-----------|-----------|
| HDMI1 | HDMI2 |
| HDMI2 | HDMI1 |

Resim İçinde Resim üzerine yansıtma

Resim İçinde Resim özelliğini çalıştırma ve sonlandırma

Projeksiyondan yansıtma yapılırken uzaktan kumandadaki **P-in-P** düğmesine basın.

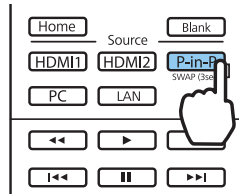

Geçerli giriş görüntüsü bir Resim İçinde Resim üzerinde görüntülenir.

Ana ekran: Geçerli görüntü

Alt ekran: Ana ekrandan farklı bir kaynak

Resim İçinde Resim ekranını sonlandırmak için tekrar **P-in-P** düğmesine basın.



- Resim İçinde Resim gereksinimlerine bağlı olarak 3D veya 4K görüntüleri görüntüleyemeyebilirsiniz.
- P-in-P** düğmesini basılı tutarak ana ve alt ekran görüntüleri arasında geçiş yapabilirsiniz.
- Giriş kaynağı desteklenmiyorsa, hiçbir şey görüntülenmez.

Resim İçinde Resim ayarlarını değiştirme

Alt ekranın boyutunu veya konumunu değiştirmek için **Resim İçinde Resim** menüsünü kullanın.

- 1 Projeksiyondan yansıtma yapılırken uzaktan kumandadaki  düğmesine basın.

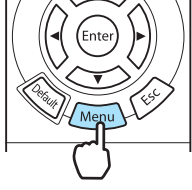

Resim İçinde Resim menüsü görüntülenir.

- 2 Görüntülenen işlevlerin her biriyle ilgili ayarları yapın.

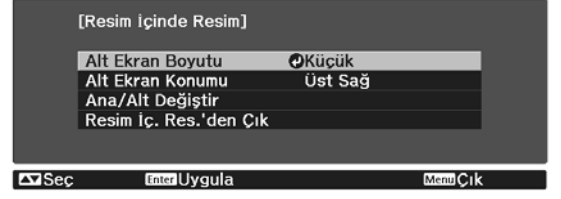

Resim İçinde Resim menüsünde kullanılabilen işlevler

| Fonksiyon | Açıklama |
|------------------------|--|
| Alt Ekran Boyutu | Küçük ve Geniş seçeneklerini kullanarak alt ekran boyutunu seçer. |
| Alt Ekran Konumu | Üst Sağ , Alt Sağ , Üst Sol ve Alt Sol seçeneklerini kullanarak alt ekran konumunu değiştirir. |
| Ana/Alt Değiştir | Ana ve alt ekranlar arasında geçiş yapar. |
| Resim İç. Res.'den Çık | Resim İçinde Resim ekranından çıkar. |

Kablolu LAN Kullanarak Yansıtma

Görüntüleri bir kablolu ağ üzerinden projektörünüze gönderebilirsiniz.

Bunu yapmak için, projektörü ağınıza bağlayıp, projektörünüzü ve bilgisayarınızı ağ üzerinde yansıtma için ayarlayın.

Projektör bağlantısı ve ağ ayarlarını yapmayı bitirdiğinizde, aşağıdaki web sitesinden Epson iProjection (Windows/Mac) yükleyin.

Bilgisayar görüntülerini bir ağdan yansıtma için Epson iProjection'ı kullanabilirsiniz. Aynı zamanda ağa bağlı birden fazla bilgisayardan görüntüleri yansıtarak dinamik toplantılar düzenleyebilirsiniz. Ayrıntılı bilgi için Epson iProjection Kullanım Kılavuzu (Windows/Mac) kısmına bakınız.

<http://www.epson.com>

Kablolu Ağ Ayarlarını Seçme

Ağınızdaki bilgisayarlardan yansıtılabilmek için önce projektörde ağ ayarlarını seçmeniz gerekir.



Ayarları yapmadan önce, bir LAN kablosunu LAN bağlantı noktasına ve projektörü kablolu LAN'a bağlayın.





1 Menüleri **Ağ - Ağ Yapılandırmasına** sırasında görüntülemek için **Menu** düğmesine basın.



2 **Temel** öğesini seçip, aşağıdakileri gerektiği gibi ayarlayın.

- **Prjctr. Adı:** Projektörü ağ üzerinde tanımlamak için 16 alfa sayısal karaktere kadar uzunlukta bir ad girin.
- **PJBağlantı Parolası:** Uyumlu PJBağlantı yazılımını kullanarak projektörü kontrol ederken kullanılacak bir parola ayarlayın. 32 tek baytlık alfasayısal karaktere kadar girebilirsiniz.
- **Remote Şifresi:** Projektörü bir akıllı telefonda veya bir tableten çalıştırdığınızda kullanılacak bir parola ayarlayın. 8 tek baytlık alfasayısal karaktere kadar girebilirsiniz.
- **Monitor Parolası:** Ağ üzerinden komut iletişimi gerçekleştirildiğinde düz metin kimlik doğrulaması için kullanılacak bir parola ayarlayın. 16 tek baytlık alfasayısal karaktere kadar girebilirsiniz.
- **LAN Bilgisini Göster:** Projektörün ağ bilgileri için ekran biçimini ayarlayın.



Adı, şifreleri ve anahtar sözcüğü girmek için, görüntülenen klavyeyi kullanın. Karakterleri vurgulamak için uzaktan kumandada     düğmelerine, karakterleri girmek için de  düğmesine basın.

3

Kablolu LAN öğesini seçip  düğmesine basın.

4

Gereken temel seçenekleri seçin.

- Ağınız DHCP kullanıyorsa, **DHCP** öğesini **Açık** olarak ayarlayın.
- DHCP kullanmıyorsanız, **DHCP** öğesini **Kapalı** olarak ayarlayıp, projektörün **IP Adresi**, **Alt Ağ Maskesi** ve **Ağ Geçidi Adresi** bilgilerini girin.

5

Ayarları yapmanız bitince, **Tamamlandı**'yı seçin ve ekrandaki talimatları izleyerek ayarlarınızı kaydedip menülerden çıkın.

6

Uzaktan kumandadaki  düğmesine basın.

LAN bekleme ekranında doğru IP adresini gördüğünüzde ayarlar tamamlanmıştır.



LAN bekleme ekranında veya Ana ekranda IP adresinin görüntülenmesini önlemek için **IP Adresi Görüntlm.** özelliğini **Kapalı** olarak ayarlayın.  **Ağ - Ağ Yapılandırmasına - Kablolu LAN** [s.71](#)

Kablosuz LAN Kullanarak Yansıtma

Akıllı telefonlar, tabletler ve bilgisayarlardan görüntüleri kablosuz LAN üzerinden yansıtabilirsiniz.

Kablosuz LAN üzerinden yansıtma için, projeöre ve bağı aygıtı yönelik kablosuz ağ ayarlarını önceden yapmanız gerekir.

Kablosuz LAN'ı yansıtma için Epson iProjection'ı kullanın. Aşağıdaki yöntemlerden herhangi birini kullanarak Epson iProjection'ı indirebilirsiniz, ancak ortaya çıkacak masrafları müşteri karşılayacaktır.

- Aşağıdaki web sitesinden Epson iProjection (Windows/Mac) uygulamasını indirebilirsiniz.
<http://www.epson.com>
- Epson iProjection (iOS/Android) uygulamasını App Store veya Google Play'den indirebilirsiniz.

Kablosuz Ağ Ayarlarını Manuel Olarak Seçme

Kablosuz ağınızdan yansıtma yapmaya başlamadan önce, projeör için ağ ayarlarını seçmeniz gerekir.

1 Menüleri **Ağ - Kablosuz LAN Gücü** sırasıyla görüntülemek için **Menu** düğmesine basın.

2 **Açık** ayarını seçmek için **▲** **▼** düğmelerini kullanıp, ardından **Enter** düğmesine basın.



3 **Ağ Yapılandırmasına** öğesini seçip **Enter** düğmesine basın.







4

Temel öğesini seçip, aşağıdakileri gerektiği gibi ayarlayın.

- **Prjkr. Adı:** Projektörü ağ üzerinde tanımlamak için 16 alfa sayısal karaktere kadar uzunlukta bir ad girin.
- **PJBağlantı Parolası:** Uyumlu PJBağlantı yazılımını kullanarak projektörü kontrol ederken kullanılacak bir parola ayarlayın. 32 tek baytlık alfasayısal karaktere kadar girebilirsiniz.
- **Remote Şifresi:** Projektörü bir akıllı telefonda veya bir tableten çalıştırdığınızda kullanılacak bir parola ayarlayın. 8 taneye kadar tek baytlık alfa sayısal karakter girebilirsiniz.
- **Monitor Parolası:** Ağ üzerinden komut iletişimi gerçekleştirildiğinde düz metin kimlik doğrulaması için kullanılacak bir parola ayarlayın. 16 tek baytlık alfasayısal karaktere kadar girebilirsiniz.
- **LAN Bilgisini Göster:** Projektörün ağ bilgileri için ekran biçimini ayarlayın.



Adı, şifreleri ve anahtar sözcüğü girmek için, görüntülenen klavyeyi kullanın. Karakterleri vurgulamak için uzaktan kumanda     düğmelerine, karakterleri girmek için de  düğmesine basın.

5

Kablosuz LAN öğesini seçip düğmesine basın.

6

Bağlantı modu ayarını seçin.



- **Hızlı:** Kablosuz iletişim kullanarak doğrudan akıllı telefonlara, tabletlere veya bilgisayarlara bağlanmanızı sağlar. **Hızlı** ayarını seçtiğinizde 10. adıma gidin.
- **Gelişmiş:** Bir kablosuz ağ erişim noktası üzerinden birden fazla akıllı telefona, tablete veya bilgisayara bağlanmanızı sağlar. **Gelişmiş** ayarını seçtiğinizde 7. adıma gidin.

7

Bağlanmak istediğiniz erişim noktasını belirlemek için **Ağ Yapılandırmasına - Kablosuz LAN - Erişim Noktası Ara** öğesini seçin.



SSID bilgisini manüel olarak atamanız gerekirse, SSID bilgisini girmek için **SSID** ayarını seçin.

- 8 Projektöre gerektiği gibi bir IP adresi atayın.
 - Ağınız DHCP kullanıyorsa, **DHCP** özelliğini **Açık** olarak ayarlamak için **IP Ayarları** ögesini seçin.
 - DHCP kullanmıyorsanız, **DHCP** özelliğini **Kapalı** olarak ayarlamak için **IP Ayarları** ögesini seçip, projektörün **IP Adresi**, **Alt Ağ Maskesi** ve **Ağ Geçidi Adresi** bilgilerini girin.

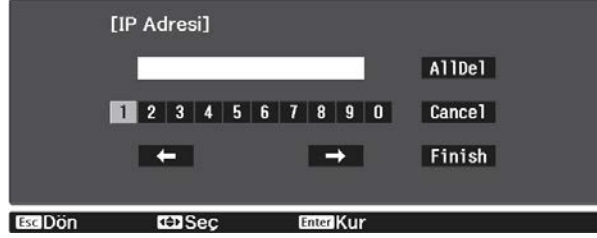

- 9 Ayarları seçmeniz bitince, **Tamamlandı** ögesini seçin, ekrandaki talimatları izleyerek ayarlarınızı kaydedip menülerden çıkın.

- 10 Uzaktan kumandadaki **LAN** düğmesine basın. LAN bekleme ekranında doğru IP adresini gördüğünüzde ayarlar tamamlanmıştır.

Projektörünüz için kablosuz ağ ayarlarını tamamladıktan sonra, bağlı aygıtta kablosuz ağ ayarlarını yapmanız gerekir. Ardından projektöre kablosuz ağ kullanarak görüntüleri göndermek için ağ yazılımını başlatın.



SSID ve IP adresi bilgilerinin LAN bekleme ekranında veya Ana ekranda görüntülenmesini önlemek için, **SSID göstergesi** ve **IP Adresi Görüntülm.** özelliklerini **Kapalı** olarak ayarlayın. **Ağ - Ağ Yapılandırmasına - Kablosuz LAN s.70**

Bilgisayarın Kablosuz LAN Ayarlarını Seçme

Projektöre bağlanmadan önce, bilgisayarınızda doğru kablosuz ağı seçin.

- Windows'ta kablosuz ağ ayarlarını seçme

- 1 Kablosuz yazılımınıza erişmek için, Windows görev çubuğundaki ağ simgesine çift tıklayın.
- 2 Gelişmiş bağlantı modunda bağlanırken, projektörün bağlandığı ağın ağ adını (SSID) seçin.
- 3 **Bağlan** düğmesine tıklayın.

- OS X'te kablosuz ağ ayarlarını seçme

- 1 Ekranın en üstündeki menü çubuğunda bulunan AirPort simgesine tıklayın.

- 2 Gelişmiş bağlantı modunda bağlanırken, AirPort'un açıldığından emin olun ve projektörün bağlandığı ağın ağ adını (SSID) seçin.

Kablosuz Ağ Güvenliğini Ayarlama

Bir kablosuz ağda kullanmak için projektörünüze yönelik güvenliği ayarlayabilirsiniz. Aşağıdaki güvenlik seçeneklerinden birini, ağınızda kullanılan ayarlarla eşleşecek biçimde ayarlayın:

- WPA2 güvenliği
- WPA/WPA2 güvenliği

- 1 Menüleri **Ağ - Ağ Yapılandırmasına - Güvenlik** sırasıyla görüntülemek için  düğmesine basın.

- 2 Ağ ayarlarınıza uygun güvenlik ayarlarını seçin.



- 3 Ayarları yapmanız bitince, **Tamamlandı**'yı seçin ve ekrandaki talimatları izleyerek ayarlarınızı kaydedip menülerden çıkın.

Epson iProjection (iOS/Android) uygulamasında Yansıtma

Ekranda bir QR kodu görüntüleyebilir ve Epson iProjection (V1.3.0 veya sonraki) uygulamasını kullanarak bir akıllı telefondan veya tableten verileri kolaylıkla yansıtabilirsiniz.



- Epson iProjection uygulamasını App Store veya Google Play'den ücretsiz indirebilirsiniz. App Store veya Google Play ile iletişim sırasında uygulanan ücretler müşterinin sorumluluğundadır.
- **Hızlı** bağlantı modunda Epson iProjection kullanılırken güvenlik ayarlarının yapılmasını öneririz.  [s.54](#)

- 1 Menüleri **Ağ - Kablosuz LAN Gücü** sırasıyla görüntülemek için  düğmesine basın.

- 2 **Açık** ayarını seçmek için   düğmelerini kullanıp, ardından  düğmesine basın.







- 3 **Ağ Yapılandırmasına - Temel - LAN Bilgisini Göster** menüsünü görüntüleyin.

- 4 **Metin ve QR Kodu** öğesini seçmek için   düğmelerini kullanıp  düğmesine basın.



- 5 QR kodunu görüntülemek için uzaktan kumandada  düğmesine basın veya projektörün **Ağ** menüsünde **QR Kodunu görüntüle** öğesini seçin.



-  düğmesine basarsanız, QR kodunu Ana ekrandan da görüntüleyebilirsiniz.  s.25
- Projektör zaten ağ üzerinden bir görüntü sinyali alıyorsa,  düğmesine basmanız bile QR kodu görüntülenmez. QR kodunu görüntülemek için **Ağ** menüsünden **QR Kodunu görüntüle** öğesini seçin.
- QR kodunu gizlemek için  düğmesine basın.

- 6 Akıllı telefonunuzda veya tabletinizde Epson iProjection uygulamasını başlatın.

- 7 Uygulama ekranında  simgesine dokunun.
Menü görüntülenir.

- 8 Menüde **Connect** öğesine dokunun.
Projektör arama ekranı görüntülenir.

- 9 Uygulama ekranında **Read QR code** öğesine dokunun.
Kameranız başlar ve önizleme ekranı görüntülenir.



Projektör arama ekranındaki listede bağlanmak istediğiniz projektör görüntülediğinde, projektörü seçip, bağlanmak için **Connect** öğesine dokunun.

- 10 Yansıtılan QR kodunu akıllı telefonunuz veya tabletinizde okuyun.

QR kodunun kılavuza sığması için, kodu ekranın önünde okutun. Ekrandan fazla uzak olduğunuzda kod okutulamaz.

Bir bağlantı kurulduğunda bağlanan aygıttan gelen görüntü görüntülenir. Menüde **Photos**, **Documents** veya **Web Page** öğesine dokunup, yansıtmak istediğiniz dosyayı seçin.

-  Bir akıllı telefon kullanarak çalıştırma (uzaktan kumanda işlevi)

Epson iProjection kullanarak projektörü bir akıllı telefondan veya tablettan çalıştırabilirsiniz.

Menüyü görüntülemek için Epson iProjection uygulamasında  simgesine dokunun.



Aşağıdaki ekranı görüntülemek için menüde **Remote** öğesine dokunun.

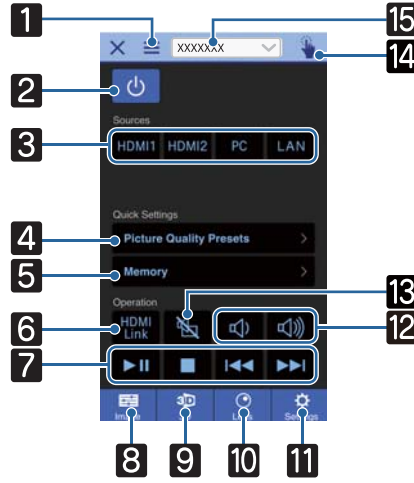

Remote Şifresi ayarlandığında şifreyi girmeniz gereklidir. Şifre bir kez tanındığında ikinci kez girmenize gerek yoktur.



| Düğme | Fonksiyon |
|---|---|
| 1  | Menüyü görüntüler. |
| 2  | Projektörü açar veya kapatır. |
| 3  | Her giriş bağlantı noktasından gelen görüntüye göre değişir. s.25 |
| 4  | Ekrandaki talimatları kullanarak görüntü kalitesini ayarlar. |
| 5  | Bir belleği kaydeder, yükler, siler veya yeniden adlandırır. s.40 |
| 6  | HDMI Bağlantısı ayarını açar veya kapatır. s.45 |
| 7  | HDMI Bağlantısı ayarı Açık iken, Yürüt, Durdur, İleri Sar, Geri Sar, Sonraki Bölüm, Önceki Bölüm ve Duraklat gibi işlemleri gerçekleştirebilirsiniz. |
| 8  | Renk Modu, Çerçeve Ent., Görüntü Pekiştirme, Renk Sıcaklığı, Gama, RGBCMY, Enerji Tüketimi ve Otomatik İris ayarlarını yapar. |
| 9  | 3D Ekran, 3D Formatı, 2D-3D Dönüşümü, 3D Derinlik, Diyag. Ekran Boyutu ve 3D Parlaklığı ayarlarını yapar. |
| 10  | Odak, yakınlaştırma ve mercek kaydırmayı ayarlar. Ayrıca mercek konumunu (Hafıza işlevi) kaydedebilir veya bir test deseni (Desen işlevi) görüntüleyebilirsiniz. |
| 11  | En Boy Oranı, Görüntü İşleme, Ekran Yerleşimi, Resim İçinde Resim, Tümünü Sıfırla, Hafızayı Sıfırla, Mercek Knmnu Sıfırla, Mercek Kaydırma, Yakınlaştırma, Odak ve Test Deseni ayarlarını yapar. |
| 12  | HDMI Bağlantısı ögesi Açık olarak ayarlandığında ses düzeyini ayarlayabilirsiniz. |
| 13  | HDMI Bağlantısı özelliği Açık olarak ayarlandığında görüntüyü ve sesi geçici olarak açabilirsiniz/kapatabilirsiniz. s.30 |

| Düğme | | Fonksiyon |
|-------|--|---|
| 14 |  | Dokunmatik yüzey ekranını açar. Dokunmatik yüzeyinize dokunarak Yapılandırma menüsünü çalıştırabilirsiniz. |
| 15 | <input type="text" value="XXXXXXX"/>  | Kontrol etmek istediğiniz projektörü seçer. |

Yapılandırma Menüsü İşlevleri

Yapılandırma Menüsü İşlemleri

Yapılandırma menüsünde Sinyal, Görüntü, Giriş Sinyali vb. ayarları ve düzeltmeleri yapabilirsiniz.

1 **Menu** düğmesine basın.

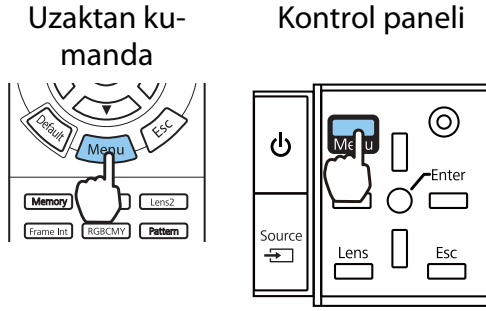

Yapılandırma menüsü görüntülenir.

2 **Up** / **Down** düğmelerine basarak soldaki üst menüyü seçin ve ardından **Enter** düğmesine basarak seçiminizi onaylayın.

Soldaki üst menüyü seçtiğinizde, sağdaki alt menü değişir.



Altteki çizgi, işlemler için bir kılavuzdur.

3 **Up** / **Down** düğmelerine basarak sağdaki alt menüyü seçin ve ardından **Enter** düğmesine basarak seçiminizi onaylayın.



Seçili işlevin ayar ekranı görüntülenir.

4 **Left** / **Right** düğmelerini kullanın.

Örn.) Ayarlama çubuğu

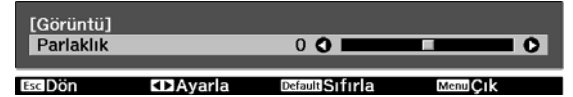

Örn.) Seçenekler

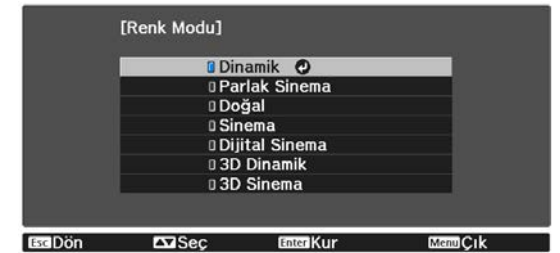

Bir öğenin seçim ekranına geçmek için, bu **Enter** simgesi bulunan öğe üzerindeki **Enter** düğmesine basın.

Önceki seviyeye dönmek için **Esc** düğmesine basın.

5 **Menu** düğmesine basarak menüden çıkın.

















Parlaklık seviyesi gibi ayarlama çubuğu kullanılarak ayarlanmış öğeler için, ayarlama ekranı görüntülenirken  düğmesine basarak ayar değerini varsayılan değere döndürebilirsiniz.

Yapılandırma Menüsü Tablosu

Görüntü sinyali girişi yoksa, Yapılandırma menüsünde **Görüntü** veya **Sinyal** ile ilgili öğeleri ayarlayamazsınız. **Görüntü**, **Sinyal** ve **Bilgiler** için görüntülenen öğelerin, yansıtılmakta olan görüntü sinyaline bağlı olarak değiştiğine dikkat edin.

■ Görüntü menüsü

| Fonksiyon | Menü/Ayarlar | | Açıklama |
|----------------------|---|---|--|
| Renk Modu | Dinamik, Parlak Sinema, Doğal, Sinema, Dijital Sinema, 3D Dinamik, 3D Sinema | | Ortama ve yansıtılan görüntüye göre bir renk modu seçin.  s.31 |
| Parlaklık |  | | Görüntü çok koyu görüldüğünde parlaklığı ayarlar. |
| Kontrast |  | | Görüntülerdeki ışık ve gölge zıtlığını ayarlar. Zıtlık arttırıldığında, görüntüler daha canlı hale gelir. |
| Renk Doygunluğu |  | | Görüntülerin renk doygunluğunu ayarlar. |
| Renk Tonu |  | | Görüntülerin renk tonunu ayarlar. |
| Netlik |  | | Görüntü netliğini ayarlar. |
| Renk Sıcaklığı | Renk Sıcaklığı |  | Görüntülerin renk tonunu ayarlar. Görüntü, yüksek değerlerde mavi, düşük değerlerde kırmızı tonlanır. |
| | Cilt Tonu |  | Cilt tonunu ayarlar. Görüntü, pozitif değer ayarında daha yeşil, negatif değer ayarında daha kırmızı olur. |
| | Özelleştirilmiş |  | R, G ve B renginin her biri için çıkıntı ve kazancı ayarlar. |
| Çerçeve Ent.*1 | Kapalı, Zayıf, Normal, Güçlü | | Görüntü hareketinin yumuşaklığını ayarlar. |
| Görüntü Pekiştirme*2 | 4K Geliştirme | Açık, Kapalı | İki kat çözünürlükte yansıtabilirsiniz. |
| | Görüntü Önayar Modları | Kapalı, Ön Ayar 1 ila Ön Ayar 5 | Parazit Azaltma , MPEG Parazit Azaltma , Super-resolution ve Detay Pekiştirme özelliklerine yönelik ayarlar olarak önceden hazırlanmış ayarları seçin. |
| | Parazit Azaltma |  | Görüntünün pürüzlülüğünü ayarlar. |
| | MPEG Parazit Azaltma |  | MPEG biçiminde kaba görüntüleri yumuşatır. |
| | Super-resolution | Hassas Hat Ayarı, Yumuşak Odak | Karmaşık görüntüler ve arka planlar için iyileştirme miktarını ayarlar. |
| | Detay Pekiştirme |  | Görüntünün daha vurgulu dokusunu ve malzeme hissini oluşturur. |

| Fonksiyon | Menü/Ayarlar | | Açıklama |
|-----------------|---------------------------------|-------------|---|
| Gelişmiş | Gama | | 2, 1, 0, -1, -2, Özelleştirilmiş* ³ , Sıfırla |
| | RGBCMY | R/G/B/C/M/Y | Ton, Doygunluk, Işık durumu  |
| | Titreşimsiz gör. | | Kapalı, Video, Film/Otomatik |
| | EPSON Super White* ¹ | | Açık, Kapalı |
| Enerji Tüketimi | Yüksek, Orta, Düşük | | Lamba parlaklığını aşağıdaki üç ayardan birine ayarlayabilirsiniz. Görüntüler çok parlak yansıtılıyorsa, Düşük seçin. Düşük seçildiğinde, yansıtma sırasında elektrik sarfiyatı azalır ve fan dönüş gürültüsü azalır. |
| Otomatik İris | Kapalı, Normal, Yüksek Hız | | Gösterilen görüntüdeki parlaklık değişiklikleri parıldama ayarını değiştirebilirsiniz.  s.35 |
| Sıfırla | Evet, Hayır | | Geçerli Renk Modu özelliğinde ayarlı Görüntü ayar değerlerini varsayılan ayarlara sıfırlar. |





*1 Yalnızca bir HDMI1 veya HDMI2 görüntü sinyali girilirken.

*2 Yalnızca bir HDMI1, HDMI2 veya PC görüntü sinyali girilirken.

*3 Her giriş kaynağı türü veya Renk Modu için ayarlar kaydedilir.

Sinyal menüsü

Bir LAN görüntü sinyali girilirken Sinyal menüsü ayarlanamaz.

| Fonksiyon | Menü/Ayarlar | | Açıklama |
|---|---|----------------------------|--|
| 3D Ayarları* ¹ | 3D Ekran | Otomatik, 3D, 2D | 3D görüntüleri izlemek için bunu Otomatik veya 3D olarak ayarlayın.  s.42 |
| | 3D Formatı | Yan Yana, Alt Alta | Giriş sinyaline göre 3D formatını ayarlayın. |
| | 2D-3D Dönüşümü | Kapalı, Zayıf, Orta, Güçlü | 2D görüntüleri 3D görüntülere dönüştürür |
| | 3D Derinlik | -10 ila 10 | 3D görüntü derinliği ayarlanır. |
| | Diyag. Ekran Boyutu | 60 ila 300 | 3D görüntünün yansıtma boyutunu ayarlar. Bunu gerçek boyutuyla eşleştirerek, optimum 3D efektine erişebilirsiniz. |
| | 3D Parlaklığı | Düşük, Orta, Yüksek | 3D görüntü parlaklığı ayarlanır. |
| | 3D Göz. Ters Çevir | Evet, Hayır | 3D Gözlüklerin sol/sağ örtülerinin senkronizasyon zamanlamasını ve sol/sağ görüntüleri ters çevirir. 3D efektler düzgün şekilde görüntülenmediğinde bu işlevi etkinleştirin. |
| | 3D Görünt. Uyarısı | Açık, Kapalı | 3D içerik izlerken görüntülenen bildirim açar veya kapatır. |
| En Boy Oranı* ² | Otomatik* ¹ , Normal, Tam, Yakınlaşım | | En/Boy oranı modunu seçer.  s.32 |
| İzleme* ² * ³ | Giriş sinyaline göre değişiklik gösterir. | | Görüntüde dikey çizgiler belirlediğinde bilgisayar görüntülerini ayarlar. |
| Senkronizasyon* ² * ³ | 0 ila 31 | | Görüntüde titreme, bulanıklık veya parazitler belirlediğinde bilgisayar görüntülerini ayarlar. <ul style="list-style-type: none"> • Parlaklık, Kontrast veya Netlik ayarının yapılması, titremeye veya donukluğa neden olabilir. • İzleme ayarını yaptıktan sonra Senkronizasyon ayarlandığında daha canlı bir görüntü oluşturabilirsiniz. |
| Konum* ² * ³ |  | | Görüntünün bir parçası gösterilmediğinde, görüntünün tamamının yansıtılması için ekran konumunu yukarı, aşağı, sola veya sağa ayarlar. |
| Otomatik Ayarlar* ³ | Açık, Kapalı | | Giriş sinyali her değiştiğinde görüntünün otomatik olarak ayarlanıp ayarlanamayacağını belirler. Etkinleştirildiğinde, İzleme, Konum ve Senkronizasyon otomatik olarak yapılandırılır. |
| Üzerine Tara* ¹ * ² | Otomatik, Kapalı, 4% ve 8% | | Çıkış görüntüsünün en boy oranını değiştirir (yansıtılan görüntünün aralığı). <ul style="list-style-type: none"> • Kapalı, 4%, 8%: Görüntü aralığını ayarlar. Kapalı olarak ayarlandığında tüm görüntü aralığı yansıtılır. Görüntü sinyaline bağlı olarak, görüntünün üstünde ve altında parazit olabilir. • Otomatik: Giriş sinyali temelinde otomatik olarak Kapalı veya 8% şeklinde ayarlar. |
| Karartma |  | | Görüntünün bir bölümünü boşlukla kaplar (siyah ekran). Görüntünün üst, alt, sol veya sağını ayarlayabilirsiniz. |

| Fonksiyon | Menü/Ayarlar | | Açıklama |
|-----------|-------------------------|---|--|
| Gelişmiş | HDMI Video Aralığı*1 *2 | Otomatik, Normal, Genişletilmiş | (Bu, sadece EPSON Super White Kapalı olarak ayarlandığında ayarlanabilir.) Otomatik olarak ayarlandığında, HDMI1 veya HDMI2 bağlantı noktalarına DVD giriş sinyali için video düzeyi otomatik olarak algılanır ve ayarlanır. Otomatik olarak ayarlandığında düşük veya yüksek pozlama yaşarsanız, projektörün video düzeyini DVD/Blu-ray disk oynatıcının video düzeyine uygun şekilde ayarlayın. Oynatıcınız Normal veya Genişletilmiş olarak ayarlanmış olabilir. |
| | Renk Alanı*1 | Otomatik, BT.709, BT.2020 | Renk alanı için dönüştürme sistemini ayarlar. |
| | Dinamik Aralık*1 | Otomatik, SDR, HDR Mode1, HDR Mode2, HDR Mode3, HDR Mode4 | Bir HDR (Yüksek Dinamik Aralık) sinyali alınırken, HDR bilgileri görüntü sinyalinde düzgün görüntülenmediğinde bunu kullanın. |
| | Görüntü İşleme | Hassas, Hızlı*1 *3 | Oyunlar gibi yüksek hızda yansıtılan görüntülerin tepki hızlarını geliştirir. |
| Sıfırla | Evet, Hayır | | Diyag. Ekran Boyutu, 3D Görünt. Uyarısı ve En Boy Oranı hariç tüm Sinyal ayarlarını sıfırlar. |

*1 Yalnızca bir HDMI1 veya HDMI2 görüntü sinyali girilirken.











*2 Her giriş kaynağı veya sinyal türü için ayarlar kaydedilir.

*3 Sadece bir PC görüntü sinyali girilirken.

■ Ayarlar menüsü

| Fonksiyon | Menü/Ayarlar | | Açıklama |
|--------------------|-----------------|------------|---|
| Ekran Yerleşimi | Ekran Yerleşimi | -60 ila 60 | Ekran yerleşimi bozulmasını düzeltir. 👉 s.30 |
| Resim İçinde Resim | - | | Resim İçinde Resim görüntülemeyi başlatır. 👉 s.47 |



| Fonksiyon | Menü/Ayarlar | | Açıklama |
|-----------------|--------------------|--|--|
| HDMI Bağlantısı | Aygıt Bağlantıları | - | HDMI1 veya HDMI2 bağlantı noktalarından bağlanan cihazların bir listesini görüntüleyin. |
| | HDMI Bağlantısı | Açık, Kapalı | HDMI Bağlantısı işlevini etkinleştirir veya devre dışı bırakır. |
| | Güç Açık Linki | Kapalı, Çift yönlü, Aygıt -> PJ, PJ -> Aygıt | Güç açıldığında bağlantı işlevini ayarlar. <ul style="list-style-type: none">İşlemler bağlı aygıtta bağlanırken ve projektör açılırken, Çift yönlü veya Aygıt -> PJ ögesini seçin.Projektör için güç açma bağlı aygıtta bağlanırken, Çift yönlü veya PJ -> Aygıt ögesini seçin. |
| | Güç Kapalı Linki | Açık, Kapalı | Projektör kapatıldığında bağlı cihazların kapatılıp kapatılmayacağını ayarlayın. |
| | Bağlantı Tamponu | Açık, Kapalı | HDMI Bağlantısı düzgün çalışmıyorsa, ayarları değiştirerek iyileştirebilirsiniz. |



| Fonksiyon | Menü/Ayarlar | | Açıklama |
|-------------------|--|--------------------------------|--|
| Kilit Ayarı | Mercek Kilidi | Açık, Kapalı | Açık konumuna ayarlandığında odak, yakınlaştırma ve mercek kaydırma ayarları mevcut ayarlarında kilitlenir. Mercek Kilidi, Açık olarak ayarlandığında  düğmesine basarsanız ekranda  görüntülenir. |
| | Çocuk Kilidi | Açık, Kapalı | Bu, çocukların projektörü kazayla açmasını engellemek için projektör kontrol panelindeki  düğmesini kilitlet. Projektör kilitlendiğinde,  düğmesine yaklaşık üç saniye basılı tuttuğunuzda gücü kapatabilirsiniz. Hala cihazı  düğmesini veya uzaktan kumandayı kullanarak normal şekilde kapatabilir veya işlemleri gerçekleştirebilirsiniz. Bu ayar değiştirilirse, yeni ayar projektörün gücünü kapadığınızda ve soğuma işlemi tamamlandığında uygulanır. Çocuk Kilidi ayarı Açık yapılırsa bile, Direkt güç açma ayarı Açık ise güç kablosu takılıyken projektörün çalışır durumda kaldığını unutmayın. |
| | İşletim Kilidi | Tam Kilit, Kısmi Kilit, Kapalı | Tam Kilit: Projektörün tüm düğmelerini devre dışı bırakır. Kısmi Kilit: Projektörün,  düğmesi dışındaki tüm düğmelerini devre dışı bırakır. Projektör kilitliken düğmelere basılırsa, ekranda  görüntülenir. Kilidi açmak için, kontrol panelindeki  düğmesini en az 7 saniye basılı tutun. Bu ayar değiştirilirse, yeni ayar Yapılandırma menüsü kapatıldığında etkili olur. |
| Kullanıcı Düğmesi | Hassas/Hızlı, 3D Ekran, 2D-3D Dönüşümü, Enerji Tüketimi, Bilgiler, QR Kodunu görüntüle | | Uzaktan kumandadaki  düğmesine atayacağınız Yapılandırma menü öğesini seçin.  düğmesine basıldığında atanan menü öğesinin seçim/ayarlama ekranı görüntülenir, böylece tek tuşlu ayarlar/ayarlamalar yapmanız sağlanır. |

| Fonksiyon | Menü/Ayarlar | | Açıklama |
|-----------|----------------------|---|---|
| Hafıza | Hafızayı Yükle | Memory1 ila Memory10 | Görüntüyü ayarlamak için Hafızaya Kaydet kısmında kayıtlı ayarları yükler. |
| | Hafızaya Kaydet | Memory1 ila Memory10 | Görüntü kısmında yapılan ayarları bir hafızaya kaydeder. |
| | Hafızayı Sil | Memory1 ila Memory10 | Kayıtlı bir hafızayı siler. |
| | Belleği Yen.Adı. | Memory1 ila Memory10, Varsayılan, DVD, VCR, SDTV, HDTV, Sinema, Spor, Music, Anime, Oyun, Özelleştirilmiş | Kayıtlı hafıza adını değiştirir. |
| | Mercek Konumu Yükle | Memory1 ila Memory10 | Mercek konumunu ayarlamayı sağlayan Mercek Konmn Kaydet kısmında oluşturulan ayarları yükler. |
| | Mercek Konmn Kaydet | Memory1 ila Memory10 | Mercek konumu olarak mercek ayarlama işlevi kullanılarak oluşturulan yakınlaştırma, odak ve mercek kaydırma için ayarlama değerlerini kaydeder. |
| | Mercek Konumunu Sil | Memory1 ila Memory10 | Kayıtlı mercek konumunu siler. |
| | Mercek Knmn Yni.Adı. | Memory1 ila Memory10 | Mercek konumu için kaydedilen adı değiştirir. |
| Sıfırla | Evet, Hayır | | Tüm Ayarlar , ayarlayın, fakat Güç Açık Linki, Güç Kapalı Linki, Kullanıcı Düğmesi ve Hafıza hariç tutulmalıdır. |

■ Uzatılmış menüsü

| Fonksiyon | Menü/Ayarlar | | Açıklama |
|-----------|----------------------|---|---|
| Ana Ekran | Ana Ekran Oto. Grnt. | Açık, Kapalı | Projektör açıldığında Ana ekranın otomatik olarak görüntülenip görüntülenmeyeceğini seçer. Projektör açıldığında seçili kaynak bir görüntü sinyaline sahip olduğunda Ana ekran görüntülenmez. |
| | Özel İşlev 1 | Enerji Tüketimi, Otomatik İris, Ekran Yerleşimi, Bilgiler | Ana ekrana atanan işlevi seçin. |
| | Özel İşlev 2 | | |

| Fonksiyon | Menü/Ayarlar | | Açıklama | |
|---------------------|--------------------------------|----------------------|--|--|
| Ekran | Menü Konumu | - | Menünün görüntüleneceği konumu ayarlar. | |
| | Mesaj | Açık, Kapalı | Aşağıdaki mesajların görüntülenip görüntülenmeyeceğini ayarlar (Açık veya Kapalı). <ul style="list-style-type: none"> Görüntü sinyalleri, renk modları ve en boy oranları ile ilgili öğe adları. Bir görüntü sinyali girişi yokken iç ısı yükselirse veya desteklenmeyen bir sinyal algılanırsa. | |
| | Ekran Arkaplanı | Siyah, Mavi, Logo | Görüntü sinyali girişi yokken ekran durumunu seçer. | |
| | Başlangıç Ekranı | Açık, Kapalı | Projeksiyon başladığında bir başlangıç ekranı gösterilip gösterilmemesini ayarlar (Açık veya Kapalı). Bu ayar değiştirilirse, yeni ayar projektörün gücünü kapadığınızda ve soğuma işlemi tamamlandığında uygulanır. | |
| | Bekleme Onayı | Açık, Kapalı | Bekleme onayı mesajı görüntülenip görüntülenmeyeceğini ayarlar (Açık veya Kapalı).  s.26 | |
| | Panel Renk Düzeltme | - |  s.68 | |
| | Renk Düzeltme | Renk Düzeltme | Açık, Kapalı | Renk Düzeltme özelliğini etkinleştirir veya devre dışı bırakır. |
| | | Ayar Seviyesi |  | Beyazdan gri boyunca siyaha kadar sekiz düzey vardır. Her seviyeyi ayrı ayrı ayarlayabilirsiniz. |
| Ayarlamaları Başlat | | Kırmızı, Yeşil, Mavi | Renk Düzeltme ayarlamalarını yapmaya başlar. | |
| Sıfırla | | Evet, Hayır | Renk Düzeltme öğesinde yapılan tüm düzeltmeleri varsayılan değerlere getirir. | |
| Yansıtma | Ön, Ön/Tavan, Arka, Arka/Tavan | | Bu ayarı, projektörün kuruluş şekline göre değiştirin. | |

| Fonksiyon | Menü/Ayarlar | | Açıklama |
|--------------|--------------------------------|--------------|--|
| İşletim | Direkt güç aç- ma | Açık, Kapalı | Projektörü, güç kablosu takılır takıl- maz herhangi bir düğmeye basma- dan yansıtmayı başlatmaya ayarlaya- bilirsiniz. Bu Açık olarak ayarlandığında, bir elektrik kesintisi sonrasında elektrik geri geldiğinde eğer güç kablosu hala projektöre takılıysa projeksiyonun otomatik olarak başlayacağını unut- mayın. |
| | Uyku Modu | Açık, Kapalı | Ayarlanan süre geçerse ve herhangi bir sinyal girişi yoksa, projektör oto- matik olarak kapanır ve bekleme mo- duna geçer. Bekleme modundayken, uzaktan kumandadaki  ya da kon- trol panelindeki  düğmesine ba- sarak yansıtmayı başlatabilirsiniz. |
| | Uyku Modu Zam. | 1 ila 30 | Uyku Modu için aralığı ayarlar. |
| | Aydınlatma | Açık, Kapalı | Karanlık bir odada film izlerken kon- trol panelindeki göstergelerden ge- len ışıktan rahatsız olursanız, bunu Kapalı olarak ayarlayın. |
| | Tetikleme Çıkışı | Açık, Kapalı | Projektörün güç açık durumunu vs. benzer durumlarını harici aygıtlara bildirmek için, Tetikleme Çıkışı işlevini ayarlayın. Kapalı olarak ayarlandığında, Trigger Out bağlantı noktasından voltaj çıkışı olmaz. Açık olarak ayarlandığında, projektör açık olduğunda Trigger Out bağlantı noktasından gerilim çıkışı olur. Bu ayarı değiştirirseniz, yeni ayar pro- jektörü bir sonraki açışınızda geçerli olacaktır. |
| | Yüksek İrtifa Modu | Açık, Kapalı | Projektörü 1500 metreden yüksek bir irtifada kullanıyorsanız, bunu Açık olarak ayarlayın. |
| Bekleme Modu | İletişim Kapalı, İletişim Açık | | İletişim Açık , projektörün bekleme modundayken bir ağ üzerinden izle- nebileceğini belirtir. |
| Dil | - | | Görüntü dilini değiştirin. |
| Sıfırla | Evet, Hayır | | Hafıza, Yansıtma, Yüksek İrtifa Mo- du, Bekleme Modu ve Dil hariç tüm Uzatılmış ayarlarını sıfırlar. |

Panel Renk Düzeltme menüsü

| Menü/Ayarlar | | Açıklama | | |
|---------------------|---------------------|-----------------------------|---|--|
| Panel Renk Düzeltme | Panel Renk Düzeltme | Açık, Kapalı | Panel Renk Düzeltme'ı etkinleştirir veya devre dışı bırakır. | |
| | Renk Seç | R, B | Düzeltilcek rengi seçin. | |
| | Desen Rengi | R/G/B, R/G, G/B | Düzeltme için kullanılan deseni seçin. | |
| | Ayarlamaları Başlat | - | Panel Renk Düzeltme'ı başlatır.  s.92 | |
| | Hafıza | Pn Rnk Düz ayr yükle | Memory1, Memory2, Memory3 | Pn Rnk Düz ayr kaydet işleviyle kaydedilen ayarları yükler. |
| | | Pn Rnk Düz ayr kaydet | Memory1, Memory2, Memory3 | Panel Renk Düzeltme kısmında yapılan ayarları bir hafızaya kaydeder. |
| | | Pn Rnk Düz ayr sil | Memory1, Memory2, Memory3 | Panel Renk Düzeltme işleviyle kaydedilen hafızaları siler. |
| | | Pn Rnk Düz ayr ynd adl | Memory1, Memory2, Memory3 | Panel Renk Düzeltme hafızalarını yeniden adlandırır. |
| Sıfırla | Evet, Hayır | Düzeltme değerini sıfırlar. | | |

 Ağ menüsü

| Fonksiyon | Menü/Ayarlar | Açıklama |
|----------------------------|--------------|---|
| Kablosuz LAN Gücü | Açık, Kapalı | Bir kablosuz LAN kullanılıp kullanılmayacağını ayarlar (Açık veya Kapalı). |
| Ağ bilgisi - Kablosuz LAN | - | Aşağıdaki ağ ayarlarını görüntüler. <ul style="list-style-type: none"> Bağlantı modu Kablosuz LAN sistemi Yayın seviyesi Projektör Adı SSID DHCP IP Adresi Alt Ağ Maskesi Ağ Geçidi Adresi MAC Adresi Bölge Kodu |
| Ağ bilgisi - Kablolulu LAN | - | Aşağıdaki ağ ayar durum bilgilerini görüntüler. <ul style="list-style-type: none"> Projektör Adı DHCP IP Adresi Alt Ağ Maskesi Ağ Geçidi Adresi MAC Adresi |

| Fonksiyon | Menü/Ayarlar | Açıklama |
|---------------------|--------------|--|
| QR Kodunu görüntüle | - | Bir QR koduyla projektöre yönelik ağ bilgilerini görüntüler. |
| Ağ Yapılandırmasına | - | Ağı ayarlamak için ekranı görüntüler. 🖱️ s.69 |

Ağ menüsünün kullanımı hakkında notlar

Temel işlemler Yapılandırma menüsünü kullanırken yapılan işlemlerin aynısıdır.

Ancak, tamamladığınızda ayarlarınızı kaydetmek için **Tamamlandı** menüsünü seçtiğinizden emin olun.



- Evet:** Ayarları kaydeder ve Ağ menüsünden çıkar.
- Hayır:** Ayarları kaydetmeden Ağ menüsünden çıkar.
- İptal:** Ağ menüsünü görüntülemeye devam eder.

Yazılım klavyesi işlemleri

Ağ menüsünde, sayılar ve karakterler girmeniz gerektiğinde bir ekran klavyesi görünür. Klavye tuşunu seçmek için, uzaktan kumanda üzerinde düğmesini veya kontrol panelinde düğmelerini kullanın ve ardından giriş yapmak için düğmesine basın. Girişinizi onaylamak için **Finish** düğmesine basın veya girişinizi iptal etmek için **Cancel** düğmesine basın.





- CAPS** tuşu: Büyük ve küçük harfler arasında geçiş yapar.
- SYM1/2** tuşu: Sembol tuşlarına geçiş yapar.

Temel menüsü

| Fonksiyon | Menü/Ayarlar | Açıklama |
|---------------------|---------------------------------|---|
| Prjctr. Adı | En çok 16 alfa sayısal karakter | Projektörü bir ağ üzerinde tanımlamak için bir ad girin. |
| PJBağlantı Parolası | En çok 32 alfa sayısal karakter | Uyumlu PJBağlantı yazılımını kullanarak projektörü kontrol ederken kullanmak için bir parola belirleyin. 🖱️ s.96 |
| Remote Şifresi | En çok 8 alfa sayısal karakter | Projektörü bir akıllı telefondan veya bir tablettan çalıştırdığınızda kullanılacak bir parola ayarlayın. |
| Monitor Parolası | En çok 16 alfa sayısal karakter | Ağ üzerinden komut iletişimi gerçekleştirildiğinde düz metin kimlik doğrulaması için kullanılacak bir parola ayarlayın. |

| Fonksiyon | Menü/Ayarlar | Açıklama |
|----------------------|-------------------------|---|
| LAN Bilgisini Göster | Metin ve QR Kodu, Metin | Projektörün ağ bilgileri için ekran biçimini ayarlayın. |

Kablosuz LAN menüsü

| Fonksiyon | Menü/Ayarlar | Açıklama |
|---|---------------------------------|---|
| Bağlantı modu | Hızlı, Gelişmiş | Kablosuz LAN'ın nasıl bağlandığını belirtir. Hızlı: Epson iProjection kablosuz iletişim kullanarak doğrudan akıllı telefonlara, tabletlere veya bilgisayarlara bağlanmanıza olanak sağlar. Projektör basit bir erişim noktası haline gelir. (Projektöre bağlı cihazların sayısının altı veya daha az olduğundan emin olun.) Bağlı cihazların sayısı bu sayıyı aşarsa yansıtılan görüntünün güncellenmesi daha uzun sürebilir. Gelişmiş: Bir kablosuz ağ erişim noktası üzerinden birden fazla akıllı telefona, tablete veya bilgisayara bağlanmanızı sağlar. |
| Kanal | 1ch, 6ch, 11ch | (Bu sadece Bağlantı modu ayarı Hızlı yapıldığında ayarlanabilir.) Kablosuz LAN tarafından kullanılan frekans bant genişliğini seçin. |
| SSID | En çok 32 alfa sayısal karakter | (Bu sadece Bağlantı modu ayarı Gelişmiş yapıldığında ayarlanabilir.) Bir SSID girin. İçinde projektörün yer aldığı kablosuz LAN sistemi için bir SSID sağlandığında, SSID'yi girin. |
| Erişim Noktası Ara | Arama Görünümü | (Bu sadece Bağlantı modu özelliği Gelişmiş olarak ayarlandığında seçilebilir.) Kullanılabilir kablosuz ağ erişim noktalarını arayın.  o anda bağlı olan erişim noktalarını gösterir.  güvenliğinin ayarlandığı erişim noktalarını gösterir. Güvenlik özellikli bir erişim noktası seçerseniz, Güvenlik menüsü görüntülenir.  s.71 |
| IP Ayarları (Bu sadece Bağlantı modu ayarı Gelişmiş yapıldığında ayarlanabilir.) | DHCP | DHCP kullanılıp kullanılmayacağını ayarlar (Açık veya Kapalı). Bu Açık olarak ayarlanırsa başka adresleri ayarlayamazsınız. |
| | IP Adresi | Projektör için IP adresi girişi yapar. Aşağıdaki IP adresleri kullanılamaz. 0.0.0.0, 127.x.x.x, 224.0.0.0 ila 255.255.255.255 (burada x, 0 ila 255 arası bir sayıdır) |
| | Alt Ağ Maskesi | Projektör için alt ağ maskesi girişini yapar. Aşağıdaki alt ağ maskeleri kullanılamaz. 0.0.0.0, 255.255.255.255 |
| | Ağ Geçidi Adresi | Projektörün ağ geçidi adresi girişini yapar. Aşağıdaki ağ geçidi adresleri kullanılamaz. 0.0.0.0, 127.x.x.x, 224.0.0.0 ila 255.255.255.255 (burada x, 0 ila 255 arası bir sayıdır) |
| SSID göstergesi | Açık, Kapalı | SSID'nin LAN Bekleme ekranında ve Ana ekranda görüntülenip görüntülenmeyeceğini ayarlar (Açık veya Kapalı). |
| IP Adresi Görüntüleme | Açık, Kapalı | IP adresinin LAN Bekleme ekranında ve Ana ekranda görüntülenip görüntülenmeyeceğini ayarlar (Açık veya Kapalı). |

Güvenlik menüsü

| Fonksiyon | Menü/Ayarlar | Açıklama |
|-----------|---|---|
| Güvenlik | Hayır, WPA2-PSK, WPA/WPA2-PSK | Güvenliği ayarlar. Hızlı seçeneğinde, WPA2-PSK seçilebilir. Gelişmiş seçeneğinde, WPA2-PSK/WPA/WPA2-PSK seçilebilir. |
| Parola | 8 ila 32 tek bayt alfa sayısal karakter | Parola girişini yapar. Güvenlik nedeniyle parolanın periyodik olarak değiştirilmesi önerilir. |

Kablolu LAN menüsü

| Fonksiyon | Menü/Ayarlar | Açıklama |
|----------------------|------------------|---|
| DHCP | Açık, Kapalı | DHCP kullanılıp kullanılmayacağını (Açık/Kapalı) ayarlayın. Bu Açık olarak ayarlanırsa başka adresleri ayarlayamazsınız. |
| IP Adresi | 0 - 255 karakter | Projektöre atanmış bir IP adresi girin. Adresin her bir alanına 0 ila 255 arasında bir sayı girebilirsiniz. Bununla birlikte, aşağıdaki IP adresleri kullanılamaz. 0.0.0.0, 127.x.x.x, 224.0.0.0 ila 255.255.255.255 (burada x, 0 ila 255 arası bir sayıdır) |
| Alt Ağ Maskesi | 0 - 255 karakter | Projektörün alt ağ maskesini girin. Adresin her bir alanına 0 ila 255 arasında bir sayı girebilirsiniz. Bununla birlikte, aşağıdaki alt ağ maskeleri kullanılamaz. 0.0.0.0, 255.255.255.255 |
| Ağ Geçidi Adresi | 0 - 255 karakter | Projektörün ağ geçidi IP adresini girin. Adresin her bir alanına 0 ila 255 arasında bir sayı girebilirsiniz. Bununla birlikte, aşağıdaki ağ geçidi adresleri kullanılamaz. 0.0.0.0, 127.x.x.x, 224.0.0.0 ila 255.255.255.255 (burada x, 0 ila 255 arası bir sayıdır) |
| IP Adresi Görüntülm. | Açık, Kapalı | IP adresinin Ağ bilgisi - Kablolu LAN ekranında görüntülenmesini engellemek için Kapalı olarak ayarlayın. |

Diğerleri menüsü

| Fonksiyon | Menü/Ayarlar | Açıklama |
|----------------------|--------------|--|
| Uzaktan kumanda işl. | Açık, Kapalı | Projektörü akıllı telefon veya tablettan çalıştırırken bunu Açık olarak ayarlayın. Bunu Kapalı 'dan Açık 'a değiştirirken Remote Şifresi'ni girmeniz gerekir. |
| PJLink | Açık, Kapalı | PJLink işlevini kullanırken bunu Açık olarak ayarlayın. |

| Fonksiyon | Menü/Ayarlar | Açıklama |
|----------------------|--------------|---|
| AMX Device Discovery | Açık, Kapalı | Projektörün AMX Device Discovery tarafından algılanmasına izin vermek istiyorsanız, bu seçeneği Açık olarak ayarlayın. AMX ya da AMX Device Discovery'nin bir kontrol aygıtı tarafından kontrol edilen bir ortama bağlı değilseniz Kapalı olarak ayarlayın. |
| Control4 SDDP | Açık, Kapalı | Projektörün Control4 SDDP tarafından algılanmasına izin vermek istediğinizde Açık olarak ayarlayın. Control4 ya da Control4 SDDP'den bir kontrol aygıtı tarafından kontrol edilen bir ortama bağlı değilseniz Kapalı olarak ayarlayın. |

Sıfırla menüsü

| Fonksiyon | Açıklama |
|------------------------|--|
| Ağ ayarlarını sıfırla. | Ağ menüsünün tüm ayar değerlerini varsayılan ayarlarına getirebilirsiniz. |

Dikkat

Ağ Ayarlarını Sıfırla. İşlemini yaparsanız, **Ağ** menüsü için ayarlanan tüm parolalar da sıfırlanır ve yeniden ayarlamanız gerekir.

■ Bilgiler menüsü





| Fonksiyon | Menü/Ayarlar | Açıklama |
|---------------------|--|--|
| Projektör Bilgileri | Lamba Saati | Kümülatif lamba çalışma süresini görüntüler. |
| | Kaynak | Geçerli giriş kaynağını görüntüler. |
| | Giriş Sinyali | O anda kullanılmakta olan giriş kaynağının giriş sinyali ayarını gösterir. |
| | Çözünürlük | Çözünürlüğü görüntüler. |
| | Tarama Modu | Tarama modunu görüntüler. |
| | Yenileme Hızı | Yenileme hızını görüntüler. |
| | 3D Formatı | 3D yansıtma sırasında sinyal girişinin 3D formatını görüntüler (Kare Bindirme, Yan Yana veya Alt Alta). |
| | Senk. Bilgileri | Görüntü sinyal bilgilerini görüntüler. Servis gerektiğinde bu bilgiye ihtiyaç duyulabilir. |
| | Renk Derinliği | Renk derinliğini ve renk farkını görüntüler. |
| | Renk Biçimi | Renk alanı ve dinamik aralık hakkında bilgileri görüntüler. |
| | Durum | Bu, projektörde meydana gelen hatalarla ilgili bilgidir. Servis gerektiğinde bu bilgiye ihtiyaç duyulabilir. |
| | Seri Numarası | Projektörün seri numarasını görüntüler. |
| Event ID | Uygulama hatası günlüğü görüntülenir.  s.83 | |
| Sürüm | Main | Projektörün ürün bilgisi sürümünü gösterir. |
| | Video2 | |

☐ Sıfırla menüsü

| Fonksiyon | Açıklama |
|-----------------------|---|
| Lamba Saatini Sıfırla | Toplam lamba saati kullanım süresini 0H olarak sıfırlar. Lambayı değiştirdiğinizde sıfırlayın. |
| Hafızayı Sıfırla | Hafıza için tüm öğeleri varsayılan ayarlarına getirir. |
| Mercek Knmnu Sıfırla | Mercek Konmn Kaydet işleviyle kaydedilen tüm ayarları sıfırlar. |
| Tümünü Sıfırla | Yapılandırma menüsündeki tüm öğeleri varsayılan ayarlarına sıfırlar. Şu ayarlama değerleri varsayılanlarına sıfırlanmaz: Hafıza, Panel Renk Düzeltme, Renk Düzeltme, Lamba Saati, Dil ve Ağ ayarları. |

Sorun Çözme

Göstergeleri Okuma



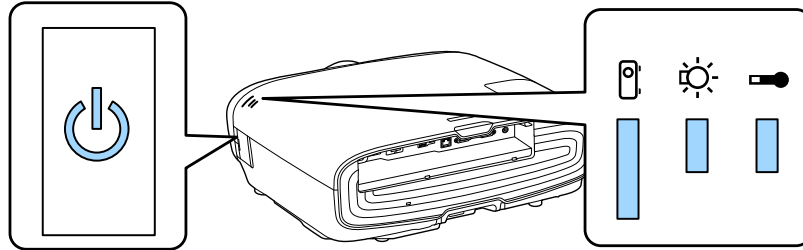













Projektör durumunu, kontrol panelindeki yanıp sönen ve yanan ,  ışıklarından  ve  simgesinden kontrol edebilirsiniz.











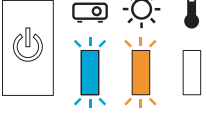

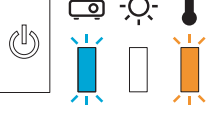



Projektörün durumunu kontrol etmek ve göstergelerin işaret ettiği sorunları çözmek için aşağıdaki tabloyu inceleyin.

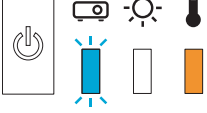

■ Hata/uyarı sırasında gösterge durumu











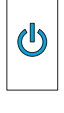

 : Yanıyor  : Yanıp söniyor  : Durum korunuyor  : Kapalı

| Göstergeler | Durum | Çözüm |
|--|--------------------|--|
|        (mavi)/(turuncu) | Lambayı Değiştir | Lambayı değiştirme zamanı gelmiş. Lambayı en kısa zamanda yenisiyle değiştirin.  s.89 Bu durumda kullanmaya devam ederseniz, lamba patlayabilir. |
|        (mavi)/(turuncu) | Yüksek Sıc.Uyarısı | Yansıtma devam edebilirsiniz. Sıcaklık yeniden fazla yüksek bir düzeye çıkarsa, yansıtma otomatik olarak durdurulur. <ul style="list-style-type: none"> Projektör duvar önüne kurulmuşsa, duvar ve projektör çıkış fanı arasında en az 20 cm olduğundan emin olun. Hava filtresi tıkalıysa, temizleyin.  s.85 Giriş çevresindeki alanı engellemediğinden ve giriş etrafındaki sıcaklığın çok yüksek olmadığından emin olun.  s.99 |



| Göstergeler | Durum | Çözüm |
|---|--|--|
|  (mavi)/(turuncu) | İç Hata | Projektör arızalanmıştır. Elektrik kablosunu duvar prizinden çıkarın ve yerel bayinizle veya en yakın Epson tamir merkezi ile irtibata geçin.  Epson Projektör İletişim Listesi |
|  (mavi)/(turuncu) | Fan Hatası Sensör Hatası | |
|  (mavi)/(turuncu) | Cinema Filter Error Oto İris Hatası | |
|  (mavi)/(turuncu) | Power Err. (Ballast) | |
|  (mavi)/(turuncu) | Lamba Hatası Lamba Arızası | <p>Lamba ile ilgili bir sorun var veya açılmadı.</p> <ul style="list-style-type: none"> Elektrik kablosunu çıkarın ve lambada çatlak olup olmadığını kontrol edin.  s.89 Lamba kırık değilse, lambayı yerine takın ve gücü açın. Lambayı geri takmanız sorunu çözmediyse veya lamba çatlaksa, elektrik kablosunu duvar prizinden çıkarın ve yerel bayinizle veya en yakın Epson tamir merkezi ile irtibata geçin.  Epson Projektör İletişim Listesi Lamba kapağını sağlam şekilde taktığınızdan emin olun. Hava filtresi tıkalıysa, temizleyin.  s.85 1500 m veya üzerinde bir yükseklikte kullanırken, Yüksek İrtifa Modu seçeneğini Açık olarak ayarlayın.  Uzatılmış - İşletim - Yüksek İrtifa Modu s.65 |
|  (mavi)/(turuncu) | Yüksek Sıc.Hatası (Aşırı ısınma) | <p>İç sıcaklık çok yüksek.</p> <ul style="list-style-type: none"> Lamba otomatik olarak sönecek ve yansıtma duracaktır. Yaklaşık beş dakika bekleyin. Fan durduğunda, elektrik kablosunu çıkarın. Projektör duvar önüne kurulmuşsa, duvar ve projektör çıkış fanı arasında en az 20 cm olduğundan emin olun. Hava filtresi tıkalıysa, temizleyin.  s.85 Giriş çevresindeki alanı engellemediğinden ve giriş etrafındaki sıcaklığın çok yüksek olmadığından emin olun.  s.99 Gücü geri açmanız sorunu çözmezse, projektörü kullanmayı bırakın ve güç kablosunu elektrik prizinden çıkartın. Yerel bayinizle veya en yakın Epson tamir merkezi ile irtibata geçin.  Epson Projektör İletişim Listesi |

Normal çalışma sırasında gösterge durumu

 : Yanıyor  : Yanıp sönüyor  : Kapalı

| Göstergeler | Durum | Çözüm |
|--|--|--|
|    | Hazırda bekleme durumu | Uzaktan kumandadaki  ya da kontrol panelindeki  düğmesine bastığınızda, kısa bir beklemenin ardından yansıtma başlar. |
|    (mavi) | Isınma işlemi yürütülüyor Soğutma yapılıyor | Isınma süresi yaklaşık 30 saniyedir. Projektör ısınırken, güç kapatma işlemi devre dışıdır. Projektör soğurken tüm işlevler devre dışı bırakılır. Soğuma tamamlandığında, projektör bekleme moduna geçer. Soğutma sırasında herhangi bir nedenle elektrik kablosu çıkartılırsa, lamba yeterince soğuyana kadar bekleyin (yaklaşık 10 dakika), elektrik kablosunu geri takın ve ardından uzaktan kumandadaki  düğmesine veya kontrol panelindeki  düğmesine basın. |
|    (mavi) | Yansıtma yapılıyor | Projektör normal şekilde çalışıyor. |



- Normal çalışma koşullarında,  ve  göstergeleri kapalıdır.
- Aydınlatma işlevi **Kapalı** olarak ayarlanırsa, normal yansıtma koşullarında tüm göstergeler kapalı olur.

 **Uzatılmış - İşletim - Aydınlatma s.65**

Göstergeler Yardımcı Olmazsa

Sorunu kontrol edin



Aşağıdaki tabloda probleminizin belirtilip belirtilmediğini kontrol edin ve sorunun giderilmesi için ilgili sayfayı inceleyin.

| Sorun | | Sayfa |
|--|---|-------|
| Görüntülerle ilgili sorunlar | Hiç bir görüntü belirmiyor. Yansıtma başlamıyor, yansıtma alanı tamamen siyah veya yansıtma alanı tamamen mavi. | s.77 |
| | Bilgisayardan yansıtılan hareketli görüntüler yansıtılmıyor. | s.78 |
| | "Desteklenmiyor." yazısı görüntüleniyor | s.78 |
| | "Sinyal yok." mesajı görüntüleniyor | s.78 |
| | Görüntüler bulanık veya odak dışında. | s.78 |
| | Görüntülerde parazit veya bozulma görünüyor. | s.79 |
| | Görüntü kesik (geniş) veya küçük veya görüntünün sadece bir kısmı yansıtılıyor. | s.79 |
| | Görüntü renkleri doğru değil. Görüntünün tamamı morumsu ya da yeşilimsi görünüyor, görüntüler siyah beyaz veya renkler mat görünüyor.* | s.79 |
| | Görüntüler koyu görünüyor. | s.80 |
| | Yansıtma otomatik olarak duruyor. | s.80 |
| Yansıtma başladığında meydana gelen sorunlar | Projektör açılmıyor. | s.80 |
| Uzaktan kumandayla ilgili sorunlar | Uzaktan kumanda yanıt vermiyor. | s.81 |
| Kontrol paneli ile ilgili sorunlar | Kontrol panel üzerinde ayarlar yapılamıyor. | s.81 |
| 3D ile ilgili sorunlar | Düzgün şekilde 3D yansıtma yapılamıyor. | s.81 |
| HDMI sorunları | HDMI Bağlantısı çalışmıyor. | s.82 |
| | Aygıt bağlantıları altında cihaz adı görüntülenmiyor. | s.82 |
| Ağ sorunları | Kablosuz LAN üzerinden ağa erişilemiyor. | s.83 |
| | Ağ yansıtma sırasında görüntüde hareketsizlik var. | s.83 |

* Monitörler ve bilgisayar LCD ekranları arasındaki renk reproduksiyonu farklı olduğundan, projektör tarafından yansıtılan görüntü ile monitörde görüntülenen renk tonları eşleşmeyebilir, ancak bu bir arıza değildir.

■ Görüntülerle ilgili sorunlar

Hiç bir görüntü belirmiyor



| Kontrol Edin | Çözüm |
|------------------------------------|--|
| Projektör açık mı? | Uzaktan kumandadaki  düğmesine veya kontrol panelindeki  düğmesine basın. |
| Elektrik kablosu takılı mı? | Elektrik kablosunu takın. |
| Göstergeler kapalı mı? | Projektörün elektrik kablosunu çıkarın ve ardından tekrar takın. Bağlantıdan sonra güç düğmesine basıldığında projektöre güç geliyor mu kontrol edin. |
| Bir görüntü sinyali girişi var mı? | Bağlı cihazın açık olup olmadığını kontrol edin. Yapılandırma menüsünden Mesaj ayarı Açık yapıldığında, görüntü sinyal mesajları görüntülenir.  Uzatılmış - Ekran - Mesaj s.65 |

| Kontrol Edin | Çözüm |
|---|---|
| Yapılandırma menüsü ayarları doğru yapılmış mı? | Tüm ayarları sıfırlayın.  Sıfırla - Tümünü Sıfırla s.73 |
| (Sadece bilgisayar görüntü sinyalleri yansıtıran) Bağlantı, projektör veya bilgisayarın gücü açıkken mi yapıldı? | Bağlantı güç açıkken yapılırsa, bilgisayarın görüntü sinyalini harici çıkışa değiştiren Fn tuşu (İşlev tuşu) çalışmayabilir. Bilgisayar ve projektör gücünü kapatın ve ardından yeniden açın. |



Hareketli görüntüler görüntülenmiyor

| Kontrol Edin | Çözüm |
|--|---|
| (Sadece bilgisayar görüntü sinyalleri yansıtıran) Bilgisayarın görüntü sinyali harici çıkış ve LCD monitöre çıkış olarak ayarlanmış mı? | Bilgisayar özelliklerine bağlı olarak, bilgisayarın görüntü sinyali harici çıkış ve LCD monitöre çıkış olarak ayarlanmışsa hareketli görüntüler gösterilemeyebilir. Görüntü sinyalini sadece harici çıkış olarak değiştirin. Bilgisayar özellikleri için, bilgisayar ile verilen belgeleri inceleyin. |



"Desteklenmiyor." yazısı görüntüleniyor

| Kontrol Edin | Çözüm |
|---|--|
| (Sadece bilgisayar görüntü sinyalleri yansıtıran) Görüntü sinyallerinin frekans ve çözünürlüğü mod ile eşleşiyor mu? | Yapılandırma menüsünden Çözünürlük altında girişi verilen görüntü sinyalini ve projektör çözünürlüğüne uyup uymadığını kontrol edin.  Bilgiler - Projektör Bilgileri s.72  s.98 |

"Sinyal yok." mesajı görüntüleniyor



| Kontrol Edin | Çözüm |
|---|--|
| Kablolar doğru bağlanmış mı? | Yansıtma için gereken tüm kabloların güvenli bir şekilde bağlanıp bağlanmadığını kontrol edin.  s.19 |
| Doğru görüntü girişi bağlantı noktası seçilmiş mi? | Uzaktan kumandadaki kaynak düğmeleri ya da kontrol panelindeki  düğmesine basarak görüntüyü değiştirin.  s.25 |
| Bağlı cihaz açık mı? | Cihazı açın. |
| (Sadece bilgisayar görüntü sinyalleri yansıtıran) Görüntü sinyalleri projektöre gönderiliyor mu? | Görüntü sinyalini sadece bilgisayarın LCD monitörü değil aynı zamanda harici çıkış olarak değiştirin. Bazı modellerde, görüntü sinyalleri harici olarak gönderiliyorsa, LCD monitörde görüntülenmezler. Bilgisayar özellikleri için, bilgisayar ile verilen belgeleri inceleyin. Bağlantı bilgisayar açıkken yapılırsa, bilgisayarın video sinyalini harici çıkışa çeviren Fn tuşu (İşlev tuşu) çalışmayabilir. Bilgisayar ve projektör gücünü kapatın ve ardından yeniden açın. |

Görüntüler bulanık veya odak dışında



| Kontrol Edin | Çözüm |
|-------------------------------|--|
| Odak ayarlanmış mı? | Odağı ayarlayın.  s.28 |
| Projektör doğru uzaklıkta mı? | Önerilen projeksiyon mesafesini kontrol edin.  s.16 |

| Kontrol Edin | Çözüm |
|---------------------------------------|--|
| Mercek üzerinde buğulanma oluşmuş mu? | Projektör aniden soğuk bir ortamdan sıcak bir ortama geçirilirse ya da ortam ısısında ani değişiklikler meydana gelirse, mercek yüzeyinde buğulanma oluşabilir ve bu, görüntülerin bulanık görünmesine yol açabilir. Projektörü kullanmadan yaklaşık bir saat önce kullanılacağı odaya kurun. Yoğuşma nedeniyle projektör ıslaksa, projektörü kapatın, elektrik kablosunu çıkarıp bir süre bekleyin. |





Görüntülerde parazit veya bozulma görünüyor

| Kontrol Edin | Çözüm |
|--|--|
| Kablolar doğru bağlanmış mı? | Yansıtma için gereken tüm kabloların güvenli bir şekilde bağlanıp bağlanmadığını kontrol edin.  s.19 |
| Bir uzatma kablosu kullanılıyor mu? | Bir uzatma kablosu kullanılıyorsa, elektrik paraziti sinyalleri etkileyebilir. |
| (Sadece bilgisayar görüntü sinyalleri yansıtırken) Senkronizasyon ve İzleme ayarları doğru yapılmış mı? | Projektör, optimum durumu korumak için otomatik ayar işlevleri kullanır. Ancak, sinyale bağlı olarak kendi kendine düzeltme sonrasında dahi bazıları ayarlanamaz. Bu durumda, Yapılandırma menüsünden İzleme ve Senkronizasyon ayarlarını yapın.  Sinyal - İzleme/Senkronizasyon s.60 |
| (Sadece bilgisayar görüntü sinyalleri yansıtırken) Doğru çözünürlük seçilmiş mi? | Bilgisayarı, gönderilen sinyallerin bu projektörle uyumlu olmasını sağlayacak şekilde ayarlayın.  s.98 |

Görüntünün bir kısmı kesik (geniş) veya küçük



| Kontrol Edin | Çözüm |
|---|--|
| Doğru En Boy Oranı seçili mi? | Yapılandırma menüsünden En Boy Oranı kısmında giriş sinyaliyle uyum sağlamak için en boy modunu seçin.  Sinyal - En Boy Oranı s.60 |
| Görüntü Konum ayarı doğru ayarlanmış mı? | Yapılandırma menüsünden Konum ayarını yapın.  Sinyal - Konum s.60 |
| (Sadece bilgisayar görüntü sinyalleri yansıtırken) Doğru çözünürlük seçilmiş mi? | Bilgisayarı, gönderilen sinyallerin bu projektörle uyumlu olmasını sağlayacak şekilde ayarlayın.  s.98 |

Görüntü renkleri doğru değil



| Kontrol Edin | Çözüm |
|-----------------------------------|--|
| Kablolar doğru bağlanmış mı? | Yansıtma için gereken tüm kabloların güvenli bir şekilde bağlanıp bağlanmadığını kontrol edin.  s.19 PC bağlantı noktası için, bağlayıcının kablo bağlantı noktasıyla aynı renkte olduğundan emin olun.  s.19 |
| Kontrast ayarı doğru yapılmış mı? | Yapılandırma menüsünden Kontrast ayarını yapın.  Görüntü - Kontrast s.59 |
| Renk doğru ayarlanmış mı? | Yapılandırma menüsünden Gelişmiş ayarını yapın.  Görüntü - Gelişmiş s.59 |

| Kontrol Edin | Çözüm |
|---|--|
| (Sadece bir video cihazından görüntüler yansıtırken) Renk doygunluğu ve renk tonu doğru ayarlanmış mı? | Yapılandırma menüsünden Renk Doygunluğu ve Renk Tonu ayarlarını yapın.  Görüntü - Renk Doygunluğu/Renk Tonu s.59 |

Görüntüler koyu görünüyor







| Kontrol Edin | Çözüm |
|---|--|
| Görüntü parlaklığı doğru ayarlanmış mı? | Yapılandırma menüsünden Parlaklık ayarını yapın.  Görüntü - Parlaklık s.59 |
| Kontrast ayarı doğru yapılmış mı? | Yapılandırma menüsünden Kontrast ayarını yapın.  Görüntü - Kontrast s.59 |
| Lambayı değiştirme zamanı geldi mi? | Lambanın değiştirilme zamanı yaklaştığında, görüntüler daha karanlık hale gelecek ve renk kalitesi zayıflayacaktır. Bu meydana geldiğinde, lamba yenisiyle değiştirilmelidir.  s.89 |

Yansıtma otomatik olarak duruyor

| Kontrol Edin | Çözüm |
|----------------------------|--|
| Uyku Modu etkin mi? | Ayarlanan süre geçerse ve herhangi bir sinyal girişi yoksa, lamba otomatik olarak kapanır ve projektör bekleme moduna geçer. Uzaktan kumandadaki  ya da kontrol panelindeki  düğmesine bastığınızda projektör bekleme durumundan çıkar. Uyku Modu özelliğini devre dışı bırakmak istemezseniz Kapalı olarak ayarlayın.  Uzatılmış - İşletim - Uyku Modu s.65 |



■ Yansıtma başladığında meydana gelen sorunlar

Projektör açılmıyor

| Kontrol Edin | Çözüm |
|--|--|
| Güç açık mı? | Uzaktan kumandadaki  düğmesine veya kontrol panelindeki  düğmesine basın. |
| Çocuk Kilidi, Açık olarak mı ayarlanmış? | Yapılandırma menüsünde Çocuk Kilidi ayarı Açık yapıldığında, kontrol panelindeki  düğmesini yaklaşık üç saniye basılı tutun veya işlemleri uzaktan kumandadan yapın.  Ayarlar - Kilit Ayarı - Çocuk Kilidi s.62 |
| Elektrik kablosuna dokunulduğunda göstergeler açılıp kapanıyor mu? | Projektörü kapatıp elektrik kablosunu çıkarın ve ardından tekrar takın. Sorun devam ederse, projektörü kullanmayı bırakın, elektrik kablosunu duvar prizinden çıkarın ve yerel bayinizle veya en yakın Epson tamir merkezi ile irtibata geçin.  Epson Projektör İletişim Listesi |
| Lamba kapağı ve lambalar doğru olarak takılmış mı? | Lamba veya lamba kapağı doğru olarak takılmazsa, projektör açılmaz. Nasıl kurulduğunu kontrol edin.  s.89 |



Uzaktan kumandayla ilgili sorunlar

Uzaktan kumanda yanıt vermiyor

| Kontrol Edin | Çözüm |
|--|--|
| Uzaktan kumanda kullanılırken, ışık yayma alanı projektördeki uzaktan kumanda ışığı alım alanına bakıyor mu? | Uzaktan kumandayı uzaktan kumanda ışığı alım alanına doğru çevirin. Ayrıca, çalışma mesafesini de kontrol edin.  s.23 |
| Uzaktan kumanda projektörden çok mu uzakta? | Çalışma mesafesini kontrol edin.  s.23 |
| Uzaktan kumanda ışığı alım bölgesine direkt güneş ışığı ya da floresan lambalardan güçlü ışık geliyor mu? | Projektörü, uzaktan kumanda ışığı alım bölgesine kuvvetli ışık gelmeyecek bir yere kurun. |
| Piller bitmiş mi ya da doğru takılmış mı? | Pillerin doğru şekilde takıldığından emin olun ve gerekirse yeni pillerle değiştirin.  s.22 |

Kontrol paneli ile ilgili sorunlar



Kontrol paneli üzerinde ayarlar yapılamıyor

| Kontrol Edin | Çözüm |
|---|---|
| İşletim Kilidi özelliği Tam Kilit veya Kısmi Kilit olarak ayarlı mı? | Yapılandırma menüsünde İşletim Kilidi özelliği Tam Kilit olarak ayarlandığında, kontrol panelindeki tüm düğme işlemleri devre dışı bırakılır; Kısmi Kilit olarak ayarlandığında, kontrol panelinde yalnızca  düğmesi kullanılabilir. İşlemleri uzaktan kumandanadan yapın.  Ayarlar - Kilit Ayarı - İşletim Kilidi s.62 |

3D ile ilgili sorunlar



Düzgün şekilde 3D yansıtma yapılamıyor

| Kontrol Edin | Çözüm |
|--------------------------------------|--|
| 3D Gözlükler açık mı? | 3D Gözlükleri açın. |
| 3D Gözlükler tam şarj edilmiş mi? | 3D Gözlükleri şarj edin. |
| 3D bir görüntü yansıtıyor mu? | Projektör bir 2D görüntü yansıtıyorsa veya projektörde 3D görüntünün yansıtılmasına engel olan bir hata meydana geliyorsa, 3D Gözlüklerinizi takıyor olsanız bile 3D görüntüleri izleyemezsiniz. |
| Giriş görüntüsü 3D mi? | Giriş görüntüsünün 3D uyumlu olup olmadığını kontrol edin. Çoğu TV yayını 3D formatlı sinyal içermediği için, 3D alımı manuel olarak ayarlanmalıdır. |
| 3D Ekran 2D olarak mı ayarlı? | Yapılandırma menüsünde 3D Ekran ayarı 2D olarak ayarlanmışsa, 3D sinyal girişi olsa dahi projektör otomatik olarak 3D görüntüye geçiş yapmaz. 3D Ekran öğesini 3D veya Otomatik olarak ayarlayın.  Sinyal - 3D Ayarları - 3D Ekran s.60 |

| Kontrol Edin | Çözüm |
|---|---|
| 3D Formatı doğru biçimde ayarlı mı? | AV cihazının 3D formatı ve projektörün 3D Formatı 'ı aynı olmadıkça, görüntünün bir bölümü görüntülenmeyebilir. Projektörün 3D Formatı ayarının, AV aygıtına yönelik 3D biçimi ayarıyla uyuştuğunu kontrol edin.  Sinyal - 3D Ayarları - 3D Formatı s.60 3D Formatı ayarını değiştirirken, 3D Ekran özelliğini 3D olarak ayarlayıp  düğmesine basın. |
| Alım mesafesi içerisinde mi izliyorsunuz? | Projektör ve 3D Gözlük arasındaki mesafe 10 metreyi aşarsa bağlantı kaybedilebilir. 3D Gözlüğü projektöre yaklaştırın. |
| Eşleme doğru olarak gerçekleştirildi mi? | 3D Gözlükleri ile verilen Kullanım Kılavuzu'na bakın ve eşleştirmeyi yerine getirin. |
| Etrafta radyo dalgası müdahalesine neden olabilecek başka bir aygıt var mı? | Aynı anda Bluetooth iletişim araçları, wireless LAN (IEEE802.11b/g) veya mikrodalga fırınlar gibi (2,4 GHZ) frekans bandındaki diğer aygıtları kullanırken, radyo dalgası müdahalesi ortaya çıkabilir; görüntü kesilebilir veya iletişim mümkün olmayabilir. Projektörü bu aygıtların yakınında kullanmayın. |

■ HDMI sorunları

HDMI Bağlantısı çalışmıyor

| Kontrol Edin | Çözüm |
|--|--|
| HDMI standartlarını karşılayan bir kablo mu kullanıyorsunuz? | Kablo HDMI standartlarını karşılamıyorsa, işlemlerin yapılması mümkün değildir. |
| Bağlı cihaz HDMI CEC standartlarını karşılıyor mu? | Bağlı cihaz HDMI CEC standartlarını karşılamıyorsa, HDMI bağlantı noktasına bağlı olsa bile çalıştırılmaz. Daha fazla bilgi için, bağlı cihaz ile birlikte verilen belgeleri, vb. okuyun. Ayrıca,  düğmesine basın ve ardından Aygıt Bağlantıları altında cihazın kullanılabilir olup olmadığını kontrol edin.  s.46 |
| Kablolar doğru bağlanmış mı? | HDMI Bağlantısı için gereken tüm kabloların güvenli bir şekilde bağlandığını kontrol edin.  s.45 |
| Güç amplifikatörü veya DVD kaydedici vb. açık mı? | Her bir cihazı bekleme durumuna sokun. Daha fazla bilgi için, bağlı cihaz ile birlikte verilen belgeleri, vb. okuyun. Eğer hoparlör veya benzeri bir aygıt bağladıysanız, bağlı ekipmanı PCM çıkışına ayarlayın. |
| Yeni bir cihaz bağlandı veya bağlantı değiştirildi mi? | Bağlı bir cihazın CEC işlevinin yeniden ayarlanması gerekiyorsa, örneğin yeni bir cihaz bağlanmış veya bir bağlantı değiştirilmişse, cihazı yeniden başlatmanız gerekebilir. |
| Çok sayıda çoklu ortam yürütücüsü bağlı mı? | HDMI CEC standartlarını karşılayan en fazla 3 çoklu ortam oynatıcısı aynı anda bağlanabilir. |

Aygıt bağlantıları altında cihaz adı görüntülenmiyor

| Kontrol Edin | Çözüm |
|--|--|
| Bağlı cihaz HDMI CEC standartlarını karşılıyor mu? | Bağlı cihaz HDMI CEC standartlarını karşılamıyorsa görüntülenmez. Daha fazla bilgi için, bağlı cihaz ile birlikte verilen belgeleri, vb. okuyun. |

■ Ağ sorunları

Kablosuz LAN üzerinden ağa erişilemiyor

| Kontrol Edin | Çözüm |
|---|---|
| Kablosuz LAN Gücü özelliği Kapalı olarak mı ayarlı? | Kablosuz LAN Gücü özelliğini Yapılandırma menüsünde Açık olarak ayarlayın. Zaten Açık olarak ayarlıysa, Kablosuz LAN Gücü özelliğini Kapalı , ardından da tekrar Açık olarak ayarlayın. ☛ Ağ - Kablosuz LAN Gücü s.68 |
| Parola doğru mu? | Parolanın büyük/küçük harfe duyarlı olduğunu; büyük ve küçük harflerin farklı karakterler olarak ele alındığını unutmayın. Parolanızı unuttuysanız yenisini ayarlayın. ☛ Ağ - Ağ Yapılandırmasına - Güvenlik - Parola s.71 |
| Event ID'yi kontrol ettiniz mi? | Event ID numarasını kontrol edin ve aşağıdaki adımları gerçekleştirin. ☛ Bilgiler - Projektör Bilgileri - Event ID s.72 ☛ s.83 |

Ağ yansıtma sırasında görüntüde hareketsizlik var

| Kontrol Edin | Çözüm |
|---|--|
| Erişim noktasıyla bağlı aygıt arasında engeller var mı? | Erişim noktası, mobil aygıt, bilgisayar ve projektör arasındaki engelleri kontrol edin ve iletişimi iyileştirmek için konumlarını değiştirin. |
| Erişim noktasıyla bağlı aygıt arasındaki mesafe çok fazla mı? | Erişim noktası, mobil aygıt, bilgisayar ve projektörün birbirinden çok uzak olmadığından emin olun. Bunları yaklaştırın ve yeniden bağlanmayı deneyin. |
| Yakın çevrede hiç Bluetooth aygıt veya mikrodalga fırın var mı? | Kablosuz bağlantısı yavaşsa veya yansıtılan görüntünüz parazit içeriyorsa, Bluetooth aygıtı veya mikrodalga gibi başka ekipmandan gelen paraziti kontrol edin. Parazit yapan aygıtı uzaklaştırın veya kablosuz bant genişliğinizi artırın. |
| Bağlı çok fazla aygıt var mı? | Bağlantı hızı düşerse, bağlı aygıtların sayısını azaltın. |

Event ID Hakkında

Event ID'yi kontrol edin ve aşağıda verilen çözümü uygulayın. Sorunu çözemezseniz, yerel bayiniz veya en yakın Epson onarım merkezi ile irtibata geçin.

☛ [Epson Projektör İletişim Listesi](#)

| Event ID | Neden | Çözüm |
|--|------------------------|--|
| 0022 0027 0028 0029 0030 0031 0035 0434 0481 0482 0485 | Ağ iletişimi dengesiz. | Ağ iletişim durumunu kontrol edin ve bir süre bekledikten sonra tekrar bağlayın. |

| Event ID | Neden | Çözüm |
|--|---|---|
| 0432 0435 | Ağ yazılımı başlatılamadı. | Projektörü yeniden başlatın. |
| 0433 | Aktarılan görüntü yeniden üretilmiyor. | Ağ yazılımını yeniden başlatın. |
| 0484 | Bilgisayarla iletişim kesildi. | |
| 04FE | Ağ yazılımı beklenmedik şekilde sona erdi. | Ağ iletişimlerinin durumunu kontrol edin. Bir süre bekleyin ve ardından tekrar bağlanmayı deneyin. |
| 0479 04FF | Projektörde bir sistem hatası oluştu. | Projektörü yeniden başlatın. |
| 0891 | Aynı SSID erişim noktası bulunamıyor. | Bilgisayar, erişim noktası ve projektörü aynı SSID'ye ayarlayın. |
| 0892 | WPA ve WPA2 kimlik doğrulama tipi uyumsuz. | Kablosuz LAN güvenliği ayarının doğru olup olmadığını kontrol edin. |
| 0894 | Yanlış erişim noktasına bağlantı yapıldığı için iletişim kesildi. | Ağ yöneticisinin kontrol etmesini sağlayın ve talimatlarını izleyin. |
| 0898 | DHCP alma başarısız. | DHCP sunucusunun düzgün çalışıp çalışmadığını kontrol edin. Kullanılmadığında DHCP'yi kapatın. ☛ Ağ - Ağ Yapılandırmasına - Kablosuz LAN - IP Ayarları - DHCP s.68 |
| 0020 0026 0032 0036 0037 0038 0899 | Diğer bağlantı hataları | Projektörün veya ağ yazılımının yeniden başlatılmasıyla sorun çözülmezse, yerel satıcınıza veya Epson Projektör İletişim Listesinde belirtilen en yakın adrese başvurun. ☛ Epson Projektör İletişim Listesi |

Bakım

Parçaları Temizleme

Projektörü, kirlenmesi halinde veya yansıtılan görüntülerin kalitesi bozulmaya başladığında temizlemeniz gerekir.

⚠ Uyarı



Projektör merceğinden, hava filtresinden, vs. parçalardan pislik ve tozu temizlemek için yanıcı gaz içeren spreyleyler kullanmayın. Lambanın yüksek iç sıcaklığından dolayı projektör alev alabilir.

■ Hava filtresini temizleme

Hava filtresinde toz birikmişse veya aşağıdaki mesaj görüntülenirse, hava filtresini temizleyin. **"Projektör aşırı ısındı. Hava menfezlerinin tıkalı olmadığından emin olun ve hava filtresini temizleyin veya değiştirin."**

Dikkat

- Hava filtresi veya hava çıkışında toz birikmesi projektörün iç sıcaklığının yükselmesine neden olabilir ve bu durum çalışmayla ilgili sorunlara ve optik motorun hizmet ömrünün kışalmasına yol açabilir. Hava filtresini en az üç ayda bir temizlemeniz tavsiye edilmektedir. Projektörü özellikle tozlu ortamlarda kullanıyorsanız bu parçaları daha sık temizleyin.
- Hava filtresini suyun içinde durulamayın. Deterjanlar veya solventler kullanmayın.
- Temizlemek için hava filtresini hafifçe fırçalayın. Cihaz fazla güçlü şekilde fırçalanırsa, toz filtresinin içine sıkışacaktır ve çıkarılamayacaktır.
- Hava püskürtücü kullanmayın. Yanabilir malzeme kalabilir ve toz hassas parçalara girebilir.

1 Gücü kapatmak için uzaktan kumandaki  düğmesine veya kontrol panelindeki  düğmesine basın ve ardından elektrik kablosunu çıkarın.

2 Hava filtresi kapağını çıkarın. Parmağınızı hava filtresi kapağındaki çıkıntıya takın ve mercek tarafından çıkarın.

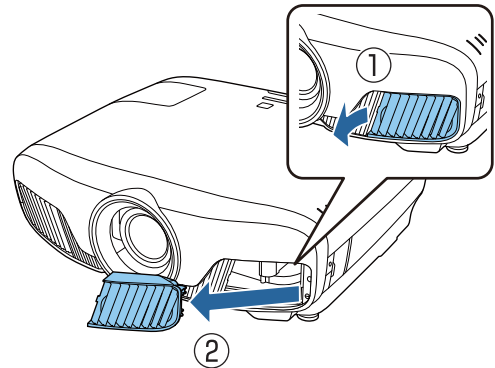

3 Hava filtresini çıkarın.

Hava filtresinin ortasındaki çıkıntıyı tutun ve dışarıya çekin.

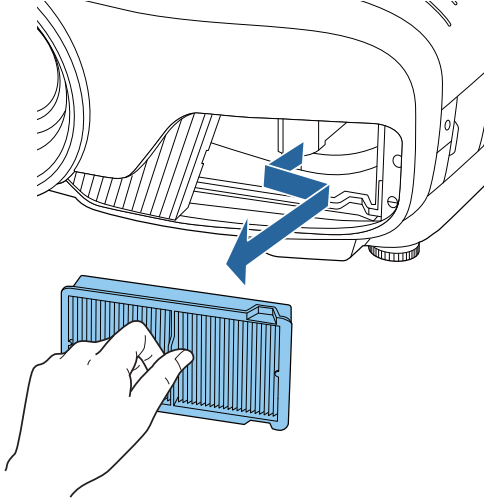
**4** Hava filtresini aşağı bakacak şekilde tutun ve 4-5 defa vurarak tozları silkeleyin.

Filtreyi ters çevirin ve diğer tarafa da aynı şekilde hafifçe vurun.

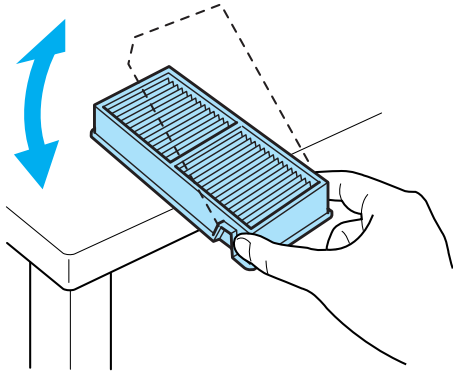
**Dikkat**

Hava filtresine fazla şiddetli biçimde vurulursa, şekil bozuklukları ve çatlaklar yüzünden kullanılamaz hale gelebilir.

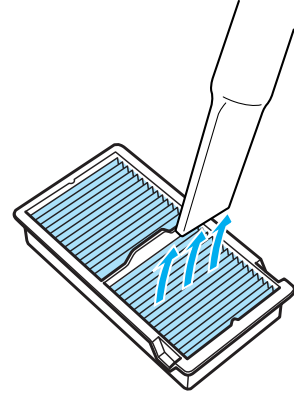
5 Ön kısımdan, hava filtresi üzerinde kalmış olabilecek tozu bir elektrik süpürgesi ile giderin.**6** Hava filtresini takın.

Hava filtresini ortadaki çıkıntıdan tutun ve açılı olarak yerleştirin.

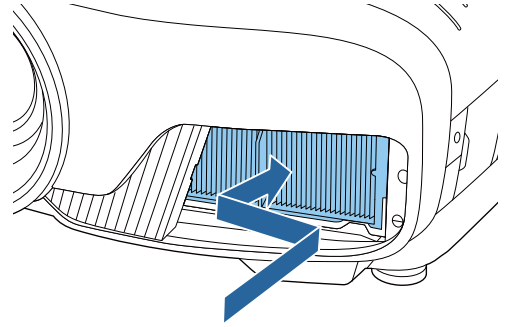
**7** Hava filtresi kapağını takın.

Önce dış taraftaki çentiği, ardından da mercek tarafındaki çentiği sabitleyin.

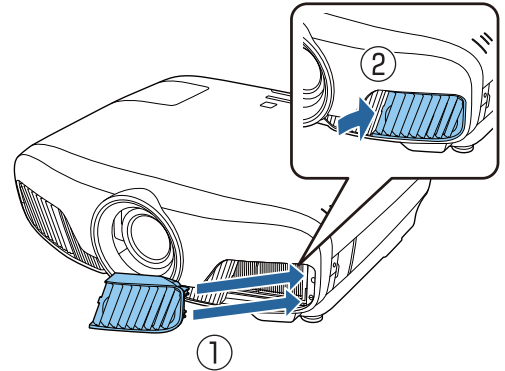
**Ana üniteyi temizleme**

Temizlemeden önce şarj adaptörünü prizden çıkardığınızdan emin olun.

Projektör yüzeyini yumuşak bir bezle hafifçe silerek temizleyin.

Çok kirliyse, bezi az miktarda nötr deterjan içeren su ile nemlendirin ve sonra projektör yüzeyini silmek için kullanmadan önce iyice sıkarak kurutun. Ardından yüzeyi yumuşak, kuru bir bezle tekrar silin.

Dikkat

Projektörün yüzeyini temizlemek için parafinli cila, alkol veya tiner gibi uçucu maddeler kullanmayın. Bunlar, kasanın kalitesinin bozulmasına veya soyulmasına neden olabilir.

Merceği temizleme

Temizlemeden önce şarj adaptörünü prizden çıkardığınızdan emin olun.

Mercek örtücüyü manüel olarak açtıktan sonra, mercek üzerinde kir varsa, gözlük temizleme bezi gibi bir bezle dikkatlice silin.

Temizledikten sonra mercek örtücüyü kapatın.

Dikkat

Kolayca zarar görebileceğinden dolayı merceği sert materyallerle ovalamayın veya darbelere maruz bırakmayın.

Sarf Malzemelerini Yenileme Zamanları

Hava filtresini değiştirme zamanı

- Hava filtresinin temizlenmiş olmasına rağmen ileti görüntülenirse  s.85

Lambayı değiştirme zamanı

- Yansıtma başlatılınca aşağıdaki mesaj görüntülediğinde:
"Lambayı değiştirme zamanı geldi. Satın almak için lütfen Epson projektör satıcınızla temasa geçin veya www.epson.com adresini ziyaret edin."
- Yansıtılan görüntü koyulaştığında veya kalitesi bozulmaya başladığında.



- Lamba değiştirme mesajı, başlangıç parlaklığının ve yansıtılan görüntü kalitesinin korunması için 3400 saat sonra görüntülenecek şekilde ayarlanmıştır. Mesajın görüntülenme zamanı, renk modu ayar, vs. kullanım durumuna göre farklılık gösterir. Lambayı bu süre geçtikten sonra kullanmaya devam etmeniz halinde, lambanın patlama olasılığı artar. Lamba değiştirme mesajı görüldüğünde, hala çalışıyor olsa bile lambayı en kısa sürede yenisiyle değiştirin.
- Lamba özelliklerine ve kullanma şekline bağlı olarak lamba, lamba uyarı mesajından önce kararabilir veya çalışmayı kesebilir. İhtiyaç duyulması ihtimaline karşı her zaman yedek bir lamba bulundurmalısınız.



Sarf Malzemelerinin Değiştirilmesi

Hava filtresinin değiştirilmesi



Hava filtrelerini yerel düzenlemeleri dikkate alarak atın.

- Filtre çerçevesi: Polipropilen
- Filtre: Polipropilen

1 Gücü kapatmak için uzaktan kumandaki  düğmesine veya kontrol panelindeki  düğmesine basın ve ardından elektrik kablosunu çıkarın.

2 Hava filtresi kapağını çıkarın. Parmağınızı hava filtresi kapağındaki çıkıntıya takın ve mercek tarafından çıkarın.

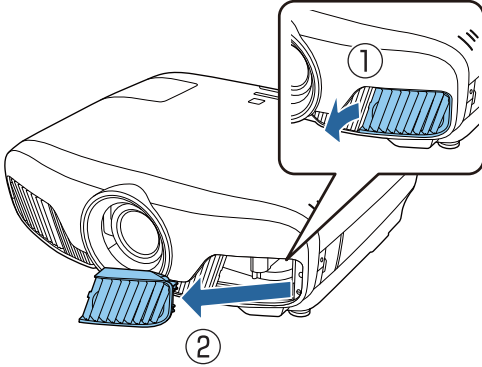

3 Eski hava filtresini çıkarın. Hava filtresinin ortasındaki çıkıntıyı tutun ve dışarıya çekin.

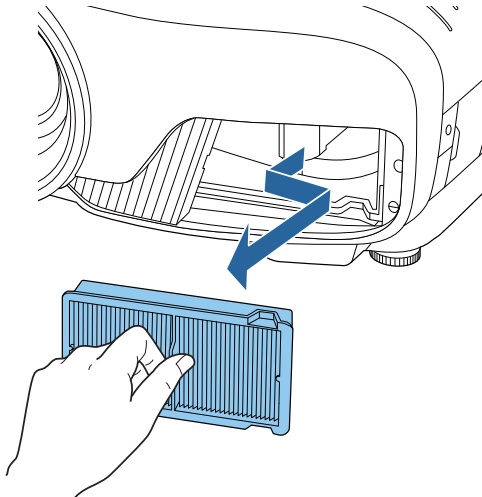

4 Yeni hava filtresini takın. Hava filtresini ortadaki çıkıntıdan tutun ve açılı olarak yerleştirin.

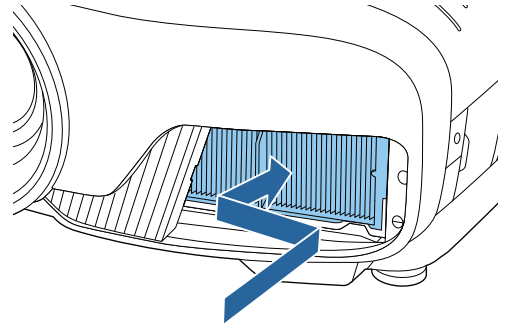

5 Hava filtresi kapağını takın. Önce dış taraftaki çentiği, ardından da mercek tarafındaki çentiği sabitleyin.

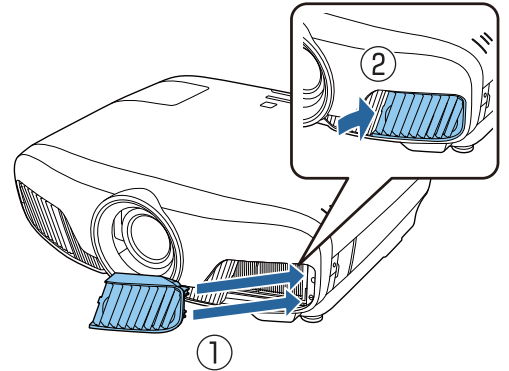



■ Lambanın değiştirilmesi

⚠ Uyarı

Lambayı aydınlatmadığı için değiştiriyorsanız, lambanın kırılmış olma ihtimali yüksektir. Eğer tavana kurulmuş bir projektörün lambasını değiştiriyorsanız, daima lambanın çatlamış olduğunu varsaymanız ve lamba kapağını dikkatle açmanız gerekir. Lamba kapağını açtığınızda, küçük cam parçacıkları dökülebilir. Gözünüze veya ağızınıza cam parçaları kaçarsa, derhal tıbbi yardım alın.

⚠ Dikkat

- Projektör kapandıktan hemen sonra lambaya dokunmayın, lamba sıcak olacaktır. Lamba kapağını açmadan önce, lambanın yeteri kadar soğumasını bekleyin. Aksi halde, yanabilirsiniz.
- Orijinal EPSON lambalarını kullanmanızı öneririz. Orijinal olmayan lamba kullanımı yansıtma kalitesini ve güvenliği etkileyebilir. Orijinal olmayan lamba kullanımı sonucu oluşan hasar veya arızalar Epson'un garanti kapsamına girmeyebilir.

- 1 Gücü kapatmak için uzaktan kumandaki  düğmesine veya kontrol panelindeki  düğmesine basın ve ardından elektrik kablosunu çıkarın.

- 2 Lamba kapağı tespit vidasını gevşetin.

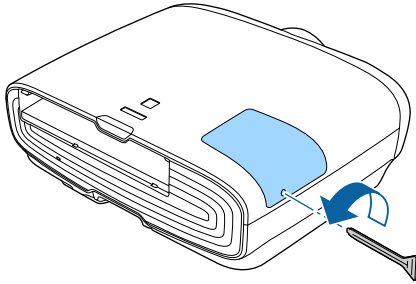

- 3 Lamba kapağını çıkarın.
Lamba kapağını öne doğru kaydırın ve çıkartın.

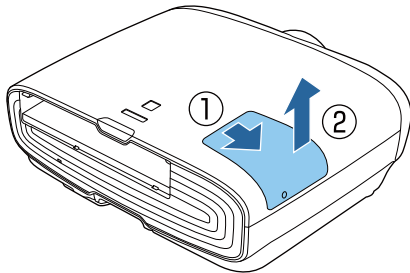

- 4 İki adet lamba sabitleme vidasını gevşetin.

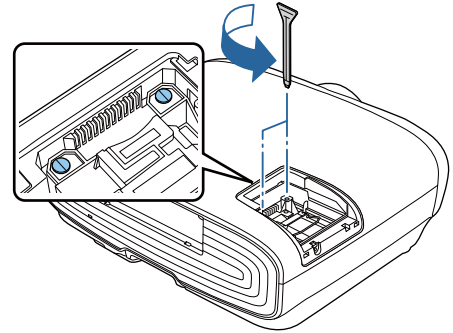

- 5 Eski lambayı çıkarın.
Lambadaki tutacağı kaldırın ve düz olarak yukarı çekin.

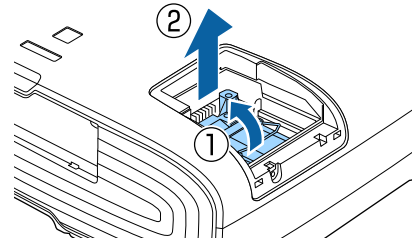

6

Yeni lambayı takın.

Lambayı doğru yönde takın ve tutacağı alçaltın.

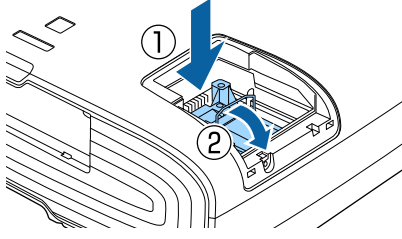

7

İki adet lamba sabitleme vidasını sıkın.

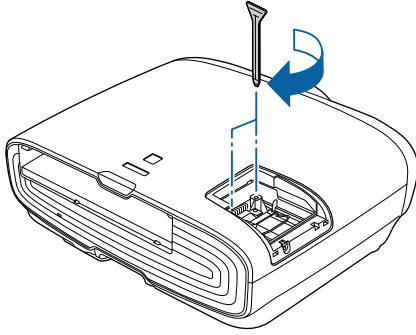

8

Lamba kapağını yerine takın.

Kapağı geri kaydırıp takın.

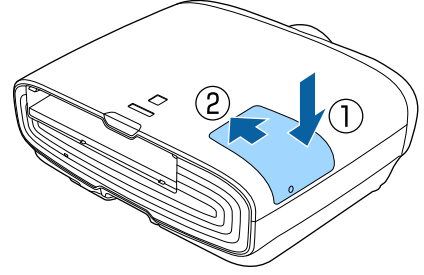

9

Lamba kapağı tespit vidasını sıkıştırın.

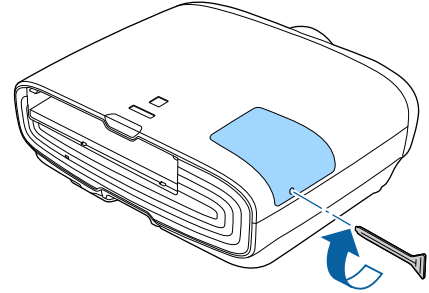

Uyarı

Lambayı parçalarına ayırmayın veya üzerinde değişiklik yapmayın. Projektöre, üzerinde değişiklik yapılmış veya parçalarına ayrılmış bir lamba takılırsa ve kullanılırsa yangın, elektrik çarpması veya kazalara yol açabilir.



Dikkat

- Lambayı ve lamba kapağını sağlam şekilde taktığınızdan emin olun. Doğru olarak takılmazsa, güç açılmaz.
- Lamba cıva (Hg) içerir. Hava filtrelerini flüoresan tüplerin atılması ile ilgili yerel yasa ve düzenlemeleri dikkate alarak atın.

Lamba saatini sıfırlama

Lambayı değiştirdikten sonra, lamba saatini sıfırladığınızdan emin olun.

Projektör lambanın ne kadar uzun süre açık olduğunu kaydeder ve bir mesaj ve gösterge ile lamba değişim zamanının geldiğini size bildirir.

1

Gücü açın.

2

 düğmesine basın.

Yapılandırma menüsü görüntülenir.

3

Sıfırla - Lamba Saatini Sıfırla'yı seçin.

Bir sıfırlama onay mesajı görüntülenir.



4

↩️↪️ düğmelerine basarak **Evet**'i seçin ve ardından **Enter** düğmesine basarak işlemi yapın.

Lamba saati sıfırlanır.



Panel Renk Düzeltme

LCD ekranın piksel renk kaymasını ayarlar. Pikselleri dikey ve yatay olarak ± 3 piksel aralığında 0,125 piksel ayarlayabilirsiniz.



- LCD renk düzeltme yapıldıktan sonra görüntü kalitesi düşebilir.
- Yansıtılan perdenin kenarlarındaki görüntü pikselleri görüntülenmez.

1 Yansıtırken **Menu** düğmesine basıp **Uzatılmış** menüsünden **Ekran** öğesini seçin.

2 **Panel Renk Düzeltme** öğesini seçin ve ardından **Enter** düğmesine basın.



3 **Panel Renk Düzeltme** öğesini etkinleştirin.



- (1) **Panel Renk Düzeltme** öğesini seçin ve ardından **Enter** düğmesine basın.
- (2) **Açık** öğesini seçin ve ardından **Enter** düğmesine basın.
- (3) Önceki ekrana dönmek için **Esc** düğmesine basın.

4 Ayarlamak istediğiniz rengi seçin.

- (1) **Renk Seç** öğesini seçin ve ardından **Enter** düğmesine basın.
- (2) **R** (kırmızı) veya **B** (mavi) öğelerinden birini seçin ve ardından **Enter** düğmesine basın.
- (3) Önceki ekrana dönmek için **Esc** düğmesine basın.

5 **Desen Rengi** ayarını yaparken görüntülenen izgara rengini seçin.

- (1) **Desen Rengi** öğesini seçin ve ardından **Enter** düğmesine basın.
- (2) Izgara rengi için **R** (kırmızı), **G** (yeşil) ve **B** (mavi) kombinasyonunu seçin.



R/G/B: Üç rengin (kırmızı, yeşil, mavi) kombinasyonunu görüntüler. Izgaranın gerçek rengi beyazdır.

R/G: Bu seçenek, **Renk Seç** öğesinden **R** seçildiğinde kullanılabilir. İki rengin (kırmızı ve yeşil) kombinasyonunu görüntüler. Izgaranın gerçek rengi sarıdır.

G/B: Bu seçenek, **Renk Seç** öğesinden **B** seçildiğinde kullanılabilir. İki rengin (yeşil ve mavi) kombinasyonunu görüntüler. Izgaranın gerçek rengi camgöbeğidir.

- (3) Önceki ekrana dönmek için **Esc** düğmesine basın.

6





Ayarlamaları Başlat ögesini seçin ve ardından  düğmesine basın. Mesaj görüntülediğinde  düğmesine tekrar basın.

Ayarlar başlatılır. Ayarlar sol üst köşeden başlayarak dört köşede gerçekleştirilir.



Ayarlama sırasında görüntü bozulabilir. Ayarlama tamamlandığında görüntü yenilenir.

7

Ayar yapmak için , ,  ve  düğmelerini ve ardından diğer ayar noktasına geçmek için  düğmesine basın.

8

Dört köşeyi de ayarladıktan sonra **Çık** ögesini seçin ve ardından  düğmesine basın.

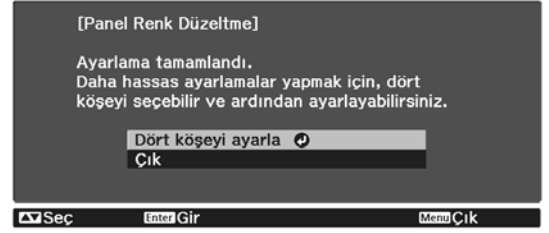

Dört noktayı da düzelttikten sonra hala ayar yapma ihtiyacı duyarsanız **Kesişimi seçin ve ayarlayın** ögesini seçin ve ardından ayar yapmaya devam edin.

Renk Düzeltme

Yansıtılan görüntüdeki renkler düzgün değilse, tüm görüntünün renk tonunu **Renk Düzeltme** kısmında ayarlayabilirsiniz.



Renk düzeltme yapıldıktan sonra da renk tonu düzgün olmayabilir.

1 Yansıtırken **Menu** düğmesine basıp **Uzatılmış** menüsünden **Ekran** öğesini seçin.

2 **Renk Düzeltme** öğesini seçin ve ardından **Enter** düğmesine basın.

Aşağıdaki ekran görüntüleri.



Renk Düzeltme: Renk düzeltmeyi açar veya kapatır.

Ayar Seviyesi: Beyazdan gri boyunca siyaha kadar sekiz düzey vardır. Her seviyeyi ayrı ayrı ayarlayabilirsiniz.

Ayarlamaları Başlat: Renk düzeltme ayarlarını yapmaya başlar.

Sıfırla: **Renk Düzeltme** öğesinde yapılan tüm düzeltmeleri varsayılan değerlere getirir.



Renk Düzeltme ayarı yapılırken görüntü bozulabilir. Ayarlama tamamlandığında görüntü yenilenir.

3 **Renk Düzeltme** öğesini seçin ve ardından **Enter** düğmesine basın.

4 Bunu **Açık** olarak ayarlayıp **Esc** düğmesine basın.

5 **Ayar Seviyesi** öğesini seçin ve ardından **Enter** düğmesine basın.

6 Ayarlama seviyesini ayarlamak için **Enter** düğmelerini kullanın.

7 Önceki ekrana dönmek için **Esc** düğmesine basın.





8 **Ayarlamaları Başlat** öğesini seçin ve ardından **Enter** düğmesine basın.

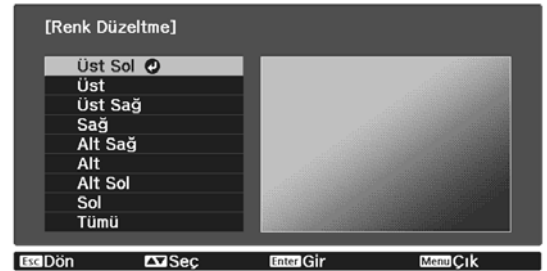

9 Ayarlamak istediğiniz alanı seçip **Enter** düğmesine basın.

Önce dış alanları ayarlayın ve ardından ekranın tamamı için ayar yapın.



10

Ayarlamak istediğiniz rengi seçmek için   düğmelerini kullanın ve ardından ayarlamak için   düğmelerini kullanın.

Renk tonunu açmak için  düğmesine basın. Renk tonunu koyulaştırmak için  düğmesine basın.

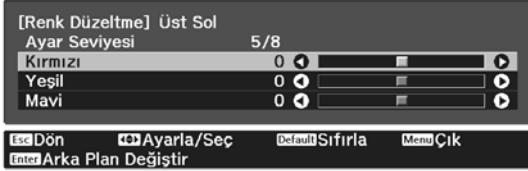

11

5. adıma dönün ve her seviyeyi teker teker ayarlayın.

12

Ayarlamayı tamamlamak için  düğmesine basın.



PJLink Hakkında

PJLink Class1, JBMIA (Japon İş Makinesi ve Bilgi Sistem Endüstrileri Birliği - Japan Business Machine and Information System Industries Association) tarafından projektör kontrol protokollerini standartlaştırma çabalarının bir parçası olarak ağla uyumlu projektörlere kumanda etmek için standart bir protokol olarak uygulamaya konmuştur.

Projektör, JBMIA tarafından belirlenen PJLink Class1 standardıyla uyumludur.

PJLink özelliğini kullanabilmek için önce ağ ayarlarını yapmanız gerekir. A ayarları hakkında daha fazla bilgi edinmek için, aşağıdakilere bakın. [s.68](#)

Aşağıdaki komutlar haricindeki tüm PJLink Class1 komutlarıyla uyumludur ve anlaşma PJLink standart uyulanırlık doğrulamasıyla onaylanmıştır.

URL: <http://pjlink.jbmia.or.jp/english/>

- **Uyumlu olmayan komutlar**

| Fonksiyon | | PJLink Komutu |
|----------------|------------------------------|---------------|
| Sessiz ayarlar | Görüntü sessizleştirme ayarı | AVMT 11 |
| | Sessizleştirme ayarı | AVMT 21 |

- **PJLink tarafından tanımlanan giriş adları ve buna bağlı projektör kaynakları**

| Kaynak | PJLink Komutu |
|--------|---------------|
| PC | INPT 11 |
| HDMI1 | INPT 32 |
| HDMI2 | INPT 33 |
| LAN | INPT 52 |

- "Üretici adı bilgisi sorgusu" için görüntülenen üretici adı

EPSON

- "Ürün adı bilgisi sorgusu" için görüntülenen model adı

EPSON TW7400/PC4050/HC4010

İsteğe Bağlı Aksesuarlar ve Sarf Malzemeleri

Aşağıdaki isteğe bağlı aksesuarlar/sarf malzemeleri gerektiğinde satın alınabilir. İsteğe bağlı aksesuarlar ve sarf malzemeleri listesi Nisan 2018 tarihi itibarıyla günceldir. Aksesuarların ayrıntılarında bildirimde bulunmaksızın değişiklik yapılabilir.

Satın alınan ülkeye bağlı olarak değişir.

İsteğe Bağlı Öğeler

| Ad | Model No. | Açıklama |
|----------------------------------|--------------------|---|
| Tavan montaj ünitesi* | ELPMB22 ELPMB30 | Projektörü bir tavana kurarken kullanın. |
| Tavan çubuğu 450 (450 mm beyaz)* | ELPFP13 | Projektörü yüksek bir tavana kurarken kullanın. |
| Tavan çubuğu 700 (700 mm beyaz)* | ELPFP14 | |
| Kablo kapağı | ELPCC05 | Bunu, projektörü tavana asarken kabloları kapamak ve genel görünümünü daha derli toplu hale getirmek için kullanın. Kablo bir HDMI kablo kelepçesi ile sabitlendiğinde, kablo kapağını takmayın. |
| Bilgisayar kablosu (1,8 m) | ELPKC02 | Bir bilgisayarın ekranını yansıtırken kullanın. |
| Bilgisayar kablosu (3,0 m) | ELPKC09 | |
| Bilgisayar kablosu (20,0 m) | ELPKC10 | |
| Kablosuz LAN ünitesi | ELPAP10 | Harici bir aygıtı projektöre kablosuz LAN üzerinden bağlayarak görüntü yansıtırken kullanın. |

* Projektörün tavadan asılması için özel uzmanlık gerekir. Yerel bayinizle irtibata geçin.

Sarf Malzemeleri

| Ad | Model No. | Açıklama |
|---------------|-----------|---|
| Lamba ünitesi | ELPLP89 | Kullanılan lambanın yedeği olarak kullanın. (1 lamba) |
| Hava filtresi | ELPAF39 | Kullanılan hava filtrelerinin yedeği olarak kullanın. (1 hava filtresi) |



Desteklenen Çözünürlükler

Bilgisayar Sinyalleri (Analog RGB)

| Sinyal | Yenileme Hızı (Hz) | Çözünürlük (nokta) |
|--------|--------------------|--------------------|
| VGA | 60 | 640 x 480 |
| SVGA | 60 | 800 x 600 |
| XGA | 60 | 1024 x 768 |
| SXGA | 60 | 1280 x 960 |
| | 60 | 1280 x 1024 |
| WXGA | 60 | 1280 x 768 |
| | 60 | 1366 x 768 |
| | 60 | 1280 x 800 |
| WXGA++ | 60 | 1600 x 900 |

HDMI1/HDMI2 Giriş Sinyali

| Sinyal | Yenileme Hızı (Hz) | Çözünürlük (nokta) |
|--------------|--------------------|--------------------|
| VGA | 60 | 640 x 480 |
| SDTV (480i) | 60 | 720 x 480 |
| SDTV (576i) | 50 | 720 x 576 |
| SDTV (480p) | 60 | 720 x 480 |
| SDTV (576p) | 50 | 720 x 576 |
| HDTV (720p) | 50/60 | 1280 x 720 |
| HDTV (1080i) | 50/60 | 1920 x 1080 |
| HDTV (1080p) | 24/30/50/60 | 1920 x 1080 |
| 4K x 2K | 24/25/30/50/60 | 3840 x 2160 |
| 4K x 2K | 24/50/60 | 4096 x 2160 |

3D Giriş Sinyali HDMI

| Sinyal | Yenileme Hızı (Hz) | Çözünürlük (nokta) | 3D Formatı | | |
|--------------|--------------------|--------------------|----------------|----------|----------|
| | | | Çerçeve Paketi | Yan Yana | Alt Alta |
| HDTV (720p) | 50/60 | 1280 x 720 | ✓ | ✓ | ✓ |
| HDTV (1080i) | 50/60 | 1920 x 1080 | - | ✓ | - |
| HDTV (1080p) | 50/60 | 1920 x 1080 | - | ✓ | - |
| HDTV (1080p) | 24 | 1920 x 1080 | ✓ | ✓ | ✓ |



Özellikler

| | | |
|-------------------------|---|--|
| Ürün adı | EH-TW7400 | |
| Görünüm | 520 (G) x 170 (Y) x 450 (D) mm (ayarlanabilir ayak dâhil değil) | |
| Panel Boyutu | 0,74" geniş | |
| Ekran yöntemi | Polisilikon TFT aktif matris | |
| Çözünürlük | 1920 (G) x 1080 (Y) x 3 | |
| Odak ayarı | Hareketli | |
| Yakınlaştırma ayarı | Hareketli (Yaklaşık 1 ila -2,1) | |
| Lamba (ışık kaynağı) | UHE lamba 250 W, Model No.: ELPLP89 | |
| Lamba değiştirme zamanı | 3400 saat | |
| Güç kaynağı | 100 - 240 V AC \pm 10%, 50/60 Hz, 3,8 - 1,7 A | |
| Elektrik tüketimi | 100 ila 120 V alan | Nominal enerji tüketimi: 373 W |
| | | Bekleme modunda enerji tüketimi (İletişim Açık): 2,0 W |
| | | Bekleme modunda enerji tüketimi (İletişim Kapalı): 0,3 W |
| | 220 ila 240 V alan | Nominal enerji tüketimi: 355 W |
| | | Bekleme modunda enerji tüketimi (İletişim Açık): 2,0 W |
| | | Bekleme modunda enerji tüketimi (İletişim Kapalı): 0,3 W |
| Çalıştırma yüksekliği | Rakım 0 ila 3048 m | |
| Çalışma sıcaklığı | +5 ila +35°C (Yoğuşmasız) (0 ila 1500 m rakımda) +5 ila +30°C (Yoğuşmasız) (1501 ila 3048 m rakımda) | |
| Depolama sıcaklığı | -10 ila +60°C (Yoğuşma yok) | |
| Ağırlık | Yak. 11 kg | |

Derecelendirme etiketi projektörün altına yapıştırılmıştır.

| | | | |
|--------------|---|---|--|
| Konnektörler | PC bağlantı noktası | 1 | Mini D-Sub15-pinli (dişi) mavi |
| | HDMI bağlantı noktası | 2 | HDMI HDCP2.2 (sadece HDMI1 bağlantı noktası) için, CEC sinyalleri için, 3D sinyalleri için, Derin Renk |
| | RS-232C bağlantı noktası | 1 | Mini D-Sub 9-pin (erkek) |
| | Trigger Out bağlantı noktası | 1 | Stereo mini jak (3,5Φ) |
| | LAN bağlantı noktası | 1 | RJ-45 |
| | Service bağlantı noktası* | 1 | USB bağlayıcı (Tip B) |
| | USB bağlantı noktası* | 1 | USB bağlayıcı (Tip A) |
| | USB bağlantı noktası (Opt.HDMI güç kaynağı için)* | 1 | |

* USB 2.0 destekler. Ancak USB bağlantı noktalarının USB'yi destekleyen tüm aygıtları çalıştıracığı konusunda garanti verilmemektedir.

Türkiye'deki kullanıcılar için
AEEE Yönetmeliğine Uygundur.

Ürünün Sanayi ve Ticaret Bakanlığınca tespit ve ilan edilen kullanma ömrü 5 yıldır.

Tüketicilerin şikayet ve itirazları konusundaki başvuruları tüketici mahkemelerine ve tüketici hakem heyetlerine yapılabilir.

Yatırma açısı

Projektörü 3°den daha fazla eğerek kullanırsanız cihaz hasar görebilir veya kazaya neden olabilir

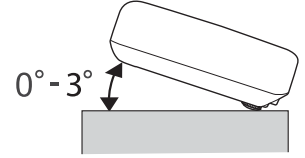



Görünüm

Birimler: mm

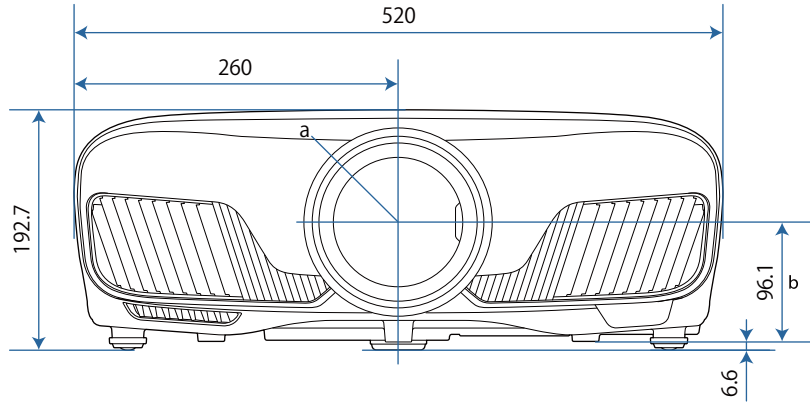



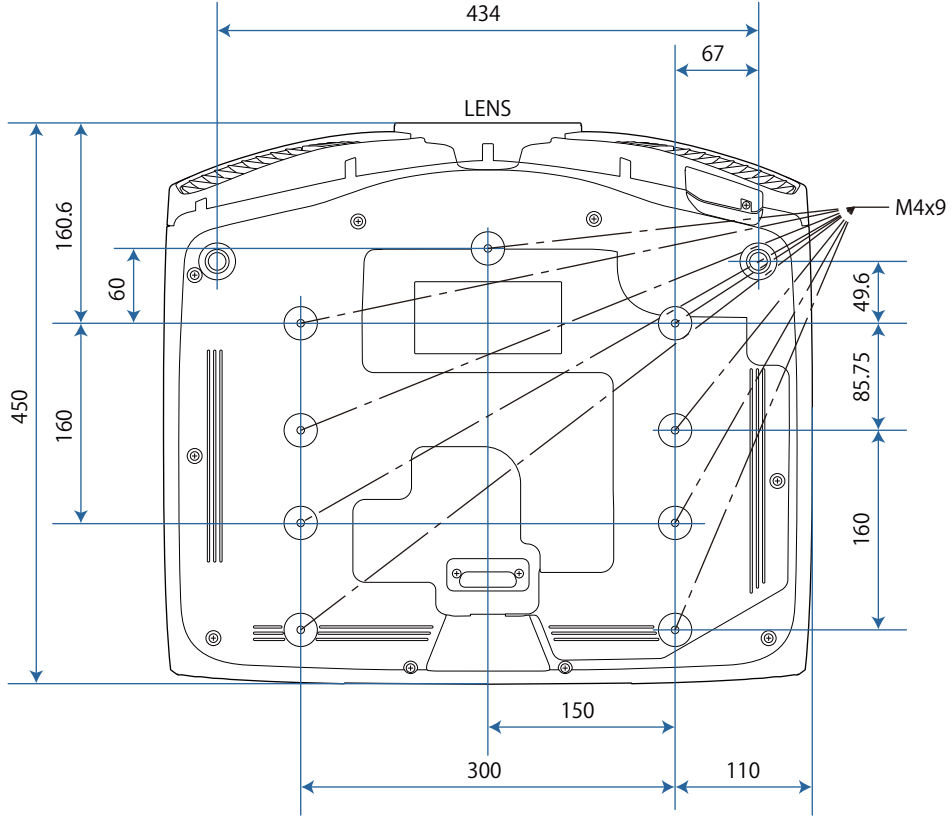

























- a Mercek merkezi
b Mercek merkezinin süspansiyon destek sabitleme noktasına olan mesafesi



Güvenlik Sembolleri Listesi

Aşağıdaki tablo, ekipman üzerinde etiketlenmiş olan güvenlik sembollerini listeler.

| Sembol işareti | Onaylı standartlar | Anlam |
|---|--------------------------------------|---|
|  | IEC60417 No. 5007 | "ON" (güç) Şebekeye bağlı olduğunu belirtir. |
|  | IEC60417 No. 5008 | "OFF" (güç) Şebekeye bağlı olmadığını belirtir. |
|  | IEC60417 No. 5009 | Bekleme Ekipmanın hangi parçasının açık olduğunu algılayıp bekleme durumuna getirmek için anahtarı veya anahtar konumunu tanımlar. |
|  | ISO7000 No. 0434B IEC3864-B3.1 | Dikkat Ürünü kullanırken genel uyarıları tanımlar. |
|  | IEC60417 No. 5041 | Dikkat, sıcak yüzey İşaretili öğenin sıcak olabileceğini ve dikkat edilmeden dokunulmaması gerektiğini belirtir. |
|  | IEC60417 No. 6042 ISO3864-B3.6 | Dikkat, elektrik çarpması riski Elektrik çarpması riski olan ekipmanı tanımlar. |
|  | IEC60417 No. 5957 | Sadece iç mekân kullanımı için Öncelikli olarak iç mekân kullanımı için tasarlanmış elektrikli ekipmanı tanımlar. |
|  | IEC60417 No. 5926 | d.c. güç bağlayıcı kutupları Ekipmanın, d.c. güç kaynağının bağlanabileceği bir ekipman parçasının pozitif ve negatif bağlantılarını (kutuplarını) tanımlar. |
|  | --- | |
|  | IEC60417 No. 5001B | Pil, genel Pil ile çalışan ekipmanlarda. Pil haznesi kapağı veya bağlayıcı uçları gibi aygıtları tanımlar. |
|  | IEC60417 No. 5002 | Pil yerleşimi Pil yuvasının kendisini ve pil yuvası içinde pillerin yerleşimini tanımlar. |
|  | --- | |
|  | IEC60417 No. 5019 | Toprak koruması Bir arıza olması durumunda elektrik çarpmasına karşı koruma sağlaması için harici bir kondüktöre bağlanacak bir ucu veya toprak koruması elektrodunu tanımlar. |
|  | IEC60417 No. 5017 | Toprak  sembolünün ayrıca gerekmediği durumlarda bir toprak (yer) ucunu tanımlar. |

| Sembol işareti | Onaylı standartlar | Anlam |
|---|---------------------------------|---|
|  | IEC60417 No. 5032 | Alternatif akım İlgili uçları tanımlamak için ekipmanın sadece alternatif akım için uygun olduğunu anma değerleri plakasında belirtir. |
|  | IEC60417 No. 5031 | Doğru akım İlgili uçları tanımlamak için ekipmanın sadece doğru akım için uygun olduğunu anma değerleri plakasında belirtir. |
|  | IEC60417 No. 5172 | Sınıf II ekipman IEC 61140'a göre Sınıf II ekipmanlar için belirlenen güvenlik gereksinimlerini karşılayan ekipmanları tanımlar. |
|  | ISO 3864 | Genel yasak Yasak olan eylemleri ve işlemleri tanımlar. |
|  | ISO 3864 | Temas etmeyin Ekipmanın belli bir bölgesine dokunma sebebiyle yaralanmaların oluşabileceğini belirtir. |
|  | --- | Projektör açıkken yansıtma merceğine asla bakmayın. |
|  | --- | İşaretili öge, projektörün üstüne hiçbir şey konulmaması gerektiğini belirtir. |
|  | ISO3864 IEC60825-1 | Dikkat, lazer radyasyonu Ekipmanın lazer radyasyonu yayan bir parçasının olduğunu belirtir. |
|  | ISO 3864 | Parçalara ayırma yasağı Ekipman parçalara ayrılırsa, elektrik çarpması gibi yaralanma riskinin olduğunu belirtir. |
|  | IEC60417 No. 5266 | Bekleme, kısmi bekleme Donanımın parçasının hazır durumda olduğunu belirtmek için. |
|  | ISO3864 IEC60417 No. 5057 | Dikkat, hareketli parçalar Koruma standartları uyarınca hareketli parçalardan uzak durmanız gerektiğini belirtmek için. |
|  | IEC 60417-6056 | İkaz (hareketli fan bıçakları) Koruma standartları uyarınca hareket edebilen fanın kanatlarından uzak durmanız gerektiğini belirtmek için. |
|  | IEC 60417-6043 | İkaz (keskin köşeler) Koruma standartlarına göre ürünün keskin köşelerine dokunmanız gerektiğini belirtmek içindir. |
|  | -- | Projektör açıkken yansıtma merceğine asla bakmayın. |



Sözlük

Bu bölüm kılavuzda açıklanmayan anlaşılması güç terimler hakkında kısa açıklamalar verir. Piyasadan temin edilebilecek diğer yayınlara başvurarak daha fazla bilgi elde edebilirsiniz.

| | |
|--------------|--|
| En/Boy Oranı | Bir görüntünün uzunluğu ve yüksekliği arasındaki oran. HDTV ekranlar gibi, 16:9'luk bir yatay:düşey oranına sahip ekranlara geniş ekran denir. SDTV ve genel bilgisayar ekranları, 4:3'lük en boy oranına sahiptir. |
| Eşleme | Karşılıklı iletişimi sağlamak için Bluetooth aygıtlarla bağlarken önceden aygıtları kaydedin. |
| Geçişli | Bir ekranı oluşturmak için gereken bilgileri, görüntünün en üstünden başlayıp en altına kadar her satırı birer birer gönderir. Her satırda bir kare görüntülediğinden, görüntülerin titremesi olasılığı daha fazladır. |
| HDCP | HDCP High-bandwidth Digital Content Protection'ın kısaltmasıdır. DVI ve HDMI portlar üzerinden gönderilen dijital sinyalleri şifreleyerek yasa dışı kopyalamayı önlemek ve telif haklarını korumak için kullanılır. Bu projektördeki HDMI bağlantı noktası HDCP'yi desteklediğinden, HDCP teknolojisi ile korunan dijital görüntüleri koruyabilir. Bununla birlikte, projektör HDCP şifrelemesinin güncellenmiş veya revize olmuş sürümleri ile korunan görüntüleri yansıtmayabilir. |
| HDMI™ | High Definition Multimedia Interface'in kısaltması. Bu, HD görüntülerin ve çok kanallı ses sinyallerinin dijital iletim standartıdır. HDMI™, dijital tüketici elektronik ürünleri ve bilgisayarlar ile ilgili bir standarttır. Dijital sinyali sıkıştırılmayarak, görüntü mümkün olan en yüksek kalitede aktarılabilir. Ayrıca dijital sinyal için bir şifreleme işlevine de sahiptir. |
| HDTV | High Definition Television'in kısaltması. Aşağıdaki koşulları sağlayan yüksek tanımlı sistemleri ifade eder. <ul style="list-style-type: none"> • 720p ya da 1080i veya üzeri dikey çözünürlük (p = İleri giden, i = Geçişli) • 16:9 ekran en boy oranı Dolby Digital ses alımı ve yürütme (veya çıkış) |
| MHL | Mobil Yüksek Çözünürlüklü Bağlantı'nın kısaltmasıdır. Bu bağlantı, mobil aygıtlarda video sinyallerinin yüksek hızlı transferini sağlayan standart yüksek çözünürlüklü bir arabirimdir. Akıllı telefon ve tablet bilgisayarları hedef alan bir standart olup sıkıştırılmayan dijital sinyallerin kalite kaybı olmadan transfer edilmesini ve bu tür aygıtların aynı anda şarj edilmesini sağlar. |
| SDTV | Standard Definition Television'in kısaltması. HDTV Yüksek Tanımlı Televizyon için gerekli koşulları karşılamayan standart televizyon sistemlerini ifade eder. |
| SVGA | 800 (yatay) x 600 (düşey) noktalı çözünürlükte bir ekran boyutu standardı. |
| SXGA | 1280 (yatay) x 1024 (düşey) noktalı çözünürlükte bir ekran boyutu standardı. |
| VGA | 640 (yatay) x 480 (düşey) noktalı çözünürlükte bir ekran boyutu standardı. |
| XGA | 1024 (yatay) x 768 (düşey) noktalı çözünürlükte bir ekran boyutu standardı. |
| YCbCr | SDTV bileşen görüntü sinyallerinde, Y parlaklığı, Cb ve Cr ise renk farkını ifade eder. |
| YPbPr | HDTV bileşen görüntü sinyallerinde, Y parlaklığı, Pb ve Pr ise renk farkını ifade eder. |

Genel Notlar

Tüm hakları saklıdır. Seiko Epson Corporation'ın önceden yazılı izni olmadan bu yayının hiçbir bölümü elektronik, mekanik, fotokopi, kaydetme veya diğer yöntemlerle herhangi bir biçimde veya herhangi bir yolla çoğaltılamaz, bir bilgi erişim sisteminde saklanamaz veya aktarılamaz. İşbu belgede bulunan bilgilerin kullanımına ilişkin olarak patent hakkı sorumluluğu üstlenilmemektedir. Yine bu belgedeki bilgilerin kullanımından doğan zararlar için de sorumluluk kabul edilmemektedir.

Seiko Epson Corporation ve bağlı kuruluşları, ürünü satın alanın veya üçüncü kişilerin aşağıdaki nedenlerden ötürü uğradıkları zarar, kayıp, maliyet veya gider konusunda ürünü satın alana veya üçüncü kişilere karşı kesinlikle yükümlü olmayacaktır: kaza, ürünün yanlış veya uygun olmayan amaçlarla kullanılması, ürün üzerinde yetkisiz kişilerce yapılan modifikasyonlar, onarımlar veya değişiklikler veya (ABD hariç olmak üzere) Seiko Epson Corporation'ın çalıtırma ve bakım talimatlarına aykırı hareketler.

Seiko Epson Corporation, Seiko Epson Corporation tarafından Orijinal Epson Ürünleri veya Epson Onaylı Ürünler olarak tanımlanmış ürünler dışındaki herhangi bir isteğe bağlı aygıtın veya sarf malzemesinin kullanılmasından doğacak zararlardan ve sorunlardan sorumlu olmayacaktır.

Ek bir bildirim olmaksızın bu kılavuzun içeriği değiştirilebilir ya da güncellenebilir.

Bu kılavuzdaki çizimler ile gerçek projektör arasında farklılıklar olabilir.

Kullanım Kısıtlaması



Bu ürün havayolu, demiryolu, denizyolu, otomotiv vs. ile ilgili nakliye aygıtları; afet önleme aygıtları; çeşitli güvenlik aygıtları vb. ya da işlevsel/hassas aygıtlar vs. gibi yüksek güvenilirlik/güvenlik gerektiren uygulamalar için kullanılırken bu ürün yalnızca güvenlik ve toplam sistem güvenilirliğini korumak için tasarımınıza arıza emniyet sistemi ve yedekleme birimleri eklemeyi düşündükten sonra kullanılmalıdır. Bu ürün uzay ekipmanları, ana iletişim ekipmanı, nükleer güç kumanda ekipmanı veya doğrudan bakım ile ilgili tıbbi ekipman gibi oldukça yüksek güvenilirlik/güvenlik gerektiren uygulamalarda kullanılmak üzere tasarlanmadığından bu ürünün kullanılmak üzere uygun olup olmadığına tam bir değerlendirme yaparak karar veriniz.

Uyarı Etiketleri

⚠ Uyarı

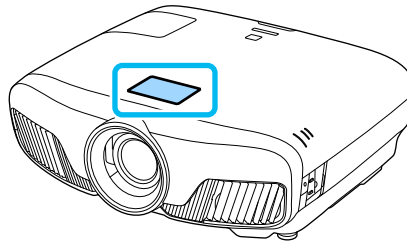
- Bu ürün uyarı etiketleri ile birlikte gelir.



| | |
|---|---|
|  | ⚠ WARNING WARNING: Never look into the lens. AVERTISSEMENT : Ne regardez jamais dans l'objectif. WARNUNG : Blicken Sie niemals in das Objektiv. |
|  | ⚠ CAUTION CAUTION: Do not put your finger in the moving parts of the projector's lens. ATTENTION : Ne pas mettre le doigt dans les parties mobiles de l'objectif du projecteur. ACHTUNG: Vermeiden Sie den Kontakt mit beweglichen Teilen der Linse. |

| | |
|---|---|
|  | ⚠ WARNING WARNING: Never look into the lens. 경고: 작동중 절대 렌즈 안을 보지 마십시오. 警告: 請勿直視鏡頭。 |
|  | ⚠ CAUTION CAUTION: Do not put your finger in the moving parts of the projector's lens. 주의: 프로젝터 렌즈의 움직이는 부분에 손가락을 넣지 마세요. 注意: 請勿將手指伸入投影機鏡頭的移動式零件內。 |

- Herhangi bir parlak kaynaktan olduğu gibi, kirli bakmayın, RG2 IEC/EN 62471-5:2015.

Genel Bildirim

"EPSON", Seiko Epson Corporation şirketinin kayıtlı ticari markasıdır.

"ELPLP", Seiko Epson Corporation şirketinin kayıtlı veya tescilli ticari markasıdır.

Mac ve OS X, Apple Inc. şirketinin ticari markalarıdır.

Windows ve Windows logosu, Microsoft Corporation şirketinin Amerika Birleşik Devletleri ve/veya diğer ülkelerdeki ticari markaları veya tescilli ticari markalarıdır.

HDMI ve High-Definition Multimedia Interface, HDMI Licensing LLC'nin ticari markaları veya tescilli ticari markalarıdır. 

Bluetooth® sözcük işareti ve logosu, Bluetooth SIG, Inc. şirketinin kayıtlı ticari markalarıdır ve Seiko Epson Corporation bu işareti lisans altında kullanmaktadır. Diğer ticari markalar veya ticari adlar kendi ilgili sahiplerinin mülkiyetindedir.

Bluetopia® is provided for your use by Stonestreet One, LLC® under a software license agreement. Stonestreet One, LLC® is and shall remain the sole owner of all right, title and interest whatsoever in and to Bluetopia® and your use is subject to such ownership and to the license agreement. Stonestreet One, LLC® reserves all rights related to Bluetopia® not expressly granted under the license agreement and no other rights or licenses are granted either directly or by implication, estoppel or otherwise, or under any patents, copyrights, mask works, trade secrets or other intellectual property rights of Stonestreet One, LLC®.

© 2000-2012 Stonestreet One, LLC® All Rights Reserved.

WPA™ ve WPA2™, Wi-Fi Alliance kuruluşunun tescilli ticari markalarıdır.

App Store Apple Inc. şirketinin bir hizmet markasıdır.

Google Play Google Inc. şirketinin ticari markasıdır.

"QR Code", DENSO WAVE INCORPORATED'ın tescilli ticari markasıdır.

"CINEMASCOPE" Twentieth Century Fox Film Corporation şirketinin tescilli ticari markasıdır.

InstaPrevue ve InstaPrevue logosu Silicon Image, Inc.'in ticari markaları ve tescilli ticari markalarıdır.

Ayrıca bu belgede kullanılan diğer ürün adları yalnızca ürünü belirtmek için kullanılmıştır ve ilgili sahiplerinin ticari markaları olabilir. Epson bu markalarla ilgili olarak hiçbir hak talep etmemektedir.

©SEIKO EPSON CORPORATION 2018. All rights reserved.



Indication of the manufacturer and the importer in accordance with requirements of directive 2011/65/EU (RoHS)

Manufacturer: SEIKO EPSON CORPORATION

Address: 3-5, Owa 3-chome, Suwa-shi, Nagano-ken 392-8502 Japan

Telephone: 81-266-52-3131

<http://www.epson.com/>

Importer: SEIKO EUROPE B.V.

Address: Azië building, Atlas Arena, Hoogoorddreef 5, 1101 BA Amsterdam Zuidoost The Netherlands

Telephone: 31-20-314-5000

<http://www.epson.eu/>

| | | | |
|----------|---|--------|--|
| 3 | | | |
| | 3D ayarları | 61 | |
| | 3D ekran | 61 | |
| | 3D formatı | 61 | |
| | 3D Görünt. Uyarısı | 61 | |
| | 3D görüntüler | 42 | |
| | 3D Göz. Ters Çevir | 61 | |
| | 3D Gözlük | 43 | |
| | 3D parlaklık | 61 | |
| A | | | |
| | Ağ bilgisi | 68 | |
| | Ağ Geçidi Adresi | 70 | |
| | Ağ menüsü | 68 | |
| | Alt Ağ Maskesi | 70 | |
| | Alt menü | 58 | |
| | AMX Device Discovery | 72 | |
| | Ana Ekran | 65 | |
| | Ana ekran | 25 | |
| | Ana üniteyi temizleme | 86 | |
| | Ayarlar menüsü | 62 | |
| | Aydınlatma | 67 | |
| B | | | |
| | Bağlama | 19 | |
| | Bağlantı modu | 70 | |
| | Başlangıç Ekranı | 66 | |
| | Bekleme Modu | 67 | |
| | Bilgiler menüsü | 72 | |
| | Bilgisayar bağlama | 19 | |
| C | | | |
| | CEC standartları | 45 | |
| | Control4 SDDP | 72 | |
| Ç | | | |
| | Çalışma mesafesi | 23 | |
| | Çalışma süresi | 90 | |
| | Çerçeve Ent. | 59 | |
| | Çerçeve enterpolasyon | 35 | |
| | Çıkıntı | 36 | |
| | Çocuk kilidi | 64 | |
| D | | | |
| | Desteklenen çözünürlükler | 98 | |
| | DHCP | 70 | |
| | Diğerleri menüsü | 71 | |
| | Dil | 67 | |
| | Dinamik Aralık | 62 | |
| | Direkt güç açma | 67 | |
| | Doygunluk | 36, 60 | |
| E | | | |
| | Eğimin ayarlanması | 30 | |
| | Ekran | 66 | |
| | Ekran Arkaplanı | 66 | |
| | Ekran Yerleşimi | 62 | |
| | Ekran yerleşimi | 30 | |
| | Ekran yerleşimi kayması | 30 | |
| | Elektrik tüketimi | 60 | |
| | En Boy Oranı | 61 | |
| | En boy oranı | 32 | |
| | Erişim Noktası Ara | 70 | |
| | Event ID | 83 | |
| G | | | |
| | Gama | 38 | |
| | Gelişmiş | 60, 62 | |
| | Görüntü | 31 | |
| | Görüntü menüsü | 59 | |
| | Görüntü Pekiştirme | 59 | |
| | Görüntü pekiştirme | 33 | |
| | Görünüm | 101 | |
| | Göstergeler | 74 | |
| | Güç | 26 | |
| | Güç kaynağı | 24 | |
| | Güvenlik | 71 | |
| | Güvenlik menüsü | 71 | |
| H | | | |
| | Hafıza | 65 | |
| | Hafıza işlevi | 40 | |
| | Hafızaya kaydet | 40 | |
| | Hafızayı sıfırla | 73 | |
| | Hafızayı yükle | 40 | |
| | Hassas Hat Ayarı | 34, 59 | |
| | Hata/uyarı göstergeleri | 74 | |
| | Hava filtresi | 85 | |
| | Hava filtresi kapağı | 85 | |
| | Hava filtresini değiştirme zamanı | 87 | |
| | Hava filtresini temizleme | 85 | |
| | Hava filtresinin değiştirilmesi | 88 | |
| | HDMI bağlantı noktası | 45 | |
| | HDMI Bağlantısı | 63 | |
| | HDMI bağlantısı | 45 | |
| I | | | |
| | IP Adresi | 70 | |
| | IP Adresi Görüntüleme | 70 | |
| | IP Ayarları | 70 | |

| | | | | | |
|----------|-------------------------------------|--------|----------|---|----------------|
| i | | | Ö | | |
| | İşletim | 67 | | Özellikler | 99 |
| | İşletim kilidi | 64 | P | | |
| | İzleme | 61 | | Panel Renk Düzeltme | 66, 68, 92 |
| K | | | | Parazit | 79 |
| | Kablolu LAN menüsü | 71 | | Parlaklık | 36, 59, 60 |
| | Kablosuz LAN Gücü | 68 | | Parola | 71 |
| | Kablosuz LAN menüsü | 70 | | PJBağlantı Parolası | 69 |
| | Kanal | 70 | | PJLink | 96 |
| | Karartma | 61 | | Prjkr. Adı | 69 |
| | Kayma | 60 | | Projektör Bilgileri | 72 |
| | Kaynak | 25 | Q | | |
| | Kazanç | 36, 60 | | QR Kodunu görüntüle | 69 |
| | Kilit ayarı | 64 | R | | |
| | Kontrast | 59 | | Remote Şifresi | 69 |
| | Kontrol Paneli | 7 | | Renk Alanı | 62 |
| | Konum | 61 | | Renk Biçimi | 72 |
| | Kullanıcı düğmesi | 64 | | Renk Derinliği | 72 |
| L | | | | Renk doygunluğu | 59 |
| | Lamba kapağı | 6, 89 | | Renk Düzeltme | 66, 94 |
| | Lamba kapağı sabitleme vidası | 89 | | Renk modu | 31, 59 |
| | Lamba saatini sıfırla | 73, 90 | | Renk Sıcaklığı | 59 |
| | Lambanın değiştirilmesi | 89 | | Renk Tonu | 59 |
| | Lambayı değiştirme zamanı | 87 | | Resim İçinde Resim | 47 |
| | LAN bağlantı noktası | 20 | | RGB ayarı | 36 |
| | LAN Bilgisini Göster | 70 | | RGBCMY | 36, 60 |
| M | | | S | | |
| | Menü | 58 | | Sarf malzemeleri için yenileme süreleri | |
| | Merceği temizleme | 87 | | | 87 |
| | Mercek kaydırma | 29 | | Sarf malzemelerinin değiştirilmesi | 88 |
| | Mercek Knmnu Sıfırla | 73 | | Senkronizasyon | 61 |
| | Mercek Konmn Kaydet | 65 | | Sıfırla | 60, 62, 65, 67 |
| | Mercek Konumu Yükle | 65 | | Sıfırla menüsü | 72, 73 |
| | Mesaj | 66 | | Sinyal menüsü | 60 |
| | Model adı | 66 | | Soğuma | 26 |
| | Monitor Parolası | 69 | | SSID | 70 |
| N | | | | SSID göstergesi | 70 |
| | Netlik | 33, 59 | | Sürüm | 72 |
| O | | | T | | |
| | Odağı ayarla | 28 | | Tam | 32 |
| | Odağın ayarlanması | 28 | | Temel menüsü | 69 |
| | Odak | 78 | | Test şablonunu görüntüleme | 27 |
| | Otomatik Ayarlar | 61 | | Tetikleme Çıkışı bağlantı noktasına bağlama | |
| | Otomatik iris | 35, 60 | | | 20 |
| | | | | Ton | 36, 60 |

| | |
|-----------------------------------|--------|
| Tümünü sıfırla | 73 |
| U | |
| Uyku modu | 67 |
| Uzaktan Kumanda | 9 |
| Uzaktan kumanda | 22 |
| Uzatılmış menüsü | 65 |
| Ü | |
| Üst menü | 58 |
| Üzerine Tara | 61 |
| V | |
| Video ekipmanlarını bağlama | 19 |
| Y | |
| Yakınlaştırma | 32 |
| Yakınlaştırma ayarı | 28 |
| Yansıtma | 66 |
| Yansıtma boyutu | 28 |
| Yapılandırma menüsü | 58 |
| Yazılım klavyesi | 69 |
| Yenileme süresi | 87 |
| Yumuşak Odak | 34, 59 |
| Yüksek irtifa modu | 67 |