

**EPSON®**

# **Manual de usuario**

## **Multimedia Projector**

**EB-1795F  
EB-1785W  
EB-1781W  
EB-1780W**

## **Anotaciones Usadas en Este Manual 6**

## **Presentación del proyector 7**

### **Características del Proyector ..... 8**

- Configuración rápida y sencilla ..... 8
- Proyección inalámbrica sencilla ..... 8
- Conectividad flexible ..... 9
  - Conexión con ordenadores ..... 10
  - Conexión con dispositivos móviles ..... 10
- Soporte para reuniones óptimas ..... 10

### **Partes y funciones del proyector ..... 11**

- Partes del proyector: frente ..... 11
- Partes del proyector: posterior ..... 12
- Partes del proyector: base ..... 13
- Partes del proyector: panel de control ..... 13
- Partes del proyector: mando a distancia ..... 15

## **Configuración del proyector 17**

### **Colocación del proyector ..... 18**

- Opciones de configuración e instalación del proyector ..... 19
- Distancia de proyección ..... 19

### **Conexiones del proyector ..... 20**

- Conexión con un ordenador ..... 20
  - Conexión con un ordenador para vídeo o audio USB ..... 20
  - Conexión con un ordenador para vídeo o audio VGA ..... 21
  - Conexión con un ordenador para vídeo o audio HDMI ..... 22
- Conexión con teléfonos inteligentes o tabletas ..... 23
- Conexión con fuentes de vídeo ..... 23
  - Conexión con una fuente de vídeo HDMI ..... 24
  - Conexión con una fuente de vídeo "Componente a VGA" ..... 24
  - Conexión con una fuente de vídeo compuesto ..... 25
- Conexión con dispositivos USB externos ..... 26

- Proyección desde dispositivos USB ..... 26
- Conexión a un dispositivo USB ..... 26
- Desconexión de un dispositivo USB ..... 27
- Conexión con una cámara de documentos ..... 27

### **Instalación de las baterías en el mando a distancia ..... 28**

- Funcionamiento del mando a distancia ..... 28

### **Abertura de la tapa de la lente ..... 30**

## **Utilización de las funciones básicas del proyector 31**

### **Encendido del proyector ..... 32**

- Pantalla Inicio ..... 33

### **Apagado del proyector ..... 35**

### **Establecer la fecha y la hora ..... 36**

### **Selección del idioma para los menús del proyector ..... 38**

### **Modos de proyección ..... 39**

- Cambio del modo de proyección con el mando a distancia ..... 39
- Cambio del modo de proyección con los menús ..... 39

### **Ajuste de la altura de la imagen ..... 41**

### **Forma de la imagen ..... 42**

- Keystone H/V Auto ..... 42
- V-Keystone auto ..... 42
- Corrección automática de la forma de la imagen con Screen Fit ..... 43
- Corrección de la forma de la imagen con los botones de keystone ..... 44
- Corrección de la forma de la imagen con Quick Corner ..... 45

### **Cambio del tamaño de la imagen con el anillo de zoom ..... 48**

### **Enfoque de la imagen con el botón de enfoque ..... 49**

### **Enfoque de la imagen con el anillo de enfoque ..... 50**

### **Selección de una fuente de imagen ..... 51**

<b>Relación de aspecto de imagen .....</b>	<b>53</b>
Modificación de la relación de aspecto de imagen .....	53
Relaciones de aspecto de imagen disponibles .....	53
Apariencia de la imagen proyectada con cada modo de aspecto .....	54
<b>Modo de color .....</b>	<b>56</b>
Modificación del modo de color .....	56
Modos de color disponibles .....	56
Configuración de iris automático .....	56
<b>Ajuste del color de la imagen .....</b>	<b>58</b>
Ajuste del matiz, la saturación y el brillo .....	58
Ajustar el parámetro Gamma .....	59
<b>Control del volumen con los botones de volumen .....</b>	<b>62</b>
<b>Ajuste de las funciones del proyector .....</b>	<b>63</b>
<hr/>	
<b>Proyección simultánea de dos imágenes .....</b>	<b>64</b>
Combinaciones de fuentes de entrada no compatibles para la proyección de pantalla dividida .....	66
Restricciones de proyección de pantalla dividida .....	66
<b>Proyección de una presentación de PC Free .....</b>	<b>67</b>
Tipos de archivos compatibles con PC Free .....	67
Precauciones para la proyección con PC Free .....	68
Inicio de una presentación en PC Free .....	68
Inicio de una presentación de archivos PDF en PC Free .....	70
Inicio de una presentación de película en PC Free .....	71
Opciones de visualización de PC Free .....	72
<b>Controlar una presentación con las manos .....</b>	<b>74</b>
Restricciones del Presentador gestual .....	75
<b>Desactivación temporal de la imagen y sonido .....</b>	<b>77</b>
<b>Detención temporal de vídeos .....</b>	<b>78</b>
<b>Acercamiento de imágenes .....</b>	<b>79</b>

<b>Utilización del mando a distancia como ratón inalámbrico .....</b>	<b>80</b>
<b>Utilización del mando a distancia como puntero .....</b>	<b>81</b>
<b>Almacenamiento de una imagen de logotipo de usuario .....</b>	<b>82</b>
<b>Corrección de diferencia de color al proyectar desde varios proyectores .....</b>	<b>85</b>
Configuración de la ID del proyector .....	85
Selección del proyector que desea controlar .....	85
Correspondencia de la calidad de la visualización de varios proyectores .....	86
<b>Funciones de seguridad del proyector .....</b>	<b>88</b>
Tipos de seguridad por contraseña .....	88
Configuración de una contraseña .....	88
Selección de los tipos de seguridad por contraseña .....	90
Introducción de una contraseña para la utilización del proyector .....	90
Bloqueo de los botones del proyector .....	91
Desbloqueo de los botones del proyector .....	92
Instalación de un cable de seguridad .....	92

## **Utilización del proyector en una red .....** **93**

---

<b>Proyección en red inalámbrica .....</b>	<b>94</b>
Selección manual de la configuración de red inalámbrica .....	94
Selección de la configuración de red inalámbrica en Windows .....	97
Selección de la configuración de red inalámbrica en OS X .....	97
Configuración de la seguridad de la red inalámbrica .....	97
Certificado de cliente compatible y CA .....	99
Utilizar un código QR para conectar un dispositivo móvil .....	100
Utilizar NFC para conectar un dispositivo Android .....	100
Usar una llave USB para conectar a un equipo de Windows .....	101
<b>Proyección en red inalámbrica desde un dispositivo móvil (Screen Mirroring) .....</b>	<b>103</b>
Selección de la configuración de Screen Mirroring .....	103
Conexión con Screen Mirroring en Windows 10 .....	105
Conexión con Screen Mirroring en Windows 8.1 .....	106

Conexión con Screen Mirroring mediante la función Miracast .....	107
<b>HTTP seguro .....</b>	<b>108</b>
Importación de un certificado de servidor Web utilizando los menús .....	108
Certificados de servidor web admitidos .....	108
<b>Controlar el proyector .....</b>	<b>110</b>
<hr/>	
<b>Control de un proyector conectado a la red a través de un navegador web .....</b>	<b>111</b>
Registrar certificados digitales desde un navegador Web .....	113
<b>Utilización de comandos ESC/VP21 .....</b>	<b>115</b>
Configuración para utilizar comandos ESC/VP21 .....	115
Lista de comandos ESC/VP21 .....	115
Protocolo de comunicación .....	115
<b>Ajuste de la configuración de menús .....</b>	<b>116</b>
<hr/>	
<b>Utilización de los menús del proyector .....</b>	<b>117</b>
<b>Utilización del teclado en pantalla .....</b>	<b>118</b>
Texto disponible al utilizar el teclado en pantalla .....	118
<b>Configuración de calidad de la imagen - Menú Imagen .....</b>	<b>119</b>
<b>Configuración de señal de entrada - Menú Señal .....</b>	<b>121</b>
<b>Configuración de funciones del proyector - Menú Ajustes .....</b>	<b>123</b>
<b>Ajuste de la configuración del proyector - Menú Extendida .....</b>	<b>125</b>
<b>Configuración de la red del proyector - Menú Red .....</b>	<b>128</b>
Menú Red - Ajustes Screen Mirroring .....	129
Menú Red - Menú Básica .....	130
Menú Red - Menú LAN inalám. ....	131
Menú Red - Menú Otros .....	134
Menú Red - Menú Restablecer .....	134

<b>Ajuste de la configuración del proyector - Menú ECO .....</b>	<b>135</b>
<b>Visualización de información del proyector - Menú Información .....</b>	<b>137</b>
Menú Información - Menú Inf. del proyector .....	137
Lista de códigos ID de eventos .....	138
<b>Opciones de restablecimiento del proyector - Menú Restablecer .....</b>	<b>140</b>
<b>Copia de los ajustes del menú entre proyectores (configuración simultánea) .....</b>	<b>141</b>
Transferencia de ajustes desde una unidad flash USB .....	141
Transferencia de ajustes desde un ordenador .....	142
Notificación de errores de configuración simultánea de varios dispositivos ....	143
<b>Mantenimiento del proyector .....</b>	<b>145</b>
<hr/>	
<b>Limpiar la Lente .....</b>	<b>146</b>
<b>Limpeza de la cubierta del proyector .....</b>	<b>147</b>
<b>Mantenimiento del filtro y salidas de aire .....</b>	<b>148</b>
Limpeza de los filtros y salidas de aire .....	148
Sustituir el filtro de aire .....	148
<b>Mantenimiento de la lámpara del proyector .....</b>	<b>150</b>
Sustituir la lámpara .....	150
Restablecimiento del temporizador de la lámpara .....	154
<b>Sustitución de las pilas del mando a distancia .....</b>	<b>155</b>
<b>Resolución de problemas .....</b>	<b>156</b>
<hr/>	
<b>Problemas de proyección .....</b>	<b>157</b>
<b>Estado del indicador del proyector .....</b>	<b>158</b>
<b>Utilización de las pantallas de ayuda del proyector .....</b>	<b>161</b>

## Resolución de problemas de imagen y sonido .....162

Soluciones cuando no aparece ninguna imagen .....	162
Soluciones cuando la imagen es incorrecta con la función USB Display .....	163
Soluciones cuando aparece el mensaje "Sin Señal" .....	163
Visualización desde un ordenador portátil .....	163
Visualización desde un ordenador portátil Mac .....	164
Soluciones cuando aparece el mensaje "No Soportado" .....	164
Soluciones cuando sólo aparece una imagen parcial .....	164
Soluciones cuando la imagen no es rectangular .....	165
Soluciones cuando la imagen contiene ruido o estática .....	165
Soluciones cuando la imagen aparece borrosa o difusa .....	166
Soluciones cuando el brillo o colores de la imagen son incorrectos .....	166
Soluciones a problemas con el sonido .....	167
Soluciones cuando los nombres de archivo de imagen no se visualizan de forma correcta en PC Free .....	168

## Resolución de problemas de funcionamiento del proyector y mando a distancia ..... 169

Soluciones a problemas de encendido o apagado del proyector .....	169
Soluciones a problemas con el mando a distancia .....	169
Soluciones a problemas con la contraseña .....	170
Solución cuando aparece el mensaje "La batería del reloj se está agotando." .....	170
Soluciones a los problemas del Presentador gestual .....	170

## Resolución de problemas de la red ..... 172

Soluciones para cuando falla la autenticación inalámbrica .....	172
Soluciones cuando no puede acceder al proyector a través de la web .....	172
Soluciones cuando la imagen contiene estática durante la proyección en red ....	172
Soluciones cuando no puede leer la etiqueta NFC .....	173
Soluciones cuando no puede realizar la conexión con Screen Mirroring .....	173
Soluciones cuando la imagen o el sonido contienen estática durante la conexión de Screen Mirroring .....	174

## Apéndice ..... 175

### Accesorios opcionales y piezas de sustitución ..... 176

Pantallas .....	176
Cables .....	176

Soportes .....	176
Dispositivos externos .....	177
Piezas de sustitución .....	177

## Tamaño de la pantalla y distancia de proyección ..... 178

## Resoluciones de pantalla compatibles ..... 181

## Especificaciones del proyector ..... 183

Especificaciones de los conectores .....	184
--	-----

## Dimensiones externas ..... 185

## Requisitos del sistema de USB Display ..... 186

## Lista de símbolos de seguridad (correspondientes a IEC60950-1 A2) ..... 187

## Glosario ..... 189



## Avisos .....191

Indication of the manufacturer and the importer in accordance with requirements of EU directive .....	191
Regulaciones de la Ley de Telegrafía Inalámbrica .....	191
Restricciones de uso .....	191
Referencias a sistemas operativos .....	191
Marcas comerciales .....	192
Nota sobre Copyright .....	192
Atribuciones de derechos de autor .....	192

# Anotaciones Usadas en Este Manual

## Símbolos de seguridad

El proyector y sus manuales utilizan símbolos gráficos y etiquetas para indicar contenido que le informa sobre cómo utilizar el proyector de forma segura. Lea y siga detenidamente las instrucciones indicadas por estos símbolos y etiquetas para evitar causar lesiones a personas o daños materiales.

 <b>Advertencia</b>	Este símbolo se aplica a información que, si se ignora, podría dar lugar a daños personales o incluso la muerte.
 <b>Precaución</b>	Este símbolo indica una información que, si se ignora, podría dar lugar a lesiones personales o daños físicos debido a un manejo incorrecto.

## Indicaciones de información general

<b>Atención</b>	Esta etiqueta indica procedimientos que pueden provocar averías o lesiones si no se realizan con el cuidado suficiente.
	Esta etiqueta indica información adicional que podría ser útil saber.
[Nombre del botón]	Indica el nombre de los botones del mando a distancia o del panel de control. Ejemplo: botón [Esc]
<b>Nombre del menú/configuración</b>	Indica los nombres del menú y configuración del proyector. Ejemplo: Seleccione el menú <b>Imagen</b> ☛ <b>Imagen &gt; Avanzado</b>
▶▶	Esta etiqueta indica los enlaces a las páginas relacionadas.
☛	Esta etiqueta indica una página donde puede encontrarse información detallada respecto a un tema.

# Presentación del proyector

Consulte estas secciones para obtener más información sobre las funciones y nombres de las partes del proyector.

## ► Enlaces relacionados

- "Características del Proyector" [p.8](#)
- "Partes y funciones del proyector" [p.11](#)

Este proyector cuenta con las siguientes funciones especiales. Consulte esta sección para obtener más detalles.

## ► Enlaces relacionados

- "Configuración rápida y sencilla" [p.8](#)
- "Proyección inalámbrica sencilla" [p.8](#)
- "Conectividad flexible" [p.9](#)
- "Soporte para reuniones óptimas" [p.10](#)

## Configuración rápida y sencilla

- Función Direct Power On para encender el proyector tan pronto como se lo enchufa.
- Función Encendido automático para encender el proyector cuando el proyector detecta la señal de imagen desde el puerto que haya especificado como fuente de **Encendido automático**.
- Función Pantalla Inicio para seleccionar fácilmente una fuente de entrada y funciones útiles.
- Corrección trapezoidal vertical y horizontal automática y en tiempo real muestra siempre una pantalla rectangular ( Keystone H/V Auto) (EB-1795F/EB-1785W/EB-1781W).
- Corrección trapezoidal vertical automática muestra siempre una pantalla rectangular ( Auto V-Keystone) (EB-1780W).

- Función Screen Fit para ajustar el tamaño de las imágenes proyectadas automáticamente (EB-1795F/EB-1785W/EB-1781W).

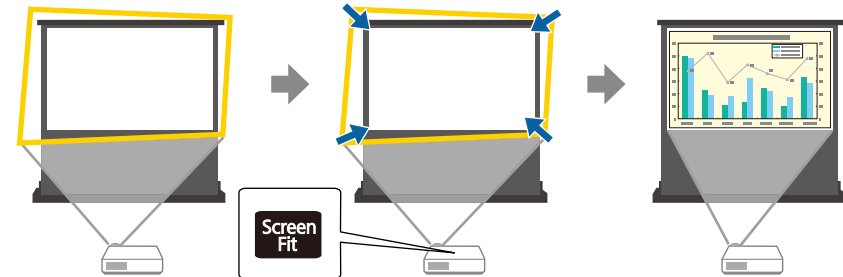

## ► Enlaces relacionados

- "Encendido del proyector" [p.32](#)
- "Keystone H/V Auto" [p.42](#)
- "Corrección automática de la forma de la imagen con Screen Fit" [p.43](#)
- "Ajuste de la configuración del proyector - Menú Extendida" [p.125](#)

## Proyección inalámbrica sencilla

- Duplicación de pantalla para conectar el proyector y el dispositivo móvil de forma inalámbrica a través de la tecnología Miracast (EB-1795F/EB-1785W).



- Epson iProjection para conectar el proyector y el dispositivo móvil de forma inalámbrica a través de la aplicación disponible en App Store o Google Play. Si utiliza un dispositivo Android con la función de comunicación por campo cercano (NFC, Near Field Communication), puede conectar de forma inalámbrica el proyector y el dispositivo mediante la tecnología NFC.



Esta función le permite proyectar rápidamente contenido guardado en el dispositivo mediante Epson iProjection (EB-1795F/EB-1785W/EB-1781W).

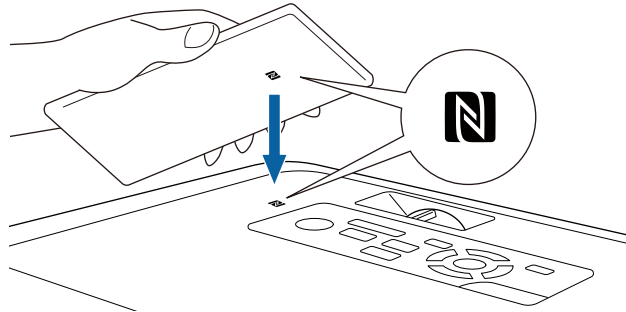

 Cualquier gasto derivado de la comunicación con el App Store o Google Play será responsabilidad del cliente.

Cuando establezca la configuración **Encendido automático** en NFC en el menú **Extendida** del proyector, podrá encender este y proyectar imágenes simplemente leyendo la etiqueta NFC.

☛ **Extendida > Operación > Encendido automático**

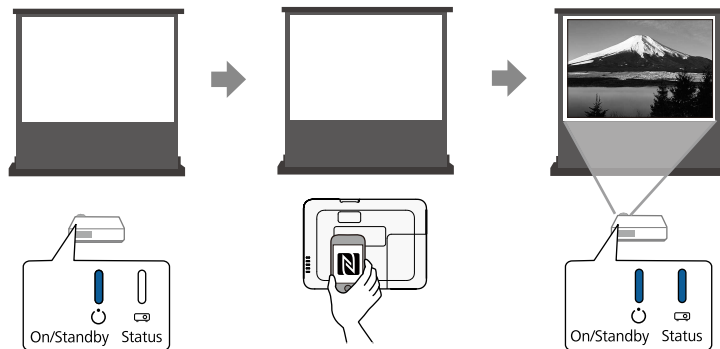

- EasyMP Multi PC Projection para proyectar hasta 4 imágenes al mismo tiempo dividiendo la pantalla proyectada. Puede proyectar imágenes desde

ordenadores de la red o desde teléfonos inteligentes y tabletas en los que esté instalado Epson iProjection.

Consulte la *Guía de funcionamiento de EasyMP Multi PC Projection* para obtener más información.

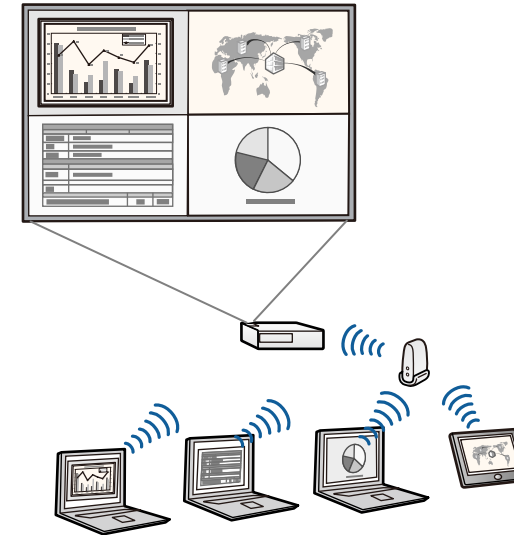

 • Puede descargar el software necesario y los manuales desde el siguiente sitio web:  
<http://www.epson.com>

### ▶▶ Enlaces relacionados

- "Utilización del proyector en una red" [p.93](#)
- "Utilizar NFC para conectar un dispositivo Android" [p.100](#)

## Conectividad flexible

Este proyector admite una amplia variedad de opciones de conectividad fáciles de utilizar, tal como se muestra a continuación.

## ► Enlaces relacionados

- "Conexión con ordenadores" [p.10](#)
- "Conexión con dispositivos móviles" [p.10](#)

## Conexión con ordenadores

Realice la conexión con un cable USB para proyectar imágenes y transmitir audio (USB Display).

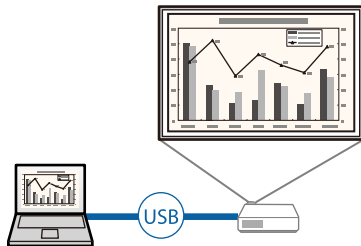

## ► Enlaces relacionados

- "Conexión con un ordenador para vídeo o audio USB" [p.20](#)

## Conexión con dispositivos móviles

- Puerto HDMI para conectar un cable MHL entre el dispositivo móvil y el proyector.

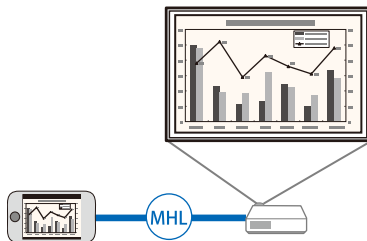

## ► Enlaces relacionados

- "Conexión con teléfonos inteligentes o tabletas" [p.23](#)

## Soporte para reuniones óptimas

Gracias a la función Presentador gestual puede controlar su presentación con las manos, lo que le permite hacer presentaciones en frente de la pantalla sin un mando a distancia para la presentación (EB-1795F/EB-1785W/EB-1781W).



## ► Enlaces relacionados

- "Controlar una presentación con las manos" [p.74](#)

Las siguientes secciones explican las partes del proyector y sus funciones.  
 Todas las características de esta guía se describen mediante ilustraciones de EB-1795F a menos que se mencione otro modelo.

► **Enlaces relacionados**

- "Partes del proyector: frente" [p.11](#)
- "Partes del proyector: posterior" [p.12](#)
- "Partes del proyector: base" [p.13](#)
- "Partes del proyector: panel de control" [p.13](#)
- "Partes del proyector: mando a distancia" [p.15](#)

## Partes del proyector: frente

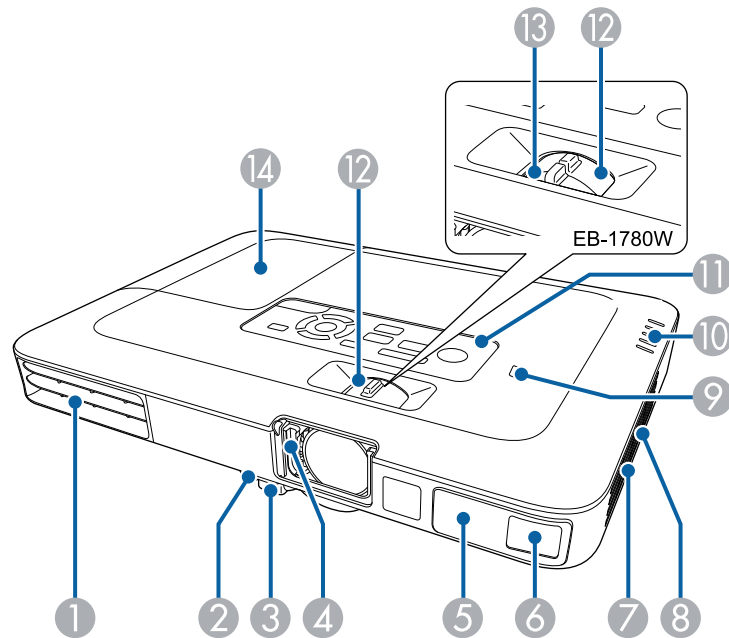

Nombre	Función
<p>① Ventilación de salida de aire</p>	<p>Salida del aire utilizado para enfriar el proyector internamente.</p> <div style="border: 1px solid black; padding: 5px; margin: 10px 0;"> <p><b>⚠ Advertencia</b></p> <p>No mire dentro de las ranuras. Si la lámpara explota, puede presentar fugas de gases y pequeños fragmentos de cristal podrían esparcirse provocando el riesgo de causar daños personales. Acuda a un médico si inhala algún fragmento de los cristales rotos o si entran en contacto con los ojos o la boca.</p> </div> <div style="border: 1px solid black; padding: 5px; margin: 10px 0;"> <p><b>⚠ Precaución</b></p> <p>Durante la proyección, no coloque la cara ni las manos cerca de la ventilación de salida de aire, ni tampoco objetos que puedan dañarse o deformarse por el calor. El aire caliente procedente de la ventilación de salida de aire podría provocar quemaduras, deformaciones o accidentes.</p> </div>
<p>② Palanca de liberación del pie</p>	<p>Pulse la palanca de liberación del pie para extender y replegar el pie ajustable frontal.</p>
<p>③ Pie ajustable frontal</p>	<p>Cuando el proyector esté colocado sobre una superficie plana, como un escritorio, extienda el pie para ajustar la posición de la imagen.</p>
<p>④ Deslizador de Pausa A/V</p>	<p>Deslice la palanca para abrir y cerrar el deslizador de Pausa A/V. Ciérrelo cuando no utilice el proyector para proteger la lente. Si lo cierra durante la proyección, puede ocultar la imagen y silenciar el sonido.</p>
<p>⑤ Receptor remoto</p>	<p>Recibe las señales del mando a distancia.</p>

Nombre	Función
6 Sensor (EB-1795F/ EB-1785W/ EB-1781W)	Sensor para detectar las imágenes proyectadas.
7 Ventilación de entrada de aire (filtro de aire)	Da entrada a aire para enfriar internamente el proyector.
8 Altavoz	Es la salida del audio.
9 Etiqueta NFC (EB-1795F/ EB-1785W/ EB-1781W)	Permite transferir información de red del proyector con el dispositivo Android mediante la tecnología NFC.
10 Indicadores	Indica el estado del proyector.
11 Panel de control	Maneja el proyector.
12 Anillo de zoom	Ajusta el tamaño de la imagen.
13 Anillo de enfoque (EB-1780W)	Ajusta el enfoque de la imagen.
14 Cubierta de la lámpara	Abra esta cubierta cuando deba sustituir la lámpara del proyector.

► **Enlaces relacionados**

- "Cambio del tamaño de la imagen con el anillo de zoom" [p.48](#)
- "Enfoque de la imagen con el anillo de enfoque" [p.50](#)
- "Estado del indicador del proyector" [p.158](#)
- "Utilizar NFC para conectar un dispositivo Android" [p.100](#)

## Partes del proyector: posterior

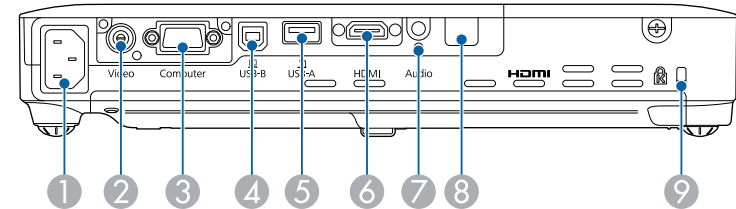

Nombre	Función
1 Toma de corriente	Conecta el cable de alimentación al proyector.
2 Puerto Video	Permite la entrada de señales de vídeo compuesto enviadas desde fuentes de vídeo.
3 Puerto Computer	Importa señales de vídeo enviadas desde un ordenador y señales de vídeo de componentes enviadas desde otras fuentes de vídeo.
4 Puerto USB-B	Permite la conexión al ordenador de un cable USB para proyectar imágenes del ordenador o para utilizar la función Ratón sin cable o para utilizar la función Presentador gestual.
5 Puerto USB-A	Conecta un dispositivo de almacenamiento USB o una cámara digital y proyecta PDFs, películas o imágenes utilizando PC Free. Conecta la Cámara de documentos opcional.
6 Puerto HDMI	Introduce señales de vídeo desde ordenadores y equipos de vídeo compatibles con HDMI, o dispositivos móviles compatibles con MHL (Mobile High-Definition Link, es decir, Enlaces de alta definición móvil). Este proyector es compatible con HDCP.
7 Puerto Audio	Introduce el sonido de un equipo conectado al puerto Computer o Video.
8 Receptor remoto	Recibe las señales del mando a distancia.

Nombre	Función
9 Ranura de seguridad	La ranura de seguridad es compatible con el sistema de seguridad Microsaver fabricado por Kensington.

► **Enlaces relacionados**

- "Utilización del mando a distancia como ratón inalámbrico" p.80
- "Proyección de una presentación de PC Free" p.67
- "Instalación de un cable de seguridad" p.92

Nombre	Función
2 Pies posteriores	Si el equipo está colocado sobre una superficie como un escritorio, gírelo para extenderlo y replegarlo, ajustando así la inclinación horizontal.
3 Pie ajustable frontal	Cuando el proyector esté colocado sobre una superficie plana, como un escritorio, extienda el pie para ajustar la posición de la imagen.

► **Enlaces relacionados**

- "Instalación de un cable de seguridad" p.92

## Partes del proyector: base

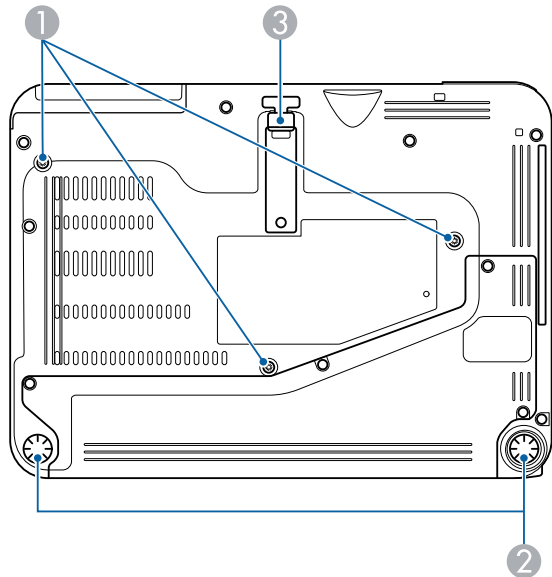

Nombre	Función
1 Puntos de fijación para el soporte para fijación en techo (tres puntos)	Coloque el soporte para fijación en techo opcional cuando desee colgar el proyector del techo.

## Partes del proyector: panel de control

EB-1795F/EB-1785W/EB-1781W

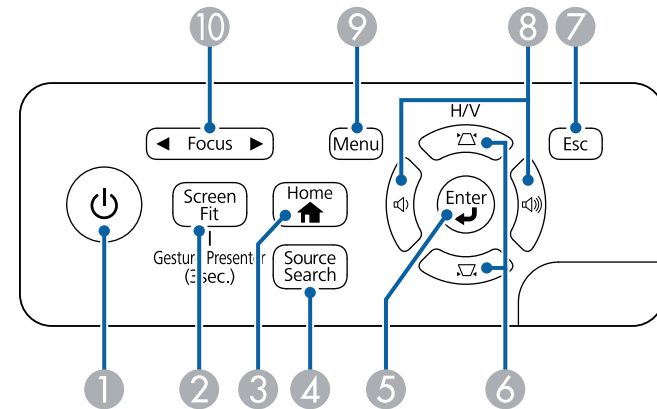

EB-1780W

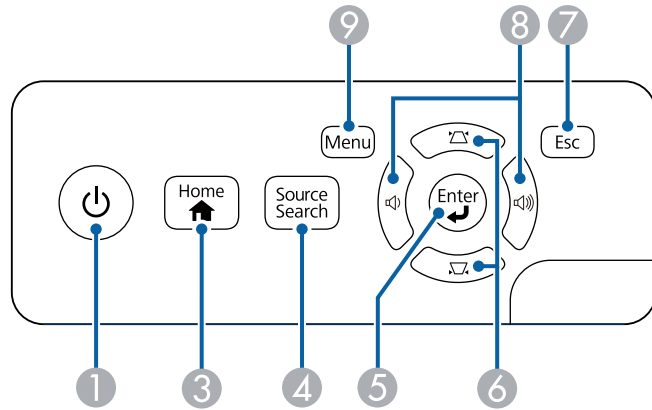

Nombre	Función
1 Botón de encendido/apagado	Permite encender o apagar el proyector.
2 Botón [Screen Fit] (EB-1795F/EB-1785W/EB-1781W)	Ejecuta la función Screen Fit para corregir automáticamente la forma y posición de las imágenes para ajustarla a la pantalla. Mantenga pulsado durante tres segundos para mostrar el menú para la función Presentador gestual.
3 Botón [Home]	Abre y cierra la pantalla de Inicio.
4 Botón [Source Search]	Permite cambiar a la siguiente fuente de entrada.
5 Botón [Enter] [↵]	Permite ingresar en la selección actual y moverse al siguiente nivel mientras se visualiza el menú o la ayuda del proyector. Optimiza <b>Tracking</b> , <b>Sync</b> . y <b>Posición</b> en el menú <b>Señal</b> del proyector al proyectar la señal RGB analógica desde el puerto Computer.

Nombre	Función
6 Botones de ajuste de keystone y botones de flechas	Muestra la pantalla Keystone, en la que podrá corregir la distorsión trapezoidal. Permite seleccionar elementos del menú al visualizar el menú o la ayuda del proyector.
7 Botón [Esc]	Detiene la función actual. Permite regresar al nivel anterior del menú al visualizar el menú del proyector.
8 Botones de volumen y botones de flechas	Sirve para ajustar el volumen del altavoz. Permite seleccionar elementos del menú al visualizar el menú o la ayuda del proyector.
9 Botón [Menu]	Abre y cierra el menú del proyector.
10 Botón [Focus] (EB-1795F/EB-1785W/EB-1781W)	Ajuste el enfoque de la imagen.

### ► Enlaces relacionados

- "Configuración de señal de entrada - Menú Señal" [p.121](#)
- "Corrección de la forma de la imagen con los botones de keystone" [p.44](#)
- "Pantalla Inicio" [p.33](#)
- "Corrección automática de la forma de la imagen con Screen Fit" [p.43](#)
- "Enfoque de la imagen con el botón de enfoque" [p.49](#)

## Partes del proyector: mando a distancia

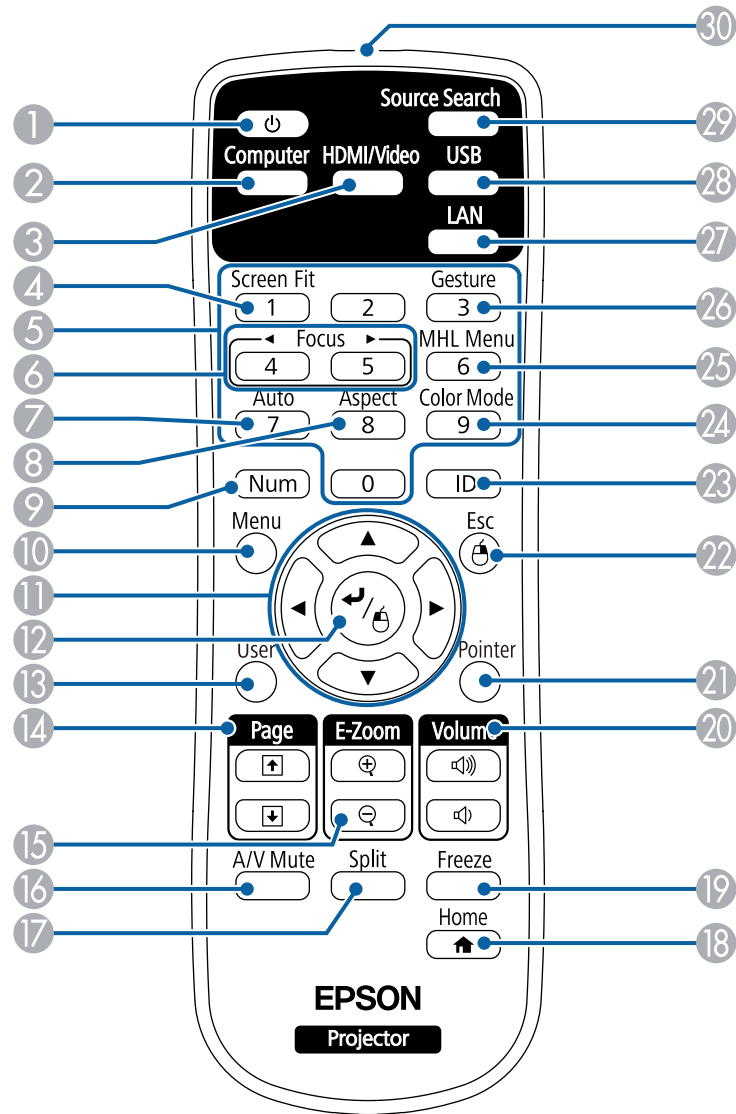

Nombre	Función
1 Botón de encendido/apagado	Permite encender o apagar el proyector.
2 Botón [Computer]	Cambia la fuente de imagen al puerto Computer.
3 Botón [HDMI/Video]	Permite cambiar la fuente de imagen entre el puerto de entrada Vídeo y el puerto de entrada HDMI.
4 Botón [Screen Fit]	Ejecuta la función Screen Fit para corregir automáticamente la forma y posición de las imágenes para ajustarla a la pantalla.
5 Botones numéricos	Permite introducir números en el menú del proyector al pulsar el botón [Num].
6 Botons [Focus] (EB-1795F/ EB-1785W/ EB-1781W)	Ajuste el enfoque de la imagen.
7 Botón [Auto]	Optimiza <b>Tracking</b> , <b>Sync</b> . y <b>Posición</b> en el menú <b>Señal</b> del proyector al proyectar la señal RGB analógica desde el puerto Computer.
8 Botón [Aspect]	Permite cambiar el modo de aspecto.
9 Botón [Num]	Mantenga pulsado este botón para introducir números con los botones numéricos.
10 Botón [Menu]	Abre y cierra el menú del proyector.
11 Botones de flechas	Permite seleccionar elementos del menú al visualizar el menú o la ayuda del proyector.
12 Botón [Enter] [↵]	Permite ingresar en la selección actual y moverse al siguiente nivel mientras se visualiza el menú o la ayuda del proyector. Actúa como botón izquierdo del ratón cuando se utiliza la función Ratón sin cable.

Nombre	Función
13 Botón [User]	Permite realizar ajustes asignados en la configuración <b>Botón de usuario</b> del menú <b>Ajustes</b> del proyector.
14 Botón [Page] de Re Pág/Av Pág	Permite el avance y retroceso de página en el ordenador cuando conecta un proyector y ordenador con el cable USB o a través de la conexión de red. Permite visualizar la pantalla anterior o siguiente a través de la función PC Free.
15 Botones de [E-Zoom] +/-	Permite acercar o alejar en el área de imagen.
16 Botón [A/V Mute]	Activa o desactiva el vídeo y el audio temporalmente.
17 Botón [Split]	Permite proyectar dos imágenes de dos fuentes de imagen diferentes de forma simultánea dividiendo la pantalla proyectada.
18 Botón [Home]	Abre y cierra la pantalla de Inicio.
19 Botón [Freeze]	Permite pausar o reanudar la visualización de imágenes.
20 Botones [Volume] para subir y bajar el volumen	Sirve para ajustar el volumen del altavoz.
21 Botón [Pointer]	Muestra el puntero en pantalla.
22 Botón [Esc]	Detiene la función actual. Permite regresar al nivel anterior del menú al visualizar el menú del proyector. Actúa como botón derecho del ratón cuando se utiliza la función Ratón sin cable.
23 Botón [ID]	Mantenga este botón pulsado y pulse los botones numéricos para seleccionar la ID del proyector que desea utilizar con el mando a distancia.
24 Botón [Color Mode]	Permite cambiar el modo de color.

Nombre	Función
25 Botón [MHL Menu]	Muestra el menú de ajustes para el dispositivo conectado a los puertos HDMI del proyector.
26 Botón [Gesture] (EB-1795F/ EB-1785W/ EB-1781W)	Muestra el menú de la función Presentador gestual.
27 Botón [LAN]	Permite cambiar la fuente de imagen entre los dispositivos conectados a la red.
28 Botón [USB]	Permite cambiar la fuente de imagen entre USB Display y el puerto USB-A.
29 Botón [Source Search]	Permite cambiar a la siguiente fuente de entrada.
30 Emisor de infrarrojos del mando a distancia	Envía las señales del mando a distancia.

### » Enlaces relacionados

- "Corrección automática de la forma de la imagen con Screen Fit" [p.43](#)
- "Configuración de señal de entrada - Menú Señal" [p.121](#)
- "Relación de aspecto de imagen" [p.53](#)
- "Utilización del mando a distancia como ratón inalámbrico" [p.80](#)
- "Ajuste de la configuración del proyector - Menú Extendida" [p.125](#)
- "Proyección de una presentación de PC Free" [p.67](#)
- "Proyección simultánea de dos imágenes" [p.64](#)
- "Utilización del mando a distancia como puntero" [p.81](#)
- "Modo de color" [p.56](#)
- "Utilización del proyector en una red" [p.93](#)
- "Conexión con un ordenador para vídeo o audio USB" [p.20](#)
- "Pantalla Inicio" [p.33](#)
- "Controlar una presentación con las manos" [p.74](#)
- "Enfoque de la imagen con el botón de enfoque" [p.49](#)



# Configuración del proyector

Siga las instrucciones de estas secciones para configurar el proyector.

## ► Enlaces relacionados

- "Colocación del proyector" [p.18](#)
- "Conexiones del proyector" [p.20](#)
- "Instalación de las baterías en el mando a distancia" [p.28](#)
- "Abertura de la tapa de la lente" [p.30](#)

Puede colocar el proyector en prácticamente cualquier superficie plana para proyectar una imagen.

También puede instalar el proyector en un soporte para fijación en techo si desea utilizarlo en una ubicación fija. El soporte para fijación en techo opcional es necesario para instalar el proyector en el techo.

Tenga en cuenta los siguientes puntos al seleccionar la ubicación del proyector:

- Coloque el proyector sobre una superficie sólida y nivelada o instálelo en un soporte compatible.

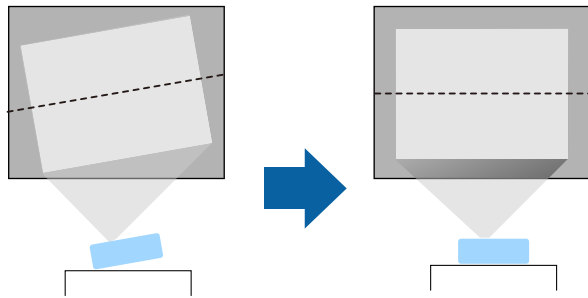

- Deje suficiente espacio alrededor y debajo del proyector para su ventilación y no lo coloque sobre o cerca de cualquier objeto que podría obstruir las ventilaciones.
- Coloque el proyector dentro del alcance de una toma de corriente o cable de extensión con conexión a tierra.
- Coloque el proyector paralelo a la pantalla.

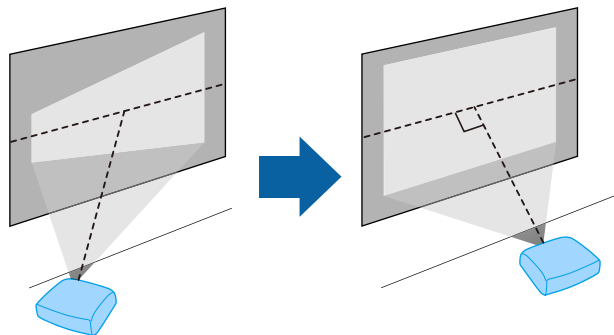

Si no puede instalar el proyector paralelo a la pantalla, corrija la distorsión keystone con los controles del proyector.

## ⚠ Advertencia

- Deberá instalar un soporte para fijación en techo al colgar el proyector del techo. Si no instala el proyector de forma correcta, este podría caerse y provocar daños o lesiones.
- No utilice adhesivos en los puntos de fijación para el soporte para fijación en techo para evitar que se aflojen los tornillos ni utilice productos como lubricantes, aceites o sustancias similares en el proyector; es posible que la cubierta se rompa y el proyector se caiga. Esto podría provocar lesiones graves a las personas que se encuentren debajo, además de dañar el proyector.
- No cubra la ventilación de entrada de aire ni la ventilación de salida de aire del proyector. Si se cubre alguna de las ventilaciones, se puede incrementar la temperatura interior y producirse un incendio.
- No instale el proyector en una superficie inestable ni en un lugar que no cumpla las especificaciones de peso del proyector. De lo contrario, podría caerse o volcar y provocar accidentes y lesiones.
- Cuando lo instale en una posición elevada, tome medidas contra la caída utilizando cables para garantizar la seguridad en caso de emergencia, como un terremoto, y prevenir accidentes. Si no lo instala correctamente, el proyector podría caerse y provocar accidentes y lesiones.

## Atención

- No utilice el proyector apoyándolo sobre un lado. Esto podría causar una avería del proyector.
- Si utiliza el proyector a altitudes por encima de 1500 metros, establezca **Modo alta altitud** en **On** en el menú **Extendida** del proyector para garantizar que la temperatura interna del proyector se regule de forma correcta.  
🖱 **Extendida > Operación > Modo alta altitud**
- No instale el proyector en lugares con mucha humedad o polvo, ni en lugares expuestos a humos de fuegos o tabaco.

## ► Enlaces relacionados

- "Opciones de configuración e instalación del proyector" [p.19](#)
- "Distancia de proyección" [p.19](#)
- "Forma de la imagen" [p.42](#)
- "Ajuste de la configuración del proyector - Menú Extendida" [p.125](#)

## Opciones de configuración e instalación del proyector

Puede configurar o instalar el proyector de las siguientes formas:

Frontal/Posterior

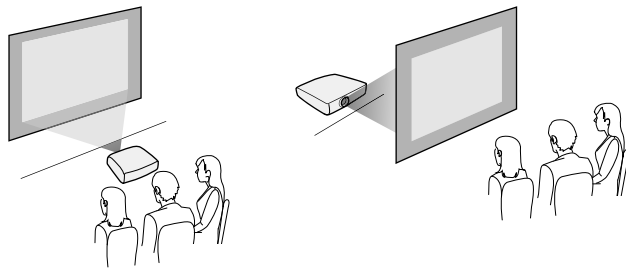

Techo frontal/Techo posterior

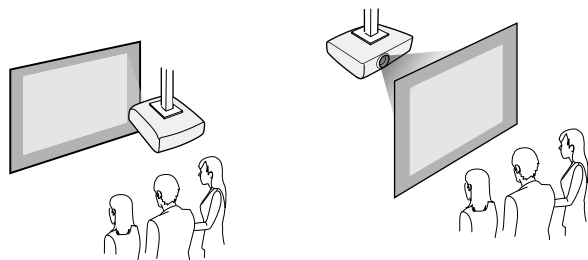

Asegúrese de seleccionar la opción de **Proyección** correcta en el menú **Extendido** del proyector, conforme al método de instalación utilizado.

## ► Enlaces relacionados

- "Modos de proyección" [p.39](#)

## Distancia de proyección

La distancia a la que coloca el proyector de la pantalla determina el tamaño aproximado de la imagen. El tamaño de la imagen aumenta cuanto más lejos se encuentre el proyector de la pantalla, pero puede variar en función del factor de zoom, la relación de aspecto y otros ajustes.

Consulte el Apéndice para obtener información acerca de cómo determinar la distancia a la que debe colocar el proyector de la pantalla en función del tamaño de la imagen proyectada.



Al corregir la distorsión keystone, la imagen se verá ligeramente más pequeña.

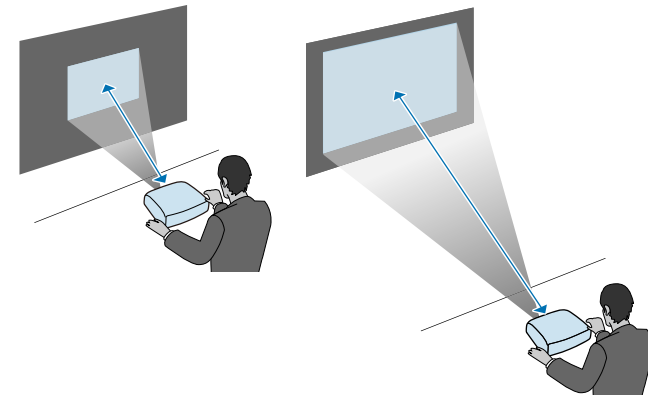

## ► Enlaces relacionados

- "Tamaño de la pantalla y distancia de proyección" [p.178](#)

Puede conectar el proyector a una amplia variedad de fuentes de ordenadores, vídeo y audio para visualizar presentaciones, películas y otras imágenes, con o sin sonido.

## Atención

Compruebe la forma y orientación de los conectores de cualquier cable que desee conectar. No fuerce un conector en un puerto si no puede insertarse de forma correcta. El dispositivo o el proyector podrían sufrir daños o averías.



Consulte la guía *Guía de inicio rápido* para obtener una lista de cables proporcionados con el proyector. Compre cables opcionales o disponibles en cualquier tienda cuando sea necesario.

- Puede conectar un ordenador que posea un puerto USB, puerto de salida de vídeo estándar (monitor) o puerto HDMI.
- Para la proyección de vídeo, conecte dispositivos como reproductores de DVD, consola de videojuegos, cámaras digitales y teléfonos inteligentes con puertos de salida de vídeo compatibles.
- Si su presentación o vídeo incluye sonido, puede conectar cables de entrada de audio.
- Para presentaciones sin un ordenador, puede conectar dispositivos USB (como una unidad flash o cámara) o la cámara de documentos Epson opcional.

## ► Enlaces relacionados

- "Conexión con un ordenador" [p.20](#)
- "Conexión con teléfonos inteligentes o tabletas" [p.23](#)
- "Conexión con fuentes de vídeo" [p.23](#)
- "Conexión con dispositivos USB externos" [p.26](#)
- "Conexión con una cámara de documentos" [p.27](#)

## Conexión con un ordenador

Siga las instrucciones de estas secciones para conectar un ordenador al proyector.

### ► Enlaces relacionados

- "Conexión con un ordenador para vídeo o audio USB" [p.20](#)
- "Conexión con un ordenador para vídeo o audio VGA" [p.21](#)
- "Conexión con un ordenador para vídeo o audio HDMI" [p.22](#)

## Conexión con un ordenador para vídeo o audio USB

Si el ordenador cumple con los requisitos del sistema, puede enviar la salida de audio y vídeo al proyector a través del puerto USB del ordenador. A esta función se le llama USB Display. Conecte el proyector al ordenador mediante un cable USB.



- Si utiliza una central USB, la conexión quizás no funcione correctamente. Conecte el cable USB directamente al proyector.

- 1** En el menú **Extendida** del proyector, establezca la configuración **USB Type B** en **USB Display**.
- 2** Conecte el cable al puerto USB-B del proyector.

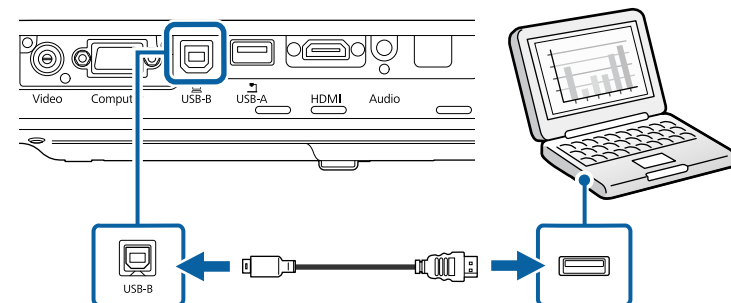

**3** Conecte el otro extremo a cualquier puerto USB disponible del ordenador.

**4** Encienda el proyector y el ordenador.

**5** Realice una de las siguientes acciones para instalar el software Epson USB Display:



Sólo necesita instalar este software la primera vez que conecte el proyector al ordenador.

- Windows: seleccione **Ejecutar EMP\_UDSE.EXE** en el cuadro de diálogo que aparece para instalar el software Epson USB Display.
- OS X: la carpeta de configuración de Epson USB Display aparecerá en la pantalla. Seleccione **USB Display Installer** y siga las instrucciones que aparecen en pantalla para instalar el software Epson USB Display. Si los **Ajustes** de USB Display no aparecen automáticamente, haga doble clic en **EPSON\_PJ\_UD > USB Display Installer**.

**6** Siga cualquier instrucción que aparezca en pantalla. No desconecte el cable USB ni apague el proyector hasta que se proyecte una imagen.

El proyector muestra la imagen del escritorio de su ordenador y emite sonido si su presentación contiene audio.



- Si el proyector no proyecta ninguna imagen, realice una de las siguientes acciones:
  - Windows: haga clic en **Todos los programas > EPSON Projector > Epson USB Display > Epson USB Display Ver.x.xx**.
  - OS X: haga doble clic en el icono de **USB Display** en la carpeta **Aplicaciones**.
- Cuando finalice la proyección, lleve a cabo las siguientes operaciones:
  - Windows: desconecte el cable USB. No hace falta que utilice la función **Quitar hardware de forma segura**.
  - OS X: seleccione **Desconectar** en el menú del icono de **USB Display** de la barra de menús o en el **Dock** y, a continuación, desconecte el cable USB.

## » Enlaces relacionados

- "Requisitos del sistema de USB Display" [p.186](#)

## Conexión con un ordenador para vídeo o audio VGA

Puede conectar el proyector a su ordenador con un cable para ordenador VGA. Puede reproducir sonido a través del sistema de altavoces del proyector conectando un cable de audio estéreo con miniconector de 3,5 mm disponible en tiendas.



- Para conectar un ordenador Mac que no tenga puerto de vídeo VGA, necesita un adaptador que permita realizar la conexión con el puerto de vídeo VGA del proyector.
- Asegúrese de que el cable de audio tenga la etiqueta "Sin resistencia".

**1** Conecte el cable VGA del ordenador al puerto del monitor del ordenador.

- 2** Conecte el otro extremo a un puerto Computer del proyector.

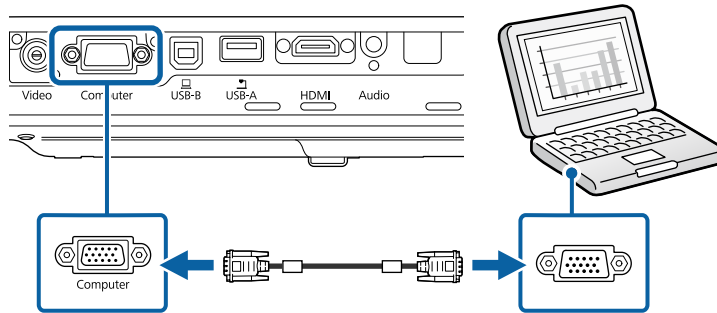

- 3** Apriete los tornillos del conector VGA.

- 4** Conecte el cable de audio al conector de auriculares o salida de audio del ordenador portátil o al puerto de altavoces o salida de audio del ordenador de escritorio.

- 5** Conecte el otro extremo al puerto Audio del proyector.

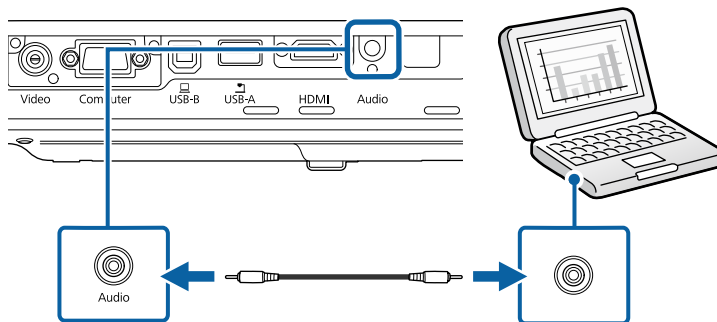

## ► Enlaces relacionados

- "Ajuste de la configuración del proyector - Menú Extendida" [p.125](#)

## Conexión con un ordenador para vídeo o audio HDMI

Si el ordenador posee un puerto HDMI, puede conectarlo al proyector con un cable HDMI y enviar el audio del ordenador con la imagen proyectada.



Para conectar un ordenador Mac que no tenga puerto HDMI, necesita un adaptador que permita realizar la conexión con el puerto HDMI del proyector. Póngase en contacto con Apple para conocer las opciones de adaptadores compatibles. Los ordenadores Mac antiguos (2009 y modelos anteriores) podrían no admitir audio a través del puerto HDMI.

- 1** Conecte el cable HDMI al puerto de salida HDMI del ordenador.

- 2** Conecte el otro extremo al puerto HDMI del proyector.

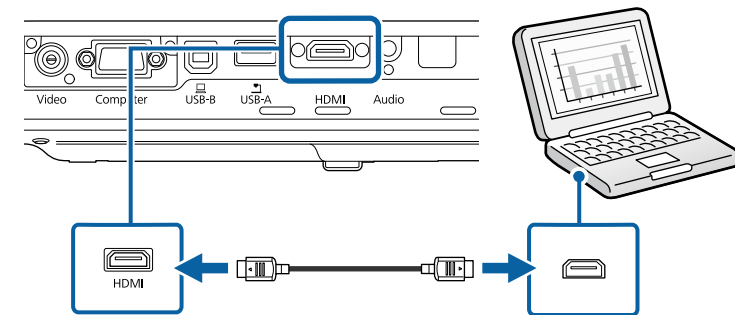

Si tiene problemas para escuchar audio a través de la conexión HDMI, conecte un extremo de un cable de audio estéreo con miniconector de 3,5 mm disponible en tiendas al puerto Audio del proyector y el otro extremo al puerto de salida de audio del ordenador. Seleccione el puerto de entrada de audio conectado en el menú **Extendida** del proyector.

► **Extendida** > **Ajustes de A/V** > **Salida de audio HDMI**

## ► Enlaces relacionados

- "Ajuste de la configuración del proyector - Menú Extendida" [p.125](#)

## Conexión con teléfonos inteligentes o tabletas

Puede conectar el proyector a los teléfonos inteligentes y tabletas con un cable MHL y enviar el audio con la imagen proyectada.



- Es posible que la proyección no se realice de forma correcta según el modelo y los ajustes del teléfono inteligente o tableta.
- Es posible que no pueda conectar un cable MHL a todos los dispositivos. Póngase en contacto con el fabricante del teléfono inteligente o la tableta para comprobar si el dispositivo admite MHL.

**1** Conecte el cable MHL al puerto micro-USB del dispositivo.

**2** Conecte el otro extremo al puerto HDMI del proyector.

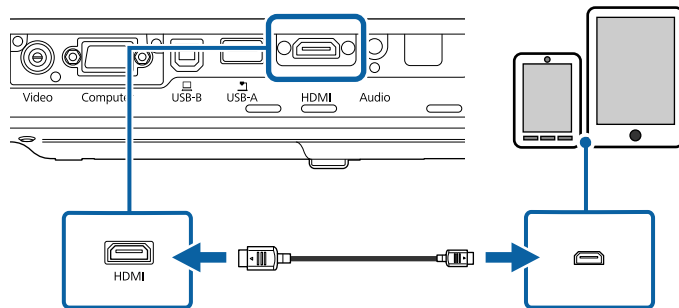

### Atención

Si conecta un cable MHL que no es compatible con los estándares MHL, el teléfono inteligente o la tableta podrían recalentarse, sufrir fugas o explotar.

El teléfono inteligente o la tableta conectado iniciará su carga cuando se proyecten las imágenes. Si realiza la conexión con un adaptador de conversión MHL-HDMI, es posible que la carga del teléfono inteligente o la tableta no se realice o que no pueda ejecutar operaciones con el mando a distancia del proyector.



- La carga puede que no funcione si utiliza mucha potencia, como por ejemplo cuando reproduce una película.
- La carga no funciona cuando el proyector se encuentra en el modo de espera o la batería del teléfono inteligente o tableta está descargada.



Si las imágenes no se proyectan de forma correcta, desconecte y, a continuación, vuelva a conectar el cable MHL.

## Conexión con fuentes de vídeo

Siga las instrucciones de estas secciones para conectar dispositivos de vídeo al proyector.



- Si el puerto del dispositivo que desea conectar posee una forma inusual, utilice el cable suministrado con el dispositivo o un cable opcional para conectarlo al proyector.
- El cable varía en función de la señal de salida procedente del equipo de vídeo conectado.
- Algunos tipos de equipo de vídeo pueden emitir distintos tipos de señal. Consulte la guía de usuario suministrada con el equipo de vídeo para confirmar qué tipo de señales puede emitir.

### ► Enlaces relacionados

- "Conexión con una fuente de vídeo HDMI" [p.24](#)
- "Conexión con una fuente de vídeo "Componente a VGA"" [p.24](#)
- "Conexión con una fuente de vídeo compuesto" [p.25](#)

## Conexión con una fuente de vídeo HDMI

Si la fuente de vídeo posee un puerto HDMI, puede conectarlo al proyector con un cable HDMI disponible en tiendas y enviar el audio de la fuente de vídeo con la imagen proyectada.

### Atención

No encienda la fuente de vídeo antes de conectarla al proyector. Si lo hace, podría dañar el proyector.

- 1 Conecte el cable HDMI al puerto de salida HDMI de la fuente de vídeo.
- 2 Conecte el otro extremo al puerto HDMI del proyector.

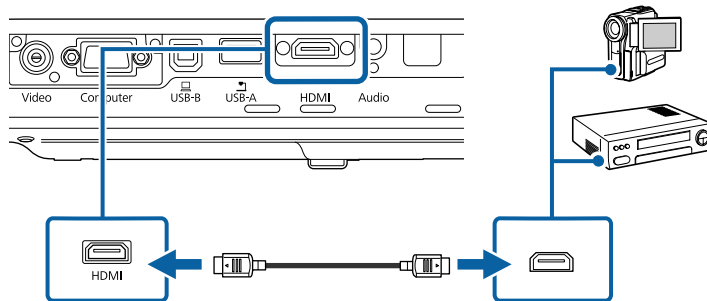

Si tiene problemas para escuchar audio a través de la conexión HDMI, conecte un extremo de un cable de audio estéreo con miniconector de 3,5 mm disponible en tiendas al puerto Audio del proyector y el otro extremo al puerto de salida de audio de la fuente de vídeo. Seleccione el puerto de entrada de audio conectado en el menú **Extendida** del proyector.

☞ **Extendida > Ajustes de A/V > Salida de audio HDMI**

### ► Enlaces relacionados

- "Ajuste de la configuración del proyector - Menú Extendida" [p.125](#)

## Conexión con una fuente de vídeo "Componente a VGA"

Si la fuente de vídeo posee puertos de vídeo de componentes, puede realizar la conexión con el proyector con un cable de vídeo "Componente a VGA" opcional. En función de los puertos de vídeo de componentes, es posible que necesite utilizar un cable adaptador junto con un cable de vídeo de componentes.

Puede reproducir sonido a través del sistema de altavoces del proyector conectando un cable de audio estéreo con miniconector.



- Asegúrese de que el cable de audio tenga la etiqueta "Sin resistencia".

- 1 Conecte los conectores de vídeo de componentes a los puertos de salida de vídeo de componentes de codificación por color de la fuente de vídeo.



Los puertos que normalmente contienen la etiqueta Y, Pb, Pr o Y, Cb, Cr. Si está utilizando un adaptador, conecte estos conectores al cable de vídeo de componentes.

- 2 Conecte el conector VGA a un puerto Computer del proyector.

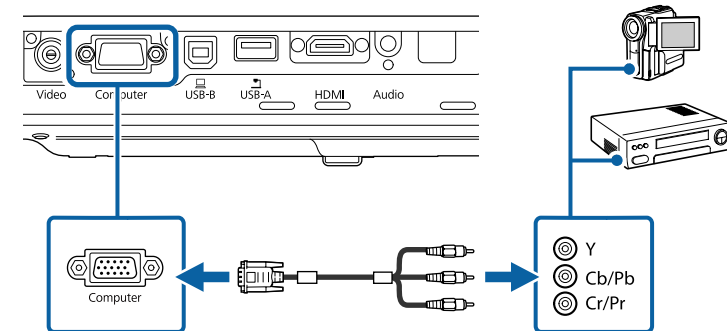



- 3 Apriete los tornillos del conector VGA.
- 4 Conecte el cable de audio al puerto de salida de audio de la fuente de vídeo.
- 5 Conecte el otro extremo al puerto Audio del proyector.

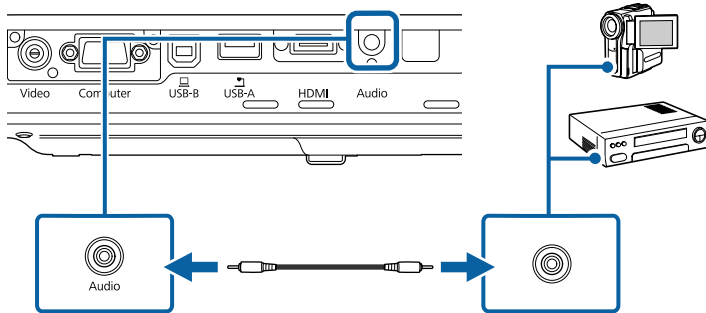

Si los colores de la imagen aparecen incorrectos, es posible que deba modificar la configuración **Señal de entrada** en el menú **Señal** del proyector.

🔊 **Señal** > **Avanzado** > **Señal de entrada**

## ▶ Enlaces relacionados

- "Configuración de señal de entrada - Menú Señal" [p.121](#)
- "Ajuste de la configuración del proyector - Menú Extendida" [p.125](#)

## Conexión con una fuente de vídeo compuesto

Si la fuente de vídeo posee un puerto de vídeo compuesto, puede realizar la conexión con el proyector mediante un cable de vídeo de tipo RCA o A/V. Puede reproducir sonido a través del sistema de altavoces del proyector conectando un cable de audio estéreo con miniconector.



Asegúrese de que el cable de audio tenga la etiqueta "Sin resistencia".

- 1 Conecte el cable con conector amarillo al puerto de salida de vídeo amarillo de la fuente de vídeo.
- 2 Conecte el otro extremo al puerto Video del proyector.

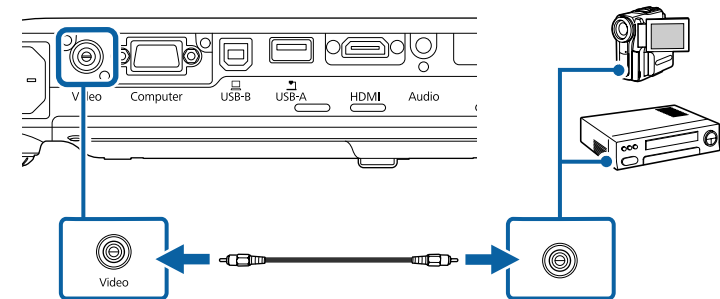

- 3 Conecte el cable de audio al puerto de salida de audio de la fuente de vídeo.
- 4 Conecte el otro extremo al puerto Audio del proyector.

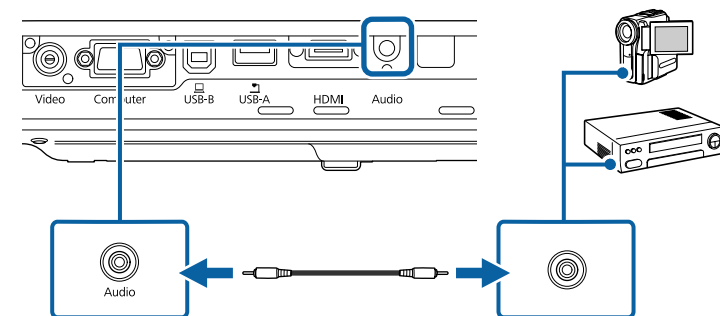

## Conexión con dispositivos USB externos

Siga las instrucciones de estas secciones para conectar dispositivos USB externos al proyector.

### ► Enlaces relacionados

- "Proyección desde dispositivos USB" [p.26](#)
- "Conexión a un dispositivo USB" [p.26](#)
- "Desconexión de un dispositivo USB" [p.27](#)

## Proyección desde dispositivos USB

Puede proyectar imágenes y otro contenido sin utilizar un ordenador o dispositivo de vídeo conectando alguno de estos dispositivos al proyector:

- Unidad flash USB
- Cámara digital o teléfono inteligente
- Disco duro USB
- Visualizador de almacenamiento multimedia



- Las cámaras digitales o teléfonos inteligentes deberán ser dispositivos con montaje USB y no dispositivos compatibles con TWAIN, y deberán ser compatibles con clase de dispositivo de almacenamiento masivo USB.
- Los discos duros USB deberán cumplir con estos requisitos:
  - Compatible con clase de dispositivo de almacenamiento masivo USB (no se admiten todos los dispositivos de clase de dispositivo de almacenamiento masivo USB)
  - Formateado en FAT o FAT32
  - Alimentación propia a través de sus fuentes de alimentación de CA (no se recomiendan los discos duros con alimentación por bus)
  - Evite utilizar discos duros con varias particiones

Puede proyectar presentaciones de diapositivas desde archivos de imagen en un dispositivo USB conectado.

### ► Enlaces relacionados

- "Proyección de una presentación de PC Free" [p.67](#)

## Conexión a un dispositivo USB

Puede conectar su dispositivo USB al puerto USB-A del proyector y utilizarlo para proyectar imágenes y otro contenido.

- 1** Si el dispositivo USB incluye un adaptador de alimentación, conecte el dispositivo a una toma de corriente.
- 2** Conecte el cable USB o la unidad USB al puerto USB-A tal y como se muestra.

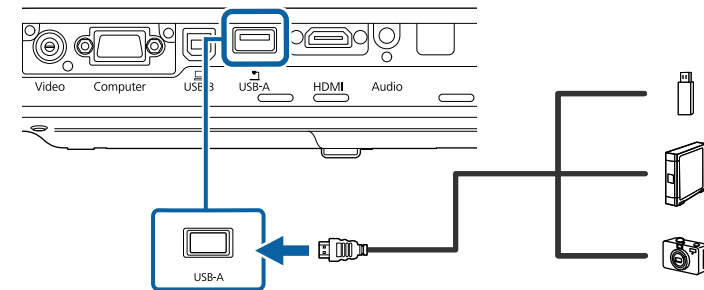

### Atención

- Utilice el cable USB suministrado con o especificado para la utilización con el dispositivo.
- No conecte un concentrador USB o cable USB con una extensión superior a 3 metros, o el dispositivo podría no funcionar de forma correcta.

- 3** Conecte el otro extremo a su dispositivo si es necesario.

## Desconexión de un dispositivo USB

Cuando haya finalizado la presentación con un dispositivo USB conectado, desconecte el dispositivo del proyector.

- 1** Apague y desconecte el dispositivo si es necesario.
- 2** Desconecte el dispositivo USB del proyector.

---

## Conexión con una cámara de documentos

Puede conectar una cámara de documentos al proyector para proyectar imágenes visualizadas por la cámara.

El método de conexión varía en función del modelo de cámara de documentos Epson. Consulte el manual de la cámara de documentos para obtener más información.

El mando a distancia utiliza 2 baterías "AA" incluidas con el proyector.

## Atención

Asegúrese de leer la sección *Instrucciones de seguridad* antes de manipular la batería.

- 1 Quite la cubierta de la batería tal y como se muestra.

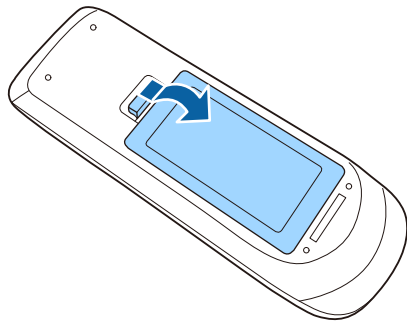

- 2 Inserte las baterías con los extremos + y - apuntando como se muestra.

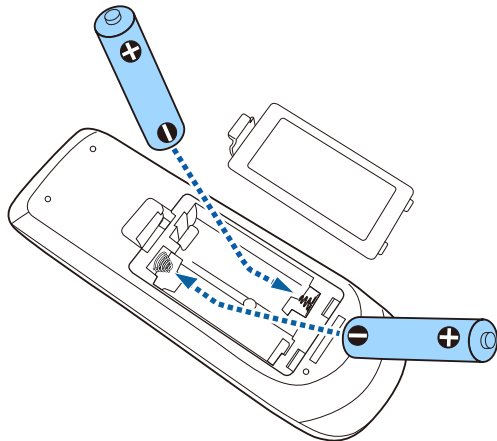

## ⚠ Advertencia

Compruebe las posiciones de las marcas (+) y (-) en el interior del soporte de las baterías para asegurar que éstas se insertan correctamente. Si las baterías no se manejan correctamente, podrían explotar o tener pérdidas, provocando un incendio, lesiones o daños en el producto.

- 3 Cambie la cubierta de la batería y presiónela hacia abajo hasta que quede colocada en su posición.

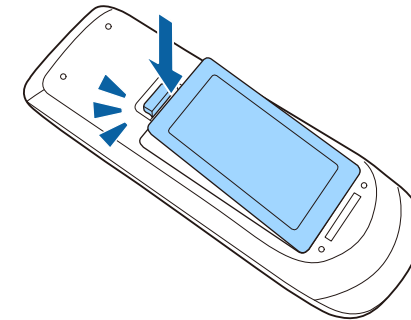

## ► Enlaces relacionados

- "Funcionamiento del mando a distancia" [p.28](#)

---

## Funcionamiento del mando a distancia

El mando a distancia le permite controlar el proyector desde prácticamente cualquier lugar de la sala.

Asegúrese de apuntar el mando a distancia a los receptores del proyector dentro de la distancia y los ángulos que se detallan aquí.

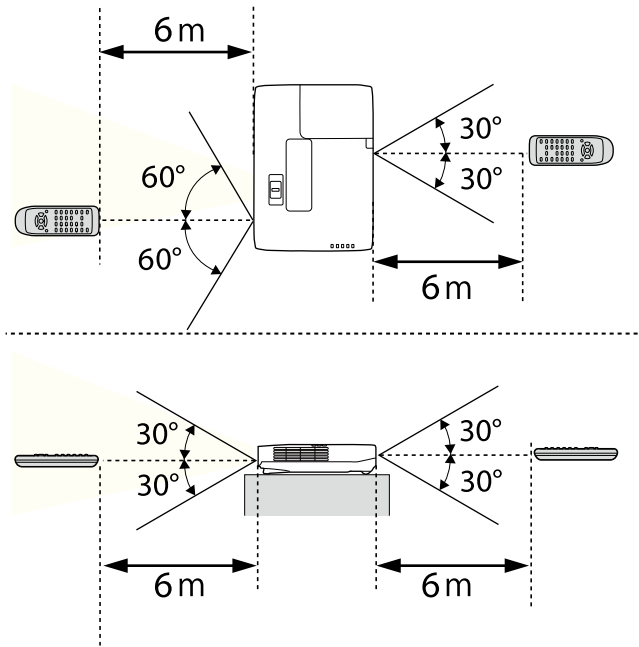

Evite utilizar el mando a distancia en condiciones con luces fluorescentes brillantes o bajo la luz solar directa, o el proyector podría no responder a los comandos. Si no va a utilizar el mando a distancia durante un período extenso, extraiga las baterías.

- 1** Para abrir la tapa de la lente del proyector, deslice la palanca del deslizador de Pausa A/V hasta que se escuche un chasquido.

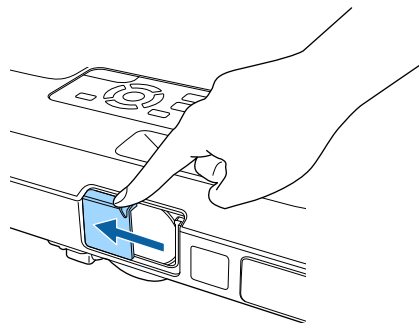

- 2** Para cubrir la lente o desactivar temporalmente la imagen proyectada y el sonido, cierre la tapa de la lente.

# Utilización de las funciones básicas del proyector

Siga las instrucciones de estas secciones para utilizar las funciones básicas del proyector.

## ► Enlaces relacionados

- "Encendido del proyector" [p.32](#)
- "Apagado del proyector" [p.35](#)
- "Establecer la fecha y la hora" [p.36](#)
- "Selección del idioma para los menús del proyector" [p.38](#)
- "Modos de proyección" [p.39](#)
- "Ajuste de la altura de la imagen" [p.41](#)
- "Forma de la imagen" [p.42](#)
- "Cambio del tamaño de la imagen con el anillo de zoom" [p.48](#)
- "Enfoque de la imagen con el botón de enfoque" [p.49](#)
- "Enfoque de la imagen con el anillo de enfoque" [p.50](#)
- "Selección de una fuente de imagen" [p.51](#)
- "Relación de aspecto de imagen" [p.53](#)
- "Modo de color" [p.56](#)
- "Ajuste del color de la imagen" [p.58](#)
- "Control del volumen con los botones de volumen" [p.62](#)

Encienda el ordenador o equipo de vídeo que desea utilizar después de encender el proyector.

- 1** Conecte el cable de alimentación a la toma de corriente del proyector y enchúfelo a una toma eléctrica.

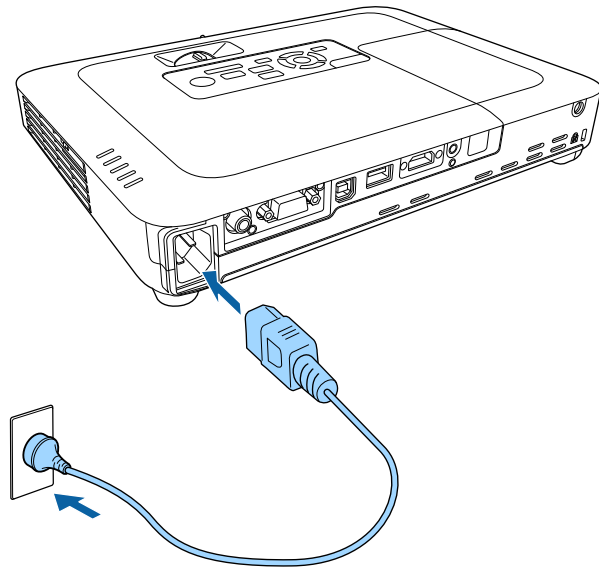

El indicador de alimentación del proyector se encenderá de color azul. Esto indica que el proyector está recibiendo alimentación, pero no está encendido aún (se encuentra en el modo de espera).

- 2** Pulse el botón de encendido/apagado en el panel de control o mando a distancia para encender el proyector.

El proyector emitirá un pitido y el indicador de estado parpadeará de color azul a medida que el proyector comience a calentarse. Una vez que el proyector haya finalizado el proceso de calentamiento, el indicador de estado dejará de parpadear y se encenderá de color azul.

- 3** Abra la tapa de la lente del proyector.

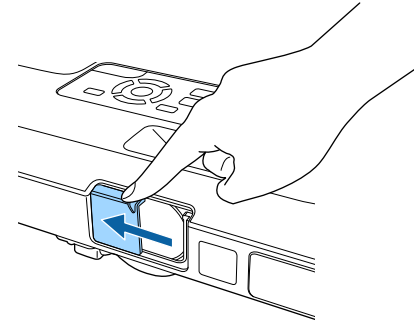

Intente las siguientes acciones si no puede visualizar una imagen proyectada.

- Verifique si la tapa de la lente está abierta por completo.
- Encienda el ordenador o el dispositivo de vídeo conectado.
- Cambie la salida de pantalla desde el ordenador al utilizar un ordenador portátil.
- Inserte un DVD u otro contenido de vídeo y pulse el botón de reproducción (si es necesario).
- Pulse el botón [Source Search] del mando a distancia o panel de control para detectar la fuente.
- Pulse el botón para la fuente de vídeo deseada del mando a distancia.
- Si aparece la pantalla Inicio, seleccione la fuente que desee proyectar.



## Advertencia

- Nunca apunte la vista directamente a la lente del proyector cuando la lámpara se encuentre encendida. Esto podría provocar lesiones a los ojos y es especialmente peligroso para los niños.
  - Al encender el proyector desde lejos con el mando a distancia, asegúrese de que no exista ninguna persona mirando hacia la lente.
  - Durante la proyección, no bloquee la luz del proyector con un libro u otro objeto. Si se bloquea la luz del proyector, la zona en la que la luz brilla se sobrecalienta, lo que podría provocar que se derritiera, quemara o causara un incendio. Asimismo, la lente podría calentarse debido a la luz reflejada, y esto podría provocar que el proyector no funcione correctamente. Para detener la proyección, utilice la función Pausa A/V o apague el proyector.
  - Se utiliza una lámpara de mercurio con alta presión como fuente de luz del proyector. Si la lámpara sufre vibraciones o golpes, o si se utiliza durante un periodo de tiempo excesivamente largo, la lámpara podría romperse o no encenderse. Si la lámpara explota, puede presentar fugas de gases y pequeños fragmentos de cristal podrían esparcirse provocando el riesgo de causar daños personales. Asegúrese de que sigue las instrucciones que se indican a continuación:
    - No desmonte ni dañe la lámpara ni la esponja a ningún tipo de impacto.
    - No acerque la cara al proyector mientras está en funcionamiento.
    - Tenga especial cuidado cuando el proyector esté instalado en un techo, ya que podrían caer pequeños fragmentos de cristal cuando se retire la cubierta de la lámpara. Cuando limpie el proyector o sustituya la lámpara usted mismo, tenga mucho cuidado para que no caiga ninguno de estos fragmentos de cristal en los ojos o la boca.
- Si la lámpara se rompe, ventile la zona inmediatamente y acuda a un médico si inhala algún fragmento de los cristales rotos o si entran en contacto con los ojos o la boca.



- Cuando establezca la configuración **Direct Power On** en **On** en el menú **Extendida** del proyector, este se encenderá en cuanto lo enchufe. Tenga en cuenta que el proyector también se enciende automáticamente en algunos otros casos, como cuando se recupera de un corte de luz.
  - ☛ **Extendida > Operación > Direct Power On**
- Si selecciona un puerto específico como la configuración de **Encendido automático** en el menú **Extendida** del proyector, éste se encenderá en cuanto detecte una señal o conexión de cable desde dicho puerto.
  - ☛ **Extendida > Operación > Encendido automático**

## » Enlaces relacionados

- "Pantalla Inicio" [p.33](#)
- "Ajuste de la configuración del proyector - Menú Extendida" [p.125](#)
- "Ajuste de la configuración del proyector - Menú ECO" [p.135](#)

## Pantalla Inicio

La función Pantalla Inicio le permite seleccionar fácilmente una fuente de imagen y acceder a funciones útiles. Puede mostrar la Pantalla Inicio pulsando el botón [Home] en el panel de control o el mando a distancia. La Pantalla Inicio también se muestra cuando se enciende el proyector y no hay ninguna señal procedente de la fuente de entrada seleccionada.

Pulse los botones de flechas del panel de control o del mando a distancia para seleccionar un elemento del menú y, a continuación, pulse [Enter].

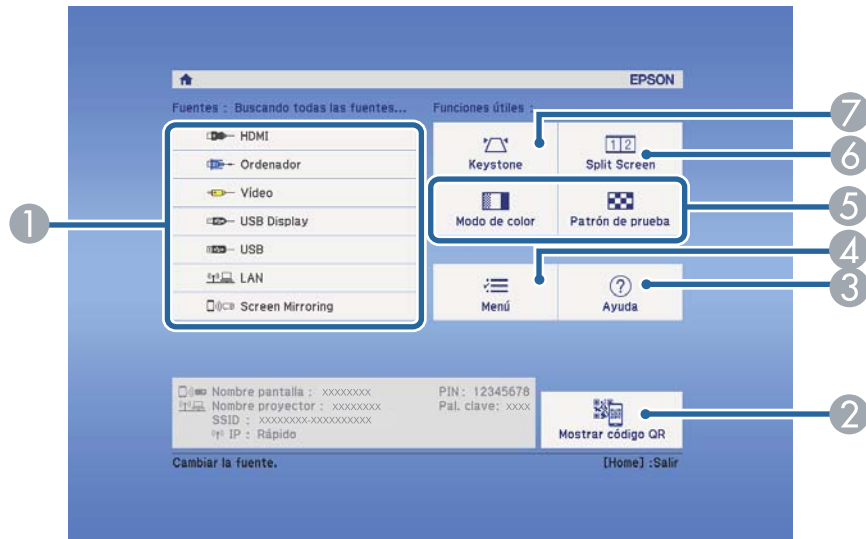

- "Ajuste de la configuración del proyector - Menú Extendida" [p.125](#)
- "Utilizar un código QR para conectar un dispositivo móvil" [p.100](#)
- "Utilización de los menús del proyector" [p.117](#)
- "Utilización de las pantallas de ayuda del proyector" [p.161](#)
- "Proyección simultánea de dos imágenes" [p.64](#)

- 1 Seleccione la fuente que desee proyectar.
- 2 Muestra el código QR que puede ser reconocido por Epson iProjection para proyectar los datos en un teléfono inteligente o tableta.
- 3 Muestra la pantalla de Ayuda.
- 4 Muestra el menú del proyector.
- 5 Ejecuta opciones del menú asignadas a la **Pantalla Inicio** en el menú **Extendida** del proyector.
- 6 Permite proyectar dos imágenes de dos fuentes de imagen diferentes de forma simultánea dividiendo la pantalla proyectada.
- 7 Corrige la forma de una imagen que sea un rectángulo desigual.



La Pantalla Inicio desaparece después de 10 minutos de inactividad.

## ► Enlaces relacionados

- "Forma de la imagen" [p.42](#)

Apague el proyector después de usarlo.



- Apague este producto cuando no lo utilice a fin de prolongar la vida útil del proyector. La vida útil de la lámpara varía en función del modo seleccionado, las condiciones ambientales y la utilización. El brillo sufre una reducción con el paso del tiempo.
- Ya que el proyector admite la función apagado automático, puede ser apagado directamente a través del interruptor.

- 1** Pulse el botón de encendido/apagado en el panel de control o el mando a distancia.

El proyector mostrará una pantalla de confirmación de apagado.

¿Desactivar?

Sí : Presione el botón   
No : Presione otro botón

- 2** Vuelva a pulsar el botón de encendido/apagado. (Para dejarlo encendido, pulse cualquier otro botón.)

El proyector emitirá dos pitidos, la lámpara se apagará y el indicador de estado se apagará.



Gracias a la tecnología Instant Off de Epson, no existen ningún período de enfriamiento del proyector, por lo tanto, puede guardarlo de forma inmediata para su transporte.

- 3** Para transportar o almacenar el proyector, asegúrese de que el indicador de alimentación esté encendido de color azul (pero no parpadeando) y el indicador de estado esté apagado. A continuación, desenchufe el cable de alimentación.

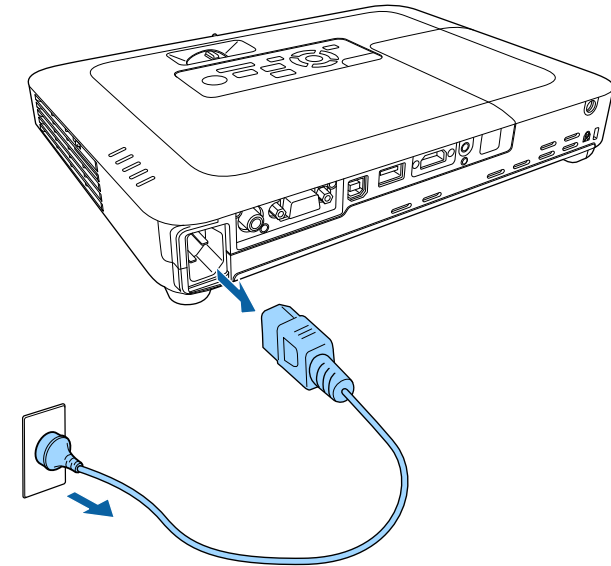

- 4** Cierre la tapa de la lente del proyector.

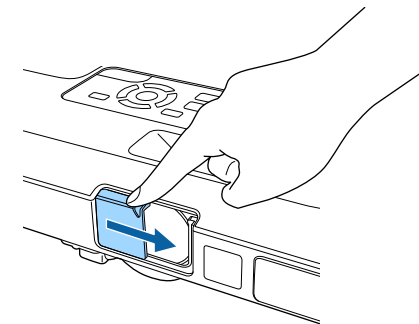

Puede establecer la fecha y la hora del proyector (EB-1795F/EB-1785W/EB-1781W).

- 1 Encienda el proyector.
- 2 Pulse el botón [Menu] en el panel de control o el mando a distancia.

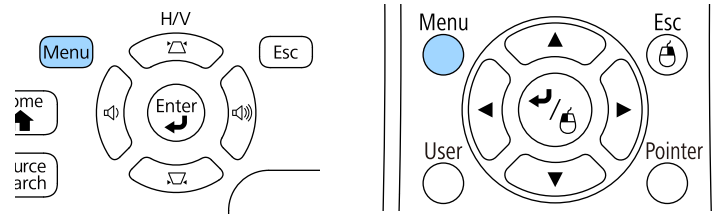

- 3 Seleccione el menú **Extendida** y pulse [Enter].
- 4 Seleccione la opción **Operación** y pulse [Enter].
- 5 Seleccione la opción **Fecha y Hora** y pulse [Enter].  
Aparecerá esta pantalla:

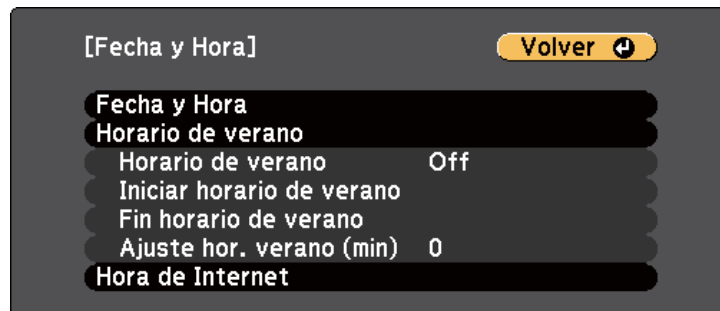

- 6 Seleccione la opción **Fecha y Hora** y pulse [Enter].  
Aparecerá esta pantalla:

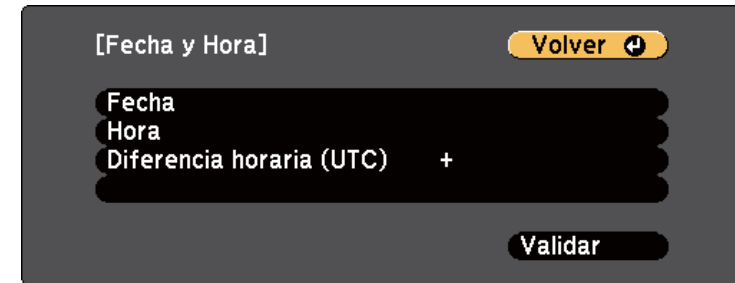

- 7 Seleccione **Fecha**, pulse [Enter] y use el teclado mostrado para especificar la fecha de hoy.
- 8 Seleccione **Hora**, pulse [Enter] y use el teclado mostrado para especificar la hora de hoy.
- 9 Seleccione **Diferencia horaria (UTC)**, pulse [Enter] y establezca la diferencia horaria a partir de la hora universal coordinada.
- 10 Cuando haya terminado, seleccione **Validar** y pulse [Enter].

- 11** Para activar el horario de verano, seleccione la opción **Horario de verano** y pulse [Enter]. A continuación, seleccione la opción.

[Horario de verano] **Volver** ←

Horario de verano Off  
Ajuste hor. verano (min) 0

[Iniciar horario de verano]  
Mes 0  
Semana 0  
Día de la semana Lun  
Hora

[Fin horario de verano]  
Mes 0  
Semana 0  
Día de la semana Lun  
Hora

**Validar**

- 15** Pulse [Menu] o [Esc] para salir de los menús.

- 12** Cuando haya terminado, seleccione **Validar** y pulse [Enter].

- 13** Para actualizar la hora automáticamente a través del servidor de hora de Internet, seleccione la opción **Hora de Internet** y pulse [Enter]. A continuación, seleccione la opción.

[Hora de Internet] **Volver** ←

Hora de Internet Off  
Serv. de hora de Internet 0. 0. 0. 0

**Validar**

- 14** Cuando haya terminado, seleccione **Validar** y pulse [Enter].

Si desea visualizar los menús y mensajes del proyector en otro idioma, puede cambiar la configuración de **Idioma**.

- 1 Encienda el proyector.
- 2 Pulse el botón [Menu] en el panel de control o el mando a distancia.

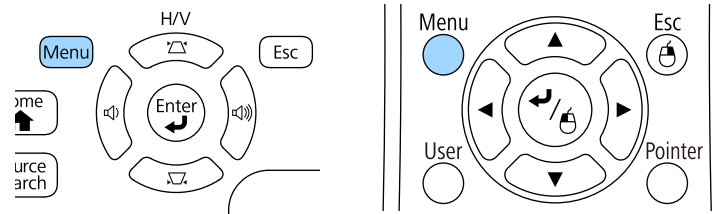

- 3 Seleccione el menú **Extendida** y pulse [Enter].

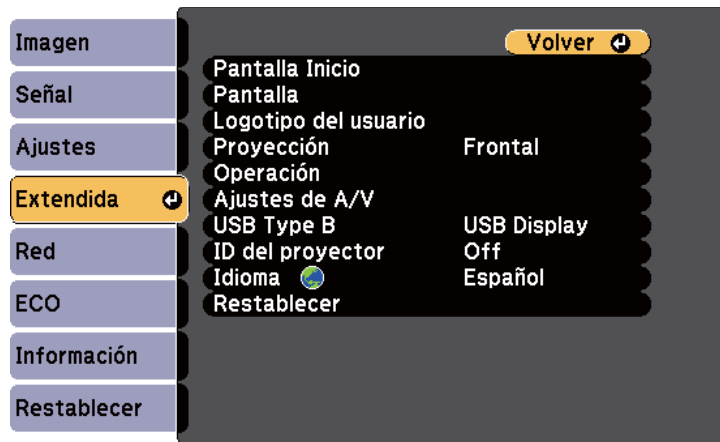

- 4 Seleccione la configuración **Idioma** y pulse [Enter].
- 5 Seleccione el idioma que desea utilizar y pulse [Enter].
- 6 Pulse [Menu] o [Esc] para salir de los menús.

En función de cómo posicione el proyector, es posible que necesite cambiar el modo de proyección a fin de poder proyectar las imágenes de forma correcta.

- **Frontal** (configuración predeterminada) le permite proyectar desde una mesa ubicada enfrente de la pantalla.
- **Frontal/Techo** voltea la imagen de arriba hacia abajo para proyectar de forma inversa desde un techo o soporte para fijación en pared.
- **Posterior** voltea la imagen horizontalmente para proyectar desde detrás de una pantalla translúcida.
- **Posterior/Techo** voltea la imagen de arriba hacia abajo y horizontalmente para proyectar desde el techo o un soporte para fijación en pared y detrás de una pantalla translúcida.

## ► Enlaces relacionados

- "Cambio del modo de proyección con el mando a distancia" [p.39](#)
- "Cambio del modo de proyección con los menús" [p.39](#)
- "Opciones de configuración e instalación del proyector" [p.19](#)

## Cambio del modo de proyección con el mando a distancia

Puede cambiar el modo de proyección para voltear la imagen de arriba hacia abajo.

- 1** Encienda el proyector y visualice una imagen.

- 2** Mantenga pulsado el botón [A/V Mute] del mando a distancia durante 5 segundos.

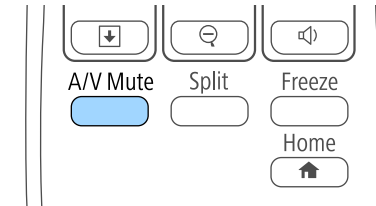

La imagen desaparecerá algunos instantes y reaparecerá volteada de arriba hacia abajo.

- 3** Para cambiar la proyección al modo original, vuelva a mantener pulsado el botón [A/V Mute] durante 5 segundos.

## Cambio del modo de proyección con los menús

Puede cambiar el modo de proyección para voltear la imagen de arriba hacia abajo y/o de izquierda a derecha a través de los menús del proyector.

- 1** Encienda el proyector y visualice una imagen.
- 2** Pulse el botón [Menu] en el panel de control o el mando a distancia.

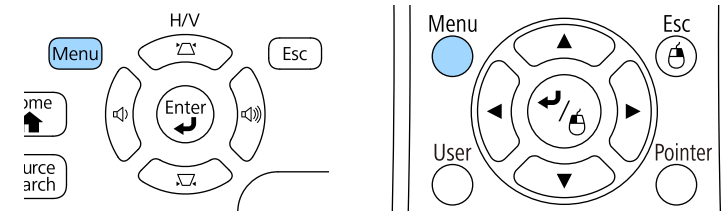

- 3** Seleccione el menú **Extendida** y pulse [Enter].

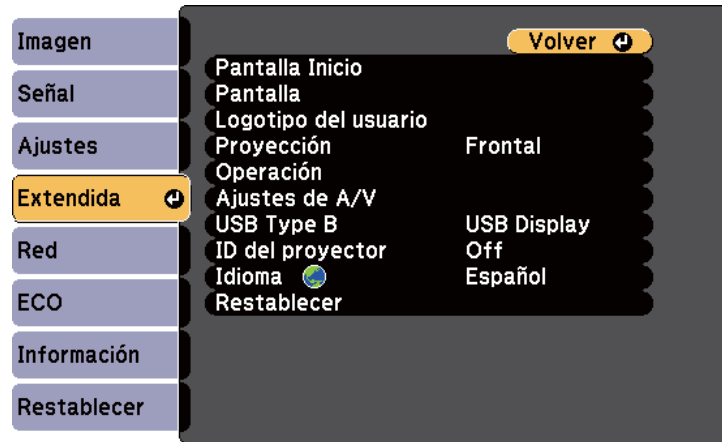

- 4** Seleccione **Proyección** y pulse [Enter].

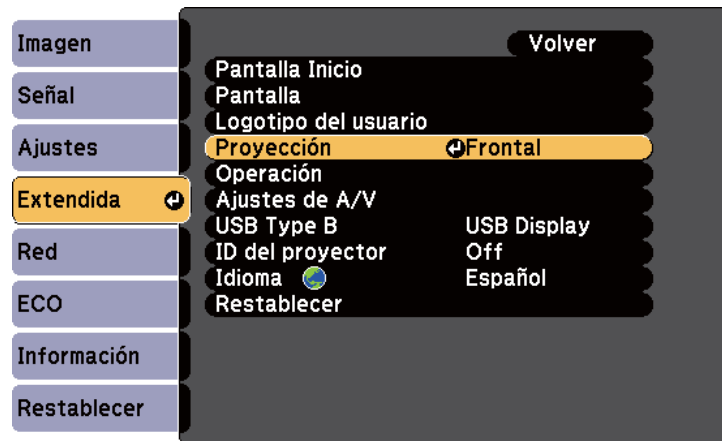

- 5** Seleccione el modo de proyección y pulse [Enter].

- 6** Pulse [Menu] o [Esc] para salir de los menús.



Si está realizando la proyección desde una mesa u otra superficie plana y la imagen está demasiado alta o baja, puede ajustar la altura de la imagen con los pies ajustables del proyector.

Cuanto mayor sea el ángulo de inclinación, más difícil será enfocar. Instale el proyector de modo que sólo sea necesario inclinarlo en un ángulo pequeño.

- 1** Encienda el proyector y visualice una imagen.
- 2** Para ajustar el pie delantero, tire hacia arriba la palanca de liberación del pie y levante la parte frontal del proyector.

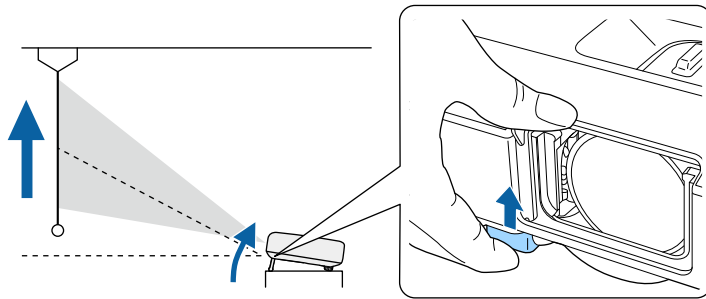

El pie se extiende desde el proyector.  
Puede ajustar la posición hasta 14 grados.

- 3** Libere la palanca para bloquear el pie.

- 4** Si la imagen aparece inclinada, gire los pies posteriores para ajustar su altura.

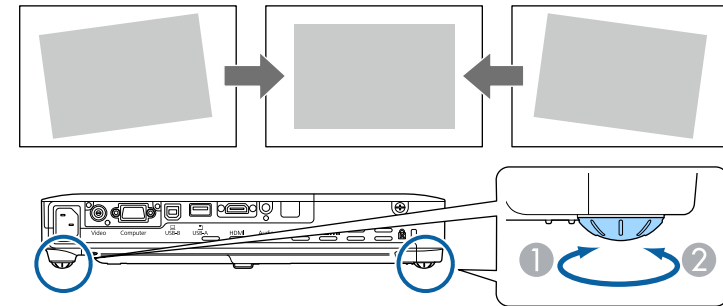

- 1** Extienda el pie posterior.
- 2** Repliegue el pie posterior.

Si la imagen proyectada aparece rectangular de forma desigual, deberá ajustar la forma de la imagen.

## ► Enlaces relacionados

- "Forma de la imagen" [p.42](#)

Puede proyectar una imagen rectangular y pareja colocando el proyector directamente en frente del centro de la pantalla y manteniéndolo nivelado. Si coloca el proyector en un ángulo hacia la pantalla o inclinado hacia arriba o abajo o hacia un lado, es posible que necesite corregir la forma de la imagen.

## ► Enlaces relacionados

- "Keystone H/V Auto" [p.42](#)
- "V-Keystone auto" [p.42](#)
- "Corrección automática de la forma de la imagen con Screen Fit" [p.43](#)
- "Corrección de la forma de la imagen con los botones de keystone" [p.44](#)
- "Corrección de la forma de la imagen con Quick Corner" [p.45](#)

## Keystone H/V Auto

Cuando se mueve o inclina el proyector, Keystone H/V Auto corrige automáticamente cualquier distorsión keystone vertical y horizontal (EB-1795F/EB-1785W/EB-1781W).

Al mover el proyector, éste muestra una pantalla de ajuste y corrige automáticamente la imagen proyectada.

Keystone H/V Auto permite corregir la distorsión de imagen proyectada en estas condiciones:

- El tamaño de la pantalla es de 100 pulgadas o menos
- La distancia de proyección es de aproximadamente 0,7 a 2,3 m
- El ángulo de proyección es aproximadamente 20° hacia la derecha o izquierda o 30° hacia arriba o abajo
- La configuración **Proyección** está establecida en **Frontal** en el menú **Extendida** del proyector



Si no desea emplear la función Keystone H/V Auto, establezca **Keystone H/V Auto** en **Off** en el menú **Ajustes** del proyector.

► **Ajustes > Keystone > H/V-Keystone > Keystone H/V Auto**

## ► Enlaces relacionados

- "Modos de proyección" [p.39](#)
- "Ajuste de la configuración del proyector - Menú Extendida" [p.125](#)
- "Configuración de funciones del proyector - Menú Ajustes" [p.123](#)

## V-Keystone auto

Cuando se mueve o inclina el proyector, V-Keystone auto. corrige automáticamente cualquier distorsión trapezoidal vertical (EB-1780W).

V-Keystone auto. permite corregir la distorsión de imagen proyectada en estas condiciones:

- El ángulo de proyección es de aproximadamente 30° arriba o abajo
- La configuración **Proyección** está establecida en **Frontal** en el menú **Extendida** del proyector



Si no desea emplear la función V-Keystone auto., establezca **V-Keystone auto.** en **Off** en el menú **Ajustes** del proyector.

► **Ajustes > Keystone > H/V-Keystone > V-Keystone auto.**

## ► Enlaces relacionados

- "Modos de proyección" [p.39](#)
- "Ajuste de la configuración del proyector - Menú Extendida" [p.125](#)
- "Configuración de funciones del proyector - Menú Ajustes" [p.123](#)

## Corrección automática de la forma de la imagen con Screen Fit

Puede utilizar la función Screen Fit para corregir automáticamente la forma y posición de las imágenes para ajustarlas a la pantalla (EB-1795F/EB-1785W/EB-1781W).

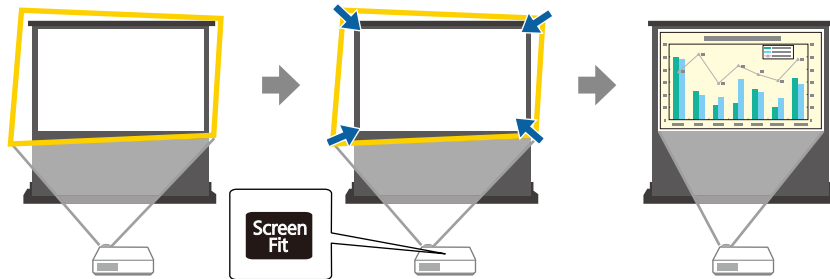

El sensor del proyector puede detectar el tamaño y forma de la pantalla en estas condiciones:

- El tamaño de la pantalla es de 100 pulgadas o menos
- La distancia de proyección es de aproximadamente 1,0 a 2,5 m
- El ángulo de proyección es aproximadamente 20° hacia la derecha o izquierda o 30° hacia arriba o abajo
- La sala no se encuentra demasiado oscura
- La superficie de proyección no posee estampados y no desvía al sensor de alguna manera

**1** Encienda el proyector y visualice una imagen.

**2** Pulse el botón [Screen Fit] del panel de control o mando a distancia.

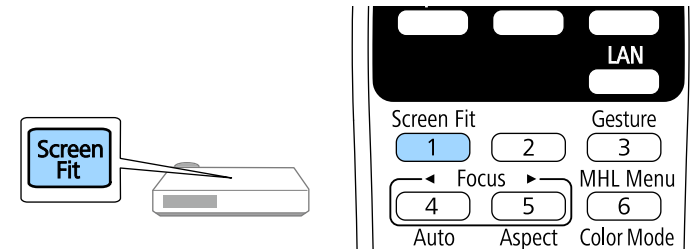

Aparecerá un mensaje en la pantalla.

**3** Mueva el proyector según sea necesario hasta que el mensaje aparezca en el medio de la pantalla.

**4** Acerque con la función de zoom la imagen hasta que el recuadro amarillo se extienda más allá de los bordes de la pantalla.

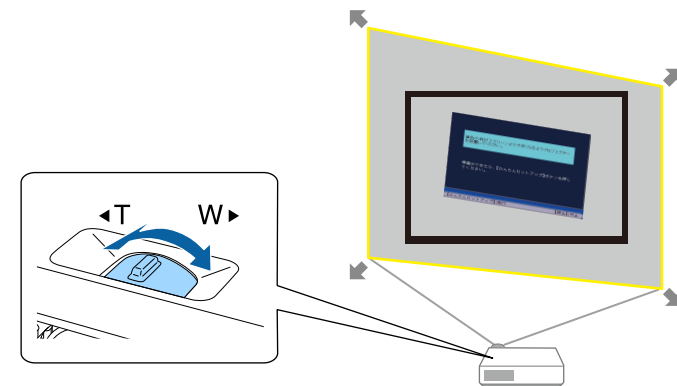



- Si el recuadro amarillo continúa dentro del recuadro de la pantalla después de acercar con la función de zoom al máximo, aleje el proyector de la pantalla.
- Por ejemplo, cuando proyecte en una pantalla grande en una sala pequeña y no puede extender el recuadro amarillo más allá del recuadro de la pantalla, el recuadro amarillo deberá incluir al menos los dos lados superiores e inferiores de la pantalla a fin de que la función Screen Fit pueda detectar la altura de la pantalla y ajustar la imagen para que cubra la pantalla.

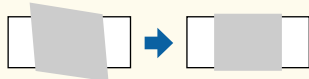

**5** Vuelva a pulsar el botón [Screen Fit].

Después de que aparezca la pantalla de ajuste, no mueva el proyector ni bloquee la imagen. La imagen proyectada se corrige según la relación de aspecto de la imagen que se está transmitiendo y aparece este mensaje.

Puede ajustar el resultado mediante  en el panel de control principal.

**6** Realice un ajuste fino de la forma de la imagen según sea necesario con los botones de ajuste de keystone ubicados en el panel de control.

Si no se realiza ninguna operación, la pantalla se cierra pasados unos 7 segundos.

**7** Cuando haya finalizado, pulse [Esc].

La configuración **Keystone** se encuentra ahora establecida en **Quick Corner** en el menú **Ajustes** del proyector. De ser necesario, puede corregir las esquinas de la imagen de forma individual a través de Quick Corner pulsando los botones de flechas del panel de control.

## ► Enlaces relacionados

- "Configuración de funciones del proyector - Menú Ajustes" [p.123](#)
- "Corrección de la forma de la imagen con Quick Corner" [p.45](#)

## Corrección de la forma de la imagen con los botones de keystone

Puede utilizar los botones de corrección de keystone del proyector para corregir la forma de una imagen que es rectangular de forma desigual.

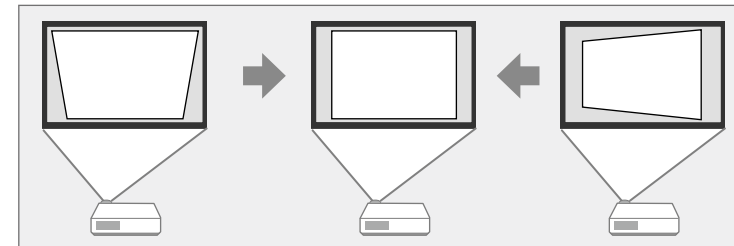

Puede utilizar los botones de keystone para corregir imágenes hasta 30° hacia la derecha o la izquierda, o 45° hacia arriba o abajo.

**1** Encienda el proyector y visualice una imagen.

**2** Pulse uno de los botones de ajuste de keystone en el panel de control para visualizar la pantalla de ajuste Keystone.

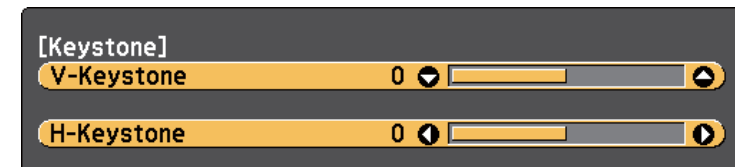

**3** Pulse un botón de keystone para ajustar la forma de la imagen.

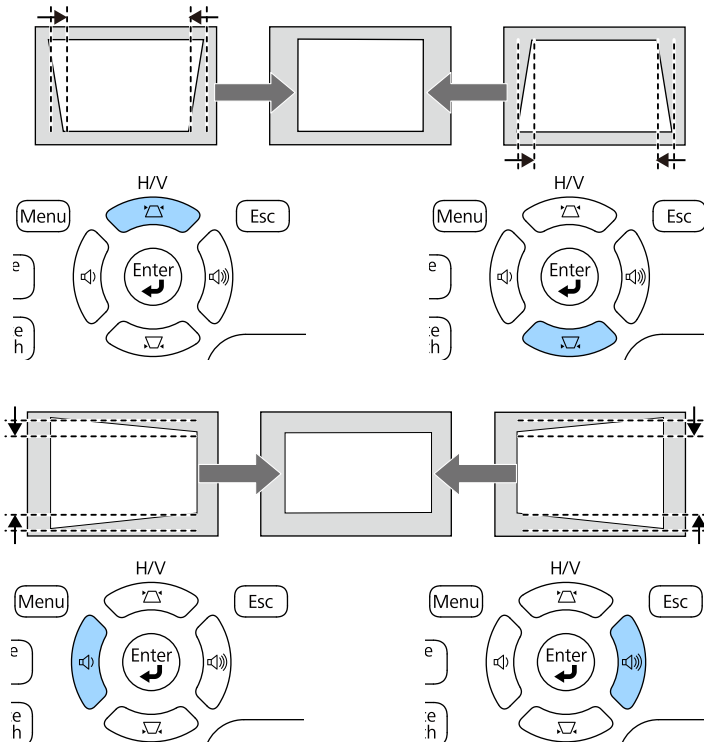

Después de la corrección, la imagen se verá ligeramente más pequeña.



Si el proyector está instalado fuera de su alcance, también puede corregir la forma de la imagen mediante el mando a distancia.

**Ajustes > Keystone > H/V-Keystone**

**▶ Enlaces relacionados**

- "Configuración de funciones del proyector - Menú Ajustes" [p.123](#)

## Corrección de la forma de la imagen con Quick Corner

Puede utilizar la configuración Quick Corner del proyector para corregir la forma y el tamaño de una imagen que es rectangular de forma desigual.

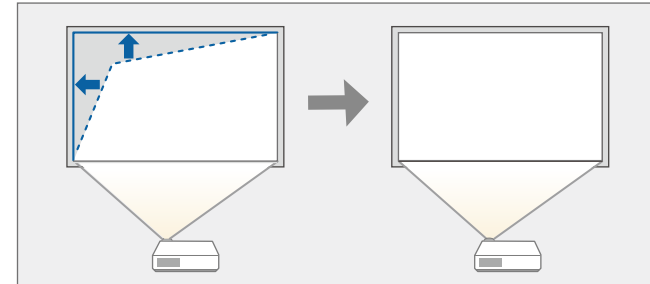

**1** Encienda el proyector y visualice una imagen.

**2** Pulse el botón [Menu] en el panel de control o el mando a distancia.

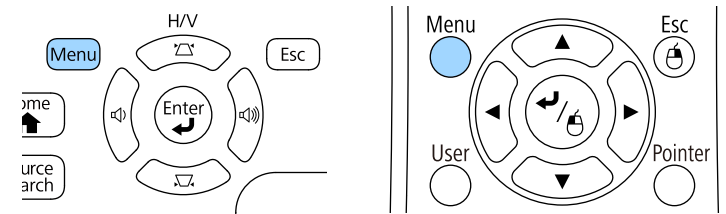

**3** Seleccione el menú **Ajustes** y pulse [Enter].

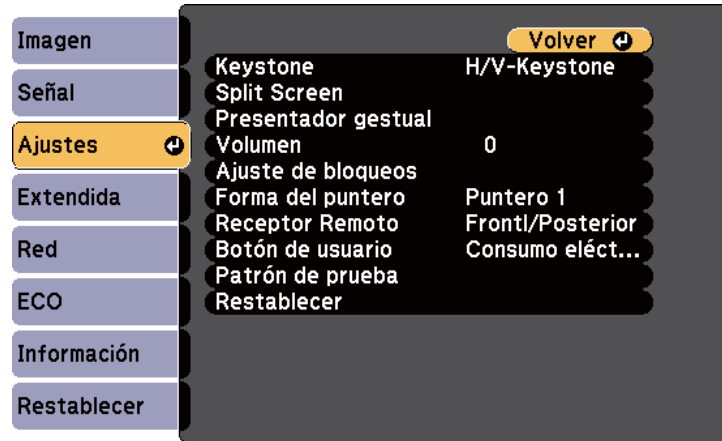

**4** Seleccione **Keystone** y pulse [Enter].

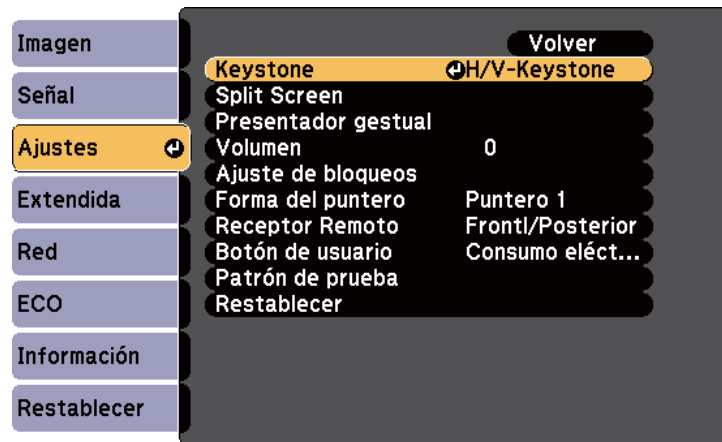

**5** Seleccione **Quick Corner** y pulse [Enter]. Vuelva a pulsar [Enter] si es necesario.

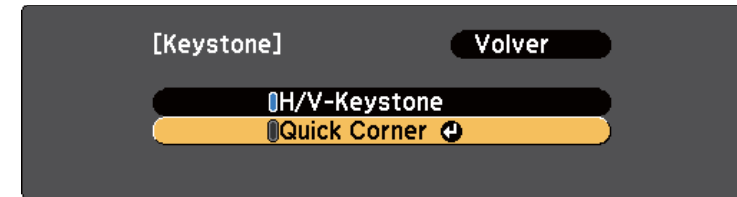

Aparecerá la pantalla de selección de área.

**6** Utilice los botones de flechas para seleccionar la esquina de la imagen que desea ajustar. A continuación, pulse [Enter].

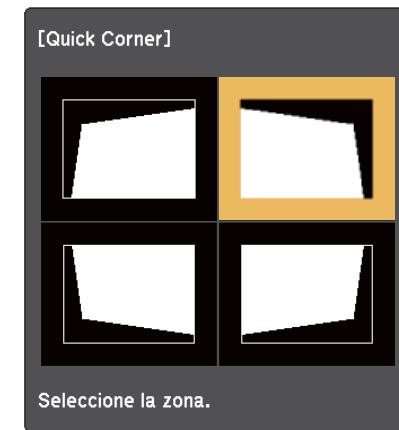

**7** Pulse los botones de flechas para ajustar la forma de la imagen según sea necesario.

Para volver a la pantalla de selección del área, pulse [Enter].



- Si aparece esta pantalla, no puede ajustar más la forma en la dirección indicada por el triángulo gris.

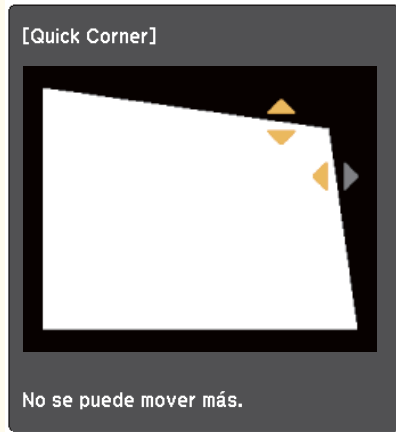

- Para restablecer las correcciones de Quick Corner, mantenga pulsado [Esc] durante aproximadamente 2 segundos mientras aparezca la pantalla de ajuste Quick Corner y seleccione **Reinic. Quick Corner**. Seleccione **Cambiar a H/V-Keystone** para cambiar el método de corrección de la forma de imagen a H/V-Keystone.

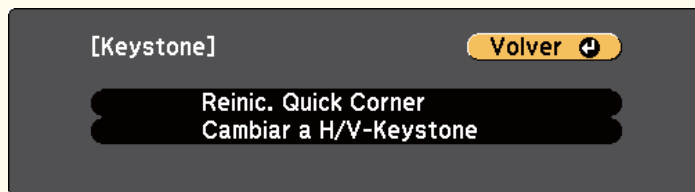

La configuración **Keystone** se encuentra ahora establecida en **Quick Corner** en el menú **Ajustes** del proyector. La próxima vez que pulse los botones de ajuste trapezoidal en el panel de control, aparecerá la pantalla de selección de área.

## ►► Enlaces relacionados

- "Configuración de funciones del proyector - Menú Ajustes" [p.123](#)

**8** Repita los pasos 6 y 7 como sea necesario para ajustar el resto de las esquinas.

**9** Cuando haya finalizado, pulse [Esc].

Puede cambiar el tamaño de la imagen con el anillo de zoom del proyector.

- 1** Encienda el proyector y visualice una imagen.
- 2** Gire el anillo de zoom para ampliar o reducir la imagen.

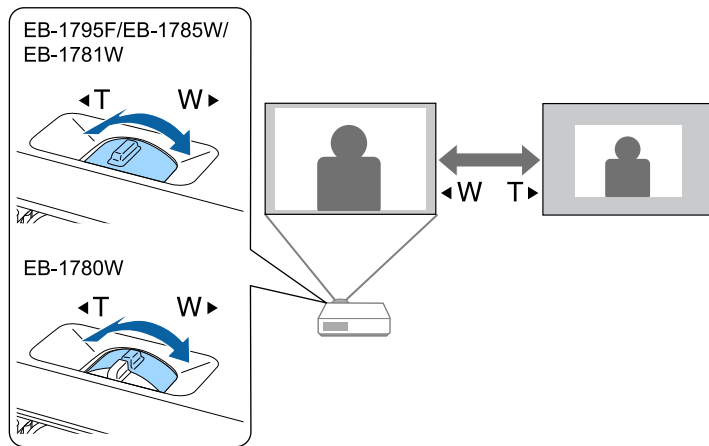



Puede corregir el enfoque pulsando el botón [Focus] del proyector o el mando a distancia (EB-1795F/EB-1785W/EB-1781W).

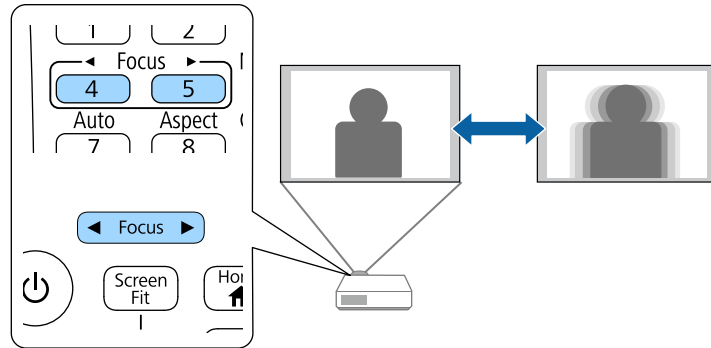

Puede corregir el enfoque usando el anillo de enfoque (EB-1780W).

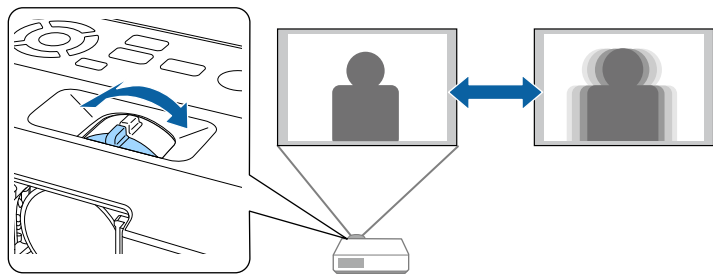

Cuando se conectan varias fuentes de imágenes al proyector, como un ordenador y reproductor de DVD, puede cambiar de una imagen a la otra.

- 1** Asegúrese de que la fuente de imagen conectada que desea utilizar se encuentre encendida.
- 2** Para fuentes de imágenes de vídeo, inserte un DVD u otro contenido de vídeo y pulse el botón de reproducción.
- 3** Realice alguna de las siguientes acciones:
  - Pulse el botón [Source Search] del mando a distancia o panel de control hasta que aparezca la imagen de la fuente deseada.

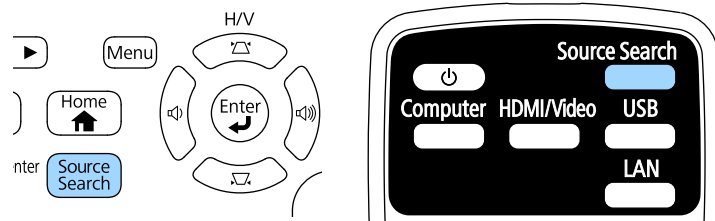

Esta pantalla aparece cuando no se detecta ninguna señal de imagen. Compruebe las conexiones de los cables entre el proyector y la fuente de imagen.



- Pulse el botón para la fuente deseada del mando a distancia. Si existe más de un puerto para dicha fuente, vuelva a pulsar el botón para desplazarse por las fuentes.

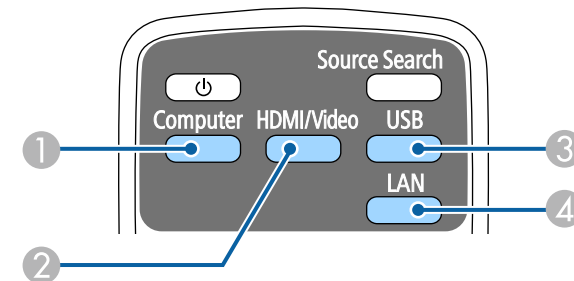

- 1 Fuente de puerto de ordenador (puerto Computer)
- 2 Fuentes Vídeo, HDMI y MHL (puertos Video y HDMI)
- 3 Fuentes de puertos USB (puerto USB-B y dispositivos externos conectados al puerto USB-A)
- 4 Fuente de red (LAN y Screen Mirroring)

- Pulse el botón [Home] en el panel de control o el mando a distancia.

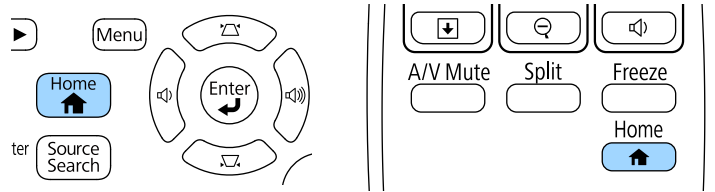

A continuación, seleccione la fuente que desee utilizar desde la pantalla mostrada.



Screen Mirroring solo está disponible con EB-1795F/EB-1785W.

El proyector puede mostrar imágenes con relaciones de altura y anchura diferentes, denominadas relaciones de aspecto. Normalmente, la señal de entrada de la fuente de vídeo determina la relación de aspecto de la imagen. Sin embargo, para determinadas imágenes, puede cambiar la relación de aspecto para cubrir la pantalla.

Si desea utilizar una relación de aspecto en particular para una determinada fuente de entrada de vídeo, puede seleccionarla desde el menú **Señal** del proyector.

► **Enlaces relacionados**

- "Modificación de la relación de aspecto de imagen" [p.53](#)
- "Relaciones de aspecto de imagen disponibles" [p.53](#)
- "Apariencia de la imagen proyectada con cada modo de aspecto" [p.54](#)
- "Configuración de señal de entrada - Menú Señal" [p.121](#)

## Modificación de la relación de aspecto de imagen

Puede cambiar la relación de aspecto de la imagen visualizada.

- 1** Encienda el proyector y cambie a la fuente de imagen que desea utilizar.
- 2** Pulse el botón [Aspect] del mando a distancia.

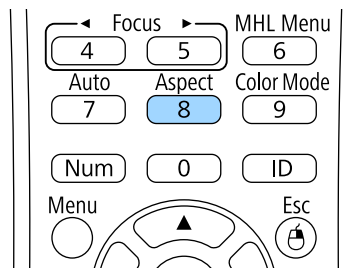

- 3** Para desplazarse por las relaciones de aspecto disponibles para la señal de entrada, pulse varias veces el botón [Aspect].



Para visualizar imágenes sin barras negras, establezca **Resolución** en **Ancho** o **Normal** en el menú **Señal** del proyector según la resolución del ordenador.

► **Enlaces relacionados**

- "Configuración de señal de entrada - Menú Señal" [p.121](#)

## Relaciones de aspecto de imagen disponibles

Puede seleccionar las siguientes relaciones de aspecto de imagen en función de la señal de entrada de la fuente de imagen.



- Es posible que se proyecten bandas negras o imágenes recortadas en determinadas relaciones de aspecto, según la relación de aspecto y la resolución de la señal de entrada.
- La configuración de relación de aspecto **Auto** se encuentra sólo disponible para las fuentes de imagen HDMI.
- Observe que el uso de la función de relación de aspecto del proyector para reducir, ampliar o dividir la imagen proyectada con fines comerciales o para la proyección pública puede infringir los derechos del propietario del copyright de dicha imagen según las leyes sobre derechos de autor.

### Para proyectores con una resolución de 1080p (1920 × 1080)

Modo de aspecto	Descripción
Automático	Establece automáticamente la relación de aspecto según la señal de entrada y la configuración de <b>Resolución</b> .
Normal	Muestra imágenes utilizando el área completa de proyección y mantiene la relación de aspecto de la imagen.

Modo de aspecto	Descripción
Completo	Muestra imágenes utilizando el tamaño completo del área de proyección, pero no se mantiene la relación de aspecto.
Zoom	Muestra imágenes utilizando la anchura completa del área de proyección y mantiene la relación de aspecto de la imagen.
Nativa	Muestra la imagen sin cambios (se mantienen la relación de aspecto y la resolución).

### Para proyectores con una resolución WXGA (1280 × 800)

Modo de aspecto	Descripción
Automático	Establece automáticamente la relación de aspecto según la señal de entrada y la configuración de <b>Resolución</b> .
Normal	Muestra imágenes utilizando el área completa de proyección y mantiene la relación de aspecto de la imagen.
16:9	Convierte la relación de aspecto de la imagen a 16:9.
Completo	Muestra imágenes utilizando el tamaño completo del área de proyección, pero no se mantiene la relación de aspecto.
Zoom	Muestra imágenes utilizando la anchura completa del área de proyección y mantiene la relación de aspecto de la imagen.
Nativa	Muestra la imagen sin cambios (se mantienen la relación de aspecto y la resolución).

## Apariencia de la imagen proyectada con cada modo de aspecto

Es posible que se proyecten bandas negras o imágenes recortadas en determinadas relaciones de aspecto, según la relación de aspecto y la resolución de la señal de entrada. Consulte la siguiente tabla para confirmar la posición de las bandas negras o imágenes recortadas.

















La imagen para **Nativa** varía en función de la señal de entrada.

### Para proyectores con una resolución de 1080p (1920 × 1080)

Modo de aspecto	Relación de aspecto para las señales de entrada		
	16:10	16:9	4:3
Normal Automático			
Completo			
Zoom			
Nativa			

Para proyectores con una resolución WXGA (1280 × 800)

Modo de aspecto	Relación de aspecto para las señales de entrada		
	16:10	16:9	4:3
Normal Automático			
16:9			
Completo			
Zoom			
Nativa			

El proyector posee diferentes modos de color para proporcionar el brillo, contraste y color óptimos para una variedad de entornos de visualización y tipos de imágenes. Puede seleccionar el modo diseñado para que coincida con la imagen y el entorno, o probar los modos disponibles.

► **Enlaces relacionados**

- "Modificación del modo de color" [p.56](#)
- "Modos de color disponibles" [p.56](#)
- "Configuración de iris automático" [p.56](#)

## Modificación del modo de color

Puede cambiar el Modo de color con el mando a distancia para optimizar la imagen para el entorno de visualización.

- 1 Encienda el proyector y cambie a la fuente de imagen que desea utilizar.
- 2 Pulse el botón [Color Mode] del mando a distancia para cambiar entre las opciones de Modo de color.

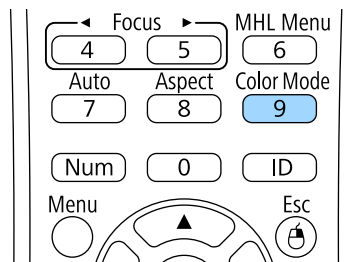

El nombre del Modo de color aparecerá brevemente en la pantalla y, a continuación, la apariencia de la imagen cambiará.

- 3 Para desplazarse por todos los modos de color disponibles para la señal de entrada, pulse varias veces el botón [Color Mode].



También puede ajustar la opción de **Modo de color** en el menú **Imagen** del proyector.

►► **Enlaces relacionados**

- "Configuración de calidad de la imagen - Menú Imagen" [p.119](#)

## Modos de color disponibles

Puede configurar el proyector para utilizar estos modos de color en función de la fuente de entrada utilizada:

Modo de color	Descripción
Presentación	La mejor opción para proyectar imágenes intensas.
Dinámico	Modo de brillo más alto. La mejor opción para dar prioridad al brillo.
Cine	La mejor opción para disfrutar de contenido como películas.
sRGB	La mejor opción para reproducir fielmente el color de la imagen de origen.
Pizarra negra	La mejor opción para proyectar imágenes directamente en una pizarra verde.
DICOM SIM	La mejor opción para proyectar radiografías y otras imágenes clínicas. Este modo se utiliza únicamente como referencia y no se debe utilizar para realizar diagnósticos médicos.

## Configuración de iris automático

Puede activar la función Iris automático para optimizar automáticamente la imagen en función del brillo del contenido.



Esta configuración está disponible para los modos de color **Dinámico** o **Cinema**.

- 1 Encienda el proyector y cambie a la fuente de imagen que desea utilizar.
- 2 Pulse el botón [Menu] en el panel de control o el mando a distancia.

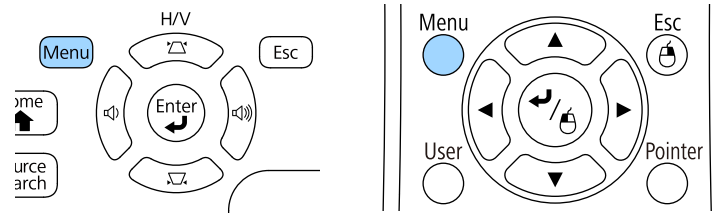

- 3 Seleccione el menú **Imagen** y pulse [Enter].



- 4 Seleccione **Iris automático** y pulse [Enter].

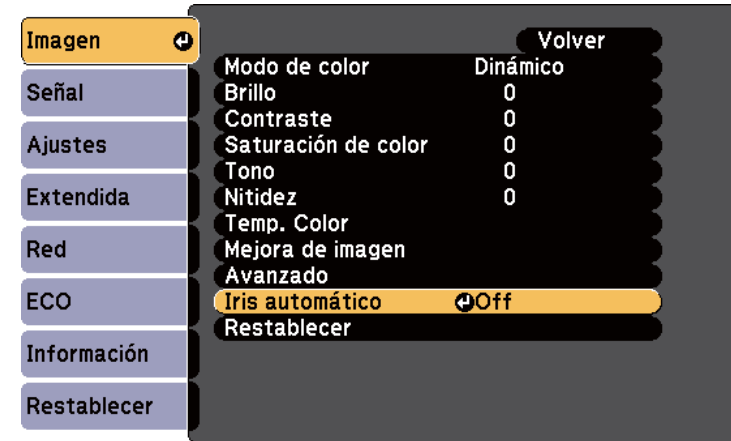

- 5 Seleccione una de las siguientes opciones y pulse [Enter]:
  - **Velocidad alta** para ajustar el brillo ni bien cambia la escena.
  - **Normal** para un ajuste estándar del brillo.
- 6 Pulse [Menu] o [Esc] para salir de los menús.

Puede ajustar de forma precisa varios aspectos de cómo los colores se muestran en las imágenes proyectadas.

► **Enlaces relacionados**

- "Ajuste del matiz, la saturación y el brillo" p.58
- "Ajustar el parámetro Gamma" p.59

## Ajuste del matiz, la saturación y el brillo

Puede ajustar los parámetros Matiz, Saturación y Brillo para colores de imagen individuales.

- 1 Encienda el proyector y cambie a la fuente de imagen que desea utilizar.
- 2 Pulse el botón [Menu] en el panel de control o el mando a distancia.

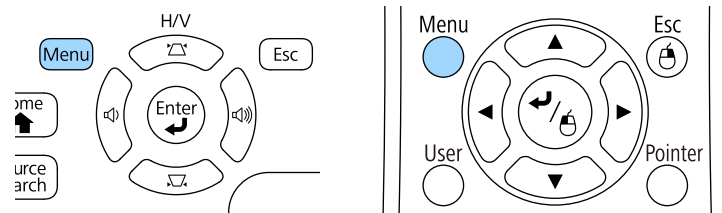

- 3 Seleccione el menú **Imagen** y pulse [Enter].

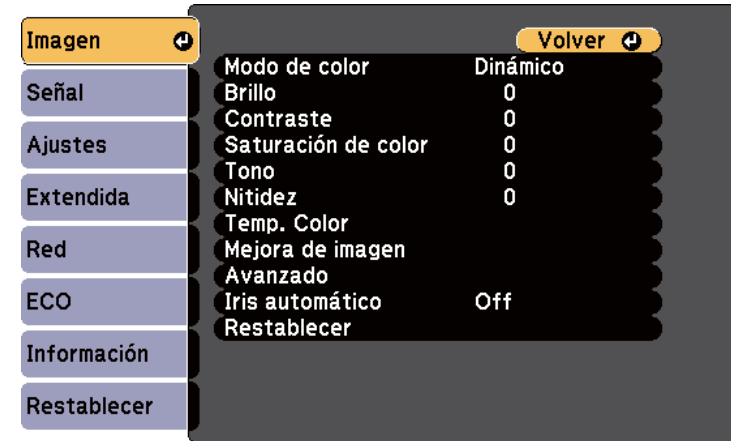

- 4 Seleccione **Avanzado** y pulse [Enter].
- 5 Seleccione **RGBCMY** y pulse [Enter].
- 6 Haga lo siguiente según sea necesario para cada una de las opciones R (rojo), G (verde), B (azul), C (cian), M (magenta) y Y (amarillo):
  - Para ajustar el matiz global del color (azulado, verdoso y rojizo), ajuste la opción **Matiz**.
  - Para ajustar la intensidad global del color, ajuste la opción **Saturación**.
  - Para ajustar el brillo global del color, ajuste la opción **Luminosidad**.



**7** Pulse [Menu] o [Esc] para salir de los menús.

## Ajustar el parámetro Gamma

Puede corregir las diferencias en los colores de la imagen proyectada que se producen entre fuentes de imagen diferentes ajustando la opción Gamma.

**1** Encienda el proyector y cambie a la fuente de imagen que desea utilizar.

**2** Pulse el botón [Menu] en el panel de control o el mando a distancia.

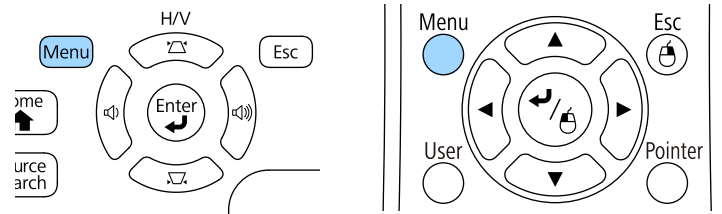

**3** Seleccione el menú **Imagen** y pulse [Enter].



**4** Seleccione **Avanzado** y pulse [Enter].

**5** Seleccione **Gamma** y pulse [Enter].

**6** Seleccione y ajuste del valor de corrección.

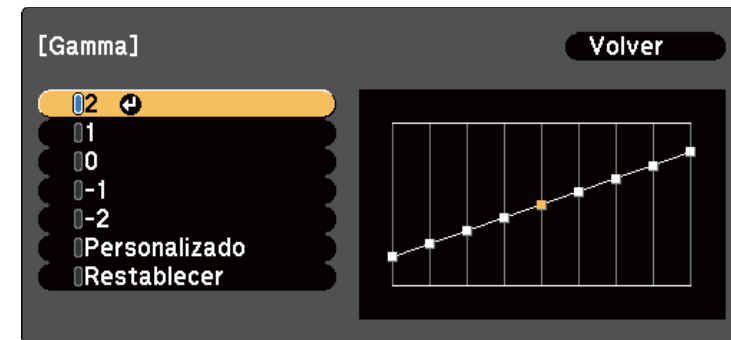

Cuando seleccione un valor más pequeño, puede reducir el brillo total de la imagen para que esta sea más nítida. Cuando seleccione un valor más grande, las áreas oscuras de la imagen se hacen más brillantes, pero la saturación del color para áreas más brillantes puede debilitarse.

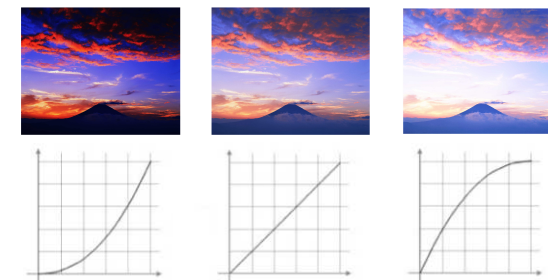



- Si selecciona **DICOM SIM** como la configuración de **Modo de color** en el menú **Imagen** del proyector, seleccione el valor de ajuste dependiendo del tamaño de proyección.
- Si el tamaño de proyección es de 80 pulgadas o menos, seleccione un valor pequeño.
- Si el tamaño de proyección es de 80 pulgadas o más, seleccione un valor grande.
- Las imágenes médicas puede que no se reproduzcan correctamente en función de la configuración y de las especificaciones de la pantalla.

correspondiente al tono de color seleccionado y, por último, pulse [Enter].

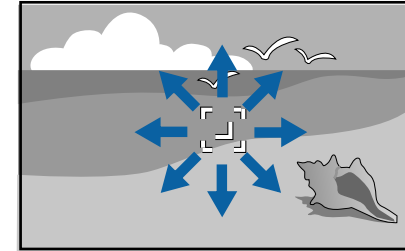

**7** Si desea realizar ajustes más precisos, seleccione **Personalizado** y pulse [Enter].

**8** Ajuste el valor utilizando uno de los siguientes métodos.

- Para seleccionar el tono de color que desee ajustar de la imagen, seleccione **Ajustar desde la imagen**. Pulse los botones de flecha para mover el cursor a la parte donde desea cambiar el brillo y pulse [Enter]. Después, pulse el botón de flecha arriba o abajo para ajustar el valor



- Para utilizar el gráfico de ajuste de gamma, seleccione **Ajustar desde el gráfico**. Presione los botones de flecha izquierda o derecha para seleccionar el tono de color que desea ajustar. Después, pulse el botón

de flecha arriba o abajo para ajustar el valor correspondiente y pulse [Enter].



**9** Pulse [Menu] o [Esc] para salir de los menús.

## ► Enlaces relacionados

- "Configuración de calidad de la imagen - Menú Imagen" [p.119](#)

Los botones de volumen controlan el sistema de altavoces interno del proyector. Deberá ajustar el volumen por separado para cada fuente de entrada conectada.

- 1 Encienda el proyector e inicie una presentación.
- 2 Para bajar o subir el volumen, pulse los botones [Volume] del panel de control o mando a distancia, tal como se muestra.

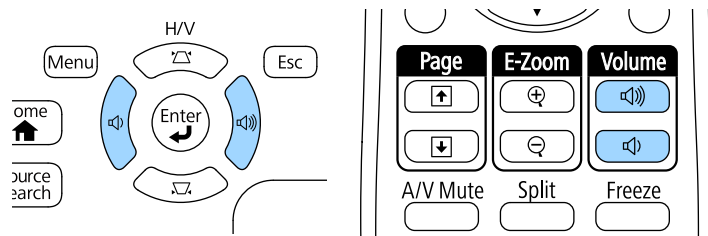

Aparecerá un indicador de volumen en la pantalla.

- 3 Para establecer el volumen en un nivel específico para una fuente de entrada, seleccione **Volumen** en el menú **Ajustes** del proyector.

## Precaución

No inicie una presentación con una configuración de volumen alto. Los ruidos altos repentinos podrían causar una pérdida de la audición.

Baje el volumen antes de apagar el aparato, para poder aumentarlo progresivamente cuando vuelva a activarlo.

## ► Enlaces relacionados

- "Configuración de funciones del proyector - Menú Ajustes" [p.123](#)

# Ajuste de las funciones del proyector

Siga las instrucciones de estas secciones para utilizar las funciones de ajuste del proyector.

## ► Enlaces relacionados

- "Proyección simultánea de dos imágenes" [p.64](#)
- "Proyección de una presentación de PC Free" [p.67](#)
- "Controlar una presentación con las manos" [p.74](#)
- "Desactivación temporal de la imagen y sonido" [p.77](#)
- "Detención temporal de vídeos" [p.78](#)
- "Acercamiento de imágenes" [p.79](#)
- "Utilización del mando a distancia como ratón inalámbrico" [p.80](#)
- "Utilización del mando a distancia como puntero" [p.81](#)
- "Almacenamiento de una imagen de logotipo de usuario" [p.82](#)
- "Corrección de diferencia de color al proyectar desde varios proyectores" [p.85](#)
- "Funciones de seguridad del proyector" [p.88](#)

Puede utilizar la función de pantalla dividida para proyectar simultáneamente dos imágenes de fuentes de imágenes diferentes. Puede controlar la función de pantalla dividida con el mando a distancia o menú del proyector.

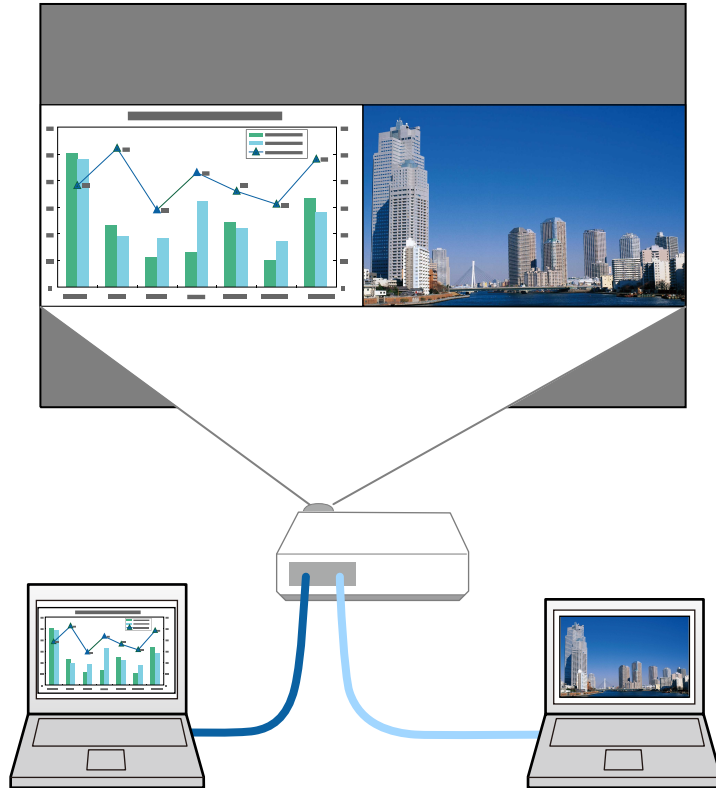

- Al utilizar la función de pantalla dividida, es posible que no se encuentren disponibles otras funciones del proyector y que se apliquen automáticamente algunos ajustes en ambas imágenes.

**1** Pulse el botón [Split] del mando a distancia.

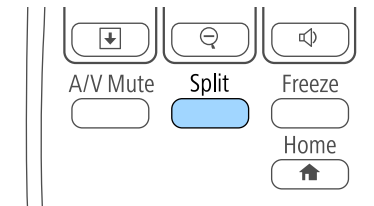

La fuente de entrada actualmente seleccionada se mueve hacia la parte izquierda de la pantalla.



Puede realizar las mismas operaciones desde **Split Screen** en el menú **Ajustes** del proyector.

**2** Pulse el botón [Menu].  
Aparecerá esta pantalla:

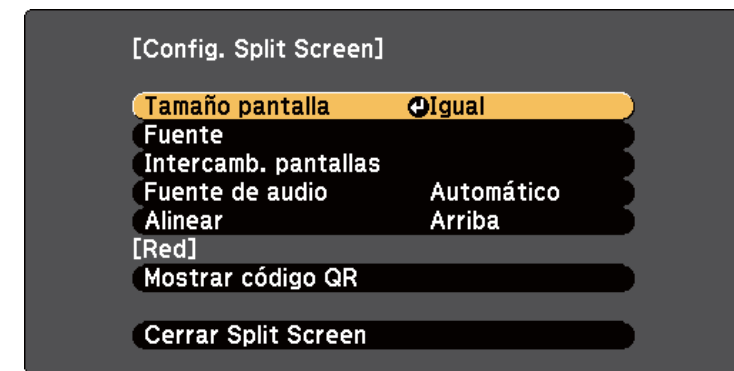



- 3** Para seleccionar una fuente de entrada para la otra imagen, seleccione la configuración **Fuente**, pulse [Enter], seleccione la fuente de entrada, seleccione **Ejecutar** y pulse [Enter].



- Puede seleccionar sólo las fuentes de entrada que pueden combinarse.
- Al utilizar la función de pantalla dividida, la pantalla de fuentes aparecerá cuando cambie la **Fuente** de entrada desde el mando a distancia.

- 4** Para cambiar las imágenes, seleccione **Intercamb. pantallas** y pulse [Enter].

Las imágenes proyectadas en la izquierda y la derecha se intercambian.



- 5** Para ampliar una imagen y reducir la otra imagen, seleccione **Tamaño pantalla**, pulse [Enter], seleccione un tamaño, pulse [Enter]. Para salir del menú, pulse [Menu].

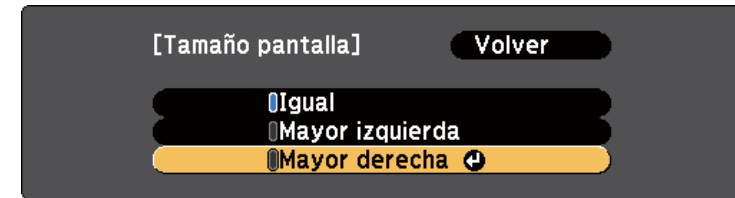

En función de las señales de entrada de vídeo, es posible que las imágenes no aparezcan con el mismo tamaño, incluso si selecciona la configuración **Igual**.

- 6** Para seleccionar el audio, seleccione **Fuente de audio**, pulse [Enter], seleccione una opción de audio y pulse [Enter]. Para salir del menú, pulse [Menu].



Seleccione **Automático** para escuchar el audio de la pantalla más grande o la pantalla izquierda.

- 7** Para alinear las imágenes proyectadas en la parte superior de la pantalla, seleccione **Alinear**, pulse [Enter], seleccione **Arriba** y, a continuación, pulse [Enter] de nuevo. Para salir del menú, pulse [Menu].

- 8** Para salir de la función de pantalla dividida, pulse [Split] o [Esc].

## ► Enlaces relacionados

- "Combinaciones de fuentes de entrada no compatibles para la proyección de pantalla dividida" [p.66](#)
- "Restricciones de proyección de pantalla dividida" [p.66](#)

## Combinaciones de fuentes de entrada no compatibles para la proyección de pantalla dividida

Estas combinaciones de fuentes de entrada no pueden proyectarse en una pantalla dividida.

- Ordenador y Vídeo
- HDMI y Screen Mirroring
- USB Display, USB y LAN
- LAN y Screen Mirroring

## Restricciones de proyección de pantalla dividida

### Restricciones de funcionamiento

Las siguientes operaciones no se pueden realizar durante la proyección de la pantalla dividida.

- Configuración del menú del proyector
- E-Zoom
- Cambio del modo de aspecto (el modo de aspecto está establecido en **Normal**)
- Las operaciones que utilizan el botón [User] del mando a distancia
- Iris automático

### Restricciones de imágenes

- Si realiza ajustes como **Brillo**, **Contraste**, **Saturación de color**, **Tono** y **Nitidez** en el menú **Imagen** del proyector, puede aplicar dichos ajustes únicamente a la imagen de la izquierda. La configuración predeterminada se aplica a la imagen de la derecha. Los ajustes que afectan la imagen de proyección completa como **Modo de color** y **Temp. Color** se aplicarán para las imágenes izquierdas y derechas.

- Incluso si realiza ajustes para la **Reducción de ruidos** y **Desentrelazado** en el menú **Imagen** del proyector, **Reducción de ruidos** se establece en 0 y **Desentrelazado** en **Off** para la imagen de la derecha.

☛ **Imagen > Mejora de imagen > Reducción de ruidos**

☛ **Imagen > Avanzado > Desentrelazado**

- Incluso si establece **Visualizar fondo** en **Logo** en el menú **Extendida** del proyector, aparecerá la pantalla azul cuando no se transmita ninguna señal.

### ▶▶ Enlaces relacionados

- "Acercamiento de imágenes" [p.79](#)
- "Relación de aspecto de imagen" [p.53](#)
- "Configuración de funciones del proyector - Menú Ajustes" [p.123](#)
- "Configuración de iris automático" [p.56](#)
- "Modo de color" [p.56](#)
- "Ajuste del color de la imagen" [p.58](#)
- "Configuración de señal de entrada - Menú Señal" [p.121](#)
- "Ajuste de la configuración del proyector - Menú Extendida" [p.125](#)

Puede utilizar la función PC Free del proyector cuando conecte un dispositivo USB que contenga archivos de presentación compatibles. Esta función le permite visualizar de forma rápida y sencilla una presentación y controlarla con el mando a distancia del proyector.

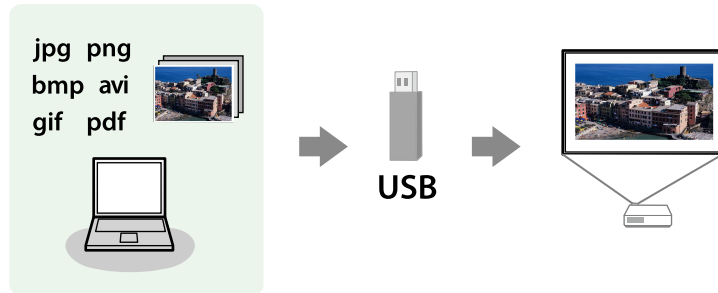

**► Enlaces relacionados**

- "Tipos de archivos compatibles con PC Free" [p.67](#)
- "Precauciones para la proyección con PC Free" [p.68](#)
- "Inicio de una presentación en PC Free" [p.68](#)
- "Inicio de una presentación de archivos PDF en PC Free" [p.70](#)
- "Inicio de una presentación de película en PC Free" [p.71](#)
- "Opciones de visualización de PC Free" [p.72](#)

## Tipos de archivos compatibles con PC Free

Puede proyectar estos tipos de archivos con la función PC Free del proyector.



- Para obtener los mejores resultados, coloque los archivos en un dispositivo de medios con formato FAT16/32.
- Si posee algún problema para realizar la proyección desde un dispositivo de medios con formato de un sistema de archivos que no sea de Windows, intente formatear el dispositivo de medios para Windows.

Contenido del archivo	Tipo de archivo (extensión)	Detalles
Imagen	.jpg	Asegúrese de que el archivo no posea: <ul style="list-style-type: none"> <li>• Formato CMYK</li> <li>• Formato progresivo</li> <li>• Alta compresión</li> <li>• Resolución mayor a 8192 × 8192</li> </ul>
	.bmp	Asegúrese de que el archivo no posea: <ul style="list-style-type: none"> <li>• Resolución mayor a 1280 × 800</li> </ul>
	.gif	Asegúrese de que el archivo no posea: <ul style="list-style-type: none"> <li>• Resolución mayor a 1280 × 800</li> <li>• Animaciones</li> <li>• Entrelazado</li> </ul>
	.png	Asegúrese de que el archivo no posea: <ul style="list-style-type: none"> <li>• Resolución mayor a 1280 × 800 *</li> <li>• Entrelazado</li> </ul>
PDF	.pdf	Asegúrese de que el archivo no posea: <ul style="list-style-type: none"> <li>• No se haya guardado en PDF versión 1.8 o formato posterior</li> <li>• No se encuentre cifrado</li> </ul>
Película	.avi (JPEG en movimiento)	Solo compatible con AVI 1.0. Asegúrese de que el archivo no posea: <ul style="list-style-type: none"> <li>• No se haya guardado con un códec de audio que no sea PCM o ADPCM</li> <li>• Resolución mayor a 1280 × 720</li> <li>• Superior a 2 GB</li> </ul>

\* Cuando utilice proyectores con una resolución de 1080p, asegúrese de que el archivo no tiene una resolución superior a 1920 × 1200.

## Precauciones para la proyección con PC Free

Tenga en cuenta las siguientes precauciones al utilizar la función PC Free.

- No desconecte el dispositivo de almacenamiento USB mientras se está accediendo a este; de lo contrario, PC Free podría no funcionar de forma correcta.
- Es posible que no pueda utilizar las funciones de seguridad de determinados dispositivos de almacenamiento USB con la función PC Free.
- Al conectar un dispositivo USB que incluye un adaptador de CA, conecte el adaptador de CA a una toma de corriente cuando utilice el dispositivo con el proyector.
- Algunos de los lectores de tarjetas USB disponibles en tiendas pueden no ser compatibles con el proyector.
- El proyector puede reconocer hasta 5 tarjetas insertadas en el lector de tarjetas conectado al mismo tiempo.
- Puede corregir la distorsión keystone al proyectar en PC Free, por lo tanto, corrija la forma de la imagen antes de iniciar la presentación.
- Puede utilizar las siguientes funciones al proyectar en PC Free.
  - Congelar
  - Pausa A/V
  - E-Zoom
  - Puntero

### ► Enlaces relacionados

- "Detención temporal de vídeos" [p.78](#)
- "Desactivación temporal de la imagen y sonido" [p.77](#)
- "Acercamiento de imágenes" [p.79](#)
- "Utilización del mando a distancia como puntero" [p.81](#)

## Inicio de una presentación en PC Free

Después de conectar un dispositivo USB al proyector, puede cambiar a la fuente de entrada USB e iniciar la presentación.



- Puede cambiar las opciones de funcionamiento de PC Free o añadir efectos especiales seleccionando **Opción** en la parte inferior de la pantalla y pulsando [Enter].

**1**

Pulse el botón [USB] del mando a distancia.

Aparecerá la pantalla de la lista de archivos de PC Free.



- Si aparece la pantalla Seleccionar unidad, pulse los botones de flechas para seleccionar la unidad y pulse [Enter].
- Para acceder a la pantalla Seleccionar unidad, seleccione **Seleccionar unidad** en la parte superior de la pantalla de lista de archivos y pulse [Enter].

- 2** Realice una de las siguientes acciones para encontrar los archivos:
- Si necesita visualizar los archivos dentro de una subcarpeta del dispositivo, pulse los botones de flechas para seleccionar la carpeta y pulse [Enter].
  - Para regresar a un nivel de carpeta anterior en el dispositivo, seleccione **Volver arriba** y pulse [Enter].
  - Para visualizar archivos adicionales en una carpeta, seleccione **Pág. siguiente** o **Página previa** y pulse [Enter], o pulse los botones [Page] de Re Pág/Av Pág del mando a distancia.

- 3** Realice alguna de las siguientes acciones:
- Para visualizar una imagen individual, pulse los botones de flechas para seleccionar la imagen y pulse [Enter]. (Pulse el botón [Esc] para regresar a la pantalla de lista de archivos.)
  - Para visualizar una presentación de todas las imágenes de una carpeta, pulse los botones de flechas para seleccionar la opción **Ver presen.** en la parte inferior de la pantalla y pulse [Enter].



- Puede cambiar el tiempo de cambio de imagen seleccionando **Opción** en la parte inferior de la pantalla y pulsando [Enter].
- Si el nombre de algún archivo excede el área de visualización o incluye símbolos no compatibles, es posible que se acorte el nombre del archivo o se cambie sólo en la visualización en pantalla.

- 4** Al realizar la proyección, utilice los siguientes comandos para controlar la visualización:

- Para girar una imagen visualizada, pulse el botón de flecha hacia arriba o abajo.

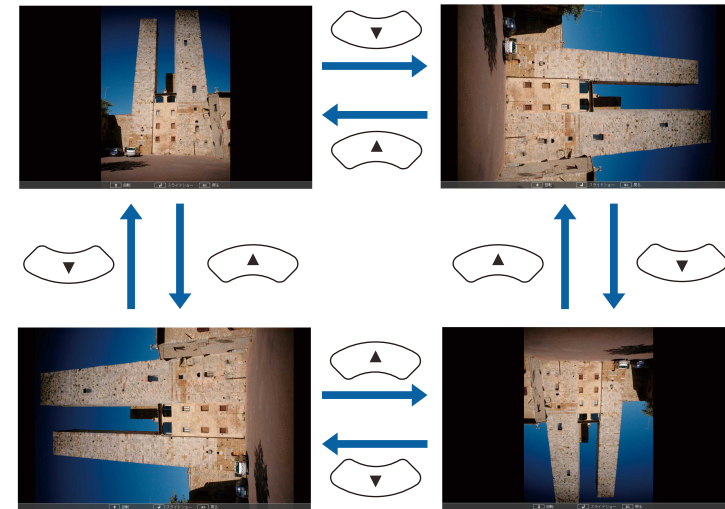

- Para desplazarse a la imagen siguiente o anterior, pulse el botón de flecha hacia la izquierda o derecha.

- 5** Para detener la visualización, siga las instrucciones en pantalla o pulse el botón [Esc].

Regresará a la pantalla de lista de archivos.

- 6** Apague el dispositivo USB, si es necesario, y, a continuación, desconecte el dispositivo del proyector.

## ► Enlaces relacionados

- "Conexión a un dispositivo USB" [p.26](#)
- "Opciones de visualización de PC Free" [p.72](#)

## Inicio de una presentación de archivos PDF en PC Free

Después de conectar un dispositivo USB al proyector, puede cambiar a la fuente de entrada USB e iniciar la presentación con archivos PDF (EB-1795F/EB-1785W/EB-1781W).



- No podrá realizar las siguientes acciones al realizar la presentación de un archivo PDF desde un dispositivo USB:
  - Desbloquear una contraseña
  - Visualizar firmas electrónicas, imágenes JPEG2000, efectos transparentes, gráficos 3D o comentarios
  - Reproducir contenido multimedia
  - Visualizar contenido PDF encriptado
  - Visualizar un archivo PDF sin una extensión de archivo ".pdf"

- 1** Pulse el botón [USB] del mando a distancia.  
Aparecerá la pantalla de la lista de archivos de PC Free.



- Si aparece la pantalla Seleccionar unidad, pulse los botones de flechas para seleccionar la unidad y pulse [Enter].
- Para acceder a la pantalla Seleccionar unidad, seleccione **Seleccionar unidad** en la parte superior de la pantalla de lista de archivos y pulse [Enter].

- 2** Realice una de las siguientes acciones para encontrar los archivos:
  - Si necesita visualizar los archivos dentro de una subcarpeta del dispositivo, pulse los botones de flechas para seleccionar la carpeta y pulse [Enter].
  - Para regresar a un nivel de carpeta anterior en el dispositivo, seleccione **Volver arriba** y pulse [Enter].
  - Para visualizar archivos adicionales en una carpeta, seleccione **Pág. siguiente** o **Página previa** y pulse [Enter], o pulse los botones [Page] de Re Pág/Av Pág del mando a distancia.
- 3** Pulse los botones de flechas para seleccionar el archivo y pulse [Enter].  
(Pulse el botón [Esc] para regresar a la pantalla de lista de archivos.)  
La primera página del archivo PDF se visualizará a pantalla completa.







Si el nombre de algún archivo excede el área de visualización o incluye símbolos no compatibles, es posible que se acorte el nombre del archivo o se cambie sólo en la visualización en pantalla.

**4** Al realizar la proyección de un archivo PDF, utilice los siguientes comandos para controlar la visualización:

- Para desplazarse a la página siguiente o anterior, pulse el botón de flecha hacia arriba o abajo.
- Para visualizar un menú de páginas para la selección, pulse el botón [Esc], pulse el botón de flecha hacia la izquierda o derecha para seleccionar una página y pulse [Enter]. (Si pulsa el botón [Esc] durante la visualización del menú de selección de página, éste se cerrará.)



- Para ampliar la vista de una página para cubrir la pantalla, pulse [Enter]. Las páginas verticales se amplían horizontalmente para que ajustarse al ancho de la pantalla; y las panorámicas lo hacen verticalmente para ajustarse a la altura de la pantalla. Para desplazar la página mientras se visualiza una página en tamaño ampliado, pulse los botones de flechas. Pulse [Enter] nuevamente para regresar a la visualización en tamaño estándar.
- Para girar una página visualizada, pulse el botón de flecha hacia la izquierda o derecha.

**5** Para detener la visualización, pulse el botón [Esc], seleccione **Salir** y pulse [Enter].

**6** Apague el dispositivo USB, si es necesario, y, a continuación, desconecte el dispositivo del proyector.

## ► Enlaces relacionados

- "Conexión a un dispositivo USB" p.26

## Inicio de una presentación de película en PC Free

Después de conectar un dispositivo USB al proyector, puede cambiar a la fuente de entrada USB e iniciar la reproducción de la película.



- Puede cambiar las opciones de funcionamiento de PC Free seleccionando **Opción** en la parte inferior de la pantalla y pulsando [Enter].

**1** Pulse el botón [USB] del mando a distancia. Aparecerá la pantalla de la lista de archivos de PC Free.





- Si aparece la pantalla Seleccionar unidad, pulse los botones de flechas para seleccionar la unidad y pulse [Enter].
- Para acceder a la pantalla Seleccionar unidad, seleccione **Seleccionar unidad** en la parte superior de la pantalla de lista de archivos y pulse [Enter].

**2** Realice una de las siguientes acciones para encontrar los archivos:

- Si necesita visualizar los archivos dentro de una subcarpeta del dispositivo, pulse los botones de flechas para seleccionar la carpeta y pulse [Enter].
- Para regresar a un nivel de carpeta anterior en el dispositivo, seleccione **Volver arriba** y pulse [Enter].
- Para visualizar archivos adicionales en una carpeta, seleccione **Pág. siguiente** o **Página previa** y pulse [Enter], o pulse los botones [Page] de Re Pág/Av Pág del mando a distancia.

**3** Para reproducir una película, pulse los botones de flechas para seleccionar el archivo y pulse [Enter].



- Si el nombre de algún archivo excede el área de visualización o incluye símbolos no compatibles, es posible que se acorte el nombre del archivo o se cambie sólo en la visualización en pantalla.
- Si desea reproducir todas las películas en una carpeta en secuencia, seleccione la opción **Ver presen.** en la parte inferior de la pantalla.

**4** Para detener la reproducción de películas, pulse el botón [Esc], seleccione **Salir** y pulse [Enter].  
Regresará a la pantalla de lista de archivos.

**5** Apague el dispositivo USB, si es necesario, y, a continuación, desconecte el dispositivo del proyector.

► **Enlaces relacionados**

- "Conexión a un dispositivo USB" [p.26](#)
- "Opciones de visualización de PC Free" [p.72](#)

## Opciones de visualización de PC Free

Puede seleccionar estas opciones de visualización a través de PC Free. Para acceder a esta pantalla, seleccione **Opción** en la parte inferior de la lista de archivos de PC Free y pulse [Enter].



Configuración	Opciones	Descripción
Orden de presentación	Ord por nom	Muestra los archivos en orden por nombre
	Ord por día	Muestra los archivos en orden por fecha
Orden	Ascendente	Ordena los archivos en orden del primero al último



Configuración	Opciones	Descripción
	Descendente	Ordena los archivos en orden del último al primero
Rep. Cont	On	Muestra una presentación de forma continua
	Off	Muestra una presentación una sola vez
T. cambio pantalla	No	No muestra el archivo siguiente de forma automática
	1 Segundo a 60 Segundos	Muestra archivos durante el tiempo seleccionado y cambia al archivo siguiente de forma automática; las imágenes en alta resolución podrían cambiarse a una velocidad ligeramente más lenta
Efecto	No	Sin efecto
	Barrido	Transiciones entre las imágenes con un efecto de barrido
	Disolver	Transiciones entre las imágenes con un efecto de disolución
	Al azar	Transiciones entre las imágenes con una variedad aleatoria de efectos

Puede utilizar la función Presentador gestual para controlar las presentaciones manualmente, lo que le permite hacer presentaciones en frente de la pantalla sin necesidad de utilizar un mando a distancia para la presentación (EB-1795F/EB-1785W/EB-1781W).

La función Presentador gestual está disponible en las siguientes condiciones:

- La configuración del **Presentador gestual** está establecida en **On** en el menú de **Configuración** en el proyector
  - ☛ **Ajustes > Presentador gestual > Presentador gestual**
- La configuración **Proyección** está establecida en **Frontal** o **Frontal/Techo** en el menú **Extendido** del proyector
- El tamaño de la pantalla es de 100 pulgadas o menos
- La distancia de proyección es de aproximadamente de 0,9 a 2,2 m
- El ángulo de proyección es aproximadamente 30° hacia la derecha o izquierda o 20° hacia arriba o abajo
- Una conexión de Screen Mirroring se establece con los permisos de operación que permiten el control del proyector mediante el teclado o el ratón de un dispositivo conectado. (Solo Windows 10)



Ajustar la configuración de imagen, como el modo keystone y modo de color antes de iniciar la función Presentador gestual. Al ajustar la configuración de imagen durante el uso de la función Presentador gestual puede que el marcador no se reconozca correctamente.

**1** Conecte el proyector al PC mediante un cable de señal o una red.

**2** Si desea conectar su PC sin utilizar el puerto USB-B del proyector, asegúrese de conectar un cable USB al puerto USB-B del proyector, y a un puerto USB del PC (para compatibilidad con el Presentador gestual).



Al conectar el PC mediante EasyMP Multi PC Projection o la conexión Screen Mirroring en Windows 10, no es necesario conectar un cable USB.

**3** Encienda el proyector e inicie una presentación.

**4** Pulse el botón [Gesture] del mando a distancia.

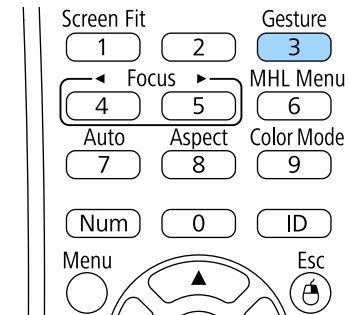

El menú para la función Presentador gestual aparecerá.

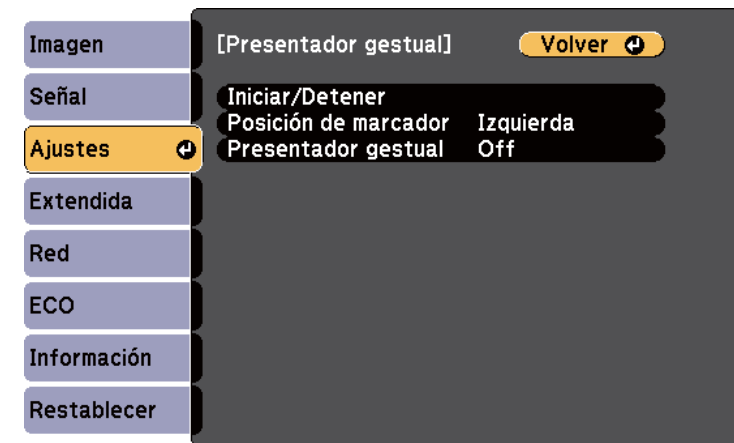



También puede mostrar el menú para la función Presentador gestual manteniendo pulsado el botón [Screen Fit] en el panel de control durante tres segundos, o seleccionando **Presentador gestual** en el menú **Ajustes** del proyector.

## 5 Seleccione **Iniciar/Detener**.

Aparecerá una pantalla de ajuste con los marcadores en el lado de la pantalla. Cuando se utiliza la función Presentador gestual, la imagen es ligeramente más pequeña.

## 6 Cubrir con la mano uno de los siguientes marcadores en la pantalla. Retire la mano, mientras que el color del icono junto al marcador está cambiando.

- Para pasar a la siguiente diapositiva o página, cubra el marcador junto al  icono.
- Para pasar a la anterior diapositiva o página, cubra el marcador junto al  icono.

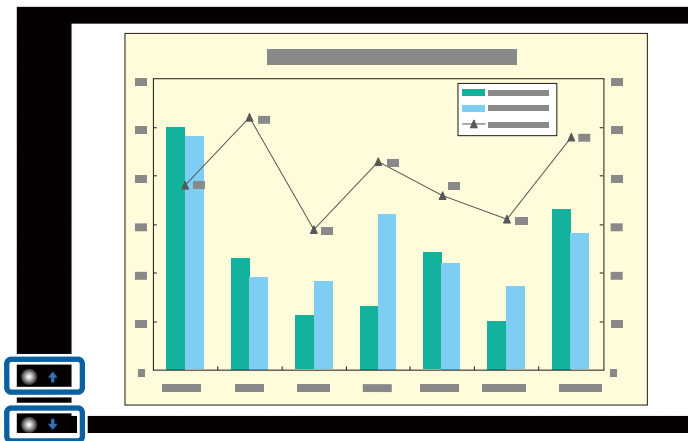

- Aléjese de los marcadores para evitar que sean cubiertos por accidente cuando no se desea llevar a cabo las operaciones.
- Los marcadores no están disponibles para las siguientes fuentes de entrada.
  - Computer (Video de componentes)
  - Video
  - USB-A
  - LAN (Epson iProjection)
- Screen Mirroring (Si el dispositivo no es compatible con la interfaz de usuario del canal de retorno (UIBC User Interface Back Channel)).
- Para imágenes fuentes (RGB) para HDMI y Computer, pueden utilizar los marcadores con Windows 2000 y versiones posteriores, u OS X 10.5.x y posteriores.

## 7 Para cerrar el Presentador gestual, presione el botón [Gesture].



También puede cerrar el Presentador gestual presionando el botón [Screen Fit] en el panel de control, o seleccionando **Iniciar/Detener** en el menú **Configuración** del proyector.

☛ **Ajustes > Presentador gestual > Iniciar/Detener**

### ► Enlaces relacionados

- "Restricciones del Presentador gestual" p.75

## Restricciones del Presentador gestual

### Restricciones de funcionamiento

No se pueden cambiar los siguientes ajustes durante el uso de la función Presentador gestual.

- Búsq. aut. de fuente (ajusta en **Off** automáticamente)
- Iris automático (ajusta en **Off** automáticamente)
- Optimizador de luz (ajusta en **Off** automáticamente)
- Consumo eléctrico

## Restricciones funcionales

Al realizar las siguientes funciones de pantalla completa, la función Presentador gestual se cancela temporalmente. Después de terminar estas funciones, se puede utilizar la función Presentador gestual nuevamente.

- Pantalla Inicio
- Patrón de prueba
- Split Screen
- Logotipo del usuario

Al mover el proyector o realizar los siguientes ajustes en la forma de la imagen la función Presentador gestual se detiene. Para utilizar la función Presentador gestual nuevamente, reinicie la función después de terminar con los ajustes.

- Screen Fit
- ajuste Keystone
- Quick Corner
- Proyección
- Restablecer
- Restablecer todo

A grandes altitudes o lugares expuestos a altas temperaturas, la imagen puede ser más oscura y la función Presentador gestual puede dejar de funcionar. Para utilizar la función Presentador gestual nuevamente, reinicie la función después de enfriar el proyector.

Puede desactivar temporalmente la imagen proyectada y el sonido si desea redirigir la atención de la audiencia durante una presentación. Cualquier sonido o vídeo continuará ejecutándose. Sin embargo, no podrá reanudar la proyección en el punto en el que la detuvo.

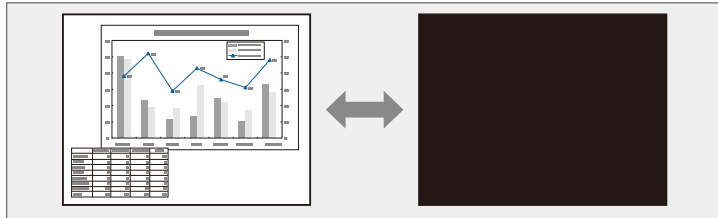

Si desea visualizar una imagen como el logotipo o imagen de una empresa al pulsar el botón [A/V Mute], puede seleccionar la pantalla visualizada en la configuración **Pausa A/V** en el menú **Extendida** del proyector.

☛ **Extendida > Pantalla > Pausa A/V**

**1** Pulse el botón [A/V Mute] del mando a distancia para detener temporalmente la proyección y silenciar cualquier sonido.

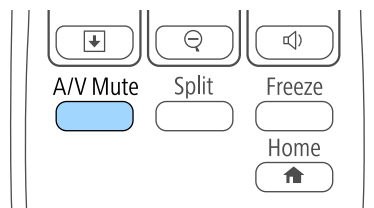

**2** Para volver a activar la imagen y el sonido, pulse nuevamente [A/V Mute].



- También puede detener la proyección con la palanca del deslizador de Pausa A/V del proyector.
- La alimentación del proyector se apagará automáticamente 30 minutos después de que se active la función Pausa A/V. Puede desactivar esta función en el menú **ECO** del proyector.
  - ☛ **ECO > Tempor tapa objetivo**
  - ☛ **ECO > Temp. silencio A/V**
- La lámpara sigue activada durante la utilización de la función Pausa A/V, de modo que las horas de lámpara siguen acumulándose.

## » Enlaces relacionados

- "Ajuste de la configuración del proyector - Menú Extendida" [p.125](#)
- "Ajuste de la configuración del proyector - Menú ECO" [p.135](#)

Puede detener temporalmente un vídeo o presentación de ordenador y mantener la imagen actual en la pantalla. Cualquier sonido o vídeo continuará ejecutándose. Sin embargo, no podrá reanudar la proyección en el punto en el que la detuvo.

- 1** Pulse el botón [Freeze] del mando a distancia para detener el vídeo.

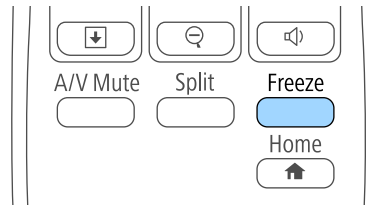

- 2** Para reiniciar el vídeo en progreso, vuelva a pulsar [Freeze].

Puede atraer la atención a partes de una presentación acercando en un área de la imagen y ampliándola en la pantalla.

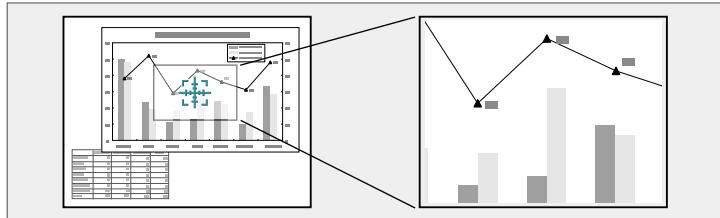

La imagen ampliada se proyectará y la relación de ampliación también aparecerá en la pantalla.

El área seleccionada se puede ampliar entre 1 y 4 veces en 25 pasos incrementales.

Al proyectar imágenes desde una cámara de documentos Epson a través de una conexión USB, puede ampliar el área seleccionada hasta de una a ocho veces su tamaño en 57 pasos escalonados.

**1** Pulse el botón [E-Zoom] + del mando a distancia.

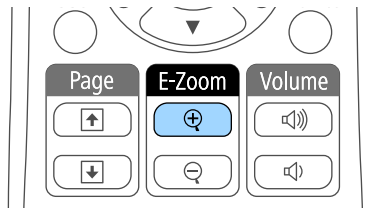

Aparecerá un objetivo en la pantalla que indica el centro del área de zoom.

**2** Utilice los siguientes botones del mando a distancia para ajustar la imagen acercada:

- Utilice los botones de flechas para colocar el objetivo en el área de imagen en la que desea acercar. Para mover el objetivo diagonalmente, pulse cualquier par de botones de flecha adyacentes al mismo tiempo.
- Pulse el botón [E-Zoom] + varias veces para acercar en el área de la imagen. Mantenga pulsado el botón [E-Zoom] + para acercar más rápidamente.
- Para desplazarse por el área de imagen acercada, utilice los botones de flechas.
- Para alejar la imagen, pulse el botón [E-Zoom] -.
- Para regresar al tamaño de imagen original, pulse [Esc].

Puede utilizar el mando a distancia del proyector como ratón inalámbrico a fin de que pueda controlar la proyección desde una distancia del ordenador.



Puede utilizar la función de ratón inalámbrico con Windows Vista y versiones posteriores u OS X 10.7.x y versiones posteriores.

- 1** Conecte el proyector a un ordenador utilizando el puerto USB-B, Computer o HDMI del proyector.



La función de ratón inalámbrico no funcionará cuando se proyecten imágenes desde un dispositivo conectado al puerto HDMI con un cable MHL.

- 2** Si ha conectado el ordenador a un puerto distinto a USB-B, conecte también un cable USB al puerto USB-B del proyector y a un puerto USB del ordenador (para la compatibilidad con ratón inalámbrico).
- 3** Inicie la presentación.
- 4** Utilice los siguientes botones del mando a distancia para controlar la presentación:

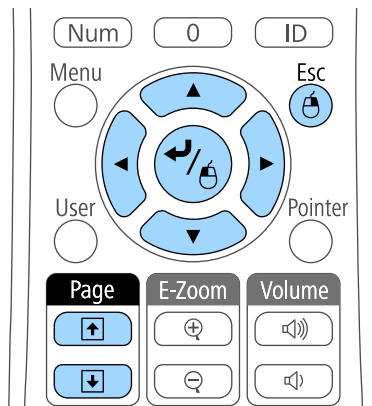

- Para moverse a través de diapositivas o páginas, pulse los botones [Page] de Re Pág/Av Pág.
- Para mover el cursor en la pantalla, utilice los botones de flechas. Para mover el cursor diagonalmente, pulse cualquier par de botones de flecha adyacentes al mismo tiempo.
- Para hacer clic izquierdo, pulse una vez el botón [Enter] (presiónelo dos veces para hacer doble clic). Para hacer clic derecho, pulse el botón [Esc].
- Para arrastrar y soltar, mantenga pulsado el botón [Enter] a medida que mueva el cursor con los botones de flechas y, a continuación, suelte [Enter] en el destino deseado.



- Si los ajustes de los botones del ratón están invertidos en el ordenador, el funcionamiento de los botones del mando a distancia también será el inverso.
- La función Ratón sin cable no funcionará en las siguientes condiciones:
  - Cuando se muestra el menú o pantalla Ayuda del proyector.
  - Al ejecutar funciones distintas de la función Ratón sin cable (como ajustar el volumen).Sin embargo, si se emplea la función E-Zoom o Puntero, está disponible la función de retroceder o avanzar página.

## ► Enlaces relacionados

- "Acercamiento de imágenes" [p.79](#)
- "Utilización del mando a distancia como puntero" [p.81](#)



Puede utilizar el mando a distancia del proyector como puntero para ayudar a que la audiencia se concentre en información importante de la pantalla. La forma predeterminada del puntero es una flecha. Puede cambiar la forma desde la configuración **Forma del puntero** del menú **Ajustes** del proyector.

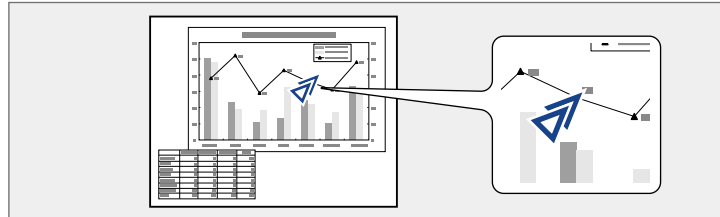

## ► Enlaces relacionados

- "Configuración de funciones del proyector - Menú Ajustes" [p.123](#)

- 1** Pulse el botón [Pointer] del mando a distancia.

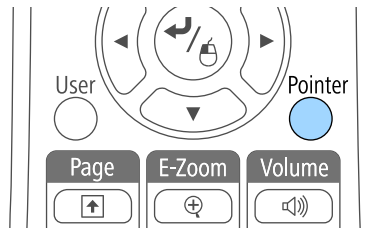

- 2** Utilice los botones de flechas para mover el puntero en la pantalla. Para mover el puntero diagonalmente, pulse cualquier par de botones de flecha adyacentes al mismo tiempo.

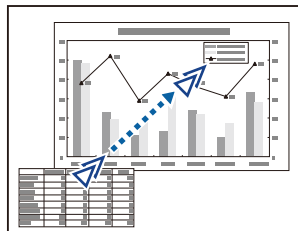

- 3** Pulse [Esc] para eliminar el puntero de la pantalla.

Puede almacenar una imagen en el proyector y visualizarla siempre que se encienda el proyector. También puede visualizar la imagen cuando el proyector no está recibiendo una señal de entrada o cuando detiene temporalmente la proyección (a través de la función Pausa A/V). Esta imagen se denomina pantalla de logotipo de usuario.

Puede seleccionar una fotografía, gráfico o logotipo de empresa como el logotipo de usuario, que resulta útil para la identificación del propietario del proyector para ayudar a prevenir robos. Puede evitar que se realicen cambios en el logotipo del usuario a través de una protección por contraseña.



- Una vez que almacene un logotipo de usuario, no podrá regresar al logotipo predeterminado de fábrica.
- Si la configuración **Prote. logo usuario** está establecida en **On** en el menú de ajustes **Contraseña protegida**, establézcala en **Off** antes de almacenar el logotipo del usuario.
- Cuando copie los ajustes del menú de un proyector a otro a través de la función de configuración simultánea de varios dispositivos, también se copiará el logotipo del usuario. No registre la información que no desea compartir entre varios proyectores como el logotipo de usuario.

**1** Visualice la imagen que desea proyectar como el logotipo de usuario.

**2** Pulse el botón [Menu] en el panel de control o el mando a distancia.

**3** Seleccione el menú **Extendida** y pulse [Enter].

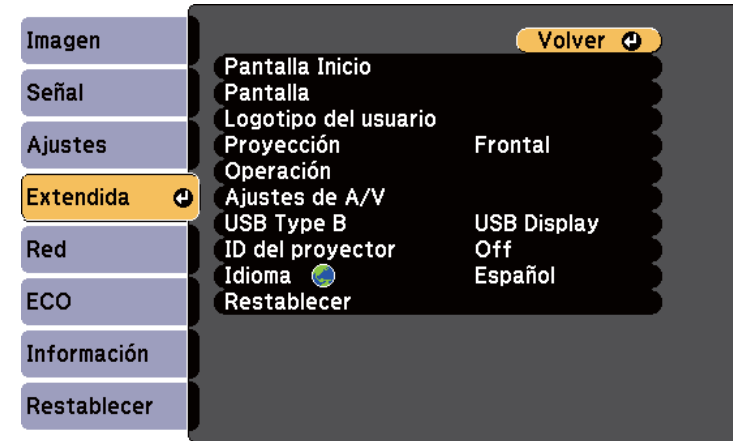

**4** Seleccione **Logotipo del usuario** y pulse [Enter].

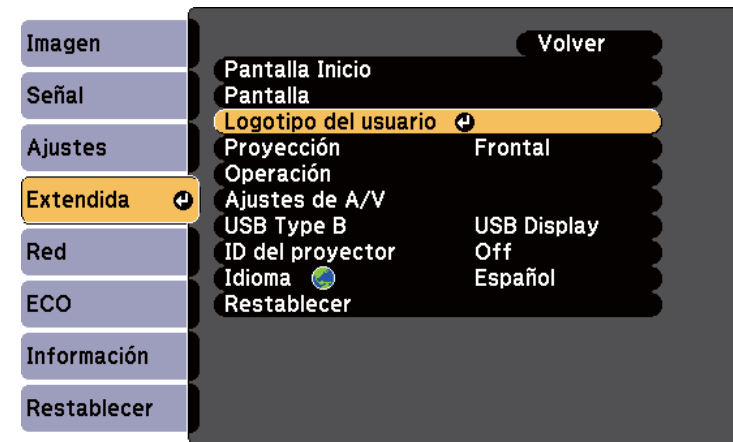

Aparecerá un aviso que le pregunta si desea utilizar la imagen visualizada como el logotipo de usuario.



Los ajustes como Keystone, E-Zoom o Aspecto se cancelarán temporalmente cuando seleccione **Logotipo del usuario**.

**5** Seleccione **Sí** y pulse [Enter].

Aparecerá un cuadro de selección por encima de la imagen.



En función de la señal de imagen actual, el tamaño de la pantalla puede cambiar para coincidir con la resolución de la señal de imagen.

**6** Utilice las teclas de flechas para seleccionar el área de la imagen que desea utilizar como el logotipo de usuario y pulse [Enter].

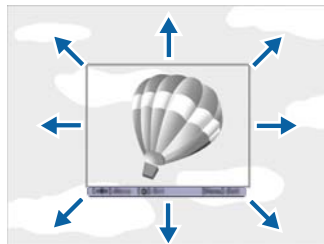

Aparecerá un mensaje que le preguntará si desea seleccionar esta área de imagen.



No podrá cambiar el tamaño del área de imagen (400 × 300 píxeles).

**7** Seleccione **Sí** y pulse [Enter]. (Si desea cambiar el área seleccionada, seleccione **No**, pulse [Enter] y repita el último paso.)

Aparecerá el menú de factor de zoom de Logotipo del usuario.

**8** Seleccione el porcentaje de zoom y pulse [Enter].

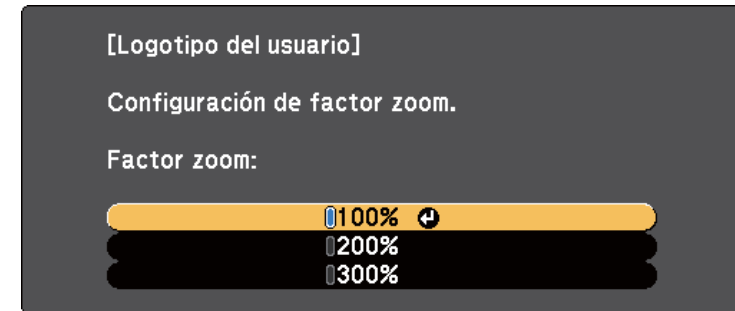

Aparecerá un aviso que le pregunta si desea almacenar la imagen como el logotipo de usuario.

**9** Seleccione **Sí** y pulse [Enter].

El logotipo de usuario se sobrescribirá y aparecerá un mensaje de finalización.

**10** Pulse [Esc] para salir de la pantalla de mensajes.

**11** Seleccione el menú **Extendida** y pulse [Enter].

**12** Seleccione **Pantalla** y pulse [Enter].

**13** Seleccione en qué momento desea visualizar la pantalla Logotipo del usuario:

- Para visualizarlo siempre que no exista ninguna señal de entrada, seleccione **Visualizar fondo** y establezca esta opción en **Logo**.
- Para visualizarlo siempre que encienda el proyector, seleccione **Pantalla de inicio** y establezca esta opción en **On**.
- Para visualizarlo siempre que pulse el botón [A/V Mute], seleccione **Pausa A/V** y establezca esta opción en **Logo**.

Para evitar que alguna persona cambie el Logotipo del usuario sin introducir primero una contraseña, establezca la configuración de **Prote. logo usuario** en **On** en el menú de ajustes **Contraseña protegida** y establezca la contraseña.

## ► Enlaces relacionados

- "Desactivación temporal de la imagen y sonido" [p.77](#)
- "Selección de los tipos de seguridad por contraseña" [p.90](#)

Cuando alinee varios proyectores para proyectar imágenes, puede corregir el brillo y el tono de color de las imágenes de cada proyector para que las imágenes sean lo más parecidas posible.

Puede establecer una única ID del proyector para cada proyector para controlarlos de forma individual con un mando a distancia y, a continuación, corrija el brillo y color para cada proyector.



- En algunos casos, es posible que el brillo y el tono de color no sean totalmente iguales, incluso después de la corrección.
- Si las diferencias del tono de color y el brillo se hacen más visibles con el paso del tiempo, repita los ajustes.

## ► Enlaces relacionados

- "Configuración de la ID del proyector" [p.85](#)
- "Selección del proyector que desea controlar" [p.85](#)
- "Correspondencia de la calidad de la visualización de varios proyectores" [p.86](#)

## Configuración de la ID del proyector

Para controlar varios proyectores desde un mando a distancia, establezca un identificador único para cada proyector.

- 1** Pulse el botón [Menu] en el panel de control o el mando a distancia.
- 2** Seleccione el menú **Extendida** y pulse [Enter].
- 3** Seleccione **ID del proyector** y pulse [Enter].

- 4** Utilice los botones de flechas para seleccionar el número de identificación que desea utilizar para el proyector. A continuación, pulse [Enter].

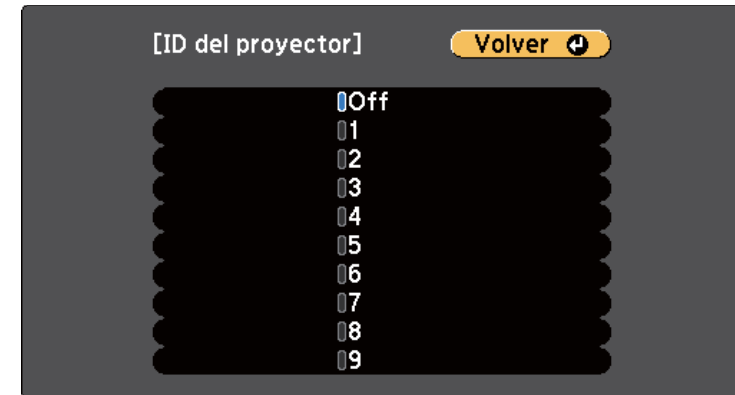

- 5** Pulse [Menu] o [Esc] para salir de los menús.

Repita estos pasos para todos los otros proyectores que desea controlar desde un mando a distancia.

## Selección del proyector que desea controlar

Después de configurar la ID del proyector, seleccione la ID del proyector que desea controlar con el mando a distancia.

- 1** Apunte el mando a distancia al proyector deseado y pulse el botón [ID].

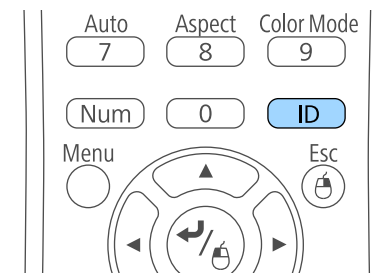

La ID del proyector actual aparecerá en la pantalla de proyección. Desaparecerá después de aproximadamente 3 segundos.

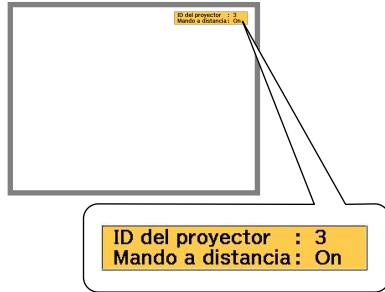

- Cuando seleccione 0 con el mando a distancia, puede controlar todos los proyectores independientemente de la configuración de ID del proyector.
- Deberá seleccionar la ID del proyector desde el mando a distancia cada vez que encienda el proyector que haya establecido para controlar. Cuando encienda el proyector, se seleccionará 0 como ID del proyector del mando a distancia.
- Cuando establezca **ID del proyector en Off**, puede controlar el proyector con el mando a distancia independientemente de la ID seleccionada con el mando a distancia.

- 2** Manteniendo pulsado el botón [ID], pulse el botón de número que coincida con la ID del proyector que desea controlar.

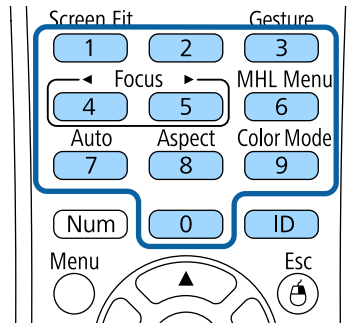

Se ha seleccionado el proyector que desea utilizar.

- 3** Pulse el botón [ID] para comprobar si funcionó el proceso de configuración de ID.

El proyector mostrará un mensaje.

- Si el mando a distancia aparece como **On**, puede controlar el proyector desde el mando a distancia.
- Si el mando a distancia aparece como **Off**, no puede controlar el proyector desde el mando a distancia. Repita los pasos descritos anteriormente para habilitar el mando a distancia.

## Correspondencia de la calidad de la visualización de varios proyectores

Puede lograr una correspondencia de la calidad de visualización de varios proyectores que se proyectarán uno junto a otro.

- 1** Apague todos los proyectores en los que desea efectuar la correspondencia de la calidad de visualización.
- 2** Establezca números de ID en cada proyector.
- 3** Asegúrese de que todos los proyectores estén utilizando la misma configuración de Modo de color.
- 4** Seleccione la ID del mando a distancia de forma que coincida con el primer proyector.

- 5** Pulse el botón [Menu], seleccione el menú **Imagen** y pulse [Enter].



- 6** Seleccione los ajustes según sea necesario.
- 7** Seleccione la ID del mando a distancia de forma que coincida con el siguiente proyector y, a continuación, repita los ajustes del menú Imagen según sea necesario para que coincidan con las pantallas de los proyectores.

Puede proteger el proyector contra robos o evitar la utilización no intencionada configurando las siguientes funciones de seguridad:

- Seguridad por contraseña para evitar que personas que no conozcan la contraseña utilicen el proyector y evitar que se realicen cambios en la pantalla de inicio y otros ajustes.

Esto actúa como una función antirrobo, ya que el proyector no puede utilizarse aunque lo roben, y puede limitar las personas que utilizan el proyector.

- Seguridad de bloqueo de botones para bloquear el funcionamiento del proyector con los botones del panel de control.

Esto resulta útil en acontecimientos o actuaciones en las que desea desactivar todos los botones durante la proyección, o en escuelas si desea limitar el funcionamiento de los botones.

- Cableado de seguridad para asegurar físicamente el proyector en su posición.

## ► Enlaces relacionados

- "Tipos de seguridad por contraseña" [p.88](#)
- "Bloqueo de los botones del proyector" [p.91](#)
- "Instalación de un cable de seguridad" [p.92](#)

## Tipos de seguridad por contraseña

Puede configurar los siguientes tipos de seguridad por contraseña utilizando una contraseña compartida:

- La contraseña de **Protec. aliment.** evita que una persona utilice el proyector sin introducir primero una contraseña. Al conectar el cable de alimentación y encender el proyector por primera vez, deberá introducir la contraseña correcta. La contraseña también se aplica a Direct Power On y Encendido automático.
- La contraseña de **Prote. logo usuario** evita que una persona cambie la visualización de la pantalla personalizada que muestra el proyector cuando se enciende, cuando no existe una señal de entrada o cuando utiliza la

función Pausa A/V. La pantalla personalizada desalienta el robo al permitir la identificación del propietario del proyector.

- La contraseña de **Red protegida** evita que una persona modifique la configuración de **Red** del proyector.
- La contraseña **Protec. Screen Mirroring** impide que cualquiera cambie la configuración Screen Mirroring (EB-1795F/EB-1785W).

## ► Enlaces relacionados

- "Configuración de una contraseña" [p.88](#)
- "Selección de los tipos de seguridad por contraseña" [p.90](#)
- "Introducción de una contraseña para la utilización del proyector" [p.90](#)

## Configuración de una contraseña

La primera vez que utilice el proyector, debe establecer una contraseña.



De forma predeterminada, no hay ninguna contraseña establecida. Debe establecer una contraseña.

- 1 Mantenga pulsado el botón [Freeze] del mando a distancia durante aproximadamente 5 segundos.

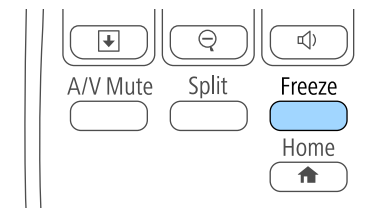

Aparecerá el menú de configuración de Contraseña protegida.





- Si no se ha establecido una contraseña, aparece una pantalla que le pide que establezca una antes de que pueda ver el menú de configuración Contraseña protegida.
- Si Contraseña protegida ya está activado, deberá introducir la contraseña correcta para acceder al menú de configuración de Contraseña protegida.

**2** Seleccione **Contraseña** y pulse [Enter].

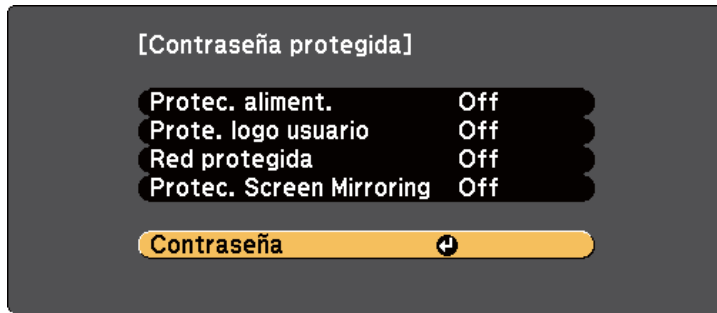

Aparecerá el mensaje **¿Cambiar la contraseña?**.

**3** Seleccione **Sí** y pulse [Enter].



Si selecciona **No**, volverá a aparecer el menú de configuración de Contraseña protegida.

**4** Mantenga pulsado el botón [Num] del mando a distancia y utilice los botones numéricos para establecer una contraseña de cuatro dígitos.

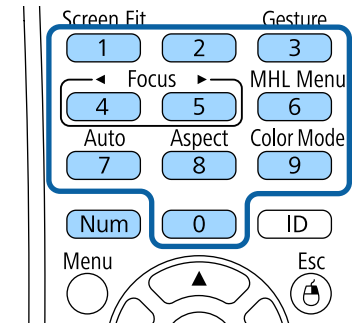

La contraseña se mostrará como \*\*\*\* a medida que se la ingrese. Aparecerá un mensaje de confirmación cuando ingrese el cuarto dígito.

**5** Vuelva a introducir la contraseña. Aparecerá el mensaje **Contraseña aceptada**. Si introduce la contraseña de forma incorrecta, se visualizará un mensaje pidiéndole que vuelva a introducirla.

**6** Pulse [Esc] para regresar al menú.

**7** Anote la contraseña y almacénela en un lugar seguro.

## Selección de los tipos de seguridad por contraseña

Después de establecer una contraseña, aparecerá este menú, que le permite seleccionar los tipos de seguridad por contraseña que desea utilizar.

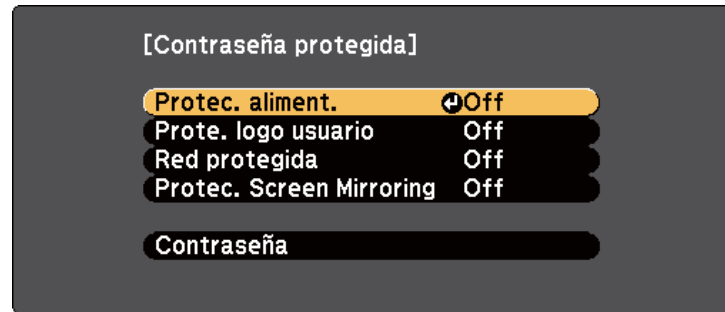

Si no puede visualizar este menú, mantenga pulsado el botón [Freeze] del mando a distancia durante 5 segundos hasta que aparezca el menú.

- Para evitar la utilización no autorizada del proyector, seleccione **On** como la configuración de **Protec. aliment.**
- Para evitar que se realicen cambios en la pantalla Logotipo del usuario o configuraciones de pantalla relacionadas, seleccione **On** como la configuración de **Prote. logo usuario**.
- Para evitar que se realicen cambios en la configuración de red, seleccione **On** como la configuración de **Red protegida**.
- Para evitar que se realicen cambios en la configuración de Screen Mirroring, seleccione **On** como el ajuste de **Protec. Screen Mirroring** (EB-1795F/EB-1785W).

Puede colocar un adhesivo que indique la protección por contraseña en el proyector como una característica antirrobo adicional.



Asegúrese de almacenar el mando a distancia en un lugar seguro. Si lo pierde, no podrá introducir la contraseña.

## Introducción de una contraseña para la utilización del proyector

Cuando aparezca la pantalla de contraseña, introduzca la contraseña correcta.

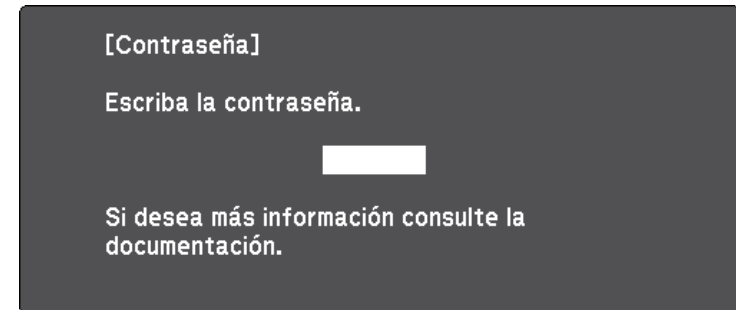

- 1** Mantenga pulsado el botón [Num] del mando a distancia mientras introduce la contraseña con los botones numéricos.

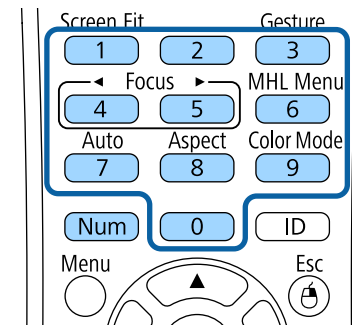

Se cerrará la pantalla de contraseña.

- Si la contraseña es incorrecta, aparecerá un mensaje y un aviso para volver a intentar. Introduzca la contraseña correcta para continuar.

### Atención

- Si introduce una contraseña incorrecta tres veces seguidas, se visualizará el mensaje **El proyector estará bloqueado**, durante 5 minutos aproximadamente y, a continuación, el proyector pasará al modo en espera. En este caso, desconecte el cable de alimentación de la toma de corriente y, a continuación, conéctelo de nuevo y vuelva a activar el proyector. El proyector visualiza de nuevo la pantalla para introducir la contraseña, donde podrá introducir la contraseña correcta.
- Si olvidó la contraseña, anote el número " **Código solicitado: xxxxx**" que aparece en pantalla y póngase en contacto con Epson para obtener ayuda.
- Si sigue repitiendo los pasos anteriores e introduce una contraseña incorrecta 30 veces seguidas, aparecerá el mensaje **El proyector estará bloqueado**. Diríjase a **Epson siguiendo las indicaciones de su documentación**, y el proyector no permitirá que introduzca más contraseñas. Póngase en contacto con Epson para obtener ayuda.

## Bloqueo de los botones del proyector

Puede bloquear los botones del panel de control para evitar que una persona utilice el proyector. El proyector puede seguir utilizándose con el mando a distancia.

- Pulse el botón [Menu] en el panel de control o el mando a distancia.

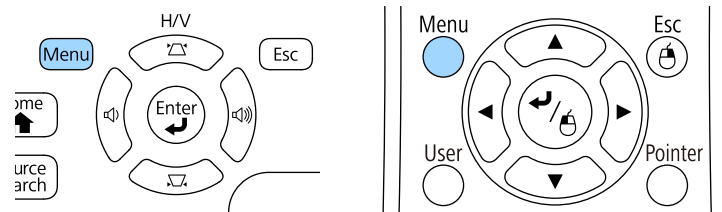

- Seleccione el menú **Ajustes** y pulse [Enter].

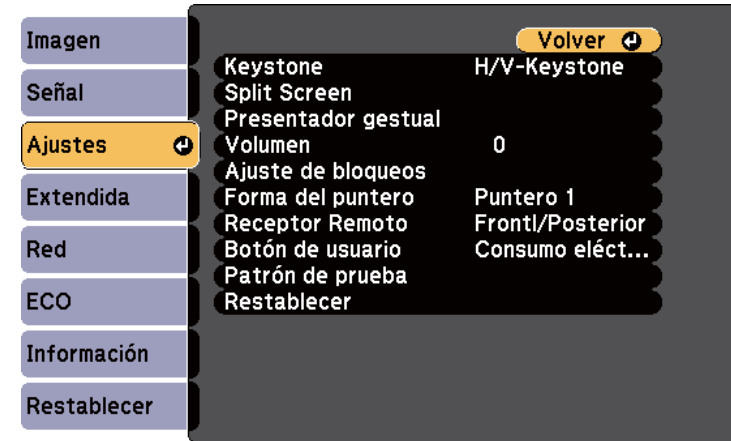

- Seleccione **Ajuste de bloqueos** y pulse [Enter].

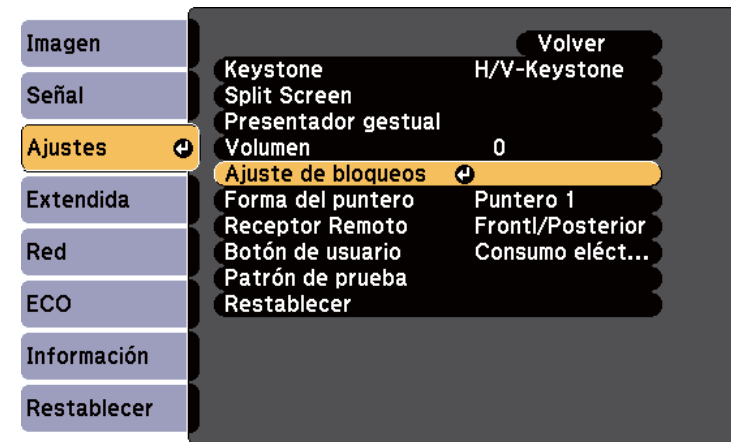

- 4** Seleccione **Bloqueo funcionam.** y pulse [Enter].

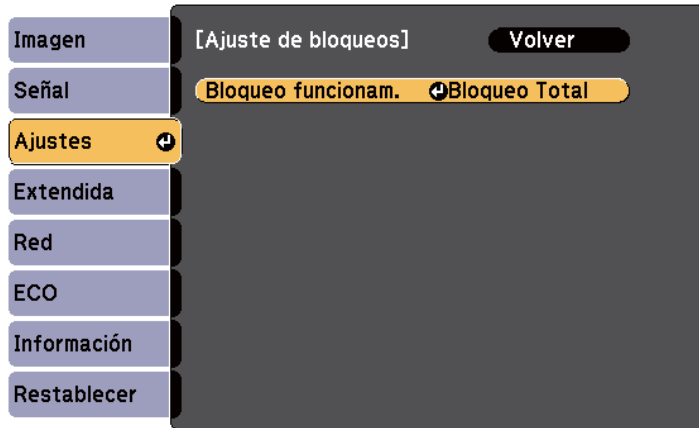

- 5** Seleccione uno de estos tipos de bloqueo y pulse [Enter]:
- Para bloquear todos los botones del proyector, seleccione **Bloqueo total**.
  - Para bloquear todos los botones excepto el botón de encendido/apagado, seleccione **Bloqueo parcial**.
- Aparecerá un mensaje de confirmación.

- 6** Seleccione **Sí** y pulse [Enter].  
La opción **Bloqueo funcionam.** entra en vigor.

#### ► Enlaces relacionados

- "Desbloqueo de los botones del proyector" [p.92](#)

- Mantenga pulsado el botón [Enter] del panel de control durante 7 segundos. Aparecerá un mensaje y el bloqueo se liberará.
- Seleccione **Off** como la configuración de **Bloqueo funcionam.** en el menú **Ajustes** del proyector.
  - **Ajustes > Ajuste de bloqueos > Bloqueo funcionam.**

#### ► Enlaces relacionados

- "Configuración de funciones del proyector - Menú Ajustes" [p.123](#)

## Instalación de un cable de seguridad

Puede instalar el cable de seguridad en el proyector como efecto disuasorio antirrobo.

- Utilice la ranura de seguridad del proyector para instalar un sistema de seguridad Microsaver de Kensington.



Para obtener más información sobre el sistema de seguridad Microsaver, consulte <http://www.kensington.com/>.

## Desbloqueo de los botones del proyector

Si se han bloqueado los botones del proyector, realice una de las siguientes acciones para desbloquearlos.

# Utilización del proyector en una red

Siga las instrucciones de estas secciones para configurar el proyector para su utilización en una red.

## ► Enlaces relacionados

- "Proyección en red inalámbrica" [p.94](#)
- "Proyección en red inalámbrica desde un dispositivo móvil (Screen Mirroring)" [p.103](#)
- "HTTP seguro" [p.108](#)

Puede enviar imágenes al proyector a través de una red inalámbrica.

Para ello, debe configurar el proyector y el ordenador para proyección inalámbrica.

Puede conectar el proyector a la red inalámbrica configurando la conexión manualmente mediante los menús **Red** del proyector.

Después de configurar el proyector, instale el software de red desde el CD-ROM de Epson Projector Software (si está disponible) o descargue el software según sea necesario. Utilice el siguiente software y documentación para configurar y controlar la proyección inalámbrica:

- El software EasyMP Multi PC Projection le permite realizar reuniones interactivas proyectando pantallas de ordenadores de usuarios a través de una red. Consulte la *Guía de funcionamiento de EasyMP Multi PC Projection* para obtener instrucciones.
- La aplicación Epson iProjection le permite proyectar desde dispositivos iOS o Android.

Puede descargar Epson iProjection desde App Store o Google Play. Cualquier gasto derivado de la comunicación con el App Store o Google Play será responsabilidad del cliente.



Si la opción **Contraseña Acc. Web** no se ha establecido, aparece una pantalla que le pide que establezca una contraseña cuando guarda la configuración de la red. Siga las instrucciones que aparecen en pantalla para establecer la contraseña.

## ► Enlaces relacionados

- "Selección manual de la configuración de red inalámbrica" [p.94](#)
- "Selección de la configuración de red inalámbrica en Windows" [p.97](#)
- "Selección de la configuración de red inalámbrica en OS X" [p.97](#)
- "Configuración de la seguridad de la red inalámbrica" [p.97](#)
- "Utilizar un código QR para conectar un dispositivo móvil" [p.100](#)
- "Utilizar NFC para conectar un dispositivo Android" [p.100](#)
- "Usar una llave USB para conectar a un equipo de Windows" [p.101](#)

## Selección manual de la configuración de red inalámbrica

Antes de poder proyectar desde la red inalámbrica, deberá seleccionar la configuración de la red para el proyector.

- 1** Pulse el botón [Menu] en el panel de control o el mando a distancia.
- 2** Seleccione el menú **Red** y pulse [Enter].

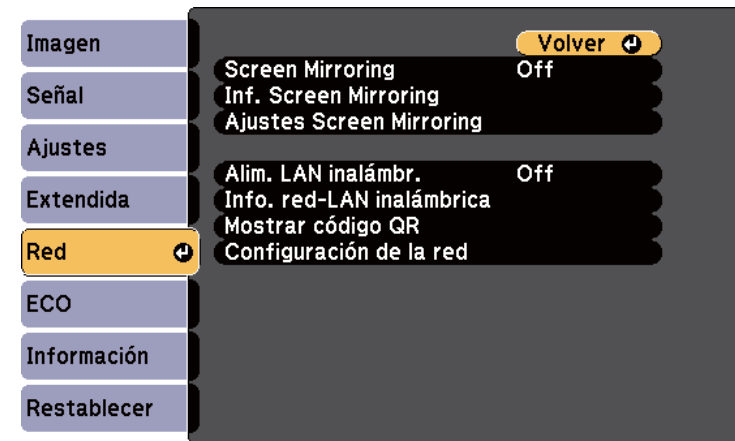

**3** Seleccione **On** para el ajuste **Alim LAN inalámbrica**.

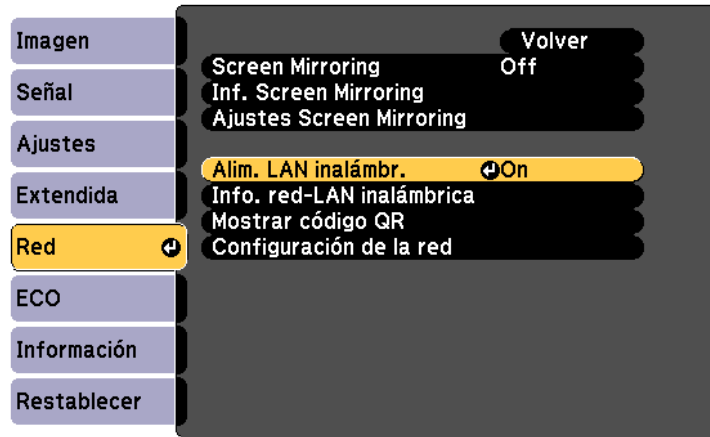

**4** Seleccione **Configuración de la red** y pulse [Enter].

**5** Seleccione el menú **Básica** y pulse [Enter].

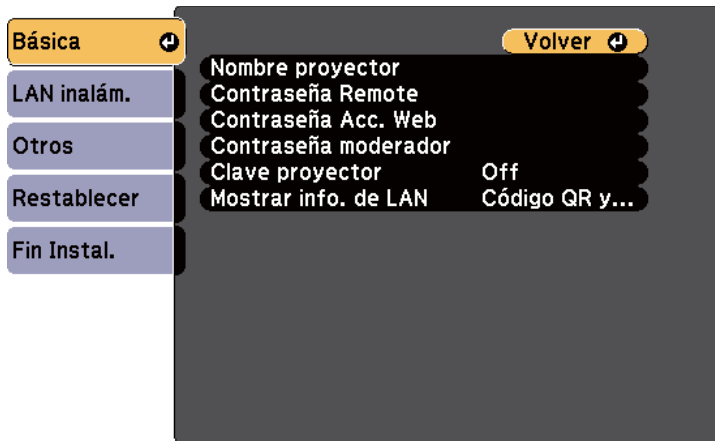

**6** Seleccione las opciones básicas según sea necesario.

- **Nombre proyector** le permite introducir un nombre de hasta 16 caracteres alfanuméricos para identificar el proyector en la red.
- **Contraseña Remote** le permite introducir una contraseña de hasta 8 caracteres alfanuméricos para el acceso al proyector a través de Control básico. (El nombre de usuario es **EPSONREMOTE**. De forma predeterminada, no hay ninguna contraseña establecida).
- **Contraseña Acc. Web** le permite introducir una contraseña de hasta 8 caracteres alfanuméricos para el acceso al proyector a través de la web. (El nombre de usuario es **EPSONWEB**. De forma predeterminada, no hay ninguna contraseña establecida).
- **Contraseña moderador**: permite especificar una contraseña numérica de cuatro dígitos para acceder al proyector como moderador utilizando EasyMP Multi PC Projection o Epson iProjection. (De forma predeterminada, no hay ninguna contraseña establecida.)
- **Clave proyector** le permite activar una contraseña de seguridad para evitar el acceso al proyector por parte de alguna persona que no se encuentre dentro de la misma sala que el proyector. Debe introducir una palabra clave aleatoria mostrada desde un equipo mediante EasyMP Multi PC Projection o Epson iProjection para acceder al proyector y compartir la pantalla actual.
- **Mostrar info. de LAN**: permite establecer el formato de visualización para la información de red del proyector.



Utilice el teclado visualizado para introducir el nombre y la contraseña. Pulse los botones de flechas del mando a distancia para seleccionar caracteres y pulse [Enter] para seleccionarlos.

**7** Seleccione el menú **LAN inalámbrica** y pulse [Enter].

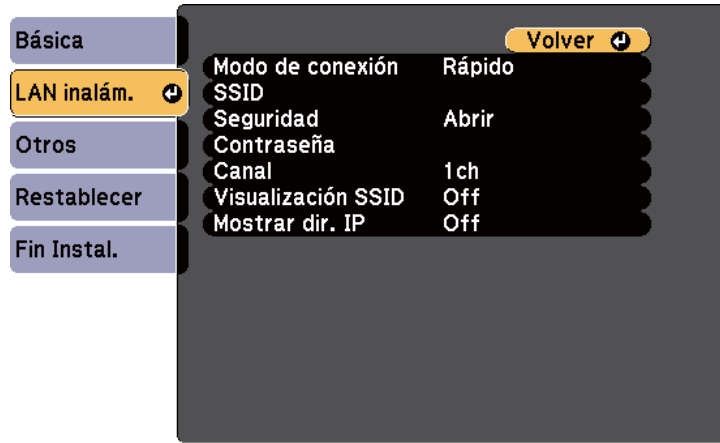

**8** Seleccione la configuración de **Modo de conexión**.

- **Rápido** le permite conectarse a varios teléfonos inteligentes, tabletas u ordenadores directamente mediante comunicación inalámbrica.
- **Avanzado**: le permite conectarse a teléfonos inteligentes, tabletas u ordenadores a través de un punto de acceso de red inalámbrica.

**9** Si selecciona el modo de conexión **Avanzado**, seleccione **Buscar punto de acceso** para seleccionar el punto de acceso al que desea conectarse.



Si necesita asignar el SSID manualmente, seleccione **SSID** para introducir el SSID.

**10** Para el modo de conexión **Avanzado**, asigne los ajustes IP de su red según sea necesario.

- Si la red asigna las direcciones de forma automática, seleccione **Ajustes IP** para establecer **DHCP** en **On**.

- Si es necesario configurar las direcciones de forma manual, seleccione **Ajustes IP** para establecer la configuración **DHCP** en **Off** y, a continuación, introduzca la **Dirección IP**, **Máscara de subred** y **Dir. pta enlace** del proyector según sea necesario.

**11** Para evitar que se muestre el SSID o la dirección IP en la pantalla de espera LAN y en la pantalla Inicio, establezca la configuración **Visualización SSID** o **Mostrar dirección IP** en **Off**.

**12** Cuando finalice la selección de ajustes, seleccione **Fin Instal.** y, a continuación, siga las instrucciones en pantalla para guardar la configuración y salir de los menús.



Si no se ha establecido la opción **Contraseña Acc. Web**, aparece una pantalla que le pide que establezca una contraseña antes de que pueda guardar la configuración. Siga las instrucciones que aparecen en pantalla para establecer la contraseña.

**13** Pulse el botón [LAN] del mando a distancia. La configuración de la red inalámbrica se habrá completado cuando vea la dirección IP correcta en la pantalla del modo en espera de la LAN.

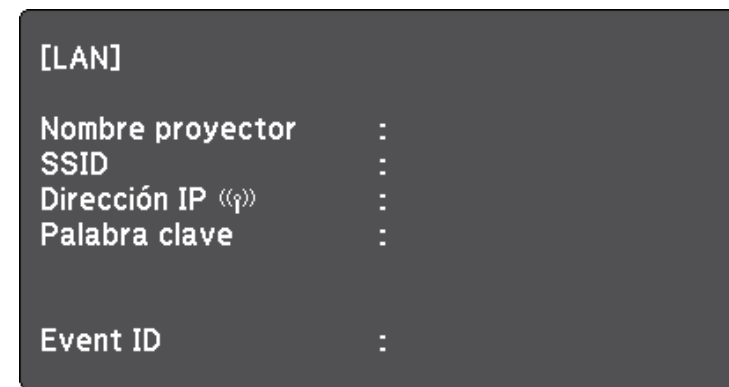



Cuando haya finalizado el ajuste de la configuración inalámbrica del proyector, deberá seleccionar la red inalámbrica en el ordenador. A continuación, inicie el software de la red para enviar imágenes a su proyector a través de una red inalámbrica.

## Selección de la configuración de red inalámbrica en Windows

Antes de conectarse al proyector, seleccione la red inalámbrica correcta en el ordenador.

- 1** Para acceder al software de utilidad de conexión inalámbrica, haga doble clic en el icono de red de la barra de tareas de Windows.
- 2** Al realizar la conexión en el modo de conexión Avanzado, seleccione el nombre de red (SSID) de la red a la que se está conectando el proyector.
- 3** Haga clic en **Conectar**.

## Selección de la configuración de red inalámbrica en OS X

Antes de conectarse al proyector, seleccione la red inalámbrica correcta en OS X.

- 1** Haga clic en el icono de AirPort en la barra de menús ubicada en la parte superior de la pantalla.
- 2** Al realizar la conexión en el modo de conexión Avanzado, asegúrese de que AirPort esté activado y seleccione el nombre de red (SSID) de la red a la que se está conectando el proyector.

## Configuración de la seguridad de la red inalámbrica

Puede configurar la seguridad del proyector para la utilización en una red inalámbrica. Configure una de las siguientes opciones de seguridad para que coincida con la configuración utilizada en la red:

- Seguridad WPA2-PSK
- Seguridad WPA2-EAP \* \*\*
- Seguridad WPA/WPA2-PSK \*
- Seguridad WPA/WPA2-EAP \* \*\*

\* Solo disponible para el modo de conexión Avanzado.

\*\* Solo disponible para EB-1795F/EB-1785W/EB-1781W.



Póngase en contacto con el administrador de la red para obtener información para el ingreso de la información correcta.

- 1** Si desea configurar la seguridad WPA2-EAP o WPA/WPA2-EAP, asegúrese de que su archivo de certificado digital es compatible con el registro del proyector y se ha guardado directamente en el dispositivo de almacenamiento USB.
- 2** Pulse el botón [Menu] en el panel de control o el mando a distancia.
- 3** Seleccione el menú **Red** y pulse [Enter].
- 4** Seleccione **Configuración de la red** y pulse [Enter].

**5** Seleccione el menú **LAN inalámbrica** y pulse [Enter].



**6** Seleccione la opción **Seguridad** y pulse [Enter].

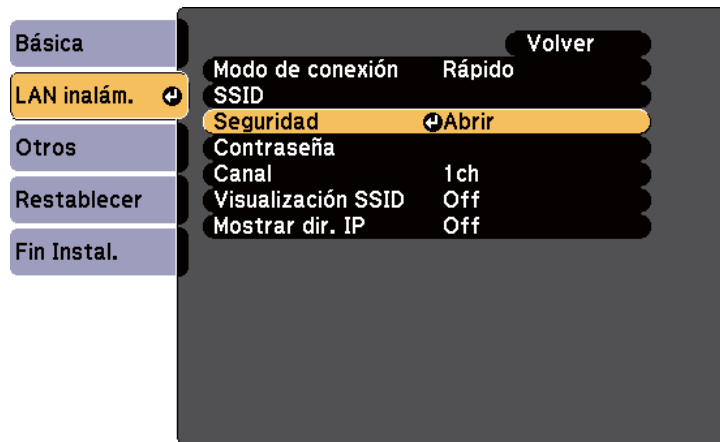

**7** Seleccione la configuración de seguridad para que coincida con la configuración de la red.

**8** Realice una de las siguientes acciones según el modo de seguridad que haya seleccionado.

- **WPA2-PSK, WPA/WPA2-PSK:** Seleccione **Fin Instal.** y siga las instrucciones en pantalla para guardar la configuración y salir de los menús.
- **WPA2-EAP, WPA/WPA2-EAP:** Seleccione **Ajuste de EAP** y pulse [Enter].

**9** Seleccione el protocolo para autenticación como la opción **Tipo EAP**.

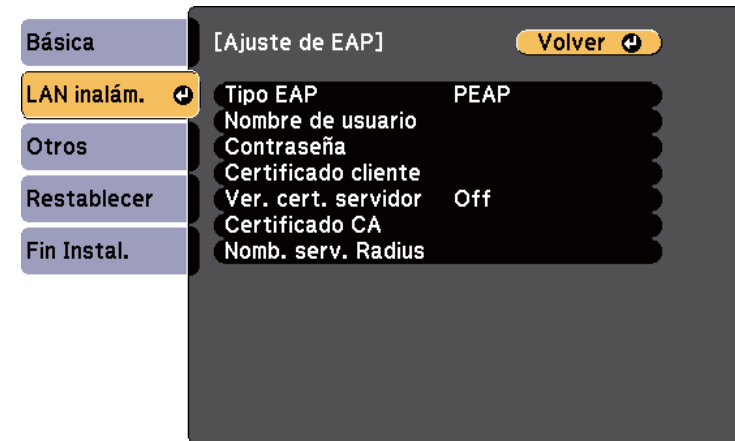

**10** Para importar el certificado, seleccione el tipo de certificado y pulse [Enter].

- **Certificado de cliente** para el tipo **PEAP-TLS** o **EAP-TLS**
- **Certificado CA** para el tipo **PEAP, PEAP-TLS, EAP-TLS** o **EAP-FAST**



También puede registrar los certificados digitales desde el explorador web. Sin embargo, asegúrese de realizar el registro solamente una vez, ya que, de lo contrario, el certificado puede que no se instale correctamente.

- 11** Seleccione **Registrar** y pulse [Enter].
- 12** Siga las instrucciones en pantalla para conectar un dispositivo de almacenamiento USB al puerto USB-A del proyector.
- 13** Pulse [Enter] para mostrar la lista de certificados.
- 14** Seleccione certificado que desea importar utilizando la lista mostrada. Se mostrará un mensaje pidiéndole que escriba la contraseña para el certificado.
- 15** Escriba una contraseña y pulse [Enter].  
El certificado se importará y aparecerá un mensaje de finalización.
- 16** Seleccione los ajustes según sea necesario.
  - **Nombre de usuario** le permite escribir un nombre de usuario utilizando hasta 63 caracteres alfanuméricos. Para escribir más de 32 caracteres, utilice el explorador web. Cuando se importa un certificado de cliente, el nombre del certificado con el que fue emitido se ajusta automáticamente.
  - **Contraseña:** le permite escribir una contraseña utilizando hasta 63 caracteres alfanuméricos para autenticación cuando utilice el tipo **PEAP**, **EAP-FAST** o **LEAP**. Para escribir más de 32 caracteres, utilice el explorador web.
  - **Ver. cert. servidor** permite seleccionar si se va a comprobar o no el certificado de servidor cuando se ha establecido un certificado de CA.
  - **Nombre servidor Radius** permite escribir el nombre de servidor que se va a comprobar.
- 17** Cuando finalice la realización de ajustes, seleccione **Fin Instal.** y siga las instrucciones en pantalla para guardar la configuración y salir de los menús.

## ► Enlaces relacionados

- "Certificado de cliente compatible y CA" [p.99](#)
- "Menú Red - Menú LAN inalám." [p.131](#)

## Certificado de cliente compatible y CA

Puede registrar estos tipos de certificados digitales.

### Certificado de cliente (PEAP-TLS/EAP-TLS)

Especificación	Descripción
Formato	PKCS#12
Extensión	PFX, P12
Cifrado	RSA
Hashes	MD5/SHA-1/SHA-256/SHA-384/SHA-512
Longitud de clave	512/1024/2048/4096 bits
Contraseña *	Hasta 32 caracteres alfanuméricos; obligatorio

### Certificado CA (PEAP/PEAP-TLS/EAP-TLS/EAP-FAST)

Especificación	Descripción
Formato	X509v3
Extensión	DER/CER/PEM
Cifrado	RSA
Hashes	MD5/SHA-1/SHA-256/SHA-384/SHA-512
Longitud de clave	512/1024/2048/4096 bits
Codificación	BASE64/Binary

\* Puede configurar una contraseña utilizando hasta 63 caracteres alfanuméricos. Sin embargo, necesitará utilizar su navegador Web para introducir más de 32 caracteres.

## Utilizar un código QR para conectar un dispositivo móvil

Después de seleccionar la configuración de la red inalámbrica del proyector, podrá mostrar un código QR en la pantalla y utilizarlo para conectar un dispositivo móvil mediante la aplicación Epson iProjection.



- Asegúrese de que tiene instalada la última versión de Epson iProjection en su dispositivo (V1.3.0 o posterior).
- Puede descargar Epson iProjection gratis desde App Store o Google Play. Cualquier gasto derivado de la comunicación con el App Store o Google Play será responsabilidad del cliente.
- Cuando utilice Epson iProjection en el modo de conexión Rápido, le recomendamos que realice ajustes de seguridad.

**1** Pulse el botón [LAN] del mando a distancia.

Aparecerá el código QR en la superficie proyectada.



- Si no ve el código QR, establezca la opción **Mostrar info. de LAN** en **Código QR y texto** en el menú **Red** del proyector.  
☛ **Red > Configuración de la red > Básico > Mostrar info. de LAN**
- Para ocultar el código QR, pulse el botón [Esc].
- Cuando el código QR esté oculto, pulse el botón [Enter] para visualizar el código.
- También puede mostrar el código QR seleccionando el icono en la pantalla Inicio.

**2** Inicie Epson iProjection en el dispositivo móvil.

**3** Lea el código QR proyectado utilizando Epson iProjection para conectarlo al proyector.



Para leer correctamente el código QR, asegúrese de que lo coloca directamente frente a la pantalla y lo suficientemente cerca para que el código proyectado coincida con la guía del lector de códigos QR del dispositivo móvil. Si está demasiado alejado de la pantalla, el código podría no leerse de forma correcta.

Cuando se establece una conexión, seleccione el menú **Contents** desde y a continuación seleccione el archivo que desea proyectar.

## Utilizar NFC para conectar un dispositivo Android

Después de seleccionar la configuración para el proyector, puede conectar un dispositivo Android mediante la tecnología NFC y la aplicación Epson iProjection (EB-1795F/EB-1785W/EB-1781W).

La comunicación por campo cercano (NFC, Near Field Communication) permite transferir información de red del proyector al dispositivo colocando este cerca de aquel.



- La compatibilidad con NFC varía en función del dispositivo móvil. Consulte el manual del dispositivo móvil para obtener más información.
- Asegúrese de que el lector NFC está activado el dispositivo móvil antes de utilizar esta función.
- Asegúrese de que tiene instalada la última versión de Epson iProjection en su dispositivo (V2.3.0 o posterior).
- Puede descargar Epson iProjection gratis desde App Store o Google Play. Cualquier gasto derivado de la comunicación con el App Store o Google Play será responsabilidad del cliente.
- Cuando utilice Epson iProjection en el modo de conexión Rápido, le recomendamos que realice ajustes de seguridad.

**1** Asegúrese de que el dispositivo Android no se encuentra en modo suspensión y que no está bloqueado.

**2** Mantenga el dispositivo móvil cerca de la etiqueta NFC del proyector para leer esta.

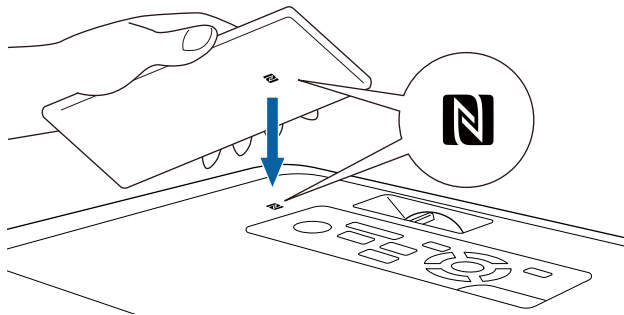

- Cuando establezca la configuración **Encendido automático** en NFC en el menú **Extendida** del proyector, este se encenderá en cuanto detecte datos NFC.
  - ☛ **Extendida > Operación > Encendido automático**
- Es posible que no pueda leer la etiqueta NFC mientras el proyector se está calentando. Asegúrese de que el proyector se encuentra en el modo de funcionamiento normal cuando lea la etiqueta NFC.

Epson iProjection se inicia automáticamente e intenta conectarse al proyector.



Si Epson iProjection no está instalado en el dispositivo Android, la página de descarga de Epson iProjection se muestra después de leer la etiqueta NFC. Instale Epson iProjection y vuelva a leer la etiqueta NFC.

Quando se establezca una conexión, seleccione el menú **Contents** desde , y, a continuación, seleccione el archivo que desea proyectar.

## Usar una llave USB para conectar a un equipo de Windows

Puede configurar su unidad flash USB como una llave USB para conectar el proyector rápidamente a un equipo de Windows compatible con LAN inalámbrica. Después de crear la llave USB, puede proyectar imágenes rápidamente desde el proyector de red.

- 1** Puede configurar la llave USB mediante el programa EasyMP Multi PC Projection.



Consulte la *Guía de funcionamiento de EasyMP Multi PC Projection* para obtener instrucciones.

- 2** Encienda el proyector.
- 3** Pulse el botón [LAN] del mando a distancia.  
Se muestra la pantalla de espera LAN. Asegúrese de que aparece un SSID y una dirección IP.
- 4** Conecte la llave USB al puerto USB-A del proyector.  
Verá un mensaje proyectado indicándole que la actualización de datos de la red ha terminado.

- 5** Extraiga la llave USB.

- 6** Conecte la llave USB al puerto USB del ordenador.



En Windows Vista, si aparece la ventana Reproducción automática, seleccione **MPPLaunch.exe** y a continuación seleccione **Permitir**.

- 7** Siga las instrucciones que aparecen en pantalla para instalar la aplicación necesaria.



- Si aparece el mensaje del Firewall de Windows, haga clic en **Sí** para desactivar el firewall.
- Para poder instalar el software necesita tener privilegios de administrador.
- Si no se instala automáticamente, haga doble clic en **MPPLaunch.exe** en la llave USB.

Después de unos minutos, el proyector mostrará la imagen del ordenador.

- 8** Cuando haya finalizado la proyección inalámbrica, seleccione la opción **Quitar hardware de forma segura** en la barra de tareas de Windows y, a continuación, extraiga la llave USB del ordenador.



Es posible que necesite reiniciar el ordenador para volver a activar la conexión con la LAN inalámbrica.

Puede enviar la imagen a su proyector desde dispositivos móviles como equipos portátiles, teléfonos inteligentes y tabletas utilizando la tecnología Miracast (EB-1795F/EB-1785W).

Si el dispositivo es compatible con Miracast, no deberá instalar ningún software adicional. Al utilizar un ordenador Windows, asegúrese de que tenga el adaptador necesario para la conexión Miracast.

Tenga en cuenta las siguientes limitaciones al utilizar las funciones de Screen Mirroring.

- No puede reproducir una imagen entrelazada.
- No puede reproducir audio de múltiples canales a través de 3ch (canal 3).
- No puede proyectar imágenes con una resolución superior a 1920 × 1080 y una tasa de fotogramas superior a 30 fotogramas por segundo.
- No puede reproducir vídeo en 3D.
- Es posible que no pueda visualizar contenidos con protección de derechos de autor a través de la conexión Miracast.
- No cambie los Ajustes Screen Mirroring durante la proyección Screen Mirroring. Al hacerlo puede provocar que el proyector se desconecte y puede tardar un rato en volver a conectarse.

## Red > Ajustes Screen Mirroring

- No apague el proyector directamente con el interruptor durante la proyección Screen Mirroring.



- Los dispositivos móviles con Android o Windows 8.1 generalmente son compatibles con Miracast. La compatibilidad con Miracast varía en función del dispositivo móvil. Consulte el manual del dispositivo móvil para obtener más información.
- Si la opción **Contraseña Acc. Web** no se ha establecido, aparece una pantalla que le pide que establezca una contraseña cuando guarda la configuración de la red. Siga las instrucciones que aparecen en pantalla para establecer la contraseña.

## » Enlaces relacionados

- "Selección de la configuración de Screen Mirroring" p.103
- "Conexión con Screen Mirroring en Windows 10" p.105
- "Conexión con Screen Mirroring en Windows 8.1" p.106
- "Conexión con Screen Mirroring mediante la función Miracast" p.107

## Selección de la configuración de Screen Mirroring

Deberá seleccionar la configuración de Screen Mirroring para que el proyector proyecte imágenes desde el dispositivo móvil.



Si establece una contraseña de **Protec. Screen Mirroring**, desactive en primer lugar la contraseña de **Protec. Screen Mirroring**.

- 1** Pulse el botón [Menu] en el panel de control o el mando a distancia.
- 2** Seleccione el menú **Red** y pulse [Enter].

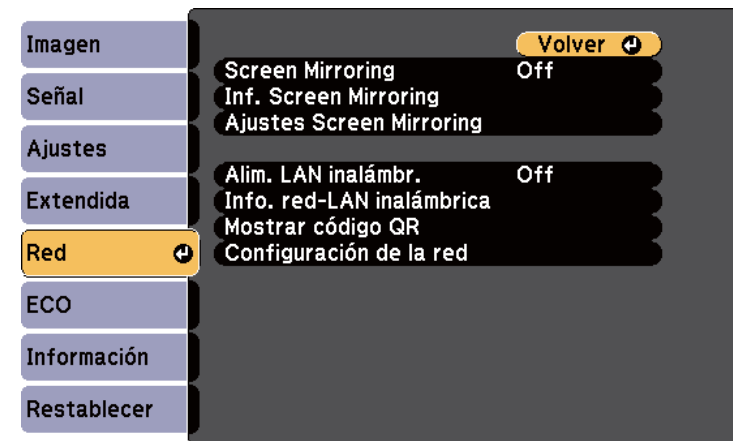

**3** Seleccione **On** para el ajuste **Screen Mirroring**.

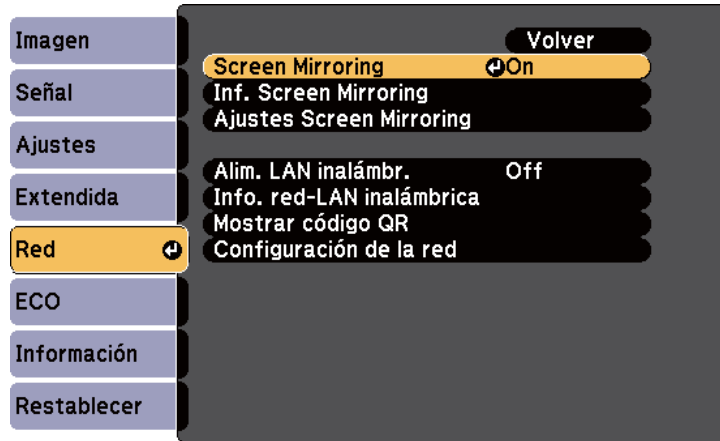

**4** Seleccione **Ajustes Screen Mirroring** y pulse [Enter].

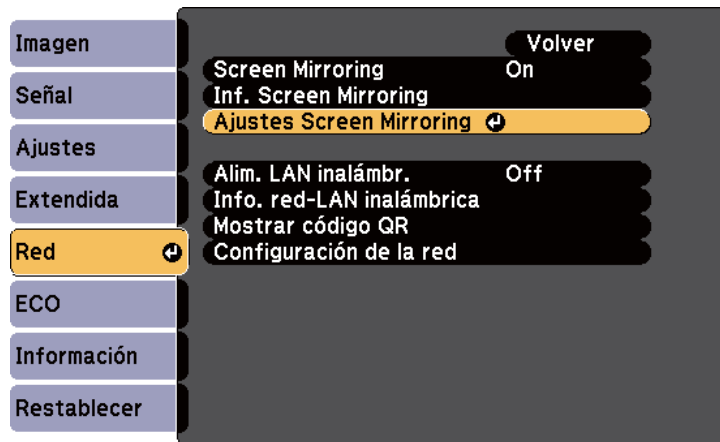

**5** Seleccione el ajuste **Nombre pantalla** según sea necesario.

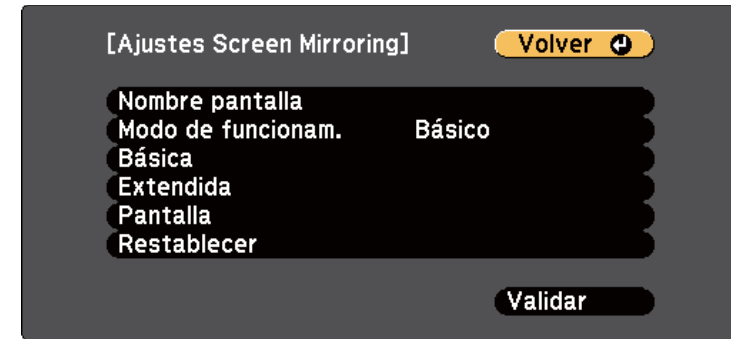

**6** Seleccione el ajuste **Modo de funcionam.**

- **Básico** le permite conectar con las opciones básicas.
- **Extendido** le permite conectar con las opciones básicas.

**7** Seleccione los ajustes **Básicos** según sea necesario.

- **Sist. LAN inalám.** le permite seleccionar el tipo de sistema de LAN inalámbrica al que se conecta el proyector.
- **Ajustar rendimiento** le permite ajustar la velocidad/calidad de la función Screen Mirroring. Seleccione un número pequeño para mejorar la calidad y un número grande para aumentar la velocidad.
- **Modo de conexión** le permite seleccionar el tipo de WPS (Wi-Fi Protected Setup). Solo disponible para el modo de funcionamiento **Básico**.

**8** Para el modo de funcionamiento **Extendido**, seleccione el ajuste **Extendido**.

- **Modo Reunión** le permite seleccionar el tipo de reunión. Seleccione **Interrumpible** para conectar a otro dispositivo móvil durante la proyección de Screen Mirroring o **Ininterrumpible** para conectar a un dispositivo en exclusivo.



- **Canal** le permite seleccionar el canal inalámbrico utilizado por Screen Mirroring.

**9** Seleccione los ajustes **Pantalla** según sea necesario.

- **Aviso código PIN** le permite visualizar el código PIN en la imagen proyectada al proyectar fuentes de entrada que no sean Screen Mirroring.
- **Aviso nombre dispos.** le permite visualizar el nombre del dispositivo recién conectado en la imagen proyectada al proyectar fuentes de entrada que no sean Screen Mirroring.

**10** Cuando finalice la selección de la configuración, seleccione **Validar** y siga las instrucciones en pantalla para guardar la configuración y salir de los menús.



Si no se ha establecido la opción **Contraseña Acc. Web**, aparece una pantalla que le pide que establezca una contraseña antes de que pueda guardar la configuración. Siga las instrucciones que aparecen en pantalla para establecer la contraseña.

**11** Pulse el botón [Home] en el panel de control o el mando a distancia. Se han completado los ajustes cuando ve el Nombre pantalla en la Pantalla de inicio.

## Conexión con Screen Mirroring en Windows 10

Puede configurar el PC para la proyección inalámbrica y reproducir audio a través del sistema de altavoces del proyector conectando mediante Screen Mirroring (Duplicación de la pantalla).

**1** Seleccione **Ajustes Screen Mirroring** en el proyector, según sea necesario.

**2** Pulse el botón [LAN] del mando a distancia para cambiar a la fuente de Screen Mirroring.

Podrá visualizar la pantalla de espera de Screen Mirroring.

**3** Visualice **Centro de acción** y, a continuación, seleccione **Conectar**.

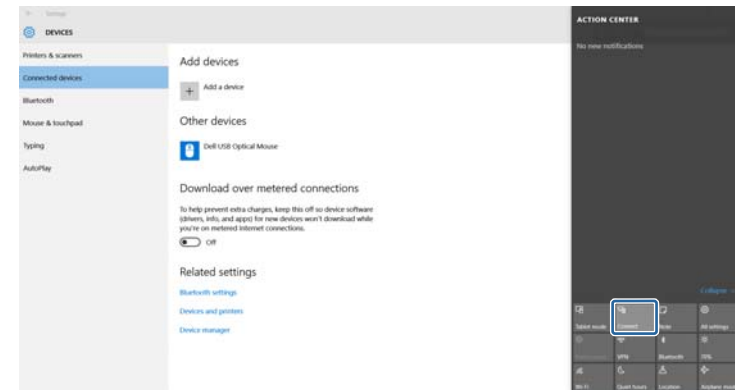

Aparecerá una lista de los dispositivos disponibles.

**4** Seleccione el Nombre pantalla del proyector desde la lista.

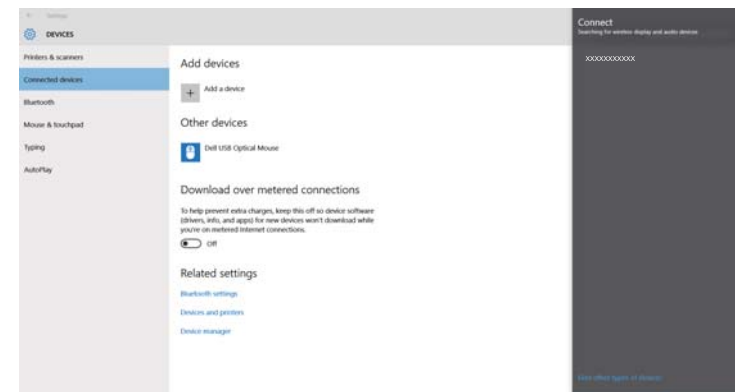

- 5** Si aparece la pantalla de introducción de PIN en el ordenador, introduzca el código PIN visualizado en la pantalla de espera de Screen Mirroring o en la parte inferior derecha de la imagen proyectada.  
El proyector mostrará la imagen desde el ordenador.



Es posible que la conexión se demore unos instantes en efectuarse. Al realizar la conexión, no desconecte el cable de alimentación del proyector. De lo contrario, esto podría causar un bloqueo del dispositivo o averías.

## Conexión con Screen Mirroring en Windows 8.1

Puede configurar el ordenador para la proyección inalámbrica desde Accesos en Windows 8.1. Puede reproducir audio a través del sistema de altavoces del proyector con la conexión mediante Screen Mirroring.

- 1** Seleccione **Ajustes Screen Mirroring** en el proyector, según sea necesario.
- 2** Pulse el botón [LAN] del mando a distancia para cambiar a la fuente de Screen Mirroring.  
Podrá visualizar la pantalla de espera de Screen Mirroring.

- 3** En el ordenador, seleccione **Dispositivos** desde Accesos y seleccione **Proyectar**.



- 4** Seleccione **Agregar una pantalla inalámbrica**.



Aparecerá una lista de los dispositivos disponibles.

- 5** Seleccione el Nombre pantalla del proyector desde la lista.

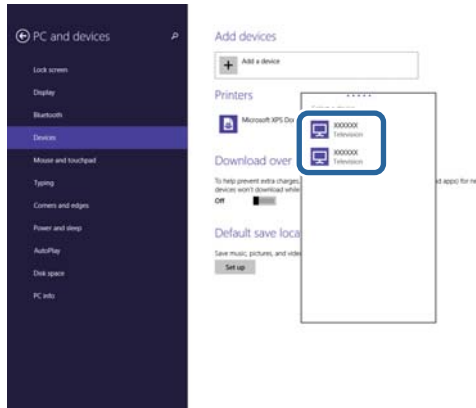

- 6** Si aparece la pantalla de introducción de PIN en el ordenador, introduzca el código PIN visualizado en la pantalla de espera de Screen Mirroring o en la parte inferior derecha de la imagen proyectada.

El proyector mostrará la imagen desde el ordenador.



Es posible que la conexión se demore unos instantes en efectuarse. Al realizar la conexión, no desconecte el cable de alimentación del proyector. De lo contrario, esto podría causar un bloqueo del dispositivo o averías.

- 1** Seleccione **Ajustes Screen Mirroring** en el proyector, según sea necesario.

- 2** Pulse el botón [LAN] del mando a distancia para cambiar a la fuente de Screen Mirroring.

Podrá visualizar la pantalla de espera de Screen Mirroring.

- 3** En el dispositivo móvil, utilice la función Miracast para buscar el proyector.

Aparecerá una lista de los dispositivos disponibles.

- 4** Seleccione el Nombre pantalla del proyector desde la lista.

- 5** Si aparece la pantalla de ingreso de PIN en el dispositivo móvil, introduzca el código PIN visualizado en la pantalla de espera de Screen Mirroring o en la parte inferior derecha de la imagen proyectada.

El proyector mostrará la imagen desde el dispositivo móvil.



Es posible que la conexión se demore unos instantes en efectuarse. Al realizar la conexión, no desconecte el cable de alimentación del proyector. De lo contrario, esto podría causar un bloqueo del dispositivo o averías.

En función del dispositivo móvil, es posible que deba eliminar un dispositivo al realizar la conexión. Siga las instrucciones que aparecen en la pantalla del dispositivo.

## Conexión con Screen Mirroring mediante la función Miracast

Si el dispositivo móvil como un teléfono inteligente es compatible con Miracast, puede conectarlo al proyector de forma inalámbrica y proyectar imágenes. Puede reproducir audio a través del sistema de altavoces del proyector con la conexión mediante Screen Mirroring.

Puede utilizar el protocolo HTTPS para incrementar la seguridad entre el proyector y un navegador Web que comunica con él (EB-1795F/EB-1785W/EB-1781W). Para hacer esto, debe crear un certificado de servidor, instalarlo en el proyector y activar el ajuste **HTTP seguro** en los menús del proyector para comprobar la fiabilidad del navegador Web.

## ☛ **Red > Configuración de la red > Otros > HTTP seguro**

Incluso si no instala un certificado de servidor, el proyector crea un certificado de autofirma automáticamente y permite la comunicación. Como dicho certificado de autofirma no puede verificar la fiabilidad desde un navegador Web, se generará un mensaje de advertencia al respecto cuando se acceda al proyector desde un navegador Web. Esta advertencia no impide la comunicación.

### ▶▶ **Enlaces relacionados**

- "Importación de un certificado de servidor Web utilizando los menús" [p.108](#)

## Importación de un certificado de servidor Web utilizando los menús

Puede crear su certificado de servidor Web, e importarlo utilizando los menús del proyector y una unidad flash USB.



También puede registrar los certificados digitales desde el explorador web. Sin embargo, asegúrese de realizar el registro solamente una vez, ya que, de lo contrario, el certificado puede que no se instale correctamente.

- 1** Asegúrese de que el archivo de certificado digital es compatible con el registro del proyector y se coloca directamente en el dispositivo de almacenamiento USB.
- 2** Pulse el botón [Menu] en el panel de control o el mando a distancia.

- 3** Seleccione el menú **Red** y pulse [Enter].
- 4** Seleccione **Configuración de la red** y pulse [Enter].
- 5** Seleccione el menú **Otros** y pulse [Enter].
- 6** Seleccione **On** como el ajuste **HTTP seguro**.
- 7** Seleccione **Certif. servidor web** y presione [Enter].
- 8** Seleccione **Registrar** y pulse [Enter].
- 9** Siga las instrucciones en pantalla para conectar un dispositivo de almacenamiento USB al puerto USB-A del proyector.
- 10** Pulse [Enter] para mostrar la lista de certificados.
- 11** Seleccione certificado que desea importar utilizando la lista mostrada. Se mostrará un mensaje pidiéndole que escriba la contraseña para el certificado.
- 12** Escriba una contraseña y pulse [Enter]. El certificado se importará y aparecerá un mensaje de finalización.

### ▶▶ **Enlaces relacionados**

- "Certificados de servidor web admitidos" [p.108](#)

## Certificados de servidor web admitidos

Puede registrar estos tipos de certificados digitales.

## Certificado de servidor web (HTTP seguro)

Especificación	Descripción
Formato	PKCS#12
Extensión	PFX, P12
Cifrado	RSA
Hashes	MD5/SHA-1/SHA-256/SHA-384/SHA-512
Longitud de clave	512/1024/2048/4096 bits
Nombre común	Nombre del host de red
Organización	Opcional
Contraseña *	Hasta 32 caracteres alfanuméricos; obligatorio

\* Puede configurar una contraseña utilizando hasta 63 caracteres alfanuméricos. Sin embargo, necesitará utilizar su navegador Web para introducir más de 32 caracteres.

# Controlar el proyector

Siga las instrucciones de estas secciones para controlar el proyector a través de una red.

## ► Enlaces relacionados

- "Control de un proyector conectado a la red a través de un navegador web" [p.111](#)
- "Utilización de comandos ESC/VP21" [p.115](#)

Una vez que haya conectado el proyector a la red, puede seleccionar la configuración del proyector y controlar la proyección con un navegador web compatible. Esto le permite utilizar el proyector de forma remota.



- Asegúrese de que el ordenador y el proyector están conectados a la red. Cuando proyecte imágenes utilizando una LAN inalámbrica, conecte en el modo de conexión **Avanzado**.
- Las funciones de control y configuración web son compatibles con Internet Explorer 9.0 o posterior (Windows) y Safari (OS X) en redes que no utilizan un servidor proxy para la conexión. No podrá seleccionar todos los ajustes del menú del proyector ni controlar todas las funciones del proyector con un navegador web.

- 1** Asegúrese de que el proyector se encuentre encendido.
- 2** Asegúrese de que el ordenador o dispositivo está conectado a la misma red que el proyector.
- 3** Inicie el navegador web en el ordenador o el dispositivo.

- 4** Vaya a la pantalla Epson Web Control especificando la dirección IP del proyector en el cuadro de direcciones del navegador. Aparecerá la pantalla Epson Web Control.

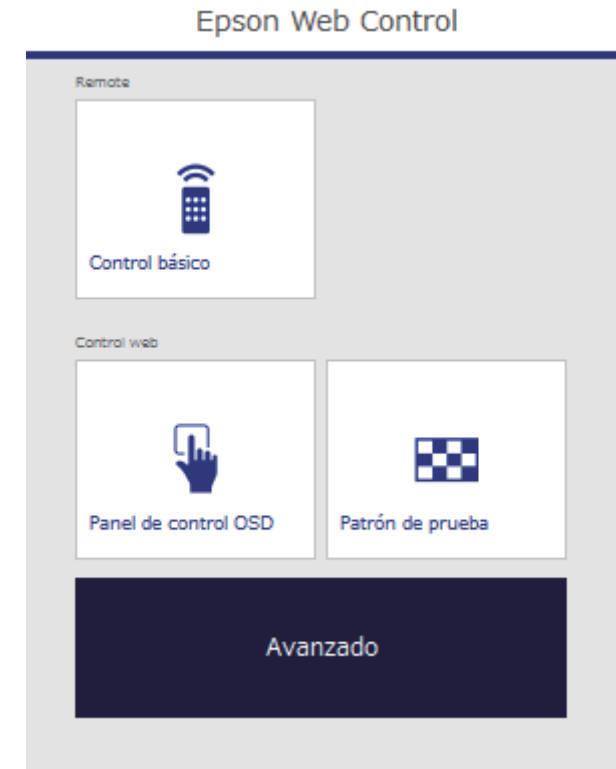

**5** Para controlar la proyección de forma remota, seleccione **Control básico**.



- Necesita iniciar sesión utilizando **EPSONREMOTE** como nombre de usuario y su **Contraseña Remote**. (De forma predeterminada, no hay ninguna contraseña establecida.)
- Establezca primero la opción Control básico en On en el menú **Red** del proyector y, a continuación, establezca la contraseña.  
☛ **Red > Configuración de la red > Otros > Control básico**

**6** Seleccione el icono correspondiente a la función del proyector que desea controlar.

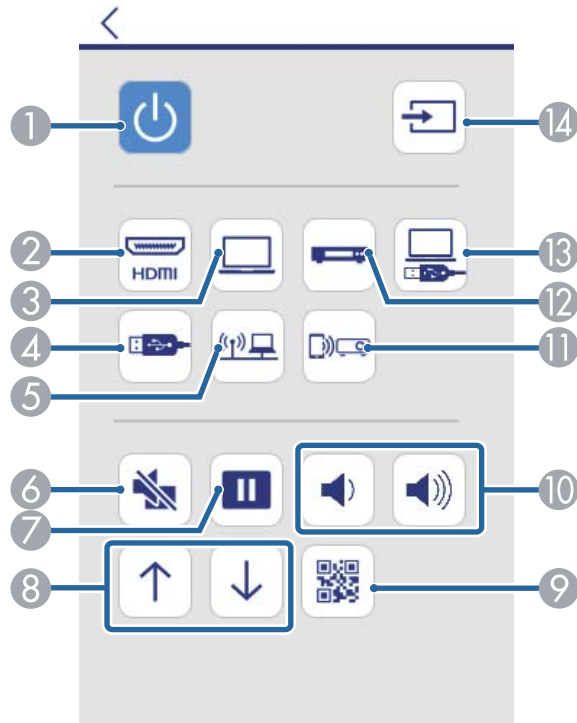

- 1 Control del botón de encendido/apagado
- 2 Permite seleccionar la fuente del puerto HDMI
- 3 Selección de la fuente del puerto Ordenador
- 4 Permite seleccionar la fuente de dispositivo USB
- 5 Selección de la fuente de red
- 6 Control del botón A/V Mute
- 7 Control del botón Freeze
- 8 Controles de los botones para avanzar y retroceder página
- 9 Permite visualizar el código QR
- 10 Controles de los botones de volumen
- 11 Permite seleccionar la fuente Screen Mirroring (EB-1795F/EB-1785W)
- 12 Permite seleccionar la fuente Vídeo
- 13 Permite seleccionar la fuente USB Display
- 14 Búsqueda de fuentes

**7** Para seleccionar los ajustes del menú del proyector, elija **Avanzado** en la pantalla Epson Web Control.



- También puede cambiar la configuración del proyector accediendo al sistema de menús del proyector desde la pantalla **Panel de control OSD**. Consulte la ayuda sobre cómo utilizar la pantalla Panel de control OSD.
- Necesita iniciar sesión utilizando **EPSONWEB** como nombre de usuario y su **Contraseña Acc. Web**. (De forma predeterminada, no hay ninguna contraseña establecida.)  
Establezca la contraseña en el menú **Red** del proyector.  
☛ **Red > Configuración de la red > Básica > Contraseña Acc. Web**



- 8** Seleccione el nombre del menú y siga las instrucciones en pantalla para seleccionar los ajustes.



- No se puede seleccionar los siguientes ajustes con un explorador web.
  - Presentador gestual
  - Forma del puntero
  - Botón de usuario
  - Logotipo del usuario
  - Idioma
  - Restablece horas lámp.
- Puede seleccionar los siguientes ajustes solo con un explorador web.
  - Contraseña monitor (hasta 16 caracteres alfanuméricos)
  - Puerto HTTP (número de puerto utilizado para Web Control, excepto 80 [predeterminado], 843, 3620, 3621, 3625, 3629, 4352, 4649, 5357, 10000, 10001, 41794)

## ► Enlaces relacionados

- "Registrar certificados digitales desde un navegador Web" [p.113](#)
- "Ajuste de la configuración del proyector - Menú ECO" [p.135](#)
- "Menú Red - Menú Básica" [p.130](#)

## Registrar certificados digitales desde un navegador Web

Puede registrar los certificados digitales en el proyector para proporcionar seguridad para sus archivos de presentación (EB-1795F/EB-1785W/EB-1781W).



También puede registrar los certificados digitales en el menú **Red** del proyector. Sin embargo, asegúrese de realizar el registro solamente una vez, ya que, de lo contrario, el certificado puede que no se instale correctamente.

☛ **Red > Configuración de la red > LAN inalámbrica > Ajuste de EAP > Certificado de cliente**

☛ **Red > Configuración de la red > LAN inalámbrica > Ajuste de EAP > Certificado CA**

☛ **Red > Configuración de la red > Otros > Certificado servidor web**

- 1** Asegúrese de que el archivo de certificado digital es compatible con el registro del proyector.
- 2** Asegúrese de que el proyector se encuentre encendido.
- 3** Abra el navegador web en un ordenador o dispositivo conectado a la red.

- 4** Vaya a la pantalla Epson Web Control especificando la dirección IP del proyector en el cuadro de direcciones del navegador. Aparecerá la pantalla Epson Web Control.



- 5** Seleccione **Avanzado**.



- Es posible que deba iniciar sesión antes de que pueda visualizar la pantalla de Avanzado. Si aparece una pantalla de inicio de sesión, introduzca el nombre de usuario y la contraseña. (El nombre de usuario es **EPSONWEB**. De forma predeterminada, no hay ninguna contraseña establecida).
- Puede cambiar la contraseña en **Contraseña Acc. Web** en el menú **Red** del proyector.  
☛ **Red > Configuración de la red > Básica > Contraseña Acc. Web**

- 6** En **Red**, seleccione **Administración de certificados**.

- 7** Haga clic en el botón **Explorar**, seleccione el archivo de certificado y haga clic en **Abrir**.

- 8** Introduzca una contraseña en el cuadro **Contraseña**.

- 9** Cuando acaba el registro del certificado, haga clic en **Aplicar** para finalizar sus cambios y completar el registro.

El proyector se puede controlar desde un dispositivo externo usando ESC/VP21.

► **Enlaces relacionados**

- "Configuración para utilizar comandos ESC/VP21" [p.115](#)
- "Lista de comandos ESC/VP21" [p.115](#)
- "Protocolo de comunicación" [p.115](#)

## Configuración para utilizar comandos ESC/VP21

La primera vez que controle y supervise el proyector utilizando los comandos ESC/VP21, deberá instalar el controlador de comunicación en su ordenador y configurar el proyector. La próxima vez no será necesario instalar el controlador.

- 1** Instale el controlador de comunicación USB (EPSON USB-COM Driver) en el ordenador. Para obtener información acerca del Controlador EPSON USB-COM, póngase en contacto con Epson.
- 2** Establezca la configuración **USB Type B** en **Link 21L** en el menú **Extendida** del proyector.
- 3** Conecte el ordenador al puerto USB-B del proyector con un cable USB.

Puede empezar desde el paso 2 la próxima vez que utilice los comandos.

## Lista de comandos ESC/VP21

Cuando se recibe el comando, el proyector lo ejecuta y devuelve ":", y a continuación acepta el siguiente comando.

Si el comando que se procesa finaliza de forma anormal, se envía un mensaje de error y se devuelve ":".

Se encuentran disponibles los siguientes comandos.

Elemento		Comando	
Alimentación	Off	PWR OFF	
Selección de señal	Ordenador	Auto	SOURCE 1F
		RGB	SOURCE 11
		Componente	SOURCE 14
	HDMI		SOURCE 30
	Vídeo		SOURCE 41
	USB Display		SOURCE 51
	USB		SOURCE 52
	LAN		SOURCE 53
Screen Mirroring *		SOURCE 56	
Pausa A/V On/Off	On	MUTE ON	
	Off	MUTE OFF	

\* Screen Mirroring solo está disponible con EB-1795F/EB-1785W.

Añada un código de retorno de carro (CR) (0Dh) al final de cada comando y transmítalo.

Póngase en contacto con Epson para obtener más información.

## Protocolo de comunicación

- Valor de baudios por defecto: 9600 bps
- Longitud de datos: 8 bits
- Paridad: Ninguna
- Bit de detención: 1 bit
- Control de flujo: Ninguno

# Ajuste de la configuración de menús

Siga las instrucciones de estas secciones para acceder al sistema de menús del proyector y cambiar la configuración del proyector.

## ► Enlaces relacionados

- "Utilización de los menús del proyector" [p.117](#)
- "Utilización del teclado en pantalla" [p.118](#)
- "Configuración de calidad de la imagen - Menú Imagen" [p.119](#)
- "Configuración de señal de entrada - Menú Señal" [p.121](#)
- "Configuración de funciones del proyector - Menú Ajustes" [p.123](#)
- "Ajuste de la configuración del proyector - Menú Extendida" [p.125](#)
- "Configuración de la red del proyector - Menú Red" [p.128](#)
- "Ajuste de la configuración del proyector - Menú ECO" [p.135](#)
- "Visualización de información del proyector - Menú Información" [p.137](#)
- "Opciones de restablecimiento del proyector - Menú Restablecer" [p.140](#)
- "Copia de los ajustes del menú entre proyectores (configuración simultánea)" [p.141](#)

Puede utilizar los menús del proyector para ajustar la configuración que controla el funcionamiento del proyector. El proyector muestra los menús en la pantalla.

- 1 Pulse el botón [Menu] en el panel de control o el mando a distancia.

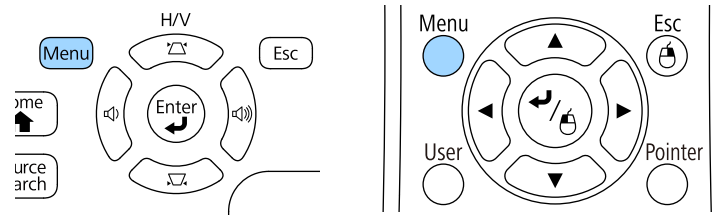

Aparecerá la pantalla del menú que muestra la configuración del menú **Imagen**.



- 2 Pulse los botones de flechas hacia arriba o abajo para desplazarse por los menús que aparecen a la izquierda. La configuración de cada menú aparece a la derecha.



La configuración disponible dependerá de la fuente de entrada actual.

- 3 Para cambiar la configuración en el menú visualizado, pulse [Enter].
- 4 Pulse el botón de flecha hacia arriba o abajo para desplazarse por la configuración.
- 5 Cambie la configuración con los botones que aparecen en la parte inferior de las pantallas de menús.
- 6 Para regresar todos los ajustes de menús a los valores predeterminados, seleccione **Restablecer**.
- 7 Cuando finalice el cambio de la configuración en un menú, pulse [Esc].
- 8 Pulse [Menu] o [Esc] para salir de los menús.

El teclado en pantalla aparecerá cuando necesite introducir números y caracteres.

- 1 Utilice los botones de flechas del panel de control o mando a distancia para seleccionar el número o carácter que desea introducir y pulse el botón [Enter].

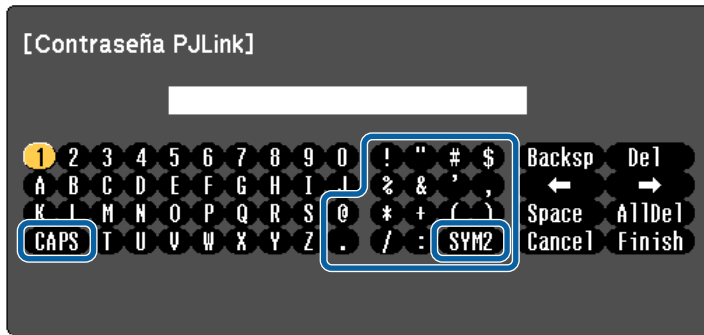

Cada vez que seleccione la tecla CAPS, los caracteres cambiarán entre mayúsculas y minúsculas. Cada vez que seleccione la tecla SYM1/2, cambiarán los símbolos que aparecen dentro del recuadro.

- 2 Después de introducir texto, seleccione Finish en el teclado para confirmar las entradas. Seleccione Cancel para cancelar la introducción de texto.



Puede seleccionar la configuración del proyector y controlar la proyección a través de una red con un navegador web desde el ordenador.  
Algunos símbolos no pueden introducirse con el teclado en pantalla. Utilice el navegador web para introducir el texto.

## ► Enlaces relacionados

- "Texto disponible al utilizar el teclado en pantalla" [p.118](#)
- "Control de un proyector conectado a la red a través de un navegador web" [p.111](#)

## Texto disponible al utilizar el teclado en pantalla

Puede escribir el siguiente texto cuando utilice el teclado en pantalla.

Tipo de texto	Detalles
Números	0123456789
Alfabeto	ABCDEFGHIJKLMNOPQRSTUVWXYZ abcdefghijklmnopqrstuvwxyz
Símbolos	!"#\$%&'()*+,-./:;<=>?@[ \ ] ^ _`{ }~

La configuración del menú **Imagen** le permite ajustar la calidad de la imagen para la fuente de entrada que está utilizando actualmente. La configuración disponible dependerá de la fuente de entrada actualmente seleccionada.



Para cambiar la configuración para una fuente de entrada, asegúrese de que la fuente esté conectada y seleccione dicha fuente.

Configuración	Opciones	Descripción
Modo de color	Consulte la lista de modos de color disponibles	Ajusta la intensidad de los colores de la imagen para diferentes tipos de imágenes y entornos.
Brillo	Diferentes niveles disponibles	Aclara u oscurece la imagen general.
Contraste	Diferentes niveles disponibles	Ajusta la diferencia entre las áreas claras y oscuras de la imagen.
Saturación de color	Diferentes niveles disponibles	Ajusta la intensidad de los colores de la imagen.
Tono	Diferentes niveles disponibles	Ajusta el balance de tonos verde a magenta en la imagen.

Configuración	Opciones	Descripción
Nitidez	Diferentes niveles disponibles	Ajusta la nitidez o suavidad de los detalles de la imagen.
Temp. Color		Establece el tono de color en función de la temperatura de color. La imagen se tiñe de azul si se selecciona un valor alto y se tiñe de rojo si se selecciona un valor bajo.
	Temp. Color	<b>Temp. Color:</b> establece la temperatura de color conforme al modo de color seleccionado.
	Personalizado	<b>Personalizado:</b> ajusta el offset y la ganancia de los componentes individuales R (rojo), G (verde) y B (azul).
Mejora de imagen	Reducción de ruidos	Reduce el parpadeo de imágenes analógicas.
Avanzado		Permite seleccionar los diferentes ajustes de color detallado:
	Gamma	<b>Gamma:</b> permite ajustar la coloración seleccionando uno de los valores de corrección de gamma o refiriéndose a la imagen proyectada o un gráfico de gamma.
	RGBCMY	<b>RGBCMY:</b> permite ajustar individualmente el matiz, la saturación y el brillo de cada color R (rojo), G (verde), B (azul), C (cian), M (magenta) e Y (amarillo) individualmente.

Configuración	Opciones	Descripción
	Desentrelazado (Para la entrada de señal entrelazada [480i/576i/1080i])	<p><b>Desentrelazado:</b> permite establecer si se convierten o no señales entrelazadas a señales progresivas para determinados tipos de imágenes de vídeo.</p> <ul style="list-style-type: none"> <li>• <b>Off:</b> para imágenes de vídeo de movimiento rápido.</li> <li>• <b>Vídeo:</b> para imágenes de vídeo en general.</li> <li>• <b>Film/Auto:</b> para películas, gráficos de ordenadores y animaciones.</li> </ul>
Iris automático	Off Normal Velocidad alta	<p>Ajusta la luminancia proyectada en función del brillo de la imagen.</p> <p>Disponible cuando la opción Modo de color se establece en <b>Dinámico</b> o <b>Cinema</b>.</p>
Restablecer	—	Restablece todos los valores de ajuste del menú <b>Imagen</b> para el modo de color seleccionado a su configuración predeterminada.



- La configuración **Brillo** no afecta al brillo de la lámpara. Para cambiar el modo de brillo de la lámpara, utilice la configuración **Consumo eléctrico** en el menú **ECO** del proyector.
- No puede seleccionar la configuración **Reducción de ruidos** si la siguiente señal se están transmitiendo.
  - La entrada es una señal RGB digital.
  - La entrada es una señal entrelazada (480i/576i/1080i).

► **Enlaces relacionados**

- "Modos de color disponibles" [p.56](#)



Generalmente, el proyector detecta y optimiza automáticamente la configuración de señal de entrada. Si es necesario personalizar la configuración, puede utilizar el menú **Señal**. La configuración disponible dependerá de la fuente de entrada actualmente seleccionada.



No puede seleccionar la configuración en el menú **Señal** cuando la fuente de entrada actual sea una de las siguientes:

- USB Display
- USB
- LAN
- Screen Mirroring (EB-1795F/EB-1785W)

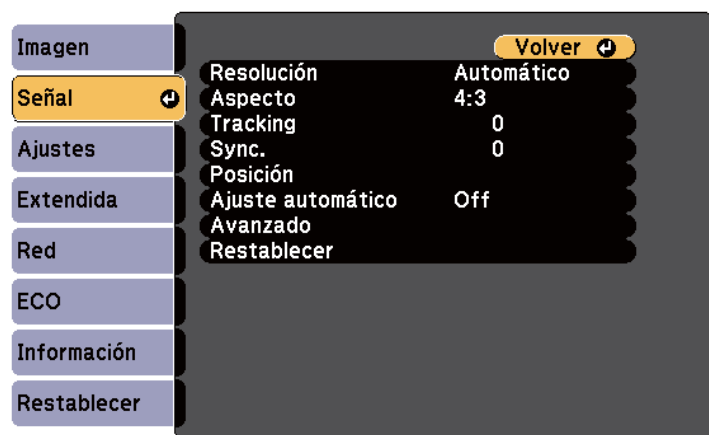

Puede restaurar la configuración predeterminada de la configuración de **Tracking**, **Sync.** y **Posición** pulsando el botón [Auto] del mando a distancia.

Para cambiar la configuración para una fuente de entrada, asegúrese de que la fuente esté conectada y seleccione dicha fuente.

Configuración	Opciones	Descripción
Resolución	Automático Ancho Normal	Establece la resolución de la señal de entrada si no se detecta automáticamente al utilizar la opción <b>Auto</b> .
Aspecto	Consulte la lista de relaciones de aspecto disponibles.	Establece la relación de aspecto (relación de altura y anchura) para la fuente de entrada seleccionada.
Tracking	Diferentes niveles disponibles	Ajusta la señal para eliminar bandas verticales en las imágenes del ordenador.
Sync.	Diferentes niveles disponibles	Ajusta la señal para eliminar parpadeos o borrosidad en las imágenes del ordenador.
Posición	—	Ajusta la ubicación de la imagen en la pantalla.
Ajuste automático	On Off	Optimiza automáticamente la calidad de imagen del ordenador (cuando se establece en <b>On</b> ).
Overscan	Automático Off 4% 8%	Cambia la relación de la imagen proyectada para mostrar los bordes a través de un porcentaje seleccionado o automáticamente.

Configuración	Opciones	Descripción
Avanzado	Intervalo vídeo HDMI	<p><b>Intervalo vídeo HDMI:</b> permite establecer la gama de vídeo para que coincida con la configuración del dispositivo conectado al puerto HDMI.</p> <ul style="list-style-type: none"> <li>• <b>Auto:</b> detecta automáticamente la gama de vídeo.</li> <li>• <b>Normal:</b> generalmente para imágenes de un dispositivo que no sea un ordenador; también se puede seleccionar si las áreas negras de la imagen aparecen demasiado claras.</li> <li>• <b>Expandido:</b> generalmente para imágenes de un ordenador; también se puede seleccionar si la imagen aparece demasiado oscura.</li> </ul>
	Señal de entrada	<p><b>Señal de entrada:</b> especifica el tipo de señal desde las fuentes de entrada conectadas a los puertos de ordenador.</p> <ul style="list-style-type: none"> <li>• <b>Auto:</b> detecta automáticamente las señales.</li> <li>• <b>RGB:</b> permite introducir señales de vídeo de ordenador y RGB.</li> <li>• <b>Componente:</b> introduce señales de vídeo de componentes.</li> </ul>
	Señal de Vídeo	<p><b>Señal de Vídeo:</b> especifica el tipo de señal desde las fuentes de entrada conectadas a los puertos de vídeo. Si se produce una interferencia o no aparece ninguna imagen al establecer en <b>Auto</b>, seleccione la señal apropiada según el equipo conectado.</p>

Configuración	Opciones	Descripción
Restablecer	—	<p>Restablece todos los valores de ajuste del menú <b>Señal</b> a su configuración predeterminada, excepto para las siguientes opciones:</p> <ul style="list-style-type: none"> <li>• <b>Señal de entrada</b></li> </ul>

» **Enlaces relacionados**

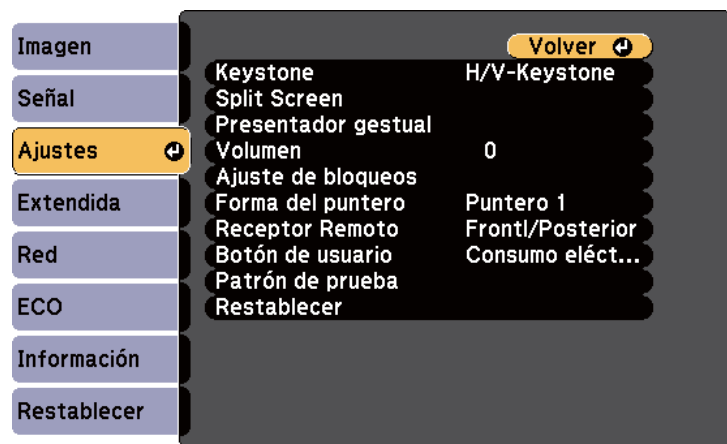

- "Relaciones de aspecto de imagen disponibles" [p.53](#)

Las opciones del menú **Ajustes** le permiten personalizar diferentes funciones del proyector.



Configuración	Opciones	Descripción
Keystone		Ajusta la forma de imagen a un modo rectangular (horizontalmente y verticalmente).
	H/V-Keystone	<b>H/V-Keystone:</b> seleccione esta opción para corregir manualmente los lados horizontales y verticales o activar o desactivar la corrección automática.
	Quick Corner	<b>Quick Corner:</b> seleccione para corregir la forma y alineación de la imagen a través de una visualización en pantalla.

Configuración	Opciones	Descripción
Split Screen	Tamaño pantalla	Divide el área de visualización de forma horizontal y muestra dos imágenes de lado a lado (pulse [Esc] para cancelar la visualización de pantalla dividida).
	Fuente	
	Intercamb. pantallas	
Presentador gestual *	Fuente de audio	Permite ajustar las opciones de Presentador gestual:
	Alinear	
	Mostrar código QR	
	Cerrar Split Screen	
Presentador gestual *	Iniciar/Detener	<b>Iniciar/Detener:</b> inicia o detiene la función Presentador gestual.
	Posición de marcador	<b>Posición de marcador:</b> establece la posición de marcador a la derecha o a la izquierda.
	Presentador gestual	<b>Presentador gestual:</b> habilita o deshabilita la función Presentador gestual.
Volumen	Diferentes niveles disponibles	Ajusta el volumen del sistema de altavoces del proyector. Los valores del ajuste se guardan para cada fuente.
Ajuste de bloqueos	Bloqueo funcionam.	Controla el bloqueo de los botones del proyector para la protección del proyector: <b>Bloqueo total:</b> bloquea todos los botones. <b>Bloqueo parcial:</b> bloquea todos los botones excepto el botón de encendido/apagado. <b>Off:</b> ningún botón bloqueado.

Configuración	Opciones	Descripción
Forma del puntero	Puntero 1:  Puntero 2:  Puntero 3: 	Cambia la forma del puntero del mando a distancia.
Receptor Remoto	Frontl/Posterior Frontal Posterior Off	Limita la recepción de las señales del mando a distancia a través del receptor seleccionado; <b>Off</b> desactiva todos los receptores.
Botón de usuario	Consumo eléctrico Información Desentrelazado Patrón de prueba Resolución Mostrar código QR	Asigna una opción del menú al botón [User] del mando a distancia para el acceso de una sola pulsación.
Patrón de prueba	—	Muestra un patrón de prueba para ayudarlo en el enfoque y acercamiento/alejamiento de la imagen y corregir la forma de la imagen (pulse el botón [Esc] para cancelar la visualización del patrón).  <div style="border: 1px solid black; padding: 5px; background-color: #ffffcc;"> <p><b>Atención</b></p> <p>Si se visualiza un patrón durante mucho tiempo, podría verse una imagen residual en las imágenes que se proyectan.</p> </div>

Configuración	Opciones	Descripción
Restablecer	—	Restablece todos los valores de ajuste del menú <b>Ajustes</b> a su configuración predeterminada, excepto para las siguientes opciones: <ul style="list-style-type: none"> <li>• <b>Botón de usuario</b></li> </ul>

\* Solamente está disponible para EB-1795F/EB-1785W/EB-1781W

Los ajustes del menú **Extendida** le permiten personalizar diferentes funciones de configuración del proyector.

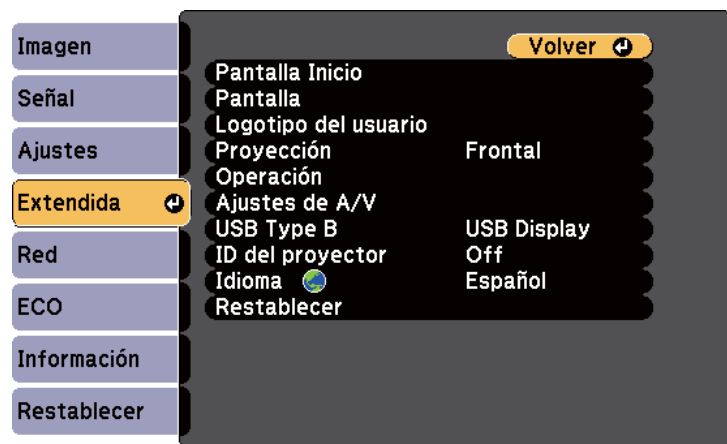

Configuración	Opciones	Descripción
Pantalla Inicio		Selecciona las opciones de visualización de la pantalla inicio del proyector:
	Ver pant. Inicio aut.	<b>Ver pant. Inicio aut.:</b> seleccione si desea mostrar la pantalla Inicio automáticamente cuando no hay señal de entrada al encender el proyector.
	Función person. 1 Función person. 2	<b>Función person. 1/Función person. 2:</b> seleccione para establecer funciones y visualización como la Pantalla Inicio personalizada.
Pantalla		Permite seleccionar diferentes opciones de visualización:

Configuración	Opciones	Descripción
	Mensajes	<b>Mensajes:</b> establezca en <b>On</b> para visualizar mensajes como el nombre de la fuente de entrada, nombre del modo de color, relación de aspecto, mensaje "Sin señal" o advertencia de temperatura elevada en la imagen proyectada. Establezca la opción en <b>Off</b> si no desea mostrar mensajes.
	Visualizar fondo	<b>Visualizar fondo:</b> permite definir el color o logotipo de pantalla para la visualización cuando no se recibe ninguna señal.
	Pantalla de inicio	<b>Pantalla de inicio:</b> establezca en <b>On</b> para visualizar un logotipo cuando se inicia el proyector.
	Pausa A/V	<b>Pausa A/V:</b> permite definir el color o logotipo de pantalla para la visualización cuando se activa la función Pausa A/V.
Logotipo del usuario	—	Crea una pantalla que el proyector mostrará para identificarse y mejorar la seguridad.
Proyección	Frontal Frontal/Techo Posterior Posterior/Techo	Seleccione la forma en la que el proyector apunta a la pantalla a fin de que la imagen se oriente de forma correcta.
	Operación	Permite seleccionar diferentes opciones de funcionamiento:
	Direct Power On	<b>Direct Power On:</b> permite encender el proyector enchufándolo sin pulsar el botón de encendido/apagado.

Configuración	Opciones	Descripción
	Modo alta altitud	<b>Modo alta altitud:</b> permite controlar la temperatura de funcionamiento del proyector para altitudes superiores a 1500 metros.
	Búsq. aut. de fuente	<b>Búsq. aut. de fuente:</b> establezca en <b>On</b> para detectar la señal de entrada automáticamente y proyectar imágenes cuando no haya ninguna señal de entrada.
	Encendido automático	<b>Encendido automático:</b> seleccione la fuente de imagen desde la cual desea iniciar la proyección automáticamente. Cuando el proyector detecta la señal de entrada desde la fuente de imagen seleccionada, proyecta automáticamente en modo en espera. (HDMI/Ordenador/USB Display/NFC)
	Avanzado	<b>Rango ajustes lote:</b> seleccione <b>Todo</b> para copiar todos los ajustes de los menús del proyector utilizando la función de configuración por lotes. Seleccione <b>Limitado</b> , si no desea copiar los siguientes ajustes: <ul style="list-style-type: none"> <li>• Ajuste <b>Contraseña protegida</b></li> <li>• Ajustes del menú <b>Red</b></li> </ul>

Configuración	Opciones	Descripción
	Fecha y Hora *	<b>Fecha y Hora:</b> permite ajustar la configuración de fecha y hora del sistema del proyector. <ul style="list-style-type: none"> <li>• <b>Config. del horario de verano:</b> establezca esta opción en <b>On</b> para activar el horario de verano.</li> <li>• <b>Hora de Internet:</b> establezca esta opción en <b>On</b> para actualizar automáticamente la hora a través de un servidor de hora de Internet.</li> </ul>
Ajustes de A/V		Permite seleccionar diferentes configuraciones de salida de audio y vídeo:
	Salida de audio HDMI	<b>Salida de audio HDMI:</b> permite seleccionar el puerto de entrada de audio cuando se proyectan imágenes desde puertos HDMI.
USB Type B	Visualización USB	<b>USB Display:</b> habilita USB Display.
	Link 21L	<b>Link 21L:</b> habilita los comandos ESC/VP21.
ID del proyector	Off 1 a 9	Asigna una ID para el proyector cuando utiliza varios proyectores.
Idioma	Diferentes idiomas disponibles	Seleccione el idioma para los menús y mensajes del proyector.

Configuración	Opciones	Descripción
Restablecer	—	Restablece todos los valores de ajuste del menú <b>Extendida</b> a su configuración predeterminada, excepto para las siguientes opciones: <ul style="list-style-type: none"> <li>• <b>Logotipo del usuario</b></li> <li>• <b>Proyección</b></li> <li>• <b>Modo alta altitud</b></li> <li>• <b>Búsq. aut. de fuente</b></li> <li>• <b>Fecha y Hora *</b></li> <li>• <b>USB Type B</b></li> <li>• <b>ID del proyector</b></li> <li>• <b>Idioma</b></li> </ul>

\* Solamente está disponible para EB-1795F/EB-1785W/EB-1781W



Cuando establece **Prote. logo usuario** en **On** en la pantalla **Contraseña protegida**, no podrá cambiar la configuración relacionada con la visualización del logotipo de usuario (**Visualizar fondo, Pantalla de inicio, Pausa A/V** en el ajuste **Pantalla**). En primer lugar, establezca **Prote. logo usuario** en **Off**.

## ► Enlaces relacionados

- "Selección de los tipos de seguridad por contraseña" [p.90](#)

La configuración del menú **Red** le permite visualizar la información de red y configurar el proyector para el control a través de una red.

Cuando establezca **Red protegida** en **On** en la pantalla **Contraseña protegida**, no podrá cambiar la configuración de red. En primer lugar, establezca **Red protegida** en **Off**.

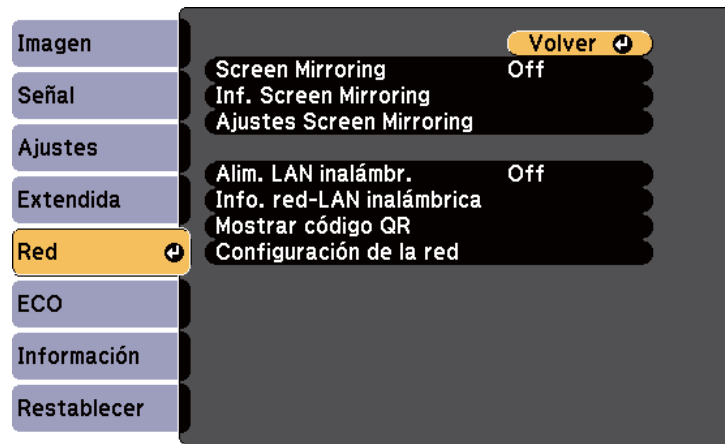

Si no se ha establecido la opción **Contraseña Acc. Web**, aparece una pantalla que le pide que establezca una contraseña antes de que pueda guardar la configuración de la red. Siga las instrucciones que aparecen en pantalla para establecer la contraseña.

Configuración	Opciones	Descripción
Inf. Screen Mirroring *	Nombre pantalla Dirección MAC Código de región Canal Dispos. conectados	Muestra el estado y detalles de Screen Mirroring. Disponible cuando ha establecido la opción <b>Screen Mirroring</b> en <b>On</b> .
Ajustes Screen Mirroring *	Al menú Ajustes Screen Mirroring	Permite ajustar la configuración de Screen Mirroring.
Alim LAN inalámbrica	On Off	Permite ajustar la configuración de LAN inalámbrica. Seleccione <b>On</b> para proyectar imágenes a través de una red LAN inalámbrica. Si no quiere conectarse mediante LAN inalámbrica, establezca esta opción en <b>Off</b> para evitar accesos no autorizados.
Info. red-LAN inalámbrica	Modo de conexión Sist. LAN inalám. Nivel de antena Nombre proyector SSID DHCP Dirección IP Máscara de subred Dir. pta enlace Dirección MAC Código de región	Muestra el estado y los detalles de la red inalámbrica. Disponble cuando ha establecido la opción <b>Alim LAN inalámbrica</b> en <b>On</b> .
Mostrar código QR	—	Muestra un código QR para conectarse con dispositivos iOS o Android mediante la aplicación Epson iProjection.
Configuración de la red	A menús de red adicionales	Permite ajustar la configuración de red.

Configuración	Opciones	Descripción
Screen Mirroring *	On Off	Permite ajustar la configuración de Screen Mirroring. Seleccione <b>On</b> para proyectar con las funciones de Screen Mirroring.



\* Solamente está disponible para EB-1795F/EB-1785W



Una vez que haya conectado el proyector a la red, puede seleccionar la configuración del proyector y controlar la proyección con un navegador web compatible. Esto le permite utilizar el proyector de forma remota.

### ► Enlaces relacionados

- "Menú Red - Ajustes Screen Mirroring" [p.129](#)
- "Menú Red - Menú Básica" [p.130](#)
- "Menú Red - Menú LAN inalám." [p.131](#)
- "Menú Red - Menú Otros" [p.134](#)
- "Menú Red - Menú Restablecer" [p.134](#)
- "Selección de los tipos de seguridad por contraseña" [p.90](#)

## Menú Red - Ajustes Screen Mirroring

La configuración del menú **Ajustes Screen Mirroring** le permite seleccionar la configuración de Screen Mirroring (EB-1795F/EB-1785W).

☛ **Red > Ajustes Screen Mirroring**

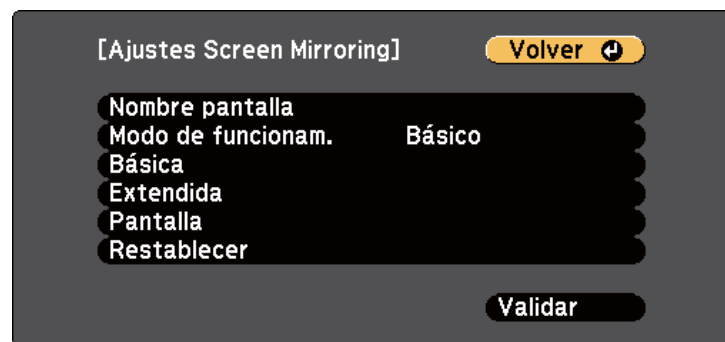

Configuración	Opciones	Descripción
Nombre pantalla	Hasta 32 caracteres alfanuméricos	Introduzca un nombre para identificar el proyector cuando realice la búsqueda del proyector con la función Screen Mirroring.
Modo de funcionam.	Básico Extendido	Seleccione <b>Extendido</b> para conectar con las opciones avanzadas.
Básica	Sist. LAN inalám.	Permite establecer el método de comunicación entre el proyector y el dispositivo móvil.
	Ajustar rendimiento	Ajusta la velocidad/calidad de la función Screen Mirroring. Cuando se quiere aumentar la calidad de la imagen, seleccione un número bajo. Cuando se quiere aumentar la calidad de la imagen, seleccione un número grande.
	Modo de conexión	Permite seleccionar el tipo de WPS (Wi-Fi Protected Setup) cuando se conecta a la red de forma inalámbrica. Seleccione <b>PIN</b> para mejorar la seguridad de la conexión. Si el dispositivo móvil solamente admite la conexión PBC, seleccione <b>PIN/PBC</b> . Disponibles cuando ha establecido la opción <b>Modo de funcionam.</b> en <b>Básico</b> .
Extendida		Disponibles cuando ha establecido la opción <b>Modo de funcionam.</b> en <b>Extendido</b> .

Configuración	Opciones	Descripción
	Modo Reunión	Selecciona el tipo de reunión. <ul style="list-style-type: none"> <li>• <b>Interrumpible:</b> le permite conectarse a otro dispositivo móvil durante la proyección de Screen Mirroring.</li> <li>• <b>Ininterrumpible:</b> le permite conectarse exclusivamente a un solo dispositivo.</li> </ul>
	Canal	Selecciona el canal inalámbrico utilizado por Screen Mirroring.
Pantalla	Aviso código PIN	Establezca en <b>On</b> para visualizar el código PIN de 8 dígitos en la imagen proyectada al proyectar fuentes de entrada que no sean Screen Mirroring.
	Aviso nombre dispos.	Establezca en <b>On</b> para visualizar el nombre del dispositivo recién conectado en la imagen proyectada al proyectar fuentes de entrada que no sean Screen Mirroring.
Restablecer	—	Restablece todos los valores de ajuste del menú <b>Ajustes Screen Mirroring</b> a la configuración predeterminada.

## Menú Red - Menú Básica

La configuración del menú **Básica** le permite seleccionar ajustes de red básicos.

### Red > Configuración de la red > Básica

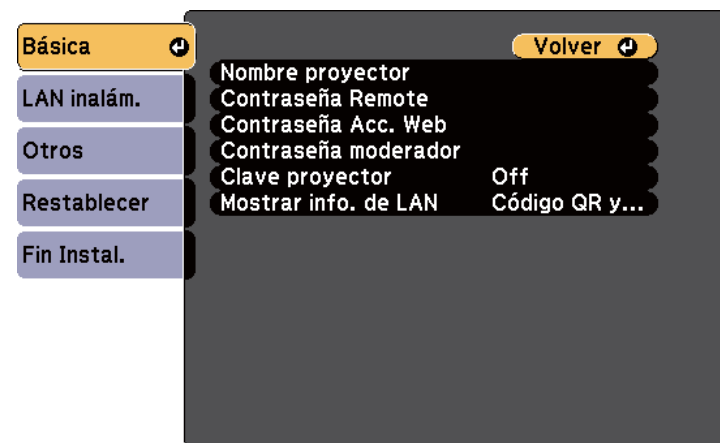

Configuración	Opciones	Descripción
Nombre proyector	Hasta 16 caracteres alfanuméricos (no utilice los caracteres " * + , / : ; < = > ? [ \ ] `   espacios)	Introduzca un nombre para identificar el proyector en la red.
Contraseña Remote	Hasta 8 caracteres alfanuméricos (No utilice espacios ni los caracteres * :)	Introduzca una contraseña para acceder al proyector utilizando Control básico. (El nombre de usuario es <b>EPSONREMOTE</b> . De forma predeterminada, no hay ninguna contraseña establecida).
Contraseña Acc. Web	Hasta 8 caracteres alfanuméricos (No utilice espacios ni los caracteres * :)	Introduzca una contraseña para acceder al proyectar a través de la web. (El nombre de usuario es <b>EPSONWEB</b> . De forma predeterminada, no hay ninguna contraseña establecida).

Configuración	Opciones	Descripción
Contraseña moderador	Número de cuatro dígitos	Introduzca una contraseña para acceder al proyector como moderador utilizando EasyMP Multi PC Projection o Epson iProjection. (De forma predeterminada, no hay ninguna contraseña establecida.)
Clave proyector	On Off	Establezca la opción en <b>On</b> para activar una contraseña de seguridad para evitar el acceso al proyector por parte de alguna persona que no se encuentre en la misma sala que el proyector. Debe introducir la palabra aleatoria mostrada desde un equipo mediante EasyMP Multi PC Projection o Epson iProjection para acceder al proyector y compartir la pantalla actual.
Mostrar info. de LAN	Código QR y texto Texto	Permite establecer el formato de visualización para la información de red del proyector.  Puede conectar el dispositivo móvil al proyector a través de una red simplemente leyendo el código QR con Epson iProjection. El valor por defecto es <b>Código QR y texto</b> .

## Menú Red - Menú LAN inalám.

La configuración del menú **LAN inalámbrica** le permite seleccionar los ajustes de LAN inalámbrica.

### Red > Configuración de la red > LAN inalámbrica



Configuración	Opciones	Descripción
Modo de conexión	Rápido	<b>Rápido:</b> le permite conectarse a varios teléfonos inteligentes, tabletas u ordenadores directamente mediante comunicación inalámbrica.  Cuando seleccione el modo de conexión <b>Rápido</b> , el proyector actuará como un punto de acceso sencillo. (Es recomendable limitar el número de dispositivos a seis o menos para mantener el rendimiento de la proyección.)
	Avanzado	<b>Avanzado:</b> le permite conectarse a varios smartphones, tablets u ordenadores a través de un punto de acceso de red inalámbrica.

Configuración	Opciones	Descripción
Buscar punto de acceso	Ir a vista de búsqueda	Busque los puntos de acceso de red inalámbrica disponibles en el modo de conexión Avanzado. Dependiendo de los ajustes de los puntos de acceso, es posible que éstos no se muestren en la lista.
SSID	Hasta 32 caracteres alfanuméricos	Permite establecer el SSID (nombre de red) del sistema de LAN inalámbrica al que se conecta el proyector.
Seguridad		Selecciona el tipo de seguridad utilizada en la red inalámbrica. Al configurar la seguridad, siga las instrucciones del administrador del sistema de red al que desea conectarse.
	Abrir	<b>Abrir:</b> la seguridad no está configurada.
	WPA2-PSK	<b>WPA2-PSK:</b> la comunicación se realiza mediante seguridad WPA2. Utiliza el método AES para cifrado. Cuando establezca una conexión desde un ordenador al proyector, escriba el valor establecido en la contraseña.
	WPA/WPA2-PSK	<b>WPA/WPA2-PSK:</b> conecta en el modo personal WPA. El método de cifrado se selecciona automáticamente de acuerdo con la configuración de punto de acceso. Establezca una contraseña que sea igual para el punto de acceso.
	WPA2-EAP * WPA/WPA2-EAP *	<b>WPA2-EAP o WPA/WPA2-EAP:</b> se conecta en el modo empresarial WPA. El método de cifrado se selecciona automáticamente de acuerdo con la configuración de punto de acceso. Seleccione también este elemento cuando utilice LEAP.

Configuración	Opciones	Descripción
Contraseña	Diferentes contraseñas de 8 a 32 caracteres  (Cuando escriba desde un explorador web: varias contraseñas de 8 a 63 caracteres)	Para la seguridad <b>WPA2-PSK</b> y <b>WPA/WPA2-PSK</b> , seleccione la contraseña precompartida utilizada en la red.  Al introducir la contraseña y pulsar el botón [Enter], el valor se configura y se visualiza en forma de asterisco (*).  Por razones de seguridad, recomendamos cambiar la contraseña de forma periódica. Si inicializa la configuración de la red, volverá a la contraseña inicial.
	Ajuste de EAP *	Establezca los ajustes EAP para <b>WPA2-EAP</b> y la seguridad <b>WPA/WPA2-EAP</b> .
	Tipo EAP	<p><b>Tipo EAP:</b> permite seleccionar el protocolo para autenticación.</p> <ul style="list-style-type: none"> <li>• <b>PEAP:</b> protocolo de autenticación ampliamente utilizado en Windows Server.</li> <li>• <b>PEAP-TLS:</b> protocolo de autenticación utilizado en Windows Server. Seleccione esta opción cuando utilice un certificado de cliente.</li> <li>• <b>EAP-TLS:</b> protocolo de autenticación ampliamente utilizado para usar un certificado de cliente.</li> <li>• <b>EAP-FAST, LEAP:</b> seleccione esta opción cuando utilice estos protocolos de autenticación.</li> </ul>

Configuración	Opciones	Descripción
	Nombre de usuario	<p><b>Nombre de usuario:</b> puede escribir hasta 63 caracteres alfanuméricos. Puede escribir hasta 32 caracteres alfanuméricos en el menú del proyector. Para escribir más de 32 caracteres, utilice el explorador web. Puede escribir un nombre de dominio agregándolo antes del nombre de usuario y separándolos con una barra diagonal inversa (dominio\nombre de usuario).</p> <p>Cuando se importa un certificado de cliente, el nombre del certificado con el que fue emitido se ajusta automáticamente.</p>
	Contraseña	<p><b>Contraseña:</b> escriba una contraseña de hasta 63 caracteres alfanuméricos para autenticación cuando utilice el tipo <b>PEAP</b>, <b>EAP-FAST</b> o <b>LEAP</b>. Puede escribir hasta 32 caracteres alfanuméricos en el menú del proyector. Para escribir más de 32 caracteres, utilice el explorador web. Después de escribir la contraseña y seleccionar <b>Finalizar</b>, dicha contraseña se mostrará como un asterisco (*).</p>
	Certificado de cliente	<p><b>Certificado de cliente:</b> permite importar el certificado de cliente cuando se utiliza el tipo <b>PEAP-TLS</b> o <b>EAP-TLS</b>.</p>
	Ver. cert. servidor	<p><b>Ver. cert. servidor:</b> permite seleccionar si se va a comprobar el certificado de servidor cuando se ha establecido un certificado de CA.</p>

Configuración	Opciones	Descripción
	Certificado CA	<p><b>Certificado CA:</b> permite importar el certificado CA cuando se utiliza el tipo <b>PEAP</b>, <b>PEAP-TLS</b>, <b>EAP-TLS</b> o <b>EAP-FAST</b>.</p>
	Nomb. serv. Radius	<p><b>Nombre servidor Radius:</b> introducir el nombre del servidor para verificar. Puede escribir hasta 32 caracteres alfanuméricos (no puede utilizar * : ni espacios).</p>
Canal	1ch 6ch 11ch	<p>En el modo de conexión Rápido, permite seleccionar la banda de frecuencia (canal) utilizado por la LAN inalámbrica.</p>
Ajustes IP	DHCP Dirección IP Máscara de subred Dir. pta enlace	<p><b>DHCP:</b> establezca en <b>On</b> si la red asigna direcciones de forma automática; establezca en <b>Off</b> para introducir manualmente la <b>Dirección IP</b>, <b>Máscara de subred</b> y <b>Dir. pta enlace</b> de la red utilizando de 0 a 255 para cada campo de dirección.</p> <p>No utilice estas direcciones: 0.0.0.0, 127.x.x.x, 192.0.2.x o 224.0.0.0 a 255.255.255.255 (donde x es un número comprendido entre 0 y 255) para Dirección IP, 255.255.255.255 o 0.0.0.0 a 254.255.255.255 para Máscara de subred, y 0.0.0.0, 127.x.x.x o 224.0.0.0 a 255.255.255.255 para Dir. pta enlace.</p>
Visualización SSID	On Off	<p>Seleccione si desea visualizar el SSID en la pantalla de espera de la red y en la pantalla Inicio.</p>
Mostrar dirección IP	On Off	<p>Seleccione si desea visualizar la dirección IP en la pantalla de espera de la red y en la pantalla Inicio.</p>

\* Solamente está disponible para EB-1795F/EB-1785W/EB-1781W

## Menú Red - Menú Otros

La configuración del menú **Otros** le permite seleccionar otros ajustes de red (EB-1795F/EB-1785W/EB-1781W).

☛ Red > Configuración de la red > Otros

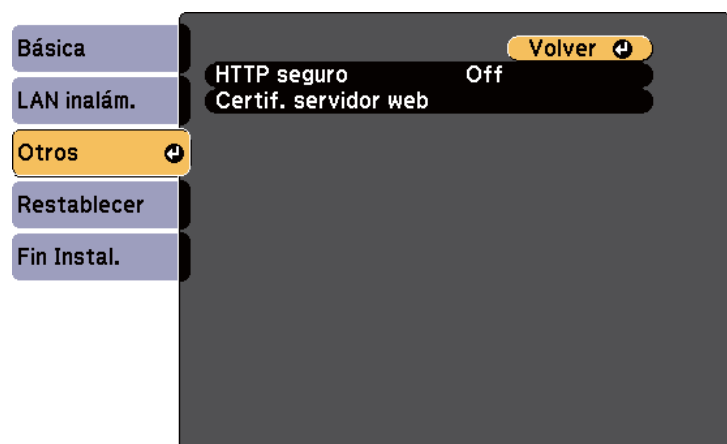

Configuración	Opciones	Descripción
HTTP seguro	On Off	Para reforzar la seguridad, la comunicación entre el proyector y el ordenador que se realice en Web control estará cifrada. Para configurar la seguridad mediante Web Control, se recomienda establecerlo a <b>On</b> .
Certif. servidor web	—	Importa el certificado del servidor web para HTTP seguro.
Control básico	On Off	Establézcalo en <b>On</b> y controle el proyector mediante la función <b>Control básico</b> de Epson Web Control.

## Menú Red - Menú Restablecer

La configuración del menú **Restablecer** le permite restablecer todos los ajustes de red.

☛ Red > Configuración de la red > Restablecer

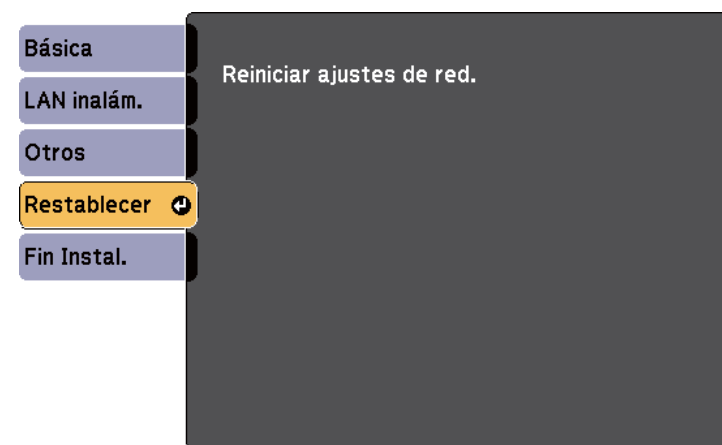

Configuración	Opciones	Descripción
Reiniciar ajustes de red.	Sí No	Seleccione <b>Sí</b> para restablecer todos los ajustes de red. <div style="border: 1px solid black; padding: 5px; margin-top: 10px;"> <p><b>Atención</b></p> <p>Todas las contraseñas que se han establecido para el menú <b>Red</b> también se reinician y debe establecerlas de nuevo. Para evitar que usuarios no autorizados reinicien las contraseñas, establezca <b>Red protegida</b> en <b>On</b> en el menú <b>Contraseña protegida</b>.</p> </div>

La configuración del menú **ECO** le permite personalizar las funciones del proyector para el ahorro de energía.

Cuando seleccione una configuración de ahorro de energía, aparecerá un icono de hoja de árbol junto al elemento del menú.

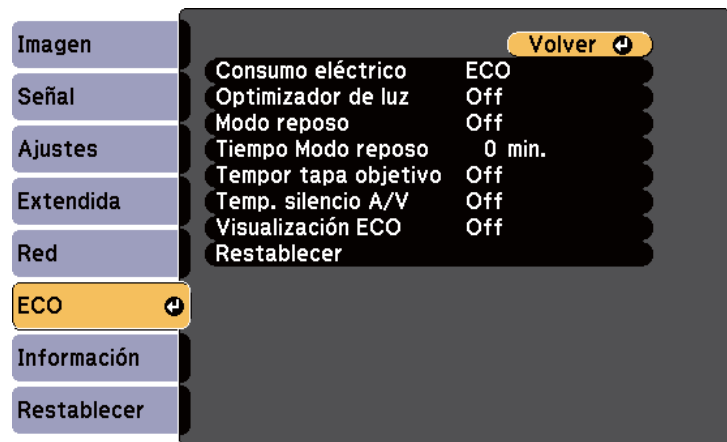

Configuración	Opciones	Descripción
Consumo eléctrico		Permite seleccionar el modo de brillo de la lámpara del proyector. No podrá seleccionar esta configuración cuando utilice el proyector a altitudes elevadas o en ubicaciones sometidas a altas temperaturas.
	Normal	<b>Normal:</b> establece el brillo de lámpara en su valor máximo.
	ECO	<b>ECO:</b> reduce el brillo de la lámpara y ruido del ventilador, y permite ahorrar energía y vida útil de la lámpara.

Configuración	Opciones	Descripción
Optimizador de luz	On Off	Si configura esta opción como <b>On</b> , el brillo de la lámpara se adaptará a la imagen proyectada. Este ajuste ayuda a reducir el consumo eléctrico disminuyendo el brillo de la lámpara en función de la escena proyectada.  El ajuste se guarda para cada Modo de color.  En este elemento estabilizado cuando: <ul style="list-style-type: none"> <li>• <b>Consumo eléctrico</b> se establece en <b>Normal</b> o <b>Automático</b>.</li> <li>• <b>Iris automático</b> se establece en <b>Off</b>.</li> </ul> 🌿 <b>Imagen &gt; Iris automático</b>
Modo reposo	On Off	Apaga automáticamente el proyector después de un intervalo de inactividad (al establecer en <b>On</b> ).
Tiempo Modo reposo	1 a 30 minutos	Establece el intervalo para el modo de reposo.
Tempor tapa objetivo	On Off	Apaga automáticamente el proyector después de 30 minutos si la tapa de la lente se encuentra cerrada (al establecer en <b>On</b> ).
Temp. silencio A/V	On Off	Apaga automáticamente el proyector después de 30 minutos si se activa <b>Pausa A/V</b> (al establecer en <b>On</b> ).
Visualización ECO	On Off	Muestra un icono de hoja en la esquina inferior izquierda de la pantalla proyectada para indicar el estado de ahorro de energía cuando existe un cambio en el brillo de la lámpara (al establecer en <b>On</b> ).

Configuración	Opciones	Descripción
Restablecer	—	Restablece todos los valores de ajuste del menú <b>ECO</b> a su configuración predeterminada.



- Cuando la función **Tiempo Modo reposo** está activada, la lámpara se atenúa durante un periodo corto de tiempo antes de que se alcance el límite del temporizador y el proyector se apaga.
- Cuando las funciones **Tempor tapa objetivo** o **Temp. silencio A/V** están activadas, la lámpara utiliza menos energía cuando la tapa de la lente está cerrada o cuando está activada la **Pausa A/V**.

## ► Enlaces relacionados

- "Ajuste de la configuración del proyector - Menú Extendida" [p.125](#)



Puede visualizar información sobre el proyector y la versión a través del menú **Información**. Sin embargo, no puede cambiar ninguna configuración de este menú.

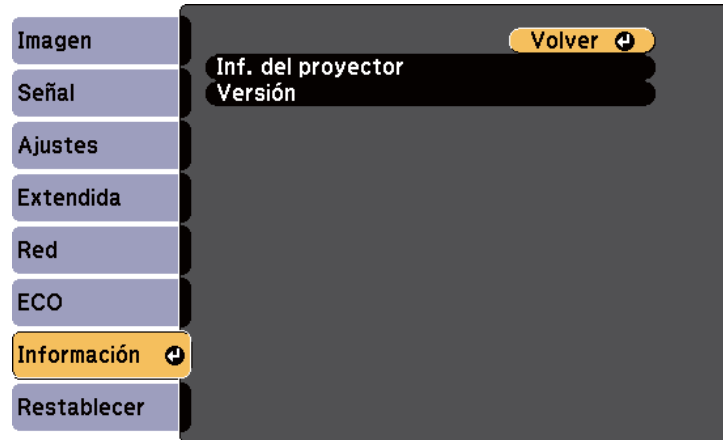

Elemento de información	Descripción
Inf. del proyector	Muestra la información del proyector.
Versión	Muestra la versión del firmware del proyector.
Exportar ajustes por lotes	Exporta los ajustes de menú del proyector a una unidad flash USB o a un ordenador, lo que te permite copiarlos en otros proyectores del mismo modelo.
Importar ajustes por lotes	Importa los ajustes del menú que se hayan guardado en una memoria USB o en un ordenador.

### ► Enlaces relacionados

- "Menú Información - Menú Inf. del proyector" [p.137](#)

## Menú Información - Menú Inf. del proyector

Puede visualizar información sobre el proyector y las fuentes de entrada visualizando el menú **Inf. del proyector** en el menú **Información** del proyector.

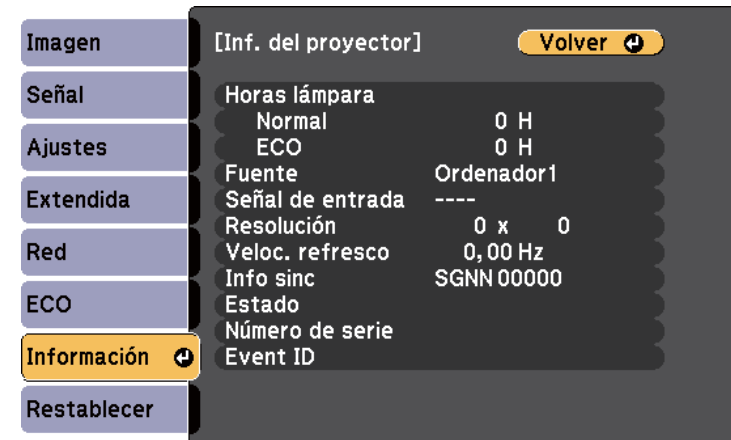

La configuración disponible dependerá de la fuente de entrada actual. El temporizador de utilización de la lámpara no registra ninguna hora hasta que no haya utilizado la lámpara durante al menos 10 horas.

Elemento de información	Descripción
Horas lámpara	Muestra la cantidad de horas (H) que la lámpara se ha utilizado en los modos <b>Normal</b> y <b>ECO</b> de Consumo eléctrico; si la información aparece de color amarillo, obtenga lo antes posible una lámpara de sustitución original Epson.
Fuente	Muestra el nombre del puerto al que está conectada la fuente de entrada actual.
Señal de entrada	Muestra la configuración de señal de entrada de la fuente de entrada actual.
Resolución	Muestra la resolución de la fuente de entrada actual.

Elemento de información	Descripción
Señal de Vídeo	Muestra el formato de la señal de vídeo de la fuente de entrada actual.
Veloc. refresco	Muestra la velocidad de refresco de la fuente de entrada actual.
Info sinc	Muestra información que podría ser útil para un técnico de servicio.
Estado	Muestra información sobre problemas del proyector que podría ser útil para un técnico de servicio.
Número de serie	Muestra el número de serie del proyector.
Event ID	Muestra el número de identificador de evento correspondiente a un problema de red; consulte la lista de códigos de identificador de eventos.

► **Enlaces relacionados**

- "Lista de códigos ID de eventos" [p.138](#)

## Lista de códigos ID de eventos

Si la opción **Event ID** del menú **Inf. del proyector** muestra un número de código, consulte esta lista de códigos de ID de eventos para obtener la solución al problema del proyector asociado con este código.

Si no puede resolver el problema, póngase en contacto con el administrador de red o Epson para obtener asistencia técnica.

Event ID	Causa y solución
0020 0026 0032 0036 0037 0038	Se ha producido un error de comunicación de duplicación de pantalla. Apague el proyector y, a continuación, vuelva encenderlo o reinicie el software de red.
0021	Error al iniciar Screen Mirroring. Apague el proyector y vuelva a encenderlo.
0022 0027 0028 0029 0030 0031 0035	Comunicación de duplicación de pantalla inestable. Compruebe el estado de la comunicación de red. Espere algunos momentos e intente volver a conectarse con la red.
0023 0024 0025	Error de conexión. Si aparece la pantalla de introducción de PIN en el ordenador, introduzca el código PIN visualizado en la pantalla de espera de Screen Mirroring o en la parte inferior derecha de la imagen proyectada. Si esto no soluciona el problema, reinicie el proyector y los dispositivos conectados y, a continuación, compruebe los ajustes de la conexión.
0041	Error de conexión. Elimine la información del proyector registrada en el PC e intente conectarse de nuevo.
0432 0435	No se inició el software de red. Apague el proyector y vuelva a encenderlo.
0433	No se pueden visualizar las imágenes transferidas. Reinicie el software de red.

Event ID	Causa y solución
0434 0481 0482 0485	Comunicación de red inestable. Compruebe el estado de la comunicación de red. Espere algunos momentos e intente volver a conectarse con la red.
0483 04FE	El software de red se cerró inesperadamente. Compruebe el estado de comunicación de red y, a continuación, apague el proyector y vuelva a encenderlo.
0484	Comunicación con el ordenador desconectada. Reinicie el software de red.
0479 04FF	Ocurrió un error con el sistema del proyector. Apague el proyector y vuelva a encenderlo.
0891	No se encuentra un punto de acceso con el mismo SSID. Establezca el ordenador, el punto de acceso y el proyector en el mismo SSID.
0892	El tipo de autenticación WPA/WPA2 no coincide. Asegúrese de que la configuración de la seguridad de la red inalámbrica sea correcta.
0893	El tipo de cifrado TKIP/AES no coincide. Asegúrese de que la configuración de la seguridad de la red inalámbrica sea correcta.
0894	Se desconectó la comunicación con un punto de acceso no autorizado. Póngase en contacto con el administrador de la red.
0898	No se ha podido adquirir DHCP. Asegúrese de que el servidor DHCP funcione de forma correcta. Si no está utilizando DHCP, establezca la configuración <b>DHCP</b> en <b>Off</b> en el menú <b>Red</b> del proyector. <b>☛ Red &gt; Configuración de la red &gt; LAN inalámbrica &gt; Ajustes IP &gt; DHCP</b>
0899	Otros errores de comunicación.
089A	El tipo de autenticación de EAP no coincide con la red. Compruebe los ajustes de la seguridad de LAN inalámbrica y asegúrese de que el certificado de seguridad está instalado correctamente.

Event ID	Causa y solución
089B	Error de autenticación del servidor EAP. Compruebe los ajustes de la seguridad de LAN inalámbrica y asegúrese de que el certificado de seguridad está instalado correctamente.
089C	Error de autenticación del cliente EAP. Compruebe los ajustes de la seguridad de LAN inalámbrica y asegúrese de que el certificado de seguridad está instalado correctamente.
089D	Error de intercambio de claves. Compruebe los ajustes de la seguridad de LAN inalámbrica y asegúrese de que el certificado de seguridad está instalado correctamente.

Puede restablecer la mayor parte de los ajustes del proyector a los valores predeterminados con el menú **Restablecer**.



- Elementos del menú Red
- Horas lámpara
- Contraseña
- \* Disponible cuando guarda un logotipo del usuario.

Configuración	Opciones	Descripción
Restablece horas lámp.	—	Restablecer el temporizador de uso de la lámpara del proyector a cero cuando reemplace la lámpara.
Restablecer todo	—	Permite restablecer la mayoría de los valores predeterminados de los ajustes del proyector.

No puede restablecer la siguiente configuración con la opción **Restablecer todo**:

- Señal de entrada
- Logotipo del usuario
- Visualizar fondo \*
- Pantalla de inicio \*
- Pausa A/V \*
- Idioma
- Fecha y Hora

Después de seleccionar los ajustes de menú del proyector para un proyector, puede utilizar los siguientes métodos para copiar los ajustes a otros proyectores, siempre que sean del mismo modelo.

- Mediante una unidad flash USB
- Conectando un ordenador y el proyector con un cable USB

Los ajustes del menú como los que aparecen a continuación no se copiarán al otro proyector.

- Configuración del menú **Red** (excepto para el menú **Otros**)
- **Horas lámpara** y **Estado** desde el menú **Inf. del proyector**



Realice la configuración simultánea de varios dispositivos antes de ajustar la configuración de imagen como Keystone. Debido a que los valores de ajuste de la imagen también se copian a otro proyector, los ajustes que realice antes de establecer la configuración simultánea de varios dispositivos se sobrescribirán y es posible que cambie la pantalla proyectada sobre la que usted haya realizado los ajustes.

Cuando copie los ajustes del menú de un proyector a otro, también se copiará el logotipo del usuario. No registre la información que no desea compartir entre varios proyectores como el logotipo de usuario.

## Precaución

Epson no asume ninguna responsabilidad por fallas en la configuración simultánea de varios dispositivos y costes de reparación asociados debido a apagones de la energía eléctrica, errores de comunicación u otros problemas que podrían causar dichas fallas.

### ► Enlaces relacionados

- "Transferencia de ajustes desde una unidad flash USB" [p.141](#)
- "Transferencia de ajustes desde un ordenador" [p.142](#)

## Transferencia de ajustes desde una unidad flash USB

Puede copiar los ajustes del menú de un proyector a otro del mismo modelo a través de una unidad flash USB.



- La unidad flash USB deberá utilizar un formato FAT16/32 y no incorporar ninguna función de seguridad. Elimine cualquier archivo de la unidad antes de utilizarlo para la configuración simultánea de varios dispositivos o es posible que los ajustes no se almacenen de forma correcta.
- También puede utilizar este método de ajustes por lotes desde el menú del proyector.

- 1** Desconecte el cable de alimentación del proyector y compruebe que todos los indicadores del proyector estén apagados.
- 2** Conecte una unidad flash USB vacía directamente al puerto USB-A del proyector.
- 3** Mantenga pulsado el botón [Esc] del mando a distancia o panel de control y conecte el cable de alimentación al proyector.
- 4** Cuando todos los indicadores del proyector se enciendan, suelte el botón [Esc].

Los indicadores comenzarán a parpadear y el archivo de configuración simultánea de varios dispositivos se escribirá en la unidad flash USB. Cuando finalice la escritura, el proyector se apagará.

## Precaución

No desconecte el cable de alimentación o la unidad flash USB del proyector durante la escritura del archivo. Si el cable de alimentación o la unidad flash USB se desconectan, es posible que el proyector no se encienda de forma correcta.

**5** Extraiga la unidad flash USB.



El nombre del archivo de la configuración simultánea de varios dispositivos es PJCONFDATA.bin. Si necesita cambiar el nombre del archivo, añada texto después de PJCONFDATA utilizando únicamente caracteres alfanuméricos. Si cambia la parte PJCONFDATA del nombre del archivo, es posible que el proyector no reconozca el archivo de forma correcta.

**6** Desconecte el cable de alimentación del proyector al que desea copiar los ajustes y compruebe que se hayan apagado todos los indicadores.

**7** Conecte la unidad flash USB que contiene el archivo de configuración simultánea guardado al puerto USB-A del proyector.

**8** Mantenga pulsado el botón [Menu] del mando a distancia o panel de control y conecte el cable de alimentación al proyector.

**9** Cuando todos los indicadores del proyector se enciendan, suelte el botón [Menu].

Cuando todos los indicadores comiencen a parpadear, se está realizando la escritura de los ajustes. Cuando finalice la escritura, el proyector se apagará.

## Precaución

No desconecte el cable de alimentación o la unidad flash USB del proyector durante la escritura del archivo. Si el cable de alimentación o la unidad se desconectan, es posible que el proyector no se encienda de forma correcta.

**10** Extraiga la unidad flash USB.

## Transferencia de ajustes desde un ordenador

Puede copiar los ajustes del menú de un proyector a otro del mismo modelo realizando la conexión del ordenador y el proyector con un cable USB.



- Puede utilizar este método de configuración simultánea de varios dispositivos con las siguientes versiones de sistemas operativos:
  - Windows 8.1 y posterior
  - macOS 10.13.x y posterior
- También puede utilizar este método de ajustes por lotes desde el menú del proyector.

**1** Desconecte el cable de alimentación del proyector y compruebe que todos los indicadores del proyector estén apagados.

**2** Conecte un cable USB al puerto USB del ordenador y al puerto USB-B del proyector.

**3** Mantenga pulsado el botón [Esc] del mando a distancia o panel de control y conecte el cable de alimentación al proyector.

**4** Cuando todos los indicadores del proyector se enciendan, suelte el botón [Esc].

El ordenador reconoce el proyector como un disco extraíble.

- 5** Abra el icono o carpeta del disco extraíble y guarde el archivo de configuración simultánea de varios dispositivos en el ordenador.



El nombre del archivo de la configuración simultánea de varios dispositivos es PJCONFDATA.bin. Si necesita cambiar el nombre del archivo, añada texto después de PJCONFDATA utilizando únicamente caracteres alfanuméricos. Si cambia la parte PJCONFDATA del nombre del archivo, es posible que el proyector no reconozca el archivo de forma correcta.

- 6** Expulse el dispositivo USB (Windows) o arrastre el icono de disco extraíble hacia la Papelera (OS X).
- 7** Desconecte el cable USB.  
El proyector se apagará.
- 8** Desconecte el cable de alimentación del proyector al que desea copiar los ajustes y compruebe que se hayan apagado todos los indicadores.
- 9** Conecte el cable USB al puerto USB del ordenador y al puerto USB-B del proyector.
- 10** Mantenga pulsado el botón [Menu] del mando a distancia o panel de control y conecte el cable de alimentación al proyector.
- 11** Cuando todos los indicadores del proyector se enciendan, suelte el botón [Menu].  
El ordenador reconoce el proyector como un disco extraíble.

- 12** Copie el archivo de configuración simultánea de varios dispositivos (PJCONFDATA.bin) que guardó en el ordenador a la carpeta de nivel superior del disco extraíble.



No copie ningún archivo o carpeta que no sea el archivo de configuración simultánea de varios dispositivos en el disco extraíble.

- 13** Expulse el dispositivo USB (Windows) o arrastre el icono de disco extraíble hacia la Papelera (OS X).
- 14** Desconecte el cable USB.  
Cuando todos los indicadores comiencen a parpadear, se está realizando la escritura de los ajustes. Cuando finalice la escritura, el proyector se apagará.



## Precaución



No desconecte el cable de alimentación del proyector durante la escritura del archivo. Si se desconecta el cable de alimentación, es posible que el proyector no se encienda de forma correcta.

### ► Enlaces relacionados

- "Notificación de errores de configuración simultánea de varios dispositivos" p.143

## Notificación de errores de configuración simultánea de varios dispositivos

Los indicadores del proyector le avisan si ocurre un error durante una operación de configuración simultánea de varios dispositivos. Compruebe el estado de los indicadores del proyector y siga las instrucciones que se describen en la siguiente tabla.

Estado del indicador	Problema y solución
 <p>On/Standby Status Lamp Temp</p> <ul style="list-style-type: none"> <li>• Lamp (Lámpara): parpadeo rápido de color naranja</li> <li>• Temp (Temperatura): parpadeo rápido de color naranja</li> </ul>	<p>El archivo de ajuste de lote podría estar dañado o es posible que la unidad flash USB no esté conectada de forma correcta.</p> <p>Desconecte la unidad flash USB, desenchufe y vuelva a enchufar el cable de alimentación del proyector y vuelva a intentarlo.</p>
 <p>On/Standby Status Lamp Temp</p> <ul style="list-style-type: none"> <li>• Encendido/apagado: parpadeo rápido de color azul</li> <li>• Status (Estado): parpadeo rápido de color azul</li> <li>• Lamp (Lámpara): parpadeo rápido de color naranja</li> <li>• Temp (Temperatura): parpadeo rápido de color naranja</li> </ul>	<p>Es posible que la escritura de los ajustes haya fallado y que se haya producido un error en el firmware del proyector.</p> <p>Deje de utilizar el proyector y desconecte el cable de alimentación de la toma de corriente. Póngase en contacto con Epson para obtener ayuda.</p>



# Mantenimiento del proyector

Es posible que deba limpiar la lente del proyector de forma periódica. Además, limpie el filtro de aire y las salidas de aire para evitar que el proyector sufra un sobrecalentamiento debido a una ventilación bloqueada.

Las únicas piezas que deberá sustituir son la lámpara, el filtro de aire y las baterías del mando a distancia. Si se requiere la sustitución de otras piezas, póngase en contacto con Epson o con un centro de servicio técnico autorizado de Epson.

## Advertencia

Antes de limpiar alguna pieza del proyector, apáguelo y desenchufe el cable de alimentación. Nunca abra ninguna cubierta del proyector, excepto como se detalla específicamente en este manual. Los voltajes eléctricos peligrosos del proyector podrían causar lesiones graves.

### ► Enlaces relacionados

- "Limpiar la Lente" [p.146](#)
- "Limpieza de la cubierta del proyector" [p.147](#)
- "Mantenimiento del filtro y salidas de aire" [p.148](#)
- "Mantenimiento de la lámpara del proyector" [p.150](#)
- "Sustitución de las pilas del mando a distancia" [p.155](#)

Limpiar la lente del proyector de forma periódica o cuando advierta la presencia de polvo o manchas en la superficie.

- Para quitar el polvo o manchas, limpie suavemente la lente con papel de limpieza para lentes.
- Para quitar las manchas más difíciles, humedezca un paño suave y que no deje pelusa con limpiador para lentes y limpie suavemente la lente. No rocíe ningún líquido directamente sobre la lente.

## Advertencia

No utilice un limpiador para lentes que contenga gases inflamables. El gran calor generado por la lámpara del proyector podría causar un incendio.

## Atención

No utilice un limpiador para vidrios o algún material áspero para limpiar la lente ni someta la lente a ningún impacto; de lo contrario, podría sufrir daños. No utilice aire comprimido, puesto que los gases podrían dejar un residuo inflamable.

Antes de limpiar la cubierta del proyector, apáguelo y desenchufe el cable de alimentación.

- Para quitar el polvo o la suciedad, utilice un paño suave, seco y que no deje pelusa.
- Para quitar las manchas más difíciles, utilice un paño suave humedecido en agua y jabón neutro. No rocíe líquido directamente sobre el proyector.

### **Atención**

No utilice cera, alcohol, benceno, disolvente u otros químicos para limpiar la cubierta del proyector. Estos elementos podrían causar daños en la cubierta. No utilice aire comprimido, puesto que los gases podrían dejar un residuo inflamable.

El mantenimiento periódico del filtro es importante para el mantenimiento del proyector. Limpie el filtro de aire cuando aparezca un mensaje que le indica que la temperatura interna del proyector alcanzó un nivel elevado. Es recomendable que limpie estas partes cada 2000 horas. Límpielas con más frecuencia si utiliza el proyector en un entorno especialmente polvoriento.

## Atención

Si no se realiza el mantenimiento periódico, el proyector Epson le notificará cuando la temperatura interna del proyector alcanzó un nivel elevado. No espere a que aparezca esta advertencia para realizar el mantenimiento del filtro del proyector debido a que la exposición prolongada a altas temperaturas podría reducir la vida útil del proyector o la lámpara.

### ► Enlaces relacionados

- "Limpieza de los filtros y salidas de aire" [p.148](#)
- "Sustituir el filtro de aire" [p.148](#)

## Limpieza de los filtros y salidas de aire

Limpie los filtros y salidas de aire del proyector si están llenos de polvo o si aparece un mensaje que le solicita que debe efectuar la limpieza.

- 1** Apague el proyector y desenchufe el cable de alimentación.

- 2** Quite suavemente el polvo con una aspiradora pequeña diseñada para ordenadores o con un cepillo muy suave (como un pincel).

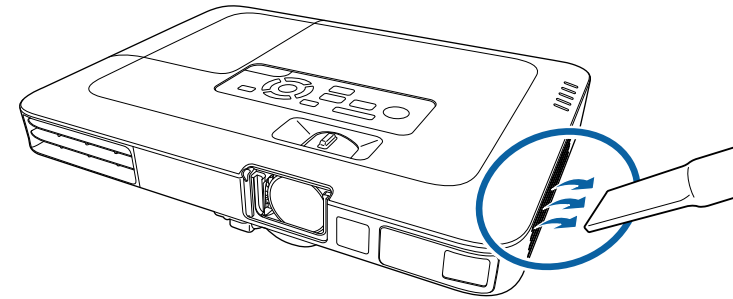

Puede extraer el filtro de aire para poder limpiar ambos lados. No enjuague el filtro de aire en agua ni utilice detergentes o disolventes para limpiarlo.

## Atención

No utilice aire comprimido. Los gases podrían dejar residuos inflamables o dirigir el polvo y la suciedad hacia los componentes ópticos y otras áreas sensibles del proyector.

- 3** Si es difícil extraer el polvo o el filtro de aire se encuentra dañado, sustituya el filtro de aire.

## Sustituir el filtro de aire

Deberá sustituir el filtro de aire en las siguientes situaciones:

- Después de limpiar el filtro de aire, aparece un mensaje que le indica que debe limpiarlo o sustituirlo.
- El filtro de aire se encuentra rasgado o dañado.

Puede sustituir el filtro de aire cuando el proyector está instalado en el techo o colocado sobre una mesa.

**1** Apague el proyector y desenchufe el cable de alimentación.

**2** Extraiga el filtro del aire del proyector.

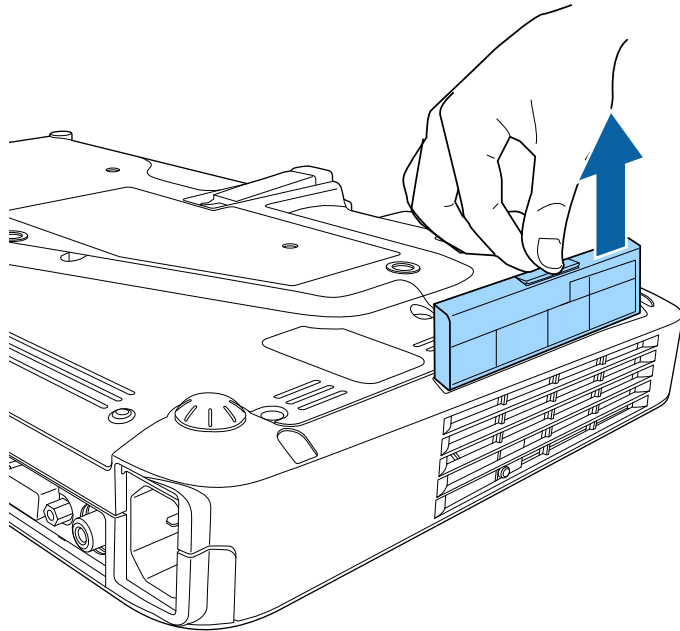

**3** Coloque el filtro de aire nuevo en el proyector tal como se muestra y empuje suavemente hasta que quede asegurado en su posición.

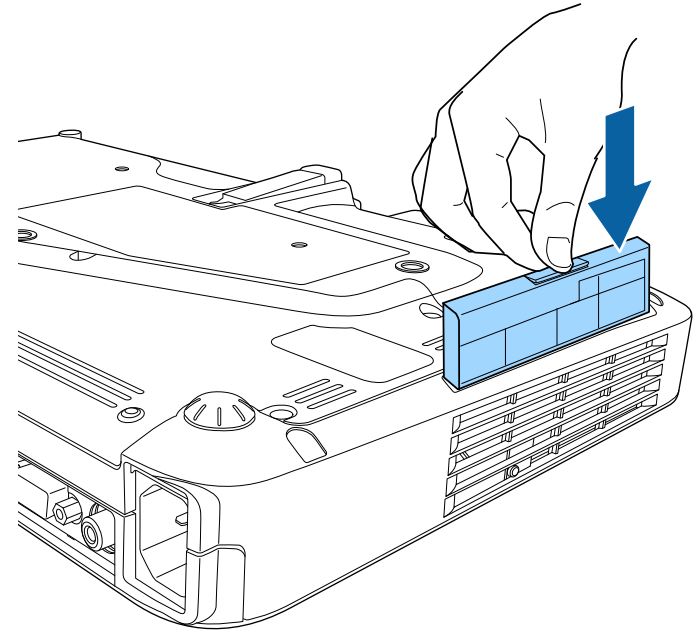

## ► Enlaces relacionados

- "Piezas de sustitución" [p.177](#)



Deseche los filtros de aire usados conforme a las regulaciones locales.

- Marco del filtro: polipropileno
- Filtro: polipropileno

El proyector supervisa la cantidad de horas que se utiliza la lámpara y muestra esta información en el sistema de menú del proyector.

Sustituya la lámpara lo antes posible cuando ocurra alguna de las siguientes situaciones:

- La imagen proyectada se oscurece o existe una reducción en la calidad
- Cuando enciende el proyector, aparece un mensaje pidiéndole que sustituya la lámpara (el mensaje aparece 100 horas antes de la fecha estimada para que termine la vida útil de la lámpara y se muestra durante 30 segundos)

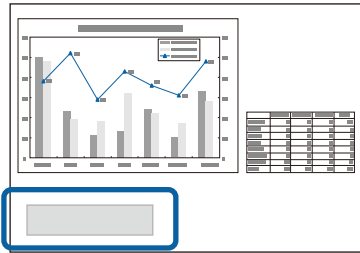

- El indicador de alimentación del proyector muestra una luz azul intermitente y su indicador de la lámpara una luz naranja intermitente.

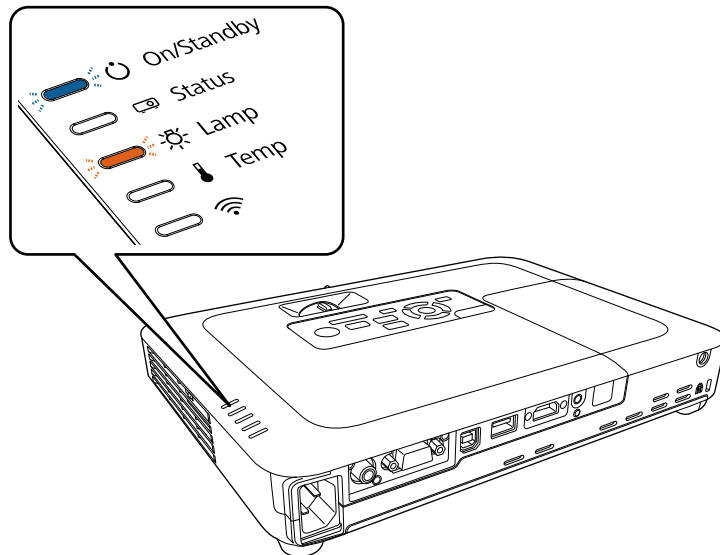

## Atención

- Si continúa utilizando la lámpara una vez finalizado el período de sustitución, aumentan las posibilidades de que la lámpara explote. Cuando aparezca el mensaje de sustitución de la lámpara, sustitúyala por una nueva lo antes posible, aunque aún funcione.
- Cuando apague el proyector, no vuelva a encenderlo inmediatamente repetidas veces. Encender y apagar frecuentemente el proyector puede acortar la vida útil de la lámpara.
- Según las características de la lámpara y la forma en que se haya utilizado, es posible que se oscurezca o deje de funcionar antes de que aparezca el mensaje de aviso. Siempre debería disponer de una unidad de lámpara de recambio por si la necesita.
- Le recomendamos que utilice las lámparas de repuesto originales de Epson. La utilización de lámparas no originales podría afectar la calidad y seguridad de la proyección. Cualquier daño o avería causada por la utilización de lámparas no originales podría no estar cubierta por la garantía de Epson.

## ► Enlaces relacionados

- "Sustituir la lámpara" [p.150](#)
- "Restablecimiento del temporizador de la lámpara" [p.154](#)
- "Especificaciones del proyector" [p.183](#)

## Sustituir la lámpara

Puede sustituir la lámpara cuando el proyector está colocado sobre una mesa o instalado en el techo.

## ⚠ Advertencia

- Espere a que la lámpara se enfríe por completo antes de sustituirla a fin de evitar lesiones.
- No desarme ni modifique nunca la lámpara. Si se instala una lámpara remodelada o reensamblada en el proyector y se utiliza, cabe la posibilidad de que se produzcan incendios, descargas eléctricas u otro daño o lesión.

- 1** Apague el proyector y desenchufe el cable de alimentación.
- 2** Espere a que la lámpara del proyector se enfríe durante al menos 1 hora.
- 3** Utilice el destornillador incluido con la lámpara de sustitución para aflojar el tornillo que asegura la cubierta de la lámpara.

## Advertencia

Al sustituir la lámpara, existe la posibilidad de que la lámpara se haya roto. Al sustituir la lámpara de un proyector que se ha instalado en el techo, siempre debería suponer que la lámpara está rota, y debería permanecer a un lado de la cubierta de la lámpara, no debajo de ella. Extraiga la cubierta de la lámpara con cuidado. Tenga cuidado al quitar la cubierta de la lámpara, ya que podrían caer fragmentos de vidrio roto, provocando lesiones. Si algún fragmento de cristal entra en contacto con los ojos o la boca, acuda a un médico inmediatamente.

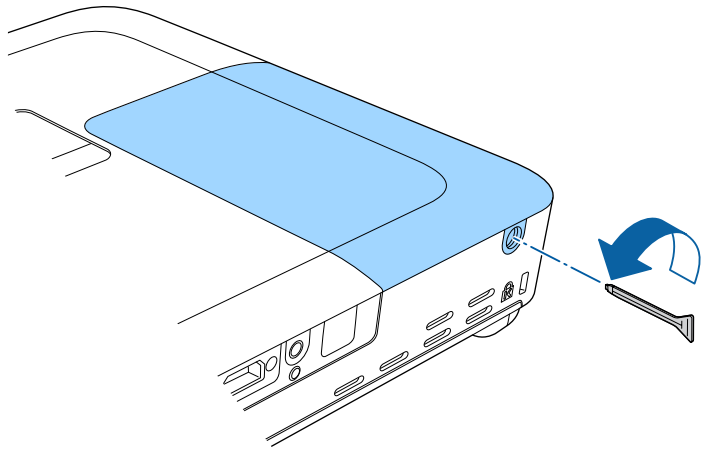

- 4** Deslice la cubierta de la lámpara hacia afuera y levántela.

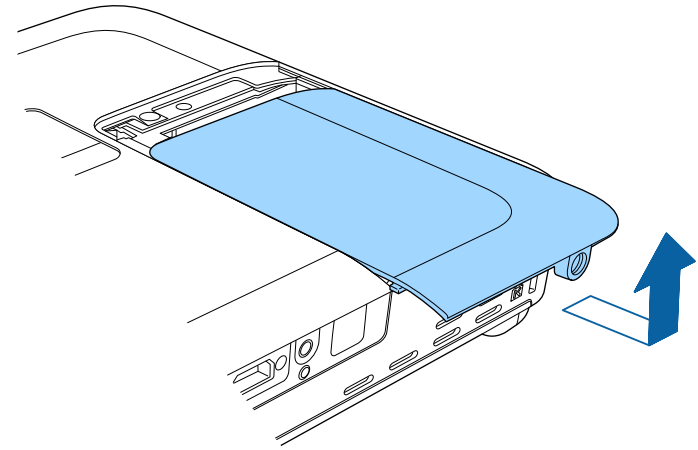

- 5** Levante el muelle de fijación de la lámpara.

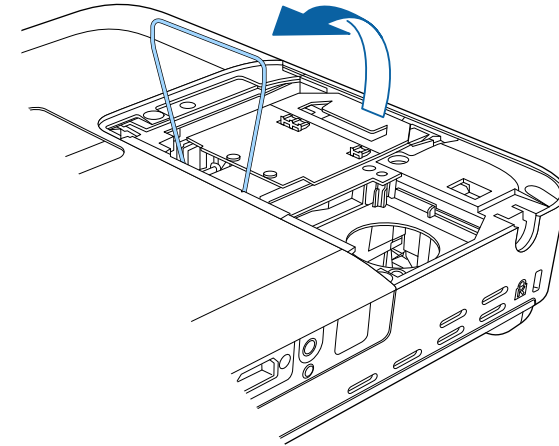

- 6** Levante el asa de la lámpara y extraiga cuidadosamente la lámpara del proyector.

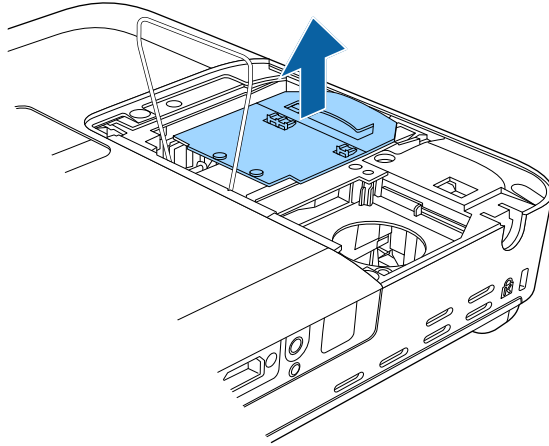

- Si advierte que la lámpara posee alguna grieta al extraerla, sustitúyala por una lámpara nueva o póngase en contacto con Epson para obtener ayuda.
- La(s) lámpara(s) de este producto contiene mercurio (Hg). Consulte las leyes y regulaciones locales relativas al desecho o reciclaje. No las deseche a la basura.

- 7** Inserte suavemente la lámpara nueva en el proyector. Si no se la puede colocar fácilmente, asegúrese de que esté apuntando hacia la dirección correcta.

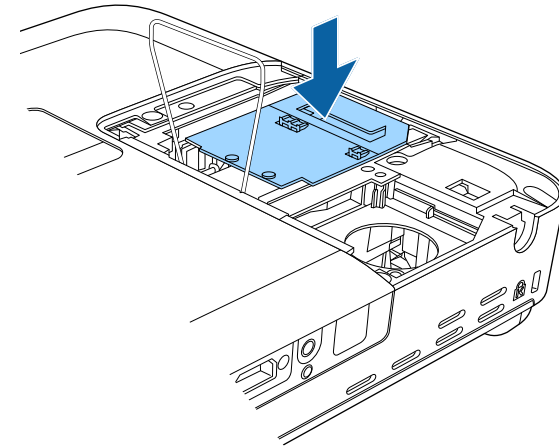

### Atención

No toque ningún vidrio del conjunto de la lámpara para evitar fallas prematuras de esta.



- 8** Baje el muelle de fijación de la lámpara y presione hacia abajo la parte izquierda y derecha hasta que quede encajada en su lugar.

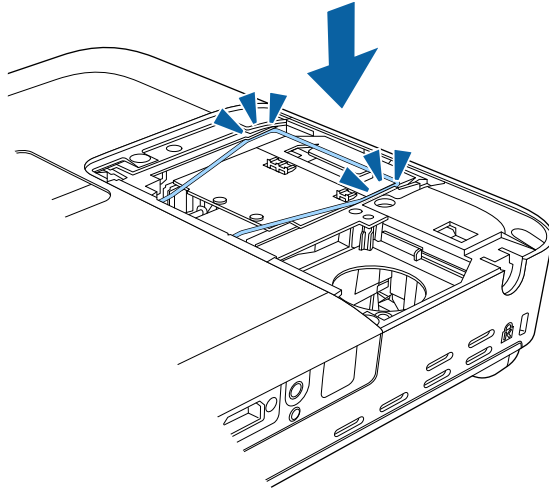

- 9** Vuelva a colocar la cubierta de la lámpara y apriete los tornillos para asegurarla.

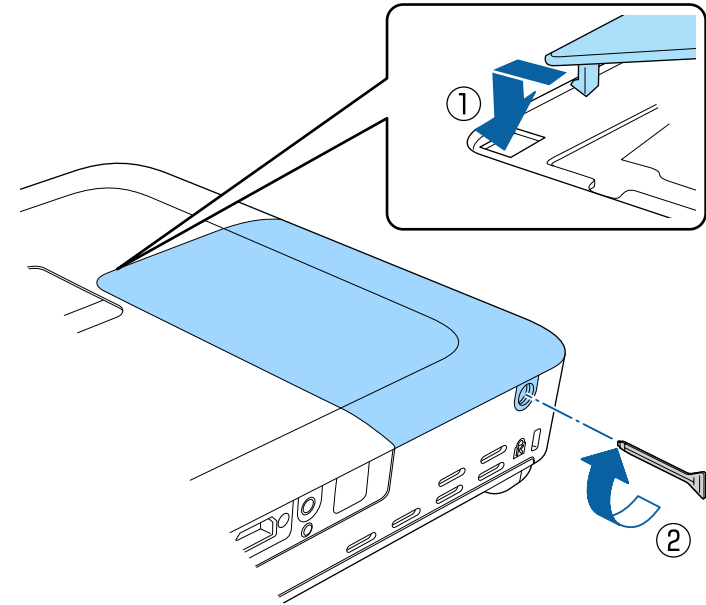

- Asegúrese de que la cubierta de la lámpara esté instalada de forma segura o la lámpara no se encenderá.
- No ejerza demasiada presión cuando sustituya la cubierta de la lámpara y asegúrese de que la cubierta de la lámpara no está deformada.

Restablezca el temporizador de la lámpara en cero para supervisar la utilización de la lámpara nueva.

## ► Enlaces relacionados

- "Piezas de sustitución" [p.177](#)

## Restablecimiento del temporizador de la lámpara

Deberá restablecer el temporizador de la lámpara después de sustituir la lámpara del proyector para eliminar el mensaje de sustitución de la lámpara y para supervisar correctamente la utilización de la lámpara.



No restablezca el temporizador de la lámpara si no sustituyó la lámpara a fin de evitar que exista información imprecisa sobre la utilización de la lámpara.

- 1** Encienda el proyector.
- 2** Pulse el botón [Menu] en el panel de control o el mando a distancia.
- 3** Seleccione el menú **Restablecer** y pulse [Enter].
- 4** Seleccione **Restablece horas lámp.** y pulse [Enter].

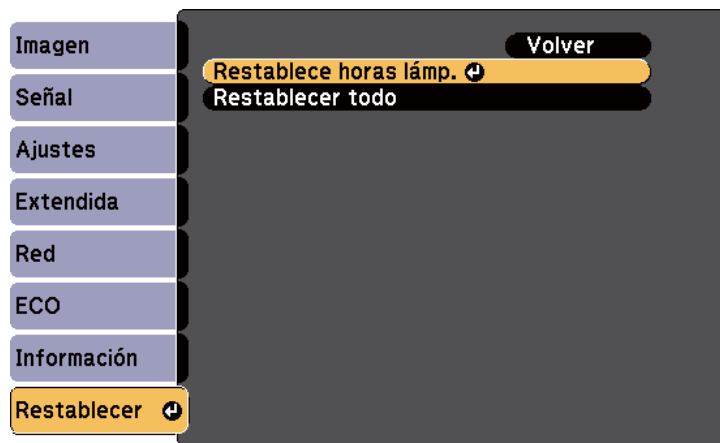

Aparecerá un mensaje que le preguntará si desea restablecer las horas de la lámpara.

**5** Seleccione **Sí** y pulse [Enter].

**6** Pulse [Menu] o [Esc] para salir de los menús.

El mando a distancia utiliza dos baterías alcalinas o de manganeso "AA". Sustituya las baterías en cuanto se agoten.

## Atención

Asegúrese de leer la sección *Instrucciones de seguridad* antes de manipular la batería.

## ⚠ Advertencia

Compruebe las posiciones de las marcas (+) y (-) en el interior del soporte de las baterías para asegurar que éstas se insertan correctamente. Si las baterías no se manejan correctamente, podrían explotar o tener pérdidas, provocando un incendio, lesiones o daños en el producto.

- 1 Quite la cubierta de la batería tal y como se muestra.

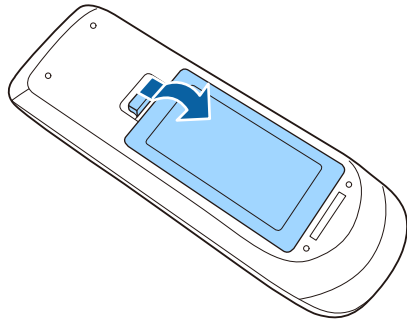

- 2 Extraiga las baterías usadas.

- 3 Inserte las baterías con los extremos + y - apuntando como se muestra.

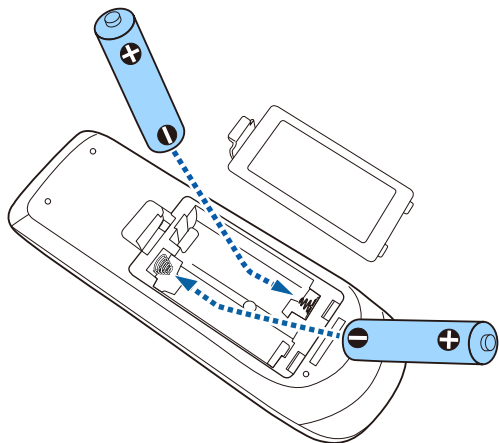

- 4 Cambie la cubierta de la batería y presiónela hacia abajo hasta que quede colocada en su posición.

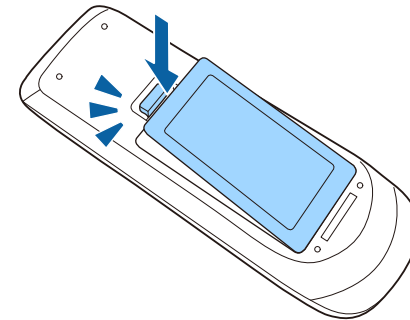

# Resolución de problemas

Consulte las soluciones de estas secciones si tiene algún problema al utilizar el proyector.

## ► Enlaces relacionados

- "Problemas de proyección" [p.157](#)
- "Estado del indicador del proyector" [p.158](#)
- "Utilización de las pantallas de ayuda del proyector" [p.161](#)
- "Resolución de problemas de imagen y sonido" [p.162](#)
- "Resolución de problemas de funcionamiento del proyector y mando a distancia" [p.169](#)
- "Resolución de problemas de la red" [p.172](#)

Si el proyector no funciona de forma correcta, apáguelo, desenchúfelo y vuélvalo a enchufar y encender.

Si esta acción no resuelve el problema, compruebe lo siguiente:

- Los indicadores del proyector podrían indicar el problema.
- El sistema Ayuda del proyector podría mostrar información sobre los problemas comunes.
- Las soluciones de este manual pueden ayudarlo a resolver varios problemas.

Si ninguna de estas soluciones lo ayudan, póngase en contacto con Epson para obtener soporte técnico.

Los indicadores del proyector indican el estado del proyector y le advierten cuando se produce un problema. Compruebe el estado y color de los indicadores y consulte esta tabla para obtener una solución.



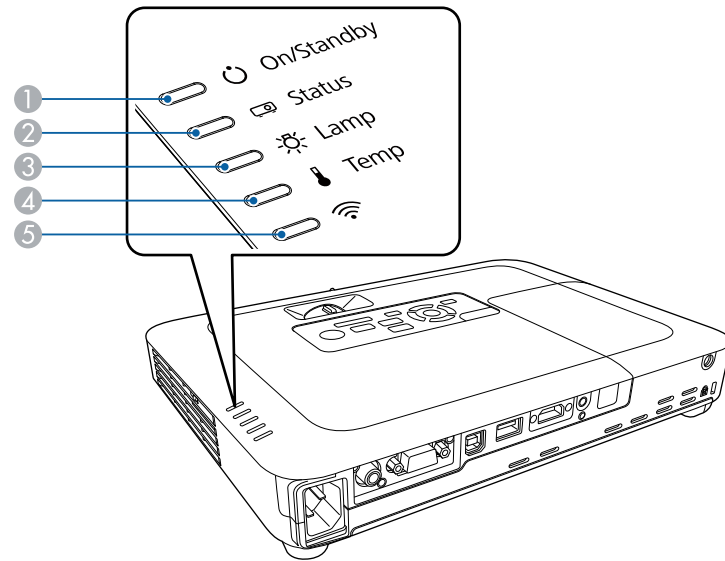

- Si los indicadores muestran un patrón que no aparece en la lista siguiente, apague el proyector, desenchúfelo y póngase en contacto con Epson para obtener ayuda.



- 1 Indicador de encendido/espera (alimentación)
- 2 Indicador de estado
- 3 Indicador de la lámpara
- 4 Indicador Temp (temperatura)
- 5 Indicador de LAN inalámbrica

## Estado del proyector

Indicador y estado	Problema y soluciones
Alimentación: azul encendida Estado: azul encendida Lamp: apagada Temp: apagada	Funcionamiento normal.
Alimentación: azul encendida Estado: parpadeo de color azul Lamp: apagada Temp: apagada	Calentándose o apagándose. Durante el calentamiento, espere aproximadamente 30 segundos para que aparezca una imagen. Todos los botones están desactivados durante el calentamiento y apagado.
Alimentación: azul encendida Estado: apagada Lamp: apagada Temp: apagada	Modo de espera o suspensión. Cuando pulsa el botón de encendido/apagado, se inicia la proyección.
Alimentación: parpadeo de color azul Estado: el estado del indicador varía Lamp: el estado del indicador varía Temp: parpadeo de color naranja	Proyector demasiado caliente. <ul style="list-style-type: none"> <li>• Asegúrese de que las salidas y el filtro de aire no se encuentren obstruidos con polvo u objetos cercanos.</li> <li>• Limpie o cambie el filtro de aire.</li> <li>• Asegúrese de que la temperatura del ambiente no sea demasiado elevada.</li> </ul>

Indicador y estado	Problema y soluciones
Alimentación: apagada Estado: parpadeo de color azul Lamp: apagada Temp: naranja encendida	<p>El proyector sufrió un sobrecalentamiento y se apagó. Déjelo apagado durante 5 minutos para permitir que se enfríe.</p> <ul style="list-style-type: none"> <li>Asegúrese de que las salidas y el filtro de aire no se encuentren obstruidos con polvo u objetos cercanos.</li> <li>Limpie o cambie el filtro de aire.</li> <li>Si se utiliza el proyector en una altitud elevada, establezca <b>Modo alta altitud</b> en <b>On</b> en el menú <b>Extendida</b> del proyector.   <b>Extendida &gt; Operación &gt; Modo alta altitud</b></li> <li>Si el problema persiste, desenchufe el proyector y póngase en contacto con Epson para obtener ayuda.</li> </ul>
Alimentación: apagada Estado: parpadeo de color azul Lamp: naranja encendida Temp: apagada	<p>La lámpara posee un problema.</p> <ul style="list-style-type: none"> <li>Compruebe si la lámpara se encuentra quemada, dañada o instalada de forma incorrecta. Vuelva a instalar o sustituya la lámpara según sea necesario.</li> <li>Limpie el filtro de aire.</li> <li>Si se utiliza el proyector en una altitud elevada, establezca <b>Modo alta altitud</b> en <b>On</b> en el menú <b>Extendida</b> del proyector.   <b>Extendida &gt; Operación &gt; Modo alta altitud</b></li> <li>Si el problema persiste, desenchufe el proyector y póngase en contacto con Epson para obtener ayuda.</li> </ul> <p>La cubierta de la lámpara presenta un problema.</p> <ul style="list-style-type: none"> <li>Compruebe si la lámpara y su cubierta están correctamente instaladas. La lámpara no se encenderá si la lámpara o su cubierta no están correctamente instaladas.</li> </ul>

Indicador y estado	Problema y soluciones
Alimentación: parpadeo de color azul Estado: el estado del indicador varía Lamp: parpadeo de color naranja Temp: el estado del indicador varía	Sustituya la lámpara lo antes posible para evitar daños. No continúe utilizando el proyector.
Alimentación: apagada Estado: parpadeo de color azul Lamp: apagada Temp: parpadeo de color naranja	Problema con un ventilador o sensor. Apague el proyector, desenchúfelo y póngase en contacto con Epson para obtener ayuda.
Alimentación: apagada Estado: parpadeo de color azul Lamp: parpadeo de color naranja Temp: apagada	Error interno del proyector. Apague el proyector, desenchúfelo y póngase en contacto con Epson para obtener ayuda.
Alimentación: apagada Estado: parpadeo de color azul Lamp: parpadeo de color naranja Temp: parpadeo de color naranja	Error de iris automático. Apague el proyector, desenchúfelo y póngase en contacto con Epson para obtener ayuda.

Indicador y estado	Problema y soluciones
Alimentación: apagada Estado: parpadeo de color azul Lamp: naranja encendida Temp: naranja encendida	Error de alimentación (balasto). Apague el proyector, desenchúfelo y póngase en contacto con Epson para obtener ayuda.

## Estado de LAN inalámbrico

Estado e indicador de LAN inalámbrica	Problema y soluciones
Azul encendida	La LAN inalámbrica está disponible.
Parpadeo rápido de color azul	Conectándose a un dispositivo.
Parpadeo lento de color azul	Ha ocurrido un error. Apague el proyector y reinícielo. Si esta acción no resuelve el problema, contacte con Epson para obtener ayuda.
Off	La LAN inalámbrica no está disponible. Asegúrese de que la configuración de la LAN inalámbrica sea correcta.

### ► Enlaces relacionados

- "Limpieza de los filtros y salidas de aire" [p.148](#)
- "Sustituir el filtro de aire" [p.148](#)
- "Sustituir la lámpara" [p.150](#)



Puede visualizar información para ayudarlo a resolver problemas comunes a través del sistema Ayuda del proyector.

**1** Encienda el proyector.

**2** Pulse el botón [Home] en el panel de control o el mando a distancia.

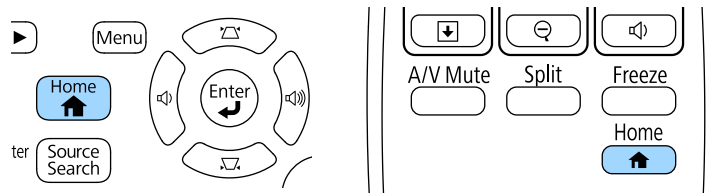

**3** Seleccione **Ayuda** en la Pantalla Inicio.



Aparecerá el menú Ayuda.

**4** Utilice los botones de flechas hacia arriba y abajo para seleccionar el problema que desea resolver.

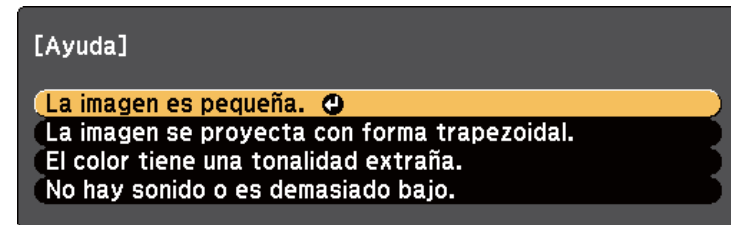

**5** Pulse [Enter] para visualizar las soluciones.

**6** Realice una de las siguientes acciones cuando haya finalizado.

- Para seleccionar otro problema que desee resolver, pulse [Esc].
- Para salir del sistema de ayuda, pulse [Menu].

Consulte las soluciones de estas secciones si posee algún problema con las imágenes proyectadas o sonido.

## ► Enlaces relacionados

- "Soluciones cuando no aparece ninguna imagen" [p.162](#)
- "Soluciones cuando la imagen es incorrecta con la función USB Display" [p.163](#)
- "Soluciones cuando aparece el mensaje "Sin Señal"" [p.163](#)
- "Soluciones cuando aparece el mensaje "No Soportado"" [p.164](#)
- "Soluciones cuando sólo aparece una imagen parcial" [p.164](#)
- "Soluciones cuando la imagen no es rectangular" [p.165](#)
- "Soluciones cuando la imagen contiene ruido o estática" [p.165](#)
- "Soluciones cuando la imagen aparece borrosa o difusa" [p.166](#)
- "Soluciones cuando el brillo o colores de la imagen son incorrectos" [p.166](#)
- "Soluciones a problemas con el sonido" [p.167](#)
- "Soluciones cuando los nombres de archivo de imagen no se visualizan de forma correcta en PC Free" [p.168](#)

## Soluciones cuando no aparece ninguna imagen

Si no aparece ninguna imagen, intente las siguientes soluciones:

- Pulse el botón de encendido/apagado para encender el proyector.
- Asegúrese de que la tapa de la lente esté abierta por completo.
- Pulse el botón [A/V Mute] del mando a distancia para comprobar si no se desactivó temporalmente la imagen.
- Asegúrese de que todos los cables necesarios estén conectados de forma segura y que la alimentación esté encendida para el proyector y las fuentes de vídeo conectadas.
- Asegúrese de que la imagen que se está proyectando no sea completamente negra (sólo cuando se proyectan imágenes de ordenadores).
- Asegúrese de que la configuración del menú del proyector sea correcta.

- Pulse el botón de encendido/apagado del proyector para reactivarlo desde el modo de espera o suspensión. Además, compruebe si el ordenador conectado se encuentra en el modo de espera o mostrando un protector de pantalla en blanco.
- Compruebe la configuración del menú **Señal** del proyector para asegurarse de que sea correcta para la fuente de vídeo actual.
- Defina la opción **Brillo** en el menú **Imagen** del proyector.
- Seleccione **Normal** para la opción **Consumo eléctrico**.  
☛ **ECO > Consumo eléctrico**
- Compruebe la configuración **Pantalla** en el menú **Extendida** del proyector para asegurarse de que **Mensajes** esté establecido en **On**.
- Si el proyector no responde cuando pulsa los botones del panel de control, los botones podrían estar bloqueados por seguridad. Desbloquee los botones desde la configuración **Bloqueo funcionam.** del menú **Ajustes** del proyector o utilice el mando a distancia para encender el proyector.  
☛ **Ajustes > Ajuste de bloqueos > Bloqueo funcionam.**
- Si el proyector no responde cuando pulsa los botones del mando a distancia, asegúrese de que los receptores remotos se encuentren activados.
- En el caso de imágenes proyectadas con Windows Media Center, reduzca el tamaño de pantalla del modo de pantalla completa.
- En el caso de imágenes proyectadas desde aplicaciones con Windows DirectX, desactive las funciones DirectX.
- Es posible que el proyector no pueda proyectar vídeos protegidos por derechos de autor que puede reproducir en un ordenador. Para obtener más información, consulte el manual suministrado con el ordenador.

## ► Enlaces relacionados

- "Configuración de señal de entrada - Menú Señal" [p.121](#)
- "Configuración de calidad de la imagen - Menú Imagen" [p.119](#)
- "Ajuste de la configuración del proyector - Menú ECO" [p.135](#)
- "Desbloqueo de los botones del proyector" [p.92](#)
- "Ajuste de la configuración del proyector - Menú Extendida" [p.125](#)

## Soluciones cuando la imagen es incorrecta con la función USB Display

Si no aparece ninguna imagen o la imagen aparece de forma incorrecta con la función USB Display, intente las siguientes soluciones:

- Pulse el botón [USB] del mando a distancia.
- Asegúrese de que el software Epson USB Display se encuentre instalado de forma correcta. Instálelo manualmente de ser necesario.
- Asegúrese de que el ajuste **USB Type B** del menú **Extendida** está establecido en **USB Display**.
- Para OS X, seleccione el icono **USB Display** en la carpeta **Dock**. Si no aparece el icono en **Dock**, haga doble clic en **USB Display** en la carpeta **Aplicaciones**. Si selecciona **Salir** en el menú del icono de **USB Display** en **Dock**, USB Display no comenzará automáticamente al conectar el cable USB.
- En el caso de imágenes proyectadas con Windows Media Center, reduzca el tamaño de pantalla del modo de pantalla completa.
- En el caso de imágenes proyectadas desde aplicaciones con Windows DirectX, desactive las funciones DirectX.
- Si el cursor del ratón parpadea, seleccione **Mueva el puntero del mouse de forma suave** en el programa **Ajustes de Epson USB Display** del ordenador.
- Desactive la configuración **Transferir ventana por capas** en el programa **Ajustes de Epson USB Display** del ordenador.
- En el caso de proyectores con una resolución 1080p (1920 × 1080), si cambia la resolución del ordenador durante la proyección, es posible que se reduzca el rendimiento y la calidad del vídeo.

### ► Enlaces relacionados

- "Conexión con un ordenador para vídeo o audio USB" [p.20](#)

## Soluciones cuando aparece el mensaje "Sin Señal"

Si aparece el mensaje **Sin Señal**, intente las siguientes soluciones:

- Pulse el botón [Source Search] y espere algunos segundos a que aparezca una imagen.
- Encienda el ordenador o la fuente de vídeo conectado y pulse el botón de reproducción para iniciar la presentación, si es necesario.
- Compruebe que todos los cables necesarios para la proyección estén bien conectados.
- Conecte la fuente de vídeo directamente al proyector.
- Si realiza la proyección desde un ordenador portátil, asegúrese de configurar la visualización en un monitor externo.
- Asegúrese de que el ordenador conectado no se encuentra en el modo de suspensión.
- Si es necesario, apague el proyector y el ordenador o fuente de vídeo conectado y, a continuación, vuelva a encenderlos.
- Si está proyectando desde una fuente HDMI, vuelva a conectar el cable utilizando uno más corto.

### ► Enlaces relacionados

- "Visualización desde un ordenador portátil" [p.163](#)
- "Visualización desde un ordenador portátil Mac" [p.164](#)

## Visualización desde un ordenador portátil

Si aparece el mensaje **Sin Señal** al proyectar desde un ordenador portátil, deberá configurar el ordenador portátil para la visualización en un monitor externo.

- 1** Mantenga pulsada la tecla **Fn** del ordenador portátil y pulse la tecla que posea un icono de monitor o **CRT/LCD**. (Consulte el manual del ordenador portátil para obtener más información.) Espere algunos segundos a que aparezca una imagen.
- 2** Para visualizar el monitor del ordenador portátil y el proyector, intente volver a presionar las mismas teclas.
- 3** Si no se puede visualizar la imagen en el ordenador portátil y proyector, compruebe la utilidad **Pantalla** para asegurarse de que el puerto de monitor externo esté habilitado y que el modo de escritorio extendido esté desactivado. (Consulte el manual del ordenador o el manual de Windows para obtener instrucciones.)
- 4** Si es necesario, compruebe la configuración de la tarjeta de vídeo y establezca la opción de visualización múltiple en **Clonar** o **Reflejar**.

## Visualización desde un ordenador portátil Mac

Si aparece el mensaje **Sin Señal** al proyectar desde un ordenador portátil, deberá configurar el ordenador portátil para la visualización en espejo. (Consulte el manual del ordenador portátil para obtener más información.)

- 1** Abra la utilidad **Preferencias del Sistema** y seleccione **Pantallas**.
- 2** Si es necesario, seleccione la opción **Pantalla** o **LCD color**.
- 3** Haga clic en la pestaña **Organizar** o **Alineación**.
- 4** Seleccione **Pantalla duplicadas**.

## Soluciones cuando aparece el mensaje "No Soportado"

Si aparece el mensaje **No Soportado**, intente las siguientes soluciones:

- Asegúrese de que la señal de entrada correcta esté seleccionada en el menú **Señal** del proyector.
- Asegúrese de que la resolución de pantalla del ordenador no exceda los límites de resolución y frecuencia del proyector. Si es necesario, seleccione una resolución de pantalla diferente para el ordenador. (Consulte el manual del ordenador para obtener más información.)

### ► Enlaces relacionados

- "Configuración de señal de entrada - Menú Señal" [p.121](#)
- "Resoluciones de pantalla compatibles" [p.181](#)

## Soluciones cuando sólo aparece una imagen parcial

Si sólo aparece una imagen parcial del ordenador, intente las siguientes soluciones:

- Pulse el botón [Auto] del mando a distancia para optimizar la señal de la imagen.
- Intente ajustar la posición de la imagen con la configuración **Posición** del menú **Señal** del proyector.
- Pulse el botón [Aspect] del mando a distancia para seleccionar una relación de aspecto de imagen diferente.
- Cambie la configuración **Resolución** del menú **Señal** del proyector de acuerdo con la señal del equipo conectado.
- Si acercó o alejó la imagen con los botones [E-Zoom], pulse el botón [Esc] hasta que el proyector regrese a la visualización completa.
- Compruebe la configuración de pantalla del ordenador para deshabilitar la función de dos pantallas y establezca la resolución dentro de los límites del proyector. (Consulte el manual del ordenador para obtener más información.)

- Compruebe la resolución asignada a los archivos de presentación para comprobar si están creados con una resolución diferente. (Consulte la ayuda del software para obtener más información.)
- Asegúrese de seleccionar el modo de proyección correcto. También puede seleccionar esto mediante la opción **Proyección** en el menú **Extendida** del proyector.

## ► Enlaces relacionados

- "Configuración de señal de entrada - Menú Señal" [p.121](#)
- "Ajuste de la configuración del proyector - Menú Extendida" [p.125](#)
- "Resoluciones de pantalla compatibles" [p.181](#)

## Soluciones cuando la imagen no es rectangular

Si la imagen proyectada no aparece rectangular de manera uniforme, intente las siguientes soluciones:

- Coloque el proyector directamente en frente del centro de la pantalla, apuntando en ángulo recto si es posible.
- Active el ajuste automático en el menú **Ajustes** del proyector. El proyector corrige automáticamente la imagen cada vez que usted mueva el proyector.
  - ☛ **Ajustes > Keystone > H/V-Keystone > Keystone H/V Auto**
  - ☛ **Ajustes > Keystone > H/V-Keystone > V-Keystone auto.**
- Pulse el botón [Screen Fit] y ajuste la forma de la imagen con la visualización en pantalla (EB-1795F/EB-1785W/EB-1781W).
- Si ajustó la altura del proyector con los pies del proyector, pulse los botones de keystone del proyector para ajustar la forma de la imagen.
- Ajuste la configuración de Quick Corner para corregir la forma de la imagen.
  - ☛ **Ajustes > Keystone > Quick Corner**

## ► Enlaces relacionados

- "Keystone H/V Auto" [p.42](#)
- "Corrección automática de la forma de la imagen con Screen Fit" [p.43](#)

- "Corrección de la forma de la imagen con los botones de keystone" [p.44](#)
- "Corrección de la forma de la imagen con Quick Corner" [p.45](#)
- "V-Keystone auto" [p.42](#)

## Soluciones cuando la imagen contiene ruido o estática

Si la imagen proyectada contiene interferencia electrónica (ruido) o estática, intente las siguientes soluciones:

- Compruebe los cables que conectan el ordenador o la fuente de vídeo al proyector. Estos cables deberán:
  - Estar separados del cable de alimentación para evitar interferencias
  - Estar conectados de forma segura en ambos extremos
  - No estar conectados a un cable de extensión
- Compruebe la configuración del menú **Señal** del proyector para asegurarse de que coincida con la fuente de vídeo actual.
- Si está disponible para la fuente de vídeo, ajuste la configuración **Desentrelazado** y **Reducción de ruidos** en el menú **Imagen** del proyector.
  - ☛ **Imagen > Avanzado > Desentrelazado**
  - ☛ **Imagen > Mejora de imagen > Reducción de ruidos**
- Seleccione una resolución de vídeo y velocidad de refresco del ordenador que sean compatibles con el proyector.
- Si está proyectando desde un ordenador, pulse el botón [Auto] del mando a distancia para ajustar automáticamente la configuración de **Tracking** y **Sync**. Si las imágenes no se ajustan de forma correcta, ajuste manualmente la configuración de **Tracking** y **Sync**. en el menú **Señal** del proyector.
- Seleccione **Automático** como la configuración de **Resolución** del menú **Señal** del proyector.
- Si ajustó la forma de la imagen con los controles del proyector, intente reducir la configuración de **Nitidez** en el menú **Imagen** del proyector para mejorar la calidad de la imagen.

- Si conectó un cable de alimentación de extensión, intente proyectar sin este para comprobar si provoca interferencia en la señal.
- Si está utilizando la función USB Display, desactive la configuración **Transferir ventana por capas** en el programa **Ajustes de Epson USB Display** del ordenador.

## ► Enlaces relacionados

- "Configuración de señal de entrada - Menú Señal" [p.121](#)
- "Configuración de calidad de la imagen - Menú Imagen" [p.119](#)
- "Resoluciones de pantalla compatibles" [p.181](#)

## Soluciones cuando la imagen aparece borrosa o difusa

Si la imagen proyectada aparece borrosa o difusa, intente las siguientes soluciones:

- Ajuste el enfoque de la imagen.
- Limpie la lente del proyector.



Para evitar una condensación en la lente después de trasladar el proyector desde un ambiente frío, espere a que el proyector se caliente a la temperatura ambiente antes de utilizarlo.

- Coloque el proyector lo más cerca de la pantalla.
- Coloque el proyector de forma tal que el ángulo de ajuste de keystone no sea demasiado ancho y distorsione la imagen.
- Al utilizar la función Screen Fit, coloque el proyector a una distancia compatible de la pantalla o ajuste manualmente la forma de la imagen (EB-1795F/EB-1785W/EB-1781W).
- Active el ajuste automático en el menú **Ajustes** del proyector.

☛ **Ajustes > Keystone > H/V-Keystone > Keystone H/V Auto**

☛ **Ajustes > Keystone > H/V-Keystone > V-Keystone auto.**

- Ajuste la configuración de **Nitidez** en el menú **Imagen** del proyector para mejorar la calidad de la imagen.
- Si está proyectando desde un ordenador, pulse el botón [Auto] del mando a distancia para ajustar automáticamente la configuración de Tracking y Sync. Si continúa apareciendo alguna banda o borrosidad, visualice una imagen con un patrón uniforme en la pantalla y ajuste manualmente la configuración de **Tracking y Sync.** en el menú **Señal.**
- Si está realizando la proyección desde un ordenador, utilice una resolución más baja o seleccione una resolución que coincida con la resolución nativa del proyector.

## ► Enlaces relacionados

- "Enfoque de la imagen con el anillo de enfoque" [p.50](#)
- "Limpiar la Lente" [p.146](#)
- "Configuración de señal de entrada - Menú Señal" [p.121](#)
- "Configuración de calidad de la imagen - Menú Imagen" [p.119](#)
- "Resoluciones de pantalla compatibles" [p.181](#)
- "Keystone H/V Auto" [p.42](#)
- "V-Keystone auto" [p.42](#)
- "Enfoque de la imagen con el botón de enfoque" [p.49](#)

## Soluciones cuando el brillo o colores de la imagen son incorrectos

Si la imagen proyectada aparece demasiado oscura o clara o si los colores son incorrectos, intente las siguientes soluciones:

- Pulse el botón [Color Mode] del mando a distancia o intente diferentes modos de color para la imagen y el entorno.
- Compruebe la configuración de la fuente de vídeo.
- Ajuste la configuración disponible en el menú **Imagen** del proyector para la fuente de entrada actual, como **Brillo, Contraste, Tono, Temp. Color y/o Saturación de color.**



- Asegúrese de seleccionar la configuración correcta de **Señal de entrada** o **Señal de Vídeo** en el menú **Señal** del proyector, si está disponible para la fuente de imagen.
  - ☛ **Señal > Avanzado > Señal de entrada**
  - ☛ **Señal > Avanzado > Señal de Vídeo**
- Asegúrese de seleccionar la opción correcta para **Gamma** o **RGBCMY** en el menú **Imagen** del proyector.
  - ☛ **Imagen > Avanzado**
- Asegúrese de que todos los cables estén contactos de forma segura al proyector y dispositivo de vídeo. Si conectó cables de gran extensión, intente conectar cables más cortos.
- Si utiliza **ECO** para la opción **Consumo eléctrico**, pruebe a seleccionar **Normal**.
  - ☛ **ECO > Consumo eléctrico**



En altitudes elevadas o en ubicaciones expuestas a altas temperaturas, es posible que la imagen se oscurezca y que no pueda ajustar la configuración de **Consumo eléctrico**.

- Coloque el proyector lo más cerca de la pantalla.
- Si la imagen se ha oscurecido de forma progresiva, es posible que necesite sustituir en breve la lámpara del proyector.

## ► Enlaces relacionados

- "Modo de color" [p.56](#)
- "Configuración de señal de entrada - Menú Señal" [p.121](#)
- "Configuración de calidad de la imagen - Menú Imagen" [p.119](#)
- "Ajuste de la configuración del proyector - Menú ECO" [p.135](#)

## Soluciones a problemas con el sonido

Si no existe sonido o el volumen se encuentra demasiado alto o bajo, intente las siguientes soluciones:

- Ajuste la configuración de volumen del proyector.
- Pulse el botón [A/V Mute] del mando a distancia para reanudar el audio y vídeo si se los desactivó de forma temporal.
- Verifique si el ordenador o fuente de vídeo poseen el volumen activado y si la salida de audio está establecida para la fuente correcta.
- Desconecte el cable de audio y, a continuación, vuelva a conectarlo.
- Compruebe las conexiones de los cables de audio entre el proyector y la fuente de vídeo.
- Si no escucha sonidos desde una fuente HDMI, establezca el dispositivo conectado en la salida PCM.
- Asegúrese de los cables conectados contengan la etiqueta "Sin resistencia".
- Si está utilizando la función USB Display, active la configuración **Salida de audio del proyector** en el programa **Ajustes de Epson USB Display** del ordenador.
- Seleccione la entrada de audio correcta en la configuración **Ajustes de A/V** del menú **Extendida** del proyector.
- Cuando esté conectando el proyector a un Mac a través de un cable HDMI, asegúrese de que su Mac admite audio a través del puerto HDMI. De lo contrario, deberá conectar un cable de audio.
- Incluso si la opción **Consumo eléctrico** se establece en **ECO** en el menú **ECO** del proyector, los ventiladores de refrigeración pueden funcionar a velocidad alta momentáneamente y provocar un ruido inesperado. Esta condición es normal.
- Si el volumen del ordenador se establece en el mínimo mientras que el volumen del proyector se establece en el máximo, es posible que los ruidos se mezclen. Suba el volumen del ordenador y baje el volumen del proyector. (Cuando usa EasyMP Multi PC Projection o USB Display.)

## ► Enlaces relacionados

- "Control del volumen con los botones de volumen" [p.62](#)
- "Conexiones del proyector" [p.20](#)
- "Ajuste de la configuración del proyector - Menú Extendida" [p.125](#)
- "Ajuste de la configuración del proyector - Menú ECO" [p.135](#)

---

## Soluciones cuando los nombres de archivo de imagen no se visualizan de forma correcta en PC Free

Si el nombre de algún archivo excede el área de visualización o incluye símbolos no compatibles, es posible que se acorte o modifique el nombre de los archivos en PC Free. Es decir, se acortará o modificará el nombre de archivo.



Consulte las soluciones de estas secciones si posee problemas para utilizar el proyector o mando a distancia.

## ► Enlaces relacionados

- "Soluciones a problemas de encendido o apagado del proyector" [p.169](#)
- "Soluciones a problemas con el mando a distancia" [p.169](#)
- "Soluciones a problemas con la contraseña" [p.170](#)
- "Solución cuando aparece el mensaje "La batería del reloj se está agotando."" [p.170](#)
- "Soluciones a los problemas del Presentador gestual" [p.170](#)

## Soluciones a problemas de encendido o apagado del proyector

Si el proyector no se enciende cuando pulsa el botón de encendido/apagado o se apaga de forma inesperada, intente las siguientes soluciones:

- Asegúrese de que el cable de alimentación esté conectado de forma segura al proyector y a una toma de corriente de funcionamiento correcto.
- Los botones del proyector podrían estar bloqueados por razones de seguridad. Desbloquee los botones desde la configuración **Bloqueo funcionam.** del menú **Ajustes** del proyector o utilice el mando a distancia para encender el proyector.  
☛ **Ajustes > Ajuste de bloqueos > Bloqueo funcionam.**
- El cable de alimentación podría estar dañado. Desconecte el cable y póngase en contacto con Epson para obtener ayuda.
- Si la lámpara del proyector se apaga de forma inesperada, es posible que haya ingresado en el modo de suspensión después de un período de inactividad. Realice cualquier operación para reanudar el proyector. Para apagar el modo de suspensión, establezca **Off** para la configuración **Modo reposo** del menú **ECO** del proyector.
- Si la lámpara del proyector se apaga de forma inesperada, es posible que se haya activado el temporizador de silencio de A/V. Para desactivar el

temporizador de silencio de A/V, seleccione **Off** para la configuración **Temp. silencio A/V** del menú **ECO** del proyector.

- Si la lámpara del proyector se apaga de forma inesperada, es posible que se haya activado el temporizador de la tapa de la lente. Para desactivar el temporizador de la tapa de la lente, seleccione **Off** para la configuración **Tempor tapa objetivo** del menú **ECO** del proyector.
- Si la lámpara del proyector se apaga, el indicador de estado está parpadeando y el indicador de temperatura está encendido, el proyector sufrió un sobrecalentamiento y se apagó.
- Si el botón de encendido/apagado del mando a distancia no enciende el proyector, compruebe las baterías y asegúrese de que al menos uno de los receptores remotos está disponible en la configuración **Receptor Remoto** del menú **Ajustes** del proyector.
- Los ventiladores de refrigeración pueden funcionar en estado de espera, dependiendo de los ajustes de proyector. Además, cuando el proyector se despierta del estado de espera, los ventiladores pueden provocar un ruido no esperado. Esta condición no representa una avería.

## ► Enlaces relacionados

- "Desbloqueo de los botones del proyector" [p.92](#)
- "Ajuste de la configuración del proyector - Menú ECO" [p.135](#)
- "Estado del indicador del proyector" [p.158](#)
- "Configuración de funciones del proyector - Menú Ajustes" [p.123](#)

## Soluciones a problemas con el mando a distancia

Si el proyector no responde a los comandos del mando a distancia, intente las siguientes soluciones:

- Compruebe que las pilas del mando a distancia estén instaladas de forma correcta y posean carga. De ser necesario, sustituya las pilas.
- Asegúrese de estar utilizando el mando a distancia dentro del ángulo y distancia de recepción del proyector.

- Asegúrese de que el proyector no esté calentándose o apagándose.
- Compruebe si un botón del mando a distancia está bloqueado en el estado de pulsado, lo que podría provocar que ingrese en el modo de espera. Suelte este botón para reactivar el mando a distancia.
- La iluminación fluorescente intensa, la luz solar directa o las señales de dispositivos infrarrojos podrían estar interfiriendo con los receptores del mando a distancia del proyector. Atenúe las luces o aleje el proyector del sol y dispositivos que causan interferencias.
- Asegúrese de que al menos uno de los receptores remotos está disponible en la configuración de **Receptor Remoto** en el menú **Ajustes** del proyector.
- Si la configuración **Receptor Remoto** está desactivada, mantenga pulsado el botón [Menu] del mando a distancia durante al menos 15 minutos para restablecer esta configuración a los valores predeterminados.
- Si se le asigna un número de ID para el proyector para que funcionen varios proyectores desde el mando a distancia, es posible que necesite comprobar o cambiar la configuración de la ID.
- Si pierde el mando a distancia, puede solicitar otro a Epson.

## ► Enlaces relacionados

- "Funcionamiento del mando a distancia" [p.28](#)
- "Selección del proyector que desea controlar" [p.85](#)
- "Sustitución de las pilas del mando a distancia" [p.155](#)
- "Configuración de funciones del proyector - Menú Ajustes" [p.123](#)

## Soluciones a problemas con la contraseña

Si no puede introducir o recordar una contraseña, intente las siguientes soluciones:

- Si introdujo una contraseña incorrecta demasiadas veces y aparece un mensaje que muestra un código de solicitud, anote el código y póngase en contacto con Epson para obtener ayuda. Proporcione el código de solicitud

y la prueba de titularidad para obtener asistencia para el desbloqueo del proyector.

- Si pierde el mando a distancia, no podrá introducir una contraseña. Solicite uno nuevo a Epson.

### Atención

Si ejecuta la opción **Restablecer configuración de Red** en el menú Red del proyector, todas las contraseñas que se han establecido para el menú **Red** también se reinician y debe establecerlas de nuevo. Para evitar que usuarios no autorizados reinicien las contraseñas, establezca **Red protegida** en **On** en el menú **Contraseña protegida**.

## Solución cuando aparece el mensaje "La batería del reloj se está agotando."

Si se muestra el mensaje **La batería del reloj se está agotando.**, póngase en contacto con Epson para obtener ayuda.

## Soluciones a los problemas del Presentador gestual

Si la función Presentador gestual no funciona correctamente, pruebe las soluciones siguientes:

- Compruebe que el cable USB está bien conectado al PC y el proyector.
- Seleccione **Normal** para la opción **Consumo eléctrico**.
  - ☛ **ECO** > **Consumo eléctrico**
- Atenuar las luces de la habitación. Asegúrese de que la luz solar u otras fuentes de iluminación no inciden directamente en la superficie de proyección
- Comprobar que la luminosidad de la habitación es estable.

- Asegúrese de proyectar imágenes en una superficie blanca. Si la superficie de proyección no es blanca, la función Presentador gestual puede que no se ejecute correctamente.

Consulte las soluciones de estas secciones si posee algún problema al utilizar el proyector en una red.

## ► Enlaces relacionados

- "Soluciones para cuando falla la autenticación inalámbrica" [p.172](#)
- "Soluciones cuando no puede acceder al proyector a través de la web" [p.172](#)
- "Soluciones cuando la imagen contiene estática durante la proyección en red" [p.172](#)
- "Soluciones cuando no puede leer la etiqueta NFC" [p.173](#)
- "Soluciones cuando no puede realizar la conexión con Screen Mirroring" [p.173](#)
- "Soluciones cuando la imagen o el sonido contienen estática durante la conexión de Screen Mirroring" [p.174](#)

## Soluciones para cuando falla la autenticación inalámbrica

Si tiene problemas con la autenticación, pruebe las siguientes soluciones (EB-1795F/EB-1785W/EB-1781W):

- Si los ajustes inalámbricos son correctos, pero falla la autenticación, es posible que necesite actualizar los ajustes de **Fecha y Hora** en el menú **Extendido** del proyector.
  - ☛ **Extendida > Operación > Fecha y Hora**
- Compruebe los ajustes de **Seguridad** en el menú **Red** del proyector.
  - ☛ **Red > Configuración de la red > LAN inalámbrica**

## ► Enlaces relacionados

- "Ajuste de la configuración del proyector - Menú Extendida" [p.125](#)
- "Menú Red - Menú LAN inalám." [p.131](#)

## Soluciones cuando no puede acceder al proyector a través de la web

Si no puede acceder al proyector a través de un navegador web, asegúrese de utilizar la ID y contraseña correctas.

- Asegúrese de usar las siguientes ID de usuario. (No puede cambiar las ID de usuario).
  - Para acceder a la opción **Control básico**, escriba **EPSONREMOTE**.
  - Para acceder a otras opciones y guardar la configuración, escriba **EPSONWEB**.
- Para la contraseña, introduzca la contraseña establecida en el menú **Red** del proyector. De forma predeterminada, no hay ninguna contraseña establecida.
- Asegúrese de tener acceso a la red en la que se encuentra el proyector.
- Si el navegador web utilizado está configurado para conectarse mediante un servidor proxy, no podrá visualizar la pantalla Web Control. Realice la configuración para una conexión sin utilizar un servidor proxy.



La ID de usuario y contraseña distinguen entre mayúsculas y minúsculas.

## ► Enlaces relacionados

- "Menú Red - Menú Básica" [p.130](#)

## Soluciones cuando la imagen contiene estática durante la proyección en red

Si la imagen proyectada contiene estática durante la proyección en red, intente las siguientes soluciones:

- Compruebe si existe algún obstáculo entre el punto de acceso, el ordenador, el dispositivo móvil y el proyector, y cambie sus posiciones para mejorar la comunicación.
- Asegúrese de que el punto de acceso, el ordenador, el dispositivo móvil y el proyector no se encuentren demasiado alejados. Acérquelos y vuelva a intentar realizar la conexión.
- Si la conexión inalámbrica es lenta o la imagen proyectada posee ruido, compruebe si existen interferencias con otros dispositivos, como un dispositivo Bluetooth o microondas. Aleje el dispositivo que provoca la interferencia o amplíe el ancho de banda de la conexión inalámbrica.
- Reduzca la cantidad de dispositivos conectados si existe una reducción en la velocidad de conexión.

## Soluciones cuando no puede leer la etiqueta NFC

Si no puede leer la etiqueta NFC en el dispositivo móvil, pruebe las siguientes soluciones (EB-1795F/EB-1785W/EB-1781W):

- Asegúrese de que el dispositivo Android no se encuentra en modo suspensión y que no está bloqueado.
- Active el lector NFC en el dispositivo móvil.
- Ajuste la posición del dispositivo móvil de forma que el lector NFC de dicho dispositivo se encuentre sobre el centro de la etiqueta NFC del proyector.

## Soluciones cuando no puede realizar la conexión con Screen Mirroring

Si no se puede realizar la conexión con el proyector con Screen Mirroring, intente las siguientes soluciones (EB-1795F/EB-1785W):

- Compruebe la configuración del proyector.

- Seleccione **On** como la configuración de **Screen Mirroring** en el menú **Red** del proyector.
- Seleccione **Off** como ajuste de **Screen Mirroring** en el menú **Red** del proyector y seleccione **On** de nuevo.
- Cambie el ajuste **Modo de funcionam.** y vuelva a conectar.  
☛ **Red > Ajustes Screen Mirroring > Modo de funcionam.**
- Asegúrese de que no hay otros dispositivos conectados al proyector con ajustes **Ininterrumpible**.  
☛ **Red > Ajustes Screen Mirroring > Extendida > Modo Reunión**
- Cambie el ajuste **Canal** según el entorno de LAN inalámbrica.  
☛ **Red > Ajustes Screen Mirroring > Extendida > Canal**
- Compruebe la configuración del dispositivo móvil.
  - Asegúrese de que la configuración del dispositivo móvil sea correcta.
  - Al conectarse inmediatamente después de desconectarse, es posible que el establecimiento de la conexión demore algo de tiempo. Vuelva a conectarse después de esperar algunos instantes.
  - Reinicie el dispositivo móvil.
  - Una vez que se haya conectado a través de Screen Mirroring, la información de conexión del proyector podría quedar registrada en el dispositivo móvil. Sin embargo, no podrá volver a conectarse con el proyector a partir de la información registrada. Seleccione el proyector desde la lista de dispositivos disponibles.

### ► Enlaces relacionados

- "Configuración de la red del proyector - Menú Red" [p.128](#)
- "Menú Red - Ajustes Screen Mirroring" [p.129](#)

## Soluciones cuando la imagen o el sonido contienen estática durante la conexión de Screen Mirroring

Si la imagen proyectada o el sonido contienen estática durante la conexión con Screen Mirroring, intente las siguientes soluciones (EB-1795F/EB-1785W):

- Intente no obstruir la antena Wi-Fi del dispositivo móvil.
- Si utiliza una conexión de Screen Mirroring y la conexión a Internet de forma simultánea, la imagen podría congelarse o contener ruido. Desconecte la conexión a Internet para ampliar el ancho de banda inalámbrico y mejorar la velocidad de conexión del dispositivo móvil.
- Asegúrese de que el contenido de la proyección cumpla con los requisitos de Screen Mirroring.
- En función de la configuración del dispositivo móvil, la conexión podría perderse cuando el dispositivo entra en el modo de ahorro de energía. Compruebe la configuración de ahorro de energía eléctrica del dispositivo móvil.
- Actualice a la versión más reciente del controlador o firmware inalámbrico en el dispositivo móvil.

### ► Enlaces relacionados

- "Proyección en red inalámbrica desde un dispositivo móvil (Screen Mirroring)" [p.103](#)

# Apéndice

Consulte estas secciones para obtener especificaciones técnicas y avisos importantes sobre el proyector.

## ► Enlaces relacionados

- "Accesorios opcionales y piezas de sustitución" [p.176](#)
- "Tamaño de la pantalla y distancia de proyección" [p.178](#)
- "Resoluciones de pantalla compatibles" [p.181](#)
- "Especificaciones del proyector" [p.183](#)
- "Dimensiones externas" [p.185](#)
- "Requisitos del sistema de USB Display" [p.186](#)
- "Lista de símbolos de seguridad (correspondientes a IEC60950-1 A2)" [p.187](#)
- "Glosario" [p.189](#)
- "Avisos" [p.191](#)

Los siguientes accesorios opcionales y piezas de sustitución están disponibles. Compre estos productos en el momento que los necesite.

Esta lista de accesorios opcionales y piezas de reemplazo está actualizada desde septiembre de 2016.

Los detalles de los accesorios están sujetos a cambios sin previo aviso, y su disponibilidad puede variar según el país de adquisición.

## ► Enlaces relacionados

- "Pantallas" [p.176](#)
- "Cables" [p.176](#)
- "Soportes" [p.176](#)
- "Dispositivos externos" [p.177](#)
- "Piezas de sustitución" [p.177](#)

## Pantallas

### **Pantalla portátil de 60 pulgadas ELPSC27**

### **Pantalla portátil de 80 pulgadas ELPSC28**

### **Pantalla portátil de 100 pulgadas ELPSC29**

Pantallas enrollables portátiles. (Relación de aspecto 4:3)

### **Pantalla portátil de 64 pulgadas ELPSC31**

Pantallas magnéticas portátiles. (Relación de aspecto 4:3)

### **Pantalla portátil de 50 pulgadas ELPSC32**

Una pantalla compacta que puede transportarse fácilmente. (Relación de aspecto 4:3)

### **Pantalla portátil de 70 pulgadas ELPSC23**

### **Pantalla portátil de 80 pulgadas ELPSC24**

### **Pantalla portátil de 90 pulgadas ELPSC25**

Pantallas enrollables portátiles. (Relación de aspecto 16:10)

### **Pantalla enrollable de muelles de 80" ELPSC15**

Pantallas de tipo enrollables. (Relación de aspecto 16:9)

### **Pantalla móvil tipo X de 80" ELPSC21B**

Pantallas portátiles tipo X. (Relación de aspecto 16:9)

### **Pantalla multi-aspecto ELPSC26/ELPSC26H**

Pantalla multi-aspecto portátil.

## Cables

### **Cable para ordenador ELPKC02 (1,8 m - para mini D-Sub de 15 patillas/mini D-Sub de 15 patillas)**

### **Cable para ordenador ELPKC09 (3 m - para mini D-Sub de 15 patillas/mini D-Sub de 15 patillas)**

### **Cable para ordenador ELPKC10 (20 m - para mini D-Sub de 15 patillas/mini D-Sub de 15 patillas)**

Utilícelo cuando lo conecte al puerto del Computer.

### **Cable de vídeo de componentes ELPKC19 (3 m - para mini D-Sub de 15 patillas/RCA macho x 3)**

Utilícelo para conectar una fuente de vídeo de componentes.

### **Cable D-Port ELPKC22 (Mini D-Sub de 15 patillas/3 m para D-Port)**

Utilice esto cuando lo conecte al D-Port en una fuente de imagen.

## Soportes

### **Soporte para fijación en techo ELPMB23**

Utilícelo para instalar el proyector en el techo.

### **Tubo para techo (450 mm) ELPPFP13**

### **Tubo para techo (700 mm) ELPPFP14**

Utilícelo cuando instale el proyector en un techo alto.



Para instalar el proyector en el techo tendrá que seguir un método de instalación especial. Póngase en contacto con Epson para obtener ayuda.



---

## Dispositivos externos

### **Cámara de documentos ELPDC21**

Utilízela al proyectar imágenes, tales como libros, transparencias o diapositivas.

---

## Piezas de sustitución

### **Unidad de la lámpara ELPLP94**

Para sustituir las lámparas utilizadas.

### **Filtro de aire ELPAF53**

Utilícelo como recambio para los filtros de aire utilizados.

Consulte la tabla que se muestra aquí para determinar la distancia a la que debe colocar el proyector de la pantalla en función del tamaño de la imagen proyectada.

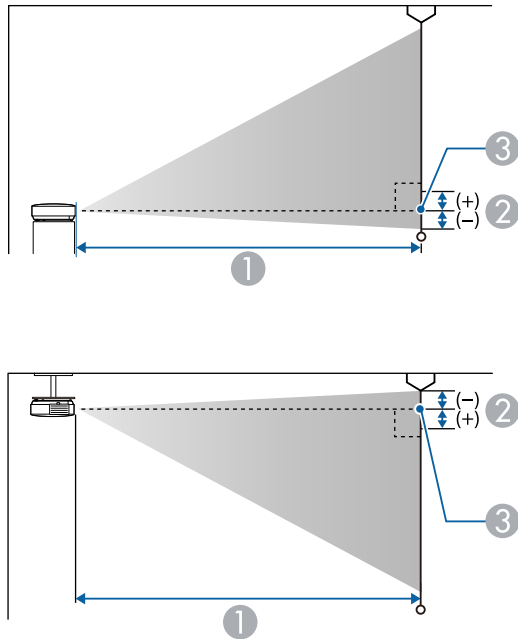

- ① Distancia de proyección (cm)
- ② Distancia desde el centro de la lente hasta la base de la pantalla (o hasta la parte superior del techo, si el proyector está colgado del techo) (cm)
- ③ Centro del objetivo

### 1080p (EB-1795F)

Tamaño de pantalla 16:9		①	②
		Mínimo (Ancho) a máximo (Tele)	
30"	66 × 37	67 - 81	-3

Tamaño de pantalla 16:9		①	②
		Mínimo (Ancho) a máximo (Tele)	
40"	89 × 50	90 - 109	-3
50"	111 × 62	113 - 136	-4
60"	133 × 75	135 - 164	-5
80"	177 × 100	181 - 219	-7
100"	221 × 125	227 - 275	-8
150"	332 × 187	342 - 413	-13
200"	443 × 249	457 - 551	-17
250"	553 × 311	571 - 690	-21
300"	664 × 374	686 - 828	-25

Tamaño de pantalla 4:3		①	②
		Mínimo (Ancho) a máximo (Tele)	
25"	51 × 38	68 - 83	-3
30"	61 × 46	82 - 100	-3
40"	81 × 61	110 - 133	-4
50"	102 × 76	138 - 167	-5
60"	122 × 91	166 - 201	-6
80"	163 × 122	222 - 269	-8
100"	203 × 152	279 - 337	-10
150"	305 × 229	419 - 506	-15
200"	406 × 305	559 - 675	-20

Tamaño de pantalla 4:3		①	②
		Mínimo (Ancho) a máximo (Tele)	
245"	498 × 373	686 - 828	-25

Tamaño de pantalla 16:10		①	②
		Mínimo (Ancho) a máximo (Tele)	
30"	65 × 40	72 - 88	-3
40"	86 × 54	97 - 118	-4
50"	108 × 67	122 - 148	-5
60"	129 × 81	147 - 177	-5
70"	151 × 94	171 - 207	-6
80"	172 × 108	196 - 237	-7
100"	215 × 135	246 - 297	-9
150"	323 × 202	370 - 447	-14
200"	431 × 269	494 - 596	-18
250"	538 × 337	618 - 746	-23
275"	592 × 370	680 - 821	-25

**WXGA (EB-1785W/EB-1781W/EB-1780W)**

Tamaño de pantalla 16:10		①	②
		Mínimo (Ancho) a máximo (Tele)	
30"	65 × 40	67 - 80	-4

Tamaño de pantalla 16:10		①	②
		Mínimo (Ancho) a máximo (Tele)	
40"	86 × 54	89 - 108	-5
50"	108 × 67	112 - 135	-6
60"	129 × 81	135 - 162	-7
80"	172 × 108	181 - 217	-10
100"	215 × 135	226 - 271	-12
150"	323 × 202	340 - 408	-18
200"	431 × 269	454 - 545	-24
250"	538 × 337	567 - 681	-31
300"	646 × 404	681 - 818	-37

Tamaño de pantalla 4:3		①	②
		Mínimo (Ancho) a máximo (Tele)	
28"	57 × 43	71 - 85	-4
30"	61 × 46	76 - 91	-4
40"	81 × 61	102 - 122	-6
50"	102 × 76	127 - 153	-7
60"	122 × 91	153 - 184	-8
80"	163 × 122	205 - 246	-11
100"	203 × 152	256 - 308	-14
150"	305 × 229	385 - 462	-21
200"	406 × 305	514 - 617	-28

Tamaño de pantalla 4:3		①	②
		Mínimo (Ancho) a máximo (Tele)	
250"	508 × 381	643 - 771	-35
260"	528 × 396	668 - 802	-36

Tamaño de pantalla 16:9		①	②
		Mínimo (Ancho) a máximo (Tele)	
30"	67 × 38	69 - 83	-2
40"	50 × 89	92 - 111	-2
50"	111 × 62	115 - 139	-3
60"	133 × 75	139 - 167	-3
70"	155 × 87	162 - 195	-4
80"	177 × 100	186 - 223	-5
100"	221 × 125	232 - 279	-6
150"	332 × 187	349 - 419	-8
200"	443 × 249	466 - 560	-11
250"	553 × 311	583 - 700	-14
280"	620 × 349	653 - 784	-16

La tabla que se muestra aquí detalla la resolución y velocidad de refresco compatibles para cada formato de visualización de vídeo compatible.

## Señales de ordenador (RGB analógica)

Señal	Veloc. refresco (Hz)	Resolución (puntos)
VGA	60/72/75/85	640 × 480
SVGA	60/72/75/85	800 × 600
XGA	60/70/75/85	1024 × 768
WXGA	60	1280 × 768
	60	1366 × 768
	60/75/85	1280 × 800
WXGA+	60/75/85	1440 × 900
WXGA++	60	1600 × 900
SXGA	70/75/85	1152 × 864
	60/75/85	1280 × 960
	60/75/85	1280 × 1024
SXGA+	60/75	1400 × 1050
WSXGA+ *	60	1680 × 1050
UXGA	60	1600 × 1200

\* WSXGA+ es compatible sólo cuando se selecciona **Ancho** como la configuración de **Resolución** en el menú **Señal** del proyector.

Incluso si se reciben señales distintas a las mencionadas anteriormente, es muy posible que pueda proyectarse la imagen. Sin embargo, es posible que no sea compatible con todas las funciones.

## Vídeo de componentes

Señal	Veloc. refresco (Hz)	Resolución (puntos)
SDTV (480i/480p)	60	720 × 480
SDTV (576i/576p)	50	720 × 576
HDTV (720p)	50/60	1280 × 720
HDTV (1080i/1080p *)	50/60	1920 × 1080

\* Solo para las señales de entrada procedentes del puerto Computer.

## Vídeo compuesto

Señal	Veloc. refresco (Hz)	Resolución (puntos)
TV (NTSC)	60	720 × 480
TV (SECAM)	50	720 × 576
TV (PAL)	50/60	720 × 576

## Señal de entrada HDMI

Señal	Veloc. refresco (Hz)	Resolución (puntos)
VGA	60	640 × 480
SVGA	60	800 × 600
XGA	60	1024 × 768
WXGA	60	1280 × 800
		1366 × 768
WXGA+	60	1440 × 900
WXGA++	60	1600 × 900

Señal	Veloc. refresco (Hz)	Resolución (puntos)
UXGA	60	1600 × 1200
WSXGA+	60	1680 × 1050
SXGA	60	1280 × 960
	60	1280 × 1024
SXGA+	60	1400 × 1050
WUXGA *	60	1920 × 1200
SDTV (480i/480p)	60	720 × 480
SDTV (576i/576p)	50	720 × 576
HDTV (720p)	50/60	1280 × 720
HDTV (1080i)	50/60	1920 × 1080
HDTV (1080p)	24/30/50/60	1920 × 1080

\* WUXGA solo está disponible para EB-1795F.

## Señal de entrada MHL

Señal	Veloc. refresco (Hz)	Resolución (puntos)
VGA	60	640 × 480
SDTV (480i/480p)	60	720 × 480
SDTV (576i/576p)	50	720 × 576
HDTV (720p)	50/60	1280 × 720
HDTV (1080i)	50/60	1920 × 1080
HDTV (1080p)	24/30	1920 × 1080

Nombre del producto	EB-1795F/EB-1785W/EB-1781W/EB-1780W
Dimensiones	292 (ancho) × 44 (alto) × 213 (profundidad) mm (sin incluir la sección elevada)
Tamaño del panel LCD	<b>EB-1795F:</b> 0,61" <b>EB-1785W/EB-1781W/EB-1780W:</b> 0,59"
Método de visualización	Matriz activa TFT de polisilicio
Resolución	<b>EB-1795F:</b> 2 073 600 píxeles 1080p (1 920 (ancho) × 1 080 (alto) puntos) × 3 <b>EB-1785W/EB-1781W/EB-1780W:</b> 1 024 000 píxeles WXGA (1 280 (ancho) × 800 (alto) puntos) × 3
Ajuste del enfoque	<b>EB-1795F/EB-1785W/EB-1781W:</b> Automático <b>EB-1780W:</b> Manual
Ajuste del zoom	1-1,2
Lámpara	<b>EB-1795F/EB-1785W/EB-1781W:</b> Lámpara UHE, 214 W, nº de modelo: ELPLP94 <b>EB-1780W:</b> Lámpara UHE, 206 W, nº de modelo: ELPLP94
Vida útil de la lámpara	Modo de consumo eléctrico normal: hasta 4 000 horas Modo de consumo eléctrico ECO: hasta 7 000 horas
Salida de audio máx.	1W
Altavoz	1

Alimentación	<b>EB-1795F/EB-1785W/EB-1781W:</b> 100-240V AC±10% 50/60Hz 3,2 - 1,4 A <b>EB-1780W:</b> 100-240V AC±10% 50/60Hz 3,0 - 1,3 A
Consumo de energía (100 a 120 V, área)	<b>EB-1795F/EB-1785W/EB-1781W:</b> Funcionamiento: 309 W Consumo en espera: 0,18 W <b>EB-1780W:</b> Funcionamiento: 290 W Consumo en espera: 0,18 W
Consumo de energía (220 a 240 V, área)	<b>EB-1795F/EB-1785W/EB-1781W:</b> Funcionamiento: 295 W Consumo en espera: 0,34 W <b>EB-1780W:</b> Funcionamiento: 277 W Consumo en espera: 0,34 W
Altitud de funcionamiento	Altura de 0 a 3 000 m
Temperatura de funcionamiento	De +5 a +40°C (sin condensación) (Altitud de 0 a 2 286 m) De +5 a +35°C (sin condensación) (Altitud de más de 2 286 m)
Temperatura de almacenamiento	De -10 a +60°C (sin condensación)
Masa	<b>EB-1795F:</b> Aprox. 1,83 kg <b>EB-1785W/EB-1781W:</b> Aprox. 1,81 kg <b>EB-1780W:</b> Aprox. 1,77 kg

La etiqueta de valores nominales está adherida en la parte inferior del monitor.

## Ángulo de inclinación

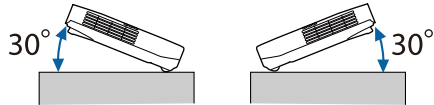

Si utiliza el proyector con una inclinación superior a los 30°, éste podría sufrir daños y causar un accidente.

### ► Enlaces relacionados

- "Especificaciones de los conectores" [p.184](#)

## Especificaciones de los conectores

Puerto Computer	1	Mini D-Sub de 15 patillas (hembra)
Puerto Video	1	Toma RCA
Puerto Audio	1	Mini jack estéreo
Puerto HDMI	1	HDMI (sólo se admite audio con PCM)
Puerto USB-A	1	Conector USB (Tipo A)
Puerto USB-B	1	Conector USB (Tipo B)



- Los puertos USB-A y USB-B son compatibles con USB 2.0. No se garantiza que los puertos USB funcionen con todos los dispositivos compatibles con USB.
- El puerto USB-B no es compatible con USB 1.1.



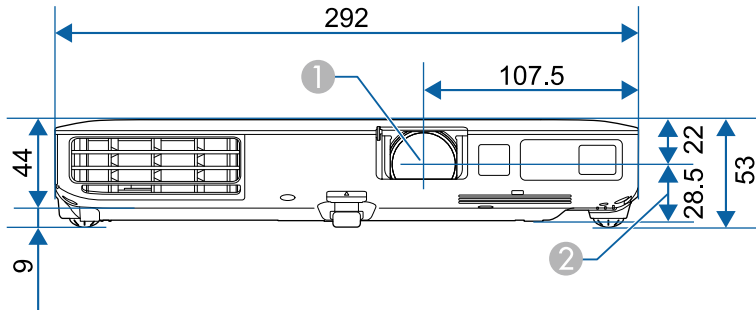

- ① Centro del objetivo
- ② Distancia del centro de la lente al punto de fijación de la bandeja para el techo

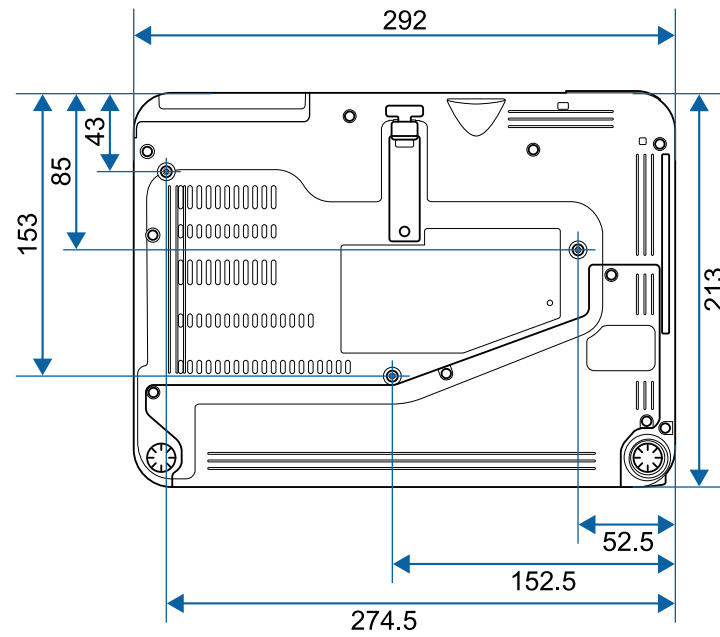

Las unidades de estas ilustraciones están expresadas en milímetros.

Para utilizar el software Epson USB Display del proyector, el ordenador deberá cumplir con los siguientes requisitos del sistema.





Requisito	Windows	Mac
Sistema operativo	Windows Vista <ul style="list-style-type: none"> <li>• Ultimate (32 bits)</li> <li>• Enterprise (32 bits)</li> <li>• Business (32 bits)</li> <li>• Home Premium (32 bits)</li> <li>• Home Basic (32 bits)</li> </ul>	OS X <ul style="list-style-type: none"> <li>• 10.7.x (32 y 64 bits)</li> <li>• 10.8.x (64 bits)</li> <li>• 10.9.x (64 bits)</li> <li>• 10.10.x (64 bits)</li> <li>• 10.11.x (64 bits)</li> </ul>
	Windows 7 <ul style="list-style-type: none"> <li>• Ultimate (32 y 64 bits)</li> <li>• Enterprise (32 y 64 bits)</li> <li>• Professional (32 y 64 bits)</li> <li>• Home Premium (32 y 64 bits)</li> <li>• Home Basic (32 bits)</li> <li>• Starter (32 bits)</li> </ul>	
	Windows 8 <ul style="list-style-type: none"> <li>• Windows 8 (32 y 64 bits)</li> <li>• Windows 8 Pro (32 y 64 bits)</li> <li>• Windows 8 Enterprise (32 y 64 bits)</li> </ul>	
	Windows 8.1 <ul style="list-style-type: none"> <li>• Windows 8.1 (32 y 64 bits)</li> <li>• Windows 8.1 Pro (32 y 64 bits)</li> <li>• Windows 8.1 Enterprise (32 y 64 bits)</li> </ul>	







Requisito	Windows	Mac
	Windows 10 <ul style="list-style-type: none"> <li>• Windows 10 Home (32 y 64 bits)</li> <li>• Windows 10 Pro (32 y 64 bits)</li> <li>• Windows 10 Enterprise (32 y 64 bits)</li> </ul>	
CPU	Intel Core2Duo o más rápido (se recomienda Intel Core i3 o más rápido)	Intel Core2Duo o más rápido (se recomienda Intel Core i5 o más rápido)
Memoria	2GB o más (4GB o más recomendado)	
Espacio en disco duro	20 MB o más	
Pantalla	Resolución entre 640 × 480 y 1920 × 1200 Color de 16 bits o superior	











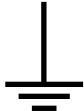

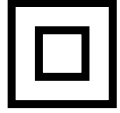
No se garantiza el funcionamiento en Windows Vista sin ningún paquete de servicio instalado o Windows Vista Service Pack 1.

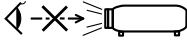
La siguiente tabla incluye el significado de las etiquetas de símbolos de seguridad presentes en el equipo.

N.º	Símbolo	Estándares aprobados	Descripción
1		IEC60417 No.5007	"Encendido" (alimentación) Para indicar que está conectado a la corriente.
2		IEC60417 No.5008	"Apagado" (alimentación) Para indicar que está desconectado de la corriente.
3		IEC60417 No.5009	En espera Para indicar el interruptor o la posición del interruptor mediante la parte del equipo que está encendida para dejarla en modo en espera.
4		ISO7000 No.0434B, IEC3864-B3.1	Precaución Para indicar que se deben tomar precauciones generales cuando utilice el producto.
5		IEC60417 No.5041	Precaución, superficie caliente Para indicar que el elemento marcado puede estar caliente y no debería tocarse sin tener cuidado para no quemarse.
6		IEC60417 No.6042 ISO3864-B3.6	Precaución, riesgo de descarga eléctrica Para identificar un equipo que puede provocar un riesgo de descarga eléctrica.

N.º	Símbolo	Estándares aprobados	Descripción
7		IEC60417 No.5957	Únicamente para uso en interiores Para identificar un equipo diseñado principalmente para uso en interiores.
8		IEC60417 No.5926	Polaridad del conector de alimentación de CC Para indicar las conexiones positiva y negativa (la polaridad) en una pieza del equipo a la que deberá conectarse una fuente de alimentación de CC.
9		—	Igual que el N.º 8.
10		IEC60417 No.5001B	Pilas, general En equipos alimentados por pilas. Para identificar un dispositivo, por ejemplo, en la tapa del compartimento de las pilas o los terminales del conector.
11		IEC60417 No.5002	Colocación de las pilas Para identificar el propio soporte de pilas e indicar la colocación de las pilas en el interior del soporte de las pilas.
12		—	Igual que el N.º 11.
13		IEC60417 No.5019	Toma de tierra protectora Para identificar cualquier terminal que esté diseñado para conectarse a un conductor externo para la protección contra descargas eléctricas en caso de que se produzca algún fallo, o el terminal de un electrodo de toma de tierra protectora.

N.º	Símbolo	Estándares aprobados	Descripción
14		IEC60417 No.5017	Toma de tierra Para identificar un terminal de toma de tierra en los casos en los que el símbolo N.º 13 no se requiere explícitamente.
15		IEC60417 No.5032	Corriente alterna Para indicar en la placa de especificaciones que el equipo es apto únicamente para corriente alterna, y para identificar terminales relevantes.
16		IEC60417 No.5031	Corriente continua Para indicar en la placa de especificaciones que el equipo es apto únicamente para corriente continua, y para identificar terminales relevantes.
17		IEC60417 No.5172	Equipo de clase II Para identificar un equipo que cumple los requisitos de seguridad especificados para ser un equipo de clase II conforme a IEC 61140.
18		ISO 3864	Prohibición general Para indicar acciones u operaciones que están prohibidas.
19		ISO 3864	Prohibición de contacto Para indicar que se podrían producir daños personales si se toca una parte específica del equipo.
20		—	Nunca mire directamente a la lente óptica cuando el proyector esté encendido.

N.º	Símbolo	Estándares aprobados	Descripción
21		—	Para indicar que en el elemento marcado no debe colocarse nada sobre el proyector.
22		ISO3864 IEC60825-1	Precaución, radiación láser Para indicar que el equipo tiene una pieza que emite radiación láser.
23		ISO 3864	Prohibición de desmontaje Para indicar que existe el riesgo de sufrir daños personales, como descargas eléctricas, si se desmonta el equipo.
24		IEC60417 No.5266	Espera, espera parcial Para indicar que parte del equipo se encuentra en el estado de preparado.
25		ISO3864 IEC60417 No.5057	Precaución, partes móviles Para indicar que debe mantenerse alejado de las partes móviles conforme a los estándares de protección.

En esta sección se explican brevemente los términos más difíciles que no se aclararon en el texto del manual. Consulte los detalles en otras publicaciones comerciales.

Relación de aspecto	La proporción entre la longitud de una imagen y su altura. Las pantallas con una relación horizontal:vertical de 16:9, como las pantallas HDTV, se conocen como pantallas panorámicas. SDTV y las pantallas de ordenador habituales tienen una relación de aspecto de 4:3.
Vídeo de componentes	Método que separa la señal de vídeo en un componente de luminancia (Y), una luminancia azul negativa (Cb o Pb) y una luminancia roja negativa (Cr o Pr).
Vídeo compuesto	Método que combina la señal de vídeo en un componente de luminancia y un componente de color para la transmisión por un solo cable.
Contraste	El brillo relativo de las áreas claras y oscuras de una imagen puede aumentarse o disminuirse para que el texto y los gráficos se muestren de una forma más nítida o más suave. Ajustar esta propiedad concreta de la imagen se denomina "ajuste del contraste".
DHCP	Abreviación de Dynamic Host Configuration Protocol, este protocolo asigna automáticamente una dirección IP a los equipos conectados a una red.
DICOM	Acrónimo de Digital Imaging and Communications in Medicine. Estándar internacional que define los estándares de las imágenes y un protocolo de comunicación para las imágenes clínicas.
Dir. pta enlace	Se trata de un servidor (router) para comunicarse por una red (subred) dividida en máscaras de subred.

HDCP	<p>HDCP es la abreviación de High-bandwidth Digital Content Protection.</p> <p>Se utiliza para evitar la copia ilegal y proteger los derechos de autor cifrando señales digitales enviadas a través de los puertos DVI y HDMI.</p> <p>Como el puerto de entrada HDMI del proyector admiten HDCP, puede proyectar imágenes digitales protegidas con tecnología HDCP.</p> <p>Sin embargo, el proyector puede no ser capaz de proyectar imágenes protegidas con versiones actualizadas o revisadas de cifrado HDCP.</p>
HDMI™	<p>Abreviación de High Definition Multimedia Interface. HDMI™ es un estándar dirigido a la informática y la electrónica de consumo. Estándar según el cual se transmiten digitalmente las imágenes HD y las señales de audio multicanal.</p> <p>Al no comprimirse la señal digital, la imagen se puede transferir con la máxima calidad posible. También ofrece función de encriptación para la señal digital.</p>
HDTV	<p>Abreviación de High-Definition Television, que se refiere a sistemas de alta definición que cumplen las siguientes condiciones:</p> <ul style="list-style-type: none"> <li>• Resolución vertical de 720p o 1080i o superior (p = Progresivo, i = Entrelazado)</li> <li>• Pantalla con relación de aspecto de 16:9</li> </ul>
Modo Infraestructura	Método de conexión LAN inalámbrica en el cual los dispositivos se comunican mediante puntos de acceso.
Entrelazado	<p>Transmite información necesaria para crear una pantalla mediante el envío de cada línea, comenzando desde la parte superior de la imagen y bajando hasta el fondo.</p> <p>Las imágenes son más propensas a parpadeos debido a que se muestra un marco en cada línea.</p>
Dirección IP	Un número que sirve para identificar un ordenador conectado a una red.

MHL	<p>Abreviación de Mobile High-definition Link, un estándar para las interfaces de conexión diseñado para dispositivos móviles como teléfonos inteligentes y tabletas.</p> <p>Las imágenes pueden transferirse a una alta calidad y velocidades sin comprimir la señal digital, y también permite cargar los dispositivos conectados.</p>
Progresivo	<p>Proyecta información para crear una pantalla a la vez, mostrando la imagen para un marco.</p> <p>A pesar de que el número de líneas de barrido es el mismo, la cantidad de parpadeos en la imagen disminuye debido a que el volumen de información se dobla en comparación con un sistema de entrelazado.</p>
Veloc. refresco	<p>El elemento emisor de luz de una pantalla mantiene la misma luminosidad y color durante un tiempo extremadamente corto.</p> <p>Como consecuencia, la imagen debe escanearse muchas veces por segundo para refrescar el elemento emisor de luz.</p> <p>El número de operaciones de refresco por segundo se denomina velocidad de refresco y se expresa en hercios (Hz).</p>
SDTV	<p>Abreviación de Standard Definition Television, que se refiere a los sistemas de televisión estándar que no cumplen con las condiciones de la televisión de alta definición HDTV.</p>
sRGB	<p>Un estándar internacional para los intervalos de color que se formuló para que los colores que se reproducen mediante equipos de vídeo puedan gestionarse fácilmente a través de sistemas operativos (SO) e Internet. Si la fuente conectada cuenta con un modo sRGB, ajuste el proyector y la fuente de señal conectada a sRGB.</p>
SSID	<p>SSID representa los datos de identificación para la conexión con otro dispositivos en una LAN inalámbrica. La comunicación inalámbrica es posible entre dispositivos con el mismo SSID.</p>
Máscara de subred	<p>Se trata de un valor numérico que define el número de bits utilizado para la dirección de red de una red dividida (subred) desde la dirección IP.</p>

SVGA	<p>Un estándar de tamaño de pantalla con una resolución de 800 (horizontal) x 600 (vertical) puntos.</p>
SXGA	<p>Un estándar de tamaño de pantalla con una resolución de 1280 (horizontal) x 1024 (vertical) puntos.</p>
Sync.	<p>Las señales que se envían desde los ordenadores tienen una frecuencia específica.</p> <p>Si la frecuencia del proyector no coincide con esta frecuencia, las imágenes que se obtienen no son de buena calidad.</p> <p>El proceso de hacer coincidir las fases de estas señales (la posición relativa entre las crestas y los valles de la señal) se denomina sincronización.</p> <p>Si las señales no están sincronizadas, las imágenes parpadean, son borrosas y presentan interferencias horizontales.</p>
Tracking	<p>Las señales que se envían desde los ordenadores tienen una frecuencia específica.</p> <p>Si la frecuencia del proyector no coincide con esta frecuencia, las imágenes que se obtienen no son de buena calidad.</p> <p>El proceso de hacer coincidir la frecuencia de estas señales (el número de crestas en la señal) se denomina Tracking.</p> <p>Si el tracking no se realiza correctamente, aparecerán amplias bandas verticales en la señal.</p>
VGA	<p>Un estándar de tamaño de pantalla con una resolución de 640 (horizontal) x 480 (vertical) puntos.</p>
XGA	<p>Un estándar de tamaño de pantalla con una resolución de 1024 (horizontal) x 768 (vertical) puntos.</p>
WXGA	<p>Un estándar de tamaño de pantalla con una resolución de 1280 (horizontal) x 800 (vertical) puntos.</p>

Consulte estas secciones para obtener información sobre avisos importantes del proyector.

#### ► Enlaces relacionados

- "Indication of the manufacturer and the importer in accordance with requirements of EU directive" [p.191](#)
- "Regulaciones de la Ley de Telegrafía Inalámbrica" [p.191](#)
- "Restricciones de uso" [p.191](#)
- "Referencias a sistemas operativos" [p.191](#)
- "Marcas comerciales" [p.192](#)
- "Nota sobre Copyright" [p.192](#)
- "Atribuciones de derechos de autor" [p.192](#)

## Indication of the manufacturer and the importer in accordance with requirements of EU directive

Manufacturer: SEIKO EPSON CORPORATION  
 Address: 3-5, Owa 3-chome, Suwa-shi, Nagano-ken 392-8502 Japan  
 Telephone: 81-266-52-3131  
<http://www.epson.com/>

Importer: EPSON EUROPE B.V.  
 Address: Atlas Arena, Asia Building, Hoogoorddreef 5,1101 BA Amsterdam Zuidoost  
 The Netherlands  
 Telephone: 31-20-314-5000  
<http://www.epson.eu/>

## Regulaciones de la Ley de Telegrafía Inalámbrica

Las siguientes acciones están prohibidas por la Ley de Telegrafía Inalámbrica.

- Modificar y desmontar (incluyendo la antena)

- Retirar la etiqueta de conformidad
- Utilización de la LAN inalámbrica de 5 GHz en exteriores

## Restricciones de uso

Si va a usar este producto para aplicaciones que precisan un alto grado de fiabilidad/seguridad como dispositivos de transporte relacionados con aviones, trenes, barcos, automóviles, etc., dispositivos de prevención de desastres, dispositivos de seguridad varios, etc., o dispositivos funcionales o de precisión, debe usar este producto únicamente tras considerar la inclusión en su diseño de sistemas de redundancia y prevención de fallos para garantizar la seguridad y la fiabilidad total del sistema. Puesto que el uso de este producto no está indicado para aplicaciones que precisan un grado extremadamente alto de fiabilidad/seguridad como equipos aeroespaciales, equipos de comunicación principales, equipos de control de energía nuclear o equipos médicos relacionados con la atención sanitaria directa, considere la idoneidad del producto después de una evaluación exhaustiva.

## Referencias a sistemas operativos

- Sistema operativo Microsoft® Windows Vista®
- Sistema operativo Microsoft® Windows® 7
- Sistema operativo Microsoft® Windows® 8
- Sistema operativo Microsoft® Windows® 8.1
- Sistema operativo Microsoft® Windows® 10

En esta guía, los sistemas operativos indicados arriba se denominan "Windows Vista", "Windows 7", "Windows 8", "Windows 8.1" y "Windows 10". Además, para referirse a ellos se usa el término general "Windows".

- OS X 10.7.x
- OS X 10.8.x

- OS X 10.9.x
- OS X 10.10.x
- OS X 10.11.x

En esta guía, los sistemas operativos arriba indicados se denominan "OS X 10.7.x", "OS X 10.8.x", "OS X 10.9.x", "OS X 10.10.x" y "OS X 10.11.x". Además, para referirse a ellos se usa el término general "OS X".

---

## Marcas comerciales

EPSON es una marca comercial registrada; ELPLP y su logotipo son marcas comerciales registradas o marcas comerciales de Seiko Epson Corporation.

Mac, Mac OS y OS X son marcas comerciales de Apple Inc.

Microsoft, Windows, Windows Vista, PowerPoint y el logotipo de Windows son marcas comerciales o marcas comerciales registradas de Microsoft Corporation en los Estados Unidos y/u otros países.

WPA™, WPA2™, y Wi-Fi Protected Setup™ son marcas de Wi-Fi Alliance.

App Store es una marca de servicio de Apple Inc.

Google Play es una marca comercial de Google Inc.

HDMI y High-Definition Multimedia Interface son marcas comerciales o marcas comerciales registradas de HDMI Licensing LLC. 

MHL, el logotipo de MHL y Mobile High-Definition Link son marcas comerciales o marcas comerciales registradas de MHL y LLC en Estados Unidos y/u otros países.

"Código QR" es una marca comercial registrada de DENSO WAVE INCORPORATED.

Foxit PDF SDK Copyright ©2011, Foxit Software Company  
www.foxitsoftware.com, All rights reserved.

Intel® es una marca comercial registrada de Intel Corporation en Estados Unidos y/u otros países.

Miracast™ es una marca comercial de Wi-Fi Alliance.

N-Mark es una marca comercial o marca comercial registrada de NFC Forum, Inc. en Estado Unidos y otros países.

Los nombres de otros productos aquí mencionados se utilizan con fines explicativos y son marcas de sus respectivos dueños. Epson renuncia a todos y cada uno de los derechos sobre estas marcas.

---

## Nota sobre Copyright

Todos los derechos reservados. Ninguna parte de esta publicación puede ser reproducida, almacenada en un sistema de recuperación, o transmitida de cualquier forma o por cualquier medio, electrónico, mecánico, de fotocopia, registro, o de otra forma, sin el permiso previo por escrito de Seiko Epson Corporation. No se asume ninguna patente de responsabilidad con respecto a la utilización de la información aquí contenida. Tampoco se asume ninguna responsabilidad con respecto a los daños resultantes de la utilización de la información aquí contenida.

Ni Seiko Epson Corporation ni sus filiales se responsabilizarán ante el comprador del producto o ante terceras personas de las pérdidas, costes o gastos derivados de accidentes, usos incorrectos o no previstos, modificaciones no autorizadas, reparaciones o alteraciones del producto por parte del comprador o de terceros o derivados (excepto en Estados Unidos) del incumplimiento de las instrucciones de uso y mantenimiento facilitadas por Seiko Epson Corporation.

Seiko Epson Corporation no será responsable de los daños o problemas que surjan del uso de cualquier consumible diferente de los designados como Productos Originales Epson o Productos homologados por Seiko Epson Corporation.

El contenido de este manual puede cambiarse o actualizarse sin previo aviso.

Las ilustraciones de esta guía pueden diferir del proyector real.

---

## Atribuciones de derechos de autor

Esta información está sujeta a cambios sin previo aviso.



©SEIKO EPSON CORPORATION 2016. All rights reserved.

2024.3 413319202ES