

EPSON

L8100 Series

Brugervejledning



Udskrivning

Kopiering

Scanning

Vedligeholdelse af printeren

Løsning af problemer

Indholdsfortegnelse

Vejledning til denne manual

Introduktion til vejledningerne.	7
Vigtige sikkerhedsanvisninger (trykt vejledning).	7
Start her (trykt vejledning).	7
Brugervejledning (digital vejledning).	7
Oplysninger om de seneste vejledninger.	7
Informationssøgning.	7
Sådan udskrives kun de nødvendige sider.	8
Om denne vejledning.	8
Mærker og symboler.	8
Bemærkninger om skærbilleder og illustrationer.	9
Henvisninger til operativsystemer.	9
Varemærker.	10
Copyright.	10

Vigtige instruktioner

Sikkerhedsvejledning.	13
Sikkerhedsinstruktioner vedrørende blæk.	13
Rådgivning og advarsler for printeren.	14
Råd og advarsler i forbindelse med konfiguration af printeren.	14
Råd og advarsler i forbindelse med brug af printeren.	14
Rådgivning og advarsler for brug af LCD-skærmen.	15
Råd og advarsler ved forbindelse til internettet.	15
Rådgivning og advarsler for brug af printeren med en trådløs forbindelse.	15
Bemærkninger om administratoradgangskoden.	15
Vejledninger til brug af hukommelsesenheder.	17
Råd og advarsler i forbindelse med transport eller opbevaring af printeren.	17
Beskyttelse af dine personlige oplysninger.	17

Delenes navne og funktioner

Forside.	19
Indvendigt.	20
Bagest.	21

Vejledning til kontrolpanel

Kontrolpanel.	23
Konfiguration af startskærbilledet.	24

Guide til netværksikonet.	25
Grundlæggende handlinger.	26

Ilægning af papir, diske og PVC ID-kort

Forholdsregler til papirhåndtering.	28
Indstillinger for papirstørrelse og papirtype.	28
Liste over papirtype.	29
Forholdsregler ved indlæsning af brevhovedpapir.	30
Ilægning af papir.	30
Forholdsregler ved indlæsning af brevhovedpapir.	30
Ilægning af papir i den bageste papirindføring.	31
Ilægning af forskelligt papir.	32
Ilægning af konvolutter.	32
Ilægning af hullet papir.	33
Indføring af langt papir.	33
Sådan lægges en disk i.	34
Printbare diske.	34
Forholdsregler ved håndtering af diske.	34
Ilægning og udtagelse af en disk.	34
Ilægning af PVC ID-kort.	35
Printbare PVC ID-kort.	35
Håndtering af PVC ID-kort.	35
Ilægning og fjernelse af et PVC ID-kort.	35

Placering af originaler



Placering af originaler.	38
----------------------------------	----

Udskrivning

Udskrivning af fotos.	40
Udskrivning af fotos fra en hukommelsesenhed.	40
Udskrivning af fotos fra en computer.	42
Udskrivning af billeder fra smartenheder.	42
Udskrivning vha. Epson Smart Panel.	42
Udskrivning med Epson Print Enabler.	43
Menuindstillinger for udskrivning fra betjeningspanelet.	43
Udskrivning på konvolutter.	46
Udskrivning på konvolutter fra en computer (Windows).	46
Udskrivning på konvolutter fra en computer (Mac OS).	46
Udskriv dokumenter.	47

Udskrivning fra en computer.	47
Udskrivning af dokumenter fra smartenheder. . .	61
Udskrivning på et diskmærkat.	63
Udskrivning af fotos på en diskmærkat.	63
Udskrivning af fotos på et cd-omslag.	65
Udskrivning af billeder på et diskmærkat med Epson Photo+.	65
Menuindstillinger for Udskriv på Disc label. . . .	65
Udskrivning på PVC ID-kort.	67
Udskrivning på et PVC-ID-kort.	67
Udskrivning på et PVC ID-kort med Epson Photo+.	69
Menuindstillinger for Udskriv på et PVC ID-kort.	69
Udskrivning af websider.	71
Udskrivning af websider fra en computer.	71
Udskrivning af websider fra smartenheder.	71
Udskrivning af forskellige elementer.	71
Udskrivning af papir med mønstre (Designpapir).	71
Udskrivning af linjeret papir.	72
Udskrivning af brevpapir.	72
Udskrivning af et skema.	72
Udskrivning af originale kalendere med et foto. .	73
Udskrivning af et meddelelseskort.	73
Udskrivning af en malebog ved brug af fotos. . .	73
Udskrivning ved brug af cloud-tjeneste.	74

Kopiering

Kopiering med de nemme indstillinger.	76
Kopiering ved forstørrelse eller reducereing.	76
Kopierer flere originaler på et enkelt ark.	77
Kopiering af fotos.	77
Menuindstillinger for papir og udskriftsindstillinger for kopiering af fotos.	78
Menuindstillinger til fotojusteringer af kopierede fotos.	78
Kopiering af id-kort.	79
Kopiering af bøger.	80
Kopiering uden margener.	80
Kopiering på en diskmærkat.	81
Menuindstillinger for Kopier til din Disc label. . .	82
Menuindstillinger for kopiering.	82
Forh.visn.:	82
Sort/Hvid:.	83
Farve:.	83
 (Tæthed):.	83
 (Zoom):.	83

Papirindstilling:.	83
Layout:.	83
Kvalitet:.	83
Fjern baggrund:.	83
Billedkvalitet:.	83
Udvidelse:.	83
Slet alle indst.:.	83

Scanning

Grundlæggende information om scanning.	85
Hvad er en "scanning"?.	85
Scanningsanvendelser.	85
Tilgængelige scanningsmetoder.	85
Anbefalede filformater, der passer til dit formål. .	87
Anbefalede opløsninger, der passer til dit formål.	88
Scanning af originaler til en hukommelsesenhed. . .	88
Scanning af originaler til en computer.	90
Scanning fra kontrolpanelet.	90
Scanning fra en computer.	92
Scanning af originaler til skyen.	92
Menuindstillinger for scanning.	94
Sort/Hvid/Farve.	94
JPEG/PDF.	94
 (Kvalitet).	94
Dokumenttype.	94
Scan.indst..	94
Kontrast.	94
Slet alle indst..	94
Scanning af originaler med WSD.	94
Konfiguration af en WSD-port.	95
Scanning af originaler til en smartenhed.	97
Avanceret scanning.	97
Scanning af flere billeder på samme tid.	97

Vedligeholdelse af printer

Kontrol af status på forbrugsvarer.	100
Rengøring af papirbanen for problemer med papirindføring.	100
Forbedring af udskrivnings-, kopierings- og scanningskvaliteten.	103
Kontrol og rengøring af printheadet.	103
Kørsel af Grundig rengøring.	104
Kørsel af Kraftig blæk-gennemskylning.	105
Forebyggelse af dysetilstopning.	106
Justering af printheadet.	107

Rensning af papirbanen for udtværet blæk (når overfladen af udskriftsresultatet er udtværet i lodret retning).	107
Rensning af papirbanen for udtværet blæk (når bagsiden af udskriftsresultatet er tilsmudset).	109
Rengøring af Scannerglaspladen.	111
Rengøring af den gennemsigtige film.	111
Menupunkterne i Vedligehold	114
Rengøring af printeren.	115
Oprensning af spildt blæk.	116

I disse situationer

Hvis du udskifter en computer.	118
Strømbesparselse.	118
Deaktivering af din Wi-Fi-forbindelse.	118
Installation af programmerne separat.	119
Kontrol af, om en ægte Epson-printerdriver er installeret — Windows.	120
Kontrol af, om en ægte Epson-printerdriver er installeret — Mac OS.	122
Genindstilling af netværksforbindelsen.	122
Foretage indstillinger for tilslutning til computeren.	122
Foretage indstillinger for tilslutning til smartenhed.	123
Foretage Wi-Fi-indstillinger fra kontrolpanelet.	123
Kontrol af printerens netværksforbindelsesstatus (Netværksforbindelsesrapport).	127
Meddelelser og løsninger på netværksforbindelsesrapporten.	128
Direkte tilslutning af en smartenhed og printer (Wi-Fi Direct).	134
Om Wi-Fi Direct.	134
Tilslutning til enheder med Wi-Fi Direct.	134
Afbrydelse af Wi-Fi Direct-forbindelse (Simpel AP).	137
Ændring af Wi-Fi Direct-indstillinger (Simpel AP) som f.eks. SSID.	137
Tilføjelse og ændring af printerens forbindelse.	138
Sådan opsætter du en printer på flere computere.	138
Ændring af forbindelsen fra Wi-Fi til USB.	139
Indstilling af en statisk IP-adresse til printeren.	139
Transport og opbevaring af printeren.	140

Løsning af problemer

Printeren vil ikke udskrive eller scanne.	147
---	-----

Problemløsning.	147
Programmet eller printerdriveren virker ikke ordentligt.	148
Printeren kan ikke oprette forbindelse til netværket.	152
Papiret indføres forkert.	155
Udskrivning, kopiering og scanning er dårlig.	158
Udskriftskvaliteten er dårlig.	158
Kopieringskvaliteten er dårlig.	169
Problemer med det scannede billede.	177
Det er ikke muligt, at vælge papirtypen eller papirkilden i printerdriveren.	179
Der er ikke installeret en ægte Epson-printerdriver.	179
Der vises en meddelelse på LCD-skærmen.	179
Papiret sidder fast.	180
Fjernelse af fastklemt papir.	181
Forhindring af papirstop.	183
Det er tid til at udskifte blækken.	184
Forholdsregler ved håndtering af blækflasker.	184
Fyldning af blæktank.	185
Det er tid til at udskifte vedligeholdelseskassen.	191
Forholdsregler ved håndtering af vedligeholdelseskassen.	191
Udskiftning af en vedligeholdelseskasse.	191
Det er tid til at udskifte opsamlingsvalserne.	192
Det er tid til at udskifte opsamlingsvalserne.	192
Kan ikke betjene printeren som forventet.	196
Printeren tændes ikke eller slukkes ikke.	196
Driften er langsom.	197
LCD-skærmen bliver mørk.	199
"!" vises på skærmen, og du kan ikke vælge billeder.	199
Der kan ikke gemmes data på en hukommelsesenhed.	199
Driftslydene er høje.	200
Rodcertifikatet skal opdateres.	200
Det er ikke muligt, at udskrive 2-sidet udskrifter (Windows).	200
Menuen Udskriftsindstillinger vises ikke (Mac OS).	200
Der vises en meddelelse om, at du skal nulstille blækniveauerne, selv efter du har fyldt blæk på.	201
Det viste blækniveau ændres ikke, selv efter du har fyldt blæk på.	201
Hvis du ikke kan fjerne en fejl i papirstop eller papirudskrivning.	201
Problemet kan ikke løses.	207

Kan ikke løse problemer med udskrivning eller kopiering.	208
--	-----

Produktinformation

Papirplysninger.	211
Anvendeligt papir og kapaciteter.	211
Papirtyper, der ikke kan bruges.	213
Oplysninger om forbrugsvarer.	214
Blækflaskekoder.	214
Koden på vedligeholdelsesboksen.	214
Kode til opsamlingsvalser.	215
Oplysninger om softwaren.	215
Program til udskrivning fra en computer (Printerdriver til Windows).	215
Program til udskrivning fra en computer (Printerdriver til Mac OS).	216
Program til konfiguration af printerfunktioner (Web Config).	217
Program til opdatering af software og firmware (Epson Software Updater).	218
Menuliste med indstillinger.	218
Grundindstillinger.	218
Printerindstillinger.	220
Netværksindstillinger.	221
Webtjeneste-indstillinger.	222
Opsætning af fildeling.	223
Vejledningsfunktioner.	223
Kundeundersøgelse.	224
Firmwareopdatering.	224
Gendan standardindstillinger.	224
Produktspecifikationer.	225
Printerspecifikationer.	225
Specifikationer for scanner.	226
Interfacespecifikationer.	227
Netværksspecifikationer.	227
Understøttede tredjepartstjenester.	229
Specifikationer for hukommelsesenhed.	229
Specifikationer for understøttede data.	229
Mål.	230
Elektriske specifikationer.	230
Miljømæssige specifikationer.	231
Systemkrav.	231
Lovmæssige oplysninger.	232
Standarder og godkendelser.	232
ZICTA-typegodkendelse for brugere i Zambia.	232
Kopieringsbegrænsninger.	232

Sådan får du hjælp

Websted for teknisk support.	234
--------------------------------------	-----

Kontakt til Epsons supportafdeling.	234
Inden du kontakter Epson.	234
Hjælp til brugere i Europa.	234
Hjælp til brugere i Taiwan.	235
Hjælp til brugere i Australien.	235
Hjælp til brugere i New Zealand.	236
Hjælp til brugere i Singapore.	236
Hjælp til brugere i Thailand.	236
Hjælp til brugere i Vietnam.	237
Hjælp til brugere i Indonesien.	237
Hjælp til brugere i Hongkong.	238
Hjælp til brugere i Malaysia.	238
Hjælp til brugere i Indien.	238
Hjælp til brugere i Filippinerne.	239

Vejledning til denne manual

Introduktion til vejledningerne.	7
Informationssøgning.	7
Sådan udskrives kun de nødvendige sider.	8
Om denne vejledning.	8
Varemærker.	10
Copyright.	10

Introduktion til vejledningerne

Følgende vejledninger følger med Epson-printeren. Ud over vejledningerne findes der forskellige typer hjælpeoplysninger på selve printeren eller i Epson-softwareprogrammerne.

Vigtige sikkerhedsanvisninger (trykt vejledning)

Giver dig anvisninger for at garantere den sikre brug af printeren.

Start her (trykt vejledning)

Giver dig information om installation af printeren og softwaren.

Brugervejledning (digital vejledning)

Denne vejledning. Fås som en PDF-fil og som en webvejledning. Indeholder detaljerede oplysninger og vejledninger om brug af printeren og løsning af eventuelle problemer.

Oplysninger om de seneste vejledninger

Trykt vejledning

Gå ind på Epson Europas supportwebsted på <http://www.epson.eu/support> eller på Epsons verdensomspændende supportwebsted på <http://support.epson.net/>.

Digital vejledning

Gå på følgende webside, indtast produktnavnet og gå derefter til **Support**.

<https://epson.sn>

Informationssøgning

PDF-vejledningen gør det muligt for dig at søge efter den information, du mangler, ved brug af nøgleord eller ved at springe direkte til bestemte afsnit ved hjælp af bogmærkerne. Dette afsnit forklarer, hvordan du anvender en PDF-vejledning, som er blevet åbnet i Adobe Acrobat Reader DC på din computer.

Søgning med nøgleord

Klik på **Rediger > Avanceret søgning**. Angiv det nøgleord (tekst) for oplysninger du vil finde i søgevinduet, og klik derefter på **Søg**. Resultater vises på en liste. Klik på et af de viste resultater, for at komme til den side.

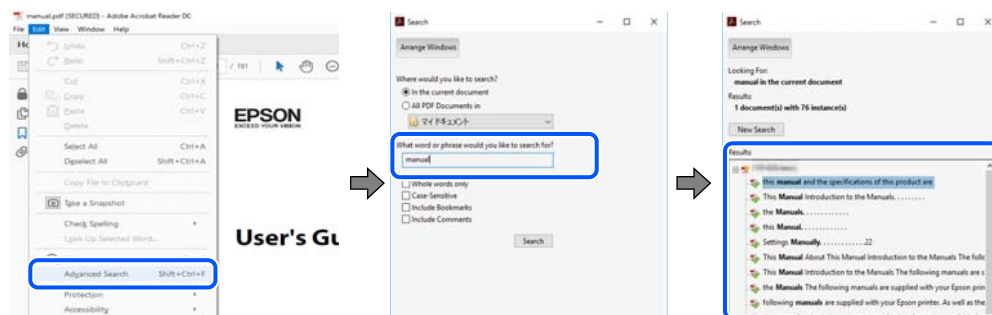

Direkte adgang med bogmærker

Klik på en titel for at komme til den side. Klik på + eller > for at vise afsnittets undertitler. Udfør følgende handling på dit tastatur, for at vende tilbage til den forrige side.

- Windows: hold **Alt** nede, og tryk ←.
- Mac OS: hold kommando-tasten nede og tryk ←.

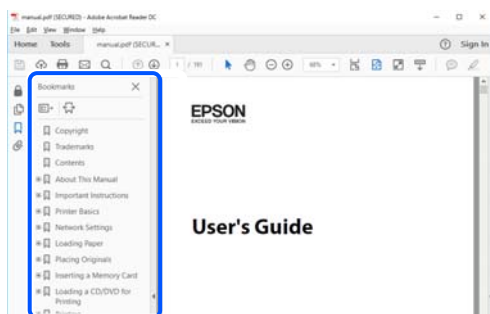

Sådan udskrives kun de nødvendige sider

Du kan hente og udskrive kun de sider du mangler. Tryk på **Udskriv** i menuen **Filer** og angiv så de sider, du ønsker at udskrive i **Sider i Sider, der skal udskrives**.

- For at angive en serie af sider, skal du indtaste en bindestreg mellem startside og slutside.
Eksempel: 20-25
- For at angive sider som ikke er i rækkefølge, skal du adskille siderne med kommaer.
Eksempel: 5, 10, 15

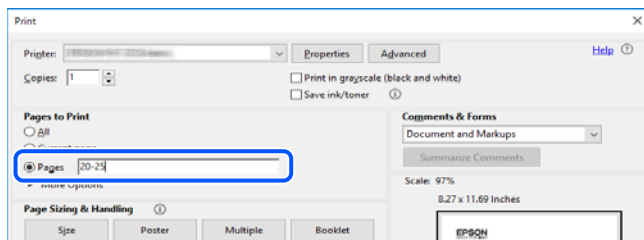

Om denne vejledning

Dette afsnit forklarer betydningen af mærker og symboler, bemærkninger om beskrivelser og operativsystemets referenceoplysninger, der anvendes i denne vejledning.

Mærker og symboler



Forsigtig:

Vejledninger, som skal følges omhyggeligt for at undgå personskader.



Vigtigt:

Vejledninger, som skal følges for at undgå beskadigelse af udstyret.

Bemærk:

Giver yderligere oplysninger og referencer.

Relaterede oplysninger

➔ Link til relaterede afsnit.

 Viser Web-videovejled. i med brugsvejledningerne. Se linket til de relaterede oplysninger.

Bemærkninger om skærbilleder og illustrationer

- Skærbillederne af printerdriveren er fra Windows 10 eller macOS High Sierra (10.13). Det viste skærmindehold varierer afhængigt af modellen og situationen.
- Illustrationerne i denne vejledning er vejledende. Selvom der kan være små forskelle afhængigt af modellen, er betjeningsmetoden den samme.
- Nogle af menupunkterne på LCD-skærmen varierer afhængigt af modellen og indstillingerne.
- Du kan læse QR-koden ved hjælp af dedikeret app.

Henvisninger til operativsystemer

Windows

I denne vejledning henviser "Windows 11", "Windows 10", "Windows 8.1", "Windows 8", "Windows 7", "Windows Server 2022", "Windows Server 2019", "Windows Server 2016", "Windows Server 2012 R2", "Windows Server 2012", "Windows Server 2008 R2", and "Windows Server 2008" til følgende operativsystemer. Windows bruges desuden til at henvise til alle versioner.

- Microsoft® Windows® 11 operativsystem
- Microsoft® Windows® 10 operativsystem
- Microsoft® Windows® 8.1 operativsystem
- Microsoft® Windows® 8 operativsystem
- Microsoft® Windows® 7 operativsystem
- Microsoft® Windows Server® 2022 operativsystem
- Microsoft® Windows Server® 2019 operativsystem
- Microsoft® Windows Server® 2016 operativsystem
- Microsoft® Windows Server® 2012 R2 operativsystem
- Microsoft® Windows Server® 2012 operativsystem
- Microsoft® Windows Server® 2008 R2 operativsystem
- Microsoft® Windows Server® 2008 operativsystem

Mac OS

I denne vejledning henviser "Mac OS" til Mac OS X 10.9.5 eller nyere, samt macOS 11 eller nyere.

Varemærker

- QR Code is a registered trademark of DENSO WAVE INCORPORATED in Japan and other countries.
- Microsoft®, Windows®, Windows Server®, Microsoft Edge, and Internet Explorer are trademarks of the Microsoft group of companies.
- Apple, Mac, macOS, OS X, Bonjour, Safari, AirPrint, iPad, iPhone, iPod touch, and Spotlight are trademarks of Apple Inc., registered in the U.S. and other countries.
- Use of the Works with Apple badge means that an accessory has been designed to work specifically with the technology identified in the badge and has been certified by the developer to meet Apple performance standards.
- IOS is a trademark or registered trademark of Cisco in the U.S. and other countries and is used under license.
- Chrome, Chrome OS, Google Play, and Android are trademarks of Google LLC.
- Adobe, Acrobat, and Reader are either registered trademarks or trademarks of Adobe in the United States and/or other countries.
Copyright © 2024 Adobe Inc. All Rights Reserved.
- Firefox is a trademark of the Mozilla Foundation in the U.S. and other countries.
- The Mopria™ word mark and the Mopria™ Logo are registered and/or unregistered trademarks of Mopria Alliance, Inc. in the United States and other countries. Unauthorized use is strictly prohibited.
- Wi-Fi®, Wi-Fi Direct®, and Wi-Fi Protected Access® are registered trademarks of Wi-Fi Alliance®. WPA™, WPA2™, WPA3™ are trademarks of Wi-Fi Alliance®.
- Generel bemærkning: andre produktnavne, der nævnes heri, anvendes udelukkende til identifikationsformål og kan være varemærker tilhørende deres respektive ejere. Epson frasiger sig alle rettigheder til disse mærker.



Copyright

Ingen del af denne publikation må reproduceres, gemmes i et søgesystem eller overføres i nogen form eller på nogen måde, elektronisk, mekanisk, ved fotokopiering, optagelse eller på anden måde, uden forudgående skriftlig tilladelse fra Seiko Epson Corporation. Der er ikke antaget noget patentansvar med hensyn til brugen af oplysningerne heri. Der antages heller ikke noget ansvar for skader som følge af brugen af oplysningerne heri. De heri indeholdte oplysninger er kun beregnet til brug sammen med dette Epson-produkt. Epson er ikke ansvarlig for enhver brug af disse oplysninger i forbindelse med andre produkter.

Hverken Seiko Epson Corporation eller dets datterselskaber er ansvarlige over for køberen af dette produkt eller tredjepart for skader, tab, omkostninger eller udgifter, som køberen eller tredjemand som følge af uheld, forkert brug eller misbrug af dette produkt eller uautoriserede modifikationer, reparationer eller ændringer af dette produkt, eller (undtagen USA) manglende overholdelse af Seiko Epson Corporations betjenings- og vedligeholdelsesvejledninger.

Seiko Epson Corporation og dets partnere er ikke ansvarlig for skader eller problemer, der skyldes brug af ekstraudstyr eller andre end dem, der er udpeget som originale Epson-produkter eller godkendte Epson-produkter af Seiko Epson Corporation.

Seiko Epson Corporation kan ikke holdes ansvarlig for skader som følge af elektromagnetisk interferens, der opstår ved brug af andre end dem, der er udpeget som Epson godkendte produkter af Seiko Epson Corporation.

© 2024 Seiko Epson Corporation

Indholdet af denne brugsanvisning og specifikationerne for dette produkt kan ændres uden varsel.

Vigtige instruktioner

Sikkerhedsvejledning.	13
Rådgivning og advarsler for printeren.	14
Beskyttelse af dine personlige oplysninger.	17

Sikkerhedsvejledning

Læs og følg disse anvisninger for at sikre, at printeren bruges på en sikker måde. Sørg for at gemme denne vejledning til fremtidig brug. Sørg også for at følge alle advarsler og instruktioner, som er angivet på printeren.

- Nogle af symbolerne på din printer er beregnet til at sikre din sikkerhed, samt korrekt brug af printeren. På følgende hjemmeside kan du lære, hvad symbolerne betyder.
<http://support.epson.net/symbols/>
- Brug kun det strømkabel, der fulgte med printeren, og brug ikke kablet til andet udstyr. Brug af andre kabler med denne printer eller brug af det medfølgende kabel med andet udstyr kan resultere i brand eller elektrisk stød.
- Sørg for, at netledningen opfylder de relevante lokale sikkerhedsstandarder.
- Du må aldrig selv skille strømkablet, stikket, printerenheden, scannerenheden eller ekstraustyret ad eller ændre eller forsøge at reparere disse ting, medmindre det specifikt forklares i vejledningerne til printeren.
- Tag printerens stik ud, og sørg for, at produktet efterses af kvalificerede serviceteknikere, hvis følgende gør sig gældende:
Netledningen eller stikket er beskadiget, der er kommet væske ind i printeren, printeren er blevet tabt, eller dækslet er beskadiget, printeren fungerer ikke normalt eller udviser en markant ændring af ydeevnen. Juster ikke reguleringsenheder, der ikke nævnt i betjeningsvejledningen.
- Anbring printeren i nærheden af en stikkontakt, hvor stikket nemt kan tages ud af stikkontakten.
- Opstil ikke printeren udendørs, i nærheden af meget snavs eller støv, i nærheden af varmekilder eller på steder, der er udsat for stød, vibrationer, høje temperaturer eller fugtighed.
- Pas på ikke at spilde væske på printeren, og håndter ikke printeren med våde hænder.
- Sørg for, at printeren er mindst 22 cm fra hjertepacemakere. Radiobølger fra denne printer kan påvirke hjertepacemakere negativt.
- Kontakt forhandleren, hvis LCD-skærmen beskadiges. Hvis du får opløsningen af flydende krystaller på hænderne, skal du vaske dem grundigt med sæbe og vand. Hvis du får opløsningen af flydende krystaller i øjnene, skal du omgående skylle dem med vand. Kontakt straks en læge, hvis du stadig oplever ubehag eller har problemer med synet, efter at øjnene er blevet skyllet grundigt.

Sikkerhedsinstruktioner vedrørende blæk

- Pas på ikke at røre ved blæk, når du håndterer blæktanke, blæktankshætter og åbne blækflasker eller blækflaskehætter.
 - Hvis du får blæk på huden, skal du vaske området omhyggeligt med vand og sæbe.
 - Hvis du får blæk i øjnene, skal du straks skylle dem med vand. Hvis du stadig oplever ubehag eller problemer med synet, efter at du har skyllet øjnene grundigt, bør du straks søge læge.
 - Hvis du får blæk i munden, skal du omgående søge læge.
- Skil ikke vedligeholdelsesboksen ad. Ellers risikerer du at få blæk i øjnene eller på huden.
- Ryst ikke blækflasken for voldsomt, og udsæt den ikke for kraftige stød, da dette kan forårsage, at blækket siver ud.
- Opbevar blækflaskerne og vedligeholdelseskassen utilgængeligt for børn. Lad ikke børn drikke fra blækflaskerne.

Rådgivning og advarsler for printeren



Læs og følg disse instruktioner for at undgå beskadigelse af printeren eller din ejendom. Sørg for at gemme denne vejledning til fremtidig reference.

Råd og advarsler i forbindelse med konfiguration af printeren

- Undgå at blokere eller tildække ventilationshullerne og åbningerne i printeren.
- Brug kun den type strømkilde, der er angivet på printerens mærkat.
- Undgå at bruge stikkontakter på samme strømkreds som fotokopimaskiner eller luftreguleringssystemer, der jævnligt tændes og slukkes.
- Brug ikke strømudtag, der styres af vægkontakter eller automatiske timere.
- Hold hele computersystemet på afstand af potentielle kilder til elektromagnetisk interferens, f.eks. højttalere eller basestationer til trådløse telefoner.
- Strømforsyningsledninger skal placeres, så der undgås slitage og skarpe genstande, og de må ikke blive krøllede eller snoede. Undlad at placere objekter oven på strømforsyningsledninger, og placer ikke strømforsyningsledninger, så der kan trædes på dem eller køres hen over dem. Vær særlig omhyggelig med at holde alle strømforsyningskablerne, så er lige lange.
- Hvis du bruger en forlængerledning sammen med printeren, skal du sørge for, at den samlede amperedimensionering for de enheder, der er tilsluttet forlængerledningen, ikke overstiger ledningens amperedimensionering. Kontroller desuden, at den samlede amperedimensionering for alle de enheder, der er tilsluttet stikkontakten, ikke overstiger stikkontaktens amperedimensionering.
- Hvis du planlægger at bruge printeren i Tyskland, skal byggeinstallationen beskyttes ved hjælp af et 10- eller 16-ampères relæ, så printeren beskyttes tilstrækkeligt mod kortslutning og for høj strømspænding.
- Ved tilslutning af printeren til en computer eller en anden enhed med et kabel, skal du sikre, at kabelstikkene vender korrekt. Hvert stik skal vende på en bestemt måde. Hvis et stik vender forkert, når du sætter det i, kan det beskadige begge de enheder, der er tilsluttet via kablet.
- Anbring printeren på en jævn, stabil overflade, der er større end printerens bundareal, så der er plads hele vejen rundt om printeren. Printeren fungerer ikke korrekt, hvis den står skævt.
- Gør plads oven over printeren, så dokumentlågen kan åbnes helt.
- Sørg for plads nok foran printeren, så papiret kan skubbes helt ud.
- Undgå steder, hvor der forekommer hurtige temperatur- eller fugtighedsændringer. Udsæt heller ikke printeren for direkte sollys, stærkt lys eller varmekilder.

Råd og advarsler i forbindelse med brug af printeren

- Undgå at indføre genstande gennem hullerne i printeren.
- Før ikke hånden ind i printeren under udskrivning.
- Rør ikke ved det hvide, flade kabel inde i printeren.
- Brug ikke spraydåseprodukter, der indeholder letantændelige gasser, i eller i nærheden af printeren. Dette kan føre til brand.
- Flyt ikke printhovedet med hånden, hvis du ikke får instruktioner om at gøre det, da printeren derved kan tage skade.

- Pas på, at du ikke klemmer fingrene, når du lukker scanneren.
- Tryk ikke for hårdt på scannerglaspladen, når du placerer originaler på det.
- Hvis nogle af blæktankene ikke er fyldt op til den nederste streg, skal du snarest påfylde blæk. Fortsat brug af printeren, når blækniveauet ligger under den nederste streg, kan beskadige printeren.
- Sluk altid printeren på knappen . Tag ikke stikket til printeren ud, og sluk ikke for strømmen, før indikatoren  holder op med at blinke.
- Hvis printeren ikke skal bruges i en længere periode, skal du tage stikket ud af stikkontakten.

Rådgivning og advarsler for brug af LCD-skærmen

- LCD-skærmen kan indeholde nogle få små lyse eller mørke pletter, og den kan have en uensartet lysstyrke pga. sine funktioner. Det er normalt og betyder ikke, at skærmen er beskadiget.
- Brug kun en tør, blød klud til rengøring. Brug ikke væske eller kemiske rengøringsmidler.
- Det ydre låg på LCD-skærmen kan gå i stykker, hvis den får et kraftigt stød. Kontakt din forhandler, hvis skærmens overflade krakelerer eller revner, og undlad at forsøge at fjerne de ødelagte stykker.

Råd og advarsler ved forbindelse til internettet

Dette produkt må ikke forbindes direkte til internettet. Det skal forbindes til et netværk, der er beskyttet af en router eller en firewall.

Rådgivning og advarsler for brug af printeren med en trådløs forbindelse

- Radiobølger fra denne printer kan påvirke brugen af medicinsk, elektronisk udstyr negativt og forårsage fejlfunktion. Når denne printer bruges på hospitaler eller lignende eller i nærheden af medicinsk udstyr, skal anvisningerne fra autoriseret personale på hospitalet eller lignende følges, og alle advarsler og anvisninger på det medicinske udstyr overholdes.
- Radiobølger fra denne printer kan påvirke brugen af automatisk styrede enheder som f.eks. automatiske døre eller brandalarmer negativt, hvilket kan forårsage uheld pga. fejlfunktion. Følg alle advarsler og anvisninger på disse enheder, når denne printer bruges i nærheden af automatisk styrede enheder.

Bemærkninger om administratoradgangskoden

Der kan oprettes en administratoradgangskode på printeren for, at forhindre uautoriseret adgang eller ændringer af enhedsindstillingerne og netværksindstillingerne, der er gemt i produktet, når der oprettes forbindelse til et netværk.

Standardværdi for administratoradgangskoden

Standardværdien for administratoradgangskoden står på mærkatet på selve produktet, som den der er vist her. Hvor mærkatet er på produktet, afhænger af produktet. Det kan være på siden, hvor låget åbnes, på bagsiden eller på bunden.

Følgende billede viser et eksempel, hvor mærkatet sidder på siden af printeren, hvor låget åbnes.

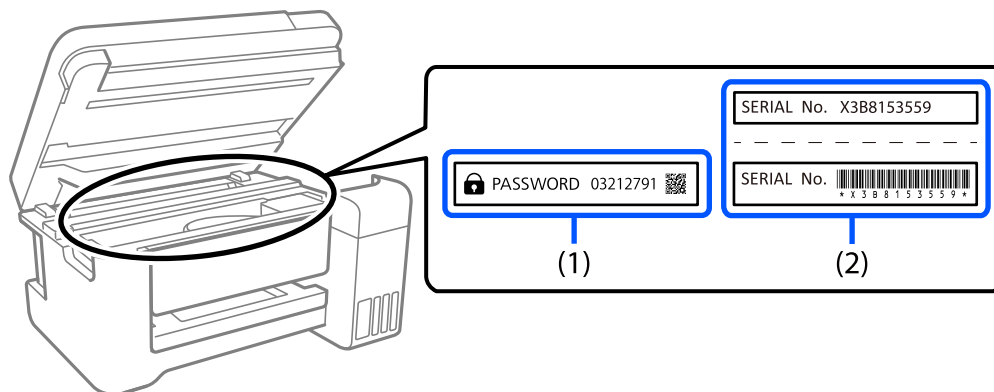

Hvis både mærkat(1) og (2) er sat på, er værdien, der står ved siden af PASSWORD på mærkatet, (1) standardværdien. I dette eksempel er standardværdien 03212791.

Hvis kun mærkat (2) er sat på, er serienummeret på mærkatet (2) standardværdien. I dette eksempel er standardværdien X3B8153559.

Ændring af administratoradgangskoden

Af sikkerhedsmæssige årsager anbefaler vi, at du skifter den originale adgangskode.

Dette kan ændres i Web Config og i Epson Device Admin. Hvis adgangskoden ændres, skal den bestå af mindst 8 enkeltbyte alfanumeriske tegn og symboler.

Relaterede oplysninger

➔ [“Sådan køres Web Config i en webbrowser” på side 217](#)

Handlinger, der kræver, at du indtaster administratoradgangskoden

Hvis du bliver bedt om at indtaste administratoradgangskoden, når du udfører følgende handlinger, skal du indtaste den administratoradgangskode, der er angivet på printeren.

- Når du opdaterer firmwaren til printeren fra en computer eller smartenhed
- Når du logger på de avancerede indstillinger for Web Config
- Når du indstiller ved hjælp af et program, der kan ændre printerens indstillinger.

Initialisering af administratoradgangskoden

Administratoradgangskoden kan gendannes til standardindstillingerne ved, at initialisere netværksindstillingerne.

Relaterede oplysninger

➔ [“Gendan standardindstillinger” på side 224](#)

Vejledninger til brug af hukommelsesenheder

Når du slutter en hukommelsesenhed til printerens, kan enhver enhed på samme netværk som printerens muligvis få adgang til dataene på hukommelsesenheden.

For at forhindre adgang skal du deaktivere følgende indstilling på Web Config.

Avancerede indstillinger > fanen Netværk > MS-netværk > Brug Microsoft netværksdeling

Råd og advarsler i forbindelse med transport eller opbevaring af printerens

- Ved opbevaring eller transport af printerens skal du undgå at vippe den, stille den lodret eller vende den på hovedet, da der i så fald kan løbe blæk ud.
- Før du transporterer printerens, skal du sørge for, at transportlåsen er indstillet til den låste (transport-) position, og at printheadet er i sin startposition (længst til højre).

Beskyttelse af dine personlige oplysninger

Når du giver printerens væk eller kasserer den, skal du slette de personlige oplysninger, der er gemt i printerens hukommelse ved at vælge **Indstillinger > Gendan standardindstillinger > Alle indstillinger** på kontrolpanelet.

Delenes navne og funktioner

Forside.	19
Indvendigt.	20
Bagest.	21

Forside

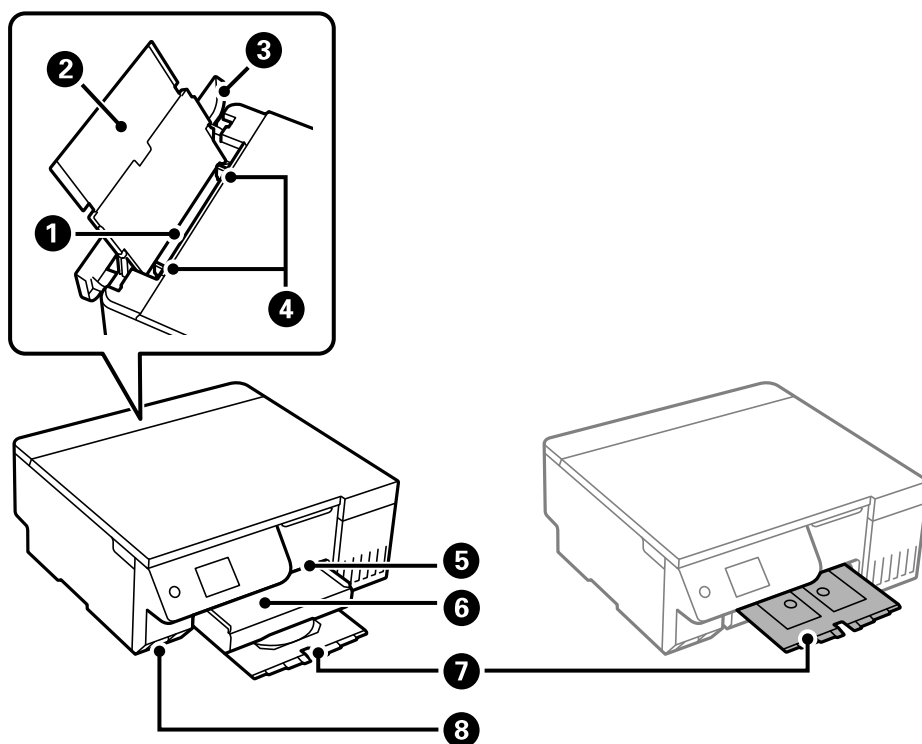

1	Bageste papirindføring	Indfører papir.
2	Papirstøtte	Understøtter det ilagte papir.
3	Arkføderbeskyttelse	Forhindrer, at objekter kommer ind i printeren. Dette dæksel skal normalt holdes lukket.
4	Kantstyr	Fører papiret direkte ind i printeren. Skub til papirets kanter.
5	Åbning til bakken til disken/ID-kortet	Sæt bakken til disken/ID-kortet i foroven på udskubningsbakken.
6	Udbakke	Rummer det udskubbede papir. Træk den ud manuelt, og skub den tilbage til opbevaring.
7	Bakke til disken/ID-kortet	Når du udskriver på en diske eller et ID-kort, skal du fjerne denne bakke fra bunden af printeren. Læg derefter en disk eller et ID-kort i bakken, og sæt bakken i åbningen. Når du ikke udskriver på en diske eller et ID-kort, skal du gemme denne bakke i bunden af printeren uden noget i.
8	USB-port til ekstern brugergrænseflade	Tilslutter hukommelsesenheder.

Indvendigt

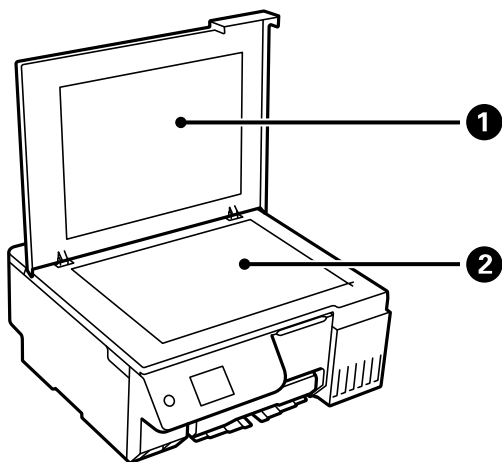

1	Dokumentdæksel	Blokerer lys udefra under scanningen.
2	Scannerglasplade	Placer originalerne.

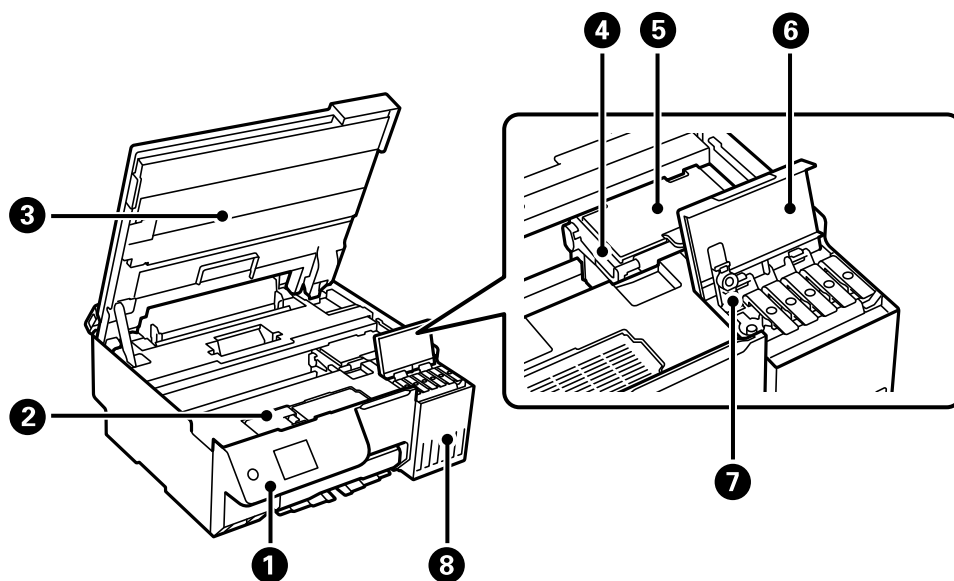

1	Kontrolpanel	Bruges til betjening af printeren.
2	Dæksel til vedligeholdelseskassen	Åbn når du udskifter vedligeholdelseskassen. Vedligeholdelseskassen er en beholder, der samler en meget lille mængde overskydende blæk under rengøring eller udskrivning.
3	Scannerenhed	Scanner placerede originaler. Åbn for at genopfylde blæktanken eller fjerne papirstop. Denne enhed skal normalt holdes lukket.
4	Transportlås	Stopper blæktilførslen. Indstil til den låste (transport-) position, når du transporterer printeren.
5	Printhead	Blækket skubbes ud af printheadets dyser nedenunder.

6	Blæktankdæksel	Åbn for at genopfylde blæktanken.
7	Blæktankhætte	Åbn for at genopfylde blæktanken.
8	Blæktank	Forsyner printhovedet med blæk.

Bagest

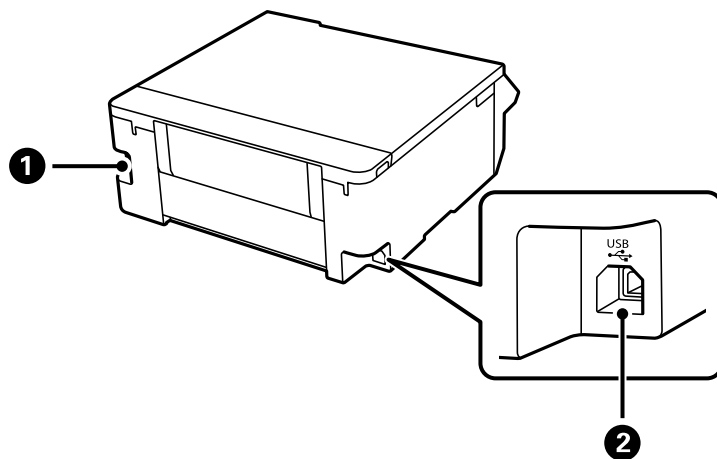

1	Vekselstrømsindgang (AC)	Bruges til tilslutning af strømkablet.
2	USB-port	Bruges til tilslutning af et USB-kabel fra computeren.

Vejledning til kontrolpanel

Kontrolpanel.23
Konfiguration af startskærbilledet.24
Grundlæggende handlinger.26



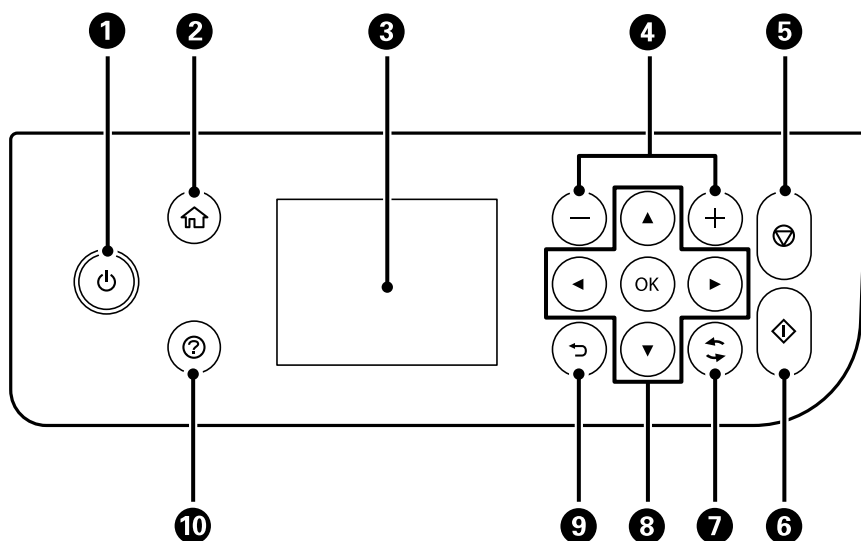

Kontrolpanel

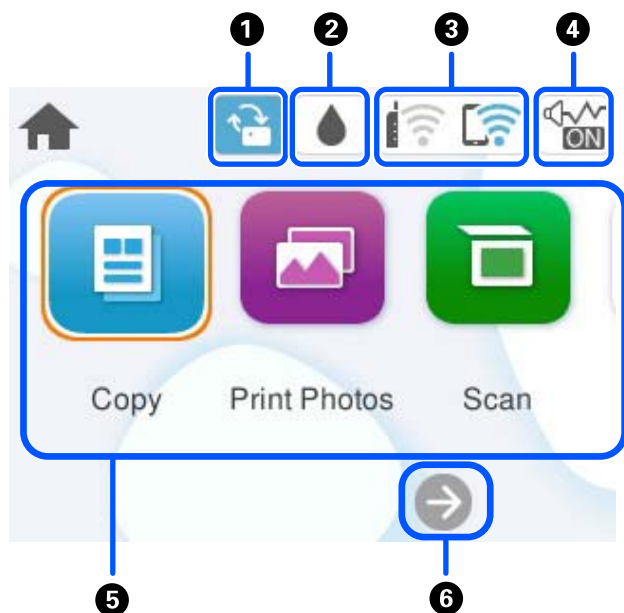

1	Tænder eller slukker for printeren. Tag strømkablet ud, efter du har kontrolleret, at strømindikatorens er slukket.
2	Viser startskærmen.
3	Viser menuer og meddelelser. Brug knapper på kontrolpanelet til at vælge en menu eller foretage indstillinger.
4	Vælger antallet af sider til udskrivning.
5	Stopper den nuværende funktion.
6	Starter en funktion såsom udskrivning eller kopiering.
7	Gælder for en række funktioner afhængigt af situationen.
8	Brug knapperne ▲▼◀▶ til at vælge en menu, og tryk derefter på knappen OK for at gå til den valgte menu.
9	Vender tilbage til det foregående skærbillede.
10	Viser løsninger, når du oplever problemer.





Konfiguration af startskærbilledet



1		<p>Dette vises, når en firmwareopdatering er tilgængelig.</p> <p>Vælg det for at opdatere firmwaren for at forbedre printerens funktioner. Vi anbefaler at bruge printerens med den nyeste firmwareversion.</p>
2		<p>Giver dig mulighed for at kontrollere vedligeholdelseskassens omtrentlige levetid og udskrive et ark med statusoplysninger for forbrugsvarer.</p>
3		<p>Viser netværksforbindelsesstatus.</p> <p>"Guide til netværksikonet" på side 25</p>
4		<p>Angiver, at Lydsvag tilst. er indstillet for printerens. Når denne funktion er aktiveret, reduceres støjen fra printerhandlinger, men udskrivningshastigheden kan blive langsommere. Dog kan lyde muligvis ikke reduceres afhængig af den valgte papirtype og udskriftskvalitet. Vælg for at ændre indstillingen.</p>

<p>5</p>	<p>Vis hver menu.</p> <ul style="list-style-type: none"> <input type="checkbox"/> Kopier Giver dig mulighed for at kopiere dokumenter. <input type="checkbox"/> Udskriv fotos Giver dig mulighed for at udskrive fotos på et USB-flashdrev. <input type="checkbox"/> Scan Giver dig mulighed for at scanne dokumenter og gemme dem på en computer. <input type="checkbox"/> Forskellige udskrifter Giver dig mulighed for at lave forskellige kopier og at udskrive designpapir eller en lang række originaler. <input type="checkbox"/> Indstillinger Giver dig mulighed for, at konfigurere indstillinger relateret til betjening af printeren. <input type="checkbox"/> Vedligehold. Viser de menuer, der anbefales til at forbedre kvaliteten af dine udskrifter som f.eks. at rense dyser ved at udskrive et dysetjekmønster, udføre printheadrensning og forbedre udtværing eller streger på dine udskrifter ved at justere printheadet. <input type="checkbox"/> Smartphone-forbindelse Viser menuen til at forbinde printeren til din smartenhed eller tablet.
<p>6</p>	<div style="display: flex; align-items: center;">  <p>Ruller skærmen til højre.</p> </div>

Guide til netværksikonet

	<p>Printeren er ikke forbundet til et trådløst (Wi-Fi) netværk.</p>
	<p>Printeren søger efter SSID, frakoblet IP-adresse eller har et problem med et trådløst netværk (Wi-Fi).</p>
	<p>Printeren er forbundet til et trådløst (Wi-Fi) netværk. Antallet af linjer viser signalstyrken for forbindelsen. Jo flere linjer der er, jo stærkere er forbindelsen.</p>
	<p>Printeren er ikke forbundet til et trådløst netværk (Wi-Fi) i Wi-Fi Direct-tilstand (Simpel AP).</p>
	<p>Printeren er forbundet til et trådløst netværk (Wi-Fi) i Wi-Fi Direct-tilstand (Simpel AP).</p>

Grundlæggende handlinger

Flyt fokus ved at flytte knapperne ▲▼◀▶ for at vælge elementerne, og tryk derefter på OK-knappen for at bekræfte dit valg eller køre den valgte funktion.

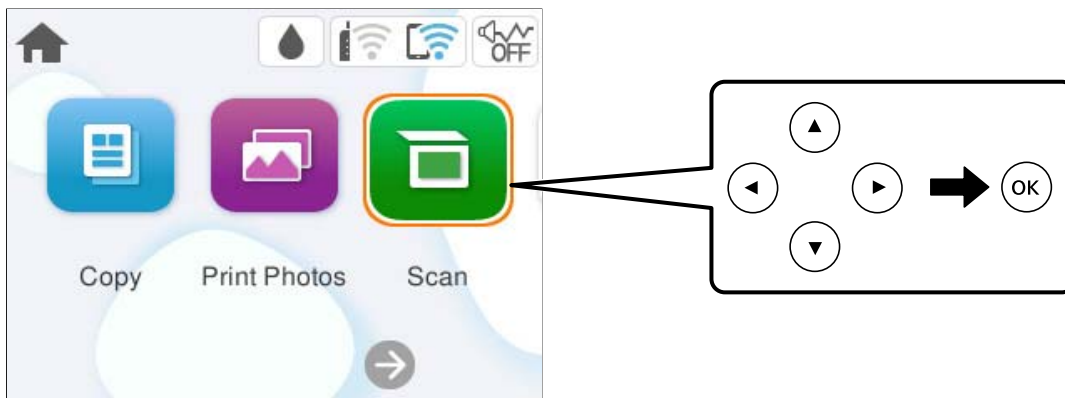

Flyt fokus til indstillingselementet ved hjælp af knapperne ▲▼◀▶, og tryk derefter på knappen OK for at slå elementet til eller fra.

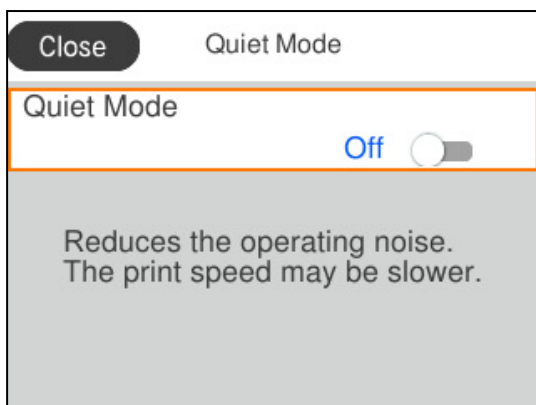

For at indtaste værdien, navnet, adressen og så videre skal du flytte fokus til indtastningsfeltet ved hjælp af knapperne ▲▼◀▶. Tryk derefter på knappen OK for at få vist skærmtastaturet.

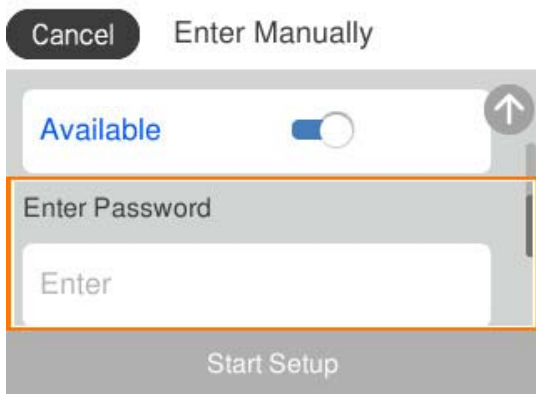

Ilægning af papir, diske og PVC ID-kort

Forholdsregler til papirhåndtering.	28
Indstillinger for papirstørrelse og papirtype.	28
Forholdsregler ved indlæsning af brevhovedpapir.	30
Ilægning af papir.	30
Ilægning af forskelligt papir.	32
Sådan lægges en disk i.	34
Ilægning af PVC ID-kort.	35

Forholdsregler til papirhåndtering

- ❑ Læs instruktionsarkene, der leveres sammen med papiret.
- ❑ For at opnå udskrifter i høj kvalitet med ægte Epson-papir skal du bruge papir fra omgivelserne, som er angivet på de ark, som følger med papiret.
- ❑ Luft papiret, og ret dets kanter ind, før det lægges i. Man må ikke lufte eller krølle fotopapir. Det kan beskadige udskriftssiden.

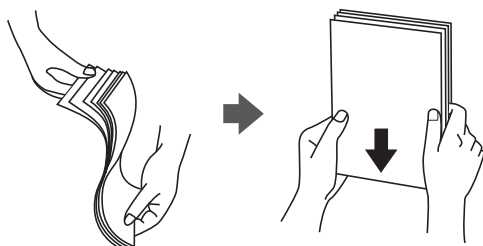

- ❑ Hvis papiret er krøllet eller foldet, skal du rette det ud eller bøje det en smule i den modsatte retning, inden du lægger det i. Hvis du udskriver på krøllet eller foldet papir, kan det medføre indføringsproblemer eller udtværing på udskriften.



- ❑ Problemer med papirindføring kan hyppigt forekomme under manuel 2-sidet udskrivning, når der udskrives på den ene side af det fortrykte papir. Reducer antallet af ark til halvdelen eller mindre, eller ilæg ét ark papir ad gangen, hvis der opstår papirstop.
- ❑ Luft konvolutterne, og ret kanterne ind, før de lægges i. Når du lufter konvolutstakken, skal du trykke ned på den for at glatte konvolutterne ud før ilægning.

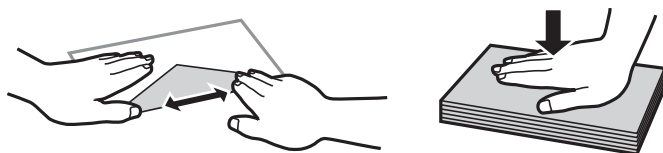

Relaterede oplysninger

- ➔ [“Anvendeligt papir og kapaciteter” på side 211](#)
- ➔ [“Papirtyper, der ikke kan bruges” på side 213](#)

Indstillinger for papirstørrelse og papirtype

Sørg for, at du indstiller papirstørrelse og papirtype på den viste skærm, når du lægger papir i. Printerens giver dig besked, hvis de registrerede oplysninger og udskriftsindstillingerne ikke er ens. Dette forhindrer dig i at spille

papir og blæk, da det sørger for, at du ikke udskriver på den forkerte papirstørrelse eller udskriver i den forkerte farve, fordi du bruger indstillinger, som ikke passer til papirtypen.

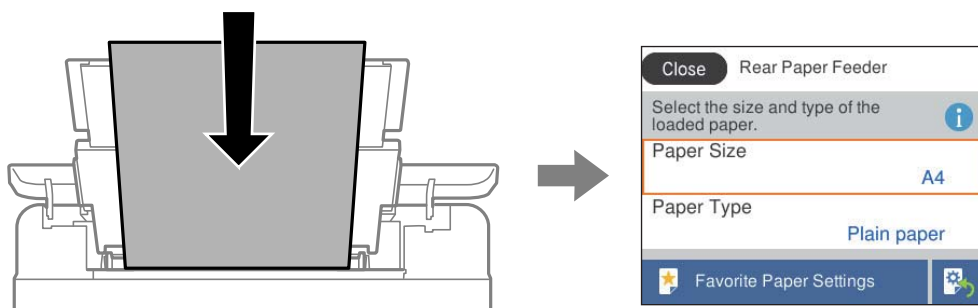

Hvis den viste papirstørrelse og -type afviger fra det ilagte papir, skal du vælge det emne, du vil ændre. Hvis indstillingerne passer til det ilagte papir, skal du lukke skærmen.

Brug knapperne ▲ ▼ ◀ ▶ til at vælge et element, og tryk derefter på knappen OK.

Bemærk:

Hvis papirindstillingsskærmen ikke skal vises automatisk, når du lægger papir i, skal du vælge menuerne på startskærmen som beskrevet nedenfor.

Indstillinger > Printerindstillinger > Indstil. af papirkilde > Automatisk visning af papiropsætning > Fra

Relaterede oplysninger

➔ [“Automatisk visning af papiropsætning:” på side 220](#)

Liste over papirtype

Vælg papirtypen, som passer til papiret for at få de bedste udskriftsresultater.

Papirnavn	Medietype	
	Kontrolpanel	Printerdriver, smartenhed*
Epson Bright White Ink Jet Paper	Almindelige papirer	Almindelige papirer
Epson Ultra Glossy Photo Paper	Ultra Glossy	Epson Ultra Glossy
Epson Premium Glossy Photo Paper	Premium Glossy	Epson Premium Glossy
Epson Value Glossy Photo Paper	Premium Glossy	Epson Premium Glossy
Epson Premium Semigloss Photo Paper	Premium Semigloss	Epson Premium Semigloss
Epson Photo Paper Glossy	Glossy	Photo Paper Glossy
Epson Matte Paper-Heavyweight Epson Double-Sided Matte Paper	Matte	Epson Matte
Handmade Photo Book	Matte	Epson Matte
Epson Photo Quality Ink Jet Paper	Photo Quality Ink Jet	Epson Photo Quality Ink Jet

Papirnavn	Medietype	
	Kontrolpanel	Printerdriver, smartenhed*
Epson Iron-On Cool Peel Transfer Paper	Almindelige papirer	Almindelige papirer

* For smartenheder kan disse medietyper vælges ved udskrivning med Epson Smart Panel.

Forholdsregler ved indlæsning af brevhovedpapir

- For brevhovedpapir skal du vælge **Letterhead** som papirtype.
- Hvis du udskriver på papir, der er mindre end indstillingen i printerdriveren, kan printeren ved brug af brevhovedpapir udskrive ud over kanterne af papiret, hvilket kan medføre udtværing af blæk på dine udskrifter og ophobning af overskydende blæk inde i printeren. Sørg for at vælge den korrekte indstilling af papirformat.
- 2-sidet udskrivning og kantløs udskrivning kan ikke bruges sammen med brevhovedpapir. Udskrivningshastigheden kan også være langsommere.

Ilægning af papir

Se de animationer, der vises på printerens LCD-skærm, for at indlæse papir, konvolutter eller tykt fotopapir.

Tryk på knappen , og vælg derefter **Hvordan > Ilæg papir**. Vælg den papirtype og papirkilde, du vil bruge til at vise animationerne. Vælg **Udfør** for at lukke animationsskærmen.

Forholdsregler ved indlæsning af brevhovedpapir

- For brevhovedpapir skal du vælge **Letterhead** som papirtype.
- Hvis du udskriver på papir, der er mindre end indstillingen i printerdriveren, kan printeren ved brug af brevhovedpapir udskrive ud over kanterne af papiret, hvilket kan medføre udtværing af blæk på dine udskrifter og ophobning af overskydende blæk inde i printeren. Sørg for at vælge den korrekte indstilling af papirformat.
- 2-sidet udskrivning og kantløs udskrivning kan ikke bruges sammen med brevhovedpapir. Udskrivningshastigheden kan også være langsommere.

Ilægning af papir i den bageste papirindføring

1. Åbn arkføderbeskyttelsen, og træk papirstøtten ud.

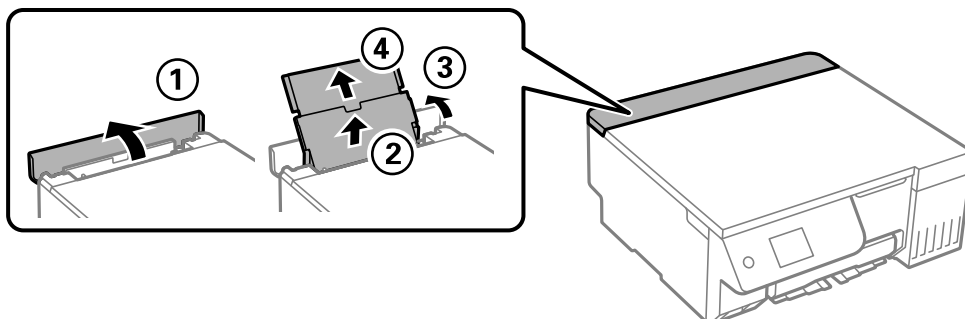

2. Juster kantstyrene.

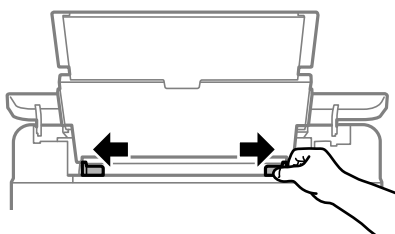

3. Læg papiret i midten af papirstøtten med udskriftssiden opad.

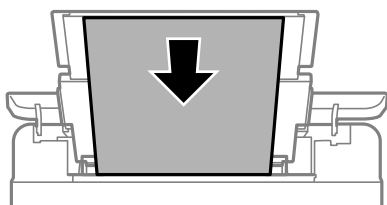

Vigtigt:

- Læg ikke mere papir i end det maksimale antal ark, som er angivet for papiret.
- Læg papiret i med den korte kant først. Når du har indstillet den lange kant som bredden af den brugerdefinerede størrelse, skal du imidlertid lægge papir i med den lange kant først.

4. Skub kantstyrene til papirets kanter.

Luk arkføderbeskyttelsen, når du har trykket kantstyrene ind.

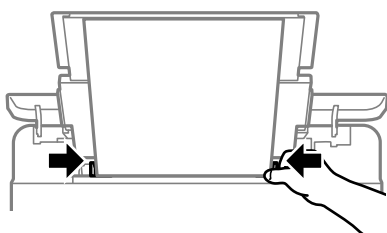



Vigtigt:

Placer ikke genstande på papirfoderens afskærmning. Hvis du gør det, kan papiret måske ikke føres ind.

5. Træk udbakken ud.

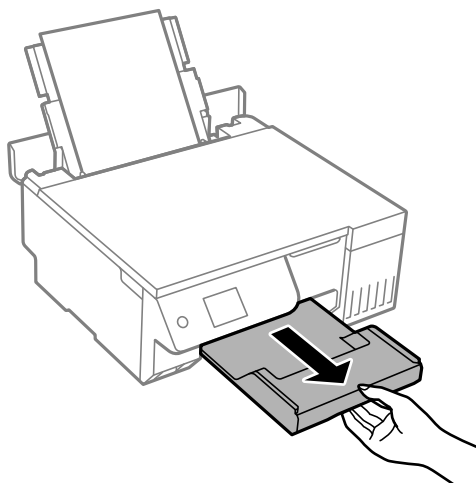

Bemærk:

Sæt det resterende papir tilbage i sin pakke. Hvis du lader det blive i printeren, kan papiret krølle eller papirkvaliteten forringes.

Relaterede oplysninger

- ➔ [“Anvendeligt papir og kapaciteter” på side 211](#)
- ➔ [“Papirtyper, der ikke kan bruges” på side 213](#)

Ilægning af forskelligt papir

Ilægning af konvolutter

Læg en konvolut i centrum af papirfoderen med den korte kant først og flappen nedad, og skub kantstyrene ud til konvoluttens kanter.

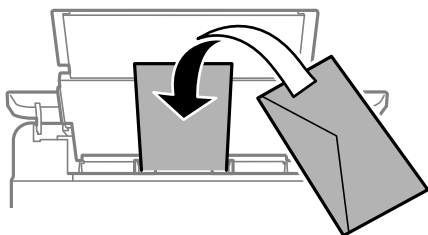

Relaterede oplysninger

- ➔ [“Anvendeligt papir og kapaciteter” på side 211](#)
- ➔ [“Papirtyper, der ikke kan bruges” på side 213](#)

Ilægning af hullet papir

Læg et enkelt almindeligt ark papir i midten af den bageste papirindføring med udskriftssiden opad.

Papirstørrelse: A5

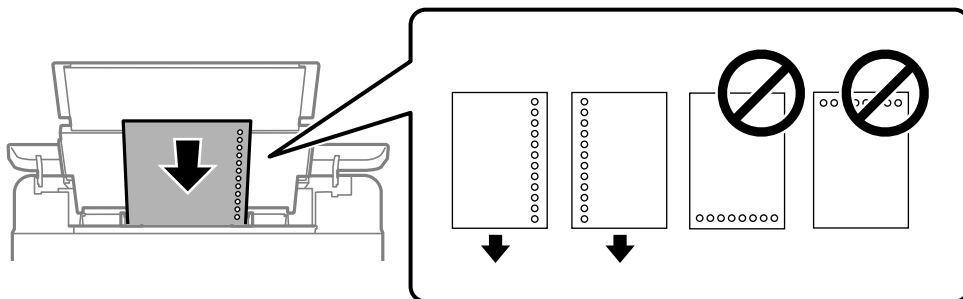

- Juster filens udskrivningsposition, så du undgår udskrivning over hullerne.

Relaterede oplysninger

- ➔ [“Anvendeligt papir og kapaciteter” på side 211](#)
- ➔ [“Papirtyper, der ikke kan bruges” på side 213](#)

Indføring af langt papir

Når du lægger papir, som er længere end den tilladte størrelse, skal du fjerne papirstøtten og derefter udjævne papirets forkant. Vælg **Brugerdefineret** som den korrekte indstilling for papirstørrelse.

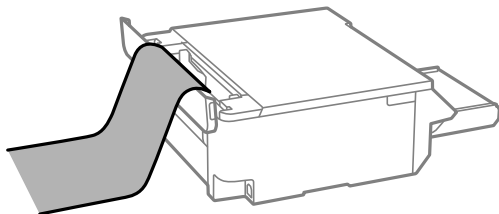

- Sørg for, at papirets ende er skåret vinkelret. Et diagonalt snit kan forårsage problemer med papirstop.
- Langt papir passer ikke i udbakken. Klargør en kasse eller lignende for at sikre, at papiret ikke falder på gulvet.
- Rør ikke ved papir, der bliver indført eller kastet ud. Det kan skade din hånd eller reducere udskriftskvaliteten.

Relaterede oplysninger

- ➔ [“Anvendeligt papir og kapaciteter” på side 211](#)
- ➔ [“Papirtyper, der ikke kan bruges” på side 213](#)

Sådan lægges en disk i

Printbare diske

Du kan udskrive på 12 cm runde diske, der er mærket som egnet til udskrivning, f.eks. ”printbar mærkatoverflade” eller ”printbar med inkjetprintere”.

Du kan også udskrive på Blu-ray Discs™.

Forholdsregler ved håndtering af diske

- Se den dokumentation, der fulgte med din disk, for at få flere oplysninger om håndtering af disken eller skrivning af data.
- Udskriv ikke på disken, før du skriver data til den. Hvis du gør, kan fingeraftryk, snavs eller ridser på overfladen forårsage fejl under skrivning af data.
- Afhængigt af disktypen eller udskriftsdataene, kan der forekomme udtværing af blæk. Lav først en test-udskrivning på en reservedisk. Vent en hel dag og kontroller derefter den udskrevne overflade.
- Sammenlignet med udskrivning på ægte Epson-papir er udskrivningstætheden reduceret for at forhindre blæk i at blive udtværet på disken. Juster udskrivningstætheden, hvis nødvendigt.
- Lad den udskrevne disk tørre i mindst 24 timer, og undgå direkte sollys. Undgå, at stable eller sætte diskene i din enhed, før de er fuldstændigt tørre.
- Hvis den trykte overflade er klæbende, selv efter den er tørret, skal du reducere udskrivningstætheden.
- Genudskrivning på den samme disk forbedrer muligvis ikke udskrivningskvaliteten.
- Hvis der udskrives på bakken til disken/ID-kortet eller det indre, gennemsigtige område, skal du øjeblikkeligt tørre blækket af.
- Afhængigt af indstillingen for udskrivningsområde, kan bakken til disken/ID-kortet blive beskidt. Angiv indstillinger for at udskrive på det område, der kan udskrives på.
- Du kan indstille udskrivningsområdet til disken til et minimum på 18 mm for den indvendige diameter og et maksimum på 120 mm for den udvendige diameter. Afhængigt af indstillingerne kan disken eller bakken til disken/ID-kortet blive udtværet. Indstil til inden for udskrivningsområdet for den disk, du vil udskrive.

Ilægning og udtagelse af en disk



Vigtigt:

- Før du udskriver på disken skal du se forholdsreglerne for håndtering af disken.
- Før ikke bakken til disken/id-kortet ind, når printeren er i drift. Det kan beskadige printeren.

Når du udskriver på eller kopierer disken, vises instruktioner på kontrolpanelet, der informerer dig om, hvornår disken skal indlæses. Følg instruktionerne på skærmen.

Relaterede oplysninger

- ➔ [“Forholdsregler ved håndtering af diske” på side 34](#)
- ➔ [“Udskrivning på et diskmærkat” på side 63](#)

Ilægning af PVC ID-kort

Printbare PVC ID-kort

Der kan printes på følgende PVC ID-kort.

- Type: almindeligt hvidt, plastinkjet-belagt kort
- Størrelse: 54 x 86 mm
- Tykkelse: 0,76 mm

Håndtering af PVC ID-kort

- Se dokumentationen, der fulgte med dit PVC ID-kort, for at få flere oplysninger om håndtering af kortet eller skrivning af data.
- Udskriv først på PVC ID-kortet, og udskriv derefter oplysningerne på det.
- Blækket kan muligvis udtvære, afhængig af hvilke slag PVC ID-kort der brug og udskriftsdataene. Prøv at lave en testudskrivning på et andet kort. Kontroller den trykte overflade efter at have ventet én hel dag.
- Sammenlignet med udskrivning på ægte Epson-papir er udskrivningstætheden reduceret, så blækket ikke udtværes på PVC ID-kortet. Juster udskrivningstætheden efter behov.
- Lad udskrivningen på PVC ID-kortene tørre i mindst 24 timer, og undgå direkte sollys. Kortene må ikke stables eller sættes i din enhed, før de er fuldstændigt tørre.
- Hvis den trykte overflade er klæbende, selv efter den er tørret, skal du reducere udskrivningstætheden.
- Udskrivning gentagne gang på det samme PVC ID-kort, forbedrer muligvis ikke udskrivningskvaliteten.
- Hvis der udskrives på bakken til disken/ID-kortet ved et uheld, skal du straks tørre blækket af med en fugtig opvreden klud.
- Når du udskriver på et PVC-ID-kort med kantløs udskrivning, kan bakken til disken/ID-kortet blive beskidt. Tør bakken af med en fugtig, opvreden klud.

Ilægning og fjernelse af et PVC ID-kort



Vigtigt:

- Før du udskriver på et PVC ID-kort, skal du se forholdsreglerne for håndtering af PVC ID-kort.
- Før ikke bakken til disken/ID-kortet ind, når printeren er i drift. Det kan beskadige printeren.

Bemærk:

Vi anbefaler at bruge EPSON Photo+, der nemt kan bruges til, at udskrive et PVC ID-kort. Se de relaterede oplysninger for yderligere oplysninger om udskrivning på et PVC ID-kort.

Når du udskriver på PVC-ID-kortet, vises instruktioner på kontrolpanelet, der informerer dig om, hvornår disken skal indlæses. Følg instruktionerne på skærmen.

Relaterede oplysninger

➔ [“Håndtering af PVC ID-kort” på side 35](#)

➔ [“Udskrivning på PVC ID-kort” på side 67](#)

Placering af originaler

Placering af originaler 38

Placering af originaler

Placer originalen på scannerglaspladen. Placer originalen, så den vender nedad, og skub den hen til mærket i hjørnet.

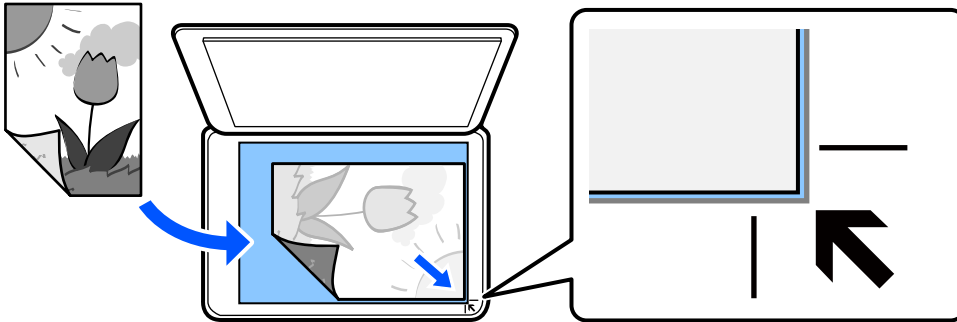

Du kan se, hvordan originalerne placeres på animationerne, der vises på printerens LCD-skærm.

Ⓜ - Hvordan - Læg originalerne

Relaterede oplysninger

➔ [“Specifikationer for scanner” på side 226](#)

Udskrivning

Udskrivning af fotos.	40
Udskrivning på konvolutter.	46
Udskriv dokumenter.	47
Udskrivning på et diskmærkat.	63
Udskrivning på PVC ID-kort.	67
Udskrivning af websider.	71
Udskrivning af forskellige elementer.	71
Udskrivning ved brug af cloud-tjeneste.	74

Udskrivning af fotos

Udskrivning af fotos fra en hukommelsesenhed



Du kan udskrive data fra en hukommelsesenhed, f.eks. en ekstern USB-enheden.

Udskrivning af udvalgte fotos



1. Læg papir i printeren.
[“Ilægning af papir i den bageste papirindføring” på side 31](#)
2. Indsæt en hukommelsesenhed i printerens eksterne USB-port.
Hvis **Lydvalg** i **Vejledningsfunktioner** er slået til, vises en meddelelse. Læs meddelelsen, og vælg derefter **til funktionsindeks**.
3. Vælg **Udskriv fotos** på kontrolpanelet.
4. Vælg **Udskriv**.
5. Når en meddelelse fortæller dig, at indlæsningen af fotos er fuldført, skal du vælge **OK**.
6. Vælg et foto, du vil udskrive, på skærmen med miniaturevisningen.
De valgte fotos er markeret med en afkrydsning og antallet af udskrifter (som udgangspunkt 1).

Bemærk:

- Vælg  øverst til højre på skærmen for at vise **Vælg billedmenu**. Hvis du angiver en dato ved hjælp af **Gennemse**, vises kun fotos med den angivne dato.
[“Menuindstillinger for valg af fotos” på side 43](#)
 - Når du vil ændre antallet af udskrifter, skal du vælge **Enkelt visning** og derefter bruge **-** eller **+**. Hvis ikonerne ikke vises, skal du trykke et vilkårligt sted på skærmen.
7. Vælg **Enkelt visning**, og vælg derefter  for at redigere fotoet efter behov.
[“Menuindstillinger for redigering af fotos” på side 45](#)

8. Vælg **Næste**, foretag indstillinger på fanen **Grundindstillinger**, og indstil derefter antallet af kopier.

“Menuindstillinger for papir og udskriftsindstillinger” på side 44

9. Vælg fanen **Avancerede indstillinger**, og skift indstillingerne efter behov.

10. Vælg fanen **Grundindstillinger**, og tryk derefter på .

11. Bekræft, at udskrivningen er færdig, og vælg herefter **Luk**.

Hvis du bemærker problemer med udskriftskvaliteten som f.eks. striber, uventede farver eller slørede fotos, skal du vælge **Problemløsning** for at se mulige løsninger.

Udskrivning af collager af fotos og baggrundsmønstre

Du kan udskrive fotos på en hukommelsesenhed ved at oprette et layout og tilføje et baggrundsdesign.



Udskriv fotos > Collage > Foto Collage

Udskrivning ved id-fotostørrelse

Du kan udskrive id-fotos ved hjælp af data på en hukommelsesenhed. To kopier af et foto udskrives i to forskellige størrelser, 50,8×50,8 mm og 45,0×35,0 mm, på fotopapir af 10×15 cm (4×6 tommer).



Udskriv fotos > Collage > Udskriv foto ID

Udskrivning af fotos med håndskrevne noter

Du kan udskrive et foto på en enhed med håndskreven tekst eller tegninger. Det gør det muligt at skabe originale kort, f.eks. julekort eller fødselsdagskort.

Vælg først et foto, og udskriv en skabelon på almindeligt papir. Skriv eller tegn på skabelonen, og scan den via printeren. Du kan derefter udskrive fotoet med dine egne personlige noter og tegninger.



Forskellige udskrifter > Velkomstkort > Vælg billed- og udskrivningsskabelon



Vigtigt:

- Fjern ikke hukommelsesenheden, før du er færdig med at udskrive.
- Sørg for, at teksten på skabelonen er helt tør, før du placerer den på scannerglaspladen. Hvis der er pletter på scannerglaspladen, udskrives disse også i fotoet.

Udskrivning af fotos fra en computer

Med Epson Photo+ kan du nemt udskrive fotos i forskellig layout på fotopapir og på diskmærkater (udskrivning på diskmærkater understøttes er kun muligt på nogle modeller). Der er flere oplysninger i hjælpen til programmet.

Udskrivning af billeder fra smartenheder

Du kan udskrive fotos fra en smartenhed, som f.eks. en smartphone eller tablet.

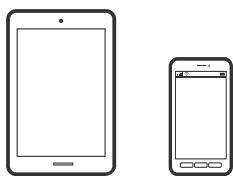

Udskrivning vha. Epson Smart Panel

Epson Smart Panel er et program, der gør det muligt, at bruge printeren til bl.a. udskrivning, kopiering og scanning med en smartenhed, som fx en smartphone eller tablet. Printerens og smartenheden kan forbinde via et trådløst netværk, så du kan se blækniveauerne og printerstatus og finde løsninger til eventuelle fejl. Du kan også nemt kopiere ved, at oprette en foretrukken kopieringsmåde.



Installer Epson Smart Panel via følgende internetside eller QR-kode.

<https://support.epson.net/smpdl/>



Åbn Epson Smart Panel, og vælg derefter udskrivningsmenuen på startskærmen.

Udskrivning med Epson Print Enabler

Du kan udskrive trådløst dine dokumenter, e-mails, fotos og websider direkte fra din Android-telefon eller tablet (Android v7.0 eller senere). Med få tryk vil din Android-enhed opdage en Epson-printer, som er forbundet til det samme trådløse netværk.

Søg efter Epson Print Enabler på Google Play og installer den.

Gå til **Indstillinger** på din Android-enhed, vælg **Udskrivning**, og aktiver derefter Epson Print Enabler. Fra en Android-applikation som f.eks. Chrome skal du trykke på menuikonet og udskrive det ønskede på skærmen.

Bemærk:

*Hvis du ikke kan se din printer, skal du trykke på **Alle printere** og vælge din printer.*

Menuindstillinger for udskrivning fra betjeningspanelet

Menuindstillinger for valg af fotos

Gennemse:

Viser fotos på hukommelsesenheden sorteret efter bestemte betingelser. Tilgængelige indstillinger afhænger af de funktioner, der bruges.

Annuller gennemsyn:

Annullerer sorteringen af fotos og viser alle fotos.

åå:

Vælg året for de fotos, du vil se.

åååå/mm:

Vælg året og måneden for de fotos, du vil se.

åååå/mm/dd:

Vælg året, måneden og dagen for de fotos, du vil se.

Visningsrækkefølge:

Ændrer visningsrækkefølgen for fotos i stigende eller faldende rækkefølge.

Vælg alle billeder:

Markerer alle fotos, og indstiller antallet af udskrifter.

Fravælg alle billeder:

Stiller antallet af udskrifter af alle fotos tilbage til 0 (nul).

Menuindstillinger for papir og udskriftsindstillinger

Papirindstilling:

Vælg den papirstørrelse og papirtype, du har lagt i.

Kantindstillinger

Kantløs:

Udskriver uden margener langs kanterne. Forstørret udskriftsdataene en lille smule mere end papirstørrelsen, så der ikke udskrives margener omkring papirets kanter.

Med kant:

Udskriver med hvide margener langs kanterne.

Udvidelse:

Ved udskrivning uden kant forstørres billedet en smule for at fjerne kanterne fra papiret. Vælg, hvor meget du vil forstørre billedet.

Tilpas ramme:

Hvis billeddataenes og papirstørrelsens højde-bredde-forhold er forskellige, forstørres eller formindskes billedet automatisk, så de korte sider passer til papirets korte sider. Den lange side af billedet beskæres, hvis den går ud over papirets lange side. Denne funktion fungerer muligvis ikke for panoramafotos.

Kvalitet:

Vælg udskriftskvaliteten. Når du vælger **Høj**, bliver udskriftskvaliteten højere, men udskrivningshastigheden kan være langsommere. Hvis du vil udskrive på almindeligt papir med en meget højere kvalitet, skal du vælge **Bedste**. Bemærk, at udskrivningshastigheden kan falde betydeligt.

Dato:

Vælg det format, der skal bruges ved udskrivning af datoen på fotos for fotos, der indeholder den dato, hvor det blev taget eller gemt. Datoen udskrives ikke i visse layout.

Udskriv info. På billeder

Fra:

Udskriver uden oplysninger.

Kameraindstillinger:

Udskrives med nogle Exif-oplysninger, f.eks. lukkehastighed, f-forhold eller ISO-følsomhed. Ikke-registrerede oplysninger udskrives ikke.

Kameratekst:

Udskriver tekst indstillet på digitalkamera. Se dokumentationen, der følger med kameraet, for at få oplysninger om tekstindstillinger. Oplysningerne kan kun udskrives ved udskrivning uden kant på 10×15 cm, 13×18 cm, eller 16:9 bred størrelse.

Landmærke:

Udskriver navnet på det sted eller landmærke, hvor fotoet blev taget, hvis digitalkameraet har landmærkefunktionen. Se din kameraproducents websted for at få flere oplysninger. Oplysningerne kan kun udskrives ved udskrivning uden kant på 10×15 cm, 13×18 cm, eller 16:9 bred størrelse.

Slet alle indst.:

Nulstiller papir- og udskriftsindstillingerne til standardindstillingerne.

Tæthed:

Ved udskrivning af malebog. Vælg tæthedsgrad for konturerne på malearket.

Linjesporing:

Ved udskrivning af malebog. Vælg den følsomhed, der skal bruges til at detektere konturerne i fotoet.

Menuindstillinger for redigering af fotos

Zoom/Drej:

Justerer beskæringsområdet. Du kan flytte rammen til det område, du vil beskære, med knapperne ▲ ▼ ◀ ▶, eller du kan ændre rammens størrelse ved knapperne ↻ i hjørnerne. Du kan også rotere rammen.

Filter:

Udskriver i sepia eller sort-hvid.

Fremhæv:

Vælg én af indstillingerne for billedjustering. **Auto**, **Personer**, **Liggende** eller **Natscene** giver skarpere billeder og mere levende farver ved automatisk at justere de oprindelige billeddatas kontrast, mætning og lysstyrke.

Auto:

Printeren registrerer billedets indhold og forbedrer automatisk billedet i henhold til det registrerede indhold.

Personer:

Anbefales til billeder af personer.

Liggende:

Anbefales til billeder af landskaber eller lignende motiver.

Natscene:

Anbefales til billeder af natmotiver.

Forstærkning fra:

Deaktiverer funktionen **Fremhæv**.

Fix røde øjne:

Retter røde øjne i fotos. Rettelserne påvirker ikke den originale fil, kun udskrifterne. Afhængigt af fototypen rettes andre dele af billedet end øjnene muligvis.

Lysstyrke:

Justerer billedets lysstyrke.

Kontrast:

Justerer forskellen mellem lysstyrke og mørkhed.

Skarphed:

Forstærker eller forringer fokus af et billedets kontur.

Farvemætning:

Justerer billedets mætning.

Ryd rediger.:

Nulstiller redigeringsindstillingerne til standardindstillingerne.

Udskrivning på konvolutter

Udskrivning på konvolutter fra en computer (Windows)

1. Læg konvolutter i printeren.
[“Ilægning af konvolutter” på side 32](#)
2. Åbn den fil, du vil udskrive.
3. Åbn printerdrivervinduet.
4. Vælg konvolutstørrelse fra **Papirstørrelse** på fanen **Hovedmenu**, og vælg derefter **Konvolut** fra **Papirtype**.
5. Indstil de andre punkter på fanerne **Hovedmenu** og **Flere indstillinger** som nødvendigt, og klik så på **OK**.
6. Klik på **Udskriv**.

Udskrivning på konvolutter fra en computer (Mac OS)

1. Læg konvolutter i printeren.
[“Ilægning af konvolutter” på side 32](#)
2. Åbn den fil, du vil udskrive.
3. Vælg **Udskriv** i menuen **Filer** eller en anden kommando for at vise udskriftsdialogkassen.
4. Vælg størrelsen som svarer til indstillingen for **Papirstørrelse**.
5. Vælg **Udskriftsindstillinger** i pop op-menuen.
6. Vælg **Konvolut** som indstillingen for **Medietype**.
7. Indstil de andre elementer efter behov.
8. Klik på **Udskriv**.

Udskriv dokumenter

Udskrivning fra en computer

Dette afsnit viser, hvordan man udskriver et dokument fra en computer i Windows som et eksempel. I Mac OS er fremgangsmåden muligvis anderledes, eller nogle funktioner understøttes muligvis ikke.

Udskrivning ved hjælp af nemme indstillinger



Bemærk:

Brugen kan variere afhængigt af programmet. Der er flere oplysninger i hjælpen til programmet.

1. Læg papir i printerens.
 [“Ilægning af papir” på side 30](#)
2. Åbn den fil, du vil udskrive.
3. Vælg **Udskriv** eller **Udskriftsopsætning** i menuen **Filer**.
4. Vælg din printer.

5. Vælg **Indstillinger** eller **Egenskaber** for at åbne printerdrivervinduet.

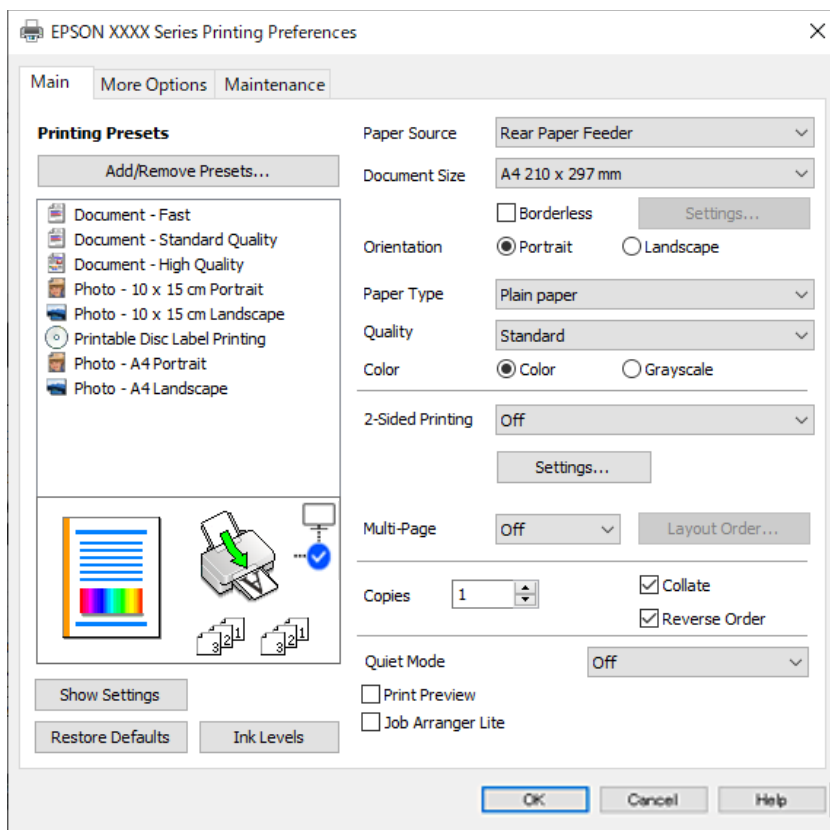

6. Skift de nødvendige indstillinger.

Du kan finde hjælp online med forklaringer til indstillingselementerne. Højreklikkes der på et element, vises **Hjælp**.

7. Klik på **OK** for at lukke printerdrivervinduet.
8. Klik på **Udskriv**.

Relaterede oplysninger

- ➔ [“Liste over papirtype” på side 29](#)
- ➔ [“Anvendeligt papir og kapaciteter” på side 211](#)

Tilføjelse af faste udskriftsindstillinger for nem udskrivning

Hvis du opretter din egen faste indstilling med de udskrivningsindstillinger, du bruger ofte, i printerdriveren, kan du nemt udskrive ved at vælge denne faste udskrivningsindstilling fra listen.



1. På printerdriverens fane **Hovedmenu** eller **Flere indstillinger** skal du indstille hvert element (såsom **Papirstørrelse** og **Papirtype**).
2. Klik på **Tilføj/fjern faste indstillinger** i **Faste udsk. indstillinger**.
3. Indtast et **Navn** og en kommentar om nødvendigt.
4. Klik på **Gem**.

Bemærk:

*Hvis du vil slette en tilføjet, fast indstilling, skal du klikke på **Tilføj/fjern faste indstillinger**, vælg navnet på den faste indstilling, du vil slette fra listen og derefter slette den.*

5. Klik på **Udskriv**.

Næste gang du vil udskrive med de samme indstillinger, skal du vælge det registrerede indstillingsnavn fra **Faste udsk. indstillinger** og klikke på **OK**.

Udskrivning på 2 sider

Printerdriveren udskriver automatisk ulige og lige sider separat. Når de ulige sider er blevet udskrevet, skal du vende papiret i henhold til instruktionerne og udskrive de lige sider.

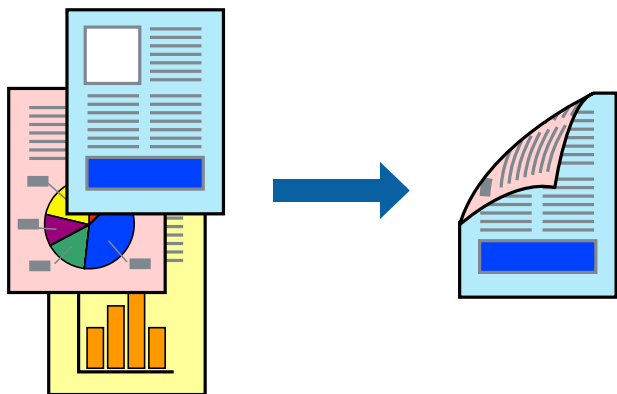

Bemærk:

Denne funktion kan ikke bruges sammen med udskrivning uden kant.

Åbn printerdriveren, og konfigurer derefter følgende indstillinger.

Fanen **Hovedmenu** > **2-sidet udskrivning**

Relaterede oplysninger

- ➔ “Papir til 2-sidet udskrivning” på side 213
- ➔ “Det er ikke muligt, at udskrive 2-sidet udskrifter (Windows)” på side 200

Udskrivning af en brochure

Du kan også udskrive en brochure, som kan oprettes ved at ændre rækkefølgen på siderne og folde udskriften.

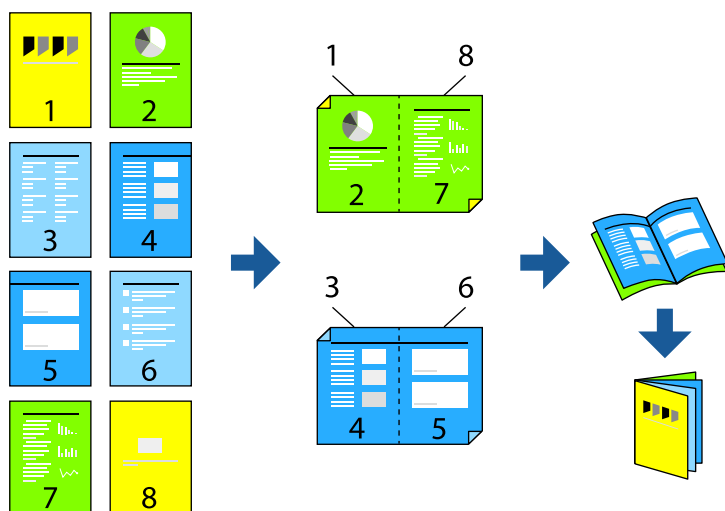

Bemærk:

Denne funktion kan ikke bruges sammen med udskrivning uden kant.

Åbn printerdriveren, og konfigurér derefter følgende indstillinger.

Under fanen **Hovedmenu** skal du vælge 2-sidet udskrivningsmetoden i **2-sidet udskrivning**, og vælg derefter **Indstillinger** > **Hæfte**.

Relaterede oplysninger

- ➔ “Papir til 2-sidet udskrivning” på side 213
- ➔ “Det er ikke muligt, at udskrive 2-sidet udskrifter (Windows)” på side 200

Udskrivning af flere sider på ét ark

Du kan udskrive flere sider af data på et enkelt ark papir.

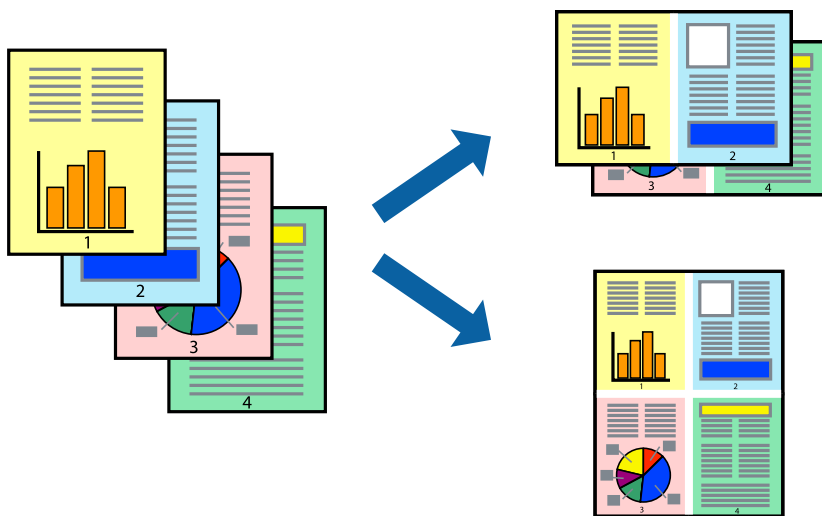

Bemærk:

Denne funktion kan ikke bruges sammen med udskrivning uden kant.

Åbn printerdriveren, og konfigurer derefter følgende indstillinger.

Fanen **Hovedmenu** > **Flere sider** > **2-op**, osv.

Udskrivning, som passer til papirstørrelsen

Du kan foretage en udskrivning, som passer til den papirstørrelse, du har lagt i printeren.



Bemærk:

Denne funktion kan ikke bruges sammen med udskrivning uden kant.

Åbn printerdriveren, og konfigurer derefter følgende indstillinger.

Under fanen **Flere indstillinger** > **Outputpapir** skal du vælge størrelsen på det ilagte papir.

Udskrivning af et formindsket eller forstørret dokument ved alle forstørrelser

Du kan formindske eller forstørre et dokumentes størrelse med en bestemt procent.



Bemærk:

Denne funktion kan ikke bruges sammen med udskrivning uden kant.

1. På printerdriverens fane **Flere indstillinger** skal du vælge dokumentstørrelsen fra indstillingen **Papirstørrelse**.
2. Vælg den papirstørrelse du vil printe på fra indstillingen **Outputpapir**.
3. Vælg **Formindsk/forstør dokument**, **Zoom til**, og angiv så en procent.

Sådan udskrives et billede på flere ark til forstørrelse (Sådan laves en plakat)

Med denne funktion kan du udskrive et billede på flere ark papir. Derefter kan du lave en stor plakat, ved at tape arkene sammen.

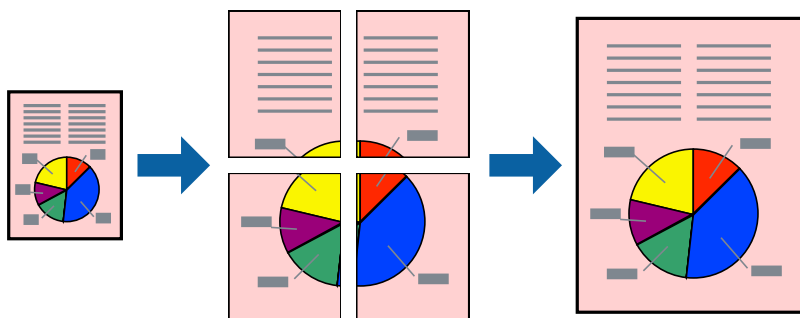

Bemærk:

Denne funktion kan ikke bruges med 2-sidet udskrivning.

Åbn printerdriveren, og konfigurer derefter følgende indstillinger.

Fanen **Hovedmenu** > **Flere sider** > **2x2 plakat**, osv.

Lav plakater ved hjælp af overlappende justeringsmærker

Her er et eksempel på, hvordan man laver en plakat, når **2x2 plakat** er valgt, og **Overlappende justeringsmærker** er valgt under **Udskriv beskæringslinjer**.

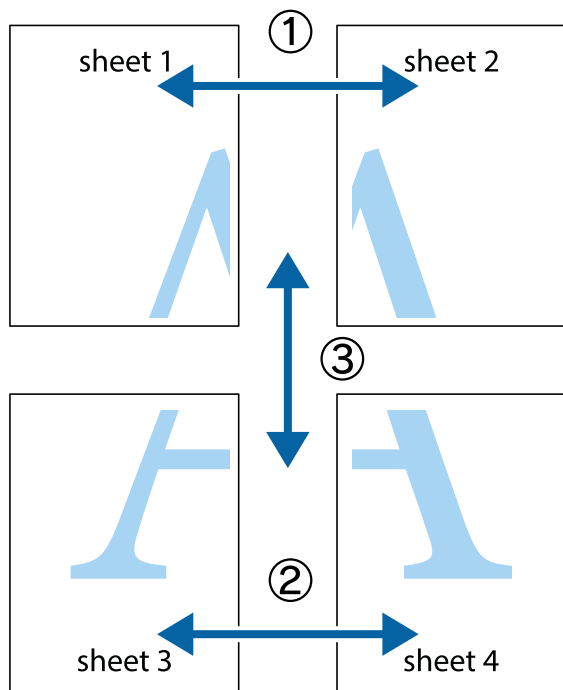

1. Forbered Sheet 1 og Sheet 2. Klip margenen af Sheet 1 langs den lodrette blå linje, som løber gennem midten af krydsmærket øverst og nederst på siden.

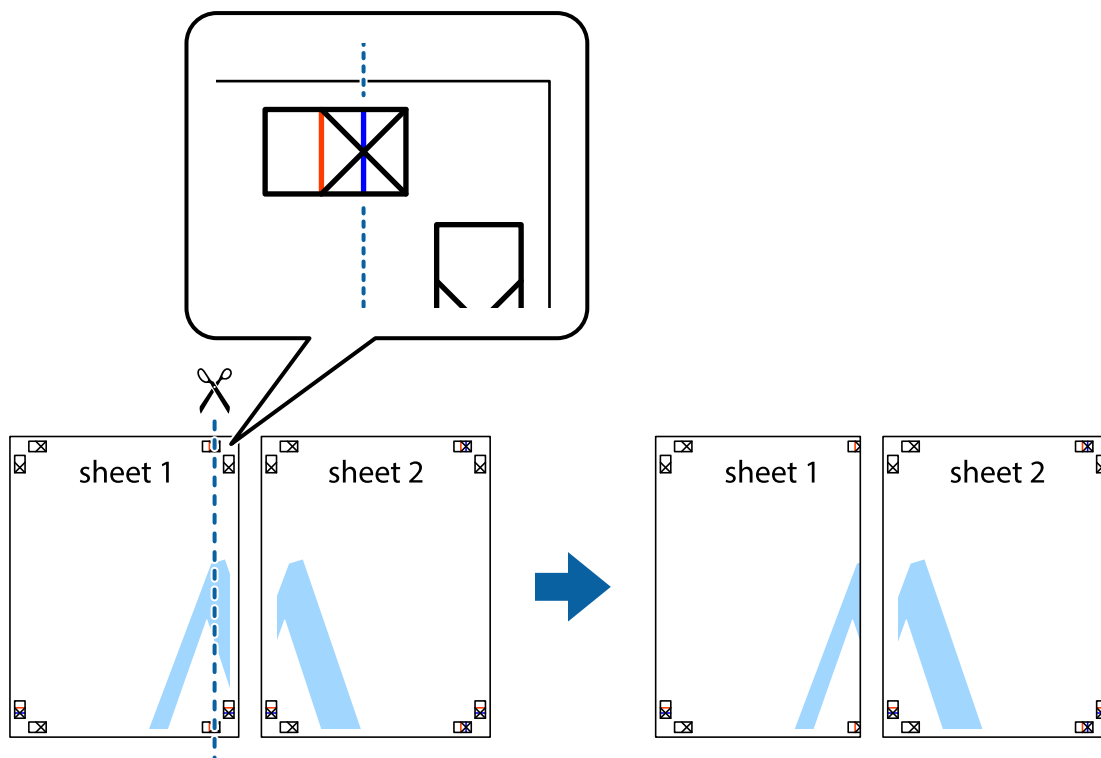

- Placer kanten af Sheet 1 oven på Sheet 2, så krydsmærkerne passer sammen, og tape så de to ark sammen midlertidigt på bagsiden.

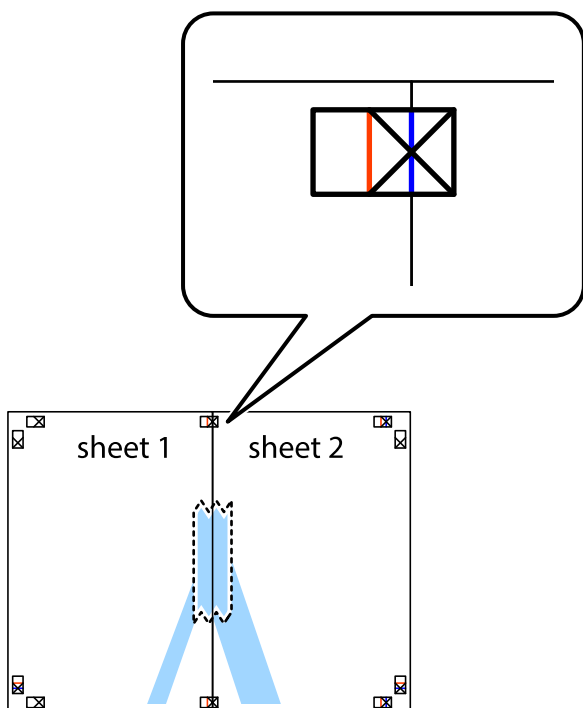

- Klip de sammentapede ark i to langs den lodrette røde linje, som løber gennem justeringsmærkerne (denne gang er det linjen til venstre for krydsmærkerne).

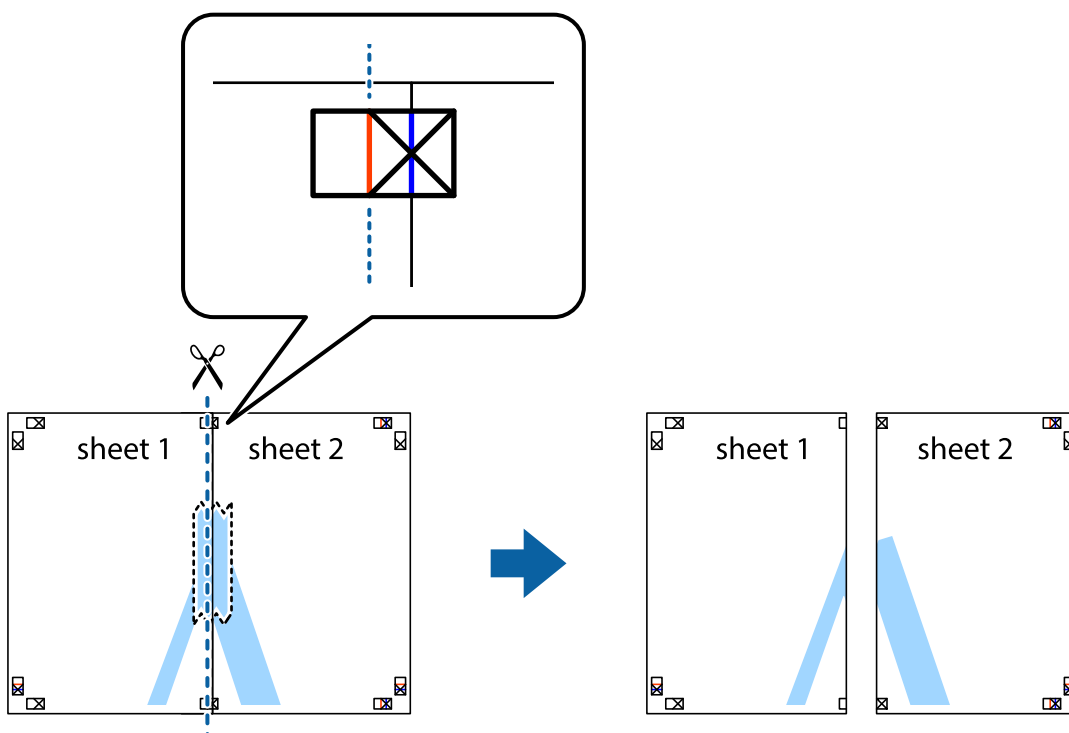

4. Tape arkene sammen bagfra.

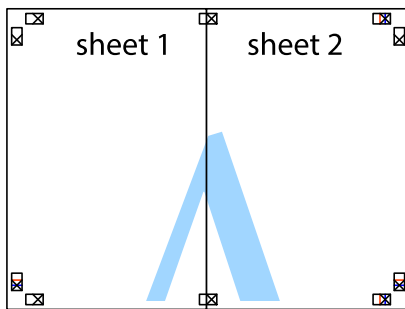

5. Gentag trin 1 til 4 for at tape Sheet 3 og Sheet 4 sammen.
6. Klip margenen af Sheet 1 og Sheet 2 langs den vandrette blå linje, som løber gennem midten af krydsmærket i venstre og højre side.

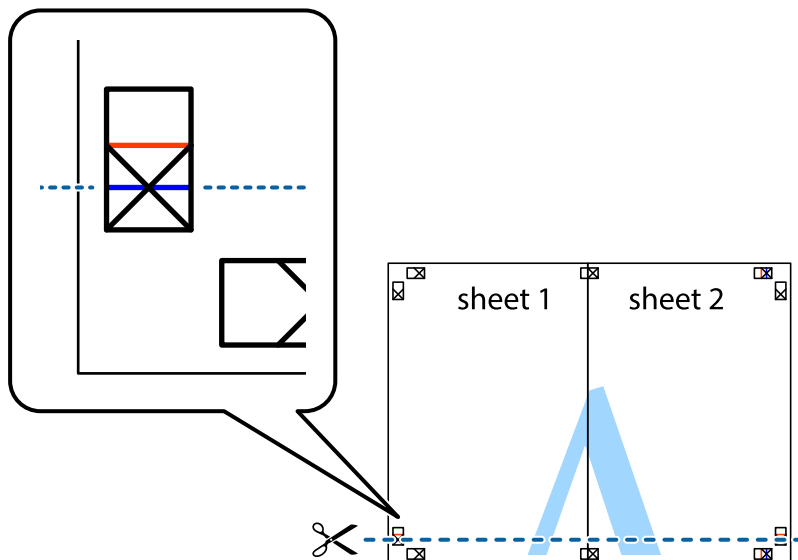

7. Anbring kanten af Sheet 1 og Sheet 2 oven på Sheet 3 og Sheet 4, så krydsmærkerne passer sammen, og tape så arkene sammen midlertidigt på bagsiden.

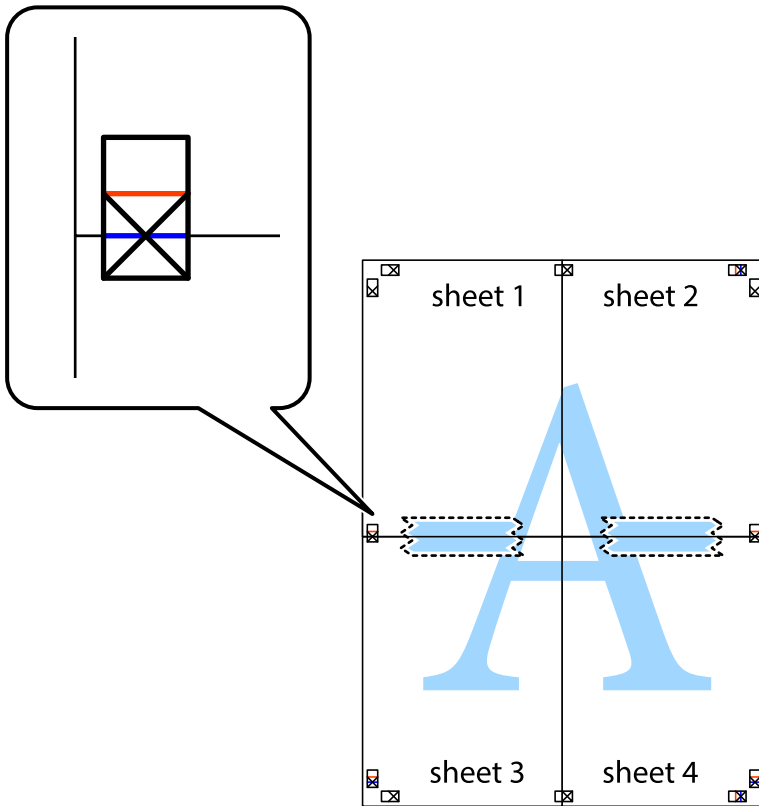

8. Klip de sammentapede ark i to langs den vandrette røde linje, som løber gennem justeringsmærkerne (denne gang er det linjen oven for krydsmærkerne).

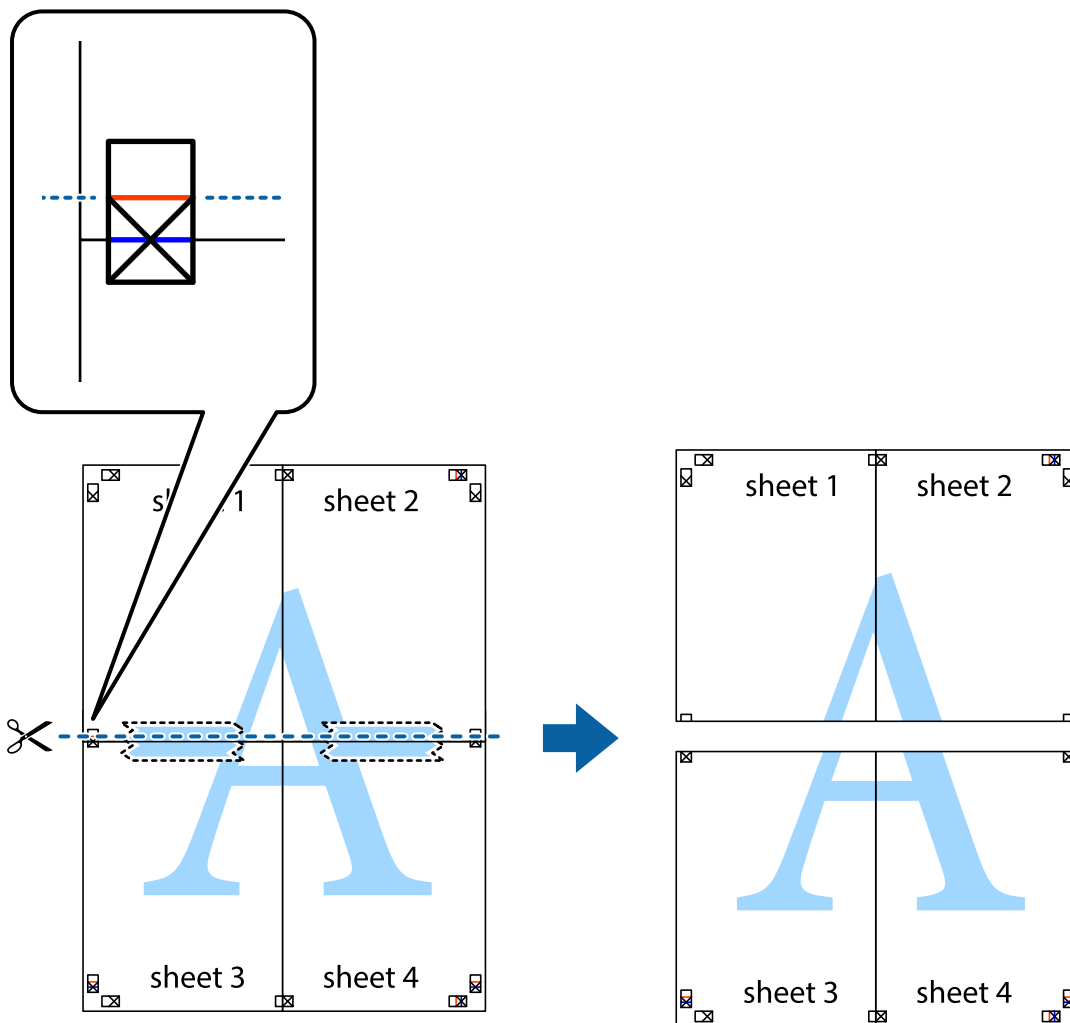

9. Tape arkene sammen bagfra.

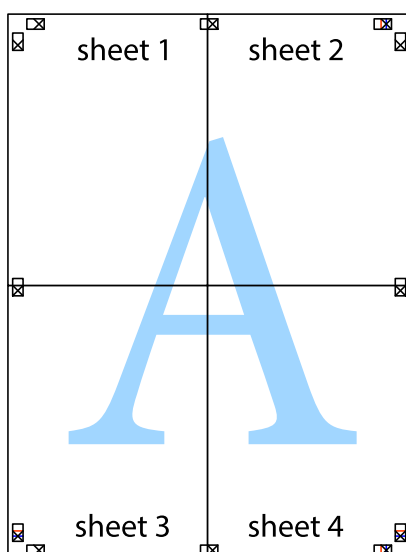

10. Klip de resterende margener af langs yderste linje.

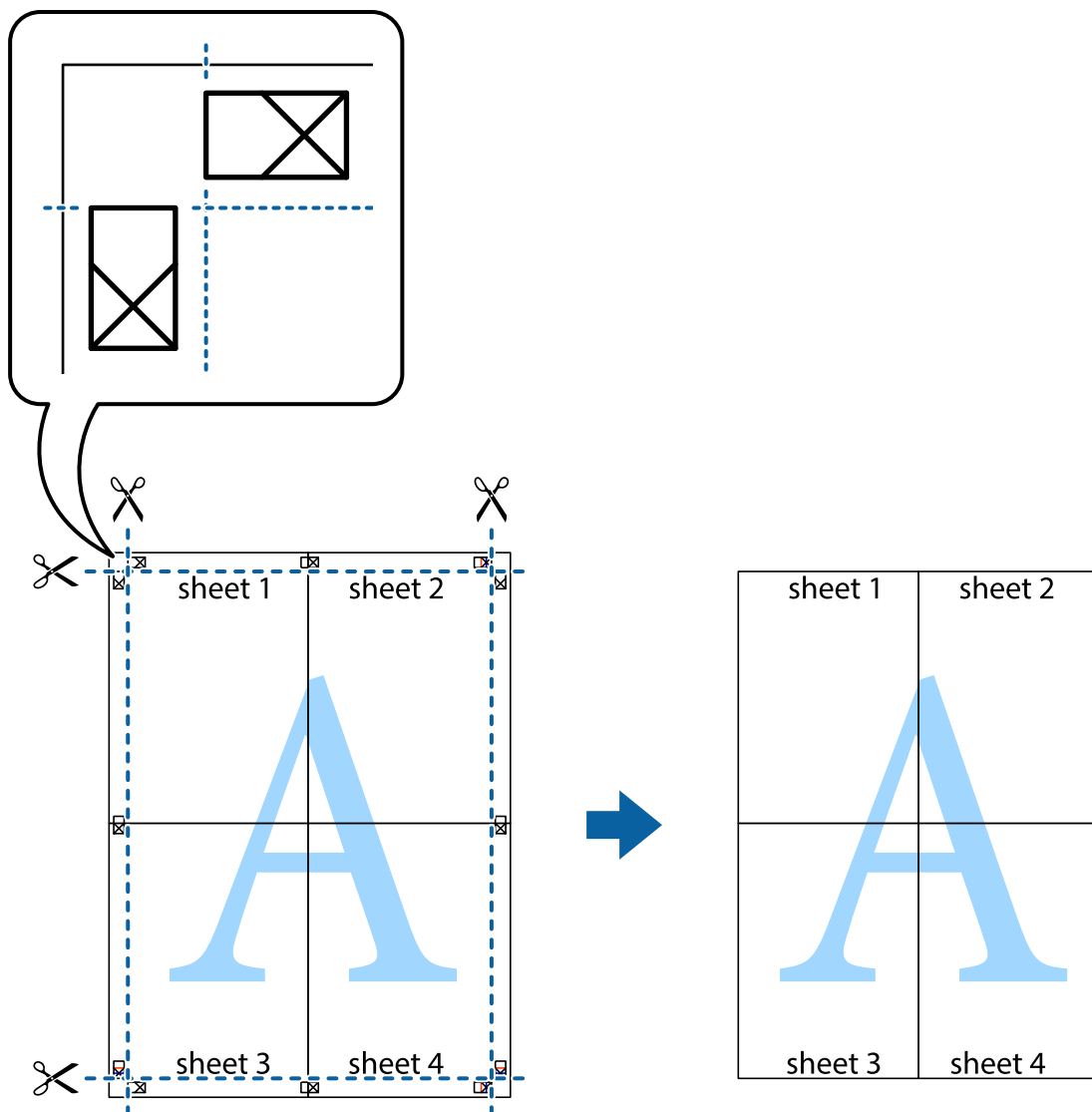

Udskrivning med sidehoved og sidefod

Du kan udskrive oplysninger såsom brugernavn og udskriftsdato i sidehoveder eller sidefodder.

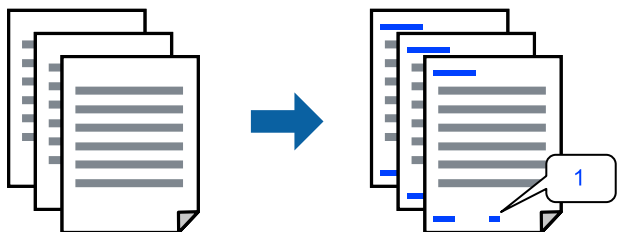

Åbn printerdriveren, og konfigurér derefter følgende indstillinger.

Fanen **Flere indstillinger** > **Vandmærkefunktioner** > **Sidehoved/sidefod**

Udskrivning af et anti-kopimønster

Du kan udskrive et anti-kopimønster på dine udskrifter. Ved udskrivning udskrives ikke selve bogstaverne, og hele udskriften er let udtonet. De skjulte bogstaver vises, når de fotokopieres, for nemt at skelne originalen fra kopierne.



Anti-kopimønster er tilgængeligt under de følgende betingelser:

- Papirtype: Almindelige papirer, Letterhead
- Kvalitet: Standard
- Automatisk dupleksudskrivning: Fra
- Uden kant: ikke valgt
- Farvekorrektion: Automatisk

Åbn printerdriveren, og konfigurer derefter følgende indstillinger.

Fanen **Flere indstillinger** > **Vandmærkefunktioner** > **Anti-kopimønster**

Udskrivning af et vandmærke

Du kan udskrive et vandmærke som f.eks. "Fortroligt" på dine udskrifter. Du kan også tilføje dit eget vandmærke.

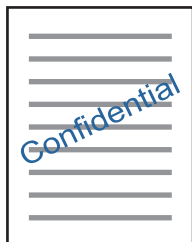

Bemærk:

Denne funktion kan ikke bruges sammen med udskrivning uden kant.

Åbn printerdriveren, og konfigurer derefter følgende indstillinger.

Fanen **Flere indstillinger** > **Vandmærkefunktioner** > **Vandmærke**

Udskrivning af flere filer samlet

Jobarrangør Lite gør det muligt for dig at kombinere flere filer, der er oprettet i forskellige programmer, og udskrive dem som et enkelt udskriftsjob. Du kan angive udskriftsindstillingerne for kombinerede filer såsom flersidet layout og 2-sidet udskrivning.

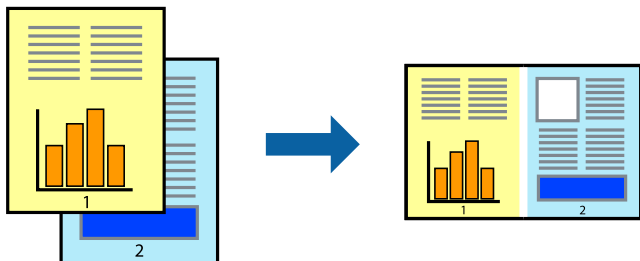

1. Under fanen **Hovedmenu** i printerdriveren skal du vælge **Jobarrangør Lite**, og derefter klikke på **OK**.
2. Klik på **Udskriv**.
Når du begynder at udskrive, vises vinduet Jobarrangør Lite.
3. Lad vinduet for Jobarrangør Lite være åbent og åbn den fil, du vil kombinere med den nuværende fil, og gentag så de ovenstående trin.
4. Når du vælger et udskriftsjob, der er tilføjet til Udskrivningsprojekt i vinduet Jobarrangør Lite, kan du redigere sidelayoutet.
5. Klik på **Udskriv** fra menuen **Filer** for at påbegynde udskrivningen.

Bemærk:

Hvis du lukker vinduet Jobarrangør Lite før tilføjelse af alle udskriftsdata til Udskrivningsprojekt, vil det udskriftsjob, du arbejder på, annulleres. Klik på **Gem** fra menuen **Filer**, for at gemme det nuværende job. Filtypenavnet for de gemte filer er ".ecl".

For at åbne et udskrivningsprojekt, skal du klikke på **Jobarrangør Lite** på printerdriverens fane **Vedligeholdelse**, for at åbne vinduet Jobarrangør Lite. Herefter skal du vælge **Åbn** i menuen **Filer** for at vælge filen.

Udskrivning ved brug af funktionen Universaludskrivning i farve

Du kan forbedre synligheden af tekster og billeder på udskrifter.

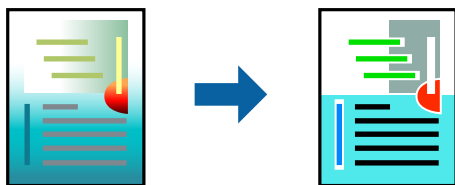

Color Universal Print er kun tilgængelig, når de følgende indstillinger er valgt.

- Papirtype: Almindelige papirer, Letterhead
- Kvalitet: Standard eller en højere kvalitet
- Farve: Farve
- Softwareprogrammer: Microsoft® Office 2007 eller nyere

Tekststørrelse: 96 eller mindre

Åbn printerdriveren, og konfigurer derefter følgende indstillinger.

Fanen **Flere indstillinger** > **Farvekorrektio**n > **Billedindstillinger** > **Color Universal Print**

Justering af udskriftsfarven

Du kan justere farverne, der anvendes i udskriftsjobbet. Disse justeringer anvendes ikke på de originale data.

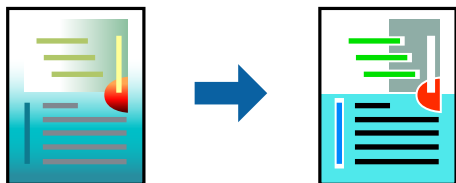

Åbn printerdriveren, og konfigurer derefter følgende indstillinger.

Fanen **Flere indstillinger** > **Farvekorrektio**n > **Tilpasset** > **Avanceret**, osv.

Udskrivning for at markere tynde linjer

Du kan gøre tynde linjer tykkere, hvis de er for tynde til udskrivning.

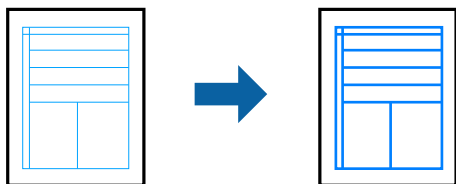

Åbn printerdriveren, og konfigurer derefter følgende indstillinger.

Fanen **Flere indstillinger** > **Farvekorrektio**n > **Billedindstillinger** > **Fremhæv tynde linjer**

Udskrivning af dokumenter fra smartenheder

Du kan udskrive dokumenter fra en smartenhed, som f.eks. en smartphone eller tablet.

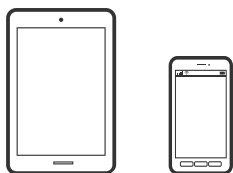

Udskrivning vha. Epson Smart Panel

Epson Smart Panel er et program, der gør det muligt, at bruge printeren til bl.a. udskrivning, kopiering og scanning med en smartenhed, som fx en smartphone eller tablet. Printerens og smartenhedens forbindelse kan ske via et

trådløst netværk, så du kan se blækniveauerne og printerstatus og finde løsninger til eventuelle fejl. Du kan også nemt kopiere ved, at oprette en foretrukken kopieringsmåde.



Installer Epson Smart Panel via følgende internetside eller QR-kode.

<https://support.epson.net/smpdl/>



Åbn Epson Smart Panel, og vælg derefter udskrivningsmenuen på startskærmen.

Udskrivning af dokumenter med AirPrint

AirPrint giver mulighed for øjeblikkelig trådløs udskrivning fra iPhone, iPad, iPod touch og Mac uden behov for at installere drivere eller downloade software.



Bemærk:

Du kan ikke bruge AirPrint, hvis du har deaktiveret papirkonfigurationsmeddelelser på printerens kontrolpanel. Se linket herunder vedrørende aktivering af meddelelserne, hvis det er nødvendigt.

1. Læg papir i printerens.
["Ilægning af papir i den bageste papirindføring" på side 31](#)
2. Konfigurer printerens til trådløs udskrivning. Se linket herunder.
<https://epson.sn>
3. Forbind din Apple-enhed til det samme trådløse netværk, som printerens bruger.
4. Udskriv fra din enhed til printerens.

Bemærk:

Se siden [AirPrint på Apples websted](#) for at få flere oplysninger.

Relaterede oplysninger

➔ ["Kan ikke udskrive, selvom der er oprettet forbindelse \(iOS\)" på side 151](#)

Udskrivning med Epson Print Enabler

Du kan udskrive trådløst dine dokumenter, e-mails, fotos og websider direkte fra din Android-telefon eller tablet (Android v7.0 eller senere). Med få tryk vil din Android-enhed opdage en Epson-printer, som er forbundet til det samme trådløse netværk.

Søg efter Epson Print Enabler på Google Play og installer den.

Gå til **Indstillinger** på din Android-enhed, vælg **Udskrivning**, og aktiver derefter Epson Print Enabler. Fra en Android-applikation som f.eks. Chrome skal du trykke på menuikonet og udskrive det ønskede på skærmen.

Bemærk:

Hvis du ikke kan se din printer, skal du trykke på **Alle printere** og vælge din printer.

Udskrivning vha. Mopria Print Service

Mopria Print Service muliggør øjeblikkelig trådløs udskrivning fra smartphones eller tablets fra Android.

Installer Mopria Print Service fra Google Play.



For flere oplysninger, gå til Mopria-webstedet på <https://mopria.org>.

Udskrivning på et diskmærkat

Udskrivning af fotos på en diskmærkat

Du kan vælge fotos, der er gemt på et hukommelsesenhed, til udskrivning på en diskmærkat.



Forskellige udskrifter > Disc label/Diskkassette > Udskriv på Disc label

! **Vigtigt:**

- Før du udskriver på disken skal du se forholdsreglerne for håndtering af disken.
- Før ikke bakken til disken/ID-kortet ind, når printeren er i drift. Det kan beskadige printeren.
- Start udskrivningen og sæt bakken til disken/ID-kortet i, når du får besked på det. Ellers opstår der en fejl, og disken skubbes ud.
- Når du udskriver på eller kopierer disken, vises instruktioner på kontrolpanelet, der informerer dig om, hvornår disken skal indlæses. Følg instruktionerne på skærmen.
- Læg en disk på bakken til disken/ID-kortet med siden, der kan udskrives på, vendt opad. Tryk midt på disken for, at sætte den fast i bakken til disken/ID-kortet. Ellers kan disken falde ud af bakken. Vend bakken for at kontrollere, at disken sidder korrekt i bakken.

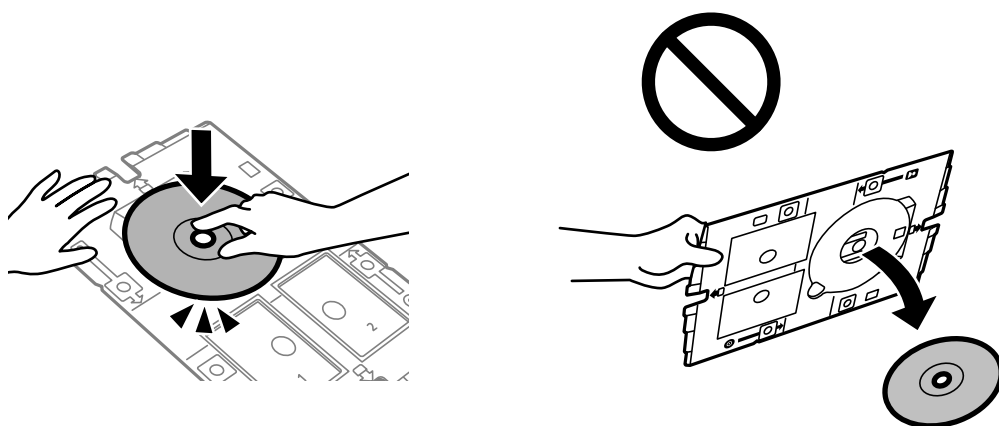

- Når udskrivningen er færdig, skal du sørge for at fjerne bakken til disken/ID-kortet. Hvis du ikke fjerner bakken og tænder eller slukker printeren eller udfører printheadrensning, vil bakken til disken/ID-kortet ramme printheadet og kan medføre, at der opstår fejl på printeren.

Bemærk:

- Når du ændrer ydre og indre diameter, skal du vælge  øverst til højre på skærmen og derefter vælge **Disc label Inderside/Yderside**. Indstil den udvendige og indvendige parameter vha. knapperne - og +, og vælg derefter **OK**. Du kan også indstille diameteren ved at vælge værdien i rammen og bruge tastaturet på skærmen.
Du kan indstille 114 til 120 mm som den udvendige diameter, og 18 til 46 mm som den indvendige diameter i trin af 1 mm.
- Den indre og den ydre diameter, du indstiller, gendannes til deres standardindstillinger, når du har udskrevet diskmærkaten. Du kan ændre standardindstillingerne i **Indstillinger > Printerindstillinger > Disc label Inderside/Yderside**.
- Du kan mærke lidt friktion, når du indsætter bakken i printeren. Dette er normalt, og du skal fortsætte med at indsætte den vandret.

Udskrivning af fotos på et cd-omslag

Du kan nemt udskrive fotos på et cd-omslag ved hjælp af et foto på din hukommelsesenhed. Udskriv omslaget på A4-papir, og skær den til, at den passer i cd-coveret.



Forskellige udskrifter > Disc label/Disk-kassette > Udskriv på disk-kassette

Udskrivning af billeder på et diskmærkat med Epson Photo+

Med Epson Photo+ kan du nemt udskrive billeder i høj kvalitet i forskellige layouts på diskmærkater eller indlæg til kassetter. Der er flere oplysninger i hjælpen til programmet.

Når du udskriver, skal du lægge disken i ved, at følge vejledningerne på skærmen.

▶ Du kan se fremgangsmåden i Web-videovejled.. Gå på følgende hjemmeside.

<https://support.epson.net/publist/vlink.php?code=NPD7156>

Relaterede oplysninger

➔ “Ilægning og udtagelse af en disk” på side 34

Menuindstillinger for Udskriv på Disc label

Disc label Inderside/Yderside:

Angiv udskriftsområdet. Der kan angives op til 120 mm for udvendig diameter og minimum 18 mm for indvendig diameter. Afhængigt af indstillingen kan diskmærkaten eller bakken til disken/ID-kortet blive snavset. Indstil området, så det passer til diskmærkatens udskriftsområde.

Gennemse:

Viser fotos på hukommelsesenheden sorteret efter bestemte betingelser. Tilgængelige indstillinger afhænger af de funktioner, der bruges.

Annuller gennemsyn:

Annullerer sorteringen af fotos og viser alle fotos.

åå:

Vælg året for de fotos, du vil se.

åååå/mm:

Vælg året og måneden for de fotos, du vil se.

åååå/mm/dd:

Vælg året, måneden og dagen for de fotos, du vil se.

Visningsrækkefølge:

Ændrer visningsrækkefølgen for fotos i stigende eller faldende rækkefølge.

Zoom/Drej:

Justerer beskæringsområdet. Du kan flytte rammen til det område, du vil beskære, med knapperne ▲ ▼ ◀ ▶, eller du kan ændre rammens størrelse ved knapperne ↻ i hjørnerne. Du kan også rotere rammen.

Filter:

Udskriver i sepia eller sort-hvid.

Fremhæv:

Vælg én af indstillingerne for billedjustering. **Auto**, **Personer**, **Liggende** eller **Natscene** giver skarpere billeder og mere levende farver ved automatisk at justere de oprindelige billeddatas kontrast, mætning og lysstyrke.

Auto:

Printeren registrerer billedets indhold og forbedrer automatisk billedet i henhold til det registrerede indhold.

Personer:

Anbefales til billeder af personer.

Liggende:

Anbefales til billeder af landskaber eller lignende motiver.

Natscene:

Anbefales til billeder af natmotiver.

Forstærkning fra:

Deaktiverer funktionen **Fremhæv**.

Fix røde øjne:

Retter røde øjne i fotos. Rettelserne påvirker ikke den originale fil, kun udskrifterne. Afhængigt af fototypen rettes andre dele af billedet end øjnene muligvis.

Lysstyrke:

Justerer billedets lysstyrke.

Skarphed:

Forstærker eller forringer fokus af et billedets kontur.

Farvemætning:

Justerer billedets mætning.

Ryd rediger.:

Nulstiller redigeringsindstillingerne til standardindstillingerne.

Udskrivning på PVC ID-kort

Udskrivning på et PVC-ID-kort

Du kan vælge fotos, der er gemt på et hukommelsesenhed, til udskrivning på et PVC-ID-kort.



Forskellige udskrifter > PVC ID-kort > Udskriv på et PVC ID-kort



Vigtigt:

- Før du udskriver på et PVC ID-kort, skal du se forholdsreglerne for håndtering af PVC ID-kort. ["Håndtering af PVC ID-kort"](#) på side 35
- Før ikke bakken til disken/ID-kortet ind, når printeren er i drift. Det kan beskadige printeren.
- Sæt ikke bakken til disken/ID-kortet i, før du får besked på det. Ellers opstår der en fejl, og PVC-ID-kortet skubbes ud.

Læg PVC ID-kortet på bakken med siden, der kan udskrives på, vendt opad. Sæt bakken i åbningerne 1 eller 2 på bakken eller i begge åbninger i henhold til udskriftsdataene.

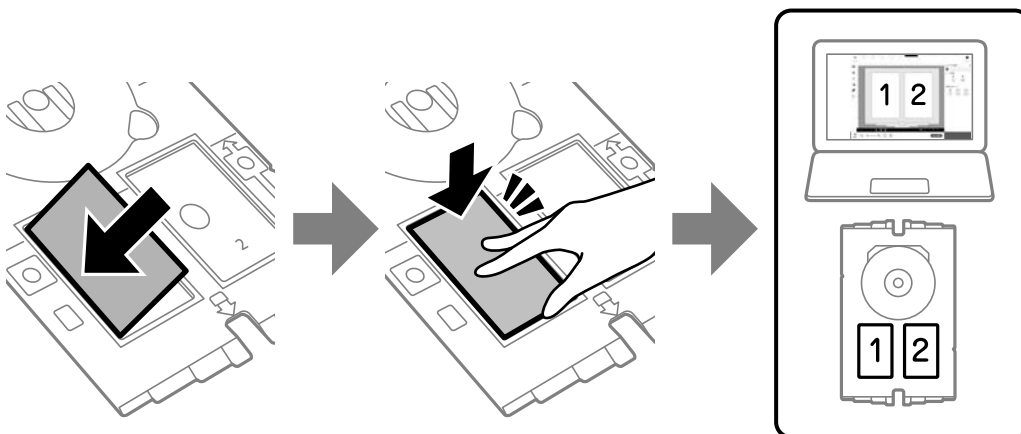

Bemærk:

Afhængigt af dit miljø kan du muligvis ikke udskrive til åbning 2.

Sæt bakken til disken/ID-kortet i med siden med PVC ID-kortsiden mod printeren. Sæt bakken i, indtil mærkerne på bakken passer med forsiden af printerens.

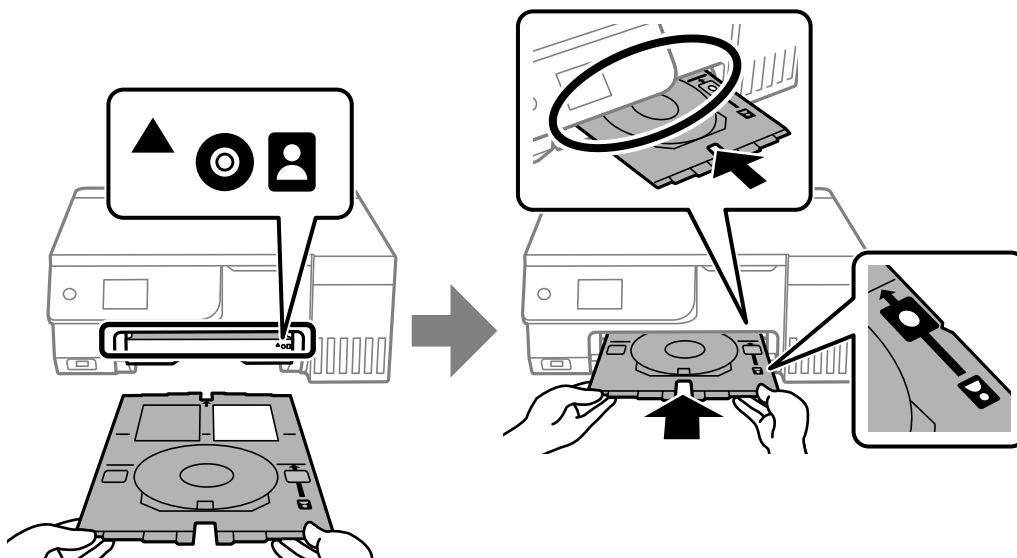

Bemærk:

Du kan mærke lidt friktion, når du indsætter bakken i printerens. Dette er normalt, og du skal fortsætte med at indsætte den vandret.

Når udskrivningen er færdig og bakken automatisk skubbes ud, skal du trække den ud og fjerne PVC ID-kortet.

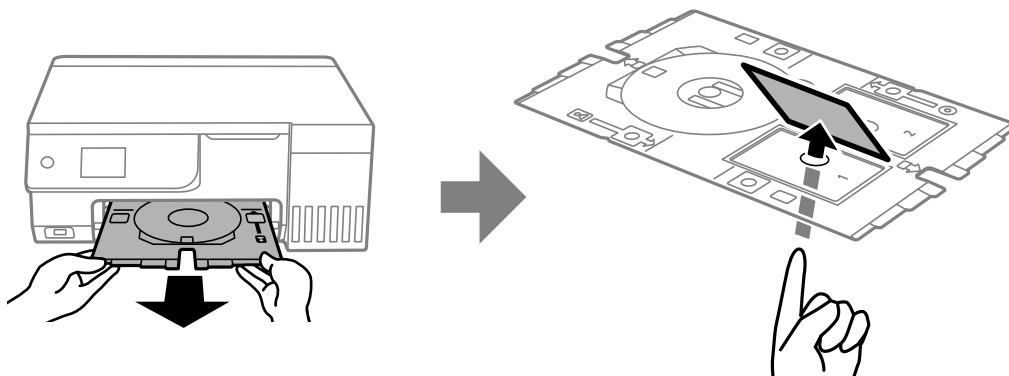

Når udskrivningen er færdig, skal du fjerne bakken til disken/ID-kortet. Hvis du ikke fjerner bakken og tænder eller slukker printerens eller udfører printheadrensning, vil bakken til disken/ID-kortet ramme printheadet og kan medføre, at der opstår fejl på printerens.

Bemærk:

- Du kan indstille margenen i trin på 0 til 1 mm.
- Den størrelse, du indstiller, gendannes til standardværdien efter udskrivning af PVC-ID-kortet. Du kan ændre standardindstillingerne i **Indstillinger > Printerindstillinger > PVC ID-kort marginer**.
“Menuindstillinger for Udskriv på et PVC ID-kort” på side 69
- Ved testudskrivning skal du vælge **Test-udskriv på A4-papir** og derefter lægge almindeligt A4-papir i den bageste papirindføring. Du kan kontrollere udskriftsbilledet, før du udskriver på et PVC-ID-kort.
- Du kan mærke lidt friktion, når du indsætter bakken i printerens. Dette er normalt, og du skal fortsætte med at indsætte den vandret.

Udskrivning på et PVC ID-kort med Epson Photo+

Med Epson Photo+ kan du lave originale ID-kort og udskrive i høj kvalitet. Der er flere oplysninger i hjælpen til programmet.

Når du udskriver, skal du lægge PVC ID-kortet i ved, at følge de relaterede oplysninger.

 Du kan se fremgangsmåden i Web-videovejled.. Gå på følgende hjemmeside.

<https://support.epson.net/publist/vlink.php?code=NPD7386>

Bemærk:

Når du udskriver på et PVC ID-kort med anden software, skal du konfigurere følgende indstillinger.

Papirkilde: Disk/ID-kortbakke

Papirtype: PVC ID-kort (med grænse), PVC ID-kort (uden grænse)

Relaterede oplysninger

➔ [“Ilægning og fjernelse af et PVC ID-kort” på side 35](#)

Menuindstillinger for Udskriv på et PVC ID-kort

PVC ID-kort marginer:

Indstiller margenerne for udskrivning af PVC-ID-kort.

Gennemse:

Viser fotos på hukommelsesenheden sorteret efter bestemte betingelser. Tilgængelige indstillinger afhænger af de funktioner, der bruges.

Annuller gennemsyn:

Annullerer sorteringen af fotos og viser alle fotos.

åå:

Vælg året for de fotos, du vil se.

åååå/mm:

Vælg året og måneden for de fotos, du vil se.





åååå/mm/dd:

Vælg året, måneden og dagen for de fotos, du vil se.

Visningsrækkefølge:

Ændrer visningsrækkefølgen for fotos i stigende eller faldende rækkefølge.

Zoom/Drej:

Justerer beskæringsområdet. Du kan flytte rammen til det område, du vil beskære, med knapperne   , eller du kan ændre rammens størrelse ved knapperne  i hjørnerne. Du kan også rotere rammen.

Filter:

Udskriver i sepia eller sort-hvid.

Fremhæv:

Vælg én af indstillingerne for billedjustering. **Auto**, **Personer**, **Liggende** eller **Natscene** giver skarpere billeder og mere levende farver ved automatisk at justere de oprindelige billeddatas kontrast, mætning og lysstyrke.

Auto:

Printeren registrerer billedets indhold og forbedrer automatisk billedet i henhold til det registrerede indhold.

Personer:

Anbefales til billeder af personer.

Liggende:

Anbefales til billeder af landskaber eller lignende motiver.

Natscene:

Anbefales til billeder af natmotiver.

Forstærkning fra:

Deaktiverer funktionen **Fremhæv**.

Fix røde øjne:

Retter røde øjne i fotos. Rettelserne påvirker ikke den originale fil, kun udskrifterne. Afhængigt af fototypen rettes andre dele af billedet end øjnene muligvis.

Lysstyrke:

Justerer billedets lysstyrke.

Skarphed:

Forstærker eller forringer fokus af et billedets kontur.

Farvemætning:

Justerer billedets mætning.

Ryd rediger.:

Nulstiller redigeringsindstillingerne til standardindstillingerne.

Layout:

Vælg layoutformen for udskrivning af JPEG-filer. Hvis du vælger **Kantløs**, du skal rengøre bakken til disk/ID-kort efter udskrivning, da den kan være farvet med blæk.

Kvalitet:

Vælg kvaliteten til udskrivning. **Standard** eller **Økonomi**,

Standard:

Normale printerindstillinger.

Økonomi:

Hvis udskriftsresultaterne er udtværet, kan du prøve at ændre udskriftskvaliteten til **Økonomi**.

Tæthed:

Forøg tætheden, hvis udskriftsresultaterne er for lyse. Reducer tætheden, hvis blækket tværes ud.

Udskrivning af websider

Udskrivning af websider fra en computer

Epson Photo+ giver dig mulighed for at få vist websider, beskære det angivne område og derefter redigere og udskrive det. Der er flere oplysninger i hjælpen til programmet.

Udskrivning af websider fra smartenheder

Installer Epson Smart Panel via følgende internetside eller QR-kode.

<https://support.epson.net/smpdl/>



Åbn den webside, du vil udskrive, i din webbrowser-app. Tryk på **Del** i menuen i din webbrowser, vælg **Smart Panel** og start derefter udskrivningen.

Udskrivning af forskellige elementer

Udskrivning af papir med mønstre (Designpapir)

Du kan udskrive en række designpapirer ved at bruge de mønstre, der er gemt i printerens, f.eks. kanter og polkaprikker. Dette giver dig mulighed for at bruge papiret på mange forskellige måder, såsom at lave hjemmelavede bogomslag, indpakningspapir og så videre. Besøg følgende websted for at få oplysninger om, hvordan du kan oprette dine egne ting.

<https://epson.sn>



Forskellige udskrifter > Personligt papir > Design papir

Bemærk:

Epson Creative Print giver dig mulighed for at udskrive designpapir med forskellige mønstre.

Du kan installere det på startskærmen i Epson Smart Panel.

Udskrivning af linjeret papir

Du kan udskrive visse typer af linjeret papir, grafpapir eller nodepapir og oprette din egen, originale notesbog eller løse blade.



Forskellige udskrifter > Personligt papir > Linjeret papir

Udskrivning af brevpapir

Du kan nemt udskrive originalt brevpapir med et foto fra en hukommelsesenhed som baggrund. Fotoet udskrives lyst, så der let kan skrives på det.

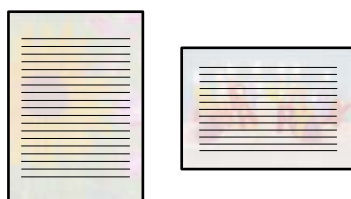

Forskellige udskrifter > Personligt papir > Skrivepapir

Udskrivning af et skema

Du kan nemt udskrive et Månedlig, Ugentlig eller Dagligt skema.

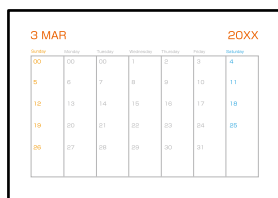

Forskellige udskrifter > Personligt papir > Tidsplan

Udskrivning af originale kalendere med et foto

Du kan nemt udskrive originale kalendere med et foto fra en hukommelsesenhed.



Forskellige udskrifter > Personligt papir > Kalender

Udskrivning af et meddelelseskort

Du kan nemt udskrive originale meddelelseskort ved hjælp af et foto på din hukommelsesenhed.



Forskellige udskrifter > Personligt papir > Meddelelseskort

Udskrivning af en malebog ved brug af fotos

Du kan udskrive billeder ved kun at udtrække konturen af fotos eller illustrationer. Det gør det muligt at oprette unikke farvelægningsbøger.



Forskellige udskrifter > Farvebog

Bemærk:

Medmindre de bruges til personligt brug (hjemme eller i andre begrænsede områder), skal du have tilladelse fra copyright-ejeren, når du bruger copyright-beskyttede originaler til at oprette en farvelægningsbog.

Udskrivning ved brug af cloud-tjeneste

Med Epson Connect-tjenesten, der er tilgængelig på internettet, kan du udskrive fra din smartphone, tablet eller bærbare computer — når som helst og stort set hvor som helst. For at bruge denne tjeneste, skal du registrere brugeren og printeren i Epson Connect.

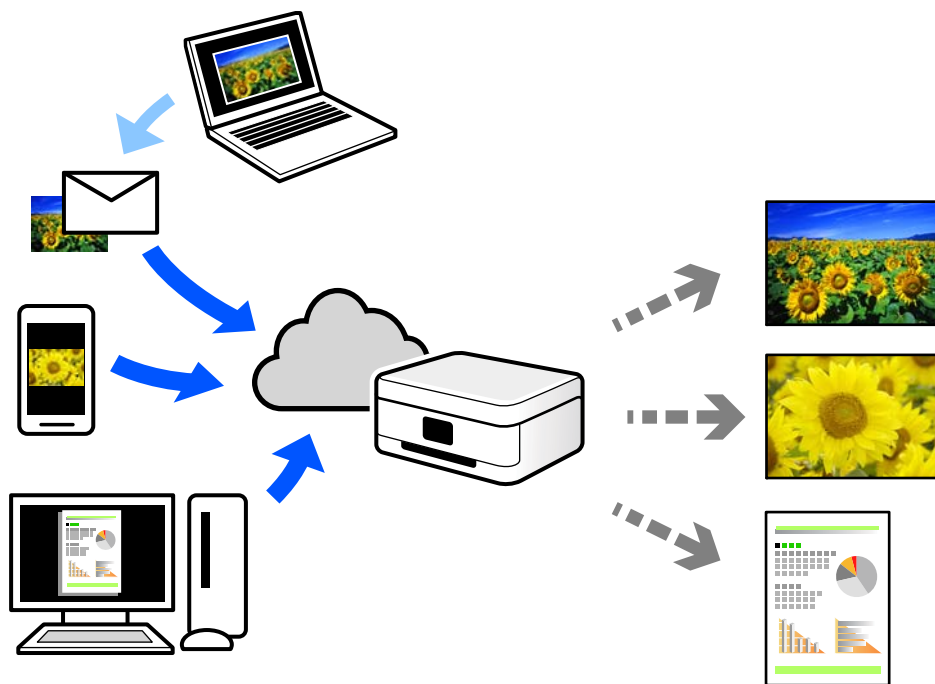

Følgende funktioner er tilgængelige på internettet.

Email Print

Når du sender en e-mail med vedhæftninger såsom dokumenter eller billeder til en e-mailadresse, som er tilknyttet printeren, kan du udskrive denne e-mail og vedhæftningerne fra fjerntsteder såsom dit hjem eller din printer på kontoret.

Epson Smart Panel

Dette program er til iOS eller Android, og det giver dig mulighed for at udskrive eller scanne fra en smartphone eller tablet. Du kan printe dokumenter, billeder og websteder ved at sende dem direkte til en printer på den samme trådløse LAN-forbindelse.

Remote Print Driver

Dette er en delt driver, som er understøttet af Remote Print Driver. Når der udskrives med en printer på et fjerntsted, kan du udskrive ved at ændre printeren på det sædvanlige programvindue.

Se Epson Connect-webportalen for oplysninger om, hvordan man opsætter eller udskriver.

<https://www.epsonconnect.com/>

<http://www.epsonconnect.eu> (kun Europa)

Kopiering

Kopiering med de nemme indstillinger.	76
Kopiering ved forstørrelse eller reducereing.	76
Kopierer flere originaler på et enkelt ark.	77
Kopiering af fotos.	77
Kopiering af id-kort.	79
Kopiering af bøger.	80
Kopiering uden margener.	80
Kopiering på en diskmærkat.	81
Menuindstillinger for kopiering.	82

Kopiering med de nemme indstillinger

Denne sektion forklarer, hvordan du bruger menuen **Kopier** på kontrolpanelet til kopiering af originaler.

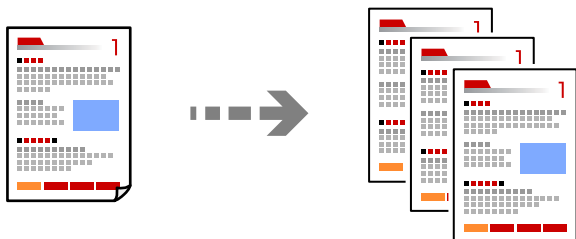

1. Læg papir i printeren.
“[Ilægning af papir i den bageste papirindføring](#)” på side 31
2. Placer originalerne.
“[Placering af originaler](#)” på side 38
3. Vælg **Kopier** på kontrolpanelet.
4. Vælg farvekopi eller sort-hvid kopi.
5. Indstil antallet af kopier.
6. Tryk på -knappen.

Bemærk:

- Hvis du vælger **Forh.visn.**, kan du kontrollere det scannede billede.
- Det kopierede billedes farve, størrelse og kant er lidt anderledes end originalen.

Kopiering ved forstørrelse eller reducere

Du kan kopiere originaler med en bestemt forstørrelse.

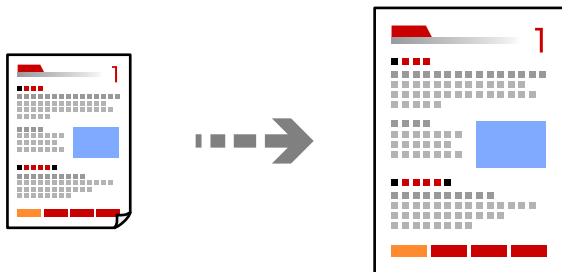

Kopier > **Avancerede indstillinger** fanen > **Zoom**

Relaterede oplysninger

- ➔ “[Menuindstillinger for kopiering](#)” på side 82

Kopierer flere originaler på et enkelt ark

Kopierer to enkelt-sidede originaler til et enkelt ark i 2-op-layout.

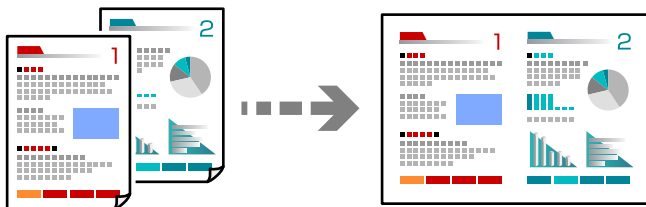

Kopier > Avancerede indstillinger fanen > Layout

Relaterede oplysninger

➔ [“Menuindstillinger for kopiering” på side 82](#)

Kopiering af fotos

Du kan nemt kopiere billeder. Du kan også gendanne farverne i falmende fotos.

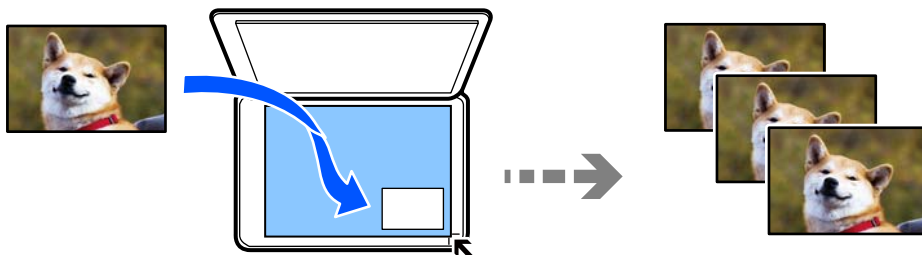

Forskellige udskrifter > Forskellige kopier > Kopier/Gendan billeder

- Den mindste originalstørrelse, du kan kopiere, er 30×40 mm.
- Placer dine fotos kort 5 mm væk fra hjørnemærket på scannerglaspladen. Du kan placere flere fotos og fotos af forskellige størrelser.

- Når du placerer flere fotos, skal du have et mellemrum på mindst 5 mm mellem dine fotos.
Maksimal størrelse: 10×15 cm (4×6")

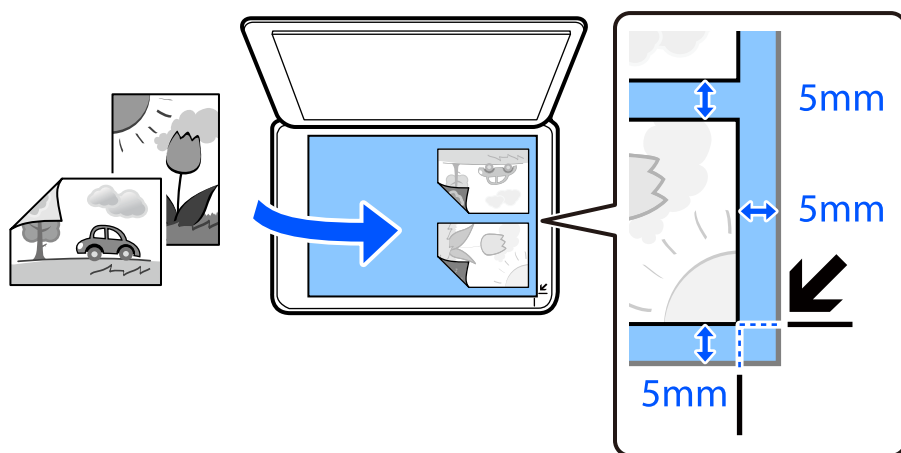

Menuindstillinger for papir og udskriftsindstillinger for kopiering af fotos

Gendan farve:

Gendanner farven i faldede fotos.

Papirindstilling:

Vælg den papirstørrelse og papirtype, du har lagt i.

Kantindstillinger:

- Kantløs

Kopierer uden margener langs kanterne. Billedet forstørres en lille smule for at fjerne margener fra papirets kanter. Vælg, hvor meget du vil forstørre i indstillingen Udvidelse.

- Med kant

Kopierer med margener langs kanterne.

Udvidelse:

Ved kopiering uden kant forstørres billedet en smule for at fjerne kanterne fra papiret. Vælg, hvor meget du vil forstørre billedet.

Slet alle indst.:

Nulstiller kopiindstillingerne til standardindstillingerne.

Menuindstillinger til fotojusteringer af kopierede fotos

Billedjusteringer:

Hvis du vælger **Billedforstærkning**, giver det skarpere billeder og mere levende farver gennem automatisk justering af de oprindelige billeddatas kontrast, mætning og lysstyrke.

Filter:

Udskriver i sort-hvid.

Beskær/Zoom:

Forstørrer en del af fotoet, der skal kopieres.

Ryd rediger.:

Ryd redigering af foto.

Kopiering af id-kort

Scanner begge sider af et id-kort og kopierer på den ene side af et ark A4-papir.

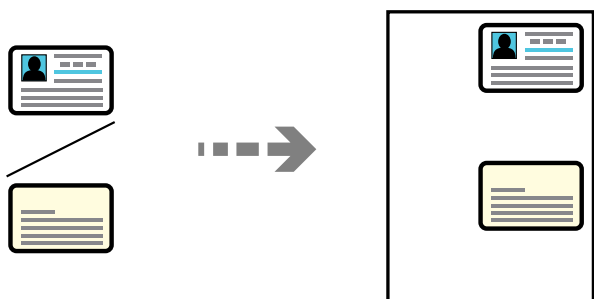

Forskellige udskrifter > Forskellige kopier > ID-kort

Placer originalen, så den vender nedad, og skub den hen til mærket i hjørnet. Placer et ID kort 5 mm væk fra hjørnemærket på scanner Glaspladen.

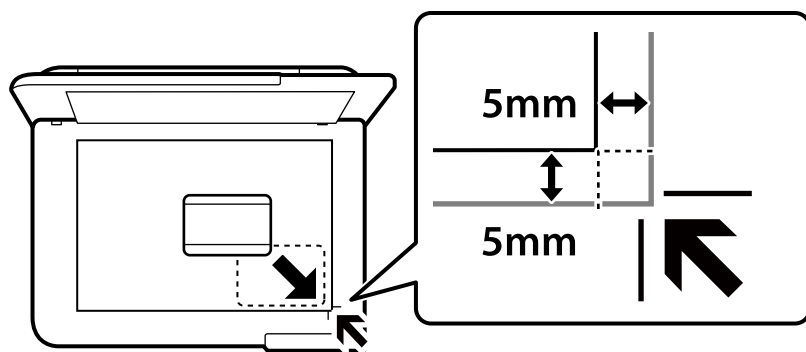

Relaterede oplysninger

➔ [“Menuindstillinger for kopiering” på side 82](#)

Kopiering af bøger

Kopierer to mod hinanden vendte A4-sider af en bog etc. til et enkelt ark papir.

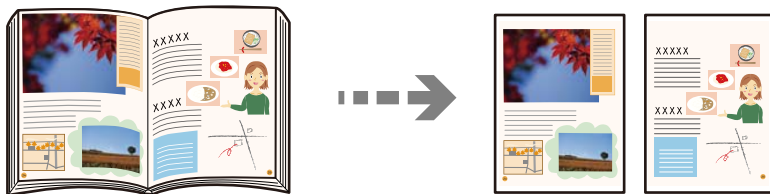

Forskellige udskrifter > Forskellige kopier > Bogkopi

Relaterede oplysninger

➔ [“Menuindstillinger for kopiering” på side 82](#)

Kopiering uden margener

Kopierer uden margener langs kanterne. Billedet forstørres en lille smule for at fjerne margener fra papirets kanter.

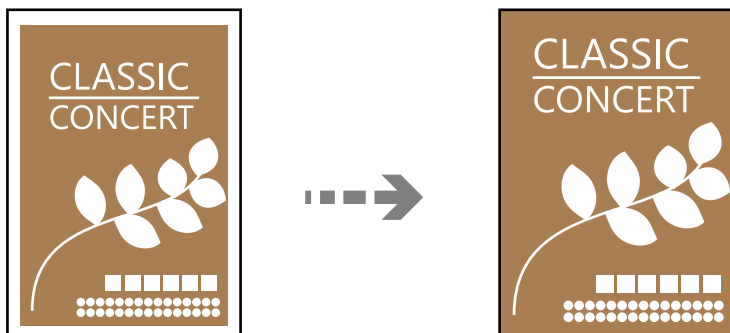

Forskellige udskrifter > Forskellige kopier > Kantløs kopi

Relaterede oplysninger

➔ [“Menuindstillinger for kopiering” på side 82](#)

Kopiering på en diskmærkat

Du kan kopiere en diskmærkat eller en firkantet original, f.eks. et foto, på en diskmærkat.

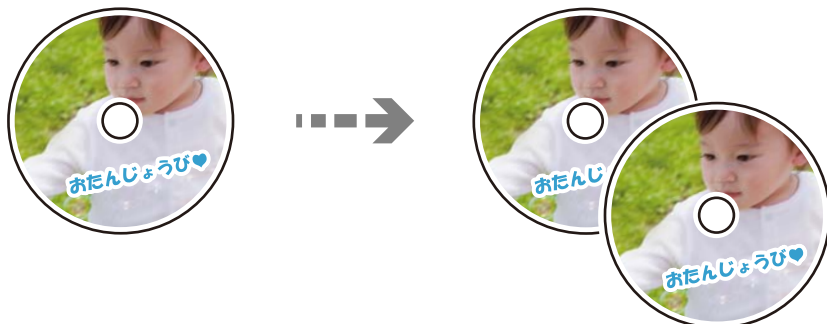

Forskellige udskrifter > Disc label/Diskcassette > Kopier til din Disc label

! **Vigtigt:**

- Før du udskriver på disken skal du se forholdsreglerne for håndtering af disken.
“Forholdsregler ved håndtering af diske” på side 34
- Før ikke bakken til disken/ID-kortet ind, når printeren er i drift. Det kan beskadige printeren.
- Sæt ikke bakken til disken/ID-kortet i, før du får besked på det. Ellers opstår der en fejl, og disken skubbes ud.
- Læg en disk på bakken til disken/ID-kortet med siden, der kan udskrives på, vendt opad. Tryk midt på disken for, at sætte den fast i bakken til disken/ID-kortet. Ellers kan disken falde ud af bakken. Vend bakken for at kontrollere, at disken sidder korrekt i bakken.

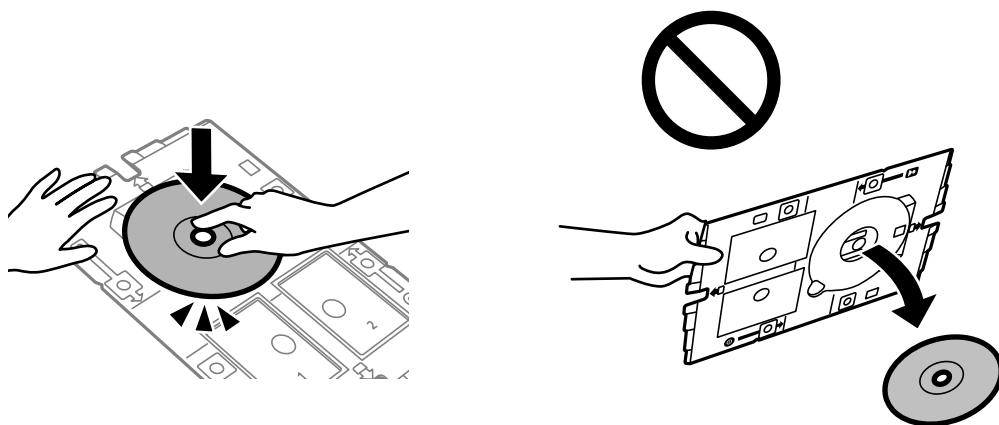

- Når udskrivningen er færdig, skal du sørge for at fjerne bakken til disken/ID-kortet. Hvis du ikke fjerner bakken og tænder eller slukker printeren eller udfører printheadrensning, vil bakken til disken/ID-kortet ramme printheadet og kan medføre, at der opstår fejl på printeren.

Bemærk:

- Du kan indstille 114 til 120 mm som den udvendige diameter, og 18 til 46 mm som den indvendige diameter i trin af 1 mm.
- Den ydre og den indvendige diameter, du indstiller, gendannes til deres standardindstillinger, når du har udskrevet diskmærkat. Du skal indstille disse diametre hver gang du udskriver.
"Menuindstillinger for Kopier til din Disc label" på side 82
- Ved testudskrivning skal du vælge **Test-udskriv på A4-papir** og derefter lægge almindeligt A4-papir i den bageste papirindføring. Du kan kontrollere udskrivningsbilledet før udskrivning på en diskmærkat.
- Du kan mærke lidt friktion, når du indsætter bakken i printeren. Dette er normalt, og du skal fortsætte med at indsætte den vandret.
- Vælg  for at se det scannede billede. Du kan justere udskrivningspositionen på skærmen med eksempelvisning.

Menuindstillinger for Kopier til din Disc label

Disc label Inderside/Yderside:

Angiv udskriftsområdet. Der kan angives op til 120 mm for udvendig diameter og minimum 18 mm for indvendig diameter. Afhængigt af indstillingen kan diskmærkatene eller bakken til disken/ID-kortet blive snævset. Indstil området, så det passer til diskmærkatens udskriftsområde.

Farve:

Kopierer originalen i farve.

Sort/Hvid:

Kopierer originalen i sort-hvid (monokrom).

(Tæthed):

Forøg tætheden, hvis kopierne er for lyse. Reducer tætheden, hvis blækket tværes ud.

Kvalitet:

Vælg kopieringskvalitet. Når du vælger **Høj**, bliver udskriftskvaliteten højere, men udskrivningshastigheden kan være langsommere.

Billedkvalitet:

Juster farvernes levetid, og korriger farvetonen.

Slet alle indst.:

Nulstiller kopiindstillingerne til standardindstillingerne.

Menuindstillinger for kopiering

De tilgængelige elementer på fanen **Kopier** og fanen **Avancerede indstillinger**, varierer afhængigt af den menu, du har valgt.

Forh.visn.:

Viser et scannet billede som forhåndsvisning af kopieringsresultaterne.

Sort/Hvid:

Kopierer originalen i sort-hvid (monokrom).

Farve:

Kopierer originalen i farve.

(Tæthed):

Forøg tætheden, hvis kopierne er for lyse. Reducer tætheden, hvis blækket tværes ud.

(Zoom):

Konfigurerer forstørrelsesforholdet mellem forstørrelsen eller formindskelsen. Vælg forstørrelsen i menuen i henhold til papiret og originalen, som der skal udskrives på. Hvis du bruger papir, der har en unormal størrelse, skal du indtaste en talværdi for at angive forstørrelsen.

Papirindstilling:

Vælg den papirstørrelse og papirtype, du har lagt i.

Layout:

Enkelt side

Kopierer en enkeltsidet original til et enkelt ark.

2-op

Kopierer to enkeltsidede originaler til et enkelt ark i 2-op-layout.

Enkelt side

Kopierer den ene modstående side af en bog på en enkelt side af papiret. Denne menu vises ikke i menuen Bogkopi.

2-op

Kopierer to modstående sider af en bog på en enkelt side af papiret. Denne menu vises ikke i menuen Bogkopi.

Kvalitet:

Vælg kopieringskvalitet. Når du vælger **Høj**, bliver udskriftskvaliteten højere, men udskrivningshastigheden kan være langsommere.

Fjern baggrund:

Registrerer originaldokumentets papirfarve (baggrundsfarve) og fjerner eller lysner farven. Farven fjernes eller lysnes muligvis ikke afhængigt af dens mørkhed og livfuldhed.

Billedkvalitet:

Juster farvernes levetid, og korriger farvetonen.

Udvidelse:

Ved kopiering uden kant forstørres billedet en smule for at fjerne kanterne fra papiret. Vælg, hvor meget du vil forstørre billedet.

Slet alle indst.:

Nulstiller kopiindstillingerne til standardindstillingerne.

Scanning

Grundlæggende information om scanning.	85
Scanning af originaler til en hukommelsesenhed.	88
Scanning af originaler til en computer.	90
Scanning af originaler til skyen.	92
Menuindstillinger for scanning.	94
Scanning af originaler med WSD.	94
Scanning af originaler til en smartenhed.	97
Avanceret scanning.	97

Grundlæggende information om scanning

Hvad er en "scanning"?

En "scanning" er processen med at konvertere den optiske information af papirdata (såsom dokumenter, bladeudskrifter, fotos, håndskrevne illustrationer osv.) til digitale billeddata.

Du kan gemme scannede data som et digitalt billede som f.eks. i JPEG- eller PDF-format.

Du kan derefter udskrive billedet, sende det via e-mails og så videre.

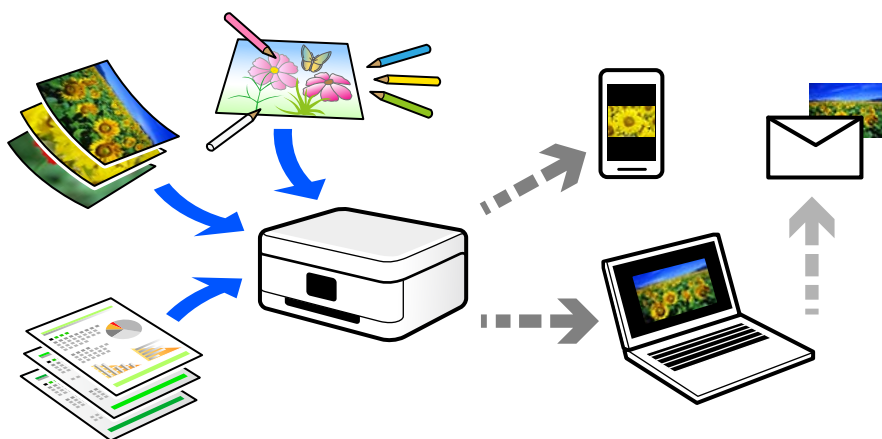

Scanningsanvendelser

Du kan bruge scanning på mange forskellige måder til at gøre dit liv mere bekvemt.

- Når du scanner et papirdokument og omdanner det til digitale data, kan du læse det på en computer eller en smartenhed.
- Når du scanner billetter eller flyers til digitale data, kan du bortskaffe originalerne og reducere rod.
- Når du scanner vigtige dokumenter, kan du sikkerhedskopiere dem til cloud-tjenester eller et andet lagermedium, så du har en kopi, hvis de går tabt.
- Du kan sende de scannede billeder eller dokumenter til dine venner via e-mail.
- Når du scanner håndtegnede illustrationer og lignende, kan du dele dem på sociale medier med en meget højere kvalitet end ved blot at tage et billede på din smartenhed.
- Når du scanner dine yndlingssider fra aviser eller blade, kan du gemme dem og bortskaffe originalerne.

Tilgængelige scanningsmetoder

Du kan bruge en af følgende metoder til at scanne ved hjælp af denne printer.

Relaterede oplysninger

- ➔ ["Scanning til en hukommelsesenhed" på side 86](#)
- ➔ ["Scanning til en computer" på side 86](#)
- ➔ ["Afsendelse til en cloud-tjeneste" på side 87](#)

- ➔ “Scanning med WSD” på side 87
- ➔ “Scanning direkte fra smartenheder” på side 87

Scanning til en hukommelsesenhed

Du kan gemme scannede billeder direkte på en ekstern USB-enhed, der er indsat i printeren.

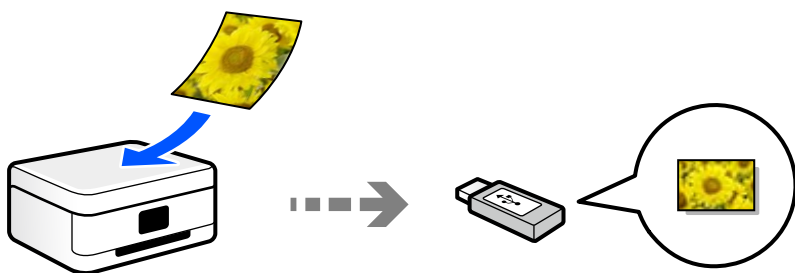

Scanning til en computer

Der findes to metoder til scanning af originaler til en computer: scanning ved hjælp af printerens kontrolpanel og scanning fra computeren.

Du kan nemt scanne fra kontrolpanelet.

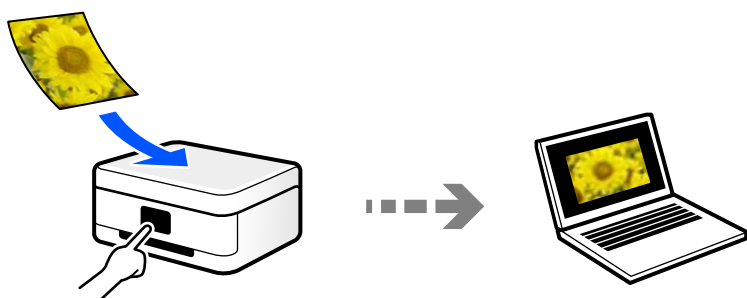

Brug scanningsprogrammet Epson ScanSmart til at scanne fra computeren. Du kan redigere billeder efter scanning.

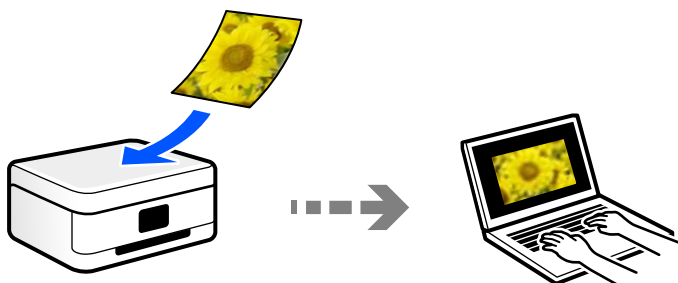

Afsendelse til en cloud-tjeneste

Du kan sende scannede billeder fra printerens kontrolpanel til cloud-tjenester, der er registreret på forhånd.

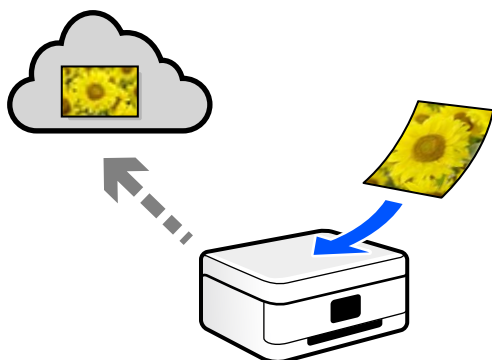

Scanning med WSD

Du kan gemme det scannede billede på en computer, der er sluttet til printerens WSD-funktionen.

Hvis du bruger Windows 7, skal du lave WSD-indstillinger på din computer før scanning.

Scanning direkte fra smartenheder

Du kan gemme scannede billeder direkte til en smartenhed, som f.eks. en smartphone eller tablet ved hjælp af Epson Smart Panel-programmet på smartenheden.

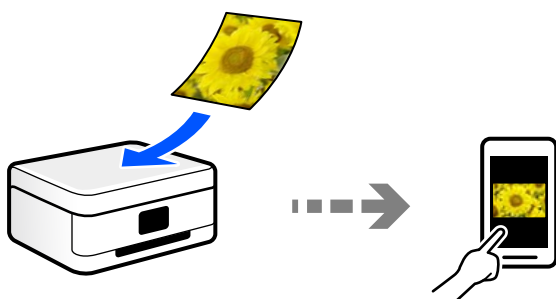

Anbefalede filformater, der passer til dit formål

Generelt er JPEG-formatet velegnet til fotos, mens PDF-formatet er velegnet til dokumenter.

Se følgende beskrivelser for at vælge det bedste format for det, du vil gøre.

Filformat	Beskrivelse
JPEG (.jpg)	<p>Et filformat, der giver dig mulighed for at komprimere de data, der skal gemmes. Hvis kompressionsforholdet er højt, falder billedkvaliteten, og du kan ikke konvertere billedet tilbage til den oprindelige kvalitet.</p> <p>Dette er standardbilledformatet til digitale kameraer. Dette format er velegnet til billeder, der har mange farver.</p>

Filformat	Beskrivelse
PDF (.pdf)	Et generelt filformat, der kan bruges på tværs af forskellige operativsystemer, og som giver samme niveau af skærmvisning og udskriftsresultat. Du kan se PDF-filer ved hjælp af dedikeret PDF-læsesoftware eller i webbrowsere.

Anbefalede opløsninger, der passer til dit formål

Opløsning betyder antallet af pixels (mindste område af et billede) for hver tomme (25,4 mm) og måles i dpi (punkter pr. tomme). Fordelen ved at øge opløsningen er, at detaljerne i billedet bliver fine. Det kan dog også have følgende ulemper.

- Filstørrelsen bliver stor
(Når du fordobler opløsningen, bliver filstørrelsen ca. fire gange større.)
- Scanning, lagring og indlæsning af billedet tager lang tid
- Billedet bliver for stort til at passe til skærmen eller udskrive på papiret

Se tabellen og indstil den relevante opløsning med henblik på dit scannede billede.

Formål	Opløsning (Reference)
Viser på en computer Send via e-mail	Op til 200 dpi
Udskrivning ved hjælp af en printer	200 til 300 dpi

Scanning af originaler til en hukommelsesenhed

Du kan gemme det scannede billede på en ekstern USB-enhed.

1. Placer originalerne.
[“Placering af originaler” på side 38](#)
2. Sæt en hukommelsesenhed i printerens.

3. Vælg **Scan** på kontrolpanelet.

Brug knapperne ▲ ▼ ◀ ▶ til at vælge et element, og tryk derefter på knappen OK.

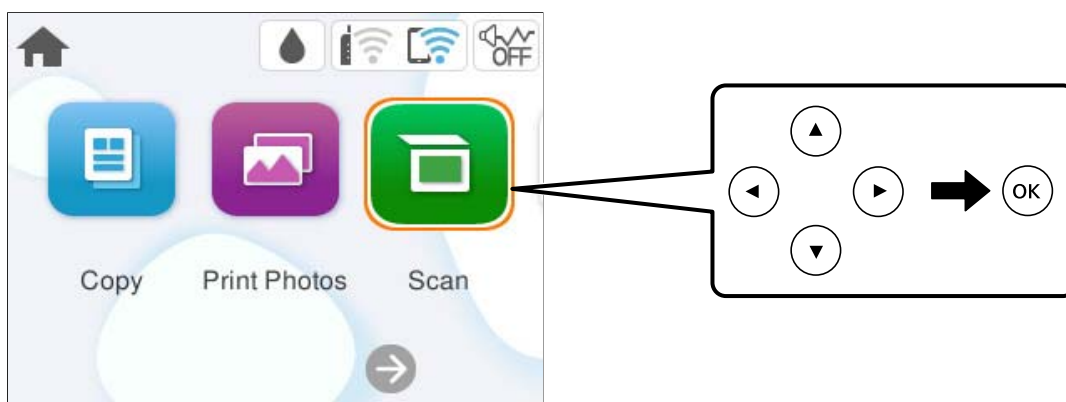

4. Vælg **Hukommel. enhed**.
5. Angiv indstillinger i fanen **Scan**, såsom lagringsformat.
["Menuindstillinger for scanning" på side 94](#)

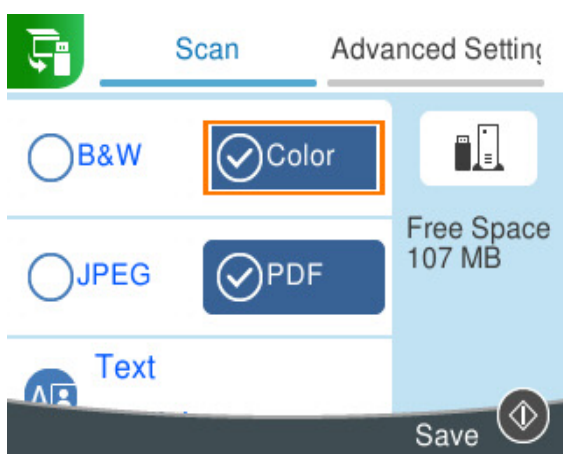

6. Vælg fanen **Avancerede indstillinger**, kontroller indstillingerne, og skift dem om nødvendigt.
["Menuindstillinger for scanning" på side 94](#)

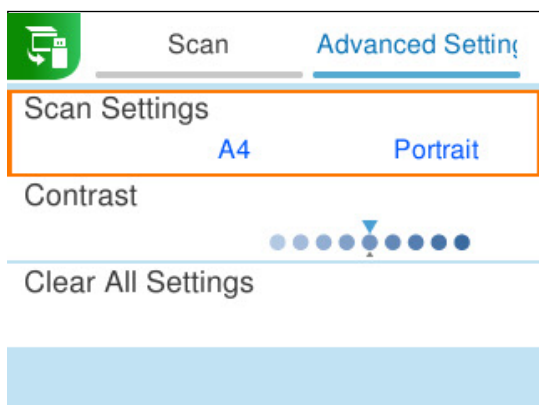

7. Vælg igen fanen **Scan**, og tryk derefter på -knappen.

Bemærk:

- Scannede billeder gemmes i mapperne "001" til "999" i "EPSCAN"-mappen.
- Det scannede billede vil ikke være præcis den samme farve, størrelse og kant som den oprindelige.

Scanning af originaler til en computer

Der findes to metoder til scanning af originaler til en computer: scanning ved hjælp af printerens kontrolpanel og scanning fra computeren.

Relaterede oplysninger

- ➔ ["Scanning fra kontrolpanelet" på side 90](#)
- ➔ ["Scanning fra en computer" på side 92](#)

Scanning fra kontrolpanelet

Bemærk:

Når du vil bruge denne funktion, skal du sørge for, at følgende programmer er installeret på din computer.

- Epson ScanSmart (Windows eller OS X El Capitan (10.11) eller senere)
- Epson Event Manager (OS X Yosemite (10.10)/OS X Mavericks (10.9.5))
- Epson Scan 2 (program påkrævet for at bruge scanningsfunktionen)

Se følgende for at kontrollere installerede programmer.

Bemærk:

Du kan ikke bruge denne funktion med Windows Server-operativsystemer.

Windows 11: Klik på startknappen og find mappen **All apps > Epson Software > Epson ScanSmart**, og mappen **EPSON > Epson Scan 2**.

Windows 10: klik på startknappen, og kontroller mappen **Epson Software > Epson ScanSmart** og mappen **EPSON > Epson Scan 2**.

Windows 8.1/Windows 8: indtast programnavnet i søgeamuletten, og vælg så det viste ikon.

Windows 7: klik på startknappen, og vælg derefter **Alle programmer**. Derefter skal du klikke på mappen **Epson Software > Epson ScanSmart** og mappen **EPSON > Epson Scan 2**.

Mac OS: vælg **Gå > Programmer > Epson Software**.

1. Placer originalerne.

["Placering af originaler" på side 38](#)

2. Vælg **Scan** på kontrolpanelet.

Brug knapperne ▲ ▼ ◀ ▶ til at vælge et element, og tryk derefter på knappen OK.

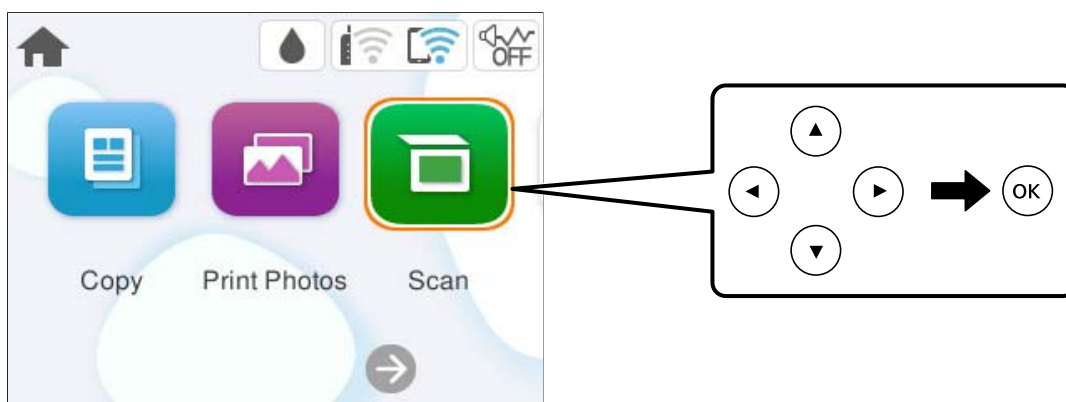



3. Vælg **Computer**.

4. Vælg en computer, hvorpå det scannede billede skal gemmes.

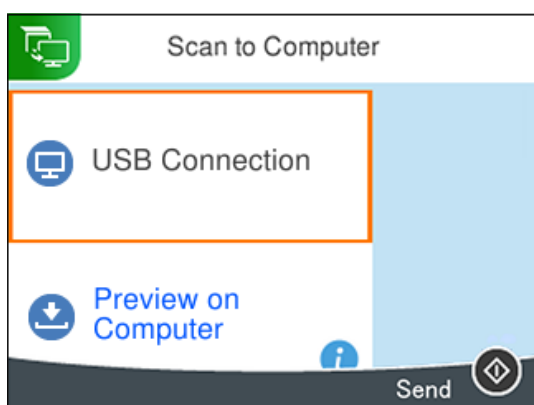
- Hvis skærmen **Vælg Computer** vises, skal du vælge computeren fra skærmen.
- Hvis skærmen **Scan til computer**, vises, og computeren allerede er valgt, skal du sikre dig, at den valgte computer er korrekt. Hvis du vil skifte computer, skal du vælge , og derefter vælge en anden computer.



5. Vælg  for at vælge, hvordan du vil gemme det scannede billede til computeren.
 - Forhåndsvisning på computeren (Windows eller OS X El Capitan (10.11) eller nyere): Viser en forhåndsvisning af det scannede billede på en computer før billederne gemmes.
 - Gem som JPEG: gemmer det scannede billede i JPEG-format.
 - Gem som PDF: gemmer det scannede billede i PDF-format.
6. Tryk på -knappen.

Hvis du bruger Windows eller OS X El Capitan (10.11) eller nyere, stater Epson ScanSmart automatisk på din computer og scanningen starter.

Bemærk:

- Se *Epson ScanSmart* for hjælp til detaljerede oplysninger om brug af softwaren. Klik på **Hjælp** på skærmen *Epson ScanSmart* for at åbne hjælpen.
- Det scannede billede vil ikke være præcis den samme farve, størrelse og kant som den oprindelige.

Scanning fra en computer

Du kan scanne fra en computer med Epson ScanSmart.

Dette program giver dig mulighed for nemt at scanne dokumenter og fotos, og derefter gemme de scannede billeder med enkle trin.

Bemærk:

Windows Server-operativsystemer understøttes ikke.

1. Placer originalerne.
“Placering af originaler” på side 38
2. Start Epson ScanSmart.
 - Windows 11
Klik på startknappen, og vælg derefter **Alle programmer > Epson Software > Epson ScanSmart**.
 - Windows 10
Klik på startknappen, og vælg derefter **Epson Software > Epson ScanSmart**.
 - Windows 8.1/Windows 8
Indtast programmavnet i søgeomuleten, og vælg så det viste ikon.
 - Windows 7
Klik på startknappen, og vælg derefter **Alle programmer > Epson Software > Epson ScanSmart**.
 - Mac OS
Vælg **Gå > Programmer > Epson Software > Epson ScanSmart**.
3. Når skærmen Epson ScanSmart er vist, skal du følge anvisningerne på skærmen for at scanne.

Bemærk:

Klik på **Hjælp** for at få vist detaljerede oplysninger.

Scanning af originaler til skyen

Du kan sende scannede billeder til cloud-tjenester. Før du bruger denne funktion, skal du foretage indstillinger vha. Epson Connect. Se nedenstående websted Epson Connect-portal for at få flere oplysninger.

<https://www.epsonconnect.com/>

<http://www.epsonconnect.eu> (kun Europa)

1. Kontroller, at du har foretaget indstillinger vha. Epson Connect.
2. Placer originalen.
“Placering af originaler” på side 38

3. Vælg **Scan** på kontrolpanelet.

Brug knapperne ▲ ▼ ◀ ▶ til at vælge et element, og tryk derefter på knappen OK.

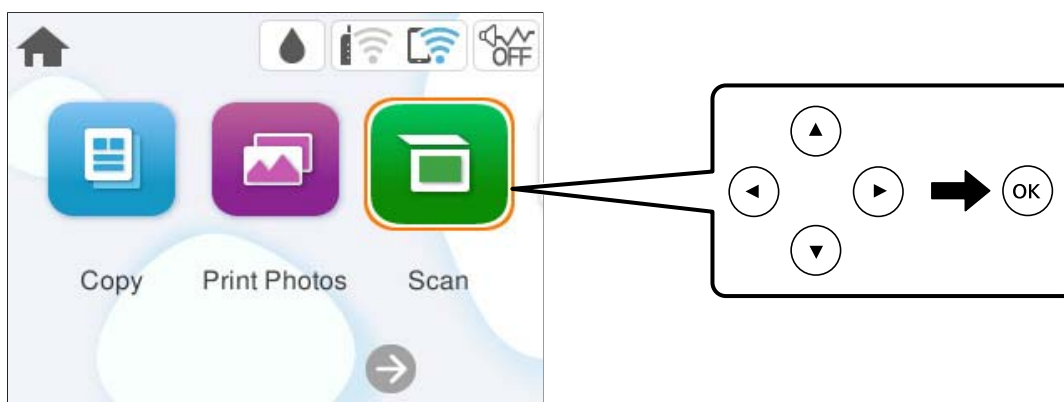

4. Vælg **Cloud**.

5. Vælg **+** øverst på skærmen, og vælg derefter en destination.

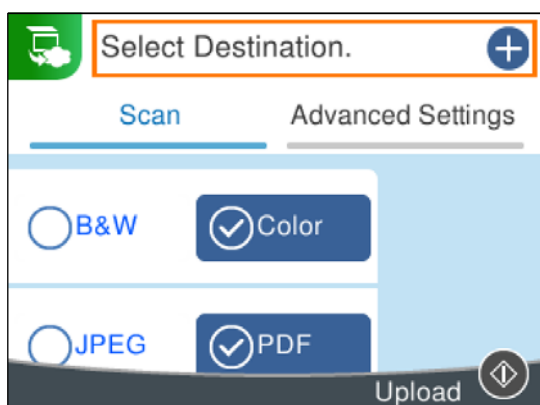

6. Angiv indstillinger i fanen **Scan**, såsom lagringsformat.

[“Menuindstillinger for scanning” på side 94](#)

7. Vælg fanen **Avancerede indstillinger**, kontroller indstillingerne, og skift dem om nødvendigt.

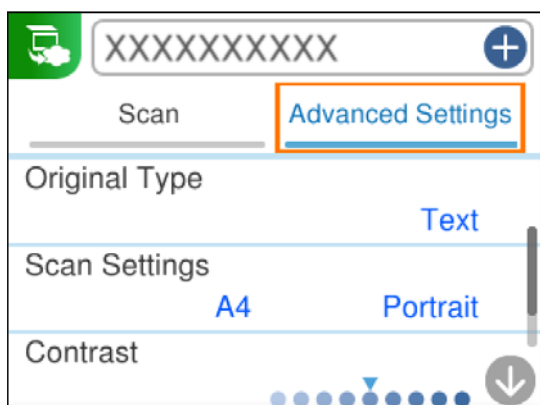

8. Vælg igen fanen **Scan**, og tryk derefter på ◀-knappen.

Bemærk:

Det scannede billede vil ikke være præcis den samme farve, størrelse og kant som den oprindelige.

Menuindstillinger for scanning

Nogle punkter kan muligvis ikke vælges afhængigt af den valgte scanningsmetode eller andre konfigurerede indstillinger.

Sort/Hvid/Farve

Vælg, om der skal scannes i sort-hvid eller farve.

JPEG/PDF

Vælg det format, det scannede billede skal gemmes i.

(Kvalitet)

Dokumenttype:

Vælg originaltypen.

Opløsning:

Vælg scanningsopløsningen.

Dokumenttype

Vælg originaltypen.

Scan.indst.

Scan-området:

Vælg scanningsstørrelsen. Hvis du vil beskære det hvide område omkring teksten eller billedet under scanning, skal du vælge **Auto. Beskær.**. Hvis du vil scanne det maksimale område af scannerpladen, skal du vælge **Maks. område.**

Dokumentets orientering:

Vælg retningen af originalen.

Kontrast

Vælg kontrasten af det scannede billede.

Slet alle indst.

Nulstiller scanningsindstillingerne til standardindstillingerne.

Scanning af originaler med WSD

Du kan gemme det scannede billede på en computer, der er sluttet til printeren med WSD-funktionen.

Bemærk:

Denne funktion kan kun bruges på computere med Windows 7 eller nyere.

Hvis du bruger Windows 7, skal du konfigurere computeren på forhånd med denne funktion.

1. Placer originalerne.

“Placering af originaler” på side 38

2. Vælg **Scan** på kontrolpanelet.

Brug knapperne ▲ ▼ ◀ ▶ til at vælge et element, og tryk derefter på knappen OK.

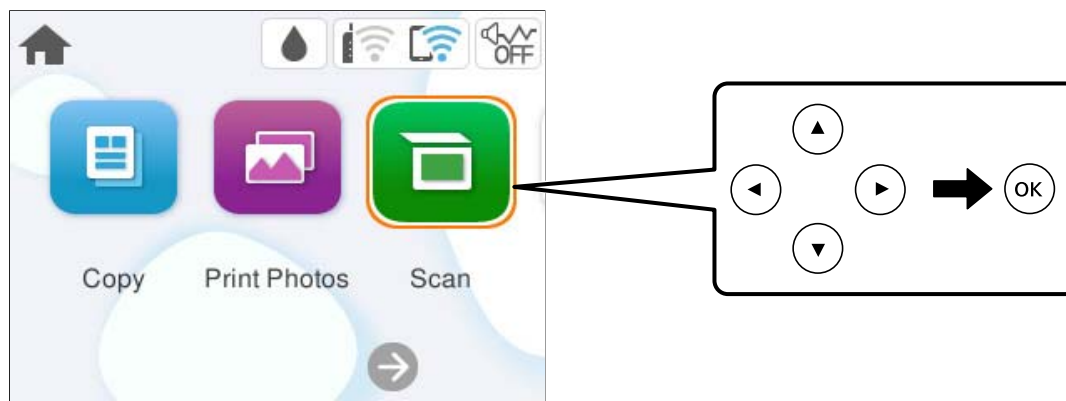

3. Vælg **WSD**.
4. Vælg en computer.
5. Tryk på ◊-knappen.

Bemærk:

Det scannede billede vil ikke være præcis den samme farve, størrelse og kant som den oprindelige.

Konfiguration af en WSD-port

Dette afsnit forklarer, hvordan du konfigurerer en WSD-port i Windows 7.

Bemærk:

I Windows 8 og nyere konfigureres WSD-porten automatisk.

Følgende er nødvendigt for at konfigurere en WSD-port.

- Printerens og computeren er forbundet til netværket.
- Printerdriveren er installeret på computeren.

1. Tænd printerens.
2. Klik på start, og klik derefter på **Netværk** på computeren.
3. Højreklik på printerens, og klik derefter på **Installer**.
Klik på **Fortsæt**, når skærmen **Styring af brugerkonto** vises.

Klik på **Fjern**, og start forfra, hvis skærmen **Fjern** vises.

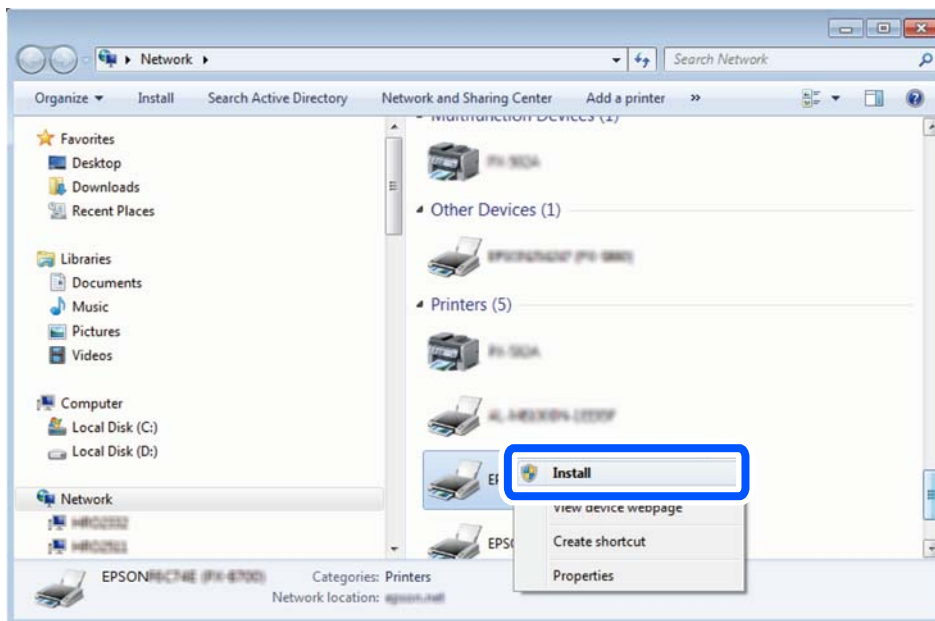

Bemærk:

Det printernavn, du indstiller på netværket, og modelnavnet (EPSON XXXXXX (XX-XXXX)) vises på netværksskærmen. Du kan kontrollere printernavnet, der er indstillet på netværket, fra printerens kontrolpanel eller ved at udskrive et netværksstatusark.

4. Klik på **Enheden er klar til brug**.

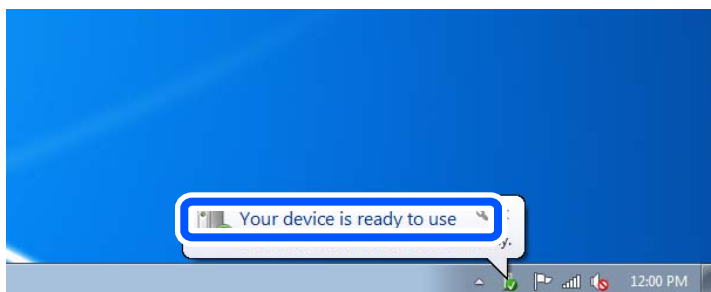

5. Læs meddelelsen, og klik derefter på **Luk**.

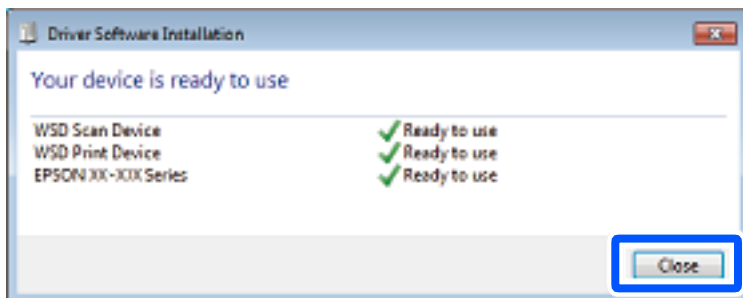

6. Åbn skærmen **Enheder og printere**.

Windows 7

Klik på start > **Kontrolpanel** > **Hardware og lyd** (eller **Hardware**) > **Enheder og printere**.

7. Kontroller, at et ikon med printerens navn på netværket vises.
Vælg printernavnet ved brug med WSD.

Scanning af originaler til en smartenhed

Bemærk:

Før du scanner, skal du bruge Epson Smart Panel på din smartenhed.

1. Placer originalerne.
“Placering af originaler” på side 38
2. Start Epson Smart Panel på din smartenhed.
3. Vælg scanningsmenuen på startskærmen.
4. Følg vejledningen på skærmen for at scanne og gemme billederne.

Avanceret scanning

Scanning af flere billeder på samme tid

Når du bruger Epson ScanSmart, kan du scanne flere billeder på samme tid og gemme hvert billede separat.

Bemærk:

Windows Server-operativsystemer understøttes ikke.

1. Placer dine fotos på scannerglaspladen. Placer dem 4,5 mm (0,2 tommer) væk fra de vandrette og lodrette kanter af scannerglaspladen, og placer dem mindst 20 mm (0,8 tommer) væk fra hinanden.

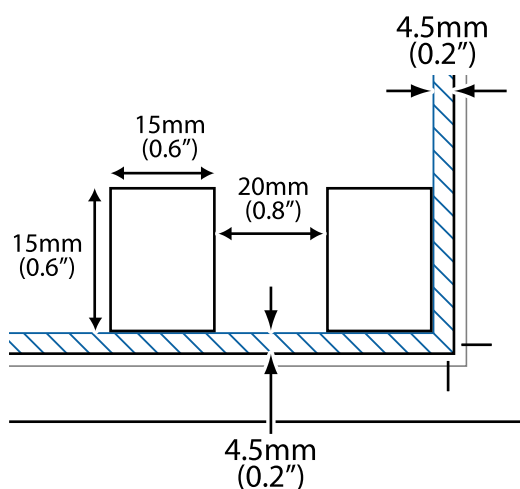

Bemærk:

Dine fotos skal være større end 15×15 mm (0,6×0,6 tommer).

2. Start Epson ScanSmart.

Windows 11

Klik på startknappen, og vælg derefter **Alle programmer > Epson Software > Epson ScanSmart**.

Windows 10

Klik på startknappen, og vælg derefter **Epson Software > Epson ScanSmart**.

Windows 8.1/Windows 8

Indtast programnavnet i søgemuleten, og vælg så det viste ikon.

Windows 7

Klik på startknappen, og vælg derefter **Alle programmer > Epson Software > Epson ScanSmart**.

Mac OS

Vælg **Gå > Programmer > Epson Software > Epson ScanSmart**.

3. Når skærmen Epson ScanSmart er vist, skal du følge anvisningerne på skærmen for at scanne.

Scannede fotos gemmes som individuelle billeder.

Vedligeholdelse af printeren

Kontrol af status på forbrugsvarer.	100
Rengøring af papirbanen for problemer med papirindføring.	100
Forbedring af udskrivnings-, kopierings- og scanningskvaliteten.	103
Rengøring af printeren.	115
Oprensning af spildt blæk.	116

Kontrol af status på forbrugsvarer

Du kan se vedligeholdelseskassens resterende holdbarhed på kontrolpanelet. Vælg **Vedligehold.** > **Kapacitet tilbage i vedligehold.kasse** på printerens kontrolpanel.

Kontroller visuelt blækniveauerne i alle printerens tanke for at kontrollere den faktiske mængde resterende blæk.

Bemærk:

Du kan også kontrollere de omtrentlige blækniveauer og den omtrentlige levetid for vedligeholdelseskassen på computeren. Se linket til relaterede oplysninger nedenfor for nærmere oplysninger.

Relaterede oplysninger

- ➔ [“Det er tid til at udskifte blækket” på side 184](#)
- ➔ [“Det er tid til at udskifte vedligeholdelseskassen” på side 191](#)

Rengøring af papirbanen for problemer med papirindføring

Hvis papiret ikke indføres rigtigt, skal du rengøre den indvendige rulle.

1. Tryk på  for at slukke printeren.
2. Afbryd strømkablet.
3. Åbn scannerenheden.

Du kan se, hvor opsamlingsvalsen er på følgende billede.

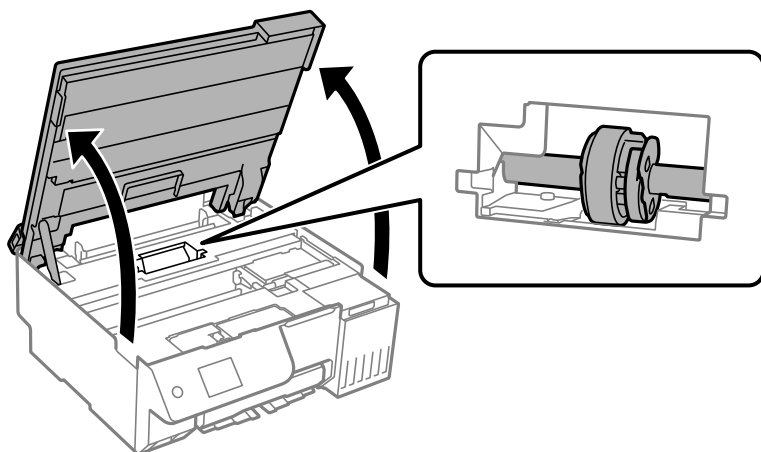

4. Fjern opsamlingsvalsen.

Tryk på tappen på højre side af opsamlingsvalsen, tryk den bagud og træk den lige opad.

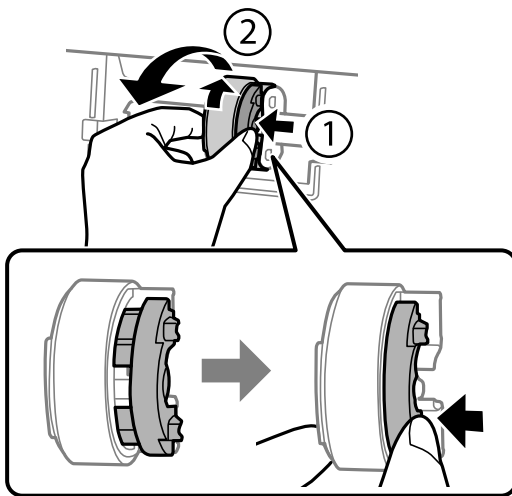

5. Fugt en blød klud med vand og vrid den grundigt og tør derefter gummidelen på rullen af i én retning.

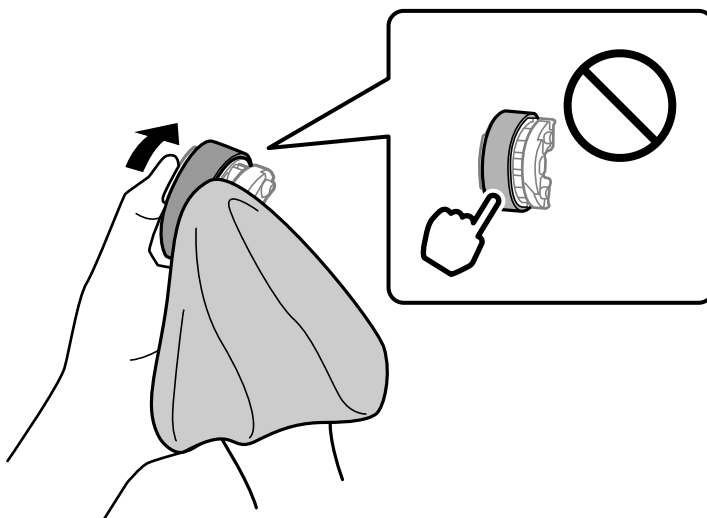

! **Vigtigt:**

Undgå, at røre gummidelen på opsamlingsvalsen.

6. Tryk på tappen på højre side, og sæt tapperne mod hullerne for, at sætte den fast.

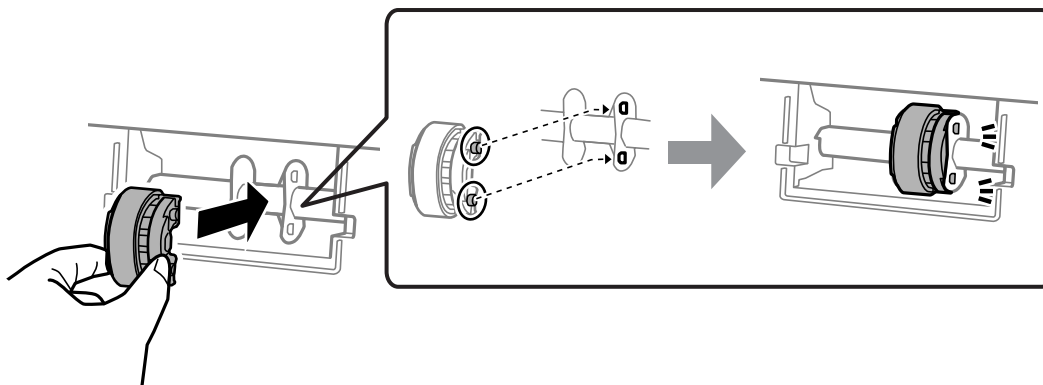

7. Luk scannerenheden.

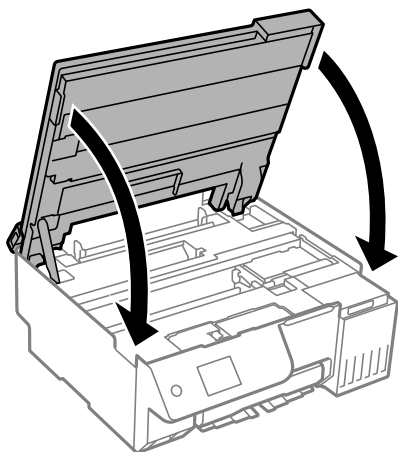

Bemærk:

Scannerenheden er designet til at lukke langsomt og gøre lidt modstand. Det er en forholdsregel for at undgå, at fingre bliver indfanget i enheden. Fortsæt med at lukke, selvom du kan mærke lidt modstand.

8. Luk arkføderbeskyttelsen.

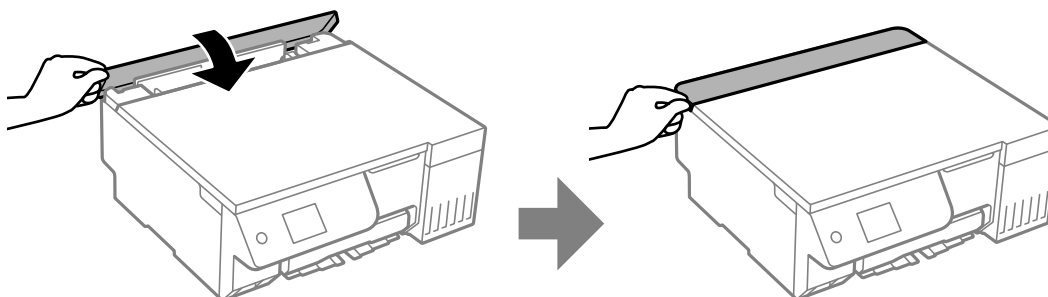

9. Tilslut strømkablet.

10. Tryk på knappen  for at slukke printeren.

Hvis dette ikke løser problemet, skal opsamlingsvalsen skiftes.

Forbedring af udskrivnings-, kopierings- og scanningskvaliteten

Kontrol og rengøring af printheadet

Hvis dyserne er tilstoppede, bliver udskrifterne utydelige, eller også er der linjer eller uventede farver på dem. Hvis dyserne er stærkt tilstoppede, udskrives et tomt ark. Når udskriftskvaliteten er forringet, skal du først bruge funktionen til dysetjek til at kontrollere, om dyserne er tilstoppede. Hvis dyserne er tilstoppede, skal du rengøre printheadet.



Vigtigt:

- Undlad at åbne scanneren eller slukke for printeren under rensning af skrivehovedet. Hvis rensning af skrivehovedet ikke er afsluttet, kan du muligvis ikke udskrive.
- Printheadrensning forbruger blæk og bør ikke udføres oftere, end det er nødvendigt.
- Når blækniveauet er lavt, kan du muligvis ikke rense skrivehovedet.
- Hvis udskriftskvaliteten ikke er forbedret efter at have kørt skiftevis et dysetjek og rensning 3 gange eller Grundig rengøring en gang, skal du vente i mindst 12 timer uden udskrivning (vi anbefaler at slukke for printeren) og derefter køre et dysetjek. Hvis udskriftskvaliteten stadig ikke er forbedret, skal du køre Rensning og et dysetjek igen. Hvis det stadig ikke er forbedret, skal du køre Kraftig blæk-gennemskylning.
- For at undgå udtørring af printheadet må du ikke trække printerens stik ud, mens den er tændt.

Du kan kontrollere og rengøre printheadet ved hjælp af printerens kontrolpanel.

1. Vælg **Vedligehold.** på printerens kontrolpanel.
Brug knapperne ▲ ▼ ◀ ▶ til at vælge et element, og tryk derefter på knappen OK.
2. Vælg **Skrivehoved dysetjek.**
3. Følg vejledningen på skærmen for at indføre papir og udskrive et dysetjekmønster.
4. Kontroller udskriftsmønsteret for at se, om printheadets dyser er tilstoppede.

A) OK

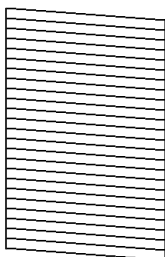

B) NG

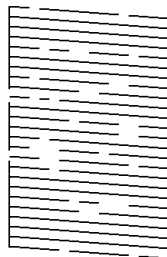

C) NG

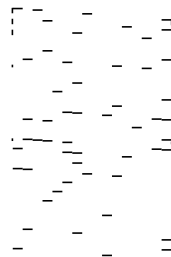

- A:

Alle linjerne er udskrevet. Vælg . Der er ikke behov for yderligere skridt.

- B eller tæt på B

Nogle dyser er tilstoppede. Vælg , og vælg derefter **rensning**, og følg vejledningen på skærmen for at rense printhovedet.

Dysetjekmønsteret udskrives automatisk, når rengøringen er overstået.

- C eller tæt på C

Hvis de fleste linjer mangler eller ikke udskrives, betyder det, at de fleste dyser er tilstoppede. Vælg , og vælg derefter **Grundig rengøring**, følg instruktionerne på skærmen for at køre **Grundig rengøring**.

Dysetjekmønsteret udskrives automatisk, når **Grundig rengøring** er overstået. For nærmere information skal du se "Relaterede oplysninger" nedenfor.

- Gentag rensningen og udskrivningen af mønsteret, indtil alle linjer er udskrevet helt.

 **Vigtigt:**

Hvis udskriftskvaliteten ikke er forbedret efter at have kørt skiftevis et dysetjek og rensning 3 gange eller Grundig rengøring en gang, skal du vente i mindst 12 timer uden udskrivning (vi anbefaler at slukke for printeren) og derefter køre et dysetjek. Hvis udskriftskvaliteten stadig ikke er forbedret, skal du køre rensning og et dysetjek igen. Hvis det stadig ikke er forbedret, skal du køre Kraftig blæk-gennemskylning.

Bemærk:

Du kan også kontrollere og rense printhovedet fra printerdriveren.

- Windows

Klik på **Skrivehoved dysetjek** i fanen **Vedligeholdelse**.

- Mac OS

Apple-menu > **Systemindstillinger** > **Printere og scannere** (eller **Udskriv og scan, Udskriv og fax**) > Epson (XXXX) > **Indstillinger og forsyninger** > **Hjælpeprogram** > **Åbn printerens hjælpeprogram** > **Skrivehoved dysetjek**

Relaterede oplysninger

- ➔ ["Kørsel af Grundig rengøring" på side 104](#)

Kørsel af Grundig rengøring

Funktionen **Grundig rengøring** kan forbedre udskriftskvaliteten i følgende tilfælde.





- Når de fleste dyser er tilstoppede.
- Når udskriftsarket er blankt.

Inden du kører denne funktion, skal du bruge dysetjekfunktionen for at se om dyserne er tilstoppede. Læs følgende instruktioner.

 **Vigtigt:**

Grundig rengøring bruger mere blæk end en Rensning.

- Vælg **Vedligehold**. på printerens kontrolpanel.

Brug knapperne     til at vælge et element, og tryk derefter på knappen OK.

2. Vælg **Skrivehovedrensning**, og vælg derefter **Ja**, hvorefter dysetjekket kan køres. Hvis du vælger **Nej**, kan du vælge **Grundig rengøring**.

3. Følg anvisningerne på skærmen for at køre funktionen Grundig rengøring.

Bemærk:

Løs problemerne, der vises på skærmen, hvis funktionen ikke kan køres. Følg derefter denne fremgangsmåde fra trin 1 for at køre denne funktion igen.

4. Bagefter skal du køre funktionen Dysetjek for at sikre, at dyserne ikke er tilstoppede.

For oplysninger om, hvordan du kører dysetjek, skal du se linket med de relaterede oplysninger nedenfor.



Vigtigt:

Hvis udskriftskvaliteten ikke er forbedret efter kørsel af Grundig rengøring, skal du vente i mindst 12 timer uden udskrivning (vi anbefaler at slukke for printeren), og køр derefter et dysetjek. Hvis udskriftskvaliteten stadig ikke er forbedret, skal du køre rensning og et dysetjek igen. Hvis det stadig ikke er forbedret, skal du køre Kraftig blæk-gennemskylning.

Bemærk:

Du kan også udføre en **Grundig rengøring** fra printerdriveren.

Windows

Fanen **Vedligeholdelse** > **Skrivehovedrensning** > **Grundig rengøring**

Mac OS

Apple menu > **Systemindstillinger** > **Printere og scannere** (eller **Udskriv og scan, Udskriv og fax**) > **Epson (XXXX)** > **Indstillinger og forsyninger** > **Hjælpeprogram** > **Åbn printerens hjælpeprogram** > **Skrivehovedrensning** > **Kraftig rensning**

Relaterede oplysninger

➔ [“Kontrol og rengøring af printhovedet” på side 103](#)

Kørsel af Kraftig blæk-gennemskylning

Med hjælpeværktøjet **Kraftig blæk-gennemskylning** kan du udskifte alt blæk inde i blækrørene. I følgende situationer skal du muligvis bruge denne funktion til at forbedre udskriftskvaliteten.

Du har udskrevet eller udført rensning af skivehoved, når blækniveauerne var for lave til at være synlige i blæktankene.

Du har udført dysetjekket og rensning 3 gange eller kørt **Grundig rengøring** en gang og derefter ventet i mindst 12 timer uden udskrivning og derefter kørt dysetjekket. Hvis det stadig ikke er forbedret, har du kørt **rensning** og dysetjekket igen. Ikke desto mindre er det stadig ikke forbedret.

Læs følgende instruktioner, før du køre denne funktion.



Vigtigt:

Sørg for, at der er nok blæk i blæktankene.

Kontroller visuelt, at alle blæktanke er mindst en tredjedel fulde. Lave blækniveauer under Kraftig blæk-gennemskylning kan skade produktet.



Vigtigt:

Udskiftning af vedligeholdelsesboksen kan være påkrævet.

Der vil blive deponeret blæk i vedligeholdelsesboksen. Hvis den bliver fuld, skal du forberede og installere en udskiftning af vedligeholdelsesboksen for at fortsætte udskrivningen.

Bemærk:

Hvis blækniveauerne eller den ledige plads i vedligeholdelsesboksen er utilstrækkelige til Kraftig blæk-gennemskylning, kan du ikke køre denne funktion. Selv i dette tilfælde kan niveauerne og den ledige plads til udskrivning opretholdes.

1. Vælg **Vedligehold.** på printerens kontrolpanel.

Brug knapperne ▲ ▼ ◀ ▶ til at vælge et element, og tryk derefter på knappen OK.

2. Vælg **Kraftig blæk-gennemskylning.**

3. Følg anvisningerne på skærmen for at køre funktionen Kraftig blæk-gennemskylning.

Bemærk:

Løs problemerne, der vises på skærmen, hvis funktionen ikke kan køres. Følg derefter denne fremgangsmåde fra trin 1 for at køre denne funktion igen.

4. Bagefter skal du køre funktionen Dysetjek for at sikre, at dyserne ikke er tilstoppede.

For oplysninger om, hvordan du kører dysetjek, skal du se linket med de relaterede oplysninger nedenfor.



Vigtigt:

Hvis udskriftskvaliteten ikke er forbedret efter kørsel af Kraftig blæk-gennemskylning, skal du kontakte Epson Support.

Bemærk:

Du kan også udføre en **Kraftig blæk-gennemskylning** fra printerdriveren.

- Windows

Klik på **Kraftig blæk-gennemskylning** under fanen **Vedligeholdelse**

- Mac OS

Apple-menu > **Systemindstillinger** > **Printere og scannere** (eller **Udskriv og scan, Udskriv og fax**) > **Epson (XXXX)** > **Indstillinger og forsyninger** > **Hjælpeprogram** > **Åbn printerens hjælpeprogram** > **Kraftig blækskylning**

Relaterede oplysninger

➔ [“Kontrol og rengøring af printheadet” på side 103](#)

Forebyggelse af dysetilstopning

Brug altid tænd/sluk-knappen, når du tænder og slukker for printeren.

Kontroller, at strømindikatoren er slukket, inden du tager strømledningen ud.

Selve blækket kan tørre ud, hvis det ikke er tildækket. Ligesom når du sætter dækslet på en fyldepen for at forhindre den i at tørre ud, skal du sørge for, at printheadet har hættten korrekt på for at forhindre, at blækket tørrer ud.

Hvis strømledningen er taget ud, eller der er strømafbrydelse, mens printeren er i brug, sidder hættten muligvis ikke korrekt på printhovedet. Hvis printhovedet efterlades sådan, vil det tørre ud, hvilket giver tilstopning af dyserne (blækudtag).

I disse tilfælde skal du tænde og slukke printeren igen så hurtigt som muligt, så hættten igen sidder korrekt på printhovedet.

Justering af printhovedet

Juster printhovedet, hvis du opdager en fejljustering i lodrette linjer eller utydelige billeder.

1. Vælg **Vedligehold.** på printerens kontrolpanel.
Brug knapperne ▲ ▼ ◀ ▶ til at vælge et element, og tryk derefter på knappen OK.
2. Vælg **Tilpas printhovedet.**
3. Vælg en af justeringsmenuerne.
 - Lodrette linjer ser skæve ud, eller udskrifterne ser sløret ud: vælg **Lodret justering.**
 - Vandrette streger forekommer med jævne mellemrum: vælg **Vandret justering.**
4. Følg vejledningen på skærmen.

Rensning af papirbanen for udtværet blæk (når overfladen af udskriftsresultatet er udtværet i lodret retning)

Hvis udskrifterne stadig er slørede eller udtværede, skal du rengøre den indvendige rulle.

Du skal bruge følgende elementer for at udføre procedurerne fra trin 4.

- en tynd pind
- hårdt opvredet våd klud eller forbindingsgaze

1. Vælg **Vedligehold.** på printerens kontrolpanel.
Brug knapperne ▲ ▼ ◀ ▶ til at vælge et element, og tryk derefter på knappen OK.
2. Vælg **Rensning af papirstyr.**
3. Følg vejledningen på skærmen for at rense papirbanen.
Gentag ovenstående proces, indtil der ikke er udtværet blæk på papiret. Hvis papiret stadig bliver snavset til med blæk, selv efter rengøring flere gange, skal du gå til næste trin.
4. Kom en godt opvredet våd klud eller forbindingsgaze rundt om spidsen af en tynd pind.

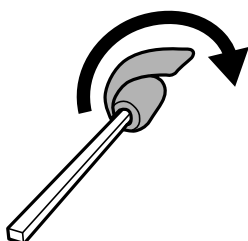

5. Sluk for printeren ved at trykke på knappen .
6. Tag strømkablet ud og afbryd derefter strømkablet.
7. Træk udbakken ud.

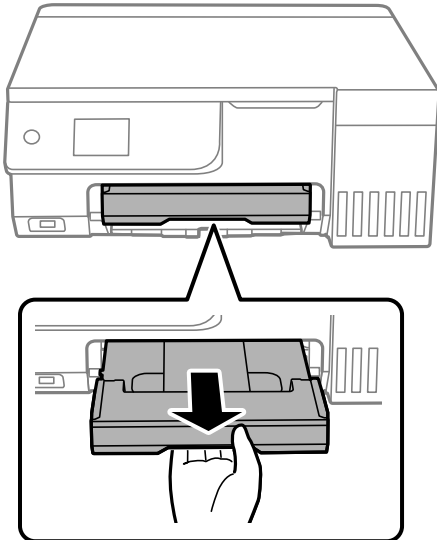

8. Brug den pind, du klargjorte i trin 4, til at tørre de to hvide valser, idet du drejer dem.

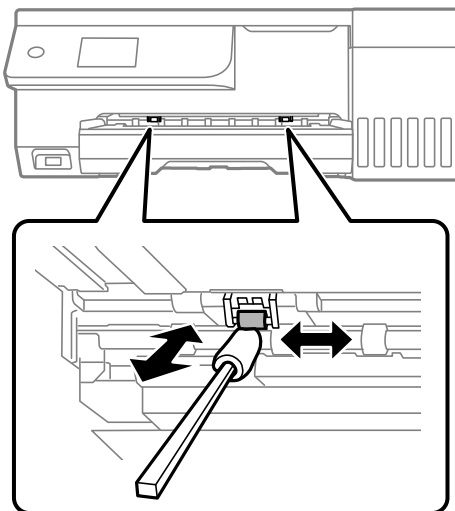

Vigtigt:

Brug ikke servietter til at rengøre printeren indvendigt. Printheadets dyser kan blive tilstoppede, hvis der kommer fnug på dem.

9. Tilslut strømkablet.

Rensning af papirbanen for udtværet blæk (når bagsiden af udskriftsresultatet er tilsmudset)

1. Sluk for printeren ved at trykke på knappen .
2. Luk dokumentdækslet, hvis det er åbent.
3. Åbn scannerenheden med begge hænder, indtil den låses.

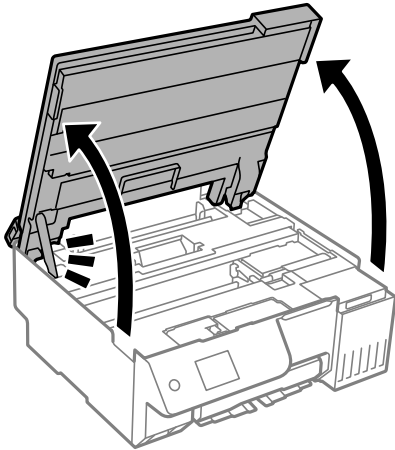

4. Brug en vatpind til at tørre blæk af de dele inde i printeren, der er vist i følgende illustration.

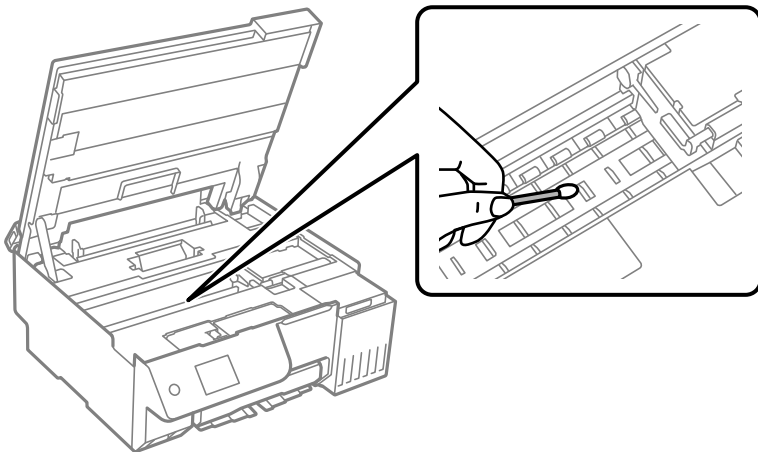

! **Vigtigt:**

- ❑ Brug ikke servietter til at rengøre printeren indvendigt. Printheadets dyser kan blive tilstoppede, hvis der kommer fnug på dem.
- ❑ Rør ikke ved de områder, der er vist på følgende illustration. Dette kan forårsage en funktionsfejl.

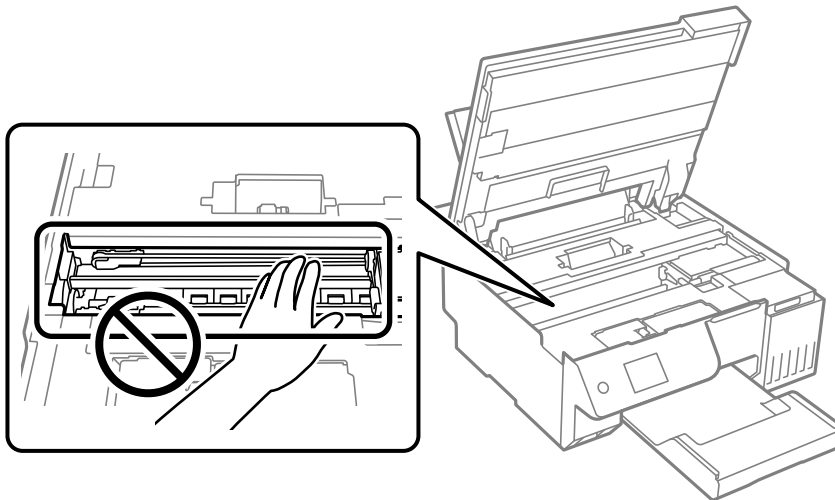

5. Luk scannerenheden.

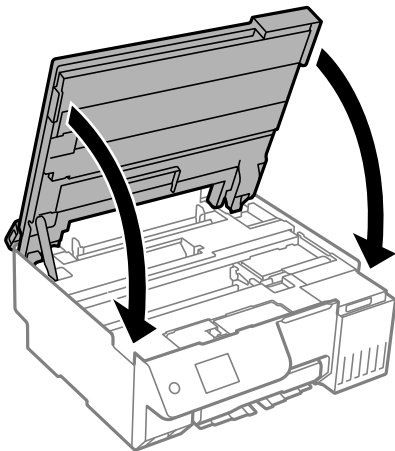

Bemærk:

Scannerenheden er designet til at lukke langsomt og gøre lidt modstand. Det er en forholdsregel for at undgå, at fingre bliver indfanget i enheden. Fortsæt med at lukke, selvom du kan mærke lidt modstand.

6. Luk arkføderbeskyttelsen.

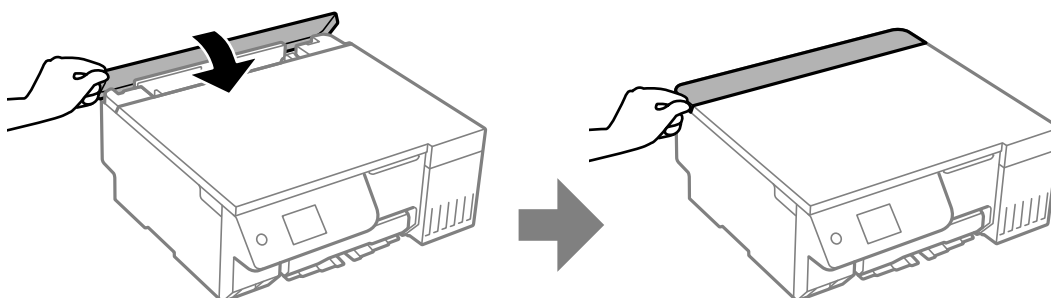

Rengøring af Scannerglaspladen

Hvis kopierne eller scannede billeder er udtværede, skal du rengøre scannerglaspladen.



Vigtigt:

Brug aldrig alkohol eller fortynder til rengøring af printeren. Disse kemikalier kan beskadige printeren.

1. Åbn dokumentdækslet.

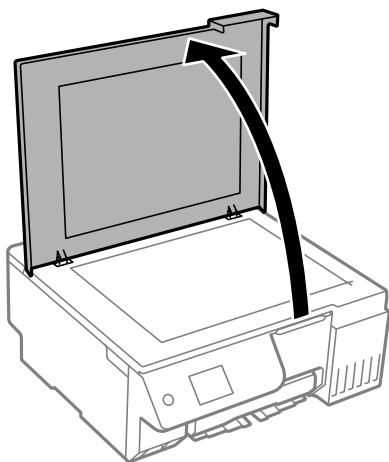

2. Brug en tør, blød og ren klud til rengøring af overfladen af scannerglaspladen.



Vigtigt:

- Hvis der kommer fedt eller andet materiale, der er svært at fjerne, på glaspladen, skal du bruge en lille smule rengøringsmiddel til glasflader og en blød klud til rengøringen. Tør al overskydende væske af.
- Tryk ikke for hårdt på glasoverfladen.
- Vær omhyggelig med ikke at ridse eller beskadige overfladen af glasset. En beskadiget glasoverflade kan forringe scanningskvaliteten.

Rengøring af den gennemsigtige film

Hvis udskrivningen ikke forbedres, efter at printhovedet er justeret, eller papirgangen rengøres, kan den gennemsigtige film inde i printeren være tilsmudset.

Nødvendige redskaber:

- Vatpinde (flere)
- Vand med et par dråber vaskemiddel (2 til 3 dråber vaskemiddel i 1/4 kop vand)
- Lygte til kontrol af tilsmudsning



Vigtigt:

Brug ikke andet rengøringsvæske end vand med et par dråber vaskemiddel.

1. Sluk for printeren ved at trykke på knappen .

2. Luk dokumentdækslet, hvis det er åbent.
3. Åbn scannerenheden med begge hænder, indtil den låses.

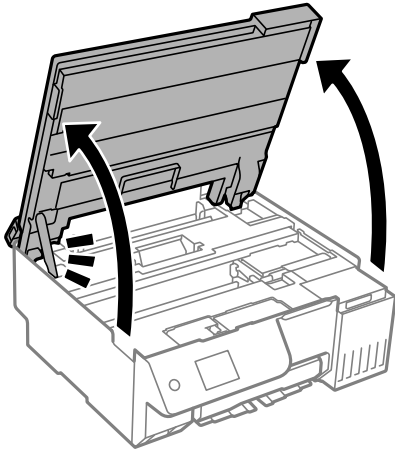

4. Kontroller om den gennemsigtige film er tilsmudset. Smuds er lettere at se, hvis du bruger en lygte. Hvis der er tilsmudsning (såsom mærker efter fingre eller fedt) på den gennemsigtige film (A), skal du gå til næste trin.

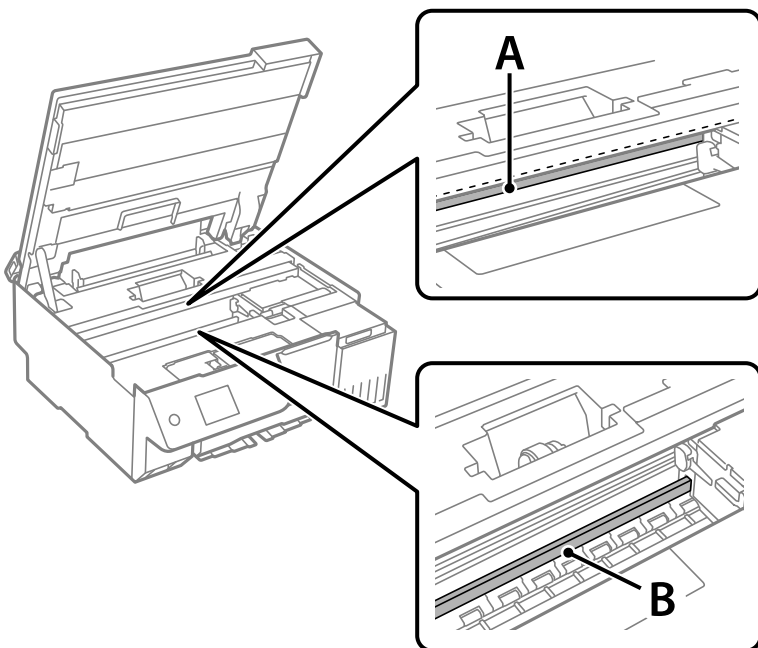

A: gennemsigtig film

B: skinne



Vigtigt:

Pas på ikke at røre ved skinnen (B). Ellers kan du muligvis ikke udskrive. Fjern ikke fedtet på skinnen, da det er nødvendigt for betjeningen.

5. Fugt en vatpind med vandet med et par dråber vaskemiddel, så den ikke drypper vand, og tør derefter den tilsmudsede del af.

Undgå, at røre blækket, der har klistret sig fast i printeren.

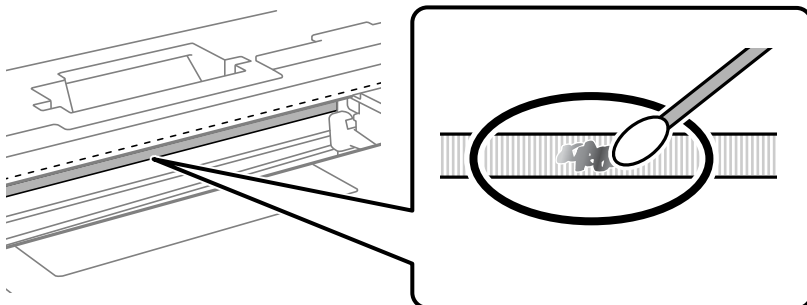

Vigtigt:

Tør forsigtigt smudset af. Hvis du trykker vatpinden for hårdt på filmen, kan filmens fjedre blive spredt, og printeren kan blive beskadiget.

6. Brug en ny tør vatpind til at tørre filmen.



Vigtigt:

Efterlad ikke fibre på filmen.

Bemærk:

For at forhindre, at tilsmudsningen spredes, skal du ofte udskifte vatpinden med en ny.

7. Gentag trin 5 og 6, indtil filmen ikke er tilsmudset.
8. Kontroller visuelt, at filmen ikke er tilsmudset.
9. Luk scannerenheden.

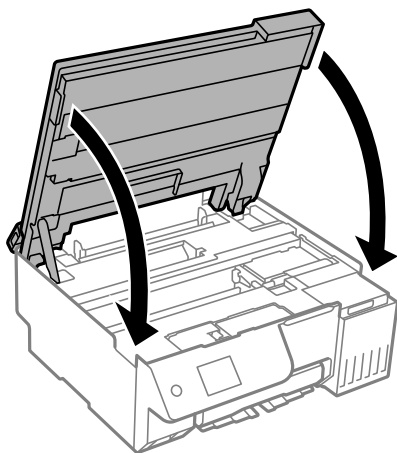

Bemærk:

Scannerenheden er designet til at lukke langsomt og gøre lidt modstand. Det er en forholdsregel for at undgå, at fingre bliver indfanget i enheden. Fortsæt med at lukke, selvom du kan mærke lidt modstand.

10. Luk arkføderbeskyttelsen.

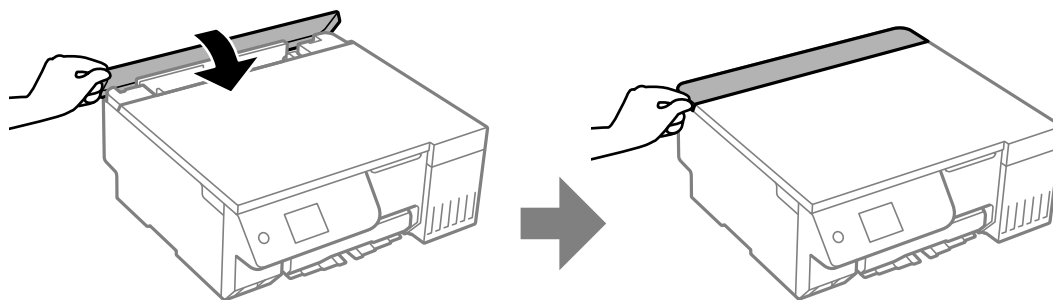

Menupunkterne i Vedligehold.

Vælg **Vedligehold.** på printerens kontrolpanel.

Skrivehoved dysetjek:

Vælg denne funktion for at kontrollere, om skrivehovedets dyser er tilstoppede. Printeren udskriver et dysekontrolmønster.

Skrivehovedrensning:

Vælg denne funktion for at rense tilstoppede dyser i printhovedet.

Kraftig blæk-gennemskylning:

Med hjælpeværktøjet **Kraftig blæk-gennemskylning** kan du udskifte alt blæk inde i blækrørene.

Tilpas printhovedet:

Lodret justering:

Vælg denne funktion, hvis udskrifterne er slørede, eller teksten og linjerne er justeret forkert.

Vandret justering:

Vælg denne funktion, hvis du med jævne mellemrum ser vandrette striber på dine udskrifter.



Påfyld blæk:

Vælg denne funktion for at nulstille blækniveauerne til 100%, før du genopfylder blæktanken.

Indstilling af blækniveauet:

Vælg denne funktion for at indstille blækniveauet i henhold til det faktiske resterende blæk.

Kapacitet tilbage i vedligehold.kasse:

Viser vedligeholdelsesboksens omtrentlige levetid. Når  vises, er vedligeholdelsesboksen næsten fuld. Når  vises, er vedligeholdelsesboksen fuld.

Rensning af papirstyr:

Vælg denne funktion, hvis der er blækpletter på de indvendige ruller. Printeren indfører papir for at rense de indvendige ruller.

Relaterede oplysninger

- ➔ “Kontrol og rengøring af printhovedet” på side 103
- ➔ “Kørsel af Grundig rengøring” på side 104
- ➔ “Justering af printhovedet” på side 107
- ➔ “Fyldning af blæktank” på side 185
- ➔ “Udskiftning af en vedligeholdelseskasse” på side 191
- ➔ “Rensning af papirbanen for udtværet blæk (når overfladen af udskriftsresultatet er udtværet i lodret retning)” på side 107
- ➔ “Rensning af papirbanen for udtværet blæk (når bagsiden af udskriftsresultatet er tilsmudset)” på side 109

Rengøring af printeren

Hvis komponenterne og kabinettet er snavset eller støvet, skal du slukke for printeren og rengøre dem med en blød, ren klud, der er fugtet med vand. Hvis du ikke kan fjerne snavs, kan du prøve at tilføje en lille mængde mildt rengøringsmiddel til den fugtige klud.

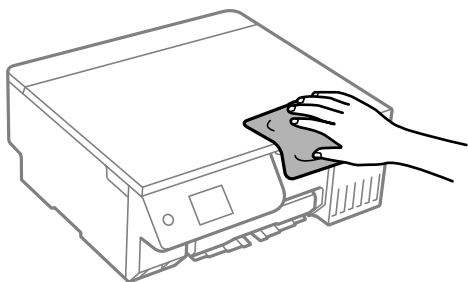

! **Vigtigt:**

- Pas på ikke at få vand på printermekanismen eller andre elektriske komponenter. Ellers kan printeren blive beskadiget.
- Brug aldrig alkohol, maling eller fortynder til rengøring af komponenterne og kabinettet. Disse kemikalier kan skade dem.
- Rør ikke ved de områder, der er vist på følgende illustration. Dette kan forårsage en funktionsfejl.

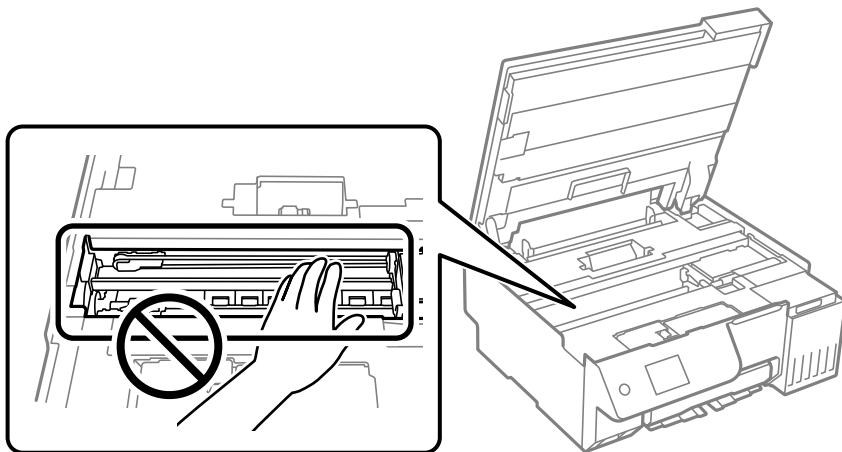

Oprensning af spildt blæk

Hvis der er spildt blæk, kan du rense det op på følgende måder.

- Hvis der klæber blæk til området omkring tanken, skal du tørre det af med en fnugfri, ren klud eller en vatpind.
- Hvis der spildes blæk på skrivebordet eller gulvet, skal du straks tørre det af. Når blæk tørrer, er det svært at fjerne. For at forhindre tilsmudsningen i at sprede sig skal du opsuge blækket med en tør klud og derefter tørre af med en fugtig klud.
- Hvis der kommer blæk på dine hænder, skal du vaske dem med vand og sæbe.

I disse situationer

Hvis du udskifter en computer.	118
Strømbesparelse.	118
Deaktivering af din Wi-Fi-forbindelse.	118
Installation af programmerne separat.	119
Genindstilling af netværksforbindelsen.	122
Direkte tilslutning af en smartenhed og printer (Wi-Fi Direct).	134
Tilføjelse og ændring af printerens forbindelse.	138
Transport og opbevaring af printeren.	140

Hvis du udskifter en computer

Du skal installere printerdriveren og anden software på den nye computer.

Gå ind på følgende websted, og indtast derefter produktnavnet. Gå til **Opsætning**, og påbegynd konfiguration. Følg vejledningen på skærmen.

<https://epson.sn>

Strømbesparelse

Printeren går automatisk i dvaletilstand eller slukkes, hvis der ikke foretages nogen handlinger i et indstillet tidsrum. Du kan justere tiden, inden der anvendes strømstyring. Enhver øgning vil påvirke produktets energieffektivitet. Tag hensyn til miljøet, inden du foretager eventuelle ændringer.

1. Vælg **Indstillinger** på startskærmen.

Brug knapperne ▲ ▼ ◀▶ til at vælge et element, og tryk derefter på knappen OK.

2. Vælg **Grundindstillinger**.

3. Gør et af følgende.

Vælg **Sleep-timer** eller **Indst. for slukn.** > **Sluk hvis inaktiv** eller **Sluk hvis afbrudt**.

Vælg **Sleep-timer** eller **Sluk-timer**.

Bemærk:

*Dit produkt har muligvis funktionen **Indst. for slukn.** eller **Sluk-timer**, afhængig af hvor produktet er købt.*

4. Vælg indstillingen.

Deaktivering af din Wi-Fi-forbindelse

Hvis du førhen har brugt Wi-Fi (trådløst LAN), men ikke længere har brug for det på grund af din forbindelsesmåde eller lignende, kan du deaktivere din Wi-Fi-forbindelse.

Ved at fjerne unødvendige Wi-Fi-signaler, kan du også reducere strømforbruget på standby.

1. Vælg  på printerens startskærm.

Brug knapperne ▲ ▼ ◀ ▶ til at vælge et element, og tryk derefter på knappen OK.

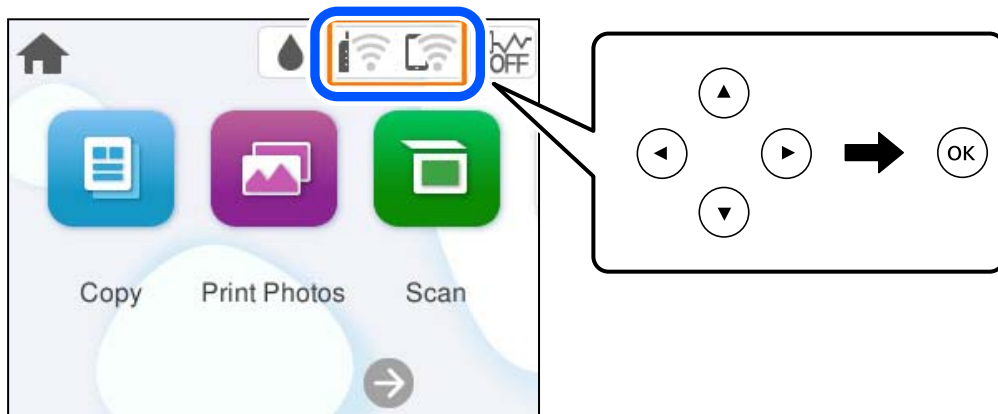

2. Vælg **Wi-Fi** (anbefales).
3. Vælg **Skift indstillinger**.
4. Vælg **Andre**.
5. Vælg **Deaktiver Wi-Fi**.
Følg vejledningen på skærmen.

Installation af programmerne separat

Forbind din computer til netværket og installer den seneste version af programmerne fra websiden. Log på computeren som administrator. Hvis du bliver bedt om det, skal du indtaste administratoradgangskoden.

Bemærk:

- Når du geninstallere et program, skal du først afinstallere det.
- Du kan downloade de seneste applikationer fra Epsons websted.
<http://www.epson.com>
- Hvis du bruger styresystemerne Windows Server, kan du ikke bruge Epson Software Updater. Download de nyeste programmer fra Epsons websted.

1. Sørg for at printeren og computeren er tilgængelige til kommunikation, og at printeren er sluttet til internettet.

2. Start Epson Software Updater.

Skærbilledet er et eksempel på Windows.

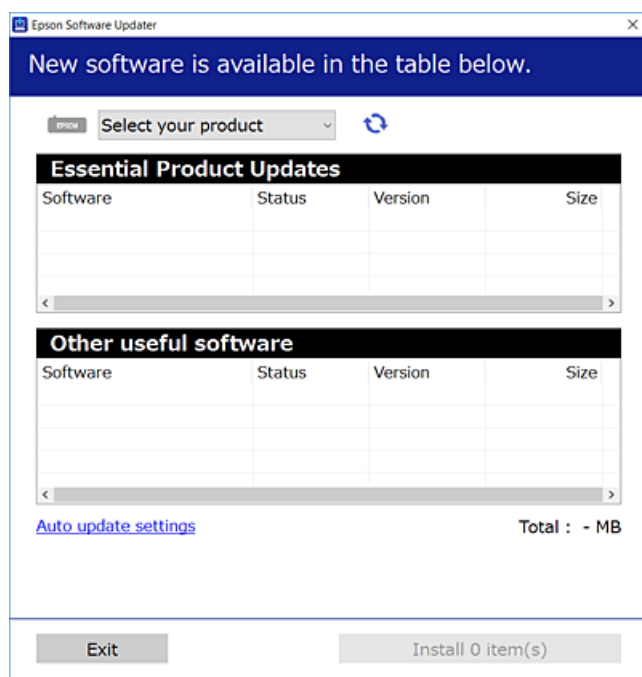

3. Hvis du bruger Windows, skal du vælge din printer, og derefter klikke på  for at søge efter de senest tilgængelige programmer.
4. Vælg de elementer, du vil installere eller opdatere, og klik derefter på installationsknappen.



Vigtigt:

Sluk ikke printeren, og træk ikke stikket ud, før opdateringen er gennemført. Hvis du gør det, kan det medføre fejl i printeren.

Relaterede oplysninger

- ➔ [“Program til opdatering af software og firmware \(Epson Software Updater\)” på side 218](#)

Kontrol af, om en ægte Epson-printerdriver er installeret — Windows

Du kan kontrollere, om en original Epson-printerdriver er installeret på din computer ved hjælp af en af følgende metoder.

- Windows 11

Klik på startknappen, og vælg derefter **Indstillinger > Bluetooth og enheder > Printere og scannere**, og klik derefter **Printerserveregenskaber** under **Relaterede indstillinger**.

- ❑ Windows 10/Windows 8.1/Windows 8/Windows 7/Windows Server 2022/Windows Server 2019/Windows Server 2016/Windows Server 2012 R2/Windows Server 2012/Windows Server 2008 R2

Vælg **Kontrolpanel** > **Se enheder og printere (Printere, Printere og faxer)** i **Hardware og lyd**, klik på printerikonet og klik derefter på **Printerserveregenskaber** foroven i vinduet.

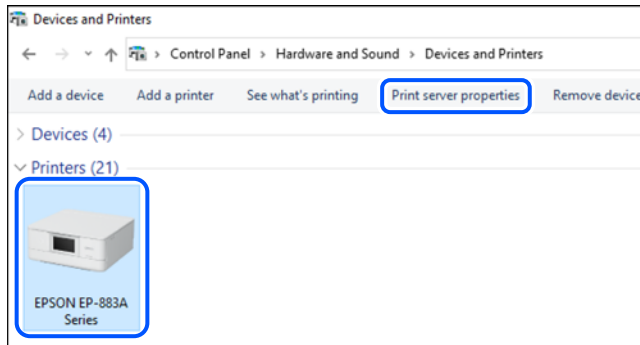

- ❑ Windows Server 2008

Højreklik på mappen **Printere**, og klik derefter på **Kør som administrator** > **Serveregenskaber**.

Klik på fanen **Driver**. Hvis dit printernavn vises på listen, er der installeret en original Epson-printerdriver på din computer.

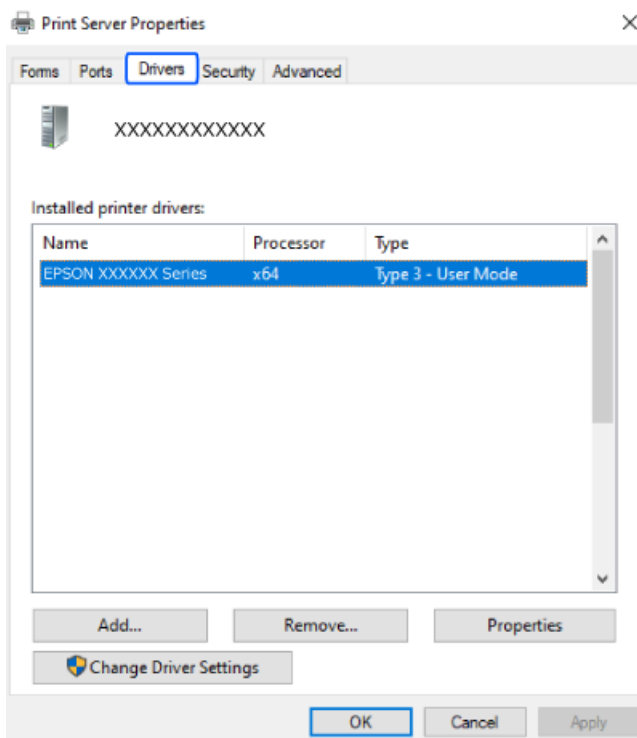

Relaterede oplysninger

- ➔ [“Installation af programmerne separat” på side 119](#)

Kontrol af, om en ægte Epson-printerdriver er installeret — Mac OS

Du kan kontrollere, om en original Epson-printerdriver er installeret på din computer ved hjælp af en af følgende metoder.

Vælg **Systempræferencer** (eller **Systemindstillinger**) i menuen Apple > **Printere & Scannere** (eller **Udskriv & Scan, Udskriv & Fax**), og vælg derefter printerens. Klik på **Indstillinger og forbrugsvarer**, og hvis fanen **Indstillinger** og fanen **Værktøjer** vises i vinduet, er der installeret en original Epson-printerdriver på din computer.

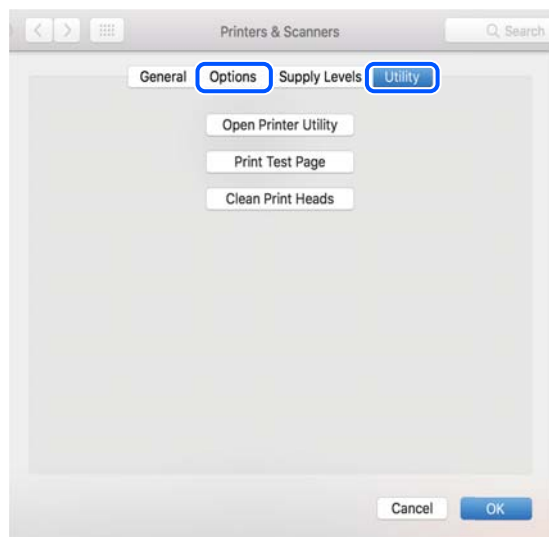

Relaterede oplysninger

➔ [“Installation af programmerne separat” på side 119](#)

Genindstilling af netværksforbindelsen

I følgende situationer skal printernetværket konfigureres.

- Hvis du bruger en printer med en netværksforbindelse
- Hvis dit netværksmiljø har ændret sig
- Ved udskiftning af den trådløse router
- Ændring af forbindelsesmetoder til computeren

Foretage indstillinger for tilslutning til computeren

Du kan køre installationsprogrammet ved hjælp af en af følgende metoder.

Konfiguration fra webstedet

Gå ind på følgende websted, og indtast derefter produktnavnet. Gå til **Opsætning**, og påbegynd konfiguration.

<https://epson.sn>

 Du kan også se fremgangsmåden i Web-videovejled.. Gå på følgende hjemmeside.

<https://support.epson.net/publist/vlink.php?code=NPD7354>

Opsætning med softwaredisken

Hvis en softwaredisk følger med din printer, og du bruger en Windows-computer med et diskdrev, skal du sætte disken i computeren og derefter følge vejledningerne på skærmen.

Foretage indstillinger for tilslutning til smartenhed

Du kan betjene printeren via den trådløse router fra din smartenhed, når du slutter printeren til samme netværk som den trådløse router.

For at oprette en ny forbindelse, skal du gå på følgende webseite på den smartenhed, som skal forbindes til printeren. Indtast produktnavnet, gå til Opsætning, og start derefter opsætningen.

<https://epson.sn>

 Du kan se fremgangsmåden i Web-videovejled.. Gå på følgende hjemmeside.

<https://support.epson.net/publist/vlink.php?code=VC00006>

Bemærk:

Hvis en oprettet forbindelse mellem din smartenhed og printeren skal konfigureres igen, kan du gøre det fra en app som fx Epson Smart Panel.

Foretage Wi-Fi-indstillinger fra kontrolpanelet

Hvis du ikke bruger en computer eller smartenhed til at konfigurere printerforbindelsen, kan du gøre det på kontrolpanelet.

Du kan foretage netværksindstillinger fra printerens kontrolpanel på flere måder. Vælg den tilslutningsmetode, der passer til omgivelserne og de betingelser, som du bruger.

Hvis du kender SSID'et og adgangskoden til din trådløse router, kan du indstille dem manuelt.

Relaterede oplysninger

- ➔ [“Foretage Wi-Fi-indstillinger ved at indtaste SSID og adgangskode” på side 123](#)
- ➔ [“Lave Wi-Fi-indstillinger ved hjælp af trykknapsætning \(WPS\)” på side 125](#)
- ➔ [“Lave Wi-Fi-indstillinger ved hjælp af PIN-kodeopsætning \(WPS\)” på side 126](#)

Foretage Wi-Fi-indstillinger ved at indtaste SSID og adgangskode

Du kan opsætte et Wi-Fi-netværk ved at indtaste de oplysninger, der er nødvendige for at oprette forbindelse til en trådløs router fra printerens kontrolpanel. For at konfigurere ved hjælp af denne metode skal du bruge SSID og adgangskode til en trådløs router.

Bemærk:

Hvis du bruger en trådløs router med dens standardindstillinger, skal du bruge det SSID og den adgangskode, der er skrevet på mærkatens. Hvis du ikke kender SSID og adgangskode, skal du se i dokumentationen, der fulgte med den trådløse router.

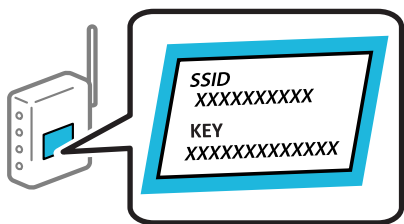

1. Vælg  på startskærmen.

Brug knapperne ▲ ▼ ◀ ▶ til at vælge et element, og tryk derefter på knappen OK.

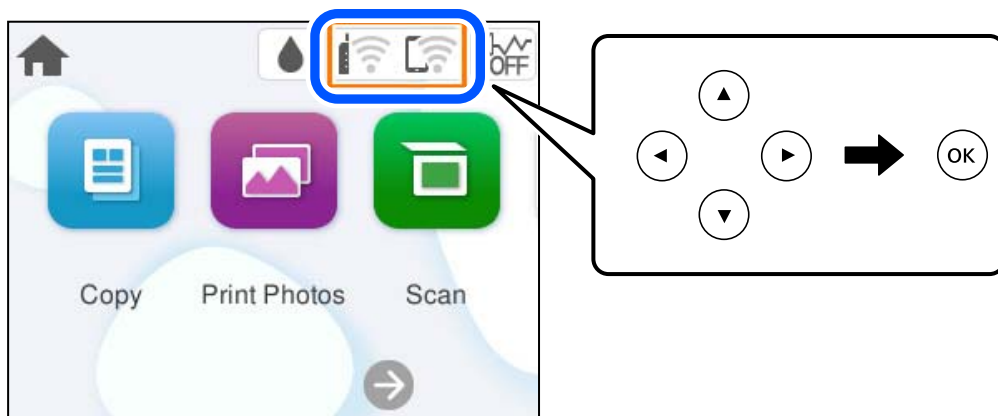

2. Vælg **Wi-Fi (anbefales)**.
3. Tryk på knappen OK for at få vist næste skærm.
Hvis netværksforbindelsen allerede er konfigureret, vises oplysningerne om forbindelsen. Vælg **Skift indstillinger** for at ændre indstillingerne.
4. Vælg **Guiden Wi-Fi-opsætning**.
5. Følg instruktionerne på skærmen for at vælge SSID, indtast adgangskoden til den trådløse router og start installationen.

Hvis du vil kontrollere printerens netværksforbindelsesstatus, når installationen er afsluttet, skal du se linket til den relaterede information for nærmere oplysninger.

Bemærk:

- ❑ Hvis du ikke kender SSID'et, skal du kontrollere, om det er skrevet på mærkaten på den trådløse router. Hvis du bruger din trådløse router med standardindstillingerne, skal du bruge det SSID, der er skrevet på mærkaten. Hvis du ikke kan finde nogen oplysninger, kan du se den dokumentation, der fulgte med den trådløse router.
- ❑ I adgangskoden skelnes der mellem store og små bogstaver.
- ❑ Hvis du ikke kender adgangskoden, skal du kontrollere, om oplysningerne er skrevet på den trådløse router. På mærkaten kan adgangskoden være skrevet som "Network Key", "Wireless Password" osv. Hvis du bruger din trådløse router med standardindstillingerne, skal du bruge den adgangskode, der er skrevet på mærkaten.
- ❑ Hvis det SSID, du vil oprette forbindelse til, ikke vises, skal du foretage Wi-Fi-indstillinger ved hjælp af software eller apps på din computer eller smartenhed, f.eks. en smartphone eller tablet. Du kan finde flere oplysninger ved at indtaste <https://epson.sn> i din browser for at åbne webstedet, indtaste dit produktnavn og gå til Opsætning.

Relaterede oplysninger

- ➔ "Foretage indstillinger for tilslutning til computeren" på side 122
- ➔ "Foretage indstillinger for tilslutning til smartenhed" på side 123
- ➔ "Kontrol af printerens netværksforbindelsesstatus (Netværksforbindelsesrapport)" på side 127

Lave Wi-Fi-indstillinger ved hjælp af trykknappopsætning (WPS)

Du kan konfigurere et Wi-Fi-netværk automatisk ved at trykke på en knap på den trådløse router. Hvis følgende betingelser er opfyldt, kan du konfigurere vha. denne metode.

- ❑ Den trådløse router er kompatibel med WPS (Opsætning af beskyttet Wi-Fi).
- ❑ Den aktuelle Wi-Fi-forbindelse blev etableret ved at trykke på en knap på den trådløse router.

Bemærk:

Se dokumentationen, der følger med den trådløse router, hvis du ikke kan finde knappen, eller hvis du konfigurerer vha. af softwaren.

1. Vælg  på startskærmen.

Brug knapperne ▲ ▼ ◀ ▶ til at vælge et element, og tryk derefter på knappen OK.

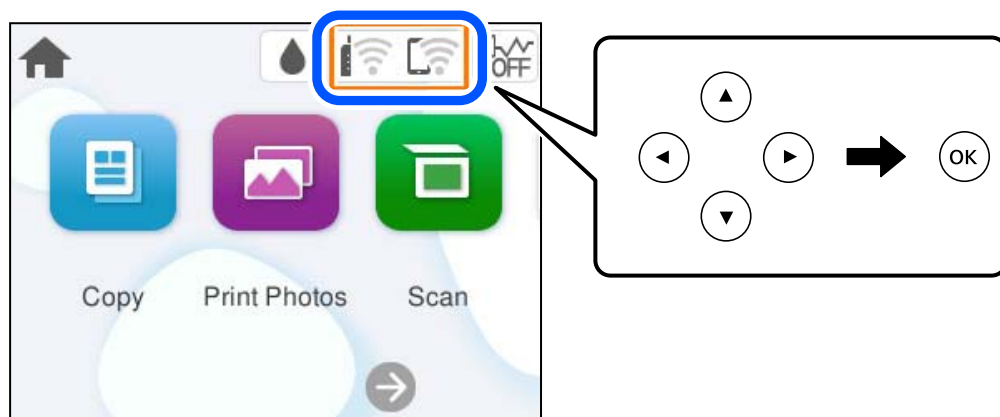

2. Vælg **Wi-Fi (anbefales)**.

3. Tryk på OK-knappen.

Hvis netværksforbindelsen allerede er konfigureret, vises oplysningerne om forbindelsen. Vælg **Skift indstillinger** for at ændre indstillingerne.

4. Vælg **Trykknop opsætning (WPS)**.

5. Følg vejledningen på skærmen.

Hvis du vil kontrollere printerens netværksforbindelsesstatus, når installationen er afsluttet, skal du se linket til den relaterede information for nærmere oplysninger.

Bemærk:

Hvis forbindelsen mislykkes, skal du genstarte den trådløse router, flytte det tættere på printeren og prøve igen. Udskriv en netværksforbindelsesrapport og se løsningen, hvis det stadig ikke virker.

Relaterede oplysninger

➔ [“Kontrol af printerens netværksforbindelsesstatus \(Netværksforbindelsesrapport\)” på side 127](#)

Lave Wi-Fi-indstillinger ved hjælp af PIN-kodeopsætning (WPS)

Du kan automatisk oprette forbindelse til en trådløs router vha. en PIN-kode. Du kan bruge denne konfigurationsmetode, hvis en trådløs router kan anvende WPS (Wi-Fi Protected Setup). Brug en computer til indtastning af PIN-koden den trådløse router.

1. Vælg  på startskærmen.

Brug knapperne ▲ ▼ ◀ ▶ til at vælge et element, og tryk derefter på knappen OK.

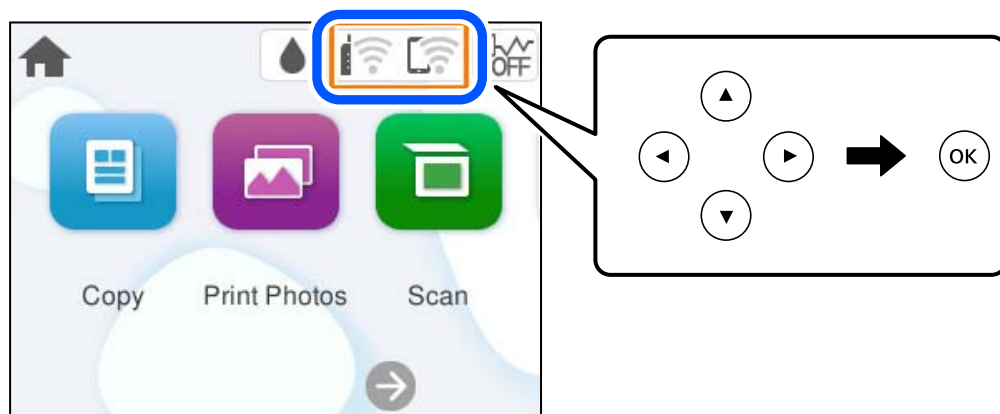

2. Vælg **Wi-Fi (anbefales)**.

3. Tryk på OK-knappen.

Hvis netværksforbindelsen allerede er konfigureret, vises oplysningerne om forbindelsen. Vælg **Skift indstillinger** for at ændre indstillingerne.

4. Vælg **Andre > PIN-kode opsætning (WPS)**.

5. Følg vejledningen på skærmen.

Hvis du vil kontrollere printerens netværksforbindelsesstatus, når installationen er afsluttet, skal du se linket til den relaterede information for nærmere oplysninger.

Bemærk:

Se dokumentationen, der følger med den trådløse router, for at få oplysninger om indtastning af en PIN-kode.

Relaterede oplysninger

➔ [“Kontrol af printerens netværksforbindelsesstatus \(Netværksforbindelsesrapport\)”](#) på side 127

Kontrol af printerens netværksforbindelsesstatus (Netværksforbindelsesrapport)

Du kan udskrive en netværksforbindelsesrapport for at kontrollere status mellem printeren og den trådløse router.

1. Ilæg papir.
2. Vælg **Indstillinger** på startskærmen.
Brug knapperne ▲ ▼ ◀ ▶ til at vælge et element, og tryk derefter på knappen OK.
3. Vælg **Netværksindstillinger > Test af netværksforbindelse..**
Kontrol af forbindelsen starter.
4. Følg instruktionerne på printerens skærm for at udskrive netværksforbindelsesrapporten.
Se netværksforbindelsesrapporten, hvis der er opstået en fejl, og følg derefter de udskrevne løsninger.

Relaterede oplysninger

➔ [“Meddelelser og løsninger på netværksforbindelsesrapporten”](#) på side 128

Meddelelser og løsninger på netværksforbindelsesrapporten

Kontroller meddelelser og fejlkoder på netværksforbindelsesrapporten, og følg derefter løsningerne.

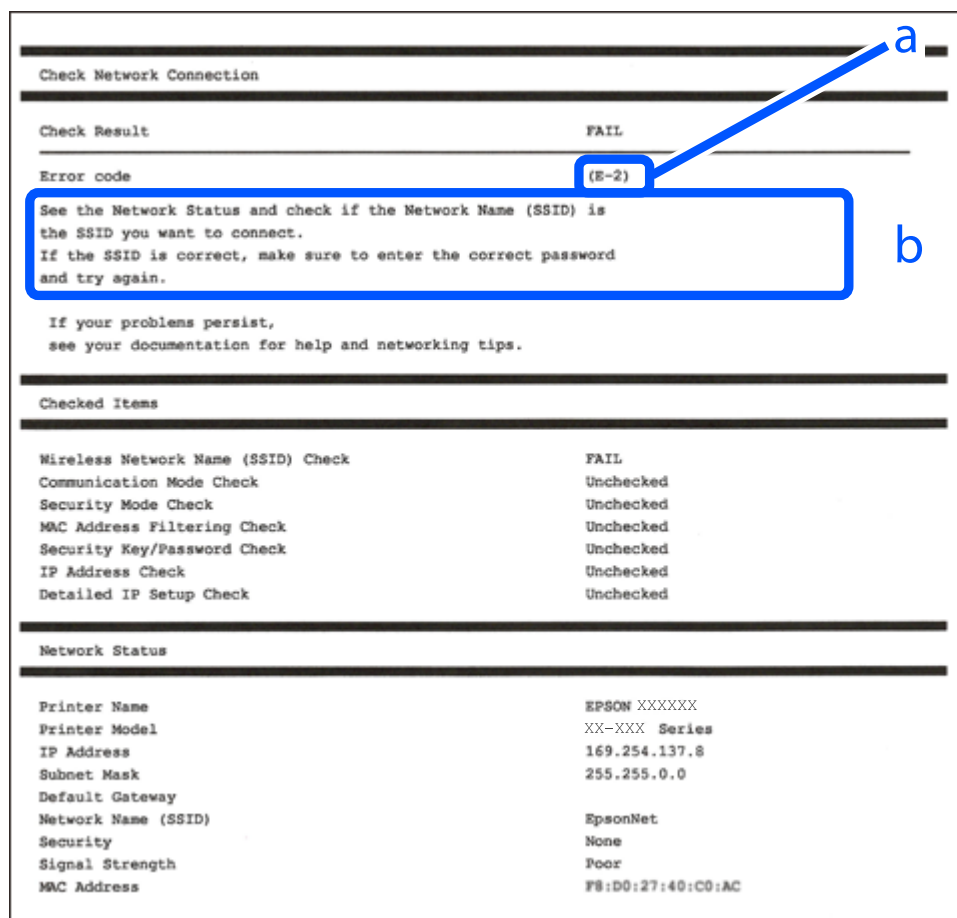

a: Fejlkode

b: Meddelelser på netværksmiljøet

Relaterede oplysninger

- ➔ “E-1” på side 129
- ➔ “E-2, E-3, E-7” på side 129
- ➔ “E-5” på side 130
- ➔ “E-6” på side 130
- ➔ “E-8” på side 130
- ➔ “E-9” på side 131
- ➔ “E-10” på side 131
- ➔ “E-11” på side 132
- ➔ “E-12” på side 132
- ➔ “E-13” på side 133
- ➔ “Meddelelse på netværksmiljøet” på side 133

E-1

Løsninger:

- Kontroller, at hub'en eller en anden netværksenhed er tændt.
- Hvis du vil tilslutte printeren via Wi-Fi, skal du foretage Wi-Fi-indstillinger for printeren igen, fordi den er deaktiveret.

Relaterede oplysninger

➔ “Foretage Wi-Fi-indstillinger fra kontrolpanelet” på side 123

E-2, E-3, E-7

Løsninger:

- Sørg for, at din trådløse router er tændt.
- Bekræft, at din computer eller enhed er ordentligt forbundet til den trådløse router.
- Sluk for den trådløse router. Vent i ca. 10 sekunder, og tænd derefter igen.
- Placer printeren tættere på den trådløse router, og fjern eventuelle forhindringer mellem dem.
- Hvis du har indtastet SSID manuelt, skal du kontrollere, om det er korrekt. Kontroller SSID fra **Netværksstatus**-delen i netværksforbindelsesrapporten.
- Hvis et adgangspunkt har flere SSID'er, skal du vælge SSID'et, som vises. Hvis SSID'et bruger en ikke-kompatibel frekvens, viser printeren dem ikke.
- Hvis du bruger trykknappen for opsætning til at oprette netværksforbindelse, skal du sørge for, at din trådløse router understøtter WPS. Du kan ikke bruge trykknappen for opsætning, hvis din trådløse router ikke understøtter WPS.
- Sørg for, at du kender SSID'et og adgangskoden, før du opretter forbindelse til den trådløse router. Hvis du bruger en trådløs router med dens standardindstillinger, skal du bruge det SSID og den adgangskode, der står på mærkatet på den trådløse router. Kontakt den person, der har konfigureret den trådløse router, eller se dokumentationen, der følger med den trådløse router, hvis du ikke kender SSID og adgangskode.
- Når du ønsker at oprette forbindelse til et SSID, der er genereret ved hjælp af tethering-funktionen på en smart-enhed, skal du kontrollere SSID og adgangskode i smart-enhedens dokumentation.
- Hvis din Wi-Fi-forbindelse pludselig afbrydes, skal du undersøge betingelserne nedenfor. Hvis nogen af disse betingelser er gældende, skal du nulstille dine netværksindstillinger ved at downloade og køre softwaren fra følgende websted.

<https://epson.sn> > Opsætning

- En anden smart-enhed blev tilføjet til netværket ved hjælp af trykknapsætning.
- Wi-Fi-netværket var installeret med en anden metode end trykknapsætning.

Relaterede oplysninger

➔ “Genindstilling af netværksforbindelsen” på side 122
➔ “Foretage Wi-Fi-indstillinger fra kontrolpanelet” på side 123

E-5

Løsninger:

- Sørg for, at den trådløse routers sikkerhedstyper er sat til en af følgende. Hvis den er indstillet til noget andet, skal du ændre sikkerhedstypen på den trådløse router.
 - WEP-64 bit (40 bit)
 - WEP-128 bit (104 bit)
 - WPA PSK (TKIP/AES)*
 - WPA2 PSK (TKIP/AES)*
 - WPA3-SAE (AES)

* WPA PSK også kendt som WPA Personal. WPA2 PSK er også kendt som WPA2 Personal.

- Sluk din trådløse router. Vent i 10 sekunder, og tænd den igen.
- Konfigurer netværksindstillingerne til printeren igen.

E-6

Løsninger:

- Kontroller om MAC-adressefiltrering er deaktiveret. Hvis den er aktiveret, skal du registrere printerens MAC-adresse, så den ikke filtreres fra. Du kan læse mere om trådløse routere i den medfølgende dokumentation. Du kan kontrollere printerens MAC-adresse i **Netværksstatus**-delen i netværksforbindelsesrapporten.
- Hvis din trådløse router bruger delt godkendelse med WEP-sikkerhed, skal du kontrollere, at godkendelsesnøglen og indekset er korrekte.
- Hvis antallet af tilsluttede enheder på den trådløse router er mindre end det antal netværksenheder, du vil oprette forbindelse til, skal du lave indstillinger på den trådløse router for at øge antallet af tilsluttede enheder. Se dokumentationen, der følger med den trådløse router, for at foretage indstillinger.
- Sluk for den trådløse router. Vent i ca. 10 sekunder, og tænd derefter igen.
- Foretag netværksindstillinger for printeren igen.

Relaterede oplysninger

➔ [“Foretag indstillinger for tilslutning til computeren” på side 122](#)

E-8

Løsninger:

- Hvis den trådløse routers DHCP slås til, skal du sætte printerens TCP/IP-indstillinger til Auto.
- Hvis printerens IP-adresse er sat til Manuel, er den IP-adresse, du manuelt har indstillet, uden for området (f.eks.: 0.0.0.0). Angiv en gyldig IP-adresse i printerens kontrolpanel.
- Sluk din trådløse router. Vent i 10 sekunder, og tænd den igen.
- Konfigurer netværksindstillingerne til printeren igen.

Relaterede oplysninger

➔ [“Indstilling af en statisk IP-adresse til printeren” på side 139](#)

E-9

Løsninger:

Kontroller følgende.

- Enhederne er tændt.
- Du har adgang til internettet og andre computere eller netværksenheder på samme netværk fra de enheder, du vil forbinde til printeren.

Hvis du stadig ikke kan forbinde din printer og netværksenhederne, når du har prøvet ovenstående muligheder, skal du prøve følgende.

- Sluk din trådløse router. Vent i 10 sekunder, og tænd den igen.
- Indstil netværksindstillingerne på computeren, som er på det samme netværk som printeren med installationsprogrammet. Dette kan downloades på følgende hjemmeside.

<https://epson.sn> > Opsætning

Hvis problemet fortsat opstår, skal du kontrollere IP-adressen på printeren, der står i rapporten om netværksforbindelsen, og kontakt producenten af din router.

Relaterede oplysninger

➔ [“Foretag indstillinger for tilslutning til computeren” på side 122](#)

E-10

Løsninger:

Kontroller følgende.

- Andre enheder på netværket er tændt.
- Netværksadresser (IP-adresse, undernetmaske og standardgateway) er korrekte, hvis du har indstillet printerens Hent IP-adresse til Manuel.

Indstil netværksadressen igen, hvis de er forkerte. Du kan kontrollere IP-adressen, undernetmasken og standardgateway i **Netværksstatus**-delen i netværksforbindelsesrapporten.

Hvis DHCP er aktiveret, skal du skifte printerens indstilling for Hent IP-adresse til Auto. Hvis du ønsker at indstille IP-adressen manuelt, skal du kontrollere printerens IP-adresse fra **Netværksstatus**-delen i netværksforbindelsesrapporten, og derefter vælge Manuel på skærmen for netværksindstillinger. Sæt undernetmasken til [255.255.255.0].

Hvis du stadig ikke kan forbinde printeren og netværksenhederne, efter at du har bekræftet ovenstående, kan du prøve følgende.

- Sluk for den trådløse router. Vent i ca. 10 sekunder, og tænd derefter igen.
- Foretag netværksindstillinger på den computer, der er på samme netværk som printeren ved hjælp af installationsprogrammet. Du kan køre det fra følgende websted.

<https://epson.sn> > Opsætning

Relaterede oplysninger

➔ “Indstilling af en statisk IP-adresse til printeren” på side 139

E-11

Løsninger:

Kontroller følgende.

- Standardgatewayadressen er korrekt, når du indstiller printerens TCP/IP-konfigurationsindstilling til Manuel.
- Enheden, der er sat som standardgateway er tændt.

Indstil den korrekte standardgatewayadresse. Du kan kontrollere standardgatewayadressen i **Netværksstatus**-delen i netværksforbindelsesrapporten.

Hvis du stadig ikke kan forbinde printeren og netværksenhederne, efter at du har bekræftet ovenstående, kan du prøve følgende.

- Sluk for den trådløse router. Vent i ca. 10 sekunder, og tænd derefter igen.
- Foretag netværksindstillinger på den computer, der er på samme netværk som printeren ved hjælp af installationsprogrammet. Du kan køre det fra følgende websted.

<https://epson.sn> > Opsætning

Relaterede oplysninger

➔ “Indstilling af en statisk IP-adresse til printeren” på side 139

E-12

Løsninger:

Kontroller følgende.

- Andre enheder på netværket er tændt.
- Netværksadresserne (IP-adresse, undernetmaske og standardgateway) er korrekte, hvis du indtaster dem manuelt.
- Netværksadresserne til andre enheder (undernetmaske og standardgateway) er de samme.
- IP-adressen konflikter ikke med andre enheder.

Hvis du stadig ikke kan forbinde printeren og netværksenhederne, efter at du har bekræftet ovenstående, kan du prøve følgende.

- Sluk for den trådløse router. Vent i ca. 10 sekunder, og tænd derefter igen.
- Foretag netværksindstillinger igen ved hjælp af installationsprogrammet. Du kan køre det fra følgende websted.

<https://epson.sn> > Opsætning

- Du kan registrere flere adgangskoder på en trådløs router, der bruger WEP-sikkerhed. Hvis der er registreret flere adgangskoder, skal du kontrollere, om den først registrerede adgangskode er indstillet på printeren.

Relaterede oplysninger

➔ “Indstilling af en statisk IP-adresse til printeren” på side 139

➔ “Foretage indstillinger for tilslutning til computeren” på side 122

E-13

Løsninger:

Kontroller følgende.

- Netværksenheder som fx en trådløs router, en hub og en router er tændt.
- TCP/IP-konfigurationen for netværksenheder er ikke foretaget manuelt. (Hvis printerens TCP/IP-konfiguration foretages automatisk, og TCP/IP-konfigurationen på andre netværksenheder foretages manuelt, er printerens netværk muligvis et andet end netværket for andre enheder.)

Hvis det stadig ikke virker, efter at du har kontrolleret ovenstående, skal du prøve følgende.

- Sluk for den trådløse router. Vent i ca. 10 sekunder, og tænd derefter igen.
- Foretag netværksindstillinger på den computer, der er på samme netværk som printeren ved hjælp af installationsprogrammet. Du kan køre det fra følgende websted.

<https://epson.sn> > Opsætning

- Du kan registrere flere adgangskoder på et adgangspunkt, der bruger WEP-sikkerhed. Hvis der er registreret flere adgangskoder, skal du kontrollere, om den først registrerede adgangskode er indstillet på printeren.

Relaterede oplysninger

- ➔ “Indstilling af en statisk IP-adresse til printeren” på side 139
- ➔ “Foretage indstillinger for tilslutning til computeren” på side 122

Meddelelse på netværksmiljøet

Meddelelse	Løsning
Wi-Fi-miljøet skal forbedres. Sluk og tænd for din trådløse router. Hvis forbindelsen ikke forbedres, bedes du se dokumentationen til din trådløse router.	Efter flytning af printeren tættere på den trådløse router og fjernelse af eventuelle forhindringer mellem dem, skal du slukke for den trådløse router. Vent i ca. 10 sekunder, og tænd derefter igen. Hvis det stadig ikke tilslutter, se dokumentationen til den trådløse router.
*Der kan ikke tilkobles flere enheder. Afbryd forbindelsen til én af de tilsluttede enheder, hvis du vil tilføje én mere.	Computer og smartenheder, som kan tilsluttes samtidigt, er forbundet fuldt ud i Wi-Fi Direct-forbindelsen (Simpel AP). Hvis du vil tilføje en anden computer eller smartenhed, skal du først afbryde en af de forbundne enheder eller forbinde den til det andet netværk. Du kan bekræfte antallet af trådløse enheder, der kan tilsluttes samtidigt, og antallet af tilsluttede enheder ved at tjekke netværksstatusarket eller printerens kontrolpanel.
Det samme SSID som Wi-Fi Direct findes i miljøet. Skift Wi-Fi Direct SSID'et, hvis du ikke kan forbinde en smartenhed til printeren.	På printerens kontrolpanel skal du gå til skærmen Wi-Fi Direct Setup og vælge menuen for at ændre indstillingen. Du kan ændre netværksnavnet som følger efter DIRECT-XX-. Indtast inden for 22 tegn.

Direkte tilslutning af en smartenhed og printer (Wi-Fi Direct)

Wi-Fi Direct (Simpel AP) giver dig mulighed for at forbinde en smartenhed direkte til printeren uden en trådløs router og udskrive fra smartenheden.

Om Wi-Fi Direct

Brug denne forbindelsesmetode, når du ikke bruger Wi-Fi hjemme eller på kontoret, eller når du vil forbinde printeren og smartenheden direkte. I denne tilstand fungerer printeren som en trådløs router, og du kan forbinde enhederne til printeren uden at skulle bruge en standard trådløs router. Enheder, der er forbundet direkte til printeren, kan dog ikke kommunikere med hinanden via printeren.

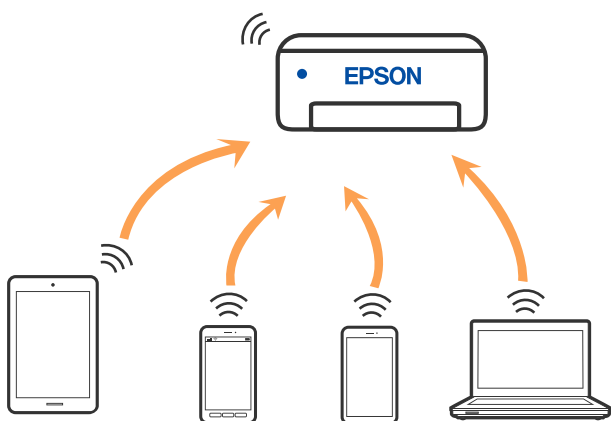

Printeren kan forbindes vha. Wi-Fi og Wi-Fi Direct (Simpel AP) forbindelse samtidigt. Men hvis du starter en netværksforbindelse i Wi-Fi Direct (Simpel AP) forbindelse, når printeren er forbundet via Wi-Fi, afbrydes Wi-Fi midlertidigt.

Tilslutning til enheder med Wi-Fi Direct

Denne metode giver dig mulighed for at forbinde printeren direkte med enheder uden en trådløs router.

Bemærk:

For iOS- eller Android-brugere er det praktisk at oprette fra Epson Smart Panel.

Du skal kun foretage disse indstillinger for printeren og den enhed, du vil oprette forbindelse til, én gang. Medmindre du deaktiverer Wi-Fi Direct eller gendanner netværksindstillingerne til deres standardindstillinger, behøver du ikke at foretage disse indstillinger igen.

1. Vælg  på startskærmen.

Brug knapperne ▲ ▼ ◀ ▶ til at vælge et element, og tryk derefter på knappen OK.

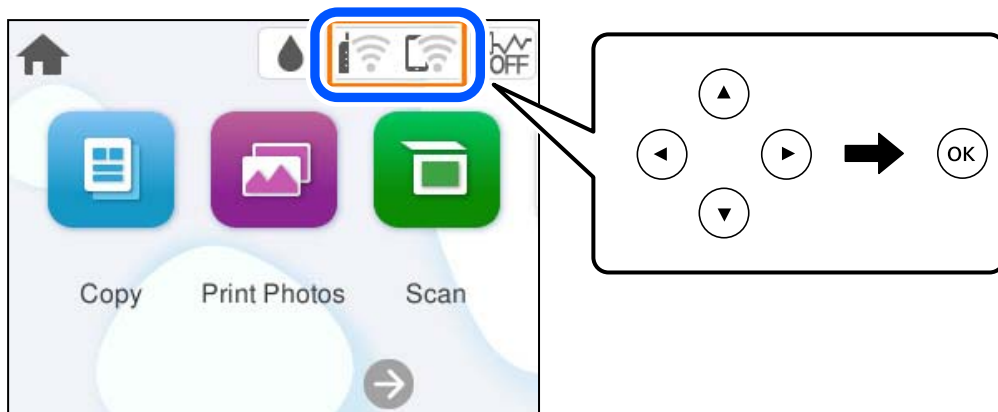

2. Vælg **Wi-Fi Direct**.
3. Tryk på OK-knappen.
4. Vælg **Andre metoder**.
5. Vælg **Andre OS-enheder**.

6. På enhedens Wi-Fi-skærm skal du vælge det SSID, der er vist på printerens kontrolpanel, og indtaste adgangskoden.

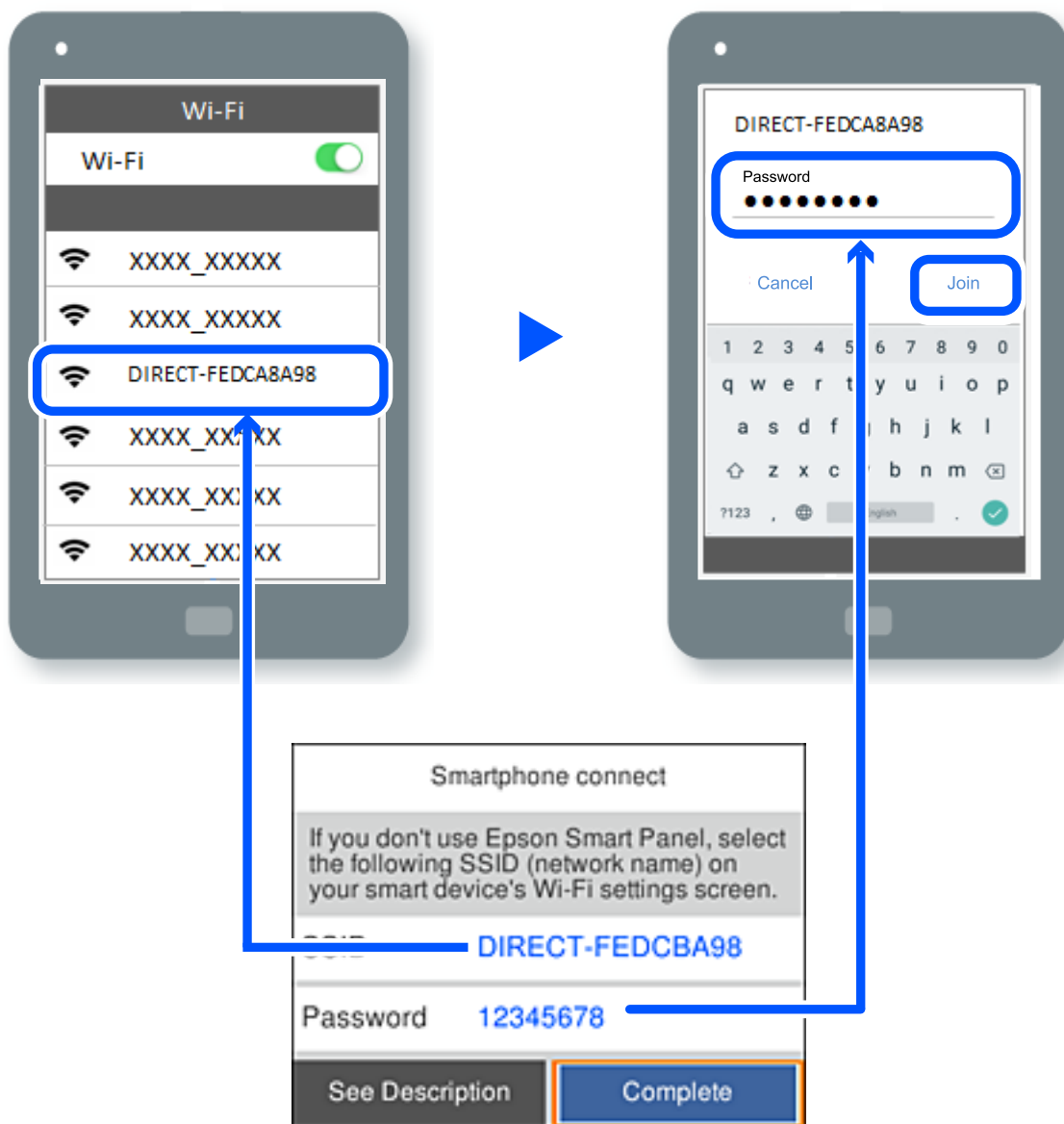

7. Vælg printeren, du vil oprette forbindelse til på printer-app-skærmen på din enhed.

8. Vælg **Afsluttet** på printerens kontrolpanel.

For enheder, som tidligere er tilsluttet printeren, skal du vælge netværksnavnet (SSID) på den trådløse enheds Wi-Fi-skærm for at forbinde dem igen.



Bemærk:

Hvis du bruger en iOS-enhed, kan du også oprette forbindelse ved at scanne QR-koden med iOS-standardkameraet. Se linket herunder <https://epson.sn>.

Afbrydelse af Wi-Fi Direct-forbindelse (Simpel AP)

Bemærk:



Når Wi-Fi Direct-forbindelsen (Simpel AP) er afbrudt, afbrydes alle computere og smartenheder, der er tilsluttet printerens Wi-Fi Direct-forbindelse (Simpel AP). Hvis du vil afbryde en specifik enhed, skal du afbryde fra enheden i stedet for printerens.

1. Vælg  på printerens startskærm.
Brug knapperne ▲ ▼ ◀ ▶ til at vælge et element, og tryk derefter på knappen OK.
2. Vælg **Wi-Fi Direct**.
Wi-Fi Direct-oplysningerne er vist.
3. Vælg **Start Opsætning**.
4. Vælg .
5. Vælg **Deaktiver Wi-Fi Direct**.
6. Følg vejledningen på skærmen.

Relaterede oplysninger

➔ [“Ændring af Wi-Fi Direct-indstillinger \(Simpel AP\) som f.eks. SSID” på side 137](#)

Ændring af Wi-Fi Direct-indstillinger (Simpel AP) som f.eks. SSID

Når Wi-Fi Direct (simpel AP) forbindelse er aktiveret, kan du ændre indstillingerne fra  > **Wi-Fi Direct** > **Start Opsætning** > , og derefter vises de følgende menupunkter.

Skift netværksnavn

Skift netværksnavnet (SSID) for Wi-Fi Direct (Simpel AP), som bruges for tilslutning til printerens til et vilkårligt navn. Du kan indstille netværksnavnet (SSID) i ASCII-tegn, der vises på softwaretastaturet på kontrolpanelet. Du kan indtaste op til 22 tegn.

Når du ændrer netværksnavnet (SSID), afbrydes alle tilsluttede enheder. Brug det nye netværksnavn (SSID), hvis du vil tilslutte enhederne igen.

Skift adgangskode

Skift Wi-Fi Direct-adgangskoden (Simpel AP) for tilslutning til printerens til en vilkårlig værdi. Du kan indstille adgangskoden i ASCII-tegn, der vises på softwaretastaturet på kontrolpanelet. Du kan indtaste 8 til 22 tegn.

Når du ændrer adgangskoden, afbrydes alle tilsluttede enheder. Brug den nye adgangskode, hvis du vil tilslutte enhederne igen.

Deaktiver Wi-Fi Direct

Deaktiver printerens Wi-Fi Direct-indstillinger (Simpel AP). Når de deaktiveres, afbrydes alle enheder, der er tilsluttet printerens i forbindelse med Wi-Fi Direct-forbindelsen (Simpel AP).

Gendan standardindstillinger

Gendan alle Wi-Fi Direct-indstillinger (Simpel AP) til deres standardindstillinger.

Forbindelsesoplysningerne for Wi-Fi Direct (Simpel AP) for den smartenhed, der er gemt på printerens, slettes.

Tilføjelse og ændring af printerens forbindelse

Sådan opsætter du en printer på flere computere

Der kan forbindes flere computere til den samme trådløse router, men hver computer har muligvis hvert sit SSID.

Hvis SSID'erne, der tildeles af den trådløse router, ikke håndteres som det samme netværk, er hver computer faktisk forbundet til et andet netværk. Når printerens indstilles fra computer A, skal printerens føjes til det samme netværk som computer A, så computer A kan udskrive fra den.

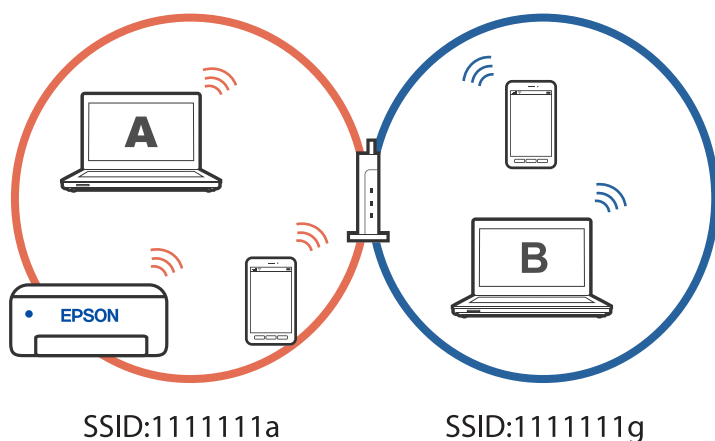

Og hvis printerens indstilles fra computer B i konfigurationen ovenfor, bruges printerens på computer B's netværk. Dette betyder, at computer B kan udskrive, men computer A kan ikke.

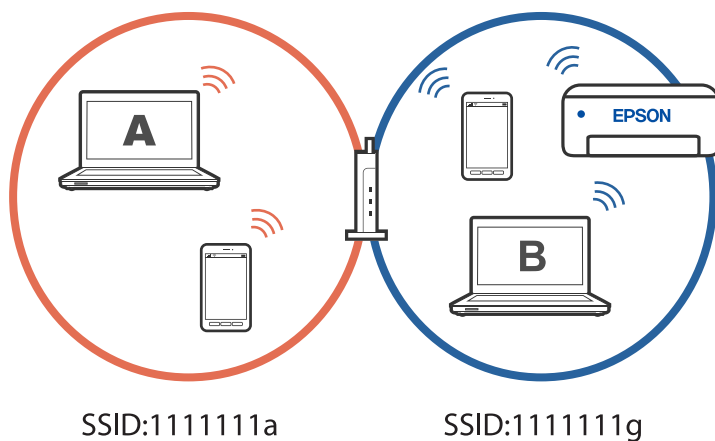

For at undgå dette, skal du - når du indstiller en netværksprinter fra en anden computer - starte installationsprogrammet på computeren, der er forbundet til det samme netværk som printerens. Hvis printerens findes på det samme netværk, genindstilles printerens ikke til netværket, da den er klar til brug.

Ændring af forbindelsen fra Wi-Fi til USB

Hvis Wi-Fi-forbindelsen er ustabil, eller hvis du vil skifte til en mere stabil USB-forbindelse, skal du gøre følgende.

1. Forbind printerens til en computer med et USB-kabel.
2. Vælg en printer, der ikke er mærket (XXXXX), når du udskriver med en USB-forbindelse.
Printernavnet eller "Netværk" vises i XXXXX afhængigt af operativsystemets version.

Eksempel i Windows 11



Eksempel i Windows 10

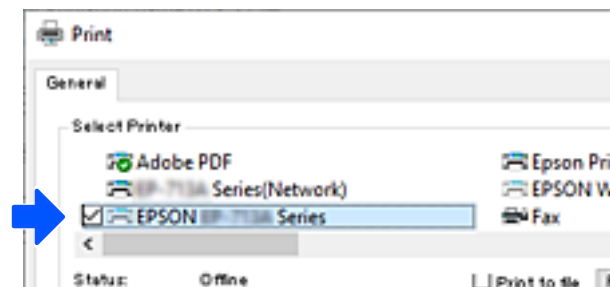

Indstilling af en statisk IP-adresse til printerens

Dette afsnit beskriver, hvordan du konfigurerer indstillingerne på printerens kontrolpanel.

1. Vælg **Indstillinger** på printerens startskærm.
2. Vælg **Netværksindstillinger** > **Avanceret** > **TCP/IP**.
3. Vælg **Hent IP-adresse**, og vælg derefter **Manuel**.
4. Indtast IP-adressen.

Fokus flyttes til næste segment eller forrige segment adskilt af et punktum, hvis du vælger ◀ og ▶.

Bekræft værdien, som vises på den forrige skærm.

5. Indstil **Subnetmaske** og **Standard-gateway**.

Bekræft værdien, som vises på den forrige skærm.



Vigtigt:

Hvis kombinationen af IP-adresse, Subnetmaske og Standard-gateway ikke er korrekt kan du ikke fortsætte med indstillingerne. Bekræft, at der ikke er nogen fejl i indtastningen.

6. Indtast IP-adressen for den primære DNS-server.

Bekræft værdien, som vises på den forrige skærm.

Bemærk:

*Når du vælger **Auto** for indstillingerne til tildeling af IP-adresse, kan du vælge DNS serverindstillingerne fra **Manuel** eller **Auto**. Hvis du ikke kan få DNS-serveradressen automatisk, skal du vælge **Manuel** og indtaste DNS-serveradressen. Indtast derefter den sekundære DNS-serveradresse direkte. Hvis du vælger **Auto**, skal du gå til trin 8.*

7. Indtast IP-adressen for den sekundære DNS-server.

Bekræft værdien, som vises på den forrige skærm.

8. Vælg **Start opsætning**.

Transport og opbevaring af printeren

Når du skal opbevare eller transportere printeren af hensyn til flytning eller reparation, skal du følge nedenstående trin for at pakke printeren.



Du kan også se fremgangsmåden i Web-videovejled.. Gå på følgende hjemmeside.

<https://support.epson.net/publist/vlink.php?code=NPD7157>

1. Sluk for printeren ved at trykke på knappen .
2. Sørg for, at strømlyset slukkes, og tag så strømkablet ud af stikket.



Vigtigt:

Tag strømkablet ud, når strømindikatoren er slukket. Ellers vender printheadet ikke tilbage til udgangspositionen, hvilket får blækket til at tørre, og udskrivning bliver umulig.

3. Alle kabler, som f.eks. strømkablet og USB-kablet, skal kobles fra.
4. Fjern alt papir fra printeren.
5. Kontroller, at der ikke er originaler på printeren.
6. Åbn scannerenheden.



Forsigtig:

Pas på, at du ikke får din hånd eller dine fingre i klemme, når du åbner eller lukker scannerenheden. Ellers kan du komme til skade.

7. Indstil transportlåsen til låst position (Transport).

Transportlåsen stopper blækforsyningen for at forhindre blæklækage under transport og opbevaring.

Hvis printhovedet ikke er i den position, der er vist nedenfor, skal du flytte det manuelt.

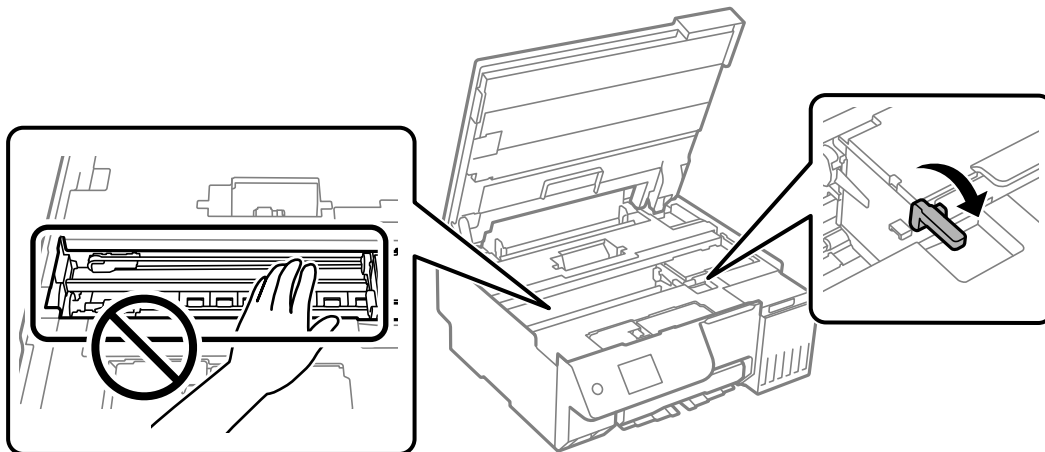

8. Fastgør printhovedet til kabinettet med tape.

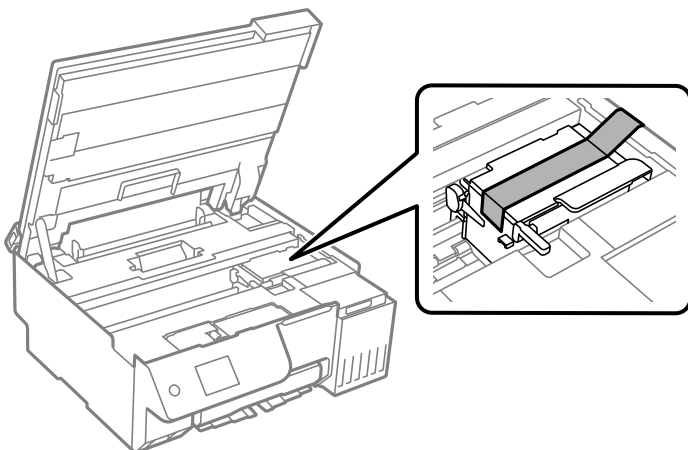

9. Luk omhyggeligt hættten på blæktanken.

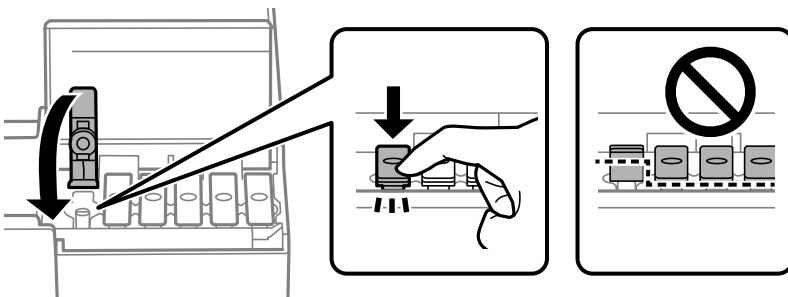

10. Luk blæktankdækslet omhyggeligt.

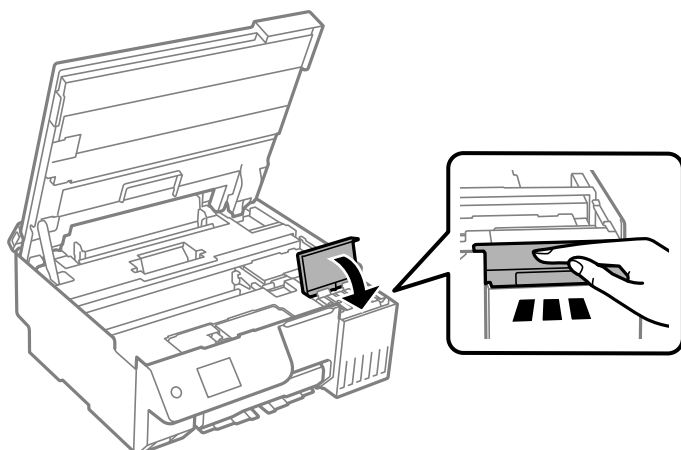

11. Luk scannerenheden.

Scannerenheden er designet til at lukke langsomt og gøre lidt modstand. Det er en forholdsregel for at undgå, at fingre bliver indfanget i enheden. Fortsæt med at lukke, selvom du kan mærke lidt modstand.

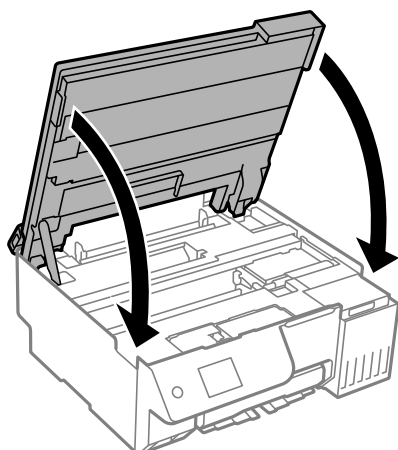

12. Luk arkførerbeskyttelsen.

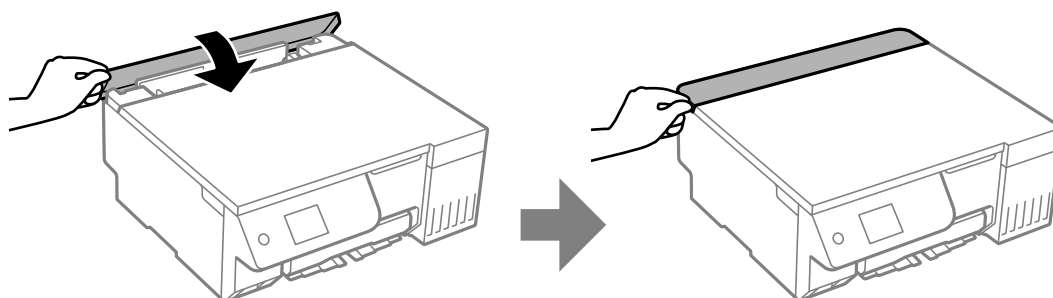

13. Klargør til at pakke printeren ned som vist nedenfor.

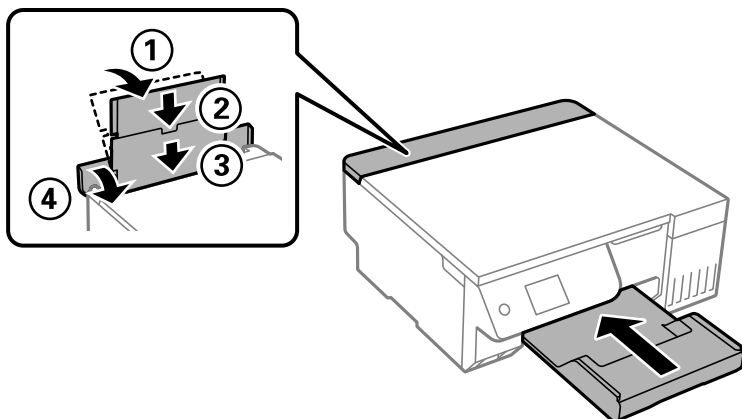

14. Placer printeren i plastikposen, som er beregnet til transport, og luk den ved at folde åbningen ned.

15. Pak printeren ned i kassen ved brug af det beskyttende materiale.

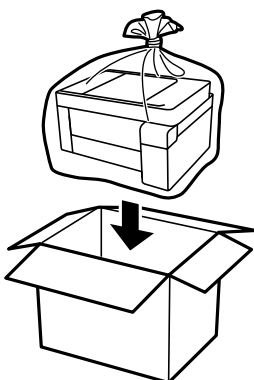

! **Vigtigt:**

- ❑ Når du bærer printeren, skal du løfte den i en stabil stilling. Hvis du løfter printeren i en ustabil stilling, kan der resultere i personskade.
- ❑ Når printeren løftes, skal I placere hænderne i de positioner, som er vist nedenfor. Hold ikke printeren både foran og bagpå.



! **Vigtigt:**

- ❑ Ved opbevaring eller transport af blækflasker, må flasken ikke vippes eller udsættes for stød eller temperaturændringer. I så fald kan der løbe blæk ud, selvom blækflasken er lukket helt. Hold altid flasken lodret, når hættten skrues på, og træf forholdsregler, så blækket ikke løber ud under transport af flasken, for eksempel hvis du lægger flasken i en taske.

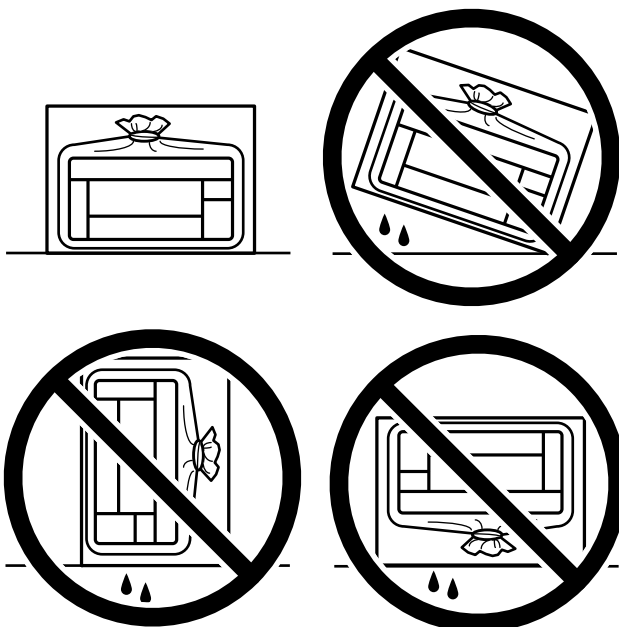

- ❑ Sæt ikke åbnede blækflasker i kassen sammen med printeren.



Næste gang du bruger printeren, skal du sørge for at fjerne båndet, der fastgør printhovedet, og sætte transportlåsen i ulåst position (Udskriv). Rens og juster printhovedet, hvis udskriftskvaliteten er forringet næste gang, du udskriver.

Relaterede oplysninger

- ➔ [“Kontrol og rengøring af printhovedet” på side 103](#)
- ➔ [“Justering af printhovedet” på side 107](#)

Løsning af problemer

Printeren vil ikke udskrive eller scanne.	147
Udskrivning, kopiering og scanning er dårlig.	158
Det er ikke muligt, at vælge papirtypen eller papirkilden i printerdriveren.	179
Der vises en meddelelse på LCD-skærmen.	179
Papiret sidder fast.	180
Det er tid til at udskifte blækket.	184
Det er tid til at udskifte vedligeholdelseskassen.	191
Det er tid til at udskifte opsamlingsvalserne.	192
Kan ikke betjene printerens som forventet.	196
Hvis du ikke kan fjerne en fejl i papirstop eller papirudskrivning.	201
Problemet kan ikke løses.	207

Printeren vil ikke udskrive eller scanne

Problemløsning

Læs dette afsnit, hvis du ikke kan udskrive eller scanne som forventet, eller hvis der er problemer med udskrivningen. Læs følgende for, at finde løsninger på almindelige problemer.

■ Er printeren tændt?

Løsninger

- Sørg for at printeren er tændt.
- Sørg for, at ledningen er ordentligt tilsluttet.
- ➔ [“Der tændes ikke for strømmen” på side 196](#)
- ➔ [“Problemet kan ikke løses” på side 207](#)

■ Er der papirstop i printeren?

Løsninger

- Hvis papiret sidder fast i printeren, kan printeren ikke startes. Fjern det fastklemte papir i printeren.
- ➔ [“Papiret sidder fast” på side 180](#)

■ Virker selve printeren ordentligt?

Løsninger

- Hvis der vises en fejlmeddelelse på LCD-skærmen, skal du kontrollere fejlen.
- Udskriv et statusark, og brug det til at se, om selve printeren kan udskrive ordentligt.
- ➔ [“Der vises en meddelelse på LCD-skærmen” på side 179](#)

■ Er der problemer med forbindelsen?

Løsninger

- Sørg for, at alle kablerne er ordentligt forbundet.
- Sørg for, at netværksenheten og USB-hub'en virker normalt.
- Hvis du har en Wi-Fi-forbindelse, skal du sørge for, at Wi-Fi-forbindelsesindstillingerne er konfigureret korrekt.
- Kontroller netværket, som din computer og printer er forbundet til, og sørg for, at navnene på netværkene er ens.
- ➔ [“Printeren kan ikke oprette forbindelse til netværket” på side 152](#)
- ➔ [“Printeren kan ikke oprette forbindelse via USB” på side 151](#)
- ➔ [“Kontrol af printerens netværksforbindelsesstatus \(Netværksforbindelsesrapport\)” på side 127](#)

■ Er udskriftsdataene blevet ordentligt sendt?

Løsninger

- Sørg for, at der ikke er nogen udskriftsdata, der er klar fra et tidligere job.

- ❑ Kontroller printerdriveren for at sikre, at printeren ikke er offline.
- ➔ “Der er stadig et job, der venter på at blive udskrevet.” på side 149
- ➔ “Printeren er afventende eller offline.” på side 149
- ➔ “Der er opstået et problem med softwaren eller dataene.” på side 148
- ➔ “Kan ikke udskrive, selvom der er oprettet forbindelse (Windows)” på side 148
- ➔ “Kan ikke udskrive, selvom der er oprettet forbindelse (Mac OS)” på side 150
- ➔ “Brug Epson Printer Connection Checker til at forbedre forbindelsen til computeren. (Windows)” på side 152

Programmet eller printerdriveren virker ikke ordentligt

Kan ikke udskrive, selvom der er oprettet forbindelse (Windows)

Følgende årsager kan overvejes.

■ Der er opstået et problem med softwaren eller dataene.

Løsninger

- ❑ Sørg for, at en original Epson-printerdriver (EPSON XXXXX) er installeret. Hvis en original Epson-printerdriver ikke er installeret, er de tilgængelige funktioner begrænset. Vi anbefaler, at du bruger en original Epson-printerdriver.
- ❑ Hvis du udskriver et billede med stor datamængde, har computeren muligvis ikke nok hukommelse. Udskriv billedet i en lavere opløsning eller mindre størrelse.
- ❑ Hvis du har prøvet alle løsningerne og ikke har fundet en løsning på problemet, skal du prøve at afinstallere og så geninstallere printerdriveren.
- ❑ Du kan muligvis løse problemet ved at opdatere softwaren til den nyeste version. Brug softwareopdateringsværktøjet til at kontrollere status på softwaren.
- ➔ “Kontrol af, om en ægte Epson-printerdriver er installeret — Windows” på side 120
- ➔ “Kontrol af, om en ægte Epson-printerdriver er installeret — Mac OS” på side 122
- ➔ “Installation af programmerne separat” på side 119
- ➔ “Program til opdatering af software og firmware (Epson Software Updater)” på side 218

■ Der er opstået et problem med printerens status.

Løsninger

Klik på **EPSON Status Monitor 3** på printerdriverens fane **Vedligeholdelse**, og kontroller printerstatus. Hvis **EPSON Status Monitor 3** er deaktiveret, skal du klikke på **Udvidede indstillinger** på fanen **Vedligeholdelse** og så vælge **Aktiver EPSON Status Monitor 3**.

Der er stadig et job, der venter på at blive udskrevet.

Løsninger

Klik på **Udskriftskø** i fanen **Vedligeholdelse** i printerdriveren. Hvis unødvendige data stadig forefindes, skal du vælge **Annuller alle dokumenter** fra menuen **Printer**.

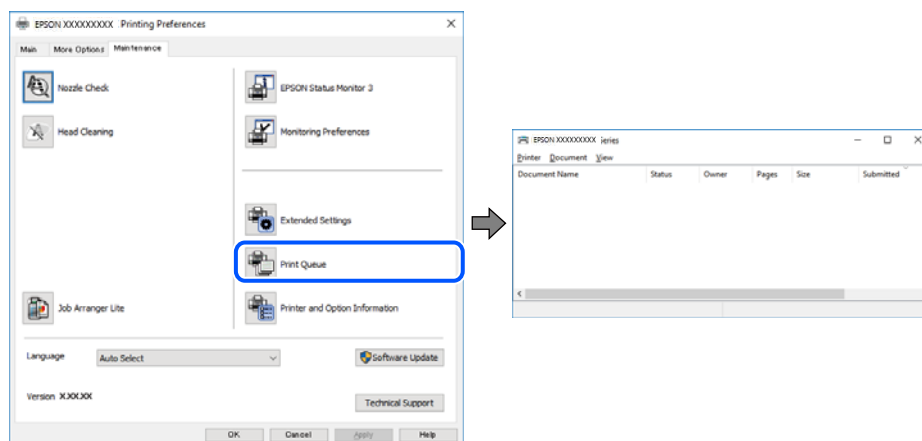

Printeren er afventende eller offline.

Løsninger

Klik på **Udskriftskø** i fanen **Vedligeholdelse** i printerdriveren.

Hvis printeren er offline eller i venteposition, skal du fravælge indstillingen for offline eller venteposition i menuen **Printer**.

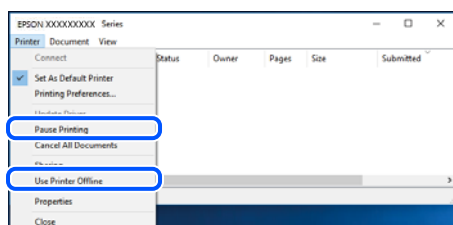

Printeren er ikke valgt som standardprinter.

Løsninger

Højreklik på printerikonet i **Kontrolpanel** > **Vis enheder og printere** (eller **Printere, Printer og faxenheder**), og klik på **Indstil som standardprinter**.

Bemærk:

Hvis der er flere printerikoner, skal du se følgende for at vælge den korrekte printer.

Eksempel)

USB-forbindelse: EPSON XXXX-serien

Netværksforbindelse: EPSON XXXX-serien (netværk)

Hvis du installerer printerdriveren flere gange, kan der blive oprettet kopier af printerdriveren. Hvis der oprettes kopier som f.eks. "EPSON XXXX-serien (kopi 1)", skal du højreklikke på det kopierede driverikon og derefter klikke på **Fjern enhed**.

Printerporten er ikke indstillet korrekt.

Løsninger

Klik på **Udskriftskø** i fanen **Vedligeholdelse** i printerdriveren.

Kontroller, at printerporten er indstillet korrekt som vist nedenfor i **Egenskab > Port** i menuen **Printer**.

USB-forbindelse: **USBXXX**, netværksforbindelse: **EpsonNet Print Port**

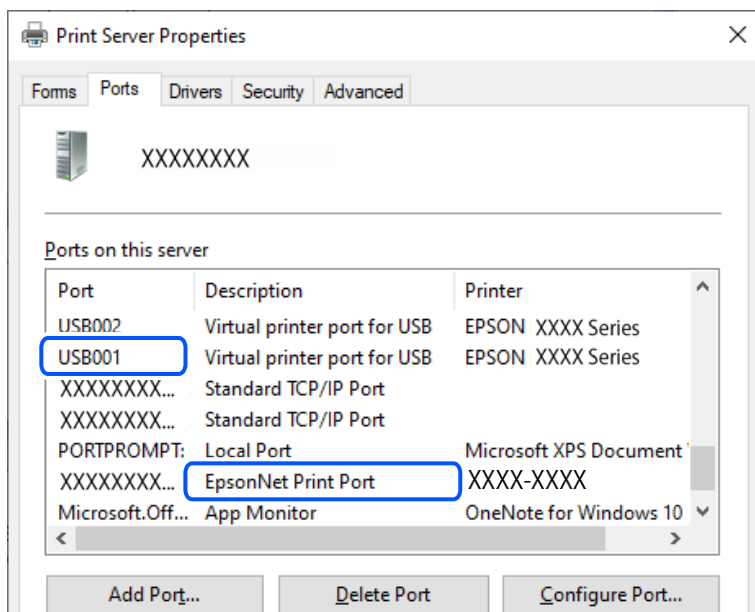

Kan ikke udskrive, selvom der er oprettet forbindelse (Mac OS)

Følgende årsager kan overvejes.

Der er opstået et problem med softwaren eller dataene.

Løsninger

- Sørg for, at en original Epson-printerdriver (EPSON XXXXX) er installeret. Hvis en original Epson-printerdriver ikke er installeret, er de tilgængelige funktioner begrænset. Vi anbefaler, at du bruger en original Epson-printerdriver.
 - Hvis du udskriver et billede med stor datamængde, har computeren muligvis ikke nok hukommelse. Udskriv billedet i en lavere opløsning eller mindre størrelse.
 - Hvis du har prøvet alle løsningerne og ikke har fundet en løsning på problemet, skal du prøve at afinstallere og så geninstallere printerdriveren.
 - Du kan muligvis løse problemet ved at opdatere softwaren til den nyeste version. Brug softwareopdateringsværktøjet til at kontrollere status på softwaren.
- ➔ [“Kontrol af, om en ægte Epson-printerdriver er installeret — Windows”](#) på side 120
 - ➔ [“Kontrol af, om en ægte Epson-printerdriver er installeret — Mac OS”](#) på side 122
 - ➔ [“Installation af programmerne separat”](#) på side 119
 - ➔ [“Program til opdatering af software og firmware \(Epson Software Updater\)”](#) på side 218

Der er et problem med printerens status.

Løsninger

Kontroller, at printerens status ikke er **Pause**.

Vælg **Systempræferencer** (eller **Systemindstillinger**) i menuen **Apple > Printere & Scannere** (eller **Udskriv & Scan, Udskriv & Fax**), og dobbeltklik derefter på printeren. Hvis printeren er sat på pause, skal du klikke på **Genoptag**.

Kan ikke udskrive, selvom der er oprettet forbindelse (iOS)

Følgende årsager kan overvejes.

Automatisk visning af papiropsætning er deaktiveret.

Løsninger

Aktiver **Automatisk visning af papiropsætning** i den følgende menu.

Indstillinger > Printerindstillinger > Indstil. af papirkilde > Automatisk visning af papiropsætning

AirPrint er deaktiveret.

Løsninger

Aktiver indstillingen **AirPrint** på **Web Config**.

➔ [“Program til konfiguration af printerfunktioner \(Web Config\)”](#) på side 217

Kan ikke scanne, selvom der er oprettet forbindelse

Scanning med høj opløsning over et netværk.

Løsninger

Prøv at scanne i en lavere opløsning.

Printeren kan ikke oprette forbindelse via USB

Følgende årsager kan overvejes.

USB-kablet er ikke sat korrekt i USB-indgangen.

Løsninger

Sæt USB-kablet helt ind i printeren og computeren.

Der er opstået et problem med USB-hub'en.

Løsninger

Hvis du bruger en USB-hub, skal du prøve at slutte printeren direkte til computeren.

Der er et problem med USB-kablet eller USB-indgangen.

Løsninger

Hvis USB-kablet ikke kan genkendes, skal du ændre porten eller skifte USB-kablet.

Printeren er sluttet til en SuperSpeed USB-port.

Løsninger

Hvis du slutter printeren til en SuperSpeed USB-port ved hjælp af et USB 2.0-kabel, kan der på nogle computere opstå en kommunikationsfejl. I dette tilfælde skal du tilslutte printeren ved hjælp af en af følgende metoder.

- Brug et USB 3.0-kabel (kun på understøttede modeller).
- Tilslut til en Hi-Speed USB-port på computeren.
- Tilslut til en anden SuperSpeed USB-port end den port, der genererede kommunikationsfejlen.

➔ [“Interfacespecifikationer” på side 227](#)

Printeren kan ikke oprette forbindelse til netværket

Hovedårsager og løsninger til problemer med netværksforbindelsen

Kontroller følgende for at se, om der er et problem med funktionen eller indstillingerne på den forbundne enhed.

Find ud af hvad årsagen er til fejlen på printerens netværksforbindelse.

Løsninger

Udskriv kontrolrapporten til netværksforbindelsen for at finde problemet og se de anbefalede løsningsforslag.

Se hvordan kontrolrapporten til netværksforbindelsen læses i følgende oplysninger.

Bemærk:

Hvis du vil se flere oplysninger om netværksindstillingerne, skal du udskrive et netværksstatusark.

➔ [“Kontrol af printerens netværksforbindelsesstatus \(Netværksforbindelsesrapport\)” på side 127](#)

➔ [“Meddelelser og løsninger på netværksforbindelsesrapporten” på side 128](#)

Brug Epson Printer Connection Checker til at forbedre forbindelsen til computeren. (Windows)

Løsninger

Du kan muligvis løse problemet afhængigt af resultaterne af tjekket.

1. Dobbeltklik på ikonet **Epson Printer Connection Checker** på skrivebordet.

Epson Printer Connection Checker starter.

Hvis der ikke er noget ikon på skrivebordet, skal du følge nedenstående metoder for at starte Epson Printer Connection Checker.

- Windows 11

Klik på startknappen, og vælg derefter **Alle programmer > Epson Software > Epson Printer Connection Checker**.

- Windows 10

Klik på startknappen, og vælg derefter **Epson Software > Epson Printer Connection Checker**.

- Windows 8.1/Windows 8

Indtast programnavnet i søgeamuletten, og vælg så det viste ikon.

- Windows 7

Klik på startknappen, og vælg derefter **Alle programmer > Epson Software > Epson Printer Connection Checker**.

2. Følg vejledningen på skærmen for at kontrollere.

Bemærk:

Hvis printernavnet ikke vises, skal du installere en original Epson-printerdriver.

["Kontrol af, om en ægte Epson-printerdriver er installeret — Windows"](#) på side 120

Når du har identificeret problemet, skal du følge den løsning, der vises på skærmen.

Hvis du ikke kan løse problemet, skal du kontrollere følgende, afhængigt af din situation.

- Printeren genkendes ikke over en netværksforbindelse

["Kontrol af printerens netværksforbindelsesstatus \(Netværksforbindelsesrapport\)"](#) på side 127

- Printeren genkendes ikke ved hjælp af en USB-forbindelse

["Printeren kan ikke oprette forbindelse via USB"](#) på side 151

- Printeren genkendes, men udskrivningen kan ikke udføres.

["Kan ikke udskrive, selvom der er oprettet forbindelse \(Windows\)"](#) på side 148

Der er noget galt med netværksenhederne til Wi-Fi-forbindelsen.

Løsninger

Prøv følgende, hvis du kan nulstille den trådløse LAN-router i dit miljø.

Sluk de enheder, som du vil tilslutte til netværket. Vent i cirka 10 sekunder, og tænd derefter enhederne i følgende rækkefølge; trådløs router, computer eller smartenhed og derefter printer. Flyt printeren og computeren eller smartenheden tættere på den trådløse router for at hjælpe med radiobølgekommunikation, og forsøg derefter at foretage netværksindstillinger igen.

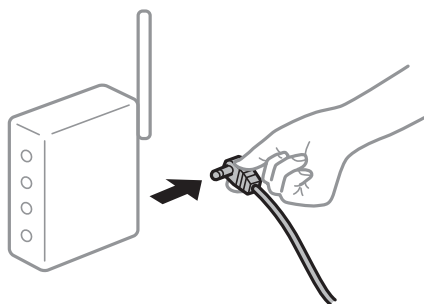

Enheder kan ikke modtage signaler fra den trådløse router, fordi de er placeret for langt fra hinanden.

Løsninger

Prøv følgende, hvis du kan flytte enheden i installationsmiljøet.

Når du har flyttet computeren eller smartenheden og printeren tættere på den trådløse router, skal du slukke for den trådløse router og derefter tænde den igen.

Når du ændrer den trådløse router, passer indstillingerne ikke til den nye router.

Løsninger

Foretag forbindelsesindstillingerne igen, så de passer til den nye trådløse router.

➔ “Genindstilling af netværksforbindelsen” på side 122

SSID'erne, der er tilsluttet fra computeren eller smartenheden og computer, er forskellige.

Løsninger

Når du bruger flere trådløse routere samtidigt, eller hvis den trådløse router har flere SSID'er, og der er forbundet enheder til forskellige SSID'er, kan du ikke oprette forbindelse til den trådløse router.

Eksempel på at oprette forbindelse til forskellige SSID'er

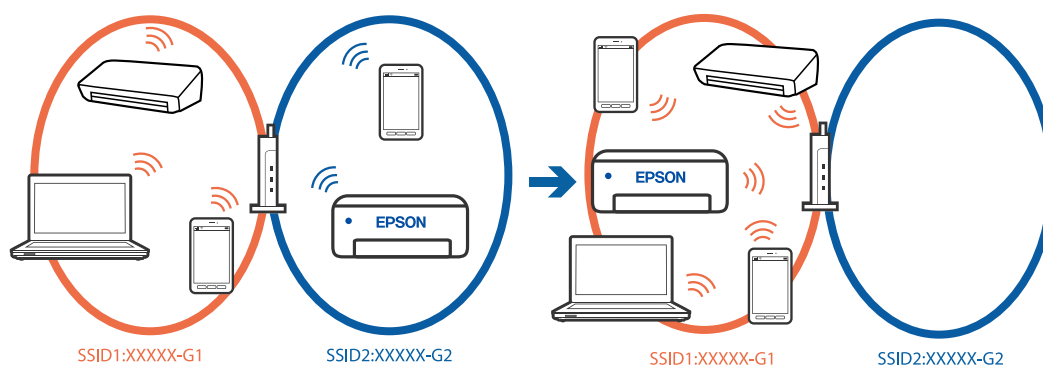

Eksempel på at oprette forbindelse til SSID'er med et andet frekvensområde

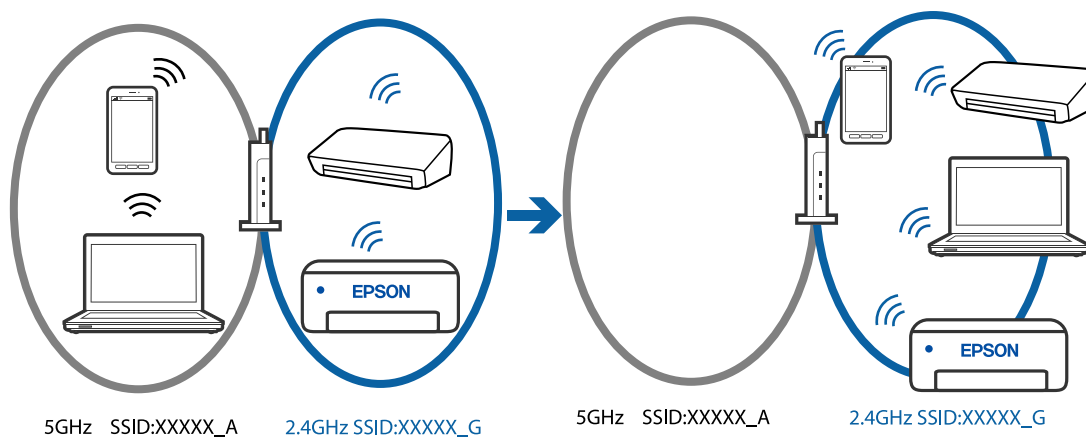

Slut computeren eller smartenheden til samme SSID som printeren.

- Find SSID'et, som printeren er forbundet til, ved at udskrive kontrolrapporten til netværksforbindelsen.
- Find navnet på det Wi-Fi-netværk eller netværk, som du er forbundet til på alle de computere og smartenheder, der skal forbindes til printeren.
- Hvis printeren og din computer eller smartenhed er forbundet til forskellige netværk, skal enheden forbindes til det SSID, som printeren er forbundet til.

■ En privatlivsseparator er tilgængelig på den trådløse router.

Løsninger

De fleste trådløse routere har en separatorfunktion, der blokerer kommunikation mellem enheder inden for det samme SSID. Hvis du ikke kan kommunikere mellem printeren og computeren eller smartenheden, selvom de er sluttet til samme netværk, skal du deaktivere separatorfunktionen på den trådløse router. Du kan læse mere om trådløse routere i den medfølgende vejledning.

■ IP-adressen er forkert tildelt.

Løsninger

Hvis IP-adressen, der er tildelt printeren, er 169.254.XXX.XXX, og subnetmasken er 255.255.0.0, er IP-adressen muligvis ikke tildelt korrekt.

Vælg **Indstillinger > Netværksindstillinger > Avanceret > TCP/IP-opsætning** på printerens kontrolpanel, og kontroller derefter IP-adressen og den subnetmaske, der er tildelt printeren.

Genstart den trådløse router, eller nulstil netværksindstillingerne for printeren.

➔ [“Indstilling af en statisk IP-adresse til printeren” på side 139](#)

■ Enheden, der er tilsluttet til USB 3.0-porten, forårsager radiofrekvensinterferens.

Løsninger

Når du tilslutter en enhed til USB 3.0-porten på en Mac, kan der forekomme forstyrrelser på radiofrekvensen. Prøv følgende, hvis du ikke kan oprette forbindelse til trådløst LAN (Wi-Fi), eller hvis brugen bliver ustabil.

Placer den enhed, der er tilsluttet til USB 3.0-porten, længere væk fra computeren.

■ Der er et problem med netværksindstillingerne på computeren eller smartenheden.

Løsninger

Prøv at få adgang til en hjemmeside fra din computer eller smartenhed for at sikre, at enhedens netværksindstillinger er korrekte. Hvis du ikke kan få adgang til nogen hjemmesider, er der et problem på computeren eller smartenheden.

Kontroller computerens eller smartenhedens netværkforbindelse. Se dokumentationen, der følger med din computer eller smartenhed for flere oplysninger.

Papiret indføres forkert

Kontroller følgende punkter

Kontroller følgende punkter, og prøv derefter løsningsforslagene i henhold til problemerne.

■ Installationsstedet er ikke passende.

Løsninger

Anbring printeren på en flad overflade, og betjen den under de anbefalede miljøforhold.

➔ [“Miljømæssige specifikationer” på side 231](#)

Der bruges ikke-understøttet papir.

Løsninger

Brug papir, der understøttes af printeren.

➔ [“Anvendeligt papir og kapaciteter” på side 211](#)

➔ [“Papirtyper, der ikke kan bruges” på side 213](#)

Ukorrekt papirhåndtering.

Løsninger

Følg forholdsreglerne for papirhåndtering.

➔ [“Forholdsregler til papirhåndtering” på side 28](#)

Der er lagt for mange ark i printeren.

Løsninger

Læg ikke mere papir i end det maksimale antal ark, som er angivet for papiret. Læg ikke almindeligt papir i over linjen angivet med trekantsymbolet på kantstyret.

➔ [“Anvendeligt papir og kapaciteter” på side 211](#)

Papirindstillingerne på printeren er forkerte.

Løsninger

Sørg for, at indstillingerne for papirstørrelse og papirtype svarer til den aktuelle papirstørrelse og papirtype, som lægges i printeren.

➔ [“Indstillinger for papirstørrelse og papirtype” på side 28](#)

Papirindstillingerne på printerdriveren er forkerte.

Løsninger

Sørg for, at indstillingerne for papirets størrelse og type i printerdriveren svarer til den aktuelle papirstørrelse og papirtype, som lægges i printeren.

Papiret glider, når papirstøvet klæber til rullen.

Løsninger

Hvis papiret, du har brugt indtil nu, ikke fremføres ordentligt, har papirstøv muligvis sat sig fast på rullen. Rengør rullen.

Hvis papiret ikke indføres, selv efter du har rengjort rullen, skal rullen udskiftes.

➔ [“Rensning af papirbanen for udtværet blæk \(når overfladen af udskriftsresultatet er udtværet i lodret retning\)” på side 107](#)

➔ [“Rensning af papirbanen for udtværet blæk \(når bagsiden af udskriftsresultatet er tilsmudset\)” på side 109](#)

➔ [“Det er tid til at udskifte opsamlingsvalserne” på side 192](#)

Papiret indføres skævt

Følgende årsager kan overvejes.

■ Papiret er krøllet.

Løsninger

Hvis papiret er krøllet eller det kanter er foldet, kan det røre printhovedet og derved føres skævt ind.

Placer papiret på en flad overflade for at kontrollere, om det er krøllet. Hvis det er, glat det ud.

■ Papiret er indført forkert.

Løsninger

Ilæg papir i den korrekte retning, og skub kantstyret mod papirets kanter.

➔ [“Ilægning af papir” på side 30](#)

Flere papirark indføres samtidigt

Følgende årsager kan overvejes.

■ Papiret er fugtigt.

Løsninger

Læg nyt papiret i.

■ Statisk elektricitet forårsager, at papirarkene klæber sig sammen.

Løsninger

Ventiler papiret, før du lægger det i. Hvis papiret stadig ikke indføres, skal du lægge ét ark papir i ad gangen.

■ Der indføres flere ark papir på samme tid under manuel 2-sidet udskrivning.

Løsninger

Fjern eventuelt papir, der er lagt i papirkilden, inden du indfører papiret igen.

Bakken til disken/ID-kortet skubbes ud, når du prøver at lukke den

■ Disken eller ID-kortet er ikke sat rigtigt i bakken.

Løsninger

Sæt disken/ID-kortet rigtigt i bakken.

➔ [“Sådan lægges en disk i” på side 34](#)

➔ [“Ilægning af PVC ID-kort” på side 35](#)

■ Diskbakken blev indsat, før printeren var klar.

Løsninger

Sæt ikke diskbakken i, før du får besked på det. Ellers opstår der en fejl, og bakken skubbes ud.

Fejl pga. manglende papir

Der er ikke lagt papir i midten af bageste papirindføring.

Løsninger

Når der vises en fejlmeddelelse om, at der ikke er papir, selvom der er lagt papir i den bageste papirindføring, skal du lægge papiret igen i midten af den bageste papirindføring.

Papir udskubbes under udskrivning

Letterhead er ikke valgt som papirtype.

Løsninger

Når du ilægger brevhovedpapir (papir, hvorpå der er trykt oplysning såsom afsenderens navn eller firmanavn i sidehovedet.), skal du vælge **Letterhead** som indstilling af papirtype.

Udskrivning, kopiering og scanning er dårlig

Udskriftskvaliteten er dårlig

Manglende farve, striber eller uventede farver vises i udskrifter

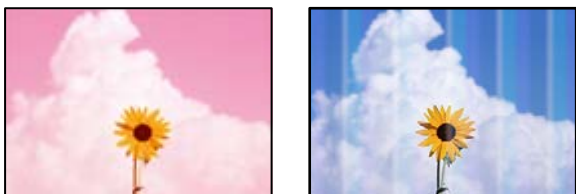

Printhovedets dyser kan være tilstoppede.

Løsninger

- Udskriver et dysetjek for at kontrollere, om printhovedets dyser er tilstoppede. Udfør et dysetjek, og rens printhovedet, hvis nogen af dyserne på printhovedet er tilstoppede. Hvis du ikke har brugt printeren i længere tid, kan printhovedets dyser være tilstoppede, og blækdråberne kan ikke afgives.
- Hvis du har udskrevet, mens blækniveauet har været for lavt til at være synligt i blæktankenes vinduer, skal du påfylde blæktankene til de øverste linjer og derefter bruge **Kraftig blæk-gennemskylnings-**værktøjet til at udskifte blækket inde i blækrørene. Efter du har brugt værktøjet, skal du udføre et dysetjek for at se, om udskriftskvaliteten er forbedret.

➔ [“Kontrol og rengøring af printhovedet” på side 103](#)

➔ [“Kørsel af Grundig rengøring” på side 104](#)

Udskriftskvaliteten er dårlig med sort blæk

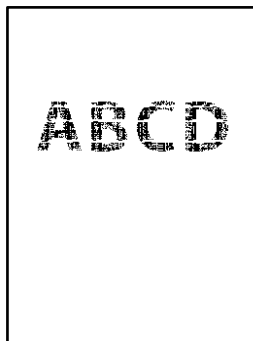

Printhovedets dyser kan være tilstoppede.

Løsninger

- Udskriver et dysetjek for at kontrollere, om printheadets dyser er tilstoppede. Udfør et dysetjek, og rens printheadet, hvis nogen af dyserne på printheadet er tilstoppede. Hvis du ikke har brugt printeren i længere tid, kan printheadets dyser være tilstoppede, og blækdråberne kan ikke afgives.

[“Kontrol og rengøring af printheadet” på side 103](#)

- Hvis du ikke kan løse problemet ved hjælp af printheadrensning, kan du udskrive med det samme ved hjælp af en blanding af farvet blæk for at oprette sammensat sort ved at ændre følgende indstillinger i Windows.

Klik på **Udvidede indstillinger** i fanen **Vedligeholdelse** i printerdriveren. Hvis du vælger **Brug en blanding af farveblæk til at lave en sort farve**, kan du udskrive med udskriftskvaliteten **Standard** når **Papirtype** står på **Almindelige papirer**, **Letterhead** eller **Konvolut**.

Bemærk, at denne funktion ikke kan løse tilstopning af dysen. For at løse problemer med en tilstoppet dyse anbefaler vi, at du kontakter Epsons support med henblik på reparation.

Der forekommer farvede striber med intervaller på ca. 2.5 cm

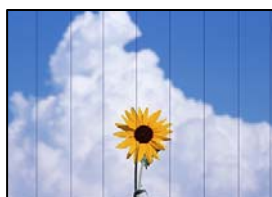

Følgende årsager kan overvejes.

Indstillingen af papirtype stemmer ikke overens med det ilagte papir.

Løsninger

Vælg den relevante indstilling for papirtype i forhold til den papirtype, der er lagt i printeren.

➔ [“Liste over papirtype” på side 29](#)

Udskriftskvaliteten er indstillet til lav.

Løsninger

Ved udskrivning på almindeligt papir skal du udskrive med en højere kvalitetsindstilling.

- Kontrolpanel

Vælg **Høj** for indstillingen **Kvalitet**.

“Menuindstillinger for papir og udskriftsindstillinger” på side 44

- Windows

Vælg **Høj** for **Kvalitet** på fanen **Hovedmenu** i printerdriveren.

- Mac OS

Vælg **Fin** som **Udskriftskval.** fra menuen i printerens dialogkasse **Udskriftsindstillinger**.

■ Printheadets position er ikke justeret korrekt.

Løsninger

Vælg menuen **Vedligehold.** > **Tilpas printheadet** > **Vandret justering** på kontrolpanelet for at justere printheadet.

Utydelige udskrifter, lodrette striber eller fejljustering



enthalten alle
Aufdruck. W
↓ 5008 "Regel

Følgende årsager kan overvejes. Find årsagerne og følg løsningsforslagene i rækkefølge fra oven.

■ Printheadets position er ikke justeret korrekt.

Løsninger

Vælg menuen **Vedligehold.** > **Tilpas printheadet** > **Lodret justering** på kontrolpanelet for at justere printheadet.

■ Indstillingen for tovejsudskrivning er aktiveret.

Løsninger

Hvis udskriftskvaliteten ikke forbedres, selv efter at printheadet er justeret, skal deaktivere tovejsindstillingen.

Under tovejsudskrivning (eller udskrivning med høj hastighed) udskrives der, når printheadet bevæges i begge retninger, og lodrette linjer kan være fejljusterede. Deaktivering af denne indstilling kan reducere udskrivningshastigheden, men forbedre udskriftskvaliteten.

- Kontrolpanel

Deaktiver **Tovejs** i **Indstillinger** > **Printerindstillinger**.

- Windows

Fjern markeringen af **Tovejsudskrivning** på printerdriverens fane **Flere indstillinger**.

Mac OS

Vælg **Systempræferencer** (eller **Systemindstillinger**) i menuen Apple > **Printere og scannere** (eller **Udskriv scan, Udskriv og fax**), og vælg derefter printeren. Klik på **Indstillinger og forsyninger** > **Indstillinger** (eller **Driver**). Vælg **Fra** for indstillingen **Tovejsudskrivning**.

Udskrifter kommer ud som et tomt ark

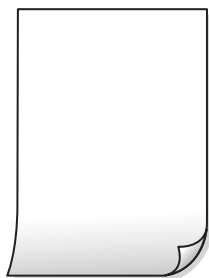

■ Printheadets dyser kan være tilstoppede.

Løsninger

Udfør dysetjekket, og prøv derefter en Rensning eller en Grundig rengøring, hvis printheadets dyser er tilstoppede.

■ Udskriftsindstillingerne og den papirstørrelse, der er lagt i printeren, er ikke ens.

Løsninger

Skift udskriftsindstillingerne, så de er i overensstemmelse med den papirstørrelse, der er lagt i printeren. Læg papir i printeren, som svarer til udskriftsindstillingerne.

■ Flere ark papir føres samtidig ind i printeren.

Løsninger

Se følgende for at forhindre, at flere papirark føres samtidig ind i printeren.

➔ [“Flere papirark indføres samtidigt” på side 157](#)

■ Papiret er krøllet.

Løsninger

Hvis papiret er krøllet eller det kanter er foldet, kan det røre printheadet og derved føres skævt ind.

Placer papiret på en flad overflade for at kontrollere, om det er krøllet. Hvis det er, glat det ud.

Papir er udtværet eller sløret



Følgende årsager kan overvejes.

■ Forkert indført papir.

Løsninger

Hvis der er udtværede, vandrette striber øverst eller nederst på papiret (vinkelret på udskrivningsretningen), skal du lægge papiret i den korrekte retning og skubbe kantstyrene ind til papirets kanter.

➔ [“Ilægning af papir” på side 30](#)

■ Papiret er snavset.

Løsninger

Rengør papirbanen, hvis der er udtværede, lodrette striber på papiret (vinkelret på udskrivningsretningen).

➔ [“Rensning af papirbanen for udtværet blæk \(når overfladen af udskriftsresultatet er udtværet i lodret retning\)” på side 107](#)

➔ [“Rensning af papirbanen for udtværet blæk \(når bagsiden af udskriftsresultatet er tilsmudset\)” på side 109](#)

■ Papiret er krøllet.

Løsninger

Placer papiret på en flad overflade for at kontrollere, om det er krøllet. Hvis det er, glat det ud.

■ Printheadet gnider på overfladen af papiret.

Løsninger

Når der udskrives på tykt papir, er printheadet tæt på udskriftens overflade, og papiret kan blive udtværet. I dette tilfælde skal du aktivere indstillingen til reduktion af udtværing. Hvis du aktiverer denne indstilling, kan udskriftskvaliteten forringes, eller udskrivningen blive langsommere.

Kontrolpanel

Vælg **Indstillinger** > **Printerindstillinger** på startskærmen, og aktiver derefter **Kraftigt papir**.

Windows

Klik på **Udvidede indstillinger** i fanen **Vedligeholdelse** i printerdriveren, og vælg så **Tykt papir og konvolutter**.

Mac OS

Vælg **Systempræferencer** (eller **Systemindstillinger**) i menuen **Apple** > **Printere og scannere** (eller **Udskriv scan, Udskriv og fax**), og vælg derefter printerens navn. Klik på **Indstillinger og forsyninger** > **Indstillinger** (eller **Driver**). Vælg **Til** for indstillingen **Tykt papir og konvolutter**.

■ Bagsiden af papiret blev udskrevet før den side, der allerede var udskrevet, var tør.

Løsninger

Hvis der udskrives på bagsiden af papiret, før udskrivningen på forsiden er tør, kan blækket klæbe sig fast på rullen i printerens, som derefter plettes på efterfølgende udskrivning. Når du udfører en manuel 2-sidet udskrivning, skal du sikre dig, at blækket er helt tørt, inden du lægger papiret i printerens igen.

Udskrevne billeder er klistrede



■ Udskrivning er foretaget på den forkerte side af fotopapiret.

Løsninger

Sørg for, at du udskriver på den udskrivbare side. Ved udskrivning på den forkerte side af fotopapiret, er du nødt til at rense papirgangen.

➔ “Rensning af papirbanen for udtværet blæk (når overfladen af udskriftsresultatet er udtværet i lodret retning)” på side 107

➔ “Rensning af papirbanen for udtværet blæk (når bagsiden af udskriftsresultatet er tilsmudset)” på side 109

Udskrevne PVC-ID-kort er tilsmudsede



■ Prøv at ændre udskriftskvaliteten.

Løsninger

Hvis der er udtværet blæk, når du udskriver på PVC-ID-kort, skal du ændre indstillingen **Kvalitet** til **Økonomi**.

➔ “Kvalitet:” på side 70

■ Blækket på det trykte PVC-ID-kort er muligvis ikke tørt.

Løsninger

Rør ikke ved den udskrevne overflade, før den er helt tør. Se det relaterede informationslink nedenfor for flere detaljer om PVC-ID-kort.

Blækket kan muligvis udtvære, afhængig af hvilke slags PVC ID-kort der er brugt og udskriftsdataene.

➔ “Håndtering af PVC ID-kort” på side 35

Billeder og fotos udskrives i uventede farver



Følgende årsager kan overvejes.

Printhovedets dyser kan være tilstoppede.

Løsninger

- Udskriver et dysetjek for at kontrollere, om printheadets dyser er tilstoppede. Udfør et dysetjek, og rens printheadet, hvis nogen af dyserne på printheadet er tilstoppede. Hvis du ikke har brugt printeren i længere tid, kan printheadets dyser være tilstoppede, og blækdråberne kan ikke afgives.
- Hvis du har udskrevet, mens blækniveauet har været for lavt til at være synligt i blæktankenes vinduer, skal du påfylde blæktankene til de øverste linjer og derefter bruge **Kraftig blæk-gennemskylning**-værktøjet til at udskifte blækket inde i blækrørene. Efter du har brugt værktøjet, skal du udføre et dysetjek for at se, om udskriftskvaliteten er forbedret.

→ [“Kontrol og rengøring af printheadet” på side 103](#)

→ [“Kørsel af Grundig rengøring” på side 104](#)

Farvekorrektion er blevet anvendt.

Løsninger

Når der udskrives ved brug af Windows printerdriveren, bruges Epsons automatiske billedjusteringer som standard, afhængigt af papirtypen. Prøv at ændre indstillingen.

På fanen **Flere indstillinger**, skal du vælge **Tilpasset** i **Farvekorrektion**, og klik derefter på **Avanceret**. Skift indstillingen **Motivkorrektion** fra **Automatisk** til en anden indstilling. Hvis ændring af indstillingen ikke virker, kan du bruge en anden farvekorrektionsmetode end **PhotoEnhance** i **Farvestyring**.

→ [“Justering af udskriftsfarven” på side 61](#)

Farverne på udskriften afviger fra farverne på skærmen



■ Farveegenskaberne for den skærmenhed, du bruger, er ikke justeret korrekt.

Løsninger

Skærmenheder såsom computerskærme har deres egne skærmegenskaber. Hvis skærmen er ubalanceret, vises billedet ikke med korrekt lysstyrke og farver. Juster egenskaberne for enheden. Udfør herefter følgende.

Windows

Gå til printerdrivervinduet, vælg **Tilpasset** som indstillingen **Farvekorrektion** på fanen **Flere indstillinger** og klik derefter på **Avanceret**. Vælg **EPSON Standard** for indstillingen **Farvetilstand**.

Mac OS

Vis udskriftsdialogkassen. Vælg **Farveindstillinger** fra pop op-menuen, og klik på pilen ved siden af **Avancerede indstillinger**. Vælg **EPSON Standard** for indstillingen **Tilstand**.

■ Skærmenheden reflekterer eksternt lys.

Løsninger

Undgå direkte sollys og bekræft billedet, hvor en passende belysning er sikret.

■ Skærmenheden har en høj opløsning.

Løsninger

Farver kan afvige fra det, du ser på smartenheder såsom smartphones eller tablets med skærme med høj opløsning.

■ Skærmenheden og printeren har en anden proces med at producere farver.

Løsninger

Farver på en skærm er ikke helt identiske med dem på papir, fordi skærmenheden og printeren har forskellige processer, hvorved der skabes farver. Juster farveegenskaberne, så farverne er ens.

Kan ikke udskrive uden margener



■ Uden kant er ikke indstillet i udskriftsindstillingerne.

Løsninger

Skift udskriftsindstillingerne til indstillingen uden kant. Hvis du vælger en papirtype, der ikke understøtter udskrivning uden kant, kan du ikke vælge **Uden kant**. Vælg en papirtype, der understøtter udskrivning uden kant.

Kontrolpanel

Vælg **Kantløs** som **Kantindstillinger**.

Windows

Vælg **Uden kant** i fanen **Hovedmenu** i printerdriveren.

- Mac OS

Vælg et papirformat uden kant fra **Papirstørrelse**.

→ “Papir til udskrivning uden kant” på side 212

Billedets kanter beskæres under udskrivning uden kant



Da billedet forstørres en lille smule, bliver det udtrængende område beskåret.

Løsninger

Vælg en mindre indstilling for forstørrelse.

- Kontrolpanel

Skift indstillingen **Udvidelse**.

- Windows

Klik på **Indstillinger** ud for afkrydsningsfeltet **Uden kant** på printerdriverens fane **Hovedmenu**, og skift indstillingerne.

- Mac OS

Skift indstillingen **Udvidelse** i udskriftsdialogens menu **Udskriftsindstillinger**.

Billedforholdet i billeddataene og papirformatets billedformat er ikke ens.

Løsninger

Hvis billedforholdet i billeddataene og papirstørrelsen ikke er ens, beskæres billedets lange side, hvis den er længere end papiret.

Positionen eller størrelsen af eller margenen for udskriften er forkert

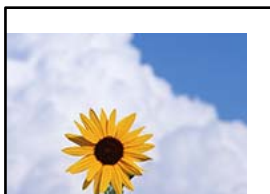

Følgende årsager kan overvejes.

Der er et job, der venter på at blive udskrevet.

Løsninger

Annuler evt. udskriftsjob, der er stoppet midlertidigt.

➔ “Der er stadig et job, der venter på at blive udskrevet.” på side 149

Computeren er manuelt sat i Dvale eller i Slumring under udskrivning.

Løsninger

Du må ikke manuelt sætte computeren i tilstanden **Dvale** eller **Slumring**, mens der udskrives. Der kan udskrives sider med forvansket tekst, næste gang du starter computeren.

Du bruger en printerdriver, som tilhører en anden printer.

Løsninger

Sørg for, at den printerdriver, du bruger, hører til denne printer. Kontroller printernavnet øverst på printerdriverens vindue.

Det udskrevne billede er vendt om

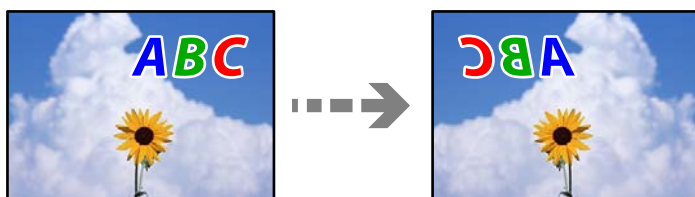

Billedet er indstillet til at invertere vandret i udskriftsindstillingerne.

Løsninger

Fjern evt. indstillinger for spejlbilleder i printerdriveren eller programmet.

Windows

Fjern markeringen af **Spejlbillede** på printerdriverens fane **Flere indstillinger**.

Mac OS

Fjern **Spejlbillede** fra printerdialogkassens menu **Udskriftsindstillinger**.

Mosaiklignende mønstre i udskrifterne



■ Billeder eller fotos med lav opløsning er udskrevet.

Løsninger

Ved udskrivning af billeder eller fotos skal der udskrives ved hjælp af højopløsningsdata. Billeder på websteder er ofte i lav opløsning, selvom de ser godt nok ud på skærmen. Du kan derfor godt reducere billedkvaliteten.

Kopieringskvaliteten er dårlig

Manglende farve, striber eller uventede farver vises i kopier

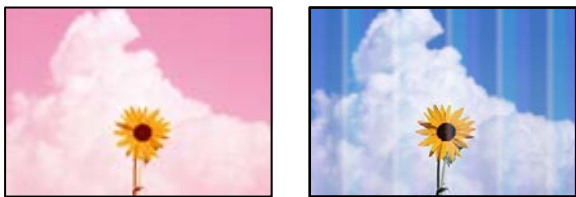

■ Printheadets dyser kan være tilstoppede.

Løsninger

- Udskriver et dysetjek for at kontrollere, om printheadets dyser er tilstoppede. Udfør et dysetjek, og rens printheadet, hvis nogen af dyserne på printheadet er tilstoppede. Hvis du ikke har brugt printeren i længere tid, kan printheadets dyser være tilstoppede, og blækdråberne kan ikke afgives.
- Hvis du har udskrevet, mens blækniveauet har været for lavt til at være synligt i blæktankenes vinduer, skal du påfylde blæktankene til de øverste linjer og derefter bruge **Kraftig blæk-gennemskylnings-**værktøjet til at udskifte blækket inde i blækrørene. Efter du har brugt værktøjet, skal du udføre et dysetjek for at se, om udskriftskvaliteten er forbedret.

➔ [“Kontrol og rengøring af printheadet” på side 103](#)

➔ [“Kørsel af Grundig rengøring” på side 104](#)

Der forekommer farvede striber med intervaller på ca. 2.5 cm



Følgende årsager kan overvejes.

■ Indstillingen af papirtype stemmer ikke overens med det ilagte papir.

Løsninger

Vælg den relevante indstilling for papirtype i forhold til den papirtype, der er lagt i printeren.

➔ [“Liste over papirtype” på side 29](#)

Udskriftskvaliteten er indstillet til lav.

Løsninger

Ved udskrivning på almindeligt papir skal du udskrive med en højere kvalitetsindstilling.

Vælg **Avancerede indstillinger** > **Kvalitet**, og vælg herefter **Høj** i hver kopimenu.

→ “Kvalitet:” på side 82

Printhovedets position er ikke justeret korrekt.

Løsninger

Vælg menuen **Vedligehold.** > **Tilpas printhovedet** > **Vandret justering** på kontrolpanelet for at justere printhovedet.

Utydelige kopier, lodrette striber eller fejljustering



enthalten alle
Aufdruck. W
5008 "Regel

Følgende årsager kan overvejes.

Printhovedets position er ikke justeret korrekt.

Løsninger

Vælg menuen **Vedligehold.** > **Tilpas printhovedet** > **Lodret justering** på kontrolpanelet for at justere printhovedet.

Tovejsudskrivning er aktiveret.

Løsninger

Hvis udskriftskvaliteten ikke forbedres, selv efter at printhovedet er justeret, skal du deaktivere tovejsindstillingen.

Under tovejsudskrivning (eller udskrivning med høj hastighed) udskrives der, når printhovedet bevæges i begge retninger, og lodrette linjer kan være fejljusterede. Deaktivering af denne indstilling kan reducere udskrivningshastigheden, men forbedre udskriftskvaliteten.

Vælg **Indstillinger** > **Printerindstillinger** på kontrolpanelet, og deaktiver derefter **Tovejs** på kontrolpanelet.

Udskrifter kommer ud som et tomt ark



■ Printheadets dyser kan være tilstoppede.

Løsninger

Udfør dysetjekket, og prøv derefter en Rensning eller en Grundig rengøring, hvis printheadets dyser er tilstoppede.

■ Udskriftsindstillingerne og den papirstørrelse, der er lagt i printeren, er ikke ens.

Løsninger

Skift udskriftsindstillingerne, så de er i overensstemmelse med den papirstørrelse, der er lagt i printeren. Læg papir i printeren, som svarer til udskriftsindstillingerne.

■ Flere ark papir føres samtidig ind i printeren.

Løsninger

Se følgende for at forhindre, at flere papirark føres samtidig ind i printeren.

➔ [“Flere papirark indføres samtidigt” på side 157](#)

Udskrives skævt



■ Papiret er krøllet.

Løsninger

Hvis papiret er krøllet eller det kanter er foldet, kan det røre printheadet og derved føres skævt ind.

Placer papiret på en flad overflade for at kontrollere, om det er krøllet. Hvis det er, glat det ud.

■ Papiret er indført forkert.

Løsninger

Ilæg papir i den korrekte retning, og skub kantstyret mod papirets kanter.

➔ [“Ilægning af papir” på side 30](#)

Papir er udtværet eller sløret



Følgende årsager kan overvejes.

■ Forkert indført papir.

Løsninger

Hvis der er udtværede, vandrette striber øverst eller nederst på papiret (vinkelret på udskrivningsretningen), skal du lægge papiret i den korrekte retning og skubbe kantstyrene ind til papirets kanter.

➔ [“Ilægning af papir” på side 30](#)

■ Papiret er snavset.

Løsninger

Rengør papirbanen, hvis der er udtværede, lodrette striber på papiret (vinkelret på udskrivningsretningen).

➔ [“Rensning af papirbanen for udtværet blæk \(når overfladen af udskriftsresultatet er udtværet i lodret retning\)” på side 107](#)

➔ [“Rensning af papirbanen for udtværet blæk \(når bagsiden af udskriftsresultatet er tilsmudset\)” på side 109](#)

■ Papiret er krøllet.

Løsninger

Placer papiret på en flad overflade for at kontrollere, om det er krøllet. Hvis det er, glat det ud.

Kopierede fotos er klistrede



Kopien blev taget på den forkerte side af fotopapiret.

Løsninger

Sørg for, at du kopierer på den side, der kan udskrives på. Hvis du utilsigtet har kopieret på den forkerte side af fotopapiret, er du nødt til at rense papirgangen.

➔ “Rensning af papirbanen for udtværet blæk (når overfladen af udskriftsresultatet er udtværet i lodret retning)” på side 107

➔ “Rensning af papirbanen for udtværet blæk (når bagsiden af udskriftsresultatet er tilsmudset)” på side 109

Kan ikke kopiere uden margener



Uden kant er ikke indstillet i udskriftsindstillingerne.

Løsninger

Vælg **Forskellige kopier** > **Kantløs kopi** og slå derefter indstillingen til. Hvis du vælger en papirtype, der ikke understøtter udskrivning uden kant, kan du ikke aktivere indstilling uden kant. Vælg en papirtype, der understøtter udskrivning uden kant.

➔ “Papir til udskrivning uden kant” på side 212

Billedets kanter beskæres under kopiering uden kant



Da billedet forstørres en lille smule, bliver det udtrængende område beskåret.

Løsninger

Vælg en mindre indstilling for forstørrelse.

Kopiering af fotos

Vælg **Forskellige udskrifter** > **Forskellige kopier** > **Kopier/Gendan billeder** > **Kantindstillinger** > **Kantløs** på kontrolpanelet, og skift derefter indstillingen for **Udvidelse**.

Kopiering uden kant

Vælg **Forskellige udskrifter** > **Forskellige kopier** > **Kantløs kopi** > **Avancerede indstillinger** > **Udvidelse** på kontrolpanelet, og skift derefter indstillingen.

Positionen eller størrelsen af eller margenen for kopier er forkert

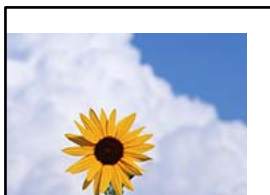

Følgende årsager kan overvejes.

■ Papiret er indført forkert.

Løsninger

Ilæg papir i den korrekte retning, og skub kantstyret mod papirets kanter.

➔ [“Ilægning af papir” på side 30](#)

■ Originalerne er ikke placeret korrekt.

Løsninger

Sørg for at originalen er placeret korrekt mod justeringsmærkerne.

Hvis kanten på det scannede billede mangler, skal du flytte originalen lidt væk fra kanten af glaspladen.

➔ [“Placering af originaler” på side 38](#)

■ Der er støv eller snavs på scannerpladen.

Løsninger

Når du placerer originalerne på scannerpladen, skal du fjerne støv eller snavs, der sidder fast på originalerne, og rengøre scannerpladen. Hvis der er støv eller snavs på glasset, kan kopieringsområdet udvides, så støvet eller snavs set inkluderes, og det resulterer i en forkert kopieringsposition eller små billeder.

➔ [“Rengøring af Scannerpladen” på side 111](#)

■ Papirets størrelse er indstillet forkert.

Løsninger

Vælg den korrekte indstilling for papirstørrelse.

Kopieringspositionen på en diskmærkat er forkert



Følgende årsager kan overvejes.

Udskriftspositionen skal justeres.

Vælg menuen **Indstillinger > Printerindstillinger > Disc label** på kontrolpanelet, og juster udskriftspositionen.

Der er støv eller snavs på scannerglaspladen.

Når du placerer originalerne på scannerglaspladen, skal du fjerne støv eller snavs, der sidder fast på originalerne, og rengøre scannerglasset. Hvis der er støv eller snavs på glasset, kan kopieringsområdet udvides, så støvet eller snavset inkluderes, og det resulterer i en forkert kopieringsposition eller små billeder.

Relaterede oplysninger

➔ [“Rengøring af Scannerglaspladen” på side 111](#)

Der ses ujævne farver, udtværing, pletter eller lige linjer på det kopierede billede



Følgende årsager kan overvejes.

■ Papirgangen er snavs.

Løsninger

Ilæg papir, og skub de ud uden at udskrive til den rene papirgang.

➔ [“Rensning af papirbanen for udtværet blæk \(når overfladen af udskriftsresultatet er udtværet i lodret retning\)” på side 107](#)

➔ [“Rensning af papirbanen for udtværet blæk \(når bagsiden af udskriftsresultatet er tilsmudset\)” på side 109](#)

■ Der er støv eller snavs på originalerne eller scannerglaspladen.

Løsninger

Fjern støv eller snavs, som sidder fast på originalerne, og rengør scannerglaspladen.

➔ [“Rengøring af Scannerglaspladen” på side 111](#)

■ Originalen trykkes ned med for meget kraft.

Løsninger

Hvis du trykker med for meget kraft, kan der opstå sløring, udtværing eller pletter.

Tryk ikke for hårdt på originalen eller dokumentdækslet.

➔ [“Placering af originaler” på side 38](#)

Indstillingen for kopieringstæthed er for høj.

Løsninger

Reducer indstillingen for kopieringstæthed.

➔ [“Menuindstillinger for kopiering” på side 82](#)

Der er stigemønstre (moiré) på det kopierede billede

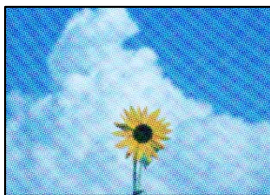

Hvis originalen er et trykt dokument som f.eks. et magasin eller et katalog, vises et stiptet stigemønster.

Løsninger

Skift indstillingen for reduktion og forstørrelse. Hvis der fortsat er et stigemønster, skal du placere originalen i en lidt anderledes vinkel.

➔ [“Menuindstillinger for kopiering” på side 82](#)

Der er et billede af originalens bagside på kopien



Følgende årsager kan overvejes.

Når du scanner tynde originaler, bliver billeder på bagsiden muligvis scannes samtidig.

Løsninger

Placer originalen på scannerglaspladen, og læg derefter et stykke sort papir over det.

➔ [“Placering af originaler” på side 38](#)

Indstillingen for kopieringstæthed er for høj.

Løsninger

Reducer indstillingen for kopieringstæthed.

➔ [“Menuindstillinger for kopiering” på side 82](#)

Flere originaler kopieres på et enkelt ark

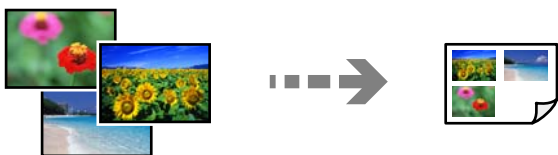

■ Mellemlrummet mellem originalerne er for lille.

Løsninger

Når du placerer flere originaler på scannerglaspladen for at kopiere dem enkeltvist, men de kopieres på et enkelt ark, skal du placere originalerne med mindst 5 mm fra hinanden. Hvis problemet fortsætter, skal du lægge en original i ad gangen.

Problemer med det scannede billede

Ujævne farver, snavs, pletter osv. vises i det scannede billede

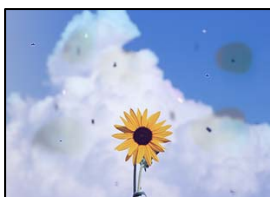

■ Der er støv eller snavs på originalerne eller scannerglaspladen.

Løsninger

Fjern støv eller snavs, som sidder fast på originalerne, og rengør scannerglaspladen.

→ [“Rengøring af Scannerglaspladen” på side 111](#)

■ Originalen trykkes ned med for meget kraft.

Løsninger

Hvis du trykker med for meget kraft, kan der opstå sløring, udtværing eller pletter.

Tryk ikke for hårdt på originalen eller dokumentdækslet.

→ [“Placering af originaler” på side 38](#)

Der vises en forskydning i baggrunden på scannede billeder



■ Når du scanner tynde originaler, bliver billeder på bagsiden muligvis scannes samtidig.

Løsninger

Når du scanner fra scannerglaspladen, skal du placere et stykke sort papir eller et sort skriveunderlag over originalen.

➔ [“Placering af originaler” på side 37](#)

Kan ikke scanne det korrekte område

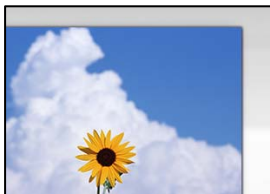

■ Originalerne er ikke placeret korrekt.

Løsninger

- Sørg for at originalen er placeret korrekt mod justeringsmærkerne.
- Hvis kanten på det scannede billede mangler, skal du flytte originalen lidt væk fra kanten af glaspladen.

➔ [“Placering af originaler” på side 38](#)

■ Der er støv eller snavs på scannerglaspladen.

Løsninger

Fjern eventuelt affald eller snavs på scannerglaspladen og dokumentdækslet. Hvis der er skidt eller snavs omkring originalen, udvides scanningsområdet for at få skidt med.

➔ [“Rengøring af Scannerglaspladen” på side 111](#)

■ Når du scanner flere originaler ved hjælp af Epson ScanSmart, er der ikke tilstrækkeligt mellemrum mellem originalerne.

Løsninger

Når du placerer flere originaler på scannerglaspladen, skal du sørge for, at der er et mellemrum på mindst 20 mm (0,8 tommer) mellem originalerne.

➔ [“Scanning af flere billeder på samme tid” på side 97](#)

Kan ikke løse problemer med det scannede billede

Tjek følgende, hvis du har forsøgt alle løsninger og ikke har løst problemet.

■ Der er problemer med scanningssoftwaren.

Løsninger

Brug Epson Scan 2 Utility for at initialisere indstillingerne for scannersoftwaren.

Bemærk:

Epson Scan 2 Utility er et program, der leveres med scannersoftware.

Bemærk:

For styresystemerne Windows Server, skal du sørge for at funktionen **Computeroplevelse** er installeret.

1. Start Epson Scan 2 Utility.
 - Windows 11
Klik på startknappen, og vælg derefter **Alle programmer > EPSON > Epson Scan 2 Utility**.
 - Windows 10/Windows Server 2022/Windows Server 2019/Windows Server 2016
Klik på startknappen, og vælg derefter **EPSON > Epson Scan 2 Utility**.
 - Windows 8.1/Windows 8/Windows Server 2012 R2/Windows Server 2012
Indtast programnavnet i søgeamuletten, og vælg så det viste ikon.
 - Windows 7/Windows Server 2008 R2/Windows Server 2008
Klik på startknappen, og vælg derefter **Alle programmer > EPSON > Epson Scan 2 > Epson Scan 2 Utility**.
 - Mac OS
Vælg **Gå > Programmer > Epson Software > Epson Scan 2 Utility**.
2. Vælg fanen **Andet**.
3. Klik på **Nulstil**.

Hvis initialiseringen ikke løser problemet, skal du afinstallere og geninstallere scannersoftware.

➔ [“Installation af programmerne separat” på side 119](#)

Det er ikke muligt, at vælge papirtypen eller papirkilden i printerdriveren

■ Der er ikke installeret en ægte Epson-printerdriver.

Løsninger

Hvis en original Epson-printerdriver (EPSON XXXXX) ikke er installeret, er de tilgængelige funktioner begrænset. Vi anbefaler, at du bruger en original Epson-printerdriver.

➔ [“Kontrol af, om en ægte Epson-printerdriver er installeret — Windows” på side 120](#)

➔ [“Kontrol af, om en ægte Epson-printerdriver er installeret — Mac OS” på side 122](#)

Der vises en meddelelse på LCD-skærmen

Hvis der vises en fejlmeddelelse på LCD-skærmen, skal du følge vejledningen på skærmen eller løsningerne nedenfor for at løse problemet.

Fejlmeddelelser	Løsninger
Printerfejl Tænd for printeren igen. Se i dokumentationen for flere oplysninger.	Fjern evt. papir eller beskyttende materialer i printeren. Hvis fejlmeddelelsen stadig vises, skal du kontakte Epson support.

Fejlmeddelelser	Løsninger
Printerens blækpude til kantløs udskrivning er ved at være brugt op. Denne kan ikke skiftes af brugeren. Kontakt venligst Epson support.	Kontakt Epson eller en autoriseret Epson-tjenesteudbyder med henblik på at udskifte blækpuden* uden kant. Denne del kan ikke udskiftes af brugeren. Meddelelsen bliver vist, indtil en ny blækpude er installeret. Vælg Forstået for at genoptage udskrivning.
Printerens blækpude til kantløs udskrivning er brugt op. Denne kan ikke skiftes af brugeren. Kontakt venligst Epson support.	Kontakt Epson eller en autoriseret Epson-tjenesteudbyder med henblik på at udskifte blækpuden* uden kant. Denne del kan ikke udskiftes af brugeren. Udskrivning uden kant er ikke tilgængelig, men udskrivning med kant er tilgængelig.
Papirstop. Følg trinene på skærmen for at fjerne det fastklemte papir.	Fjern papiret fra printeren, og tryk på den knap, der vises nederst på LCD-skærmen, for at fjerne fejlen. I nogle tilfælde kan det være nødvendigt at slukke for strømmen og tænde igen.
Paperkonfiguration er indstillet til Fra. Nogle funkt. kan muligvis ikke bruges. Se din dok. for yderligere oplysninger.	Hvis Automatisk visning af papiropsætning er deaktiveret, kan du ikke bruge AirPrint.
System-fejl Systemfejl opstået. Tænd enheden igen. Hvis fejlen opstår igen, kontakt Epson support.	Prøv følgende løsninger. 1. Sluk printeren og tænd den igen. 2. Hvis du bruger en Wi-Fi-forbindelse, skal du slukke din trådløse router og tænde den igen. Hvis fejlmeddelelsen stadig vises, skal du skrive fejlkoden ned og kontakte Epson support.
Kombinationen af IP-adressen og undernetmasken er ugyldig. Se din dokumentation for oplysninger.	Indtast den korrekte IP-adresse eller standardgateway. Kontakt den person, der har sat netværket op for at få hjælp.
Opdater rodcertifikattet for at bruge cloud-tjenester.	Kør Web Config, og opdater derefter rodcertifikattet.
Recovery Mode	Printeren er startet i gendannelsestilstand, fordi firmwareopdateringen mislykkedes. Følg trinene nedenfor for at forsøge at opdatere firmwaren igen. 1. Opret forbindelse mellem computeren og printeren med et USB-kabel. (Firmwaren kan ikke opdateres via en netværksforbindelse i gendannelsestilstand.) 2. Der er flere instruktioner på det lokale Epson-websted.

* Under visse udskriftscyklusser kan der ophobes en meget lille mængde overskydende blæk i blækpuden. Hvis du vil forhindre, at der løber blæk ud af blækpuden, er produktet designet således, at udskrivningen stoppes, når blækpudens grænse er nået. Hvor tit dette er nødvendigt afhænger af antallet af sider, som du udskriver uden kant. Behovet for udskiftning af puden betyder ikke, at printeren er holdt op med at virke, som beskrevet i specifikationerne. Der vises en advarsel på printeren, hvis blækpuden skal udskiftes, og dette kan kun gøres af en autoriseret Epson-tjenesteudbyder. Epson-garantien dækker derfor ikke omkostningen for denne udskiftning.

Papiret sidder fast

Kontroller den fejl, der vises på kontrolpanelet, og følg anvisningerne for at fjerne det fastklemte papir, inklusive eventuelle iturevne papirstykker. Dernæst ryddes fejlen.

LCD-skærmen viser en animation, der viser dig, hvordan du fjerner fastklemt papir.

 **Forsigtig:**

Rør ikke ved knapperne på kontrolpanelet, mens du har hånden inde i printerens. Hvis printerens begynder at arbejde, kan det forårsage personskade. Pas på ikke at røre ved fremspringende dele for at undgå skade.

 **Vigtigt:**

Fjern forsigtigt det fastklemte papir. Hvis papiret fjernes for kraftigt, kan det beskadige printerens.

Fjernelse af fastklemt papir

 **Forsigtig:**

Rør ikke ved knapperne på kontrolpanelet, mens du har hånden inde i printerens. Hvis printerens begynder at arbejde, kan det forårsage personskade. Pas på ikke at røre ved fremspringende dele for at undgå skade.

1. Fjern det fastklemte papir fra den bageste papirindføring.

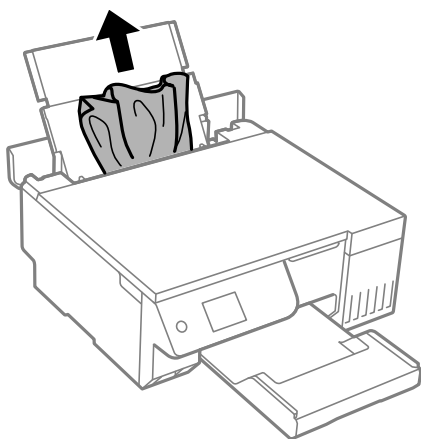

2. Åbn scannerenheden.

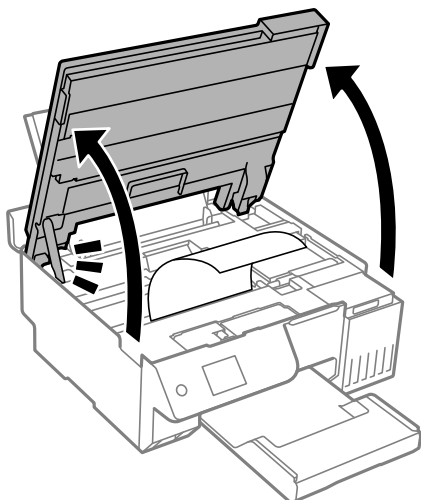

3. Fjern det fastklemte papir.

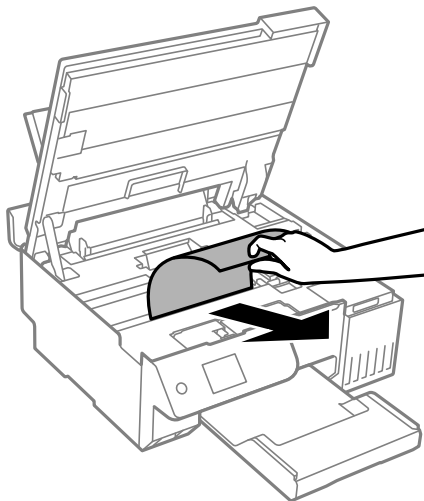

Vigtigt:

Rør ikke ved det hvide flade kabel, den gennemsigtige film eller transportlåsen inde i printeren. Dette kan forårsage en funktionsfejl.

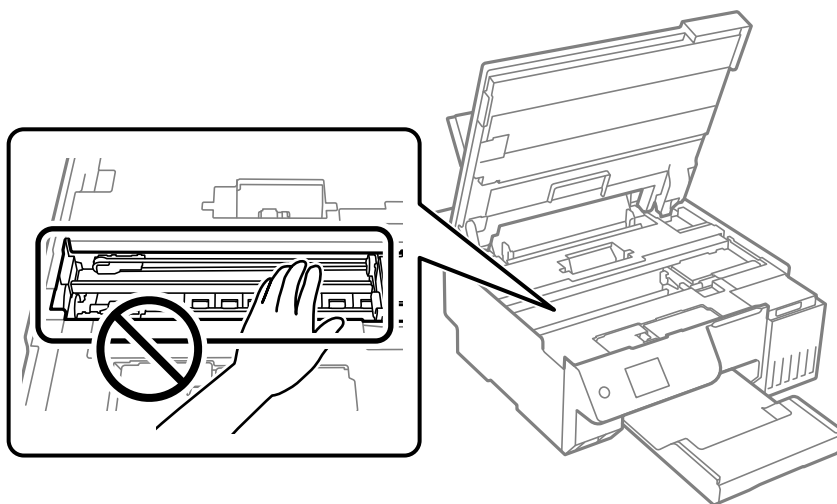

4. Luk scannerenheden.

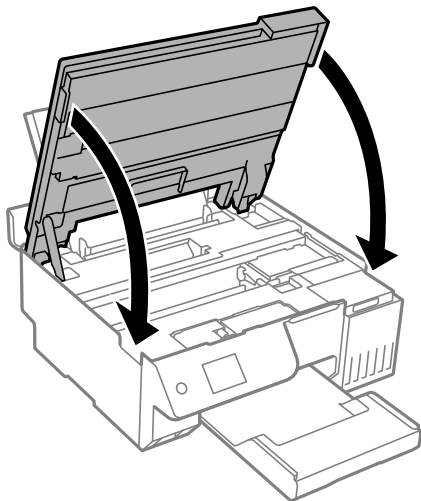

Bemærk:

Scannerenheden er designet til at lukke langsomt og gøre lidt modstand. Det er en forholdsregel for at undgå, at fingre bliver indfanget i enheden. Fortsæt med at lukke, selvom du kan mærke lidt modstand.

Forhindring af papirstop

Kontroller følgende, hvis der ofte opstår papirstop.

- Anbring printeren på en flad overflade, og betjen den under de anbefalede miljøforhold.
“Miljømæssige specifikationer” på side 231
- Brug papir, der understøttes af denne printer.
“Anvendeligt papir og kapaciteter” på side 211
- Følg forholdsreglerne for papirhåndtering.
“Forholdsregler til papirhåndtering” på side 28
- Ilæg papir i den korrekte retning, og skub kantstyret mod papirets kanter.
“Ilægning af papir i den bageste papirindføring” på side 31
- Læg ikke mere papir i end det maksimale antal ark, som er angivet for papiret.
- Ilæg ét papirark ad gangen ved ilægning af flere papirark.
- Sørg for, at indstillingerne for papirstørrelse og papirtype svarer til den aktuelle papirstørrelse og papirtype, som lægges i printeren.
“Liste over papirtype” på side 29
- Der kan være et fremmedlegeme inde i printeren.
“Hvis du ikke kan fjerne en fejl i papirstop eller papirudskrivning” på side 201
- Rens rullen inde i printeren. Hvis papiret ikke indføres, selv efter du har rengjort rullen, skal rullen udskiftes.
“Rengøring af papirbanen for problemer med papirindføring” på side 100
“Det er tid til at udskifte opsamlingsvalserne” på side 192

Relaterede oplysninger

- ➔ “Hvis du ikke kan fjerne en fejl i papirstop eller papirudskrivning” på side 201

Det er tid til at udskifte blækket

Forholdsregler ved håndtering af blækflasker

Læs følgende anvisninger før påfyldning af blæk.

Forholdsregler ved opbevaring af blæk

- Hold blækflasken borte fra direkte sollys.
- Opbevar ikke blækflasker ved høje temperaturer eller i frostgrader.
- Epson anbefaler, at blækflasker bruges før den dato, der er trykt på pakken.
- Ved opbevaring eller transport af blækflasker, må flasken ikke vippe eller udsættes for stød eller temperaturændringer. I så fald kan der løbe blæk ud, selvom blækflasken er lukket helt. Hold altid flasken lodret, når hættens skrues på, og træf forholdsregler, så blækket ikke løber ud under transport af flasken, for eksempel hvis du lægger flasken i en taske.
- Når du tager en blækflaske ind fra et koldt opbevaringssted, skal du lade den varme op til rumtemperatur i mindst tre timer, før du bruger den.
- Åbn ikke pakken med blækpatronen, før du er klar til at fylde blæktanken. Blækflasken er lukket vakuumsikkert for at bevare driftssikkerheden. Hvis du har en blækflaske, der er blevet åbnet i lang tid før brug, kan du muligvis ikke udskrive normalt.
- Vi anbefaler, at du bruger indholdet så hurtigt som muligt, efter du har åbnet en flaske.

Forholdsregler ved håndtering af genopfyldning af blæk

- For at sikre en førsteklasses udskriftskvalitet og beskytte skriveskovedet er der stadig en variabel blækreserve i blæktanken, når printeren angiver, at der skal påfyldes blæk. Den angivne udskriftsmængde inkluderer ikke denne reserve.
- For optimale udskriftsresultater må du ikke opretholde lave blækniveauer i længere perioder.
- Brug blækflasker med det korrekte delnummer til denne printer.
- Blækket til denne printer skal håndteres omhyggeligt. Blækket kan sprøjte, når blækbeholderne fyldes eller fyldes igen med blæk. Hvis du får blæk på tøjet, kan det muligvis ikke gå af igen.
- Ryst ikke for kraftigt og klem ikke blækflaskerne.
- Fortsat brug af printeren, når blækniveauet ligger under den nederste streg, kan beskadige printeren. Fyld blæktanken til den øverste linje, mens printeren ikke er i drift. For at få vist de korrekte estimerede blækniveauer, skal du nulstille blækniveauet, når du har fyldt tanken.
- For at opnå de bedste udskriftsresultater, skal du fylde blæktankene op til den øverste linje mindst én gang om året.

Blækforbrug

- For at opretholde optimal ydelse for skriveskovedet forbruges der noget blæk fra blæktanken, ikke kun ved udskrivning, men også ved vedligeholdelsesoperationer såsom rensning af skriveskovedet. Der kan også blive brugt blæk, når du tænder for printeren.
- Under udskrivning i monokrom eller gråtoneskala kan der blive brugt farveblæk i stedet for sort blæk, afhængigt af papirtypen eller udskriftskvalitetsindstillingerne. Dette er på grund af, at der bruges en blanding af farveblæk til at skabe sort.

- ❑ En del af blækket i blækflaskerne, der følger med printeren, bruges under første opsætning. For at kunne fremstille udskrifter af høj kvalitet fyldes skrivehovedet i printeren helt op med blæk. Denne engangsproces forbruger en vis mængde blæk, og derfor udskrives der muligvis færre sider med disse flasker end med efterfølgende blækflasker.
- ❑ Den angivne udskriftsmængde kan variere afhængigt af de billeder, du udskriver, og den papirtype, du bruger, udskrivningshyppigheden og de omgivende forhold som f.eks. temperatur.
- ❑ Kontroller blækniveauerne i de faktiske blæktanke. Fortsat brug af printeren, når blækket er opbrugt, kan ødelægge printeren. Epson anbefaler, at alle blæktanke fyldes op til den øverste streg, når printeren ikke arbejder, for at nulstille blækniveauerne.

Fyldning af blæktank

1. Vælg **Vedligehold.** på printerenes kontrolpanel.
Brug knapperne ▲ ▼ ◀ ▶ til at vælge et element, og tryk derefter på knappen OK.
2. Vælg **Påfyld blæk.**
3. Tryk på knappen ▼ for at læse alle forholdsregler for sikkerhed og under påfyldning af blæk, og tryk derefter på knappen OK for at fortsætte.
4. Luk dokumentdækslet, hvis det er åbent.
5. Åbn scannerenheden med begge hænder, indtil den låses.

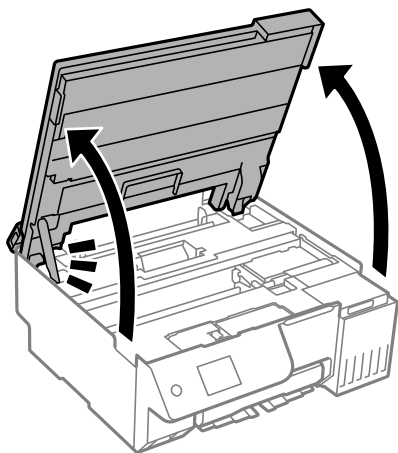

6. Åbn blæktankdækslet.

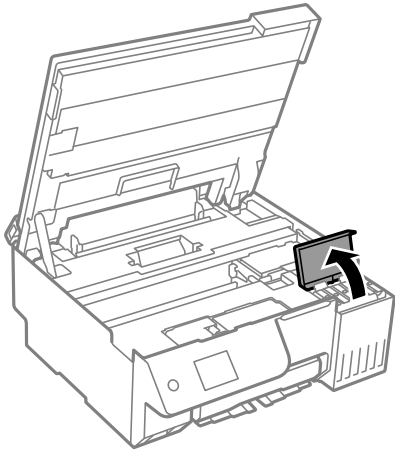

7. Åbn hættten på blæktanken.

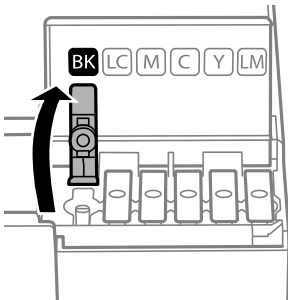

Vigtigt:

Kontroller, at farven på blæktanken stemmer overens med den blækfarve, du vil fylde på.

8. Mens du holder blækflasken oprejst, skal du langsomt dreje hættten for at tage den af.

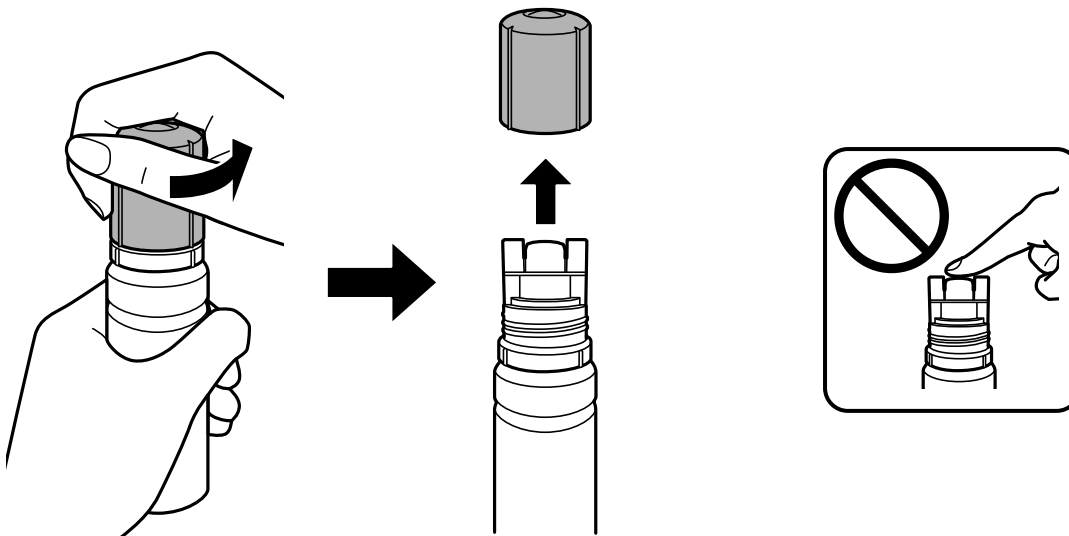

! **Vigtigt:**

- Epson anbefaler brug af originale Epson-blækflasker.
- Pas på ikke at spilde blæk.

9. Kontroller den øverste linje (a) i blæktanken.

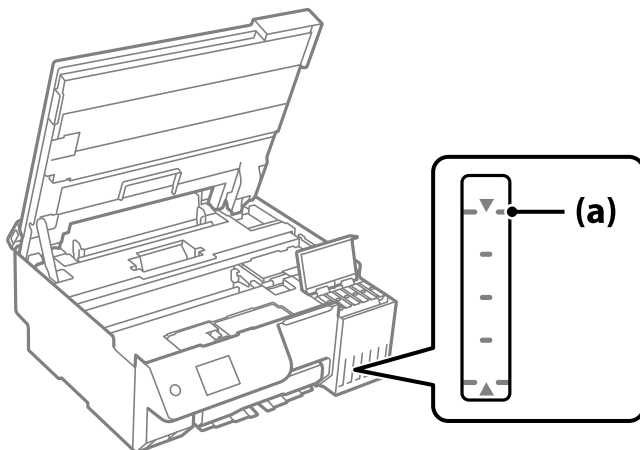

10. Juster toppen af blækflasken, så den flugter med påfyldningsåbningen, og træk den derefter lige ind i åbningen for at påfylde blæk til den øverste linje, til den stopper automatisk.

Når du indsætter blækflasken i påfyldningsporten for den rigtige farve, begynder blækket at flyde og stopper automatisk, når blækniveauet når den øverste linje.

Hvis blækket ikke begynder at flyde ind i tanken, skal du fjerne blækflasken og prøve indsætte den igen. Når blækket når den øverste linje, må blækflasken ikke tages ud og sættes i igen. Dette kan få blækket til at lække, eller printeren kan tage skade, hvis blækket kommer over den øverste linje.

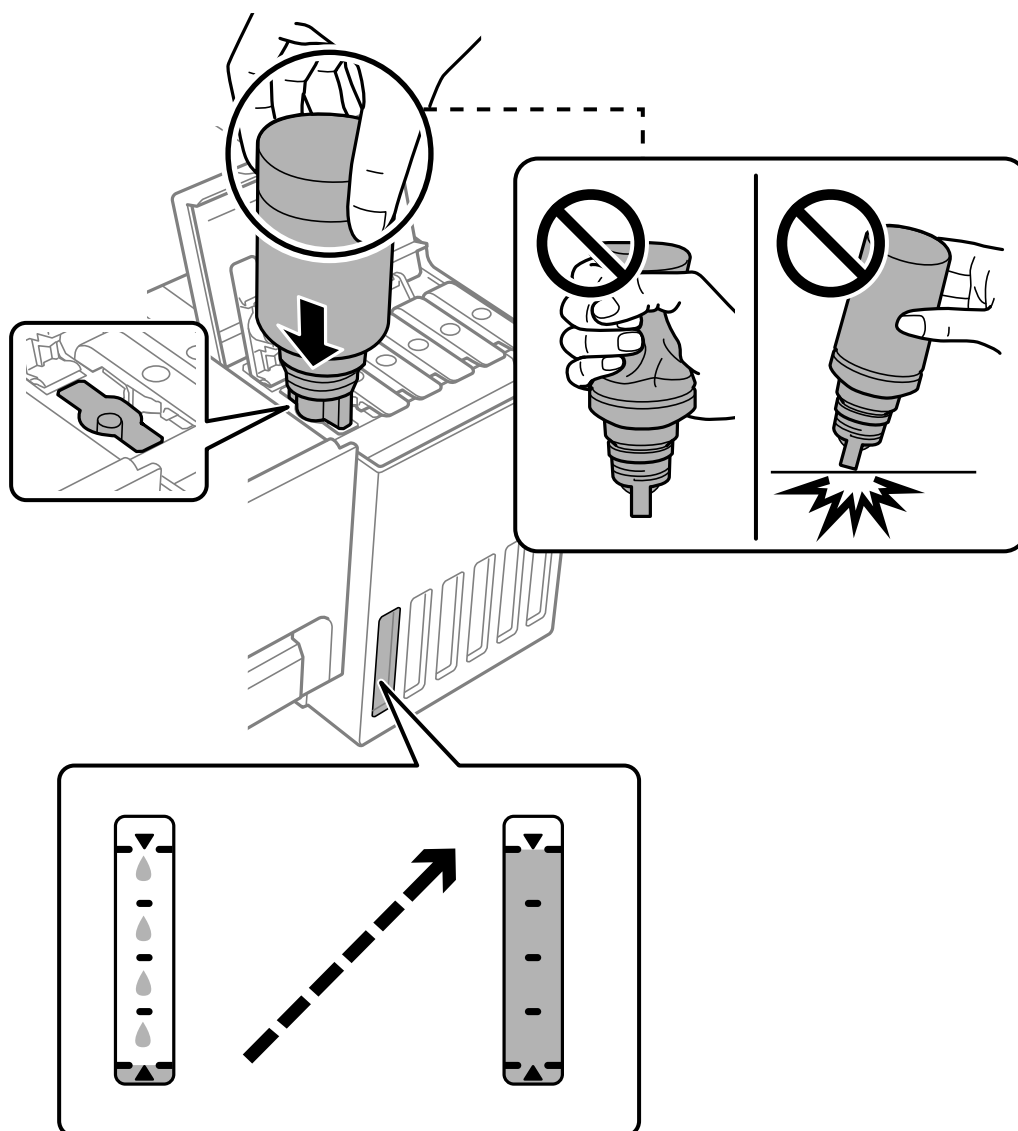

11. Når du er færdig med at påfylde blæk, skal du fjerne blækflasken.



Vigtigt:

Lad ikke flasken blive siddende, da flasken kan blive beskadiget, eller blækket kan lække.

Bemærk:

Hvis der er blæk tilbage i blækflasken, skal du stramme hættens og opbevare flasken oprejt til senere brug.

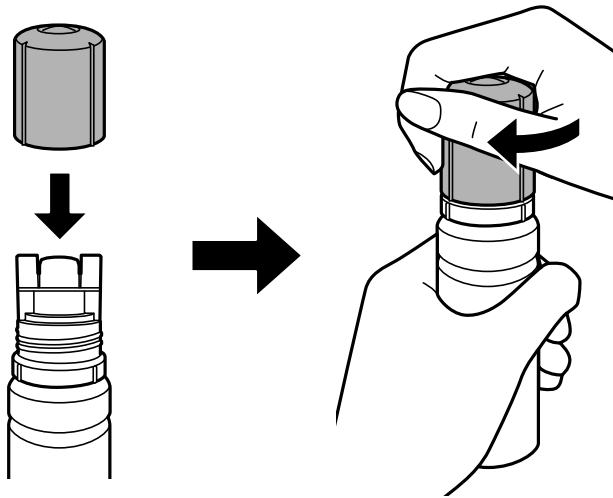

12. Luk blæktankhætten omhyggeligt.

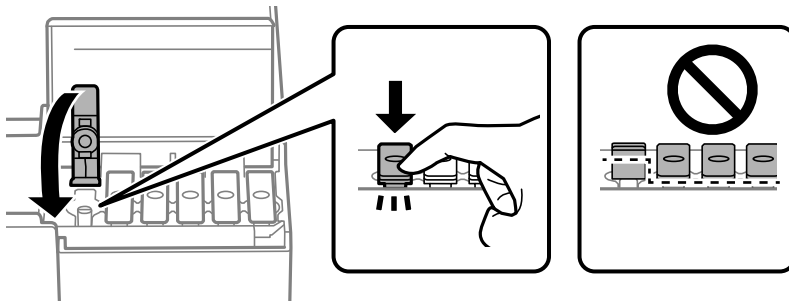

13. Luk blæktankdækslet omhyggeligt.

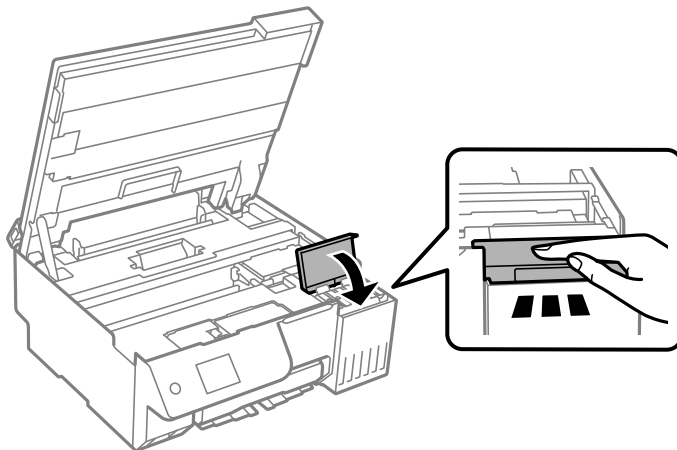

14. Luk scannerenheden.

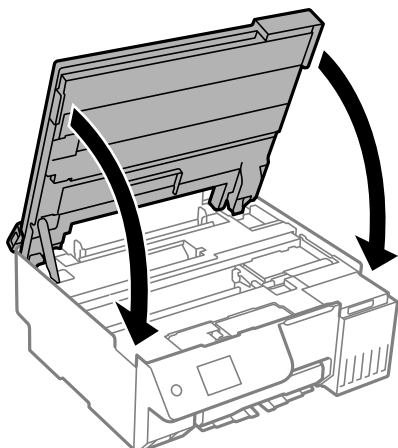

Bemærk:

Scannerenheden er designet til at lukke langsomt og gøre lidt modstand. Det er en forholdsregel for at undgå, at fingre bliver indfanget i enheden. Fortsæt med at lukke, selvom du kan mærke lidt modstand.

15. Luk arkføderbeskyttelsen.

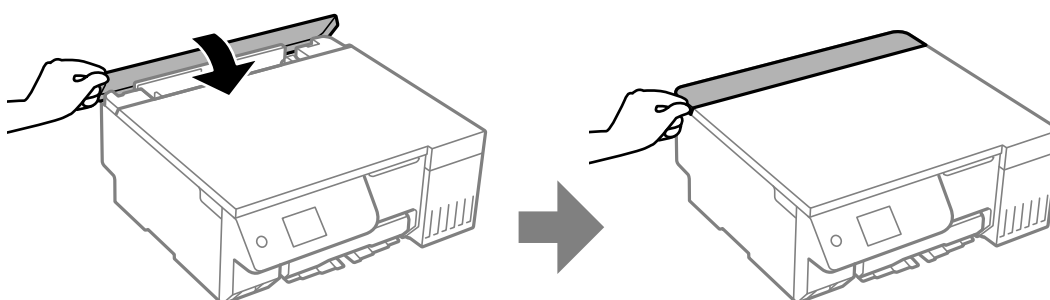

16. Tryk på knappen , og følg derefter vejledningen på skærmen for at indstille blækniveauet.

! Vigtigt:

Selvom du ikke har fyldt op til den øverste linje på blæktanken, kan du fortsætte med at bruge printeren. For at give din printer optimale betingelser skal du fylde blæktanken op til den øverste linje og nulstille blækniveauet med det samme.

Relaterede oplysninger

- ➔ [“Forholdsregler ved håndtering af blækflasker” på side 184](#)
- ➔ [“Blækflaskekoder” på side 214](#)

Bemærkninger om at nulstille blækniveauet

Sørg for, at nulstille blækniveauet, når du har fyldt blæk på.

Hvis du har fyldt to eller flere farver på, skal du vælge alle farverne, som du fyldte op, og nulstille deres blækniveau.

Hvis du ikke nulstiller blækniveauet, ændres det viste blækniveau ikke, selv efter du har fyldt blæk på.

Relaterede oplysninger

→ [“Kontrol af status på forbrugsvarer” på side 100](#)

Det er tid til at udskifte vedligeholdelseskassen

Forholdsregler ved håndtering af vedligeholdelseskassen

Læs de følgende instruktioner før udskiftning af vedligeholdelseskassen.

- Undlad at røre den grønne chip på siden af vedligeholdelsesboksen. Dette kan medføre, at normal drift og udskrivning ikke er mulig.
- Udskift ikke vedligeholdelsesboksen under udskrivningen. Ellers risikerer du, at blækket løber ud.
- Fjern ikke vedligeholdelseskassen, og åbn ikke dets dæksel, undtagen når vedligeholdelseskassen udskiftes. Ellers kan der lække blæk.
- Genbrug ikke en vedligeholdelsesboks, som er blevet fjernet og har været afmonteret i en længere periode. Blækket i boksen kan være tørret ud, og der kan ikke absorberes mere blæk.
- Vip ikke med den brugte vedligeholdelsesboks, før den er forsegleet i plastikposen. Ellers risikerer du, at blækket løber ud.
- Opbevar ikke vedligeholdelsesboksen ved høje temperaturer eller i frostgrader.
- Hold vedligeholdelsesboksen væk fra direkte sollys.
- Du må ikke tabe vedligeholdelsesboksen eller udsætte den for kraftige stød.
- Rør ikke åbningerne i vedligeholdelsesboksen, da du kan få blæk på dig.

Udskiftning af en vedligeholdelseskasse

Under nogle udskrivningscykluser kan en meget lille mængde overflødig blæk opsamles i vedligeholdelseskassen. For at forhindre at der spildes blæk fra vedligeholdelseskassen, er printerens designet til at stoppe udskrivningen, når grænsen for vedligeholdelseskassens absorberingsevne er nået. Om og hvor ofte dette vil være nødvendigt, vil variere afhængigt af antallet af sider, du udskriver, typen af materiale, der udskrives, og antallet af rengøringscykluser, som udføres på printerens.

Når der vises en meddelelse, som beder dig om at udskifte vedligeholdelseskassen, skal du se animationerne, der vises på kontrolpanelet. Behovet for udskiftning af kassen betyder ikke, at printerens er holdt op med at virke, som beskrevet i specifikationerne. Epson-garantien dækker derfor ikke omkostningen for denne udskiftning. Denne del kan udskiftes af brugeren.

Maintenance Error

The Maintenance Box is at the end of its service life.
You need to replace it.
Refer to the following code when purchasing.

Product Number: C9345

Next

Bemærk:

- Når vedligeholdelseskassen er fuld, kan du ikke udskrive og rense printhovedet, før vedligeholdelseskassen er blevet udskiftet, hvilket forhindrer blækspild. Men du kan udføre handlinger, der ikke kræver blæk, såsom scanning.
- Når følgende skærm vises, kan delen ikke erstattes af brugere. Kontakt Epsons support. Udskrivning uden kant er ikke tilgængelig, men udskrivning med kant er tilgængelig.

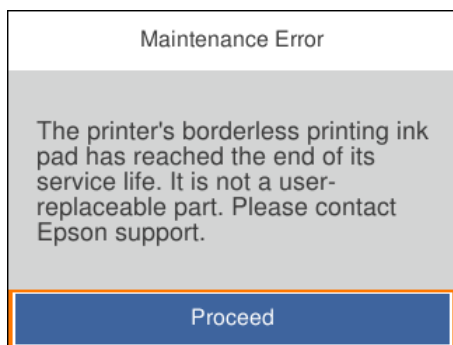

Relaterede oplysninger

- ➔ “Forholdsregler ved håndtering af vedligeholdelseskassen” på side 191
- ➔ “Koden på vedligeholdelsesboksen” på side 214

Det er tid til at udskifte opsamlingsvalserne

Det er tid til at udskifte opsamlingsvalserne

Når papiret ikke føres rigtigt ind i printeren, selv når du har rengjort opsamlingsvalsen, skal den skiftes. Når du har skiftet opsamlingsvalsen, skal du nulstille antallet af ark, der er blevet ført ind.

 Du kan også se fremgangsmåden i Web-videovejled.. Gå på følgende hjemmeside.

<https://support.epson.net/publist/vlink.php?code=NPD7154>

1. Tryk på  for at slukke printeren.
2. Afbryd strømkablet.

3. Åbn scannerenheden.

Du kan se, hvor opsamlingsvalsen er på følgende billede.

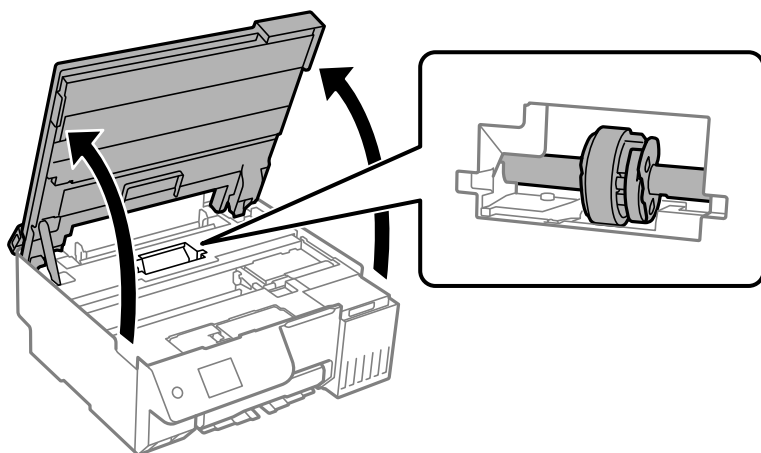

4. Fjern opsamlingsvalsen.

Tryk på tappen på højre side af opsamlingsvalsen, tryk den bagud og træk den lige opad.

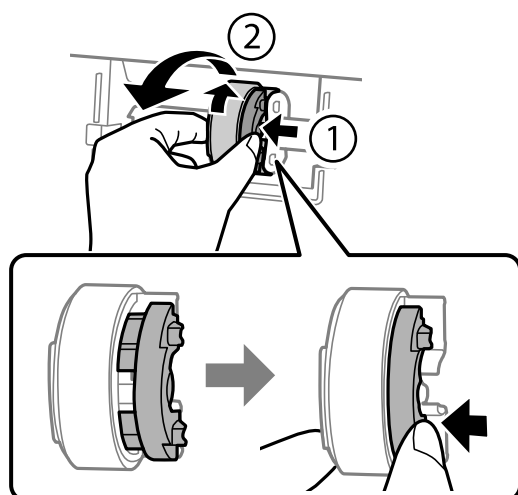

5. Tag den nye opsamlingsvalse ud af emballagen.

! **Vigtigt:**

Undgå, at røre gummidelen på opsamlingsvalsen.

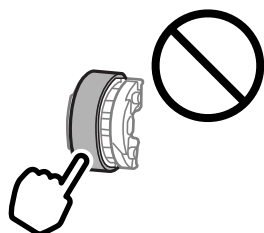

6. Tryk på tappen på højre side, og sæt tapperne mod hullerne for, at sætte den nye opsamlingsvalse i.

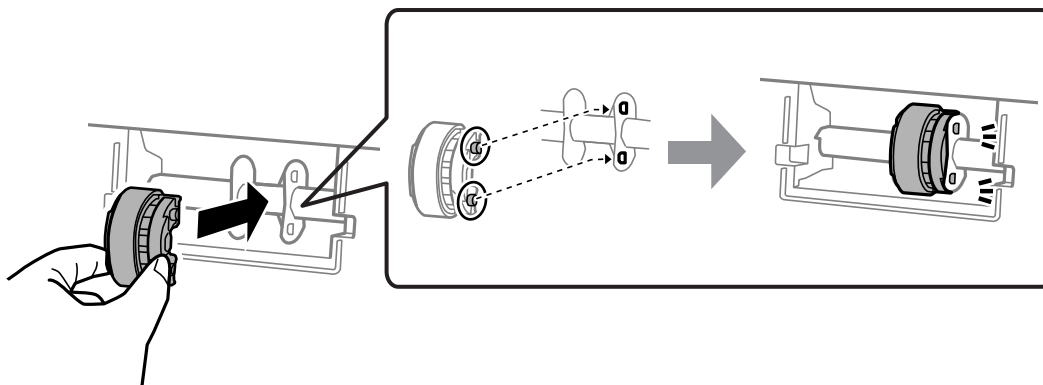

7. Luk scannerenheden.

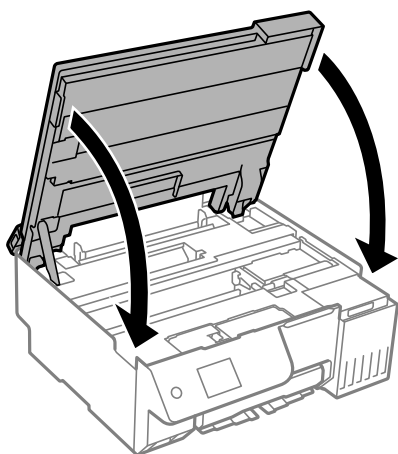

Bemærk:

Scannerenheden er designet til at lukke langsomt og gøre lidt modstand. Det er en forholdsregel for at undgå, at fingre bliver indfanget i enheden. Fortsæt med at lukke, selvom du kan mærke lidt modstand.

8. Luk arkføderbeskyttelsen.

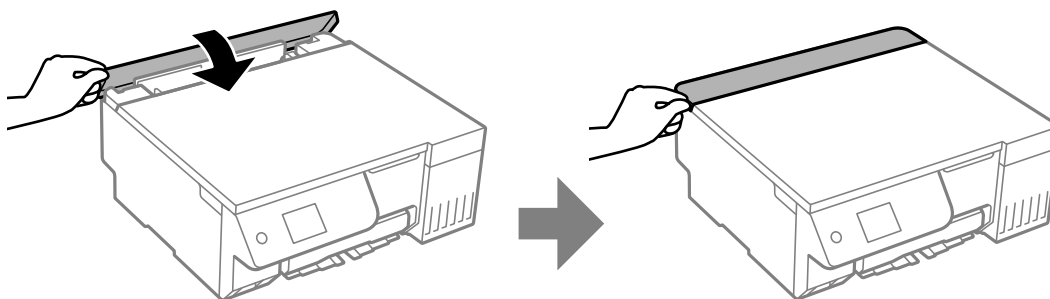

9. Tilslut strømkalet.

10. Tryk på knappen  for at slukke printeren.

11. Åbn printerdriveren på computeren.

12. Nulstil rulletælleren i printerdriveren.

- ❑ Windows

Vælg fanen **Vedligeholdelse**, og vælg derefter **Oplysninger om printer og indstillinger**.

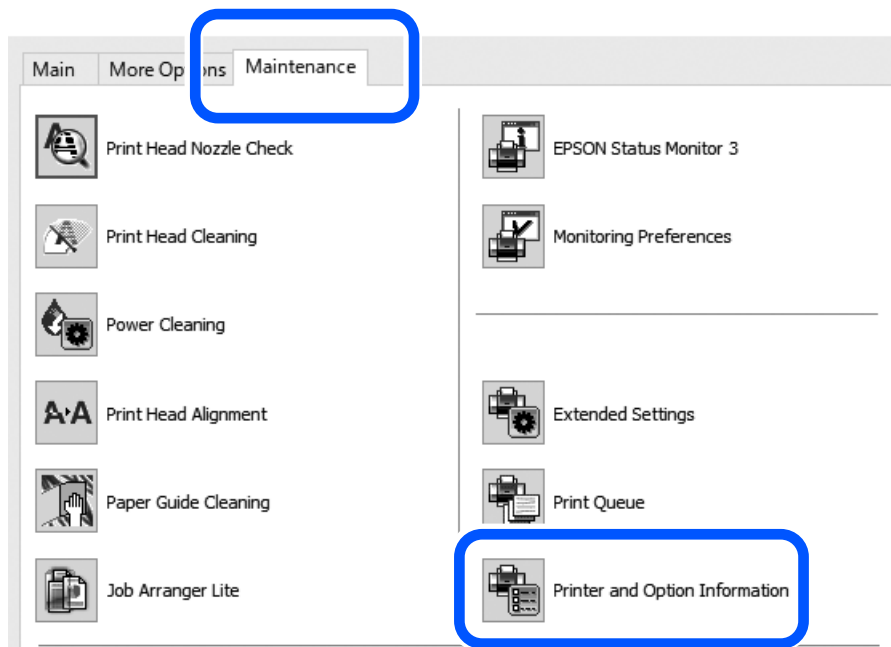

Klik på **Nulstil** i Antal ark, der føres ind på opsamlingsvalsen.

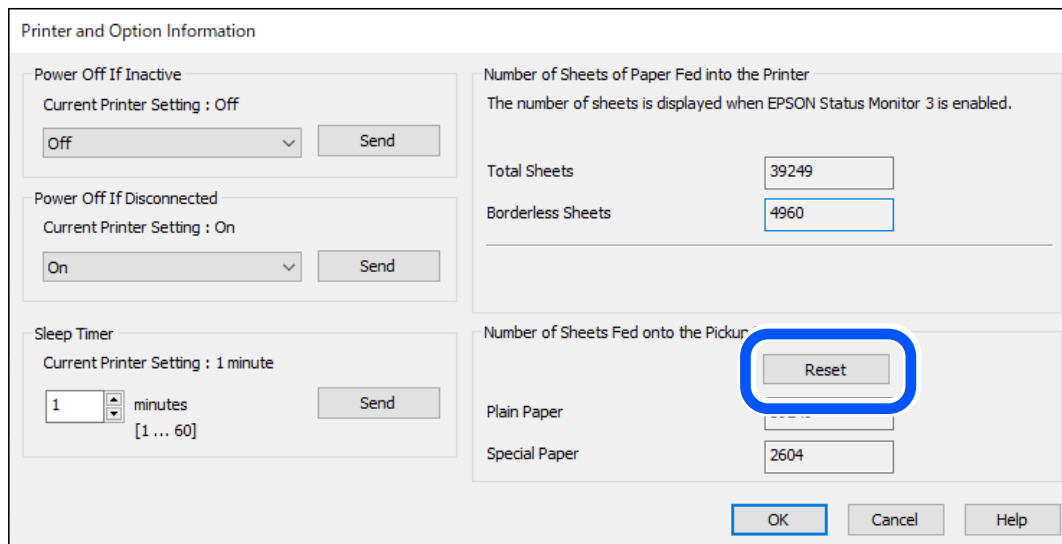

❑ Mac OS

Vælg Apple menu > Systemindstillinger > Printere og scannere (eller Udskriv og scan, Udskriv og fax) > Epson (XXXX) > Indstillinger og forsyninger > Hjælpeprogrammer > Åbn printerens hjælpeprogram > Oplysninger om printer og indstillinger og klik derefter på Nulstil i Antal ark, der føres ind på opsamlingsvalsen.

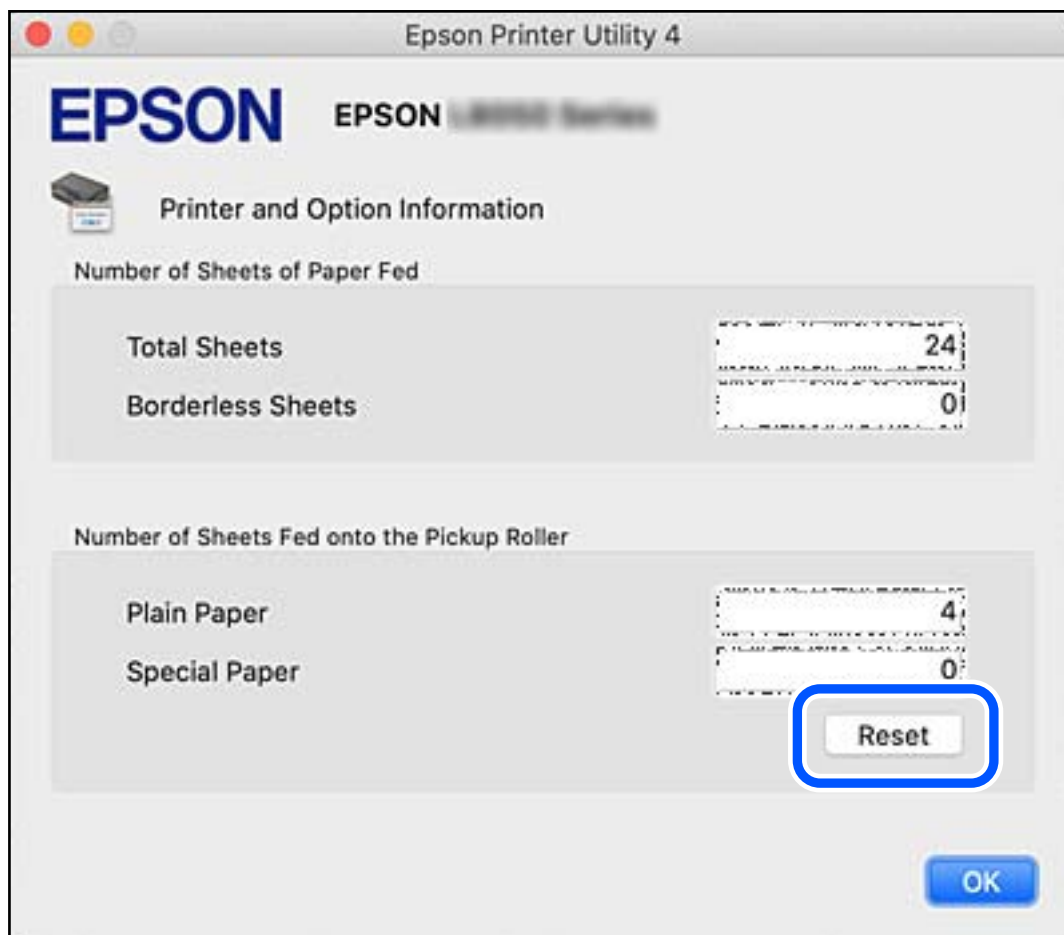

Kan ikke betjene printeren som forventet

Printeren tændes ikke eller slukkes ikke

Der tændes ikke for strømmen

Følgende årsager kan overvejes.

■ Netledningen er ikke sluttet korrekt til stikkontakten.

Løsninger

Sørg for, at strømkablet er sat korrekt i.

Knappen blev ikke holdt nede længe nok.



Løsninger

Hold -knappen nede lidt længere.

Der slukkes ikke for strømmen

Knappen blev ikke holdt nede længe nok.

Løsninger

Hold -knappen nede lidt længere. Hvis du stadig ikke kan slukke for printerens, skal du tage strømkablet ud. Tænd for printerens igen, og sluk for den ved at trykke på -knappen for at undgå, at printhovedet tørrer ud.

Strømmen slukker automatisk

Funktionen Indst. for slukn. eller Sluk-timer er aktiveret.

Løsninger

- Vælg **Indstillinger** > **Grundindstillinger** > **Indst. for slukn.**, og deaktiver derefter indstillingerne **Sluk hvis inaktiv** og **Sluk hvis afbrudt**.
- Vælg **Indstillinger** > **Grundindstillinger**, og deaktiver derefter indstillingen **Sluk-timer**.

Bemærk:

*Dit produkt har muligvis funktionen **Indst. for slukn.** eller **Sluk-timer**, afhængig af hvor produktet er købt.*

Driften er langsom

Udskrivningen går for langsomt

Følgende årsager kan overvejes.

Der kører unødvendige applikationer.

Løsninger

Luk eventuelle unødvendige applikationer på din computer eller smartenhed.

Udskriftskvaliteten er indstillet til høj.

Løsninger

Reducer kvalitetsindstillingen.

Tovejsudskrivning er deaktiveret.

Løsninger

Aktiver tovejsindstillingen (eller højhastighedsindstillingen). Når denne indstilling er aktiveret, udskrives der, når printhovedet bevæges i begge retninger, og udskrivningshastigheden øges.

Kontrolpanel

Aktiver Tovejs i **Indstillinger > Printerindstillinger**.

Windows

Vælg **Tovejsudskrivning** i fanen **Flere indstillinger** i printerdriveren.

Mac OS

Vælg **Systempræferencer** (eller **Systemindstillinger**) i menuen **Apple > Printere & Scannere** (eller **Udskriv & Scan, Udskriv & Fax**), og vælg derefter printeren. Klik på **Indstillinger og forsyninger > Indstillinger** (eller **Driver**). Vælg **Til** for indstillingen **Højhastighedsudskrivning**.

Lydsvag tilst. er aktiveret.

Løsninger

Deaktiver **Lydsvag tilst.**. Udskrivningshastigheden sænkes, når printerens kører i **Lydsvag tilst.**.

Kontrolpanel

Vælg  fra startskærmen, og vælg så **Fra**.

Windows

Vælg **Fra** som indstilling for **Lydsvag tilst.** på fanen **Hovedmenu** i printerdriveren.

Mac OS

Vælg **Systempræferencer** (eller **Systemindstillinger**) i menuen **Apple > Printere & Scannere** (eller **Udskriv & Scan, Udskriv & Fax**), og vælg derefter printeren. Klik på **Indstillinger og forsyninger > Indstillinger** (eller **Driver**). Vælg **Fra** for indstillingen **Lydsvag tilst.**.

Der kan være problemer med netværksforbindelsen med den trådløse router.

Løsninger

Genstart den trådløse router, mens du tager hensyn til andre brugere, der er tilsluttet netværket. Hvis dette ikke løser problemet, skal du placere printerens tættere på din trådløse router eller se den dokumentation, der blev leveret sammen med adgangspunktet.

Printeren udskriver data med høj densitet som f.eks. fotos på almindeligt papir.

Løsninger

Hvis du udskriver data med høj densitet som f.eks. fotos på almindeligt papir, kan udskrivning tage noget tid for at bevare udskriftskvaliteten. Dette er ikke en funktionsfejl.

Udskrivningshastigheden falder kraftigt under kontinuerlig udskrivning

Den funktion, som forhindrer printermekanismen i at overophede og blive beskadiget, er i drift.

Løsninger

Du kan fortsætte udskrivningen. For at vende tilbage til normal udskrivningshastighed skal du lade printerens være inaktiv i mindst 30 minutter. Udskrivningshastigheden vender ikke tilbage til normal hastighed, hvis printerens er slukket.

Scanningshastighed er langsom

■ Scanning med en høj opløsning.

Løsninger

Prøv at scanne i en lavere opløsning.

LCD-skærmen bliver mørk

■ Printeren er i dvaletilstand.

Løsninger

Tryk på en hvilken som helst knap på kontrolpanelet for at aktivere LCD-skærmens tidligere tilstand.

"!" vises på skærmen, og du kan ikke vælge billeder

■ Billedfilen understøttes ikke.

Løsninger

"!" vises på LCD-skærmen, når billedfilen ikke understøttes af produktet. Brug filer, der understøttes af produktet.

➔ ["Specifikationer for understøttede data" på side 229](#)

■ Filnavnet er for langt til at blive genkendt af printeren.

Løsninger

Du kan udskrive billeder ved at gemme billedfilerne på din computer eller smartenhed. På smartenheder kan du udskrive med Epson Smart Panel.

Der kan ikke gemmes data på en hukommelsesenhed

Følgende årsager kan overvejes.

■ Der bruges en ikke-understøttet hukommelsesenhed.

Løsninger

Brug en hukommelsesenhed, der understøttes af produktet.

➔ ["Specifikationer for hukommelsesenhed" på side 229](#)

■ Hukommelsesenheden er skrivebeskyttet.

Løsninger

Deaktiver skrivebeskyttelsen på hukommelsesenheden.

■ Der er ikke nok ledig plads på hukommelsesenheden.

Løsninger

Slet unødvendige data, eller indsæt en anden hukommelsesenhed.

Driftslydene er høje

Lydsvag tilst. er deaktiveret på printeren.

Løsninger

Hvis driftslydene er for høje, kan du aktivere **Lydsvag tilst.**. Udskrivningshastigheden kan dog blive reduceret, når denne funktion aktiveres.

- Kontrolpanel

Vælg  på startskærmen, og aktiver derefter **Lydsvag tilst.**.

- Windows

Deaktiver **Lydsvag tilst.** på printerdriverens fane **Hovedmenu**.

- Mac OS

Vælg **Systempræferencer** (eller **Systemindstillinger**) i menuen Apple > **Printere & Scannere** (eller **Udskriv & Scan, Udskriv & Fax**), og vælg derefter printeren. Klik på **Indstillinger og forsyninger** > **Indstillinger** (eller **Driver**). Aktiver indstillingen **Lydsvag tilst.**.

Rodcertifikatet skal opdateres

Rodcertifikatet er udløbet.

Løsninger

Kør Web Config, og opdater derefter rodcertifikatet.

➔ [“Program til konfiguration af printerfunktioner \(Web Config\)”](#) på side 217

Det er ikke muligt, at udskrive 2-sidet udskrifter (Windows)

EPSON Status Monitor 3 er deaktiveret.

Løsninger

På printerdriverens fane **Vedligeholdelse** skal du klikke **Udvidede indstillinger** og derefter vælge **Aktiver EPSON Status Monitor 3**.

Men den manuelle 2-sidet udskrivning er muligvis ikke tilgængelig, hvis der opnås adgang til printeren via et netværk, eller hvis printeren bruges som en delt printer.

Menuen Udskriftsindstillinger vises ikke (Mac OS)

Epson-printerdriveren er ikke installeret korrekt.

Løsninger

Hvis menuen **Udskriftsindstillinger** ikke vises på macOS Catalina (10.15) eller nyere, macOS High Sierra (10.13), macOS Sierra (10.12), OS X El Capitan (10.11), OS X Yosemite (10.10), OS X Mavericks (10.9), er Epson-printerdriveren ikke installeret korrekt. Aktiver det fra den følgende menu.

Vælg **Systempræferencer** (eller **Systemindstillinger**) i menuen Apple > **Printere og scannere** (eller **Udskriv og scan, Udskriv og fax**), fjern printeren, og tilføj derefter printeren igen.

macOS Mojave (10.14) kan ikke få adgang til **Udskriftsindstillinger** i programmer fra Apple som f.eks. TextEdit.

Der vises en meddelelse om, at du skal nulstille blækniveauerne, selv efter du har fyldt blæk på

■ Blækniveauet blev ikke nulstillet.

Løsninger

Når du har fyldt blæk på, skal du følge vejledningen på skærmen for at nulstille blækniveauet.

→ [“Bemærkninger om at nulstille blækniveauet” på side 190](#)

Det viste blækniveau ændres ikke, selv efter du har fyldt blæk på

■ Blækniveauet blev ikke nulstillet.

Løsninger

Når du har fyldt blæk på, skal du følge vejledningen på skærmen for at nulstille blækniveauet.

→ [“Bemærkninger om at nulstille blækniveauet” på side 190](#)

Hvis du ikke kan fjerne en fejl i papirstop eller papirudskrivning

Der kan være fremmedlegemer inde i printeren. Følg nedenstående trin for at fjerne dem.

1. Sluk for printeren ved at trykke på knappen .
2. Træk strømkablet ud af stikket, og tag derefter strømkablet ud af printeren.



Vigtigt:

Tag strømkablet ud, når strømindikatoren er slukket. Ellers vender printhovedet ikke tilbage til udgangspositionen, hvilket får blækket til at tørre, og udskrivning bliver umulig.

3. Kontroller følgende punkter for at sikre, at der ikke er fremmedlegemer inde i printeren.

! **Vigtigt:**

Vær forsigtig med ikke at berøre de punkter, der vises i nedenstående illustration, når du fjerner fremmedlegemer, da printeren ellers kan blive beskadiget.

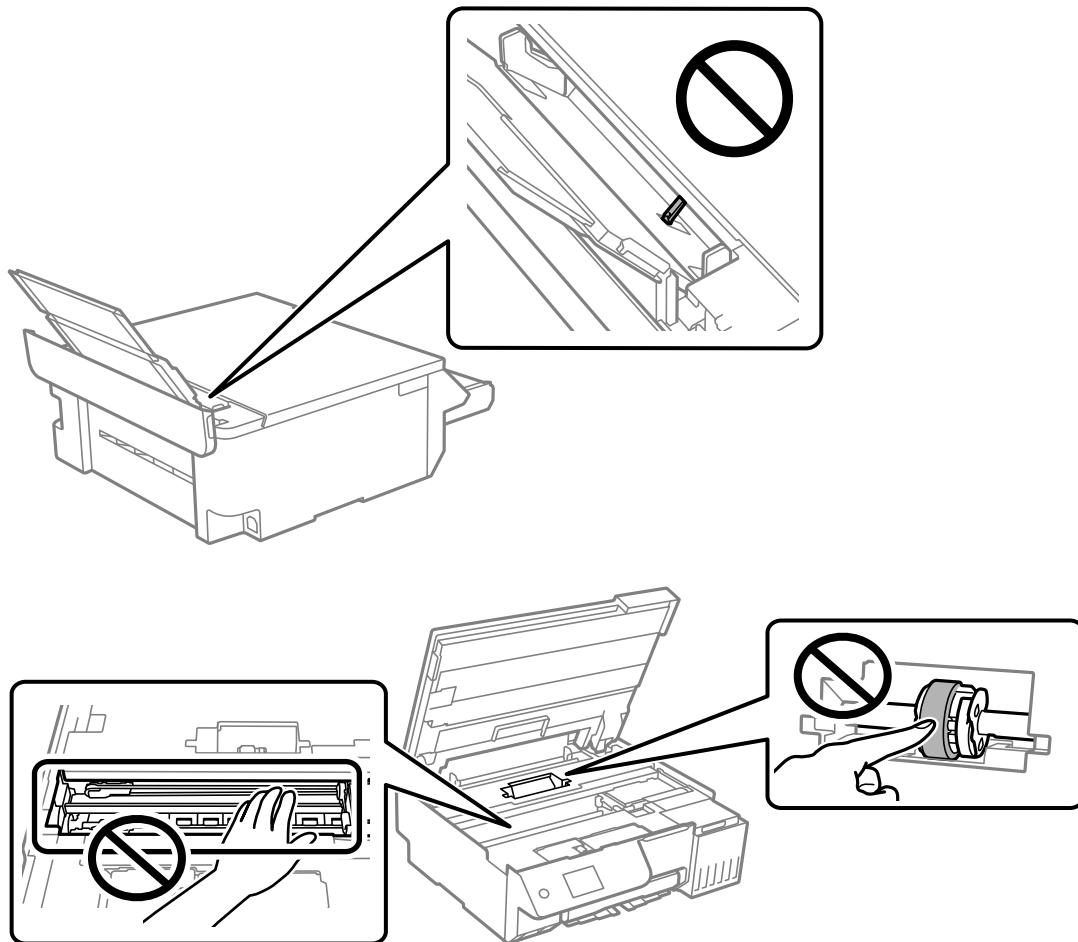

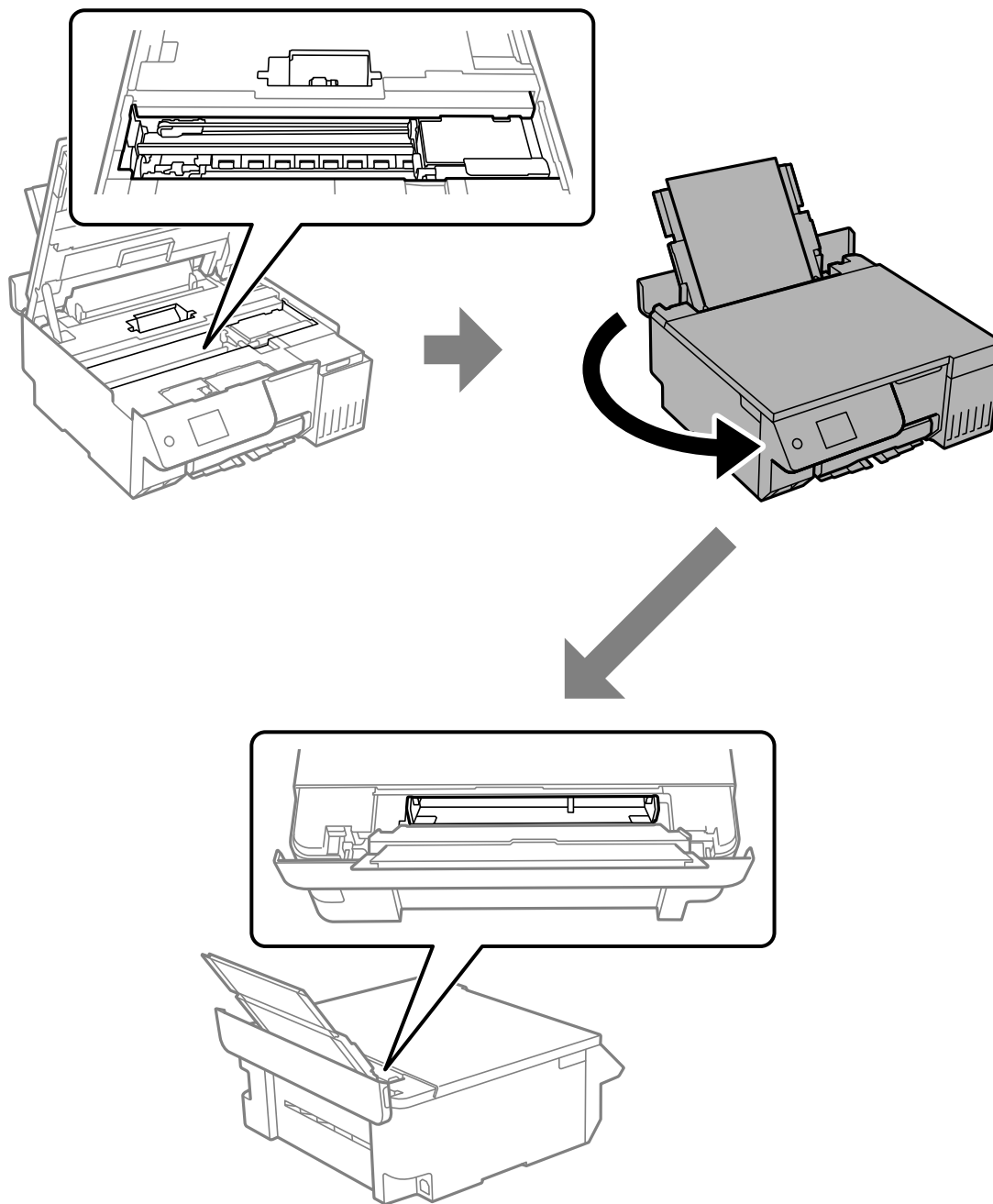

4. Hvis du finder fremmedlegemer, skal du fjerne dem med en pincet.
Hvis du ikke kunne fjerne fremmedlegemerne, skal du gå til trin 5, hvis du kunne fjerne dem, gå til trin 9.

5. Indstil transportlåsen til låst position (Transport).

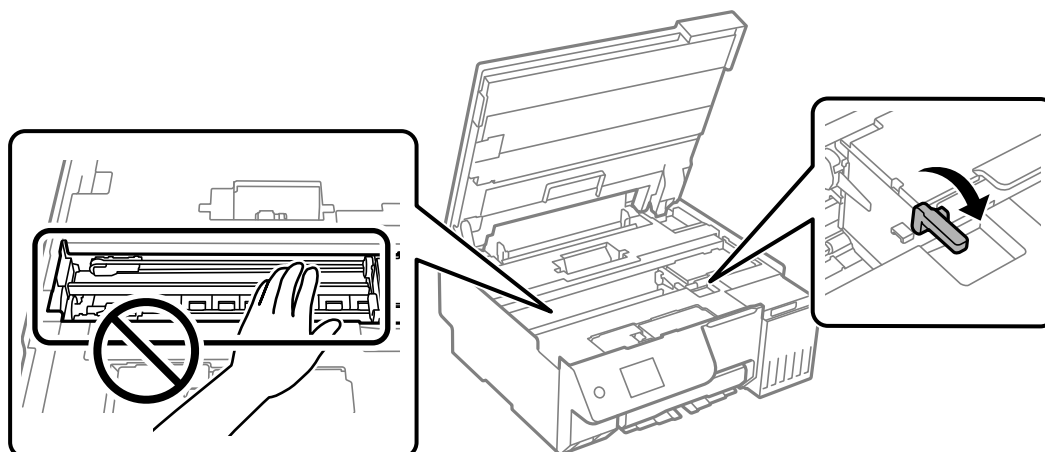

“Transport og opbevaring af printeren” på side 140

6. Når den bageste papirindføring er trukket ud, skal du holde begge sider af printerens forside og vippe printerens cirka 45 grader bagud.

! **Vigtigt:**

Når du vipper printerens, skal du passe på ikke at ryste den, ellers kan der lække blæk, eller printerens kan blive beskadiget.

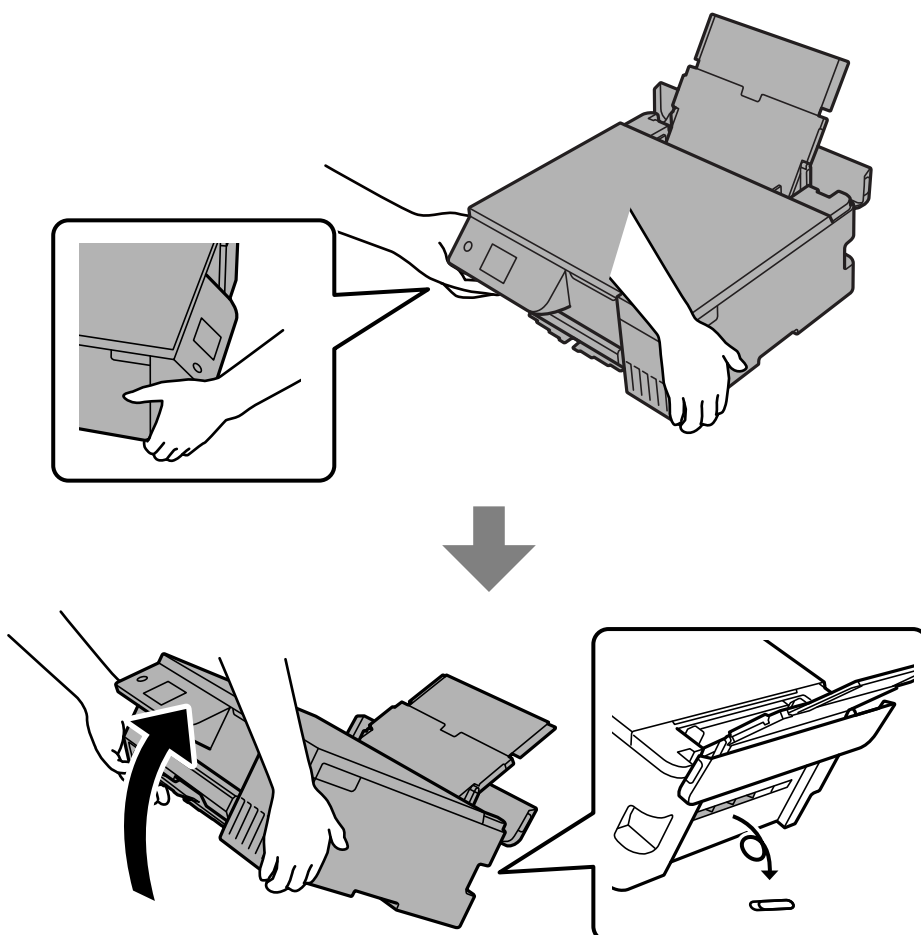
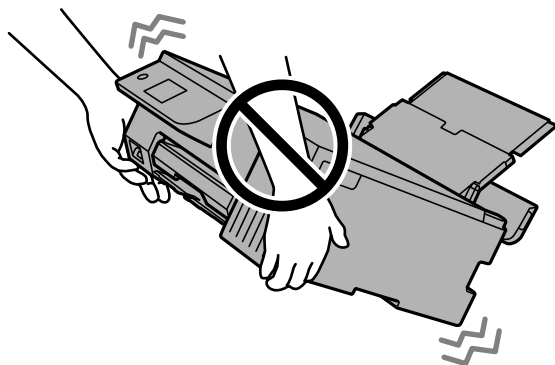

7. Når printeren forsigtigt er vendt tilbage til vandret position, skal du kontrollere, om fremmedlegemerne er fjernet fra mellemrummet i den bageste papirindføring.

Hvis der fortsat opstår fejl med papirstop eller papirudskrivning, skal du kontakte Epson Support.

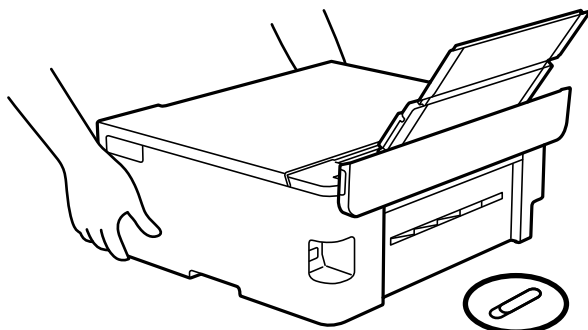

[“Kontakt til Epsons supportafdeling” på side 234](#)

8. Indstil transportlåsen til den ulåste position (Udskriv).

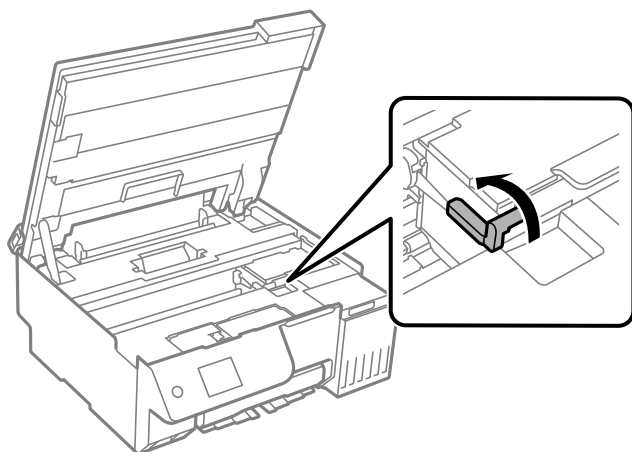

9. Sæt strømkablet i igen, og tænd derefter printeren.

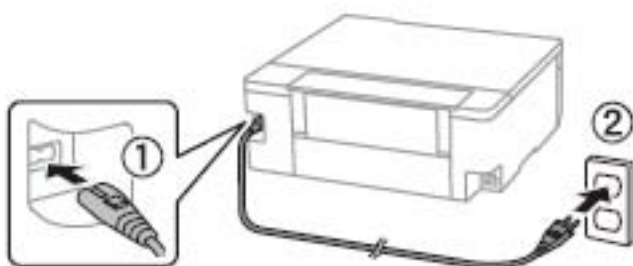

Problemet kan ikke løses

Kontakt Epson support, hvis du ikke kan løse problemet efter at prøvet alle løsninger.

Hvis du ikke kan løse problemer med udskrivning eller kopiering, skal du se følgende relaterede oplysninger.

Relaterede oplysninger

➔ [“Kan ikke løse problemer med udskrivning eller kopiering” på side 208](#)

Kan ikke løse problemer med udskrivning eller kopiering

Prøv følgende løsninger fra en ende af, indtil du har løst problemet.

- Sørg for, at den papirtype, der er lagt i printeren, og den papirtype, der er angivet på printeren, svarer til indstillingerne for papirtype i printerdriveren.

[“Indstillinger for papirstørrelse og papirtype” på side 28](#)

- Brug en højere kvalitetsindstilling på kontrolpanelet eller i printerdriveren.
- Kontroller visuelt blækniveauerne i printerens tank for at kontrollere den faktiske mængde resterende blæk. Genfyld blæktankene, hvis blækniveauerne er under de nederste linjer.
- Juster printhovedet.
[“Justering af printhovedet” på side 107](#)
- Kør et dysetjek for at kontrollere, om printhovedets dyser er tilstoppede.

Hvis der mangler segmenter i dysetjekmønsteret, kan dyserne være tilstoppede. Kør skiftevis et dysetjek og rensning og 3 gange eller Grundig rengøring en gang, og kontroller, om tilstopningen er fjernet.

Bemærk, at printhovedrensning bruger noget blæk.

Sluk for printeren, og vent i mindst 12 timer uden udskrivning, og køр derefter et dysetjek. Hvis udskriftskvaliteten stadig ikke er forbedret, skal du køre rensning og et dysetjek igen. Hvis det stadig ikke er forbedret, skal du køre Kraftig blæk-gennemskylning.

[“Kontrol og rengøring af printhovedet” på side 103](#)

[“Kørsel af Grundig rengøring” på side 104](#)

[“Kørsel af Kraftig blæk-gennemskylning” på side 105](#)

- Hvis problemet handler om tilstopning, kan du løse problemet, hvis du lader printeren stå et stykke tid uden udskrivning.
Du kan kontrollere følgende emner, mens printeren er slukket.
- Kontroller, at du bruger ægte Epson-blækflasker.
Prøv at bruge originale Epson-blækflasker. Dette produkt er udviklet til at justere farver baseret på brug af originale Epson-blækflasker. Brug af ikke-originale blækflasker kan reducere udskriftskvaliteten.
- Sørg for, at der ikke er nogen papirstykker tilbage inde i printeren.
Når du fjerner papiret, må du ikke berøre den gennemsigtige film med din hånd eller papiret.
- Kontroller papiret.
Kontroller, om papiret er krøllet eller indført med udskriftssiden opad.
[“Forholdsregler til papirhåndtering” på side 28](#)
[“Anvendeligt papir og kapaciteter” på side 211](#)
[“Papirtyper, der ikke kan bruges” på side 213](#)

Hvis du ikke kan løse problemet ved hjælp af ovenstående løsninger, skal du muligvis anmode om reparation. Kontakt Epsons support.

Relaterede oplysninger

- ➔ [“Inden du kontakter Epson” på side 234](#)
- ➔ [“Kontakt til Epsons supportafdeling” på side 234](#)

Produktinformation

Papiroplysninger.	211
Oplysninger om forbrugsvarer.	214
Oplysninger om softwaren.	215
Menuliste med indstillinger.	218
Produktspecifikationer.	225
Lovmæssige oplysninger.	232

Papiroplysninger

Anvendeligt papir og kapaciteter

Originalt Epson-papir

Epson anbefaler brug af originalt Epson-papir for at sikre udskrifter i høj kvalitet.

Bemærk:

- Hvilke papirer der kan fås, afhænger af området. Hvis du ønsker oplysninger om, hvilket papir der kan fås i dit område, skal du kontakte Epsons support.
- Se følgende for oplysninger om tilgængelige papirtyper til udskrivning uden kant og 2-sidet udskrivning.
 - “Papir til udskrivning uden kant” på side 212
 - “Papir til 2-sidet udskrivning” på side 213

Papir, som er velegnet til udskrivning af dokumenter

Papirnavn	Størrelse	Ilægningskapacitet (ark)
Epson Bright White Ink Jet Paper	A4	80

Papir, som er velegnet til udskrivning af dokumenter og fotos

Papirnavn	Størrelse	Ilægningskapacitet (ark)
Epson Photo Quality Ink Jet Paper	A4	80
Epson Matte Paper-Heavyweight	A4	20
Epson Double-Sided Matte Paper	A4	1

Papir, som er velegnet til udskrivning af fotos

Papirnavn	Størrelse	Ilægningskapacitet (ark)
Epson Ultra Glossy Photo Paper	A4, 13×18 cm (5×7 tommer), 10×15 cm (4×6 tommer)	20
Epson Premium Glossy Photo Paper	A4, 13×18 cm (5×7 tommer), 10×15 cm (4×6 tommer)	20
Epson Premium Semigloss Photo Paper	A4, 10×15 cm (4×6 tommer)	20
Epson Photo Paper Glossy	A4, 13×18 cm (5×7 tommer), 10×15 cm (4×6 tommer)	20
Epson Value Glossy Photo Paper	A4, 10×15 cm (4×6 tommer)	20
Handmade Photo Book	A5 (24 huller)	1

Andre papirtyper

Papirnavn	Størrelse	Ilægningskapacitet (ark)
Epson Iron-On Cool Peel Transfer Paper	A4	1

Kommercielt tilgængeligt papir

Bemærk:

Se følgende for oplysninger om tilgængelige papirtyper til udskrivning uden kant og 2-sidet udskrivning.

[“Papir til udskrivning uden kant” på side 212](#)

[“Papir til 2-sidet udskrivning” på side 213](#)

Almindeligt papir

Almindeligt papir omfatter kopipapir og brevhovedpapir*¹.

Størrelse	Ilægningskapacitet (ark)
A4, A5, A6, B5, B6, Letter, 8,5×13 tommer.	100
Legal, 16K (195×270 mm), Indian-Legal	50
Brugerdefineret* ² (mm) 89×127 til 215,9×2.000	1

*¹ Papir, hvorpå der er trykt oplysning såsom afsenderens navn eller firmanavn i sidehovedet. Der skal være en margen på 5 mm eller mere øverst på papiret. Kantløs udskrivning kan ikke bruges sammen med brevhovedpapir.

*² Kun udskrivning fra computer er tilgængelig.

Konvolut

Størrelse	Ilægningskapacitet (konvolutter)
Konvolut #10, Konvolut DL, Konvolut C6	10

Papir til udskrivning uden kant

Originalt Epson-papir

- Epson Photo Quality Ink Jet Paper
- Epson Matte Paper-Heavyweight
- Epson Ultra Glossy Photo Paper
- Epson Premium Glossy Photo Paper
- Epson Premium Semigloss Photo Paper
- Epson Photo Paper Glossy
- Epson Value Glossy Photo Paper

Relaterede oplysninger

➔ [“Anvendeligt papir og kapaciteter” på side 211](#)

Kommercielt tilgængeligt papir

Almindeligt papir, kopipapir*

* Til udskrivning uden kant kan du bruge Legal, Letter, A4 og brugerdefinerede papirstørrelser.

Relaterede oplysninger

➔ [“Anvendeligt papir og kapaciteter” på side 211](#)

Papir til 2-sidet udskrivning

Originalt Epson-papir

Epson Bright White Ink Jet Paper

Relaterede oplysninger

➔ [“Anvendeligt papir og kapaciteter” på side 211](#)

Kommercielt tilgængeligt papir

Almindeligt papir, kopipapir

Relaterede oplysninger

➔ [“Anvendeligt papir og kapaciteter” på side 211](#)

Papirtyper, der ikke kan bruges

Du må ikke bruge følgende papirtyper. Brug af disse papirtyper kan medføre papirstop og udtværing på udskriften.

- Papirer, der er bølgede
- Papirer, der er iturevne eller skårede
- Papirer, der er foldet
- Papirer, der er fugtige
- Papirer, der er for tykke eller for tynde
- Papirer, der har klistermærker

Du må ikke bruge følgende konvolutter. Brug af disse konvolutter medfører papirstop og udtværing på udskriften.

- Konvolutter, der er krøllede eller foldede
- Konvolutter med selvklæbende overflader på flapperne eller rudekonvolutter

- Konvolutter, der er for tynde
De kan krølle under udskrivningen.

Oplysninger om forbrugsvarer

Blækflaskekoder

Epson anbefaler brug af originale Epson-blækflasker.

Koderne for originale Epson-blækflasker vises nedenfor.



Vigtigt:

- Epsons garanti dækker ikke skader på dækslet forårsaget af andre blæktyper end de specificerede, herunder original Epson-blæk, som ikke er designet til denne printer, eller blæk fra tredjeparter.
- Andre produkter, der ikke er fremstillet af Epson, kan forårsage skader, der ikke er omfattet af Epsons garanti, og som under visse omstændigheder kan forårsage uregelmæssig printeradfærd.

Bemærk:

- Koderne på blækflaskerne kan variere efter område. Hvis du ønsker oplysninger om de korrekte koder i dit område, skal du kontakte Epsons support.
- Selvom blækflaskerne kan indeholde genbrugsmateriale, påvirker dette ikke printerens funktion eller ydeevne.
- Blækflaskens specifikationer og udseende kan ændres uden forudgående varsel pga. forbedringer.

For Europa

BK: Black (Sort)	C: Cyan	M: Magenta	Y: Yellow (Gul)	LC: Light Cyan (Lys cyan)	LM: Light Magenta (Lys magenta)
108	108	108	108	108	108

Bemærk:

Gå til følgende websted for oplysninger om kapaciteten af Epsons blækflasker.

<http://www.epson.eu/pageyield>

For Asien

BK: Black (Sort)	C: Cyan	M: Magenta	Y: Yellow (Gul)	LC: Light Cyan (Lys cyan)	LM: Light Magenta (Lys magenta)
057	057	057	057	057	057

Koden på vedligeholdelsesboksen

Vedligeholdelsesboksen kan købes og udskiftes af brugeren.

Epson anbefaler brug af en original Epson-vedligeholdelsesboks.

Koden for den ægte Epson-vedligeholdelsesboks vises nedenfor.

C9345



Vigtigt:

Når en vedligeholdelsesboks er blevet installeret i en printer, kan den ikke bruges sammen med andre printere.

Kode til opsamlingsvalser

Epson anbefaler brug af originale opsamlingsvalser fra Epson.

De har følgende koder:

For alle lande undtagen Indien, Bangladesh, Bhutan, Maldiverne, Sri Lanka og Nepal

Pickup Roller: C12C937771

For India, Bangladesh, Bhutan, Maldiverne, Sri Lanka og Nepal

Pickup Roller: C12C937781

Bemærk:

- Kontakt Epson Support for at få en ny opsamlingsvalse.
- Opsamlingsvalsens levetid er 50000 sider eller 5 år med almindeligt papir i A4-størrelse, alt efter hvad der kommer først. Antallet af sider er kun til reference. Dette kan variere afhængigt af udskrivningsmiljøet og udskriftsindstillingerne (såsom papirtype, papirstørrelse og udskrivning uden kant). Det faktiske tal kan være mindre.
Den anslåede levetid afhænger også af, om der bruges originalt Epson-papir eller uoriginalt papir.

Oplysninger om softwaren

Dette afsnit beskriver nogle af programmerne, der kan bruges med din printer. Du kan finde en liste over understøttet software på følgende Epsons websted, eller ved at starte Epson Software Updater. Du kan downloade de nyeste programmer.

<http://www.epson.com>

Relaterede oplysninger

➔ “Program til opdatering af software og firmware (Epson Software Updater)” på side 218

Program til udskrivning fra en computer (Printerdriver til Windows)

Printerdriveren styrer printeren i henhold til kommandoer fra et program. De bedste udskriftsresultater opnås ved at foretage indstillinger i printerdriveren. Du kan også kontrollere status for printeren eller holde den i optimal driftstilstand vha. printerdriverhjælpeprogrammet.

Bemærk:

*Du kan ændre printerdriverens sprog. Vælg det sprog, du vil bruge, i indstillingen **Sprog** i fanen **Vedligeholdelse**.*

Åbning af printerdriveren fra programmer

Hvis du vil foretage indstillinger, der kun gælder for det program, du bruger, skal du åbne fra dette program.

Vælg **Udskriv** eller **Udskriftsopsætning** i menuen **Filer**. Vælg din printer, og klik derefter på **Indstillinger** eller **Egenskaber**.

Bemærk:

Handlinger varierer afhængigt af programmet. Der er flere oplysninger i hjælpen til programmet.

Få adgang til printerdriveren fra kontrolpanelet og så videre

Følg nedenstående trin for at foretage indstillinger, der gælder for alle programmerne.

Windows 11

Klik på startknappen, og vælg derefter **Indstillinger** > **Bluetooth og enheder** > **Printere og scannere**. Klik på printeren, og vælg derefter **Udskrivningsindstillinger**.

Windows 10/Windows Server 2022/Windows Server 2019/Windows Server 2016

Klik på startknappen, og vælg **Windows-system** > **Kontrolpanel** > **Vis enheder og printere** i **Hardware og lyd**. Højreklik på din printer, eller hold fingeren nede på den, og vælg **Udskriftsindstillinger**.

Windows 8.1/Windows 8/Windows Server 2012 R2/Windows Server 2012

Vælg **Skrivebord** > **Indstillinger** > **Kontrolpanel** > **Vis enheder og printere** i **Hardware og lyd**. Højreklik på din printer, eller hold fingeren nede på den, og vælg **Udskriftsindstillinger**.

Windows 7/Windows Server 2008 R2

Klik på startknappen, og vælg **Kontrolpanel** > **Vis enheder og printere** i **Hardware og lyd**. Højreklik på din printer, og vælg **Udskriftsindstillinger**.

Windows Server 2008

Klik på startknappen, og vælg **Kontrolpanel** > **Printere** i **Hardware og lyd**. Højreklik på din printer, og vælg **Udskriftsindstillinger**.

Sådan åbner du printerdriveren fra printerikonet eller proceslinjen

Printerikonet på skrivebordets proceslinje er et genvejsikon til hurtigt at åbne printerdriveren.

Hvis du klikker på printerikonet og vælger **Printerindstillinger**, kan du få adgang til samme printerindstillingsvindue som det, der vises på kontrolpanelet. Hvis du dobbeltklikker på dette ikon, kan du kontrollere status for printeren.

Bemærk:

*Hvis printerikonet ikke vises på proceslinjen, skal du åbne printerdrivervinduet, klikke på **Overvågningsindstillinger** i fanen **Vedligeholdelse** og derefter vælge **Registrer genvejsikonet til proceslinjen**.*

Start af programmet

Åbn printerdrivervinduet. Klik på fanen **Vedligeholdelse**.

Program til udskrivning fra en computer (Printerdriver til Mac OS)

Printerdriveren styrer printeren i henhold til kommandoer fra et program. De bedste udskriftsresultater opnås ved at foretage indstillinger i printerdriveren. Du kan også kontrollere status for printeren eller holde den i optimal driftstilstand vha. printerdriverhjælpeprogrammet.

Åbning af printerdriveren fra programmer

Klik på **Sideopsætning** eller **Udskriv** i menuen **Filer** i dit program. Hvis det er nødvendigt, skal du klikke på **Vis info** (eller ▼) for at udvide udskrivningsvinduet.

Bemærk:

Afhængig af det anvendte program vises **Sideopsætning** muligvis ikke i menuen **Filer** og handlingerne for at vise udskrivningsskærmen kan variere. Der er flere oplysninger i hjælpen til programmet.

Start af programmet

Vælg **Systempræferencer** (eller **Systemindstillinger**) i menuen Apple > **Printere & Scannere** (eller **Udskriv & Scan, Udskriv & Fax**), og vælg derefter printeren. Klik på **Indstillinger & Forsyninger** > **Værktøj** > **Åbn printerværktøj**.

Program til konfiguration af printerfunktioner (Web Config)

Web Config er et program, der kører i en webbrowser som f.eks. Microsoft Edge og Safari på en computer eller smartenhed. Du kan kontrollere printerstatus eller ændre indstillinger for netværkstjenesten og printeren. Hvis du vil bruge Web Config, skal du forbinde printeren og computeren eller enheden til det samme netværk.

Følgende browsere er understøttet. Brug den nyeste version.

Microsoft Edge, Internet Explorer, Firefox, Chrome, Safari

Bemærk:

Du bliver muligvis bedt om at indtaste administratoradgangskoden, hvis du bruger Web Config. Se nedenstående relaterede informationer for flere oplysninger.

Relaterede oplysninger

➔ [“Standardværdi for administratoradgangskoden” på side 15](#)

Sådan køres Web Config i en webbrowser

1. Kontroller printerens IP-adresse.

Vælg ikonet for netværk på printerens startskærm, og vælg derefter den aktive forbindelsesmetode for at bekræfte printerens IP-adresse.

Brug knapperne ▲ ▼ ◀ ▶ til at vælge et element, og tryk derefter på knappen OK.

Bemærk:

Du kan også kontrollere IP-adressen ved at udskrive netværksforbindelsesrapporten.

2. Start en webbrowser på en computer eller smartenhed, og indtast så printerens IP-adresse.

Format:

IPv4: http://printerens IP-adresse/

IPv6: http://[printerens IP-adresse]/

Eksempler:

IPv4: http://192.168.100.201/

IPv6: http://[2001:db8::1000:1]/

Bemærk:

Ved hjælp af smartenheden kan du også køre Web Config fra skærmen med produktoplysninger i Epson Smart Panel.

Da printeren bruger et selvsigneret certifikat, når du åbner HTTPS, vises en advarsel i browseren, når du starter Web Config. Dette angiver ikke et problem og kan ignoreres.

Relaterede oplysninger

➔ [“Udskrivning vha. Epson Smart Panel” på side 42](#)

Program til opdatering af software og firmware (Epson Software Updater)

Epson Software Updater er et program, der installerer ny software og opdaterer firmware via internettet. Hvis du regelmæssigt vil tjekke for opdateringsoplysninger, kan du indstille intervallet for at kontrollere, om der er opdateringer, i indstillingerne for automatisk opdatering i Epson Software Updater.

Bemærk:

Windows Server-operativsystemer understøttes ikke.

Sådan starter du i Windows

Windows 11

Klik på startknappen, og vælg derefter **Alle programmer > EPSON Software > Epson Software Updater**.

Windows 10

Klik på startknappen, og vælg derefter **EPSON Software > Epson Software Updater**.

Windows 8.1/Windows 8

Indtast programnavnet i søgeomuleten, og vælg så det viste ikon.

Windows 7

Klik på startknappen, og vælg derefter **Alle programmer > EPSON Software > Epson Software Updater**.

Bemærk:

Du kan også starte Epson Software Updater ved at klikke på printerikonet på skrivebordets proceslinje og derefter vælge Softwareopdatering.

Sådan starter du i Mac OS

Vælg **Gå > Programmer > Epson Software > Epson Software Updater**.

Relaterede oplysninger

➔ [“Installation af programmerne separat” på side 119](#)

Menuliste med indstillinger

Vælg **Indstillinger** på printerens startskærm for at foretage forskellige indstillinger.

Navnene på funktionerne og punkterne i indstillingsmenuen ændrer sig muligvis, afhængigt af firmwareversionen.

Grundindstillinger

Vælg menuerne på kontrolpanelet som beskrevet herunder.

Indstillinger > Grundindstillinger

Pauseskærm:

Vælg **Fotos fra hukommelsesenhed** for at få vist fotos som et slideshow, når der ikke udføres nogen handlinger i ca. tre minutter.

Auto-tænd:

Vælg **Til** for automatisk at tænde for printeren, når den modtager et udskrifts- eller scanningsjob via USB-forbindelse eller en netværksforbindelse. Hvis udbakken er gemt, skal du skubbe den ud manuelt for at starte udskrivningen.

Hvis du aktiverer **Auto-tænd**, forøges strømforbruget en smule i standby sammenlignet med at slukke printeren helt. Det tager desuden længere tid at slukke for strømmen. Lad netledningen være tilsluttet, når du bruger denne funktion. Hvis du tager netledningen ud, skal du sørge for, at strømindikatoren er slukket.

Brug indstillingen **Sluk-timer**, hvis du ønsker, at printeren automatisk skal slukkes, når et udskrivnings- eller scanningsjob er afsluttet, og en bestemt tid er gået, uden at der er foretaget nogen handlinger. Dette er nyttigt ved fjernudskrivning, f.eks. via internettet.

Sluk-timer:

Dit produkt har muligvis denne funktion eller funktionen **Indst. for slukn.**, afhængig af hvor det er købt.

Vælg denne indstilling for at slukke printeren automatisk, når den ikke skal bruges i en bestemt periode. Du kan justere tiden, inden der anvendes strømstyring. Enhver øgning vil påvirke produktets energieffektivitet. Tag hensyn til miljøet, inden du foretager eventuelle ændringer.

Indst. for slukn.:

Dit produkt har muligvis denne funktion eller funktionen **Sluk-timer**, afhængig af hvor det er købt.

Sluk hvis inaktiv:

Vælg denne indstilling for at slukke printeren automatisk, hvis den ikke skal bruges i en bestemt periode. Du kan justere tiden, inden der anvendes strømstyring. Enhver øgning vil påvirke produktets energieffektivitet. Tag hensyn til miljøet, inden du foretager eventuelle ændringer.

Sluk hvis afbrudt:

Hvis du vælger denne indstilling, slukker printeren efter en bestemt tidsperiode, hvis alle portene, herunder USB-porten, er afbrudt. Denne funktion er muligvis ikke tilgængelig afhængigt af dit område.

Det angivne tidsrum kan findes på følgende webside.

<https://www.epson.eu/energy-consumption>

Sleep-timer:

Tilpas tidsrummet frem til dvaletilstand (energisparetilstand), når printeren ikke har foretaget handlinger. LCD-skærmen slukkes, når det angivne tidsrum er gået.

Sprog/Language:

Vælg sprog for LCD-skærmen.

Slet alle indst.:

Nulstiller **Grundindstillinger** til standardindstillingerne.

Relaterede oplysninger

➔ [“Strømbesparelse” på side 118](#)

Printerindstillinger

Vælg menuerne på kontrolpanelet som beskrevet herunder.

Indstillinger > Printerindstillinger

Indstil. af papirkilde:

Konfigurering af papir:

Vælg den papirstørrelse og papirtype, du lagde i papirkilden. Du kan foretage **Foretrukne papirindstillinger**. for papirformat og papirtype.

Automatisk visning af papiropsætning:

Vælg **Til** for automatisk at vise skærmen til indstilling af papir ved at henvise til **Indstillinger > Printerindstillinger > Indstil. af papirkilde > Konfigurering af papir**, når papiret lægges i papirkilden. Hvis du deaktiverer denne funktion, kan du ikke udskrive fra en iPhone, iPad eller iPod touch ved hjælp af AirPrint.

PVC ID-kort marginer:

Indstiller margener for udskrivning af PVC ID-kort.

Disc label:

Justerer udskrivningspositionen for en disk ved at bevæge op, ned, til venstre eller til højre, indtil den passer.

Disc label Inderside/Yderside:

Justerer udskrivningspositionen for den indre og ydre diameter på en disk. Du kan angive op til 120 mm for den ydre diameter og mindst 18 mm for den indvendige diameter. Afhængigt af indstillingen kan disken eller diskbakken være tilsmudset med blæk. Indstil området, så det passer til udskriftsområdet for din disk. Det udskriftsområde, der er angivet her, er standardværdien, når du udskriver fotos fra en hukommelsesenhed på en disk.

Klistermærker:

Justerer udskrivningspositionen for en fotomærkat ved at bevæge op, ned, til venstre eller til højre for at tilpasse.

Kraftigt papir:

Vælg **Til** at forhindre, at udtværing af blæk på udskrifter. Dette kan dog sænke udskrivningshastigheden.

Lydsvag tilst.:

Vælg **Til** at reducere støj under udskrivning, men dette kan muligvis sænke udskrivningshastigheden. Der er muligvis ingen forskel i printerens støjniveau afhængig af de valgte indstillinger for papirtype og udskriftskvalitet.

Tovejs:

Vælg **Til** for at tilpasse udskrivningsretningen. Udskriver, mens skrivehovedet bevæges til venstre og til højre. Hvis lodret eller vandret linjering på udskriften er sløret eller fejljusteret, kan det løse problemet at deaktivere denne funktion, men udskrivningshastigheden kan blive reduceret.

Slet alle indst.

Nulstiller **Printerindstillinger** til standardindstillingerne.

Netværksindstillinger

Vælg menuerne på kontrolpanelet som beskrevet herunder.

Indstillinger > Netværksindstillinger

Wi-Fi opsætning:

Wi-Fi (anbefales):

Guiden Wi-Fi-opsætning:

Foretager Wi-Fi-indstillinger ved at indtaste SSID og adgangskode.

Trykknop opsætning (WPS):

Foretager Wi-Fi-indstillinger ved hjælp af Trykknop opsætning (WPS).

Andre:

PIN-kode opsætning (WPS):

Foretager Wi-Fi-indstillinger ved hjælp af PIN-kode opsætning (WPS).

Wi-Fi autom. tilslutning:

Foretager Wi-Fi-indstillinger ved hjælp af Wi-Fi-oplysningerne på computeren eller smartenheden.

Deaktiver Wi-Fi:

Forbindelsen med Wi-Fi-routeren afbrydes.

Wi-Fi Direct:

 (Menu):

Skift netværksnavn:

Ændrer Wi-Fi Direct SSID (netværksnavn).

Skift adgangskode:

Ændrer adgangskoden til Wi-Fi Direct-forbindelsen.

Deaktiver Wi-Fi Direct:

Deaktiverer Wi-Fi Direct-funktionen.

Gendan standardindstillinger:

Gendanner Wi-Fi Direct-indstillingerne.

Andre metoder:

iOS:

Viser QR-koden for Wi-Fi Direct-forbindelse.

Andre OS-enheder:

Viser SSID og adgangskode til tilslutning af Wi-Fi Direct. {/proof}

Netværksstatus:

Wi-Fi status:

Viser printerens Wi-Fi-oplysninger.

Wi-Fi Direct Status:

Viser oplysninger om indstilling af Wi-Fi Direct.

statusark:

Udskriver et netværksstatusark.

Oplysningerne til Wi-Fi, Wi-Fi Direct og så videre er trykt på to eller flere sider.

Test af netværksforbindelse.:

Kontrollerer den aktuelle netværksforbindelse og udskriver en rapport. Hvis der er problemer med forbindelsen, skal du se rapporten for at løse problemet.

Avanceret:

Enhedsnavn:

Ændrer enhedsnavnet til et hvilket som helst navn inden for 2 til 53 tegn.

TCP/IP:

Konfigurerer IP-indstillingerne, hvis IP-adressen er statisk.

Til automatisk konfiguration skal du bruge den IP-adresse, der er tildelt af DHCP.

Hvis du vil indstille manuelt, skal du skifte til "Manuel" og derefter indtaste den IP-adresse, du vil tildele.

Proxy-server:

Vælg dette, hvis du bruger en proxyserver i dit netværksmiljø, og du også vil indstille den til printerens.

Webtjeneste-indstillinger

Vælg menuerne på kontrolpanelet som beskrevet herunder.

Indstillinger > Webtjeneste-indstillinger

Epson Connect-tjeneste:

Viser, om printeren er registreret og forbundet til Epson Connect.

Du kan registrere til tjenesten ved at vælge **Registrer** og følge instruktionerne.

For brugervejledninger, se følgende portalwebsted.

<https://www.epsonconnect.com/>

<http://www.epsonconnect.eu> (kun Europa)

Når du har registreret, kan du ændre følgende indstillinger.

Afbryd/Genoptag:

Vælg, om du vil afbryde eller fortsætte Epson Connect-tjenesterne.

Fjern registrering:

Afregistrerer printeren fra Epson Connect-tjenester.

Opsætning af fildeling

Vælg menuerne på kontrolpanelet som beskrevet herunder.

Indstillinger > Opsætning af fildeling

Vælg den forbindelsesmetode mellem printeren og computeren, der får skriveadgang til det hukommelseskort, der er sat i printeren. Læse- og skriveadgang gives til computeren med prioriteret adgang. Andre computere gives kun læseadgang.

Vejledningsfunktioner

Vælg menuerne på kontrolpanelet som beskrevet herunder.

Indstillinger > Vejledningsfunktioner

Forkert papir:

Viser en advarsel, hvis papirindstillingerne (udskriftsindstillingerne) for udskriftsjobbet ikke stemmer overens med de indstillinger i printeren, du foretog, da du lagde papir i. Dette punkt forhindrer fejludskrivning.

Lydvalg:

Når en af følgende handlinger udføres, vises den menu, der er mest passende for handlingen.

En USB-hukommelse er indsat.

Alle indstillinger:

Aktiverer eller deaktiverer alle vejledningsfunktioner.

Slet alle indst.:

Nulstiller indstillingerne **Vejledningsfunktioner** til standardindstillingerne.

Kundeundersøgelse

Vælg menuerne på kontrolpanelet som beskrevet herunder.

Indstillinger > Kundeundersøgelse

Hvis du accepterer at give os oplysninger om kundebrug, modtager Seiko Epson Corporation oplysninger om produktbrug, såsom antallet af udskrifter.

De indsamlede oplysninger bruges til, at forbedre vores produkter og tjenester.

Indsendelse af brugerdata:

Viser, om du har accepteret at give dine kundebrugsoplysninger eller ej.

Land/Region:

Viser det land eller område, hvor du bruger produktet, hvis du har accepteret at give dine kundebrugsoplysninger.

Firmwareopdatering

Vælg menuerne på kontrolpanelet som beskrevet herunder.

Indstillinger > Firmwareopdatering

Opdatering:

Kontroller, om den seneste version af firmwaren er overført til netværksserveren. Hvis en opdatering er tilgængelig, kan du vælge om du vil starte opdatering eller ikke.

Bemærkning:

Vælg **Til** for at modtage en meddelelse, hvis en firmwareopdatering er tilgængelig.

Gendan standardindstillinger

Vælg menuerne på kontrolpanelet som beskrevet herunder.

Indstillinger > Gendan standardindstillinger

Netværksindstillinger:

Nulstiller netværksindstillingerne til standardindstillingerne.

Alle undtagen Netværksindstillinger:

Nulstiller alle indstillinger undtagen netværksindstillinger til standardindstillingerne.

Alle indstillinger:

Nulstiller alle indstillinger til standardindstillingerne.

Produktspecifikationer

Printerspecifikationer

Placering af dyserne på printhovedet		Dyserne til sort blæk: 180 Dyserne til farvet blæk: 180 for hver farve
Papirets vægt*	Almindeligt papir	64 til 90 g/m ²
	Konvolutter	75 til 100 g/m ²

* Selv når papirets tykkelsen ligger inden for dette område, kan papiret muligvis ikke fremføres i printeren, eller udskriftskvaliteten kan falde, afhængigt af papirets egenskaber eller kvalitet.

Udskriftsområde

Udskriftsområde for enkeltark

Udskriftskvaliteten kan forringes i de skyggede områder på grund af printerens mekanisme.

Udskrivning med kanter

	A	3.0 mm (0.12 tommer)
	B	3.0 mm (0.12 tommer)
	C	41.0 mm (1.61 tommer)
	D	37.0 mm (1.46 tommer)

* Papirets indførsningsretning.

Udskrivning uden kant

	A	44.0 mm (1.73 tommer)
	B	40.0 mm (1.58 tommer)

* Papirets indførsningsretning.

Udskriftsområde for konvolutter

Udskriftskvaliteten kan forringes i de skyggelagte områder på grund af printerens mekanisme.

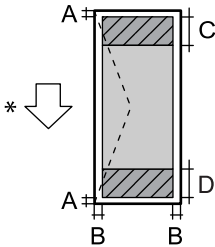
	A	3.0 mm (0.12 tommer)
	B	3.0 mm (0.12 tommer)
	C	18.0 mm (0.71 tommer)
	D	41.0 mm (1.61 tommer)

* Papirets indførsretsning.

Udskrivbart område til disketiket

Udskriftskvaliteten kan forringes i de skyggelagte områder på grund af printerens mekanisme.

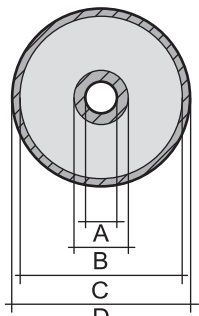
	A	18 mm (0.71 tommer)
	B	43 mm (1.69 tommer)
	C	116 mm (4.57 tommer)
	D	120 mm (4.72 tommer)

Udskriftsområde til PVC ID-kort

Udskrivning med kanter

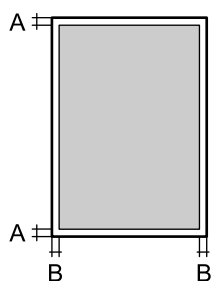
	A	3.0 mm (0.12 tommer)
	B	3.0 mm (0.12 tommer)

Udskrivning uden kant

Forstørrer det udskrevne billede en smule på grund af printerens mekanisme.

Specifikationer for scanner

Scannertype	Flatbed
-------------	---------

Fotoelektrisk enhed	CIS
Maksimal dokumentstørrelse	216×297 mm (8.5×11.7 tommer) A4, Letter
Opløsning	1200 dpi (hovedscanning) 4800 dpi (sekundær scanning)
Farvedybde	Farve <input type="checkbox"/> 48 bit pr. pixel, intern (16 bit pr. pixel pr. intern farve) <input type="checkbox"/> 24 bit pr. pixel, ekstern (8 bit pr. pixel pr. ekstern farve) Gråtoner <input type="checkbox"/> 16 bit pr. pixel, intern <input type="checkbox"/> 8 bit pr. pixel, ekstern
Lyskilde	Lysdiode

Interfacespecifikationer

For computer	Hi-Speed USB*
--------------	---------------

* USB 3.0-kabler understøttes ikke.

Netværksspecifikationer

Specifikationer for Wi-Fi

Standarder	IEEE 802.11b/g/n* ¹
Frekvensområde	2,4 GHz
Forbindelsestilstande	Infrastruktur, Wi-Fi Direct (Simpel AP)* ^{2*3}
Sikkerhedsfunktioner for trådløse forbindelser* ⁴	WEP (64/128bit), WPA2-PSK (AES)* ⁵ , WPA3-SAE (AES)

*1 IEEE 802.11n er kun tilgængelig for HT20.

*2 Ikke understøttet på IEEE 802.11b.

*3 Simpel AP-tilstand er kompatibel med en Wi-Fi-forbindelse (infrastruktur).

*4 Wi-Fi Direct understøtter kun WPA2-PSK (AES).

*5 Opfylder WPA2-standarderne og understøtter WPA/WPA2 Personal.

Netværksfunktioner og IPv4/IPv6

Funktioner			Understøttede	Bemærkninger
Netværksudskrivning	EpsonNet Print (Windows)	IPv4	✓	-
	Standard TCP/IP (Windows)	IPv4, IPv6	✓	-
	WSD-udskrivning (Windows)	IPv4, IPv6	✓	-
	Bonjour-udskrivning (Mac OS)	IPv4, IPv6	✓	-
	IPP-udskrivning (Windows, Mac OS)	IPv4, IPv6	✓	-
	Epson Connect (E-mail-udskrivning, fjernudskrivning)	IPv4	✓	-
	AirPrint (iOS, Mac OS)	IPv4, IPv6	✓	iOS 5 eller nyere, OS X Mavericks (10.9.5) eller nyere*
Netværksscanning	Epson Scan 2	IPv4, IPv6	✓	-
	Epson ScanSmart	IPv4	✓	Windows 7 eller nyere, eller OS X El Capitan (10.11) eller nyere
	Epson Event Manager (Mac OS)	IPv4	✓	OS X Yosemite (10.10)/OS X Mavericks (10.9.5)
	Epson Connect (Scan til Cloud)	IPv4	✓	-
	AirPrint (-scanning)	IPv4, IPv6	✓	OS X Mavericks (10.9.5) eller nyere*
Fax	Afsendelse af fax	IPv4	-	-
	Modtagelse af fax	IPv4	-	-
	AirPrint (Fax-udsendelse)	IPv4, IPv6	-	-

* Vi anbefaler at bruge den nyeste version af iOS eller Mac OS.

Sikkerhedsprotokol

SSL/TLS	HTTPS-server/klient, IPPS
TLS-version	1.3, 1.2, 1.1*, 1.0*
SNMPv3	

* Deaktiveret som standard.

Understøttede tredjepartstjenester

Tjenester		Understøttede	Bemærkninger
AirPrint	Udskrivning	✓	iOS 5 eller nyere/OS X Mavericks (10.9.5) eller nyere*
	Scanning	✓	OS X Mavericks (10.9.5) eller nyere*
	Fax	-	-

* Vi anbefaler, at bruge den nyeste version af iOS eller Mac OS.

Specifikationer for hukommelsesenhed

Enheder	De maksimale kapaciteter
Harddisk* ¹ USB-hukommelsesenhed	2 TB (formateret i FAT, FAT32 eller exFAT)
Multi-kortlæser* ²	2 TB (formateret i FAT, FAT32 eller exFAT)

*1: Vi anbefaler ikke, at der bruges eksterne USB-enheder, som får strøm via USB-kablet. Brug kun eksterne USB-enheder med deres egne AC-strømkilder.

*2: Indsæt kun ét hukommelseskort i multi-kortlæseren. Multi-kortlæsere med flere end to hukommelseskort indsat understøttes ikke.

Du kan ikke bruge følgende enheder:

- En enhed, der kræver en dedikeret driver
- En enhed med sikkerhedsindstillinger (adgangskode, kryptering osv.)
- En enhed med indbygget USB-hub

Epson kan ikke garantere alle funktioner på eksternt tilsluttede enheder.

Specifikationer for understøttede data

Filformat	JPEG'er (*.JPG) med Exif Version 2.31-standarden taget med digitale kameraer, der er kompatible med DCF* ¹ version 1.0 eller 2.0* ²
Billedstørrelse	Horisontal: 80 til 10200 pixel Vertikal: 80 til 10200 pixel
Filstørrelse	Mindre end 2 GB
Det maksimale antal filer	9990* ³

*1 Designregel til Camera File-system.

*2 Fotodata, der er gemt i et digitalkameras indbyggede hukommelse, understøttes ikke.

*3 999 filer kan vises på samme tid. (Filerne bliver vist i grupper, hvis antallet af filer overstiger 999.)

Bemærk:

"!" vises på LCD-skærmen, når printerens ikke kan genkende billedfilen. Tomme sektioner udskrives i denne situation, hvis der vælges et layout med flere billeder.

Mål

Mål	<p>Opbevaring</p> <ul style="list-style-type: none"> <input type="checkbox"/> Bredde: 404 mm (15.9 tommer) <input type="checkbox"/> Dybde: 410 mm (16.1 tommer) <input type="checkbox"/> Højde: 162 mm (6.4 tommer) <p>Udskrivning</p> <ul style="list-style-type: none"> <input type="checkbox"/> Bredde: 404 mm (15.9 tommer) <input type="checkbox"/> Dybde: 634 mm (25.0 tommer) <input type="checkbox"/> Højde: 302 mm (11.9 tommer)
Vægt*	Ca. 7.6 kg (16.8 pund)

* Uden blæk og strømkabel.

Elektriske specifikationer

Strømforsyningens nominelle effekt	AC 220–240 V
Nominelt frekvensområde	50–60 Hz
Nominel strømstyrke	0.3 A
Strømforbrug (med USB-forbindelse)	<p>Kun kopiering: ca. 19.0 W (ISO/IEC24712)</p> <p>Klar-tilstand: ca. 4.8 W</p> <p>Dvaletilstand: ca. 0.7 W</p> <p>Slukket: ca. 0.2 W</p>

Bemærk:

- Oplysninger om printerens spænding finder du på mærkaten på printerens.
- Europæiske brugere kan besøge følgende websted for oplysninger om strømforbruget.
<http://www.epson.eu/energy-consumption>

Miljømæssige specifikationer

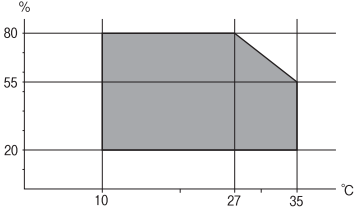
Drift	<p>Brug printeren inden for temperatur- (°C) og fugtighedsområdet (%), der vises i grafen, og i et miljø uden kondens.</p> 
Opbevaring	<p>Temperatur: -20 til 40°C (-4 til 104°F)*</p> <p>Fugtighed: 5 til 85% RF (uden kondensation)</p>

* Kan opbevares ved 40°C i en måned (104°F).

Miljømæssige specifikationer for blækflasker

Opbevaringstemperatur	-20 til 40 °C (-4 til 104 °F)*
Frysningstemperatur	<p>-15 °C (5 °F)</p> <p>Blækket tøs op og kan anvendes efter ca. 2 timer ved 25 °C (77 °F).</p>

* Kan opbevares ved 40 °C (104 °F) i en måned.

Systemkrav

- Windows
 - Windows 7, Windows 8/8.1, Windows 10, Windows 11 eller nyere
 - Windows Server 2008 eller nyere
- Mac OS
 - Mac OS X 10.9.5 eller nyere, macOS 11 eller nyere
- Chrome OS
 - Chrome OS 89 eller nyere

Bemærk:

Understøtter kun standard OS-funktioner.

Lovmæssige oplysninger

Standarder og godkendelser

Standarder og godkendelser for den europæiske model

Den følgende model er CE/UKCA-mærket og i overensstemmelse med alle de gældende krav.

Hele overensstemmelseserklæringen kan findes på følgende websted.

<https://www.epson.eu/conformity>

C723A

Frekvensområde	Den højeste radiofrekvensstyrke, der blev transmitteret
2400–2483,5 MHz	20 dBm (EIRP)



ZICTA-typegodkendelse for brugere i Zambia

Se følgende websted for at kontrollere oplysningerne for ZICTA-typegodkendelse.

<https://support.epson.net/zicta/>

Kopieringsbegrænsninger

Overhold følgende begrænsninger for at sikre ansvarlig og lovlig brug af printeren.

Kopiering af følgende emner er forbudt:

- Pengesedler, mønter, børsapirer, obligationer og værdipapirer
- Ubrugte frimærker, forudstemplede postkort og anden officiel post, der er gyldigt frankeret
- Stempelmærker og værdipapirer, der er udstedt i henhold til juridiske procedurer

Vær forsigtig, når du kopierer følgende emner:

- Private værdipapirer (aktiecertifikater, checks osv.), månedlige overførsler, rabatkort osv.
- Pas, kørekort, garantier, kvitteringer for betalte vejafgifter, madkuponer, billetter osv.

Bemærk:

Kopiering af disse ting kan også være forbudt ved lov.

Ansvarlig brug af ophavsretligt beskyttet materiale:

Printere kan misbruges til ulovlig kopiering af ophavsretligt beskyttet materiale. Hvis du ikke har en fuldmagt, bør du udvise ansvarlighed og omtanke ved at indhente tilladelse fra indehaveren af ophavsretten, inden du kopierer det ophavsretligt beskyttede materiale.

Sådan får du hjælp

Websted for teknisk support.234

Kontakt til Epsons supportafdeling.234

Websted for teknisk support

Hvis du har brug for yderligere hjælp, kan du besøge Epsons websted for support, som er angivet nedenfor. Vælg dit land eller område, og gå til supportafsnittet på dit lokale Epson-websted. Du kan også finde de seneste drivere, ofte stillede spørgsmål, vejledninger eller andre materialer, som kan downloades, på dette websted.

<http://support.epson.net/>

<http://www.epson.eu/support> (Europa)

Hvis dit Epson-produkt ikke fungerer korrekt, og du ikke kan løse problemet, kan du kontakte Epsons kundesupport for at få hjælp.

Kontakt til Epsons supportafdeling

Inden du kontakter Epson

Hvis dit Epson-produkt ikke fungerer korrekt, og du ikke kan løse problemet vha. fejlfindingsoplysningerne i dine produktvejledninger, kan du kontakte Epsons kundesupportservice for at få hjælp.

Følgende Epson-supportliste er baseret på salglandet. Nogle produkter sælges muligvis ikke på din nuværende placering, så sørg for at kontakte Epson Support for det område, hvor du har købt dit produkt.

Kontakt den forhandler, hvor du købte produktet, hvis der ikke er anført en Epson-supportafdeling for dit område herunder.

Epson-supportafdelingen kan hjælpe dig meget hurtigere, hvis du oplyser følgende:

- Produktets serienummer

(Placeringen af etiketten afhænger af produktet. Det kan være på bagsiden, på den åbne side af dækslet eller i bunden.)

- Produktmodel

- Produktets softwareversion

(Klik på **About**, **Version Info** eller en lignende knap i produktsoftwaren)

- Din computers mærke og model

- Din computers operativsystems navn og version

- Navne og versioner for de programmer, du normalt bruger sammen med produktet

Bemærk:

Afhængigt af produktet lagres netværksindstillinger muligvis i produktets hukommelse. Ved sammenbrud eller reparation af et produkt, kan indstillinger muligvis mistes. Epson er ikke ansvarlig for tab af data, for sikkerhedskopiering eller gendannelse af indstillinger, heller ikke under en garantiperiode. Vi anbefaler, at du laver dine egne sikkerhedskopier eller tager noter.

Hjælp til brugere i Europa

I dit paneuropæiske garantibevis finder du oplysninger om, hvordan du kontakter Epsons supportafdeling.

Hjælp til brugere i Taiwan

Du kan få oplysninger, support og service følgende steder:

Internettet

<http://www.epson.com.tw>

Her findes oplysninger om produktspecifikationer, drivere, som kan downloades, samt produktforespørgsler.

Epson HelpDesk

Telefon: +886-2-2165-3138

Vores HelpDesk-medarbejdere kan hjælpe dig med følgende pr. telefon:

- Salgsforespørgsler og produktoplysninger
- Spørgsmål vedrørende brug af eller problemer med produktet
- Forespørgsler vedrørende reparation og garanti

Reparationsservicecenter:

<http://www.tekcare.com.tw/branchMap.page>

TekCare Corporation er et autoriseret servicecenter for Epson Taiwan Technology & Trading Ltd.

Hjælp til brugere i Australien

Epson Australia vil gerne yde kundeservice på et højt niveau. Ud over vores produktvejledninger kan du få oplysninger følgende steder:

Internetadresse

<http://www.epson.com.au>

Adgang til Epson Australias websider. Besøg denne webside med jævne mellemrum! På denne side kan du downloade drivere og finde Epson-kontaktpunkter, nye produktoplysninger og teknisk support (e-mail).

Epson Helpdesk

Telefon: 1300-361-054

Epson Helpdesk er tiltænkt som den sidste løsning for at sikre, at vores kunder har adgang til rådgivning. Personalet hos Helpdesk kan hjælpe dig med installation, konfiguration og betjening af dit Epson-produkt. Personalet hos vores Pre-sales Helpdesk kan tilbyde dig materiale om nye Epson-produkter og hjælpe dig med at finde din nærmeste forhandler eller repræsentant. Her besvares mange typer spørgsmål.

Vi beder dig have alle relevante oplysninger klar, når du ringer. Jo flere oplysninger, du har, jo hurtigere kan vi hjælpe dig med at løse problemet. Disse oplysninger omfatter vejledninger til dit Epson-produkt, computertype, operativsystem, programmer samt alle andre oplysninger, du mener er nødvendige.

Transport af produktet

Epson anbefaler, at du beholder produktemballagen til fremtidige transport.

Hjælp til brugere i New Zealand

Epson New Zealand vil gerne yde kundeservice på et højt niveau. Ud over vores produktvejledninger kan du få oplysninger følgende steder:

Internetadresse

<http://www.epson.co.nz>

Adgang til Epson New Zealand websider. Besøg denne webseite med jævne mellemrum. På denne side kan du downloade drivere og finde Epson-kontaktpunkter, nye produktoplysninger og teknisk support (e-mail).

Epson Helpdesk

Telefon: 0800 237 766

Epson Helpdesk er tiltænkt som den sidste løsning for at sikre, at vores kunder har adgang til rådgivning. Personalet hos Helpdesk kan hjælpe dig med installation, konfiguration og betjening af dit Epson-produkt. Personalet hos vores Pre-sales Helpdesk kan tilbyde dig materiale om nye Epson-produkter og hjælpe dig med at finde din nærmeste forhandler eller repræsentant. Her besvares mange typer spørgsmål.

Vi beder dig have alle relevante oplysninger klar, når du ringer. Jo flere oplysninger, du har, jo hurtigere kan vi hjælpe dig med at løse problemet. Disse oplysninger omfatter vejledninger til dit Epson-produkt, computertype, operativsystem, programmer samt alle andre oplysninger, du mener er nødvendige.

Transport af produktet

Epson anbefaler, at du beholder produktemballagen til fremtidige transport.

Hjælp til brugere i Singapore

Du kan få oplysninger, support og service fra Epson Singapore her:

Internettet

<http://www.epson.com.sg>

Her findes oplysninger om produktspecifikationer, drivere, som kan downloades, ofte stillede spørgsmål (FAQ), salgsforespørgsler og teknisk support via e-mail.

Epson HelpDesk

Frikaldsnummer: 800-120-5564

Vores HelpDesk-medarbejdere kan hjælpe dig med følgende pr. telefon:

- Salgsforespørgsler og produktoplysninger
- Spørgsmål vedrørende brug af produktet eller fejlfinding
- Forespørgsler vedrørende reparation og garanti

Hjælp til brugere i Thailand

Du kan få oplysninger, support og service følgende steder:

Internettet

<http://www.epson.co.th>

Her findes oplysninger om produktspecifikationer, drivere, som kan downloades, ofte stillede spørgsmål (FAQ) og muligheder for at sende e-mail.

Epsons callcenter

Telefon: 66-2460-9699

E-mail: support@eth.epson.co.th

Vores medarbejdere i callcenteret kan hjælpe dig med følgende pr. telefon:

- Salgsforespørgsler og produktoplysninger
- Spørgsmål vedrørende brug af eller problemer med produktet
- Forespørgsler vedrørende reparation og garanti

Hjælp til brugere i Vietnam

Du kan få oplysninger, support og service følgende steder:

Epson Servicecenter

27 Yen Lang, Trung Liet Ward, Dong Da District, Ha Noi City. Tel: +84 24 7300 0911

38 Le Dinh Ly, Thac Gian Ward, Thanh Khe District, Da Nang. Tel: +84 23 6356 2666

194/3 Nguyen Trong Tuyen, Ward 8, Phu Nhuan Dist., HCMC. Tel: +84 28 7300 0911

31 Phan Boi Chau, Ward 14, Binh Thanh District, HCMC. Tel: +84 28 35100818

Hjælp til brugere i Indonesien

Du kan få oplysninger, support og service følgende steder:

Internettet

<http://www.epson.co.id>

- Oplysninger vedrørende produktspecifikationer og drivere, der kan downloades
- Ofte stillede spørgsmål (FAQ), salgsforespørgsler, spørgsmål via e-mail

Epson Hotline

Telefon: 1500-766 (Indonesia Only)

E-mail: customer.care@ein.epson.co.id

Vores kundeservicemedarbejdere kan hjælpe dig med følgende over telefonen eller via e-mail:

- Salgsforespørgsler og produktoplysninger
- Teknisk support

Hjælp til brugere i Hongkong

Brugerne er velkomne til at kontakte Epson Hong Kong Limited med henblik på teknisk support samt andre eftersalgstjenester.

Hjemmeside

<http://www.epson.com.hk>

Epson Hong Kong har oprettet en lokal hjemmeside på både kinesisk og engelsk på internettet for at give brugerne følgende oplysninger:

- Produktoplysninger
- Svar på ofte stillede spørgsmål (FAQ)
- Nyeste versioner af drivere til Epson-produkter

Teknisk support-hotline

Du kan også kontakte vores teknikere på følgende telefon- og faxnumre:

Telefon: 852-2827-8911

Fax: 852-2827-4383

Hjælp til brugere i Malaysia

Du kan få oplysninger, support og service følgende steder:

Internettet

<http://www.epson.com.my>

- Oplysninger vedrørende produktspecifikationer og drivere, der kan downloades
- Ofte stillede spørgsmål (FAQ), salgsforespørgsler, spørgsmål via e-mail

Epsons callcenter

Telefon: 1800-81-7349 (gratisnummer)

E-mail: websupport@emsb.epson.com.my

- Salgsforespørgsler og produktoplysninger
- Spørgsmål vedrørende brug af eller problemer med produktet
- Forespørgsler vedrørende reparation og garanti

Epson Malaysia Sdn Bhd (hovedkontor)

Telefon: 603-56288288

Fax: 603-5628 8388/603-5621 2088

Hjælp til brugere i Indien

Du kan få oplysninger, support og service følgende steder:

Internettet

<http://www.epson.co.in>

Her findes oplysninger om produktspecifikationer, drivere, som kan downloades, samt produktforespørgsler.

Gratis hjælpelinje

Til service, produktoplysninger og til at bestille forbrugsvarer -

18004250011 / 186030001600 / 1800123001600 (09:00 – 18:00)

E-mail

calllog@epson-india.in

WhatsApp

+91 96400 00333

Hjælp til brugere i Filippinerne

Brugerne er velkomne til at kontakte Epson Philippines Corporation på nedenstående telefon- og faxnumre samt e-mail-adresser for at få teknisk support samt andre eftersalgstjenester:

Internettet

<http://www.epson.com.ph>

Her findes oplysninger om produktspecifikationer, drivere, som kan downloades, ofte stillede spørgsmål (FAQ) og e-mail-forespørgsler.

Epson Philippines Kundepleje

Frikaldsnummer: (PLDT) 1-800-1069-37766

Frikaldsnummer (Digitel) 1-800-3-0037766

Metro Manila: +632-8441-9030

Websted: <https://www.epson.com.ph/contact>

E-mail: customercare@epc.epson.com.ph

Åbent mellem 9.00 og 18.00 mandag til lørdag (undtagen på helligdage)

Vores kundeserviceteam kan hjælpe dig med følgende over telefonen:

- Salgsforespørgsler og produktoplysninger
- Spørgsmål vedrørende brug af eller problemer med produktet
- Forespørgsler vedrørende reparation og garanti

Epson Philippines Corporation

Hovednummer: +632-8706-2609

Fax: +632-8706-2663 / +632-8706-2665