

EPSON

L8100 Series

Guia do Utilizador



Impressão

Copiar

Digitalização

Manutenção da impressora

Resolução de problemas

Índice de Conteúdo

Guia para este manual

Apresentação dos manuais.	7
Instruções de segurança importantes (manual impresso em papel).	7
Começar por aqui (manual impresso em papel).	7
Guia do Utilizador (manual digital).	7
Informações sobre os manuais mais recentes.	7
Procurar Informações.	7
Imprimir apenas as páginas necessárias.	8
Acerca deste manual.	8
Marcas e símbolos.	8
Notas sobre as Capturas de Ecrã e Ilustrações.	9
Referências do sistema operativo.	9
Marcas registadas.	10
Copyright.	10

Instruções Importantes

Instruções de segurança.	13
Instruções de segurança para tinta.	13
Conselhos e advertências da impressora.	14
Conselhos e advertências para a instalação da impressora.	14
Conselhos e advertências para a utilização da impressora.	14
Conselhos e advertências para a utilização do ecrã LCD.	15
Conselhos e advertências para ligação à Internet.	15
Conselhos e advertências para a utilização da impressora com uma ligação sem fios.	15
Notas sobre a palavra-passe de administrador.	15
Conselhos para a utilização de dispositivos de memória.	17
Conselhos e advertências para o transporte e armazenamento da impressora.	17
Proteger informações pessoais.	17

Nomes das peças e funções

Frente.	19
Interior.	20
Verso.	21

Guia do Painel de Controlo

Painel de controlo.	23
-----------------------------	----

Configuração do ecrã inicial.	24
Guia do Ícone de Rede.	25
Operações básicas.	26

Colocar papel, discos e cartões de identificação em PVC

Precauções no manuseamento de papel.	28
Tamanho de papel e definições de tipo.	28
Lista de tipos de papel.	29
Precauções ao colocar papel timbrado.	30
Colocar papel.	30
Precauções ao colocar papel timbrado.	30
Colocar papel no alimentador de papel posterior.	31
Colocar vários tipos de papel.	32
Carregar envelopes.	32
Colocar papel pré-perfurado.	33
Carregar folhas de papel compridas.	33
Colocar um disco.	34
Discos imprimíveis.	34
Precauções no manuseamento de discos.	34
Colocar e remover um disco.	34
Colocar cartões de identificação em PVC.	35
Cartões de identificação em PVC imprimíveis.	35
Precauções de manuseamento de cartões de identificação em PVC.	35
Colocar e remover um cartão de identificação em PVC.	35

Colocação de originais

Colocação de originais.	38
---------------------------------	----

Impressão

Imprimir Fotografias.	40
Imprimir Fotografias a partir de um Dispositivo de Memória.	40
Imprimir fotografias a partir de um computador.	42
Imprimir fotografias a partir de dispositivos inteligentes.	42
Imprimir utilizando o Epson Smart Panel.	42
Imprimir utilizando o Epson Print Enabler.	43
Opções de menu para imprimir através do painel de controlo.	43

Impressão em envelopes.	46
Impressão em Envelopes a partir de um Computador (Windows).	46
Impressão em Envelopes a partir de um Computador (Mac OS).	47
Imprimir Documentos.	47
Impressão a partir de um computador.	47
Imprimir documentos a partir de dispositivos inteligentes.	61
Imprimir numa etiqueta de disco.	63
Imprimir fotografias numa etiqueta de disco.	63
Imprimir fotografias na capa de um porta CDs.	65
Imprimir fotografias numa etiqueta de disco usando o Epson Photo+.	65
Opções de menu para Imprimir em Etiqueta para CD/DVD.	65
Imprimir em cartões de identificação em PVC.	67
Imprimir num cartão de identificação em PVC.	67
Imprimir em cartões de identificação em PVC usando o Epson Photo+.	69
Opções de menu para Imprimir num Cartão ID PVC.	69
Imprimir Páginas Web.	71
Impressão de páginas Web a partir de um computador.	71
Impressão de páginas Web a partir de dispositivos inteligentes.	71
Imprimir vários trabalhos.	71
Imprimir Papel com Padrões (Papel de Design).	71
Imprimir papel pautado.	72
Imprimir Papel de Escrita.	72
Imprimir uma agenda.	72
Imprimir calendários originais com uma fotografia.	73
Imprimir um Cartão de Mensagens.	73
Imprimir um Livro a Cores Utilizando Fotografias.	73
Imprimir Usando um Serviço de Nuvem.	74

Copiar

Copiar utilizando Definições Fáceis.	76
Copiar ao Ampliar ou Reduzir.	76
Copiar vários originais numa página.	77
Copiar fotografias.	77
Opções de menu para definições de papel e de impressão para cópia de fotografias.	78
Opções de menu para ajuste de fotografias para cópia de fotografias.	79
Copiar o cartão de identificação.	79

Copiar Livros.	80
Copiar Sem Margens.	80
Copiar uma etiqueta de disco.	81
Opções de menu para Copiar para Etiqueta para CD/DVD.	82
Opções de menu para copiar.	82
Pré-vis.:	82
P&B:.	83
Cor:.	83
● (Densidade):.	83
Ⓜ (Zoom):.	83
Conf papel:.	83
Esquema:.	83
Qualidade:.	83
Remover fundo:.	83
Qualidade da imagem:.	83
Expansão:.	83
Limpar defin.:.	83

Digitalização

Informações básicas sobre digitalização.	85
O que é uma “Digitalização”?.	85
Utilizações da digitalização.	85
Métodos de digitalização disponíveis.	85
Formatos de ficheiro recomendados para se ajustarem às suas necessidades.	87
Resoluções Recomendadas adequadas à sua finalidade.	88
Digitalizar originais para um dispositivo de memória.	88
Digitalizar originais para um computador.	90
Digitalizar a partir do painel de controlo.	90
Digitalizar de um computador.	92
Digitalizar Originais para a Nuvem.	92
Opções de menu para digitalizar.	94
P&B/Cor.	94
JPEG/PDF.	94
Ⓜ (Qualidade).	94
Tipo de docum..	94
Definições de Digitalização.	94
Contraste.	94
Limpar defin..	94
Digitalizar usando WSD originais.	94
Configuração de uma porta WSD.	95
Digitalizar originais para um dispositivo inteligente.	97
Digitalização avançada.	97
Digitalizar várias fotografias simultaneamente.	97

Manutenção da impressora

Verificar o Estado dos Consumíveis.	100
Resolver problemas de alimentação de papel no caminho do papel.	100
Melhorar a qualidade de impressão, cópia e digitalização.	103
Verificar e limpar a cabeça de impressão.	103
Executar Limpeza intensa.	104
Executar Purga de tinta.	105
Evtar a obstrução de jatos.	106
Alinhar a cabeça de impressão.	107
Limpar manchas de tinta no percurso do papel (quando o verso do resultado da impressão está sujo verticalmente).	107
Limpar manchas no percurso do papel (quando o verso do resultado da impressão está sujo).	109
Limpar o Vidro do scanner.	111
Limpar a película transparente.	111
Opções de menu para Manutenção	114
Limpar a Impressora.	115
Limpar tinta derramada.	116

Nestas situações

Quando substituir um computador.	118
Poupar energia.	118
Desativar a ligação Wi-Fi.	118
Instalar as Aplicações Separadamente.	119
Certifique-se que tem instalado um controlador de impressora Epson genuíno — Windows.	120
Certifique-se que tem instalado um controlador de impressora Epson genuíno — Mac OS.	122
Redefinir a ligação de rede.	122
Realizar definições para ligar ao computador.	122
Realizar definições para ligar a um dispositivo inteligente.	123
Fazer configurações Wi-Fi a partir do Painel de Controlo.	123
Verificar o estado da ligação de rede da impressora (Relatório de ligação de rede).	127
Mensagens e soluções no relatório de ligação de rede.	128
Ligar um dispositivo inteligente e uma impressora diretamente (Wi-Fi Direct).	134
Sobre o Wi-Fi Direct.	134
Ligar a dispositivos através de Wi-Fi Direct.	134
Desligar a ligação Wi-Fi Direct (AP simples).	137

Alterar as definições Wi-Fi Direct (AP simples) como o SSID.	137
Adicionar ou mudar a ligação da impressora.	138
Para configurar uma impressora em vários computadores.	138
Alterar a ligação de Wi-Fi para USB.	139
Configurar um IP estático para a impressora.	140
Transportar e guardar a impressora.	141

Resolução de problemas

Não é possível imprimir ou digitalizar.	147
Resolução de problemas.	147
A aplicação ou o controlador da impressora não funciona corretamente.	148
A impressora não se liga à rede.	152
O papel não é alimentado corretamente.	155
A qualidade de impressão, cópia e digitalização é fraca.	158
A qualidade de impressão é fraca.	158
A qualidade de cópia é fraca.	169
Problemas na imagem digitalizada.	178
Não é possível selecionar o tipo ou a origem do papel no controlador da impressora.	180
Não foi instalado um controlador de impressora Epson genuíno.	180
É exibida uma Mensagem no Ecrã LCD.	180
O papel está encravado.	182
Remover papel encravado.	182
Evitar Obstruções de Papel.	184
Está na hora de reabastecer a tinta.	185
Precauções de manuseamento do frascos de tinta.	185
Reabastecer o depósito de tinta.	186
Está na hora de substituir a caixa de manutenção.	192
Precauções de manuseamento da caixa de manutenção.	192
Substituição da caixa de manutenção.	192
É necessário substituir os cilindros de recolha.	193
É necessário substituir os cilindros de recolha.	193
Não é possível utilizara impressora como esperado	197
A impressora não liga nem desliga.	197
As operações são exibidas.	198
O ecrã LCD fica escuro.	200
“!” é exibido no ecrã e não é possível selecionar fotografias.	200
Não é possível guardar dados no dispositivo de memória.	200
Os sons de funcionamento são altos.	201
O certificado de raiz precisa de ser atualizado.	201

Não é possível executar a impressão manual de 2 lados (Windows).	202
O menu Definições de Impressão não é exibido (Mac OS).	202
É apresentada uma mensagem a pedir-lhe para repor o nível de tinta mesmo depois de reabastecer a tinta.	202
O nível de tinta exibido não muda mesmo depois de reabastecer a tinta.	202
Se não conseguir eliminar uma obstrução de papel ou um erro de falta de papel.	203
Não é possível resolver o problema.	209
Não é possível resolver problemas de impressão ou cópia.	210

Informações sobre o produto

Informações de papel.	213
Papel disponível e capacidades.	213
Tipos de papel não disponíveis.	215
Informações relativas a produtos consumíveis.	216
Códigos dos frascos de tinta.	216
Código da caixa de manutenção.	217
Código dos cilindros de recolha.	217
Informações sobre o software.	217
Aplicação para Imprimir a partir de um Computador (Windows Controlador da Impressora).	218
Aplicação para Imprimir a partir de um Computador (Mac OS Controlador da Impressora).	219
Aplicação para configurar operações de impressora (Web Config).	219
Aplicação para Atualização de Software e Firmware (Epson Software Updater).	220
Lista do Menu Definições.	221
Definições básicas.	221
Definições da impressora.	222
Definições de rede.	223
Definições do Serviço Web.	225
Conf. partilha ficheiros.	226
Funções de guia.	226
Pesquisa de cliente.	226
Atualização do firmware.	227
Restaurar predefinições.	227
Especificações do produto.	227
Especificações da impressora.	227
Especificações do scanner.	229
Especificações da interface.	230
Especificações de rede.	230
Serviços de terceiros suportados.	231

Especificações do dispositivo de memória.	232
Especificações de dados suportados.	232
Dimensões.	233
Especificações elétricas.	233
Especificações ambientais.	233
Requisitos do sistema.	234
Informação regulamentar.	234
Normas e homologações.	234
ZICTA Aprovação de tipo para utilizadores na Zâmbia.	235
Restrições à realização de cópias.	235

Onde obter ajuda

Sítio web de assistência técnica.	237
Contactar a assistência Epson.	237
Antes de contactar a Epson.	237
Ajuda para utilizadores na Europa.	237
Ajuda para utilizadores em Taiwan.	238
Ajuda para utilizadores na Austrália.	238
Ajuda para utilizadores na Nova Zelândia.	239
Ajuda para utilizadores em Singapura.	239
Ajuda para utilizadores na Tailândia.	240
Ajuda para utilizadores no Vietname.	240
Ajuda para utilizadores na Indonésia.	240
Ajuda para utilizadores em Hong Kong.	241
Ajuda para utilizadores na Malásia.	241
Ajuda para utilizadores na Índia.	242
Ajuda para utilizadores nas Filipinas.	242

Guia para este manual

Apresentação dos manuais.	7
Procurar Informações.	7
Imprimir apenas as páginas necessárias.	8
Acerca deste manual.	8
Marcas registadas.	10
Copyright.	10

Apresentação dos manuais

Os manuais seguintes são fornecidos com a sua impressora Epson. Para além dos manuais, consulte os diversos tipos de informações de ajuda disponíveis na própria impressora ou nas aplicações de software Epson.

Instruções de segurança importantes (manual impresso em papel)

Fornece instruções que garantem a utilização em segurança da impressora.

Começar por aqui (manual impresso em papel)

Fornece informações sobre a instalação da impressora e do software.

Guia do Utilizador (manual digital)

Este manual. Disponível como PDF e manual online. Fornece informações e instruções detalhadas sobre a utilização da impressora e resolução de problemas.

Informações sobre os manuais mais recentes

Manual impresso em papel

Visite o sítio Web de assistência da Epson Europe em <http://www.epson.eu/support>, ou o sítio Web de assistência a nível mundial da Epson em <http://support.epson.net/>.

Manual digital

Visite o website indicado em seguida, introduza o nome do produto e aceda a **Assistência**.
<https://epson.sn>

Procurar Informações

O manual PDF permite procurar informações por palavra-chave, ou avançar diretamente para secções específicas usando marcadores. Esta seção explica como usar um manual PDF aberto no Adobe Acrobat Reader DC no seu computador.

Procura por palavra-chave

Clique em **Editar** > **Procura avançada**. Digite o palavra-chave (texto) das informações que pretende encontrar na janela de procura e clique em **Procurar**. Os resultados são exibidos em forma de lista. Clique num dos resultados para avançar para a página.

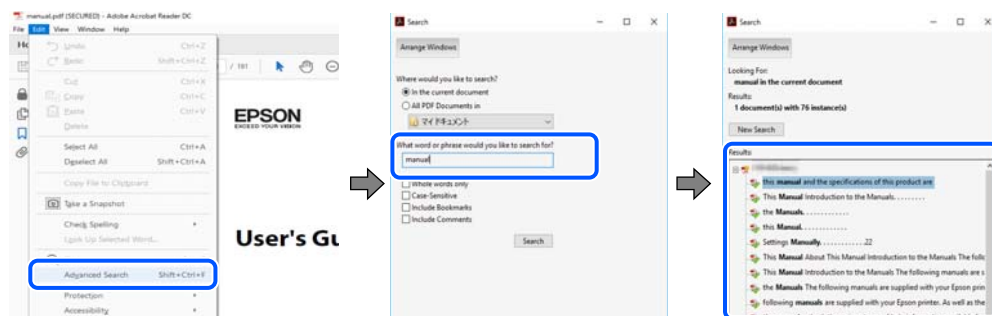

Avançar diretamente a partir dos marcadores

Clique num título para avançar para essa página. Clique em + ou > para exibir os títulos do nível inferior dessa secção. Para regressar à página anterior, execute a seguinte operação no seu teclado.

- Windows: mantenha pressionado **Alt**, e a seguir pressione ←.
- Mac OS: mantenha pressionada a tecla comando, e a seguir pressione ←.

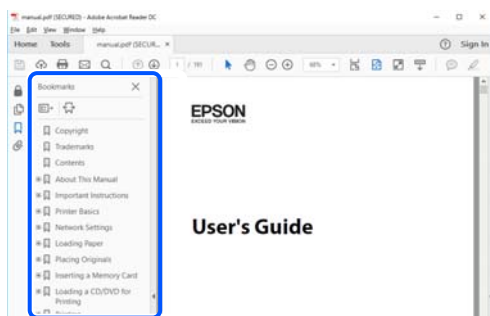

Imprimir apenas as páginas necessárias

Também pode extrair e imprimir apenas as páginas necessárias. Clique em **Imprimir** no menu **Ficheiro**, e a seguir especifique as páginas que pretende imprimir em **Páginas em Páginas para imprimir**.

- Para especificar uma série de páginas, indique a página inicial separada por um hífen da página final.
Exemplo: 20-25
- Para especificar páginas que não se encontram em série, separe as páginas por vírgulas.
Exemplo: 5, 10, 15

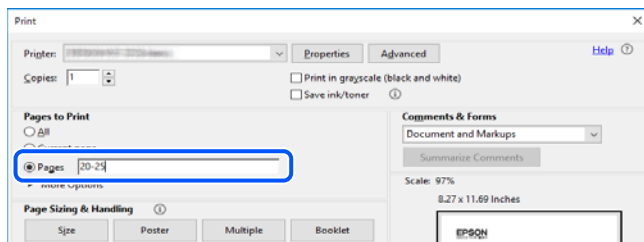

Acerca deste manual

Esta secção explica o significado de marcas e símbolos, notas sobre descrições, e informações de referência do sistema operativo utilizadas neste manual.

Marcas e símbolos



Aviso:

Instruções que têm de ser rigorosamente cumpridas a fim de evitar lesões corporais.



Importante:

Instruções que têm de ser cumpridas a fim de evitar danos no equipamento.

Nota:

Fornece informações complementares e de referência.

Informações relacionadas

➔ Ligações para as secções relacionadas.

 Disponibilizam Vídeo Manuais Web de instruções de utilização. Visite o link com informações relacionadas.

Notas sobre as Capturas de Ecrã e Ilustrações

- As capturas de ecrãs do controlador da impressora são do Windows 10 ou do macOS High Sierra (10.13). O conteúdo apresentado nos ecrãs varia consoante o modelo e a situação.
- As ilustrações incluídas neste manual servem apenas como exemplo. Apesar de poderem existir ligeiras diferenças consoante o modelo, o método de funcionamento é idêntico.
- Alguns dos itens de menu no ecrã LCD podem variar consoante o modelo e as definições.
- Pode ler o código QR usado uma aplicação dedicada.

Referências do sistema operativo

Windows

Neste manual, termos como "Windows 11", "Windows 10", "Windows 8.1", "Windows 8", "Windows 7", "Windows Server 2022", "Windows Server 2019", "Windows Server 2016", "Windows Server 2012 R2", "Windows Server 2012", "Windows Server 2008 R2" e "Windows Server 2008" referem-se aos seguintes sistemas operativos. Adicionalmente, "Windows" é utilizado para se referir a todas as versões.

- Sistema operativo Microsoft® Windows® 11
- Sistema operativo Microsoft® Windows® 10
- Sistema operativo Microsoft® Windows® 8.1
- Sistema operativo Microsoft® Windows® 8
- Sistema operativo Microsoft® Windows® 7
- Sistema operativo Microsoft® Windows Server® 2022
- Sistema operativo Microsoft® Windows Server® 2019
- Sistema operativo Microsoft® Windows Server® 2016
- Sistema operativo Microsoft® Windows Server® 2012 R2
- Sistema operativo Microsoft® Windows Server® 2012
- Sistema operativo Microsoft® Windows Server® 2008 R2
- Sistema operativo Microsoft® Windows Server® 2008

Mac OS

Neste manual, "Mac OS" é utilizado para se referir a Mac OS X 10.9.5 ou versão mais recente, assim como macOS 11 ou versão mais recente.

Marcas registradas

- QR Code is a registered trademark of DENSO WAVE INCORPORATED in Japan and other countries.
- Microsoft®, Windows®, Windows Server®, Microsoft Edge, and Internet Explorer are trademarks of the Microsoft group of companies.
- Apple, Mac, macOS, OS X, Bonjour, Safari, AirPrint, iPad, iPhone, iPod touch, and Spotlight are trademarks of Apple Inc., registered in the U.S. and other countries.
- Use of the Works with Apple badge means that an accessory has been designed to work specifically with the technology identified in the badge and has been certified by the developer to meet Apple performance standards.
- IOS is a trademark or registered trademark of Cisco in the U.S. and other countries and is used under license.
- Chrome, Chrome OS, Google Play, and Android are trademarks of Google LLC.
- Adobe, Acrobat, and Reader are either registered trademarks or trademarks of Adobe in the United States and/or other countries.
Copyright © 2024 Adobe Inc. All Rights Reserved.
- Firefox is a trademark of the Mozilla Foundation in the U.S. and other countries.
- The Mopria™ word mark and the Mopria™ Logo are registered and/or unregistered trademarks of Mopria Alliance, Inc. in the United States and other countries. Unauthorized use is strictly prohibited.
- Wi-Fi®, Wi-Fi Direct®, and Wi-Fi Protected Access® are registered trademarks of Wi-Fi Alliance®. WPA™, WPA2™, WPA3™ are trademarks of Wi-Fi Alliance®.
- Aviso Geral: outros nomes de produtos aqui utilizados servem apenas propósitos de identificação e podem ser marcas comerciais dos respetivos proprietários. A Epson declina todos e quaisquer direitos sobre essas marcas.



Copyright

Esta publicação não pode ser integral ou parcialmente reproduzida, arquivada nem transmitida por qualquer processo eletrônico, mecânico, fotocópia, gravação ou outro, sem prévia autorização por escrito da Seiko Epson Corporation. Não é assumida nenhuma responsabilidade de patente no que respeita ao uso das informações aqui contidas. De igual modo, não é assumida nenhuma responsabilidade por danos resultantes da utilização das informações aqui contidas. As informações aqui contidas destinam-se apenas à utilização deste produto Epson. A Epson não se responsabiliza pela aplicação das informações aqui contidas a outros produtos.

O comprador deste produto ou terceiros não podem responsabilizar a Seiko Epson Corporation, ou as suas filiais, por quaisquer danos, perdas, custos ou despesas incorridos por ele ou por terceiros, resultantes de acidentes, abusos ou má utilização do produto, de modificações não autorizadas, reparações ou alterações do produto, ou que (excluindo os E.U.A.) resultem ainda da inobservância estrita das instruções de utilização e de manutenção estabelecidas pela Seiko Epson Corporation.

A Seiko Epson Corporation e as respetivas filiais não se responsabilizam por nenhuns danos ou problemas decorrentes da utilização de opções ou consumíveis não reconhecidos como sendo produtos originais Epson ou produtos aprovados pela Seiko Epson Corporation.

A Seiko Epson Corporation não se responsabiliza por quaisquer avarias provocadas por interferências eletromagnéticas resultantes da utilização de quaisquer cabos de interface não reconhecidos como sendo produtos aprovados pela Seiko Epson Corporation.

© 2024 Seiko Epson Corporation

O conteúdo deste manual e as especificações deste produto estão sujeitas a alterações sem aviso prévio.

Instruções Importantes

Instruções de segurança.	13
Conselhos e advertências da impressora.	14
Proteger informações pessoais.	17

Instruções de segurança

Leia e siga estas instruções para garantir a utilização da impressora em segurança. Certifique-se de que conserva este manual para referência futura. De igual modo, assegure que segue todos os avisos e instruções assinalados na impressora.

- Alguns dos símbolos usados na sua impressora destinam-se a garantir a segurança e a correta utilização da impressora. Visite o seguinte Web site para se informar sobre o significado dos símbolos.
<http://support.epson.net/symbols/>
- Utilize apenas o cabo de alimentação fornecido com a impressora e não utilize o cabo com qualquer outro equipamento. A utilização de outros cabos com esta impressora ou a utilização do cabo fornecido com outros equipamentos pode resultar em incêndio ou choque eléctrico.
- Certifique-se de que o cabo de corrente AC está de acordo com as normas de segurança locais.
- Nunca desmonte, modifique nem tente reparar o cabo de alimentação, a ficha, a unidade de impressão, a unidade de digitalização ou as opções por si mesmo, exceto quando especificamente indicado nos manuais da impressora.
- Desligue a impressora e recorra aos serviços de técnicos qualificados nas seguintes condições:
Se o cabo de alimentação ou a ficha estiverem danificados; se algum líquido tiver sido derramado na impressora; se a impressora tiver caído ou se a caixa exterior estiver danificada; se a impressora não funcionar corretamente ou apresentar uma alteração significativa no desempenho. Não ajuste controlos que não sejam referidos nas instruções de funcionamento.
- Coloque a impressora junto a uma tomada de parede, de onde a respetiva ficha possa ser retirada facilmente.
- Não coloque nem guarde a impressora no exterior, perto de locais sujeitos a sujidade ou pó excessivos, água, fontes de calor ou locais sujeitos a choques, vibrações, temperaturas ou humidade elevadas.
- Tenha cuidado para não derramar líquidos sobre a impressora e não a manuseie com as mãos molhadas.
- Mantenha a impressora afastada pelo menos 22 cm de pacemakers. As ondas de rádio emitidas por esta impressora poderão afectar negativamente o funcionamento de pacemakers.
- Se o ecrã LCD for danificado, contacte o seu fornecedor. Se a solução de cristais líquidos do ecrã entrar em contacto com as mãos, lave-as cuidadosamente com água e sabão. Se a solução de cristais líquidos entrar em contacto com os olhos, lave-os imediatamente com água em abundância. Recorra imediatamente a um médico se o desconforto ou os problemas de visão não desaparecerem após enxaguar abundantemente os olhos com água.

Instruções de segurança para tinta

- Tenha cuidado para não tocar em tinta quando manusear os depósitos de tinta, as respectivas tampas e frascos de tinta abertos ou respectivas tampas.
 - Se a tinta entrar em contacto com a pele, lave a área cuidadosamente com água e sabão.
 - Se a tinta entrar em contacto com os olhos, lave-os imediatamente com água. Caso os problemas de visão e desconforto permaneçam após um enxaguamento rigoroso, consulte um médico imediatamente.
 - Se lhe entrar tinta para a boca, consulte um médico de imediato.
- Não desmonte a caixa de manutenção, pois a tinta pode entrar em contacto com os olhos ou a pele.
- Não agite um frasco de tinta com demasiada força nem o submeta a impactos fortes, uma vez que isso pode causar derramamento de tinta.

- Mantenha os frascos de tinta e a caixa de manutenção fora do alcance das crianças. Não permita que as crianças ingiram o conteúdo dos frascos de tinta.

Conselhos e advertências da impressora



Leia e cumpra estas instruções para evitar danificar a impressora ou causar danos materiais. Certifique-se de que conserva este manual para futuras consultas.

Conselhos e advertências para a instalação da impressora

- Não bloqueie nem cubra as saídas de ventilação e as aberturas existentes na impressora.
- Utilize apenas o tipo de fonte de alimentação indicado na etiqueta da impressora.
- Evite utilizar tomadas no mesmo circuito de fotocopiadoras ou sistemas de controlo de ar que sejam regularmente ligados e desligados.
- Evite utilizar tomadas elétricas que sejam controladas por interruptores de parede ou temporizadores automáticos.
- Mantenha o sistema informático afastado de potenciais fontes de interferência eletromagnética, tais como altifalantes ou bases de telefones sem fio.
- Os cabos de alimentação devem ser colocados de forma a evitar abrasões, cortes, desgaste, dobras e curvaturas. Não coloque objetos em cima dos cabos de alimentação, nem permita que estes sejam pisados ou que algo lhe passe por cima. Tenha especial cuidado para manter os cabos de alimentação esticados nas pontas.
- Se utilizar uma extensão com a impressora, certifique-se de que a soma total da amperagem dos dispositivos ligados à extensão não excede a amperagem total da própria extensão. Certifique-se também de que a amperagem total de todos os dispositivos ligados à tomada de parede não excede a amperagem da mesma.
- Se pretende utilizar a impressora na Alemanha, tenha em atenção que, para a proteger de curto-circuitos e sobrecargas, a instalação elétrica do edifício deve estar protegida por um disjuntor de 10 ou 16 A.
- Quando ligar a impressora a um computador ou a outro dispositivo através de um cabo, certifique-se de que os conectores se encontram na posição correta. Cada conector tem apenas uma posição correta. Se inserir incorretamente um conector, poderá danificar ambos os dispositivos ligados através do cabo.
- Coloque a impressora sobre uma superfície plana e estável que seja mais larga do que a base da impressora em todas as direções. A impressora não funcionará corretamente se estiver inclinada.
- Deixe espaço por cima da impressora para que possa levantar a tampa do digitalizador na totalidade.
- Deixe espaço suficiente na parte frontal da impressora para permitir que o papel seja totalmente ejetado.
- Evite locais sujeitos a variações bruscas de temperatura e humidade. Mantenha também a impressora afastada de luz solar direta, luzes intensas ou fontes de calor.

Conselhos e advertências para a utilização da impressora

- Não introduza objetos nas ranhuras existentes na impressora.
- Não coloque as mãos no interior da impressora durante a impressão.
- Não toque no cabo branco achatado nem nos tubos de tinta no interior da impressora.
- Não utilize aerossóis que contenham gases inflamáveis no interior ou à volta da impressora. Fazê-lo pode provocar um incêndio.

- Não mova a cabeça de impressão manualmente se tal não lhe for solicitado; se o fizer, pode danificar a impressora.
- Tenha cuidado para não entalar os dedos ao fechar a unidade de digitalização.
- Não exerça demasiada pressão no vidro do scanner durante a colocação dos originais.
- Se algum dos depósitos de tinta não estiver cheio até à linha inferior, reabasteça a tinta logo que possível. A utilização continuada da impressora quando o nível de tinta estiver abaixo da linha inferior poderá danificar a impressora.
- Desligue sempre a impressora no botão . Não desligue a impressora da ficha nem desligue a alimentação na tomada até que a luz  deixe de estar intermitente.
- Se não pretende utilizar a impressora durante um longo período de tempo, certifique-se de que desliga o cabo de alimentação da tomada elétrica.

Conselhos e advertências para a utilização do ecrã LCD

- Devido às suas características, o ecrã LCD pode conter alguns pequenos pontos brilhantes ou escuros e pode apresentar um brilho irregular. Esta apresentação é normal e não significa que o ecrã esteja danificado.
- Utilize apenas um pano seco e macio para a limpeza. Não utilize produtos de limpeza líquidos ou de composição química.
- A superfície externa do ecrã LCD pode partir-se em caso de impacto forte. Caso a superfície do ecrã apresente lascas ou fissuras, não toque nem tente remover os pedaços partidos e contacte o revendedor.

Conselhos e advertências para ligação à Internet

Não ligue este produto diretamente à Internet. Ligue-o a uma rede protegida por um router ou uma firewall.

Conselhos e advertências para a utilização da impressora com uma ligação sem fios

- As ondas de rádio emitidas por esta impressora podem afectar negativamente o funcionamento de equipamento médico electrónico e fazer com que avarie. Quando utilizar esta impressora dentro de instalações médicas ou perto de equipamento médico, siga as recomendações do pessoal autorizado que representa as instalações médicas, bem como todos os avisos afixados e indicações do próprio equipamento médico.
- As ondas de rádio emitidas por esta impressora podem afectar negativamente o funcionamento de dispositivos de controlo automático, como portas ou alarmes de incêndio automáticos, e provocar acidentes devido a avaria. Quando utilizar esta impressora perto de dispositivos controlados automaticamente, siga todos os avisos afixados e indicações dos próprios dispositivos.

Notas sobre a palavra-passe de administrador

Esta impressora permite definir uma palavra-passe de administrador para impedir alterações ou o acesso não autorizado às definições do dispositivo e às definições de rede armazenadas no produto quando ligar a uma rede.

Valor predefinido da palavra-passe de administrador

O valor predefinido da palavra-passe de administrador está impresso na etiqueta do próprio produto, tal como a que é mostrada. A posição da etiqueta depende do produto. Pode encontrá-la na lateral em que a tampa está aberta, na parte posterior ou na parte inferior.

A ilustração seguinte é um exemplo da posição da etiqueta na lateral da impressora onde a tampa abre.

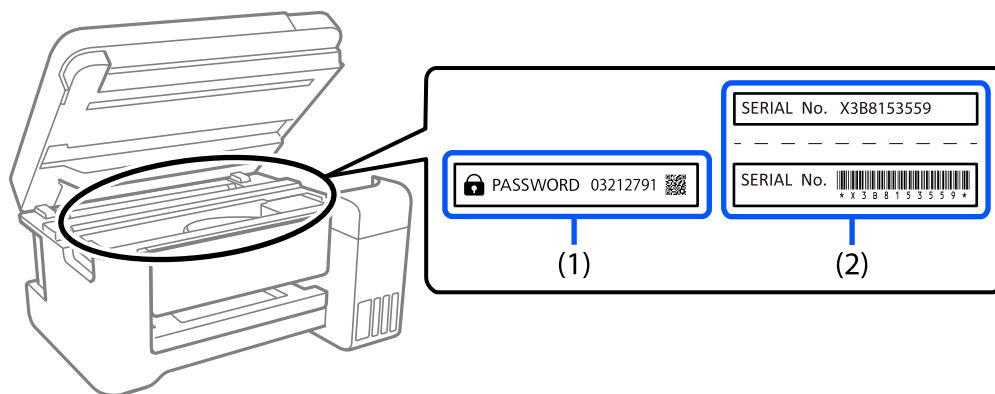

Se as etiquetas (1) e (2) estiverem presentes, o valor junto à PALAVRA-PASSE escrita na etiqueta em (1) é o valor predefinido. Neste exemplo, o valor predefinido é 03212791.

Se apenas a etiqueta (2) estiver presente, o número de série impresso na etiqueta em (2) é o valor predefinido. Neste exemplo, o valor predefinido é X3B8153559.

Alterar a palavra-passe de administrador

Por razões de segurança, recomendamos que altere a palavra-passe inicial.

Pode ser alterada a partir de Web Config e Epson Device Admin. Quando alterar a palavra-passe, defina-a com, pelo menos, 8 caracteres alfanuméricos de um byte e símbolos.

Informações relacionadas

➔ [“Executar o Web Config num browser da Web” na página 220](#)

Operações que exigem a introdução da palavra-passe de administrador

Se lhe for pedido para introduzir a palavra-passe de administrador ao realizar as seguintes operações, introduza a palavra-passe de administrador indicada na impressora.

- Ao atualizar o firmware da impressora a partir de um computador ou dispositivo inteligente
- Ao iniciar sessão nas definições avançadas do Web Config
- Quando se utiliza uma aplicação que pode alterar as definições da impressora

Inicializar a palavra-passe de administrador

Pode repor a palavra-passe de administrador inicializando as definições de rede.

Informações relacionadas

➔ [“Restaurar predefinições” na página 227](#)

Conselhos para a utilização de dispositivos de memória

Ao ligar um dispositivo de memória à impressora, qualquer dispositivo que esteja na mesma rede que a impressora poderá ter acesso aos dados no dispositivo de memória.

Para impedir o acesso, é necessário desativar o seguinte ajuste em Web Config.

Separador **Definições avançadas** > **Rede** > **Rede MS** > **Utilizar partilha de rede Microsoft**

Conselhos e advertências para o transporte e armazenamento da impressora

- Quando guardar ou transportar a impressora, evite incliná-la, colocá-la na vertical ou virá-la ao contrário, já que a tinta pode verter.
- Antes de transportar a impressora, certifique-se de que a patilha de travamento para transporte está colocada na posição de bloqueio (Transporte) e que a cabeça de impressão está na posição inicial (o mais à direita possível).

Proteger informações pessoais

Se entregar a impressora a outra pessoa ou se quiser eliminá-la, apague todas as informações pessoais armazenadas na memória da impressora seleccionando **Definições** > **Restaurar predefinições** > **Todas as definições** no painel de controlo.

Nomes das peças e funções

Frente.19

Interior.20

Verso. 21

Frente

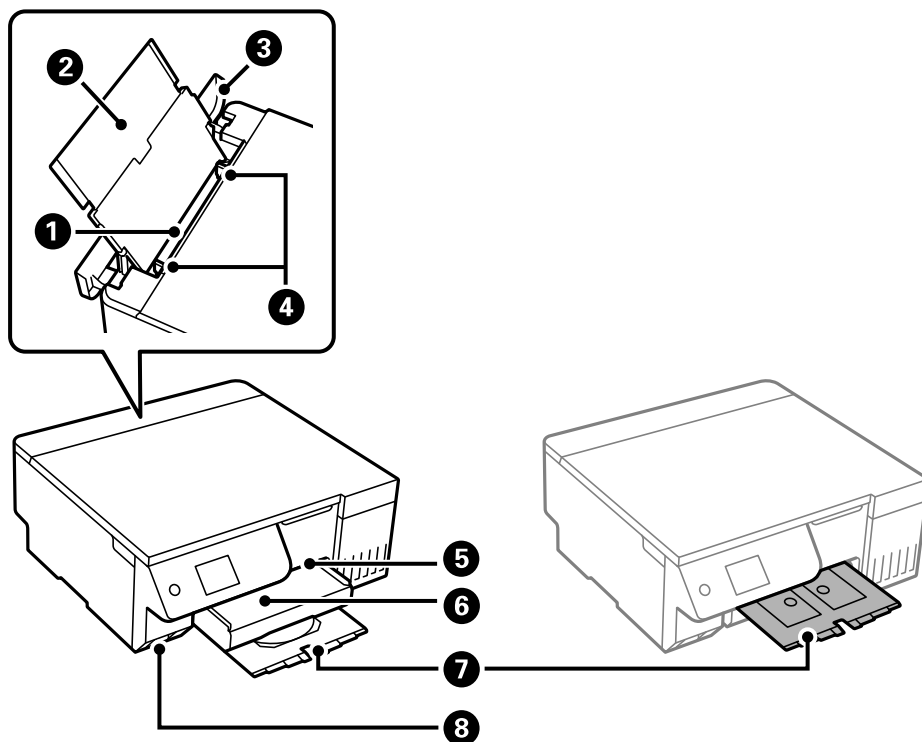

1	Alimentador de papel posterior	Carrega o papel.
2	Suporte de papel	Suporta o papel colocado.
3	Guarda do alimentador	Impede que objetos estranhos entrem na impressora. Normalmente, esta tampa deve manter-se fechada.
4	Guia da margem	Alimenta o papel diretamente na impressora. Deslize para as extremidades do papel.
5	Ranhura do tabuleiro do disco/ cartão de identificação	Insira o tabuleiro do disco/cartão de identificação na secção superior do tabuleiro de saída.
6	Tabuleiro de saída	Recolhe o papel ejetado. Puxe para fora manualmente e volte a pressionar para dentro para armazenar.
7	Tabuleiro do disco/cartão de identificação	Ao imprimir num disco ou cartão de identificação, remova este tabuleiro da parte inferior da impressora, coloque um disco ou cartão de identificação e insira-o na ranhura do tabuleiro do disco/cartão de identificação. Quando não imprimir num disco ou cartão de identificação, guarde este tabuleiro na parte inferior da impressora sem colocar qualquer disco ou cartão.
8	Porta USB da interface externa	Liga os dispositivos de memória.

Interior

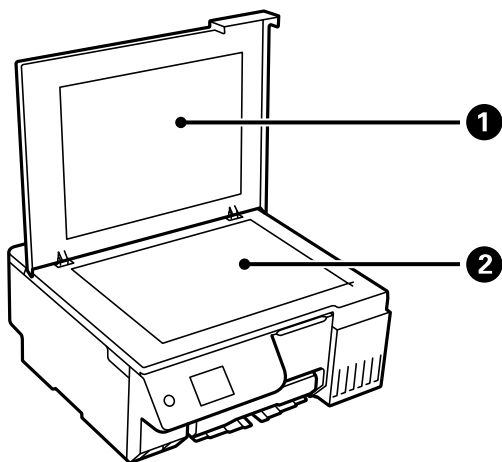

1	Capa do documento	Bloqueia a luz do exterior durante a digitalização.
2	Vidro do scanner	Coloque os originais.

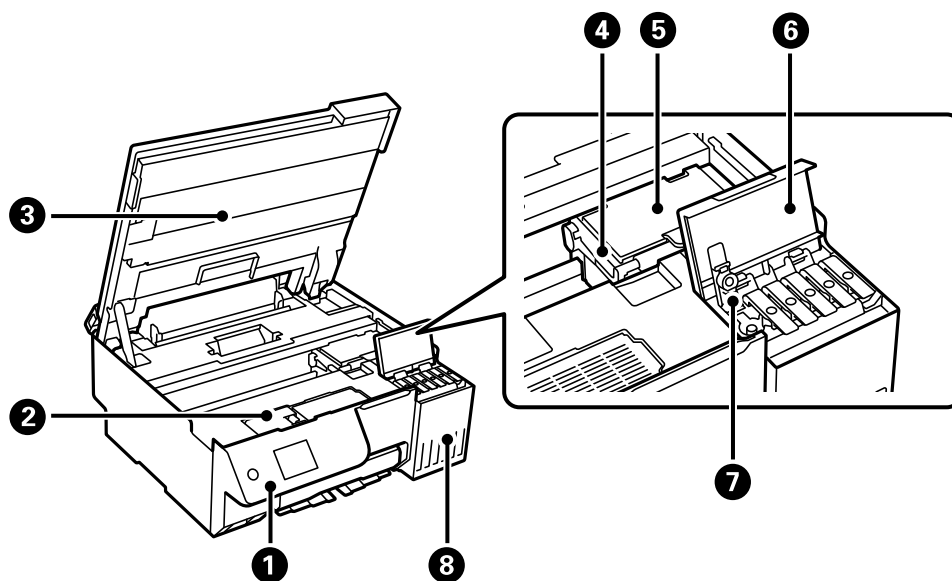

1	Painel de controlo	Utilizado para a operação da impressora.
2	Tampa da caixa de manutenção	Abrir para substituir a caixa de manutenção. A caixa de manutenção é um recipiente que recolhe uma pequena quantidade de tinta excedente durante a limpeza ou impressão.
3	Unidade de digitalização	Digitaliza os originais colocados. Abra para encher o depósito de tinta ou para retirar papel encravado. Normalmente, esta unidade deve manter-se fechada.
4	Patilha de travamento para transporte	Interrompe o abastecimento de tinta. Coloque na posição de travamento (Transporte) quanto deslocar a impressora.

5	Cabeça de impressão	A tinta é ejetada pelos jatos da cabeça de impressão situados na parte inferior.
6	Tampa do depósito de tinta	Abrir para encher o reservatório de tinta.
7	Capa do depósito de tinta	Abrir para encher o reservatório de tinta.
8	Depósito de tinta	Fornece tinta à cabeça de impressão.

Verso

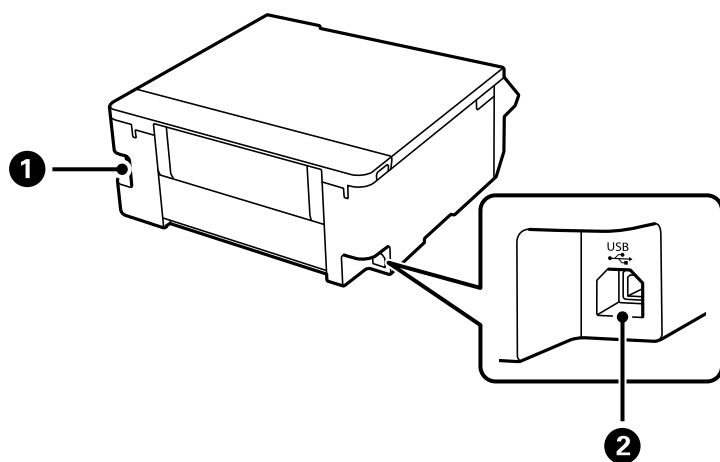

1	Entrada de CA	Liga o cabo de alimentação.
2	Porta USB	Permite ligar um cabo USB para estabelecer ligação com um computador.

Guia do Painel de Controlo

Painel de controlo.	23
Configuração do ecrã inicial.	24
Operações básicas.	26



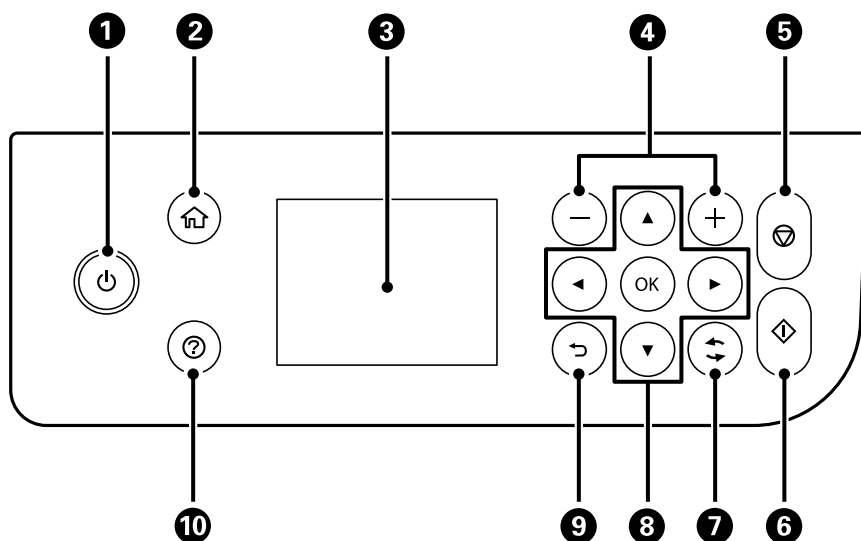

Painel de controlo

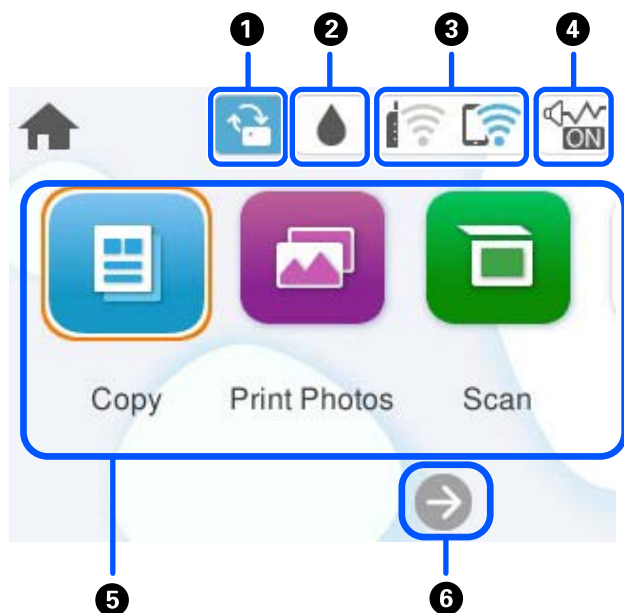

1	Liga ou desliga a impressora. Desligue o cabo de alimentação após confirmar que o indicador luminoso de alimentação está desligado.
2	Apresenta o ecrã inicial.
3	Apresenta os menus e mensagens. Utilize botões no painel de controlo para selecionar um menu ou efetuar definições.
4	Selecciona o número de páginas a imprimir.
5	Para a operação atual.
6	Inicia uma operação, como impressão ou cópia.
7	Aplica-se a várias funções, dependendo da situação.
8	Utilize os botões ▲ ▼ ◀ ▶ para selecionar um menu, e a seguir pressione o botão OK para introduzir o menu selecionado.
9	Regressa ao ecrã anterior.
10	Exibe as soluções quando tem problemas.





Configuração do ecrã inicial



1		<p>Esta informação é exibida quando estiver disponível uma atualização de firmware.</p> <p>Selecione para atualizar o firmware para melhorar as características da impressora. Recomendamos utilizar a impressora com a versão mais recente do firmware.</p>
2		<p>Permite-lhe verificar a vida útil aproximada da caixa de manutenção e imprimir uma folha de estado de fornecimento.</p>
3		<p>Apresenta o estado da ligação de rede.</p> <p>"Guia do Ícone de Rede" na página 25</p>
4		<p>Indica se Modo Silencioso está definido para a impressora. Quando esta funcionalidade estiver ativada, o ruído feito pelo funcionamento da impressora é reduzido, mas a velocidade de impressão pode diminuir. No entanto, os ruídos podem não ser reduzidos de acordo com o tipo de papel selecionado e a qualidade de impressão. Selecione para alterar a definição.</p>

<p>5</p>	<p>Exibe cada menu.</p> <ul style="list-style-type: none"> <input type="checkbox"/> Copiar Permite copiar documentos. <input type="checkbox"/> Imprimir Fotografias Permite imprimir fotografias a partir de uma pen USB. <input type="checkbox"/> Digit. Permite-lhe digitalizar documentos e guardá-los num computador. <input type="checkbox"/> Várias impressões Permite fazer várias cópias e imprimir em papel de design ou vários itens originais. <input type="checkbox"/> Definições Permite ajustar definições relacionadas com as operações da impressora. <input type="checkbox"/> Manutenção Exibe os menus recomendados para melhorar a qualidade das suas impressões tais como desobstruir jatos imprimindo um padrão de verificação de jatos e realizando uma limpeza de cabeças, e melhorando as manchas ou linhas nas impressões alinhando a cabeça de impressão. <input type="checkbox"/> Ligar Smartphone Exibe o menu para ligar a impressora ao seu dispositivo inteligente ou tablet.
<p>6</p>	<div style="display: flex; align-items: center;">  <p>Desloca a janela para a direita.</p> </div>

Guia do Ícone de Rede

	<p>A impressora não está ligada a uma rede sem fios (Wi-Fi).</p>
	<p>A impressora está à procura de SSID, endereço IP não definido ou tem um problema com uma rede sem fios (Wi-Fi).</p>
	<p>A impressora está ligada a uma rede sem fios (Wi-Fi). O número de barras indica a força do sinal de ligação. Quantas mais barras forem apresentadas, mais forte é a ligação.</p>
	<p>A impressora não está ligada a uma rede sem fios (Wi-Fi) no modo Wi-Fi Direct (AP simples).</p>
	<p>A impressora está ligada a uma rede sem fios (Wi-Fi) no modo Wi-Fi Direct (AP simples).</p>

Operações básicas

Mova o foco utilizando os botões ▲▼◀▶ para seleccionar os itens e, de seguida, prima o botão OK para confirmar a seleção ou execute a funcionalidade selecionada.

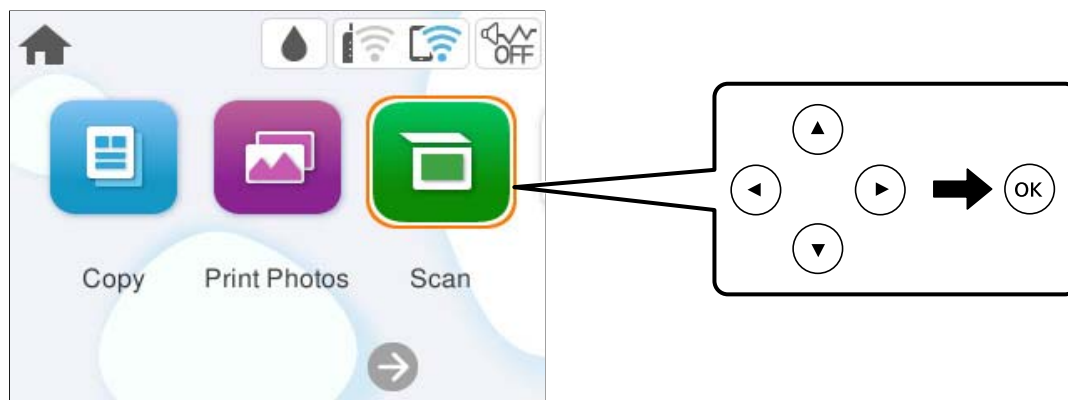

Mova o foco para o item de definição utilizando os botões ▲▼◀▶ e, de seguida, prima o botão OK para ligar ou desligar o item.

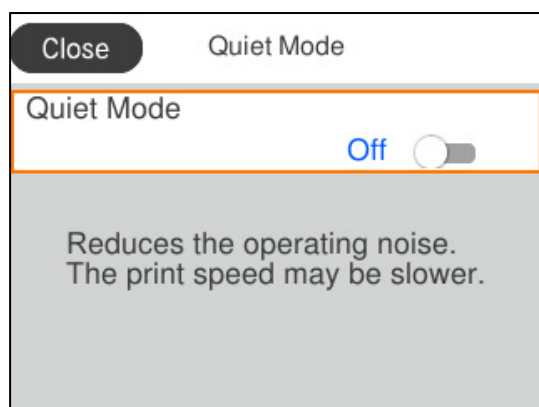

Para introduzir o valor, nome, endereço, etc., mova o foco para o campo de entrada utilizando os botões ▲▼◀▶ e, de seguida, prima o botão OK para apresentar o teclado no ecrã.

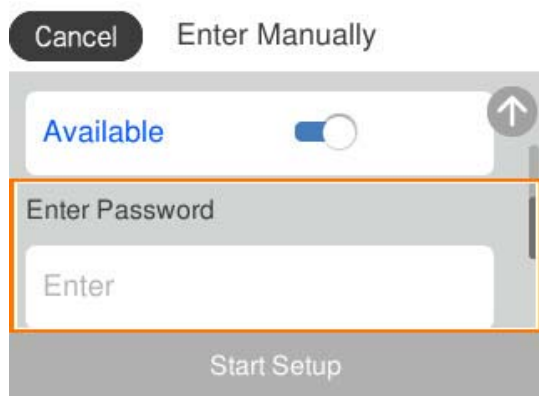

Colocar papel, discos e cartões de identificação em PVC

Precauções no manuseamento de papel.	28
Tamanho de papel e definições de tipo.	28
Precauções ao colocar papel timbrado.	30
Colocar papel.	30
Colocar vários tipos de papel.	32
Colocar um disco.	34
Colocar cartões de identificação em PVC.	35

Precauções no manuseamento de papel

- ❑ Leia as folhas de instruções fornecidas com o papel.
- ❑ Para obter impressões de alta qualidade com papel original Epson, utilize o papel no ambiente indicado nas folhas fornecidas com o papel.
- ❑ Separe e alinhe as extremidades do papel antes de o carregar. Não separe nem enrole papel fotográfico. Se o fizer, pode danificar o lado imprimível.

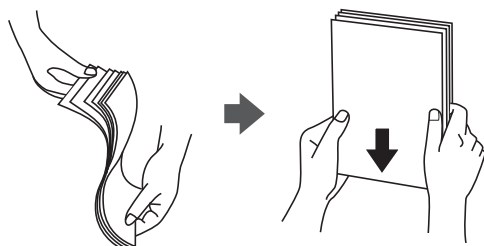

- ❑ Se o papel estiver enrolado ou dobrado, alise-o ou enrole-o ligeiramente na direção oposta antes de o colocar. A impressão em papel enrolado ou dobrado pode provocar encravamentos e manchas nas impressões.



- ❑ Podem verificar-se frequentemente problemas de alimentação de papel no caso das impressões de 2 lados em um papel pré-impresso num dos lados. Reduza o número de folhas para metade ou menos, ou coloque uma folha de papel de cada vez se a obstrução de papel persistir.
- ❑ Separe e alinhe as extremidades dos envelopes antes de os carregar. Se os envelopes empilhados estiverem insuflados, pressione-os para os espalmar antes de os carregar.



Informações relacionadas

- ➔ [“Papel disponível e capacidades” na página 213](#)
- ➔ [“Tipos de papel não disponíveis” na página 215](#)

Tamanho de papel e definições de tipo

Registe o tamanho e tipo de papel no ecrã exibido quando colocar papel. A impressora irá informá-lo quando as informações registadas e definições de impressão forem diferentes. Isto evita que desperdice papel e tinta uma vez

que não imprime no tamanho errado de papel nem imprime na cor errada devido à utilização de definições que não correspondem ao tipo de papel.

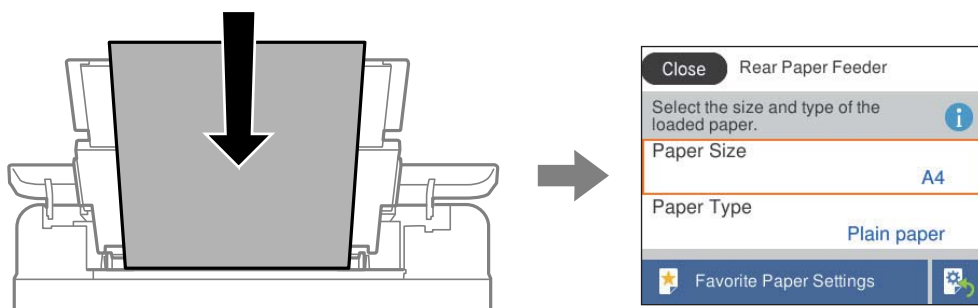

Se o tamanho e tipo de papel exibidos forem diferentes do papel carregado, selecione o item que pretende mudar. Se as definições corresponderem ao papel carregado, feche o ecrã.

Para seleccionar um item, use os botões ▲ ▼ ◀ ▶, e a seguir pressione o botão OK.

Nota:

Se não pretender exibir o ecrã de definições de papel automaticamente quando coloca papel, selecione os menus no ecrã inicial conforme descrito abaixo.

Definições > Definições da impressora > Def. origem do papel > Exibir automat. config. de papel > Dest

Informações relacionadas

➔ [“Exibir automat. config. de papel:” na página 222](#)

Lista de tipos de papel

Para obter resultados ótimos de impressão, selecione o tipo de papel que se adequa ao papel.

Nome do suporte	Tipo de suporte	
	Painel de controlo	Controlador da impressora, Dispositivo inteligente*
Epson Bright White Ink Jet Paper	Papel Normal	Papel Normal
Epson Ultra Glossy Photo Paper	Ultra Glossy	Epson Ultra Glossy
Epson Premium Glossy Photo Paper	Premium Glossy	Epson Premium Glossy
Epson Value Glossy Photo Paper	Premium Glossy	Epson Premium Glossy
Epson Premium Semigloss Photo Paper	Premium Semigloss	Epson Premium Semigloss
Epson Photo Paper Glossy	Glossy	Photo Paper Glossy
Epson Matte Paper-Heavyweight Epson Double-Sided Matte Paper	Matte	Epson Matte
Handmade Photo Book	Matte	Epson Matte

Nome do suporte	Tipo de suporte	
	Painel de controlo	Controlador da impressora, Dispositivo inteligente*
Epson Photo Quality Ink Jet Paper	Photo Quality Ink Jet	Epson Photo Quality Ink Jet
Epson Iron-On Cool Peel Transfer Paper	Papel Normal	Papel Normal

* Nos dispositivos inteligentes, estes tipos de papel podem ser selecionados quando imprimir utilizando o Epson Smart Panel.

Precauções ao colocar papel timbrado

- Para papel timbrado, selecione **Timbrado** como tipo de papel.
- Para papel timbrado, se imprimir em papel que é mais pequeno que as definições do controlador da impressora, a impressora poderá imprimir para além das margens do papel o que pode causar manchas nas impressões e acumular excesso de tinta no interior da impressora. Certifique-se de que seleciona a definição correta do tamanho do papel.
- A impressão de 2 lados e impressão sem margens não estão disponíveis para papel timbrado. Para além disso, a velocidade de impressão pode ser mais lenta.

Colocar papel

Verifique as animações exibidas no ecrã LCD da impressora para colocar papel, envelopes ou papel fotográfico espesso.

Pressione o botão , e a seguir selecione **Como > Colocar Papel**. Selecione o tipo de papel e a origem do papel que pretende usar para apresentar as animações. Selecione **Concluir** para fechar o ecrã de animação.

Precauções ao colocar papel timbrado

- Para papel timbrado, selecione **Timbrado** como tipo de papel.
- Para papel timbrado, se imprimir em papel que é mais pequeno que as definições do controlador da impressora, a impressora poderá imprimir para além das margens do papel o que pode causar manchas nas impressões e acumular excesso de tinta no interior da impressora. Certifique-se de que seleciona a definição correta do tamanho do papel.
- A impressão de 2 lados e impressão sem margens não estão disponíveis para papel timbrado. Para além disso, a velocidade de impressão pode ser mais lenta.

Colocar papel no alimentador de papel posterior

1. Abra o guarda do alimentador e puxe o suporte do papel para fora.

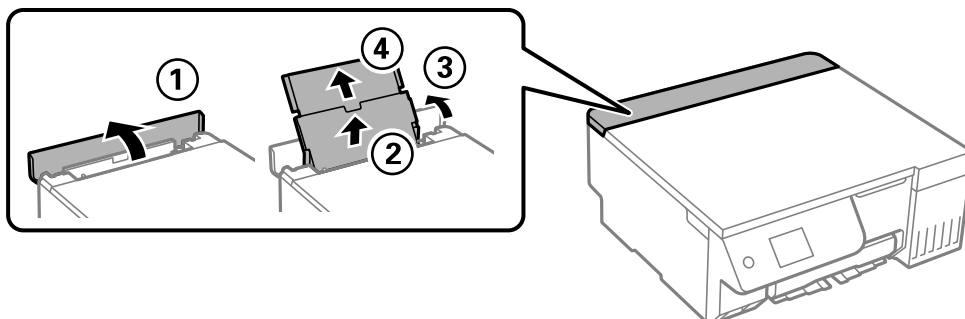

2. Deslize os guias de margem.

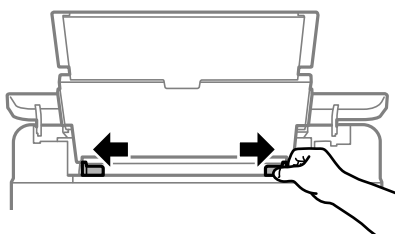

3. Carregue o papel no centro do suporte de papel com a face imprimível voltada para cima.

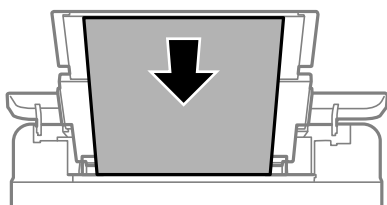

! **Importante:**

- Não coloque mais folhas do que o número máximo de folhas especificado para o papel.
- Carregue o papel com a extremidade mais curta para a frente. No entanto, se definir a margem mais longa como largura do tamanho definido pelo utilizador, carregue a extremidade mais longa primeiro.

4. Deslize as guias de margem para as extremidades do papel.

Feche o guarda do alimentador depois de deslizar os guias de margem.

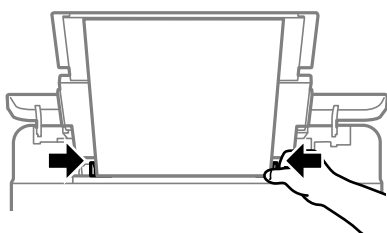

! **Importante:**

Não coloque objetos na proteção do alimentador. Se o fizer, irá impedir a alimentação de papel.

5. Deslize o tabuleiro de saída para fora.

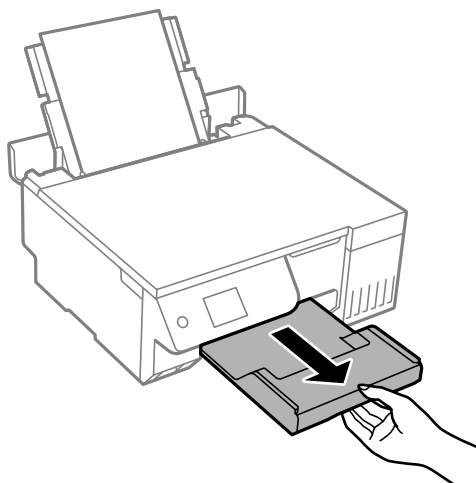

Nota:

Reponha o papel restante na embalagem. Se o deixar na impressora, pode enrolar ou a qualidade de impressão pode diminuir.

Informações relacionadas

- ➔ [“Papel disponível e capacidades” na página 213](#)
- ➔ [“Tipos de papel não disponíveis” na página 215](#)

Colocar vários tipos de papel

Carregar envelopes

Coloque envelopes no centro do alimentador de papel posterior, introduzindo primeiro a margem curta com a aba virada para baixo e deslize os guias até às extremidades dos envelopes.

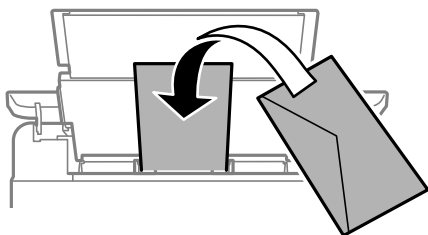

Informações relacionadas

- ➔ [“Papel disponível e capacidades” na página 213](#)
- ➔ [“Tipos de papel não disponíveis” na página 215](#)

Colocar papel pré-perfurado

Coloque uma folha de papel normal no centro da entrada do alimentador de papel posterior com a face imprimível voltada para cima.

Tamanho do papel: A5

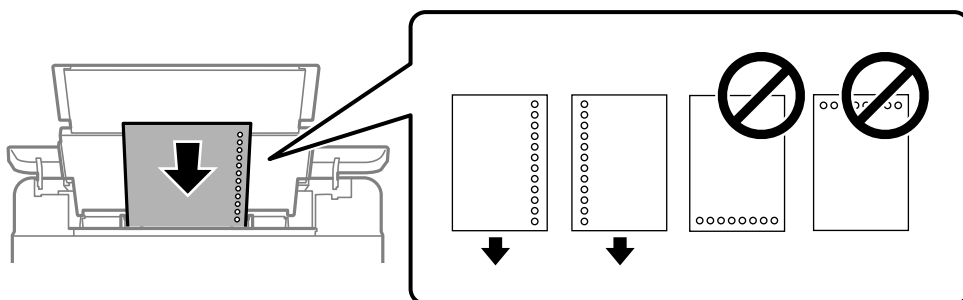

- Ajuste a posição de impressão do seu ficheiro para evitar imprimir sobre os orifícios.

Informações relacionadas

- ➔ [“Papel disponível e capacidades” na página 213](#)
- ➔ [“Tipos de papel não disponíveis” na página 215](#)

Carregar folhas de papel compridas

Ao carregar papel mais comprido do que o tamanho legal, guarde o suporte do papel e, a seguir, alise a extremidade dianteira do papel. Selecione **Def. pelo utiliz.** como definição do tamanho do papel.

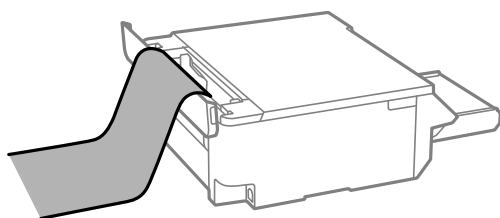

- Certifique-se que a extremidade do papel é cortada perpendicularmente. Um corte diagonal pode causar problemas de alimentação de papel.
- O papel longo não pode permanecer no tabuleiro de saída. Prepare uma caixa ou outro meio para se certificar que o papel não cai para o chão.
- Não toque no papel que está a ser alimentado ou ejetado. Se o fizer, pode magoar-se ou afetar a qualidade de impressão.

Informações relacionadas

- ➔ [“Papel disponível e capacidades” na página 213](#)
- ➔ [“Tipos de papel não disponíveis” na página 215](#)

Colocar um disco

Discos imprimíveis

Pode imprimir em discos circulares de 12 cm adequados para impressão, por exemplo, com a indicação “imprimível na superfície da etiqueta” ou “imprimível com impressoras a jato de tinta”.

Pode também imprimir em Blu-ray Discs™.

Precauções no manuseamento de discos

- Consulte a documentação fornecida com o seu disco para obter mais informações sobre o manuseamento do disco ou gravação de dados.
- Não imprima no disco antes de gravar os dados. Se o fizer, a presença de dedadas, sujidade ou riscos poderá provocar erros ao gravar os dados.
- Dependendo do tipo de disco ou dos dados de impressão, poderão ocorrer manchas. Experimente efetuar um teste de impressão num disco de reserva. Verifique a superfície impressa depois de aguardar um dia inteiro.
- Em comparação com a impressão em papel genuíno Epson, a densidade de impressão é reduzida para evitar a ocorrência de manchas de tinta no disco. Ajuste a densidade de impressão conforme necessário.
- Deixe que os discos impressos sequem durante pelo menos 24 horas, evitando a luz solar direta. Não empilhe nem introduza os discos no dispositivo antes de estarem completamente secos.
- Se a superfície impressa estiver a colar mesmo depois de seca, reduza a densidade de impressão.
- A reimpressão do mesmo disco poderá não melhorar a qualidade de impressão.
- Se o disco/cartão de identificação ou o compartimento transparente interno forem impressos inadvertidamente, limpe imediatamente a tinta.
- Dependendo da definição da área de impressão, o disco ou tabuleiro do disco/cartão de identificação poderá ficar sujo. Efectue definições para imprimir na área imprimível.
- Pode definir o intervalo de impressão para o disco para um mínimo de 18 mm para o diâmetro interior e um máximo de 120 mm para o diâmetro exterior. Dependendo das definições, o disco ou o tabuleiro do disco/cartão de identificação poderá ficar sujo. Defina a área de impressão para o disco que pretende imprimir.

Colocar e remover um disco



Importante:

- Antes de imprimir no disco, consulte as precauções de manuseamento do disco.*
- Não introduza o tabuleiro do disco/cartão de identificação enquanto a impressora estiver em funcionamento. Isto poderá danificar a impressora.*

Ao imprimir ou copiar o disco, são apresentadas instruções no painel de controlo informando-o de quando deve carregar o disco. Siga as instruções exibidas no ecrã.

Informações relacionadas

➔ [“Precauções no manuseamento de discos” na página 34](#)

→ “Imprimir numa etiqueta de disco” na página 63

Colocar cartões de identificação em PVC

Cartões de identificação em PVC imprimíveis

Pode imprimir nos seguintes cartões de identificação em PVC.

- Tipo: cartão branco liso, revestido a jato de tinta plástica
- Tamanho: 54 x 86 mm
- Espessura: 0,76 mm

Precauções de manuseamento de cartões de identificação em PVC

- Consulte a documentação fornecida com o seu cartão de identificação em PVC para obter mais informações sobre o manuseamento ou gravação de dados.
- Imprima primeiro no cartão de identificação em PVC e, em seguida, grave os dados no mesmo.
- Dependendo do tipo de cartão de identificação em PVC ou dos dados de impressão, poderão ocorrer manchas. Experimente efetuar um teste de impressão num cartão de reserva. Verifique a superfície impressa depois de aguardar um dia inteiro.
- Em comparação com a impressão em papel genuíno da Epson, a densidade de impressão é reduzida para evitar a ocorrência de manchas de tinta no cartão de identificação em PVC. Ajuste a densidade de impressão conforme necessário.
- Deixe que os cartões de identificação em PVC impressos sequem durante pelo menos 24 horas, evitando a luz solar direta. Não empilhe nem introduza os cartões no seu dispositivo antes de secarem completamente.
- Se a superfície impressa estiver a colar mesmo depois de seca, reduza a densidade de impressão.
- A reimpressão do mesmo cartão de identificação em PVC poderá não melhorar a qualidade de impressão.
- Se o tabuleiro do disco/cartão de identificação for acidentalmente impresso, limpe imediatamente a tinta com um pano húmido bem torcido.
- Ao imprimir no cartão de identificação em PVC utilizando a impressão sem margens, o tabuleiro do disco/cartão de identificação pode ficar sujo. Limpe o tabuleiro do disco/cartão de identificação com um pano humedecido e bem torcido.

Colocar e remover um cartão de identificação em PVC



Importante:

- Antes de imprimir no cartão de identificação em PVC, consulte as precauções de manuseamento de cartões de identificação em PVC.*
- Não introduza o tabuleiro do disco/cartão de identificação enquanto a impressora estiver em funcionamento. Isto poderá danificar a impressora.*

Nota:

Recomendamos a utilização do EPSON Photo+ para imprimir facilmente o cartão de identificação em PVC. Consulte as informações relacionadas para obter mais detalhes sobre a impressão em cartões de identificação em PVC.

Ao imprimir no cartão de identificação em PVC, são apresentadas instruções no painel de controlo informando-o de quando deve carregar o disco. Siga as instruções exibidas no ecrã.

Informações relacionadas

- ➔ [“Precauções de manuseamento de cartões de identificação em PVC” na página 35](#)
- ➔ [“Imprimir em cartões de identificação em PVC” na página 67](#)

Colocação de originais

Colocação de originais. 38

Colocação de originais

Coloque o original no vidro do scanner. Coloque o original com a face voltada para baixo e deslize-o para a marca do canto.

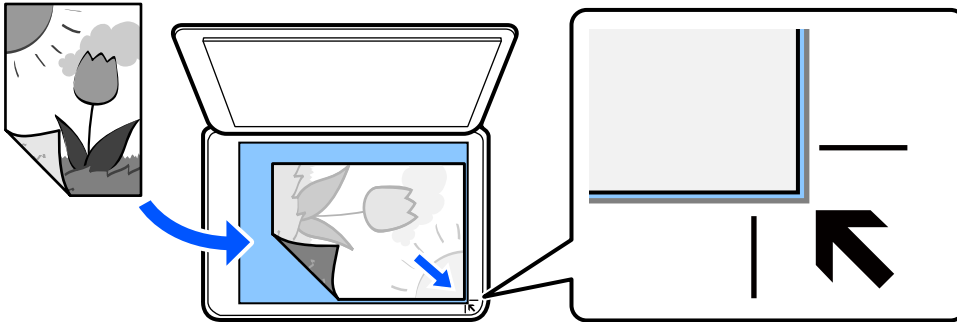

Pode também colocar originais consultando as animações apresentadas no ecrã LCD da impressora.

Ⓜ - Como - Colocar originais

Informações relacionadas

➔ [“Especificações do scanner” na página 229](#)

Impressão

Imprimir Fotografias.	40
Impressão em envelopes.	46
Imprimir Documentos.	47
Imprimir numa etiqueta de disco.	63
Imprimir em cartões de identificação em PVC.	67
Imprimir Páginas Web.	71
Imprimir vários trabalhos.	71
Imprimir Usando um Serviço de Nuvem.	74

Imprimir Fotografias

Imprimir Fotografias a partir de um Dispositivo de Memória



Pode imprimir dados de um dispositivo de memória como, por exemplo, um dispositivo USB externo.

Imprimir Fotografias Seleccionadas



1. Coloque papel na impressora.
[“Colocar papel no alimentador de papel posterior” na página 31](#)
2. Introduza um dispositivo de memória na porta USB da interface externa da impressora.
Se o **Modo de selecção automática** em **Funções de guia** estiver ativado, será apresentada uma mensagem. Verifique a mensagem e seleccione **para índice de funções**.
3. Seleccione **Imprimir Fotografias** no painel de controlo.
4. Seleccione **Imprimir**.
5. Quando aparecer uma mensagem a indicar que o carregamento de fotografias está concluído, seleccione **OK**.
6. Seleccione uma fotografia que pretenda imprimir a partir do ecrã da vista de miniaturas.
A fotografia seleccionada tem uma marca de verificação e o número de impressões (inicialmente 1) na mesma.

Nota:

- Seleccione  na parte superior direita da janela para exibir o **Seleccionar menu de fotos**. Se especificar uma data utilizando **Procurar**, apenas as fotografias com a data especificada serão apresentadas.
[“Opções de menu para seleccionar fotografias” na página 43](#)
 - Para alterar o número de impressões, seleccione **Vista Única**, e a seguir use - ou +. Se os ícones não forem apresentados, toque em qualquer parte do ecrã.
7. Seleccione **Vista Única**, e a seguir seleccione  para editar a fotografia se necessário.
[“Opções de menu para editar fotografias” na página 45](#)

8. Selecione **Seguinte**, realize as definições no separador **Definições básicas**, e a seguir defina o número de cópias.

“Opções de menu para definições de papel e de impressão” na página 44

9. Selecione o separador **Definições avançadas**, e a seguir altere as definições como necessário.

10. Selecione o separador **Definições básicas**, e a seguir selecione .

11. Confirme se a impressão está concluída e a seguir selecione **Fechar**.

Se notar que existem problemas de qualidade de impressão, tais como linhas, cores inesperadas ou imagens desfocadas, selecione **Resolução de problemas** para ver as soluções.

Imprimir colagens e fotografias e padrões de fundo

Pode imprimir fotografias num dispositivo de memória criando um modelo e adicionando um design de fundo.



Imprimir Fotografias > Colagem > Colagem de fotos

Imprimir fotografias de tamanho de documento de identificação

Pode imprimir fotografias de tamanho de identificação utilizando dados de um dispositivo de memória. São impressas duas cópias de uma fotografia com dois tamanhos diferentes, 50,8×50,8 mm e 45,0×35,0 mm, em papel de fotografia de tamanho 10×15 cm (4×6 pol.).



Imprimir Fotografias > Colagem > Imprimir foto de ID

Imprimir fotografias com notas manuscritas

Pode imprimir uma fotografia de um dispositivo de memória com texto manuscrito ou desenhos. Isto permite criar postais originais, por exemplo, de aniversário ou de Natal.

Em primeiro lugar, selecione uma fotografia e imprima um modelo em papel normal. Escreva ou desenhe no modelo e, em seguida, digitalize-o com a impressora. Depois, pode imprimir a fotografia com as suas notas e desenhos pessoais.



Várias impressões > Cartão de saudação > Selecionar fotografia e modelo de impressão

! **Importante:**

- Não retire o dispositivo de memória sem terminar de imprimir.
- Certifique-se de que o texto no modelo está completamente seco antes de o colocar no vidro do scanner. Se houver manchas no vidro de digitalização, estas também serão impressas na fotografia.

Imprimir fotografias a partir de um computador

O Epson Photo+ permite imprimir fotografias facilmente e de forma precisa de várias formas em papel fotográfico ou etiquetas de disco (a impressão de etiquetas disco é suportada apenas em alguns modelos). Consulte a ajuda da aplicação para obter detalhes.

Imprimir fotografias a partir de dispositivos inteligentes

É possível imprimir fotografias a partir de um dispositivo inteligente como por exemplo um smartphone ou tablet.

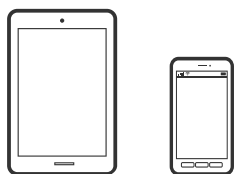

Imprimir utilizando o Epson Smart Panel

O Epson Smart Panel é uma aplicação que permite executar facilmente operações da impressora, incluindo impressão, cópia ou digitalização a partir de um dispositivo inteligente, como smartphone ou tablet. Pode ligar a impressora e o dispositivo inteligente através de uma rede sem fios, verificar os níveis de tinta e o estado da

impressora, e procurar soluções se ocorrer um erro. Também pode copiar facilmente registando uma cópia favorita.



Instale o Epson Smart Panel através do URL ou do código QR abaixo.

<https://support.epson.net/smpdl/>



Abra o Epson Smart Panel e, em seguida, selecione o menu de impressão no ecrã inicial.

Imprimir utilizando o Epson Print Enabler

Pode imprimir através de uma ligação sem fios os seus documentos, e-mails, fotografias e páginas Web diretamente a partir do seu telefone ou tablet Android (Android v7.0 ou posterior). Com apenas alguns toques, o seu dispositivo Android irá encontrar uma impressora Epson que esteja ligada à mesma rede sem fios.

Procurar e instalar o Epson Print Enabler a partir da Google Play.

Aceda a **Definições** no seu dispositivo Android, selecione **Impressão**, e a seguir ative o Epson Print Enabler. A partir de uma aplicação Android como o Chrome, toque no ícone de menu e imprima o que estiver a ser apresentado no ecrã.

Nota:

*Se não encontrar a sua impressora, toque em **Todas as impressoras** e selecione a sua impressora.*

Opções de menu para imprimir através do painel de controlo

Opções de menu para seleccionar fotografias

Procurar:

Apresenta as fotografias que estão no dispositivo de memória ordenadas pelas condições especificadas. As opções disponíveis dependem das funcionalidades utilizadas.

Cancelar procura:

Cancela o ordenamento de fotografias e apresenta todas as fotografias.

aa:

Selecione o ano das fotografias que pretende apresentar.

aaaa/mm:

Selecione o ano e o mês das fotografias que pretende apresentar.

aaaa/mm/dd:

Selecione o ano, o mês e a data das fotografias que pretende apresentar.

Ordem de exibição:

Altera a visualização das fotografias, por ordem crescente ou decrescente.

Selecionar todas as fotos:

Seleciona todas as fotografias e define o número de impressões.

Desmarcar todas as fotografias:

Repõe o número de impressões de todas as fotografias para 0 (zero).

Opções de menu para definições de papel e de impressão

Conf papel:

Selecione o tamanho e o tipo de papel que colocou.

Definição da Margem

S/ marg:

Imprime sem margens em volta das extremidades. Amplia os dados de impressão, ultrapassando ligeiramente o tamanho do papel, de modo a que não sejam impressas margens à volta das extremidades do papel.

C/ marg:

Imprime com margens brancas em volta das extremidades.

Expansão:

Com a impressão sem margens, a imagem é ampliada um pouco para remover molduras das extremidades do papel. Selecione quanto pretende aumentar a imagem.

Aj mold:

Se a relação de aspeto dos dados de imagem e o tamanho do papel forem diferentes, a imagem é ampliada ou reduzida automaticamente para que os lados mais curtos correspondam aos lados mais curtos do papel. O lado mais comprido da imagem é cortado se se prolongar para além do lado mais comprido do papel. Esta funcionalidade poderá não funcionar nas fotografias panorâmicas.

Qualidade:

Selecione a qualidade de impressão. Selecionar **Alto** proporciona maior qualidade de impressão, mas a velocidade de impressão pode ser menor. Se pretende imprimir em papel simples usando uma qualidade muito maior, selecione **Melhor**. Tenha presente que a velocidade de impressão pode diminuir consideravelmente.

Data:

Selecione o formato utilizado para imprimir a data nas fotografias que incluam a data na qual foram tiradas ou a data na qual foram guardadas. A data não é impressa em alguns esquemas.

Imprimir info. nas fotos

Desactivado:

Imprime sem nenhuma informações.

Definições da câmara:

Imprime com algumas informações Exif, tais como velocidade do obturador, relação de f ou sensibilidade ISO. As informações não gravadas não são impressas.

Texto da câmara:

Imprime o texto definido na câmara digital. Para obter informações sobre definições de texto, consulte a documentação fornecida com a câmara. As informações apenas podem ser impressas no modo de impressão sem margens no tamanho 10×15 cm, 13×18 cm ou panorâmico 16:9.

Ponto de referência:

Imprime o nome do local ou do monumento junto ao qual a fotografia foi tirada nas câmaras digitais com essa função. Para obter mais informações, consulte o sítio Web do fabricante da câmara. As informações apenas podem ser impressas no modo de impressão sem margens no tamanho 10×15 cm, 13×18 cm ou panorâmico 16:9.

Limpar defin.:

Repõe as definições de papel e de impressão para as predefinições.

Densidade:

Para impressão de livros a cores. Selecione o nível de densidade para os contornos da folha de colorir.

Detecção de linhas:

Para impressão de livros a cores. Selecione a sensibilidade utilizada para detetar os contornos na fotografia.

Opções de menu para editar fotografias

Zoom/Rodar:

Ajusta a área de recorte. Pode mover a moldura para a área que pretende copiar usando os botões ▲ ▼ ◀ ▶, ou altere a dimensão da moldura usando os botões ↻ nos cantos. Também pode rodar a moldura.

Filtro:

Imprime a sépia ou a preto e branco.

Melhorar:

Selecione uma das opções de ajuste de imagem. **Auto**, **Pessoas**, **Horizontal**, ou **Cena noct** produz imagens mais nítidas e cores mais vivas ajustando automaticamente o contraste, a saturação e o brilho das informações originais da imagem.

Auto:

A impressora deteta o conteúdo da imagem e aperfeiçoa automaticamente a imagem em função do conteúdo detetado.

Pessoas:

Recomendado para imagens de pessoas.

Horizontal:

Recomendado para imagens de paisagens ou cenários.

- Cena noct:

Recomendado para imagens de cenas nocturnas.

- Melh. desativ.:

Desativa a função **Melhorar**.

Corr Olho Verm.:

Corrige os olhos vermelhos nas fotografias. As correções não são aplicadas ao ficheiro original, apenas às impressões. Dependendo do tipo de foto, podem ser corrigidas outras partes da imagem para além dos olhos.

Brilho:

Ajusta o brilho da imagem.

Contraste:

Ajusta a diferença entre o brilho e a escuridão.

Nitidez:

Melhora ou desfoca o contorno da imagem.

Saturação:

Ajusta a vividez da imagem.

Limpar edição.:

Repõe as predefinições das definições de edição.

Impressão em envelopes

Impressão em Envelopes a partir de um Computador (Windows)

1. Carregue envelopes na impressora.
[“Carregar envelopes” na página 32](#)
2. Abra o ficheiro que pretende imprimir.
3. Aceda à janela do controlador da impressora.
4. Selecione o tamanho de envelope em **Formato** no separador **Principal**, e a seguir selecione **Envelope** em **Tipo de Papel**.
5. Defina os outros itens nos separadores **Principal** e **Mais Opções** conforme necessário e, de seguida, clique **OK**.
6. Clique em **Imprimir**.

Impressão em Envelopes a partir de um Computador (Mac OS)

1. Carregue envelopes na impressora.
“Carregar envelopes” na página 32
2. Abra o ficheiro que pretende imprimir.
3. Selecione **Imprimir** no menu **Ficheiro** ou outro comando para aceder à caixa de diálogo de impressão.
4. Selecione o tamanho como definição **Formato**.
5. Selecione **Definições de Impressão** no menu de contexto.
6. Selecione **Envelope** como definição **Papel**.
7. Configure os outros itens conforme necessário.
8. Clique em **Imprimir**.

Imprimir Documentos

Impressão a partir de um computador

Esta secção explica como imprimir um documento a partir do seu computador utilizando o Windows como exemplo. No Mac OS, o procedimento poderá ser diferente ou algumas funcionalidades poderão não ser suportadas.

Imprimir Usando Definições Fáceis



Nota:

As operações podem variar dependendo da aplicação. Consulte a ajuda da aplicação para obter detalhes.

1. Coloque papel na impressora.
“Colocar papel” na página 30
2. Abra o ficheiro que pretende imprimir.
3. Selecione **Imprimir** ou **Configurar impressão** no menu **Ficheiro**.
4. Selecione a impressora.

5. Selecione **Preferências** ou **Propriedades** para aceder à janela do controlador da impressora.

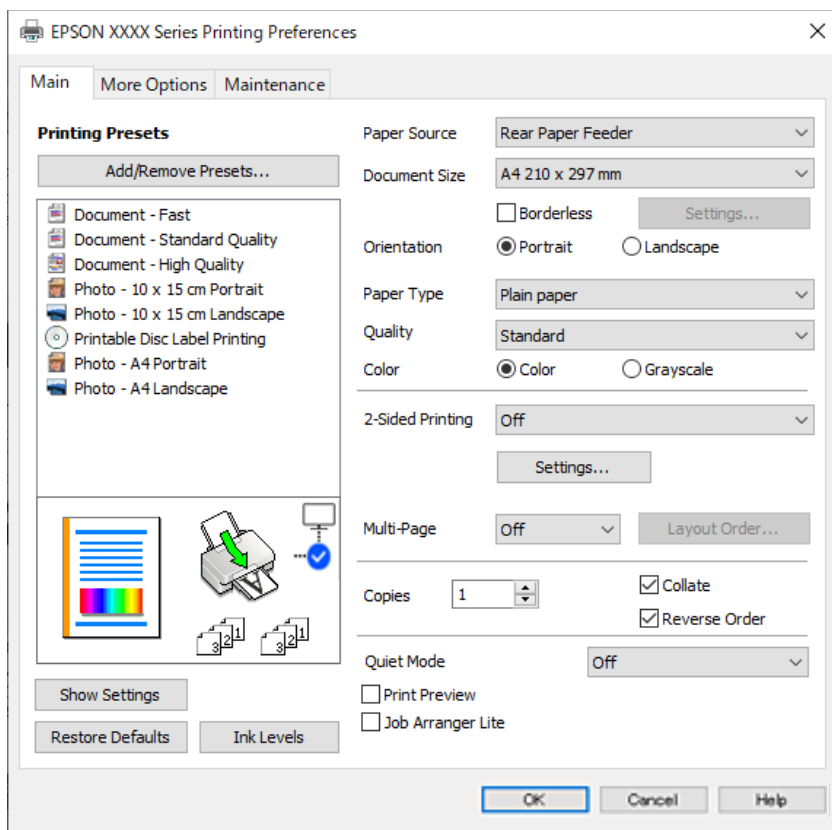

6. Mude as configurações conforme necessário.

Pode consultar a ajuda Online para obter explicações sobre os itens de definição. Ao clicar com o botão direito do rato num item é exibida a **Ajuda**.

7. Clique em **OK** para fechar a janela do controlador da impressora.
8. Clique em **Imprimir**.

Informações relacionadas

- ➔ [“Lista de tipos de papel” na página 29](#)
- ➔ [“Papel disponível e capacidades” na página 213](#)

Adicionar Predefinições de Impressão para Imprimir Facilmente

Se criar a sua própria predefinição de definições de impressão utilizadas frequentemente no controlador da impressão, pode imprimir facilmente selecionando a predefinição na lista.

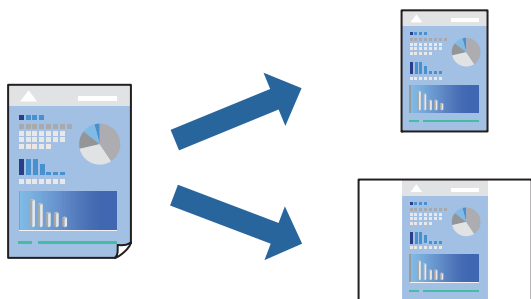

1. No separador **Principal** ou **Mais Opções** controlador da impressora, defina cada item (como por exemplo **Formato** e **Tipo de Papel**).
2. Clique em **Adicionar/Remover Predefinições** em **Predefinições Impressão**.
3. Introduza um **Nome** e, se necessário, introduza um comentário.
4. Clique em **Gravar**.

Nota:

Para apagar uma predefinição adicionada, clique em **Adicionar/Remover Predefinições**, selecione o nome predefinido que pretende apagar da lista e depois apague-o.

5. Clique em **Imprimir**.

A próxima vez que pretender imprimir com as mesmas definições, selecione o nome da predefinição registada em **Predefinições Impressão**, e clique em **OK**.

Impressão de 2 lados

O controlador da impressora imprime automaticamente com separação de páginas pares e ímpares. Após imprimir as páginas ímpares, vire o papel de acordo com as instruções e imprima as páginas pares.

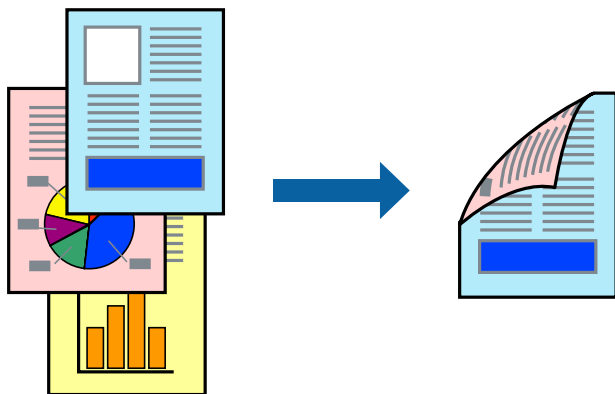

Nota:

Esta funcionalidade não está disponível para impressão sem margens.

Aceda ao controlador da impressora e, em seguida, configure as seguintes definições.

Separador **Principal** > **Impressão dos 2 lados**

Informações relacionadas

- ➔ “Papel para impressão em 2 lados” na página 215
- ➔ “Não é possível executar a impressão manual de 2 lados (Windows)” na página 202

Imprimir um Folheto

Também pode imprimir um desdobrável que pode ser criado ao reordenar as páginas e dobrar a impressão.

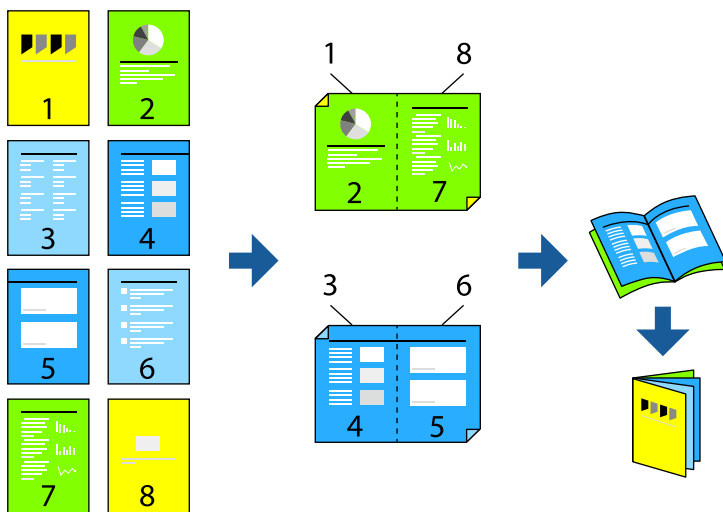

Nota:

Esta funcionalidade não está disponível para impressão sem margens.

Aceda ao controlador da impressora e, em seguida, configure as seguintes definições.

No separador **Principal**, selecione o método de impressão de 2 lados **Impressão dos 2 lados** e, em seguida, selecione **Definições do Poster > Livro**.

Informações relacionadas

- ➔ “Papel para impressão em 2 lados” na página 215
- ➔ “Não é possível executar a impressão manual de 2 lados (Windows)” na página 202

Impressão de várias páginas numa folha

Pode imprimir várias páginas de dados numa única folha de papel.

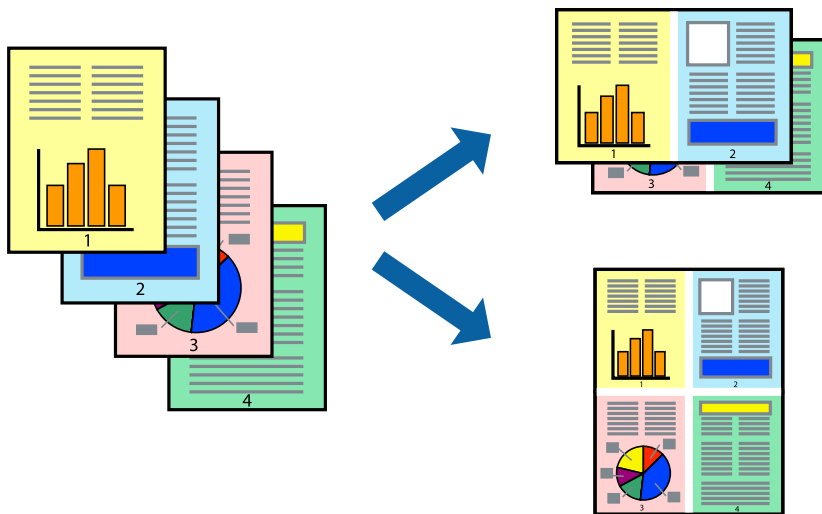

Nota:

Esta funcionalidade não está disponível para impressão sem margens.

Aceda ao controlador da impressora e, em seguida, configure as seguintes definições.

Separador **Principal** > **Multi-Pg** > **2 cóp**, etc.

Impressão ajustada ao tamanho do papel

Pode imprimir de forma ajustada ao tamanho do papel que carregou na impressora.



Nota:

Esta funcionalidade não está disponível para impressão sem margens.

Aceda ao controlador da impressora e, em seguida, configure as seguintes definições.

No separador **Mais Opções** > **Ejectar Papel**, seleccione o tamanho do papel colocado.

Impressão de documento reduzido ou ampliado a qualquer ampliação

Pode reduzir ou aumentar o tamanho de um documento numa percentagem específica.



Nota:

Esta funcionalidade não está disponível para impressão sem margens.

1. No separador do controlador da impressora **Mais Opções**, seleccione o tamanho do documento na configuração **Formato**.
2. Seleccione o tamanho do papel que pretende imprimir na definição **Ejectar Papel**.
3. Seleccione **Reduzir/Aumentar Documento**, **Zoom para e**, de seguida, introduza uma percentagem.

Imprimir uma imagem em várias folhas para ampliar (criar um cartaz)

Esta função permite imprimir uma imagem em várias folhas de papel. Pode criar um poster maior colando as folhas.

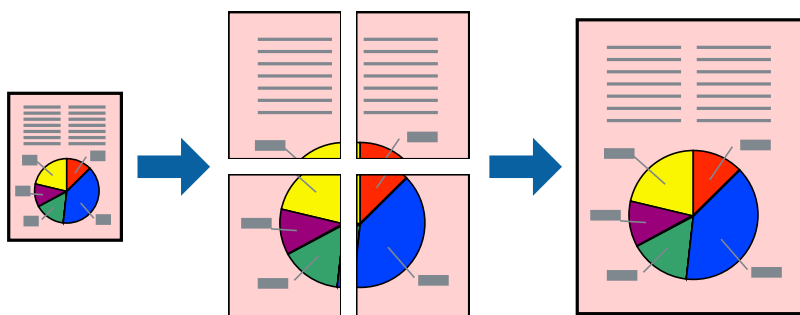

Nota:

Esta funcionalidade não está disponível para impressão de 2 lados.

Aceda ao controlador da impressora e, em seguida, configure as seguintes definições.

Separador **Principal** > **Multi-Pg** > **Poster 2x2**, etc.

Criar Posters Utilizando Sobrepor Marcas de Alinhamento

Aqui tem um exemplo de como criar um poster quando **Poster 2x2** estiver seleccionado e **Sobrepor Marcas de Alinhamento** estiver seleccionado em **Imprimir Marcas de Corte**.

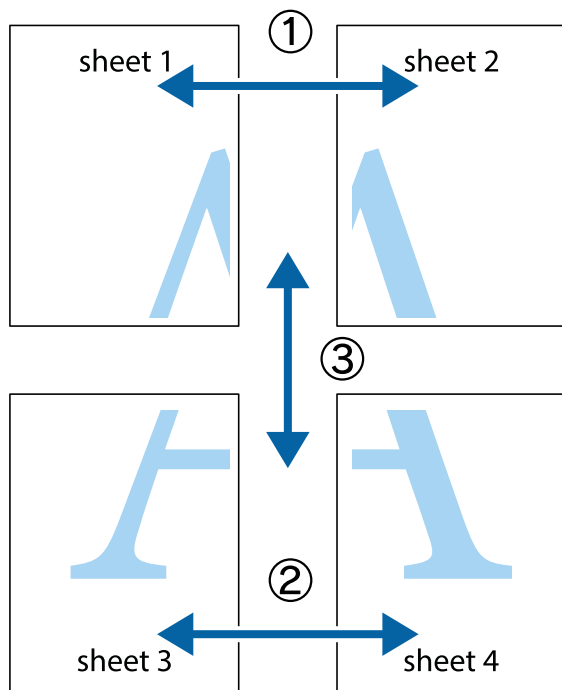

1. Prepare Sheet 1 e Sheet 2. Corte as margens da Sheet 1 ao longo da linha azul vertical, pelo centro das marcas em cruz superiores e inferiores.

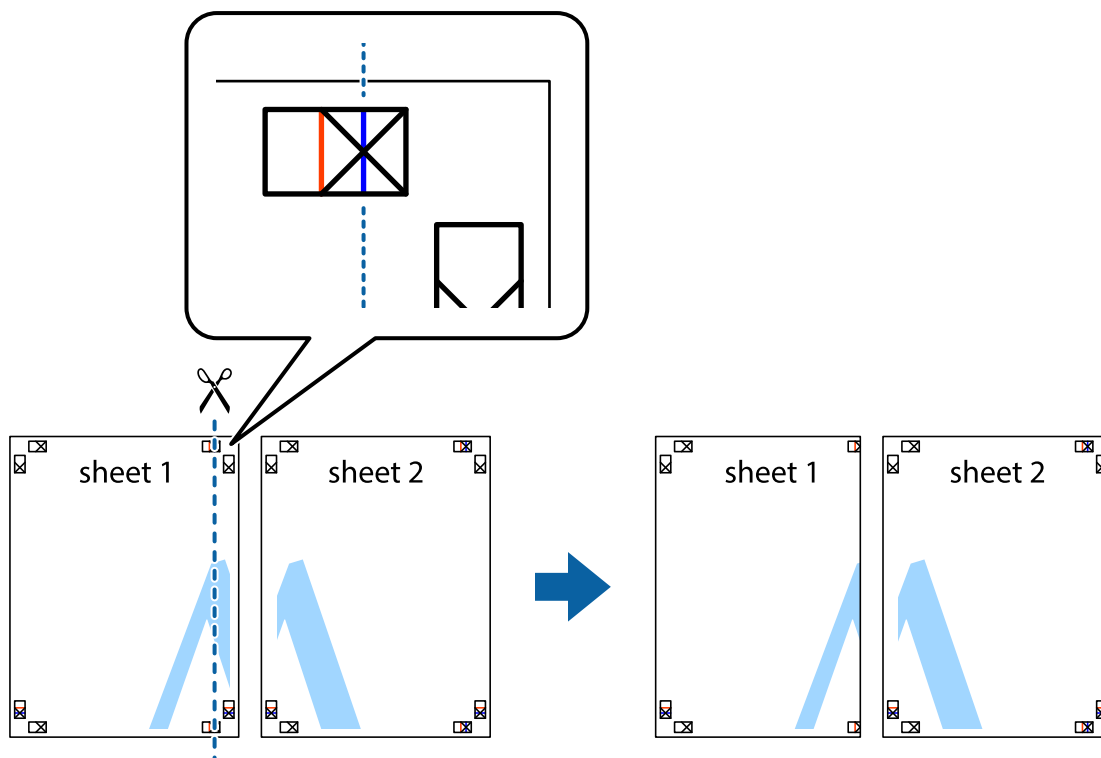

- Coloque a margem da Sheet 1 em cima da Sheet 2, alinhe as marcas em cruz e cole temporariamente as duas folhas juntas pela parte de trás.

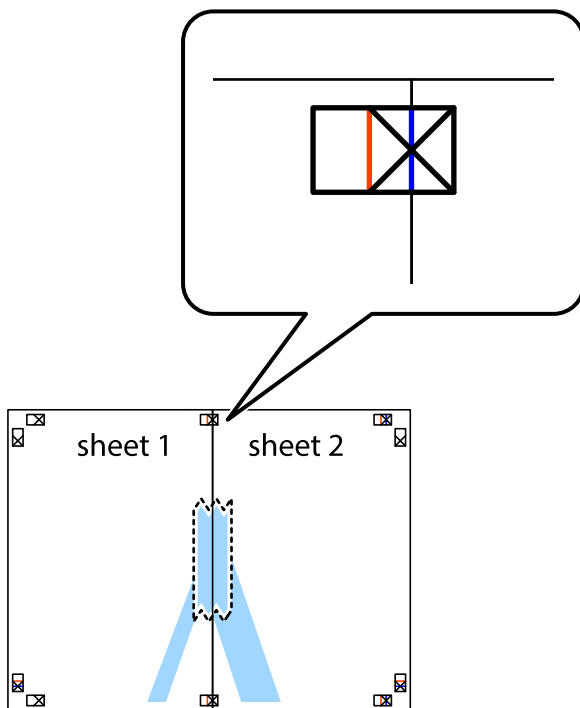

- Corte as folhas coladas em dois ao longo da linha vermelha vertical, pelas marcas de alinhamento (desta vez, a linha à esquerda das marcas em cruz).

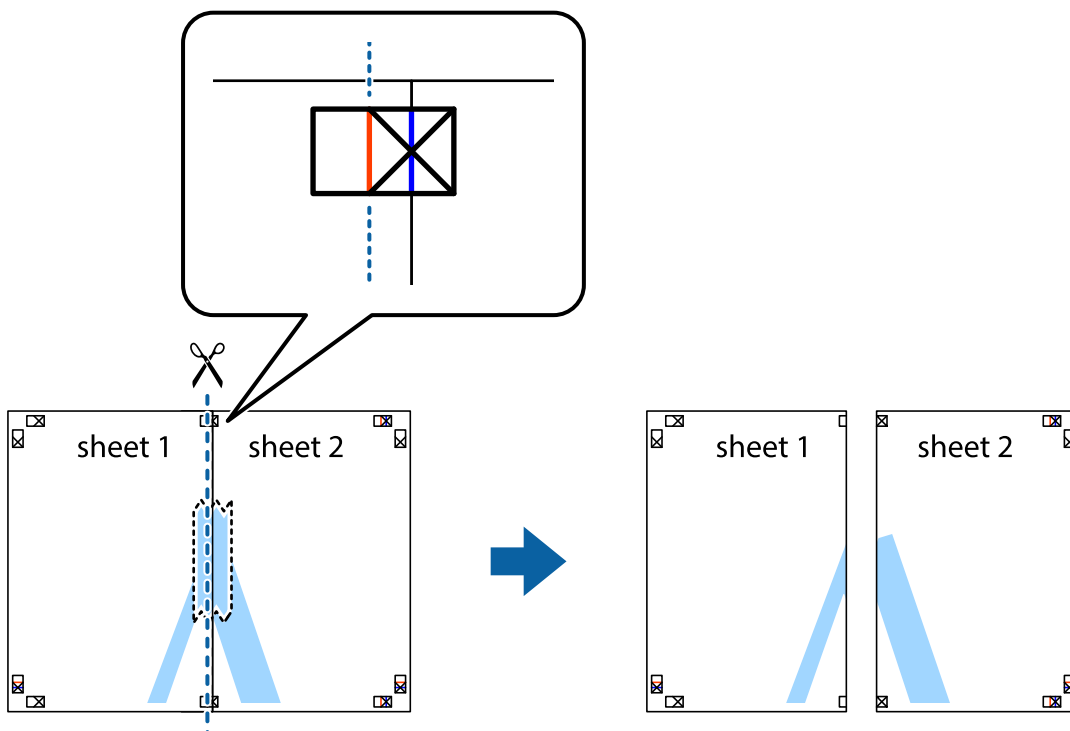

4. Cole as folhas juntas pela parte de trás.

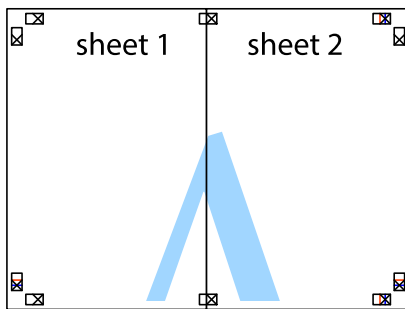

5. Repita os passo 1 a 4 para colar Sheet 3 e Sheet 4.
6. Corte as margens da Sheet 1 e da Sheet 2 ao longo da linha azul horizontal, pelo centro das marcas em cruz do lado esquerdo e direito.

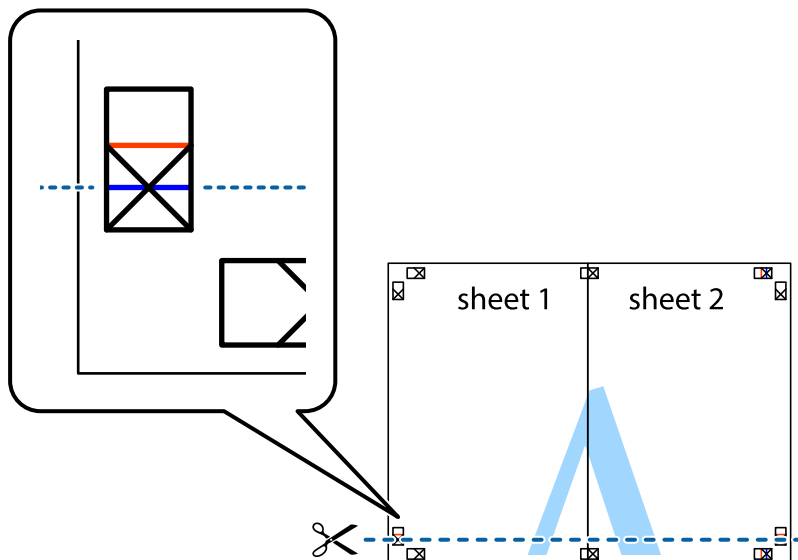

7. Coloque a margem da Sheet 1 e Sheet 2 em cima da Sheet 3 e Sheet 4 e alinhe as marcas em cruz e cole temporariamente as duas folhas juntas pela parte de trás.

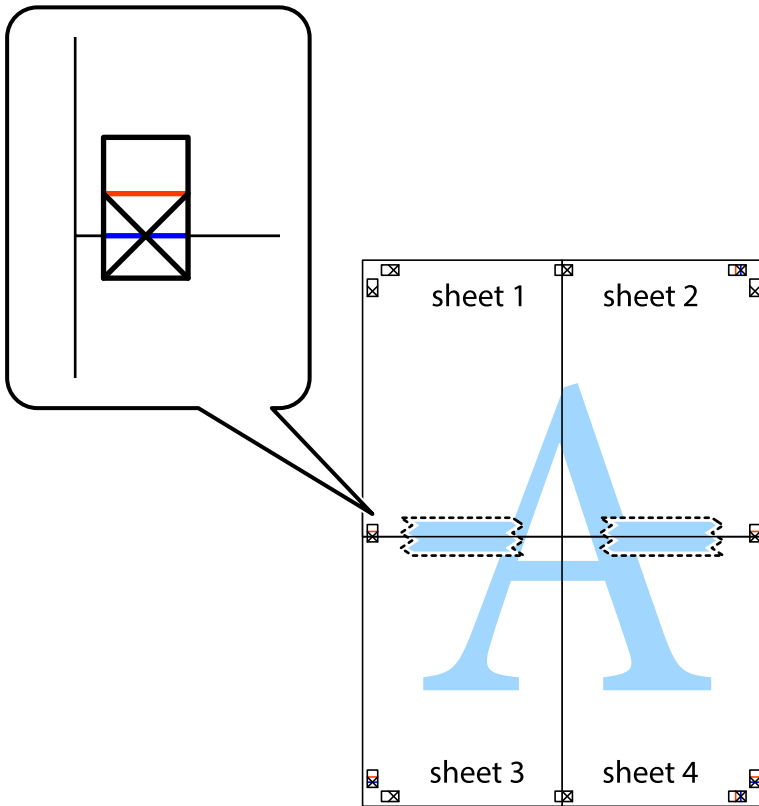

- Corte as folhas coladas em dois ao longo da linha vermelha horizontal, pelas marcas de alinhamento (desta vez, a linha por cima das marcas em cruz).

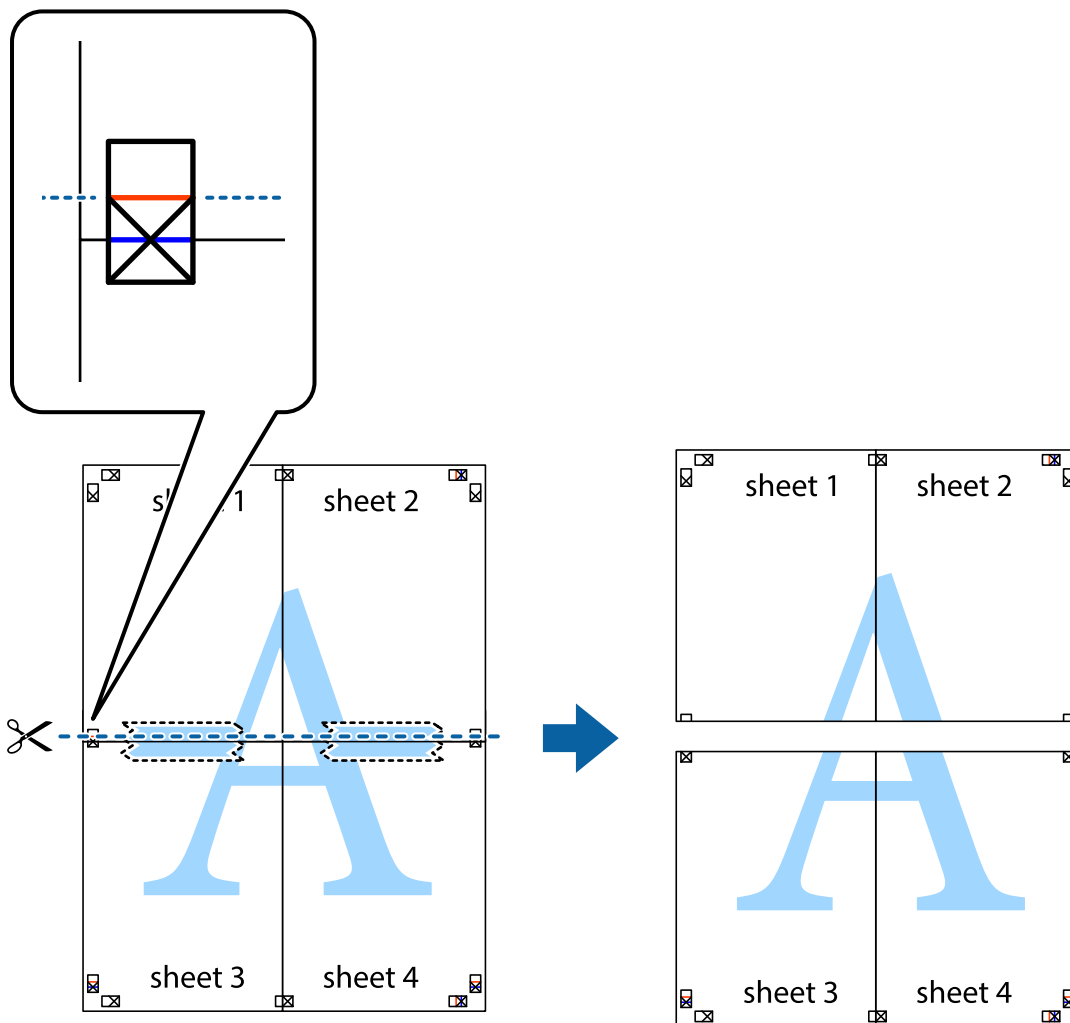

- Cole as folhas juntas pela parte de trás.

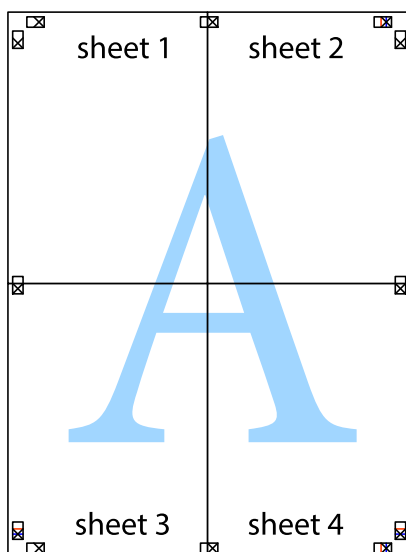

10. Corte as restantes margens ao longo do guia exterior.

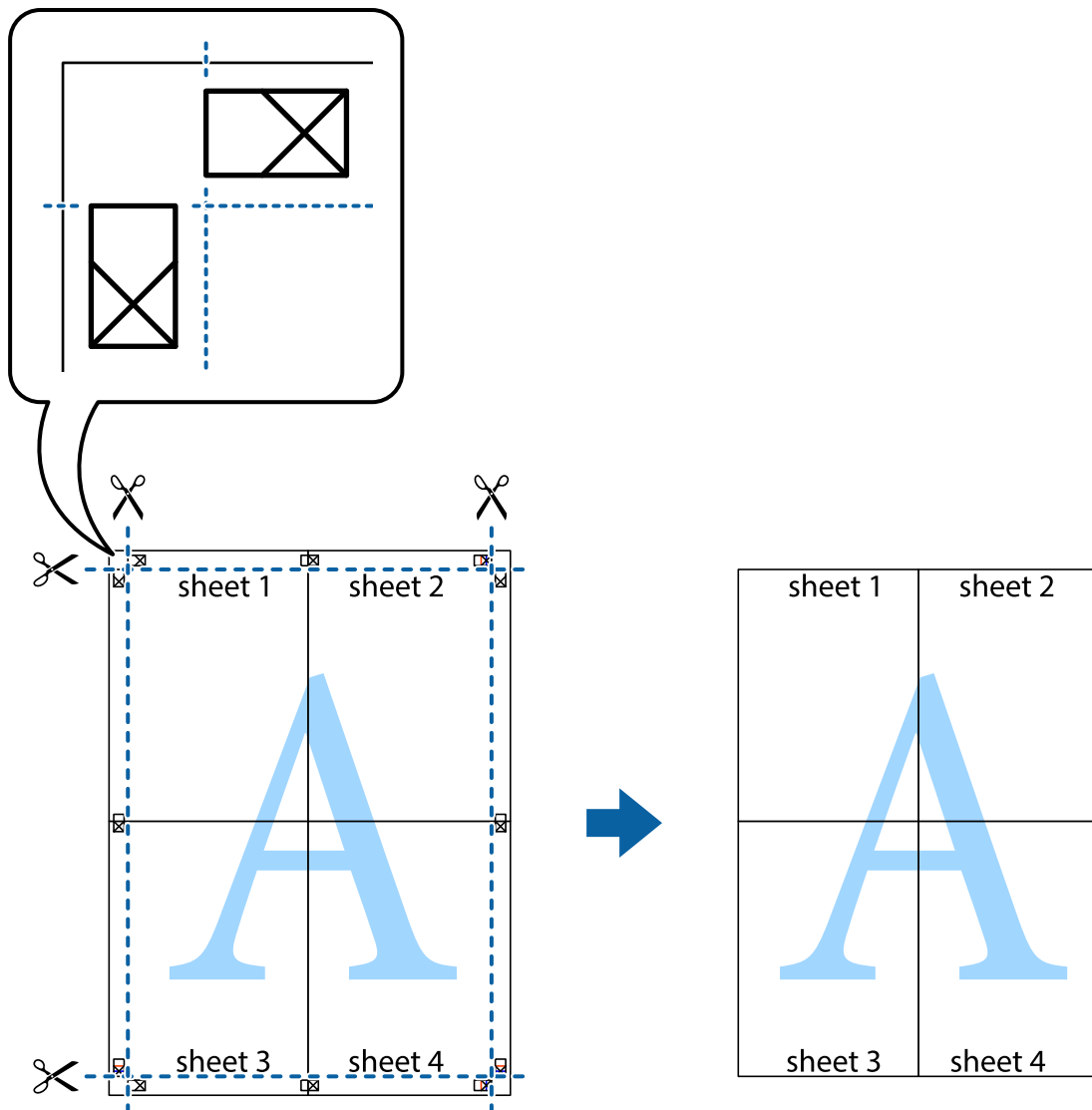

Imprimir com cabeçalho e rodapé

Pode imprimir informações, tais como, o nome de utilizador e a data de impressão em cabeçalhos ou rodapés.

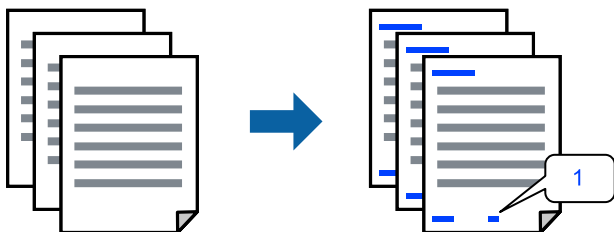

Acuda ao controlador da impressora e, em seguida, configure as seguintes definições.

Separador Mais Opções > Funções de Marca de Água > Cabeçalho/Rodapé

Imprimir um padrão anti cópia

Pode imprimir um padrão anti cópia nas suas impressões. Ao imprimir, as letras não são impressas e toda a impressão apresenta um tom ligeiramente diferente. As letras ocultas aparecem quando são fotocopiadas para distinguir facilmente o original das cópias.



Modelo de Anticópia está disponível nas seguintes condições:

- Tipo de Papel: Papel Normal, Timbrado
- Qualidade: Normal
- Impressão Dúplex Automática: Não
- Sem impressões: não selecionado
- Correção de Cor: Automático

Aceda ao controlador da impressora e, em seguida, configure as seguintes definições.

Separador **Mais Opções** > **Funções de Marca de Água** > **Modelo de Anticópia**

Imprimir uma marca de água

Pode imprimir uma marca de água, como “Confidencial”, nas suas impressões. Pode também adicionar a sua própria marca de água.

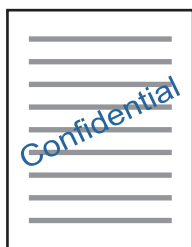

Nota:

Esta funcionalidade não está disponível para impressão sem margens.

Aceda ao controlador da impressora e, em seguida, configure as seguintes definições.

Separador **Mais Opções** > **Funções de Marca de Água** > **Marca de Água**

Impressão de vários ficheiros juntos

Organizador de Tarefas Fácil permite-lhe combinar vários ficheiros criados por diferentes aplicações e imprimi-los como um único trabalho de impressão. Pode especificar as definições de impressão para ficheiros combinados, como o esquema de várias páginas e impressão de 2 lados.

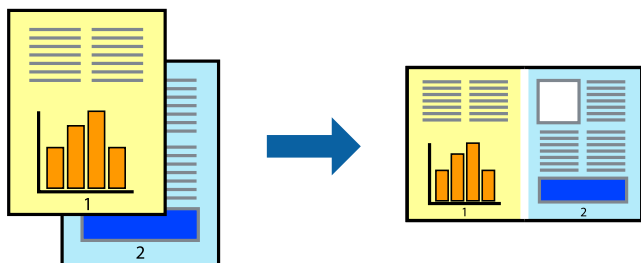

1. No separador **Principal** do controlador da impressora, seleccione **Organizador de Tarefas Fácil** e, em seguida, clique em **OK**.
2. Clique em **Imprimir**.
Ao iniciar a impressão, a janela Organizador de Tarefas Fácil é exibida.
3. Com a janela Organizador de Tarefas Fácil aberta, abra o ficheiro que pretende combinar com o ficheiro atual, e a seguir repita os passos acima.
4. Ao seleccionar uma tarefa de impressão adicionada em Imprimir Projecto na janela Organizador de Tarefas Fácil, pode editar o esquema da página.
5. Clique em **Imprimir** no menu **Ficheiro** para começar a imprimir.

Nota:

Se fechar a janela Organizador de Tarefas Fácil antes de adicionar os dados de impressão ao Imprimir Projecto, a tarefa de impressão que está atualmente a realizar será cancelada. Clique em **Gravar** no menu **Ficheiro** para guardar a tarefa atual. A extensão dos ficheiros guardados é ".ecl".

Para abrir um projeto de impressão, clique em **Organizador de Tarefas Fácil** no separador **Manutenção** do controlador da impressora para abrir a janela Organizador de Tarefas Fácil. De seguida, seleccione **Abrir** no menu **Ficheiro** para seleccionar o ficheiro.

Imprimir usando o recurso de impressão universal a cores

É possível melhorar a visibilidade de textos e imagens nas impressões.

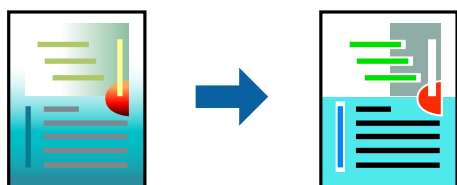

Impressão a Cores Universal só está disponível quando as seguintes definições estão seleccionadas.

- Tipo de Papel: Papel Normal, Timbrado
- Qualidade: Normal ou qualidade superior
- Cor: Cor

- Aplicações: Microsoft® Office 2007 ou posterior
- Tamanho do texto: 96 pts ou menor

Aceda ao controlador da impressora e, em seguida, configure as seguintes definições.

Separador **Mais Opções** > **Correcção de Cor** > **Opções de Imagem** > **Impressão a Cores Universal**

Ajustar a cor da impressão

Pode ajustar as cores utilizadas no trabalho de impressão. Estes ajustes não são aplicados aos dados originais.

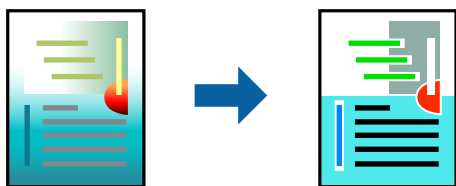

Aceda ao controlador da impressora e, em seguida, configure as seguintes definições.

Separador **Mais Opções** > **Correcção de Cor** > **Personalizado** > **Avançado**, etc.

Impressão para enfatizar as linhas finas

Pode engrossar linhas finas que são demasiado finas para imprimir.

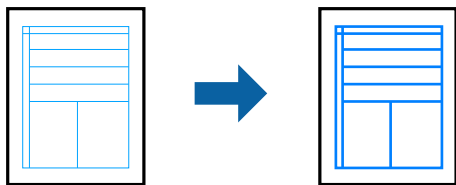

Aceda ao controlador da impressora e, em seguida, configure as seguintes definições.

Separador **Mais Opções** > **Correcção de Cor** > **Opções de Imagem** > **Enfatizar Linhas Finas**

Imprimir documentos a partir de dispositivos inteligentes

É possível imprimir documentos a partir de um dispositivo inteligente como por exemplo um smartphone ou tablet.

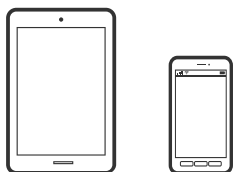

Imprimir utilizando o Epson Smart Panel

O Epson Smart Panel é uma aplicação que permite executar facilmente operações da impressora, incluindo impressão, cópia ou digitalização a partir de um dispositivo inteligente, como smartphone ou tablet. Pode ligar a impressora e o dispositivo inteligente através de uma rede sem fios, verificar os níveis de tinta e o estado da impressora, e procurar soluções se ocorrer um erro. Também pode copiar facilmente registando uma cópia favorita.



Instale o Epson Smart Panel através do URL ou do código QR abaixo.

<https://support.epson.net/smpdl/>



Abra o Epson Smart Panel e, em seguida, selecione o menu de impressão no ecrã inicial.

Imprimir Documentos Utilizando o AirPrint

O AirPrint ativa a impressão sem fios instantânea a partir do iPhone, iPad, iPod touch e Mac sem a necessidade de instalar controlador ou fazer o download de software.



Nota:

Se desativou as mensagens de configuração do papel no painel de controlo da impressora, não pode utilizar o AirPrint. Veja a ligação seguinte para activar as mensagens se for necessário.

1. Coloque papel na impressora.
“Colocar papel no alimentador de papel posterior” na página 31
2. Configure a sua impressora para impressão sem fios. Veja a ligação que se segue.
<https://epson.sn>
3. Ligue o seu dispositivo Apple à mesma rede sem fios que a impressora está a utilizar.
4. Imprima a partir do seu dispositivo para a impressora.

Nota:

Para mais informações, consulte a página AirPrint no sítio Web da Apple.

Informações relacionadas

➔ “Apesar de ter sido estabelecida uma ligação, não é possível imprimir (iOS)” na página 151

Imprimir utilizando o Epson Print Enabler

Pode imprimir através de uma ligação sem fios os seus documentos, e-mails, fotografias e páginas Web diretamente a partir do seu telefone ou tablet Android (Android v7.0 ou posterior). Com apenas alguns toques, o seu dispositivo Android irá encontrar uma impressora Epson que esteja ligada à mesma rede sem fios.

Procurar e instalar o Epson Print Enabler a partir da Google Play.

Aceda a **Definições** no seu dispositivo Android, selecione **Impressão**, e a seguir ative o Epson Print Enabler. A partir de uma aplicação Android como o Chrome, toque no ícone de menu e imprima o que estiver a ser apresentado no ecrã.

Nota:

Se não encontrar a sua impressora, toque em **Todas as impressoras** e seleccione a sua impressora.

Imprimir utilizando o Mopria Print Service

Mopria Print Service ativa a impressão imediata através de rede sem fios a partir de smartphones ou tablets Android.

Instale o Mopria Print Service a partir do Google Play.



Para mais informações, visite o sítio web Mopria em <https://mopria.org>.

Imprimir numa etiqueta de disco

Imprimir fotografias numa etiqueta de disco

Pode seleccionar fotografias armazenadas num dispositivo de memória para imprimir numa etiqueta de disco.



Várias impressões > Etiqueta para CD/DVD/Caixa de CD/DVD > Imprimir em Etiqueta para CD/DVD

! **Importante:**

- ❑ Antes de imprimir no disco, consulte as precauções de manuseamento do disco.
- ❑ Não introduza o tabuleiro do disco/cartão de identificação enquanto a impressora estiver em funcionamento. Isto poderá danificar a impressora.
- ❑ Inicie a impressão e introduza o tabuleiro de disco/cartão de identificação quando instruído para o fazer. Caso contrário, ocorre um erro e o disco é ejetado.
- ❑ Ao imprimir ou copiar o disco, são apresentadas instruções no painel de controlo informando-o de quando deve carregar o disco. Siga as instruções exibidas no ecrã.
- ❑ Coloque um disco no tabuleiro do disco/cartão de identificação com o lado imprimível voltado para cima. Pressione o centro do disco para o fixar no tabuleiro do disco/cartão de identificação. Se não o fizer, o disco pode cair do tabuleiro. Vire o tabuleiro para verificar se o disco está preso firmemente no tabuleiro.

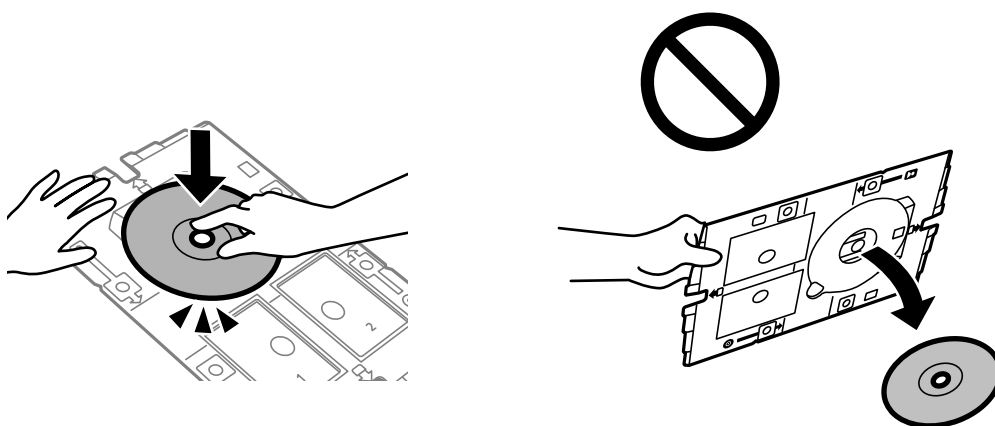

- ❑ Após a impressão, remova o tabuleiro do disco/cartão de identificação. Se não retirar o suporte e ligar ou desligar a impressora, ou efetuar a limpeza da cabeça, o suporte para disco/cartão de identificação irá atingir a cabeça de impressão e poderá provocar avarias na impressora.

Nota:

- ❑ Ao mudar o diâmetro interior e exterior, seleccione  na parte superior direita do ecrã, e a seguir seleccione **Etiqueta para CD/DVD Interior/Exterior**. Defina o diâmetro interior e exterior utilizando os botões -/+ e, a seguir, seleccione **OK**. Também pode definir o diâmetro seleccionando o valor na moldura e utilizando o teclado no ecrã.
Pode definir 114 a 120 mm como diâmetro exterior, e 18 a 46 mm como diâmetro interior em incrementos de 1 mm.
- ❑ O diâmetro interior e exterior definidos são repostos para as respetivas predefinições após imprimir a etiqueta do disco. Pode alterar as predefinições em **Definições > Definições da impressora > Etiqueta para CD/DVD Interior/Exterior**.
- ❑ Pode sentir uma ligeira fricção ao colocar o suporte na impressora. Isto é normal e deve continuar a inseri-lo na horizontal.

Imprimir fotografias na capa de um porta CDs

Pode imprimir facilmente fotografias na capa de um porta CDs, utilizando uma fotografia no seu dispositivo de memória. Imprima a capa em papel de tamanho A4 e, em seguida, corte para caber no porta CDs.



Várias impressões > Etiqueta para CD/DVD/Caixa de CD/DVD > Imprimir em caixa de disco

Imprimir fotografias numa etiqueta de disco usando o Epson Photo+

O Epson Photo+ permite imprimir facilmente fotografias de alta qualidade nos vários esquemas em etiquetas ou caixas de discos. Consulte a ajuda da aplicação para obter detalhes.

Depois de iniciar a impressão, siga as instruções apresentadas no ecrã para colocar um disco.

 Pode ver o procedimento nos Vídeo Manuais Web. Aceda ao website que se segue.

<https://support.epson.net/publist/vlink.php?code=NPD7156>

Informações relacionadas

➔ “Colocar e remover um disco” na página 34

Opções de menu para Imprimir em Etiqueta para CD/DVD

Etiqueta para CD/DVD Interior/Exterior:

Especifique o intervalo de impressão. É possível especificar até 120 mm para o diâmetro exterior e um mínimo de 18 mm para o diâmetro interior. Dependendo da definição, a etiqueta do disco ou tabuleiro do disco/cartão de identificação poderá ficar sujo. Defina o intervalo para que seja adequado à área imprimível da etiqueta do disco.

Procurar:

Apresenta as fotografias que estão no dispositivo de memória ordenadas pelas condições especificadas. As opções disponíveis dependem das funcionalidades utilizadas.

Cancelar procura:

Cancela o ordenamento de fotografias e apresenta todas as fotografias.

aa:

Selecione o ano das fotografias que pretende apresentar.

aaaa/mm:

Selecione o ano e o mês das fotografias que pretende apresentar.

aaaa/mm/dd:

Selecione o ano, o mês e a data das fotografias que pretende apresentar.

Ordem de exibição:

Altera a visualização das fotografias, por ordem crescente ou decrescente.

Zoom/Rodar:

Ajusta a área de recorte. Pode mover a moldura para a área que pretende copiar usando os botões ▲ ▼ ◀ ▶, ou altere a dimensão da moldura usando os botões ↻ nos cantos. Também pode rodar a moldura.

Filtro:

Imprime a sépia ou a preto e branco.

Melhorar:

Selecione uma das opções de ajuste de imagem. **Auto**, **Pessoas**, **Horizontal**, ou **Cena noct** produz imagens mais nítidas e cores mais vivas ajustando automaticamente o contraste, a saturação e o brilho das informações originais da imagem.

Auto:

A impressora deteta o conteúdo da imagem e aperfeiçoa automaticamente a imagem em função do conteúdo detetado.

Pessoas:

Recomendado para imagens de pessoas.

Horizontal:

Recomendado para imagens de paisagens ou cenários.

Cena noct:

Recomendado para imagens de cenas nocturnas.

Melh. desativ.:

Desativa a função **Melhorar**.

Corr Olho Verm.:

Corrige os olhos vermelhos nas fotografias. As correções não são aplicadas ao ficheiro original, apenas às impressões. Dependendo do tipo de foto, podem ser corrigidas outras partes da imagem para além dos olhos.

Brilho:

Ajusta o brilho da imagem.

Nitidez:

Melhora ou desfoca o contorno da imagem.

Saturação:

Ajusta a vividez da imagem.

Limpar edição.:

Repõe as predefinições das definições de edição.

Imprimir em cartões de identificação em PVC

Imprimir num cartão de identificação em PVC

Pode seleccionar fotografias armazenadas num dispositivo de memória para imprimir num cartão de identificação em PVC.



Várias impressões > Cartão ID PVC > Imprimir num Cartão ID PVC

! Importante:

- Antes de imprimir no cartão de identificação em PVC, consulte as precauções de manuseamento de cartões de identificação em PVC.
“Precauções de manuseamento de cartões de identificação em PVC” na página 35
- Não introduza o tabuleiro do disco/cartão de identificação enquanto a impressora estiver em funcionamento. Isto poderá danificar a impressora.
- Não introduza o tabuleiro do disco/cartão de identificação sem que seja instruído para o fazer. Caso contrário, ocorre um erro e o cartão de identificação em PVC é ejetado.

Coloque um cartão de identificação em PVC no tabuleiro do disco/cartão de identificação com o lado imprimível voltado para cima. Coloque-o na ranhura 1 ou 2 do tabuleiro do disco/cartão de identificação ou em ambas, dependendo dos dados de impressão.

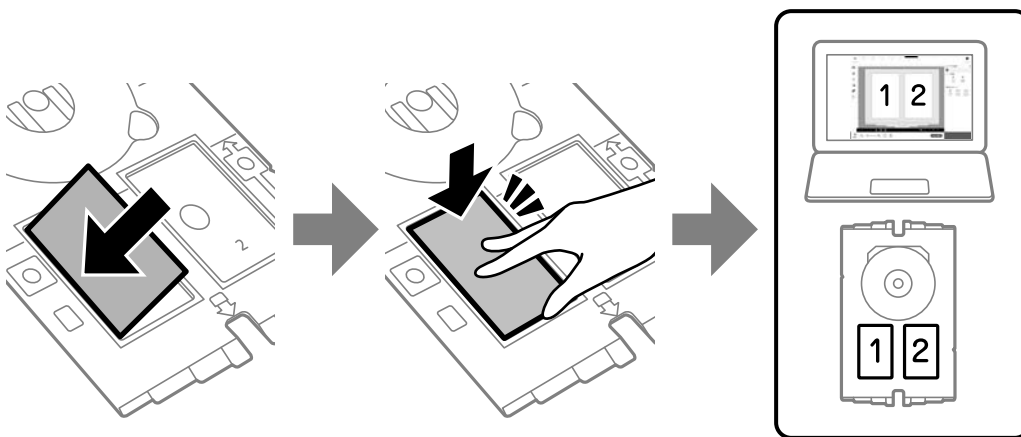

Nota:

Dependendo do seu ambiente, poderá não ser possível imprimir na ranhura 2.

Insira o tabuleiro do disco/cartão de identificação com o lado do cartão de identificação em PVC na direção da impressora. Introduza até que as marcas no tabuleiro do disco/cartão de identificação estejam alinhadas com a parte frontal da impressora.

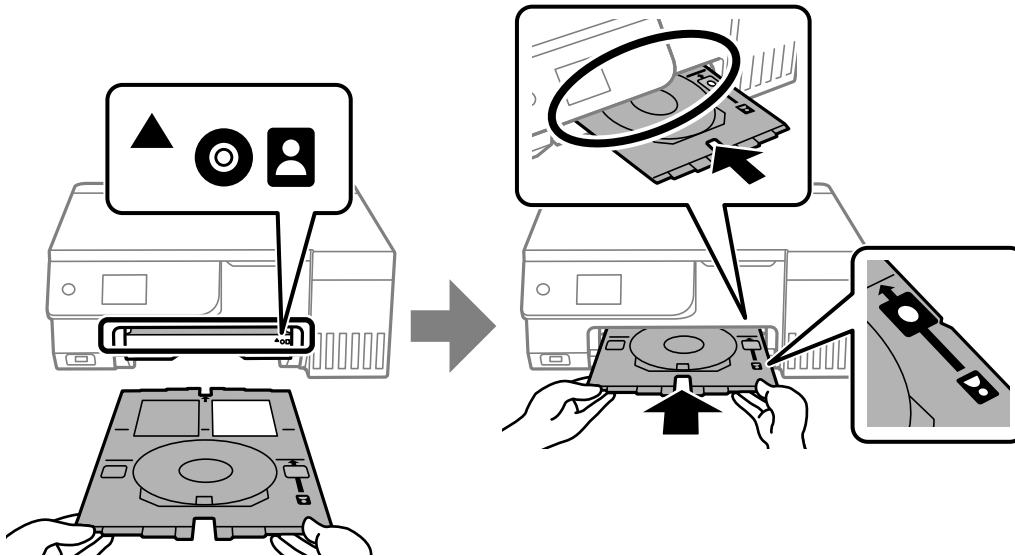

Nota:

Pode sentir uma ligeira fricção ao colocar o suporte na impressora. Isto é normal e deve continuar a inseri-lo na horizontal.

Quando o tabuleiro do disco/cartão de identificação for ejetado automaticamente após a impressão, retire-o e remova o cartão de identificação em PVC.

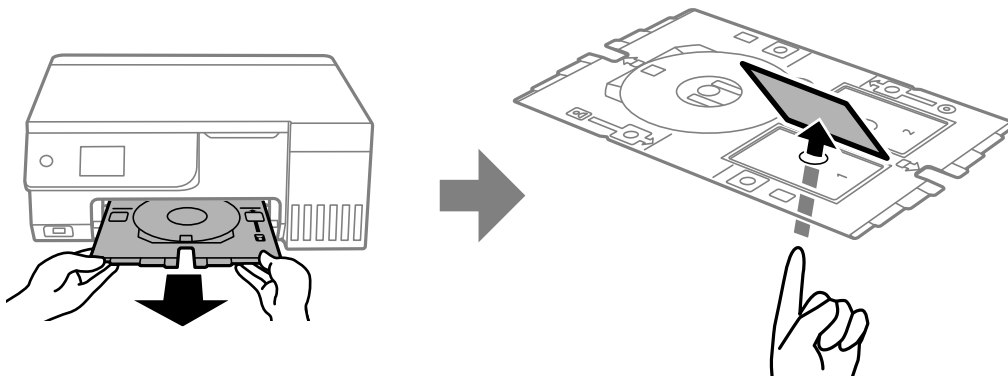

Quando a impressão terminar, não se esqueça de remover o tabuleiro do disco/cartão de identificação. Se não retirar o suporte e ligar ou desligar a impressora, ou efetuar a limpeza da cabeça, o suporte para disco/cartão de identificação irá atingir a cabeça de impressão e poderá provocar avarias na impressora.

Nota:

- Pode definir a margem em aumentos de 0 a 1 mm.
- O tamanho definido é reposto para a sua predefinição após a impressão do cartão de identificação em PVC. Pode alterar as predefinições em **Definições > Definições da impressora > Margens do Cartão ID PVC**.
“Opções de menu para Imprimir num Cartão ID PVC” na página 69
- Para fazer uma impressão de teste, seleccione **Teste de impressão em papel A4**, e a seguir coloque papel normal A4 no alimentador de papel posterior. Pode verificar a imagem da impressão antes de imprimir num cartão de identificação em PVC.
- Pode sentir uma ligeira fricção ao colocar o suporte na impressora. Isto é normal e deve continuar a inseri-lo na horizontal.

Imprimir em cartões de identificação em PVC usando o Epson Photo+

O Epson Photo+ permite criar cartões de identificação originais e realizar facilmente impressões de alta qualidade. Consulte a ajuda da aplicação para obter detalhes.

Depois de iniciar a impressão, siga as instruções relacionadas para colocar cartões de identificação em PVC.

 Pode ver o procedimento nos Vídeo Manuais Web. Aceda ao website que se segue.

<https://support.epson.net/publist/vlink.php?code=NPD7386>

Nota:

Quando imprimir em cartões de identificação em PVC utilizando software comercialmente disponível, configure as seguintes definições.

Sistema Alim.: Tabuleiro para CD/DVD ou cartão de identificação

Tipo de Papel: Cartão ID PVC (com margens), Cartão ID PVC (sem margens)

Informações relacionadas

➔ [“Colocar e remover um cartão de identificação em PVC” na página 35](#)

Opções de menu para Imprimir num Cartão ID PVC

Margens do Cartão ID PVC:

Define as margens para a impressão de cartões de identificação em PVC.

Procurar:

Apresenta as fotografias que estão no dispositivo de memória ordenadas pelas condições especificadas. As opções disponíveis dependem das funcionalidades utilizadas.

Cancelar procura:

Cancela o ordenamento de fotografias e apresenta todas as fotografias.

aa:

Selecione o ano das fotografias que pretende apresentar.

aaaa/mm:

Selecione o ano e o mês das fotografias que pretende apresentar.

aaaa/mm/dd:

Selecione o ano, o mês e a data das fotografias que pretende apresentar.

Ordem de exibição:

Altera a visualização das fotografias, por ordem crescente ou decrescente.

Zoom/Rodar:

Ajusta a área de recorte. Pode mover a moldura para a área que pretende copiar usando os botões ▲ ▼ ◀ ▶, ou altere a dimensão da moldura usando os botões ↻ nos cantos. Também pode rodar a moldura.

Filtro:

Imprime a sépia ou a preto e branco.

Melhorar:

Selecione uma das opções de ajuste de imagem. **Auto**, **Pessoas**, **Horizontal**, ou **Cena noct** produz imagens mais nítidas e cores mais vivas ajustando automaticamente o contraste, a saturação e o brilho das informações originais da imagem.

Auto:

A impressora deteta o conteúdo da imagem e aperfeiçoa automaticamente a imagem em função do conteúdo detetado.

Pessoas:

Recomendado para imagens de pessoas.

Horizontal:

Recomendado para imagens de paisagens ou cenários.

Cena noct:

Recomendado para imagens de cenas nocturnas.

Melh. desativ.:

Desativa a função **Melhorar**.

Corr Olho Verm.:

Corrige os olhos vermelhos nas fotografias. As correções não são aplicadas ao ficheiro original, apenas às impressões. Dependendo do tipo de foto, podem ser corrigidas outras partes da imagem para além dos olhos.

Brilho:

Ajusta o brilho da imagem.

Nitidez:

Melhora ou desfoca o contorno da imagem.

Saturação:

Ajusta a vividez da imagem.

Limpar edição.:

Repõe as predefinições das definições de edição.

Esquema:

Selecione o esquema dos ficheiros JPEG. Se seleccionar **S/ marg**, é necessário limpar o tabuleiro do disco/cartão de identificação após a impressão, uma vez que pode ficar manchado com tinta.

Qualidade:

Selecione a qualidade de impressão. **Normal** ou **Economia**,

Normal:

Definições normais da impressora.

Economia:

Se as impressões estiverem manchadas, tente alterar a qualidade de impressão para **Economia**.

Densidade:

Aumente o nível da densidade quando as impressões estiverem desvanecidas. Diminua o nível da densidade quando a tinta manchar.

Imprimir Páginas Web

Impressão de páginas Web a partir de um computador

Epson Photo+ permite-lhe exibir páginas Web, cortar a área especificada, e a seguir editar e imprimir as mesmas. Consulte a ajuda da aplicação para obter detalhes.

Impressão de páginas Web a partir de dispositivos inteligentes

Instale o Epson Smart Panel através do URL ou do código QR abaixo.

<https://support.epson.net/smpdl/>



Abra a página Web que pretende imprimir na aplicação do seu navegador Web. Toque em **Partilhar** no menu do browser, selecione **Smart Panel** e inicie a impressão.

Imprimir vários trabalhos

Imprimir Papel com Padrões (Papel de Design)

Pode imprimir vários tipos de papel de design usando padrões guardados na impressora, tais como margens e pontos. Isso permite-lhe usar o papel de várias formas, tais como a criação de capas de livros, papel de embrulho e assim por diante. Visite o seguinte sítio Web para obter informações sobre como criar os seus próprios itens.

<https://epson.sn>



Várias impressões > Papel pessoal > Desenhar papel

Nota:

Epson Creative Print permite imprimir papel de design com vários padrões.

Pode instalá-lo a partir do ecrã inicial do Epson Smart Panel.

Imprimir papel pautado

Pode imprimir alguns tipos de papel pautado, papel quadriculado ou papel de música e criar o seu próprio bloco de notas ou folhas soltas originais.



Várias impressões > Papel pessoal > Papel pautado

Imprimir Papel de Escrita

Pode imprimir facilmente em papel de escrita original com uma fotografia de um dispositivo de memória definido como fundo. A fotografia é impressa a claro para facilitar a escrita sobre a mesma.

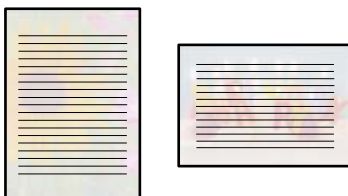

Várias impressões > Papel pessoal > Papéis de escrita

Imprimir uma agenda

Pode facilmente imprimir uma agenda Mensal, Semanal ou Diariamente.

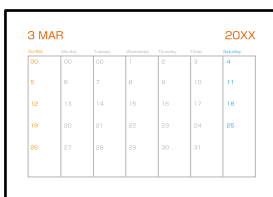

Várias impressões > Papel pessoal > Horário

Imprimir calendários originais com uma fotografia

Pode imprimir facilmente calendários originais com uma fotografia de um dispositivo de memória.



Várias impressões > Papel pessoal > Calendário

Imprimir um Cartão de Mensagens

Pode imprimir facilmente cartões com mensagens originais usando uma fotografia no seu dispositivo de memória.



Várias impressões > Papel pessoal > Postal

Imprimir um Livro a Cores Utilizando Fotografias

Pode imprimir imagens extraindo apenas os contornos das fotografias ou das ilustrações. Isto permite criar livros de colorir únicos.



Várias impressões > Livro de cores

Nota:

Se os livros não forem para utilização particular (em casa ou noutras áreas restritas), necessita de autorização do proprietário dos direitos de autor para utilizar originais protegidos por direitos de autor para criar um livro de colorir.

Imprimir Usando um Serviço de Nuvem

Se utilizar o serviço Epson Connect disponível na Internet, pode imprimir a partir do seu smartphone, tablet ou computador portátil, em qualquer momento e em qualquer local. Para utilizar este serviço, é necessário registar o utilizador e a impressora em Epson Connect.

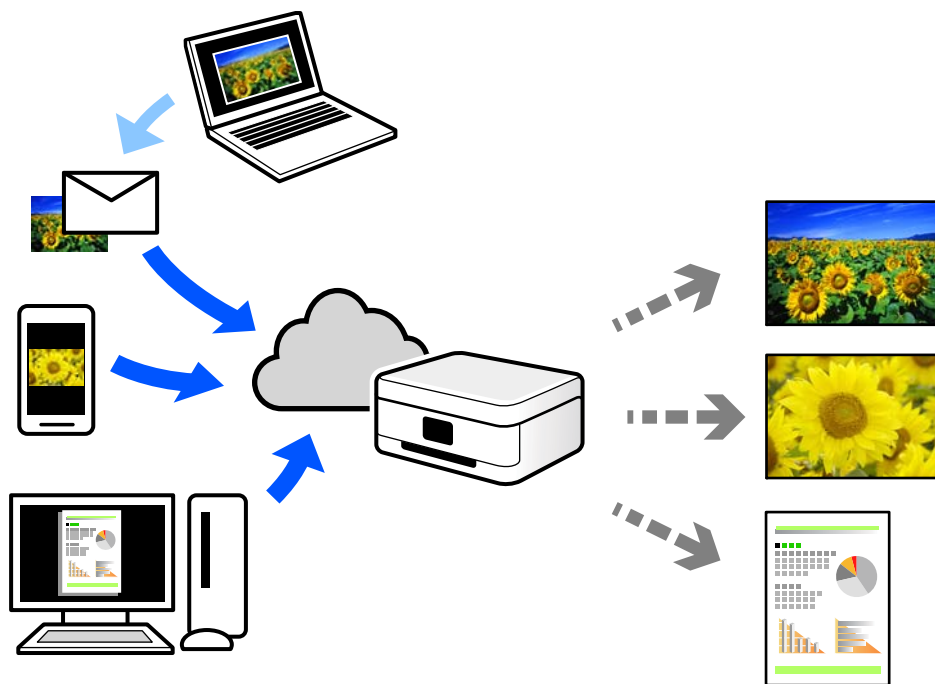

As funções disponíveis na Internet são as seguintes.

Email Print

Quando enviar um e-mail com anexos, tais como documentos ou imagens para um endereço de e-mail atribuído à impressora, pode imprimir o e-mail e os anexos a partir de locais remotos tais como a sua impressora de casa ou do escritório.

Epson Smart Panel

Esta aplicação é para iOS e Android, e permite-lhe imprimir ou digitalizar a partir de um smartphone ou tablet. Pode imprimir documentos, imagens e sítios Web, enviando-os diretamente para uma impressora na mesma LAN sem fios.

Remote Print Driver

Trata-se de um controlador partilhado compatível com o controlador de impressora remoto. Ao imprimir usando uma impressora num local remoto, pode imprimir alterando a impressora na janela de aplicações habituais.

Consulte o portal Web Epson Connect para obter mais detalhes sobre a configuração ou impressão.

<https://www.epsonconnect.com/>

<http://www.epsonconnect.eu> (apenas na Europa)

Copiar

Copiar utilizando Definições Fáceis.	76
Copiar ao Ampliar ou Reduzir.	76
Copiar vários originais numa página.	77
Copiar fotografias.	77
Copiar o cartão de identificação.	79
Copiar Livros.	80
Copiar Sem Margens.	80
Copiar uma etiqueta de disco.	81
Opções de menu para copiar.	82

Copiar utilizando Definições Fáceis

Esta secção explica como usar o menu **Copiar** no painel de controlo para copiar originais.

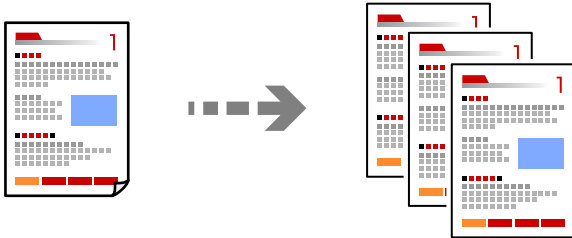

1. Coloque papel na impressora.
“Colocar papel no alimentador de papel posterior” na página 31
2. Coloque os originais.
“Colocação de originais” na página 38
3. Selecione **Copiar** no painel de controlo.
4. Seleccione cópia a cores ou a preto e branco.
5. Defina o número de cópias.
6. Pressione o botão .

Nota:

- Se seleccionar **Pré-vis.**, pode verificar a imagem digitalizada.
- A cor, tamanho e margem da imagem copiada são ligeiramente diferentes do original.

Copiar ao Ampliar ou Reduzir

É possível copiar originais uma ampliação específica.

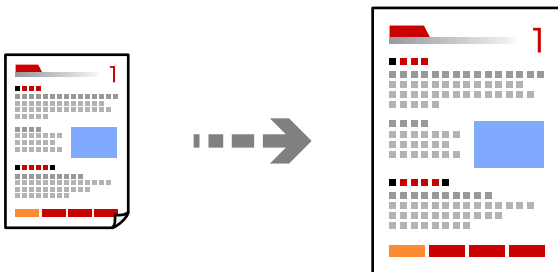

Separador **Copiar** > **Definições avançadas** > **Zoom**

Informações relacionadas

- ➔ “Opções de menu para copiar” na página 82

Copiar vários originais numa página

Copia dois originais de um lado para uma única folha de papel no esquema de 2 folhas.

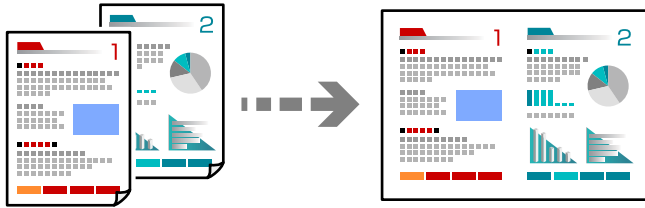

Separador Copiar > Definições avançadas > Esquema

Informações relacionadas

➔ [“Opções de menu para copiar” na página 82](#)

Copiar fotografias

É possível copiar fotografias facilmente. Também pode restaurar as cores de fotografias desbotadas.

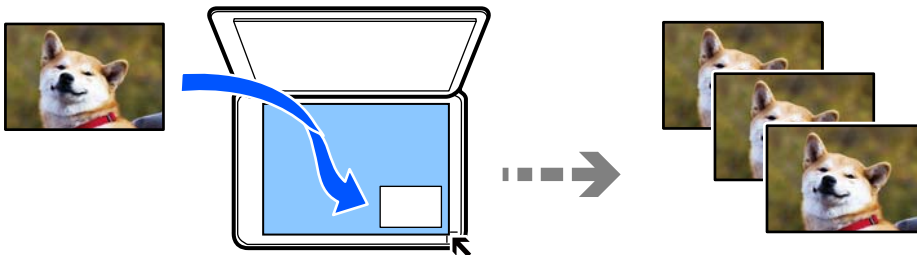

Várias impressões > Várias cópias > Copiar/Restaurar fotos

- O tamanho do original mais pequeno que pode copiar é de 30×40 mm.
- Coloque as fotografias a 5 mm de distância da marca do canto do vidro do scanner. Pode colocar várias fotografias e fotografias de diferentes tamanhos.

- Ao colocar varias fotografias, deixe uma folga de pelo menos 5 mm entre as fotografias.
Tamanho máximo: 10×15 cm (4×6 pol.)

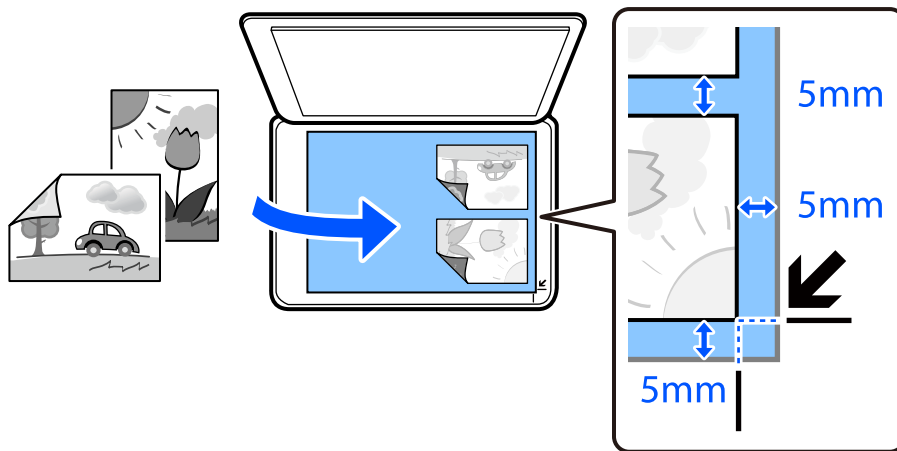

Opções de menu para definições de papel e de impressão para cópia de fotografias

Restaurar cor:

Restaura a cor de fotografias desbotadas.

Conf papel:

Selecione o tamanho e o tipo de papel que colocou.

Definição da Margem:

- S/ marg

Copia sem margens em volta das extremidades. A imagem é ampliada ligeiramente para remover as margens das extremidades do papel. Selecione quanto pretende aumentar a imagem na definição Expansão.

- C/ marg

Copia com margens em volta das extremidades.

Expansão:

Na cópia sem margens, a imagem é ampliada ligeiramente para remover as molduras das extremidades do papel. Selecione quanto pretende aumentar a imagem.

Limpar defin.:

Repõe as definições de cópia para as predefinições.

Opções de menu para ajuste de fotografias para cópia de fotografias

Ajustes de foto:

Se seleccionar **Melhorar foto**, produz imagens mais nítidas e cores mais vividas ajustando automaticamente o contraste, a saturação e o brilho dos dados de imagem originais.

Filtro:

Copia a preto e branco.

Recortar/Zoom:

Amplia uma parte da fotografia a ser copiada.

Limpar edição.:

Edição de fotografia clara.

Copiar o cartão de identificação

Digitaliza a frente e o verso de um cartão de identificação e copia para um só lado de um papel A4.

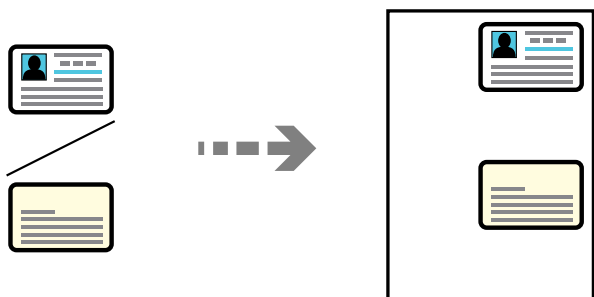

Várias impressões > Várias cópias > Docum. ID

Coloque o original com a face voltada para baixo e deslize-o para a marca do canto. Coloque um cartão de identificação a 5 mm de distância da marca do canto do vidro do scanner.

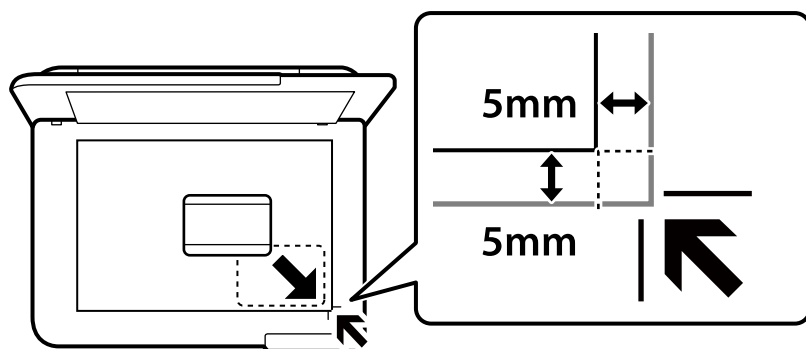

Informações relacionadas

➔ [“Opções de menu para copiar” na página 82](#)

Copiar Livros

Copia duas páginas A4 consecutivas de um livro, etc., para uma única folha de papel.

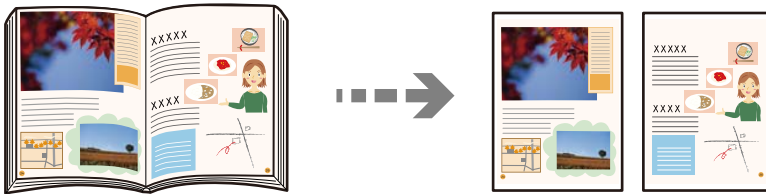

Várias impressões > Várias cópias > Cópia de livro

Informações relacionadas

➔ [“Opções de menu para copiar” na página 82](#)

Copiar Sem Margens

Copia sem margens em volta das extremidades. A imagem é ampliada ligeiramente para remover as margens das extremidades do papel.

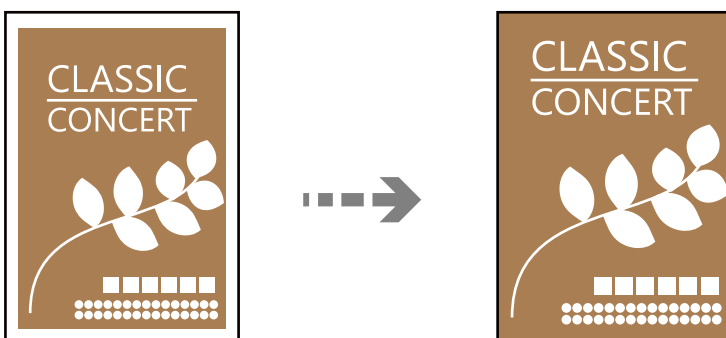

Várias impressões > Várias cópias > Cópia S/ marg

Informações relacionadas

➔ [“Opções de menu para copiar” na página 82](#)

Copiar uma etiqueta de disco

Pode copiar uma etiqueta de um disco ou um original de formato quadrado, como uma fotografia, para uma etiqueta de disco.

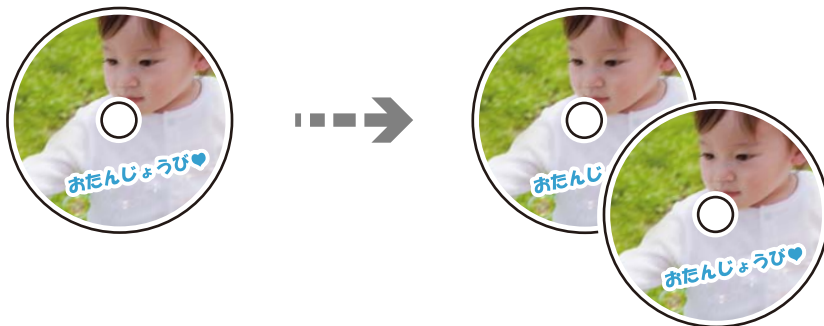

Várias impressões > Etiqueta para CD/DVD/Caixa de CD/DVD > Copiar para Etiqueta para CD/DVD

! *Importante:*

- Antes de imprimir no disco, consulte as precauções de manuseamento do disco.
“Precauções no manuseamento de discos” na página 34
- Não introduza o tabuleiro do disco/cartão de identificação enquanto a impressora estiver em funcionamento. Isto poderá danificar a impressora.
- Não introduza o tabuleiro do disco/cartão de identificação sem que seja instruído para o fazer. Caso contrário, ocorre um erro e o disco é ejetado.
- Coloque um disco no tabuleiro do disco/cartão de identificação com o lado imprimível voltado para cima. Pressione o centro do disco para o fixar no tabuleiro do disco/cartão de identificação. Se não o fizer, o disco pode cair do tabuleiro. Vire o tabuleiro para verificar se o disco está preso firmemente no tabuleiro.

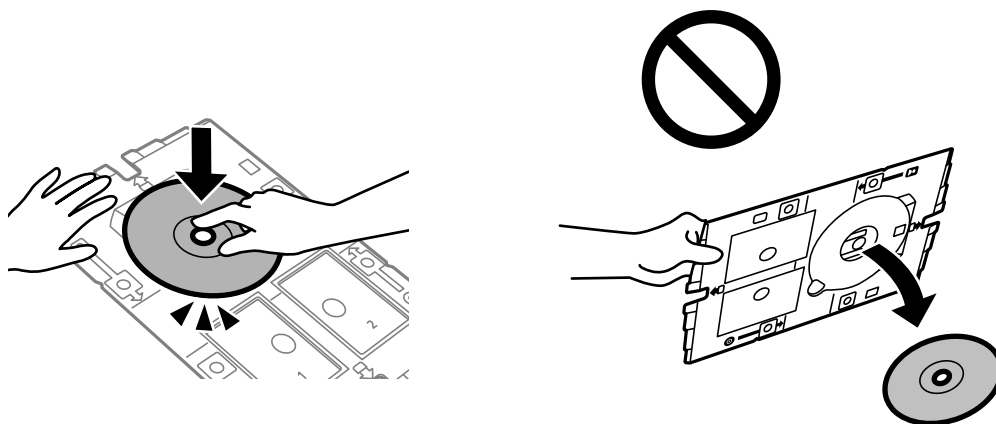

- Após a impressão, remova o tabuleiro do disco/cartão de identificação. Se não retirar o suporte e ligar ou desligar a impressora, ou efetuar a limpeza da cabeça, o suporte para disco/cartão de identificação irá atingir a cabeça de impressão e poderá provocar avarias na impressora.

Nota:

- Pode definir 114 a 120 mm como diâmetro exterior, e 18 a 46 mm como diâmetro interior em incrementos de 1 mm.
- O diâmetro exterior e interior definidos são repostos para as respetivas predefinições após imprimir a etiqueta do disco. É necessário definir estes diâmetros sempre que imprimir.
“Opções de menu para Copiar para Etiqueta para CD/DVD” na página 82
- Para fazer uma impressão de teste, seleccione **Teste de impressão em papel A4**, e a seguir coloque papel normal A4 no alimentador de papel posterior. Pode verificar a imagem da impressão antes de imprimir uma etiqueta de disco.
- Pode sentir uma ligeira fricção ao colocar o suporte na impressora. Isto é normal e deve continuar a inseri-lo na horizontal.
- Seleccione  para ver a imagem digitalizada. Pode ajustar a posição de impressão no ecrã de pré-visualização.

Opções de menu para Copiar para Etiqueta para CD/DVD

Etiqueta para CD/DVD Interior/Exterior:

Especifique o intervalo de impressão. É possível especificar até 120 mm para o diâmetro exterior e um mínimo de 18 mm para o diâmetro interior. Dependendo da definição, a etiqueta do disco ou tabuleiro do disco/cartão de identificação poderá ficar sujo. Defina o intervalo para que seja adequado à área imprimível da etiqueta do disco.

Cor:

Copia o original a cores.

P&B:

Copia o original a preto e branco (monocromático).

(Densidade):

Aumente o nível da densidade quando os resultados de cópia estiverem desvanecidos. Diminua o nível da densidade quando a tinta manchar.

Qualidade:

Selecione a qualidade para a cópia. Selecionar **Alto** proporciona maior qualidade de impressão, mas a velocidade de impressão pode ser menor.

Qualidade da imagem:

Ajustar a vivacidade das cores e corrija o tom de cor.

Limpar defin.:

Repõe as definições de cópia para as predefinições.

Opções de menu para copiar

Os itens disponíveis nos separadores **Copiar** e **Definições avançadas** variam consoante o menu seleccionado.

Pré-vis.:

É apresentada uma imagem digitalizada para pré-visualizar os resultados da cópia.

P&B:

Copia o original a preto e branco (monocromático).

Cor:

Copia o original a cores.

 **(Densidade):**

Aumente o nível da densidade quando os resultados de cópia estiverem desvanecidos. Diminua o nível da densidade quando a tinta manchar.

 **(Zoom):**

Configura a taxa de ampliação ou redução. Selecione a ampliação no menu de acordo com o papel e o original que deseja imprimir. Quando utilizar papel de tamanho irregular, introduza um valor numérico para especificar a ampliação.

Conf papel:

Selecione o tamanho e o tipo de papel que colocou.

Esquema:

Uma pág

Copia um original de um lado para uma única folha de papel.

2 cóp

Copia dois originais de um lado para uma única folha de papel no esquema de 2 folhas.

Página Única

Copia um lado de uma página de um livro num único lado do papel. Este menu só é exibido no menu Cópia de livro.

2 imagens

Copia duas páginas de um livro num único lado do papel. Este menu só é exibido no menu Cópia de livro.

Qualidade:

Selecione a qualidade para a cópia. Selecionar **Alto** proporciona maior qualidade de impressão, mas a velocidade de impressão pode ser menor.

Remover fundo:

Deteta a cor do papel (cor de fundo) do documento original e remove ou aclara a cor. Consoante o grau de escuridão e vivacidade da cor, esta poderá não ser removida ou aclarada.

Qualidade da imagem:

Ajustar a vivacidade das cores e corrija o tom de cor.

Expansão:

Na cópia sem margens, a imagem é ampliada ligeiramente para remover as molduras das extremidades do papel. Selecione quanto pretende aumentar a imagem.

Limpar defin.:

Repõe as definições de cópia para as predefinições.

Digitalização

Informações básicas sobre digitalização.	85
Digitalizar originais para um dispositivo de memória.	88
Digitalizar originais para um computador.	90
Digitalizar Originais para a Nuvem.	92
Opções de menu para digitalizar.	94
Digitalizar usando WSD originais.	94
Digitalizar originais para um dispositivo inteligente.	97
Digitalização avançada.	97

Informações básicas sobre digitalização

O que é uma “Digitalização”?

Uma “digitalização” é o processo de transformar as informações óticas de dados em papel (tais como documentos, recortes de revistas, fotografias, ilustrações manuais, etc.) em dados de imagens digitais.

Pode guardar dados digitalizados como imagens digitais como JPEG ou PDF.

A seguir, pode imprimir a imagem, enviá-la por e-mail, etc.

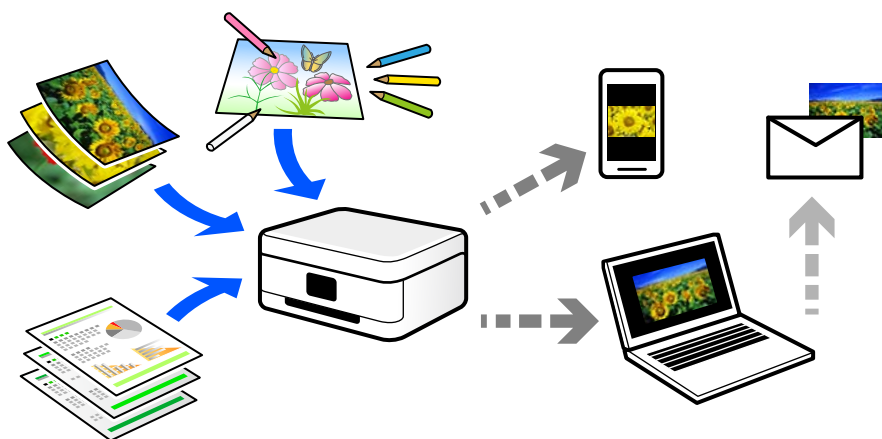

Utilizações da digitalização

Pode utilizar a digitalização de várias formas para tornar a sua vida mais conveniente.

- Ao digitalizar um documento em papel e transformá-lo em dados digitais, pode ler o mesmo num computador ou num dispositivo inteligente.
- Ao digitalizar bilhetes ou folhetos para dados digitais, pode eliminar os originais e reduzir o lixo.
- Ao digitalizar documentos importantes, pode fazer cópias de segurança em serviços nuvem ou em outro meio de armazenamento, em caso se extraviem.
- Pode enviar as fotografias digitalizadas ou documentos para amigos por e-mail.
- Ao digitalizar ilustrações realizadas manualmente e etc., pode partilhá-las nos meios sociais com uma qualidade muito superior que tirando uma fotografia com o seu dispositivo inteligente.
- Ao digitalizar as suas páginas favoritas de jornais e revistas, pode guardá-las e eliminar os originais.

Métodos de digitalização disponíveis

Pode usar um dos seguintes métodos para digitalizar usando esta impressora.

Informações relacionadas

- ➔ [“Digitalizar para um dispositivo de memória” na página 86](#)
- ➔ [“Digitalizar para um computador” na página 86](#)
- ➔ [“Enviar para um serviço de armazenamento em nuvem” na página 87](#)

- ➔ “Digitalizar usando WSD” na página 87
- ➔ “Digitalizar diretamente a partir de dispositivos inteligentes” na página 87

Digitalizar para um dispositivo de memória

Podemos guardar as imagens digitalizadas diretamente num dispositivo USB externo inserido na impressora.

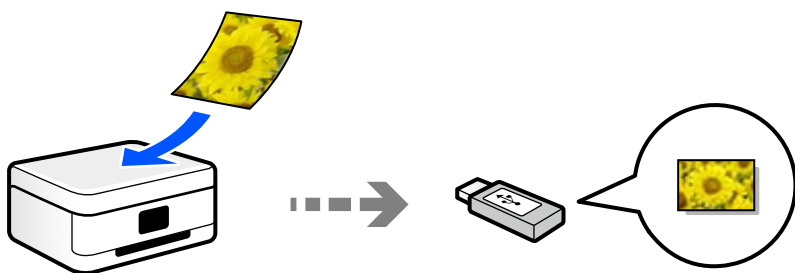

Digitalizar para um computador

Existem dois métodos de digitalizar originais para um computador; digitalizar utilizando o painel de controlo da impressora, e digitalizar a partir do computador.

É possível digitalizar facilmente a partir do painel de controlo.

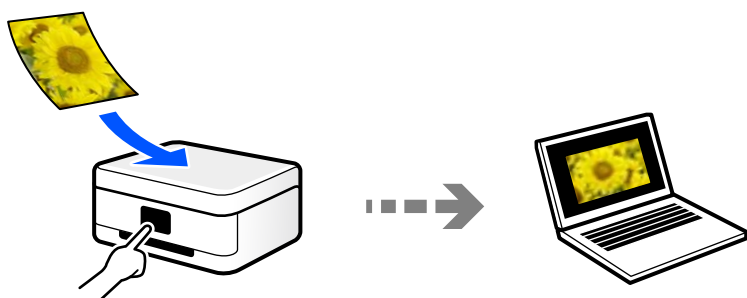

Utilize a aplicação de digitalização Epson ScanSmart para digitalizar a partir do scanner. É possível editar imagens após a digitalização.

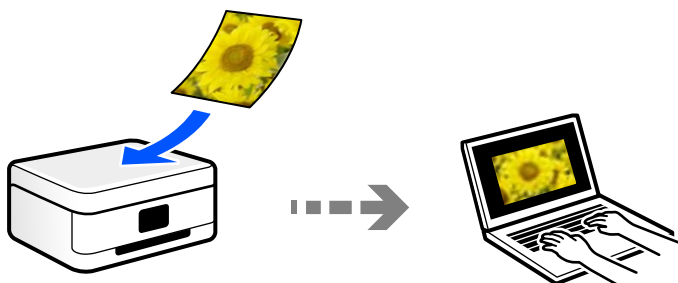

Enviar para um serviço de armazenamento em nuvem

É possível enviar imagens digitalizadas a partir do painel de controlo para os serviços Nuvem previamente registados.

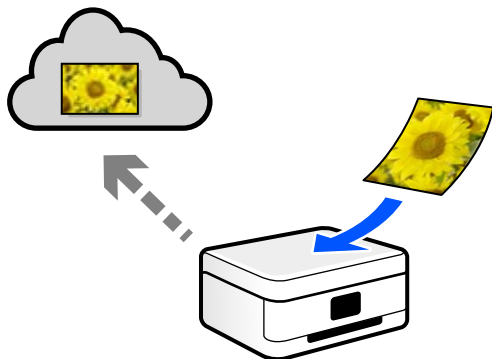

Digitalizar usando WSD

É possível guardar a imagem digitalizada num computador ligado à impressora usando o recurso WSD. Se estiver a usar o Windows 7, é necessário configurar o WSD no seu computador antes de digitalizar.

Digitalizar diretamente a partir de dispositivos inteligentes

Pode guardar as imagens digitalizadas diretamente para um dispositivo inteligente como um smartphone ou tablet utilizando a aplicação Epson Smart Panel no dispositivo inteligente.

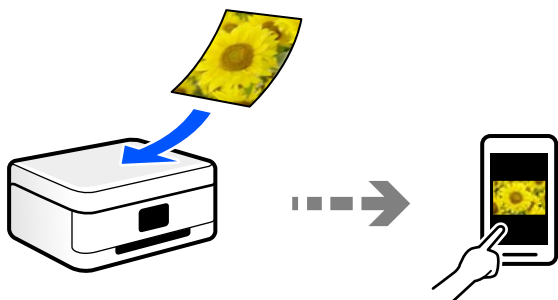

Formatos de ficheiro recomendados para se ajustarem às suas necessidades

De uma forma geral, o formato JPEG é adequado para fotografias enquanto que o formato PDF é adequado para documentos.

Consulte as descrições que se seguem para escolher o melhor formato para o que pretende fazer.

Formato do ficheiro	Descrição
JPEG (.jpg)	Um formato de ficheiro que lhe permite comprimir os dados que pretende guardar. Se a taxa de compressão for elevada, a qualidade da imagem diminui, e não pode converter novamente a imagem para a qualidade original. Trata-se do formato de imagem padrão para máquinas fotográficas digitais. Este formato é adequado para imagens que contêm muitas cores.
PDF (.pdf)	Um formato de ficheiro geral que pode ser usado em sistemas operativos diferentes e fornece o mesmo nível de exibição em ecrã e na impressão. Pode ver ficheiros PDF usando software de leitura de PDF dedicados ou navegadores Web.

Resoluções Recomendadas adequadas à sua finalidade

A resolução indica o número de píxeis (a área mais pequena de uma imagem) por cada polegada (25,4 mm), e é medida em ppp (pontos por polegada). A vantagem de aumentar a resolução é tornar os detalhes da imagem mais nítidos. No entanto, também pode ter as seguintes desvantagens.

- O tamanho do ficheiro aumenta
(Ao duplicar a resolução, o tamanho do ficheiro torna-se quatro vezes maior.)
- Digitalizar, guardar e a leitura da imagem demora mais tempo
- A imagem torna-se demasiado grande para ser exibida no ecrã ou imprimir no papel

Consulte a tabela e defina a resolução adequada à finalidade da sua imagem digitalizada.

Finalidade	Resolução (Referência)
Exibir num computador Enviar por e-mail	Até 200 ppp
Imprimir usando uma impressora	200 a 300 ppp

Digitalizar originais para um dispositivo de memória

Pode guardar a imagem digitalizada num dispositivo USB externo.

1. Coloque os originais.
[“Colocação de originais” na página 38](#)
2. Insira um dispositivo de memória na impressora.

3. Selecione **Digit.** no painel de controlo.

Para seleccionar um item, use os botões ▲▼◀▶, e a seguir pressione o botão OK.

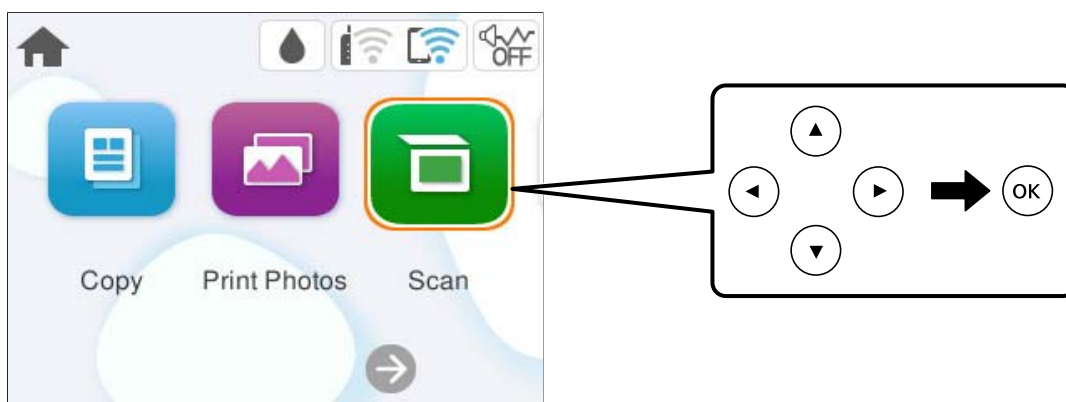

4. Selecione **Disp. memória.**
5. Defina itens no separador **Digit.** tais como o formato para guardar.

“Opções de menu para digitalizar” na página 94

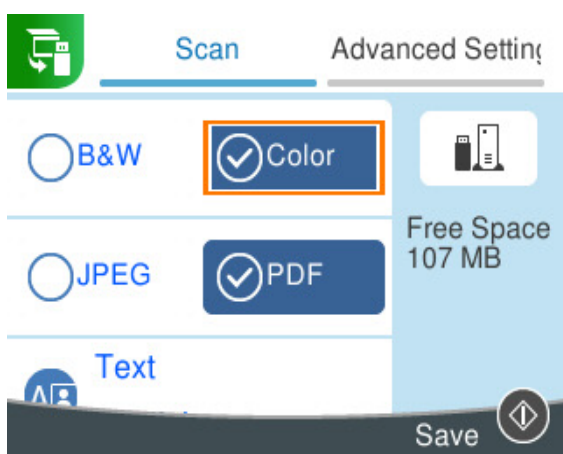

6. Selecione o separador **Definições avançadas** e, em seguida, verifique as definições e altere-as se necessário.

“Opções de menu para digitalizar” na página 94

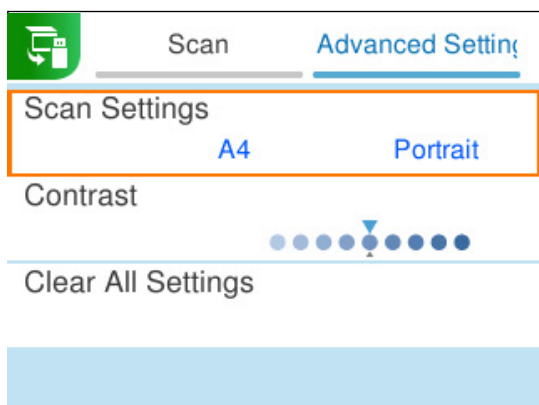

7. Selecione novamente o separador **Digit.**, e a seguir pressione o botão .

Nota:

- As imagens digitalizadas são guardadas nas pastas “001” a “999” da pasta “EPSCAN”.
- A cor, tamanho e margem da imagem digitalizada não serão exatamente os mesmos que o original.

Digitalizar originais para um computador

Existem dois métodos de digitalizar originais para um computador; digitalizar utilizando o painel de controlo da impressora, e digitalizar a partir do computador.

Informações relacionadas

- ➔ [“Digitalizar a partir do painel de controlo” na página 90](#)
- ➔ [“Digitalizar de um computador” na página 92](#)

Digitalizar a partir do painel de controlo

Nota:

Para usar esta funcionalidade, certifique-se que tem as seguintes aplicações instaladas no computador.

- Epson ScanSmart (Windows, ou OS X El Capitan (10.11) ou posterior)
- Epson Event Manager (OS X Yosemite (10.10)/OS X Mavericks (10.9.5))
- Epson Scan 2 (aplicação necessária para utilizar a função de digitalização)

Consulte a informação que se segue para verificar as aplicações instaladas.

Nota:

Nos sistemas operativos Windows Server, não é possível utilizar esta funcionalidade.

Windows 11: Clique no botão Iniciar e, em seguida, verifique a pasta **All apps > Epson Software > Epson ScanSmart** e a pasta **EPSON > Epson Scan 2**.

Windows 10: clique no botão iniciar e a seguir verifique a pasta **Epson Software > Epson ScanSmart**, e a pasta **EPSON > Epson Scan 2**.

Windows 8.1/Windows 8: introduza o nome da aplicação no atalho de pesquisa e, de seguida, verifique o ícone exibido.

Windows 7: clique no botão iniciar e a seguir selecione **Todos os programas**. A seguir, verifique a pasta **Epson Software > Epson ScanSmart**, e a seguir a pasta **EPSON > Epson Scan 2**.

Mac OS: selecione **Ir > Aplicações > Epson Software**.

1. Coloque os originais.

[“Colocação de originais” na página 38](#)

2. Selecione **Digit.** no painel de controlo.

Para seleccionar um item, use os botões ▲▼◀▶, e a seguir pressione o botão OK.

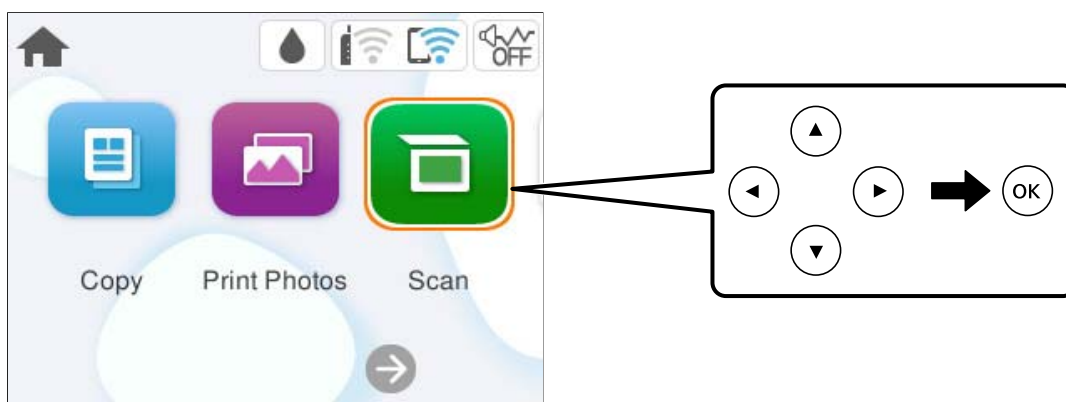

3. Selecione **Computador**.

4. Selecione um computador para guardar as imagens digitalizadas.

- Se for apresentado o ecrã **Selecione o Computador**, selecione o computador no ecrã.
- Se for exibido o ecrã **Digit. para computador** e se o computador já estiver selecionado, certifique-se que o computador selecionado é o correto. Se pretende alterar o computador, selecione , e a seguir selecione outro computador.

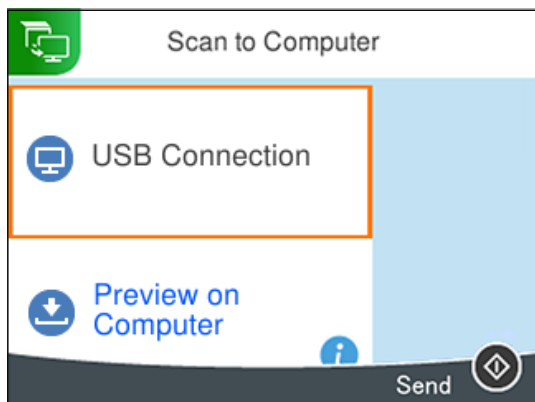

5. Selecione  para seleccionar como pretende guardar a imagem digitalizada num computador.

- Pré-visualizar no computador (Windows, ou OS X El Capitan (10.11) ou posterior): Pré-visualiza a imagem digitalizada num computador antes de guardar as imagens.
- Guardar como JPEG: guarda a imagem digitalizada em formato JPEG.
- Guardar como PDF: guarda a imagem digitalizada em formato PDF.

6. Pressione o botão .

Ao utilizar Windows, ou OS X El Capitan (10.11) ou posterior: Epson ScanSmart inicia automaticamente no seu computador e a digitalização começa.

Nota:

- Consulte a ajuda do Epson ScanSmart para obter informações detalhadas sobre como utilizar o software. Clique em **Ajuda** no ecrã Epson ScanSmart para consultar a ajuda.
- A cor, tamanho e margem da imagem digitalizada não serão exatamente os mesmos que o original.

Digitalizar de um computador

Pode digitalizar a partir de um computador usando o Epson ScanSmart.

Esta aplicação permite digitalizar documentos e fotografias facilmente, e a seguir guarde as imagens digitalizadas em passos simples.

Nota:

Os sistemas operativos Windows Server não são suportados.

1. Coloque os originais.
[“Colocação de originais” na página 38](#)
2. Inicie o Epson ScanSmart.
 - Windows 11
Clique no botão iniciar e, em seguida, selecione **Todas as aplicações > Epson Software > Epson ScanSmart**.
 - Windows 10
Clique no botão Iniciar e selecione **Epson Software > Epson ScanSmart**.
 - Windows 8.1/Windows 8
Introduza o nome da aplicação no atalho de pesquisa e selecione o ícone apresentado.
 - Windows 7
Clique no botão iniciar e selecione **Todos os programas > Epson Software > Epson ScanSmart**.
 - Mac OS
Selecione **Ir > Aplicações > Epson Software > Epson ScanSmart**.
3. Quando o ecrã Epson ScanSmart for exibido, siga as instruções apresentadas no ecrã.

Nota:

Clique em **Ajuda** para consultar as informações detalhadas do funcionamento.

Digitalizar Originais para a Nuvem

Pode enviar imagens digitalizadas para serviços de nuvem. Antes de utilizar esta funcionalidade, selecione as definições através do Epson Connect. Consulte o seguinte sítio Web do portal Epson Connect para detalhes.

<https://www.epsonconnect.com/>

<http://www.epsonconnect.eu> (apenas na Europa)

1. Certifique-se de que selecionou as definições utilizando o Epson Connect.
2. Coloque o original.
[“Colocação de originais” na página 38](#)

3. Selecione **Digit.** no painel de controlo.

Para seleccionar um item, use os botões ▲▼◀▶, e a seguir pressione o botão OK.

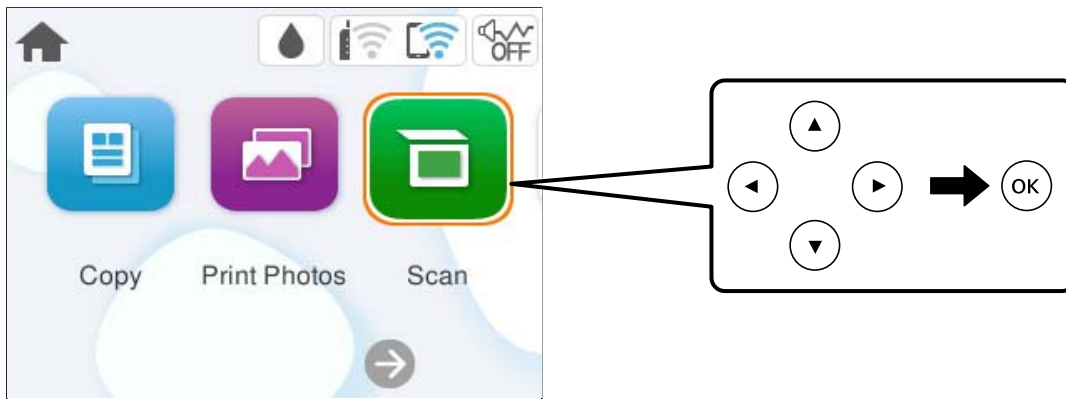

4. Selecione **Nuvem**.

5. Selecione **+** na parte superior do ecrã e, em seguida, selecione um destino.

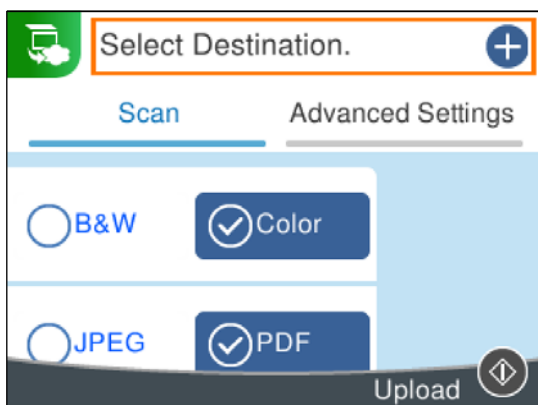

6. Defina itens no separador **Digit.** tais como o formato para guardar.

[“Opções de menu para digitalizar” na página 94](#)

7. Selecione o separador **Definições avançadas** e, em seguida, verifique as definições e altere-as se necessário.

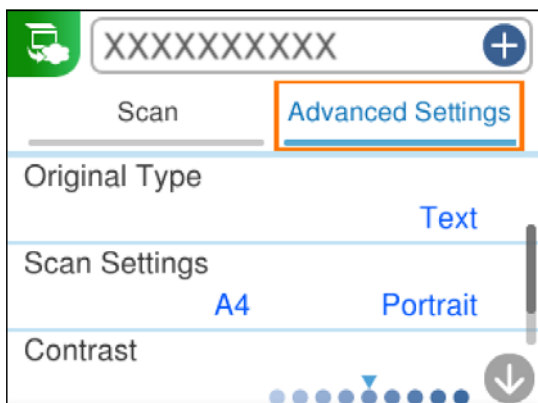

8. Selecione novamente o separador **Digit.**, e a seguir pressione o botão ◀.

Nota:

A cor, tamanho e margem da imagem digitalizada não serão exatamente os mesmos que o original.

Opções de menu para digitalizar

Alguns itens poderão não estar disponíveis, dependendo do método de digitalização selecionado ou de outras definições configuradas.

P&B/Cor

Selecione se pretende digitalizar a cores ou a preto e branco.

JPEG/PDF

Selecione o formato para guardar a imagem digitalizada.

(Qualidade)

Tipo de docum.:

Selecione o tipo do original.

Resolução:

Selecione a resolução de digitalização.

Tipo de docum.

Selecione o tipo do original.

Definições de Digitalização

Área Digit.:

Selecione o tamanho da digitalização. Para recortar o espaço branco em volta do texto ou da imagem quando digitalizar, selecione **Corte Auto**. Para digitalizar utilizando toda a área disponível do vidro do scanner, selecione **Área máx.**.

Orientação do original:

Selecione a orientação do original.

Contraste

Selecione o contraste da imagem digitalizada.

Limpar defin.

Repõe as definições de digitalização para as predefinições.

Digitalizar usando WSD originais

É possível guardar a imagem digitalizada num computador ligado à impressora usando o recurso WSD.

Nota:

Esta funcionalidade está disponível apenas para computadores com Windows 7 ou posterior.

Se estiver a utilizar o Windows 7, terá de configurar previamente o computador utilizando esta funcionalidade.

1. Coloque os originais.

“Colocação de originais” na página 38

2. Selecione **Digit.** no painel de controlo.

Para seleccionar um item, use os botões ▲▼◀▶, e a seguir pressione o botão OK.

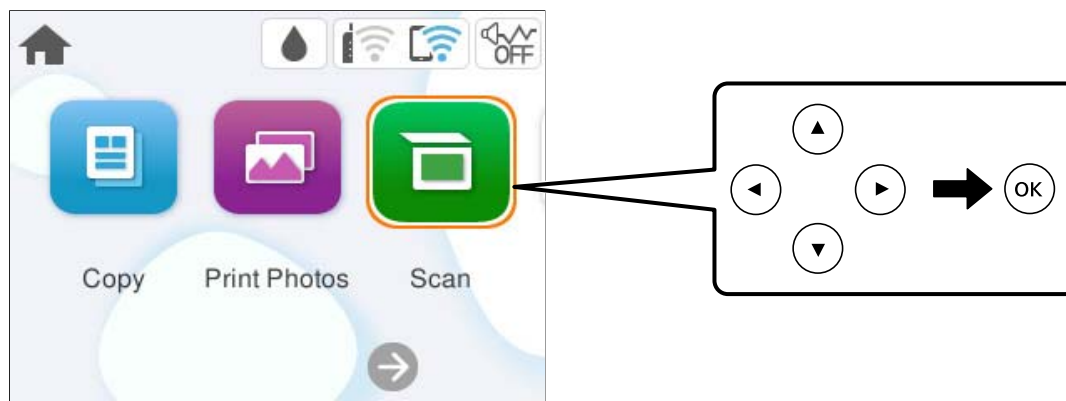

3. Selecione **WSD**.

4. Selecione um computador.

5. Pressione o botão ◊.

Nota:

A cor, tamanho e margem da imagem digitalizada não serão exatamente os mesmos que o original.

Configuração de uma porta WSD

Esta secção explica como configurar uma porta WSD no Windows 7.

Nota:

No Windows 8 ou posterior, a porta WSD é configurada automaticamente.

É necessário cumprir estes requisitos para configurar uma porta WSD.

- A impressora e o computador estão ligados à rede.
- O controlador de impressão está instalado no computador.

1. Ligue a impressora.

2. Clique em Iniciar e depois em **Rede** no Computador.

3. Clique com o botão direito na impressora e clique em **Instalar**.

Clique em **Continuar** quando for apresentado o ecrã **Controlo de conta de utilizador**.

Clique em **Desinstalar** e comece novamente se for apresentado o ecrã **Desinstalar**.

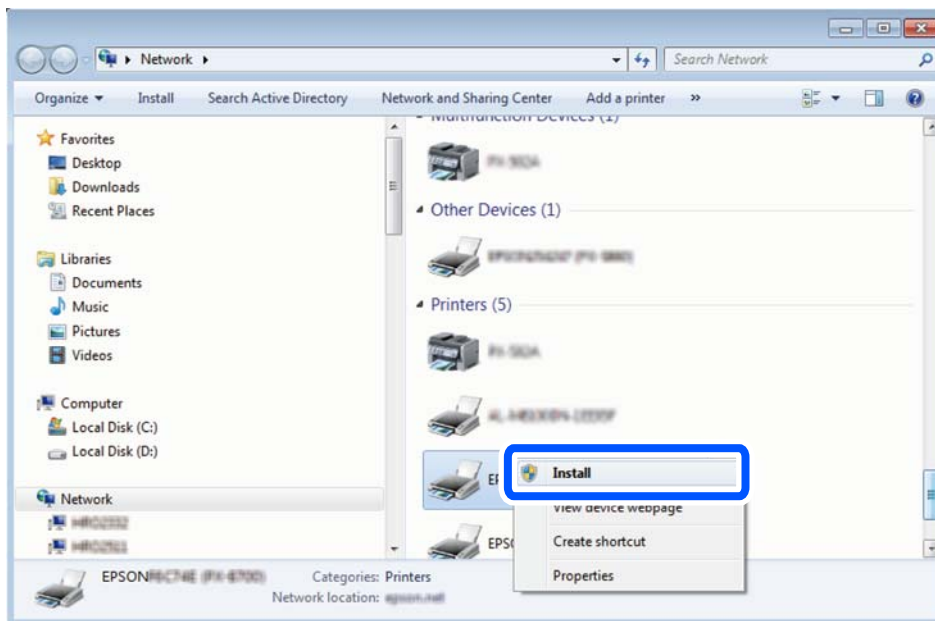

Nota:

O nome de impressora que definiu no nome da rede e o nome do modelo (EPSON XXXXXX (XX-XXXX)) são exibidos na janela de rede. Pode verificar o nome da impressora definido na rede a partir do painel de controlo da impressora ou imprimindo uma folha de estado da rede.

4. Clique em **O dispositivo está pronto a ser utilizado**.

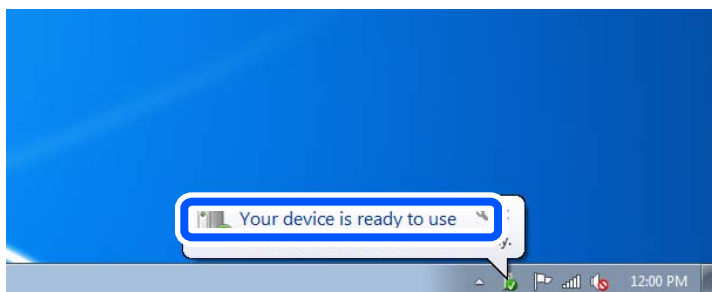

5. Verifique a mensagem e clique em **Fechar**.

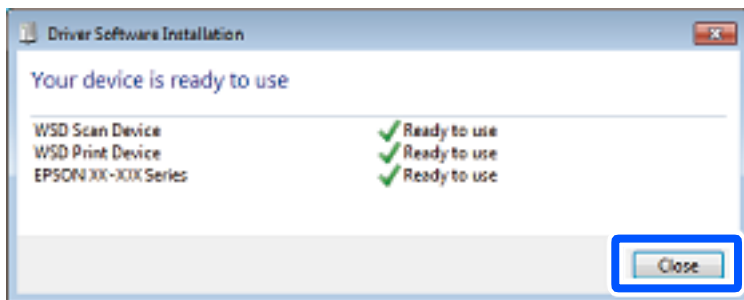

6. Abrir a janela **Dispositivos e Impressoras**.

Windows 7

Clique em Iniciar **Painel de controlo** > **Hardware e Som** (ou **Hardware**) > **Dispositivos e Impressoras**.

7. Certifique-se de que é apresentado um ícone com o nome da impressora na rede.
Selecione o nome da impressora ao usar o WSD.

Digitalizar originais para um dispositivo inteligente

Nota:

Antes de digitalizar, instale o *Epson Smart Panel* no seu dispositivo inteligente.

1. Coloque os originais.
“Colocação de originais” na página 38
2. Inicie o Epson Smart Panel no seu dispositivo inteligente.
3. Selecione o menu de digitalização no ecrã inicial.
4. Siga as instruções no ecrã para digitalizar e guardar as imagens.

Digitalização avançada

Digitalizar várias fotografias simultaneamente

Ao usar o Epson ScanSmart, é possível digitalizar várias fotografias simultaneamente e guardar cada imagem individualmente.

Nota:

Os sistemas operativos *Windows Server* não são suportados.

1. Coloque as fotografias no vidro do scanner. Colocar as fotografias afastadas 4,5 mm (0,2 pol.) das margens horizontal e vertical do vidro do scanner, e coloque-as afastadas pelo menos 20 mm (0,8 pol.) umas das outras.

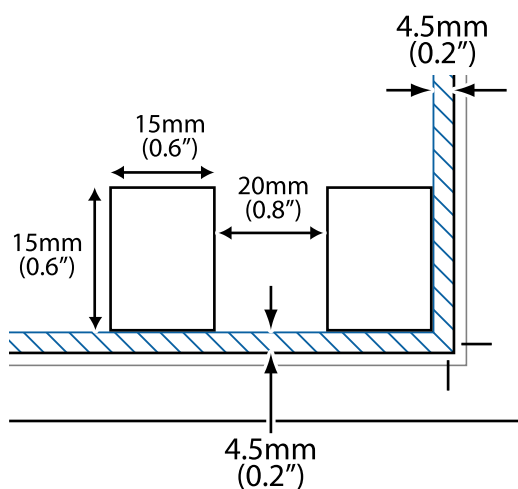

Nota:

As fotografias devem ter um tamanho superior a 15×15 mm (0,6×0,6 pol.).

2. Inicie o Epson ScanSmart.

Windows 11

Clique no botão iniciar e, em seguida, selecione **Todas as aplicações > Epson Software > Epson ScanSmart**.

Windows 10

Clique no botão Iniciar e selecione **Epson Software > Epson ScanSmart**.

Windows 8.1/Windows 8

Introduza o nome da aplicação no atalho de pesquisa e selecione o ícone apresentado.

Windows 7

Clique no botão iniciar e selecione **Todos os programas > Epson Software > Epson ScanSmart**.

Mac OS

Selecione **Ir > Aplicações > Epson Software > Epson ScanSmart**.

3. Quando o ecrã Epson ScanSmart for exibido, siga as instruções apresentadas no ecrã.

As fotografias digitalizadas são guardadas como imagens individuais.

Manutenção da impressora

Verificar o Estado dos Consumíveis.	100
Resolver problemas de alimentação de papel no caminho do papel.	100
Melhorar a qualidade de impressão, cópia e digitalização.	103
Limpar a Impressora.	115
Limpar tinta derramada.	116

Verificar o Estado dos Consumíveis

Pode verificar a vida útil estimada da caixa de manutenção a partir do painel de controlo. Selecione **Manutenção > Capacidade restante da Caixa de manut.** no painel de controlo da impressora.

Para confirmar a tinta que efectivamente resta, verifique visualmente os níveis de tinta em todos os depósitos da impressora.

Nota:

Também pode verificar os níveis de tinta aproximados e a vida útil aproximada da caixa de manutenção no computador. Consulte a ligação de informações relacionadas abaixo para mais informações.

Informações relacionadas

- ➔ [“Está na hora de reabastecer a tinta” na página 185](#)
- ➔ [“Está na hora de substituir a caixa de manutenção” na página 192](#)

Resolver problemas de alimentação de papel no caminho do papel

Se o papel não entrar corretamente, limpe o rolo no interior.

1. Prima o botão  para desligar a impressora.
2. Desligue o cabo de alimentação.
3. Abra a unidade de digitalização.

Pode encontrar o rolo de recolha na posição indicada na ilustração abaixo.

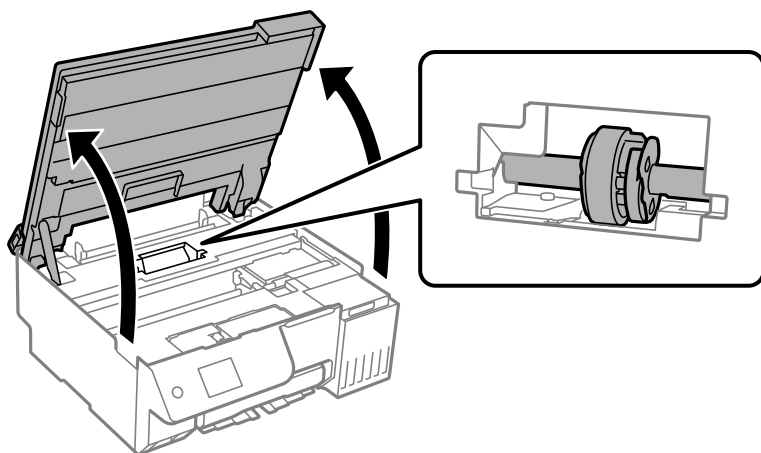

4. Retire o rolo de recolha.

Pressione a patilha no lado direito do rolo de recolha, deslize-o para trás e, em seguida, puxe-o para cima.

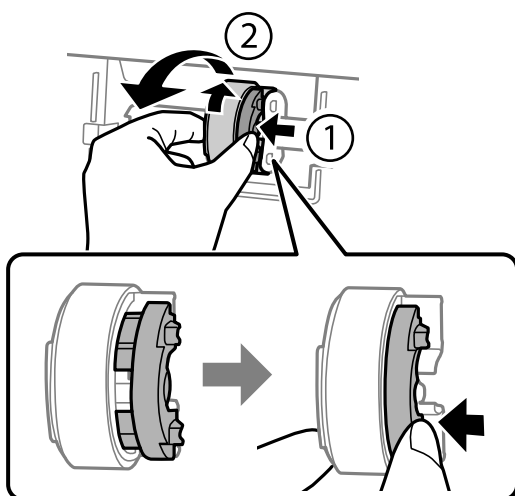

5. Humedeça um pano macio com água, torça-o completamente e, em seguida, limpe a parte de borracha do rolo numa direção.

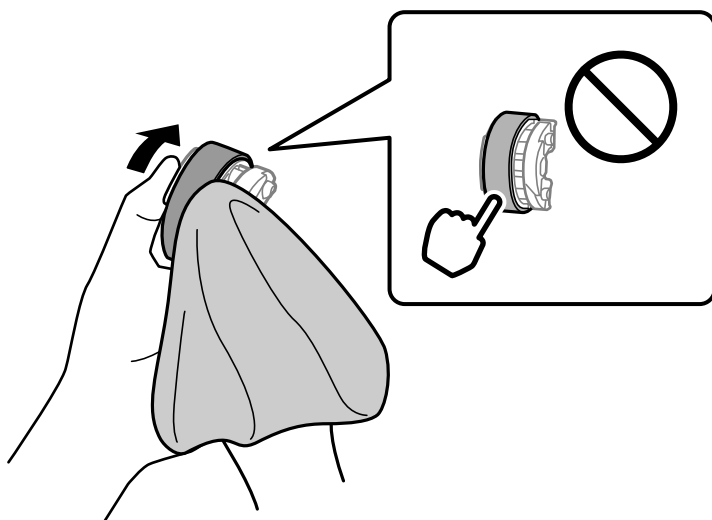

! *Importante:*

Não toque na parte de borracha do rolo de recolha.

6. Pressione a patilha no lado direito e, em seguida, alinhe as partes salientes com os orifícios para encaixar.

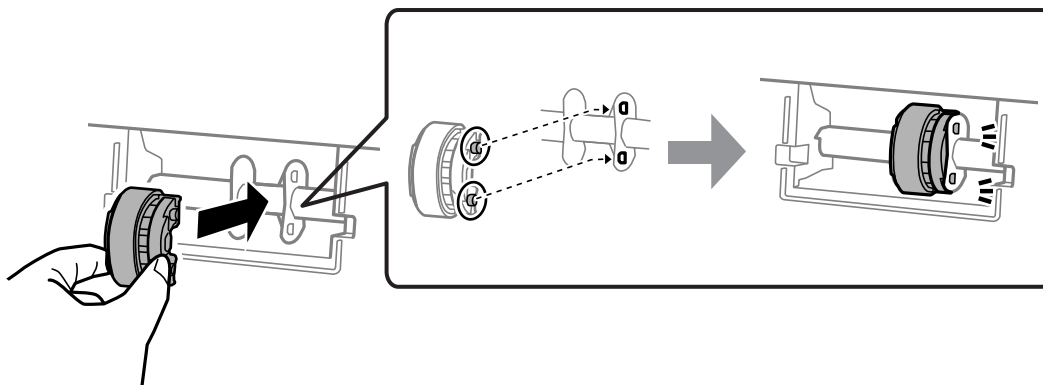

7. Feche a unidade de digitalização.

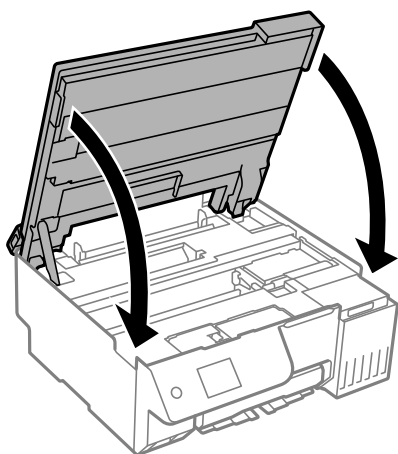

Nota:

A unidade de digitalização foi desenvolvida para fechar lentamente e resistir um pouco como precaução para evitar entalar os dedos. Continue a fechar mesmo ao encontrar alguma resistência.

8. Feche a guarda do alimentador.

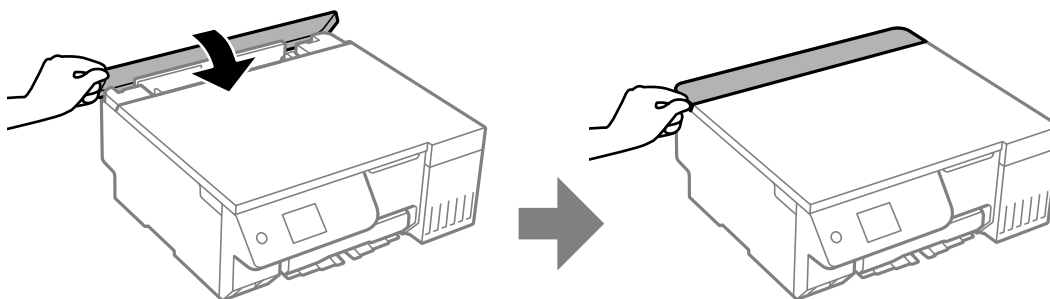

9. Ligue o cabo de alimentação.

10. Pressione o botão  para ligar a impressora.

Se o problema não estiver resolvido, substitua o rolo de recolha.

Melhorar a qualidade de impressão, cópia e digitalização

Verificar e limpar a cabeça de impressão

Se os jatos estiverem obstruídos, as impressões tornam-se esbatidas, surgem linhas visíveis ou cores inesperadas na impressão. Se o jatos estiverem muito entupidos, a folha impressa sai totalmente branca. Se a qualidade de impressão tiver diminuído, em primeiro lugar utilize a funcionalidade de verificação dos jatos para verificar se os mesmos estão obstruídos. Se os jatos estiverem obstruídos, limpe as cabeças de impressão.

! **Importante:**

- Não abra a unidade de digitalização nem desligue a impressora durante a limpeza das cabeças. Se a limpeza da cabeça não for concluída, pode não ser possível imprimir.
- A limpeza de cabeças de impressão consome tinta e não deve ser realizada mais vezes que o necessário.
- Quando o nível de tinta é reduzido, poderá não ser capaz de limpar a cabeça de impressão.
- Se a qualidade da impressão não melhorou após a verificação dos jatos e a a limpar alternadamente 3 vezes ou a Limpeza intensa uma vez, aguarde pelo menos 12 horas sem imprimir (recomendamos desligar a impressora) e, a seguir, efetue uma verificação dos jatos. Se a qualidade da impressão não melhorar, execute a a limpar e uma verificação de jatos novamente. Se mesmo assim não melhorar, execute uma Purga de tinta.
- Para evitar que a cabeça de impressão seque, não desligue a impressora enquanto a alimentação estiver ligada.

Pode verificar e limpar a cabeça de impressão utilizando o painel de controlo da impressora.

1. Selecione **Manutenção** no painel de controlo da impressora.

Para seleccionar um item, use os botões ▲ ▼ ◀ ▶, e a seguir pressione o botão OK.

2. Selecione **Verif. injec. cab. impr.**
3. Siga as instruções no ecrã para colocar papel e imprimir o padrão de verificação de jatos.
4. Verifique o padrão impresso para verificar se os jatos da cabeça de impressão estão obstruídos.

A) OK

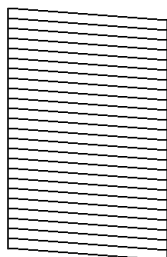

B) NG

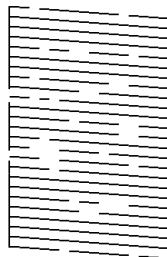

C) NG

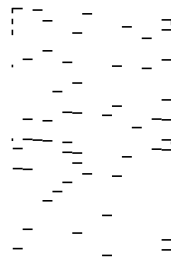

- A:

Todas as linhas estão impressas. Selecione . Não é necessário realizar qualquer ação.

B ou perto de B

Alguns jatos estão obstruídos. Selecione  e, a seguir, selecione **a limpar**, siga as instruções no ecrã para limpar a cabeça de impressão.

Quando a limpeza estiver concluída, o padrão de verificação dos jatos é impresso automaticamente.

C ou perto de C

Se a maior parte das linhas estiverem em falta ou não estiverem impressas, isto indica que a maior parte dos jatos estão obstruídos. Selecione , e a seguir selecione **Limpeza intensa**, siga as instruções apresentadas no ecrã para executar **Limpeza intensa**.

Quando a **Limpeza intensa** estiver concluída, o padrão de verificação dos jatos é impresso automaticamente. Para mais informações, consulte as “Informações relacionadas” abaixo.

5. Repita a limpeza e impressão do padrão até que as linhas sejam completamente impressas.

 **Importante:**

Se a qualidade da impressão não melhorou após a verificação dos jatos e a a limpar alternadamente 3 vezes ou a Limpeza intensa uma vez, aguarde pelo menos 12 horas sem imprimir (recomendamos desligar a impressora) e, a seguir, efetue uma verificação dos jatos. Se a qualidade da impressão não melhorar, execute a a limpar e uma verificação de jatos novamente. Se mesmo assim não melhorar, execute uma Purga de tinta.

Nota:

Também pode verificar e limpar a cabeça de impressão utilizando o controlador da impressora.

Windows

*Clique em **Verif. injec. cab. impr** no separador **Manutenção**.*

Mac OS

*Apple menu > **Preferências do sistema** > **Impressoras e Scanners** (ou **Impressão e Digitalização, Impressão e Fax**) > **Epson (XXXX)** > **Opções e Acessórios** > **Utilitários** > **Abrir utilitário da impressora** > **Verif. injec. cab. impr***

Informações relacionadas

➔ [“Executar Limpeza intensa” na página 104](#)

Executar Limpeza intensa

A funcionalidade **Limpeza ao ligar** pode melhorar a qualidade de impressão nos seguintes casos.

Quando a maior parte dos jatos estão obstruídos.

Quando a impressão sai como uma folha branca.

Antes de utilizar esta funcionalidade, utilize a funcionalidade de verificação dos jatos para verificar se os jatos estão obstruídos e leia as instruções que se seguem.

 **Importante:**

A Limpeza ao ligar utiliza mais tinta que a Limpeza.

1. Selecione **Manutenção** no painel de controlo da impressora.

Para seleccionar um item, use os botões    , e a seguir pressione o botão OK.

2. Selecione **Limpeza cab. impressão**, e, em seguida, selecione **Sim**; pode executar a verificação dos jatos. Se selecionar **Não**, pode selecionar **Limpeza intensa**.

3. Siga as instruções apresentadas no ecrã para executar a funcionalidade Limpeza intensa.

Nota:

Caso não seja possível executar esta funcionalidade, corrija os problemas apresentados na janela. A seguir, siga este procedimento da etapa 1 para executar esta funcionalidade novamente.

4. Após executar esta funcionalidade, execute a verificação dos jatos para se assegurar que os mesmos não se encontram obstruídos.

Para mais informações sobre como realizar a verificação dos jatos, consulte as informações relacionadas na ligação abaixo.

 **Importante:**

Se a qualidade de impressão não melhorar após realizar a Limpeza intensa, aguarde pelo menos 12 horas sem imprimir (recomendamos desligar a impressora), e a seguir realize uma verificação de jatos. Se a qualidade da impressão não melhorar, execute a a limpar e uma verificação de jatos novamente. Se mesmo assim não melhorar, execute uma Purga de tinta.

Nota:

Também pode executar a **Limpeza intensa** a partir do controlador da impressora.

Windows

Separador **Manutenção** > **Limpeza cab. impressão** > **Limpeza ao ligar**

Mac OS

Menu Apple > **Preferências do sistema** > **Impressoras e Scanners** (ou **Impressão e Digitalização, Impressão e Fax**) > **Epson (XXXX)** > **Opções e Acessórios** > **Utilitário** > **Abrir utilitário da impressora** > **Limpeza cab. impressão** > **Limpeza Intensa**

Informações relacionadas

➔ [“Verificar e limpar a cabeça de impressão” na página 103](#)

Executar Purga de tinta

O utilitário **Purga de tinta** permite-lhe substituir toda a tinta que estiver no interior dos tubos de tinta. Nas seguintes situações, poderá necessitar de utilizar esta funcionalidade para melhorar a qualidade de impressão.

- Imprimiu ou efetuou a limpeza da cabeça quando os níveis de tinta eram demasiado baixos para serem visualizados nas janelas dos depósitos de tinta.
- Realizou a verificação de jatos e a limpar 3 vezes ou realizou a **Limpeza ao ligar** uma vez, e a seguir aguardou pelo menos 12 horas sem imprimir, e a seguir realizou a verificação de jatos. Se mesmo assim não melhorou, realize a **a limpar** e a verificação de jatos novamente. No entanto, não melhorou.

Antes de executar esta funcionalidade, consulte as seguintes instruções.

 **Importante:**

Certifique-se de que existe tinta suficiente nos depósitos de tinta.

Verifique visualmente se todos os depósitos de tinta estão cheios até, pelo menos, um terço. Níveis de tinta baixos durante a Purga de tinta podem danificar o produto.

 **Importante:**

Poderá ser necessária a substituição da caixa de manutenção.

A tinta será depositada na caixa de manutenção. Se esta ficar cheia, terá de preparar e instalar uma caixa de manutenção de substituição para continuar a imprimir.

Nota:

Quando os níveis de tinta ou o espaço livre na caixa de manutenção forem insuficientes para Purga de tinta, não pode executar esta funcionalidade. Mesmo neste caso, os níveis e o espaço livre para impressão podem manter-se.

1. Selecione **Manutenção** no painel de controlo da impressora.

Para seleccionar um item, use os botões ▲ ▼ ◀ ▶, e a seguir pressione o botão OK.

2. Selecione **Purga de tinta**.

3. Siga as instruções apresentadas no ecrã para executar a funcionalidade Purga de tinta.

Nota:

Caso não seja possível executar esta funcionalidade, corrija os problemas apresentados na janela. A seguir, siga este procedimento da etapa 1 para executar esta funcionalidade novamente.

4. Após executar esta funcionalidade, execute a verificação dos jatos para se assegurar que os mesmos não se encontram obstruídos.

Para mais informações sobre como realizar a verificação dos jatos, consulte as informações relacionadas na ligação abaixo.

 **Importante:**

Se a qualidade de impressão não melhorou após realizar Purga de tinta, contacte a assistência da Epson.

Nota:

*Também pode executar a **Purga de tinta** a partir do controlador da impressora.*

- Windows

*Clique em **Purga de tinta** no separador **Manutenção***

- Mac OS

*Apple menu > **Preferências do sistema** > **Impressoras e Scanners** (ou **Impressão e Digitalização, Impressão e Fax**) > **Epson (XXXX)** > **Opções e Acessórios** > **Utilitários** > **Abrir utilitário da impressora** > **Superdescarga de Tinta***

Informações relacionadas

➔ [“Verificar e limpar a cabeça de impressão” na página 103](#)

Evitar a obstrução de jatos

Utilize sempre o botão da alimentação para ligar e desligar a impressora.

Verifique se a luz de alimentação está desligada antes de desligar o cabo de alimentação.

A tinta pode secar se ficar exposta. Tal como colocamos uma tampa numa caneta de tinta permanente ou uma caneta de óleo para evitar que seque, certifique-se que a cabeça de impressão está devidamente tapada para evitar que a tinta seque.

Quando o cabo de alimentação é desligado ou quando ocorre um corte de energia com a impressora em funcionamento, a cabeça de impressão pode não ficar devidamente tapada. Se a cabeça de impressão for deixada destapada, a tinta seca e os jatos (saídas de tinta) ficam obstruídos.

Nestas situações, ligue novamente a impressora tão rapidamente quanto possível e desligue em seguida para tapar a cabeça de impressão.

Alinhar a cabeça de impressão

Se reparar em linhas verticais desalinhadas ou imagens desfocadas, alinhe a cabeça de impressão.

1. Selecione **Manutenção** no painel de controlo da impressora.

Para seleccionar um item, use os botões ▲ ▼ ◀ ▶, e a seguir pressione o botão OK.

2. Selecione **Alinham. cab. impressão**.

3. Selecione um dos menus de alinhamento.

- As linhas verticais estão desalinhadas ou as impressões estão desfocadas: selecione **Alinhamento vertical**.
- Existem linhas horizontais em intervalos regulares: selecione **Alinhamento horizontal**.

4. Siga as instruções apresentadas no ecrã.

Limpar manchas de tinta no percurso do papel (quando o verso do resultado da impressão está sujo verticalmente)

Se as impressões ficarem manchadas ou amarrotadas, limpe o rolo no interior.

Precisa dos seguintes itens para realizar os procedimentos do passo 4.

- uma vareta fina
- uma gaze ou um pano húmido enrolado

1. Selecione **Manutenção** no painel de controlo da impressora.

Para seleccionar um item, use os botões ▲ ▼ ◀ ▶, e a seguir pressione o botão OK.

2. Selecione **Limpeza do guia de papel**.

3. Siga as instruções no ecrã para limpar o caminho do papel.

Repita o procedimento anterior até o papel não ficar manchado com tinta. Se o papel permanecer sujo com tinta mesmo após limpar várias vezes, avance para o passo seguinte.

4. Envolver uma gaze ou pano húmido bem enrolado à volta da ponta de uma vareta fina.

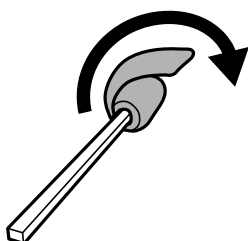

5. Desligue a impressora premindo o botão .
6. Desligue o cabo de alimentação.
7. Deslize o tabuleiro de saída para fora.

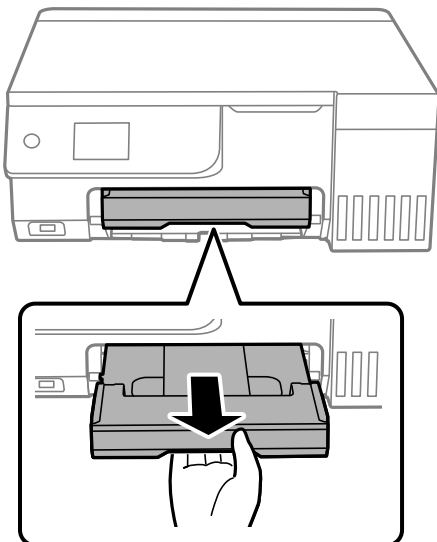

8. Utilize vareta que preparou no passo 4 para limpar os dois rolos brancos, rodando-os.

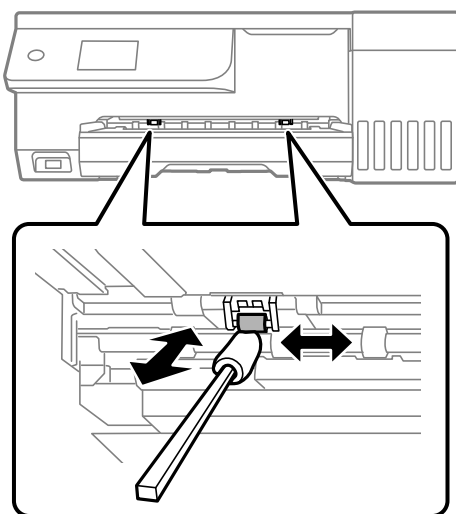

Importante:

Não utilize lenços de papel para limpar o interior da impressora. Os jatos da cabeça de impressão podem ficar obstruídos com pelos e resíduos do tecido.

9. Ligue o cabo de alimentação.

Limpar manchas no percurso do papel (quando o verso do resultado da impressão está sujo)

1. Desligue a impressora premindo o botão .
2. Feche a tampa de documentos se estiver aberta.
3. Abra a unidade do scanner com ambas as mãos até que bloqueie.

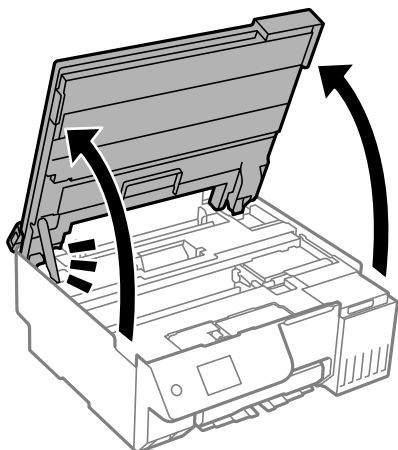

4. Utilizar um cotonete para limpar a tinta das peças dentro da impressora que são mostradas na imagem que se segue.

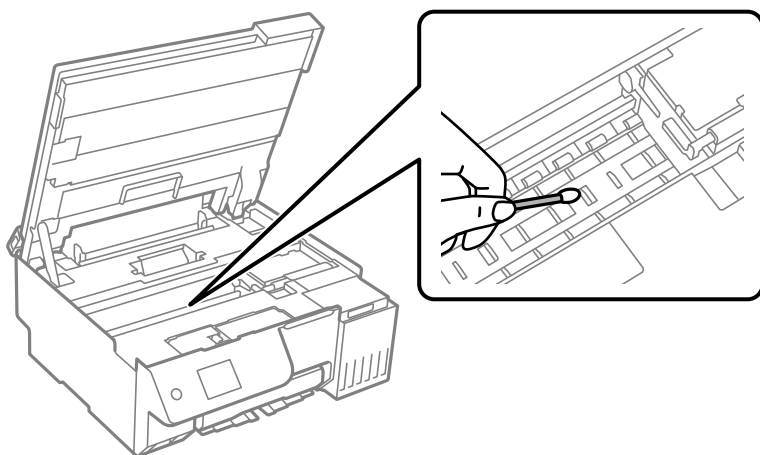

! **Importante:**

- ❑ Não utilize lenços de papel para limpar o interior da impressora. Os jatos da cabeça de impressão podem ficar obstruídos com pelos e resíduos do tecido.
- ❑ Não toque na secção mostrada na ilustração que se segue. Se o fizer, pode provocar uma avaria.

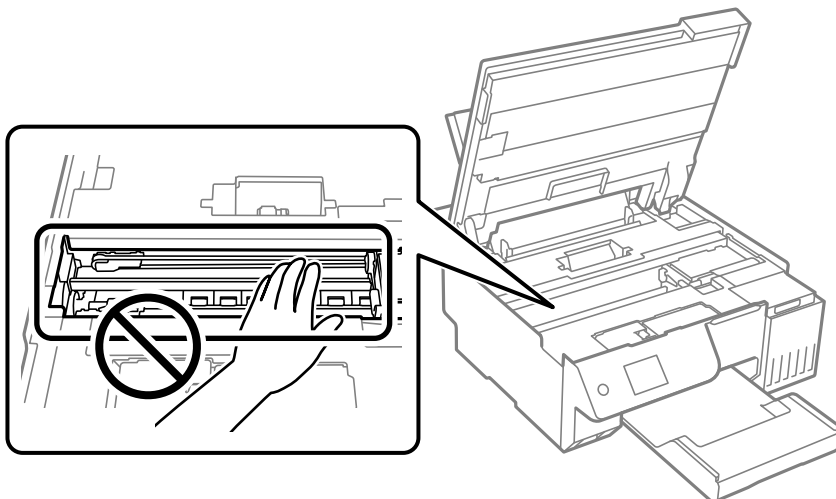

5. Feche a unidade de digitalização.

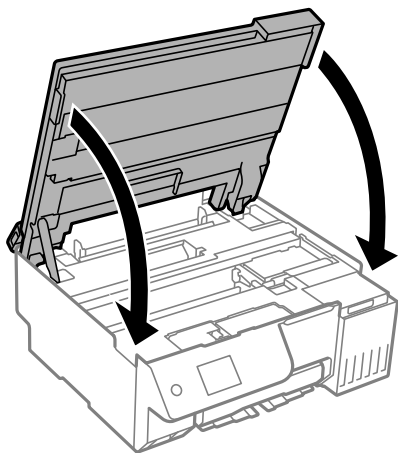

Nota:

A unidade de digitalização foi desenvolvida para fechar lentamente e resistir um pouco como precaução para evitar entalar os dedos. Continue a fechar mesmo ao encontrar alguma resistência.

6. Feche a guarda do alimentador.

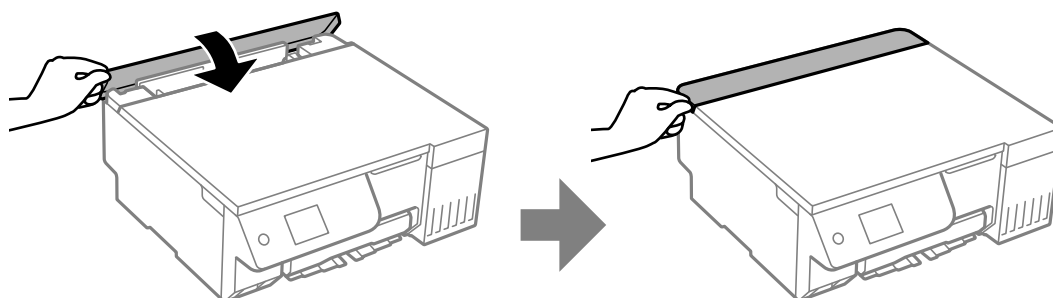

Limpar o Vidro do scanner

Quando as cópias ou as imagens digitalizadas estiverem sujas, limpe o vidro do scanner.



Importante:

Nunca utilize álcool ou diluente para limpar a impressora. Estes químicos podem danificar a impressora.

1. Abra a capa de documento.

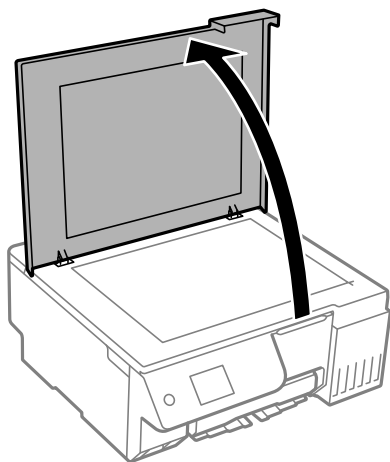

2. Utilize um pano limpo, seco e macio para limpar a superfície do vidro do scanner.



Importante:

- Se a superfície de vidro estiver manchada de gordura ou qualquer outra substância de difícil remoção, utilize um pouco de limpa-vidros e um pano macio para remover as manchas. Seque bem os vestígios de líquido.
- Não prima a superfície de vidro com força.
- Tenha cuidado para não arranhar ou danificar a superfície do vidro. Se a superfície de vidro estiver danificada, a qualidade da digitalização pode diminuir.

Limpar a película transparente

Se a impressão não for melhorada após alinhar a cabeça de impressão ou limpar o caminho do papel, a película transparente dentro da impressora pode estar manchada.

Itens necessários:

- Cotonetes (vários)
- Água com algumas gotas de detergente (2 a 3 gotas de detergente em 1/4 de copo de água da torneira)
- Luz para verificar manchas



Importante:

Não utilize líquido de limpeza que não água com algumas gotas de detergente.

1. Desligue a impressora premindo o botão

2. Feche a tampa de documentos se estiver aberta.
3. Abra a unidade do scanner com ambas as mãos até que bloqueie.

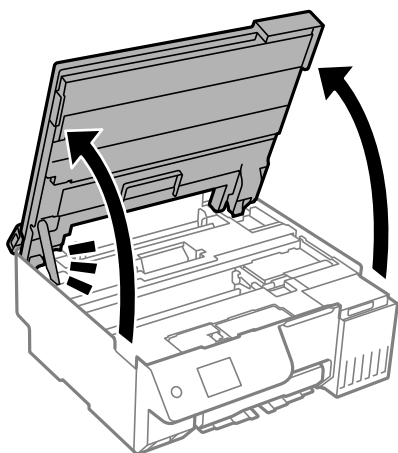

4. Verifique se a película transparente está manchada. As manchas são fáceis de detetar se utilizar uma luz. Se existirem manchas (tais como dedadas ou gordura) na película transparente (A), avance para o passo seguinte.

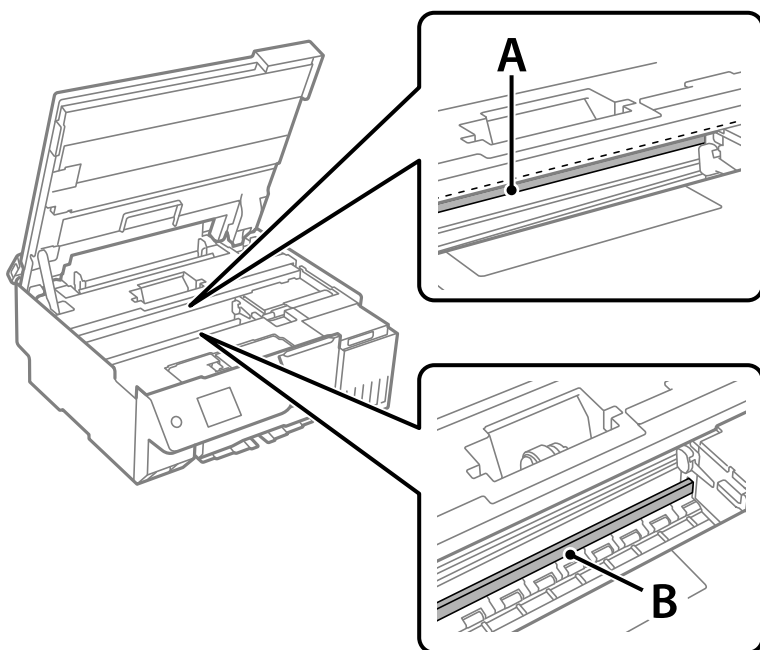

A: película transparente

B: guia



Importante:

Tenha cuidado para não tocar na guia (B). Caso contrário, poderá não conseguir imprimir. Não limpe a gordura na guia, porque esta é necessária para o funcionamento.

5. Humedeça um cotonete com água e algumas gotas de detergente de forma a que não fique encharcado e, de seguida, limpe a parte manchada.

Tenha cuidado para não tocar na tinta colada ao interior da impressora.

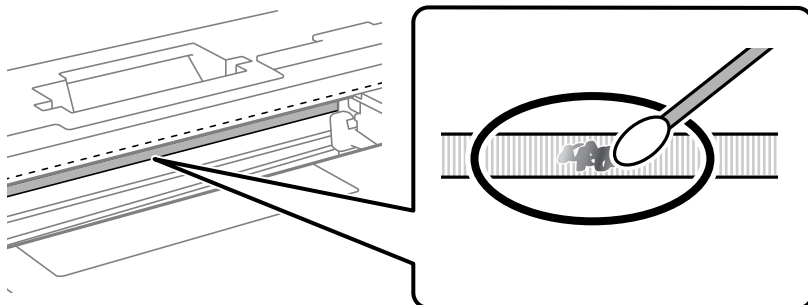

! Importante:

Limpe a mancha suavemente. Se pressionar o cotonete com demasiada força, as molas da película podem ser deslocadas e a impressora pode ficar danificada.

6. Utilize um novo cotonete para limpar a película.

! Importante:

Não deixe fibras na película.

Nota:

Para impedir que a mancha se alastre, substitua frequentemente o cotonete por um novo.

7. Repita os passos 5 e 6 até que a película não esteja manchada.
8. Verifique visualmente se a película não está manchada.
9. Feche a unidade de digitalização.

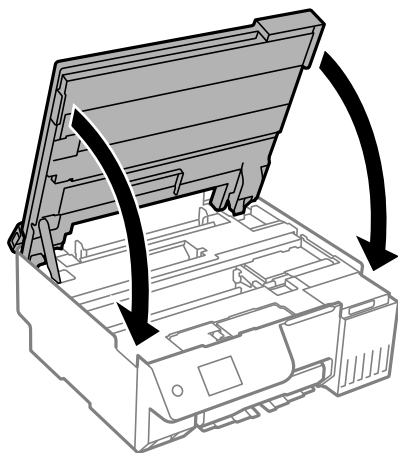

Nota:

A unidade de digitalização foi desenvolvida para fechar lentamente e resistir um pouco como precaução para evitar entalar os dedos. Continue a fechar mesmo ao encontrar alguma resistência.

10. Feche a guarda do alimentador.

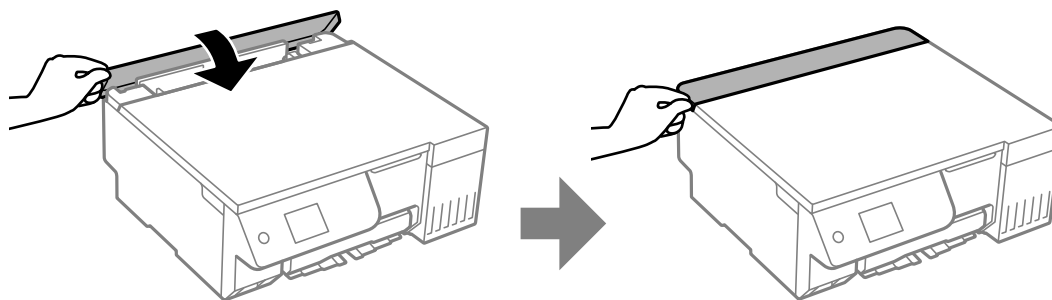

Opções de menu para Manutenção

Selecione **Manutenção** no painel de controlo da impressora.

Verif. injec. cab. impr:

Selecione esta funcionalidade para verificar se os jatos da cabeça de impressão estão entupidos. A impressora imprime o modelo de verificação dos jatos.

Limpeza cab. impressão:

Selecione esta funcionalidade para limpar jatos obstruídos na cabeça de impressão.

Purga de tinta:

O utilitário **Purga de tinta** permite-lhe substituir toda a tinta que estiver no interior dos tubos de tinta.

Alinham. cab. impressão:

Alinhamento vertical:

Utilize esta função se as impressões estiverem desfocadas ou o texto e as linhas estiverem desalinhados.

Alinhamento horizontal:

Selecione esta funcionalidade se a borda horizontal aparece em intervalos regulares nas suas impressões.



Encher tinta:

Selecione esta funcionalidade para repor o nível de tinta para 100% ao abastecer o depósito de tinta.

Definição do nível de tinta:

Selecione esta função para definir o nível de tinta de acordo com a tinta restante.

Capacidade restante da Caixa de manut.:

Exibe o tempo de vida útil aproximado da caixa de manutenção. Se for apresentada a marca , significa que a caixa de manutenção está quase cheia. Se for apresentada a marca , significa que a caixa de manutenção está cheia.

Limpeza do guia de papel:

Selecione esta funcionalidade se existirem manchas de tinta nos rolos internos. A impressora utiliza papel para limpar os rolos internos.

Informações relacionadas

- ➔ “Verificar e limpar a cabeça de impressão” na página 103
- ➔ “Executar Limpeza intensa” na página 104
- ➔ “Alinhar a cabeça de impressão” na página 107
- ➔ “Reabastecer o depósito de tinta” na página 186
- ➔ “Substituição da caixa de manutenção” na página 192
- ➔ “Limpar manchas de tinta no percurso do papel (quando o verso do resultado da impressão está sujo verticalmente)” na página 107
- ➔ “Limpar manchas no percurso do papel (quando o verso do resultado da impressão está sujo)” na página 109

Limpar a Impressora

Se os componentes e a caixa estiverem sujos ou poeirentos, desligue a impressora e limpe-os usando um pano suave e limpo humedecido com água. Se não conseguir remover a sujeira, tente adicionar uma pequena quantidade de detergente suave ao pano humedecido.

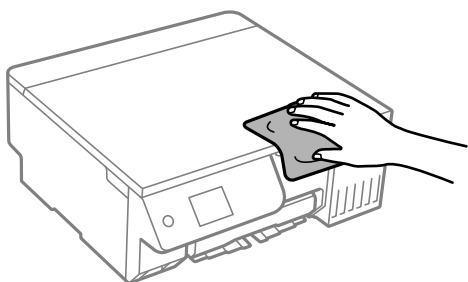

! *Importante:*

- Tenha cuidado para não derramar água no mecanismo de impressão ou nos componentes eletrônicos. Se o fizer, poderá danificar a impressora.*
- Nunca utilize álcool ou diluente para limpar os componentes e a caixa. Estes químicos podem danificar os produtos.*
- Não toque nas partes mostradas na ilustração que se segue. Se o fizer, pode provocar uma avaria.*

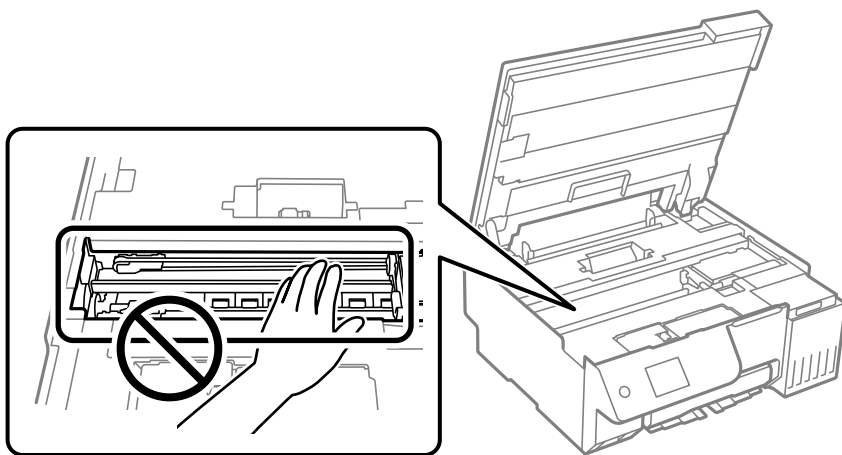

Limpar tinta derramada

Caso exista derrame de tinta, limpe de acordo com os seguintes procedimentos.

- Se existir tinta colada na área em torno do depósito, limpe-a utilizando um pano limpo com pouco feltro ou um cotonete.
- Se derramar tinta na secretária ou no chão, limpe de imediato. Quando a tinta secar, será difícil remover a mancha. Para impedir que a mancha se alastre, seque a tinta com um pano seco e, de seguida, limpe-a com um pano húmido.
- Se ficar com tinta nas mãos, lave-as com água e sabão.

Nestas situações

Quando substituir um computador.	118
Poupar energia.	118
Desativar a ligação Wi-Fi.	118
Instalar as Aplicações Separadamente.	119
Redefinir a ligação de rede.	122
Ligar um dispositivo inteligente e uma impressora diretamente (Wi-Fi Direct).	134
Adicionar ou mudar a ligação da impressora.	138
Transportar e guardar a impressora.	141

Quando substituir um computador

Deve instalar o controlador da impressora e outro software no novo computador.

Aceda ao seguinte sítio Web e digite o nome do produto. Aceda a **Configuração** e comece a realizar a configuração. Siga as instruções apresentadas no ecrã.

<https://epson.sn>

Poupar energia

A impressora entra em modo de repouso ou desliga-se automaticamente se não forem efectuadas operações durante um período de tempo definido. É possível ajustar o período de tempo antes de ser aplicada a função de gestão de energia. Qualquer aumento vai influenciar a eficiência energética do produto. Considere o ambiente antes de efetuar qualquer alteração.

1. Selecione **Definições** no ecrã inicial.

Para seleccionar um item, use os botões ▲ ▼ ◀ ▶, e a seguir pressione o botão OK.

2. Selecione **Definições básicas**.

3. Efetue uma das seguintes ações.

- Selecione **Temporizador** ou **Def. encerr. auto.** > **Encerrar se inactivo** ou **Encerrar se desligado**.
- Selecione **Temporizador** ou **Tempor p deslig.**

Nota:

*O seu produto poderá ter a funcionalidade **Def. encerr. auto.** ou **Tempor p deslig** dependendo do local de compra.*

4. Selecione a definição.

Desativar a ligação Wi-Fi

Se costumava utilizar a rede Wi-Fi (rede sem fios) mas já não precisava de o fazer devido a uma mudança no modo de ligação, etc., pode desativar a sua ligação Wi-Fi.

Ao eliminar sinais de Wi-Fi desnecessários, pode também reduzir o consumo de energia em modo de suspensão.

1. Selecione  no ecrã inicial da impressora.

Para seleccionar um item, use os botões ▲▼◀▶, e a seguir pressione o botão OK.

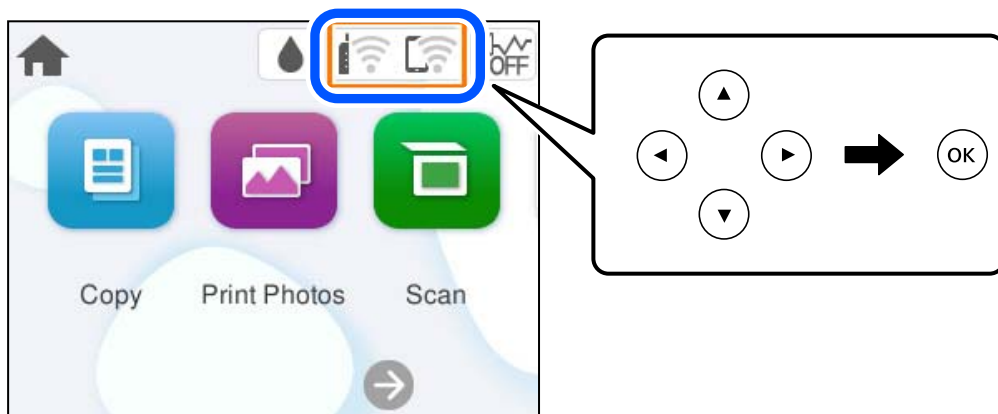

2. Selecione **Wi-Fi (Recomendado)**.
3. Selecione **Alterar definições**.
4. Selecione **Outros**.
5. Selecione **Desactivar Wi-Fi**.

Siga as instruções apresentadas no ecrã.

Instalar as Aplicações Separadamente

Ligue o computador à rede e instale as versões mais recentes das aplicações a partir do sítio Web. Inicie sessão no computador como administrador. Introduza a palavra-passe de administrador, caso lhe seja solicitado pelo computador.

Nota:

- Para reinstalar uma aplicação, é necessário desinstalá-la previamente.
- Pode transferir as aplicações mais recentes a partir do sítio Web da Epson.
<http://www.epson.com>
- Se utilizar sistemas operativos Windows Server, não pode utilizar o Epson Software Updater. Transfira as aplicações mais recentes a partir do sítio Web da Epson.

1. Certifique-se de que a impressora e o computador estão disponíveis para comunicação e que a impressora está ligada à Internet.

2. Inicie o Epson Software Updater.

A captura de ecrã é um exemplo em Windows.

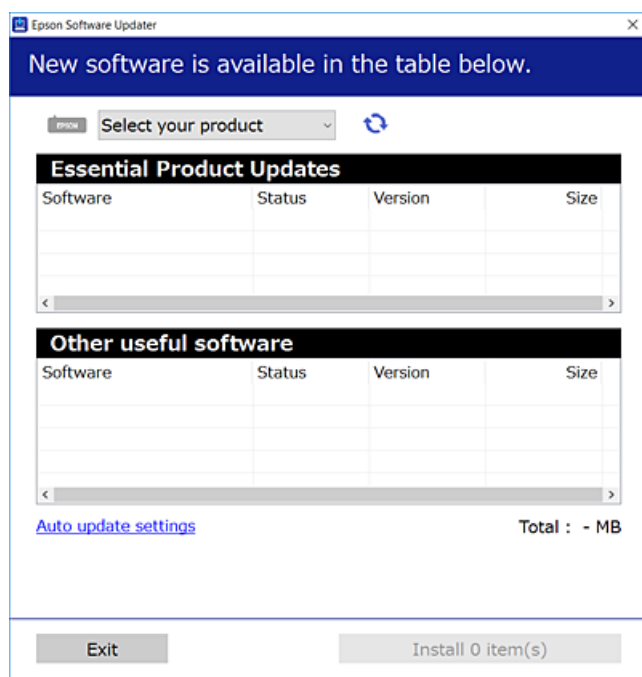

3. Em Windows, selecione a impressora e, de seguida, clique em  para obter as aplicações mais recentes disponíveis.
4. Selecione os itens que pretende instalar ou atualizar e, de seguida, clique no botão Instalar.



Importante:

Não desligue nem retire o cabo de alimentação da impressora antes de concluir a atualização. Se o fizer, pode provocar uma avaria na impressora.

Informações relacionadas

- ➔ [“Aplicação para Atualização de Software e Firmware \(Epson Software Updater\)” na página 220](#)

Certifique-se que tem instalado um controlador de impressora Epson genuíno — Windows

É possível verificar se um controlador de impressora Epson original está instalado no seu computador usando um dos seguintes métodos.

- Windows 11

Clique no botão iniciar e, em seguida, selecione **Definições > Bluetooth e dispositivos > Impressoras e scanners** e, em seguida, clique em **Propriedades do servidor de impressão** em **Definições relacionadas**.

- ❑ Windows 10/Windows 8.1/Windows 8/Windows 7/Windows Server 2022/Windows Server 2019/Windows Server 2016/Windows Server 2012 R2/Windows Server 2012/Windows Server 2008 R2

Selecione **Painel de controlo > Ver dispositivos e impressoras (Impressoras, Impressoras e faxes)** em **Hardware e som**, clique no ícone da impressora e, em seguida, clique em **Propriedades do servidor de impressão** na parte superior da janela.

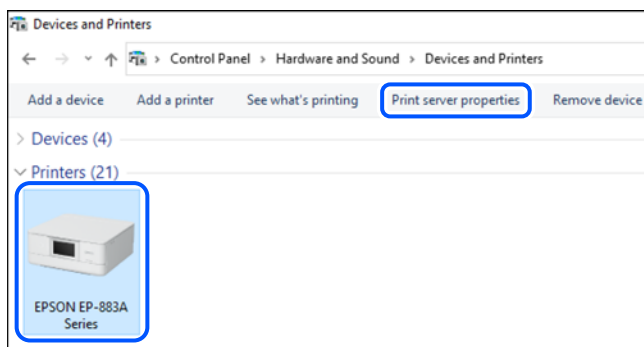

- ❑ Windows Server 2008

Clique com o botão direito do rato na pasta **Impressoras**, e a seguir clique em **Executar como administrador > Propriedades do servidor**.

Clique no separador **Controladores**. Se o nome da impressora é exibido na lista, o seu computador tem instalado um controlador de impressora Epson original.

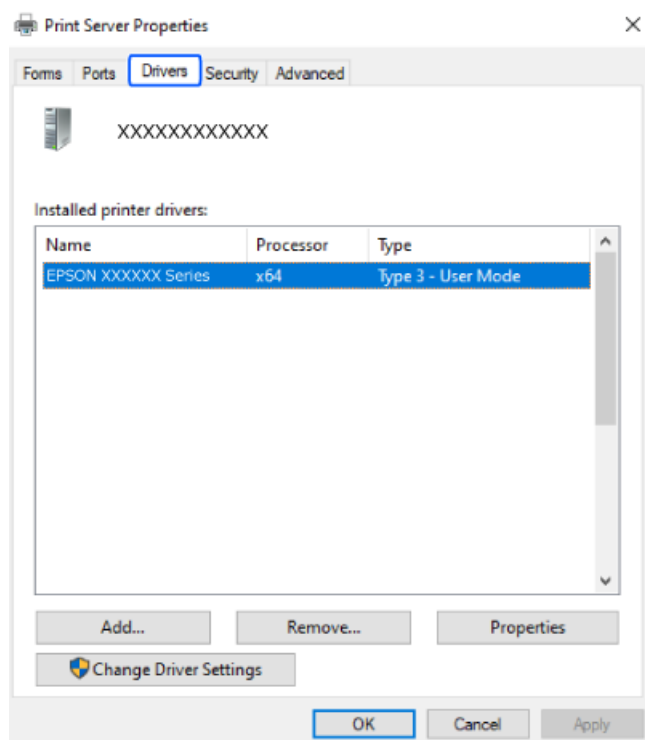

Informações relacionadas

➔ [“Instalar as Aplicações Separadamente”](#) na página 119

Certifique-se que tem instalado um controlador de impressora Epson genuíno — Mac OS

É possível verificar se um controlador de impressora Epson original está instalado no seu computador usando um dos seguintes métodos.

Selecione **Preferências do sistema** (ou **Definições do sistema**) no menu Apple > **Impressoras e scanners** (ou **Impressão e digitalização, Impressão e fax**), e selecione a impressora. Clique em **Opções e acessórios**, e se o separador **Opções e Utilitários** se encontrarem exibidos na janela, o seu computador tem instalado um controlador de impressora Epson original.

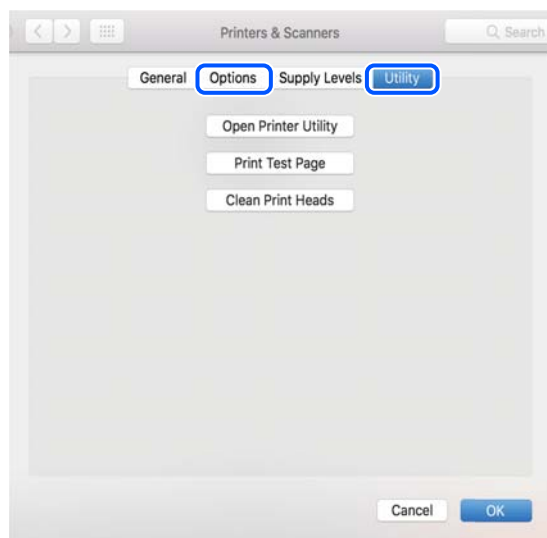

Informações relacionadas

➔ [“Instalar as Aplicações Separadamente” na página 119](#)

Redefinir a ligação de rede

A rede da impressora deve ser configurada nos casos indicados em seguida.

- Quando utilizar uma impressora com ligação de rede
- Quando o seu ambiente de rede for alterado
- Quando o router sem fios for substituído
- Alterar o método de ligação ao computador

Realizar definições para ligar ao computador

Pode executar o instalador através de um dos seguintes métodos.

Definir a partir do sítio Web

Aceda ao seguinte sítio Web e digite o nome do produto. Aceda a **Configuração** e comece a realizar a configuração.

<https://epson.sn>

 Pode também ver o procedimento nos Vídeo Manuais Web. Aceda ao website que se segue.

<https://support.epson.net/publist/vlink.php?code=NPD7354>

Configurar utilizando o disco de software

Se a sua impressora incluir um disco de software e estiver a utilizar um computador Windows com uma unidade de disco, insira o disco no computador e siga as instruções apresentadas no ecrã.

Realizar definições para ligar a um dispositivo inteligente

Pode utilizar a impressora através do router sem fios a partir do seu dispositivo inteligente ligando a impressora à mesma rede que o router sem fios.

Para configurar uma nova ligação, aceda ao website seguinte a partir do dispositivo inteligente que pretende ligar à impressora. Introduza o nome do produto, aceda a Configuração e, em seguida, inicie a configuração.

<https://epson.sn>

 Pode ver o procedimento nos Vídeo Manuais Web. Aceda ao website que se segue.

<https://support.epson.net/publist/vlink.php?code=VC00006>

Nota:

Caso já tenha configurado a ligação entre o seu dispositivo inteligente e a impressora, mas precise de reconfigurar, pode fazê-lo a partir de uma aplicação como, por exemplo, o Epson Smart Panel.

Fazer configurações Wi-Fi a partir do Painel de Controlo

Se não estiver a utilizar um computador ou dispositivo inteligente para configurar a ligação da impressora, poderá fazê-lo no painel de controlo.

Pode seleccionar definições de rede a partir do painel de controlo da impressora de várias formas. Escolha o método de ligação correspondente ao ambiente e condições que está a utilizar.

Se conhecer o SSID e a palavra-passe do seu router sem fios, pode defini-los manualmente.

Informações relacionadas

- ➔ [“Fazer configurações Wi-Fi introduzindo o SSID e palavra-passe” na página 123](#)
- ➔ [“Definir a ligação Wi-Fi através da configuração de botão \(WPS\)” na página 125](#)
- ➔ [“Definir Wi-Fi através de configuração por código PIN \(WPS\)” na página 126](#)

Fazer configurações Wi-Fi introduzindo o SSID e palavra-passe

É possível configurar uma rede Wi-Fi introduzindo as informações necessárias para ligar a um router sem fios a partir do painel de controlo da impressora. Para configurar utilizando este método, é preciso o SSID e palavra-passe para um router sem-fios.

Nota:

Se estiver a utilizar um router sem-fios com as suas definições predefinidas, o SSID e a palavra-passe estão indicados na etiqueta. Se não souber o SSID e palavra-passe, consulte a documentação fornecida com o router sem fios.

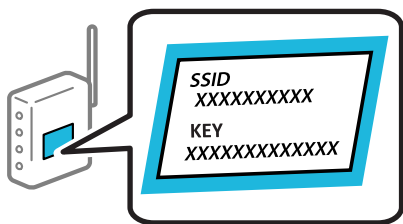

1. Selecione no ecrã inicial.

Para seleccionar um item, use os botões ▲ ▼ ◀ ▶, e a seguir pressione o botão OK.

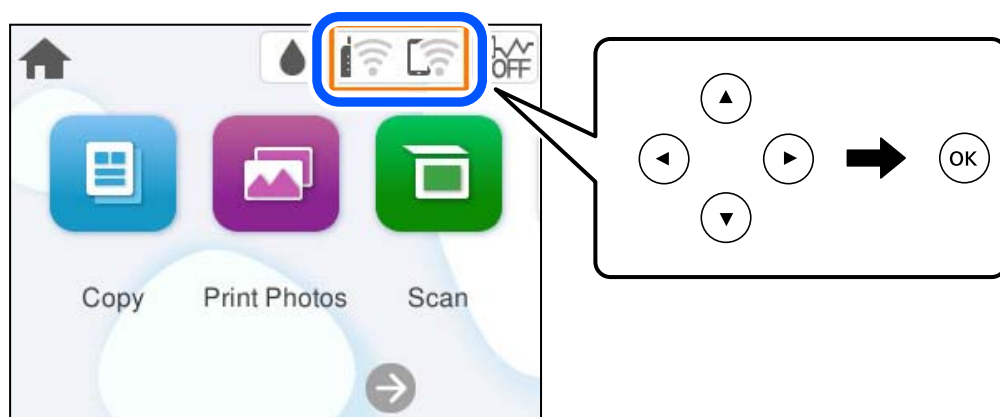

2. Selecione **Wi-Fi (Recomendado)**.
3. Pressione o botão OK para exibir o ecrã seguinte.
Se a ligação de rede já estiver configurada, as informações da ligação são exibidas. Selecione **Alterar definições** para alterar as definições.
4. Selecione **Assistente Conf. Wi-Fi**.
5. Siga as instruções apresentadas no ecrã para seleccionar o SSID, introduza a palavra-passe do router sem fios e inicie a configuração.
Se quiser verificar o estado da ligação de rede da impressora depois de a configuração estar completa, veja o link abaixo com as informações relacionadas para obter mais detalhes.

Nota:

- ❑ Se não souber o SSID, verifique se o mesmo está indicado na etiqueta do router sem fios. Se estiver a utilizar o router sem-fios com as suas predefinições, utilize o SSID indicado na etiqueta. Se não encontrar qualquer informação, consulte a documentação fornecida com o router sem fios.
- ❑ A palavra-passe é sensível a maiúsculas e minúsculas.
- ❑ Se não souber a palavra-passe, verifique se essa informação está indicada na etiqueta do router sem fios. Na etiqueta, a palavra-passe poderá estar identificada como “Network Key”, “Wireless Password”, etc. Se estiver a utilizar as predefinições do router sem fios, utilize a palavra-passe indicada na etiqueta.
- ❑ Se o SSID ao qual se pretende ligar não for apresentado, configure as definições de Wi-Fi utilizando software ou aplicações no seu computador ou dispositivo inteligente, como um smartphone ou tablet. Para mais informações, introduza o endereço <https://epson.sn> no seu navegador para abrir o sítio Web, introduza o nome do seu produto, e aceda a Configuração.

Informações relacionadas

- ➔ “Realizar definições para ligar ao computador” na página 122
- ➔ “Realizar definições para ligar a um dispositivo inteligente” na página 123
- ➔ “Verificar o estado da ligação de rede da impressora (Relatório da ligação de rede)” na página 127

Definir a ligação Wi-Fi através da configuração de botão (WPS)

É possível configurar automaticamente uma rede Wi-Fi premindo um botão no router sem fios. Se estiverem reunidas as condições abaixo, poderá efetuar a configuração utilizando este método.

- ❑ O router sem fios é compatível com WPS (Configuração Protegida de Wi-Fi).
- ❑ A ligação Wi-Fi atual foi estabelecida pressionando um botão no router sem fios.

Nota:

Se não conseguir encontrar o botão ou estiver a efetuar a configuração utilizando o software, consulte a documentação fornecida com o router sem fios.

1. Selecione  no ecrã inicial.

Para seleccionar um item, use os botões ▲ ▼ ◀ ▶, e a seguir pressione o botão OK.

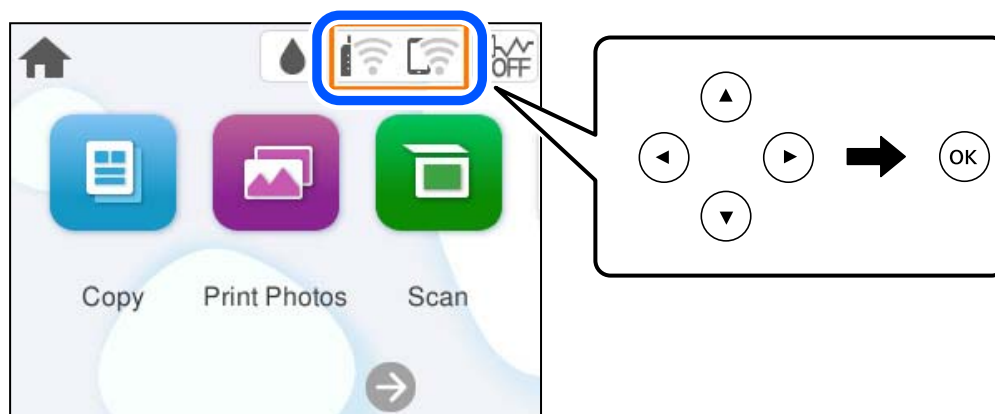

2. Selecione **Wi-Fi (Recomendado)**.

3. Pressione o botão OK.

Se a ligação de rede já estiver configurada, as informações da ligação são exibidas. Selecione **Alterar definições** para alterar as definições.

4. Selecione **Configurar tecla (WPS)**.

5. Siga as instruções apresentadas no ecrã.

Se quiser verificar o estado da ligação de rede da impressora depois de a configuração estar completa, veja o link abaixo com as informações relacionadas para obter mais detalhes.

Nota:

Se a ligação falhar, reinicie o router sem fios, aproxime-o da impressora e tente novamente. Se mesmo assim a ligação não funcionar, imprima um relatório de ligação de rede e verifique a solução.

Informações relacionadas

➔ [“Verificar o estado da ligação de rede da impressora \(Relatório da ligação de rede\)” na página 127](#)

Definir Wi-Fi através de configuração por código PIN (WPS)

É possível ligar automaticamente a um router sem fios usando um código PIN. Pode utilizar este método de configuração se um router sem fios for compatível com WPS (configuração Wi-Fi protegida). Utilize um computador para introduzir um código PIN no router sem fios.

1. Selecione  no ecrã inicial.

Para seleccionar um item, use os botões ▲ ▼ ◀ ▶, e a seguir pressione o botão OK.

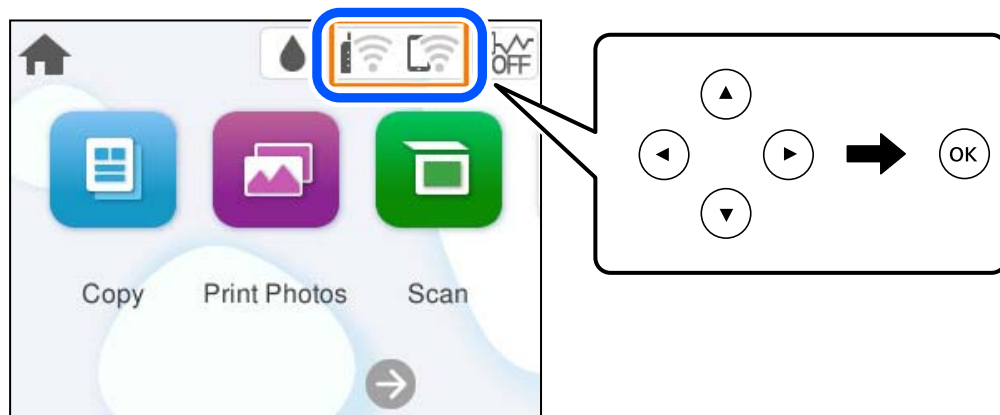

2. Selecione **Wi-Fi (Recomendado)**.

3. Pressione o botão OK.

Se a ligação de rede já estiver configurada, as informações da ligação são exibidas. Selecione **Alterar definições** para alterar as definições.

4. Selecione **Outros > Config. código PIN (WPS)**.

5. Siga as instruções apresentadas no ecrã.

Se quiser verificar o estado da ligação de rede da impressora depois de a configuração estar completa, veja o link abaixo com as informações relacionadas para obter mais detalhes.

Nota:

Para obter mais detalhes sobre a introdução de um código PIN, consulte a documentação fornecida com o seu router sem fios.

Informações relacionadas

- ➔ [“Verificar o estado da ligação de rede da impressora \(Relatório da ligação de rede\)” na página 127](#)

Verificar o estado da ligação de rede da impressora (Relatório da ligação de rede)

Pode imprimir um relatório de ligação de rede para verificar o estado entre a impressora e o router sem fios.

1. Colocar o papel.

2. Selecione **Definições** no ecrã inicial.

Para seleccionar um item, use os botões ▲ ▼ ◀ ▶, e a seguir pressione o botão OK.

3. Selecione **Definições de rede > Verificar ligação de rede**.

A verificação da ligação será iniciada.

4. Siga as instruções no ecrã da impressora para imprimir o relatório de ligação de rede.

Se tiver ocorrido um erro, verifique o relatório da ligação em rede e siga as instruções impressas.

Informações relacionadas

- ➔ [“Mensagens e soluções no relatório de ligação de rede” na página 128](#)

Mensagens e soluções no relatório de ligação de rede

Verifique as mensagens e os códigos de erro no relatório da ligação de rede e siga as soluções.

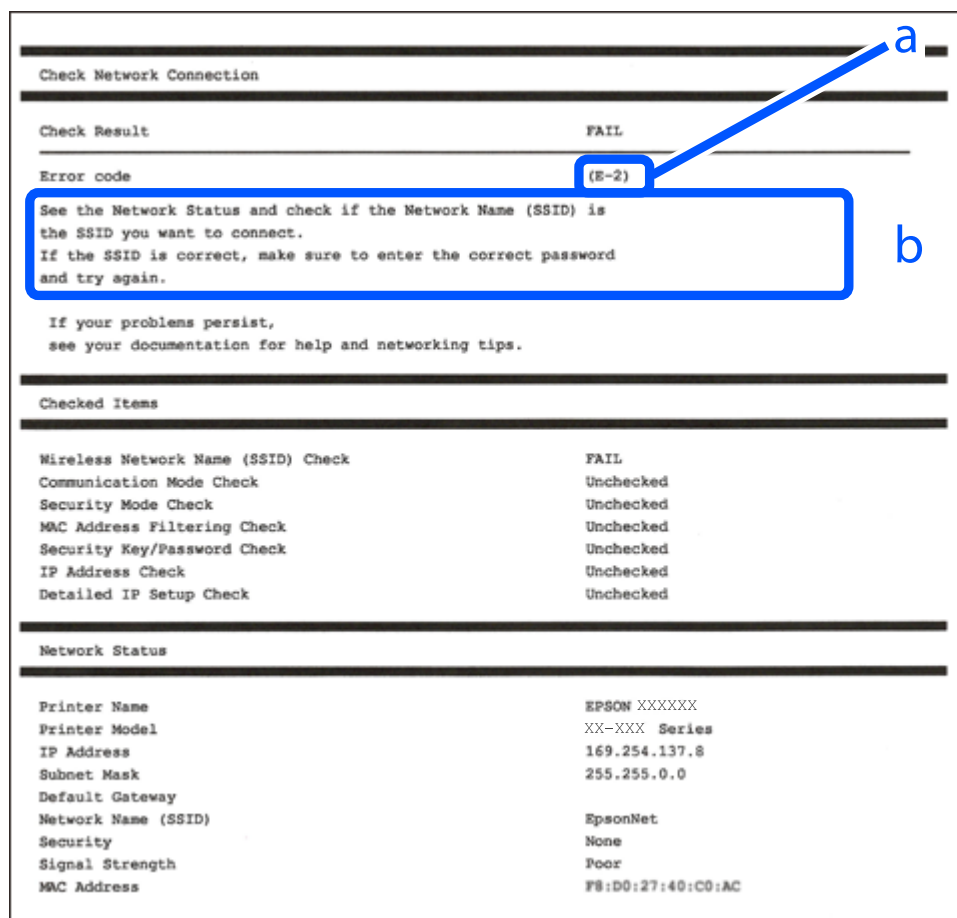

a. Código de erro

b. Mensagens no ambiente de rede

Informações relacionadas

- ➔ “E-1” na página 129
- ➔ “E-2, E-3, E-7” na página 129
- ➔ “E-5” na página 130
- ➔ “E-6” na página 130
- ➔ “E-8” na página 130
- ➔ “E-9” na página 131
- ➔ “E-10” na página 131
- ➔ “E-11” na página 132
- ➔ “E-12” na página 132
- ➔ “E-13” na página 133
- ➔ “Mensagem no ambiente de rede” na página 133

E-1

Soluções:

- Certifique-se de que o hub ou outro dispositivo de rede está ligado.
- Se pretende ligar a impressora por Wi-Fi, é necessário fazer as definições de Wi-Fi para a impressora novamente porque está desligada.

Informações relacionadas

➔ [“Fazer configurações Wi-Fi a partir do Painel de Controlo” na página 123](#)

E-2, E-3, E-7

Soluções:

- Certifique-se de que o seu router sem fios está ligado.
- Confirme que o computador ou o dispositivo está corretamente ligado ao router sem fios.
- Desligue o router sem fios. Aguarde cerca de 10 segundos e, em seguida, ligue novamente.
- Aproxime a impressora do router sem fios e remova quaisquer obstáculos entre os mesmos.
- Se tiver introduzido o SSID manualmente, verifique se o mesmo está correto. Verifique o SSID em **Estado da Rede** no relatório de ligação de rede.
- Se um router sem fios possuir vários SSID, selecione o SSID exibido. Se o SSID utilizar uma frequência não compatível, o mesmo não será exibido pela impressora.
- Se estiver a utilizar a configuração de botão para estabelecer uma ligação de rede, certifique-se de que o router sem fios suporta WPS. Não poderá utilizar a configuração de botão se o router sem fios não suportar WPS.
- Certifique-se de que sabe o seu SSID e a palavra-passe antes de ligar ao router sem fios. Se estiver a utilizar um router sem fios com as respetivas predefinições, o SSID e a palavra-passe estarão indicados na etiqueta do router sem fios. Se não souber o SSID e a palavra-passe, contacte a pessoa que configurou o router sem fios ou consulte a documentação fornecida com o mesmo.
- Se estiver a estabelecer ligação a um SSID criado a partir da função de partilha de um dispositivo inteligente, procure o SSID e a palavra-passe na documentação fornecida com o dispositivo inteligente.
- Se a ligação Wi-Fi se desligar subitamente, verifique as condições abaixo indicadas. Se alguma destas condições for aplicável, reponha as definições da sua rede transferindo e executando o software do seguinte sítio Web.
<https://epson.sn> > **Configuração**
 - Foi adicionado mais um dispositivo inteligente à rede através da configuração de botão.
 - A rede Wi-Fi foi configurada utilizando outro método que não a configuração de botão.

Informações relacionadas

➔ [“Redefinir a ligação de rede” na página 122](#)

➔ [“Fazer configurações Wi-Fi a partir do Painel de Controlo” na página 123](#)

E-5

Soluções:

- Certifique-se de que o tipo de segurança do router sem fios está definido para um dos apresentados em seguida. Se estiver definido para outro, altere o tipo de segurança no router sem fios.
 - WEP-64 bits (40 bits)
 - WEP-128 bits (104 bits)
 - WPA PSK (TKIP/AES)*
 - WPA2 PSK (TKIP/AES)*
 - WPA3-SAE (AES)

* WPA PSK é também denominado de WPA Pessoal. WPA2 PSK é também denominado de WPA2 Pessoal.

- Desligue o router sem fios. Aguarde cerca de 10 segundos e, em seguida, ligue novamente.
- Configure novamente as definições de rede da impressora.

E-6

Soluções:

- Verifique se a filtragem de endereços MAC está desativada. Se estiver ativado, registre o endereço MAC da impressora para que o mesmo não seja filtrado. Para obter mais informações, consulte a documentação fornecida com o router sem fios. Pode verificar o endereço MAC da impressora em **Estado da Rede** no relatório de ligação de rede.
- Se o seu router sem fios estiver a utilizar autenticação partilhada com segurança WEP, certifique-se de que a chave e o índice de autenticação estão corretos.
- Se o número de dispositivos que podem ser ligados ao router sem fios for inferior ao número de dispositivos de rede que pretende ligar, ajuste as definições no router sem fios para aumentar o número de dispositivos que podem ser ligados. Para ajustar as definições, consulte a documentação fornecida com o router sem fios.
- Desligue o router sem fios. Aguarde cerca de 10 segundos e, em seguida, ligue novamente.
- Efetuar novamente as definições de rede da impressora.

Informações relacionadas

➔ [“Realizar definições para ligar ao computador” na página 122](#)

E-8

Soluções:

- Se o DHCP do router sem fios estiver ativado, configure as definições de TCP/IP da impressora para Auto.
- Se a definição Obter endereço IP da impressora estiver definida para Manual, o endereço IP definido manualmente é inválido porque está fora do intervalo (por exemplo: 0.0.0.0). Defina um endereço IP válido no painel de controlo da impressora.
- Desligue o router sem fios. Aguarde cerca de 10 segundos e, em seguida, ligue novamente.
- Configure novamente as definições de rede da impressora.

Informações relacionadas

➔ “Configurar um IP estático para a impressora” na página 140

E-9

Soluções:

Verifique o seguinte.

- Os dispositivos estão ligados.
- É possível aceder à Internet e a outros computadores ou dispositivos de rede na mesma rede a partir dos dispositivos que pretende ligar à impressora.

Se não for possível ligar a impressora e os dispositivos de rede, mesmo depois de confirmar o indicado acima, experimente o seguinte.

- Desligue o router sem fios. Aguarde cerca de 10 segundos e, em seguida, ligue novamente.
- Ajuste as definições de rede do computador que se encontra na mesma rede da impressora utilizando o programa de instalação. Pode transferi-lo a partir do seguinte website.

<https://epson.sn> > **Configuração**

Se o problema persistir, verifique o endereço IP da impressora apresentado no Relatório da Ligação de Rede e contacte o fabricante do router.

Informações relacionadas

➔ “Realizar definições para ligar ao computador” na página 122

E-10

Soluções:

Verifique estes pontos.

- Estão ligados outros dispositivos na rede.
- Os endereços da rede (endereços IP, máscara de sub-rede e gateway predefinido) estão corretos se a opção Obter endereço IP da impressora estiver definida como Manual.

Reponha os endereços de rede se estiverem incorretos. Pode verificar o endereço IP, a máscara de sub-rede e o gateway predefinido em **Estado da Rede** no relatório de ligação de rede.

Se a função DHCP estiver ativada, altere a opção Obter endereço IP da impressora para Auto. Se pretende definir o endereço IP manualmente, verifique o endereço IP da impressora em **Estado da Rede** no relatório de ligação de rede, e selecione Manual na janela das definições de rede. Defina a máscara de sub-rede para [255.255.255.0].

Se continuar a não ligar a impressora e os dispositivos de rede depois de confirmar as opções acima, tente fazer o seguinte.

- Desligue o router sem fios. Aguarde cerca de 10 segundos e, em seguida, ligue novamente.
- Faça as configurações de rede no computador que se encontra na mesma rede que a impressora usando o instalador. Pode executar o mesmo a partir do sítio Web.

<https://epson.sn> > **Configuração**

Informações relacionadas

➔ “Configurar um IP estático para a impressora” na página 140

E-11

Soluções:

Verifique estes pontos.

- O endereço de gateway predefinido está correto se a configuração de TCP/IP da impressora estiver definida como Manual.
- O dispositivo definido como gateway predefinido está ligado.

Defina o endereço correto do gateway predefinido. Pode verificar o endereço de gateway predefinido em **Estado da Rede** no relatório de ligação de rede.

Se continuar a não ligar a impressora e os dispositivos de rede depois de confirmar as opções acima, tente fazer o seguinte.

- Desligue o router sem fios. Aguarde cerca de 10 segundos e, em seguida, ligue novamente.
- Faça as configurações de rede no computador que se encontra na mesma rede que a impressora usando o instalador. Pode executar o mesmo a partir do sítio Web.

<https://epson.sn> > **Configuração**

Informações relacionadas

➔ “Configurar um IP estático para a impressora” na página 140

E-12

Soluções:

Verifique estes pontos.

- Estão ligados outros dispositivos na rede.
- Os endereços de rede (endereço IP, máscara de sub-rede e gateway predefinido) estão corretos caso sejam introduzidos manualmente.
- Os endereços de rede de outros dispositivos (máscara de sub-rede e gateway predefinido) são os mesmos.
- Não existe conflito do endereço IP com outros dispositivos.

Se continuar a não ligar a impressora e os dispositivos de rede depois de confirmar as opções acima, tente fazer o seguinte.

- Desligue o router sem fios. Aguarde cerca de 10 segundos e, em seguida, ligue novamente.
- Efetue novamente as definições de rede com o instalador. Pode executar o mesmo a partir do sítio Web.

<https://epson.sn> > **Configuração**

- Pode registar várias palavras-passe num router sem fios que utilize o tipo de segurança WEP. Se forem registadas diversas palavras-passe, verifique se a primeira palavra-passe registada está definida na impressora.

Informações relacionadas

- ➔ “Configurar um IP estático para a impressora” na página 140
- ➔ “Realizar definições para ligar ao computador” na página 122

E-13

Soluções:

Verifique estes pontos.

- Os dispositivos de rede como, por exemplo, um router sem fios, concentrador e router, estão ligados.
- A configuração de TCP/IP para dispositivos de rede não foi configurada manualmente. (Se a configuração de TCP/IP da impressora for definida automaticamente enquanto é realizada manualmente a configuração de TCP/IP para outros dispositivos de rede, a rede da impressora pode ser diferente da rede de outros dispositivos).

Se não funcionar mesmo depois de verificar os pontos indicados acima, siga estes passos.

- Desligue o router sem fios. Aguarde cerca de 10 segundos e, em seguida, ligue novamente.
- Faça as configurações de rede no computador que se encontra na mesma rede que a impressora usando o instalador. Pode executar o mesmo a partir do sítio Web.

<https://epson.sn> > **Configuração**

- Pode registar várias palavras-passe num router sem fios que utilize o tipo de segurança WEP. Se forem registadas diversas palavras-passe, verifique se a primeira palavra-passe registada está definida na impressora.

Informações relacionadas

- ➔ “Configurar um IP estático para a impressora” na página 140
- ➔ “Realizar definições para ligar ao computador” na página 122

Mensagem no ambiente de rede

Mensagem	Solução
O ambiente Wi-Fi precisa de ser melhorado. Desligue e volte a ligar o router sem fios. Se a ligação não melhorar, consulte a documentação do router sem fios.	Depois de aproximar a impressora do router sem fios e de remover quaisquer obstáculos entre eles, desligue o router sem fios. Aguarde cerca de 10 segundos e, em seguida, ligue novamente. Se mesmo assim não for possível estabelecer ligação, consulte a documentação fornecida com o router sem fios.
*Impossível ligar mais dispositivos. Desligue um dos dispositivos ligados se quiser adicionar um dispositivo novo.	O computador e os dispositivos inteligentes que podem ser ligados simultaneamente estão todos ligados através da ligação Wi-Fi Direct (AP Simples). Para adicionar outro computador ou dispositivo inteligente, desligue primeiro um dos dispositivos ligados ou ligue-o a outra rede. Pode confirmar o número de dispositivos sem fios que podem ser ligados simultaneamente e o número de dispositivos ligados consultando a folha de estado da rede ou o painel de controlo da impressora.
Já existe o mesmo SSID como Wi-Fi Direct no ambiente de rede. Altere o SSID de Wi-Fi Direct se não for possível ligar um dispositivo à impressora.	No painel de controlo da impressora, aceda ao ecrã de Configuração de Wi-Fi Direct e seleccione o menu para alterar a configuração. Pode alterar o nome da rede seguindo o formato DIRECT-XX-. Introduza um máximo de 22 caracteres.

Ligar um dispositivo inteligente e uma impressora diretamente (Wi-Fi Direct)

Wi-Fi Direct (AP simples) permite-lhe ligar um dispositivo inteligente diretamente à impressora sem um router sem fios e imprimir a partir de um dispositivo inteligente.

Sobre o Wi-Fi Direct

Utilize este método de ligação se não estiver a utilizar Wi-Fi em casa ou no escritório ou se pretender ligar diretamente a impressora e o computador ou dispositivo inteligente. Neste modo, a impressora funciona como um router sem fios, e é possível ligar até quatro dispositivos à impressora sem ser necessário utilizar um router sem fios padrão. No entanto, os dispositivos ligados diretamente à impressora não podem comunicar entre si através da impressora.

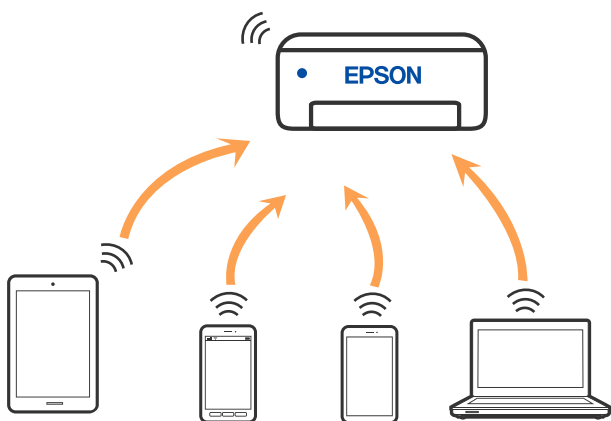

A impressora pode ser ligada por Wi-Fi e Wi-Fi Direct (AP simples) simultaneamente. No entanto, se iniciar uma ligação de rede em Wi-Fi Direct (AP simples) com a impressora ligada por Wi-Fi, o Wi-Fi é desativado temporariamente.

Ligar a dispositivos através de Wi-Fi Direct

Este método permite ligar diretamente a impressora a dispositivos sem um router sem fios.

Nota:

Para utilizadores iOS ou Android, é conveniente fazer a configuração a partir do Epson Smart Panel.

Só precisa fazer a configuração da impressora e o dispositivo que pretende ligar uma única vez. A não se que desligue o Wi-Fi Direct ou reponha as predefinições de rede, não será necessário voltar a fazer esta configuração.

1. Selecione  no ecrã inicial.

Para seleccionar um item, use os botões ▲▼◀▶, e a seguir pressione o botão OK.

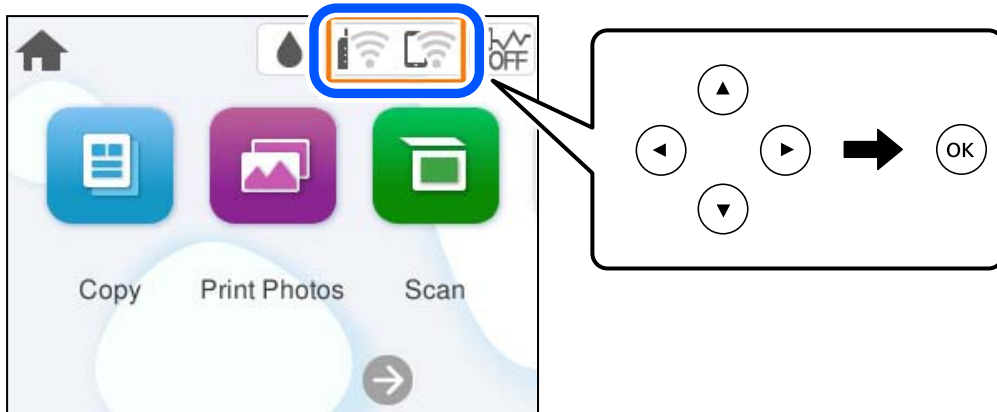

2. Selecione **Wi-Fi Direct**.
3. Pressione o botão OK.
4. Selecione **Outros métodos**.
5. Selecione **Dispositivos com outros SO**.

6. No ecrã de Wi-Fi do dispositivo, seleccione o SSID apresentado no painel de controlo da impressora, e a seguir introduza a palavra-passe.

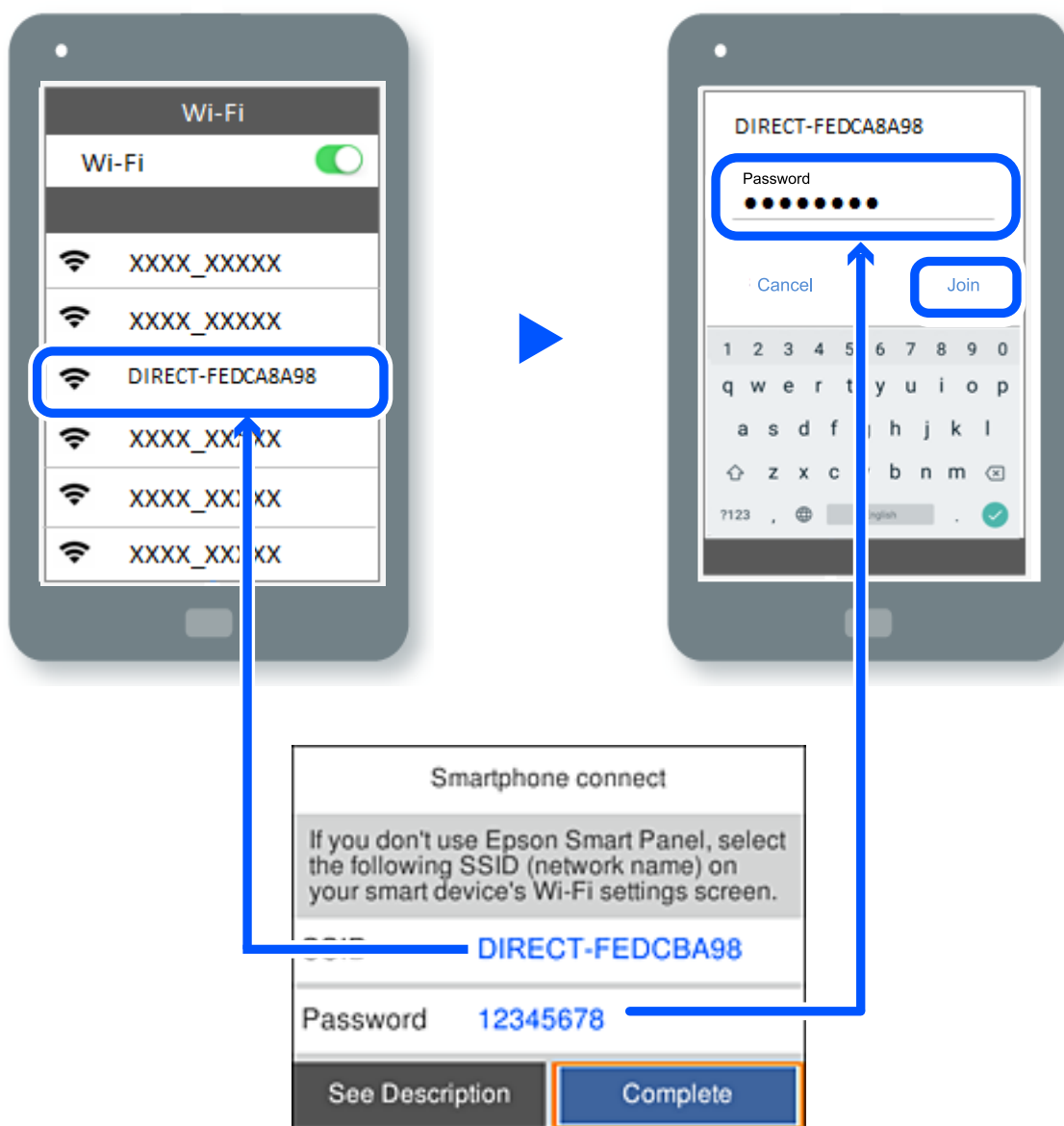

7. Seleccione a impressora à qual pretende ligar-se no ecrã da aplicação de impressão do dispositivo.
8. No painel de controlo da impressora, seleccione **Concluído**.

No caso dos dispositivos que já tenham sido ligados à impressora anteriormente, seleccione o nome da rede (SSID) na janela de Wi-Fi do dispositivo para ligar novamente.

Nota:

Se estiver a utilizar um dispositivo iOS, também pode fazer a ligação lendo o código QR com a câmara do iOS. Consulte a ligação abaixo <https://epson.sn>.

Desligar a ligação Wi-Fi Direct (AP simples)

Nota:

Quando a ligação Wi-Fi Direct (AP simples) estiver desativada, todos os computadores e dispositivos inteligentes ligados à impressora por ligação Wi-Fi Direct (AP simples) são desligados. Se pretender desligar um dispositivo específico, faça-o a partir do dispositivo e não da impressora.

1. Selecione  no ecrã inicial da impressora.

Para selecionar um item, use os botões ▲ ▼ ◀ ▶, e a seguir pressione o botão OK.

2. Selecione **Wi-Fi Direct**.

São apresentadas as informações Wi-Fi Direct.

3. Selecione **Iniciar configuração**.

4. Selecione .

5. Selecione **Desativar Wi-Fi Direct**.

6. Siga as instruções apresentadas no ecrã.

Informações relacionadas

➔ [“Alterar as definições Wi-Fi Direct \(AP simples\) como o SSID” na página 137](#)

Alterar as definições Wi-Fi Direct (AP simples) como o SSID

Quando a ligação Wi-Fi Direct (AP simples) estiver ativada, pode alterar as definições em  > Wi-Fi

Direct > **Iniciar configuração** > , e a seguir serão exibidos os seguintes itens de menu.

Alterar nome da rede

Alterar o nome de rede Wi-Fi Direct (AP simples) (SSID) usado para ligar à impressora ao seu nome arbitrário. Pode definir o nome de rede (SSID) em caracteres ASCII exibido no teclado do software no painel de controlo. Pode introduzir até 22 caracteres.

Ao alterar o nome de rede (SSID), todos os dispositivos ligados são desligados. Use o novo nome de rede (SSID) se pretende ligar novamente o dispositivo.

Alterar Palavra-passe

Alterar a palavra-passe Wi-Fi Direct (AP simples) para ligação à impressão ao seu valor arbitrário. Pode definir a palavra-passe em caracteres ASCII exibido no teclado do software no painel de controlo. Pode introduzir entre 8 a 22 caracteres.

Ao alterar a palavra-passe, todos os dispositivos ligados são desligados. Use a nova palavra-passe se pretende ligar novamente o dispositivo.

Desativar Wi-Fi Direct

Desativar as definições Wi-Fi Direct (AP simples) da impressão. Ao desativar, todos os dispositivos ligados à impressora por ligação Wi-Fi Direct (AP simples) são desligados.

Restaurar predefinições

Repõe todas as definições Wi-Fi Direct (AP simples) como predefinidas.

As informações de ligação Wi-Fi Direct (AP simples) do dispositivo inteligente guardado na impressora são eliminadas.

Adicionar ou mudar a ligação da impressora

Para configurar uma impressora em vários computadores

Embora possa ligar vários computadores ao mesmo router sem fios, pode atribuir um SSID diferente a cada computador.

Se os SSID atribuídos através de router sem fios não forem tratados como sendo da mesma rede, então cada computador está efetivamente ligado a uma rede diferente. Quando começa a configurar a impressora a partir do computador A, a impressora é adicionada à mesma rede que o computador A, permitindo que o computador A imprima através da mesma.

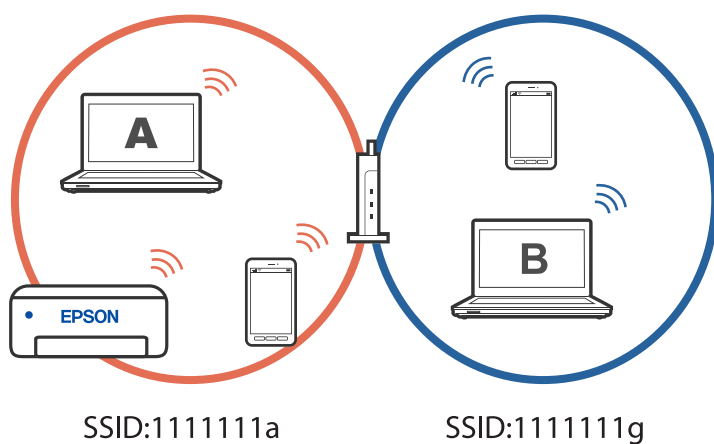

Além disso, se começar a configurar a impressora a partir do computador B na configuração exibida acima, a impressora é configurada na rede do computador B, permitindo que o computador B imprima, mas não o computador A.

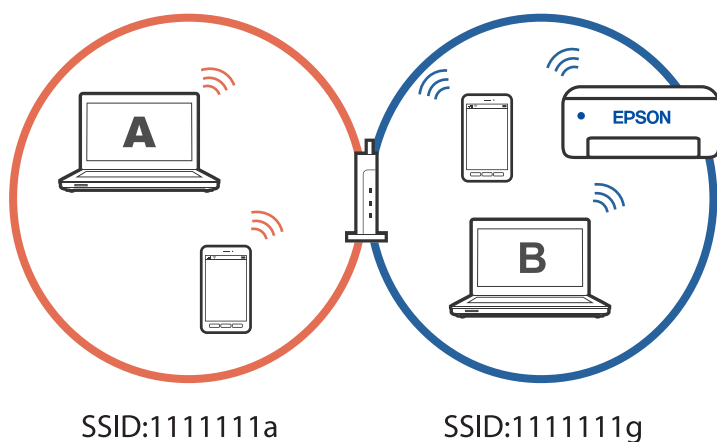

Para evitar que isto aconteça, quando pretender configurar uma impressora em rede a partir de um segundo computador, inicie o programa de instalação do computador ligado à mesma rede que a impressora. Se a impressora for detetada na mesma rede, a impressora não será reconfigurada para a rede e irá configurar a impressora pronta para ser utilizada.

Alterar a ligação de Wi-Fi para USB

Siga os passos indicados abaixo se a ligação Wi-Fi que está a utilizar estiver instável, ou se pretender mudar para uma ligação USB mais estável.

1. Ligue a impressora a um computador utilizando um cabo USB.
2. Selecione uma impressora que não esteja assinalada como (XXXXX) quando imprimir através de uma ligação USB.

O nome da impressora ou "Rede" é exibido em XXXXX em função da versão do sistema operativo.

Exemplo de Windows 11



Exemplo de Windows 10

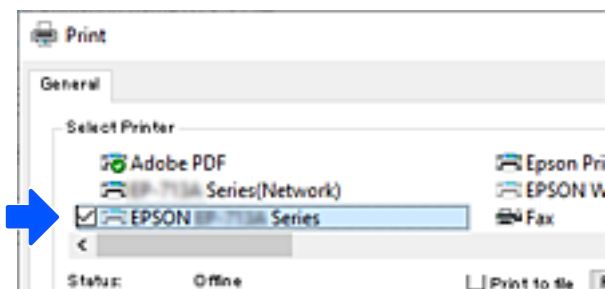

Configurar um IP estático para a impressora

Esta secção descreve como configurar definições no painel de controlo da impressora.

1. Selecione **Definições** no ecrã inicial da impressora.
2. Selecione **Definições de rede > Avançado > TCP/IP**.
3. Selecione **Obter ender IP**, e a seguir selecione **Manual**.
4. Introduza o endereço IP.

O foco desloca-se para o segmento seguinte ou o segmento anterior separado por um ponto, se seleccionar ◀ e ▶.

Confirme o valor refletido no ecrã anterior.

5. Defina a **Másc sub-rede** e o **Gateway predef.**.

Confirme o valor refletido no ecrã anterior.



Importante:

Se a combinação de Ender IP, Másc sub-rede e Gateway predef. estiver incorreta, não será possível prosseguir com as definições. Confirme que não há nenhum erro na entrada.

6. Introduza o endereço IP do servidor DNS primário.

Confirme o valor refletido no ecrã anterior.

Nota:

*Quando seleciona **Auto** nas definições de atribuição de endereço IP, pode selecionar as definições do servidor DNS **Manual** ou **Auto**. Se não conseguir obter o endereço do servidor DNS automaticamente, selecione **Manual** e introduza o endereço do servidor DNS. Em seguida, introduza o endereço do servidor DNS secundário diretamente. Se selecionar **Auto**, vá para o passo 8.*

7. Introduza o endereço IP do servidor DNS secundário.

Confirme o valor refletido no ecrã anterior.

8. Selecione **Iniciar Configuração**.

Transportar e guardar a impressora

Quando for necessário guardar a impressora ou transportá-la em mudanças ou para reparações, siga os passos abaixo para embalar a impressora.

 Pode também ver o procedimento nos Vídeo Manuais Web. Aceda ao website que se segue.

<https://support.epson.net/publist/vlink.php?code=NPD7157>

1. Desligue a impressora premindo o botão .
2. Certifique-se de que o indicador luminoso de alimentação está apagado e desligue o cabo de alimentação.

 **Importante:**

Desligue o cabo de alimentação quando o indicador luminoso de alimentação estiver desligado. Caso contrário, as cabeças de impressão não voltam à posição inicial, a tinta seca e deixa de ser possível imprimir.

3. Desligue todos os cabos, como o de alimentação e o USB.
4. Remova todo o papel da impressora.
5. Certifique-se de que não existem originais na impressora.
6. Abra a unidade de digitalização.

 **Aviso:**

Tenha cuidado para não entalar a mão ou os dedos ao abrir ou fechar a unidade de digitalização. Caso contrário, poderá sofrer ferimentos.

7. Coloque a patilha de travamento para transporte na posição travada (Transporte).

A patilha de travamento para transporte impede o abastecimento de tinta para impedir que esta se derrame durante o transporte e armazenamento.

Se a cabeça de impressão não estiver na posição mostrada abaixo, mova-a à mão.

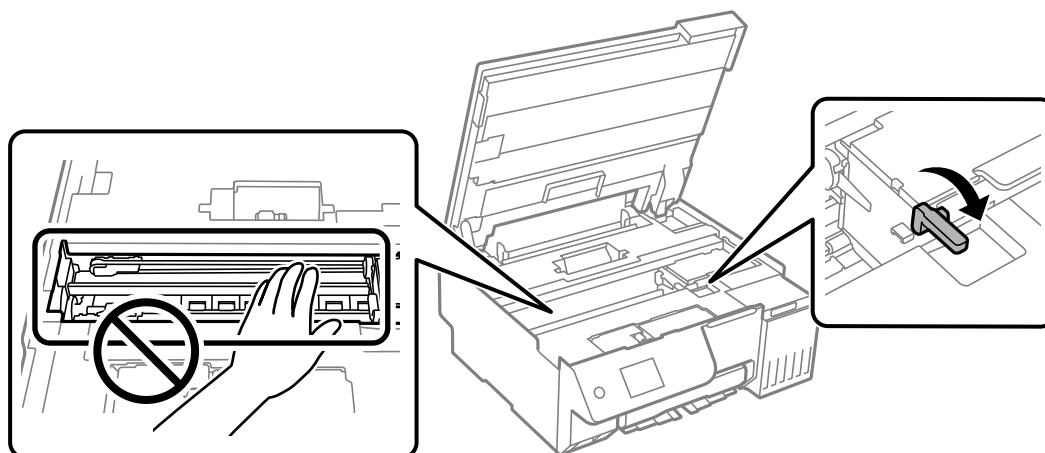

8. Fixe a cabeça de impressão à caixa com fita adesiva.

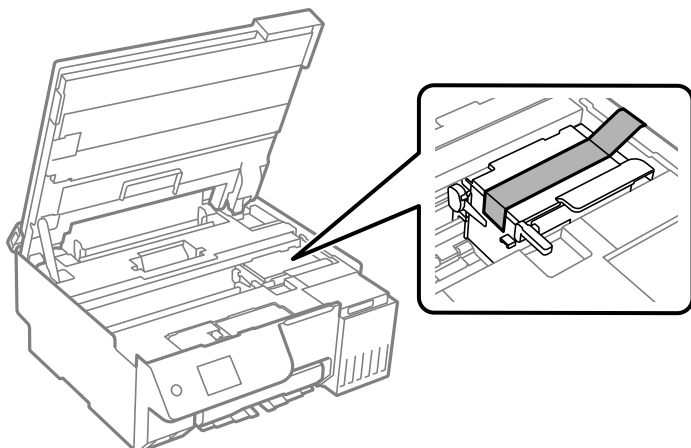

9. Certifique-se de que fecha bem a tampa do depósito de tinta.

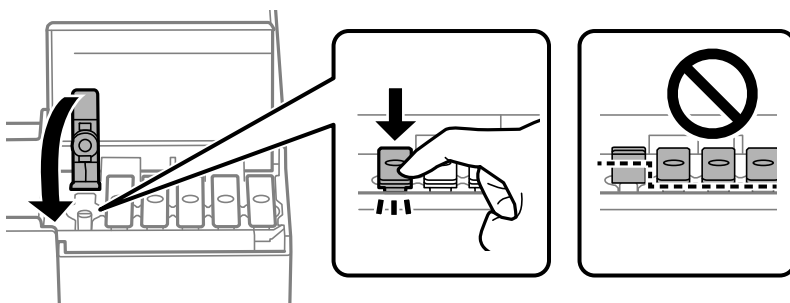

10. Feche a tampa do depósito de tinta de forma segura.

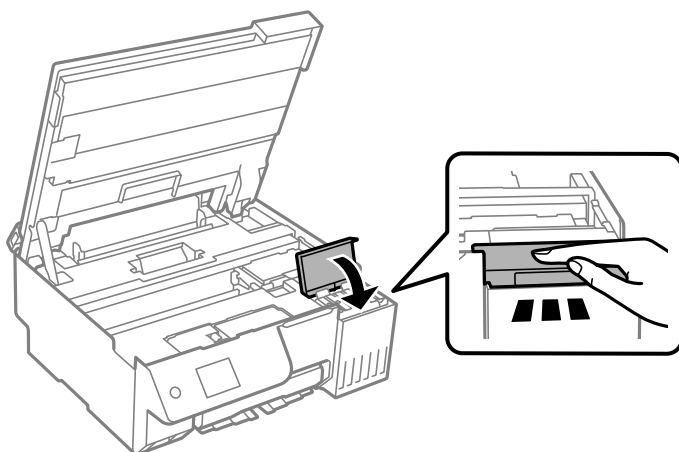

11. Feche a unidade de digitalização.

A unidade de digitalização foi desenvolvida para fechar lentamente e resistir um pouco como precaução para evitar entalar os dedos. Continue a fechar mesmo ao encontrar alguma resistência.

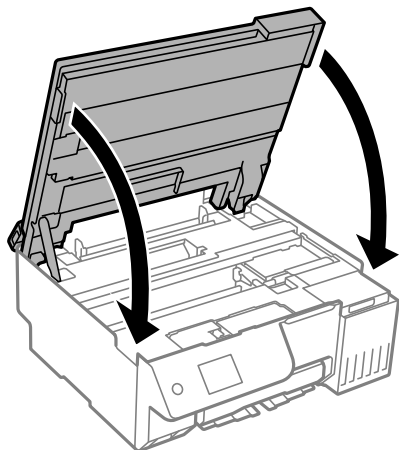

12. Feche a guarda do alimentador.

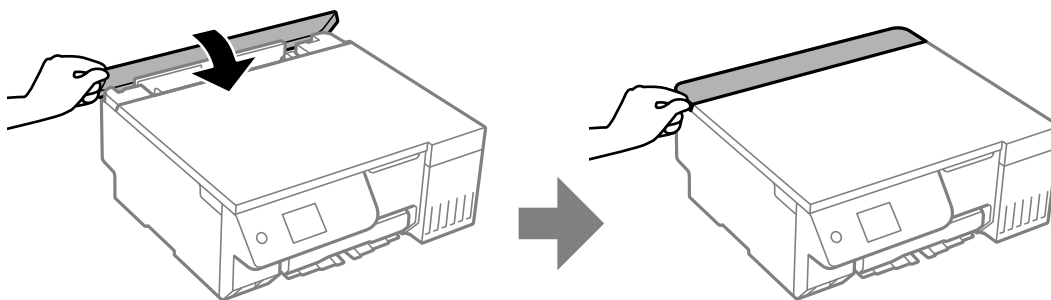

13. Prepare a embalagem da impressora conforme apresentado abaixo.

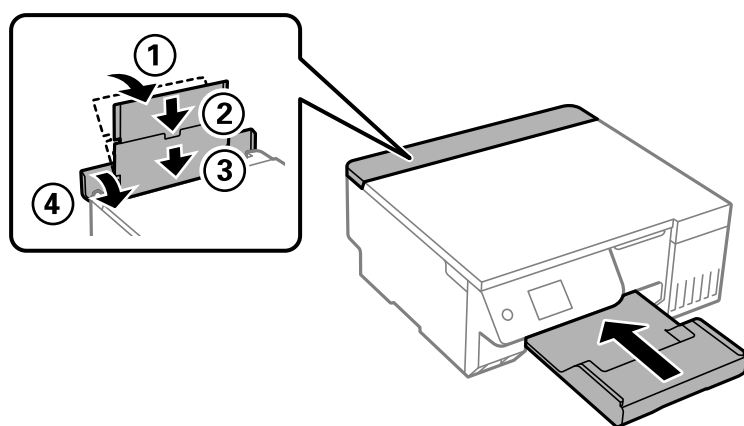

14. Coloque a impressora no saco de plástico fornecido para o transporte e dobre-o fechado.

15. Embale a impressora na caixa, utilizando os materiais protetores.

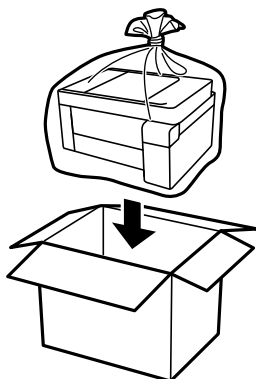

! *Importante:*

- Quando transportar a impressora, levante-a adotando uma posição estável. Se levantar a impressora numa posição instável, poderá sofrer danos físicos.
- Quando levantar a impressora, coloque as mãos nas posições indicadas abaixo. Não segurar a impressora pela parte da frente e de trás.



! *Importante:*

- ❑ *Ao armazenar ou transportar um frasco de tinta, não incline o frasco nem o sujeite a impactos ou mudanças de temperatura. Caso contrário, poderá vazar tinta mesmo que a tampa do frasco esteja bem apertada. Certifique-se de que mantém o frasco de tinta em posição vertical ao apertar a tampa e tome precauções no sentido de evitar que vaze tinta ao transportar o frasco, por exemplo, ao colocar o frasco numa mala.*



- ❑ *Não coloque frascos de tinta abertos na caixa com a impressora.*



Na próxima vez que usar a impressora, certifique-se de que removeu a fita que segura a cabeça de impressão e coloque a patilha de travamento para transporte na posição desbloqueada (Impressão). Se a qualidade de impressão diminuir da próxima vez que imprimir, limpe e alinhe as cabeças de impressão.

Informações relacionadas

- ➔ [“Verificar e limpar a cabeça de impressão” na página 103](#)
- ➔ [“Alinhar a cabeça de impressão” na página 107](#)

Resolução de problemas

Não é possível imprimir ou digitalizar.	147
A qualidade de impressão, cópia e digitalização é fraca.	158
Não é possível seleccionar o tipo ou a origem do papel no controlador da impressora	180
É Exibida uma Mensagem no Ecrã LCD.	180
O papel está encravado.	182
Está na hora de reabastecer a tinta.	185
Está na hora de substituir a caixa de manutenção.	192
É necessário substituir os cilindros de recolha.	193
Não é possível utilizara impressora como esperado.	197
Se não conseguir eliminar uma obstrução de papel ou um erro de falta de papel. . . .	203
Não é possível resolver o problema.	209

Não é possível imprimir ou digitalizar

Resolução de problemas

Leia esta secção caso não seja possível imprimir ou digitalizar como esperado ou se ocorrerem problemas ao imprimir. Consulte em seguida as soluções apresentadas para alguns problemas comuns.

■ A impressora está ligada?

Soluções

- Certifique-se de que a impressora está ligada.
- Certifique-se de que o cabo de alimentação está corretamente ligado.
- ➔ [“A alimentação não liga” na página 197](#)
- ➔ [“Não é possível resolver o problema” na página 209](#)

■ Existe papel encravado na impressora?

Soluções

Se existir papel encravado na impressora, não será possível iniciar a impressão. Remova o papel encravado da impressora.

- ➔ [“O papel está encravado” na página 182](#)

■ A própria impressora está a funcionar corretamente?

Soluções

- Se o ecrã LCD apresentar uma mensagem de erro, verifique o erro.
- Imprima uma folha de estado e utilize-a para verificar se a própria impressora imprime corretamente.
- ➔ [“É Exibida uma Mensagem no Ecrã LCD” na página 180](#)

■ Tem problemas de ligação?

Soluções

- Certifique-se de que todos os cabos estão corretamente ligados.
- Certifique-se de que o dispositivo de rede e o concentrador USB estão a funcionar normalmente.
- Se tiver uma ligação Wi-Fi, certifique-se de que as definições da ligação Wi-Fi estão corretas.
- Verifique a rede à qual o seu computador e impressora estão ligados e certifique-se de que os nomes das redes coincidem.
- ➔ [“A impressora não se liga à rede” na página 152](#)
- ➔ [“Não é possível ligar a impressora através de USB” na página 151](#)
- ➔ [“Verificar o estado da ligação de rede da impressora \(Relatório da ligação de rede\)” na página 127](#)

■ Os dados de impressão foram corretamente enviados?

Soluções

- Certifique-se de que não existem dados de impressão em espera de uma tarefa anterior.

- ❑ Verifique o controlador da impressora para se certificar de que a impressora não está offline.
- ➔ [“Ainda existe uma tarefa a aguardar para ser impressa.”](#) na página 149
- ➔ [“A impressora está pendente ou desligada.”](#) na página 149
- ➔ [“Existe um problema com o software ou dados.”](#) na página 148
- ➔ [“Apesar de ter sido estabelecida uma ligação, não é possível imprimir \(Windows\)”](#) na página 148
- ➔ [“Apesar de ter sido estabelecida uma ligação, não é possível imprimir \(Mac OS\)”](#) na página 150
- ➔ [“Utilize o Epson Printer Connection Checker para melhorar a ligação ao computador. \(Windows\)”](#) na página 152

A aplicação ou o controlador da impressora não funciona corretamente

Apesar de ter sido estabelecida uma ligação, não é possível imprimir (Windows)

É possível considerar as seguintes causas.

■ Existe um problema com o software ou dados.

Soluções

- ❑ Certifique-se que tem instalado um controlador de impressora Epson genuíno (EPSON XXXXX). Se não tiver um controlador de impressora Epson genuíno, as funções disponíveis são limitadas. Recomendamos usar um controlador de impressora Epson genuíno.
- ❑ Se precisar de imprimir uma imagem com muitos dados, é possível que o computador fique sem memória. Imprima a imagem numa resolução mais baixa ou num tamanho mais pequeno.
- ❑ Se experimentou todas as soluções e não conseguiu resolver o problema, tente desinstalar e instalar novamente o controlador da impressora.
- ❑ Pode conseguir resolver o problema atualizando o software com a versão mais recente. Para verificar o estado do software, use a ferramenta de atualização do software.
- ➔ [“Certifique-se que tem instalado um controlador de impressora Epson genuíno — Windows”](#) na página 120
- ➔ [“Certifique-se que tem instalado um controlador de impressora Epson genuíno — Mac OS”](#) na página 122
- ➔ [“Instalar as Aplicações Separadamente”](#) na página 119
- ➔ [“Aplicação para Atualização de Software e Firmware \(Epson Software Updater\)”](#) na página 220

■ Existe um problema com o estado da impressora.

Soluções

Clique em **EPSON Status Monitor 3** no separador **Manutenção** do controlador de impressora e, em seguida, verifique o estado da impressora. Se o **EPSON Status Monitor 3** estiver desativado, clique em **Definições Aumentadas** no separador **Manutenção** e depois seleccione **Activar EPSON Status Monitor 3**.

Ainda existe uma tarefa a aguardar para ser impressa.

Soluções

Clique em **Fila de impressão** no separador **Manutenção** do controlador da impressora. Se permanecerem dados desnecessários, selecione **Cancelar todos os documentos** no menu **Impressora**.

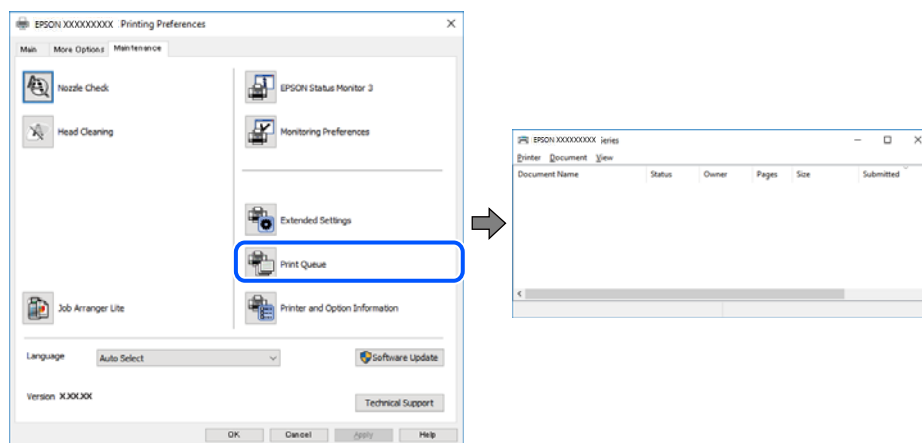

A impressora está pendente ou desligada.

Soluções

Clique em **Fila de impressão** no separador **Manutenção** do controlador da impressora.

Se a impressora estiver offline ou pendente, remova a seleção da definição de offline ou pendente no menu **Impressora**.

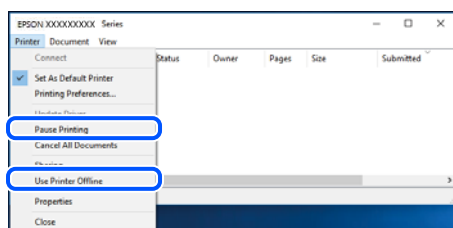

A impressora não está selecionada como a impressora predefinida.

Soluções

Clique com o botão direito do rato no ícone da impressora no **Painel de controlo > Ver dispositivos e impressoras** (ou **Impressoras, Impressoras e Faxes**) e clique em **Definir como impressora predefinida**.

Nota:

Se existirem vários ícones de impressora, consulte as seguintes informações para selecionar a impressora correta.

Exemplo:

Ligação USB: EPSON série XXXX

Ligação de rede: EPSON série XXXX (rede)

Se instalar o controlador de impressora várias vezes, poderão ser criadas cópias do controlador de impressora. Se forem criadas cópias como “EPSON série XXXX (cópia 1)”, clique com o botão direito do rato no ícone do controlador copiado e, de seguida, clique em **Remover dispositivo**.

A porta da impressora não foi definida corretamente.

Soluções

Clique em **Fila de impressão** no separador **Manutenção** do controlador da impressora.

Certifique-se de que a porta da impressora está selecionada corretamente em **Propriedade > Porta** no menu **Impressora**.

Ligação USB: **USBXXX**, Ligação de rede: **EpsonNet Print Port**

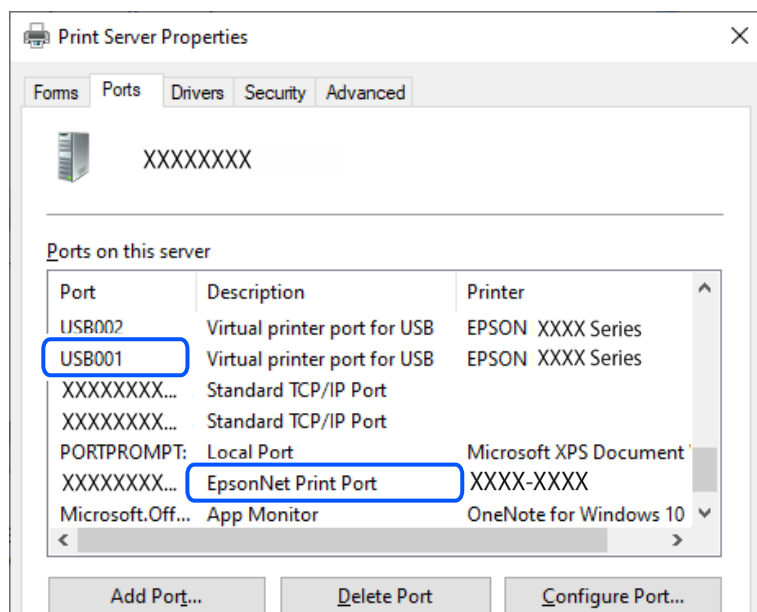

Apesar de ter sido estabelecida uma ligação, não é possível imprimir (Mac OS)

É possível considerar as seguintes causas.

Existe um problema com o software ou dados.

Soluções

- Certifique-se que tem instalado um controlador de impressora Epson genuíno (EPSON XXXXX). Se não tiver um controlador de impressora Epson genuíno, as funções disponíveis são limitadas. Recomendamos usar um controlador de impressora Epson genuíno.
 - Se precisar de imprimir uma imagem com muitos dados, é possível que o computador fique sem memória. Imprima a imagem numa resolução mais baixa ou num tamanho mais pequeno.
 - Se experimentou todas as soluções e não conseguiu resolver o problema, tente desinstalar e instalar novamente o controlador da impressora.
 - Pode conseguir resolver o problema atualizando o software com a versão mais recente. Para verificar o estado do software, use a ferramenta de atualização do software.
- ➔ [“Certifique-se que tem instalado um controlador de impressora Epson genuíno — Windows” na página 120](#)
- ➔ [“Certifique-se que tem instalado um controlador de impressora Epson genuíno — Mac OS” na página 122](#)
- ➔ [“Instalar as Aplicações Separadamente” na página 119](#)
- ➔ [“Aplicação para Atualização de Software e Firmware \(Epson Software Updater\)” na página 220](#)

■ Existe um problema com o estado da impressora.

Soluções

Certifique-se de que o estado da impressora não é **Pausa**.

Selecione **Preferências do sistema** (ou **Definições do sistema**) no menu **Apple** > **Impressoras e scanners** (ou **Impressão e digitalização, Impressão e fax**), e faça duplo clique na impressora. Se a impressora estiver em pausa, clique em **Retomar**.

Apesar de ter sido estabelecida uma ligação, não é possível imprimir (iOS)

É possível considerar as seguintes causas.

■ Exibir automat. config. de papel está desativada.

Soluções

Ative **Exibir automat. config. de papel** no menu que se segue.

Definições > **Definições da impressora** > **Def. origem do papel** > **Exibir automat. config. de papel**

■ AirPrint está desativada.

Soluções

Ative a definição AirPrint no Web Config.

➔ [“Aplicação para configurar operações de impressora \(Web Config\)”](#) na página 219

Não é possível digitalizar apesar de ter sido estabelecida corretamente uma ligação

■ Digitalizar com uma resolução elevada através de uma rede.

Soluções

Experimente digitalizar numa resolução mais baixa.

Não é possível ligar a impressora através de USB

É possível considerar as seguintes causas.

■ O cabo USB não está ligado corretamente à entrada USB.

Soluções

Ligue bem o cabo USB à impressora e ao computador.

■ Existe um problema com o concentrador USB.

Soluções

Se estiver a utilizar um concentrador USB, experimente ligar a impressora diretamente ao computador.

Existe um problema no cabo USB ou na entrada USB.

Soluções

Se o cabo USB não for reconhecido, mude a porta ou mude o cabo USB.

A impressora está ligada a uma porta USB SuperSpeed.

Soluções

Se ligar a impressora a uma porta USB SuperSpeed usando um cabo USB 2.0, pode ocorrer um erro de comunicação em alguns computadores. Neste caso, volte a ligar a impressora usando um dos seguintes métodos.

- Utilize um cabo USB 3.0 (apenas modelos suportados).
- Ligue a uma porta USB de alta velocidade no computador.
- Ligue a uma porta USB SuperSpeed diferente da porta que originou o erro de comunicação.

➔ [“Especificações da interface” na página 230](#)

A impressora não se liga à rede

Principais causas e soluções para problemas de ligação de rede

Verifique se existe um problema no funcionamento ou nas definições do dispositivo ligado.

Verifique a causa da falha na ligação à rede da impressora.

Soluções

Imprima o relatório de verificação de ligação à rede para ver o problema e consultar a solução recomendada.

Verifique as seguintes informações relacionadas para obter detalhes sobre a leitura do relatório de verificação de ligação à rede.

Nota:

Se pretender verificar mais informações sobre as definições de rede, imprima uma folha de estado da rede.

➔ [“Verificar o estado da ligação de rede da impressora \(Relatório da ligação de rede\)” na página 127](#)

➔ [“Mensagens e soluções no relatório de ligação de rede” na página 128](#)

Utilize o Epson Printer Connection Checker para melhorar a ligação ao computador. (Windows)

Soluções

Também poderá resolver o problema de acordo com os resultados da verificação.

1. Faça clique duas vezes no ícone **Epson Printer Connection Checker** situado no ambiente de trabalho.

O Epson Printer Connection Checker é iniciado.

Se não existir um ícone no ambiente de trabalho, siga os métodos abaixo para iniciar o Epson Printer Connection Checker.

- Windows 11
Clique no botão Iniciar e, em seguida, selecione **Todas as aplicações > Epson Software > Epson Printer Connection Checker**.
- Windows 10
Clique no botão Iniciar e selecione **Epson Software > Epson Printer Connection Checker**.
- Windows 8.1/Windows 8
Introduza o nome da aplicação no atalho de pesquisa e selecione o ícone apresentado.
- Windows 7
Clique no botão iniciar e selecione **Todos os programas > Epson Software > Epson Printer Connection Checker**.

2. Siga as instruções apresentadas no ecrã para verificar.

Nota:

Se o nome da impressora não for exibido, instale um controlador de impressora Epson genuíno.

[“Certifique-se que tem instalado um controlador de impressora Epson genuíno — Windows” na página 120](#)

Quando identificar o problema, siga a solução apresentada no ecrã.

Quando não conseguir resolver o problema, verifique o seguinte de acordo com a sua situação.

- A impressora não é reconhecida através de uma ligação de rede
[“Verificar o estado da ligação de rede da impressora \(Relatório da ligação de rede\)” na página 127](#)
- A impressora não é reconhecida através de uma ligação USB
[“Não é possível ligar a impressora através de USB” na página 151](#)
- A impressora é reconhecida, mas não é possível imprimir.
[“Apesar de ter sido estabelecida uma ligação, não é possível imprimir \(Windows\)” na página 148](#)

Está algo errado com os dispositivos de rede para ligação Wi-Fi.

Soluções

Tente o seguinte se conseguir reiniciar o router LAN no ambiente.

Desligue os dispositivos que pretende ligar à rede. Aguardar cerca de 10 segundos e a seguir, ligar os dispositivos pela seguinte ordem: router sem fios, computador ou dispositivo inteligente e a seguir a impressora. Mover a impressora e o computador ou dispositivo inteligente para uma posição mais próxima ao router sem fios para facilitar a comunicação da onda de rádio e a seguir, tentar configurar a rede novamente.

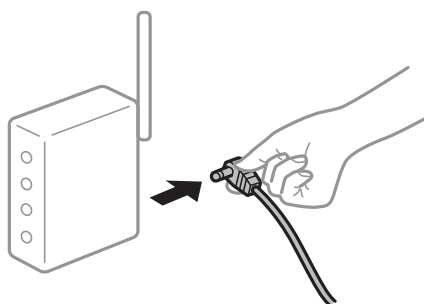

Os dispositivos não conseguem receber sinais do router sem fios porque estão demasiado afastados.

Soluções

Tente o seguinte se conseguir mover o dispositivo no ambiente de configuração.

Após aproximar o computador ou dispositivo inteligente e a impressora do router sem fios, desligue o router sem fios, e a seguir ligue novamente.

Ao alterar o router sem fios, as definições não correspondem ao router novo.

Soluções

Realize novamente as configurações de ligação para corresponderem ao novo router sem fios.

➔ [“Redefinir a ligação de rede” na página 122](#)

Os SSIDs ligados a partir do computador ou dispositivo inteligente e computador são diferentes.

Soluções

Ao utilizar múltiplos routers sem fios simultaneamente ou quando o router sem fios tiver vários SSIDs e os dispositivos estiverem ligados a diferentes SSIDs, não é possível ligar ao router sem fios.

❑ Exemplo de ligação a diferentes SSIDs

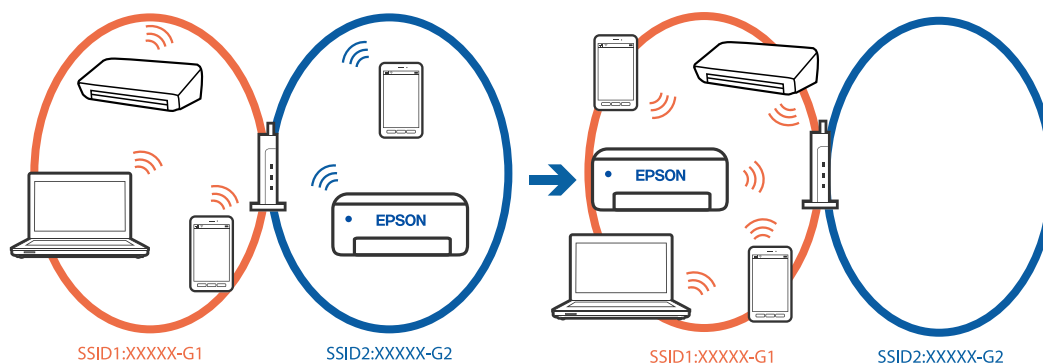

❑ Exemplo de ligação a SSIDs com um intervalo de frequência diferente

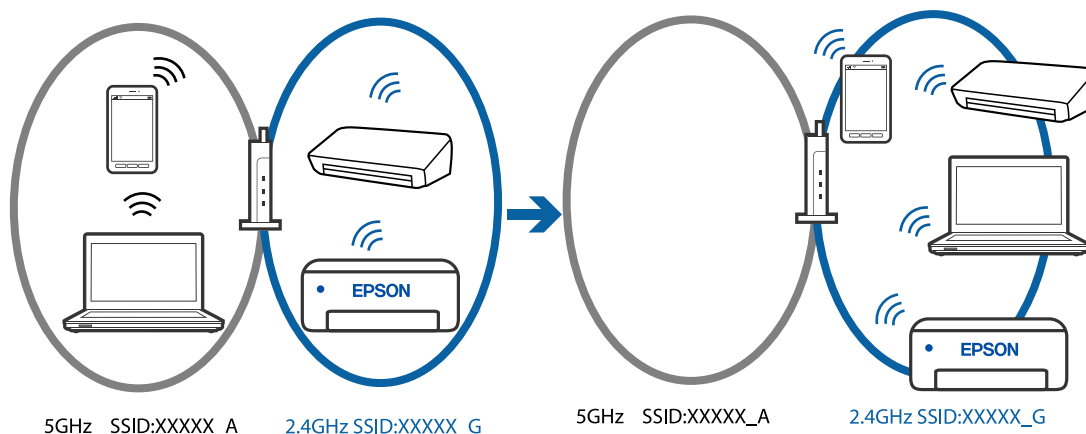

Ligue o computador ou dispositivo inteligente ao mesmo SSID que a impressora.

- Clique no SSID ao qual a impressora está ligada imprimindo o relatório de verificação de ligação à rede.
- Verifique o nome da rede ou Wi-Fi ao qual está ligado em todos os computadores e dispositivos inteligentes que pretende ligar à impressora.
- Se a impressora e o computador ou dispositivo inteligente estiverem ligados a redes diferentes, volte a ligar o dispositivo ao SSID ao qual está ligada a impressora.

■ **Está disponível um separador de privacidade no router sem-fios.**

Soluções

A maioria dos routers sem fios possui uma função de separação que bloqueia a comunicação entre dispositivos dentro do mesmo SSID. Se não estabelecer a ligação entre a impressora e o computador ou dispositivo inteligente, mesmo se estiverem ligados na mesma rede, desative a função de separador no router sem fios. Consulte o manual fornecido com o router sem fios para obter mais informações.

■ **A atribuição do endereço IP não está correta.**

Soluções

Se o endereço IP atribuído à impressora for 169.254.XXX.XXX e a máscara de sub-rede for 255.255.0.0, o endereço IP poderá não estar corretamente atribuído.

Selecione **Definições** > **Definições de rede** > **Avançado** > **Configuração TCP/IP** no painel de controlo da impressora, e depois verifique o endereço IP e a máscara de sub-rede atribuída à impressora.

Reinicie o router sem fios ou reponha as definições de rede da impressora.

➔ [“Configurar um IP estático para a impressora” na página 140](#)

■ **O dispositivo ligado à porta USB 3.0 provoca interferências de frequência rádio.**

Soluções

Ao ligar um dispositivo à porta USB 3.0 num Mac, podem verificar-se interferências de frequência rádio. Se não conseguir estabelecer a ligação sem-fios LAN (Wi-Fi) ou se o funcionamento for instável, tente o seguinte.

- Coloque o dispositivo ligado à porta USB 3.0 mais afastado do computador.

■ **Existe um problema nas definições de rede no computador ou no dispositivo inteligente.**

Soluções

Tente aceder a um website a partir do seu computador ou dispositivo inteligente para se certificar de que as definições de rede do seu dispositivo estão corretas. Se não conseguir aceder a qualquer website, significa que existe um problema no computador ou dispositivo inteligente.

Verifique a ligação de rede do computador ou dispositivo inteligente. Para obter mais detalhes, consulte a documentação fornecida com o computador ou dispositivo inteligente.

O papel não é alimentado corretamente

Pontos a verificar

Verifique os seguintes pontos e, em seguida, experimente as soluções de acordo com os problemas.

■ **O local de instalação não é adequado.**

Soluções

Coloque a impressora numa superfície plana e opere-a nas condições ambientais recomendadas.

➔ [“Especificações ambientais” na página 233](#)

■ **Está a ser utilizado papel não compatível.**

Soluções

Utilize papel suportado por esta impressora.

➔ [“Papel disponível e capacidades” na página 213](#)

➔ [“Tipos de papel não disponíveis” na página 215](#)

■ **O manuseamento de papel não é o apropriado.**

Soluções

Sigas as precauções de manuseamento de papel.

➔ [“Precauções no manuseamento de papel” na página 28](#)

■ **Foram colocadas muitas folhas na impressora.**

Soluções

Não coloque mais folhas do que o número máximo de folhas especificado para o papel. Para papel normal, não coloque acima da linha indicada pelo símbolo do triângulo no guia de margem.

➔ [“Papel disponível e capacidades” na página 213](#)

■ **As definições de papel na impressora não são as corretas.**

Soluções

Certifique-se de que as definições de tamanho e tipo de papel correspondem ao tamanho e tipo de papel carregado na impressora.

➔ [“Tamanho de papel e definições de tipo” na página 28](#)

■ **As definições de papel no controlador da impressora não são as corretas.**

Soluções

Certifique-se de que as definições de tamanho e tipo de papel no controlador da impressora correspondem ao tamanho e tipo de papel carregado na impressora.

■ **O papel escorrega quando existe pó de papel no rolo.**

Soluções

Se o papel que tem utilizado até ao momento não entrar corretamente, poderá existir pó de papel preso no rolo. Limpe o rolo.

Se o papel não entrar mesmo após a limpeza do rolo, substitua o rolo.

➔ [“Limpar manchas de tinta no percurso do papel \(quando o verso do resultado da impressão está sujo verticalmente\)” na página 107](#)

- ➔ [“Limpar manchas no percurso do papel \(quando o verso do resultado da impressão está sujo\)” na página 109](#)
- ➔ [“É necessário substituir os cilindros de recolha” na página 193](#)

O papel é alimentado com inclinação

É possível considerar as seguintes causas.

■ O papel está enrolado.

Soluções

Se o papel estiver enrolado ou as extremidades do papel estiverem dobradas, poderá tocar na cabeça de impressão e avançar inclinado.

Coloque o papel numa superfície plana para verificar se está enrolado. Se estiver, alise-o.

■ O papel não foi colocado corretamente.

Soluções

Carregue papel na direção correta e deslize o guia da margem encostando-o à extremidade do papel.

- ➔ [“Colocar papel” na página 30](#)

São alimentadas várias folhas de papel ao mesmo tempo

É possível considerar as seguintes causas.

■ O papel está húmido ou molhado.

Soluções

Coloque papel novo.

■ A eletricidade estática está a fazer com que as folhas de papel colem umas às outras.

Soluções

Folheie o papel antes de o colocar. Se o papel não for alimentado, coloque uma folha de papel de cada vez.

■ Várias folhas de papel alimentadas ao mesmo tempo durante a impressão manual de 2 lados.

Soluções

Retire o papel que estiver na fonte de papel antes de colocar novamente o papel.

O tabuleiro do disco/cartão de identificação é ejetado ao tentar colocar o disco

■ O disco ou cartão de identificação não foi colocado corretamente.

Soluções

Volte a colocar o disco ou cartão de identificação.

- ➔ [“Colocar um disco” na página 34](#)

→ “Colocar cartões de identificação em PVC” na página 35

■ O tabuleiro do disco foi introduzido antes de a impressora estar pronta.

Soluções

Não introduza o tabuleiro do disco sem que seja instruído para o fazer. Caso contrário, ocorre um erro e o suporte é ejectado.

Ocorre um erro de falta de papel

■ O papel não está colocado no centro do alimentador de papel posterior.

Soluções

Quando ocorre um erro de falta de papel, apesar de existir papel no alimentador de papel posterior, deve voltar a colocar papel no centro do alimentador de papel posterior.

O papel é ejetado durante a impressão

■ Timbrado não está seleccionado como tipo de papel.

Soluções

Ao colocar papel timbrado (papel com informações do tipo nome do remetente ou nome da empresa impressas no cabeçalho), seleccione **Timbrado** como a definição do tipo de papel.

A qualidade de impressão, cópia e digitalização é fraca

A qualidade de impressão é fraca

Surgem linhas, cores inesperadas ou cores em falta nas impressões

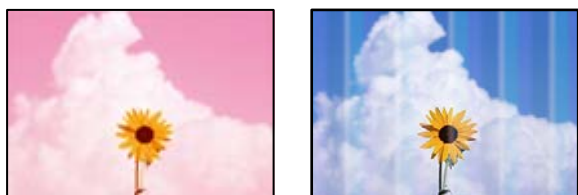

■ Os jatos da cabeça de impressão podem estar obstruídos.

Soluções

- Realize uma verificação dos jatos para verificar se os jatos da cabeça de impressão estão obstruídos. Execute uma verificação dos jatos e, de seguida, limpe a cabeça de impressão caso algum dos jatos da cabeça esteja obstruído. Se não usar a impressora há muito tempo, os jatos da cabeça de impressão poderão estar obstruídos e as gotas de tinta poderão não ser dispensadas.

- ❑ Se imprimiu com níveis de tinta demasiado baixos para serem visíveis nas janelas do depósito de tinta, encha o depósito de tinta até à linha superior e, em seguida, utilize o utilitário **Purga de tinta** para substituir a tinta no interior dos tubos. Após utilizar o recurso, realize uma verificação de jatos para confirmar se a qualidade de impressão melhorou.

➔ “Verificar e limpar a cabeça de impressão” na página 103

➔ “Executar Limpeza intensa” na página 104

A qualidade de impressão é fraca ao utilizar tinta preta

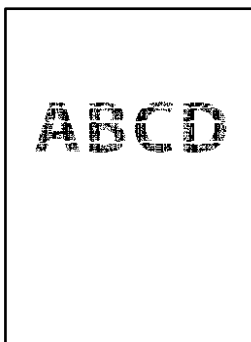

Os jatos da cabeça de impressão podem estar obstruídos.

Soluções

- ❑ Realize uma verificação dos jatos para verificar se os jatos da cabeça de impressão estão obstruídos. Execute uma verificação dos jatos e, de seguida, limpe a cabeça de impressão caso algum dos jatos da cabeça esteja obstruído. Se não usar a impressora há muito tempo, os jatos da cabeça de impressão poderão estar obstruídos e as gotas de tinta poderão não ser dispensadas.

“Verificar e limpar a cabeça de impressão” na página 103

- ❑ Se não conseguir resolver o problema utilizando a limpeza da cabeça, pode imprimir imediatamente com uma mistura de tintas de cor para criar um preto composto, alterando as seguintes definições no Windows.

Clique em **Definições Aumentadas** no separador **Manutenção** do controlador da impressora. Se seleccionar **Utilizar uma mistura de tintas de cor para criar preto**, pode imprimir em qualidade de impressão **Normal** quando o **Tipo de Papel** é **Papel Normal**, **Timbrado** ou **Envelope**.

Note que este recurso não pode resolver a obstrução dos jatos. Para resolver a obstrução dos jatos, recomendamos contactar o suporte Epson para reparações.

Aparecem linhas na impressão em intervalos de cerca de 2.5 cm



É possível considerar as seguintes causas.

■ A definição do tipo de papel não corresponde à definição do papel colocado.

Soluções

Selecione a definição de tipo de papel adequada ao papel colocado na impressora.

➔ “Lista de tipos de papel” na página 29

■ A qualidade de impressão é definida como baixa.

Soluções

Quando imprimir em papel normal, utilize uma definição de alta qualidade.

Painel de controlo

Selecione **Alto** como a definição de **Qualidade**.

“Opções de menu para definições de papel e de impressão” na página 44

Windows

Selecione **Alto** em **Qualidade** do separador **Principal** do controlador da impressora.

Mac OS

Selecione **Ótima** como **Resolução** no menu da caixa de diálogo **Definições de Impressão** da impressora.

■ A posição da cabeça de impressão está desalinhada.

Soluções

Selecione o menu **Manutenção** > **Alinham. cab. impressão** > **Alinhamento horizontal** no painel de controlo para alinhar a cabeça de impressão.

Impressões desfocadas, linhas verticais ou desalinhamento



enthalten alle
Aufdruck. W
↓ 5008 "Regel

É possível considerar as seguintes causas. Verifique as causas e siga as soluções por ordem a partir do topo.

■ A posição da cabeça de impressão está desalinhada.

Soluções

Selecione o menu **Manutenção** > **Alinham. cab. impressão** > **Alinhamento vertical** no painel de controlo para alinhar a cabeça de impressão.

■ A definição de impressão bidirecional está ativada.

Soluções

Se a qualidade da impressão não melhorar mesmo após alinhar a cabeça de impressão, desative a definição de impressão bidirecional.

Durante a impressão bidirecional (ou de alta velocidade), a cabeça de impressão imprime deslocando-se em ambas as direções e as linhas verticais podem ficar desalinhadas. Ao desativar esta definição, pode diminuir a velocidade de impressão mas melhorar a qualidade de impressão.

Pannel de controlo

Desative **Bidireccional** em **Definições > Definições da impressora**.

Windows

Remova a seleção de **Impressão bidireccional** no separador **Mais Opções** do controlador da impressora.

Mac OS

Selecione **Preferências do sistema** (ou **Definições do sistema**) no menu Apple > **Impressoras e Scanners** (ou **Impressão e Digitalização, Impressão e Fax**), e selecione a impressora. Clique em **Opções e Acessórios > Opções** (ou **Controlador**). Selecione **Não** como a definição de **Impressão bidireccional**.

A impressão sai como uma folha branca

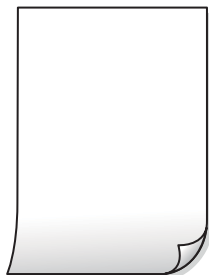

■ Os jatos da cabeça de impressão podem estar obstruídos.

Soluções

Execute a verificação dos jatos e, em seguida, tente realizar a Limpeza ou Limpeza ao ligar caso os jatos da cabeça de impressão estejam obstruídos.

■ As definições de impressão e o tamanho de papel colocados na impressora são diferentes.

Soluções

Mude as definições de impressão de acordo com o tamanho de papel colocado na impressora. Coloque papel na impressora que corresponda às definições de impressão.

■ Entraram várias folhas de papel na impressora ao mesmo tempo.

Soluções

Consulte a informação que se segue para evitar que várias folhas de papel entrem na impressora ao mesmo tempo.

➔ [“São alimentadas várias folhas de papel ao mesmo tempo” na página 157](#)

■ O papel está enrolado.

Soluções

Se o papel estiver enrolado ou as extremidades do papel estiverem dobradas, poderá tocar na cabeça de impressão e avançar inclinado.

Coloque o papel numa superfície plana para verificar se está enrolado. Se estiver, alise-o.

O papel está manchado ou amarrotado



É possível considerar as seguintes causas.

■ O papel não está inserido corretamente.

Soluções

Se aparecerem linhas horizontais (perpendiculares à direção de impressão) ou se a parte superior ou inferior do papel estiver manchada, coloque o papel na direção correta e deslize os guias de margem até às extremidades do papel.

➔ “Colocar papel” na página 30

■ O percurso do papel está manchado.

Soluções

Quando aparecerem linhas verticais (horizontais à direção de impressão) ou o papel estiver manchado, limpe o percurso do papel.

➔ “Limpar manchas de tinta no percurso do papel (quando o verso do resultado da impressão está sujo verticalmente)” na página 107

➔ “Limpar manchas no percurso do papel (quando o verso do resultado da impressão está sujo)” na página 109

■ O papel está enrolado.

Soluções

Coloque o papel numa superfície plana para verificar se está enrolado. Se estiver, alise-o.

■ A cabeça de impressão esfrega a superfície do papel.

Soluções

Ao imprimir em papel espesso, a cabeça de impressão está próxima da superfície de impressão e o papel pode ser arrastado. Neste caso, ative a definição de redução de arrasto. Se ativar esta definição, a qualidade de impressão poderá diminuir ou a impressão ficar mais lenta.

Painel de controlo

Selecione **Definições** > **Definições da impressora** no ecrã inicial e active **Papel espesso**.

Windows

Clique em **Definições Aumentadas** no separador **Manutenção** do controlador da impressora e, de seguida, selecione **Papel grosso e envelopes**.

❑ Mac OS

Selecione **Preferências do sistema** (ou **Definições do sistema**) no menu Apple > **Impressoras e Scanners** (ou **Impressão e Digitalização, Impressão e Fax**), e selecione a impressora. Clique em **Opções e Acessórios** > **Opções** (ou **Controlador**). Selecione **Sim** como a definição de **Papel grosso e envelopes**.

■ **A parte de trás do papel foi impressa antes da parte impressa secar.**

Soluções

A parte de trás do papel foi impressa antes da parte impressa secar. A tinta pode colar-se ao rolo o interior da impressora e ser transferida para o papel na próxima impressão. Quando executar a impressão de 2 lados manual, certifique-se de que a tinta está completamente seca antes de colocar novamente o papel.

As fotografias impressas são pegajosas



■ **A impressão foi realizada no lado errado do papel de fotografia.**

Soluções

Certifique-se que está a imprimir no lado correto. Ao imprimir no lado errado do papel fotográfico, é necessário limpar o percurso do papel.

➔ “Limpar manchas de tinta no percurso do papel (quando o verso do resultado da impressão está sujo verticalmente)” na página 107

➔ “Limpar manchas no percurso do papel (quando o verso do resultado da impressão está sujo)” na página 109

Os cartões de identificação impressos em PVC estão manchados



■ Tente alterar a qualidade de impressão.

Soluções

Se a tinta ficar manchada ao imprimir em cartões de identificação em PVC, mude a definição **Qualidade** para **Economia**.

➔ [“Qualidade:” na página 70](#)

■ A tinta do cartão de identificação em PVC impresso pode não estar seca.

Soluções

Não tocar na impressão até estar completamente seca. Consulte a ligação de informações relacionada abaixo para mais informações sobre cartões de identificação em PVC.

Dependendo do tipo de cartão de identificação em PVC ou dos dados de impressão, poderão ocorrer manchas.

➔ [“Precauções de manuseamento de cartões de identificação em PVC” na página 35](#)

As imagens ou fotografias são impressas com cores inesperadas



É possível considerar as seguintes causas.

■ Os jatos da cabeça de impressão podem estar obstruídos.

Soluções

- Realize uma verificação dos jatos para verificar se os jatos da cabeça de impressão estão obstruídos. Execute uma verificação dos jatos e, de seguida, limpe a cabeça de impressão caso algum dos jatos da cabeça esteja obstruído. Se não usar a impressora há muito tempo, os jatos da cabeça de impressão poderão estar obstruídos e as gotas de tinta poderão não ser dispensadas.
- Se imprimiu com níveis de tinta demasiado baixos para serem visíveis nas janelas do depósito de tinta, encha o depósito de tinta até à linha superior e, em seguida, utilize o utilitário **Purga de tinta** para substituir a tinta no interior dos tubos. Após utilizar o recurso, realize uma verificação de jatos para confirmar se a qualidade de impressão melhorou.

➔ [“Verificar e limpar a cabeça de impressão” na página 103](#)

➔ [“Executar Limpeza intensa” na página 104](#)

■ A correção de cor foi aplicada.

Soluções

Quando imprimir a partir do controlador da impressora Windows a definição de ajuste automático de fotografias da Epson é aplicada por predefinição dependendo do tipo de papel. Experimente alterar a definição.

No separador **Mais Opções**, selecione **Personalizado** em **Correcção de Cor** e, de seguida, clique em **Avançado**. Mude a definição **Correcção de Cena** em **Automático** para qualquer outra opção. Se mudar a

definição não resultar, utilize qualquer método de correção de cor que não seja **PhotoEnhance** em **Gestão de Cor**.

→ “[Ajustar a cor da impressão](#)” na página 61

As cores da impressão diferem das apresentadas no ecrã



As propriedades da cor para o dispositivo de exibição que está a usar não foram ajustadas corretamente.

Soluções

Os dispositivos de exibição tais como ecrãs de computador têm as suas próprias propriedades. Se o ecrã não estiver equilibrado, as imagens não são apresentadas com o brilho e cores adequados. Ajuste as propriedades do dispositivo. A seguir, proceda da seguinte forma.

Windows

Aceda à janela do controlador da impressora, selecione **Personalizado** como definição **Correcção de Cor** no separador **Mais Opções**, e a seguir clique em **Avançado**. Selecione **Padrão EPSON** como a definição de **Modo de Cores**.

Mac OS

Aceda à caixa de diálogo de impressão. Selecione **Opções de Cor** no menu pop-up, e a seguir clique na seta junto às **Definições Avançadas**. Selecione **Padrão EPSON** como a definição de **Modo**.

O dispositivo de exibição reflete luz externa.

Soluções

Evite a luz solar direta e confirme a imagem em condições de iluminação adequada.

O dispositivo de exibição tem uma resolução elevada.

Soluções

As cores podem diferir das exibidas nos dispositivos inteligentes, tais como smartphones ou tablets com telas de alta resolução.

O dispositivo de exibição e a impressora têm diferentes processos de produção de cores.

Soluções

As cores num ecrã não são completamente idênticas às do papel porque o dispositivo de exibição e a impressora têm um processo de produção de cores diferente. Ajuste as propriedades de cor para que as cores sejam idênticas.

Não é possível imprimir sem margens



■ A impressão sem margens não está definida nas definições de impressão.

Soluções

Selecione a impressão sem margens nas definições de impressão. Se selecionar um tipo de papel que não permita a impressão sem margens, não pode selecionar **Sem margens**. Selecione um tipo de papel que suporte a impressão sem margens.

- Painel de controlo

Selecione **S/ marg** como **Definição da Margem**.

- Windows

Selecione **Sem margens** no separador **Principal** do controlador da impressora.

- Mac OS

Selecione um tamanho de papel sem margens em **Formato**.

➔ [“Papel para imprimir sem margens” na página 214](#)

As extremidades da imagem são cortadas durante a impressão sem margens



■ Uma vez que a imagem é ligeiramente ampliada e a área saliente é cortada.

Soluções

Selecione uma definição de ampliação menor.

- Painel de controlo

Altere a definição **Expansão**.

- Windows

Clique em **Definições** junto da caixa de verificação **Sem margens**, no separador **Principal** do controlador da impressora, e altere as definições.

- Mac OS

Altere a definição **Expansão** no menu **Definições de Impressão** da caixa de diálogo de impressão.

■ **A proporção dos dados de imagem e o tamanho do papel são diferentes.**

Soluções

Se a proporção dos dados de imagem e o tamanho do papel forem diferentes, o lado mais comprido da imagem será cortado caso exceda o comprimento do lado mais comprido do papel.

A posição, o tamanho ou as margens da impressão estão incorretos

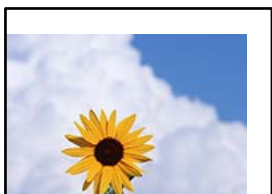

É possível considerar as seguintes causas.

■ **O papel não foi colocado corretamente.**

Soluções

Carregue papel na direção correta e deslize o guia da margem encostando-o à extremidade do papel.

➔ [“Colocar papel” na página 30](#)

■ **O tamanho de papel está definido incorretamente.**

Soluções

Selecione a definição de tamanho do papel adequada.

■ **A definição de margem no software da aplicação não se encontra na área de impressão.**

Soluções

Ajuste a definição de margens na aplicação, de modo a que seja abrangida pela área imprimível.

➔ [“Área imprimível” na página 228](#)

A posição de impressão numa etiqueta do disco está incorreta



A posição de impressão deve ser ajustada.

Ajuste a posição de impressão no menu **Definições** > **Definições da impressora** > **Etiqueta para CD/DVD** no painel de controlo.

- Windows

Remova a seleção de **Espelho** no separador **Mais Opções** do controlador da impressora.

- Mac OS

Remova a seleção de **Espelho** no menu **Definições de Impressão** da caixa de diálogo de impressão.

Padrões em forma de mosaicos nas impressões



■ As imagens ou fotografias são impressas com baixa resolução.

Soluções

Ao imprimir imagens ou fotografias, utilize dados de alta resolução. As imagens dos sítios Web são frequentemente de baixa resolução, apesar de terem bom aspeto ao serem apresentadas no ecrã, pelo que a qualidade de impressão pode diminuir.

A qualidade de cópia é fraca

Surgem linhas, cores inesperadas ou cores em falta nas cópias

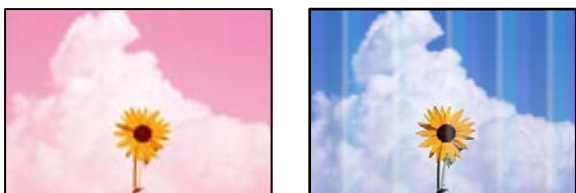

■ Os jatos da cabeça de impressão podem estar obstruídos.

Soluções

- Realize uma verificação dos jatos para verificar se os jatos da cabeça de impressão estão obstruídos. Execute uma verificação dos jatos e, de seguida, limpe a cabeça de impressão caso algum dos jatos da cabeça esteja obstruído. Se não usar a impressora há muito tempo, os jatos da cabeça de impressão poderão estar obstruídos e as gotas de tinta poderão não ser dispensadas.
- Se imprimiu com níveis de tinta demasiado baixos para serem visíveis nas janelas do depósito de tinta, encha o depósito de tinta até à linha superior e, em seguida, utilize o utilitário **Purga de tinta** para substituir a tinta no interior dos tubos. Após utilizar o recurso, realize uma verificação de jatos para confirmar se a qualidade de impressão melhorou.

➔ [“Verificar e limpar a cabeça de impressão” na página 103](#)

➔ [“Executar Limpeza intensa” na página 104](#)

Aparecem linhas na impressão em intervalos de cerca de 2.5 cm



É possível considerar as seguintes causas.

■ A definição do tipo de papel não corresponde à definição do papel colocado.

Soluções

Selecione a definição de tipo de papel adequada ao papel colocado na impressora.

→ “Lista de tipos de papel” na página 29

■ A qualidade de impressão é definida como baixa.

Soluções

Quando imprimir em papel normal, utilize uma definição de alta qualidade.

Selecione **Definições avançadas** > **Qualidade** e a seguir selecione **Alto** em cada menu de cópia.

→ “Qualidade:” na página 82

■ A posição da cabeça de impressão está desalinhada.

Soluções

Selecione o menu **Manutenção** > **Alinham. cab. impressão** > **Alinhamento horizontal** no painel de controlo para alinhar a cabeça de impressão.

Cópias desfocadas, linhas verticais ou desalinhamento



enthalten alle
Aufdruck. W
↓ 5008 "Regel

É possível considerar as seguintes causas.

■ A posição da cabeça de impressão está desalinhada.

Soluções

Selecione o menu **Manutenção** > **Alinham. cab. impressão** > **Alinhamento vertical** no painel de controlo para alinhar a cabeça de impressão.

■ **A impressão bidirecional está ativada.**

Soluções

Se a qualidade da impressão não melhorar mesmo após alinhar a cabeça de impressão desative a definição de impressão bidirecional.

Durante a impressão bidirecional (ou de alta velocidade), a cabeça de impressão imprime deslocando-se em ambas as direções e as linhas verticais podem ficar desalinhadas. Ao desativar esta definição, pode diminuir a velocidade de impressão mas melhorar a qualidade de impressão.

Selecione **Definições** > **Definições da impressora** no painel de controlo e a seguir desative **Bidireccional** no painel de controlo.

A impressão sai como uma folha branca

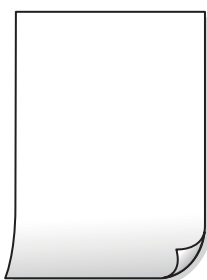

■ **Os jatos da cabeça de impressão podem estar obstruídos.**

Soluções

Execute a verificação dos jatos e, em seguida, tente realizar a Limpeza ou Limpeza ao ligar caso os jatos da cabeça de impressão estejam obstruídos.

■ **As definições de impressão e o tamanho de papel colocados na impressora são diferentes.**

Soluções

Mude as definições de impressão de acordo com o tamanho de papel colocado na impressora. Coloque papel na impressora que corresponda às definições de impressão.

■ **Entraram várias folhas de papel na impressora ao mesmo tempo.**

Soluções

Consulte a informação que se segue para evitar que várias folhas de papel entrem na impressora ao mesmo tempo.

➔ [“São alimentadas várias folhas de papel ao mesmo tempo” na página 157](#)

Impressão inclinada



■ O papel está enrolado.

Soluções

Se o papel estiver enrolado ou as extremidades do papel estiverem dobradas, poderá tocar na cabeça de impressão e avançar inclinado.

Coloque o papel numa superfície plana para verificar se está enrolado. Se estiver, alise-o.

■ O papel não foi colocado corretamente.

Soluções

Carregue papel na direção correta e deslize o guia da margem encostando-o à extremidade do papel.

➔ [“Colocar papel” na página 30](#)

O papel está manchado ou amarrotado



É possível considerar as seguintes causas.

■ O papel não está inserido corretamente.

Soluções

Se aparecerem linhas horizontais (perpendiculares à direção de impressão) ou se a parte superior ou inferior do papel estiver manchada, coloque o papel na direção correta e deslize os guias de margem até às extremidades do papel.

➔ [“Colocar papel” na página 30](#)

■ O percurso do papel está manchado.

Soluções

Quando aparecerem linhas verticais (horizontais à direção de impressão) ou o papel estiver manchado, limpe o percurso do papel.

➔ “Limpar manchas de tinta no percurso do papel (quando o verso do resultado da impressão está sujo verticalmente)” na página 107

➔ “Limpar manchas no percurso do papel (quando o verso do resultado da impressão está sujo)” na página 109

■ O papel está enrolado.

Soluções

Coloque o papel numa superfície plana para verificar se está enrolado. Se estiver, alise-o.

As fotografias copiadas estão pegajosas



■ A cópia pode ter sido feita do lado errado do papel de fotografia.

Soluções

Certifique-se que está a imprimir no lado a imprimir. Se copiou acidentalmente no lado errado do papel fotográfico, é necessário limpar o percurso do papel.

➔ “Limpar manchas de tinta no percurso do papel (quando o verso do resultado da impressão está sujo verticalmente)” na página 107

➔ “Limpar manchas no percurso do papel (quando o verso do resultado da impressão está sujo)” na página 109

Não é possível copiar sem margens



■ A impressão sem margens não está definida nas definições de impressão.

Soluções

Selecione **Várias cópias** > **Cópia S/ marg** e, em seguida, ative a definição. Se seleccionar um tipo de papel que não permita a impressão sem margens, não pode ativar as definições de impressão sem margens. Selecione um tipo de papel que suporte a impressão sem margens.

➔ [“Papel para imprimir sem margens” na página 214](#)

As extremidades da imagem são cortadas durante a cópia sem margens



■ Uma vez que a imagem é ligeiramente ampliada e a área saliente é cortada.

Soluções

Selecione uma definição de ampliação menor.

- Copiar fotografias

Selecione **Várias impressões** > **Várias cópias** > **Copiar/Restaurar fotos** > **Definição da Margem** > **S/ marg** no painel de controlo e a seguir altere a definição **Expansão**.

- Cópia sem margens

Selecione **Várias impressões** > **Várias cópias** > **Cópia S/ marg** > **Definições avançadas** > **Expansão** no painel de controlo, e a seguir mude a definição.

A posição, o tamanho ou as margens das cópias estão incorrectas

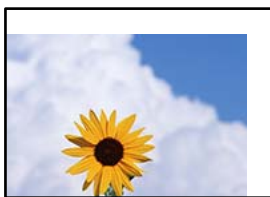

É possível considerar as seguintes causas.

■ O papel não foi colocado corretamente.

Soluções

Carregue papel na direção correta e deslize o guia da margem encostando-o à extremidade do papel.

➔ [“Colocar papel” na página 30](#)

■ Os originais não foram colocados corretamente.

Soluções

- Certifique-se de que o original é colocado corretamente nas marcas de alinhamento.
- Se a margem da imagem digitalizada estiver em falta, afaste ligeiramente o original da extremidade do vidro do scanner.

➔ [“Colocação de originais” na página 38](#)

■ Existe pó ou sujidade no vidro do scanner.

Soluções

Ao colocar os originais no vidro do scanner, remova poeira ou sujidade que tenha ficado presa aos originais e limpe o vidro do scanner. Se existir pó ou manchas no vidro, a área de cópia pode incluir o pó ou as manchas, resultando numa posição de cópia incorreta ou em imagens pequenas.

➔ [“Limpar o Vidro do scanner” na página 111](#)

■ O tamanho de papel está definido incorretamente.

Soluções

Selecione a definição de tamanho do papel adequada.

A posição de cópia numa etiqueta do disco está incorreta



É possível considerar as seguintes causas.

A posição de impressão deve ser ajustada.

Selecione o menu **Definições** > **Definições da impressora** > **Etiqueta para CD/DVD** no painel de controlo e ajuste a posição de impressão.

Existe pó ou sujidade no vidro do scanner.

Ao colocar os originais no vidro do scanner, remova poeira ou sujidade que tenha ficado presa aos originais e limpe o vidro do scanner. Se existir pó ou manchas no vidro, a área de cópia pode incluir o pó ou as manchas, resultando numa posição de cópia incorreta ou em imagens pequenas.

Informações relacionadas

➔ [“Limpar o Vidro do scanner” na página 111](#)

As cores não estão uniformes ou aparecem manchas, pontos ou linhas retas na imagem copiada



É possível considerar as seguintes causas.

■ O percurso do papel está sujo.

Soluções

Carregue e ejete o papel sem imprimir para limpar o caminho do papel.

- ➔ [“Limpar manchas de tinta no percurso do papel \(quando o verso do resultado da impressão está sujo verticalmente\)”](#) na página 107
- ➔ [“Limpar manchas no percurso do papel \(quando o verso do resultado da impressão está sujo\)”](#) na página 109

■ Existe pó ou sujidade nos originais ou vidro do scanner.

Soluções

Remova pó ou sujidade aderido aos originais, e limpe o vidro do scanner.

- ➔ [“Limpar o Vidro do scanner”](#) na página 111

■ O original foi pressionado com muita força.

Soluções

Se pressionar com muita força, podem aparecer zonas desfocadas, manchas e pontos escuros.

Não pressionar com demasiada força no original ou na capa de documento.

- ➔ [“Colocação de originais”](#) na página 38

■ As definições da densidade de cópia são demasiado elevadas.

Soluções

Diminua a definição de densidade de cópia.

- ➔ [“Opções de menu para copiar”](#) na página 82

Surgem padrões ondulados (tracejados) na imagem copiada

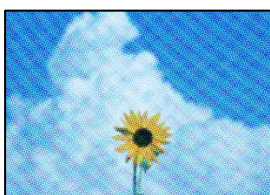

Se o original for um documento impresso como por exemplo uma revista ou um catálogo, é exibido um padrão ondulado tracejado.

Soluções

Alterar as definições de reduzir e ampliar. Se o padrão ondulado tracejado ainda aparecer, coloque o original num ângulo ligeiramente diferente.

→ [“Opções de menu para copiar” na página 82](#)

Surge uma imagem do verso do original na imagem copiada



É possível considerar as seguintes causas.

Ao digitalizar originais finos, as imagens na parte de trás podem ser digitalizadas ao mesmo tempo.

Soluções

Coloque o original no vidro do scanner e, a seguir, coloque um papel preto sobre o mesmo.

→ [“Colocação de originais” na página 38](#)

As definições da densidade de cópia são demasiado elevadas.

Soluções

Diminua a definição de densidade de cópia.

→ [“Opções de menu para copiar” na página 82](#)

São copiados vários originais para uma única folha

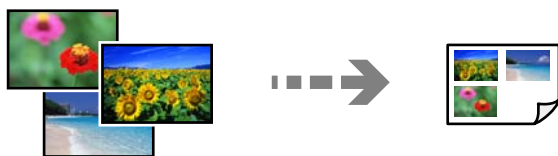

O espaço entre os originais é demasiado pequeno.

Soluções

Quando colocar vários originais no vidro do scanner para os copiar separadamente mas forem copiados numa única folha, coloque os originais com uma distância de, pelo menos, 5 mm entre eles. Se o problema continuar, coloque um original de cada vez.

Problemas na imagem digitalizada

Cores irregulares, sujidade, pontos, etc., surgem na imagem digitalizada



Existe pó ou sujidade nos originais ou vidro do scanner.

Soluções

Remova pó ou sujidade aderido aos originais, e limpe o vidro do scanner.

→ [“Limpar o Vidro do scanner” na página 111](#)

O original foi pressionado com muita força.

Soluções

Se pressionar com muita força, podem aparecer zonas desfocadas, manchas e pontos escuros.

Não pressionar com demasiada força no original ou na capa de documento.

→ [“Colocação de originais” na página 38](#)

Deslocamento no fundo das imagens digitalizadas



Ao digitalizar originais finos, as imagens na parte de trás podem ser digitalizadas ao mesmo tempo.

Soluções

Ao digitalizar a partir do vidro do scanner, coloque papel preto ou uma almofada de mesa sobre o original.

→ [“Colocação de originais” na página 37](#)

Não é possível digitalizar a área correta

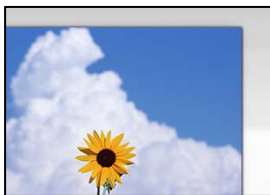

Os originais não foram colocados corretamente.

Soluções

- Certifique-se de que o original é colocado corretamente nas marcas de alinhamento.
- Se a margem da imagem digitalizada estiver em falta, afaste ligeiramente o original da extremidade do vidro do scanner.

➔ [“Colocação de originais” na página 38](#)

Existe pó ou sujidade no vidro do scanner.

Soluções

Remova lixo ou sujidade do vidro do scanner e da capa do documento. Se existir qualquer sujidade à volta do original, a digitalização irá expandir para a incluir.

➔ [“Limpar o Vidro do scanner” na página 111](#)

Ao digitalizar vários originais usando o Epson ScanSmart, não existe folga suficiente entre os originais.

Soluções

Quando colocar vários originais no vidro do scanner, certifique-se que há uma folga de pelo menos 20 mm (0,8 pol.) entre os originais.

➔ [“Digitalizar várias fotografias simultaneamente” na página 97](#)

Não é possível resolver problemas na imagem digitalizada

Se tentou todas as soluções e não resolveu o problema, tente o seguinte.

Existem problemas com as definições do software de digitalização.

Soluções

Utilize o Epson Scan 2 Utility para iniciar as definições do software do scanner.

Nota:

O *Epson Scan 2 Utility* é uma aplicação fornecida com o software do scanner.

Nota:

Para sistemas operativos Windows Server, certifique-se que a funcionalidade **Experiência ambiente de trabalho** está instalada.

1. Inicie o Epson Scan 2 Utility.
 - Windows 11
Clique no botão iniciar e, em seguida, selecione **Todas as aplicações > EPSON > Epson Scan 2 Utility**.
 - Windows 10/Windows Server 2022/Windows Server 2019/Windows Server 2016
Clique no botão iniciar, e a seguir selecione **EPSON > Epson Scan 2 Utility**.
 - Windows 8.1/Windows 8/Windows Server 2012 R2/Windows Server 2012
Introduza o nome da aplicação no atalho de pesquisa e selecione o ícone apresentado.
 - Windows 7/Windows Server 2008 R2/Windows Server 2008
Clique no botão, e a seguir selecione **Todos os programas > EPSON > Epson Scan 2 > Epson Scan 2 Utility**.
 - Mac OS
Selecione **Ir > Aplicações > Epson Software > Epson Scan 2 Utility**.
2. Selecione o separador **Outras**.
3. Clique em **Reiniciar**.

Se a inicialização não resolver o problema, desinstale e reinstale o software do scanner.

➔ [“Instalar as Aplicações Separadamente” na página 119](#)

Não é possível selecionar o tipo ou a origem do papel no controlador da impressora

■ Não foi instalado um controlador de impressora Epson genuíno.

Soluções

Se não instalar um controlador de impressora Epson genuíno (EPSON XXXXX), as funções disponíveis são limitadas. Recomendamos usar um controlador de impressora Epson genuíno.

➔ [“Certifique-se que tem instalado um controlador de impressora Epson genuíno — Windows” na página 120](#)

➔ [“Certifique-se que tem instalado um controlador de impressora Epson genuíno — Mac OS” na página 122](#)

É Exibida uma Mensagem no Ecrã LCD

Se uma mensagem de erro for apresentada no ecrã LCD, siga as instruções no ecrã ou as soluções abaixo para resolver o problema.

Mensagens de erro	Soluções
Erro da impressora Volte a ligar a impressora. Para mais detalhes, consulte a documentação.	Retire todo o papel ou material de proteção da impressora. Se a mensagem de erro continuar a ser apresentada, contacte a assistência da Epson.

Mensagens de erro	Soluções
<p>A almofada de tinta de impressão s/ margem aproxima-se do fim da vida útil. Não é uma peça substituível pelo utilizador. Contacte o apoio técnico da Epson.</p>	<p>Contacte a Epson ou um fornecedor de serviços autorizado pela Epson para substituir a almofada de impressão de margens*. Não se trata de uma peça passível de manutenção pelo utilizador. É apresentada continuamente uma mensagem até que a almofada de impressão seja substituída.</p> <p>Selecione Dispensar para retomar a impressão.</p>
<p>A almofada de tinta de impressão s/ margem atingiu o fim da vida útil. Não é uma peça substituível pelo utilizador. Contacte o apoio técnico da Epson.</p>	<p>Contacte a Epson ou um fornecedor de serviços autorizado pela Epson para substituir a almofada de impressão de margens*. Não se trata de uma peça passível de manutenção pelo utilizador.</p> <p>A impressão sem margens não está disponível, mas pode imprimir com margens.</p>
<p>Papel encravado. Siga os passos na tela para remover o papel encravado.</p>	<p>Retire o papel da impressora e prima o botão apresentado na parte inferior do ecrã LCD para eliminar o erro. Por vezes, poderá ser necessário desligar a impressora e voltar a ligar.</p>
<p>Configuração do papel definido para Desactivado. Funções poderão estar indisponíveis. Consulte a docum. para mais detalhes.</p>	<p>Se a opção Exibir automat. config. de papel estiver desativada, não é possível utilizar o AirPrint.</p>
<p>Erro do Sistema Ocorreu um erro do sistema. Ligue novamente o dispositivo. Se o erro persistir, contacte o Apoio Epson.</p>	<p>Experimente as seguintes soluções.</p> <ol style="list-style-type: none"> 1. Desligue e ligue novamente a impressora. 2. Se estiver a utilizar uma ligação Wi-Fi, desligue e volte a ligar o router sem fios. <p>Se a mensagem de erro continuar a ser exibida, tome nota do código de erro e contacte o suporte Epson.</p>
<p>A combinação de endereço IP e máscara de sub-rede é inválida. Para mais detalhes, consulte a documentação.</p>	<p>Introduza o endereço IP correto ou o gateway predefinido. Contacte a pessoa que definiu a rede para obter assistência.</p>
<p>Actualize o certificado de raiz para usar os serviços de nuvem.</p>	<p>Execute o Web Config e atualize o certificado de raiz.</p>
<p>Recovery Mode</p>	<p>A impressora iniciou em modo de recuperação porque a atualização do firmware falhou. Siga os passos abaixo para tentar novamente atualizar o firmware.</p> <ol style="list-style-type: none"> 1. Ligue o computador e a impressora com um cabo USB. (Durante o modo de recuperação, não pode atualizar o firmware através de uma ligação de rede.) 2. Visite o sítio Web local da Epson para obter mais instruções.

* Em alguns ciclos de impressão, pode ser recolhida uma quantidade muito reduzida de excesso de tinta na almofada de impressão. Para evitar derramamento de tinta da almofada, a impressora foi concebida para parar de imprimir quando a almofada atinge o seu limite. A necessidade de executar este procedimento e a frequência do mesmo irá variar de acordo com o número de páginas impressas utilizando a opção de impressão sem margens. A necessidade de substituição da almofada não significa que a impressora tenha deixado de funcionar em conformidade com as suas especificações. A impressora avisa-o quando a almofada necessitar de substituição e este procedimento apenas pode ser executado por um fornecedor de serviços autorizado Epson. A garantia Epson não abrange o custo desta substituição.

O papel está encravado

Verifique o erro apresentado no painel de controlo e siga as instruções no ecrã para remover o papel encravado, incluindo pedaços rasgados. De seguida, anule o erro.

O ecrã LCD exibe uma animação que mostra como remover o papel encravado.



Aviso:

Nunca toque nos botões do painel de controlo enquanto tiver a mão dentro da impressora. Caso a impressora comece a funcionar, pode provocar ferimentos. Tenha cuidado para não tocar nas peças salientes, de modo a evitar ferimentos.



Importante:

Remova cuidadosamente o papel encravado. Remover o papel com força pode causar danos na impressora.

Remover papel encravado



Aviso:

Nunca toque nos botões do painel de controlo enquanto tiver a mão dentro da impressora. Caso a impressora comece a funcionar, pode provocar ferimentos. Tenha cuidado para não tocar nas peças salientes, de modo a evitar ferimentos.

1. Remova o papel encravado do alimentador de papel posterior.

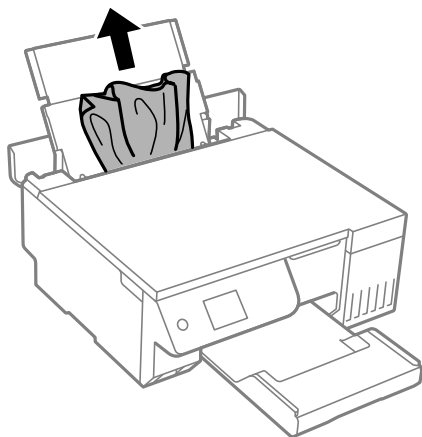

2. Abra a unidade de digitalização.

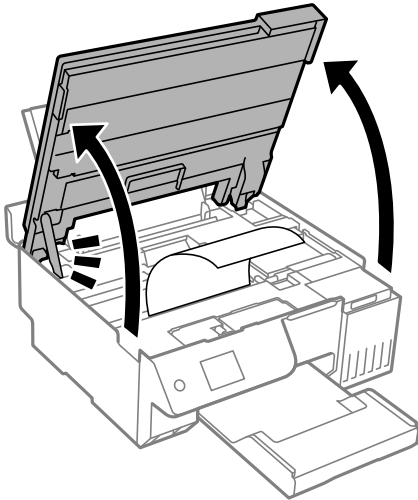

3. Remova o papel encravado.

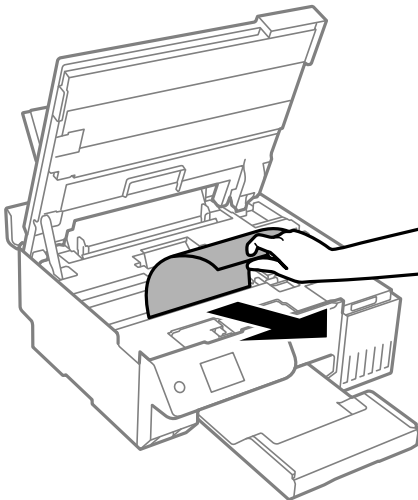

! **Importante:**

Não toque no cabo branco achatado, na película transparente ou no cadeado de transporte no interior da impressora. Se o fizer, pode provocar uma avaria.

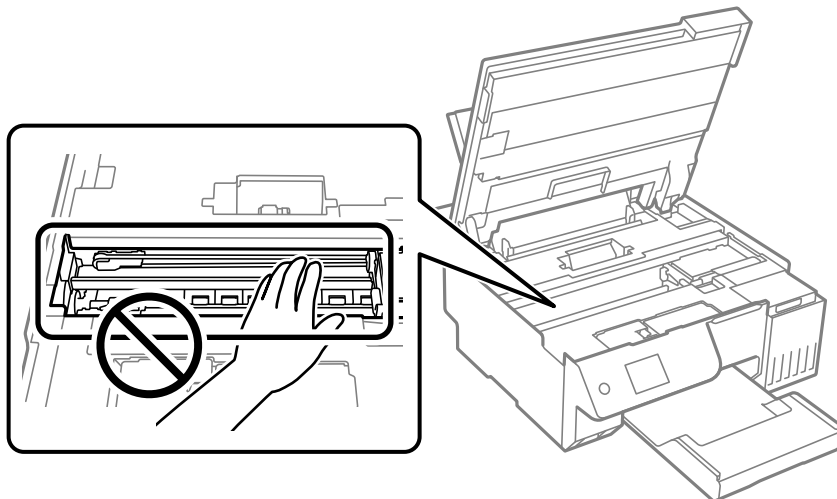

4. Feche a unidade de digitalização.

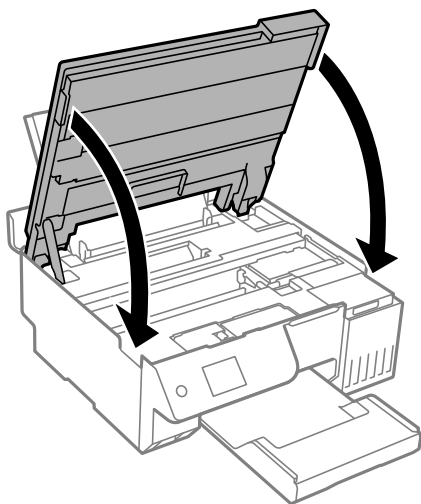

Nota:

A unidade de digitalização foi desenvolvida para fechar lentamente e resistir um pouco como precaução para evitar entalar os dedos. Continue a fechar mesmo ao encontrar alguma resistência.

Evitar Obstruções de Papel

Em caso de obstruções de papel frequentes, verifique o seguinte.

- Coloque a impressora numa superfície plana e opere-a nas condições ambientais recomendadas.
“Especificações ambientais” na página 233
- Utilize papel compatível com esta impressora.
“Papel disponível e capacidades” na página 213

- Sigas as precauções de manuseamento de papel.
[“Precauções no manuseamento de papel” na página 28](#)
- Carregue papel na direção correta e deslize o guia da margem encostando-o à extremidade do papel.
[“Colocar papel no alimentador de papel posterior” na página 31](#)
- Não coloque mais folhas do que o número máximo de folhas especificado para o papel.
- Ao carregar várias folhas de papel, carregue uma folha de cada vez.
- Certifique-se de que as definições de tamanho e tipo de papel correspondem ao tamanho e tipo de papel carregado na impressora.
[“Lista de tipos de papel” na página 29](#)
- Poderão existir objetos estranhos no interior da impressora.
[“Se não conseguir eliminar uma obstrução de papel ou um erro de falta de papel” na página 203](#)
- Limpe o rolo no interior da impressora. Se o papel não entrar mesmo após a limpeza do rolo, substitua o rolo.
[“Resolver problemas de alimentação de papel no caminho do papel” na página 100](#)
[“É necessário substituir os cilindros de recolha” na página 193](#)

Informações relacionadas

- ➔ [“Se não conseguir eliminar uma obstrução de papel ou um erro de falta de papel” na página 203](#)

Está na hora de reabastecer a tinta

Precauções de manuseamento do frascos de tinta

Leia as instruções seguintes antes de reabastecer tinta.

Precauções de armazenamento para tinta

- Mantenha o frasco de tinta afastado de luz solar direta.
- Não armazenar os frascos de tinta em condições de temperatura muito elevada ou demasiado baixa.
- A Epson recomenda que se utilize o frasco de tinta antes da data impressa na embalagem.
- Ao armazenar ou transportar um frasco de tinta, não incline o frasco nem o sujeite a impactos ou mudanças de temperatura. Caso contrário, poderá vazar tinta mesmo que a tampa do frasco esteja bem apertada. Certifique-se de que mantém o frasco de tinta em posição vertical ao apertar a tampa e tome precauções no sentido de evitar que vaze tinta ao transportar o frasco, por exemplo, ao colocar o frasco numa mala.
- Depois de trazer um frasco de tinta de um local de armazenamento frio, deixe-o aquecer à temperatura ambiente, durante pelo menos três horas, antes de o utilizar.
- Não abra a embalagem do frasco de tinta enquanto não estiver pronto para encher o depósito de tinta. O frasco de tinta é embalado a vácuo para manter a sua fiabilidade. Se deixar um frasco de tinta desembalado durante muito tempo antes de o utilizar, poderá não ser possível imprimir normalmente.
- Depois de abrir o frasco de tinta, recomendamos que o utilize logo que possível.

Precauções de manuseio para reabastecer tinta

- Para garantir qualidade de impressão de excelência e ajudar a proteger a cabeça de impressão, uma reserva variável de segurança permanece no depósito de tinta após a impressora assinalar a necessidade de reabastecer tinta. O rendimento indicado na sua situação não inclui esta reserva.
- Para obter resultados ótimos de impressão, não mantenha níveis de tinta reduzidos durante longos períodos de tempo.
- Utilize frascos de tinta com a referência correcta para esta impressora.
- A tinta para esta impressora deve ser manuseada cuidadosamente. A tinta pode salpicar ao encher os depósitos de tinta ou ao encher novamente com tinta. Se cair tinta nas suas roupas ou nos seus pertences, poderá não sair.
- Não agite com demasiada força nem aperte os frascos de tinta.
- A utilização continuada da impressora quando o nível de tinta estiver abaixo da linha inferior poderá danificar a impressora. Encha o depósito de tinta até à linha superior enquanto a impressora não estiver a funcionar. Para apresentar as estimativas correctas do nível de tinta, reponha o nível de tinta após encher o depósito.
- Para obter resultados ótimos de impressão, encha os depósitos de tinta até à linha superior pelo menos uma vez por ano.

Consumo de tinta

- Para manter o desempenho ideal das cabeças de impressão, é consumida alguma tinta de todos os depósitos de tinta durante as operações de manutenção tais como a limpeza da cabeça de impressão. Ao ligar a impressora também pode ser consumida tinta.
- Quando imprimir a preto e branco (monocromático) ou em escala de cinzentos, poderão ser utilizadas tintas de cor em vez de tinta preta, dependendo das definições do tipo de papel ou da qualidade de impressão. Isto deve-se ao facto de ser utilizada uma mistura de tintas de cor para criar o preto.
- A tinta nos frascos de tinta fornecidos com a impressora é parcialmente utilizada durante a configuração inicial. De forma a produzir impressões de alta qualidade, a cabeça de impressão da impressora é completamente carregada com tinta. Este processo não recorrente consome uma certa quantidade de tinta, pelo que estes frascos podem imprimir menos páginas do que os frascos de tinta seguintes.
- Os rendimentos apresentados podem variar consoante as imagens impressas, o tipo de papel utilizado, a frequência das impressões e condições ambientais, como a temperatura.
- Verifique visualmente os níveis de tinta reais nos depósitos de tinta. A utilização prolongada da impressora quando a tinta já está gasta poderá danificar a impressora. A Epson recomenda que o depósito de tinta seja enchido até à linha superior quando a impressora não estiver em funcionamento para repor o nível da tinta.

Reabastecer o depósito de tinta

1. Selecione **Manutenção** no painel de controlo da impressora.

Para seleccionar um item, use os botões ▲ ▼ ◀ ▶, e a seguir pressione o botão OK.

2. Selecione **Encher tinta**.
3. Pressione o botão ▼ para ler as precauções de utilização e segurança de enchimento de tinta, e a seguir pressione o botão OK para continuar.
4. Feche a tampa de documentos se estiver aberta.

- Abra a unidade do scanner com ambas as mãos até que bloqueie.

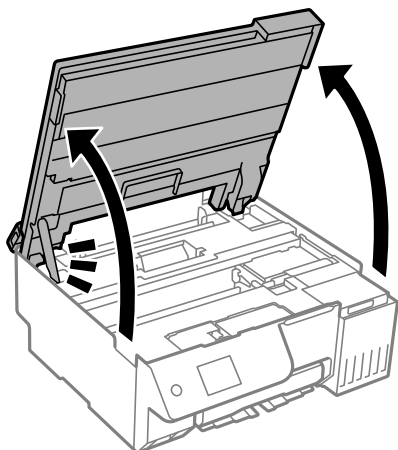

- Abra a tampa do depósito de tinta.

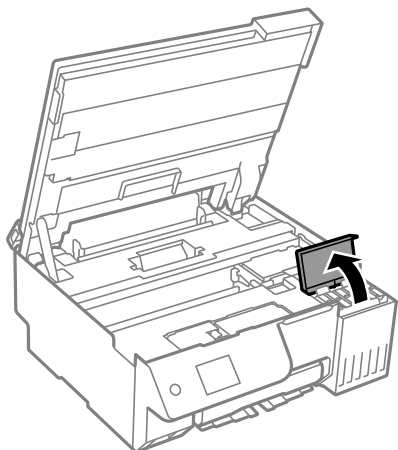

- Abra a capa do depósito de tinta.

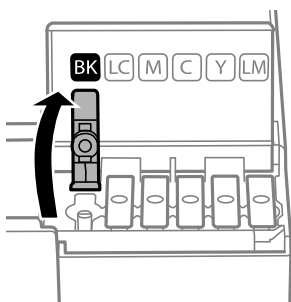

Importante:

Certifique-se de que a cor do depósito de tinta corresponde à cor da tinta que pretende reabastecer.

8. Mantendo o frasco de tinta na vertical, rode a tampa lentamente para removê-la.

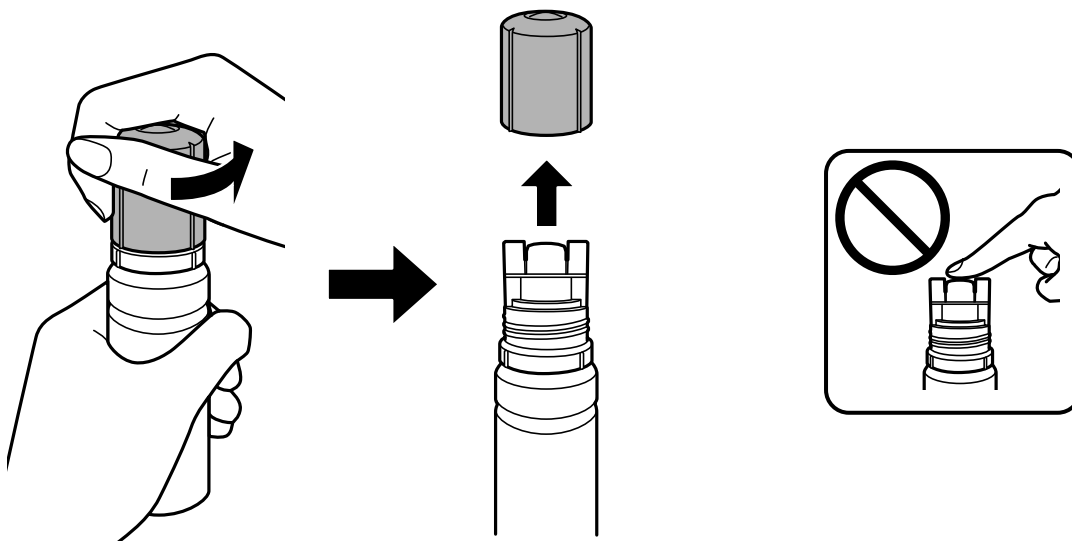

! Importante:

- A Epson recomenda a utilização de frascos de tinta genuínos Epson.
- Tenha cuidado para não derramar tinta.

9. Verifique a linha superior (a) no depósito de tinta.

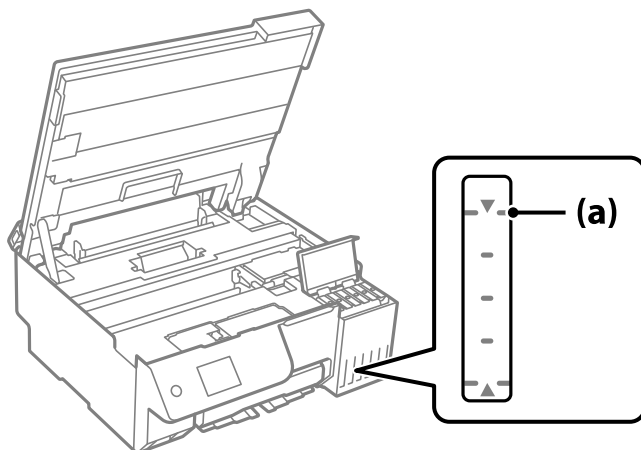

10. Alinhe a parte superior do frasco de tinta com a porta superior, e a seguir coloque-a na porta para encher com tinta até parar automaticamente na linha superior.

Quando inserir o frasco de tinta na porta de enchimento para a cor correta, a tinta começa a cair e o fluxo para automaticamente quando a tinta atingir a linha superior.

Se a tinta não começa a correr para o tanque, retire o frasco de tinta e voltar a inserir. No entanto, não remova e insira novamente o frasco de tinta quando a tinta chegar à linha superior. Se o fizer, a tinta poderá verter ou a impressora poderá sofrer danos se a tinta exceder a linha superior.

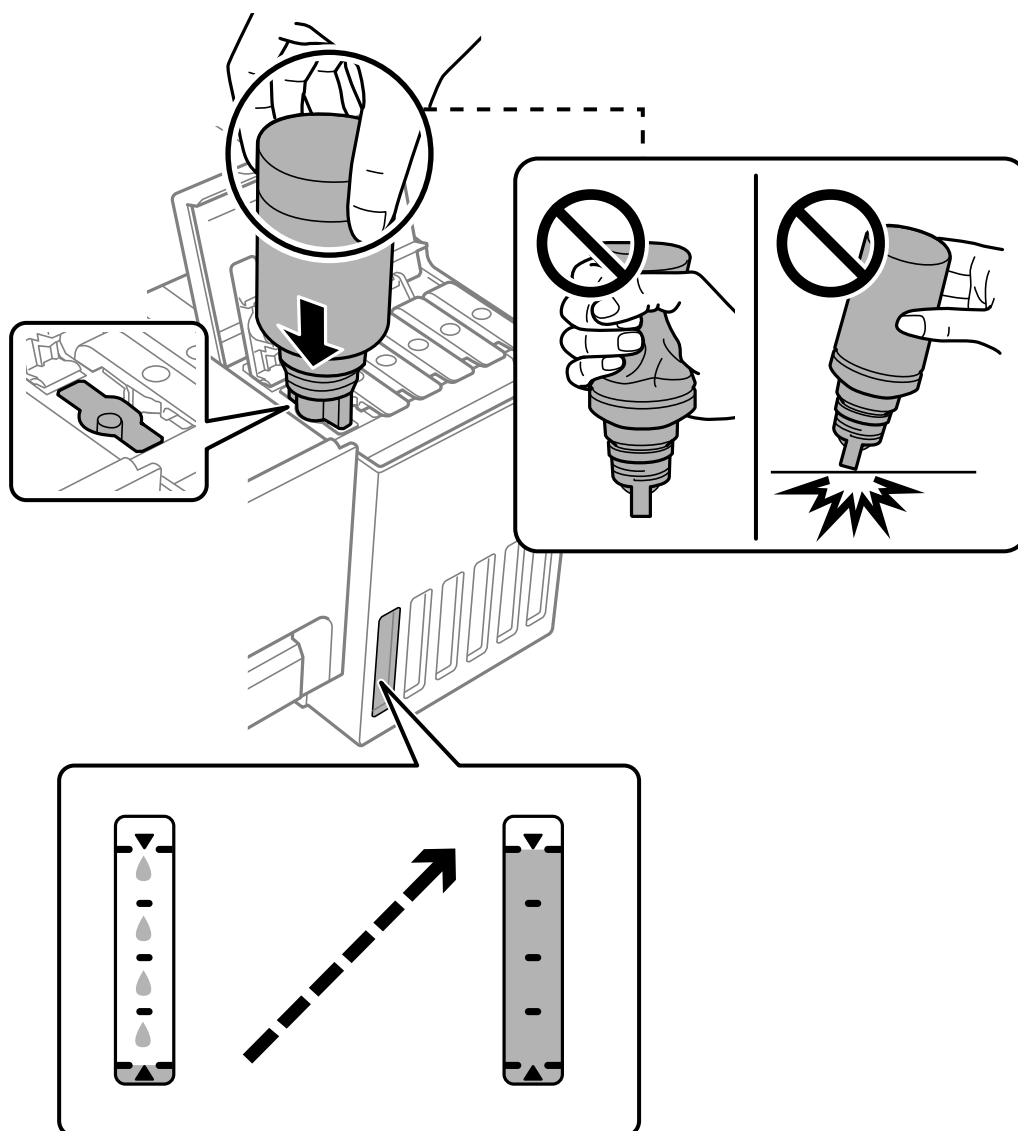

11. Após encher com tinta, retire o frasco de tinta.



Importante:

Não deixe o frasco de tinta inserido; caso contrário, o frasco pode ficar danificado ou pode ocorrer derramamento de tinta.

Nota:

Se sobrar tinta no frasco de tinta, aperte a tampa e guarde o frasco na vertical para utilização posterior.

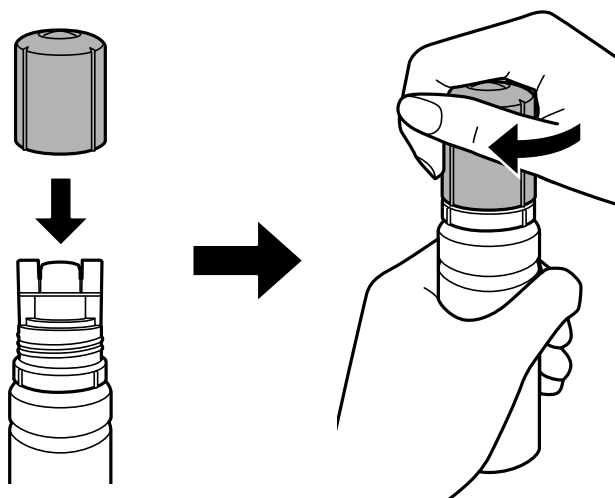

12. Feche bem o tampão do depósito de tinta.

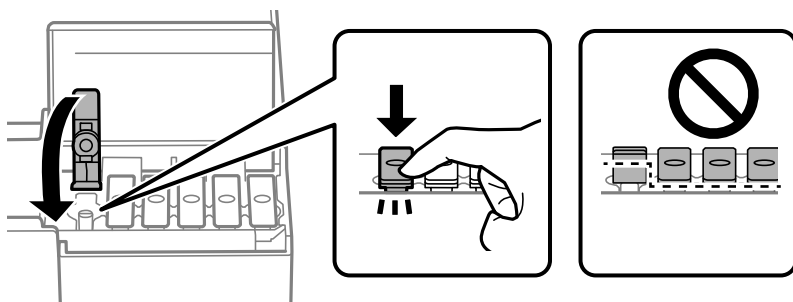

13. Feche bem a tampa do depósito de tinta.

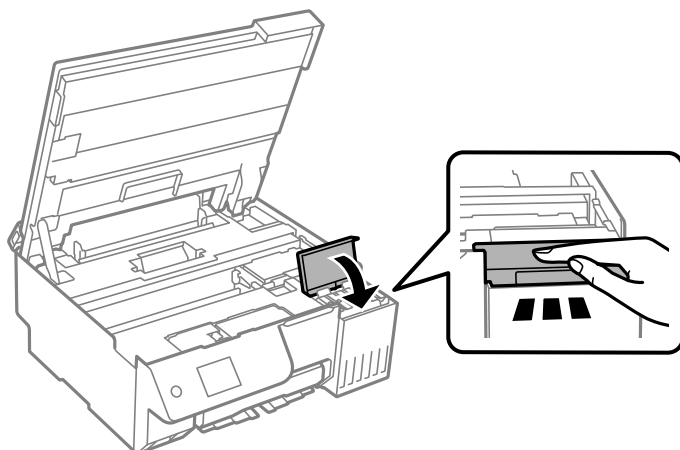

14. Feche a unidade de digitalização.

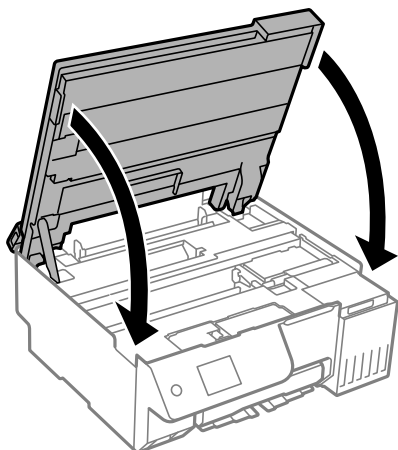

Nota:

A unidade de digitalização foi desenvolvida para fechar lentamente e resistir um pouco como precaução para evitar entalar os dedos. Continue a fechar mesmo ao encontrar alguma resistência.

15. Feche a guarda do alimentador.

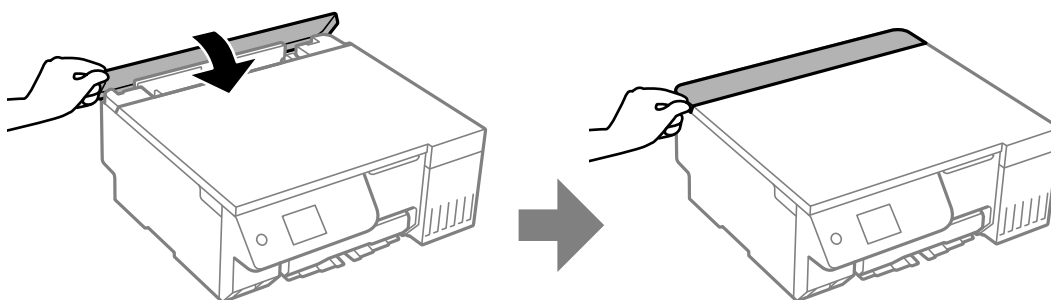

16. Pressione o botão , e a seguir siga as instruções mostradas no ecrã para definir o nível de tinta.

! Importante:

Mesmo que não encha a tinta até à linha superior do depósito de tinta, pode continuar a utilizar a impressora. Para manter a impressora a funcionar nas melhores condições, no entanto, encha o depósito de tinta até à linha superior e depois reponha o nível de tinta imediatamente.

Informações relacionadas

- ➔ [“Precauções de manuseamento dos frascos de tinta” na página 185](#)
- ➔ [“Códigos dos frascos de tinta” na página 216](#)

Notas sobre Reposição do nível de tinta

Certifique-se de que repõe o nível de tinta depois de reabastecer a tinta.

Se efetuou o reabastecimento de duas ou mais cores, terá de selecionar todas as cores que reabasteceu e repor o nível de tinta.

A menos que reponha o nível de tinta, o nível de tinta exibido não muda mesmo após o reabastecimento de tinta.

Informações relacionadas

➔ [“Verificar o Estado dos Consumíveis” na página 100](#)

Está na hora de substituir a caixa de manutenção

Precauções de manuseamento da caixa de manutenção

Leia as instruções que se seguem antes de proceder à substituição da caixa de manutenção.

- Não toque no chip verde na parte lateral da caixa de manutenção. Se o fizer, poderá afectar o processo normal de funcionamento e de impressão.
- Não substitua a caixa de manutenção durante a impressão, caso contrário, poderá verter tinta.
- Não remova a caixa de manutenção e não abra a tampa exceto durante a substituição da caixa de manutenção, caso contrário pode ocorrer um derramamento de tinta.
- Não reutilize uma caixa de manutenção que tenha sido removida e tenha permanecido desinstalada durante um longo período de tempo. A tinta no interior da caixa terá solidificado e não poderá ser absorvida mais tinta.
- Não incline a caixa de manutenção usada até que esteja colocada no saco plástico fornecido, caso contrário, poderá verter tinta.
- Não armazenar a caixa de manutenção em condições de temperatura muito elevada ou demasiado baixa.
- Mantenha a caixa de manutenção afastada de luz solar directa.
- Não deixe cair a caixa de manutenção nem a submeta a pancadas fortes.
- Não toque as aberturas na caixa de manutenção uma vez que pode ficar manchado com tinta.

Substituição da caixa de manutenção

Em alguns ciclos de impressão, pode ser recolhida na caixa de manutenção uma quantidade muito reduzida de excesso de tinta. Para evitar derramamento de tinta da caixa de manutenção, a impressora é concebida para parar de imprimir quando a capacidade de absorção da caixa de manutenção tiver atingido o seu limite. A necessidade ou frequência desta ação depende do número de páginas a imprimir, o tipo de material que imprimir e do número de ciclos de limpeza efetuados pela impressora.

Quando for apresentada a mensagem a solicitar a substituição da caixa de manutenção, consulte as animações exibidas no painel de controlo. A necessidade de substituição da caixa não significa que a impressora tenha deixado de funcionar em conformidade com as suas especificações. A garantia Epson não abrange o custo desta substituição. É uma peça passível de manutenção pelo utilizador.

Maintenance Error

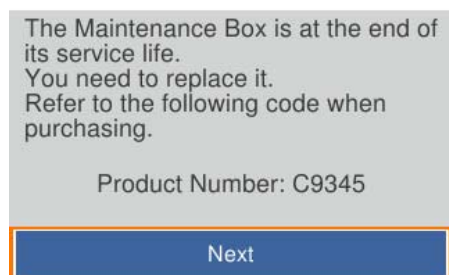

Nota:

- ❑ Quando a caixa de manutenção estiver cheia, não é possível imprimir e limpar a cabeça de impressão até ser substituída para evitar fugas de tinta. No entanto, pode executar operações que não utilizam tinta, tais como a digitalização.
- ❑ Quando a janela que se segue é exibida, a peça não pode ser substituída pelos utilizadores. Contacte a assistência da Epson.

A impressão sem margens não está disponível, mas pode imprimir com margens.

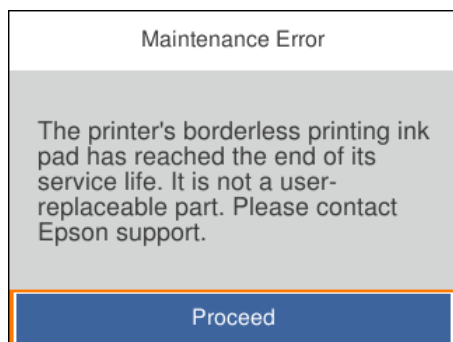

Informações relacionadas

- ➔ “Precauções de manuseamento da caixa de manutenção” na página 192
- ➔ “Código da caixa de manutenção” na página 217

É necessário substituir os cilindros de recolha

É necessário substituir os cilindros de recolha

Se o papel não for carregado corretamente, mesmo que o rolo de recolha tenha sido limpo, substitua-o. Reponha o número de folhas introduzidas no rolo de recolha após a sua substituição.

 Pode também ver o procedimento nos Vídeo Manuais Web. Aceda ao website que se segue.

<https://support.epson.net/publist/vlink.php?code=NPD7154>

1. Prima o botão  para desligar a impressora.
2. Desligue o cabo de alimentação.

3. Abra a unidade de digitalização.

Pode encontrar o rolo de recolha na posição indicada na ilustração abaixo.

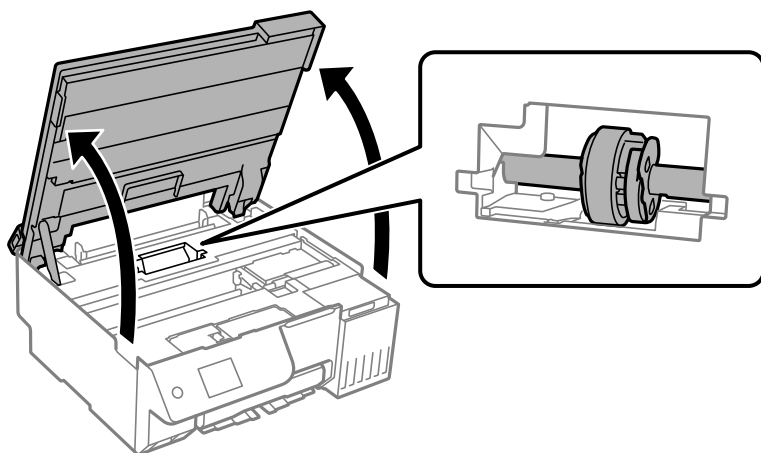

4. Retire o rolo de recolha.

Pressione a patilha no lado direito do rolo de recolha, deslize-o para trás e, em seguida, puxe-o para cima.

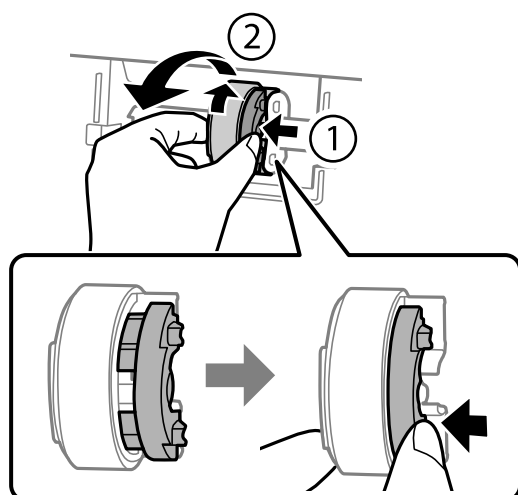

5. Remova o novo rolo de recolha da embalagem.

! *Importante:*

Não toque na parte de borracha do rolo de recolha.

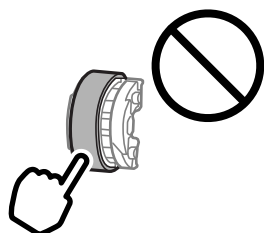

6. Pressione a patilha no lado direito e, em seguida, alinhe as partes salientes com os orifícios para encaixar o novo rolo de recolha.

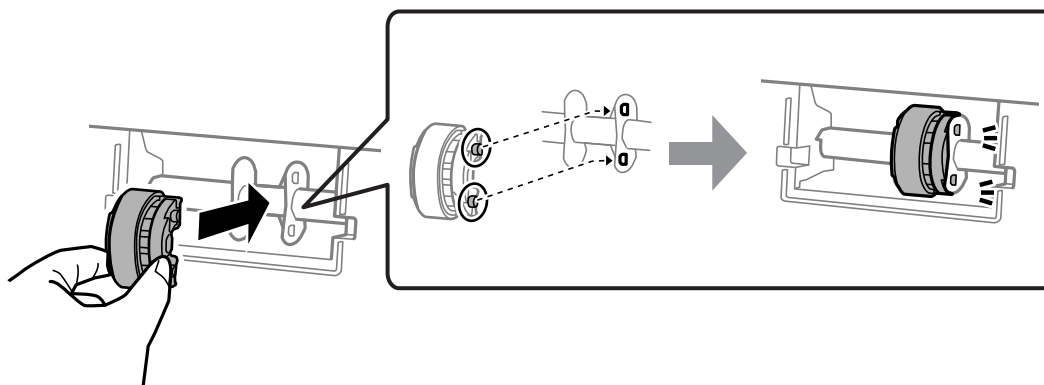

7. Feche a unidade de digitalização.

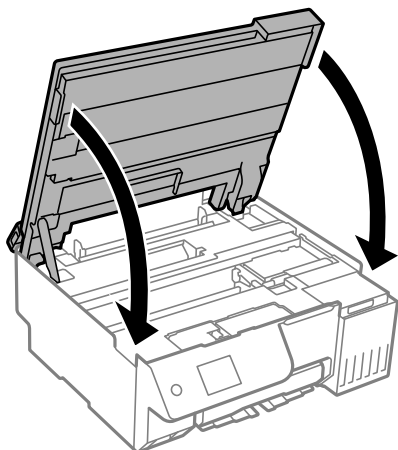

Nota:

A unidade de digitalização foi desenvolvida para fechar lentamente e resistir um pouco como precaução para evitar entalar os dedos. Continue a fechar mesmo ao encontrar alguma resistência.

8. Feche a guarda do alimentador.

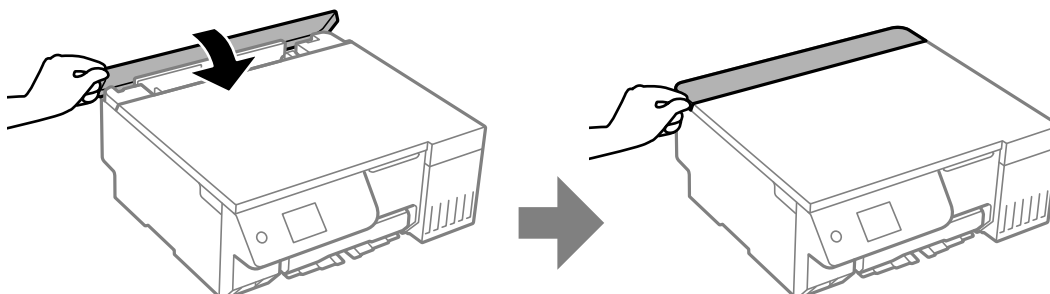

9. Ligue o cabo de alimentação.
10. Pressione o botão  para ligar a impressora.
11. Aceda ao controlador da impressora no computador.

12. Reponha o contador do rolo no controlador da impressora.

❑ Windows

Selecione o separador **Manutenção**, e depois selecione **Dados s/ a Impressora e Opções**.

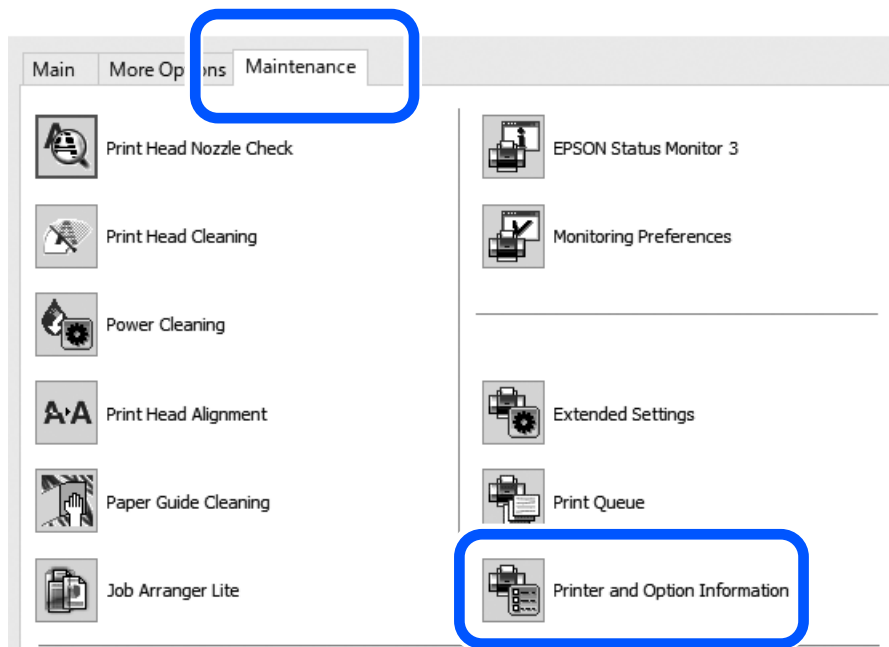

Clique em **Repor** na opção Número de folhas alimentadas no Rolo de recolha.

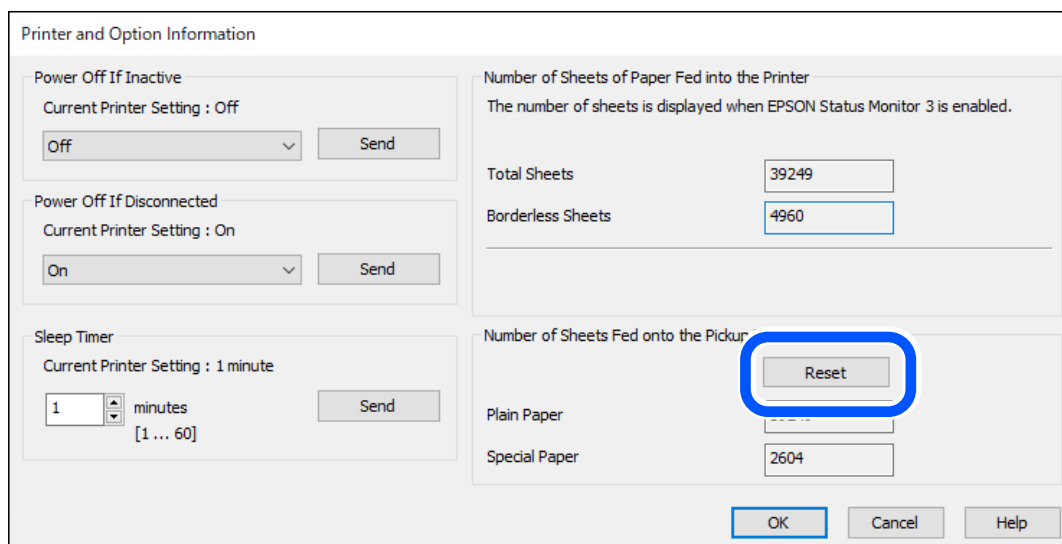

❑ Mac OS

Selecione o menu Apple > **Preferências do sistema** > **Impressoras e Scanners** (ou **Impressão e Digitalização, Impressão e Fax**) > Epson (XXXX) > **Opções e Acessórios** > **Utilitário** > **Abrir utilitário da impressora** > **Dados s/ a Impressora e Opções** e, em seguida, clique em **Repor** em Número de folhas alimentadas no Rolo de recolha.

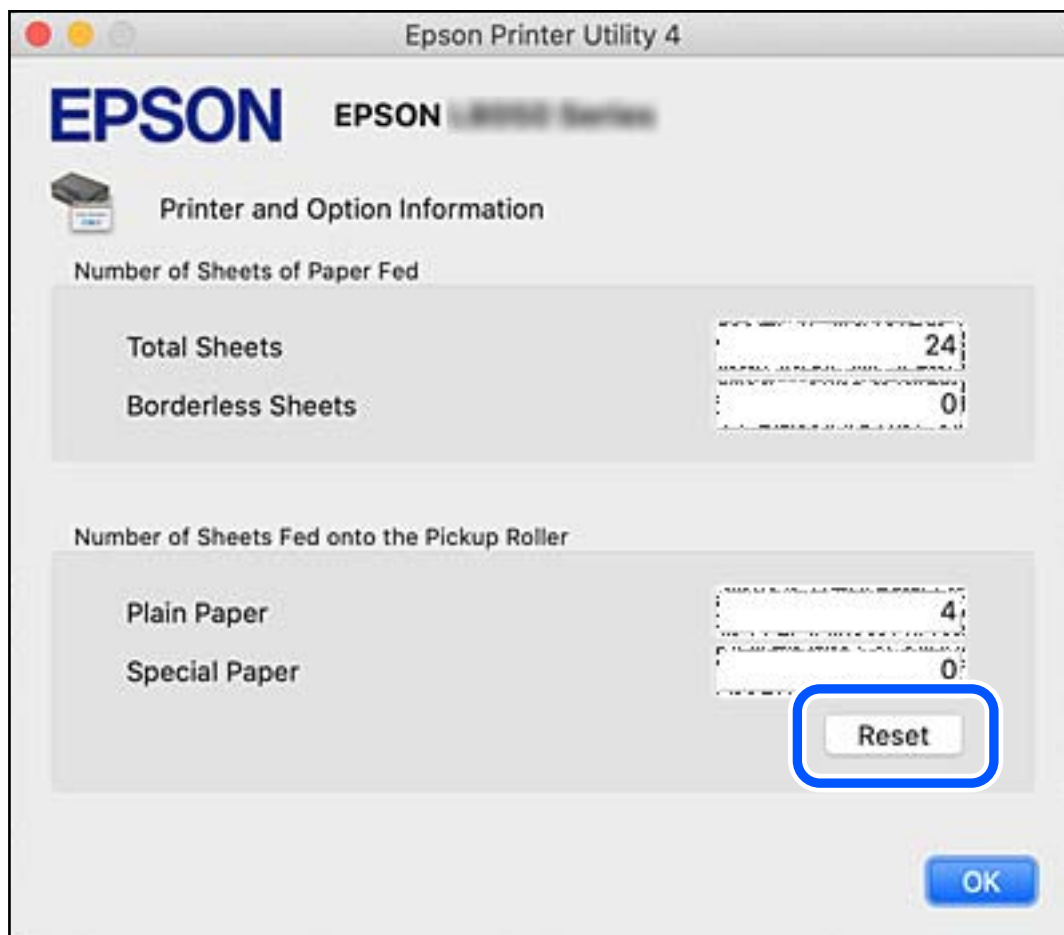

Não é possível utilizara impressora como esperado

A impressora não liga nem desliga

A alimentação não liga

É possível considerar as seguintes causas.

- **O cabo de alimentação não está ligado corretamente à tomada elétrica.**

Soluções

Certifique-se de que o cabo de alimentação está devidamente ligado.

■ O botão não foi pressionado durante tempo suficiente.



Soluções

Mantenha premido o botão  por mais algum tempo.

A alimentação não desliga

■ O botão não foi pressionado durante tempo suficiente.

Soluções

Mantenha premido o botão  por mais algum tempo. Se mesmo assim não conseguir desligar a impressora, retire o cabo de alimentação da tomada. Para impedir que as cabeças de impressão sequem, ligue novamente a impressora e desligue-a premindo o botão .

A alimentação desliga automaticamente

■ A função Def. encerr. auto. ou Tempor p deslig está ativada.

Soluções

- Selecione **Definições** > **Definições básicas** > **Def. encerr. auto.** e desactive as definições **Encerrar se inactivo** e **Encerrar se desligado**.
- Selecione **Definições** > **Definições básicas** e, em seguida, desative a definição **Tempor p deslig**.

Nota:

*O seu produto poderá ter a funcionalidade **Def. encerr. auto.** ou **Tempor p deslig** dependendo do local de compra.*

As operações são exibidas

A impressão está demasiado lenta

É possível considerar as seguintes causas.

■ Existem aplicações desnecessárias em execução.

Soluções

Feche as aplicações desnecessárias no seu computador ou dispositivo inteligente.

■ A qualidade de impressão é definida como elevada.

Soluções

Diminua a definição de qualidade.

■ A impressão bidirecional está desativada.

Soluções

Ative a definição bidirecional (ou de alta velocidade). Quando esta definição está ativada, a cabeça de impressão imprime deslocando-se em ambas as direções e a velocidade de impressão aumenta.

- Painel de controlo

Ative **Bidireccional** em **Definições** > **Definições da impressora**.

- Windows

Selecione **Impressão bidireccional** no separador **Mais Opções** do controlador da impressora.

- Mac OS

Selecione **Preferências do sistema** (ou **Definições do sistema**) no menu Apple > **Impressoras e Scanners** (ou **Impressão e Digitalização, Impressão e Fax**), e selecione a impressora. Clique em **Opções e Acessórios** > **Opções** (ou **Controlador**). Selecione Sim como a definição de **Impressão de Alta Velocidade**.

■ **Modo Silencioso está ativado.**

Soluções

Desative o **Modo Silencioso**. A velocidade de impressão diminui quando a impressora estiver a ser utilizada com o **Modo Silencioso**.

- Painel de controlo

Selecione  no ecrã inicial e, a seguir, selecione **Dest**.

- Windows

Selecione **Não** como a definição do **Modo Silencioso** no separador **Principal** no controlador da impressora.

- Mac OS

Selecione **Preferências do sistema** (ou **Definições do sistema**) no menu Apple > **Impressoras e Scanners** (ou **Impressão e Digitalização, Impressão e Fax**), e selecione a impressora. Clique em **Opções e Acessórios** > **Opções** (ou **Controlador**). Selecione **Não** como a definição de **Modo Silencioso**.

■ **Podem existir problemas de ligação de rede com o router sem fios.**

Soluções

Reinicie o router sem fios tendo em conta outros utilizadores ligados à rede. Se isto não resolver o problema, coloque a impressora mais próxima do router sem fios ou consulte a documentação fornecida com o ponto de acesso.

■ **A impressora está a imprimir dados de densidade elevada como por exemplo fotografias em papel normal.**

Soluções

Se estiver a imprimir dados de alta densidade, como fotografias em papel normal, a impressão pode demorar algum tempo para manter a elevada qualidade da impressão. Não se trata de uma avaria.

A impressão desacelera drasticamente durante a impressão contínua

A função que evita o sobreaquecimento e dano do mecanismo da impressora está em funcionamento.

Soluções

Pode continuar a imprimir. Para voltar à velocidade de impressão normal, deixe a impressora em repouso durante pelo menos 30 minutos. A velocidade de impressão não volta ao normal se a alimentação estiver desligada.

A velocidade de digitalização é lenta

Digitalizar numa resolução mais elevada.

Soluções

Experimente digitalizar numa resolução mais baixa.

O ecrã LCD fica escuro

A impressora está em modo de suspensão.

Soluções

Prima qualquer botão no painel de controlo para remeter o ecrã LCD ao seu estado anterior.

“!” é exibido no ecrã e não é possível seleccionar fotografias

O ficheiro de imagem não é suportado.

Soluções

Se o ficheiro de imagem não for suportado pelo produto, aparece “!” no ecrã LCD. Utilize ficheiros compatíveis com o produto.

➔ [“Especificações de dados suportados” na página 232](#)

O nome do ficheiro é demasiado longo para ser reconhecido pela impressora.

Soluções

Pode imprimir fotografias guardando os ficheiros de imagem do dispositivo de memória no seu computador ou dispositivo inteligente. Em dispositivos inteligentes, pode imprimir utilizando o Epson Smart Panel.

Não é possível guardar dados no dispositivo de memória

É possível considerar as seguintes causas.

■ Está a utilizar um dispositivo de memória não compatível.

Soluções

Utilize um dispositivo de memória compatível com o produto.

➔ [“Especificações do dispositivo de memória” na página 232](#)

■ O dispositivo de memória está protegido contra escrita.

Soluções

Desative a proteção contra escrita no dispositivo de memória.

■ Não há espaço livre suficiente no dispositivo de memória.

Soluções

Eliminar dados desnecessários ou insira outro dispositivo de memória.

Os sons de funcionamento são altos

■ Modo Silencioso está desativado na impressora.

Soluções

Se o funcionamento for demasiado ruidoso, ative o **Modo Silencioso**. Ativar esta funcionalidade pode diminuir a velocidade de impressão.

Painel de controlo

Selecione  no ecrã inicial e, de seguida, ative o **Modo Silencioso**.

Windows

Ativar o **Modo Silencioso** no separador **Principal** do controlador da impressora.

Mac OS

Selecione **Preferências do sistema** (ou **Definições do sistema**) no menu Apple > **Impressoras e Scanners** (ou **Impressão e Digitalização, Impressão e Fax**), e selecione a impressora. Clique em **Opções e Acessórios > Opções** (ou **Controlador**). Ative a definição **Modo Silencioso**.

O certificado de raiz precisa de ser atualizado

■ O certificado de raiz expirou.

Soluções

Execute o Web Config e atualize o certificado de raiz.

➔ [“Aplicação para configurar operações de impressora \(Web Config\)” na página 219](#)

Não é possível executar a impressão manual de 2 lados (Windows)

■ EPSON Status Monitor 3 está desativada.

Soluções

No separador **Manutenção** do controlador da impressora, clique em **Definições Aumentadas**, e a seguir selecione **Activar EPSON Status Monitor 3**.

No entanto, a impressão manual de 2 faces pode não estar disponível quando a impressora é acedida através de uma rede ou é utilizada como impressora partilhada.

O menu Definições de Impressão não é exibido (Mac OS)

■ O controlador da impressora Epson não foi instalado corretamente.

Soluções

Se o menu **Definições de Impressão** não for exibido no macOS Catalina (10.15) ou mais recente, macOS High Sierra (10.13), macOS Sierra (10.12), OS X El Capitan (10.11), OS X Yosemite (10.10), OS X Mavericks (10.9), significa que o controlador da impressora Epson não foi instalado corretamente. Ativar no seguinte menu.

Selecione **Preferências do sistema** (ou **Definições do sistema**) no menu Apple > **Impressoras e scanners** (ou **Impressão e digitalização, Impressão e fax**), remova a impressora e, em seguida, volte a adicionar a impressora.

macOS Mojave (10.14) não consegue aceder a **Definições de Impressão** nas aplicações desenvolvidas pela Apple como por exemplo TextEdit.

É apresentada uma mensagem a pedir-lhe para repor o nível de tinta mesmo depois de reabastecer a tinta

■ O nível de tinta não foi reposto.

Soluções

Depois de reabastecer a tinta, siga as instruções apresentadas no ecrã para repor o nível de tinta.

➔ [“Notas sobre Reposição do nível de tinta” na página 191](#)

O nível de tinta exibido não muda mesmo depois de reabastecer a tinta

■ O nível de tinta não foi reposto.

Soluções

Depois de reabastecer a tinta, siga as instruções apresentadas no ecrã para repor o nível de tinta.

➔ [“Notas sobre Reposição do nível de tinta” na página 191](#)

Se não conseguir eliminar uma obstrução de papel ou um erro de falta de papel

Poderão existir objetos estranhos no interior da impressora. Siga os passos abaixo para os remover.

1. Desligue a impressora premindo o botão .
2. Desligue o cabo de alimentação e, a seguir, desligue o cabo de alimentação da impressora.



Importante:

Desligue o cabo de alimentação quando o indicador luminoso de alimentação estiver desligado. Caso contrário, as cabeças de impressão não voltam à posição inicial, a tinta seca e deixa de ser possível imprimir.

3. Verifique os seguintes pontos para se certificar de que não existem objetos estranhos no interior da impressora.

! **Importante:**

Cuidado para não tocar nos pontos mostrados na ilustração seguinte ao remover objetos estranhos, caso contrário a impressora pode ficar danificada.

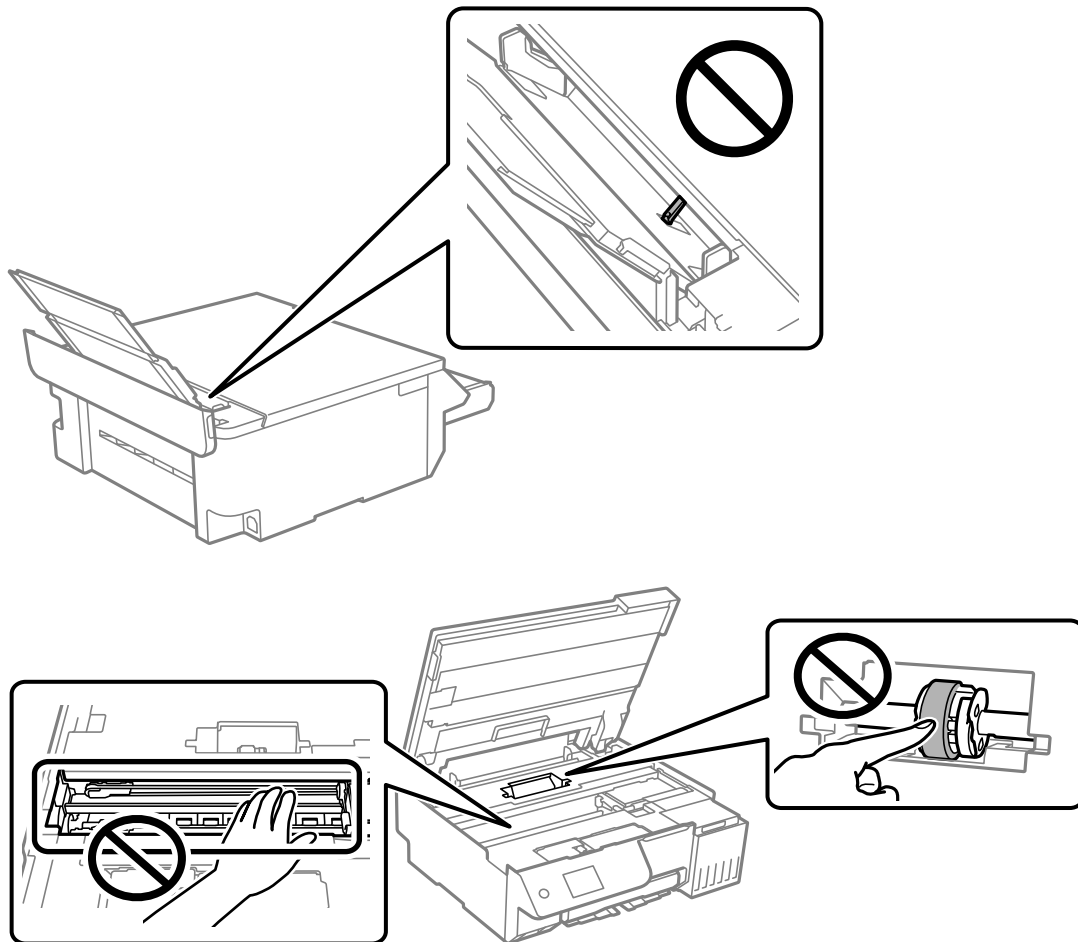

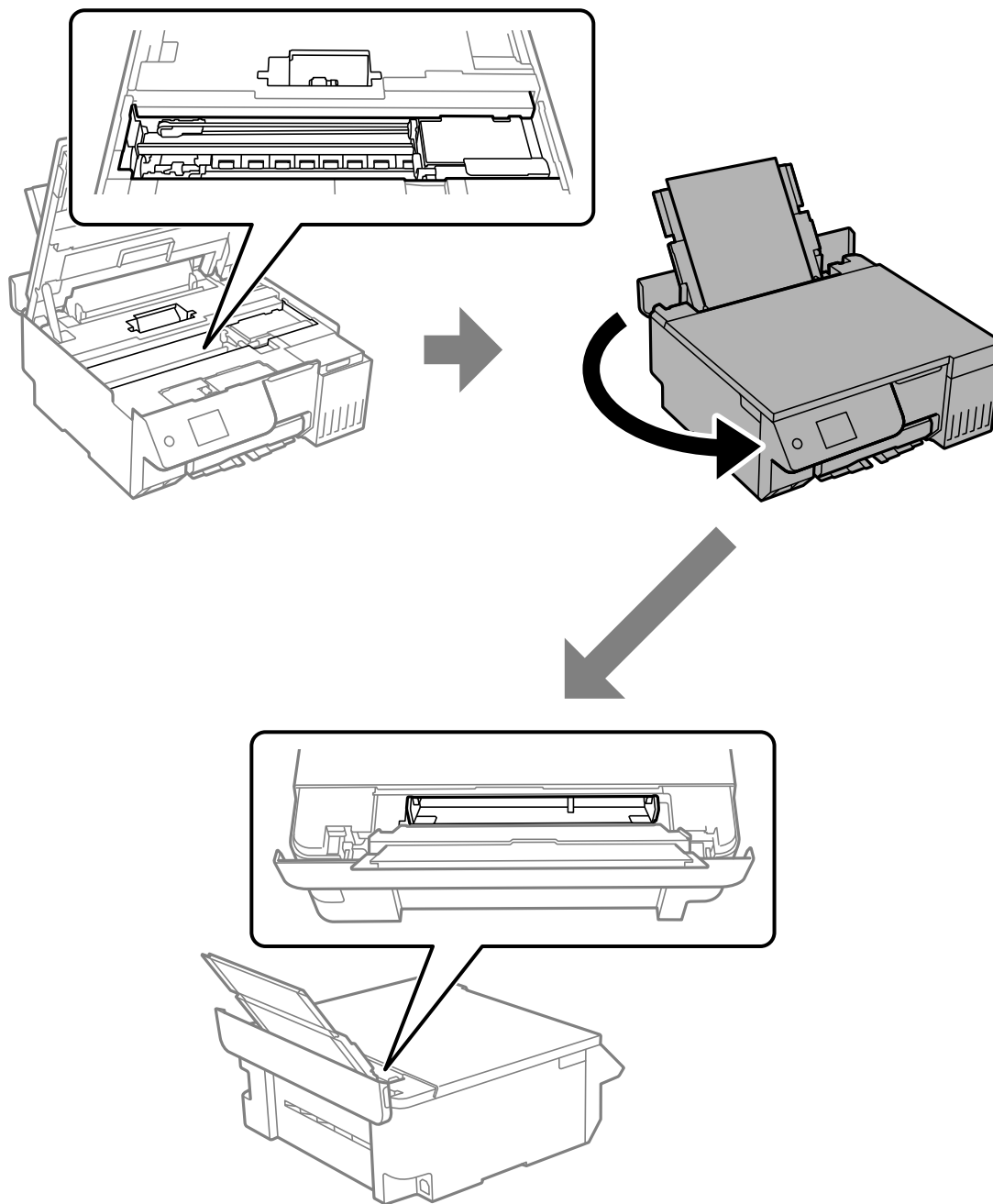

4. Se encontrar objetos estranhos, retire-os com uma pinça.

Se não foi possível remover os objetos estranhos, avance para o passo 5; se conseguiu removê-los, avance para o passo 9.

5. Coloque a patilha de travamento para transporte na posição travada (Transporte).

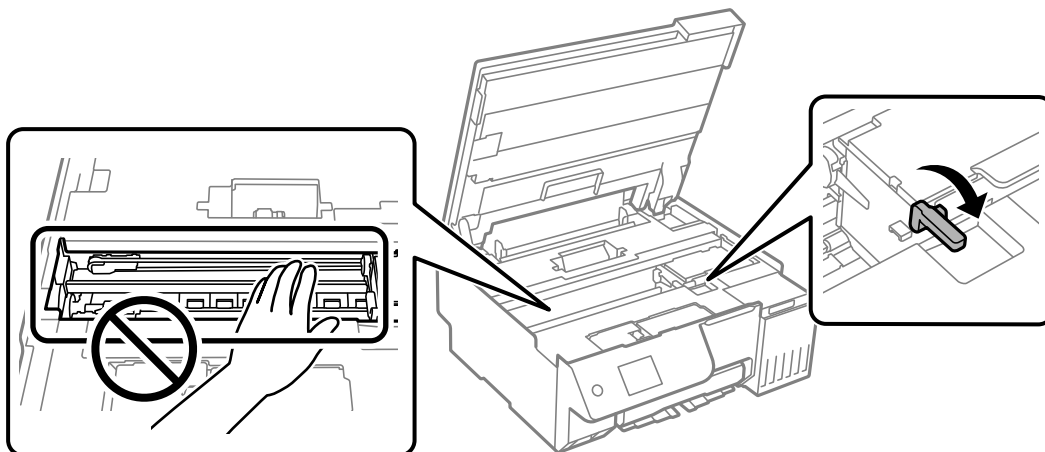

[“Transportar e guardar a impressora” na página 141](#)

6. Com o alimentador de papel traseiro puxado para fora, segure ambos os lados da frente da impressora e incline a impressora aproximadamente 45 graus para trás.

! *Importante:*

Ao inclinar a impressora, tenha cuidado para não a abanar, caso contrário poderá haver fugas de tinta ou a impressora poderá ficar danificada.

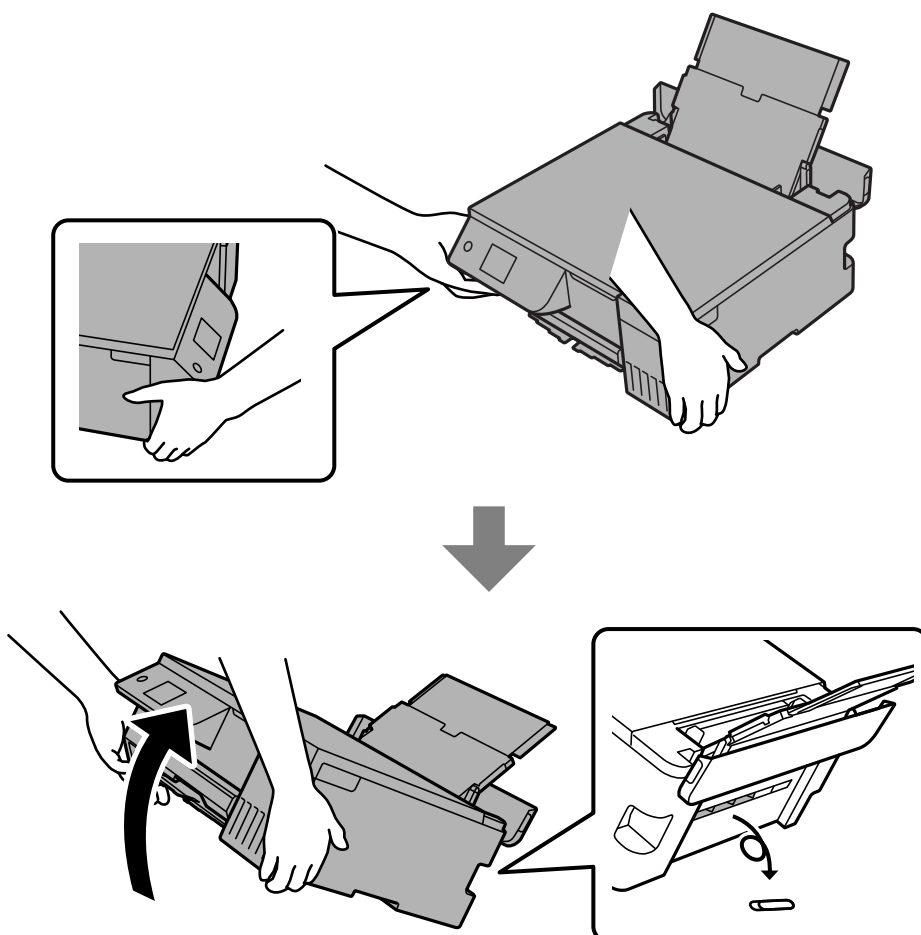
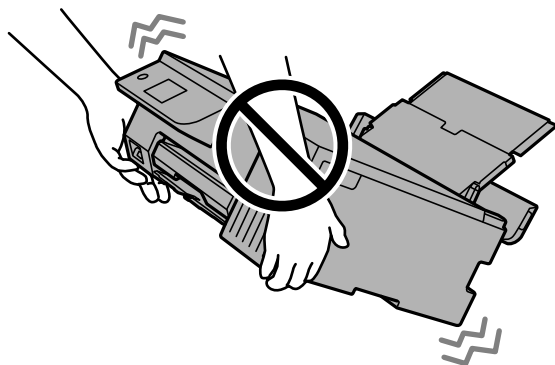

7. Depois de colocar lentamente a impressora na posição horizontal, verificar se os objetos estranhos foram removidos da abertura do alimentador de papel traseiro.

Se o erro de obstrução ou de falta de papel continuar a ocorrer, contacte a assistência da Epson.

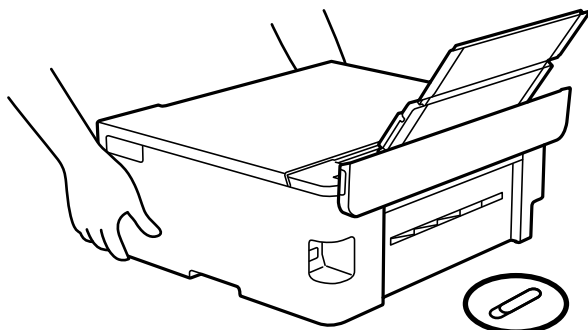

[“Contactar a assistência Epson” na página 237](#)

8. Coloque a patilha de travamento para transporte na posição destravada (imprimir).

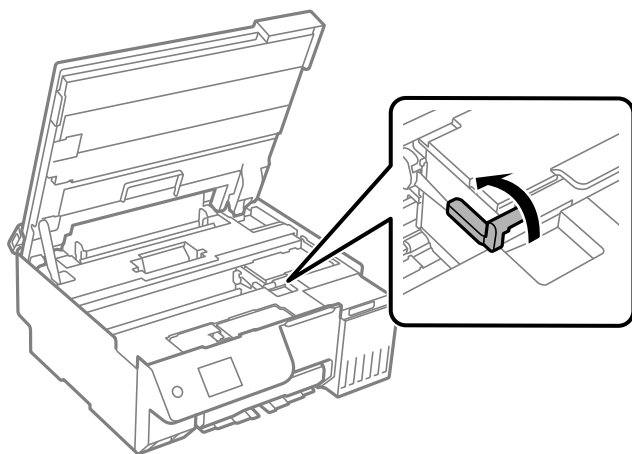

9. Ligue o cabo de alimentação e, em seguida, ligue a impressora.

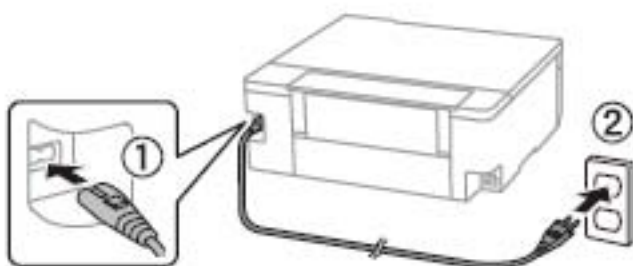

Não é possível resolver o problema

Se ainda não conseguir resolver o problema depois de tentar todas as soluções, contacte a assistência Epson.

Se não conseguir resolver os problemas de impressão ou cópia, consulte a seguinte informação relacionada.

Informações relacionadas

➔ [“Não é possível resolver problemas de impressão ou cópia” na página 210](#)

Não é possível resolver problemas de impressão ou cópia

Tente os problemas que se seguem por ordem a começar pelo topo até resolver o problema.

- Certifique-se que o tipo de papel carregado na impressora e o tipo de papel definido na impressora correspondem às definições de tipo de papel do controlador da impressora.

[“Tamanho de papel e definições de tipo” na página 28](#)

- Utilize uma definição de qualidade superior no painel de controlo ou no controlador da impressora.
- Para verificar a tinta que efetivamente resta, verifique visualmente os níveis de tinta nos depósitos da impressora. Encher os depósitos de tinta se os níveis de tinta estiverem abaixo da linha inferior.
- Alinhe a cabeça de impressão.

[“Alinhar a cabeça de impressão” na página 107](#)

- Realize uma verificação dos jatos para verificar se os jatos da cabeça de impressão estão obstruídos.

Se existirem segmentos em falta no padrão de verificação de jatos, os jatos podem estar obstruídos. Realize a verificação de jatos e a a limpar alternadamente 3 vezes ou a Limpeza ao ligar uma vez, e verifique se a obstrução foi eliminada.

Tenha presente que a limpeza da cabeça de impressão utilize alguma tinta.

Desligue a impressora e aguarde pelo menos 12 horas sem imprimir, e a seguir realize a verificação de jatos. Se a qualidade da impressão não melhorar, execute a a limpar e uma verificação de jatos novamente. Se mesmo assim não melhorar, execute uma Purga de tinta.

[“Verificar e limpar a cabeça de impressão” na página 103](#)

[“Executar Limpeza intensa” na página 104](#)

[“Executar Purga de tinta” na página 105](#)

- Se o problema for uma obstrução, se deixar a impressora durante algum tempo sem imprimir pode resolver o problema.

Com a impressora desligada, pode verificar os seguintes itens.

- Verifique se está a utilizar frascos de tinta Epson genuínos.

Tente utilizar frascos de tinta genuínos Epson. Este produto foi desenvolvido para ajustar as cores com base na utilização de frascos de tinta genuínos Epson. A utilização de frascos de tinta não genuínos pode fazer com que a qualidade de impressão diminua.

- Certifique-se que não existem pedaços de papel no interior da impressora.

Ao remover o papel, não toque na película transparente com a sua mão ou com o papel.

- Verifique o papel.

Verifique se o papel está enrolado ou se foi colocado com o lado a imprimir voltado para cima.

[“Precauções no manuseamento de papel” na página 28](#)

[“Papel disponível e capacidades” na página 213](#)

[“Tipos de papel não disponíveis” na página 215](#)

Se não conseguir resolver o problema com as soluções anteriores, poderá ser necessário solicitar uma reparação. Contacte a assistência da Epson.

Informações relacionadas

- ➔ [“Antes de contactar a Epson” na página 237](#)
- ➔ [“Contactar a assistência Epson” na página 237](#)

Informações sobre o produto

Informações de papel.	213
Informações relativas a produtos consumíveis.	216
Informações sobre o software.	217
Lista do Menu Definições.	221
Especificações do produto.	227
Informação regulamentar.	234

Informações de papel

Papel disponível e capacidades

Papel genuíno Epson

A Epson recomenda a utilização de papel genuíno Epson para garantir impressões de alta qualidade.

Nota:

- A disponibilidade do papel varia consoante o local. Para obter a informação mais recente sobre o papel disponível na sua área, contacte a assistência da Epson.
- Consulte as informações que se seguem sobre tipos de papel disponíveis para impressão sem margens e em 2 lados.
 - [“Papel para imprimir sem margens” na página 214](#)
 - [“Papel para impressão em 2 lados” na página 215](#)

Papel adequado para imprimir documentos

Nome do suporte	Tamanho	Capacidade de carregamento (folhas)
Epson Bright White Ink Jet Paper	A4	80

Papel adequado para imprimir documentos e fotografias

Nome do suporte	Tamanho	Capacidade de carregamento (folhas)
Epson Photo Quality Ink Jet Paper	A4	80
Epson Matte Paper-Heavyweight	A4	20
Epson Double-Sided Matte Paper	A4	1

Papel adequado para imprimir fotografias

Nome do suporte	Tamanho	Capacidade de carregamento (folhas)
Epson Ultra Glossy Photo Paper	A4, 13×18 cm (5×7 pol.), 10×15 cm (4×6 pol.)	20
Epson Premium Glossy Photo Paper	A4, 13×18 cm (5×7 pol.), 10×15 cm (4×6 pol.)	20
Epson Premium Semigloss Photo Paper	A4, 10×15 cm (4×6 pol.)	20
Epson Photo Paper Glossy	A4, 13×18 cm (5×7 pol.), 10×15 cm (4×6 pol.)	20
Epson Value Glossy Photo Paper	A4, 10×15 cm (4×6 pol.)	20
Handmade Photo Book	A5 (24 furos)	1

Outros tipos diferentes de papel

Nome do suporte	Tamanho	Capacidade de carregamento (folhas)
Epson Iron-On Cool Peel Transfer Paper	A4	1

Papel disponível comercialmente

Nota:

Consulte as informações que se seguem sobre tipos de papel disponíveis para impressão sem margens e em 2 lados.

[“Papel para imprimir sem margens” na página 214](#)

[“Papel para impressão em 2 lados” na página 215](#)

Papéis Normais

Papel normal inclui papel de cópia e papel timbrado*¹.

Tamanho	Capacidade de carregamento (folhas)
A4, A5, A6, B5, B6, Carta, 8,5×13 pol.	100
Legal, 16K (195×270 mm), Indiano Legal	50
Definido pelo utilizador* ² (mm) 89×127 a 215,9×2000	1

*1 Papel com informações impressas, como por exemplo o nome do remetente ou nome da empresa. Deve existir uma margem de 5 mm ou mais na parte superior do papel. A impressão sem margens não está disponível para papel timbrado.

*2 Só está disponível a impressão através do computador.

Envelope

Tamanho	Capacidade de carregamento (envelopes)
Envelope n.º 10, envelope DL, envelope C6	10

Papel para imprimir sem margens

Papel genuíno Epson

- Epson Photo Quality Ink Jet Paper
- Epson Matte Paper-Heavyweight
- Epson Ultra Glossy Photo Paper
- Epson Premium Glossy Photo Paper
- Epson Premium Semigloss Photo Paper
- Epson Photo Paper Glossy

- Epson Value Glossy Photo Paper

Informações relacionadas

- ➔ [“Papel disponível e capacidades” na página 213](#)

Papel disponível comercialmente

Papel normal, papel de cópia*

* Para impressão sem margens, pode usar tamanhos de papel Legal, Carta, A4, e Definido pelo Utilizador.

Informações relacionadas

- ➔ [“Papel disponível e capacidades” na página 213](#)

Papel para impressão em 2 lados

Papel genuíno Epson

Epson Bright White Ink Jet Paper

Informações relacionadas

- ➔ [“Papel disponível e capacidades” na página 213](#)

Papel disponível comercialmente

- Papel normal, papel de cópia

Informações relacionadas

- ➔ [“Papel disponível e capacidades” na página 213](#)

Tipos de papel não disponíveis

Não utilize os seguintes tipos de papel. A utilização destes tipos de papel pode provocar encravamentos de papel e manchas nas impressões.

- Papéis enrolados
- Papéis rasgados ou cortados
- Papéis dobrados
- Papéis molhados
- Papéis demasiado espessos ou demasiado finos
- Papéis com autocolantes

Não utilize os envelopes que se seguem. A utilização destes tipos de envelopes provoca encravamentos de papel e manchas na impressão.

- Envelopes enrolados ou dobrados
- Envelopes com superfícies adesivas nas abas ou nas janelas dos envelopes
- Envelopes demasiado finos
Podem enrolar durante a impressão.

Informações relativas a produtos consumíveis

Códigos dos frascos de tinta

A Epson recomenda a utilização de frascos de tinta genuínos Epson.

Em seguida, apresentamos os códigos para os frascos de tinta genuínos Epson.

! **Importante:**

- A garantia da Epson não cobre danos causados por tintas que não as especificadas, incluindo qualquer tinta Epson genuína não concebida para esta impressora ou qualquer tinta de terceiros.
- A utilização de tinta de outros fabricantes pode causar danos que não são cobertos pelas garantias Epson e, em determinadas circunstâncias, provocar o funcionamento irregular da impressora.

Nota:

- Os códigos dos frascos de tinta poderão variar de acordo com a localização. Para obter os códigos corretos da sua área, entre em contacto com a assistência da Epson.
- Embora os frascos de tinta possam conter materiais reciclados, isso não afecta o funcionamento ou o desempenho da impressora.
- As especificações e o aspecto do frasco de tinta estão sujeitos a alteração sem aviso prévio para fins de melhoramento.

Para a Europa

BK: Black (Preto)	C: Cyan (Ciano)	M: Magenta	Y: Yellow (Amarelo)	LC: Light Cyan (Ciano claro)	LM: Light Magenta (Magenta claro)
108	108	108	108	108	108

Nota:

Visite o sítio Web que se segue para obter informações sobre os rendimentos dos frascos de tinta Epson.

<http://www.epson.eu/pageyield>

Para a Ásia

BK: Black (Preto)	C: Cyan (Ciano)	M: Magenta	Y: Yellow (Amarelo)	LC: Light Cyan (Ciano claro)	LM: Light Magenta (Magenta claro)
057	057	057	057	057	057

Código da caixa de manutenção

A caixa de manutenção pode ser adquirida e substituída pelo utilizador.

A Epson recomenda a utilização de uma caixa de manutenção genuína Epson.

Em seguida, apresentamos o código para a caixa de manutenção Epson genuína.

C9345



Importante:

Depois de instalar uma caixa de manutenção numa impressora, não pode ser usada com outras impressoras.

Código dos cilindros de recolha

A Epson recomenda a utilização de cilindros de recolha Epson genuínos.

E, seguida, apresentamos os códigos.

Para todos os países, exceto Índia, Bangladexe, Butão, Maldivas, Seri Lanca e Nepal

Pickup Roller: C12C937771

Para a Índia, Bangladexe, Butão, Maldivas, Seri Lanca e Nepal

Pickup Roller: C12C937781

Nota:

- Contacte a assistência da Epson para obter o seu cilindro de recolha novo.
- A duração do rolo de recolha é de 50000 páginas ou 5 anos com papel normal A4, o que ocorrer primeiro. O número de páginas serve apenas como referência e poderá variar de acordo com o ambiente de impressão e as definições de impressão (tais como, tipo de papel, tamanho do papel e opções de impressão sem margens), e o valor real pode ser inferior.

Além disso, a duração difere quando for utilizado papel genuíno da Epson ou papel não genuíno.

Informações sobre o software

Esta secção apresenta algumas das aplicações disponíveis para a sua impressora. Para consultar uma lista de software suportado, visite o website da Epson indicado em seguida ou execute o Epson Software Updater para confirmar. Pode transferir as aplicações mais recentes.

<http://www.epson.com>

Informações relacionadas

➔ “Aplicação para Atualização de Software e Firmware (Epson Software Updater)” na página 220

Aplicação para Imprimir a partir de um Computador (Windows Controlador da Impressora)

O controlador da impressora controla a impressora de acordo com os comandos enviados a partir de uma aplicação. Efetuar definições no controlador da impressora proporciona os melhores resultados de impressão. Pode também verificar o estado da impressora ou mantê-la com um nível de funcionamento de topo através do utilitário do controlador da impressora.

Nota:

Pode alterar o idioma do controlador da impressora. Selecione o idioma que pretende utilizar na definição **Idioma** do separador **Manutenção**.

Aceder ao controlador da impressora a partir de aplicações

Para efetuar definições que se aplicam apenas à aplicação que está a utilizar, utilize essa aplicação.

Selecione **Imprimir** ou **Configurar impressão** no menu **Ficheiro**. Selecione a sua impressora e clique em **Preferências** ou **Propriedades**.

Nota:

As operações diferem consoante a aplicação. Consulte a ajuda da aplicação para obter detalhes.

Aceder ao controlador da impressora a partir do painel de controlo e outras formas

Para efetuar definições aplicáveis a todas as aplicações, siga os passos abaixo.

Windows 11

Clique no botão iniciar e, em seguida, selecione **Definições > Bluetooth e Dispositivos > Impressoras e Scanners**. Clique na impressora e a seguir selecione **Preferências de impressão**.

Windows 10/Windows Server 2022/Windows Server 2019/Windows Server 2016

Clique no botão iniciar e, em seguida, selecione **Sistema Windows > Painel de controlo > Ver dispositivos e impressoras em Hardware e Som**. Clique com o botão do lado direito do rato na impressora ou mantenha premido e, de seguida, seleccione **Preferências de impressão**.

Windows 8.1/Windows 8/Windows Server 2012 R2/Windows Server 2012

Selecione **Ambiente de trabalho > Definições > Painel de controlo > Ver dispositivos e impressoras em Hardware e Som**. Clique com o botão do lado direito do rato na impressora ou mantenha premido e, de seguida, seleccione **Preferências de impressão**.

Windows 7/Windows Server 2008 R2

Clique no botão iniciar e selecione **Painel de controlo > Ver dispositivos e impressoras em Hardware e Som**. Clique com o botão direito do rato na impressora e selecione **Preferências de impressão**.

Windows Server 2008

Clique no botão Iniciar e selecione **Painel de controlo > Impressoras em Hardware e Som**. Clique com o botão direito do rato na impressora e selecione **Preferências de impressão**.

Aceder ao controlador da impressora a partir do ícone da impressora na barra de tarefas

O ícone da impressora, situado na barra de tarefas do ambiente de trabalho, é um ícone de atalho que permite um acesso rápido ao controlador da impressora.

Se clicar no ícone da impressora e selecionar **Definições da Impressora**, pode aceder à janela de definições da impressora igual à apresentada no painel de controlo. Se fizer duplo clique neste ícone, pode verificar o estado da impressora.

Nota:

Se o ícone da impressora não aparecer na barra de tarefas, aceda à janela do controlador da impressora, clique em **Preferências** no separador **Manutenção** e depois selecione **Registar o ícone de atalho na barra de tarefas**.

Iniciar o utilitário

Aceda à janela do controlador da impressora. Clique no separador **Manutenção**.

Aplicação para Imprimir a partir de um Computador (Mac OS Controlador da Impressora)

O controlador da impressora controla a impressora de acordo com os comandos enviados a partir de uma aplicação. Efetuar definições no controlador da impressora proporciona os melhores resultados de impressão. Pode também verificar o estado da impressora ou mantê-la com um nível de funcionamento de topo através do utilitário do controlador da impressora.

Aceder ao controlador da impressora a partir de aplicações

Clique em **Configuração de página** ou em **Imprimir** no menu **Ficheiro** da sua aplicação. Se necessário, clique em **Mostrar detalhes** (ou ▼) para expandir a janela de impressão.

Nota:

Dependendo da aplicação que está a utilizar, **Configuração de Página** poderá não ser apresentada no menu **Ficheiro**, e as opções para apresentar o ecrã de impressão poderão variar. Consulte a ajuda da aplicação para obter detalhes.

Iniciar o utilitário

Selecione **Preferências do sistema** (ou **Definições do sistema**) no menu Apple > **Impressoras e scanners** (ou **Impressão e digitalização, Impressão e fax**), e selecione a impressora. Clique em **Opções e acessórios** > **Utilitário** > **Abrir utilitário de impressora**.

Aplicação para configurar operações de impressora (Web Config)

Web Config é uma aplicação que é executada num browser da Web, como o Microsoft Edge e o Safari, num computador ou num dispositivo inteligente. É possível confirmar o estado da impressora ou alterar as definições do serviço de rede e da impressora. Para utilizar o Web Config, ligue a impressora e o computador ou dispositivo à mesma rede.

São suportados os seguintes browsers. Utilize a versão mais recente.

Microsoft Edge, Internet Explorer, Firefox, Chrome, Safari

Nota:

Pode ser-lhe solicitada a introdução da palavra-passe de administrador ao utilizar o Web Config. Consulte mais detalhes nas informações relacionadas abaixo.

Informações relacionadas

➔ [“Valor predefinido da palavra-passe de administrador” na página 16](#)

Executar o Web Config num browser da Web

1. Verifique o endereço IP da impressora.

Selecione o ícone de rede no ecrã inicial da impressora e, de seguida, selecione o método de ligação ativo para confirmar o endereço IP da impressora.

Para selecionar um item, use os botões ▲ ▼ ◀ ▶, e a seguir pressione o botão OK.

Nota:

Também pode verificar o endereço IP imprimindo um relatório de ligação de rede.

2. Inicie o browser da Web num computador ou num dispositivo inteligente e, de seguida, introduza o endereço IP da impressora.

Formato:

IPv4: http://o endereço IP da impressora/

IPv6: http://[o endereço IP da impressora]/

Exemplos:

IPv4: http://192.168.100.201/

IPv6: http://[2001:db8::1000:1]/

Nota:

Com o dispositivo inteligente, também é possível executar o Web Config a partir do ecrã de informações do produto do Epson Smart Panel.

Uma vez que a impressora utiliza um certificado assinado automaticamente, ao aceder a HTTPS, é exibido um aviso no navegador ao iniciar Web Config; isto não indica um problema e pode ser ignorado em segurança.

Informações relacionadas

➔ [“Imprimir utilizando o Epson Smart Panel” na página 42](#)

Aplicação para Atualização de Software e Firmware (Epson Software Updater)

O Epson Software Updater é uma aplicação que instala novo software e atualiza o firmware através da Internet. Para verificar regularmente as informações de atualização, é possível definir o intervalo para verificação de atualizações nas Definições de Atualização Automática do Epson Software Updater.

Nota:

Os sistemas operativos Windows Server não são suportados.

Iniciar no Windows

- Windows 11

Clique no botão iniciar e, em seguida, selecione **Todas as aplicações > EPSON Software > Epson Software Updater**.

- Windows 10

Clique no botão Iniciar e selecione **EPSON Software > Epson Software Updater**.

- Windows 8.1/Windows 8

Introduza o nome da aplicação no atalho de pesquisa e selecione o ícone apresentado.

☐ Windows 7

Clique no botão iniciar e selecione **Todos os programas > EPSON Software > Epson Software Updater**.

Nota:

Pode também iniciar o Epson Software Updater clicando no ícone de impressora, situado na barra de tarefas do ambiente de trabalho e selecionando **Atualização de Software**.

Iniciar no Mac OS

Selecione **Ir > Aplicações > Epson Software > Epson Software Updater**.

Informações relacionadas

➔ [“Instalar as Aplicações Separadamente” na página 119](#)

Lista do Menu Definições

Selecione **Definições** no ecrã inicial da impressora para efetuar várias definições.

Os nomes das funções e os itens do menu de configuração podem diferir de acordo com a versão do firmware.

Definições básicas

Selecione os menus no painel de controlo conforme se descreve em seguida.

Definições > Definições básicas

Protecção de ecrã:

Selecione **Fotos do dispositivo de memória** para ver fotografias como uma apresentação de diapositivos quando não forem executadas quaisquer operações durante cerca de três minutos.

Ligar automaticamente:

Selecione **Activado** para ligar a impressora automaticamente quando receber uma impressão ou digitalização através de uma ligação USB ou ligação de rede. Se o tabuleiro de saída estiver armazenado, deslize-o para fora manualmente para iniciar a impressão.

Ao ativar **Ligar automaticamente**, aumenta ligeiramente o consumo de energia no estado de espera, em comparação com quando desliga completamente a impressora. Além disso, demora mais tempo a desligar a alimentação. Deixe o cabo de alimentação ligado quando utilizar esta funcionalidade. Se desligar o cabo de alimentação, certifique-se de que a luz de alimentação está apagada.

Utilize a definição **Tempor p deslig** se pretender que a impressora se desligue automaticamente quando a tarefa de impressão ou digitalização concluir e quando tiver passado um período de tempo definido sem serem efetuadas operações. Esta definição é útil quando imprimir de um local remoto, por exemplo pela Internet.

Tempor p deslig:

O seu produto poderá possuir esta funcionalidade ou a funcionalidade **Def. encerr. auto**, dependendo do local de compra.

Selecione esta definição para desligar a impressora automaticamente quando não for utilizada durante um período de tempo específico. É possível ajustar o período de tempo antes de ser aplicada

a função de gestão de energia. Qualquer aumento afeta a eficiência energética do produto. Considere o ambiente antes de efetuar qualquer alteração.

Def. encerr. auto.:

O seu produto poderá possuir esta funcionalidade ou a funcionalidade **Tempor p deslig** dependendo do local de compra.

Encerrar se inactivo:

Selecione esta definição para desligar a impressora automaticamente se esta não for utilizada durante um período de tempo específico. É possível ajustar o período de tempo antes de ser aplicada a função de gestão de energia. Qualquer aumento afeta a eficiência energética do produto. Considere o ambiente antes de efetuar qualquer alteração.

Encerrar se desligado:

Selecione esta definição para desligar a impressora após um período de tempo especificado, depois de todas as portas, incluindo a porta USB, serem desligadas. Esta função poderá não estar disponível, dependendo da sua região.

Consulte o website seguinte para saber o período de tempo especificado.

<https://www.epson.eu/energy-consumption>

Temporizador:

Ajuste o período de tempo para entrar em modo de suspensão (modo de poupança de energia) se a impressora não realizar qualquer operação. O ecrã LCD fica preto após o período de tempo definido.

Idioma/Language:

Selecione o idioma utilizado no ecrã LCD.

Limpar defin.:

Repõe as **Definições básicas** para as respetivas predefinições.

Informações relacionadas

➔ [“Poupar energia” na página 118](#)

Definições da impressora

Selecione os menus no painel de controlo conforme se descreve em seguida.

Definições > Definições da impressora

Def. origem do papel:

Configuração de papel:

Selecione o tamanho e tipo de papel que colocou na origem do papel. Pode realizar **Def. papel fav** em tamanho e tipo de papel.

Exibir automat. config. de papel:

Selecione **Ativ.** para mostrar o ecrã de definições de papel automaticamente acedendo a **Definições > Definições da impressora > Def. origem do papel > Configuração de papel**

quando o papel for colocado na origem de papel. Se desativar esta funcionalidade, não pode imprimir a partir de um iPhone, iPad ou iPod touch usando AirPrint.

Margens do Cartão ID PVC:

Define as margens para impressão Cartão ID PVC.

Etiqueta para CD/DVD:

Ajusta a posição de impressão de um disco movendo-a para cima, para baixo, para a esquerda ou para a direita para ajustar.

Etiqueta para CD/DVD Interior/Exterior:

Ajusta a posição de impressão dos diâmetros interior e exterior de um disco. Pode especificar até 120 mm para o diâmetro exterior e um mínimo de 18 mm para o diâmetro interior. Dependendo da definição, o disco ou o tabuleiro do disco pode ficar manchado com tinta. Defina o intervalo para se ajustar à área de impressão do disco. A área de impressão definida é o valor predefinido ao imprimir fotografias de um dispositivo de memória para um disco.

Etiquetas:

Ajusta a posição de impressão de um autocolante fotográfico movendo para cima, para baixo, para a esquerda ou para a direita para ajustar.

Papel espesso:

Selecione **Activ** para evitar que a tinta esborrate as suas impressões. No entanto, se o fizer pode afetar a velocidade de impressão.

Modo Silencioso:

Selecione **Ativ**, para reduzir o ruído durante a impressão. No entanto, se o fizer pode afetar a velocidade de impressão. Consoante o tipo de papel e as definições de qualidade de impressão selecionados, poderá não haver alteração do nível de ruído da impressora.

Bidireccional:

Selecione **Activ** para mudar a direção de impressão; imprime enquanto a cabeça de impressão se desloca para a esquerda e para a direita. Se as linhas pautadas verticais ou horizontais aparecerem desfocadas ou desalinhadas na impressão, desativar esta funcionalidade poderá resolver o problema; contudo, a velocidade de impressão pode diminuir.

Limpar defn.

Repõe as **Definições da impressora** para as respetivas predefinições.

Definições de rede

Selecione os menus no painel de controlo conforme se descreve em seguida.

Definições > Definições de rede

Conf. Wi-Fi:

Wi-Fi (Recomendado):

Assistente Conf. Wi-Fi:

Fazer configurações Wi-Fi introduzindo o SSID e a palavra-passe.

Configurar tecla (WPS):

Realiza definições de Wi-Fi por Configurar tecla (WPS).

Outros:

Config. código PIN (WPS):

Realiza definições de Wi-Fi por Config. código PIN (WPS).

Ligar Wi-Fi autom.:

Realiza definições de Wi-Fi utilizando a informação de Wi-Fi no computador ou dispositivo inteligente.

Desactivar Wi-Fi:

A ligação com o router Wi-Fi será desligada.

Wi-Fi Direct:

(Menu):

Alterar nome da rede:

Altera o Wi-Fi Direct SSID (nome da rede).

Alterar Palavra-passe:

Altera a palavra-passe para a ligação Wi-Fi Direct.

Desativar Wi-Fi Direct:

Desativa a função Wi-Fi Direct.

Restaurar predefinições:

Restaura as definições de Wi-Fi Direct.

Outros métodos:

iOS:

Exibe o código QR para ligação Wi-Fi Direct.

Dispositivos com outros SO:

Apresenta o SSID e a palavra-passe para ligar o Wi-Fi Direct. {/proof}

Estado da rede:

Estado de Wi-Fi:

Exibe as informações de Wi-Fi da impressora.

Estado Wi-Fi Direct:

Exibe as informações de configuração Wi-Fi Direct.

folha de estado:

Imprime uma folha de estado da rede.

As informações para Wi-Fi, Wi-Fi Direct, etc., são impressas em duas ou mais páginas.

Verificar ligação de rede:

Verifica a ligação de rede atual e imprime um relatório. Se existirem problemas com a ligação, consulte o relatório para resolver o problema.

Avançado:

Nome do Dispositivo:

Altera o nome do dispositivo para qualquer nome com 2 a 53 caracteres.

TCP/IP:

Configura as definições de IP, se o endereço de IP for estático.

Para configurar automaticamente, utilize os endereços de IP atribuídos por DHCP.

Para definir manualmente, mude para "Manual" e a seguir introduza o endereço de IP que pretende atribuir.

Servidor proxy:

Configure se está a utilizar um servidor proxy no ambiente da sua rede e se o pretende definir também para a impressora.

Definições do Serviço Web

Selecione os menus no painel de controlo conforme se descreve em seguida.

Definições > Definições do Serviço Web

Serviços Epson Connect:

Mostra se a impressora está registada e ligada ao Epson Connect.

Pode registar-se no serviço selecionando **Registar** e seguir as instruções.

Para consultar os guias de utilização, visite o seguinte sítio Web.

<https://www.epsonconnect.com/>

<http://www.epsonconnect.eu> (apenas na Europa)

Quando realizar o registo, pode alterar as seguintes definições.

Suspender/Retomar:

Selecione se pretende suspender ou retomar os serviços do Epson Connect.

Anular registo:

Cancela o registo da impressora dos serviços Epson Connect.

Conf. partilha ficheiros

Selecione os menus no painel de controlo conforme se descreve em seguida.

Definições > Conf. partilha ficheiros

Selecione o método de ligação entre a impressora e um computador que terá acesso de escrita ao dispositivo de memória inserido na impressora. O acesso de leitura e escrita é atribuído ao computador com a ligação prioritária. Aos outros computadores, apenas é atribuído acesso de leitura.

Funções de guia

Selecione os menus no painel de controlo conforme se descreve em seguida.

Definições > Funções de guia

Erro de correspond. de papel:

Apresenta um aviso se as definições de papel (definições de impressão) do trabalho de impressão não corresponderem às definições de papel da impressora que efetuou quando colocou o papel. Esta definição evita uma impressão incorrecta.

Modo de selecção automática:

Quando for efectuada qualquer uma das operações seguintes, são apresentados os menus correspondentes à operação.

A memória USB está inserida.

Todas as definições:

Activa ou desactiva todas as funções de orientação.

Limpar defin.:

Repõe as definições de **Funções de guia** para as predefinições.

Pesquisa de cliente

Selecione os menus no painel de controlo conforme se descreve em seguida.

Definições > Pesquisa de cliente

Se aceitar fornecer informações de utilização do cliente, as informações de utilização do produto, como o número de impressões, serão fornecidas à Seiko Epson Corporation.

As informações recolhidas são utilizadas para melhorar os nossos produtos e serviços.

Fornecer dados de utilização:

Mostra se concordou ou não em fornecer informações sobre a utilização de cliente.

País/Região:

Exibe o país ou a região onde o utilizador está a utilizar o produto, caso tenha concordado em fornecer informações de utilização ao cliente.

Atualização do firmware

Selecione os menus no painel de controlo conforme se descreve em seguida.

Definições > Atualização do firmware

Atualização:

Verifica se a versão mais recente do firmware foi carregada para o servidor de rede. Se estiver disponível uma actualização, pode seleccionar se pretende ou não iniciar o processo de actualização.

Notificação:

Selecione **Ativ.** para receber uma notificação se estiver disponível uma atualização de firmware.

Restaurar predefinições

Selecione os menus no painel de controlo conforme se descreve em seguida.

Definições > Restaurar predefinições

Definições de rede:

Repõe as predefinições das definições de rede.

Todas excepto Definições de rede:

Repõe todas as definições, excepto as definições de rede, para as predefinições.

Todas as definições:

Repõe todas as predefinições das definições.

Especificações do produto

Especificações da impressora

Colocação dos jatos das cabeças de impressão		Jatos de tinta preta: 180 Jatos de tinta a cores: 180 para cada cor
Peso do papel*	Papel normal	De 64 a 90 g/m ²
	Envelopes	De 75 a 100 g/m ²

* Mesmo quando a espessura de papel se encontra neste intervalo, o papel pode não entrar na impressora ou a qualidade de impressão pode ser afetada dependendo das propriedades ou qualidade do papel.

Área imprimível

Área imprimível para folhas individuais

A qualidade de impressão pode diminuir nas áreas sombreadas devido ao mecanismo da impressora.

Impressão com margens

	A	3.0 mm (0.12 pol.)
	B	3.0 mm (0.12 pol.)
	C	41.0 mm (1.61 pol.)
	D	37.0 mm (1.46 pol.)

* Direção do papel alimentado.

Impressão sem margens

	A	44.0 mm (1.73 pol.)
	B	40.0 mm (1.58 pol.)

* Direção do papel alimentado.

Área imprimível para envelopes

A qualidade de impressão pode diminuir nas áreas sombreadas devido ao mecanismo da impressora.

	A	3.0 mm (0.12 pol.)
	B	3.0 mm (0.12 pol.)
	C	18.0 mm (0.71 pol.)
	D	41.0 mm (1.61 pol.)

* Direção do papel alimentado.

Área imprimível para etiquetas de disco

A qualidade de impressão pode diminuir nas áreas sombreadas devido ao mecanismo da impressora.

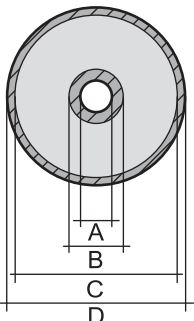
	A	18 mm (0.71 pol.)
	B	43 mm (1.69 pol.)
	C	116 mm (4.57 pol.)
	D	120 mm (4.72 pol.)

Área imprimível para cartões de identificação em PVC

Impressão com margens

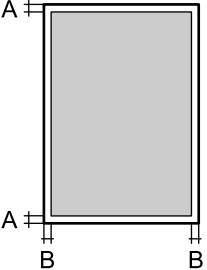
	A	3.0 mm (0.12 pol.)
	B	3.0 mm (0.12 pol.)

Impressão sem margens

Aumenta ligeiramente a imagem impressa devido ao mecanismo da impressora.

Especificações do scanner

Tipo de scanner	Vidro de digitalização
Dispositivo fotoelétrico	CIS
Tamanho máximo do documento	216×297 mm (8.5×11.7 pol.) A4, Letter
Resolução	1200 ppp (digitalização principal) 4800 ppp (digitalização secundária)
Profundidade da cor	<p>Cor</p> <ul style="list-style-type: none"> <input type="checkbox"/> 48 bits por pixel interno (16 bits por pixel por cor interno) <input type="checkbox"/> 24 bits por pixel externo (8 bits por pixel por cor externo) <p>Escala de cinzentos</p> <ul style="list-style-type: none"> <input type="checkbox"/> 16 bits por pixel interno <input type="checkbox"/> 8 bits por pixel externo
Fonte de luz	LED

Especificações da interface

Para computador	USB de alta velocidade*
-----------------	-------------------------

* Os cabos USB 3.0 não são compatíveis.

Especificações de rede

Especificações Wi-Fi

Normas	IEEE 802.11b/g/n* ¹
Intervalo de frequência	2,4 GHz
Modos de ligação	Infraestrutura, Wi-Fi Direct (AP simples)* ^{2*3}
Proteções sem fios* ⁴	WEP (64/128bit), WPA2-PSK (AES)* ⁵ , WPA3-SAE (AES)

*1 IEEE 802.11n disponível apenas para o HT20.

*2 Não suportado para IEEE 802.11b.

*3 O modo AP simples é compatível com uma ligação Wi-Fi (infraestrutura).

*4 Wi-Fi Direct compatível apenas com WPA2-PSK (AES).

*5 Está em conformidade com as normas WPA2 com suporte para o modo WPA/WPA2 Personal.

Funções de rede e IPv4/IPv6

Funções			Suportado	Observações
Impressão em rede	EpsonNet Print (Windows)	IPv4	✓	-
	Standard TCP/IP (Windows)	IPv4, IPv6	✓	-
	Impressão WSD (Windows)	IPv4, IPv6	✓	-
	Impressão Bonjour (Mac OS)	IPv4, IPv6	✓	-
	Impressão IPP (Windows, Mac OS)	IPv4, IPv6	✓	-
	Epson Connect (impressão de email, impressão remota)	IPv4	✓	-
	AirPrint (iOS, Mac OS)	IPv4, IPv6	✓	iOS 5 ou mais recente, OS X Mavericks (10.9.5) ou mais recente*

Funções			Suportado	Observações
Digitalização de rede	Epson Scan 2	IPv4, IPv6	✓	-
	Epson ScanSmart	IPv4	✓	Windows 7 ou posterior, ou OS X El Capitan (10.11) ou posterior
	Epson Event Manager (Mac OS)	IPv4	✓	OS X Yosemite (10.10)/OS X Mavericks (10.9.5)
	Epson Connect (digitalizar para a nuvem)	IPv4	✓	-
	AirPrint (digitalização)	IPv4, IPv6	✓	OS X Mavericks (10.9.5) ou mais recente*
Fax	Enviar fax	IPv4	-	-
	Receber fax	IPv4	-	-
	AirPrint (Saída de Fax)	IPv4, IPv6	-	-

* Recomendamos a utilização da versão mais recente do iOS ou Mac OS.

Protocolo de segurança

SSL/TLS	Servidor/Cliente HTTPS, IPPS
Versão do TLS	1.3, 1.2, 1.1*, 1.0*
SNMPv3	

* Desativado por predefinição.

Serviços de terceiros suportados

Serviços		Suportado	Observações
AirPrint	Impressão	✓	iOS 5 ou mais recente/OS X Mavericks (10.9.5) ou mais recente*
	Digitalização	✓	OS X Mavericks (10.9.5) ou mais recente*
	Fax	-	-

* Recomendamos a utilização da versão mais recente do iOS ou Mac OS.

Especificações do dispositivo de memória

Dispositivos	Capacidades máximas
Unidade de disco rígido* ¹ Dispositivo de Memória USB	2 TB (formatado em FAT, FAT32 ou exFAT.)
Leitor de cartões* ²	2 TB (formatação em FAT, FAT32 ou exFAT)

*1: Não recomendamos a utilização de dispositivos de armazenamento externo USB alimentados por USB. Utilize apenas dispositivos externos USB com fontes de alimentação CA independentes.

*2: Inserir apenas um cartão de memória no leitor de cartões. Não são suportados leitores de cartões com mais de dois cartões de memória inseridos.

Não pode utilizar os seguintes dispositivos:

- Um dispositivo que necessite de um controlador dedicado
- Um dispositivo com definições de segurança (palavra-passe, encriptação, etc.)
- Um dispositivo com um hub USB integrado

A Epson não pode garantir todas as operações de dispositivos ligados externamente.

Especificações de dados suportados

Formato do ficheiro	JPEGs (*.JPG) com a versão Exif 2.31 padrão de máquinas digitais DCF* ¹ compatíveis com a versão 1.0 ou 2.0* ²
Tamanho da imagem	Horizontal: 80 a 10200 píxeis Vertical: 80 a 10200 píxeis
Tamanho do ficheiro	Inferior a 2 GB
Número máximo de ficheiros	9990* ³

*1 Norma de design para sistema de ficheiros de câmaras.

*2 Os dados de fotografias guardados na memória integrada de uma câmara digital não são suportados.

*3 É possível apresentar até 999 ficheiros de uma vez. (Caso o número de ficheiros exceda 999, os mesmos são apresentados em grupos.)

Nota:

Quando a impressora não consegue reconhecer o ficheiro de imagem, é apresentado “!” no ecrã LCD. Nesse caso, se seleccionar um esquema de várias imagens, são impressas secções em branco.

Dimensões

Dimensões	<p>Armazenamento</p> <ul style="list-style-type: none"> <input type="checkbox"/> Largura: 404 mm (15.9 pol.) <input type="checkbox"/> Profundidade: 410 mm (16.1 pol.) <input type="checkbox"/> Altura: 162 mm (6.4 pol.) <p>Impressão</p> <ul style="list-style-type: none"> <input type="checkbox"/> Largura: 404 mm (15.9 pol.) <input type="checkbox"/> Profundidade: 634 mm (25.0 pol.) <input type="checkbox"/> Altura: 302 mm (11.9 pol.)
Peso*	Aprox. 7.6 kg (16.8 lb)

* Sem tinta e cabo de alimentação.

Especificações elétricas

Classificação da Fonte de alimentação	CA 220–240 V
Varição da frequência nominal	50–60 Hz
Corrente nominal	0.3 A
Consumo de energia (com ligação USB)	<p>Cópia autónoma: aprox. 19.0 W (ISO/IEC24712)</p> <p>Modo operacional: aprox. 4.8 W</p> <p>Modo de repouso: aprox. 0.7 W</p> <p>Desligado: aprox. 0.2 W</p>

Nota:

- Verifique o rótulo da impressora para obter a voltagem.
- Para utilizadores europeus, consulte o sítio Web seguinte para obter detalhes sobre o consumo de energia.
<http://www.epson.eu/energy-consumption>

Especificações ambientais

Funcionamento	<p>Utilize a impressora dentro dos intervalos de temperatura (°C) e humidade (%) indicados no gráfico, e num ambiente sem condensação.</p>
---------------	--

Armazenamento	Temperatura: -20 a 40°C (-4 a 104°F)* Humidade: 5 a 85% HR (sem condensação)
---------------	---

* Pode armazenar durante um mês a 40°C (104°F).

Especificações ambientais para os frascos de tinta

Temperatura de armazenamento	-20 a 40 °C (-4 a 104 °F)*
Temperatura de congelação	-15 °C (5 °F) A tinta descongela e é utilizável após aproximadamente 2 horas a 25 °C (77 °F).

* Pode ser armazenada durante um mês a 40 °C (104 °F).

Requisitos do sistema

- Windows
Windows 7, Windows 8/8.1, Windows 10, Windows 11 ou posterior
Windows Server 2008 ou posteriores
- Mac OS
Mac OS X 10.9.5 ou posteriores, macOS 11 ou posteriores
- SO Chrome
SO Chrome 89 ou posterior

Nota:

Compatível apenas com as funções de SO padrão.

Informação regulamentar

Normas e homologações

Normas e aprovações do modelo europeu

O modelo que se segue tem a marca CE/UKCA e está em conformidade com os requisitos estatutários relevantes.

O texto completo da declaração de conformidade está disponível no seguinte website:

<https://www.epson.eu/conformity>

C723A

Intervalo de frequência	Tensão máxima de rádio frequência transmitida
2400–2483,5 MHz	20 dBm (EIRP)



ZICTA Aprovação de tipo para utilizadores na Zâmbia

Consulte o seguinte website para verificar as informações para aprovação de tipo ZICTA.

<https://support.epson.net/zicta/>

Restrições à realização de cópias

Tenha em atenção as seguintes restrições para garantir uma utilização legal e responsável da impressora.

A cópia dos seguintes itens é proibida por lei:

- Notas, moedas, títulos cotados na bolsa emitidos pelo governo, títulos de obrigações governamentais e títulos municipais
- Selos de correio não utilizados, postais pré-selados e outros itens postais oficiais com franquias válidas
- Selos fiscais emitidos pelo governo e títulos emitidos por via legal

Tenha cuidado quando copiar os seguintes itens:

- Títulos privados cotados na bolsa (certificados de acções, notas negociáveis, cheques, etc.), passes mensais, bilhetes de concessão, etc.
- Passaportes, cartas de condução, declarações de aptidão física, guias de circulação, senhas de refeição, bilhetes, etc.

Nota:

É possível que a cópia destes itens também seja proibida por lei.

Utilização responsável de materiais com direitos de autor:

As impressoras podem ser indevidamente utilizadas se forem efectuadas cópias inadequadas de materiais com direitos. A não ser que siga as recomendações de um advogado especialista na área, seja responsável e respeitador e obtenha a autorização do titular dos direitos de autor antes de copiar material publicado.

Onde obter ajuda

Sítio web de assistência técnica.237
Contactar a assistência Epson.237

Sítio web de assistência técnica

Caso necessite de ajuda adicional, visite o sítio web de assistência técnica da Epson indicado abaixo. Seleccione o seu país ou região e aceda à secção de assistência do sítio web local da Epson. Os mais recentes controladores, FAQs, manuais e outros recursos transferíveis também estão disponíveis no sítio web.

<http://support.epson.net/>

<http://www.epson.eu/support> (Europa)

Se o seu produto Epson não funcionar correctamente e não conseguir resolver o problema por si mesmo, contacte o serviço de assistência técnica da Epson.

Contactar a assistência Epson

Antes de contactar a Epson

Se o seu produto Epson não estiver a funcionar devidamente e não conseguir resolver o problema utilizando as informações de resolução de problemas que constam dos manuais do seu produto, contacte os serviços de assistência Epson para obter ajuda.

A seguinte lista de suporte da Epson baseia-se no país de venda. Alguns produtos podem não ser vendidos na sua localização atual, por isso não se esqueça de contactar o suporte da Epson para a área em que adquiriu o seu produto.

Se abaixo não houver indicação de assistência Epson na sua área, contacte o revendedor onde adquiriu o produto.

A assistência Epson será capaz de o ajudar muito mais rapidamente se facultar as seguintes informações:

- Número de série do produto

(A localização da etiqueta depende do produto; pode ser na parte de trás, no lado aberto da tampa, ou na parte de baixo.)

- Modelo do produto

- Versão de software do produto

(Clique no botão **About, Version Info** ou semelhante, existente no software do produto.)

- Marca e modelo do seu computador

- Nome e versão do sistema operativo do seu computador

- Nomes e versões das aplicações de software que utiliza normalmente com o seu produto

Nota:

Dependendo do produto, as definições de rede poderão ser armazenadas na memória do produto. Estas definições poderão perder-se devido a avaria ou reparação do produto. A Epson não se responsabiliza pela perda de quaisquer dados, por cópias de segurança ou recuperação das definições, mesmo durante o período de validade de uma garantia. Recomendamos que efetue as suas próprias cópias de segurança dos dados ou que efetue anotações.

Ajuda para utilizadores na Europa

Consulte o seu Documento de Garantia Pan-Europeia para obter informações sobre como contactar a assistência Epson.

Ajuda para utilizadores em Taiwan

Os contactos para informações, assistência e serviços são:

World Wide Web

<http://www.epson.com.tw>

Estão disponíveis informações sobre especificações de produtos, controladores para transferência e informações sobre produtos.

Epson HelpDesk

Telefone: +886-2-2165-3138

A nossa equipa do HelpDesk pode ajudá-lo com o seguinte através do telefone:

- Informações sobre vendas e produtos
- Questões ou problemas relacionados com a utilização do produto
- Questões sobre garantia e serviços de reparação

Centro do serviço de reparações:

<http://www.tekcare.com.tw/branchMap.page>

A TekCare corporation é um centro de assistência autorizado da Epson Taiwan Technology & Trading Ltd.

Ajuda para utilizadores na Austrália

A Epson Australia pretende fornecer-lhe um serviço de assistência ao cliente do mais alto nível. Além dos manuais do produto, fornecemos as seguintes fontes de informação:

Endereço Internet (URL)

<http://www.epson.com.au>

Aceda às páginas World Wide Web da Epson Australia. Vale a pena consultar o nosso sítio Web de vez em quando! O sítio fornece uma área de transferência para controladores, pontos de contacto Epson, informações sobre novos produtos e assistência técnica (correio electrónico).

Epson Helpdesk

Telefone: 1300-361-054

O Epson Helpdesk (suporte técnico) é fornecido como um recurso de última instância para assegurar que os nossos clientes têm acesso a aconselhamento. Os operadores do Helpdesk podem ajudá-lo na instalação, configuração e funcionamento do seu produto Epson. O pessoal de pré-venda do Helpdesk pode fornecer documentação sobre os novos produtos Epson e indicar qual o fornecedor ou agente de assistência técnica mais próximo. Muitos tipos de perguntas obtêm respostas aqui.

Recomendamos que tenha todas as informações importantes à mão quando telefonar. Quanto mais informações preparar, mais rapidamente o podemos ajudar a resolver o problema. Estas informações incluem a documentação do produto Epson, a indicação do tipo de computador, sistema operativo, aplicações e outras informações que considerar necessárias.

Transporte do produto

A Epson recomenda que guarde a embalagem do produto para transporte futuro.

Ajuda para utilizadores na Nova Zelândia

A Epson Nova Zelândia pretende fornecer-lhe um serviço de assistência ao cliente do mais alto nível. Além da documentação do produto, fornecemos as seguintes fontes de informação:

Endereço Internet (URL)

<http://www.epson.co.nz>

Aceda às páginas World Wide Web da Epson Nova Zelândia. Vale a pena consultar o nosso sítio Web de vez em quando! O sítio fornece uma área de transferência para controladores, pontos de contacto Epson, informações sobre novos produtos e assistência técnica (correio electrónico).

Epson Helpdesk

Telefone: 0800 237 766

O Epson Helpdesk é fornecido como um recurso de última instância para assegurar que os nossos clientes têm acesso a aconselhamento. Os operadores do Helpdesk podem ajudá-lo na instalação, configuração e funcionamento do seu produto Epson. O pessoal de pré-venda do Helpdesk pode fornecer documentação sobre os novos produtos Epson e indicar qual o fornecedor ou agente de assistência técnica mais próximo. Muitos tipos de perguntas obtêm respostas aqui.

Recomendamos que tenha todas as informações importantes à mão quando telefonar. Quanto mais informações preparar, mais rapidamente o podemos ajudar a resolver o problema. Estas informações incluem a documentação do produto Epson, a indicação do tipo de computador, sistema operativo, aplicações e outras informações que considerar necessárias.

Transporte do produto

A Epson recomenda que guarde a embalagem do produto para transporte futuro.

Ajuda para utilizadores em Singapura

As fontes de informação, assistência e serviços disponíveis na Epson Singapura são os seguintes:

World Wide Web

<http://www.epson.com.sg>

Estão disponíveis informações sobre especificações de produtos, controladores para transferência, perguntas mais frequentes (FAQ), informações sobre vendas e assistência técnica através de correio electrónico.

Epson Helpdesk

Número gratuito: 800-120-5564

A nossa equipa do suporte técnico (HelpDesk) pode ajudá-lo com o seguinte através do telefone:

- Informações sobre vendas e produtos
- Questões ou resolução de problemas relacionados com a utilização do produto
- Questões sobre garantia e serviços de reparação

Ajuda para utilizadores na Tailândia

Os contactos para informações, assistência e serviços são:

World Wide Web

<http://www.epson.co.th>

Estão disponíveis informações sobre especificações de produtos, controladores para transferência, perguntas mais frequentes (FAQ) e endereços de e-mail.

Centro de atendimento telefónico Epson

Telefone: 66-2460-9699

E-mail: support@eth.epson.co.th

A nossa equipa do centro de atendimento telefónico pode ajudá-lo com o seguinte através do telefone:

- Informações sobre vendas e produtos
- Questões ou problemas relacionados com a utilização do produto
- Questões sobre garantia e serviços de reparação

Ajuda para utilizadores no Vietname

Os contactos para informações, assistência e serviços são:

Centro de serviço Epson

27 Yen Lang, Trung Liet Ward, Dong Da District, Ha Noi City. Tel: +84 24 7300 0911

38 Le Dinh Ly, Thac Gian Ward, Thanh Khe District, Da Nang. Tel: +84 23 6356 2666

194/3 Nguyen Trong Tuyen, Ward 8, Phu Nhuan Dist., HCMC. Tel: +84 28 7300 0911

31 Phan Boi Chau, Ward 14, Binh Thanh District, HCMC. Tel: +84 28 35100818

Ajuda para utilizadores na Indonésia

Os contactos para informações, assistência e serviços são:

World Wide Web

<http://www.epson.co.id>

- Informações sobre especificações de produtos, controladores para transferência
- Perguntas mais frequentes (FAQ), informações sobre vendas, perguntas através de correio eletrónico

Linha de Apoio Epson

Telefone: 1500-766 (Indonesia Only)

Email: customer.care@ein.epson.co.id

A nossa equipa da linha de apoio pode ajudá-lo com o seguinte através de telefone ou e-mail:

- Informações sobre vendas e produtos

- Assistência técnica

Ajuda para utilizadores em Hong Kong

Para obter assistência técnica, assim como outros serviços de pós-venda, os utilizadores podem contactar a Epson Hong Kong Limited.

Página na Internet

<http://www.epson.com.hk>

A Epson Hong Kong possui uma página local na Internet em chinês e inglês para fornecer as seguintes informações aos utilizadores:

- Informações sobre o produto
- Respostas a perguntas mais frequentes (FAQ)
- Versões mais recentes de controladores de produtos Epson

Linha directa (Hotline) de assistência técnica

Também pode entrar em contacto com a nossa equipa de assistência técnica através dos seguintes números de telefone e de fax:

Telefone: 852-2827-8911

Fax: 852-2827-4383

Ajuda para utilizadores na Malásia

Os contactos para informações, assistência e serviços são:

World Wide Web

<http://www.epson.com.my>

- Informações sobre especificações de produtos, controladores para transferência
- Perguntas mais frequentes (FAQ), informações sobre vendas, perguntas através de correio eletrónico

Centro de atendimento telefónico Epson

Telefone: 1800-81-7349 (Grátis)

Email: websupport@emsb.epson.com.my

- Informações sobre vendas e produtos
- Questões ou problemas relacionados com a utilização do produto
- Questões sobre serviços de reparação e garantia

Epson Malaysia Sdn Bhd (Sede)

Telefone: 603-56288288

Fax: 603-5628 8388/603-5621 2088

Ajuda para utilizadores na Índia

Os contactos para informações, assistência e serviços são:

World Wide Web

<http://www.epson.co.in>

Estão disponíveis informações sobre especificações de produtos, controladores para transferência e informações sobre produtos.

Linha de apoio grátis

Para obter assistência, informações sobre o produto ou encomendar consumíveis -

18004250011 / 186030001600 / 1800123001600 (9h – 18h)

E-mail

calllog@epson-india.in

WhatsApp

+91 96400 00333

Ajuda para utilizadores nas Filipinas

Para obter assistência técnica, assim como outros serviços de pós-venda, os utilizadores podem contactar a Epson Philippines Corporation através dos seguintes números de telefone, de fax e do endereço de e-mail:

World Wide Web

<http://www.epson.com.ph>

Estão disponíveis informações sobre especificações de produtos, controladores para transferência, perguntas mais frequentes (FAQ) e consultas através de correio eletrónico.

Atendimento ao cliente da Epson Philippines

Número gratuito: (PLDT) 1-800-1069-37766

Número gratuito: (Digitel) 1-800-3-0037766

Metro Manila: +632-8441-9030

Sítio Web: <https://www.epson.com.ph/contact>

E-mail: customercare@epc.epson.com.ph

Acessível das 09:00 às 18:00, de segunda-feira a sábado (exceto feriados nacionais)

A nossa equipa de atendimento ao cliente pode ajudá-lo com o seguinte através do telefone:

- Informações sobre vendas e produtos
- Questões ou problemas relacionados com a utilização do produto
- Questões sobre garantia e serviços de reparação

Epson Philippines Corporation

Linha principal: +632-8706-2609

Fax: +632-8706-2663 / +632-8706-2665