

EPSON

DS-900WN DS-800WN

Manual de usuario

Características del producto

Principios básicos del escáner

Especificaciones y colocación de originales

Escaneado

Mantenimiento

Resolución de problemas

Índice

Acerca de este manual

Introducción a los manuales.	7
Marcas y símbolos.	7
Descripciones utilizadas en este manual.	7
Referencias del sistema operativo.	8
Copyright.	8
Marcas comerciales.	9

Instrucciones importantes

Instrucciones de seguridad.	11
Restricciones de copiado.	12
Advertencias y avisos para el uso de la pantalla táctil.	13
Advertencias y avisos para la conexión a Internet.	13
Protección de su información personal.	13
Notas sobre la contraseña de administrador.	13
Contraseña inicial de administrador.	13
Operaciones que requieren la contraseña de administrador.	14
Cambiar la contraseña de administrador.	14
Restablecimiento de la contraseña de administrador.	14

Características del producto

Tecnología de escaneo en red "ScanWay" de Epson.	16
Proporcionar opciones de autenticación para un entorno de escaneo seguro.	16
Funciones de escaneo que favorecen una alta productividad.	17
Funciones útiles de ajuste de la calidad de imagen.	18

Principios básicos del escáner

Nombres y funciones de las piezas.	22
Paper Alignment Plate.	24
Fijación de la Paper Alignment Plate.	24
Retirar la Paper Alignment Plate.	25
Panel de control.	26
Botones y luces.	26
Composición básica de la pantalla.	27
Inserción y extracción de una unidad USB.	31
Introducir una unidad USB.	32
Retirar una unidad USB.	32

Información sobre aplicaciones.	33
Aplicación de escaneo de documentos (Document Capture Pro / Document Capture).	33
Aplicación control del escáner (Epson Scan 2).	33
Aplicación para escanear desde un dispositivo inteligente (Epson Smart Panel).	34
Aplicación de actualización de software y firmware (EPSON Software Updater).	34
Aplicación para configurar las operaciones del escáner (Web Config).	35
Aplicación para configurar el dispositivo en una red (EpsonNet Config).	36
Software para gestionar dispositivos en la red (Epson Device Admin).	37
Aplicación para crear paquetes de controladores (EpsonNet SetupManager).	37
Software que utiliza un servidor para la digitalización autenticada (Epson Print Admin).	38
Software que no utiliza un servidor para la digitalización autenticada (Epson Print Admin Serverless).	38
Información sobre accesorios y consumibles.	38
Códigos de la Hoja Soporte.	38
Códigos del kit de montaje de rodillos.	39
Códigos de la Paper Alignment Plate.	40
Códigos del kit de limpieza.	40

Especificaciones y colocación de originales

Especificaciones para originales que pueden escanearse.	43
Especificaciones generales sobre los originales a escanear.	43
Tipos de originales que requieren atención.	48
Tipos de originales que no deben ser escaneados.	48
Colocación de originales.	49
Originales de tamaño estándar.	49
Papel largo.	54
Tarjetas de plástico.	58
Tarjetas laminadas.	61
Originales de tamaño grande.	63
Originales con contorno irregular.	66
Fotografías.	70
Sobres.	73
Mezclado de Originales.	75

Escaneado

Escaneado mediante el panel de control del escáner.	80
Escanear originales en un ordenador.	80
Escaneado a una carpeta de red.	81
Escaneado de originales a un correo electrónico.	86
Escaneado y almacenamiento en la nube.	91
Escanear a una unidad USB.	94
Escaneado con WSD.	98
Combinaciones disponibles para Formato archivo y Tipo de imagen.	99
Escaneado utilizando los ajustes de Ajustes.	100
Escaneado desde un ordenador.	101
Escaneado mediante Document Capture Pro (Windows).	101
Escaneado mediante Document Capture (Mac OS).	107
Escanear mediante Epson Scan 2.	113
Funciones de ajuste del software para la calidad de la imagen.	118
Escaneado desde un ordenador utilizando un escáner con Control de acceso habilitado.	118
Uso de AirPrint.	119
Escaneado de datos con Chromebook.	119
Configuración de trabajos.	119
Creación de un trabajo y asignación de un trabajo al panel de control (Windows).	120
Creación y registro de un trabajo (Mac OS).	120
Asignación de un trabajo al panel de control (Mac OS).	121
Escaneando en Modo Alimentación automática.	121
Escaneado desde un A dispositivo inteligente.	123
Escanear mediante Epson Smart Panel.	123
Escaneado de datos con Mopria Scan.	124

Ajustes necesarios para el escaneado

Conexión del escáner a la red.	126
Registro de un servidor de correo.	126
Comprobación de la conexión del servidor de correo electrónico.	127
Creación de una carpeta de red.	129
Hacer que los contactos estén disponibles.	136
Comparación de las configuraciones de los contactos.	137
Registro de un destino para contactos mediante Web Config.	137
Registro de destinos como un grupo mediante Web Config.	139
Copia de seguridad e importación de contactos	140

Cómo exportar y registrar en bloque contactos mediante herramientas.	141
Cooperación entre el servidor LDAP y los usuarios.	143
Configuración de AirPrint.	146

Personalización de la pantalla del panel de control

Registro de Ajustes.	148
Opciones del menú de Ajustes.	149
Edición de la pantalla de inicio del panel de control.	150
Modificación de Diseño de la pantalla de inicio	150
Agregar icono.	151
Quitar icono.	152
Mover icono.	153

Opciones de menú para la configuración

Config. básica.	155
Brillo LCD.	155
Sonidos.	155
Tempor apagado.	155
Ajustes de apagado.	155
Encendido directo.	155
Conf. de fecha y hora.	155
Idioma/Language.	156
Teclado.	156
Agotado tiempo func..	156
Conex. PC a través USB.	156
Configuración del escáner.	156
Editar inicio.	158
Configuración del usuario.	158
Configuración de red.	158
Config. Wi-Fi:.	158
Configuración LAN cableada:.	159
Estado de la red.	159
Avanzado.	159
Configuración del servicio web.	160
Document Capture Pro.	160
Administrador de Contactos.	160
Admin. del sistema.	161
Administrador de Contactos.	161
Configuración admin..	161
Restricciones.	161
Control de acceso:.	161
Cifrado con contraseña.	161

Verificación del programa al iniciar.	162
Investigación del cliente.	162
Configuración WSD.	162
Restaurar configuración pred.	162
Actualización de firmware:.	162
Información del dispositivo.	162
Mantenimiento del escáner.	163
Configuración de alerta de sustitución del rodillo. .	164
Ajustes de alerta de limpieza periódica.	164

Mantenimiento

Limpeza del exterior del escáner.	166
Limpeza del interior del escáner.	166
Sustitución del kit de montaje de rodillos.	171
Restablecer el número de escaneados después de sustituir los rodillos.	176
Ahorro de energía.	176
Transporte del escáner.	176
Actualización de aplicaciones y firmware.	178
Actualización del firmware del escáner mediante el panel de control.	178
Actualización del firmware mediante Web Config.	179
Actualización del firmware sin conexión a Internet.	179

Resolución de problemas

Problemas con el escáner.	182
Comprobación de los mensajes de error en el panel de control.	182
El escáner no se enciende.	183
El escáner se apaga inesperadamente.	183
Ha olvidado la contraseña de administrador. . .	183
Problemas al preparar el escaneado a través de la red.	183
Consejos para resolución de problemas.	183
No se puede acceder a Web Config.	184
Problemas al empezar a escanear.	185
No se puede iniciar el escaneado desde ordenador.	185
No se puede iniciar el escaneado desde un dispositivo inteligente.	191
No se pueden guardar imágenes escaneadas en la carpeta compartida.	193
No se pueden enviar imágenes escaneadas a la nube.	195
No se pueden enviar imágenes escaneadas a un correo electrónico.	195

Problemas con la alimentación de papel.	196
Varios originales entran en el escáner al mismo tiempo (alimentación doble).	196
Retirada del escáner de originales atascados. . .	196
Se producen con frecuencia atascos de papel, errores de alimentación del papel y problemas de protección de documentos.	198
Prot. del papel no funciona correctamente. . . .	199
Los originales no se expulsan ordenadamente. .	200
Los originales se ensucian.	200
La velocidad de escaneo se ralentiza al escanear de forma continuada.	201
El escaneado tarda mucho.	201
Problemas con la imagen escaneada.	201
Aparecen líneas (rayas) al escanear desde el ADF.	201
La alerta de que hay manchas dentro del escáner sigue apareciendo.	202
Los colores son de la imagen escaneada son desiguales.	202
Ampliación o reducción de una imagen escaneada.	202
En la imagen escaneada aparece una imagen por detrás de la original.	203
Texto o imágenes escaneadas que están borrosos o que falta.	203
Aparecen patrones Moiré (sombras parecidas a una telaraña).	204
No se escanea el borde del original cuando está habilitada la detección automática de tamaño de los originales.	205
El carácter no se reconoce correctamente. . . .	205
No puedo solucionar los problemas de la imagen escaneada.	206
Problemas con Document Capture Pro.	206
Instalación y desinstalación de aplicaciones.	206
Desinstalar las aplicaciones.	206
Instalación de aplicaciones.	208

Añadir o sustituir el ordenador o los dispositivos

Conexión a un escáner conectado a la red.	210
Uso de un escáner en red desde un segundo ordenador.	210
Uso de un escáner de red desde un dispositivo inteligente.	210
Conexión directa de un dispositivo inteligente y un escáner (Wi-Fi Direct).	211
Acerca de Wi-Fi Direct.	211

Conexión a un dispositivo inteligente con Wi-Fi Direct.	211
Desconexión de la conexión Wi-Fi Direct (PA simple).	212
Cambio de ajustes de Wi-Fi Direct (PA simple), como el SSID.	212
Restablecer la conexión de red.	213
Al cambiar el router inalámbrico.	213
Al cambiar el ordenador.	214
Cambiar el método de conexión al ordenador.	214
Configuración del Wi-Fi desde el panel de control.	215
Comprobación del estado de conexión a la red.	218
Comprobación del estado de la conexión de red desde el panel de control.	218
Comprobación de la red de la computadora (Windows solamente).	219

Especificaciones técnicas

Especificaciones generales del escáner.	222
Especificaciones de la red.	223
Especificaciones Wi-Fi.	223
Especificaciones de Ethernet.	224
Funciones de red y compatibilidad con IPv4/IPv6.	224
Protocolo de seguridad.	225
Servicios de terceros admitidos.	225
Especificaciones de la unidad USB.	225
Uso del puerto del escáner.	225
Especificaciones de dimensiones y peso.	227
Especificaciones eléctricas.	228
Especificaciones eléctricas del escáner.	228
Especificaciones eléctricas del adaptador de CA.	230
Especificaciones medioambientales.	230
Requisitos del sistema.	230

Normas y homologaciones

Normativa y aprobaciones para modelos europeos.	232
Normativa y aprobaciones para modelos australianos.	232
Normativa y aprobaciones para modelos estadounidenses.	233
Aprobación de tipo ZICTA para usuarios de Zambia.	233

Dónde obtener ayuda

Sitio web de soporte técnico.	235
---------------------------------------	-----

Cómo ponerse en contacto con el servicio técnico de Epson.	235
Antes de dirigirse a Epson.	235
Ayuda para los usuarios en Europa.	235
Ayuda para los usuarios en Taiwán.	235
Ayuda para los usuarios en Australia.	236
Ayuda para los usuarios en Singapur.	236
Ayuda para los usuarios en Tailandia.	237
Ayuda para los usuarios en Vietnam.	237
Ayuda para los usuarios en Indonesia.	238
Ayuda para los usuarios en Malasia.	238
Ayuda para los usuarios en la India.	238
Ayuda para los usuarios de las Filipinas.	239

Acercas de este manual

Introducción a los manuales.	7
Marcas y símbolos.	7
Descripciones utilizadas en este manual.	7
Referencias del sistema operativo.	8
Copyright.	8
Marcas comerciales.	9

Introducción a los manuales

Las versiones más recientes de los manuales siguientes están disponibles en el sitio web de soporte de Epson.

<http://www.epson.eu/support> (Europa)

<http://support.epson.net/>

Para empezar (manual impreso)

Proporciona información sobre la configuración del producto e instalación de la aplicación.

Manual de usuario (manual digital)

Proporciona instrucciones sobre el uso del producto, mantenimiento y solución de problemas.

Manual del administrador (manual digital)

Proporciona información para los administradores de escáneres. Explica cómo instalar el producto en su entorno de red, realizar la configuración de seguridad y administrar el producto.

Además de los manuales anteriores, en las aplicaciones se incluyen diversos manuales y ayudas.

Marcas y símbolos



Precaución:

Instrucciones que se deben seguir cuidadosamente para evitar lesiones.



Importante:

Instrucciones que se deben respetar para evitar daños en el equipo.

Nota:

Suministra información complementaria y de referencia.

Información relacionada

➔ Enlaces a las secciones relacionadas.

Descripciones utilizadas en este manual

Las capturas de pantalla de las aplicaciones corresponden a Windows 10 o macOS High Sierra. El contenido mostrado en las pantallas varía dependiendo del modelo y situación.

Las ilustraciones usadas en este manual son solo para referencia. Aunque pueden diferir ligeramente del producto real, los métodos de funcionamiento son los mismos.

Referencias del sistema operativo

Windows

En este manual, los términos como "Windows 11", "Windows 10", "Windows 8.1", "Windows 8", "Windows 7", "Windows Server 2022", "Windows Server 2019", "Windows Server 2016", "Windows Server 2012 R2", "Windows Server 2012", "Windows Server 2008 R2" y "Windows Server 2008" hacen referencia a los siguientes sistemas operativos. Además, «Windows» se utiliza para referirse a todas las versiones.

- Sistema operativo Microsoft® Windows® 11
- Sistema operativo Microsoft® Windows® 10
- Sistema operativo Microsoft® Windows® 8.1
- Sistema operativo Microsoft® Windows® 8
- Sistema operativo Microsoft® Windows® 7
- Sistema operativo Microsoft® Windows Server® 2022
- Sistema operativo Microsoft® Windows Server® 2019
- Sistema operativo Microsoft® Windows Server® 2016
- Sistema operativo Microsoft® Windows Server® 2012 R2
- Sistema operativo Microsoft® Windows Server® 2012
- Sistema operativo Microsoft® Windows Server® 2008 R2
- Sistema operativo Microsoft® Windows Server® 2008

Mac OS

En este manual, «Mac OS» se usa para referirse a Mac OS X 10.9 o posterior, así como a macOS 11 o posterior.

Copyright

Ninguna parte de esta publicación puede ser reproducida, almacenada en un sistema de recuperación o transmitida de ninguna forma ni por ningún medio, electrónico, mecánico, fotocopiado, grabación o de otra manera, sin el permiso previo por escrito de Seiko Epson Corporation. No se asume ninguna responsabilidad de patente con respecto al uso de la información contenida en este documento. Tampoco se asume ninguna responsabilidad por los daños resultantes del uso de la información aquí contenida. La información contenida en este manual está diseñada únicamente para su uso con este producto Epson. Epson no es responsable del uso de esta información si se aplica a otros productos.

Ni Seiko Epson Corporation ni sus afiliados serán responsables ante el comprador de este producto o de terceros por daños, pérdidas, costes o gastos incurridos por el comprador o terceros como resultado de un accidente, mal uso o abuso de este producto o de un uso no autorizado, modificaciones, reparaciones o alteraciones de este producto, o (excluyendo los EE.UU.) el incumplimiento estricto de las instrucciones de operación y mantenimiento de Seiko Epson Corporation.

Seiko Epson Corporation y sus afiliados no serán responsables de los daños o problemas derivados del uso de opciones o productos consumibles distintos de los designados como productos originales Epson o productos aprobados por Seiko Epson Corporation.

Seiko Epson Corporation no se hace responsable de los daños resultantes de las interferencias electromagnéticas que se producen por el uso de cualquier cable de interfaz distinto de los designados como productos aprobados por Seiko Epson Corporation.

© 2024 Seiko Epson Corporation

El contenido de este manual y las especificaciones de este producto están sujetos a cambios sin previo aviso.

Marcas comerciales

- Microsoft, Windows, Windows Server, Microsoft Edge, SharePoint, and Internet Explorer are trademarks of the Microsoft group of companies.
- Apple, Mac, macOS, OS X, Bonjour, Safari, and AirPrint are trademarks of Apple Inc., registered in the U.S. and other countries.
- Use of the Works with Apple badge means that an accessory has been designed to work specifically with the technology identified in the badge and has been certified by the developer to meet Apple performance standards.
- Chrome, Chromebook, Google Play and Android are trademarks of Google LLC.
- Wi-Fi®, Wi-Fi Direct®, and Wi-Fi Protected Access® are registered trademarks of Wi-Fi Alliance®. Wi-Fi Protected Setup™, WPA2™, WPA3™ are trademarks of Wi-Fi Alliance®.
- The SuperSpeed USB Trident Logo is a registered trademark of USB Implementers Forum, Inc.
- The Mopria™ word mark and the Mopria™ Logo are registered and/or unregistered trademarks of Mopria Alliance, Inc. in the United States and other countries. Unauthorized use is strictly prohibited.
- Firefox is a trademark of the Mozilla Foundation in the U.S. and other countries.
- QR Code is a registered trademark of DENSO WAVE INCORPORATED in Japan and other countries.
- Aviso general: todas las demás marcas comerciales pertenecen a sus respectivos propietarios y se utilizan exclusivamente con fines de identificación.

Instrucciones importantes

Instrucciones de seguridad.	11
Restricciones de copiado.	12
Advertencias y avisos para el uso de la pantalla táctil.	13
Advertencias y avisos para la conexión a Internet.	13
Protección de su información personal.	13
Notas sobre la contraseña de administrador.	13

Instrucciones de seguridad

Lea y siga estas instrucciones para garantizar un uso seguro de este producto y sus accesorios. Asegúrese de guardar este manual para consultas futuras. Además, debe seguir todas las advertencias e instrucciones señaladas en el producto y sus accesorios.

- ❑ Algunos de los símbolos usados en su producto y sus accesorios tienen como fin garantizar la seguridad y el uso apropiado del producto. Visite la siguiente página web para acceder a la leyenda de los símbolos.

<http://support.epson.net/symbols>

- ❑ Coloque el producto y sus accesorios en una superficie plana y estable más amplia que la base del producto y sus accesorios en todas direcciones. Si coloca el producto y sus accesorios junto a la pared, deje un espacio de más de 10 cm entre la pared y la parte posterior del producto.
- ❑ Coloque el producto y sus accesorios a una distancia del ordenador que permita que el cable de interfaz llegue a él con facilidad. No coloque ni guarde el producto y sus accesorios o el adaptador de CA a la intemperie, cerca de suciedad o polvo, agua, fuentes de calor o en lugares sometidos a golpes, vibraciones, altas temperaturas o humedad, luz solar directa, fuentes potentes de luz o cambios rápidos de temperatura o humedad.
- ❑ No lo utilice con las manos mojadas o húmedas.
- ❑ Coloque el producto y sus accesorios junto a una toma de corriente en la que sea fácil desenchufar el adaptador.
- ❑ El cable del adaptador de CA no se debe colocar en lugares donde se pueda desgastar, cortar, deshilar, ondular o enrollar. No coloque ningún objeto sobre el cable del adaptador de CA, ni tampoco coloque el adaptador o el cable donde se puedan pisar o atropellar. Tenga especial cuidado de no doblar el cable en los extremos.
- ❑ Utilice únicamente el cable de alimentación suministrado con el producto y no lo use con ningún otro equipo. El uso de otros cables con este producto o el uso del cable de alimentación suministrado con otros equipos podría provocar un incendio o una descarga eléctrica.
- ❑ Utilice únicamente el adaptador de CA suministrado con el producto. El uso de otro adaptador podría provocar incendios, descargas eléctricas o lesiones.
- ❑ El adaptador de CA está diseñado para ser utilizado con el producto al que acompaña. No intente emplearlo con otros dispositivos electrónicos a menos que se indique lo contrario.
- ❑ Utilice solo el tipo de fuente de alimentación indicado en la etiqueta del adaptador de CA y suministre corriente siempre directamente de un enchufe eléctrico doméstico estándar con un adaptador de CA que cumpla las normas de seguridad locales pertinentes.
- ❑ Cuando conecte este producto y sus accesorios a un ordenador o a otro dispositivo con un cable, compruebe que los conectores tengan la orientación correcta. Cada conector tiene una única orientación correcta. Si inserta un conector con la orientación errónea puede dañar los dos dispositivos conectados por el cable.
- ❑ No utilice enchufes en el mismo circuito que aparatos tales como fotocopiadoras o sistemas de aire acondicionado que se apaguen y enciendan regularmente.
- ❑ Si usa un alargador con el producto, asegúrese de que el total de amperios de intensidad de los dispositivos enchufados a dicho alargador no supera el total de amperios del cable. Además, asegúrese de que el total de amperios de intensidad nominal de todos los dispositivos enchufados a la toma de corriente no supera el total de amperios nominales de dicha toma.
- ❑ Nunca desmonte, modifique ni intente reparar el adaptador de CA, el producto ni sus accesorios por sí mismo a menos que siga las instrucciones expresamente explicadas en los manuales del producto.
- ❑ No inserte objetos en ninguna abertura, ya que podrían tocar puntos de voltaje peligrosos o cortocircuitar piezas. Existe el peligro de descargas eléctricas.
- ❑ En caso de dañarse el enchufe, sustituya el cable conector o consulte a un electricista cualificado. Si el enchufe incluye fusibles, asegúrese de sustituirlos por otros de un tamaño y régimen adecuado.

- Desenchufe el producto, los accesorios y el adaptador de CA y póngase en contacto con un técnico cualificado ante las siguientes situaciones: El adaptador de CA o el enchufe está dañado, ha entrado líquido en el producto o en el adaptador de CA; el producto o el adaptador de CA se ha caído o se ha dañado la carcasa; el producto, los accesorios o el adaptador de CA no funcionan con normalidad o muestran un cambio evidente en su rendimiento. (No configure los controles que no figuren en las instrucciones de uso.)
- Desenchufe el producto y el adaptador de CA antes de limpiarlo. Límpielo sólo con un paño húmedo. No utilice productos de limpieza líquidos ni en aerosol a excepción de los detallados expresamente en los manuales del producto.
- Cuando no vaya a utilizar el producto durante mucho tiempo, desenchufe el adaptador de CA de la toma eléctrica de la pared.
- Después de sustituir piezas desechables, deshágase de ellas siguiendo la normativa especificada por las autoridades locales. No los desmonte.
- Mantenga este producto a una distancia mínima de 22 cm de un marcapasos. Las ondas de radio de este producto pueden afectar negativamente al funcionamiento de los marcapasos.
- No utilice este producto en instalaciones médicas ni cerca de equipos médicos. Las ondas de radio de este producto pueden afectar negativamente al funcionamiento de los equipos médicos.
- No utilice este producto cerca de dispositivos controlados automáticamente, por ejemplo puertas automáticas o alarmas contra incendios. Las ondas de radio de este producto pueden afectar negativamente a estos dispositivos y causar accidentes debidos a un funcionamiento incorrecto.
- Si la pantalla LCD está dañada, póngase en contacto con su proveedor. Si la solución de cristal líquido entra en contacto con las manos, láveselas con abundante agua y jabón. Si la solución de cristal líquido entra en contacto con los ojos, enjuáguelos inmediatamente con abundante agua. Si, aun después de lavarse a conciencia, sigue notando molestias o problemas de vista, acuda a un médico de inmediato.

Restricciones de copiado

Observe las siguientes restricciones para realizar un uso responsable y legal de su producto.

Está prohibida por ley la copia de los siguientes documentos:

- Billetes bancarios, monedas, valores cotizables emitidos por el gobierno, bonos garantizados emitidos por el gobierno y obligaciones municipales
- Sellos de correo sin usar, tarjetas postales franqueadas y otros documentos postales oficiales franqueados
- Timbres fiscales y bonos emitidos por el gobierno según el procedimiento legal

Sea prudente a la hora de copiar los siguientes documentos:

- Valores cotizables privados (títulos de acciones, títulos negociables, cheques, etc.), abonos mensuales, billetes de tarifa reducida, etc.
- Pasaportes, carnés de conducir, certificados médicos, tarjetas de peaje, cupones de comida, tickets, etc.

Nota:

También puede estar prohibida por ley la copia de estos artículos.

Uso responsable de materiales con copyright:

Los productos no deberían utilizarse de manera abusiva si se copian materiales sujetos a copyright. A menos que actúe por consejo de un abogado bien informado, sea responsable y respetuoso y obtenga el permiso del titular del copyright antes de copiar material publicado.

Advertencias y avisos para el uso de la pantalla táctil

- La pantalla LCD puede mostrar algunos puntitos claros u oscuros y, debido a sus características, puede tener un brillo irregular. Esto es normal y no indica ningún fallo de la pantalla.
- Límpiela únicamente con un paño seco y suave. No utilice productos de limpieza líquidos ni químicos.
- La carcasa exterior de la pantalla táctil podría romperse si recibe un fuerte impacto. Póngase en contacto con su distribuidor si la superficie del panel se fractura o se raja y no toque o intente retirar las piezas rotas.
- Ejerza un poco de presión en la pantalla táctil con el dedo. No presione con demasiada fuerza ni con las uñas.
- No use objetos punzantes como bolígrafos o lápices afilados para realizar operaciones.
- La condensación en el interior de la pantalla táctil debido a cambios repentinos de temperatura o humedad puede hacer que el rendimiento empeore.

Advertencias y avisos para la conexión a Internet

No conecte este producto directamente a Internet. Conéctelo en una red protegida por un router o firewall.

Protección de su información personal

Cuando entregue el escáner a otra persona o se deshaga de él, borre toda la información personal almacenada en la memoria del escáner seleccionando los menús en el panel de control como se describe a continuación.

Configuración > Admin. del sistema > Restaurar configuración pred. > Todas las configuraciones

Notas sobre la contraseña de administrador

Este dispositivo le permite establecer una contraseña de administrador para evitar que terceros no autorizados accedan o cambien la configuración del dispositivo o de red almacenada en el dispositivo cuando está conectado a una red.

Si establece una contraseña de administrador, se deberá introducir para cambiar la configuración en el software de configuración, como Web Config.

La contraseña de administrador inicial se establece en el escáner, pero se puede cambiarla por cualquier otra.

Contraseña inicial de administrador

La contraseña inicial de administrador varía en función de la etiqueta en el producto. Si hay una etiqueta «PASSWORD» en la parte posterior, introduzca el número de 8 dígitos que se muestra en la etiqueta. Si no hay una etiqueta «PASSWORD» pegada, introduzca el número de serie de la etiqueta de la parte posterior del producto como contraseña de administrador inicial.

Le recomendamos cambiar la contraseña de administrador inicial que viene establecida de forma predeterminada.

Nota:

No se establece ningún nombre de usuario como predeterminado.

Operaciones que requieren la contraseña de administrador

Si se le solicita que introduzca la contraseña de administrador en las siguientes operaciones, introduzca la contraseña de administrador configurada en el producto.

- Al iniciar sesión en la configuración avanzada de Web Config
- Al operar un menú en el panel de control que ha sido bloqueado por el administrador
- Si se cambia la configuración del dispositivo en la aplicación
- Al actualizar el firmware del dispositivo
- Al cambiar o restablecer la contraseña de administrador

Cambiar la contraseña de administrador

Se puede cambiar desde el panel de control del producto o en Web Config.

La nueva contraseña debe tener entre 8 y 20 caracteres y solo contener caracteres alfanuméricos y símbolos de un byte.

Restablecimiento de la contraseña de administrador

La contraseña de administrador se puede restablecer a la configuración inicial desde el panel de control del producto o en Web Config.

Si ha olvidado la contraseña y no puede restablecerla a la configuración predeterminada, será necesario reparar el producto. Póngase en contacto con su distribuidor local.

Características del producto

Tecnología de escaneado en red "ScanWay" de Epson.	16
Proporcionar opciones de autenticación para un entorno de escaneado seguro.	16
Funciones de escaneado que favorecen una alta productividad.	17
Funciones útiles de ajuste de la calidad de imagen.	18

Tecnología de escaneado en red "ScanWay" de Epson

Este escáner es un escáner de red con las opciones «Sin ordenador», «Compartir» y «Seguro».

«Sin ordenador»

- Puede enviar la imagen escaneada al destino que seleccione (como una carpeta de red, correo electrónico, servicio en la nube o dispositivo USB externo) desde la pantalla táctil del escáner.
[“Escaneado mediante el panel de control del escáner” de la página 80](#)
- También puede utilizar la aplicación para dispositivos inteligentes Epson Smart Panel para realizar los ajustes del escáner y para escanear y guardar las imágenes en el dispositivo.
[“Aplicación para escanear desde un dispositivo inteligente \(Epson Smart Panel\)” de la página 34](#)

«Compartir»

- Este escáner incluye una pantalla táctil de gran tamaño y fácil uso de 4,3 pulgadas.
- Puede personalizar la visualización en pantalla para adaptarla a sus necesidades de escaneado. Al cambiar el icono y los colores de la pantalla, podrá encontrar fácilmente su configuración de escaneado preferida. Esta función es útil si el escáner se comparte con más de una persona.
[“Personalización de la pantalla del panel de control” de la página 147](#)

«Seguro»

Este escáner proporciona opciones de autenticación para un entorno de escaneado seguro.

Dependiendo de su entorno, puede preparar un servidor de autenticación o utilizar el escáner para la autenticación sin necesidad de un servidor.

[“Proporcionar opciones de autenticación para un entorno de escaneado seguro” de la página 16](#)

Proporcionar opciones de autenticación para un entorno de escaneado seguro

El escáner admite las siguientes opciones de autenticación, las cuales proporcionan una variedad de métodos de autenticación, como por ejemplo tocar el escáner con una tarjeta de identificación. Además, para lograr un entorno de escaneado seguro, la función de escaneado y los ajustes de destino se muestran en el panel para cada usuario con el fin de evitar operaciones accidentales.

- Epson Print Admin**
Puede crear un sistema de autenticación utilizando un servidor.
- Epson Print Admin Serverless**
Puede utilizar la función de autenticación integrada en el escáner sin necesidad de un servidor.

Contacte con su distribuidor para obtener más información.

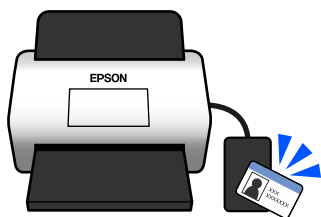

Funciones de escaneo que favorecen una alta productividad

Este escáner proporciona funciones de escaneo que favorecen una alta productividad.

Protección del papel para reducir daños en los originales

Este escáner incluye una protección para el papel. Si el sensor detecta un error, como cuando se escanea un documento que ha sido grapado, detendrá el escaneo para evitar daños en el documento que podrían ser causados por un atasco de papel.



Notificación de suciedad en la superficie del cristal

Este escáner puede detectar la suciedad sobre el cristal del escáner y notificarle cuándo es necesario limpiarlo antes de que esta haga que aparezcan líneas (rayas) en las imágenes escaneadas.

Puede mantener el la superficie limpio fácilmente y evitar una degradación de la calidad de la imagen.

Esta función está activada de forma predeterminada.

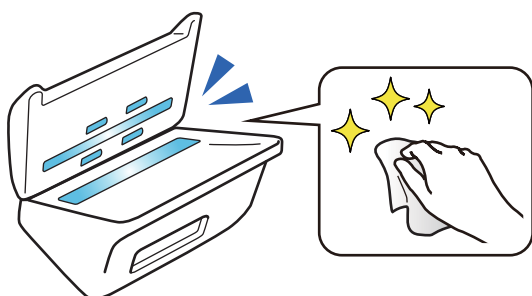

Información relacionada

- ➔ [“Configuración del escáner” de la página 156](#)
- ➔ [“Limpieza del interior del escáner” de la página 166](#)

Funciones útiles de ajuste de la calidad de imagen



Escaneado automático con el color óptimo

Puede detectar automáticamente el color del original y, a continuación, escanearlo. Incluso cuando se mezclan originales en color y en blanco y negro, se pueden escanear automáticamente con el color óptimo (Tipo de imagen).

Color original: escanee usando Color.

Originales en blanco y negro con gradación (áreas grises): escanee en Gris.

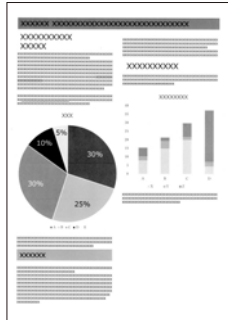
Originales en blanco y negro sin gradación (áreas no grises): escanee en B/N.

Ejemplo de un original			
Tipo de imagen para ser identificado	Color	Gris	B/N

Seleccione **Automática** como el ajuste **Tipo Imagen** del controlador del escáner (Epson Scan 2).

Al escanear desde el panel de control, seleccione **Color/Escala de grises/Blanco y negro**, **Color/Blanco y negro** o **Color/Escala de Grises** como el **Tipo de imagen**. El Tipo de imagen que pueden seleccionarse varían en función de la función utilizada y del formato de archivo que se vaya a guardar.

Nota:

Al usar Epson Smart Panel, el ajuste **Tipo Imagen** en **Automática** escanea la imagen en Color o en Gris.

Función Mejora del texto

Puede escanear con claridad texto difícil de leer debido a fondos y otros factores. Puede resaltar texto y eliminar patrones de puntos en el fondo del original según el original.

Puede configurar este ajuste desde la pestaña **Ajustes avanzados > Mejora del texto > Ajustes** en el controlador del escáner (Epson Scan 2).

Al escanear en Color o en Gris

Hay disponibles las siguientes funciones.

Nota:

Al escanear desde el panel de control, solo puede utilizar la función **PC**.

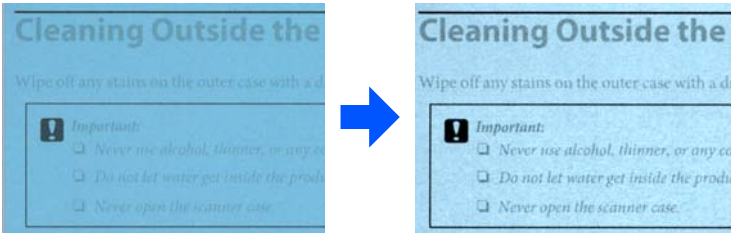
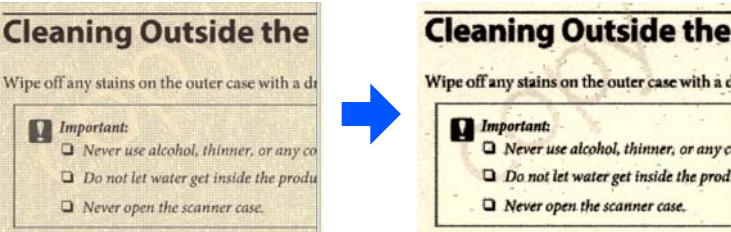
Función	Explicación
<p>Resaltar letras apenas perceptibles para OCR</p>	<p>Puede resaltar las letras claras para que el OCR las reconozca más fácilmente. Puede seleccionar el nivel del efecto.</p> 
<p>Eliminar puntos de tonos medios</p>	<p>Al escanear en Color o en Gris, active este ajuste para eliminar los patrones de puntos que haya en el fondo del original.</p> 

Al escanear en B/N

Hay disponibles las siguientes funciones.

Nota:

También puede configurarlas desde el panel de control mientras esté realizando un escaneado.

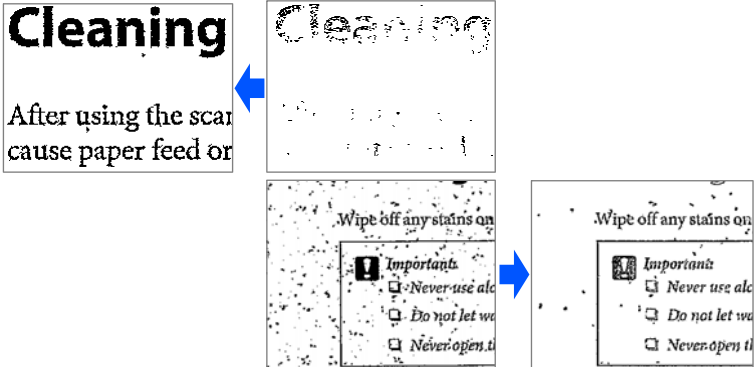
Función	Explicación
<p>Resaltar letras apenas perceptibles / Quitar fondo</p>	<p>Puede ajustar el nivel de corrección de texto y fondo para realzar el texto claro, eliminar colores de fondo, patrones, arrugas y desplazamientos.</p> 

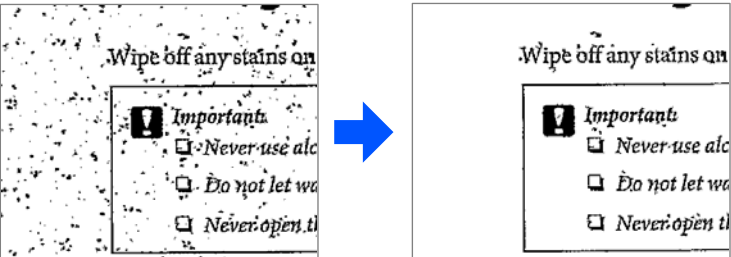
Función	Explicación
<p>Quitar ruido puntual</p>	<p>Puede eliminar los puntos negros del fondo del original que no se pueden eliminar aclarando el fondo. Puede seleccionar el nivel del efecto.</p> <div style="text-align: center;">  </div>

Corregir pliegues o roturas

Puede corregir las imágenes escaneadas cuando las esquinas o los bordes del original estén doblados o rasgados, o cuando aparezca una sombra alrededor de la imagen escaneada. Los bordes o esquinas que faltan en la imagen escaneada se rellenarán con el color del documento original.

Puede configurarlo desde la pestaña **Ajustes avanzados** > **Corrección de bordes** > **Ajustes** en el controlador del escáner (Epson Scan 2).

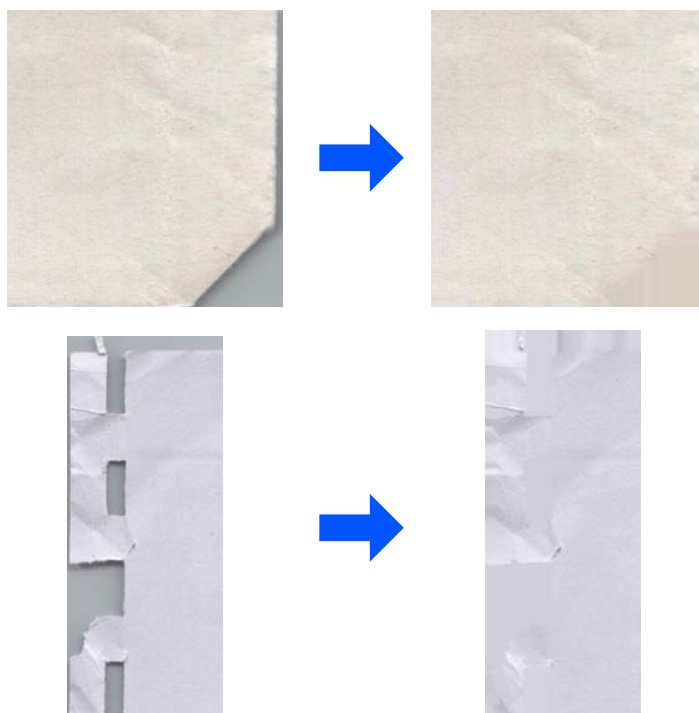

Información relacionada

➔ [“Funciones de ajuste del software para la calidad de la imagen” de la página 118](#)

Principios básicos del escáner

Nombres y funciones de las piezas.	22
Paper Alignment Plate.	24
Panel de control.	26
Inserción y extracción de una unidad USB.	31
Información sobre aplicaciones.	33
Información sobre accesorios y consumibles.	38

Nombres y funciones de las piezas

Parte delantera

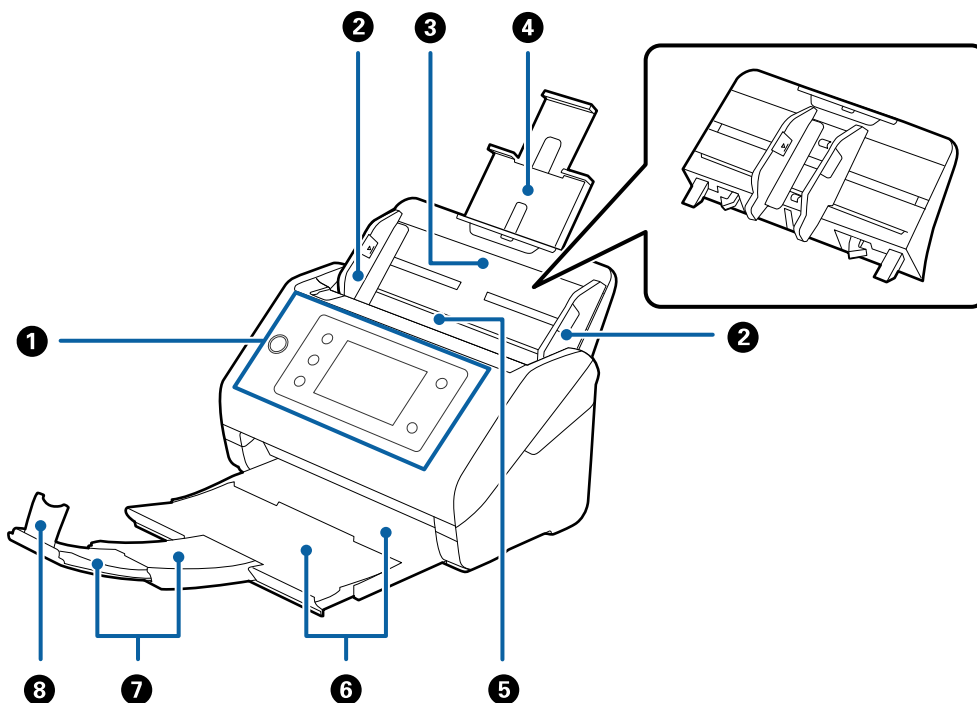

1	Panel de control	Indica el estado del escáner y le permite realizar ajustes de escaneado.
2	Guías laterales	Alimenta el escáner directamente con los originales. Ajústelo a los bordes de los originales.
3	Bandeja de entrada	<p>Originales cargados. Despliegue la extensión de la bandeja y sáquela si los originales son demasiado grandes para la bandeja de entrada. Esto evita que el papel se doble o se atasque.</p> <p>Al extraer la bandeja de entrada, deslice los ganchos que se encuentran en ambos extremos de la parte posterior y, a continuación, extraiga la bandeja de entrada.</p>
4	Extensión de la bandeja de entrada	
5	ADF (Alimentador automático de documentos)	Alimenta el escáner con los originales cargados automáticamente.
6	Bandeja de salida	Guarda los originales expulsados desde el escáner. Saque la extensión de la bandeja de salida hasta que coincida con la largura de los originales.
7	Extensión de la bandeja de salida	
8	Retén	Evita que los originales expulsados se caigan de la bandeja de extensión. Ajústelo a la largura de los originales.

Parte posterior

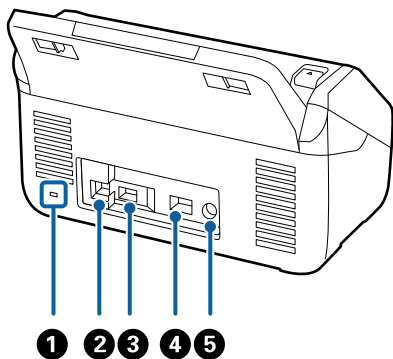

1	Ranura de seguridad	Inserta un bloqueo de seguridad para prevenir robos.
2	Puerto USB	Permite conectar un cable USB.
3	Puerto USB de interfaz externa	Conecte una unidad USB o un dispositivo de autenticación.
4	Puerto LAN	Permite conectar un cable LAN.
5	Entrada de CC	Conecta el adaptador de CA.

Interior

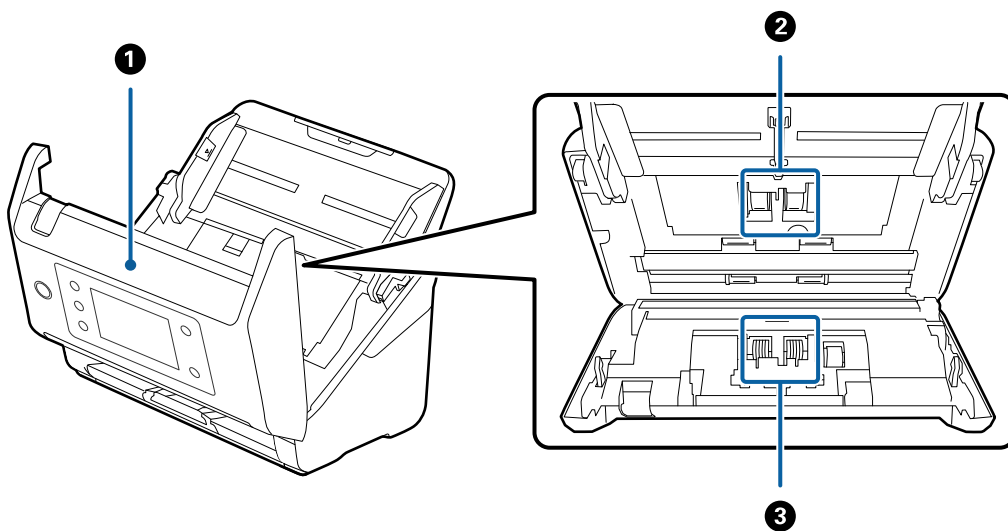

1	Cubierta del escáner	Tire de la palanca y abra la cubierta del escáner para limpiar el interior del escáner o retirar papel atascado.
2	Rodillo de recogida	Alimenta los originales. Necesita ser reemplazado cuando el número de escaneados exceda el número de servicio de papeles.
3	Rodillo de separación	Alimenta los originales de forma separada uno por uno. Necesita ser reemplazado cuando el número de escaneados exceda el número de servicio de papeles.

Información relacionada

- ➔ “Limpieza del interior del escáner” de la página 166
- ➔ “Sustitución del kit de montaje de rodillos” de la página 171

Paper Alignment Plate

Se suministra con DS-900WN. Ayuda a mejorar la alineación de los originales expulsados.

Utilice este accesorio opcional para alinear mejor los originales expulsados. Resulta de utilidad para escanear una combinación de originales de diferentes tamaños.

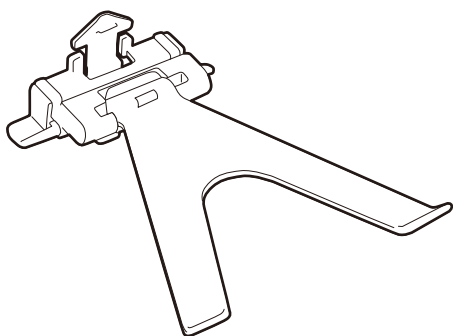

Fijación de la Paper Alignment Plate

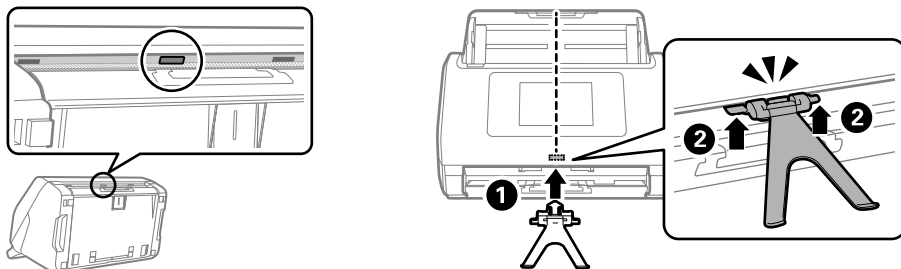

Introduzca Paper Alignment Plate en el orificio de instalación de la parte inferior central del panel de control (1) y empuje en ambos lados de la placa hasta que oiga un chasquido (2).

Nota:

Levante la Paper Alignment Plate en las siguientes situaciones.

- ❑ Cuando escanee papel fino: El papel no se puede expulsar correctamente.
- ❑ Al cerrar la bandeja de salida: La bandeja de salida no puede recogerse y la Paper Alignment Plate puede resultar dañada.

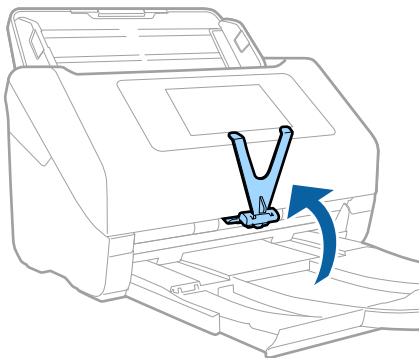

Retirar la Paper Alignment Plate

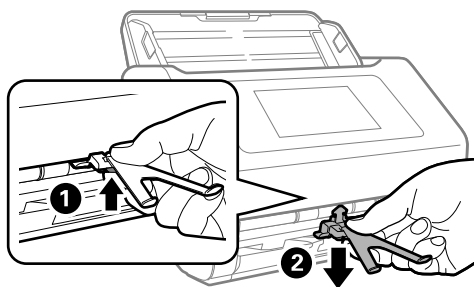







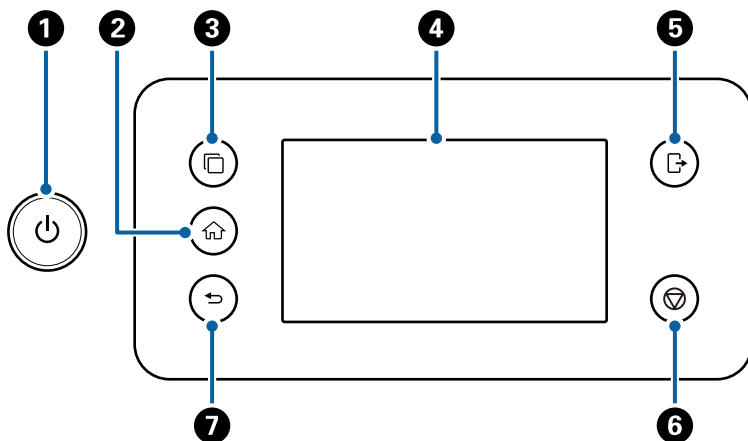

Para desinstalar la Paper Alignment Plate, presione en el enganche de la parte inferior de la placa (1) y tire de esta hacia arriba (2).

Panel de control

Botones y luces



N.º	Nombre	Función	Cuando el botón está disponible	Cuando el botón no está disponible
1	 Botón/luz de encendido	Enciende o apaga el escáner. No apague el escáner mientras la el indicador luminoso esté parpadeando, ya que el escáner está funcionando o procesando datos.	-	-
2	 Botón de inicio	Muestra la pantalla de inicio.	Cuando aparece una pantalla distinta a la pantalla de inicio	Cuando aparezca la pantalla de inicio ( aparece en la parte superior izquierda de la pantalla)
3	 Botón Cambiar servidor ISV	Cambia de uno a otro sistema cuando hay varios sistemas sincronizados registrados en el escáner.	Cuando hay varios sistemas sincronizados registrados en el escáner	<input type="checkbox"/> Cuando no hay ningún sistema sincronizado registrado en el escáner <input type="checkbox"/> Cuando solo hay un sistema sincronizado registrado en el escáner
4	Pantalla LCD	Toque la pantalla para seleccionar menús o realizar ajustes.	-	-

N.º	Nombre	Función	Cuando el botón está disponible	Cuando el botón no está disponible
5	 Botón de cierre de sesión	Le cierra la sesión si usted ha iniciado sesión en un escáner con Configuración bloqueo, Control de acceso o un sistema de autenticación configurado.	Cuando la Configuración bloqueo, Control de acceso , o un sistema de autenticación están habilitados, y usted ha iniciado sesión en el escáner ( aparece en la parte superior derecha de la pantalla) "Inicio de sesión en el escáner desde el panel de control" de la página 29	Cuando no está conectado al escáner
6	 Botón de parada	Detiene la operación en curso.	Cuando realiza una operación como el escaneado	Cuando no esté realizando ninguna operación
7	 Botón Atrás	Vuelve a la pantalla anterior.	Cuando aparece una pantalla distinta a la pantalla de inicio	Cuando aparezca la pantalla de inicio ( aparece en la parte superior izquierda de la pantalla)

Composición básica de la pantalla

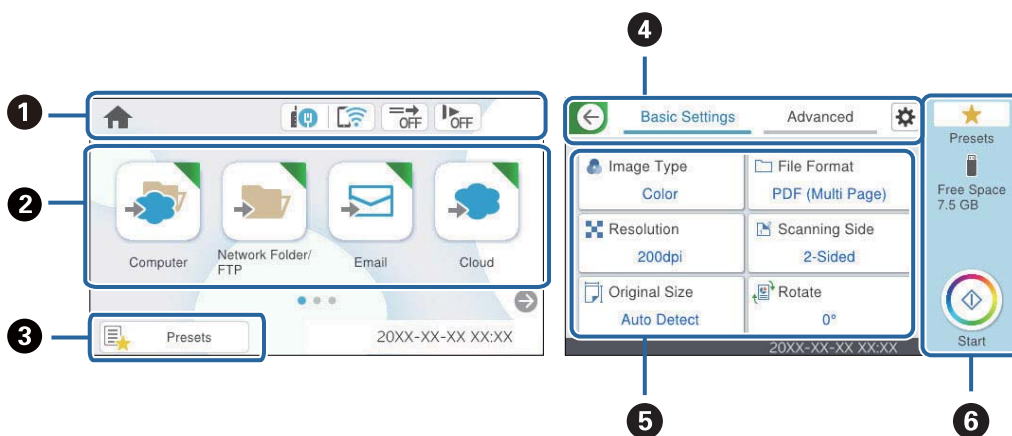



















1	Indica el estado del escáner mediante iconos. Seleccione el icono para comprobar la configuración actual o para acceder a cada menú de configuración.
2	Muestra los menús. Puede cambiar el orden en el que se muestran y añadir iconos del menú.
3	Muestra la lista de preajustes. Puede cargar sus preajustes y registrar otros nuevos.
4	Cambia de pestañas.

5	<p>Mostrar la lista de elementos de configuración. Seleccione cada elemento para establecer o cambiar la configuración.</p> <p>Los elementos en gris no están disponibles.</p>
6	<p>Inicia el escaneado utilizando la configuración actual.</p>

Iconos que aparecen en la pantalla LCD

Los siguientes iconos se muestran en función del estado del escáner.

	<p>Este icono indica que se encuentra en la pantalla de inicio.</p>
	<p>Muestra el estado de la conexión de red.</p> <p>Seleccione el icono para comprobar la configuración actual y cambiarla. Este es un acceso directo al siguiente menú.</p> <p>Configuración > Configuración de red > Config. Wi-Fi</p>
	<p>El escáner no está conectado a una red cableada (Ethernet) o no está configurado.</p>
	<p>El escáner está conectado a una red cableada (Ethernet).</p>
	<p>El escáner no está conectado a una red inalámbrica (Wi-Fi).</p>
	<p>El escáner está buscando el SSID, direcciones IP sin establecer o está teniendo problemas con una conexión inalámbrica (Wi-Fi).</p>
	<p>El escáner está conectado a una red inalámbrica (Wi-Fi).</p> <p>El número de barras indica la intensidad de la señal de conexión. Cuantas más barras hay, más intensa es la señal de conexión.</p>
	<p>El escáner no está conectado a una red inalámbrica (Wi-Fi) en el modo Wi-Fi Direct (PA simple).</p>
	<p>El escáner está conectado a una red inalámbrica (Wi-Fi) en el modo Wi-Fi Direct (PA simple).</p>
	<p>Este icono indica si la función Función DFDS (función de omitir detección de doble alimentación) está habilitada o no. Si está habilitada, el icono cambia a .</p> <p>Esta función omite la detección de doble alimentación una vez y continúa escaneando. Habilítela para escanear originales que se detectan como alimentaciones dobles, por ejemplo, tarjetas de plástico o sobres.</p>
	<p>Este icono indica si la función Len está habilitada o no. Si está habilitada, el icono cambia a .</p> <p>Esta función ralentiza la velocidad de escaneado. Habilite esta opción para escanear originales que pueden atascarse, como el papel delgado.</p>
	<p>Indica que está habilitada la función de restricción de usuarios. Seleccione este icono para iniciar sesión en el escáner. Debe ingresar la contraseña. Póngase en contacto con el administrador del escáner para obtener la contraseña.</p> <p>Si se muestra , un usuario con permiso de acceso ha iniciado sesión. Seleccione el icono para cerrar la sesión.</p>
	<p>Vuelve a la pantalla anterior.</p>

	Indica que la configuración de escaneado ha cambiado desde la predeterminada de fábrica o desde la predeterminada en Configuración del usuario .
	Indica que hay información adicional. Seleccione cada icono para visualizar el mensaje.
	Indica que hay un problema con los elementos. Seleccione el icono para comprobar cómo resolver el problema. <ul style="list-style-type: none"> <input type="checkbox"/> Sustitución del rodillo: el número de escaneados supera el ciclo de vida de los rodillos. Sustituya los rodillos. <input type="checkbox"/> Limpieza del cristal: se ha detectado suciedad en la superficie del vidrio que hay dentro del escáner. Limpie el interior del escáner. <input type="checkbox"/> Limpieza convencional: es necesario limpiar dentro del escáner.

Inicio de sesión en el escáner desde el panel de control

Cuando **Configuración bloqueo** o **Control de acceso** está habilitado, se muestra  en el panel de control y las funciones están restringidas.



En esta situación, los usuarios no pueden cambiar la configuración del escáner y solo están disponibles algunas funciones. Es necesario iniciar sesión para utilizar el escáner.

1. Toque  en la parte superior derecha de la pantalla.
2. Cuando se muestre la pantalla **Seleccionar usuario**, seleccione el usuario para iniciar sesión.
3. Introduzca la contraseña para iniciar sesión.

Nota:

Póngase en contacto con su administrador para obtener información sobre el usuario y la contraseña.

Aparecerá un mensaje de inicio de sesión completado y, a continuación, la pantalla de inicio del panel de control.

Para cerrar la sesión, pulse  en la parte superior derecha de la pantalla o pulse el botón .

Funciones de la pantalla táctil

La pantalla táctil es compatible con las siguientes funciones.

Toque		Seleccione los iconos o elementos.
-------	---	------------------------------------

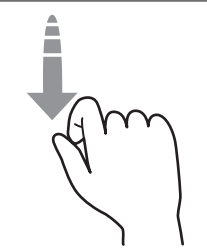
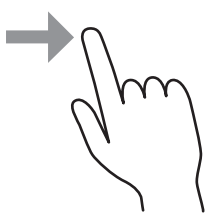
Deslizar		Desplácese por la pantalla con rapidez.
Arrastrar		Mantenga los elementos y muévalos.

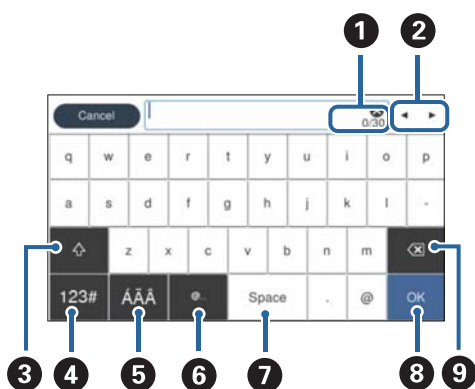

Introducción de caracteres

Puede usar el teclado de la pantalla para introducir caracteres y símbolos al registrar un contacto, configurar la red, etc.



Nota:

Los iconos disponibles varían en función del elemento de configuración.

1	Muestra el número de caracteres.
2	Mueve el cursor a la posición de entrada.
3	Cambia entre mayúsculas y minúsculas o números y símbolos.
4	Cambia el tipo de carácter.  puede introducir números y símbolos.  puede introducir letras.
5	Cambia el tipo de carácter. Puede introducir caracteres alfanuméricos y caracteres especiales como diéresis y acentos.
6	Introduce direcciones de dominio de correo electrónico o direcciones URL de uso frecuente simplemente seleccionando el elemento.
7	Introduce un espacio.

8	Confirma los caracteres introducidos.
9	Borra los caracteres introducidos.

Visualización de animaciones

Puede cargar varios tipos de originales viendo animaciones de guía en el panel de control.

- Seleccione **Ayuda** en la pantalla de inicio del panel de control: muestra la pantalla de ayuda. Seleccione **Cómo** y, a continuación, seleccione los elementos que desea ver.
- En la parte inferior de la pantalla de operaciones seleccione **Cómo** para ver la animación relacionada. Tenga en cuenta que la animación depende del modelo del escáner.

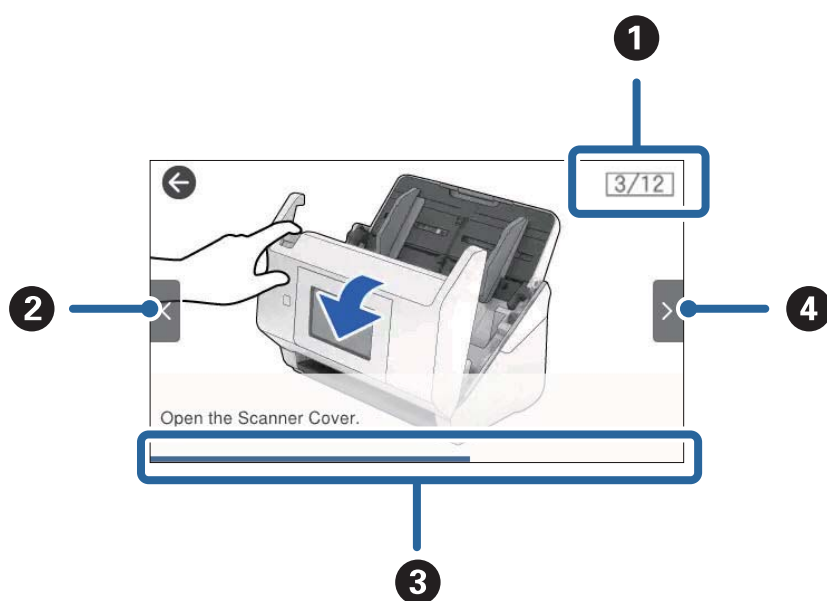

1	Indica el número total de pasos y el número de paso actual. El ejemplo muestra el paso 3 de 12.
2	Vuelve al paso anterior.
3	Indica su progreso a través del paso actual. La animación se repite cuando la barra de progreso llega al final.
4	Pasa al siguiente paso.

Inserción y extracción de una unidad USB

Nota:

Si conecta un dispositivo de autenticación al puerto USB de la interfaz externa, no podrá utilizar el puerto para conectar una unidad USB para guardar la imagen escaneada.

Introducir una unidad USB

Introduzca una unidad USB en el puerto USB de la interfaz externa.

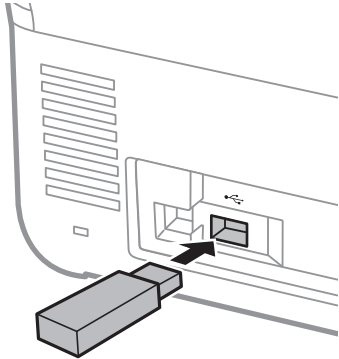

Retirar una unidad USB

Retire una unidad USB.

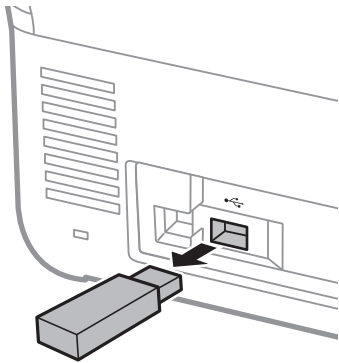

! *Importante:*

- Si quita el dispositivo USB externo mientras transfiere datos al escáner, los datos del dispositivo USB externo podrían perderse.
- Durante la transferencia de datos, aparece un mensaje en el panel de control.

Además, copie los datos en un dispositivo de almacenamiento externo a otro soporte si es necesario.

Los datos se podrían perder o dañar en los casos siguientes:

- Si se ven afectados por electricidad estática o ruido eléctrico
- Si se utiliza de forma incorrecta
- Si se rompe o repara
- Si resulta dañado por un desastre natural

Información sobre aplicaciones

En esta se describen las aplicaciones disponibles para su escáner. Se puede instalar la aplicación más reciente desde la página web de Epson.

Aplicación de escaneado de documentos (Document Capture Pro / Document Capture)

Document Capture Pro* es una aplicación que permite escanear originales como documentos de forma eficaz.

Puede registrar un conjunto de operaciones, como Escanear — Guardar — Enviar, como un «trabajo». Al registrar una serie de operaciones con antelación como trabajo, puede realizar todas las operaciones simplemente seleccionando el trabajo. Al asignar un trabajo al panel de control del escáner, puede iniciarlo desde este (Asignación de botones).

Consulte la ayuda de Document Capture Pro (Windows) o Document Capture (Mac OS) para obtener información detallada sobre el uso de la aplicación.

* Este nombre es para Windows. Para Mac OS, el nombre es Document Capture.

Iniciar en Windows

Windows 11

Haga clic en el botón de Inicio y seleccione **Todas las aplicaciones > Epson Software > Document Capture Pro**.

Windows 10

Haga clic en el botón Inicio y, a continuación, seleccione **Epson Software > Document Capture Pro**.

Windows 8.1/Windows 8

Introduzca el nombre de la aplicación en el cuadro de búsqueda y seleccione el icono que aparece.

Windows 7

Haga clic en el botón de inicio y, a continuación, seleccione **Todos los programas > Epson Software > Document Capture Pro**.

Iniciar en Mac OS

Seleccione **Ir > Aplicaciones > Epson Software > Document Capture**.

Aplicación control del escáner (Epson Scan 2)

Epson Scan 2 es un controlador de escáner. Puede ajustar el tamaño, la resolución, el brillo, el contraste y la calidad de la imagen escaneada. También puede iniciar esta aplicación desde una aplicación de escaneado compatible con TWAIN.

Consulte la ayuda de Epson Scan 2 para obtener información detallada sobre el uso de la aplicación.

Iniciar en Windows

Nota:

En los sistemas operativos Windows Server, asegúrese de que la característica **Experiencia de escritorio** esté instalada.

Windows 11/Windows Server 2022

Haga clic en el botón de inicio y seleccione **Todas las aplicaciones > EPSON > Epson Scan 2.**

Windows 10/Windows Server 2016/Windows Server 2019

Haga clic en el botón de inicio y, a continuación, seleccione **EPSON > Epson Scan 2.**

Windows 8.1/Windows 8/Windows Server 2012 R2/Windows Server 2012

Introduzca el nombre de la aplicación en el cuadro de búsqueda y seleccione el icono que aparece.

Windows 7/Windows Server 2008 R2/Windows Server 2008

Haga clic en el botón de inicio y seleccione **Todos los programas o Programas > EPSON > Epson Scan 2 > Epson Scan 2.**

Iniciar en Mac OS

Seleccione **Ir > Aplicación > Epson Software > Epson Scan 2.**

Aplicación para escanear desde un dispositivo inteligente (Epson Smart Panel)

Epson Smart Panel es una aplicación que le permite escanear documentos desde dispositivos inteligentes como teléfonos inteligentes y tabletas. Puede guardar los datos escaneados en los dispositivos inteligentes o en servicios de nube y enviarlos vía correo electrónico.

Aunque no dispongas de un router inalámbrico, puede conectar automáticamente dispositivos inteligentes con Wi-Fi al escáner mediante Wi-Fi Direct.

Puede descargar e instalar esta aplicación Epson Smart Panel desde Store o Google Play.

Aplicación de actualización de software y firmware (EPSON Software Updater)

EPSON Software Updater es una aplicación que instala un nuevo software y actualiza el firmware y los manuales a través de Internet. Si desea comprobar periódicamente la información acerca de las actualizaciones, puede establecer el intervalo de búsqueda de actualizaciones con los ajustes actualización automática de EPSON Software Updater.

Nota:

Los sistemas operativos Windows Server no son compatibles.

Iniciar en Windows

Windows 11

Haga clic en el botón de inicio y, a continuación, seleccione **All apps > Epson Software > EPSON Software Updater.**

Windows 10

Haga clic en el botón de inicio y, a continuación, seleccione **Epson Software > EPSON Software Updater.**

Windows 8.1/Windows 8

Introduzca el nombre de la aplicación en el recuadro de búsqueda y luego seleccione el icono que aparezca.

❑ Windows 7

Haga clic en el botón de inicio y, a continuación, seleccione **Todos los programas > Epson Software > EPSON Software Updater**.

Iniciar en Mac OS

Seleccione **Ir > Aplicaciones > Epson Software > EPSON Software Updater**.

Aplicación para configurar las operaciones del escáner (Web Config)

Web Config es una aplicación que se ejecuta en navegadores web, como Microsoft Edge y Safari, en ordenador o dispositivo inteligente. Puede confirmar el estado del escáner o cambiar el servicio de red y la configuración del escáner. Para usar Web Config, conecte el escáner y el ordenador o dispositivo a la misma red.

Se admiten los siguientes navegadores. Utilice la última versión

Microsoft Edge, Windows Internet Explorer, Firefox, Chrome, Safari

Nota:

Es posible que se le solicite que introduzca la contraseña de administrador para usar este dispositivo. Consulte lo siguiente los detalles de la contraseña de administrador.

[“Notas sobre la contraseña de administrador” de la página 13](#)

Información relacionada

➔ [“No se puede acceder a Web Config” de la página 184](#)

Cómo ejecutar Web Config en un navegador web

El escáner viene con un software integrado llamado Web Config (una página web desde donde la que se pueden realizar ajustes). Para acceder a Web Config, solo necesita introducir en su navegador la dirección IP de un escáner conectado a la red.

1. Compruebe la dirección IP del escáner.

Seleccione **Configuración > Configuración de red > Estado de la red** en el panel de control del escáner. A continuación, seleccione el método de conexión activo (**Estado de LAN cabl./Wi-Fi** o **Estado de Wi-Fi Direct**) para confirmar la dirección IP del escáner.

Ejemplo de dirección IP: 192.168.100.201

2. Inicie un navegador desde un ordenador o un dispositivo inteligente y, a continuación, introduzca la dirección IP del escáner en la barra de direcciones.

Formato: `http://dirección IP del escáner/`

Ejemplo: `http://192.168.100.201/`

Si aparece alguna pantalla de advertencia en su navegador, puede ignorarla y visualizar la página web (Web Config). Puesto que el escáner utiliza un certificado autofirmado al acceder a HTTPS, se muestra una advertencia en el navegador al iniciar Web Config; esto no indica ningún problema y se puede ignorar sin más. Dependiendo de su navegador, es posible que tenga que hacer clic en **Ajustes avanzados** para visualizar la página web.

Ejemplo: para Microsoft Edge

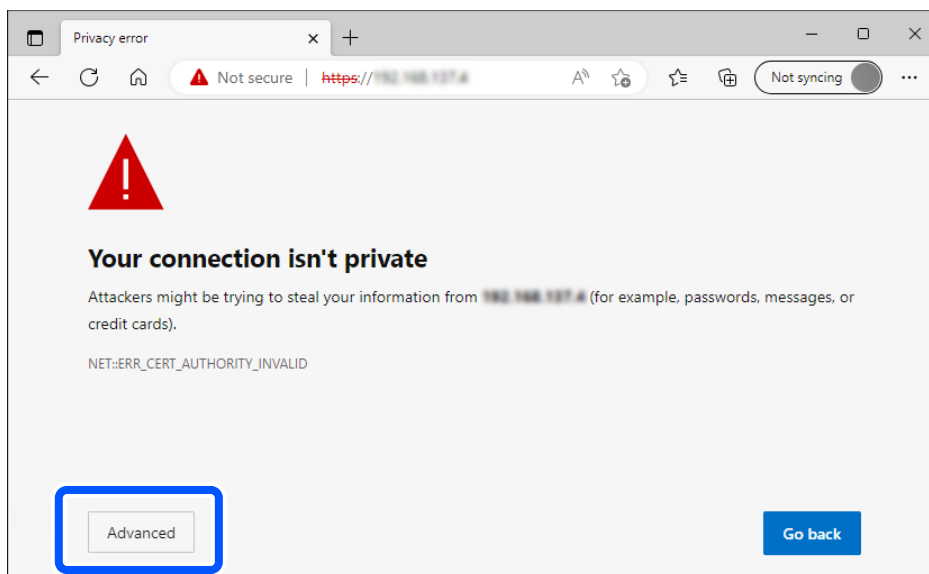

Nota:

Si no aparece ninguna pantalla de advertencia, vaya al siguiente paso.

Para direcciones IPv6, utilice el formato siguiente.

Formato: `http://[dirección IP del escáner]/`

Ejemplo: `http://[2001:db8::1000:1]/`

3. Para cambiar los ajustes del escáner, debe iniciar sesión como administrador de Web Config.

Haga clic en **iniciar sesión** en la parte superior derecha de la pantalla. Introduzca los números **Nombre de usuario** y **Contraseña actual** y, a continuación, haga clic en **Aceptar**.

A continuación se proporcionan los valores iniciales para la información del administrador Web Config.

·Nombre de usuario: ninguno (en blanco)

·Contraseña: depende de la etiqueta que haya en la parte posterior del producto.

Si hay una etiqueta «PASSWORD» en la parte posterior, introduzca el número de 8 dígitos que se muestra en la etiqueta. Si no hay una etiqueta «PASSWORD» pegada, introduzca el número de serie de la etiqueta de la parte posterior del producto como contraseña de administrador inicial.

Nota:

Si se muestra **cerrar sesión** en la parte superior derecha de la pantalla, es que ya ha iniciado la sesión como administrador.

La sesión se cerrará automáticamente después de unos 20 minutos de inactividad.

Aplicación para configurar el dispositivo en una red (EpsonNet Config)

EpsonNet Config es una aplicación que le permite establecer direcciones de interfaz de red y protocolos. Consulte el manual de funcionamiento de EpsonNet Config o la ayuda de la aplicación para obtener más detalles.

Iniciar en Windows

- Windows 11/Windows Server 2022

Haga clic en el botón de Inicio y seleccione **Todas las aplicaciones > EpsonNet > EpsonNet Config.**

- Windows 10/Windows Server 2019/Windows Server 2016

Haga clic en el botón Inicio y, a continuación, seleccione **EpsonNet > EpsonNet Config.**

- Windows 8.1/Windows 8/Windows Server 2012 R2/Windows Server 2012

Introduzca el nombre de la aplicación en el cuadro de búsqueda y seleccione el icono que aparece.

- Windows 7/Windows Vista/Windows Server 2008 R2/Windows Server 2008/Windows Server 2003 R2/Windows Server 2003

Haga clic en botón de inicio, y, a continuación, seleccione **Todos los programas o Programas > EpsonNet > EpsonNet Config SE > EpsonNet Config.**

Iniciar en Mac OS

Ir > **Aplicaciones > Epson Software > EpsonNet > EpsonNet Config SE > EpsonNet Config.**

Software para gestionar dispositivos en la red (Epson Device Admin)

Epson Device Admin es una aplicación multifuncional que administra el dispositivo en la red.

Hay disponibles las siguientes funciones.

- Monitoree o administre hasta 2.000 impresoras o escáneres en el segmento
- Cree un informe detallado, como del estado del producto o del consumible
- Actualizar el firmware del producto
- Introducir el dispositivo a la red
- Aplique una configuración unificada a varios dispositivos.

Epson Device Admin se puede descargar del sitio web de soporte de Epson. Para obtener más información, consulte la documentación o la ayuda de Epson Device Admin.

Aplicación para crear paquetes de controladores (EpsonNet SetupManager)

EpsonNet SetupManager es un software que permite crear un paquete para instalar un escáner de forma sencilla, como la instalación del driver del escáner, etc. Este software permite que el administrador cree paquetes de software exclusivos y distribuirlos a quien se desee.

Para obtener más información, visite el sitio web de su región de Epson.

<http://www.epson.com>

Software que utiliza un servidor para la digitalización autenticada (Epson Print Admin)

Esta opción le permite crear un sistema de autenticación utilizando un servidor para la autenticación. Existen diferentes métodos de autenticación disponibles, como tocar el escáner con una tarjeta de identificación.

Para lograr un entorno de escaneado seguro, la función de escaneado y los ajustes de destino se muestran en el panel para cada usuario con el fin de evitar operaciones accidentales, y se utiliza una función de gestión del registro de uso.

Contacte con su distribuidor para obtener más información.

Opción para ampliar la funcionalidad de escaneado (EPA Advanced Workflows)

Puede añadir ajustes de escaneado utilizando la opción EPA Advanced Workflows.

- Ampliación de los elementos de configuración de escaneado
- Ordenar resultados de escaneado
- Ampliación de los destinos de escaneado
- Información de salida al escanear

Software que no utiliza un servidor para la digitalización autenticada (Epson Print Admin Serverless)

Esta opción permite utilizar la función de autenticación integrada en el escáner sin necesidad de un servidor. Existen diferentes métodos de autenticación disponibles, como tocar el escáner con una tarjeta de identificación.

Para lograr un entorno de escaneado seguro, la función de escaneado y los ajustes de destino se muestran en el panel para cada usuario con el fin de evitar operaciones accidentales.

Contacte con su distribuidor para obtener más información.

Información sobre accesorios y consumibles

Códigos de la Hoja Soporte

Usar una Hoja Soporte permite escanear originales de contorno irregular o fotos que se puedan rayar fácilmente. Puede escanear originales de tamaño superior a A4 con una hoja de soporte doblándola por la mitad.

Nombre de pieza	Códigos* ¹	Ciclo de sustitución
Hoja Soporte	B12B819051	3000* ²

*1 Sólo puede usar la hoja de guía con el código.

*2 Este número es una guía del ciclo de sustitución. No use un Hoja Soporte rayado.

Nota:

Solo puede usar la Hoja Soporte si escanea desde un ordenador o desde el panel de control del escáner utilizando la función PC.

No puede utilizar una Hoja Soporte si escanea desde el panel de control del escáner utilizando las siguientes funciones:

- Carpeta de red/FTP
- Correo electr.
- Nube
- Unidad USB
- WSD
- Digital. a mi correo (cuando se utiliza Epson Print Admin/Epson Print Admin Serverless)
- Digital. a mi carpeta (cuando se utiliza Epson Print Admin/Epson Print Admin Serverless)
- Escaneado preestablecido (cuando se utiliza Epson Print Admin)

Información relacionada

- ➔ “Especificaciones generales sobre los originales a escanear” de la página 43
- ➔ “Colocación de originales de gran tamaño” de la página 64
- ➔ “Colocación de originales con contorno irregular” de la página 67
- ➔ “Colocación de fotos” de la página 70

Códigos del kit de montaje de rodillos

Piezas (el rodillo de alimentación y el rodillo de separación) deben ser sustituidos cuando el número de escaneados supere el número de servicio. Puede consultar el número actualizado de escaneados en el panel de control o en Epson Scan 2 Utility.

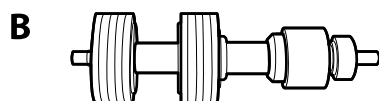
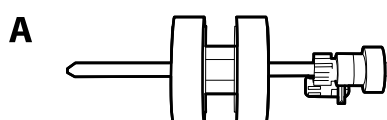

A: rodillo de recogida, B: rodillo de separación

Nombre de la pieza	Códigos	Ciclo de vida
Kit de montaje de rodillos 2	B12B819711 B12B819721 (solo India)	200,000*

* Este número se alcanzó escaneando consecutivamente usando papeles de prueba originales de Epson y sirve de guía para el ciclo de sustitución. El ciclo de sustitución puede variar dependiendo de los diferentes tipos de papel, como el papel que genera mucho polvo o el papel con una superficie áspera que pueden acortar el ciclo de vida.

Información relacionada

- ➔ “Sustitución del kit de montaje de rodillos” de la página 171
- ➔ “Restablecer el número de escaneados después de sustituir los rodillos” de la página 176

Códigos de la Paper Alignment Plate

Utilice este accesorio opcional para alinear mejor los originales expulsados. Resulta de utilidad para escanear una combinación de originales de diferentes tamaños.

Nota:

Uno se suministra con el DS-900WN.

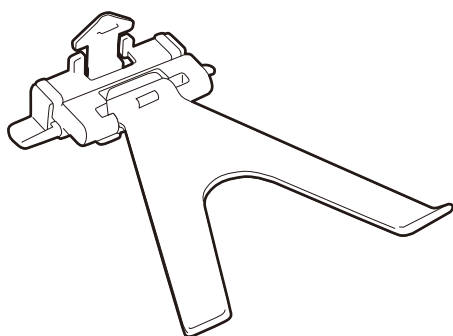

Nombre de la pieza	Códigos
Placa de alineación de papel	B12B819691 B12B819701 (solo India)

Nota:

Levante la Paper Alignment Plate en las siguientes situaciones.

- Cuando escanee papel fino: El papel no se puede expulsar correctamente.
- Al cerrar la bandeja de salida: La bandeja de salida no puede recogerse y la Paper Alignment Plate puede resultar dañada.

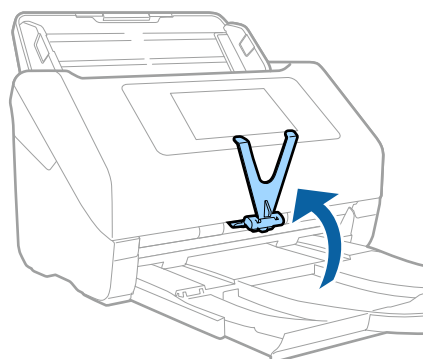

Códigos del kit de limpieza

Úselos para limpiar el interior del escáner. Este kit incluye un líquido de limpieza y un paño de limpieza.

Nombre de pieza	Códigos
Kit de limpieza	B12B819291

Información relacionada

➔ [“Limpieza del interior del escáner” de la página 166](#)

Especificaciones y colocación de originales

Especificaciones para originales que pueden escanearse.	43
Colocación de originales.	49

Especificaciones para originales que pueden escanearse

Esta sección detalla las especificaciones y condiciones de los originales que se pueden cargar en el ADF.

Especificaciones generales sobre los originales a escanear

Tipo de original	Grosor	Tamaño
Papel normal	Entre 27 y 413 g/m ²	Máximo: 215,9×6096,0 mm (8,5×240,0 pulgadas)
Papel fino	Tamaño A8 o menor: de 127 a 413 g/m ²	Mínimo: 50,8×50,8 mm (2,0×2,0 pulgadas)
Papel reciclado		
Postal	Tarjetas de plástico: 1,24 mm (0,05 pulgadas) o menos (relieve incluido)	El tamaño cargable varía en función de tipo de originales, de la resolución y del método del escaneado.
Tarjeta de empresa		
Sobres	Tarjetas laminadas: 0,8 mm (0,03 pulgadas) o menos	
Tarjetas de plástico en conformidad con el tipo ISO7810 ID-1 (con o sin relieve)		
Tarjetas laminadas		
Papel térmico		

Nota:

- Todos los originales deben ser planos en el borde de entrada.
- Asegúrese de que las curvaturas en el borde de entrada de los originales no excedan las siguientes medidas.
 - ① debe ser 3 mm o menos.
 - ② debe ser 1 mm o menos mientras el ② sea igual o menor a ③. Cuando ③ sea igual o menor a 10 veces el tamaño de ②, ② puede ser mayor que 1 mm.

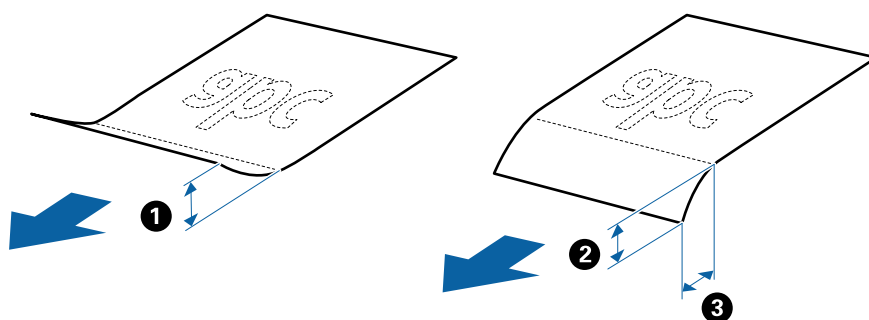

- Incluso si el original cumple con las especificaciones de los originales que se pueden colocar en el ADF, es posible que no se alimenten desde el ADF o que la calidad del escaneado pueda disminuir dependiendo de las propiedades o la calidad del papel.

Especificaciones sobre originales de tamaño estándar

La lista de originales de tamaño estándar que puede cargar en el escáner.

Tamaño	Medidas	Grosor	Tipo de papel	Capacidad de carga*
Legal	215,9×355,6 mm (8,5×14 pulg.)	27 a 413 g/m ²	Papel normal Papel fino Papel reciclado	Grosor de la pila de originales: menor que 12 mm (0,47 pulg.) 80 g/m ² : 80 hojas 90 g/m ² : 69 hojas 104 g/m ² : 59 hojas 127 g/m ² : 50 hojas 157 g/m ² : 40 hojas 209 g/m ² : 30 hojas 256 g/m ² : 24 hojas 413 g/m ² : 14 hojas La capacidad de carga varía dependiendo del tipo de papel.
Carta	215,9×279,4 mm (8,5×11 pulg.)			Grosor de la pila de originales: menor que 12 mm (0,47 pulg.)
A4	210×297 mm (8,3×11,7 pulg.)			80 g/m ² : 100 hojas
B5	182×257 mm (7,2×10,1 pulg.)			90 g/m ² : 86 hojas
A5	148×210 mm (5,8×8,3 pulg.)			104 g/m ² : 74 hojas
B6	128×182 mm (5,0×7,2 pulg.)			127 g/m ² : 62 hojas
A6	105×148 mm (4,1×5,8 pulg.)			157 g/m ² : 50 hojas
A8	52×74 mm (2,1×2,9 pulg.)	Entre 127 y 413 g/m ²		209 g/m ² : 38 hojas
Tarjeta de empresa	55×89 mm (2,1×3,4 pulg.)	210 g/m ²		256 g/m ² : 30 hojas
				413 g/m ² : 18 hojas La capacidad de carga varía dependiendo del tipo de papel.
				Grosor de la pila de originales: menor que 12 mm (0,47 pulg.) 30 hojas

* Durante el escaneado puede seguir cargando originales hasta la capacidad máxima.

Especificaciones de papel largo

Especificación de los papeles largos que puede cargar en el escáner.

Nota:

- Papel largo significa originales con una longitud de 393,8 mm (15,5 pulgadas) o más.*
- Al escanear papel largo, se reduce la velocidad de escaneado.*

Tamaño	Grosor	Tipo de papel	Capacidad de carga
Ancho máximo: 215,9 mm (8,5 pulgadas) Longitud máxima: 6096,0 mm (240,0 pulgadas)*	Entre 50 y 130 g/m ²	Papel normal Papel fino Papel reciclado	1 hoja

Longitud máxima para papel largo

A continuación se muestra la longitud máxima según la resolución y el método de escaneado.

Método de escaneado	Resolución de escaneado	Longitud máxima
<input type="checkbox"/> Escaneado desde un ordenador <input type="checkbox"/> Escaneado desde el panel de control del escáner con la función PC	50 a 200 ppp	6096,0 mm (240,0 pulgadas)
	201 a 300 ppp	5461,0 mm (215,0 pulgadas)
	301 a 600 ppp	1346,0 mm (53,0 pulgadas)
Escaneado desde el panel de control del escáner utilizando las siguientes funciones: <input type="checkbox"/> Carpeta de red/FTP <input type="checkbox"/> Correo electr. <input type="checkbox"/> Nube <input type="checkbox"/> Unidad USB <input type="checkbox"/> Digital. a mi correo* <input type="checkbox"/> Digital. a mi carpeta*	200 ppp	914,4 mm (36,0 pulgadas)
	300 ppp	
	600 ppp	No se admite papel largo
Escaneado desde el panel de control del escáner con la función WSD	100 ppp	No se admite papel largo
	300 ppp	
Escaneado con Epson Smart Panel	200 ppp	No se admite papel largo
	300 ppp	
	600 ppp	

* Cuando se utiliza Epson Print Admin/Epson Print Admin Serverless

Nota:

No podrá escanear papel largo utilizando Epson Smart Panel.

Especificaciones sobre las tarjetas de plástico

Especificación de las tarjetas de plástico que puede cargar en el escáner.

Tamaño	Tipo de tarjeta	Grosor	Capacidad de carga	Dirección de carga
Tipo ISO7810 ID-1 54,0×85,6 mm (2,1×3,3 pulgadas)	Con relieve	1,24 mm (0,05 pulgadas) o menos	1 tarjeta	Horizontal (Apaisado)
	Sin relieve	0,76 mm (0,03 pulgadas) a 1,1 mm (0,04 pulgadas)*	5 tarjetas	
		Menos de 0,76 mm (0,03 pulgadas)	5 tarjetas	

* Solo puede escanear estas tarjetas si resolución es de 300 ppp o menos y desactivando el modo **Len**.

Especificaciones sobre las tarjetas laminadas

Especificación de las tarjetas laminadas que puede cargar en el escáner.

Tamaño	Grosor	Capacidad de carga
120,0×150,0 mm (4,7×5,9 pulgadas) o menos	0,8 mm (0,03 pulgadas) o menos	1 tarjeta

Nota:

No es posible escanear tarjetas laminadas con Epson Smart Panel.

Especificaciones de los originales cuando se usa la Hoja Soporte

La Hoja Soporte accesoria es una hoja diseñada para transportar los originales a través del escáner. Puede escanear originales cuyo tamaño sea mayor que A4 o tamaño carta, documentos o fotos importantes que no deban sufrir daños, papel fino, originales de contorno irregular, etc.

El siguiente cuadro detalla los requisitos para usar la Hoja Soporte.

Tipo	Tamaño	Grosor	Capacidad de carga de la Hoja Soporte
Originales que no se pueden cargar directamente en el escáner	A3* ¹ A4 B4* ¹ Carta Legal* ¹ B5 A5 B6 A6 A8 Tamaño personalizado: <input type="checkbox"/> Anchura: hasta 431,8 mm (17 pulgadas)* ² <input type="checkbox"/> Largura: hasta 297 mm (11,7 pulgadas)* ³	0,3 mm (0,012 pulgadas) o menos (se excluye el grosor del Hoja Soporte)	10 hojas

*1 Dóblelo por la mitad.

*2 Los originales con una anchura mayor de 215,9 mm (8,5 pulgadas) se deben doblar por la mitad.

*3 El borde de entrada del original debe colocarse en la parte de encuadernación de la Hoja Soporte cuando escanee originales cuya largura sea aproximadamente 297 mm (11,7 pulg.). De lo contrario, la longitud de la imagen escaneada podría ser mayor de lo previsto, puesto que el escáner escanea hasta el final de la Hoja Soporte cuando selecciona **Detección Automática** como valor de ajuste de **Tamaño documento** en la aplicación.

Nota:

No es posible escanear originales con el Hoja Soporte si utiliza Epson Smart Panel en el dispositivo inteligente.

Información relacionada

➔ [“Códigos de la Hoja Soporte” de la página 38](#)

Especificaciones sobre sobres

Especificación de sobres que puede cargar en el escáner.

Tamaño	Medidas	Grosor	Capacidad de carga
C6	114×162 mm (4,49×6,38 pulg.) (tamaño estándar)	0,38 mm (0,015 pulg.) o menos	10 sobres
DL	110×220 mm (4,33×8,66 pulg.) (tamaño estándar)		

Tipos de originales que requieren atención

Los siguientes tipos de originales pueden no ser escaneados de manera satisfactoria.

- Originales con una superficie desigual como el papel de hoja membretada.
- Originales con arrugas o líneas de pliegue
- Originales perforados
- Originales con etiquetas o pegatinas
- Papel para copias sin carbón
- Originales con curvaturas
- Papel cuché

Importante:

El papel sin carbón contiene sustancias químicas que pueden dañar los rodillos. Si escanea papel sin carbón, limpie regularmente el rodillo de alimentación y el rodillo de separación. Además, escanear papel sin carbón puede acortar el ciclo de vida de los rodillos más rápidamente que si escanea papel normal.

Nota:

- Se pueden escanear mejor los originales arrugados si ralentiza la velocidad de alimentación durante el escaneado o alisa las arrugas antes de cargarlos.
- Para escanear originales delicados o que se arruguen fácilmente, use la Hoja Soporte (no incluida).
- Para escanear originales que hayan sido erróneamente detectados como alimentación doble, establezca **Función DFDS** (función de omitir detección de doble alimentación) en **Activ.** en el panel de control antes de seguir escaneando, o seleccione **Desactivada** en **Detectar Alim. Doble** en la pestaña **Ajustes Principales** de la ventana Epson Scan 2.
Si utiliza Document Capture Pro, puede abrir la ventana pulsando el botón **Ajustes detallados** en la pantalla **Ajustes de escaneado**.
- Las etiquetas o pegatinas deben estar firmemente pegadas a los originales y no debe sobresalir pegamento de las mismas.
- Intente alisar los originales arrugados antes de escanear.

Información relacionada

- ➔ [“Principios básicos del escáner” de la página 21](#)
- ➔ [“Mantenimiento” de la página 165](#)

Tipos de originales que no deben ser escaneados

Los siguientes tipos de originales no deben ser escaneados.

- Fotos
- Folletos
- Libretas de ahorros
- Pasaportes
- Originales que no sean de papel (como archivos no cifrados, tejido, láminas metálicas)
- Originales con grapas o clips
- Originales con pegamento

- Originales rasgados
- Originales muy arrugados o con curvaturas
- Originales transparentes o transparencias para diapositivas
- Originales con papel de calco en el reverso
- Originales con tinta húmeda
- Originales con notas adhesivas pegadas

Nota:

- No alimente el escáner con fotos, obras de arte originales valiosas, o documentos importantes que no quiera dañar o estropear metiéndolos directamente en el escáner. Alimentar el escáner indebidamente puede arrugar o dañar el original. Cuando escanee este tipo de originales, asegúrese de usar la Hoja Soporte (no incluida).*
- También puede escanear originales ondulados, arrugados, o con curvaturas si utiliza la Hoja Soporte (no incluida).*

Información relacionada

- ➔ [“Fotografías” de la página 70](#)

Colocación de originales

Originales de tamaño estándar

Especificaciones sobre originales de tamaño estándar

La lista de originales de tamaño estándar que puede cargar en el escáner.

Tamaño	Medidas	Grosor	Tipo de papel	Capacidad de carga*
Legal	215,9×355,6 mm (8,5×14 pulg.)	27 a 413 g/m ²	Papel normal Papel fino Papel reciclado	Grosor de la pila de originales: menor que 12 mm (0,47 pulg.) 80 g/m ² : 80 hojas 90 g/m ² : 69 hojas 104 g/m ² : 59 hojas 127 g/m ² : 50 hojas 157 g/m ² : 40 hojas 209 g/m ² : 30 hojas 256 g/m ² : 24 hojas 413 g/m ² : 14 hojas La capacidad de carga varía dependiendo del tipo de papel.
Carta	215,9×279,4 mm (8,5×11 pulg.)			Grosor de la pila de originales: menor que 12 mm (0,47 pulg.)
A4	210×297 mm (8,3×11,7 pulg.)			80 g/m ² : 100 hojas
B5	182×257 mm (7,2×10,1 pulg.)			90 g/m ² : 86 hojas
A5	148×210 mm (5,8×8,3 pulg.)			104 g/m ² : 74 hojas
B6	128×182 mm (5,0×7,2 pulg.)			127 g/m ² : 62 hojas
A6	105×148 mm (4,1×5,8 pulg.)			157 g/m ² : 50 hojas
A8	52×74 mm (2,1×2,9 pulg.)	Entre 127 y 413 g/m ²		209 g/m ² : 38 hojas
Tarjeta de empresa	55×89 mm (2,1×3,4 pulg.)	210 g/m ²		256 g/m ² : 30 hojas
				413 g/m ² : 18 hojas La capacidad de carga varía dependiendo del tipo de papel.
				Grosor de la pila de originales: menor que 12 mm (0,47 pulg.) 30 hojas

* Durante el escaneado puede seguir cargando originales hasta la capacidad máxima.

Colocación de originales de tamaño estándar

1. Despliegue la extensión de la bandeja de entrada. Deslice la bandeja de salida hacia afuera, despliegue la extensión de la bandeja de salida y levante el tope.

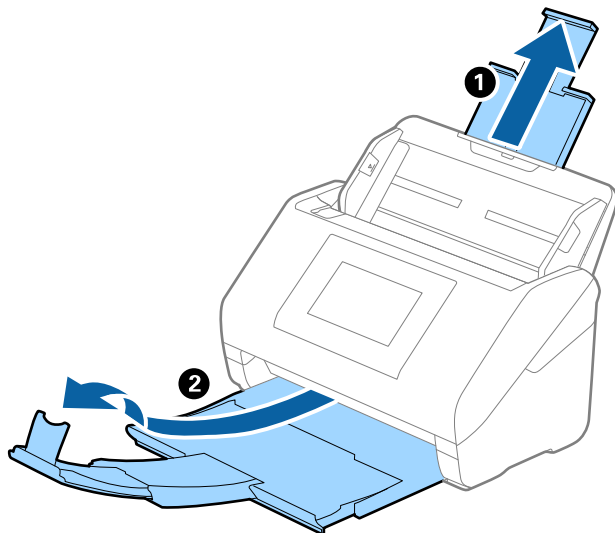

Nota:

- ❑ Para los de tamaño A4 o más grandes, asegúrese de sacar y desplegar la extensión de la bandeja de entrada.
- ❑ Asegúrese de sacar las extensiones de la bandeja de salida de forma que sean un poco más largas que el original y suba el tope para que los originales salientes se puedan apilar fácilmente en la bandeja de salida.

Cuando cargue originales de tamaño A4, extienda la bandeja de salida como se muestra en la imagen siguiente.

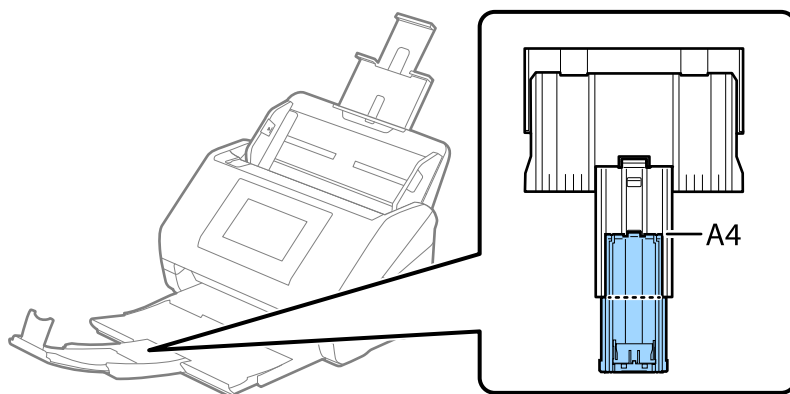

- ❑ El tope se puede desplazar hacia adelante y hacia atrás en la extensión de la bandeja de salida para que su posición se pueda ajustar fácilmente y colocarlo como mejor convenga para los originales que se estén escaneando.
- ❑ Si los originales gruesos chocan contra la bandeja de salida y se caen, almacene la bandeja de salida y no la use para apilar los originales expulsados.
- ❑ Si las imágenes escaneadas todavía se ven afectadas por los originales expulsados que golpean la superficie bajo el escáner, se recomienda colocar el escáner en el borde de una mesa donde los originales expulsados puedan caer libremente y los pueda coger.

2. Deslice las guías laterales completamente hacia afuera en la bandeja de entrada.

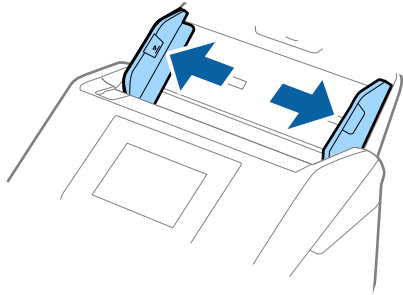

3. Aíree los originales.
Sujete ambos extremos de los originales y avíentelos varias veces.

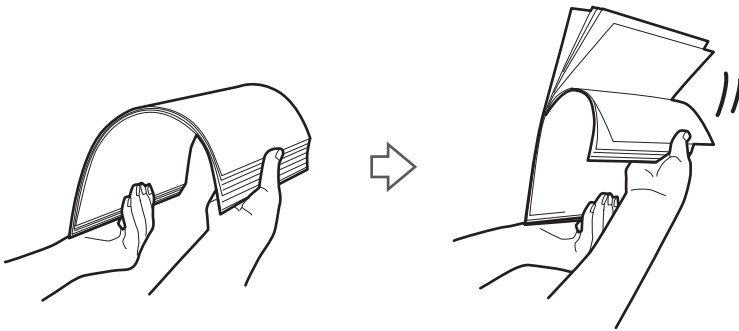

4. Alinee los bordes de los originales con el lado imprimido hacia abajo y deslice el borde delantero dándole forma de cuña.

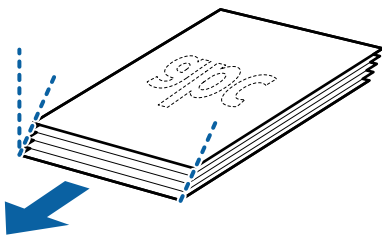

5. Cargue los originales en la bandeja de entrada boca abajo y con el borde superior orientado hacia el ADF. Introduzca los originales en el ADF hasta que encuentren resistencia.

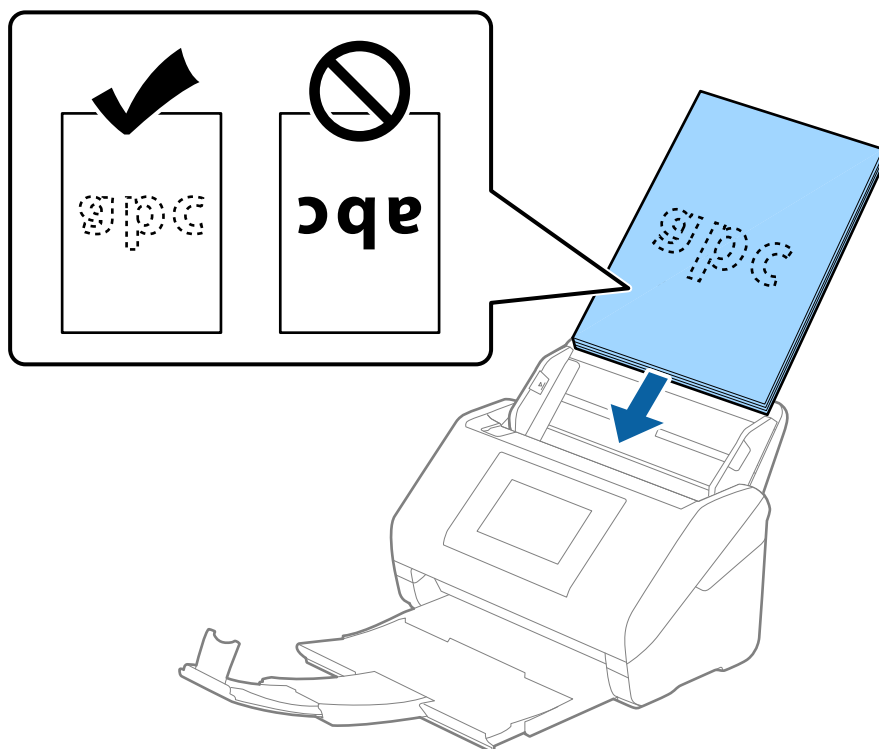

6. Deslice las guías de borde para hacerlas coincidir con los bordes de los originales asegurándose de que no haya espacio entre los originales y las guías de borde. De lo contrario, los originales podrían entrar torcidos.

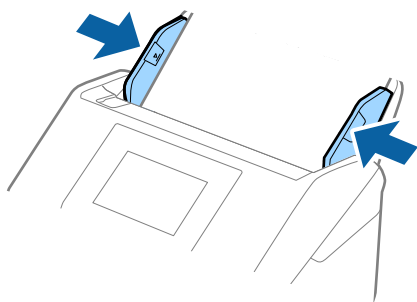

Nota:

- ❑ Cuando escanee originales con perforaciones como las hojas sueltas perforadas, cargue los originales con los agujeros hacia un lado o hacia abajo. No debe haber agujeros dentro de la franja de 30 mm (1,2 pulg.) del centro de los originales. Sin embargo, puede haber agujeros en la franja de 30 mm (1,2 pulg.) desde el borde de entrada de los originales. Asegúrese de que los contornos de los agujeros de perforación no tengan rebaba ni pliegues.

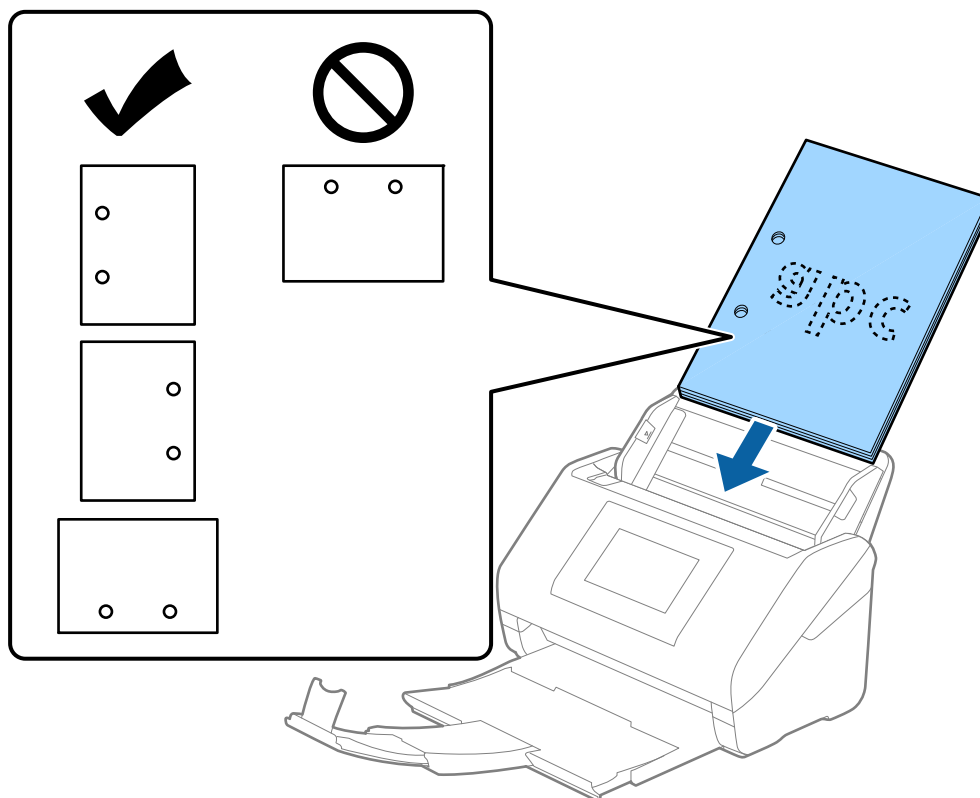

- ❑ Cuando escanee papel fino con arrugas que estén causando atascos de papel o dobles alimentaciones, puede intentar mejorar la situación activando la opción **Len**. Para ello, seleccione **Configuración > Configuración del escáner > Len** en el panel de control y ajústelo en **Activ.** para reducir la velocidad de alimentación.

Papel largo

Especificaciones de papel largo

Especificación de los papeles largos que puede cargar en el escáner.

Nota:

- ❑ Papel largo significa originales con una longitud de 393,8 mm (15,5 pulgadas) o más.
- ❑ Al escanear papel largo, se reduce la velocidad de escaneado.

Tamaño	Grosor	Tipo de papel	Capacidad de carga
Ancho máximo: 215,9 mm (8,5 pulgadas) Longitud máxima: 6096,0 mm (240,0 pulgadas)*	Entre 50 y 130 g/m ²	Papel normal Papel fino Papel reciclado	1 hoja

Longitud máxima para papel largo

A continuación se muestra la longitud máxima según la resolución y el método de escaneado.

Método de escaneado	Resolución de escaneado	Longitud máxima
<input type="checkbox"/> Escaneado desde un ordenador <input type="checkbox"/> Escaneado desde el panel de control del escáner con la función PC	50 a 200 ppp	6096,0 mm (240,0 pulgadas)
	201 a 300 ppp	5461,0 mm (215,0 pulgadas)
	301 a 600 ppp	1346,0 mm (53,0 pulgadas)
Escaneado desde el panel de control del escáner utilizando las siguientes funciones: <input type="checkbox"/> Carpeta de red/FTP <input type="checkbox"/> Correo electr. <input type="checkbox"/> Nube <input type="checkbox"/> Unidad USB <input type="checkbox"/> Digital. a mi correo* <input type="checkbox"/> Digital. a mi carpeta*	200 ppp	914,4 mm (36,0 pulgadas)
	300 ppp	
	600 ppp	No se admite papel largo
Escaneado desde el panel de control del escáner con la función WSD	100 ppp	No se admite papel largo
	300 ppp	
Escaneado con Epson Smart Panel	200 ppp	No se admite papel largo
	300 ppp	
	600 ppp	

* Cuando se utiliza Epson Print Admin/Epson Print Admin Serverless

Nota:

No podrá escanear papel largo utilizando Epson Smart Panel.

Colocación de papel largo

1. Saque la bandeja de salida.

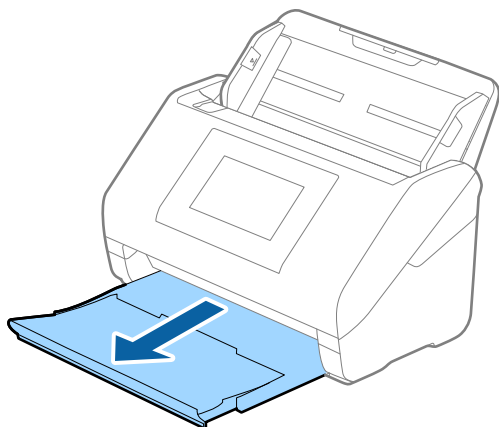

Nota:

No despliegue la extensión de la bandeja de entrada ni la extensión de la bandeja de salida ni levante el retén.

2. Deslice las guías laterales completamente hacia afuera en la bandeja de entrada.

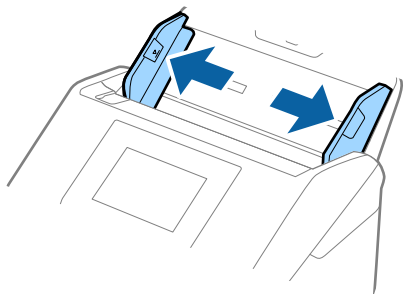

3. Cargue los originales directamente en la bandeja de entrada boca abajo y con el borde superior orientado hacia el ADF.

Introduzca el original en el ADF hasta que encuentre resistencia.

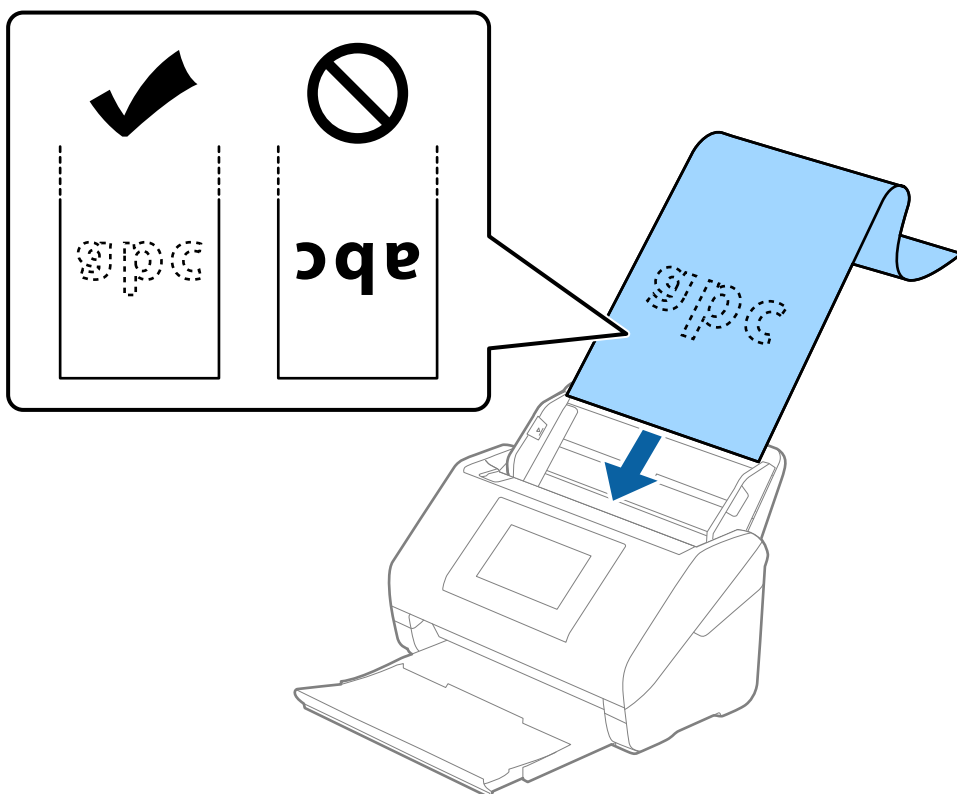

4. Deslice las guías laterales para hacerlas coincidir con los bordes del papel largo asegurándose de que no haya espacio entre el borde del papel y las guías laterales. De lo contrario, los originales podrían entrar torcidos.

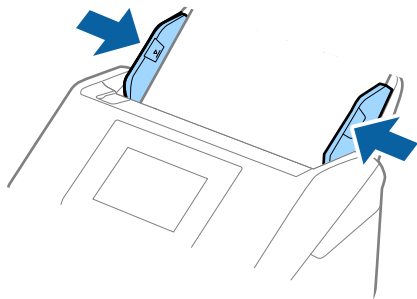

Nota:

- ❑ Consulte lo siguiente para ver las longitudes máximas en función de la situación.

“Longitud máxima para papel largo” de la página 45

- ❑ Debe especificar el tamaño del papel en la ventana Epson Scan 2.

*Si utiliza Document Capture Pro, puede abrir la ventana pulsando el botón **Ajustes detallados** en la pantalla **Ajustes de escaneado**.*

Hay tres formas de especificar el tamaño del papel en la ventana Epson Scan 2.

*Si la longitud del papel es de 3048 mm (120 pulgadas) o menos, puede seleccionar **Det. Auto. (Papel largo)** para detectar el tamaño automáticamente.*

*Si la largura del papel es mayor que 3048 mm (120 pulgadas), debe seleccionar **Personalizar** e introducir el tamaño del papel. Si la largura del papel es 5461 mm (215 pulgadas) o menor, puede usar **Detectar longitud del papel** en vez de introducir la largura del papel. Si la largura del papel es mayor que 5461 mm (215 pulgadas), debe introducir la anchura y la largura del papel.*

- ❑ Sujete el papel largo por el lado de entrada para que no se salga ni caiga del ADF, y por el lado de salida para que el papel expulsado no caiga o se salga de la bandeja de salida.

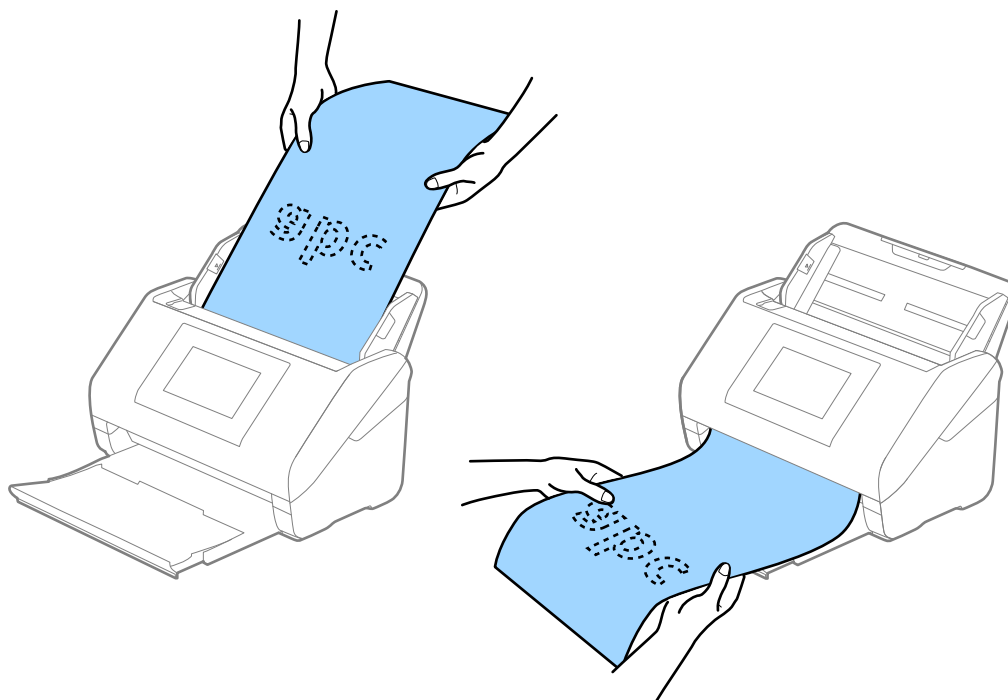

Información relacionada

➔ [“Ajustes necesarios para originales especiales en la ventana Epson Scan 2” de la página 117](#)

Tarjetas de plástico

Especificaciones sobre las tarjetas de plástico

Especificación de las tarjetas de plástico que puede cargar en el escáner.

Tamaño	Tipo de tarjeta	Grosor	Capacidad de carga	Dirección de carga
Tipo ISO7810 ID-1 54,0×85,6 mm (2,1×3,3 pulgadas)	Con relieve	1,24 mm (0,05 pulgadas) o menos	1 tarjeta	Horizontal (Apaisado)
	Sin relieve	0,76 mm (0,03 pulgadas) a 1,1 mm (0,04 pulgadas)*	5 tarjetas	
		Menos de 0,76 mm (0,03 pulgadas)	5 tarjetas	

* Solo puede escanear estas tarjetas si resolución es de 300 ppp o menos y desactivando el modo **Len**.

Colocación de tarjetas de plástico

1. Saque la bandeja de salida y levante el retén.

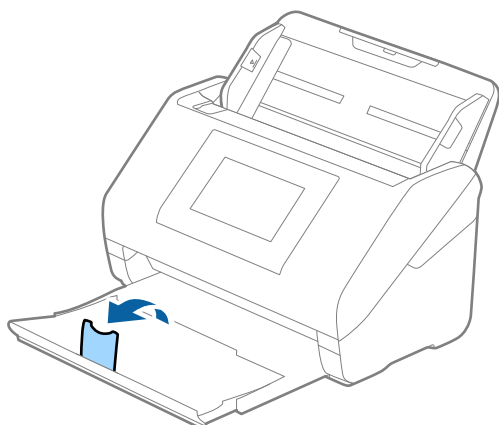

2. Deslice las guías laterales completamente hacia afuera en la bandeja de entrada.

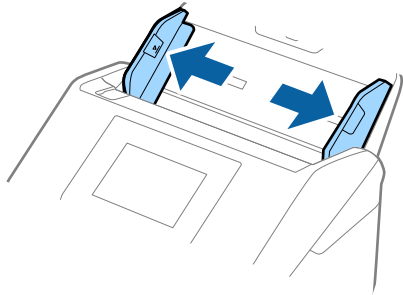

3. Cargue las tarjetas de plástico en la bandeja de entrada boca abajo y con el borde superior orientado hacia el ADF.

Introduzca las tarjetas de plástico en el ADF hasta el tope.

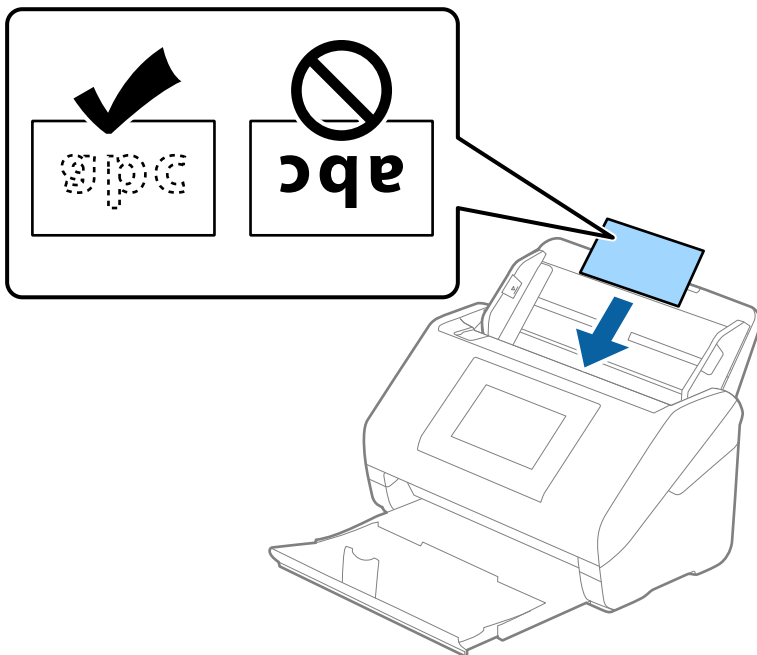

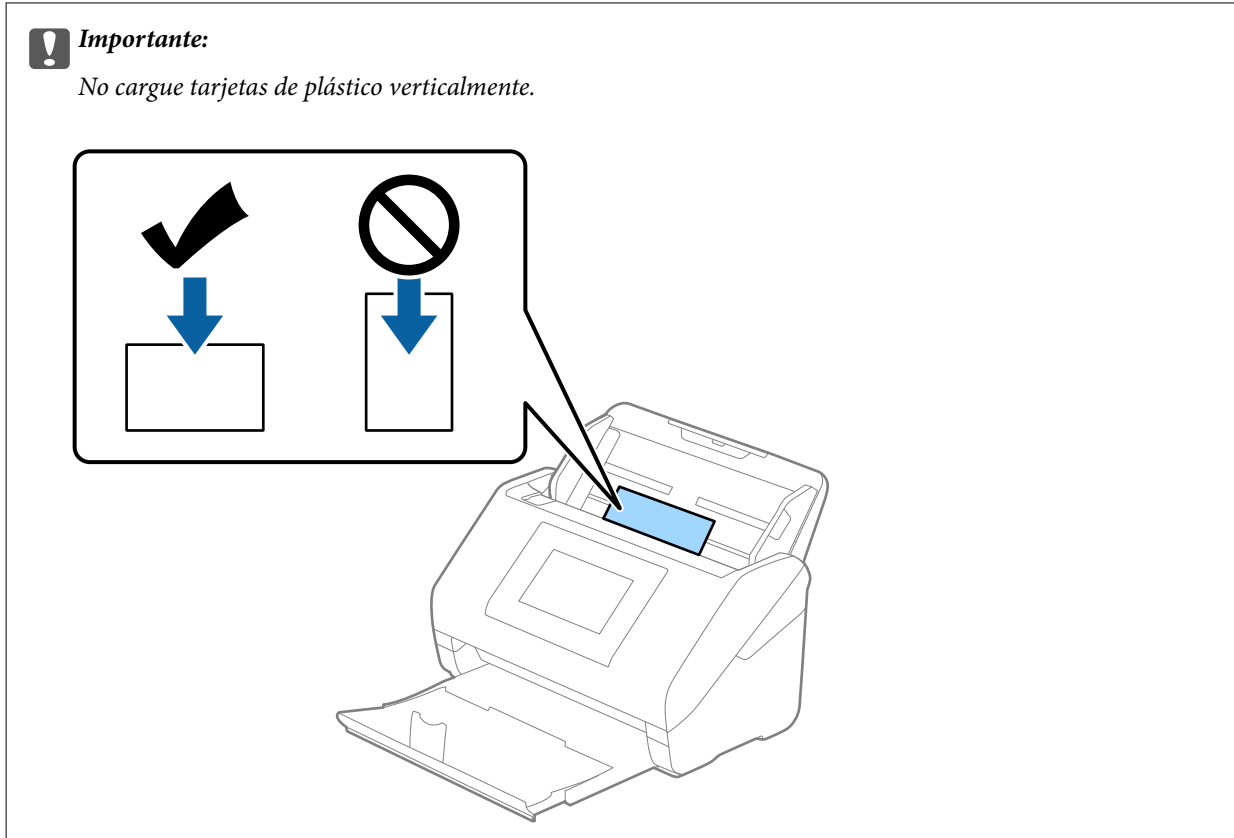

4. Deslice las guías laterales hasta hacerlas coincidir con el borde de las tarjetas de plástico.

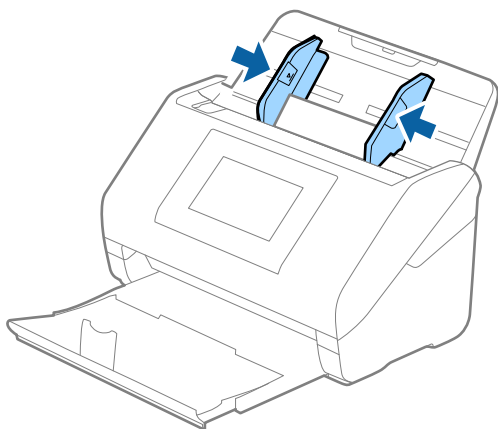

Nota:

Para escanear tarjetas de plástico, seleccione el ajuste correspondiente en la ventana Epson Scan 2.

Si utiliza Document Capture Pro, puede abrir la ventana pulsando el botón **Ajustes detallados** en la pantalla **Ajustes de escaneado**.

Seleccione **Tarjeta de Plástico** en **Tamaño documento** o bien **Desactivada** en **Detectar Alim. Doble** en la pestaña **Ajustes Principales** de Epson Scan 2. Consulte la ayuda de Epson Scan 2 para obtener más detalles.

Si **Detectar Alim. Doble** está habilitado en la ventana Epson Scan 2 y se produce un error de doble alimentación, saque el sobre del ADF y vuelva a cargarlo, toque **Función DFDS** en la pantalla del panel de control para establecerlo en **Activ.**, lo que desactiva **Detectar Alim. Doble** en el siguiente escaneado y, a continuación, escanee de nuevo. La función **Función DFDS** (función de omitir detección de doble alimentación) solo desactiva **Detectar Alim. Doble** para una hoja.

Información relacionada

➔ [“Ajustes necesarios para originales especiales en la ventana Epson Scan 2” de la página 117](#)

Tarjetas laminadas

Especificaciones sobre las tarjetas laminadas

Especificación de las tarjetas laminadas que puede cargar en el escáner.

Tamaño	Grosor	Capacidad de carga
120,0×150,0 mm (4,7×5,9 pulgadas) o menos	0,8 mm (0,03 pulgadas) o menos	1 tarjeta

Nota:

No es posible escanear tarjetas laminadas con Epson Smart Panel.

Colocación de tarjetas laminadas

1. Saque la bandeja de salida y levante el retén.

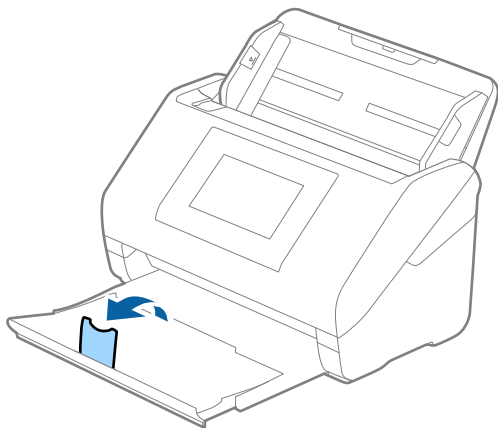

2. Deslice las guías laterales completamente hacia afuera en la bandeja de entrada.

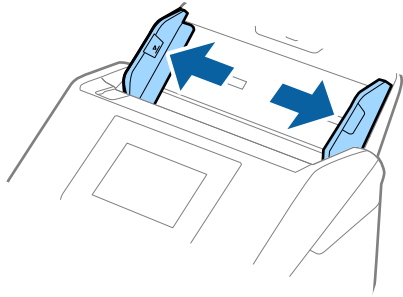

3. Cargue las tarjetas laminadas en la bandeja de entrada boca abajo y con el borde superior orientado hacia el ADF.

Deslice las tarjetas laminadas por el ADF hasta el tope.

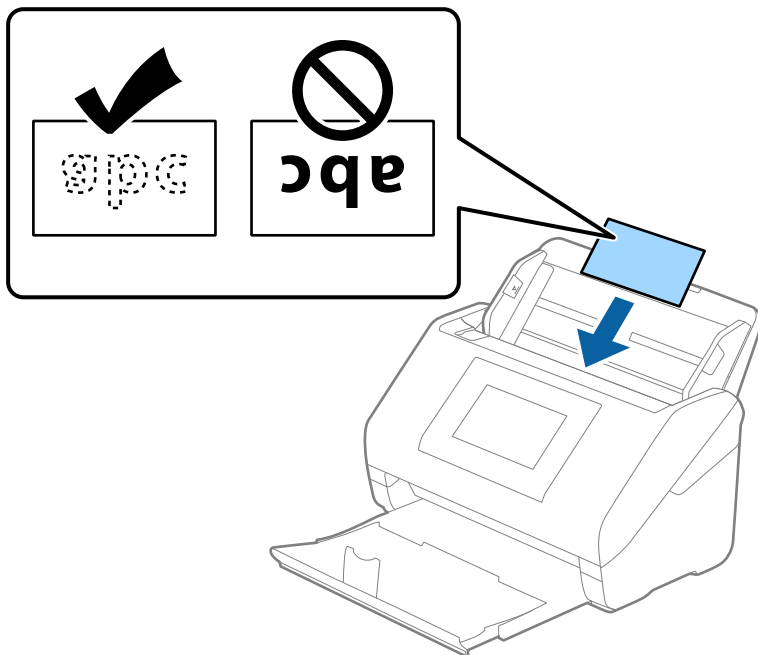

4. Deslice las guías laterales hasta hacerlas coincidir con el borde de las tarjetas laminadas.

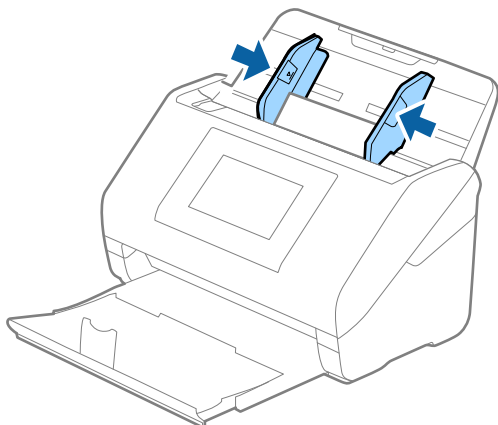

Nota:

Para escanear tarjetas laminadas, seleccione el ajuste correspondiente en la ventana Epson Scan 2.

Si utiliza Document Capture Pro, puede abrir la ventana pulsando el botón **Ajustes detallados** en la pantalla **Ajustes de escaneado**.

- Para mejorar la precisión de la detección automática de tamaño, seleccione la pestaña **Ajustes Principales > Tamaño documento > Ajustes > Escanear tarjeta plastificada**. Consulte la ayuda de Epson Scan 2 para obtener más detalles.
- Seleccione la pestaña **Ajustes Principales > Detectar Alim. Doble > Desactivada**. Consulte la ayuda de Epson Scan 2 para obtener más detalles.

Si **Detectar Alim. Doble** está habilitado en la ventana Epson Scan 2 y se produce un error de doble alimentación, saque la tarjeta del ADF y vuelva a cargarla, toque **Función DFDS** en la pantalla del panel de control para establecerlo en **Activ.**, lo que desactiva **Detectar Alim. Doble** en el siguiente escaneado y, a continuación, escanee de nuevo. La función **Función DFDS** (función de omitir detección de doble alimentación) solo desactiva **Detectar Alim. Doble** para una hoja.

Información relacionada

➔ [“Ajustes necesarios para originales especiales en la ventana Epson Scan 2” de la página 117](#)

Originales de tamaño grande

Especificaciones sobre originales de gran tamaño

Usando la Hoja Soporte (no incluida) y doblando los originales por la mitad, puede escanear originales cuyo tamaño supere A4, como los tamaños A3 o B4.

Tamaño	Grosor	Tipo de papel	Capacidad de carga de la Hoja Soporte
Hasta A3	0,3 mm (0,012 pulg.) o menos (excluir el grosor de la Hoja Soporte)	Papel normal Papel fino Papel reciclado	10 hojas de guía protectora

Colocación de originales de gran tamaño

1. Despliegue la extensión de la bandeja de entrada. Deslice la bandeja de salida hacia afuera, despliegue la extensión de la bandeja de salida y levante el tope.

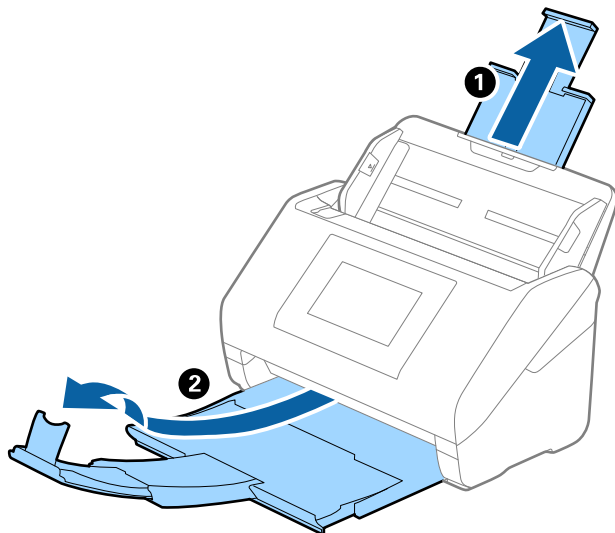

2. Deslice las guías laterales completamente hacia afuera en la bandeja de entrada.

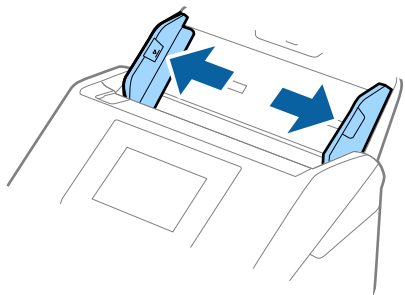

3. Coloque la Hoja Soporte con la ilustración del borde frontal hacia arriba y coloque el original en la hoja de guía protectora doblándolo por la mitad de forma que el lado que se va a escanear quede hacia afuera, con el lado correcto en la parte frontal.

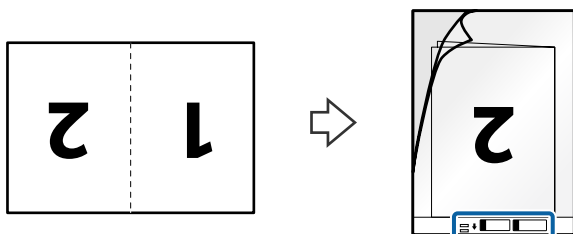

4. Cargue la Hoja Soporte en la bandeja de entrada con el borde superior (borde limitado) orientado hacia el ADF.

Asegúrese de que el lado con las instrucciones de uso quede hacia arriba. Introduzca la Hoja Soporte en el ADF hasta que encuentre resistencia.

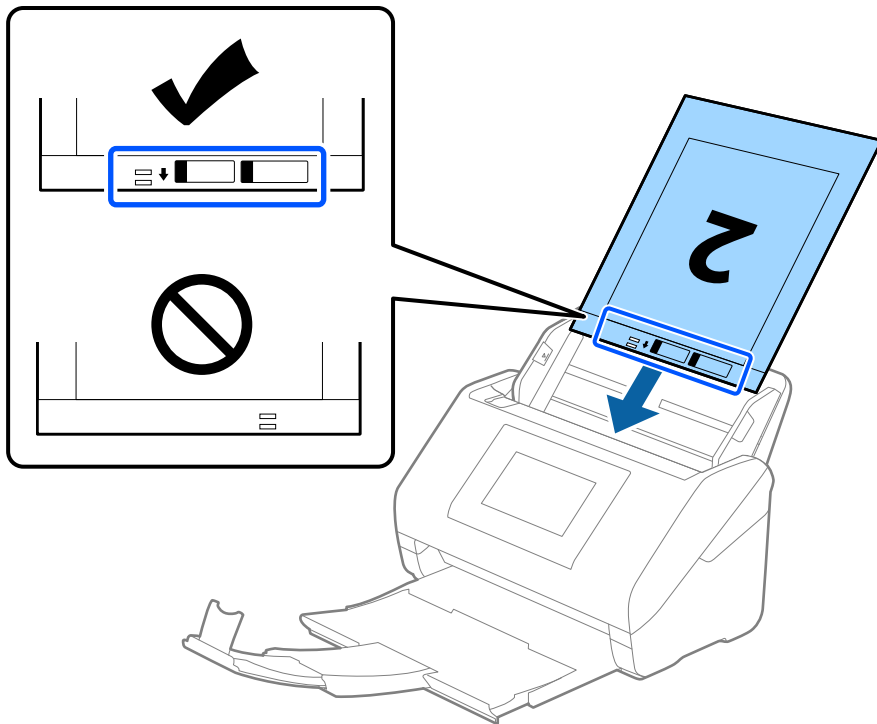

5. Deslice las guías laterales para hacerlas coincidir con el borde del Hoja Soporte asegurándose de que no haya espacio entre el Hoja Soporte y las guías laterales. De lo contrario, la hoja de guía protectora podría entrar torcida.

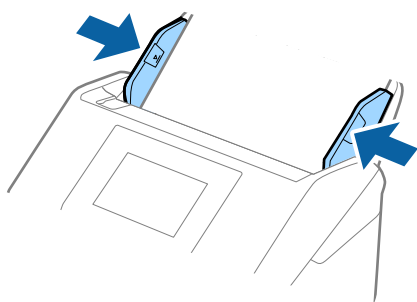

Nota:

- ❑ Puede que ya no le sirva una Hoja Soporte que esté arañada o haya sido escaneada más de 3.000 veces.
- ❑ Para escanear ambos tamaños y graparlos, seleccione el ajuste adecuado en la ventana Epson Scan 2.
Si utiliza Document Capture Pro, puede abrir la ventana pulsando el botón **Ajustes detallados** en la pantalla **Ajustes de escaneado**.
Seleccione **Doble cara** en **Cara escaneado** y seleccione **Izquierda y derecha** en **Juntar Imágenes** en la ventana Epson Scan 2. Para obtener más información, consulte la ayuda de Epson Scan 2.
- ❑ Cuando escanee una Hoja Soporte seleccionando **Detección Automática** como valor de ajuste de **Tamaño documento**, la imagen se escanea automáticamente aplicando la función **Sesgado del papel** en el ajuste de **Corrección de Sesgo**.
- ❑ Se debe colocar el borde de entrada del original en la parte de encuadernación de la Hoja Soporte cuando escanee un original cuya largura sea aproximadamente 297 mm. De lo contrario, la longitud de la imagen escaneada podría ser mayor de lo previsto, puesto que el escáner escanea hasta el final de la Hoja Soporte cuando selecciona **Detección Automática** como valor de ajuste de **Tamaño documento** en la ventana Epson Scan 2.
- ❑ Use únicamente la Hoja Soporte diseñada para su escáner. La Hoja Soporte es reconocida automáticamente por el escáner detectando dos pequeños agujeros rectangulares en el borde frontal. Mantenga los agujeros limpios y no los cubra.

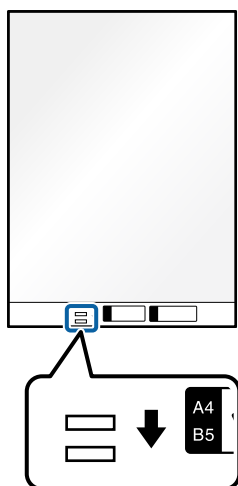

Información relacionada

- ➔ “Códigos de la Hoja Soporte” de la página 38
- ➔ “Ajustes necesarios para originales especiales en la ventana Epson Scan 2” de la página 117

Originales con contorno irregular

Especificaciones sobre originales con contorno irregular

Usando la Hoja Soporte (no incluida), puede escanear originales que estén arrugados, curvados, sean muy finos, o tengan un contorno irregular.

Tamaño	Grosor	Capacidad de carga de la Hoja Soporte
Hasta A4	0,3 mm (0,012 pulg.) o menos (excluir el grosor de la Hoja Soporte)	10 hojas

Colocación de originales con contorno irregular

1. Despliegue la extensión de la bandeja de entrada. Deslice la bandeja de salida hacia afuera, despliegue la extensión de la bandeja de salida y levante el tope.

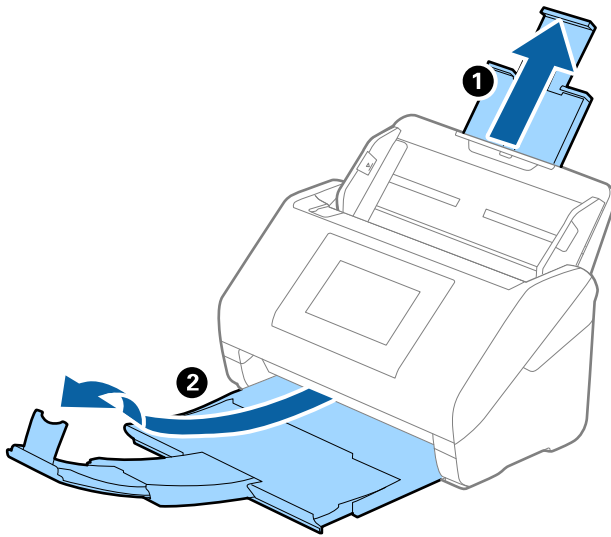

2. Deslice las guías laterales completamente hacia afuera en la bandeja de entrada.

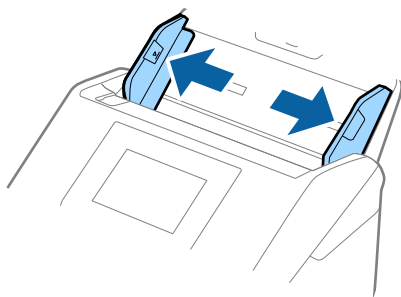

3. Coloque la Hoja Soporte con la ilustración del borde frontal hacia arriba y coloque el original en el centro de la Hoja Soporte con el lado que desee escanear hacia abajo.

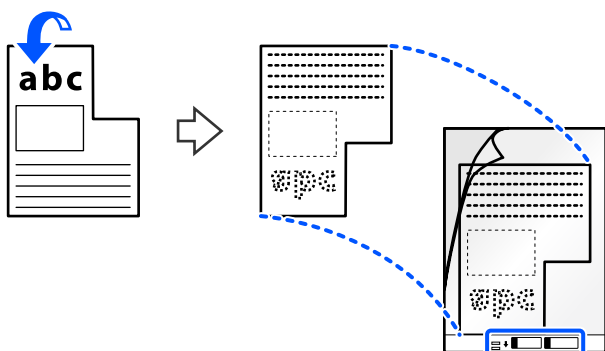

4. Cargue la Hoja Soporte en la bandeja de entrada con el borde superior (borde limitado) orientado hacia el ADF.

Asegúrese de que el lado con las instrucciones de uso quede hacia arriba. Introduzca la Hoja Soporte en el ADF hasta que encuentre resistencia.

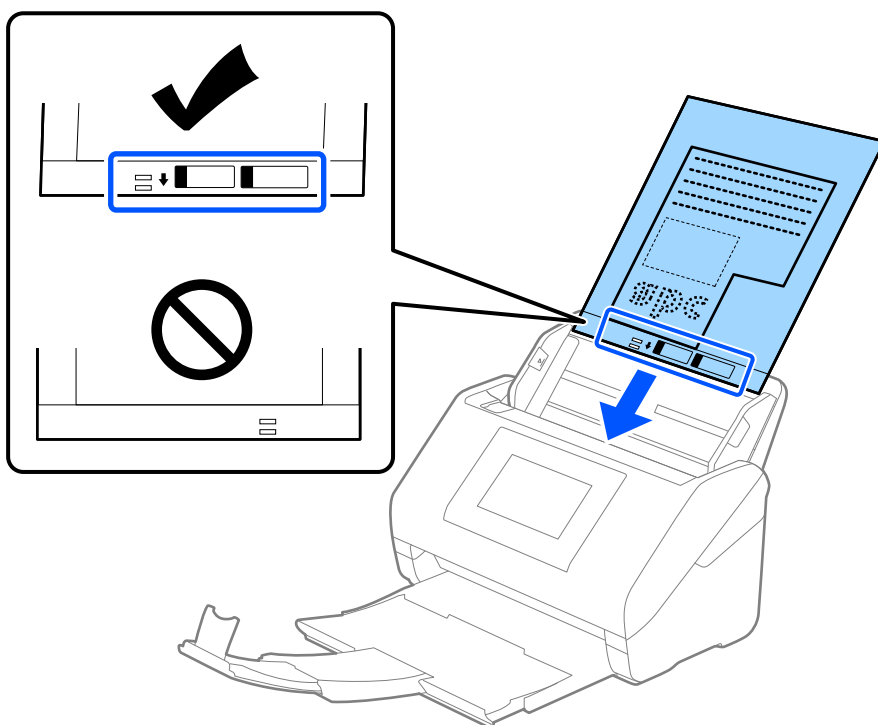

5. Deslice las guías laterales para hacerlas coincidir con el borde del Hoja Soporte asegurándose de que no haya espacio entre el Hoja Soporte y las guías laterales. De lo contrario, la hoja de guía protectora podría entrar torcida.

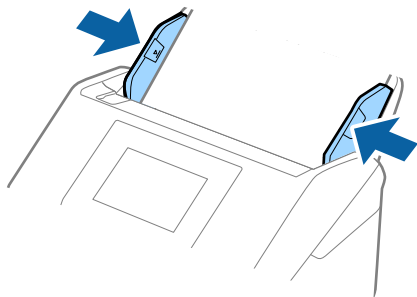

Nota:

- Puede que ya no le sirva una Hoja Soporte que esté arañada o haya sido escaneada más de 3.000 veces.
- Si no encuentra el tamaño apropiado para el original que desea escanear en la lista de **Tamaño documento**, seleccione **Detección Automática**.
Si utiliza Epson Scan 2, también puede seleccionar **Personalizar** para crear un tamaño de documento personalizado.
- Cuando escanee una Hoja Soporte seleccionando **Detección Automática** como valor de ajuste de **Tamaño documento**, la imagen se escanea automáticamente aplicando la función **Sesgado del papel** en el ajuste de **Corrección de Sesgo**.
- Use únicamente la Hoja Soporte diseñada para su escáner. La Hoja Soporte es reconocida automáticamente por el escáner detectando dos pequeños agujeros rectangulares en el borde frontal. Mantenga los agujeros limpios y no los cubra.

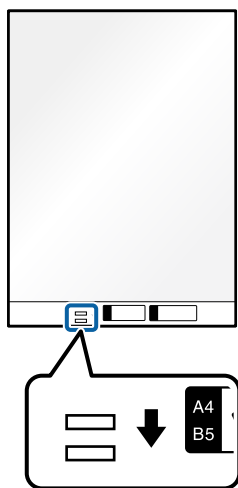

Información relacionada

- ➔ “Códigos de la Hoja Soporte” de la página 38
- ➔ “Ajustes necesarios para originales especiales en la ventana Epson Scan 2” de la página 117

Fotografías

Especificaciones sobre fotos

Usando la Hoja Soporte (no incluida), puede escanear fotografías sin preocuparse de que sufran daños.

Tamaño	Grosor	Capacidad de carga de la Hoja Soporte
Hasta A4	0,3 mm (0,012 pulg.) o menos (excluir el grosor de la Hoja Soporte)	10 hojas

Colocación de fotos

1. Despliegue la extensión de la bandeja de entrada. Deslice la bandeja de salida hacia afuera, despliegue la extensión de la bandeja de salida y levante el tope.

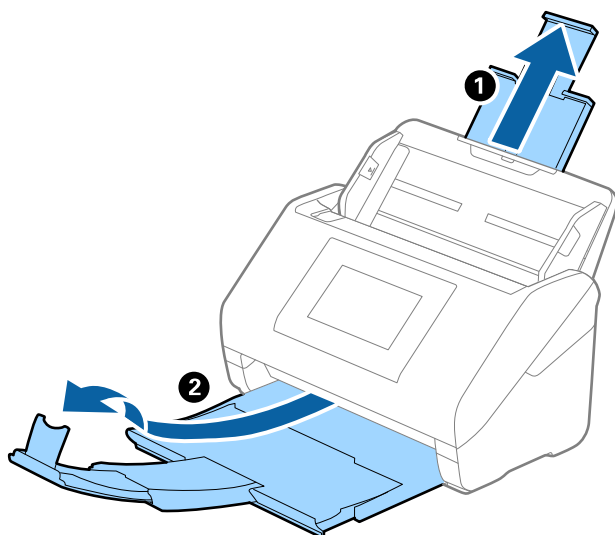

2. Deslice las guías laterales completamente hacia afuera en la bandeja de entrada.

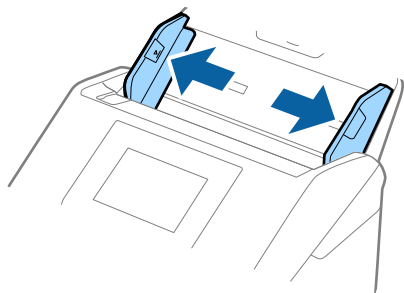

- Coloque la Hoja Soporte con la ilustración del borde frontal hacia arriba y coloque la foto en el centro de la Hoja Soporte con el lado que desee escanear hacia abajo.

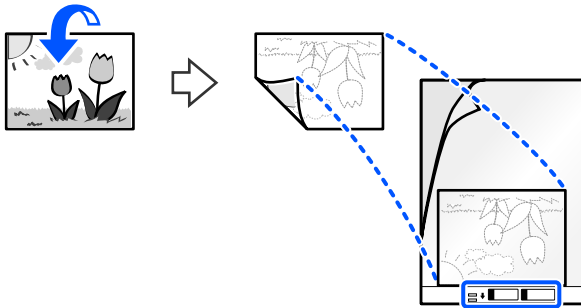

- Cargue la Hoja Soporte en la bandeja de entrada con el borde superior (borde limitado) orientado hacia el ADF.

Asegúrese de que el lado con las instrucciones de uso quede hacia arriba. Introduzca la Hoja Soporte en el ADF hasta que encuentre resistencia.

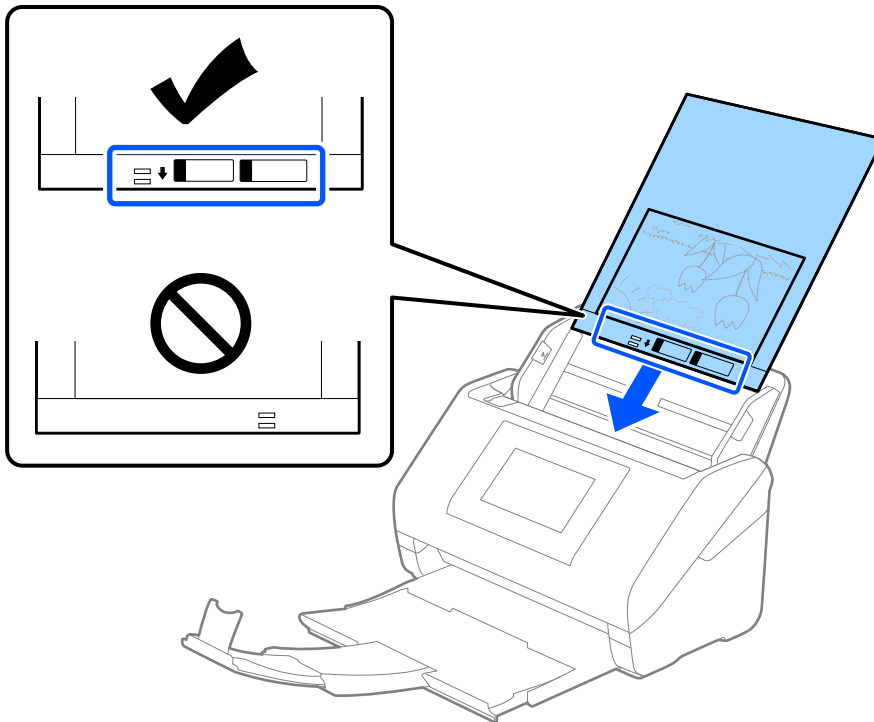

5. Deslice las guías laterales para hacerlas coincidir con el borde del Hoja Soporte asegurándose de que no haya espacio entre el Hoja Soporte y las guías laterales. De lo contrario, la hoja de guía protectora podría entrar torcida.

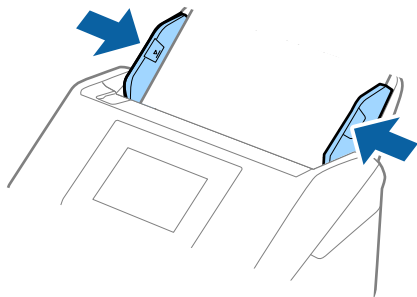

Nota:

- Puede que ya no le sirva una Hoja Soporte que esté arañada o haya sido escaneada más de 3.000 veces.
- Si no encuentra el tamaño apropiado para el original que desea escanear en la lista de **Tamaño documento**, seleccione **Detección Automática**.
Si utiliza Epson Scan 2, también puede seleccionar **Personalizar** para crear un tamaño de documento personalizado.
- Cuando escanee una Hoja Soporte seleccionando **Detección Automática** como valor de ajuste de **Tamaño documento**, la imagen se escanea automáticamente aplicando la función **Sesgado del papel** en el ajuste de **Corrección de Sesgo**.
- No deje fotos dentro de la Hoja Soporte durante mucho tiempo.
- Use únicamente la Hoja Soporte diseñada para su escáner. La Hoja Soporte es reconocida automáticamente por el escáner detectando dos pequeños agujeros rectangulares en el borde frontal. Mantenga los agujeros limpios y no los cubra.

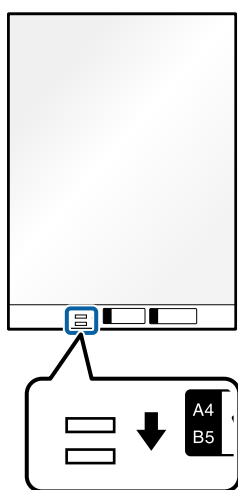

Información relacionada

- ➔ “Códigos de la Hoja Soporte” de la página 38
- ➔ “Ajustes necesarios para originales especiales en la ventana Epson Scan 2” de la página 117

Sobres

Especificaciones sobre sobres

Especificación de sobres que puede cargar en el escáner.

Tamaño	Medidas	Grosor	Capacidad de carga
C6	114×162 mm (4,49×6,38 pulg.) (tamaño estándar)	0,38 mm (0,015 pulg.) o menos	10 sobres
DL	110×220 mm (4,33×8,66 pulg.) (tamaño estándar)		

Colocación de sobres

1. Despliegue la extensión de la bandeja de entrada. Deslice la bandeja de salida hacia afuera, despliegue la extensión de la bandeja de salida y levante el tope.

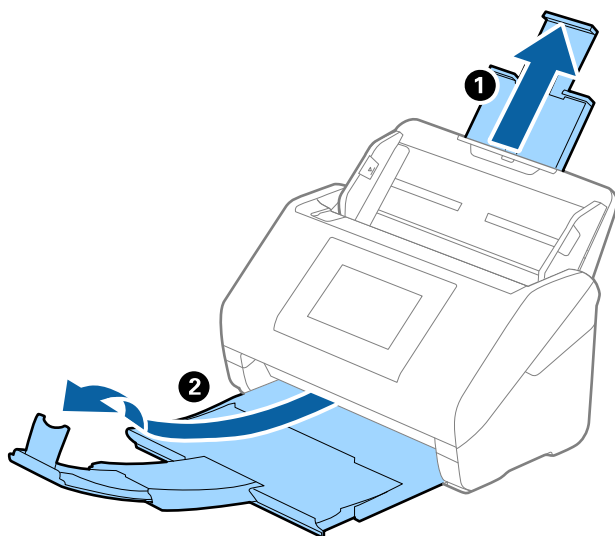

2. Deslice las guías laterales completamente hacia afuera en la bandeja de entrada.

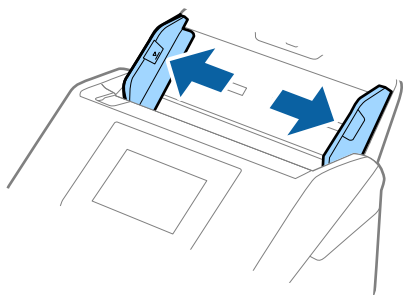

3. Cargue los sobres en la bandeja de entrada boca abajo asegurándose de que el borde abierto (con solapa) del sobre está orientado hacia un lado. Para los sobres en los que el borde abierto (con solapa) está en el lado corto, puede cargar el sobre con el borde abierto (con solapa) hacia arriba.

Introduzca los sobres en el ADF hasta que encuentre resistencia.

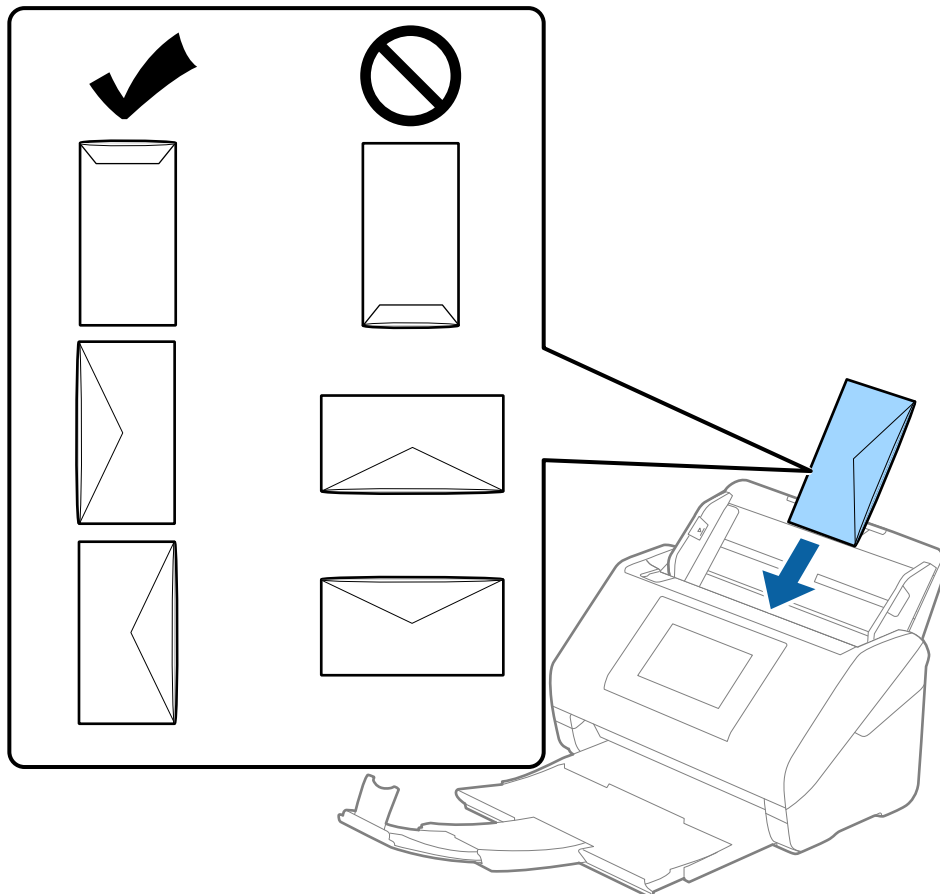

Importante:

No cargue sobres que tengan adhesivos pegados.

Nota:

- Puede que no se escaneen correctamente los sobres que no hayan sido abiertos con un corte limpio en el borde con solapa.
- Los sobres que no hayan sido cerrados todavía pueden cargarse con la solapa abierta y cara arriba.

4. Deslice las guías laterales para hacerlas coincidir con los bordes de los sobres asegurándose de que no haya espacio entre los sobres y las guías laterales. De lo contrario, los sobres podrían entrar torcidos.

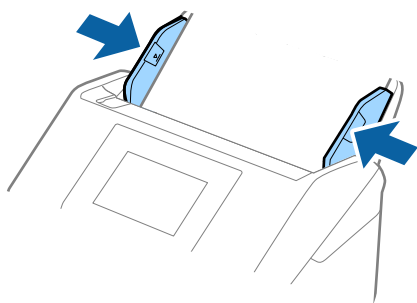

Nota:

- Es recomendable seleccionar el ángulo de rotación adecuado o **Automática** como ajuste de **Girar** en la aplicación.
- Para escanear sobre, seleccione el ajuste correspondiente en la ventana Epson Scan 2.

Si utiliza Document Capture Pro, puede abrir la ventana pulsando el botón **Ajustes detallados** en la pantalla **Ajustes de escaneado**.

Seleccione la pestaña **Ajustes Principales** > **Detectar Alim. Doble** > **Desactivada**. Consulte la ayuda de Epson Scan 2 para obtener más detalles.

Si **Detectar Alim. Doble** está habilitado en la ventana Epson Scan 2 y se produce un error de doble alimentación, saque el sobre del ADF y vuelva a cargarlo, toque **Función DFDS** en la pantalla del panel de control para establecerlo en **Activ.**, lo que desactiva **Detectar Alim. Doble** en el siguiente escaneado y, a continuación, escanee de nuevo. La función **Función DFDS** (función de omitir detección de doble alimentación) solo desactiva **Detectar Alim. Doble** para una hoja.

Información relacionada

- ➔ [“Ajustes necesarios para originales especiales en la ventana Epson Scan 2” de la página 117](#)

Mezclado de Originales

Especificaciones sobre conjuntos de originales de distinto tamaño

Puede cargar un conjunto de originales de distinto tamaño de 50,8×50,8 mm (2,0×2,0 pulg.) hasta el tamaño A4 o carta. También puede cargar un conjunto con tipos de papel o grosores distintos.

Puede mejorar la alineación de los originales expulsados mediante la Paper Alignment Plate opcional o suministrada.

! Importante:

- Al colocar y escanear originales que son una combinación de diferentes tamaños, los originales se pueden introducir torcidos, ya que no todos los originales están apoyados en las guías de borde.
- Los originales se pueden atascar o entrar torcidos si ajusta tipos o tamaños de originales muy diferentes, como en los siguientes casos.
 - Papel fino y papel grueso
 - Papel de tamaño A4 y papel de tamaño tarjetaSi los originales entran torcidos, compruebe si la imagen escaneada está disponible o no.

Nota:

- ❑ Si los originales están atascados o no entran correctamente, habilitar el modo **Len** puede mejorar esta situación.
- ❑ Alternativamente, puede escanear originales con tamaños y tipos distintos de papel cargándolos uno a uno usando el **Modo Alimentación automática**.

Información relacionada

- ➔ “Códigos de la Paper Alignment Plate” de la página 40

Colocación de un conjunto de originales de distinto tamaño

1. Despliegue la extensión de la bandeja de entrada. Deslice la bandeja de salida hacia afuera, despliegue la extensión de la bandeja de salida y levante el tope.

Nota:

Si hay originales gruesos, para evitar que choquen con la bandeja de salida y se caigan, almacene la bandeja de salida y no la use para apilar los originales expulsados.

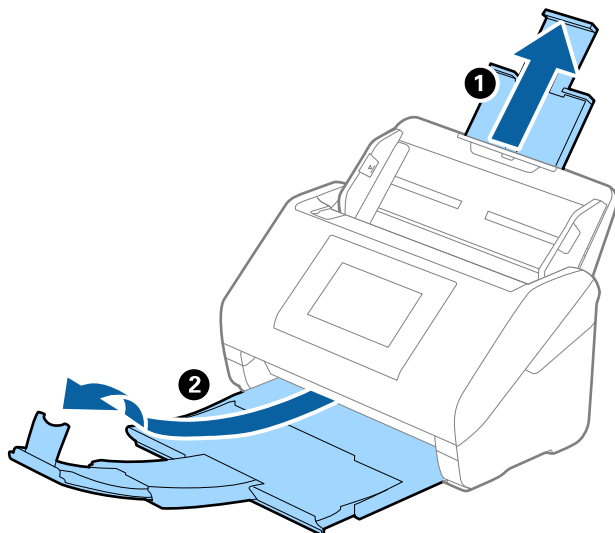

2. Deslice las guías laterales completamente hacia afuera en la bandeja de entrada.

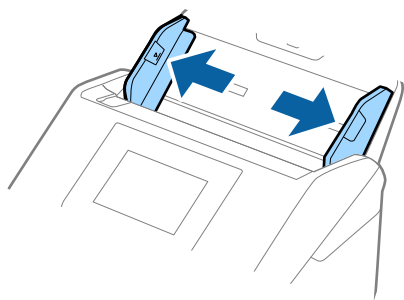

3. Cargue los originales en el centro de la bandeja de entrada en orden descendiente en cuanto al tamaño del papel, con el más ancho al final y el más estrecho al principio.

! *Importante:*

Compruebe los puntos aspectos al configurar diferentes tamaños de originales.

- Introduzca los originales con los bordes delanteros alineados en ADF hasta el tope.*
- Coloque los originales en el centro de la bandeja de entrada. Utilice la marca ▲ del escáner como guía.*
- Coloque los originales rectos.*

De lo contrario, los originales pueden introducirse torcidos o atascarse.

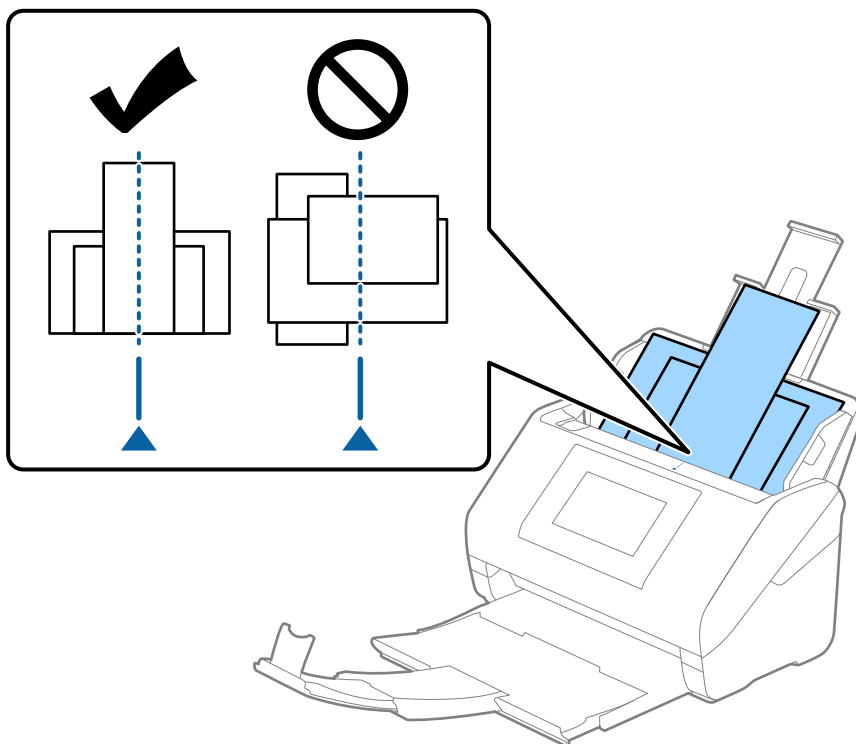

Nota:

Cargue los originales en la bandeja de entrada boca abajo y desplace ligeramente los bordes superiores en ángulo y oriéntelos hacia el ADF.

4. Deslice las guías de borde hasta hacerlas coincidir con el borde del original más ancho.

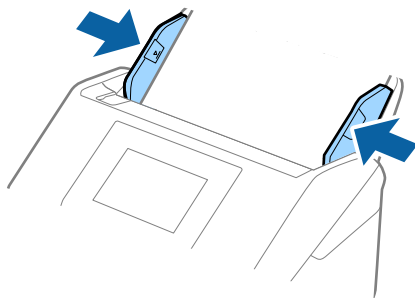

Información relacionada

➔ [“Escaneando en Modo Alimentación automática” de la página 121](#)

Escaneado

Escaneado mediante el panel de control del escáner.	80
Escaneado utilizando los ajustes de Ajustes.	100
Escaneado desde un ordenador.	101
Configuración de trabajos.	119
Escaneando en Modo Alimentación automática.	121
Escaneado desde un A dispositivo inteligente.	123

Escaneado mediante el panel de control del escáner

Puede guardar imágenes escaneadas desde el panel de control del escáner a los siguientes destinos.

PC

Puede guardar la imagen escaneada en un ordenador conectado al escáner.

Carpeta de red/FTP

Puede guardar la imagen escaneada en una carpeta de red preconfigurada.

Correo electr.

Puede enviar la imagen escaneada por correo electrónico directamente desde el escáner mediante un servidor de correo electrónico que ya esté configurado.

Nube

Puede enviar la imagen escaneada directamente a servicios en la nube que se hayan registrado con anterioridad.

Unidad USB

Puede guardar la imagen escaneada directamente en un dispositivo de memoria USB conectado al escáner.

WSD

Puede guardar la imagen escaneada en un ordenador conectado a la impresora mediante la función WSD.

Información relacionada

- ➔ [“Escanear originales en un ordenador” de la página 80](#)
- ➔ [“Escaneado a una carpeta de red” de la página 81](#)
- ➔ [“Escaneado de originales a un correo electrónico” de la página 86](#)
- ➔ [“Escaneado y almacenamiento en la nube” de la página 91](#)
- ➔ [“Escanear a una unidad USB” de la página 94](#)
- ➔ [“Escaneado con WSD” de la página 98](#)

Escanear originales en un ordenador

Puede escanear originales desde el panel de control utilizando trabajos creados en Document Capture Pro (Windows)/Document Capture (Mac OS).

Nota:

- Antes de escanear, instale Document Capture Pro/Document Capture en su ordenador, cree el trabajo y luego asigne el trabajo en el panel de control. Hay un trabajo preestablecido que guarda las imágenes escaneadas como archivos PDF.*
- Antes de escanear, asegúrese de que el escáner está bien conectado al ordenador.*

1. Coloque los originales.
2. Seleccione **PC** en la pantalla de inicio del panel de control del escáner.

3. Si se muestra la pantalla **Seleccionar equipo**, seleccione el ordenador.

Nota:

El panel de control de la escáner muestra hasta 111 ordenadores en los que Document Capture Pro está instalado.

4. Si se muestra la pantalla **Seleccionar trabajo**, seleccione el trabajo.

Nota:

Si solo ha establecido un trabajo, no es necesario que seleccione el trabajo. Vaya al paso siguiente.

5. Confirme el ordenador y el trabajo seleccionados.

Nota:

Seleccione  para guardar los ajustes como valor preestablecido.

6. Toque .

Document Capture Pro se inicia automáticamente en el ordenador y se inicia el escaneado.

Información relacionada

- ➔ [“Configuración de trabajos” de la página 119](#)
- ➔ [“Creación de un trabajo y asignación de un trabajo al panel de control \(Windows\)” de la página 120](#)
- ➔ [“Asignación de un trabajo al panel de control \(Mac OS\)” de la página 121](#)

Escaneado a una carpeta de red

Puede guardar las imágenes escaneadas en una carpeta concreta de la red. Puede especificar la carpeta escribiendo su ruta de acceso directamente, pero puede resultar más fácil si primero registra la información de la carpeta en la lista de contactos.

Antes de escanear, debe establecer una carpeta de red o un servidor FTP.

Nota:

- Asegúrese de que los ajustes de **Fecha y hora** y **Dif. horaria** del escáner son correctos. Seleccione **Configuración** > **Config. básica** > **Conf. de fecha y hora** en el panel de control.
- Puede comprobar el destino antes de escanear. Seleccione **Configuración** > **Configuración del escáner** y, a continuación, habilite **Confirmar destinatario**.

1. Coloque los originales.
2. Seleccione **Carpeta de red/FTP** en la pantalla de inicio del panel de control del escáner.

3. Especifique la carpeta.

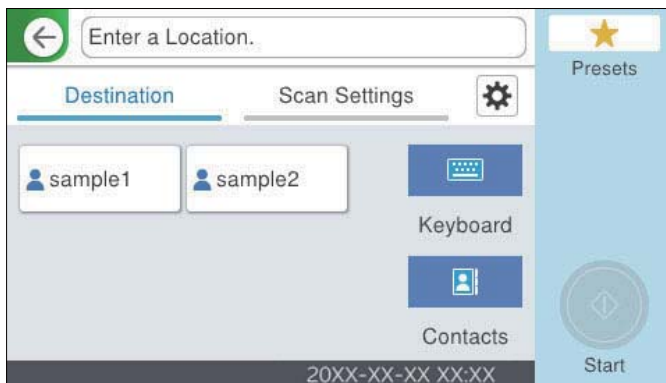

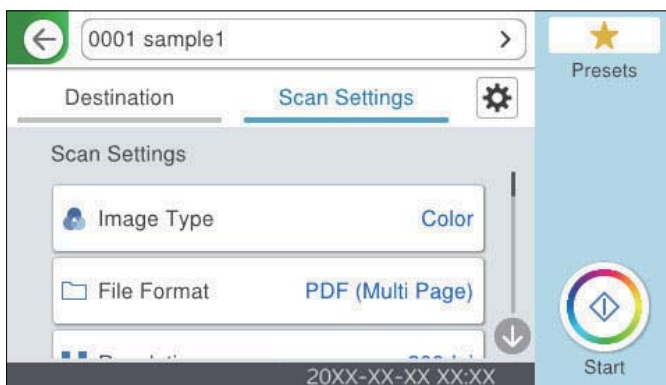

- Para seleccionar direcciones de uso frecuente: seleccione los iconos que se muestran en la pantalla.
- Para escribir la ruta de acceso de la carpeta directamente: seleccione **Teclado**. Seleccione **Modo de comunicación** y, a continuación, introduzca la ruta de la carpeta como **Ubicación (requerida)**. Configure el resto de elementos conforme sea necesario.
- Para seleccionar los contactos de la lista: seleccione **Contactos**, seleccione un contacto y, a continuación, seleccione **Cerrar**.
Puede buscar la carpeta desde la lista de contactos. Introduzca su búsqueda en la casilla de la parte superior de la pantalla.

4. Seleccione **Config. Digitaliz.**, revise los ajustes (formato de almacenamiento, etc.) y cámbielos si es necesario.



Nota:

Seleccione  para guardar los ajustes como valor preestablecido.

- 5. Seleccione , compruebe los **Configuración del escáner** y cámbielos si fuera necesario.
Puede cambiar ajustes como **Len** o **Función DFDS**.
- 6. Toque .

Información relacionada

➔ [“Creación de una carpeta de red” de la página 129](#)

Opciones de menú de destino para escanear a una carpeta

Teclado:

Abra la pantalla **Editar ubicación**. Introduzca la ruta de la carpeta y ajuste cada elemento en la pantalla.

Modo de comunicación

Seleccione el modo de comunicación de la carpeta.

Ubicación (requerida)

Seleccione una ruta de carpeta en la que se debe guardar la imagen escaneada. Introduzca la ruta de la carpeta en el siguiente formato.

Si utiliza SMB: \\nombre de host\nombre de carpeta

Si utiliza FTP: ftp://nombre de host/nombre de carpeta

Si utiliza FTPS: ftps://nombre de host/nombre de carpeta

Si utiliza WebDAV (HTTP)*: http://nombre del host/nombre de la carpeta

Si utiliza WebDAV (HTTPS)*: https://nombre del host/nombre de la carpeta

* SharePoint Online no es compatible si se escanea a una **Carpeta de red/FTP** desde el panel de control del escáner.

Si desea guardar la imagen escaneada en SharePoint Online, use Document Capture Pro después de instalar SharePoint Online Connector. Consulte el manual Document Capture Pro para información.

<https://support.epson.net/dcp/>

Nombre de usuario

Introduzca un nombre de usuario para iniciar sesión en la carpeta especificada.

Contraseña

Introduzca la contraseña correspondiente al nombre de usuario.

Modo de conexión

Seleccione el modo de conexión de la carpeta.

Número puerto

Introduzca un número de puerto para la carpeta.

Config. servidor proxy:

Elija si quiere usar o no un servidor proxy.

Contactos:

En la lista de contactos, seleccione una carpeta en la que guardar la imagen escaneada.

Opciones de menú de escaneado para escanear a una carpeta

Nota:

Puede que algunas funciones no estén disponibles dependiendo de los ajustes previos que haya hecho.

Tipo de imagen:

Seleccione el color de la imagen de salida.

Si selecciona lo siguiente, el escáner detecta el color de los originales automáticamente y guarda las imágenes utilizando los colores detectados.

Color/Escala de grises/Blanco y negro

Convierte la imagen escaneada a color de 24 bits, escala de grises de 8 bits o monocromo (blanco y negro). Si selecciona esta opción, configure la sensibilidad para determinar si el original es en escala de grises o en blanco y negro al escanear un original que no sea a color.

Color/Escala de Grises:

Convierte la imagen escaneada a color de 24 bits o a escala de grises de 8 bits.

Color/Blanco y negro:

Convierte la imagen escaneada a color de 24 bits o monocromo (blanco y negro).

Los tipos de imágenes disponibles pueden variar en función del Formato archivo seleccionado. Para obtener más información, consulte la siguiente sección.

[“Combinaciones disponibles para Formato archivo y Tipo de imagen” de la página 99](#)

Formato archivo:

Seleccione el formato en el que desea guardar la imagen escaneada.

Si desea guardar como PDF, PDF/A, o TIFF, indique si desea guardar todos los originales en un solo archivo (varias páginas) o cada original por separado (una sola página).

Ratio compres.:

Elija cuánto desea comprimir la imagen escaneada.

Configuración PDF:

Si ha seleccionado PDF como formato de guardado, use esta configuración para proteger los archivos PDF.

Para crear un archivo PDF que requiera una contraseña para abrirlo, elija Contraseña doc. abierto.
Para crear un archivo PDF que requiera una contraseña para imprimir o editar, configure Contraseña permisos.

Resolución:

Seleccione la resolución de escaneado.

Lado de escaneado:

Seleccione la cara del original que desee escanear.

Tapa (original):

Seleccione la dirección de encuadernado del original.

Tamaño original:

Seleccione el tamaño del original colocado.

Márgenes de recorte para "Automático":

Ajuste el área de recorte al seleccionar **Detección automática**.

Digitalizar tarjeta laminada:

Para originales laminados, también se escanean las áreas transparentes alrededor de los bordes.

Nota:

Puede que no se consigan los efectos apropiados dependiendo de la calidad del original.

Girar:

Gire la imagen escaneada en el sentido de las agujas del reloj. Seleccione el ángulo de rotación en función del original que desee escanear.

Densidad:

Seleccione el contraste de la imagen escaneada.

Quitar fondo:

Elimine el color de fondo de los originales de la imagen escaneada.

Para utilizar esta función, el color de fondo de los originales debe ser el color más claro de los originales y debe ser uniforme. Esta característica no se aplica correctamente si hay patrones en el fondo, o hay texto o ilustraciones que son de un color más claro que el fondo.

Mejora del texto:

Puede hacer que las letras borrosas en el original aparezcan claras y nítidas. También puede reducir el desnivel o el desplazamiento del fondo.

Enfatizar letras claras / Quitar el fondo:

Puede establecer el nivel de corrección entre el texto y el fondo. Al acercar el control deslizante a **Enfatizar letras claras**, se resaltan las letras claras de la imagen escaneada. Al acercar el control deslizante a **Quitar el fondo**, se elimina el color de fondo, el patrón, las arrugas o el desplazamiento de la imagen escaneada.

Eliminar ruido puntual:

Puede eliminar los puntos negros del fondo del original que no se pueden eliminar aclarando el fondo. Puede seleccionar el nivel del efecto.

Nota:

Al seleccionar esta función, también puede eliminar los puntos pequeños, así como los puntos negros del fondo.

Quitar sombra:

Elimine las sombras del original que aparecen en la imagen escaneada.

Marco:

Elimine las sombras que aparecen en el borde del original.

Corrección de Sesgo:

Corrija la inclinación de la imagen escaneada.

Esta función puede no ser capaz de corregir documentos cuya inclinación sea demasiado pronunciada.

Omitir pág. en blanco:

Omita las páginas en blanco cuando escanee si hay alguna en los originales.

Si el resultado no es el esperado, ajuste el nivel de detección.

Nota:

Algunas páginas pueden omitirse incorrectamente como páginas en blanco.

Esta función no está disponible cuando se escanean originales de doble cara que estén cosidos.

Modo Aliment. automática:

Ajuste Modo Aliment. automática. Esta función le permite seguir escaneando automáticamente después de escanear los originales. Esta función es útil cuando al escanear con originales de diferentes tamaños o tipos uno a uno.

Ajuste las guías para bordes del escáner antes de colocar cada original.

- Activado (totalmente automático): empieza a escanear cuando haya colocado un original y se muestre el mensaje confirmando que se puede continuar.
- Activado (semiautomático): empieza a escanear cuando se pulsa el botón **Iniciar digitaliz.** haya colocado un original y se muestra el mensaje confirmando que se puede continuar.

Detectar doble alimentación:

Muestre una advertencia cuando se alimentan varios originales a la vez.

- Sensor ultrasónico: detecte la doble alimentación mediante el sensor de ultrasonidos. Puede especificar el intervalo de detección.
- Longitud: detecte la alimentación doble por la longitud. Cuando la longitud del segundo original escaneado es diferente a la del primero, se identifica como una doble alimentación. Puede especificar la diferencia de longitud para la detección.

Nombre del archivo:

- Prefijo nombre de archivo:
Escriba un prefijo para el nombre de las imágenes en caracteres alfanuméricos y símbolos.
- Agregar fecha:
Agrega la fecha al nombre de archivo.
- Agregar tiempo:
Agrega la hora al nombre de archivo.

Borrar config.

Recupera los valores predeterminados de los ajustes de escaneado.

Escaneado de originales a un correo electrónico

Puede enviar directamente la imagen escaneada por correo electrónico desde el escáner. Antes de escanear, es necesario configurar el servidor de correo electrónico.

Puede especificar la dirección de correo electrónico escribiéndola directamente, pero puede resultar más fácil si primero la registra en la lista de contactos.

Nota:

- Asegúrese de que los ajustes de **Fecha y hora** y **Dif. horaria** del escáner son correctos. Seleccione **Configuración > Config. básica > Conf. de fecha y hora** en el panel de control.
- Puede comprobar el destino antes de escanear. Seleccione **Configuración > Configuración del escáner** y, a continuación, habilite **Confirmar destinatario**.

1. Coloque los originales.
2. Seleccione **Correo electr.** en la pantalla de inicio del panel de control del escáner.

3. Especifique el destino.



- Para seleccionar direcciones de uso frecuente: seleccione los iconos que se muestran en la pantalla.
- Para escribir la dirección de correo electrónico manualmente: seleccione **Teclado**, introduzca la dirección de correo electrónico y seleccione **OK**.
- Para seleccionar desde la lista de contactos: seleccione **Contactos**, seleccione un contacto o un grupo y, a continuación, seleccione **Cerrar**.
Puede buscar el contacto en la lista de contactos. Introduzca su búsqueda en la casilla de la parte superior de la pantalla.
- Para seleccionar desde la lista del historial: seleccione **Historial**, seleccione un contacto y, a continuación, seleccione **Cerrar**.

Nota:

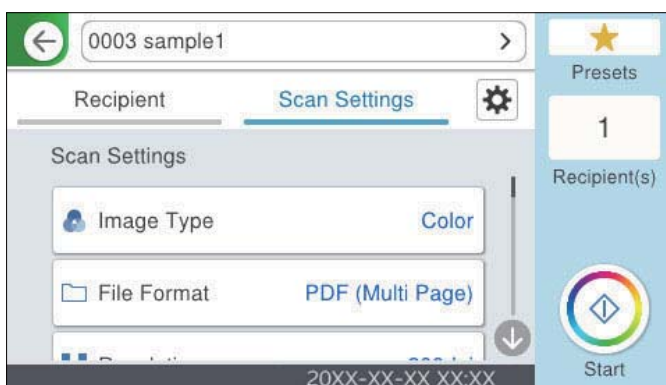

- El número de destinatarios seleccionados se muestra en la parte derecha de la pantalla. Puede enviar correos electrónicos con un máximo de 10 direcciones y grupos.
Si incluye grupos entre sus destinatarios, puede seleccionar hasta un total de 200 direcciones individuales, teniendo en cuenta las direcciones de los grupos.
- Seleccione la casilla de direcciones en la parte superior de la pantalla para que se muestre la lista de las direcciones seleccionadas.

4. Seleccione **Config. Digitaliz.**, revise los ajustes (formato de almacenamiento, etc.) y cámbielos si es necesario.



Nota:

Seleccione  para guardar los ajustes como valor preestablecido.

5. Seleccione , compruebe los **Configuración del escáner** y cámbielos si fuera necesario.
Puede cambiar ajustes como **Len** o **Función DFDS**.
6. Toque .

Información relacionada

➔ [“Registro de un servidor de correo” de la página 126](#)

Opciones del menú de escaneado para escanear a un correo electrónico

Nota:

Puede que algunas funciones no estén disponibles dependiendo de los ajustes previos que haya hecho.

Tipo de imagen:

Seleccione el color de la imagen de salida.

Si selecciona lo siguiente, el escáner detecta el color de los originales automáticamente y guarda las imágenes utilizando los colores detectados.

Color/Escala de grises/Blanco y negro

Convierte la imagen escaneada a color de 24 bits, escala de grises de 8 bits o monocromo (blanco y negro). Si selecciona esta opción, configure la sensibilidad para determinar si el original es en escala de grises o en blanco y negro al escanear un original que no sea a color.

Color/Escala de Grises:

Convierte la imagen escaneada a color de 24 bits o a escala de grises de 8 bits.

Color/Blanco y negro:

Convierte la imagen escaneada a color de 24 bits o monocromo (blanco y negro).

Los tipos de imágenes disponibles pueden variar en función del Formato archivo seleccionado. Para obtener más información, consulte la siguiente sección.

[“Combinaciones disponibles para Formato archivo y Tipo de imagen” de la página 99](#)

Formato archivo:

Seleccione el formato en el que desea guardar la imagen escaneada.

Si desea guardar como PDF, PDF/A, o TIFF, indique si desea guardar todos los originales en un solo archivo (varias páginas) o cada original por separado (una sola página).

Ratio compres.:

Elija cuánto desea comprimir la imagen escaneada.

Configuración PDF:

Si ha seleccionado PDF como formato de guardado, use esta configuración para proteger los archivos PDF.

Para crear un archivo PDF que requiera una contraseña para abrirlo, elija Contraseña doc. abierto.
Para crear un archivo PDF que requiera una contraseña para imprimir o editar, configure Contraseña permisos.

Resolución:

Seleccione la resolución de escaneado.

Lado de escaneado:

Seleccione la cara del original que desee escanear.

Tapa (original):

Seleccione la dirección de encuadernado del original.

Tamaño original:

Seleccione el tamaño del original colocado.

Márgenes de recorte para "Automático":

Ajuste el área de recorte al seleccionar **Detección automática**.

Digitalizar tarjeta laminada:

Para originales laminados, también se escanean las áreas transparentes alrededor de los bordes.

Nota:

Puede que no se consigan los efectos apropiados dependiendo de la calidad del original.

Girar:

Gire la imagen escaneada en el sentido de las agujas del reloj. Seleccione el ángulo de rotación en función del original que desee escanear.

Densidad:

Seleccione el contraste de la imagen escaneada.

Quitar fondo:

Elimine el color de fondo de los originales de la imagen escaneada.

Para utilizar esta función, el color de fondo de los originales debe ser el color más claro de los originales y debe ser uniforme. Esta característica no se aplica correctamente si hay patrones en el fondo, o hay texto o ilustraciones que son de un color más claro que el fondo.

Mejora del texto:

Puede hacer que las letras borrosas en el original aparezcan claras y nítidas. También puede reducir el desnivel o el desplazamiento del fondo.

Enfatizar letras claras / Quitar el fondo:

Puede establecer el nivel de corrección entre el texto y el fondo. Al acercar el control deslizante a **Enfatizar letras claras**, se resaltan las letras claras de la imagen escaneada. Al acercar el control deslizante a **Quitar el fondo**, se elimina el color de fondo, el patrón, las arrugas o el desplazamiento de la imagen escaneada.

Eliminar ruido puntual:

Puede eliminar los puntos negros del fondo del original que no se pueden eliminar aclarando el fondo. Puede seleccionar el nivel del efecto.

Nota:

Al seleccionar esta función, también puede eliminar los puntos pequeños, así como los puntos negros del fondo.

Quitar sombra:

Elimine las sombras del original que aparecen en la imagen escaneada.

Marco:

Elimine las sombras que aparecen en el borde del original.

Corrección de Sesgo:

Corrija la inclinación de la imagen escaneada.

Esta función puede no ser capaz de corregir documentos cuya inclinación sea demasiado pronunciada.

Omitir pág. en blanco:

Omita las páginas en blanco cuando escanee si hay alguna en los originales.

Si el resultado no es el esperado, ajuste el nivel de detección.

Nota:

- Algunas páginas pueden omitirse incorrectamente como páginas en blanco.*
- Esta función no está disponible cuando se escanean originales de doble cara que estén cosidos.*

Modo Aliment. automática:

Ajuste Modo Aliment. automática. Esta función le permite seguir escaneando automáticamente después de escanear los originales. Esta función es útil cuando al escanear con originales de diferentes tamaños o tipos uno a uno.

Ajuste las guías para bordes del escáner antes de colocar cada original.

- Activado (totalmente automático):** empieza a escanear cuando haya colocado un original y se muestre el mensaje confirmando que se puede continuar.
- Activado (semiautomático):** empieza a escanear cuando se pulsa el botón **Iniciar digitaliz.** haya colocado un original y se muestra el mensaje confirmando que se puede continuar.

Detectar doble alimentación:

Muestre una advertencia cuando se alimentan varios originales a la vez.

- Sensor ultrasónico:** detecte la doble alimentación mediante el sensor de ultrasonidos. Puede especificar el intervalo de detección.
- Longitud:** detecte la alimentación doble por la longitud. Cuando la longitud del segundo original escaneado es diferente a la del primero, se identifica como una doble alimentación. Puede especificar la diferencia de longitud para la detección.

Asunto:

Escriba un asunto para el correo electrónico en caracteres alfanuméricos y símbolos.

Tamaño máximo de archivo:

Seleccione el tamaño máximo de archivo que se puede adjuntar al correo electrónico.

Nombre del archivo:

- Prefijo nombre de archivo:**
Escriba un prefijo para el nombre de las imágenes en caracteres alfanuméricos y símbolos.
- Agregar fecha:**
Agrega la fecha al nombre de archivo.
- Agregar tiempo:**
Agrega la hora al nombre de archivo.

Borrar config.

Recupera los valores predeterminados de los ajustes de escaneado.

Escaneado y almacenamiento en la nube

Puede enviar imágenes escaneadas a servicios en la nube. Antes de usar esta función, configúrela con Epson Connect. Consulte el sitio web del portal de Epson Connect para obtener información detallada.

<https://www.epsonconnect.com/>

<http://www.epsonconnect.eu> (sólo para Europa)

1. Coloque los originales.
2. Seleccione **Nube** en la pantalla de inicio del panel de control del escáner.
3. Seleccione **+** en la parte superior de la pantalla y seleccione el destino.
4. Realice los ajustes necesarios (formato de almacenamiento, etc.) en la pestaña **Config. básica**.

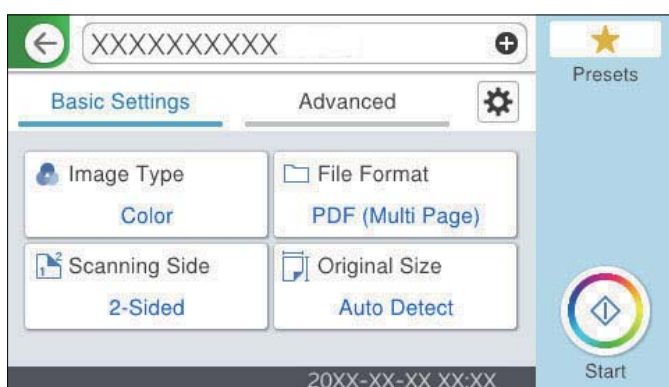

5. Seleccione **Avanzado** y después compruebe los ajustes y cámbielos en caso de que sea necesario.

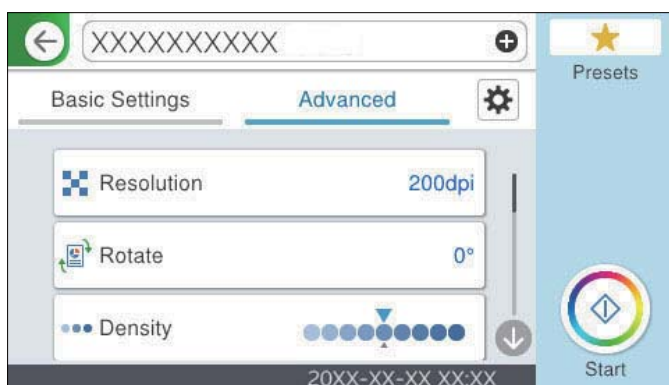

Nota:

Seleccione **★** para guardar los ajustes como valor preestablecido.

6. Seleccione **⚙️**, compruebe los **Configuración del escáner** y cámbielos si fuera necesario. Puede cambiar ajustes como **Len** o **Función DFDS**.

7. Toque .

Opciones de menú básicas para escanear a la nube

Nota:

Puede que algunas funciones no estén disponibles dependiendo de los ajustes previos que haya hecho.

Tipo de imagen:

Seleccione el color de la imagen de salida.

Si selecciona lo siguiente, el escáner detecta el color de los originales automáticamente y guarda las imágenes utilizando los colores detectados.

Color/Escala de Grises:

Convierte la imagen escaneada a color de 24 bits o a escala de grises de 8 bits.

Los tipos de imágenes disponibles pueden variar en función del Formato archivo seleccionado. Para obtener más información, consulte la siguiente sección.

[“Combinaciones disponibles para Formato archivo y Tipo de imagen” de la página 99](#)

Formato archivo:

Seleccione el formato en el que desea guardar la imagen escaneada.

Si desea guardar como PDF, indique si desea guardar todos los originales en un solo archivo (varias páginas) o cada original por separado (una sola página).

Lado de escaneado:

Seleccione la cara del original que desee escanear.

Tapa (original):

Seleccione la dirección de encuadernado del original.

Tamaño original:

Seleccione el tamaño del original colocado.

Márgenes de recorte para "Automático":

Ajuste el área de recorte al seleccionar **Detección automática**.

Digitalizar tarjeta laminada:

Para originales laminados, también se escanean las áreas transparentes alrededor de los bordes.

Nota:

Puede que no se consigan los efectos apropiados dependiendo de la calidad del original.

Opciones de menú Avanzado para escanear a la nube

Nota:

Puede que algunas funciones no estén disponibles dependiendo de los ajustes previos que haya hecho.

Resolución:

Seleccione la resolución de escaneado.

Girar:

Gire la imagen escaneada en el sentido de las agujas del reloj. Seleccione el ángulo de rotación en función del original que desee escanear.

Densidad:

Seleccione el contraste de la imagen escaneada.

Quitar fondo:

Elimine el color de fondo de los originales de la imagen escaneada.

Para utilizar esta función, el color de fondo de los originales debe ser el color más claro de los originales y debe ser uniforme. Esta característica no se aplica correctamente si hay patrones en el fondo, o hay texto o ilustraciones que son de un color más claro que el fondo.

Mejora del texto:

Puede hacer que las letras borrosas en el original aparezcan claras y nítidas. También puede reducir el desnivel o el desplazamiento del fondo.

Enfatizar letras claras / Quitar el fondo:

Puede establecer el nivel de corrección entre el texto y el fondo. Al acercar el control deslizante a **Enfatizar letras claras**, se resaltan las letras claras de la imagen escaneada. Al acercar el control deslizante a **Quitar el fondo**, se elimina el color de fondo, el patrón, las arrugas o el desplazamiento de la imagen escaneada.

Eliminar ruido puntual:

Puede eliminar los puntos negros del fondo del original que no se pueden eliminar aclarando el fondo. Puede seleccionar el nivel del efecto.

Nota:

Al seleccionar esta función, también puede eliminar los puntos pequeños, así como los puntos negros del fondo.

Quitar sombra:

Elimine las sombras del original que aparecen en la imagen escaneada.

Marco:

Elimine las sombras que aparecen en el borde del original.

Corrección de Sesgo:

Corrija la inclinación de la imagen escaneada.

Esta función puede no ser capaz de corregir documentos cuya inclinación sea demasiado pronunciada.

Omitir pág. en blanco:

Omita las páginas en blanco cuando escanee si hay alguna en los originales.

Si el resultado no es el esperado, ajuste el nivel de detección.

Nota:

Algunas páginas pueden omitirse incorrectamente como páginas en blanco.

Esta función no está disponible cuando se escanean originales de doble cara que estén cosidos.

Modo Aliment. automática:

Ajuste Modo Aliment. automática. Esta función le permite seguir escaneando automáticamente después de escanear los originales. Esta función es útil cuando al escanear con originales de diferentes tamaños o tipos uno a uno.

Ajuste las guías para bordes del escáner antes de colocar cada original.

- Activado (totalmente automático): empieza a escanear cuando haya colocado un original y se muestre el mensaje confirmando que se puede continuar.
- Activado (semiautomático): empieza a escanear cuando se pulsa el botón **Iniciar digitaliz.** haya colocado un original y se muestra el mensaje confirmando que se puede continuar.

Detectar doble alimentación:

Muestre una advertencia cuando se alimentan varios originales a la vez.

- Sensor ultrasónico: detecte la doble alimentación mediante el sensor de ultrasonidos. Puede especificar el intervalo de detección.
- Longitud: detecte la alimentación doble por la longitud. Cuando la longitud del segundo original escaneado es diferente a la del primero, se identifica como una doble alimentación. Puede especificar la diferencia de longitud para la detección.

Borrar config.

Recupera los valores predeterminados de los ajustes de escaneado.

Escanear a una unidad USB

Puede guardar las imágenes escaneadas en un dispositivo USB.

1. Coloque los originales.
2. Introduzca un dispositivo de memoria en el puerto USB de la interfaz externa del escáner.
3. Seleccione **Unidad USB** en la pantalla de inicio del panel de control del escáner.
4. Realice los ajustes necesarios (formato de almacenamiento, etc.) en la pestaña **Config. básica**.

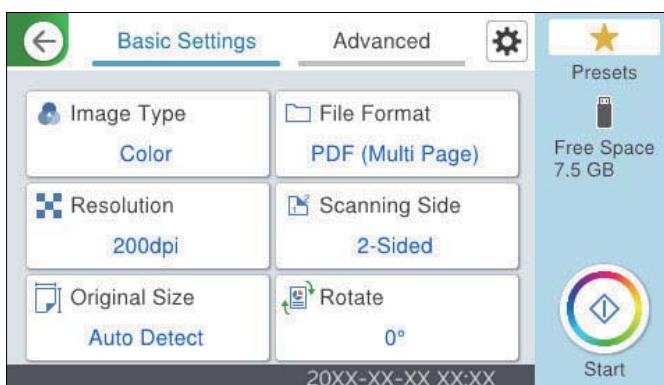

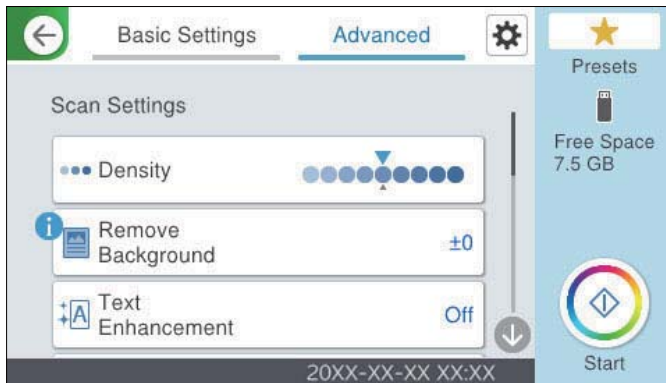

5. Seleccione **Avanzado** y después compruebe los ajustes y cámbielos en caso de que sea necesario.



Nota:

Seleccione  para guardar los ajustes como valor preestablecido.

6. Seleccione , compruebe los **Configuración del escáner** y cámbielos si fuera necesario. Puede cambiar ajustes como **Len** o **Función DFDS**.
7. Toque .

Información relacionada

➔ [“Inserción y extracción de una unidad USB” de la página 31](#)

Opciones básicas de menú para escanear a un dispositivo USB

Nota:

Puede que algunas funciones no estén disponibles dependiendo de los ajustes previos que haya hecho.

Tipo de imagen:

Seleccione el color de la imagen de salida.

Si selecciona lo siguiente, el escáner detecta el color de los originales automáticamente y guarda las imágenes utilizando los colores detectados.

- Color/Escala de grises/Blanco y negro

Convierte la imagen escaneada a color de 24 bits, escala de grises de 8 bits o monocromo (blanco y negro). Si selecciona esta opción, configure la sensibilidad para determinar si el original es en escala de grises o en blanco y negro al escanear un original que no sea a color.

- Color/Escala de Grises:

Convierte la imagen escaneada a color de 24 bits o a escala de grises de 8 bits.

- Color/Blanco y negro:

Convierte la imagen escaneada a color de 24 bits o monocromo (blanco y negro).

Los tipos de imágenes disponibles pueden variar en función del Formato archivo seleccionado. Para obtener más información, consulte la siguiente sección.

➔ [“Combinaciones disponibles para Formato archivo y Tipo de imagen” de la página 99](#)

Formato archivo:

Seleccione el formato en el que desea guardar la imagen escaneada.

Si desea guardar como PDF, PDF/A, o TIFF, indique si desea guardar todos los originales en un solo archivo (varias páginas) o cada original por separado (una sola página).

Ratio compres.:

Elija cuánto desea comprimir la imagen escaneada.

Configuración PDF:

Si ha seleccionado PDF como formato de guardado, use esta configuración para proteger los archivos PDF.

Para crear un archivo PDF que requiera una contraseña para abrirlo, elija Contraseña doc. abierto.

Para crear un archivo PDF que requiera una contraseña para imprimir o editar, configure

Contraseña permisos.

Resolución:

Seleccione la resolución de escaneado.

Lado de escaneado:

Seleccione la cara del original que desee escanear.

Tapa (original):

Seleccione la dirección de encuadernado del original.

Tamaño original:

Seleccione el tamaño del original colocado.

Márgenes de recorte para "Automático":

Ajuste el área de recorte al seleccionar **Detección automática**.

Digitalizar tarjeta laminada:

Para originales laminados, también se escanean las áreas transparentes alrededor de los bordes.

Nota:

Puede que no se consigan los efectos apropiados dependiendo de la calidad del original.

Girar:

Gire la imagen escaneada en el sentido de las agujas del reloj. Seleccione el ángulo de rotación en función del original que desee escanear.

Opciones avanzadas de menú para escanear a un dispositivo USB

Nota:

Puede que algunas funciones no estén disponibles dependiendo de los ajustes previos que haya hecho.

Densidad:

Seleccione el contraste de la imagen escaneada.

Quitar fondo:

Elimine el color de fondo de los originales de la imagen escaneada.

Para utilizar esta función, el color de fondo de los originales debe ser el color más claro de los originales y debe ser uniforme. Esta característica no se aplica correctamente si hay patrones en el fondo, o hay texto o ilustraciones que son de un color más claro que el fondo.

Mejora del texto:

Puede hacer que las letras borrosas en el original aparezcan claras y nítidas. También puede reducir el desnivel o el desplazamiento del fondo.

Enfatizar letras claras / Quitar el fondo:

Puede establecer el nivel de corrección entre el texto y el fondo. Al acercar el control deslizante a **Enfatizar letras claras**, se resaltan las letras claras de la imagen escaneada. Al acercar el control deslizante a **Quitar el fondo**, se elimina el color de fondo, el patrón, las arrugas o el desplazamiento de la imagen escaneada.

Eliminar ruido puntual:

Puede eliminar los puntos negros del fondo del original que no se pueden eliminar aclarando el fondo. Puede seleccionar el nivel del efecto.

Nota:

Al seleccionar esta función, también puede eliminar los puntos pequeños, así como los puntos negros del fondo.

Quitar sombra:

Elimine las sombras del original que aparecen en la imagen escaneada.

Marco:

Elimine las sombras que aparecen en el borde del original.

Corrección de Sesgo:

Corrija la inclinación de la imagen escaneada.

Esta función puede no ser capaz de corregir documentos cuya inclinación sea demasiado pronunciada.

Omitir pág. en blanco:

Omita las páginas en blanco cuando escanee si hay alguna en los originales.

Si el resultado no es el esperado, ajuste el nivel de detección.

Nota:

Algunas páginas pueden omitirse incorrectamente como páginas en blanco.

Esta función no está disponible cuando se escanean originales de doble cara que estén cosidos.

Modo Aliment. automática:

Ajuste Modo Aliment. automática. Esta función le permite seguir escaneando automáticamente después de escanear los originales. Esta función es útil cuando al escanear con originales de diferentes tamaños o tipos uno a uno.

Ajuste las guías para bordes del escáner antes de colocar cada original.

Activado (totalmente automático): empieza a escanear cuando haya colocado un original y se muestre el mensaje confirmando que se puede continuar.

Activado (semiautomático): empieza a escanear cuando se pulsa el botón **Iniciar digitaliz.** haya colocado un original y se muestra el mensaje confirmando que se puede continuar.

Detectar doble alimentación:

Muestre una advertencia cuando se alimentan varios originales a la vez.

- Sensor ultrasónico: detecte la doble alimentación mediante el sensor de ultrasonidos. Puede especificar el intervalo de detección.
- Longitud: detecte la alimentación doble por la longitud. Cuando la longitud del segundo original escaneado es diferente a la del primero, se identifica como una doble alimentación. Puede especificar la diferencia de longitud para la detección.

Nombre del archivo:

- Prefijo nombre de archivo:
Escriba un prefijo para el nombre de las imágenes en caracteres alfanuméricos y símbolos.
- Agregar fecha:
Agrega la fecha al nombre de archivo.
- Agregar tiempo:
Agrega la hora al nombre de archivo.

Borrar config.

Recupera los valores predeterminados de los ajustes de escaneado.

Escaneado con WSD

Nota:

Esta característica solo está disponible para ordenadores con Windows Vista o posterior.

Si no se muestra el ordenador de destino, siga los pasos que se describen a continuación para añadir un dispositivo de escaneado WSD.

[“Añadir un dispositivo de escaneado WSD” de la página 98](#)

1. Coloque los originales.
2. Seleccione **WSD** en la pantalla de inicio del panel de control del escáner.
3. Seleccione un destino.
4. Toque .
5. Siga las instrucciones de la pantalla cuando aparezca **Dispositivo de escaneado WSD** en el ordenador.

Añadir un dispositivo de escaneado WSD

En función su entorno, es posible que deba añadir un dispositivo de escaneado WSD a su computadora.

El siguiente procedimiento es un ejemplo para Windows 10. El procedimiento puede ser diferente en función dependiendo de su entorno.

1. Abra la lista de dispositivos.

Haga clic en el botón de inicio y, a continuación, seleccione **Configuración > Dispositivos > Impresoras y escáneres**.

2. Haga clic en **Añadir una impresora o un escáner**.
3. Seleccione su escáner y, a continuación, haga clic en **Agregar dispositivo**.

Nota:

Si no conoce el nombre de dispositivo de su escáner, puede consultarlo en el panel de control del escáner.

Seleccione **Configuración > Configuración de red > Estado de la red** en el panel de control del escáner y, a continuación, seleccione el estado del método de conexión activo para comprobar el **Nombre dispositivo**.

El procedimiento finaliza cuando se añade el escáner a la lista.

Nota:

Puede cambiar el evento de escaneado WSD. Haga clic en el escáner que ha añadido y, a continuación, haga clic en **Gestionar > Propiedades del escáner > Propiedades > Eventos**.

Se puede añadir un dispositivo de escaneado WSD desde el Panel de control de Windows.

Seleccione **Panel de control > Hardware y sonido > Ver dispositivos e impresoras** y luego haga clic en **Agregar un dispositivo**.

Combinaciones disponibles para Formato archivo y Tipo de imagen

Puede seleccionar los siguientes tipos de imagen según la función que utilice y del Formato archivo en el que vaya a guardarlos.

Función Digitalizar a PC

Depende de los ajustes de Document Capture Pro.

Función Digitalizar a la unidad USB, Función Digitaliz. a car. red/FTP

✓ : Puede seleccionarse. - : No puede seleccionarse.

Tipo de imagen	Formato archivo			
	JPEG	PDF (una página) PDF (varias páginas) PDF/A (una página) PDF/A (varias páginas)	TIFF (una p)	TIFF (var. p)
Color	✓	✓	✓	-
B/N	-	✓	✓	✓
Gris	✓	✓	✓	-
Color/Escala de grises/Blanco y negro	-	✓	✓	-
Color/Blanco y negro	-	✓	✓	-
Color/Escala de Grises	✓	✓	✓	-

Función Digitalizar a nube

✓ : Puede seleccionarse. - : No puede seleccionarse.

Tipo de imagen	Formato archivo			
	JPEG	PDF (una página) PDF (varias páginas)	TIFF (una p)	TIFF (var. p)
Color	✓	✓	-	-
B/N	-	✓	-	-
Gris	✓	✓	-	-
Color/Escala de grises/Blanco y negro	-	-	-	-
Color/Blanco y negro	-	-	-	-
Color/Escala de Grises	✓	✓	-	-

Función Dig. correo electrónico

✓ : Puede seleccionarse. - : No puede seleccionarse.

Tipo de imagen	Formato archivo			
	JPEG	PDF (una página) PDF (varias páginas) PDF/A (una página) PDF/A (varias páginas)	TIFF (una p)	TIFF (var. p)
Color	✓	✓	-	-
B/N	-	✓	✓	✓
Gris	✓	✓	-	-
Color/Escala de grises/Blanco y negro	-	✓	-	-
Color/Blanco y negro	-	✓	-	-
Color/Escala de Grises	✓	✓	-	-

Escaneado utilizando los ajustes de Ajustes

Puede cargar los ajustes de **Ajustes** preconfigurados que desee utilizar para escanear.

- Utilice uno de los siguientes métodos para cargar los **Ajustes**.
 - Seleccione **Ajustes** en la pantalla de inicio del panel de control del escáner y, a continuación, seleccione el ajuste en la lista.

- Seleccione  **Cargar predefinidos** en el menú de escaneado y luego seleccione el ajuste en la lista.
- Si ha añadido el icono **Ajustes** a la pantalla de inicio, seleccione el icono en la pantalla de inicio.

Nota:

*Si ha activado **Envío rápido** en la configuración del preajuste, la carga se omite y el escaneado se inicia inmediatamente.*

2. Si se muestra la pantalla de confirmación de carga, seleccione **Cerrar** para cerrar la pantalla.
3. Compruebe la configuración del **Ajustes** cargado.
4. Toque .

Información relacionada

➔ “Registro de Ajustes” de la página 148

Escaneado desde un ordenador

Escaneado mediante Document Capture Pro (Windows)

Document Capture Pro le permite digitalizar originales y formas de forma sencilla y eficiente de acuerdo con sus necesidades.

Las siguientes funciones están disponibles con Document Capture Pro.

- Puede gestionar y llevar a cabo una serie de operaciones, como escanear y guardar como «trabajo».
- Puede configurar un «trabajo» para guardar las imágenes escaneadas en distintos formatos (PDF/BMP/JPEG/JPEG2000/TIFF/Multi-TIFF/PNG/DOCX/XLSX/PPTX).
- Puede ordenar los trabajos automáticamente insertando un papel divisor entre los originales o utilizando información de código de barras en los originales.
- Puede imprimir la información de escaneado o los elementos necesarios para el contenido escaneado como datos de índice.
- Puede establecer múltiples destinos.
- Puede escanear usando operaciones sencillas sin tener que crear un trabajo.

Si utiliza estas funciones, puede digitalizar documentos en papel de forma más eficiente, como por ejemplo escanear un gran número de documentos o utilizarlos a través de una red.

Nota:

- Para obtener información detallada sobre el uso de Document Capture Pro, consulte la siguiente URL:
<https://support.epson.net/dcp/>
- Document Capture Pro no es compatible con Windows Server.

¿Qué es un escaneado de trabajo?

Al registrar como trabajo una serie de operaciones utilizadas frecuentemente, puede ejecutar estas operaciones simplemente seleccionando el trabajo.

Al asignar un trabajo al panel de control multifunción, también puede ejecutar el trabajo desde el panel de control.

Ejecución de un escaneo de trabajo

En esta sección se explica el flujo de trabajo del escaneo usando un trabajo existente.

1. Seleccione el escáner que quiera utilizar en la pantalla superior Document Capture Pro. Al iniciar el software, este se conecta automáticamente al último escáner que haya utilizado.

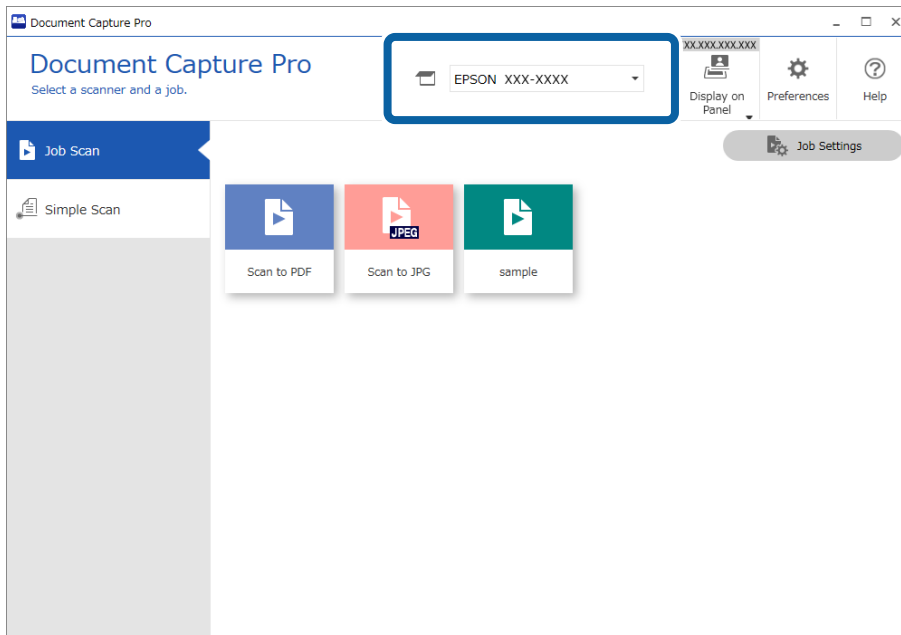

2. Haga clic en la pestaña **Escaneo de trabajo** y, a continuación, haga clic en el icono del trabajo que quiera realizar.

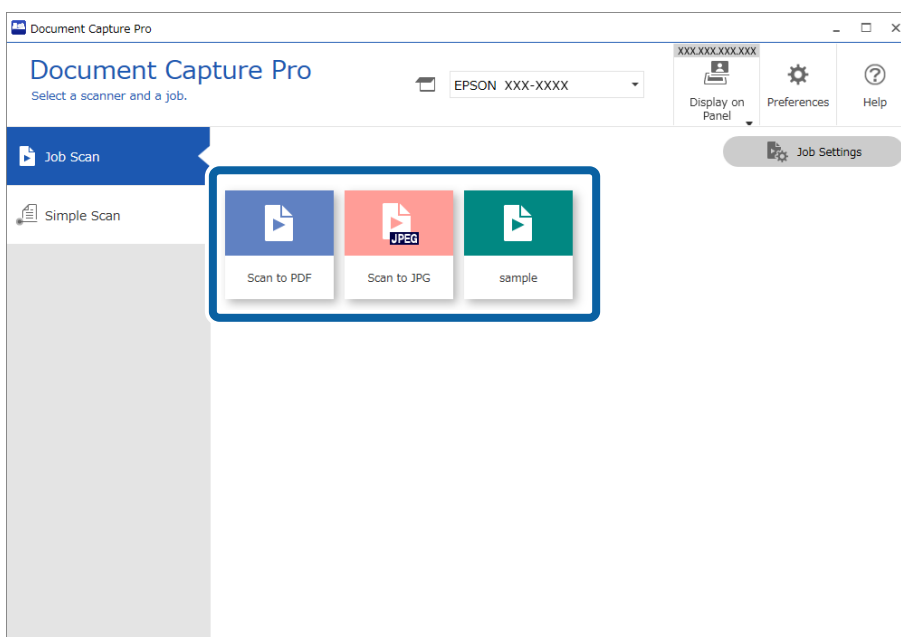

Se realiza el trabajo seleccionado.

Cuando realiza un trabajo para el que ha seleccionado la opción **Mostrar la vista previa mientras escanea** en la Configuración de escaneo, se muestra una pantalla de vista previa mientras se escanea.

3. Si ejecuta un trabajo que contenga los siguientes elementos en la Configuración del nombre de archivo o la Configuración de separación o en Configuración de índice definido por el usuario desde la Configuración de guardado, y los elementos se detectan en la página escaneada, se muestra el área de detección en la imagen como una marquesina. Corrija los resultados de reconocimiento manualmente si fuera necesario, o modifique el área y ejecute de nuevo el reconocimiento.

- OCR
- Código de barra
- Formulario
- MRZ en pasaportes
- MRZ en documentos de viaje

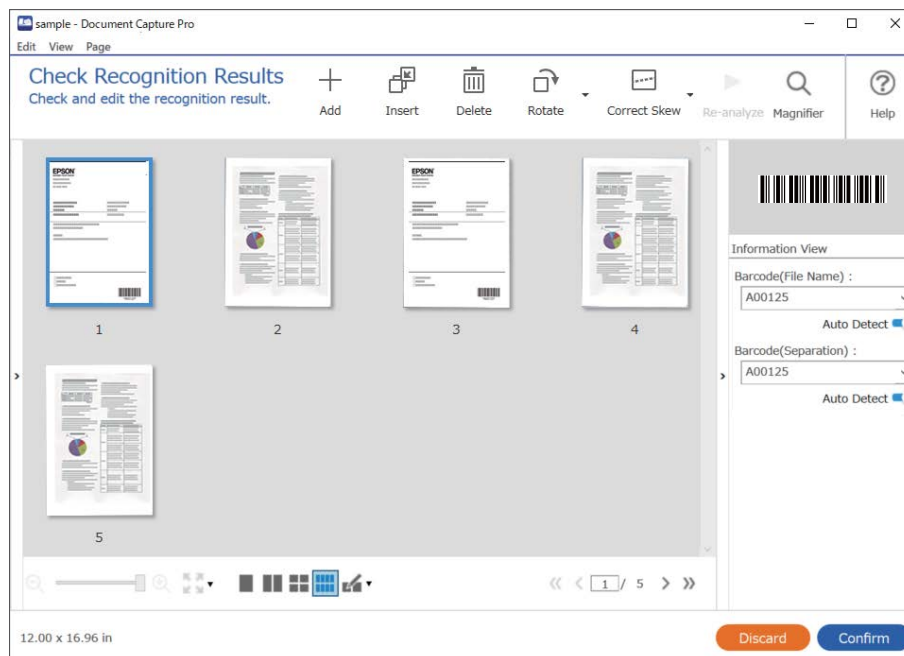

4. Para los trabajos en los que haya seleccionado **Mostrar cuadro de dialogo Editar página antes de guardar** en la Configuración de escaneo, compruebe los resultados del escaneo en la pantalla **Editar resultados escaneados** después de escanear y, a continuación, edítelos según sea necesario.

Puede comprobar y editar los siguientes elementos en la pantalla **Editar resultados escaneados**.

- Resultados de separación
- Imágenes escaneadas

Datos de índice

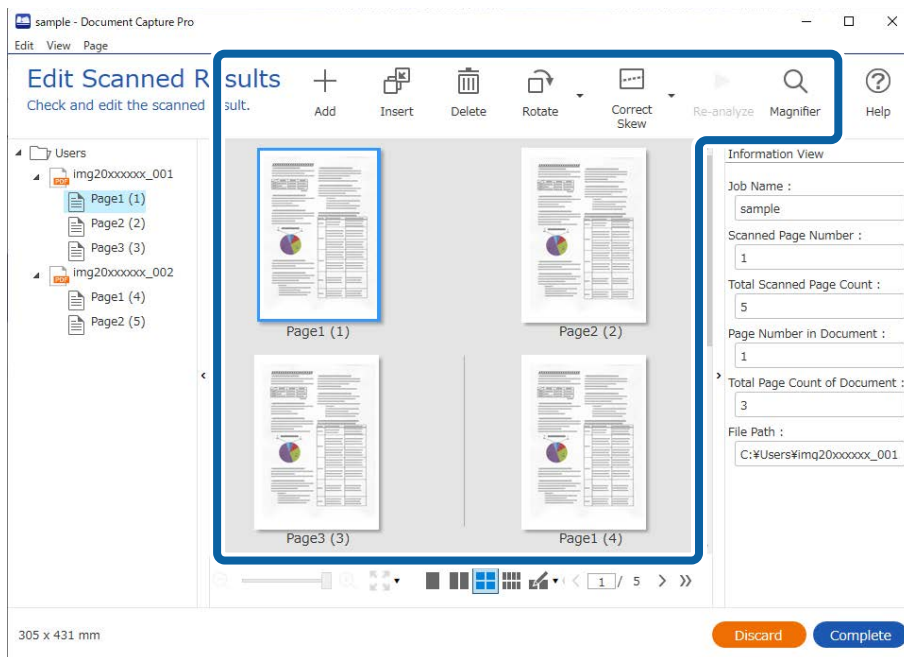

5. Haga clic en **Completado** para terminar de realizar el escaneo de trabajo.

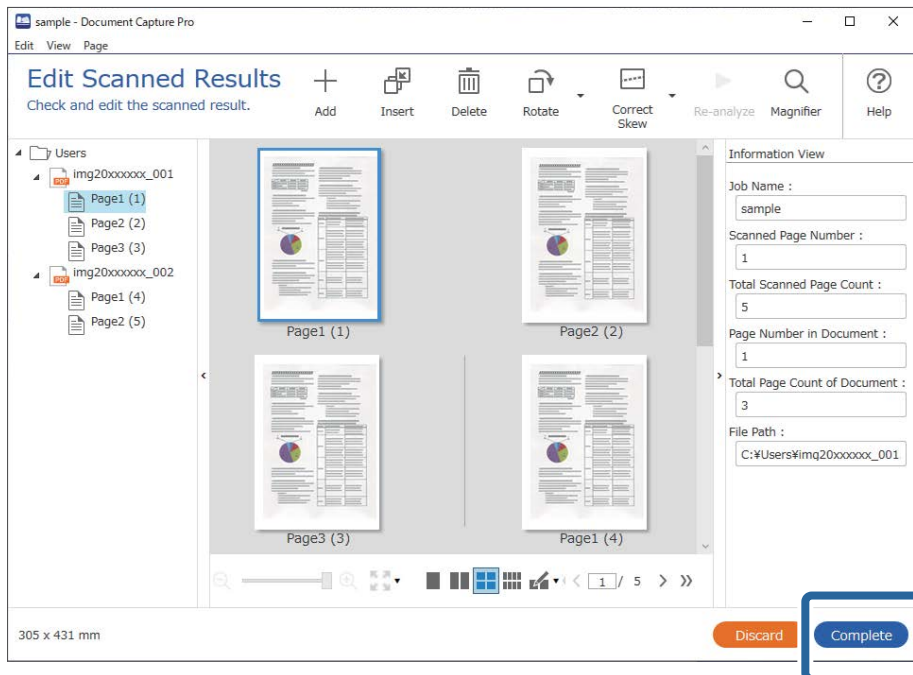

¿Qué es un escaneo sencillo?

Es posible escanear documentos sin crear un trabajo. Compruebe los resultados tras el escaneo y, a continuación, guarde o establezca el destino.

Al asignar una configuración de escaneo sencillo al panel de control multifunción, también puede ejecutar el escaneo sencillo desde el panel de control.

Ejecución de un escaneado sencillo

En esta sección se explica el flujo de trabajo del escaneado sin usar un trabajo.

1. Seleccione el escáner que quiera utilizar en la pantalla superior Document Capture Pro. Al iniciar el software, este se conecta automáticamente al último escáner que haya utilizado.

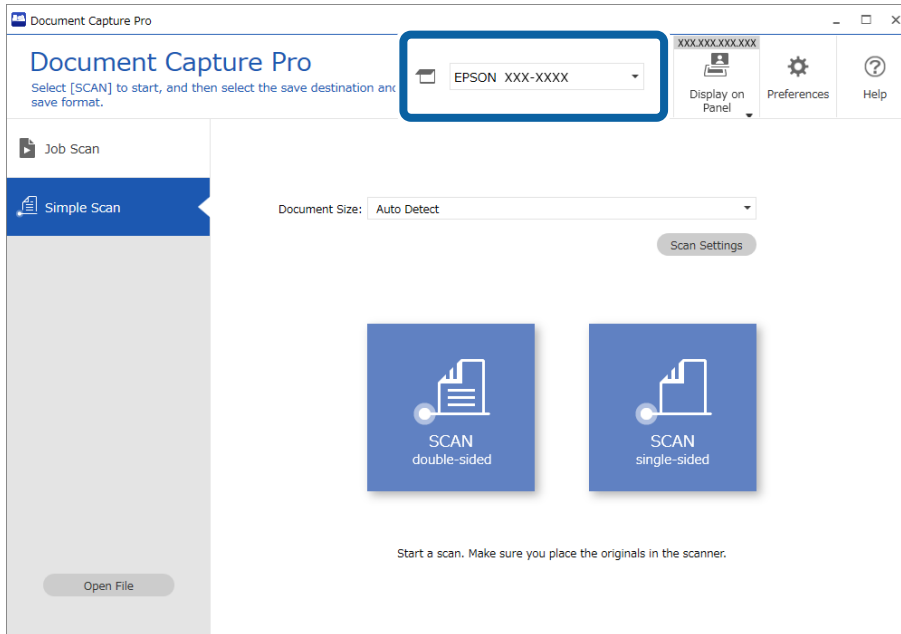

2. Haga clic en la pestaña **Escaneo simple**, seleccione **Tamaño del documento** y, a continuación, haga clic en el icono **ESCANEAR Dos caras** o **ESCANEAR Una cara**.

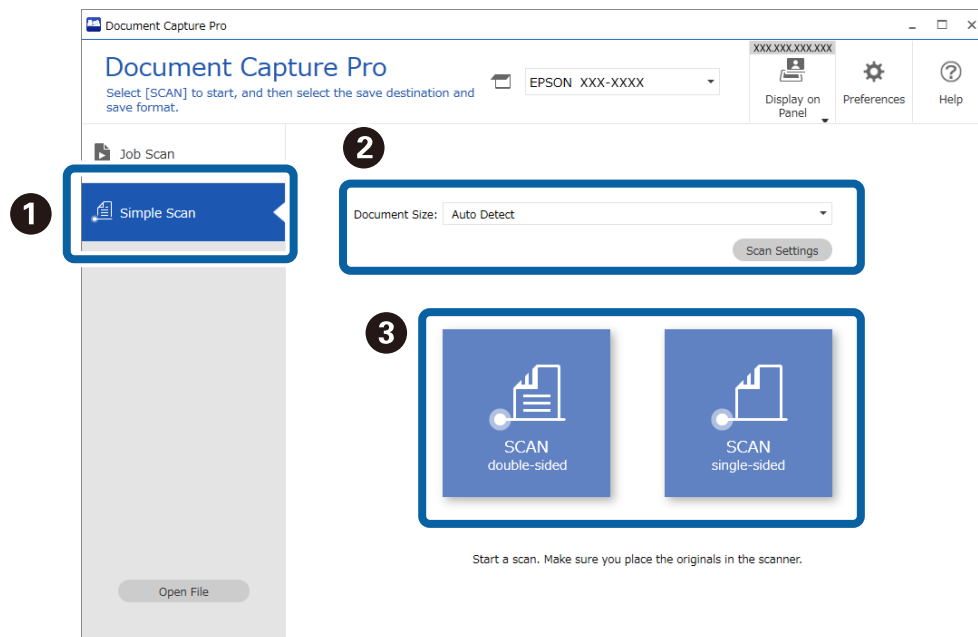

Nota:

Haga clic en **Ajustes de escaneado** para establecer la resolución. Puede realizar configuraciones más detalladas desde *Epson Scan 2*.

Se muestra la imagen que se esté escaneando.

3. Compruebe los resultados del escaneado en la pantalla **Editar resultados escaneados**, edítelos según sea necesario y, a continuación, haga clic en **Siguiente**.

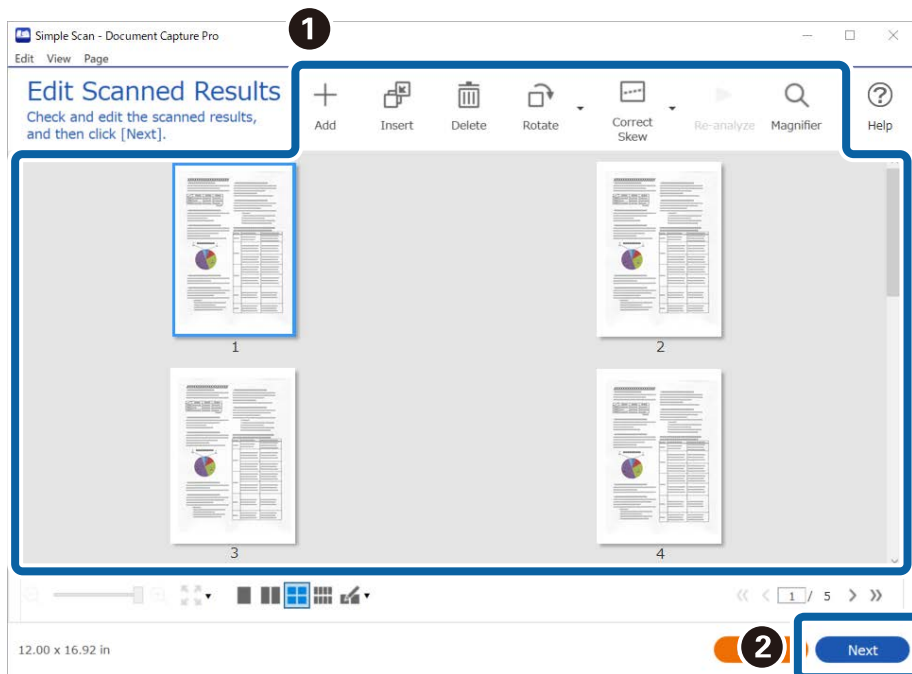

4. Seleccione el destino para los datos escaneados en la pantalla **Seleccionar destino**.

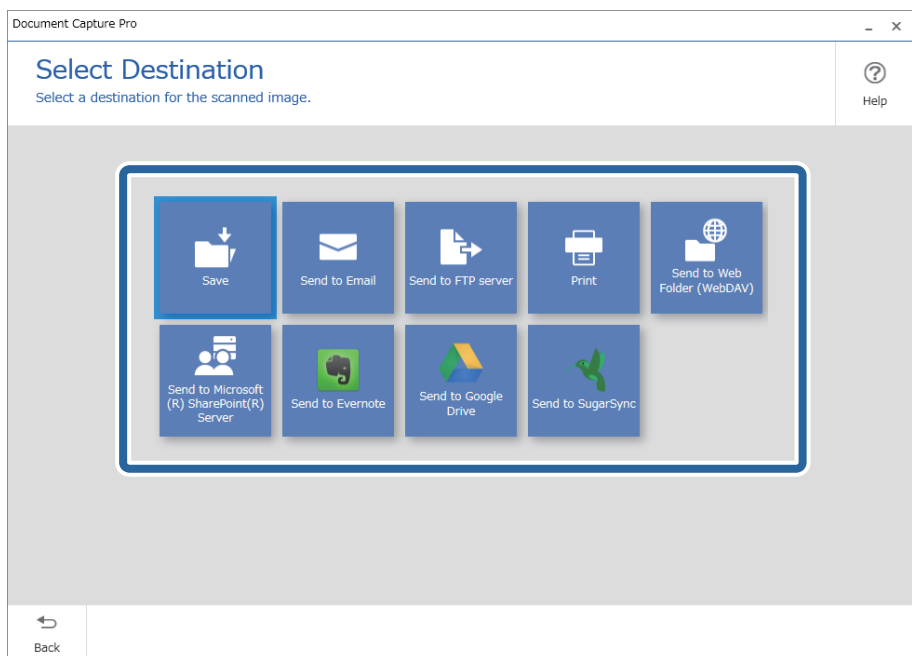

5. Establezca el archivo que quiera guardar y el formato de almacenamiento en la pantalla **Configuración de destino**. También puede realizar modificaciones de la configuración más detalladas de acuerdo con el destino.

Los elementos mostrados dependen del destino. Se muestra la siguiente pantalla si selecciona **Guardar**.

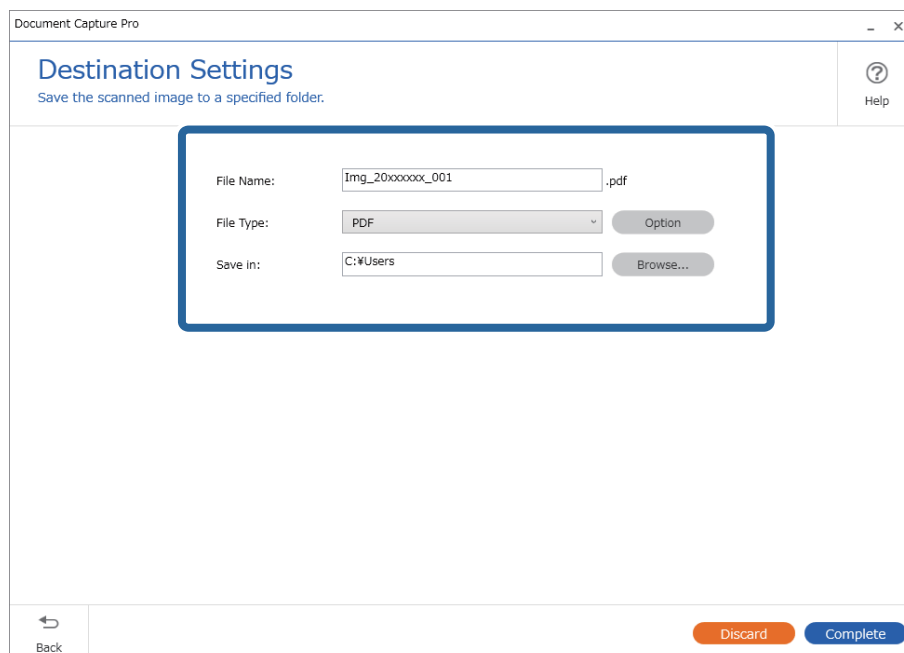

Document Capture Pro

Destination Settings

Save the scanned image to a specified folder.

File Name: .pdf

File Type: Option

Save in: Browse...

Back Discard Complete

Help

6. Haga clic en **Completado** para terminar de realizar el escaneado sencillo.

Escaneado mediante Document Capture (Mac OS)

Esta aplicación permite realizar varias tareas, como por ejemplo guardar la imagen en el equipo, enviarla por correo electrónico, imprimirla o guardarla en un servidor o en un servicio en la nube. También puede guardar los ajustes de escaneado para un trabajo para simplificar las operaciones de escaneado.

Consulte la ayuda de Document Capture para obtener información detallada las funciones.

Nota:

No utilice la función Cambio rápido de usuario mientras el escáner esté en uso.

1. Inicie Document Capture.

Seleccione **Finder > Ir > Aplicaciones > Epson Software > Document Capture**.

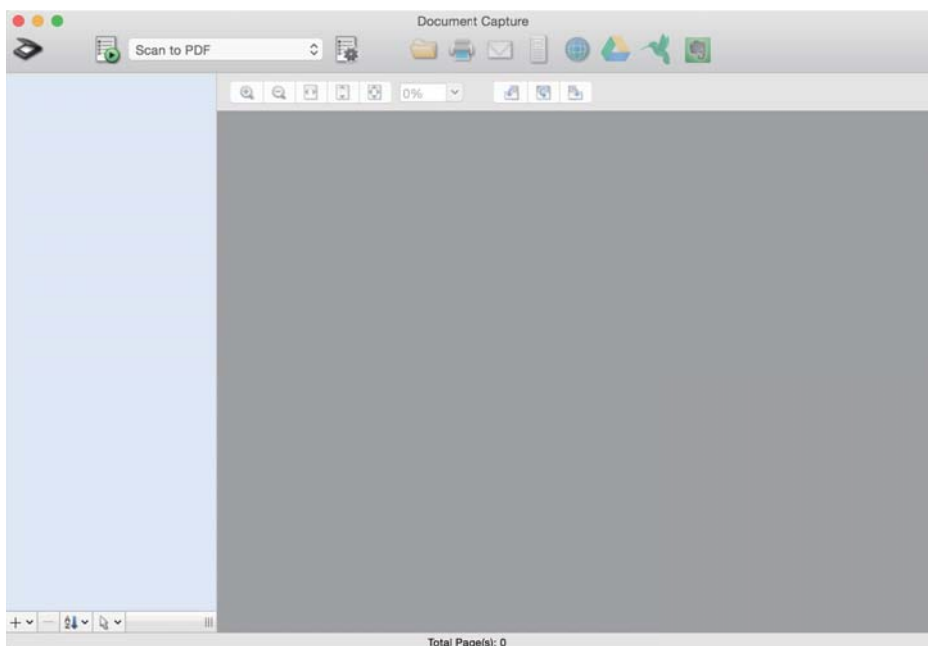

Nota:

Puede que necesite seleccionar el escáner que desea usar en la lista de escáneres.

2. Haga clic en .

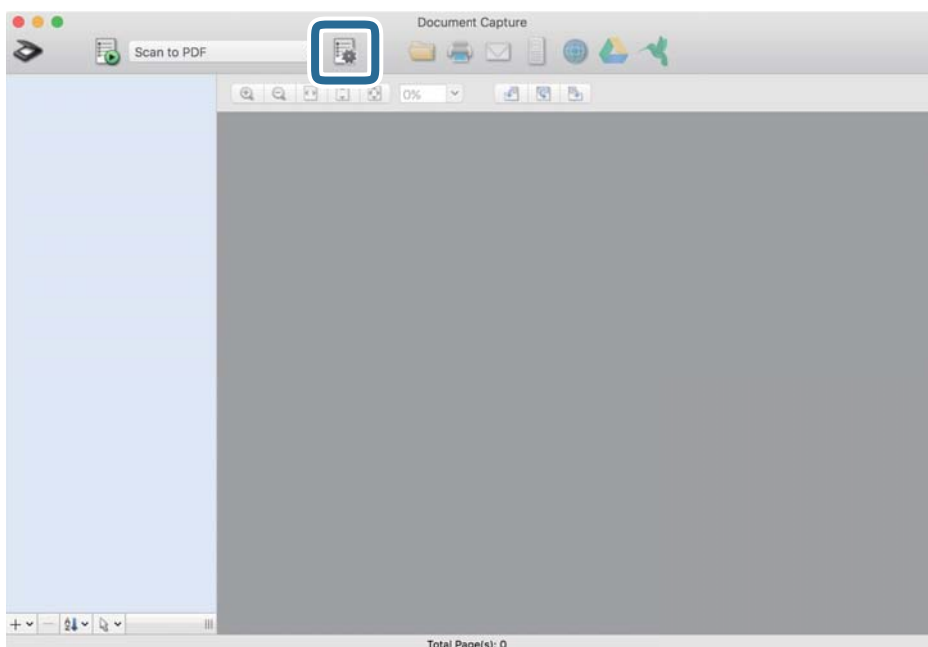

Se muestra la pantalla **Lista de trabajos**.

Nota:

Hay un trabajo preestablecido disponible que le permite guardar imágenes escaneadas como PDF. Cuando utilice este trabajo, omita este procedimiento y vaya al paso 10.

3. Haga clic en el icono +.

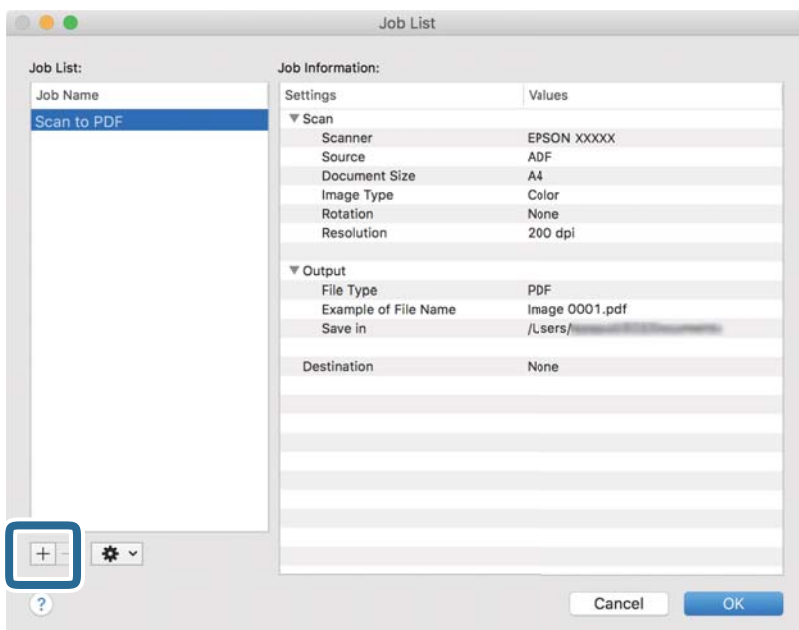

Se muestra la pantalla de ajustes de trabajos.

4. Establezca el **Nombre de trabajo**.

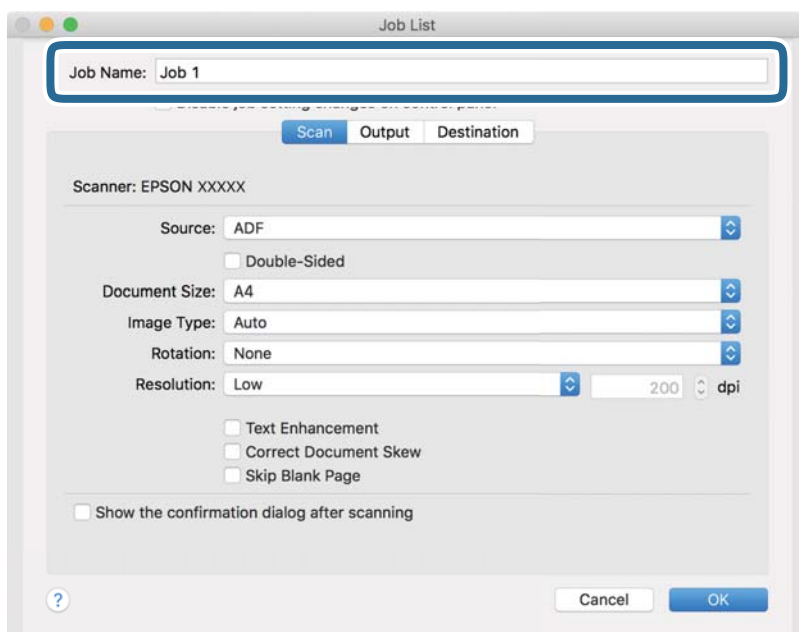

5. Realice los ajustes de escaneado en la pestaña **Escanear**.

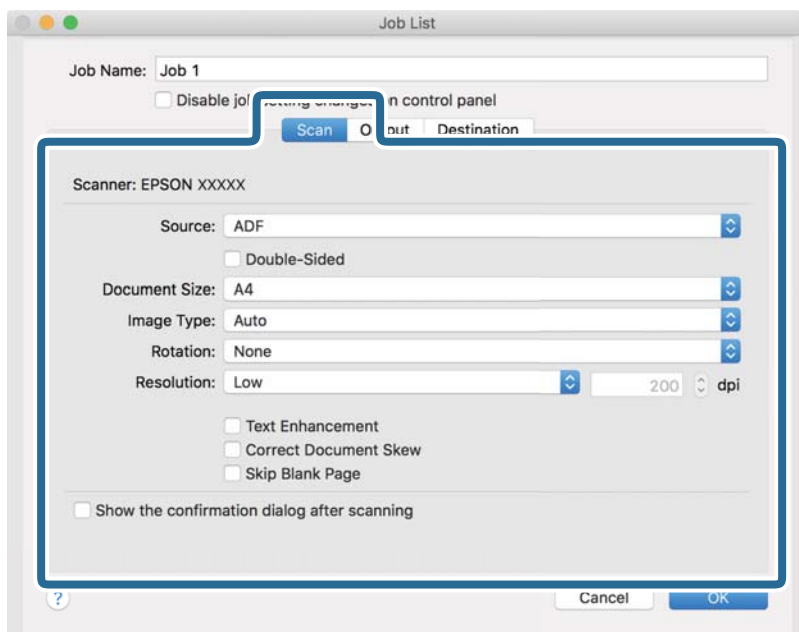

- Fuente:** Seleccione el origen donde se coloca el original. Seleccione Doble cara para escanear ambos lados de los originales.
- Tamaño del documento:** Seleccione el tamaño del original colocado.
- Tipo de imagen:** Seleccione el color que desee utilizar para guardar la imagen escaneada.
- Rotación:** Seleccione el ángulo de rotación en función del original que desee escanear.
- Resolución:** Seleccione la resolución.

Nota:

También puede aplicar ajustes a la imagen usando los siguientes elementos.

- Mejora del texto:** Seleccione esta opción para que las letras borrosas en el original aparezcan claras y nítidas.
- Corregir sesgo del documento:** Seleccione esta opción para corregir la inclinación del original.
- Omitir página en blanco:** Selecciónelo para omitir las páginas en blanco si hubiese alguna en los originales.

6. Haga clic en **Salida** y, seguidamente, realice los ajustes de salida.

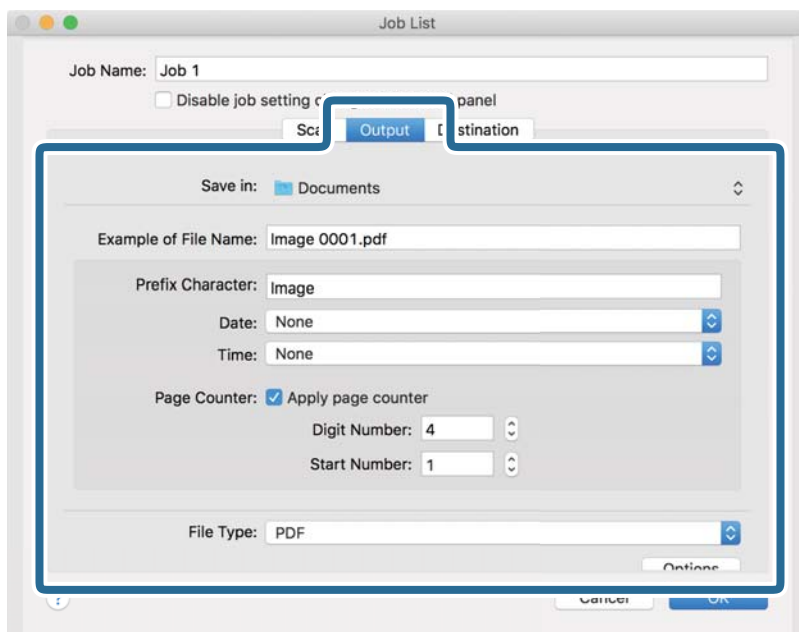

- Guardar en:** Seleccione la carpeta de destino para guardar la imagen escaneada.
- Ejemplo de nombre de archivo:** Muestra un ejemplo del nombre del archivo para la configuración actual.
- Carácter de prefijo:** Establezca un prefijo para el nombre de archivo.
- Fecha:** Añade la fecha al nombre del archivo.
- Hora:** Añade la hora al nombre del archivo.
- Contador de páginas:** Añade el contado de páginas al nombre de archivo.
- Tipo de archivo:** Seleccione en la lista el formato para guardar los archivos. Haga clic en **Opciones** para realizar ajustes detallados para el archivo.

7. Haga clic en **Destino** y, a continuación, seleccione **Destino**.

Se muestran los elementos de ajuste de destino en función del destino que haya seleccionado. Realice los ajustes detallados necesarios. Haga clic en el icono ? (Ayuda) para ver los detalles de elemento.

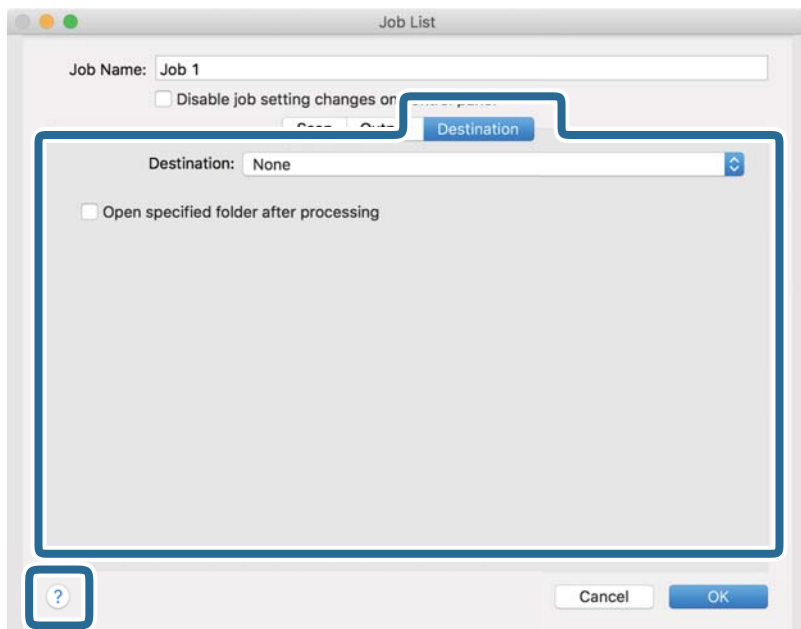

Nota:

- Si desea realizar la carga en un servicio en la nube, necesita configurar la cuenta con el servicio en la nube por adelantado.
- Si desea usar Evernote como destino, descargue la aplicación Evernote del sitio web de Evernote Corporation e instálela antes de usar esta función.

8. Haga clic en **Aceptar** para cerrar la pantalla de ajustes de trabajos.
9. Haga clic en **Aceptar** para cerrar la pantalla **Lista de trabajos**.
10. Coloque el original.

11. Seleccione el trabajo en la lista desplegable y, a continuación, haga clic en el icono .

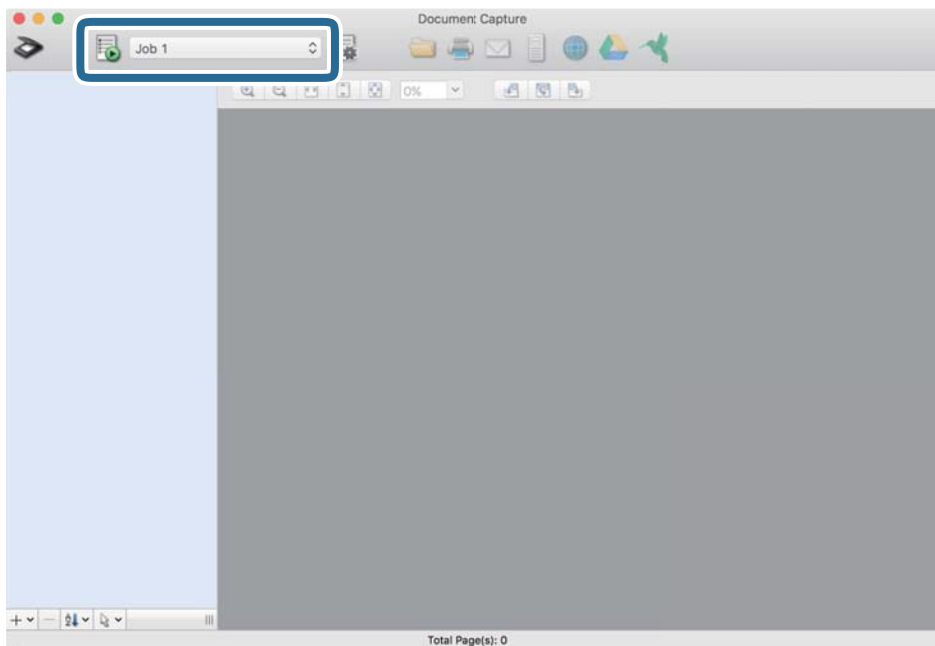

Se realiza el trabajo seleccionado.

12. Siga los pasos indicados en la pantalla.

La imagen escaneada se guarda con los ajustes que haya establecido para el trabajo.

Nota:

Puede escanear los originales y enviar la imagen escaneada sin utilizar el trabajo. Haga clic en  y realice los ajustes de escaneado y, a continuación, haga clic en **Escanear**. Después, haga clic en el destino al cual desea enviar la imagen escaneada.

Escanear mediante Epson Scan 2

Puede escanear los originales usando los ajustes detallados que sean apropiados para sus documentos de texto.

1. Coloque el original.

2. Inicie Epson Scan 2.

- Windows 11

Haga clic en el botón de Inicio y seleccione **Todas las aplicaciones > EPSON > Epson Scan 2**.

- Windows 10/Windows Server 2016

Haga clic en el botón de inicio y, a continuación, seleccione **EPSON > Epson Scan 2**.

- Windows 8.1/Windows 8/Windows Server 2012 R2/Windows Server 2012

Introduzca el nombre de la aplicación en el acceso a Buscar y luego seleccione el icono que aparezca.

- Windows 7/Windows Vista/Windows XP/Windows Server 2008 R2/Windows Server 2008/Windows Server 2003 R2/Windows Server 2003

Haga clic en el botón de inicio y, a continuación, seleccione **Todos los programas o Programas > EPSON > Epson Scan 2 > Epson Scan 2**.

- ❑ Mac OS

Seleccione **Ir > Aplicaciones > Epson Software > Epson Scan 2**.

3. Realice los ajustes siguientes en la pestaña **Ajustes Principales**.

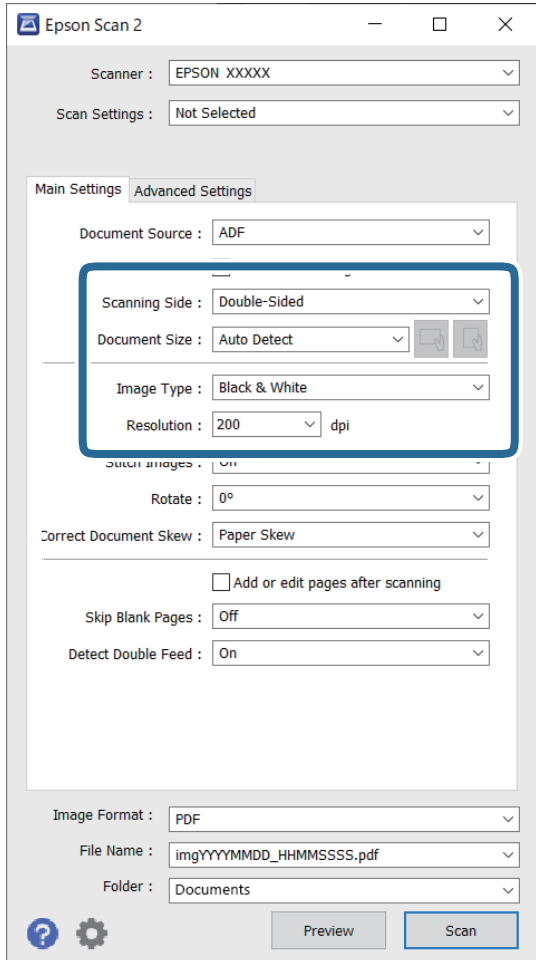

- ❑ **Cara escaneado:** seleccione la cara del original que desee escanear. Seleccione **Doble cara** para escanear ambas caras de los originales.

- ❑ **Tamaño documento:** seleccione el tamaño del original que haya colocado.

- ❑ Botones  (orientación original): seleccione la orientación del original que ha colocado. En función del tamaño del original, este elemento puede estar ajustado automáticamente y quizás no se pueda cambiar.

- ❑ **Tipo Imagen:** seleccione el color para guardar la imagen escaneada.

- ❑ **Resolución:** seleccione la resolución.

Nota:

- ADF** se establece automáticamente como **Origen Documento**.
- En la pestaña **Ajustes Principales**, también puede realizar los ajustes siguientes.
 - Juntar Imágenes:** selecciónelo para grapar las imágenes en la partes frontal y posterior al escanear ambos lados del original.
 - Girar:** selecciónelo para rotar el original en el sentido de las agujas del reloj y escanearlo.
 - Corrección de Sesgo:** seleccione esta opción para corregir la inclinación del original.
 - Añadir/editar pág. tras esc.:** selecciónelo para añadir originales diferentes o editar (girar, mover y eliminar) las páginas escaneadas después de escanear.
 - Saltar Págs. en Blanco:** selecciónelo para omitir las páginas en blanco si hubiese alguna en el original.
 - Detectar Alim. Doble:** selecciónelo para mostrar una advertencia cuando se carguen varios originales a la vez.

4. Realice otras configuraciones de escaneado en caso necesario.

- Puede previsualizar la imagen escaneada del primer lado de la primera página de los originales. Cargue solo la primera página de sus originales en la bandeja de entrada y haga clic en el botón **Previsualización**. La ventana de vista previa se abrirá, se mostrará la vista previa de la imagen y se expulsará la página del escáner.

Vuelva a colocar la página expulsada con el resto de los originales.
- En la pestaña **Ajustes avanzados**, puede hacer ajustes a la imagen usando configuraciones detalladas adecuadas para documentos de texto, como los siguientes.
 - Quitar fondo:** selecciónelo para quitar el fondo de los originales.
 - Mejora del texto:** seleccione esta opción para que las letras borrosas del original aparezcan clara y nítidamente.
 - Auto Segmentación de Área:** selecciónelo para que las letras sean claras y las imágenes lisas al escanear en blanco y negro un documento que contenga imágenes.
 - Eliminar:** selecciónelo para quitarle el color a la imagen escaneada, para guardarla en escala de grises o en blanco y negro. Por ejemplo, puede borrar marcas o notas que haya escrito en los márgenes con bolígrafo de color al escanear.
 - Mejora de Color:** selecciónelo para mejorar el color de la imagen escaneada, para guardarla en escala de grises o en blanco y negro. Por ejemplo, puede mejorar las letras o las líneas que sean de colores claros.

Nota:

Puede que algunas funciones no estén disponibles dependiendo de los ajustes previos que haya hecho.

5. Configure los ajustes de guardado de archivos.

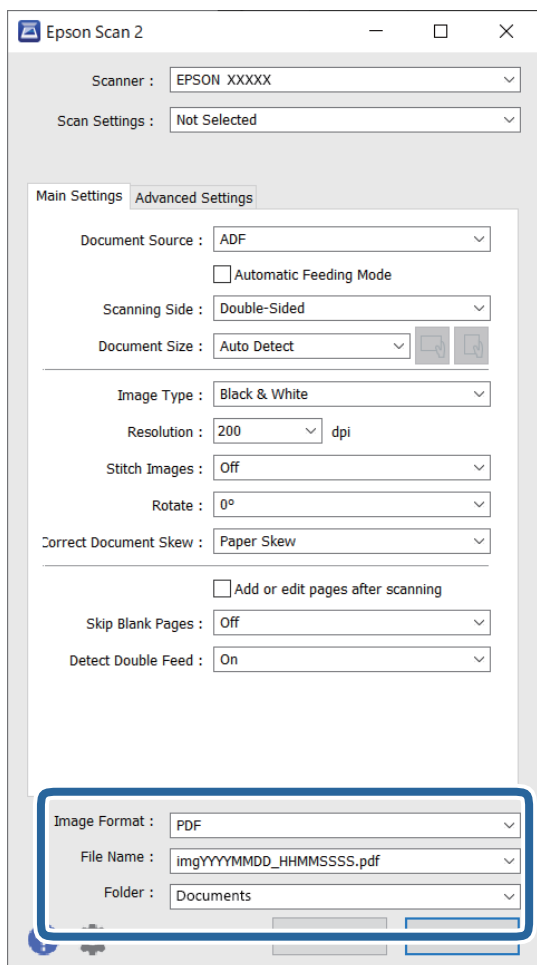

- ❑ **Formato de Imagen:** seleccione en la lista el formato para guardar.
Puede hacer ajustes detallados para cada formato de guardado excepto BITMAP y PNG. Tras seleccionar el formato de guardado, seleccione **Opciones** en la lista.
- ❑ **Nombre de archivo:** compruebe el nombre del archivo guardado que se indica.
Puede cambiar la configuración del nombre de archivo seleccionando **Ajustes** en la lista.
- ❑ **Carpeta:** seleccione en la lista la carpeta de destino para la imagen escaneada.
Puede seleccionar otra carpeta o crear una nueva seleccionando **Seleccionar** en la lista.

6. Haga clic en **Escanear**.

Nota:

- ❑ También puede empezar a escanear pulsando el botón  en el panel de control del escáner.
- ❑ Para escanear originales que es posible que se atasquen, por ejemplo, papel fino, habilite **Len** en el panel de control para reducir la velocidad de escaneado.

La imagen escaneada se guarda en la carpeta que haya especificado.

Ajustes necesarios para originales especiales en la ventana Epson Scan 2

Si escanea originales especiales deberá ajustar ciertos elementos en la pestaña **Ajustes Principales** de la ventana Epson Scan 2.

Si utiliza Document Capture Pro, puede abrir la ventana pulsando el botón **Ajustes detallados** en la pantalla **Ajustes de escaneado**.

Tipo de original	Parámetros necesarios
Sobres	Seleccione Desactivada en Detectar Alim. Doble .
Tarjetas de plástico	Seleccione Tarjeta de Plástico en la lista Tamaño documento , o seleccione Desactivada en Detectar Alim. Doble .
Hoja Soporte	<input type="checkbox"/> Si selecciona Detección Automática desde la lista Tamaño documento , el papel torcido en el original se corrige automáticamente incluso si selecciona Desactivado en Corrección de Sesgo . <input type="checkbox"/> Si selecciona otro tamaño que no sea Detección Automática desde la lista Tamaño documento , solo podrá usar Sesgado del contenido cuando use Corrección de Sesgo . Sesgado del papel no está habilitado cuando seleccione esto. Si selecciona Sesgado del papel y contenido , sólo se corrige la inclinación del contenido.
Originales de gran tamaño	Si el tamaño del original que desea escanear no aparece en la lista Tamaño documento , cree el tamaño manualmente en la ventana Personalizar .
Papel largo	Si el tamaño no aparece en la lista Tamaño documento , seleccione Det. Auto. (Papel largo) o Personalizar para crear un tamaño de documento personalizado.
Tarjetas laminadas	Para escanear zonas transparentes alrededor de los bordes, seleccione Ajustes en la lista Tamaño documento para abrir la ventana Ajustes del tamaño del documento . A continuación, seleccione Escanear tarjeta plastificada en la ventana. Nota: <i>Puede que no se pueda conseguir el efecto deseado dependiendo del original. Si no se escanean las zonas transparentes alrededor de los bordes, seleccione Personalizar desde la lista Tamaño documento y, a continuación, cree el tamaño manualmente.</i>

Configuración de una resolución que se ajuste a la finalidad del escaneado

Ventajas y desventajas de aumentar la resolución

La resolución indica el número de píxeles (área más pequeña de una imagen) por cada pulgada (25,4 mm), y se mide en dpi (puntos por pulgada). La ventaja de aumentar la resolución es que los detalles de la imagen son más nítidos. La desventaja es que aumenta el tamaño del archivo.

- El tamaño del archivo aumenta
(Al duplicar la resolución, el tamaño del archivo aumenta aproximadamente cuatro veces.)
- Escanear, guardar y procesar la imagen llevará bastante tiempo
- Enviar y recibir la imagen por correo electrónico o fax lleva bastante tiempo
- La imagen pasa a ser demasiado grande como para ajustarse a la pantalla o para poder imprimirla en papel

Lista de resoluciones recomendadas para cumplir con su objetivo

Consulte la tabla y establezca la resolución adecuada para el objetivo de su imagen escaneada.

Objetivo	Resolución (referencia)
Visualización en una pantalla Envío por correo electrónico	Hasta 200 ppp
Uso reconocimiento óptico de caracteres (OCR) Creación de un PDF cuyo texto se pueda buscar	De 200 a 300 ppp
Impresión con una impresora Envío por fax	De 200 a 300 ppp

Funciones de ajuste del software para la calidad de la imagen

La función Epson Scan 2 (controlador del escáner) le permite ajustar la calidad de la imagen para su escaneado. Si utiliza Document Capture Pro, puede abrir la ventana Epson Scan 2 pulsando el botón **Ajustes detallados** en la pantalla de ajustes de escaneado.

Puede editar la calidad de la imagen de las imágenes escaneadas usando las funciones contenidas en la pestaña **Ajustes avanzados**. Para obtener más información sobre cada función, consulte la ayuda de la pantalla mostrada.

Nota:

Es posible que algunas funciones no estén disponibles dependiendo del resto de ajustes seleccionados.

Escaneado desde un ordenador utilizando un escáner con Control de acceso habilitado

Cuando la función de control de acceso está habilitada para un escáner, debe registrar un Nombre de usuario y una Contraseña para poder escanear con Epson Scan 2. Póngase en contacto con el administrador si no conoce la contraseña.

1. Inicie Epson Scan 2.
2. En la pantalla Epson Scan 2, asegure que su escáner está seleccionado en la lista **Escáner**.
3. Seleccione **Ajustes** desde **Escáner** para abrir la pantalla **Ajustes del escáner**.
4. Haga clic en **Control de acceso**.
5. En la pantalla **Control de acceso**, introduzca el **Nombre de usuario** y la **Contraseña** de una cuenta que tenga permiso para escanear.
6. Haga clic en **Aceptar**.

Uso de AirPrint

AirPrint permite escanear sin cables al instante desde un Mac sin necesidad de instalar controladores ni descargar software.



1. Cargue los originales.
2. Conecte el producto a la misma red a la que está conectada su Mac o conecte a su Mac mediante un cable USB.
3. En la pantalla **Preferencias del sistema** del Mac, haga clic en **Impresoras y escáneres**.
4. Seleccione el escáner en la lista y haga clic en **Abrir escáner**.
5. Seleccione la configuración de escaneado que necesite y empiece a escanear.

Nota:

Para obtener más información, consulte la *Guía del usuario de macOS*.

Escaneado de datos con Chromebook

Puede utilizar un Chromebook para escanear.

1. Coloque los originales.
2. Conecte el escáner a la red a la que está conectado su Chromebook o conecte el escáner a su Chromebook mediante un cable USB.
3. Abra la aplicación de escaneado en su Chromebook.
Seleccione la hora en la parte inferior derecha de la pantalla > botón **Ajustes** > **Avanzado** > **Imprimir y escanear** > **Escanear**.
4. Seleccione su escáner y luego configure otros elementos si fuera necesario.
5. Escanee desde su Chromebook con su escáner.

Nota:

Para obtener más detalles, consulte <https://www.google.com/chromebook/>.

Configuración de trabajos

Puede registrar un conjunto de operaciones, como Escanear — Guardar — Enviar, como un «trabajo».

Al registrar una serie de operaciones con antelación como trabajo usando Document Capture Pro (Windows), o Document Capture (Mac OS), puede realizar todas las operaciones simplemente seleccionando el trabajo.

Nota:

Puede configurar el trabajo registrado como **Ajustes** en el panel de control del escáner. Esta opción está disponible solo para ordenadores conectados a través de una red.

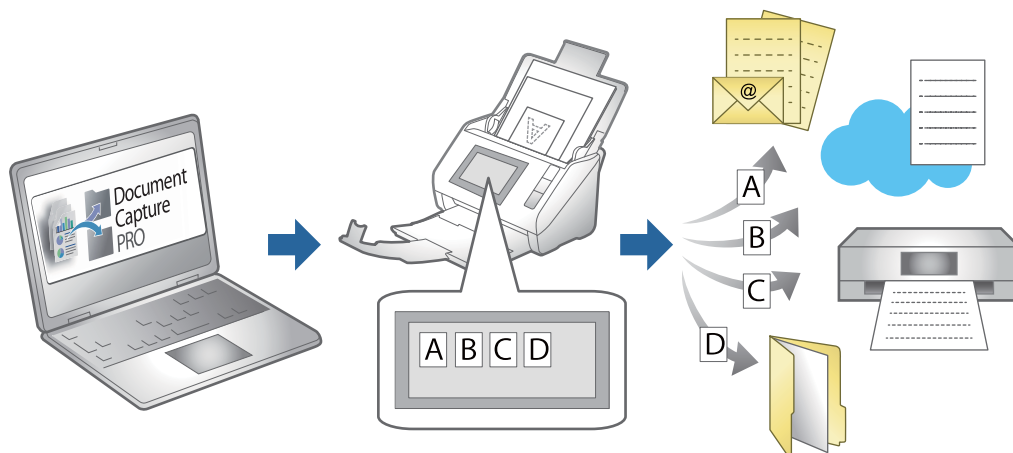

Creación de un trabajo y asignación de un trabajo al panel de control (Windows)

Consulte el manual Document Capture Pro para información. Acceda a la siguiente dirección para ver el manual más reciente.

<https://support.epson.net/dcp/>

Nota:

Hay un trabajo preestablecido que guarda las imágenes escaneadas como archivos PDF.

Información relacionada

➔ “Escanear originales en un ordenador” de la página 80

Creación y registro de un trabajo (Mac OS)



Explica cómo establecer un trabajo en Document Capture. Consulte la ayuda de Document Capture para obtener información detallada las funciones.

1. Inicie Document Capture.
2. Haga clic en el icono  en la ventana principal.
Se visualiza la ventana **Lista de trabajos**.
3. Haga clic en el icono +.
Se visualiza la ventana **Ajustes de trabajo**.
4. Configure el trabajo en la ventana **Ajustes de trabajo**.
 - Nombre de trabajo:** introduzca el nombre del trabajo que desea registrar.
 - Escanear:** realice ajustes de escaneo como el tamaño de los originales o la resolución.

- Salida:** establezca el destino de almacenamiento, el formato de almacenamiento, las reglas de nomenclatura de los archivos, etc.
 - Destino:** seleccione el destino de las imágenes escaneadas. Puede enviarlas por correo electrónico o reenviarlas a un servidor FTP o servidor Web.
5. Haga clic en **Aceptar** para volver a la ventana **Lista de trabajos**.
El trabajo creado se registra en la **Lista de trabajos**.
 6. Haga clic en **Aceptar** para volver a la ventana principal.

Asignación de un trabajo al panel de control (Mac OS)

Explica cómo asignar un trabajo al panel de control del escáner en Document Capture. Consulte la ayuda de Document Capture para obtener información detallada las funciones.

1. Inicie Document Capture.
2. Haga clic en el icono  en la ventana principal.
Se visualiza la ventana **Lista de trabajos**.
3. Haga clic en el icono  y seleccione **Ajustes de eventos**.
4. Seleccione el trabajo que desea ejecutar en el panel de control desde el menú desplegable.
5. Haga clic en **Aceptar** para volver a la ventana **Lista de trabajos**.
El trabajo ya está asignado al panel de control del escáner.
6. Haga clic en **Aceptar** para volver a la ventana principal.

Información relacionada

- ➔ [“Escanear originales en un ordenador” de la página 80](#)

Escaneando en Modo Alimentación automática

En Modo Alimentación automática, el escáner empieza a escanear automáticamente al cargar los originales en el ADF. Esto resulta útil para escanear los originales uno por uno o para añadir originales al escaneado en curso.

Si utiliza Document Capture Pro, también puede usar Modo Alimentación automática.

1. Inicie Epson Scan 2.

Nota:

Si utiliza Document Capture Pro, puede abrir la ventana Epson Scan 2 pulsando el botón **Ajustes detallados** en la pantalla de ajustes de escaneado.

2. Seleccione **Modo Alimentación automática** en la pestaña **Ajustes Principales**.

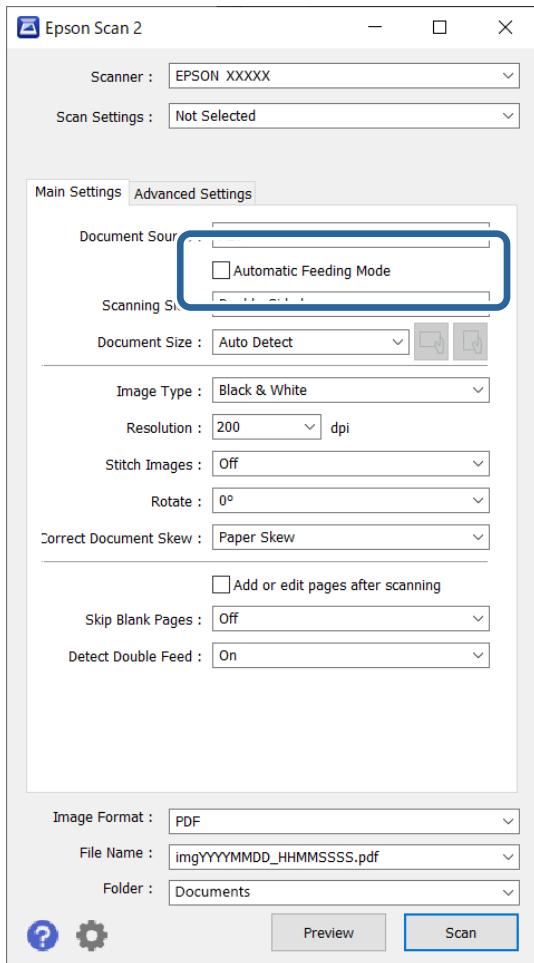

3. Realice otros ajustes para escanear en la ventana principal de Epson Scan 2.
4. Haga clic en **Escanear**.

Nota:

Si utiliza *Document Capture Pro*, haga clic en **Guardar** para guardar la configuración de escaneado. Modo Alimentación automática se inicia al comenzar a escanear.

Se inicia Modo Alimentación automática.

La ventana **Modo Alimentación automática** se muestra en el ordenador y en el escáner.

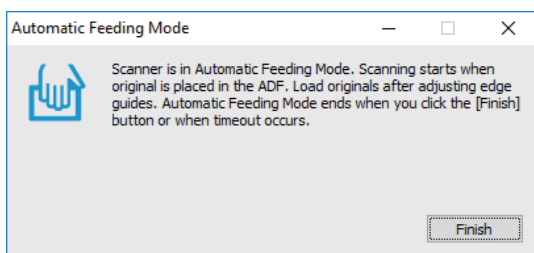

5. Ajuste la guías de borde y, a continuación, coloque el original en el ADF.
El escaneado comienza automáticamente.

6. Cuando acabe el escaneado, coloque el siguiente original en el ADF.

Repita este proceso hasta que haya escaneado todos los originales.

Nota:

Puede configurar **Configuración del escáner** en el panel de control del escáner.

· **Len:** ralentiza la velocidad del escaneado. Use esta opción para escanear originales que puedan atascarse, por ejemplo, papel fino.

· **Tiempo de parada de doble aliment.:** ajuste el funcionamiento si se detecta alimentación doble.

· **Función DFDS:** omite la detección de doble alimentación una vez y continúa escaneando. Use esta opción para escanear originales que se detectan como alimentaciones dobles, por ejemplo, tarjetas de plástico o sobres.

· **Prot. del papel:** reduce el daño en los originales, deteniendo el escaneado inmediatamente cuando se produce un error de alimentación.

· **Detección de suciedad en el cristal:** detecta la suciedad en la superficie del vidrio que hay dentro del escáner.

7. Después de escanear todos los originales, cierre el Modo Alimentación automática.

Seleccione **Hecho** en el panel de control del escáner o pulse **Finalizar** en la pantalla **Modo Alimentación automática** que se muestra en el ordenador.

Nota:

Puede configurar el tiempo que debe transcurrir antes de salir del **Modo Alimentación automática**.

Seleccione **Ajustes** en la lista **Origen Documento** para abrir la pantalla **Ajustes del origen del documento**. Configure el tiempo de espera en la pantalla que se muestra.

La imagen escaneada se guarda en la carpeta que haya especificado.

Información relacionada

➔ [“Colocación de originales” de la página 49](#)

Escaneado desde un A dispositivo inteligente

Escanear mediante Epson Smart Panel

Para escanear desde su dispositivo inteligente, busque la aplicación Epson Smart Panel en App Store o Google Play e instálela.

Nota:

Conecte el escáner al dispositivo inteligente antes de escanear.

1. Coloque el original.
2. Inicie Epson Smart Panel.
3. Siga las instrucciones en pantalla para escanear.

Nota:

Si el tamaño de su original no aparece en la lista, seleccione **Auto**.

La imagen escaneada se guarda en su dispositivo inteligente, se envía a un servicio de la nube o se envía a un correo electrónico.

Escaneado de datos con Mopria Scan

Mopria Scan permite escanear al instante en red desde teléfonos inteligentes o tabletas Android.



1. Instale Mopria Scan desde Google Play.
2. Coloque los originales.
3. Configure su escáner para escanear en red. Consulte el siguiente vínculo.
<https://epson.sn>
4. Conecte el dispositivo Android mediante una conexión inalámbrica (Wi-Fi) a la misma red que está usando su escáner.
5. Escanee desde su dispositivo con el escáner.

Nota:

Para obtener más detalles, acceda al sitio web de Mopria en <https://mopria.org>.

Ajustes necesarios para el escaneado

Conexión del escáner a la red.	126
Registro de un servidor de correo.	126
Creación de una carpeta de red.	129
Hacer que los contactos estén disponibles.	136
Configuración de AirPrint.	146

Conexión del escáner a la red

Si el escáner no está conectado a la red, utilice el instalador para hacerlo.

Para iniciar el instalador, acceda a la siguiente página web y, a continuación, introduzca el nombre del producto. Vaya a **Configuración** y comience la configuración.

<https://epson.sn>

Podrá ver las instrucciones de funcionamiento en los Manuales de películas web. Acceda a la URL siguiente.

<https://support.epson.net/publist/vlink.php?code=NPD7509>

Información relacionada

➔ “Comprobación del estado de conexión a la red” de la página 218

Registro de un servidor de correo

Antes de configurar el servidor de correo, siga estos pasos.

- El escáner está conectado a la red
- Información de configuración del servidor de correo electrónico

Si utiliza un servidor de correo electrónico basado en Internet, compruebe la información de configuración del proveedor o del sitio web.

Cómo efectuar un registro

Acceda a Web Config y seleccione la pestaña **Red > Servidor correo electrónico > Básica**.

“Cómo ejecutar Web Config en un navegador web” de la página 35

También puede realizar estos ajustes desde el panel de control del escáner. Seleccione **Configuración > Configuración de red > Avanzado > Servidor correo elect. > Configuración del servidor**.

Elementos de configuración del servidor de correo electrónico

Elemento	Ajustes y explicación	
Método de autenticación	Especifique el método de autenticación para que el escáner acceda al servidor de correo.	
	Desactivar	La autenticación queda deshabilitada al realizar una comunicación con un servidor de correo.
	AUTENTICACIÓN SMTP	El servidor de correo debe ser compatible con la autenticación SMTP.
	POP antes de SMTP	Si selecciona este elemento, configure el servidor POP3.
Cuenta autenticada	Si selecciona AUTENTICACIÓN SMTP o POP antes de SMTP como el Método de autenticación , introduzca el nombre de la cuenta autenticada. Escriba entre 0 y 255 caracteres en formato ASCII (0x20–0x7E).	
Contraseña autenticada	Si selecciona AUTENTICACIÓN SMTP o POP antes de SMTP como el Método de autenticación , introduzca el nombre de la contraseña autenticada. Escriba entre 0 y 20 caracteres ASCII (0x20–0x7E).	

Elemento	Ajustes y explicación	
Dirección correo del remitente	Establezca la dirección de correo electrónico que desea utilizar para enviar correos electrónicos desde el escáner. Aunque puede utilizar una dirección de correo electrónico existente, le recomendamos que adquiera y configure una dirección de correo electrónico dedicada solo a este propósito para que pueda distinguirlas de los correos electrónicos enviados desde el escáner. Escriba entre 0 y 255 caracteres ASCII (0x20–0x7E). No se admiten los siguientes caracteres: : () < > [] ; ¥. El primer carácter no puede ser un punto «.».	
Dirección del servidor SMTP	Escriba entre 0 y 255 caracteres. Caracteres admitidos: A–Z a–z 0–9 . - . Puede utilizar el formato IPv4 o el FQDN.	
Nº de puerto del servidor SMTP	Escriba un número comprendido entre el 1 y el 65.535.	
Conexión segura	Especifique el método de conexión segura para el servidor de correo electrónico.	
	Ninguno	Si selecciona POP antes de SMTP en Método de autenticación , el método de conexión se establece en Ninguno .
	SSL/TLS	Esto está disponible cuando Método de autenticación se establece en Desactivar o AUTENTICACIÓN SMTP .
	STARTTLS	Esto está disponible cuando Método de autenticación se establece en Desactivar o AUTENTICACIÓN SMTP .
Validación de certificado (solo Web Config)	El certificado se valida cuando esta opción está habilitada. Se recomienda ajustar esta opción a Activar cuando Conexión segura esté configurado en una opción que no sea Ninguno .	
Dirección del servidor POP3	Si selecciona POP antes de SMTP para la opción Método de autenticación , introduzca la dirección del servidor del servidor POP3. Puede usar entre 0 y 255 caracteres. Caracteres admitidos: A–Z a–z 0–9 . Puede utilizar el formato IPv4 o el FQDN.	
Nº de puerto del servidor POP3	Se establece al seleccionar POP antes de SMTP en Método de autenticación . Escriba un número comprendido entre el 1 y el 65.535.	

Comprobación de la conexión del servidor de correo electrónico

1. Seleccione el menú de pruebas de conexión.

Si se configura desde Web Config:

Seleccione la pestaña **Red** > **Servidor correo electrónico** > **Prueba de conex.** > **Iniciar**.

Si va a imprimir desde el panel de control:

Seleccione **Configuración** > **Configuración de red** > **Avanzado** > **Servidor correo elect.** > **Comprobar conexión**.

La prueba de conexión al servidor de correo se inicia.

2. Compruebe los resultados de la prueba.

La prueba es positiva cuando se muestra el mensaje **Prueba de conexión correcta..**

Si aparece un error, siga las instrucciones del mensaje para eliminarlo.

[“Referencias de la prueba de conexión del servidor de correo” de la página 128](#)

Referencias de la prueba de conexión del servidor de correo

Mensaje	Causa
Error de comunicación del servidor SMTP. Compruebe lo siguiente. - Configuración de red	Este mensaje aparece cuando <ul style="list-style-type: none"> <input type="checkbox"/> El escáner no está conectado a una red <input type="checkbox"/> El servidor SMTP está fuera de servicio <input type="checkbox"/> La conexión de red se ha interrumpido durante la comunicación <input type="checkbox"/> Los datos recibidos están incompletos
Error de comunicación del servidor POP3. Compruebe lo siguiente. - Configuración de red	Este mensaje aparece cuando <ul style="list-style-type: none"> <input type="checkbox"/> El escáner no está conectado a una red <input type="checkbox"/> El servidor POP3 está fuera de servicio <input type="checkbox"/> La conexión de red se ha interrumpido durante la comunicación <input type="checkbox"/> Los datos recibidos están incompletos
Error al conectar con el servidor SMTP. Compruebe lo siguiente. - Dirección del servidor SMTP - Servidor DNS	Este mensaje aparece cuando <ul style="list-style-type: none"> <input type="checkbox"/> Error al conectar con un servidor DNS <input type="checkbox"/> Error en la resolución de nombre para un servidor SMTP
Error al conectar con el servidor POP3. Compruebe lo siguiente. - Dirección del servidor POP3 - Servidor DNS	Este mensaje aparece cuando <ul style="list-style-type: none"> <input type="checkbox"/> Error al conectar con un servidor DNS <input type="checkbox"/> Error en la resolución de nombre para un servidor POP3
Error de autenticación del servidor SMTP. Compruebe lo siguiente. - Método de autenticación - Cuenta autenticada - Contraseña autenticada	Este mensaje aparece cuando se produce un error en la autenticación del servidor SMTP.
Error de autenticación del servidor POP3. Compruebe lo siguiente. - Método de autenticación - Cuenta autenticada - Contraseña autenticada	Este mensaje aparece cuando se produce un error en la autenticación del servidor POP3.
Método de comunicación no admitido. Compruebe lo siguiente. - Dirección del servidor SMTP - Nº de puerto del servidor SMTP	Este mensaje aparece cuando intenta comunicarse con protocolos no admitidos.
Error de conexión con el servidor SMTP. Cambie Conexión segura a Ninguno.	Este mensaje aparece cuando se produce una discordancia SMTP entre un servidor y un cliente, o cuando el servidor no admite una conexión segura SMTP (conexión SSL).
Error de conexión con el servidor SMTP. Cambie Conexión segura a SSL/TLS.	Este mensaje aparece cuando se produce una discordancia SMTP entre un servidor y un cliente, o cuando el servidor solicita usar una conexión SSL/TLS para una conexión segura SMTP.
Error de conexión con el servidor SMTP. Cambie Conexión segura a STARTTLS.	Este mensaje aparece cuando se produce una discordancia SMTP entre un servidor y un cliente, o cuando el servidor solicita usar una conexión STARTTLS para una conexión segura SMTP.
La conexión no es de confianza. Compruebe lo siguiente. - Fecha y hora	Este mensaje aparece cuando la configuración de la fecha y hora del escáner es incorrecta o el certificado ha expirado.

Mensaje	Causa
La conexión no es de confianza. Compruebe lo siguiente. - Certificado CA	Este mensaje aparece cuando el escáner no tiene un certificado raíz correspondiente al servidor o no se ha importado un Certificado CA.
La conexión no es de confianza.	Este mensaje aparece cuando el certificado obtenido está dañado.
Error de autenticación del servidor SMTP. Cambie Método de autenticación a AUTENTICACIÓN SMTP.	Este mensaje aparece cuando se produce una discordancia en el método de autenticación entre un servidor y un cliente. El servidor admite AUTENTICACIÓN SMTP.
Error de autenticación del servidor SMTP. Cambie Método de autenticación a POP antes de SMTP.	Este mensaje aparece cuando se produce una discordancia en el método de autenticación entre un servidor y un cliente. El servidor no admite AUTENTICACIÓN SMTP.
Dirección correo del remitente es incorrecto. Cambie a la dirección de correo electrónico para el servicio de correo electrónico.	Este mensaje aparece cuando la dirección de correo electrónico del remitente especificada es errónea.
No se puede acceder al producto hasta que el proceso se haya completado.	Este mensaje aparece cuando el escáner está ocupado.

Creación de una carpeta de red

Cree una carpeta de red en su ordenador. El ordenador debe estar conectado a la misma red que el escáner.

El método para establecer la carpeta de red varía en función del entorno. Este es un ejemplo de creación de una carpeta de red en el escritorio de un ordenador en el siguiente entorno.

- Sistema operativo: Windows 10
- Lugar de creación de la carpeta compartida: escritorio
- Ruta de la carpeta: C:\Users\xxxx\Desktop\scan_folder (cree una carpeta de red llamada «scan_folder» en el escritorio)

1. Inicie sesión en el ordenador en el que desea crear la carpeta de red con una cuenta de usuario que tenga permisos de administrador.

Nota:

Si no sabe qué cuenta de usuario tiene autoridad de administrador, consulte con el administrador de su ordenador.

2. Asegúrese de que el nombre del dispositivo (nombre del ordenador) no contiene caracteres de doble byte. Haga clic en el botón de inicio de Windows y luego seleccione  **Ajustes** > **Sistema** > **Acerca de**.

Nota:

Si hay caracteres de doble byte en el nombre del dispositivo, puede dar error al guardar el archivo.

3. Compruebe que la cadena que aparece en **Especificaciones del dispositivo** > **Nombre del dispositivo** no contiene caracteres de doble byte.

No debería generar ningún problema en el caso de que el nombre del dispositivo contenga caracteres de un solo byte. Cierre la pantalla.

Ejemplo: EPSPUB313

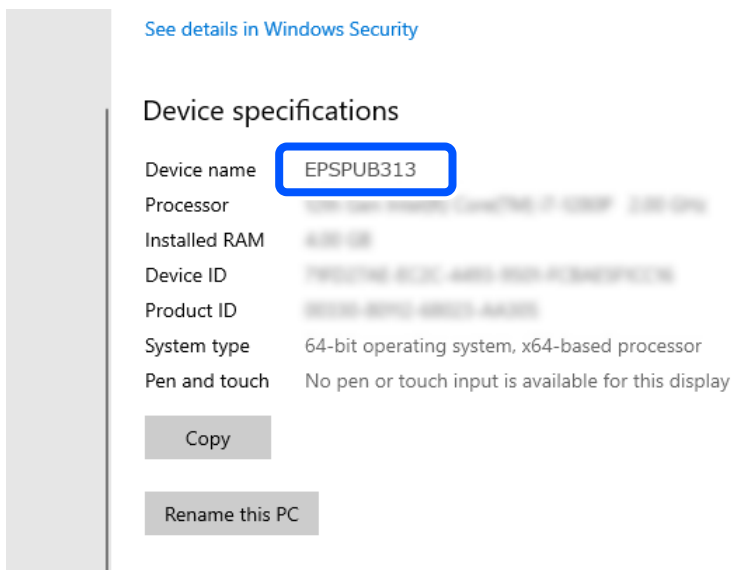

Importante:

Si el nombre del dispositivo contiene caracteres de doble byte, utilice un ordenador que no emplee caracteres de doble byte o cambie el nombre del dispositivo.

Si necesita cambiar el nombre del dispositivo, asegúrese de consultarlo previamente con el administrador del ordenador, ya que esto podría afectar a la gestión del ordenador y el acceso a los recursos.

A continuación, compruebe la configuración del ordenador.

4. Haga clic en el botón de inicio de Windows y luego seleccione **Sistema de Windows > Panel de control**.

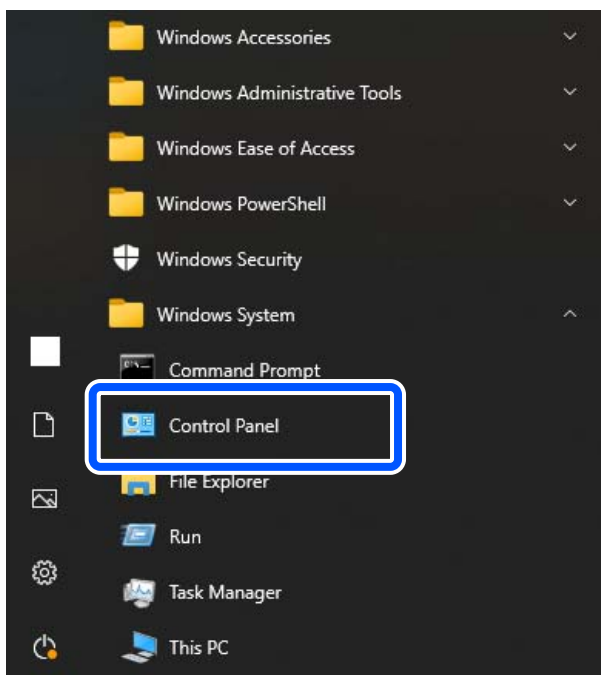

- Abra el panel de control y, a continuación, haga clic en **Red e Internet > Centro de redes y recursos compartidos > Cambiar configuración de recursos compartidos.**

Se muestra el perfil de red.

- Asegúrese de que **Activar el uso compartido de archivos e impresoras** se encuentra seleccionado en **Uso compartido de archivos e impresoras** para el perfil de red (perfil actual).

Si ya está seleccionado, haga clic en **Cancelar** y cierre la ventana.

Si cambia la configuración, haga clic en **Guardar cambios** y cierre la ventana.

A continuación, cree una carpeta de red.

- Cree y ponga nombre a la carpeta en su escritorio.

Para el nombre de la carpeta, introduzca entre 1 y 12 caracteres alfanuméricos. Si el nombre supera los 12 caracteres, y en función de su entorno, es posible que no pueda acceder a la carpeta.

Ejemplo: scan_folder

- Haga clic con el botón derecho en la carpeta y seleccione **Propiedades.**

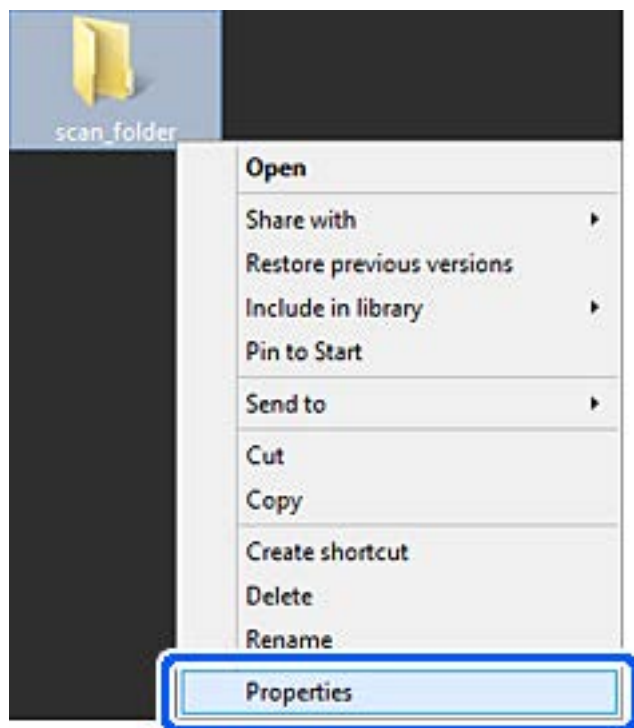

9. Haga clic en **Uso compartido avanzado** en la pestaña **Compartir**.

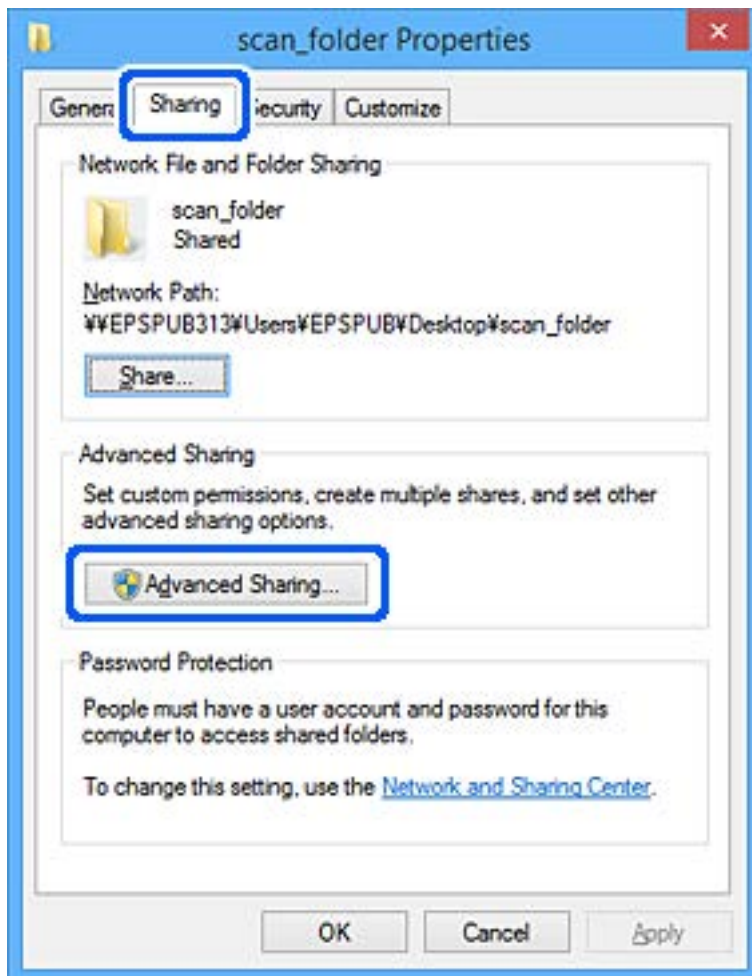

10. Seleccione **Compartir esta carpeta** y, a continuación, haga clic en **Permisos**.

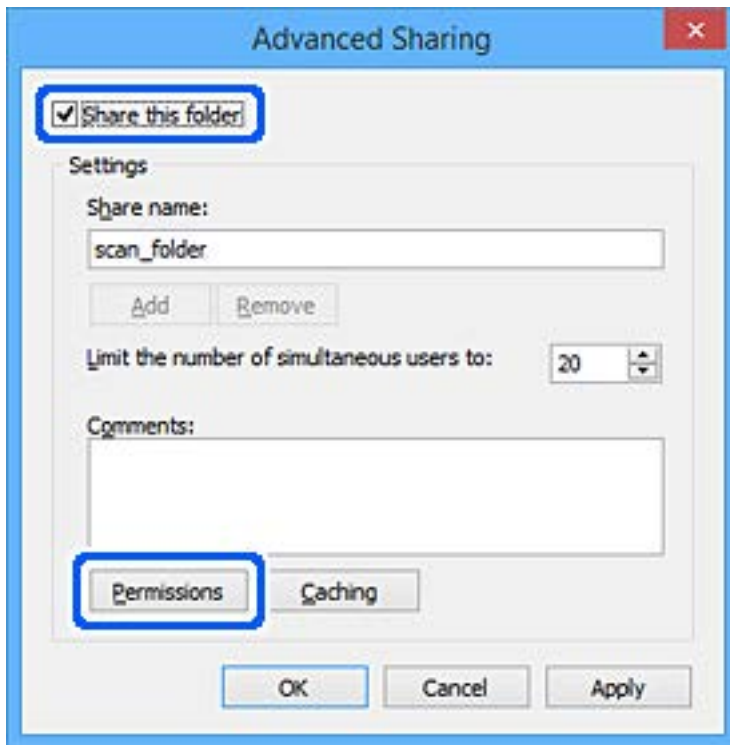

11. Seleccione **Todos** en **Nombres de grupos o usuarios**, luego seleccione **Permitir** en **Cambiar** y, a continuación, haga clic en **De acuerdo**.

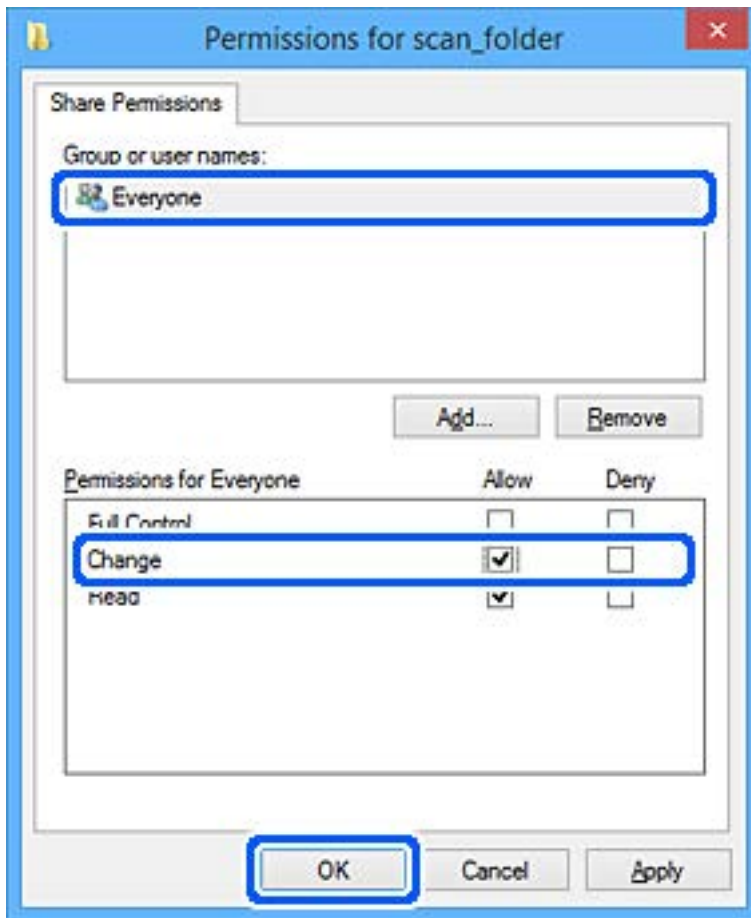

12. Haga clic en **De acuerdo** para cerrar la pantalla y volver a la ventana Propiedades.

Nota:

Puede comprobar qué grupos o usuarios tienen acceso a la carpeta de red en la pestaña **Seguridad** > **Nombres de grupo o de usuario**.

Ejemplo: cuando el usuario conectado al ordenador así como los administradores pueden acceder a la carpeta de red

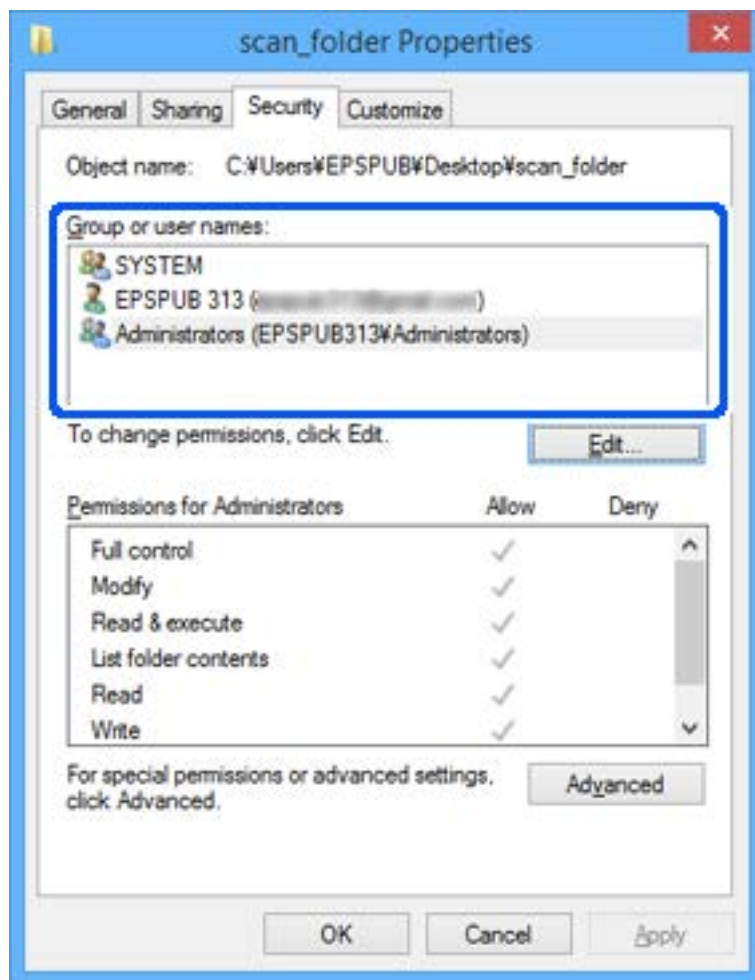

13. Seleccione la pestaña **Compartir**.

Aparecerá la ruta de red de la carpeta de red. Esto se utiliza cuando se registran los contactos para el escáner. Anótela.

Ejemplo: \\EPSPUB313\scan_folder

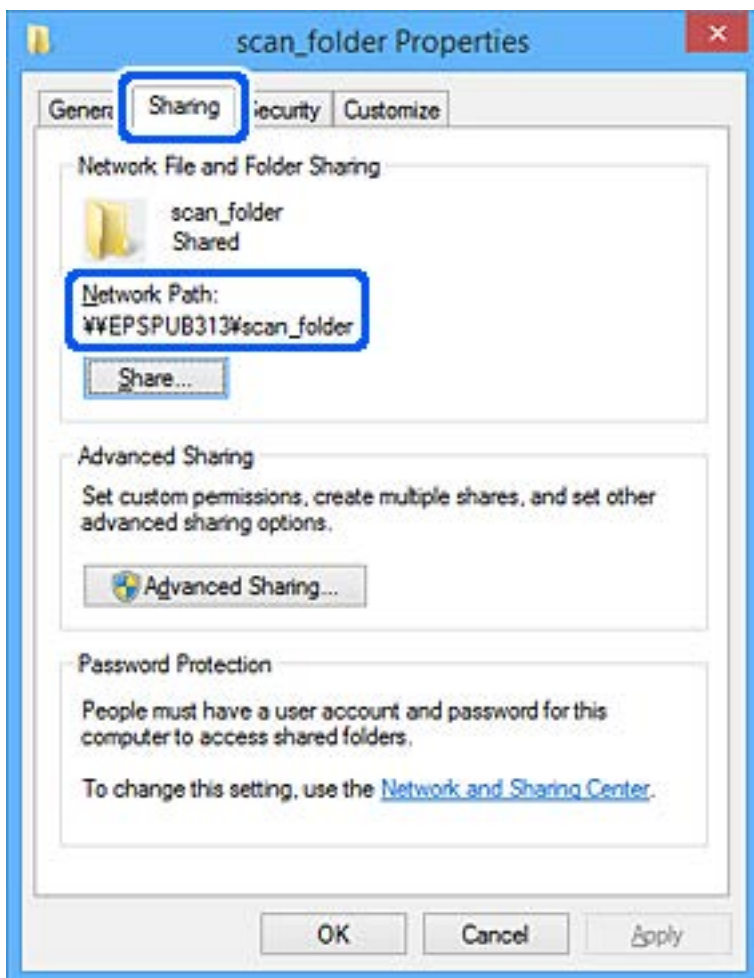

14. Haga clic en **Cerrar** o en **De acuerdo** para cerrar la ventana.

Esto completará la creación de una carpeta de red.

Hacer que los contactos estén disponibles

El registro de destinos de la lista de contactos del escáner le permite introducir fácilmente el destino cuando escanee.

En la lista de contactos puede registrar los siguientes tipos de destinos. Puede registrar hasta 300 entradas en total.

Nota:

También puede utilizar el servidor LDAP (búsqueda LDAP) para introducir el destino.

Correo electrónico	Destino del correo electrónico. Necesita configurar los ajustes del servidor de correo electrónico con antelación.
Carpeta de red	Destino de los datos del escaneado. La carpeta de red se debe preparar de antemano.

Información relacionada

➔ [“Cooperación entre el servidor LDAP y los usuarios” de la página 143](#)

Comparación de las configuraciones de los contactos

Hay tres herramientas para configurar los contactos del escáner: Web Config, Epson Device Admin y el panel de control del escáner. En la tabla siguiente se muestran las diferencias entre las tres herramientas.

Funciones	Web Config*	Epson Device Admin	Panel de control del escáner
Registrar un destino	✓	✓	✓
Modificar un destino	✓	✓	✓
Añadir un grupo	✓	✓	✓
Modificar un grupo	✓	✓	✓
Borrar destinos o grupos	✓	✓	✓
Borrar todos los destinos	✓	✓	–
Importar un archivo	✓	✓	–
Exportar a un archivo	✓	✓	–

* Inicie sesión como administrador para realizar ajustes.

Registro de un destino para contactos mediante Web Config

Nota:

También puede registrar contactos en el panel de control del escáner.

1. Acceda a Web Config y seleccione la pestaña **Digitalizar > Contactos**.
2. Seleccione el número que desea registrar y haga clic en **Editar**.
3. Introduzca un **Nombre** y una **Palabra índice**.
4. Seleccione el tipo de destino como valor de ajuste de **Tipo**.

Nota:

Una vez completado el registro, no puede cambiarse la opción **Tipo**. Si quiere cambiar el tipo, borre el destino y regístrelo de nuevo.

5. Introduzca un valor para cada elemento y, a continuación, haga clic en **Aplicar**.

Información relacionada

➔ [“Cómo ejecutar Web Config en un navegador web” de la página 35](#)

Opciones de configuración de destino

Elementos	Ajustes y explicación
Ajustes comunes	
Nombre	Escriba el nombre mostrado en los contactos en 30 caracteres Unicode (UTF-16) o menos. Si no quiere especificarlo, déjelo en blanco.
Palabra índice	Introduzca un nombre con 30 caracteres o menos en Unicode (UTF-16) para buscar los contactos en el panel de control del escáner. Si no quiere especificarlo, déjelo en blanco.
Tipo	Seleccione el tipo de dirección que desea registrar.
Asignar a uso frecuente	Establezca la dirección registrada como una dirección de uso frecuente. Cuando establezca la dirección de uso frecuente, esta se mostrará en la parte superior de la pantalla y escaneado, de forma que podrá especificar el destino sin tener que mostrar todos los contactos.
Correo electrónico	
Dirección de correo	Escriba de 1 a 255 caracteres. Caracteres admitidos: A-Z a-z 0-9 ! # \$ % & ' * + - . / = ? ^ _ { } ~ @.
Carpeta de redes (SMB)	
Guardar en	\\«Ruta de acceso a la carpeta» Introduzca la ubicación de la carpeta de destino empleando entre 1 y 253 caracteres Unicode (UTF-16), omitiendo «\». Introduzca la ruta de red que se muestra en la pantalla de propiedades de la carpeta. Consulte lo que sigue para obtener detalles sobre cómo configurar la ruta de red. "Creación de una carpeta de red" de la página 129
Nombre de usuario	Introduzca un nombre de usuario para acceder a la carpeta de red empleando 30 caracteres Unicode (UTF-16) o menos. No obstante, evite utilizar caracteres de control (0x00 a 0x1f, 0x7F).
Contraseña	Para acceder a una carpeta de red, introduzca una contraseña que contenga entre 0 y 20 caracteres Unicode (UTF-16). No obstante, evite utilizar caracteres de control (0x00 a 0x1f, 0x7F).
FTP	
Conexión segura	Seleccione FTP o FTPS en función del protocolo de transferencia de archivos del servidor FTP. Seleccione FTPS para que el escáner se pueda comunicar con las medidas de seguridad.
Guardar en	Introduzca un nombre del servidor de entre 1 y 253 caracteres en Unicode (UTF-16), omitiendo «ftp://» o «ftps://».
Nombre de usuario	Introduzca un nombre de usuario para acceder al servidor FTP empleando 30 caracteres Unicode (UTF-16) o menos. No obstante, evite utilizar caracteres de control (0x00 a 0x1f, 0x7F). Si el servidor permite conexiones anónimas, introduzca un nombre de usuario (por ejemplo: Anónimo y FTP). Si no quiere especificarlo, déjelo en blanco.
Contraseña	Para acceder a un servidor FTP, escriba una contraseña que contenga entre 0 y 20 caracteres Unicode (UTF-16). No obstante, evite utilizar caracteres de control (0x00 a 0x1f, 0x7F). Si no quiere especificarlo, déjelo en blanco.

Elementos	Ajustes y explicación
Modo de conexión	Seleccione el modo de conexión desde el menú. Si se ha establecido un firmware entre el escáner y el servidor FTP, seleccione Modo pasivo .
Número de puerto	Introduzca el número de puerto del servidor FTP (entre 1 y 65535).
Validación de certificado	El certificado del servidor FTP se valida al habilitar esta opción. Esta opción está disponible si se selecciona FTPS para Conexión segura . Para configurarlo, debe importar el Certificado CA al escáner.
SharePoint(WebDAV)*	
Conexión segura	Seleccione HTTP o HTTPS en función del protocolo de transferencia de archivos que admita el servidor. Seleccione HTTPS para que el escáner se pueda comunicar con las medidas de seguridad.
Guardar en	Introduzca un nombre del servidor de entre 1 y 253 caracteres en Unicode (UTF-16), omitiendo «http://» o «https://».
Nombre de usuario	Introduzca un nombre de usuario para acceder al servidor empleando 30 caracteres Unicode (UTF-16) o menos. No obstante, evite utilizar caracteres de control (0x00 a 0x1F, 0x7F). Si no quiere especificarlo, déjelo en blanco.
Contraseña	Para acceder a un servidor, introduzca una contraseña que contenga entre 0 y 20 caracteres Unicode (UTF-16). No obstante, evite utilizar caracteres de control (0x00 a 0x1f, 0x7F). Si no quiere especificarlo, déjelo en blanco.
Validación de certificado	El certificado del servidor se valida al habilitar esta opción. Esta opción está disponible si se selecciona HTTPS para Conexión segura . Para configurarlo, debe importar el Certificado CA al escáner.
Servidor proxy	Elija si quiere usar o no un servidor proxy.

* SharePoint Online no es compatible si se escanea a una carpeta de red desde el panel de control del escáner.

Si desea guardar la imagen escaneada en SharePoint Online, use Document Capture Pro después de instalar SharePoint Online Connector. Consulte el manual Document Capture Pro para información.

<https://support.epson.net/dcp/>

Registro de destinos como un grupo mediante Web Config

Si el tipo de destino se establece en **Correo electrónico**, puede registrar los destinos como un grupo.

1. Acceda a Web Config y seleccione la pestaña **Digitalizar > Contactos**.
2. Seleccione el número que desea registrar y haga clic en **Editar**.
3. Seleccione un grupo desde **Tipo**.
4. Haga clic en **Seleccionar** para acceder a **Contact. para Grupo**.
Se mostrarán los destinos disponibles.
5. Seleccione el destino que quiere registrar en el grupo y después haga clic en **Seleccionar**.
6. Introduzca un **Nombre** y una **Palabra índice**.

7. Seleccione si quiere o no quiere asignar el grupo registrado a los grupos de uso frecuente.

Nota:

Los destinos se pueden registrar en varios grupos.

8. Haga clic en **Aplicar**.

Información relacionada

➔ [“Cómo ejecutar Web Config en un navegador web” de la página 35](#)

Copia de seguridad e importación de contactos

Mediante Web Config u otras herramientas, puede hacer copias de seguridad e importar contactos.

Para Web Config, puede hacer una copia de seguridad de los contactos exportando los ajustes del escáner que incluyen los contactos. El archivo exportado no se puede editar porque se exporta como archivo binario.

Al importar los ajustes del escáner al escáner, los contactos se sobrescriben.

En el caso de Epson Device Admin, solo pueden exportarse los contactos desde la pantalla de propiedades del dispositivo. Además, si no exporta los elementos relacionados con la seguridad, puede editar los contactos exportados y volver a importarlos porque puede guardarse como archivo SYLK o CSV.

Importar contactos mediante Web Config

Si tiene un escáner que le permite realizar una copia de seguridad de los contactos y es compatible con este escáner, puede registrar fácilmente los contactos importando el archivo de la copia de seguridad.

Nota:

Para obtener instrucciones sobre cómo hacer una copia de seguridad de los contactos del escáner, consulte el manual que se proporciona con este.

Siga los pasos a continuación para importar los contactos a este escáner.

1. Acceda a Web Config y seleccione la pestaña **Gestión del dispositivo** > **Exportar e importar valor de configuración** > **Importar**.
2. Seleccione el archivo de copia de seguridad que creó en **Archivo**, introduzca la contraseña y haga clic en **Siguiente**.
3. Active la casilla de verificación **Contactos** y, a continuación, haga clic en **Siguiente**.

Realizar copias de seguridad de contactos mediante Web Config

Los datos de los contactos pueden perderse debido a un mal funcionamiento del escáner. Es aconsejable hacer una copia de seguridad de los datos siempre que se modifiquen. Epson no se responsabilizará de la pérdida de ningún dato, de la copia de seguridad ni de la recuperación de datos y/o ajustes durante el periodo de garantía.

Usando Web Config, puede hacer copias de seguridad en el ordenador de los datos de contacto almacenados en el escáner.

1. Acceda a Web Config y luego seleccione la pestaña **Gestión del dispositivo** > **Exportar e importar valor de configuración** > **Exportar**.

2. Active la casilla de verificación **Contactos** de la categoría **Digitalizar**.
3. Escriba una contraseña para cifrar el archivo exportado.
Necesita la contraseña para importar el archivo. Deje esto en blanco si no desea cifrar el archivo.
4. Haga clic en **Exportar**.

Cómo exportar y registrar en bloque contactos mediante herramientas

Si utiliza Epson Device Admin, puede hacer una copia de seguridad únicamente de los contactos y editar los archivos exportados para luego registrarlos todos a la vez.

Puede resultarle útil si desea hacer una copia de seguridad únicamente de los contactos o quiere sustituir el escáner pero desea transferir los contactos del antiguo al nuevo.

Exportación de contactos

Guarde la información de los contactos en el archivo.

Puede editar los archivos guardados en formato SYLK o csv mediante una aplicación de hojas de cálculo o un procesador de textos. Puede registrar todos los contactos a la vez después de borrar o añadir la información.

La información que incluya datos de seguridad como contraseñas o información personal puede guardarse en formato binario con una contraseña. No puede editar el archivo. Puede usarse como archivo de copia de seguridad de la información, incluyendo los datos de seguridad.

1. Inicie Epson Device Admin.
2. Seleccione **Dispositivos** en la barra de tareas lateral del menú.
3. Seleccione en la lista de dispositivos el que desea configurar.
4. Haga clic en **Configuración del dispositivo** en la pestaña **Inicio** de la barra de menú.
Cuando se haya configurado la contraseña del administrador, escríbala y haga clic en **Aceptar**.
5. Haga clic en **Comunes > Contactos**.
6. Seleccione el formato de exportación en **Exportar > Exportar elementos**.
 - Todos los elementos
Exporte el archivo binario cifrado. Seleccione esta opción cuando quiera incluir datos de seguridad como contraseñas o información personal. No puede editar el archivo. Si la selecciona, tendrá que configurar la contraseña. Haga clic en **Configuración** y configure una contraseña de entre 8 y 63 caracteres ASCII. Necesitará esta contraseña para importar el archivo binario.
 - Elementos, excepto información de seguridad
Exporte los archivos en formato SYLK o en formato csv. Seleccione esta opción cuando quiera editar la información del archivo exportado.
7. Haga clic en **Exportar**.

8. Especifique la ubicación en la que quiere guardar el archivo, seleccione el tipo de archivo y, a continuación, haga clic en **Guardar**.

Aparecerá un mensaje para confirmar que se ha completado la operación.

9. Haga clic en **Aceptar**.

Compruebe que el archivo se ha guardado en la ubicación especificada.

Cómo importar contactos

Importe la información de los contactos desde el archivo.

Puede importar los archivos guardados en formato SYLK o csv, o el archivo binario de la copia de seguridad que incluye los datos de seguridad.

1. Inicie Epson Device Admin.

2. Seleccione **Dispositivos** en la barra de tareas lateral del menú.

3. Seleccione en la lista de dispositivos el que desea configurar.

4. Haga clic en **Configuración del dispositivo** en la pestaña **Inicio** de la barra de menú.

Cuando se haya configurado la contraseña del administrador, escríbala y haga clic en **Aceptar**.

5. Haga clic en **Comunes > Contactos**.

6. Haga clic en **Examinar** en **Importar**.

7. Seleccione el archivo que desee importar y haga clic en **Abrir**.

Si selecciona el archivo binario, escriba en **Contraseña** la contraseña que haya configurado al exportar el archivo.

8. Haga clic en **Importar**.

Se muestra la pantalla de confirmación.

9. Haga clic en **Aceptar**.

Se mostrará el resultado de la validación.

- Editar la información cargada

Haga clic cuando desee editar la información de manera individual.

- Cargar más archivos

Haga clic cuando desee importar varios archivos.

10. Haga clic en **Importar** y, a continuación, haga clic en **Aceptar** en la pantalla de finalización de la importación.

Vuelva a la pantalla de propiedades del dispositivo.

11. Haga clic en **Transmitir**.

12. Haga clic en **Aceptar** en el mensaje de confirmación.

Los ajustes se envían al escáner.

13. Cuando aparezca la pantalla de finalización del envío, haga clic en **Aceptar**.

La información del escáner se actualiza.

Abra los contactos desde Web Config o desde el panel de control del escáner y luego compruebe que el contacto se ha actualizado.

Cooperación entre el servidor LDAP y los usuarios

Durante la cooperación con el servidor LDAP, puede utilizar la dirección registrada en el servidor LDAP como destinataria de los correos electrónicos.

Configuración del servidor LDAP

Para utilizar la información del servidor LDAP, regístrelo en el escáner.

1. Acceda a Web Config y seleccione la pestaña **Red > Servidor LDAP > Básica**.
2. Introduzca un valor para cada opción.
3. Seleccione **Aceptar**.

Se mostrarán los ajustes que ha seleccionado.

Opciones de configuración del servidor LDAP

Elementos	Ajustes y explicación
Usar serv. LDAP	Seleccione Uso o No usar .
Dirección serv. LDAP	Introduzca la dirección del servidor LDAP. Escriba entre 1 y 255 caracteres en formato IPv4, IPv6 o FQDN. Para el formato FQDN puede utilizar caracteres alfanuméricos ASCII (0x20–0x7E) y «-» excepto al principio y al final de la dirección.
Nº puerto serv. LDAP	Introduzca el número de puerto del servidor LDAP entre 1 y 65535.
Conexión segura	Especifique el método de autenticación cuando el escáner accede al servidor LDAP.
Validación de certificado	Si habilita esta opción, se valida el certificado del servidor LDAP. Le recomendamos que lo configure como Activar . Para configurarlo, los Certificado CA deben ser importados al escáner.
Tiempo espera búsqueda (seg.)	Establezca el tiempo (entre 5 y 300) que debe pasar antes de que exceda el límite de tiempo al realizar una búsqueda.

Elementos	Ajustes y explicación
Método de autenticación	<p>Seleccione uno de los métodos.</p> <p>Si selecciona Autenticación Kerberos, seleccione Config. Kerberos configurar Kerberos.</p> <p>Para realizar la Autenticación Kerberos es necesario el siguiente entorno.</p> <ul style="list-style-type: none"> <input type="checkbox"/> El escáner y el servidor DNS pueden comunicarse entre sí. <input type="checkbox"/> La hora del escáner, el servidor KDC y el servidor necesario para la autenticación (servidor LDAP, servidor SMTP, servidor de archivos) están sincronizados. <input type="checkbox"/> Si el servidor de servicio se asigna como la dirección IP, el FQDN del servidor de servicio se registra en la zona de búsqueda inversa del servidor DNS.
Dominio kerberos para utilizar	Si selecciona Autenticación Kerberos como Método de autenticación , seleccione el dominio Kerberos que quiera utilizar.
DN de administrador / Nombre de usuario	Escriba el nombre de usuario para el servidor LDAP en 128 caracteres Unicode (UTF-8) o menos. No pueden utilizarse caracteres de control tales como 0x00–0x1F y 0x7F. Este ajuste no se puede utilizar cuando se ha seleccionado Autenticación anónima como Método de autenticación . Si no quiere especificarlo, déjelo en blanco.
Contraseña	Introduzca la contraseña de autenticación del servidor LDAP en 128 caracteres Unicode (UTF-8) o menos. No pueden utilizarse caracteres de control tales como 0x00–0x1F y 0x7F. Este ajuste no se puede utilizar cuando se ha seleccionado Autenticación anónima como Método de autenticación . Si no quiere especificarlo, déjelo en blanco.

Configuración del protocolo Kerberos

Si selecciona **Autenticación Kerberos** para **Método de autenticación de Servidor LDAP > Básica**, configure Kerberos de la siguiente manera desde la pestaña **Red > Config. Kerberos**. Puede registrar hasta 10 ajustes de configuración del protocolo Kerberos.

Elementos	Ajustes y explicación
Dominio Kerberos	Introduzca el dominio de la autenticación Kerberos en 255 caracteres ASCII (0x20–0x7E) o menos. Si no quiere registrarlo, déjelo en blanco.
Dirección KDC	Introduzca la dirección del servidor de autenticación Kerberos. Escriba 255 caracteres o menos en formato IPv4, IPv6 o FQDN. Si no quiere registrarlo, déjelo en blanco.
Número de puerto (kerberos)	Introduzca el número de puerto del servidor Kerberos entre 1 y 65535.

Configuración de los ajustes de búsqueda del servidor LDAP

Cuando configure los ajustes de búsqueda, puede utilizar la dirección de correo electrónico registrada en el servidor LDAP.

1. Acceda a Web Config y seleccione la pestaña **Red > Servidor LDAP > Buscar config.**.
2. Introduzca un valor para cada opción.

3. Haga clic en **Aceptar** para mostrar la configuración resultante.

Se mostrarán los ajustes que ha seleccionado.

Elementos de configuración de búsqueda del servidor LDAP

Elementos	Ajustes y explicación
Base búsqueda (nombre distinguido)	Si quiere buscar un dominio arbitrario, especifique el nombre de dominio del servidor LDAP. Introduzca entre 0 y 128 caracteres Unicode (UTF-8). Si no quiere realizar una búsqueda de un atributo arbitrario, deje este espacio en blanco. Ejemplo para el directorio del servidor local: dc=server,dc=local
Nº de entradas de búsqueda	Especifique el número de entradas de búsqueda, entre 5 y 500. El número de entradas establecido se guarda y muestra temporalmente. La búsqueda se podrá realizar aunque aparezca un error indicando que el número de entradas de búsqueda supera el número especificado.
Atributo nombre de usuario	Especifique el nombre del atributo a mostrar cuando realice una búsqueda de nombres de usuario. Introduzca entre 1 y 255 caracteres Unicode (UTF-8). El primer carácter debería ser a-z o A-Z. Ejemplo: cn, uid
Atributo visual. nombre de usuario	Especifique el nombre del atributo a mostrar como nombre de usuario. Introduzca entre 0 y 255 caracteres Unicode (UTF-8). El primer carácter debería ser a-z o A-Z. Ejemplo: cn, sn
Atributo dirección de correo electrónico	Especifique el nombre del atributo a mostrar cuando realice una búsqueda de direcciones de correo electrónico. Escriba una combinación entre 1 y 255 caracteres. Caracteres admitidos: A-Z, a-z, 0-9 y -. El primer carácter debería ser a-z o A-Z. Ejemplo: mail
Atributo arbitrario 1 - Atributo arbitrario 4	Puede especificar otros atributos arbitrarios para realizar la búsqueda. Introduzca entre 0 y 255 caracteres Unicode (UTF-8). El primer carácter debería ser a-z o A-Z. Si no quiere realizar una búsqueda de un atributo arbitrario, deje este espacio en blanco. Ejemplo: o, ou

Comprobación de la conexión del servidor LDAP

Ejecuta una prueba de conexión del servidor LDAP según los parámetros establecidos en **Servidor LDAP > Buscar config.**

1. Acceda a Web Config y seleccione la pestaña **Red > Servidor LDAP > Prueba de conex.**

2. Seleccione **Iniciar**.

La prueba de conexión comenzará. Cuando termine la prueba, se mostrará el informe.

Referencias de la prueba de conexión del servidor LDAP

Mensajes	Explicación
Prueba de conexión correcta.	Este mensaje aparece si la conexión con el servidor es satisfactoria.
Error en prueba de conex. Comprobar config.	Este mensaje aparece por las siguientes razones: <ul style="list-style-type: none"> <input type="checkbox"/> La dirección del servidor LDAP o el número de puerto son incorrectos. <input type="checkbox"/> Se ha excedido el límite de tiempo. <input type="checkbox"/> La opción No usar está seleccionada como Usar serv. LDAP. <input type="checkbox"/> Si se ha seleccionado la Autenticación Kerberos como el Método de autenticación, ajustes como Dominio Kerberos, Dirección KDC y Número de puerto (kerberos) serán incorrectos.
Error en prueba de conex. Compruebe la fecha y hora en su producto o en el servidor.	Este mensaje aparece cuando la conexión falla porque los ajustes de tiempo del escáner y del servidor LDAP no coinciden.
Error de autenticación. Comprobar config.	Este mensaje aparece por las siguientes razones: <ul style="list-style-type: none"> <input type="checkbox"/> El Nombre de usuario y/o la Contraseña son incorrectos. <input type="checkbox"/> Si se selecciona Autenticación Kerberos como Método de autenticación, es posible que la hora/fecha no estén configuradas.
No se puede acceder al producto hasta que el proceso se haya completado.	Este mensaje aparece cuando el escáner está ocupado.

Configuración de AirPrint

Acceda a Web Config, seleccione la pestaña **Red** y seleccione **Configuración de AirPrint**.

Elementos	Explicación
Nombre servic. Bonjour	Introduzca el nombre del servicio Bonjour utilizando texto ASCII (0x20–0x7E), máximo de 41 caracteres.
Ubicación de Bonjour	Introduzca una descripción de la ubicación del escáner, utilizando texto Unicode (UTF-8), máximo de 127 bytes.
Wide-Area Bonjour	Establece si se va a utilizar o no Wide-Area Bonjour. Si lo utiliza, el escáner debe estar registrado en el servidor DNS para poder buscar el escáner en el segmento.
Activar AirPrint	Activa Bonjour y AirPrint (servicio de escaneado). Este botón solo está disponible cuando AirPrint está deshabilitada. Nota: <i>Si AirPrint está deshabilitada, el escaneado Mopria desde Chromebooks, Windows y la aplicación Mopria Scan también estarán deshabilitados.</i>

Personalización de la pantalla del panel de control

Registro de Ajustes.	148
Edición de la pantalla de inicio del panel de control.	150

Registro de Ajustes

Puede registrar la configuración de escaneado más frecuente como **Ajustes**. Puede registrar hasta 48 predeterminados.

Nota:

- Puede registrar los ajustes actuales seleccionando  en la pantalla de configuración de escaneado.
- También puede registrar **Ajustes** en Web Config.
 Seleccione la pestaña **Digitalizar > Ajustes**.
- Si selecciona **Digitalizar a PC** al registrarse, puede registrar el trabajo creado en Document Capture Pro como **Ajustes**. Esta opción está disponible solo para ordenadores conectados a través de una red. Registre de antemano el trabajo en Document Capture Pro.
- Si la función de autenticación está habilitada, solo el administrador puede registrar **Ajustes**.

1. Seleccione **Ajustes** en la pantalla de inicio del panel de control del escáner.

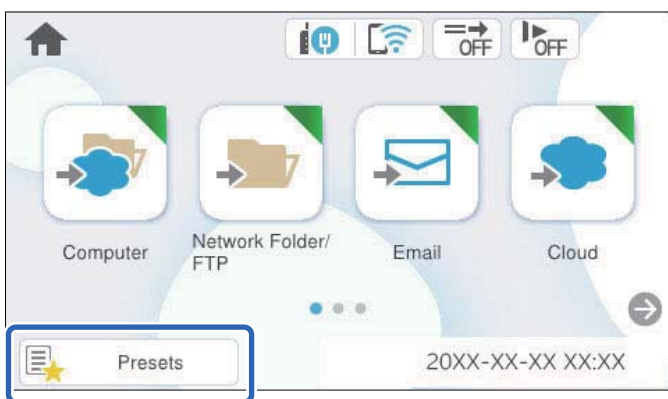

2. Seleccione .

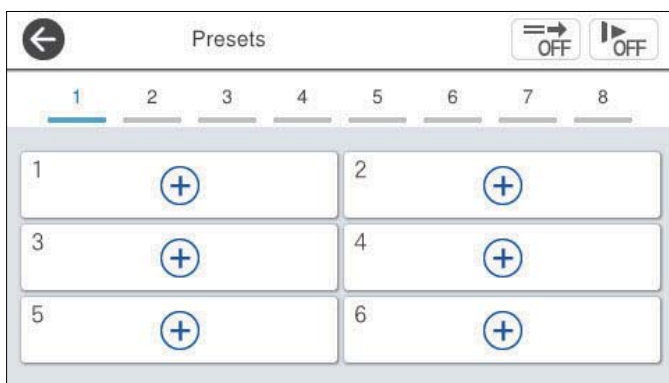

3. Seleccione el menú que desee utilizar para registrar un preajuste.

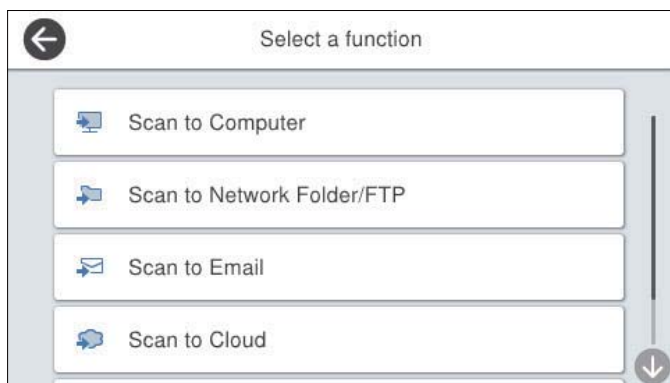

4. Configure cada elemento y seleccione .

Nota:

Si selecciona **Digitalizar a PC**, seleccione el ordenador en el que está instalado Document Capture Pro y, a continuación, seleccione un trabajo registrado. Esta opción está disponible solo para ordenadores conectados a través de una red.

5. Configure el preajuste.

- Nombre:** indique el nombre.
- Establecer Icono:** configure la imagen y el color del icono mostrar.
- Configuración de Envío rápido:** inicia inmediatamente el escaneado sin necesidad de confirmarlo al seleccionar el preajuste.
- Contenido:** compruebe la configuración de escaneado.

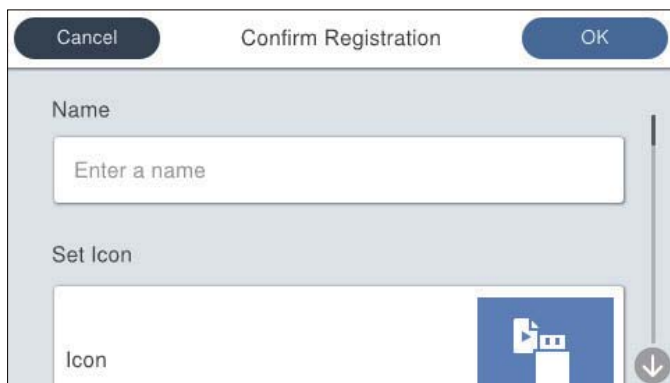

6. Seleccione **OK**.

Información relacionada

➔ [“Configuración de trabajos” de la página 119](#)

Opciones del menú de Ajustes

Puede cambiar la configuración de los preajustes seleccionando  en cada uno de ellos.

Cambiar nombre:

cambia el nombre del preajuste.

Cambiar Icono:

cambia la imagen del icono y el color del preajuste.

Configuración de Envío rápido:

inicia inmediatamente el escaneado sin necesidad de confirmarlo al seleccionar el preajuste.

Cambiar posición:

cambia el orden de visualización de los preajustes.

Eliminar:

elimina el preajuste.

Agregar o quitar Icono en Inicio:

añade o elimina el icono del preajuste de la pantalla de inicio.

Confirme los detalles:

ver la configuración de un preajuste. Puede cargar el preajuste seleccionando **Usar esta configuración**.

Edición de la pantalla de inicio del panel de control

Puede personalizar la pantalla de inicio seleccionando **Configuración > Editar inicio** en el panel de control del escáner.

- Diseño:** cambia el método de visualización de los iconos del menú.
[“Modificación de Diseño de la pantalla de inicio” de la página 150](#)
- Agregar icono:** añade iconos a los ajustes de **Ajustes** que ha realizado o restaura los iconos que se han eliminado de la pantalla.
[“Agregar icono” de la página 151](#)
- Quitar icono:** quita los iconos de la pantalla de inicio.
[“Quitar icono” de la página 152](#)
- Mover icono:** cambia el orden de visualización de los iconos.
[“Mover icono” de la página 153](#)
- Restaurar visualización de icono pred.:** restaura la configuración de visualización predeterminada de la pantalla de inicio.

Modificación de Diseño de la pantalla de inicio

1. Seleccione **Configuración > Editar inicio > Diseño** en el panel de control del escáner.

2. Seleccione **Línea** o **Matriz**.

Línea:

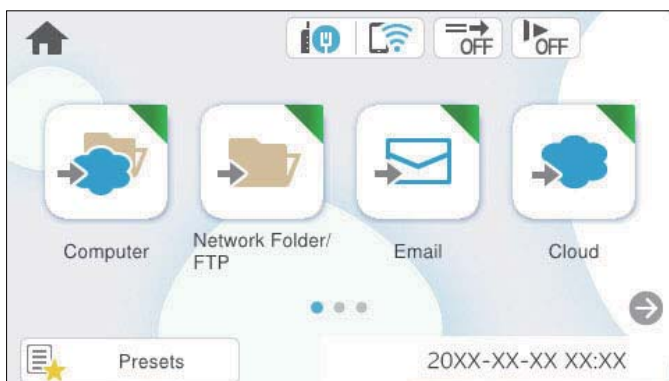

Matriz:



3. Seleccione  para volver y comprobar la pantalla de inicio.

Agregar icono

1. Seleccione **Configuración** > **Editar inicio** > **Agregar icono** en el panel de control del escáner.

2. Seleccione **Función** o **Ajustes**.

- Función:** muestra las funciones predeterminadas que aparecen en la pantalla de inicio.
- Ajustes:** muestra los preajustes registrados.

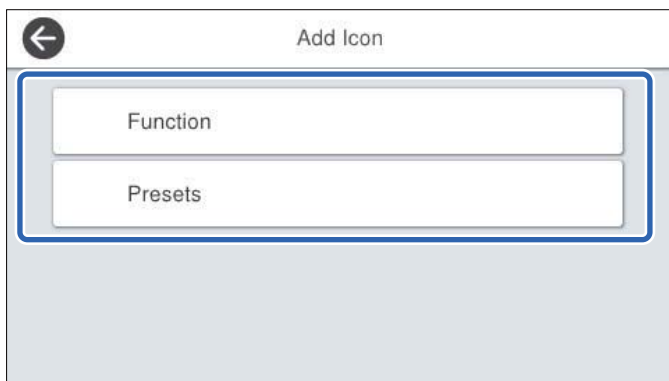

3. Seleccione el elemento que desea añadir a la pantalla de inicio.

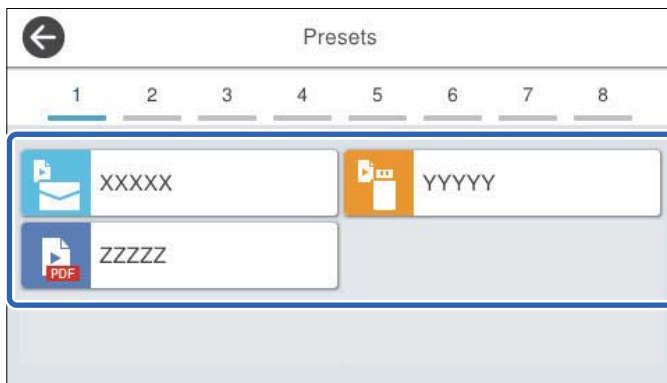

4. Seleccione el espacio en blanco donde desea añadir el elemento.
Si desea añadir varios iconos, repita los pasos 3 y 4.

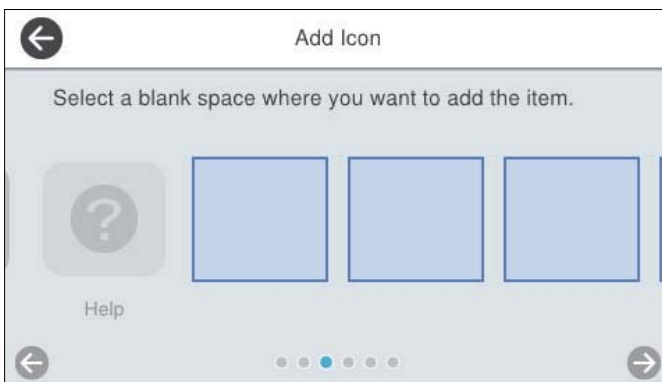

5. Seleccione  para volver y comprobar la pantalla de inicio.

Quitar icono

1. Seleccione **Configuración** > **Editar inicio** > **Quitar icono** en el panel de control del escáner.
2. Seleccione el icono que desea eliminar.

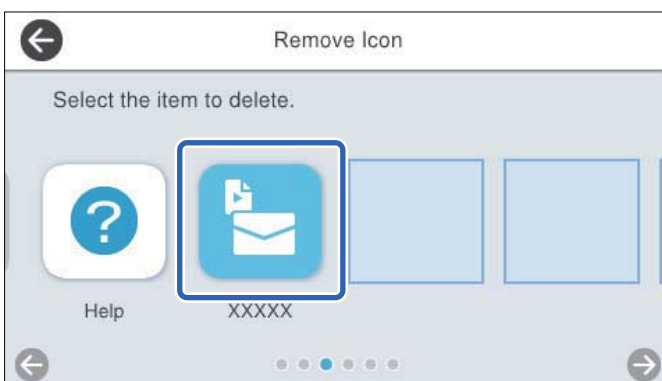

3. Seleccione **Sí** para finalizar.
Si desea eliminar varios iconos, repita los pasos 2 y 3.
4. Seleccione  para volver y comprobar la pantalla de inicio.

Mover icono

1. Seleccione **Configuración** > **Editar inicio** > **Mover icono** en el panel de control del escáner.
2. Seleccione el icono que desea mover.

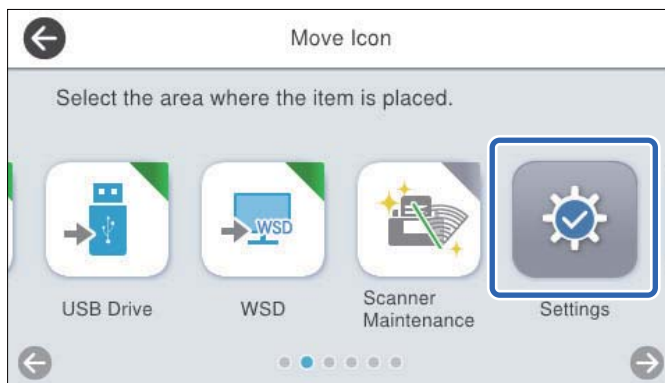

3. Seleccione el marco de destino.
Si ya hay otro icono en el marco de destino, el icono se sustituye.

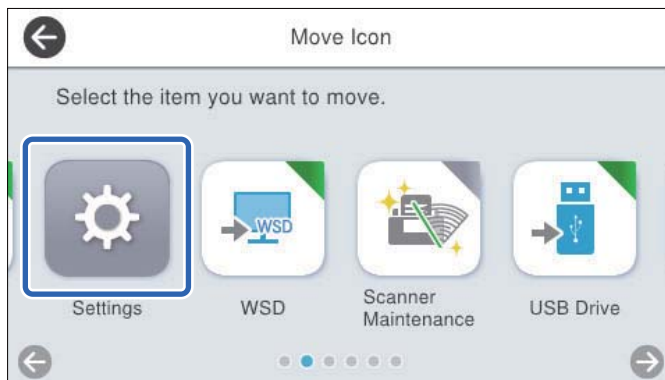

4. Seleccione  para volver y comprobar la pantalla de inicio.

Opciones de menú para la configuración

Config. básica.	155
Configuración del escáner.	156
Editar inicio.	158
Configuración del usuario.	158
Configuración de red.	158
Configuración del servicio web.	160
Document Capture Pro.	160
Administrador de Contactos.	160
Admin. del sistema.	161
Información del dispositivo.	162
Mantenimiento del escáner.	163
Configuración de alerta de sustitución del rodillo.	164
Ajustes de alerta de limpieza periódica.	164

Config. básica

Brillo LCD

Permite ajustar el brillo de la pantalla LCD.

Sonidos

- Presionar botones: permite establecer el volumen al tocar sonidos en el panel de control o cuando se realice correctamente la autenticación en la pantalla de inicio de sesión.
- Tono de error: permite establecer el volumen para cuando se produzca un error o falle la autenticación en la pantalla de inicio de sesión.

Tempor apagado

Ajuste el período de tiempo para entrar en el modo de suspensión (modo de ahorro de energía) cuando el escáner no ha realizado ninguna operación. La pantalla LCD se vuelve negra cuando ha transcurrido el tiempo establecido.

Si inicia sesión como administrador en el panel de control, la sesión se cierra cuando el escáner entra en modo de suspensión.

Nota:

*También puede realizar los ajustes desde Web Config. Seleccione **Gestión del dispositivo** > **Ahorro de energía** > **Tempor apagado**.*

Ajustes de apagado

Su producto puede tener esta función o la función **Temp. apagado autom.** dependiendo del lugar de compra.

Apague el escáner automáticamente.

- Apagar si no hay actividad
Seleccione esta función para apagar automáticamente el escáner si no se utiliza en un determinado periodo de tiempo. Cualquier aumento afectará a la eficiencia energética del producto. Antes de modificar este valor, piense siempre en el medio ambiente.

- Apagar si se desconecta
Seleccione esta función para apagar el escáner después de un período de tiempo especificado cuando todos los puertos, incluyendo el puerto USB, están desconectados. Es posible que esta función no esté disponible según la región.

Consulte el siguiente sitio web para conocer el período de tiempo especificado.

<https://www.epson.eu/energy-consumption>

Encendido directo

Si el escáner esté conectado a la fuente de alimentación, puede encenderlo directamente, sin pulsar el botón de encendido.

Conf. de fecha y hora

- Fecha y hora: introduzca la fecha y hora actuales.
- Horario de verano: seleccione la hora de verano que se aplica a su área.
- Dif. horaria: introduzca la diferencia horaria entre su hora local y UTC (Tiempo universal coordinado).

Idioma/Language

Seleccione el país o la región en la que está utilizando el escáner.

Teclado

Cambie el diseño del teclado en la pantalla LCD.

Agotado tiempo func.

Al establecerse en **Activ.**, se le devolverá a la pantalla de inicio si no se realizan operaciones durante el tiempo especificado. Esta configuración se aplica cuando lo que se muestra no es la pantalla de inicio.

Cuando inicie sesión en el panel de control como administrador, se cerrará la sesión al volver a la pantalla de inicio si no activa el temporizador de inactividad.

Conex. PC a través USB

Puede restringir el uso de la conexión USB desde el equipo. Si desea restringirlo, seleccione **Deshabilitar**.

Configuración del escáner

Len

Disminuye la velocidad de alimentación al escanear. Si se ajusta en **Activ.**, el icono cambia a .

Active esta opción en las siguientes situaciones:

- Cuando los originales se atasquen frecuentemente
- Cuando cargue originales finos
- Cuando escanee diferentes tipos o tamaños de originales a la vez
- Si el escáner hace demasiado ruido

Tiempo de parada de doble aliment.

Ajuste el funcionamiento si se detecta alimentación doble.

- Inmediata: Detiene inmediatamente la alimentación de originales después de detectar que se está produciendo una doble alimentación.
- Después expulsar: Los originales detectados como alimentación doble se escanean como están, y se detiene temporalmente la alimentación de originales en lo sucesivo.

Si la imagen se escanea bien, puede reanudar el escaneado tal como y está.

Función DFDS

Omite la detección de doble alimentación una vez y continúa escaneando. Si se ajusta en **Activ.**, el icono cambia a .

Habilítela para escanear originales que se detectan como alimentaciones dobles, por ejemplo, tarjetas de plástico o sobres.

Prot. del papel

Reduce el daño en los originales, deteniendo el escaneado inmediatamente su se detecta el siguiente estado.

- Se produce un error de alimentación de los originales
- Los originales entran torcidos

Seleccione el nivel de detección para habilitar esta función. Consulte la siguiente tabla para ver los detalles de cada nivel.

Nivel	Descripción
Act.-Bajo	Reduzca la sensibilidad para detectar la inclinación de los originales.
Act.-Medio	Detecte la inclinación de los originales grapados y la inclinación que Act.-Bajo no pudo detectar.
Act.-Alto	Aumente la sensibilidad para detectar la inclinación de los originales.



Importante:

- Esta función no siempre evita daños en los originales.
- En función del estado de los originales que se están introduciendo, puede que no se detecten errores de alimentación de originales.

Nota:

En función del original, el estado de la alimentación de originales o del nivel que establezca, es posible que esta función no funcione correctamente.

- Seleccione **Desa** para desactivar la función al escanear tarjetas de plástico o papel grueso.
- Si la detección es errónea con frecuencia, reduzca el nivel de esta función.
- Algunos originales pueden detectarse erróneamente como mal introducidos, por ejemplo en el caso de originales de forma irregular o de originales que se han escaneado torcidos.
- Si carga varios originales, asegúrese de alinear el borde de entrada de los originales. Es posible que los originales se detecten erróneamente como mal introducidos si sus bordes no están alineados, incluso si se escanean correctamente.
- Para escanear los originales sin que se tuerzan, ajuste las guías de borde de forma que se ajusten a los originales antes de escanear.

Detección de suciedad en el cristal

Detecta la suciedad en la superficie del vidrio que hay dentro del escáner. Puede seleccionar el nivel de detección.

En función de la suciedad, es posible que esta característica no funcione correctamente.

Detec. ultrasónica doble inserción

Detecta un error de alimentación doble cuando se alimentan varios originales y deja de escanear.

Use esta opción cuando no pueda configurar la detección de doble alimentación desde el software externo.

Es posible que esta función no funcione correctamente dependiendo del original, como sobres, tarjetas de plástico, originales con etiquetas o pegatinas, etc.

Tiempo de espera de Modo Alimentación automática

Ajuste el tiempo de espera al usar Modo Alimentación automática.

Esta configuración solo está disponible cuando se digitaliza desde "Red", "Carpeta/FTP", "Correo electrónico", "Nube" o "Unidad USB". Puede establecer el tiempo para finalizar la digitalización automáticamente cuando "Modo Alimentación automática" se establece en "Activado".

Confirmar destinatario

Compruebe el destino antes de escanear.

Editar inicio

Puede editar la configuración de visualización de la pantalla de inicio.

Diseño

Cambia el método de visualización de los iconos del menú.

Agregar icono

Añade iconos a los **Ajustes** que haya configurado o recupera iconos que había eliminado previamente de la pantalla.

Quitar icono

Quita el iconos de la pantalla de inicio. Si desea volver a mostrar los iconos eliminados, seleccione **Agregar icono** o **Restaurar visualización de icono pred.**

Mover icono

Cambia el orden de visualización de los iconos.

Restaurar visualización de icono pred.

Restaura la configuración de visualización predeterminada de la pantalla de inicio.

Configuración del usuario

Puede cambiar la configuración de escaneado inicial para lo siguiente.

Digitaliz. a car. red/FTP

Dig. correo electrónico

Digitalizar a la unidad USB

Digitalizar a nube

Configuración de red

Config. Wi-Fi:

Establezca o cambie la configuración de la red inalámbrica. Elija uno de los siguientes métodos de conexión y siga las instrucciones del panel de control.

Enrutador:

Asistente para la instalación de Wi-Fi

Configuración de pulsador (WPS)

Otros

Conf. código PIN (WPS)

Conexión autom. Wi-Fi

Deshabilitar Wi-Fi

Quizás pueda solucionar problemas de red desactivando la configuración de Wi-Fi o

volviendo a configurarla. Pulse  > **Enrutador** > **Cambiar configuración** > **Otros** > **Deshabilitar Wi-Fi** > **Iniciar configuración**.

Wi-Fi Direct:

Muestra la información necesaria para conectarse al teléfono inteligente.

Toque **Cambiar** para cambiar la configuración.

Cambiar nombre de red

Cambiar contraseña

Cambiar rango de frecuencia

En función de la región, es posible que este ajuste no se muestre.

Deshabilitar Wi-Fi Direct

Restaurar configuración pred.

Configuración LAN cableada:

Establezca o cambie la conexión de red por cable LAN y router. Cuando se utiliza este método, la conexión Wi-Fi se deshabilita.

Estado de la red

Muestra la configuración de red actual de los siguientes elementos.

Estado de LAN cabl./Wi-Fi

Estado de Wi-Fi Direct

Est. serv. correo elec.

Avanzado

Realice los siguientes ajustes.

Nombre dispositivo

TCP/IP

Servidor proxy

Servidor correo elect.

Configuración del servidor

Comprobar conexión

Dirección IPv6

Velocidad de vínculo y dúplex

Redirigir HTTP a HTTPS

Deshabilitar IPsec/Filtrado de IP

- Deshabilitar IEEE802.1X

Configuración del servicio web

Servicios Epson Connect:

Indica si el escáner está registrado y conectado al servicio Epson Connect.

Puede registrarse en el servicio seleccionando **Registrar** y siguiendo las instrucciones.

Una vez que se haya registrado puede cambiar los siguientes ajustes.

- Suspender o reanudar
- Anular registro

Para obtener más información, consulte la siguiente página web.

<https://www.epsonconnect.com/>

<http://www.epsonconnect.eu> (sólo para Europa)

Document Capture Pro

Configuración de grupo

Habilite la configuración de grupo en el escáner. Utilice este elemento cuando habilite la configuración de grupo en Document Capture Pro.

grupo

Introduzca el número de grupo si **Configuración de grupo** está habilitado.

Administrador de Contactos

Registrar/Eliminar:

Registre y/o elimine contactos de los menús Dig. correo electrónico y Digitaliz. a car. red/FTP.

Frecuente:

Registre los contactos más utilizados para acceder rápidamente a ellos. También puede cambiar el orden de la lista.

Ver opciones:

Cambie la forma en la que se muestra la lista de contactos.

Opciones de búsqueda:

Cambie el método de búsqueda de contactos.

Admin. del sistema

Administrador de Contactos

Registrar/Eliminar:

Registre y/o elimine contactos de los menús Dig. correo electrónico y Digitaliz. a car. red/FTP.

Frecuente:

Registre los contactos más utilizados para acceder rápidamente a ellos. También puede cambiar el orden de la lista.

Ver opciones:

Cambie la forma en la que se muestra la lista de contactos.

Opciones de búsqueda:

Cambie el método de búsqueda de contactos.

Configuración admin.

- Contraseña admin: Registre una contraseña de administrador para que solamente el administrador pueda cambiar la configuración. La contraseña debe tener entre 8 y 20 caracteres.
- Configuración bloqueo: Bloquea la configuración del escáner para que otros usuarios no puedan modificarla.

Restricciones

Permite cambiar la configuración de los siguientes elementos cuando está habilitado el bloqueo del panel.

- Acceder para registrar/ eliminar Contactos
- Acceso a recientes de Dig. correo electrónico
- Acceso a idioma
- Protección de datos personales

Control de acceso:

Control de acceso:

Seleccione **Activ.** para restringir las funciones del producto. Esto requiere que los usuarios inicien sesión en el panel de control del producto con su nombre de usuario y contraseña antes de que puedan usar las funciones del panel de control.

Aceptar trabajos de usuarios desconoc.:

Puede elegir si se permiten o no los trabajos que no tengan la información de autenticación necesaria.

Cifrado con contraseña

Cifre su contraseña.

Si apaga mientras se está reiniciando, los datos podrían resultar dañados y la configuración del escáner volvería a los valores predeterminados. En ese caso, configure de nuevo la información de contraseña.

Verificación del programa al iniciar

Al encenderse, el escáner comprueba si terceros no autorizados han manipulado el programa. Si se detecta algún problema, el escáner no se iniciará.

Investigación del cliente

Seleccione **Aceptar** para enviar información sobre el uso del producto, como el número de escaneados realizados, a Seiko Epson Corporation.

Configuración WSD

Activar o desactivar la función WSD (Servicio Web para dispositivos).

Restaurar configuración pred.

- Configuración de red: permite restaurar la configuración relacionada con la red a su estado inicial.
- Todo excepto la configuración de red: permite restaurar otros ajustes a su estado inicial, excepto para los ajustes relacionados con la red.
- Todas las configuraciones: permite restaurar todos los ajustes al estado inicial de cuando se adquirió el producto.



Importante:

*Si selecciona **Todas las configuraciones**, se eliminarán todos los datos de configuración registrados en el escáner, incluidos los contactos. No es posible restaurar una configuración eliminada.*

Actualización de firmware:

Puede obtener la información sobre el firmware del escáner, como su versión actual e información sobre las actualizaciones disponibles.

Actualizar:

Compruebe si se ha subido al servidor de red la última versión del firmware. Si hay una actualización disponible, puede elegir entre actualizarlo ahora o no.

Notificación:

Seleccione **Activ.** para recibir una notificación cuando haya actualizaciones de firmware disponibles.

Información del dispositivo

Número de serie

Muestra el número de serie del escáner.

Versión actual

Muestra la versión de firmware actual.

Número total de digitalizaciones

Muestra el número total de escaneados.

Nº digitaliz. a una sola cara

Muestra el número de escaneados a una cara.

Nº digitaliz. a doble cara

Muestra el número de escaneados a doble cara.

Nº digitaliz. hoja portadora

Muestra el número de escaneados usando una Hoja Soporte.

Digitalizac. tras sustituir el rodillo

Muestra el número de escaneados después de la sustitución del kit de montaje de rodillos.

Para restablecer, seleccione  de **Información del dispositivo**, seleccione **Digitalizac. tras sustituir el rodillo**, y, a continuación, seleccione **Sí**.

Digit. tras limpieza convencional

Muestra el número de escaneados después de realizar una limpieza normal.

Para restablecer, seleccione  de **Información del dispositivo**, seleccione **Digit. tras limpieza convencional**, y, a continuación, seleccione **Sí**.

Estado del dispositivo de autenticación

Muestra el estado del dispositivo de autenticación.

Información de Epson Open Platform

Muestra el estado del Epson Open Platform.

Mantenimiento del escáner

Limpieza de rodillos

Muestra cómo limpiar el rodillo dentro del escáner.

Sustitución del rodillo

Muestra cómo sustituir el kit de montaje de rodillos. También puede poner el número a cero después de reemplazar el kit de montaje de rodillos.

Limpieza convencional

Muestra cómo realizar una limpieza regular del interior del escáner. También puede poner el número a cero después de realizar una limpieza normal.

Limpieza del cristal

Muestra cómo realizar la limpieza del interior del cristal del escáner.

Configuración de alerta de sustitución del rodillo

Conf. recuento alertas

Cambia el número de escaneados tras el cual aparece el aviso de sustitución del rodillo.

Ajustes de alerta de limpieza periódica

Ajustes de alerta de advertencia

Le notifica cuándo debe limpiar el interior del escáner.

Conf. recuento alertas

Cambia el número de escaneados para que aparezca el aviso de limpieza.

Mantenimiento

Limpieza del exterior del escáner.	166
Limpieza del interior del escáner.	166
Sustitución del kit de montaje de rodillos.	171
Restablecer el número de escaneados después de sustituir los rodillos.	176
Ahorro de energía.	176
Transporte del escáner.	176
Actualización de aplicaciones y firmware.	178

Limpieza del exterior del escáner

Limpie las manchas de la carcasa exterior con un paño seco o un paño humedecido con detergente neutro y agua.

 **Importante:**

- Nunca utilice alcohol, disolventes ni ningún producto corrosivo para limpiar el escáner. Esto puede causar decoloración o deformaciones.*
- No permita que le entre agua al producto. Esto podría provocar un mal funcionamiento.*
- Nunca abra la carcasa del escáner.*

1. Pulse el botón  para apagar el escáner.
2. Desconecte el adaptador de CA del escáner.
3. Limpie la carcasa exterior con un paño humedecido con detergente neutro y agua.

Nota:

Limpie la pantalla táctil con un paño suave y seco.

Limpieza del interior del escáner

Después de utilizar el escáner durante un tiempo, el polvo del papel y de la habitación acumulado en el rodillo o en la parte de cristal del interior del escáner puede causar problemas de alimentación del papel o de calidad de la imagen escaneada. Limpie el interior del escáner cada 5,000 escaneados.

Puede consultar el número actualizado de escaneados en el panel de control o en Epson Scan 2 Utility.

Si la superficie se ha manchado con un material difícil de quitar, utilice un kit de limpieza original de Epson para quitar las manchas. Use una pequeña cantidad del producto en la gamuza para eliminar las manchas.

 **Importante:**

- Nunca utilice alcohol, disolventes ni ningún producto corrosivo para limpiar el escáner. Esto puede causar decoloración o deformaciones.*
- Nunca pulverice o aplique ningún líquido o spray sobre el escáner. Los daños al equipo o circuitos pueden causar un comportamiento anómalo.*
- Nunca abra la carcasa del escáner.*

1. Pulse el botón  para apagar el escáner.
2. Desconecte el adaptador de CA del escáner.

3. Tire de la palanca y abra la cubierta del escáner.

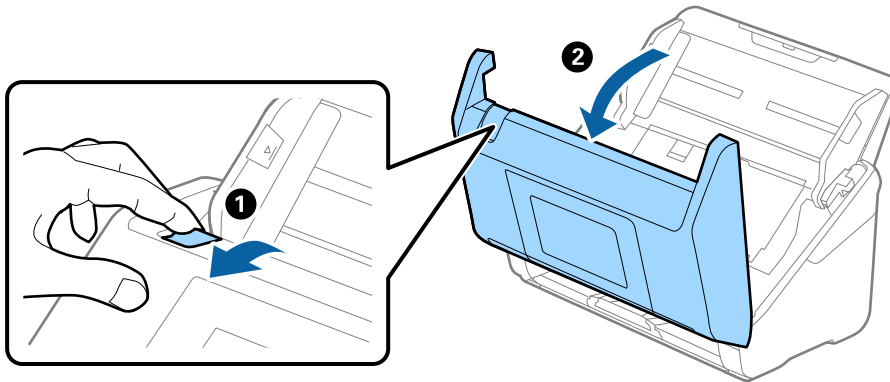

4. Limpie cualquier mancha en el rodillo de plástico (4 ubicaciones) y en la superficie de cristal de la parte inferior interior de la cubierta del escáner. Use un paño suave y sin pelusa humedecido con una pequeña cantidad de limpiador adecuado o agua.

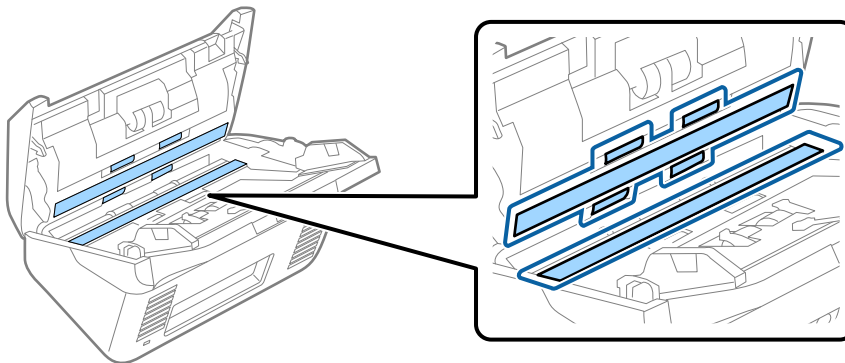

! Importante:

- No presione con demasiada fuerza sobre la superficie de cristal.
- No use ningún cepillo ni herramienta dura. Cualquier rasguño en el cristal puede afectar a la calidad del escaneado.
- No pulverice el producto directamente sobre la superficie de cristal.

5. Limpie las manchas en los sensores con un bastoncillo de algodón.

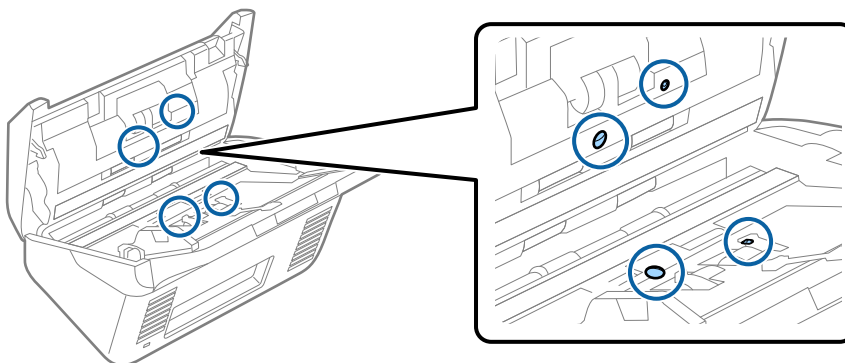

! *Importante:*

No use ningún líquido, como el producto, en el bastoncillo de algodón.

6. Abra la cubierta y, a continuación, retire el rodillo de separación.
Consulte la sección «Reemplazar el kit de montaje de rodillos» para obtener más información.

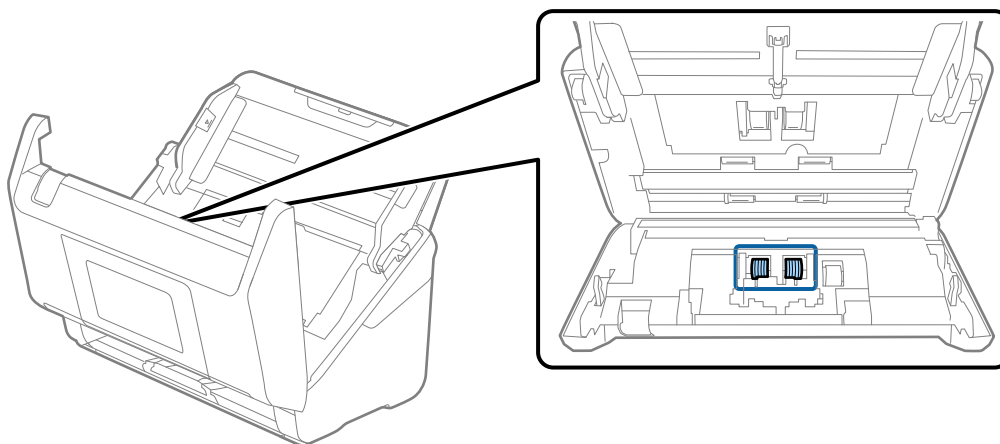

7. Limpie el rodillo de separación. Use un paño suave y sin pelusa humedecido con una pequeña cantidad de limpiador específico o agua.

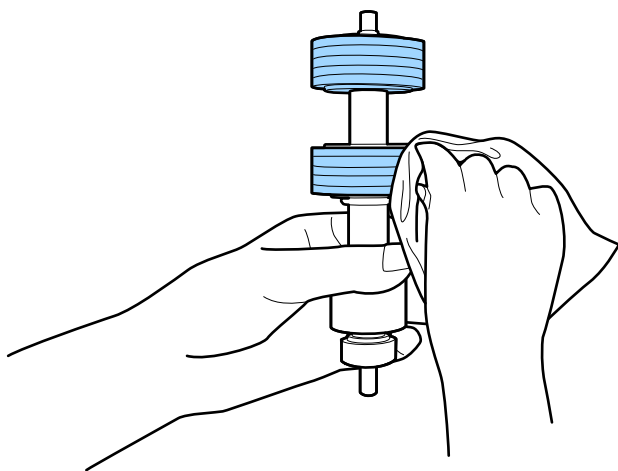

! *Importante:*

Utilice únicamente un kit de limpieza original de Epson o un paño suave y húmedo para limpiar el rodillo. El uso de un paño seco puede dañar la superficie del rodillo.

- Abra la cubierta y, a continuación, retire el rodillo de recogida.

Consulte la sección «Reemplazar el kit de montaje de rodillos» para obtener más información.

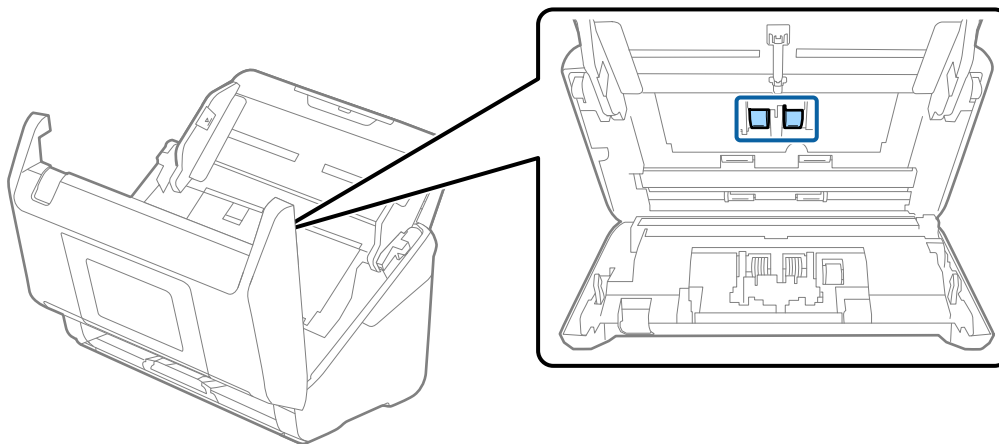

- Limpie el rodillo de alimentación. Use un paño suave y sin pelusa humedecido con una pequeña cantidad de limpiador específico o agua.

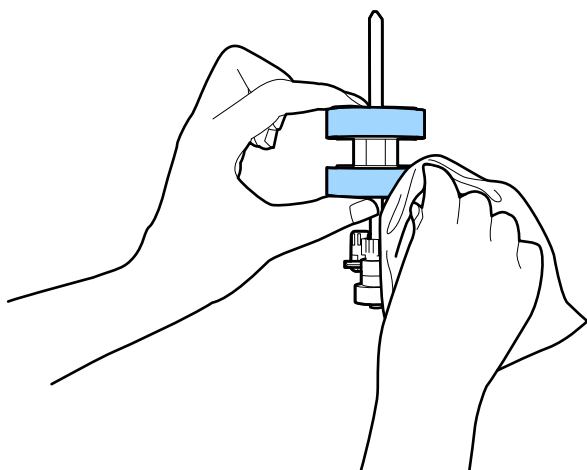

Importante:

Utilice únicamente un kit de limpieza original de Epson o un paño suave y húmedo para limpiar el rodillo. El uso de un paño seco puede dañar la superficie del rodillo.

- Cierre la cubierta del escáner.
- Conecte el adaptador de CA y, a continuación, encienda el escáner.
- Seleccione **Mantenimiento del escáner** en la pantalla de inicio.
- En la pantalla **Mantenimiento del escáner**, seleccione **Limpieza de rodillos**.
- Tire de la palanca para abrir la cubierta del escáner.
El escáner inicia el modo limpieza del rodillo.

15. Gire despacio los rodillos de la parte inferior tocando en cualquier lugar del LCD. Limpie la superficie de los rodillos con un kit de limpieza original de Epson o un paño suave y humedecido con agua. Repita hasta que los rodillos estén limpios.

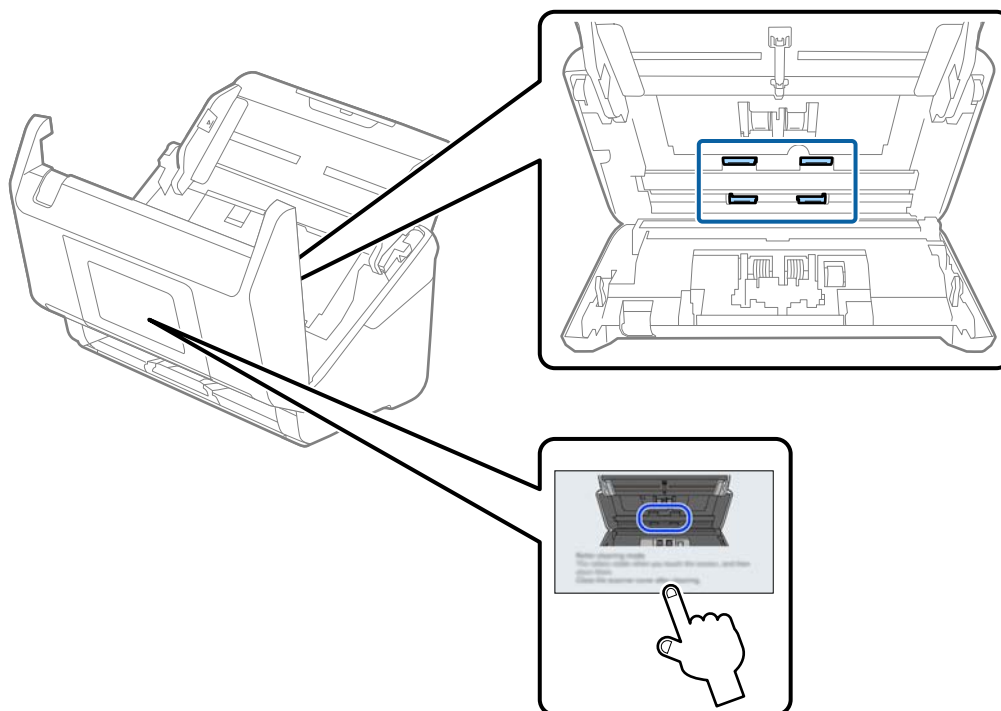

Precaución:

Tenga especial cuidado con las manos y el pelo con el fin de que no acaben atascados en el mecanismo mientras esté manipulando el rodillo. Esto podría causar lesiones.

16. Cierre la cubierta del escáner.
El escáner sale del modo limpieza del rodillo.

Información relacionada

- ➔ [“Códigos del kit de limpieza” de la página 40](#)
- ➔ [“Sustitución del kit de montaje de rodillos” de la página 171](#)

Sustitución del kit de montaje de rodillos

El kit de montaje de rodillos (el rodillo de alimentación y el de separación) necesita ser sustituido cuando el número de escaneados exceda el ciclo vital de los rodillos. Cuando se muestre un mensaje de sustitución en el panel de control o en la pantalla su ordenador, siga los pasos siguientes para sustituirlo.

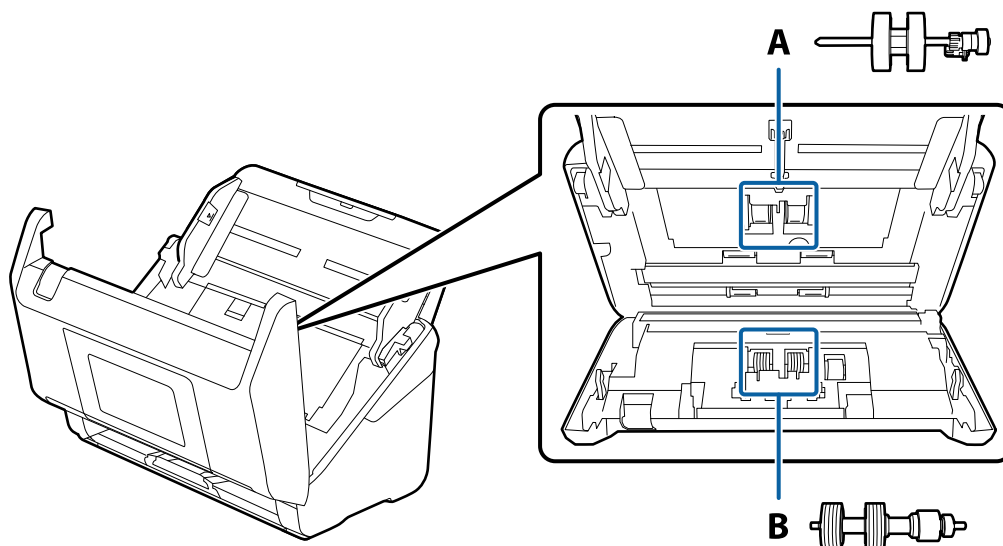

A: rodillo de alimentación, B: rodillo de separación

1. Pulse el botón  para apagar el escáner.
2. Desconecte el adaptador de CA del escáner.
3. Tire de la palanca y abra la cubierta del escáner.

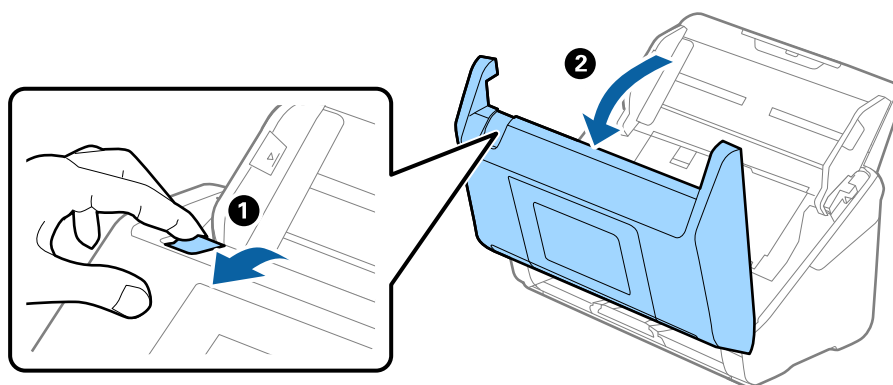

4. Abra la cubierta del rodillo de recogida y, a continuación, deslícelo y retírelo.

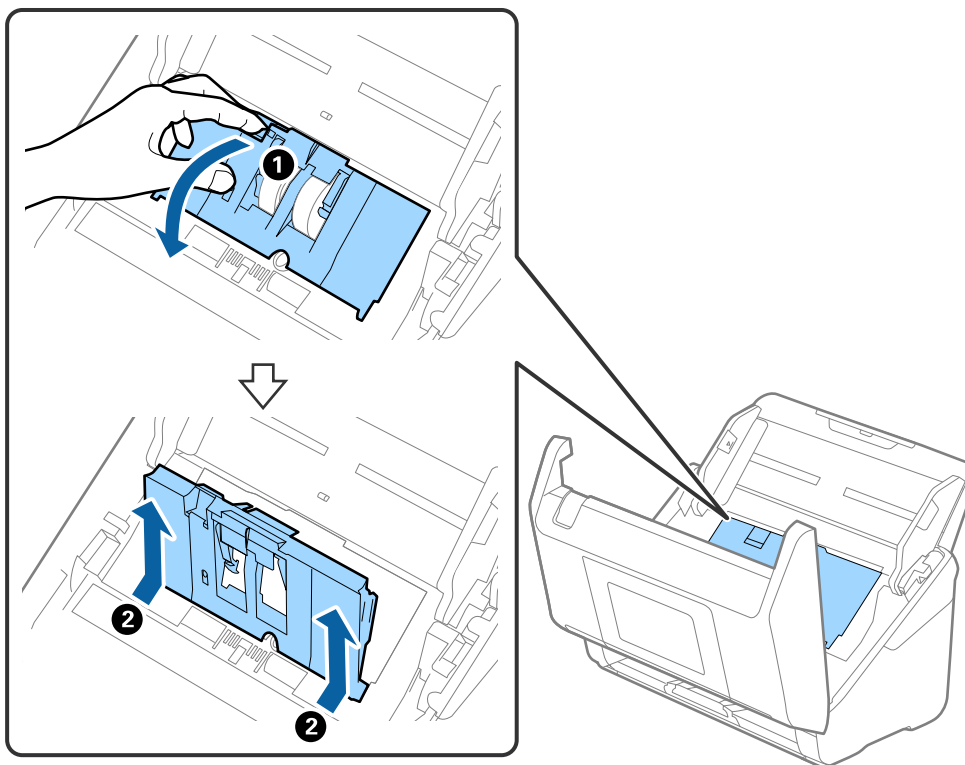

5. Tire hacia abajo de la pestaña del eje del rodillo y, a continuación, deslice y retire los rodillos de recogida instalados.

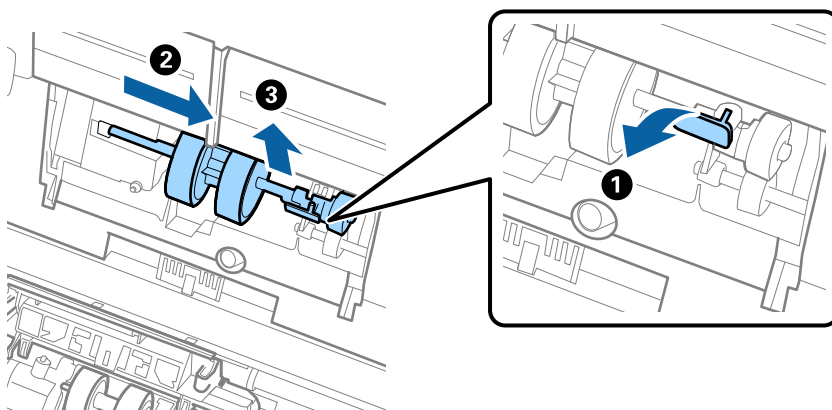

Importante:

No fuerce el rodillo de recogida al intentar sacarlo. Esto podría dañar el interior del escáner.

6. Mientras mantiene la pestaña abajo, deslice el nuevo rodillo de recogida hacia la izquierda e insértelo en el hueco del escáner. Presione la pestaña para asegurarla.

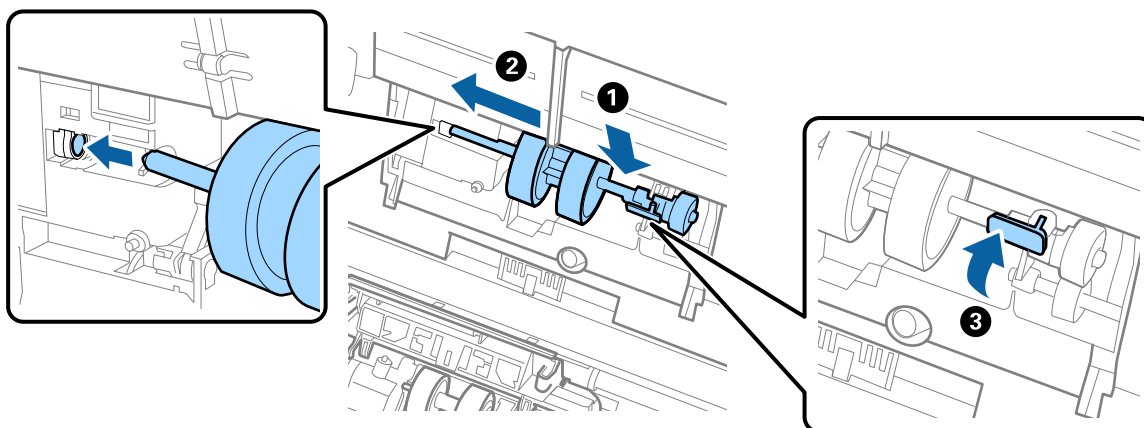

7. Ponga el borde de la cubierta del rodillo de recogida en la muesca y deslícelo. Cierre la cubierta firmemente.

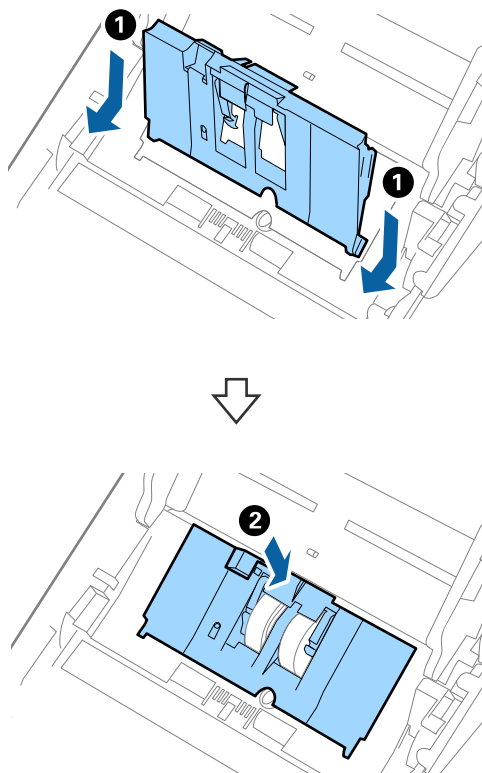

! **Importante:**

- ❑ Asegúrese de que la cubierta de recogida está cerrada correctamente.
- ❑ Asegúrese de que los rodillos de recogida están instalados correctamente si tiene dificultades para cerrar la cubierta.
- ❑ No instale la cubierta mientras esté levantada.

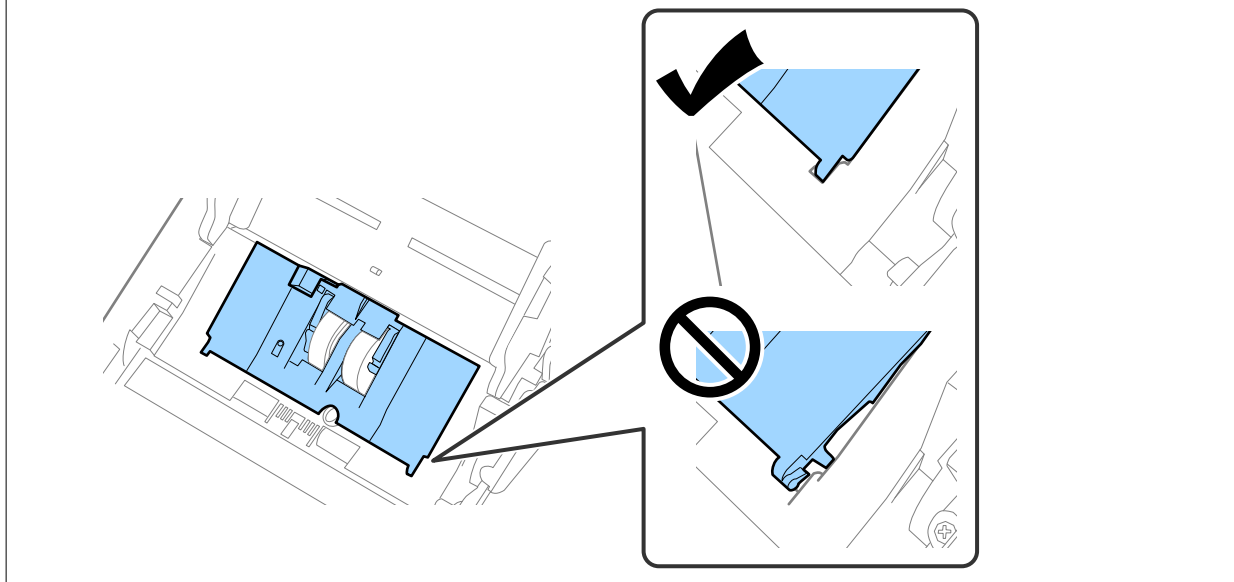

8. Empuje los ganchos en ambas puntas de la cubierta del rodillo de separación para abrir la cubierta.

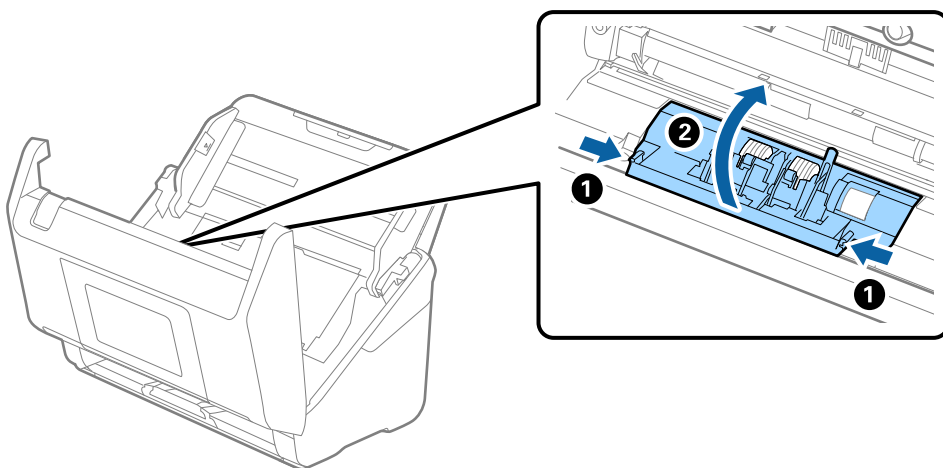

- Levante el lado izquierdo del rodillo de separación y, a continuación, deslice y retire los rodillos de separación instalados.

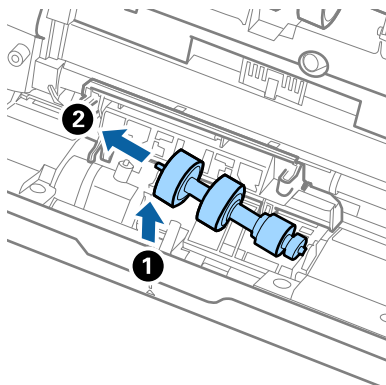

- Inserte el eje del nuevo rodillo de separación en el hueco del lado derecho y, a continuación, baje el rodillo.

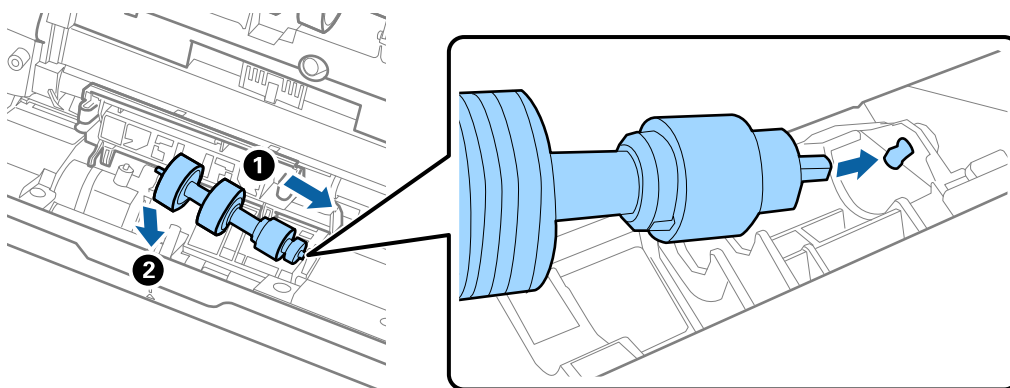

- Cierre la cubierta del rodillo de separación.



Importante:

Si cuesta cerrar la cubierta, asegúrese de que los rodillos de separación estén correctamente instalados.

- Cierre la cubierta del escáner.
- Conecte el adaptador de CA y, a continuación, encienda el escáner.
- Restablezca el número de escaneados en el panel de control.

Nota:

Deseche el rodillo de recogida y el rodillo de separación siguiendo las reglas y normativa de las autoridades de su país. No los desmonte.

Información relacionada

➔ [“Códigos del kit de montaje de rodillos” de la página 39](#)

Restablecer el número de escaneados después de sustituir los rodillos

Restablezca el número de escaneados con el panel de control o con Epson Scan 2 Utility después de sustituir el kit de montaje del rodillo.

En esta sección se explica cómo reiniciarlo utilizando el panel de control.

1. Toque **Mantenimiento del escáner** en la pantalla de inicio.
2. Toque **Sustitución del rodillo**.
3. Toque **Restablecer el número de digitalizaciones**.
4. Seleccione **Digitalizac. tras sustituir el rodillo** y, a continuación, pulse **Sí**.

Nota:

Para reiniciarlo desde el Epson Scan 2 Utility, inicie Epson Scan 2 Utility, haga clic en la pestaña **Contador** y, a continuación, compruebe el **Reiniciar en Kit de montaje del rodillo**.

Información relacionada

➔ [“Sustitución del kit de montaje de rodillos” de la página 171](#)

Ahorro de energía

Puede ahorrar energía usando el modo de suspensión o el autoapagado cuando el escáner no esté realizando ninguna acción. Puede seleccionar el periodo de tiempo transcurrido antes de que el escáner entre en modo de suspensión y se apague automáticamente. Cualquier aumento afectará a la eficiencia energética del producto. Antes de modificar estos valores, piense siempre en el medio ambiente.

1. Seleccione **Configuración** en la pantalla de inicio.
2. Seleccione **Config. básica**.
3. Seleccione **Tempor apagado** o **Ajustes de apagado** y realice los ajustes que desee.

Nota:

Las funciones disponibles pueden variar en función de dónde se haya realizado la compra.

Transporte del escáner

Si necesita transportar el escáner para cambiarlo de sitio o para repararlo, siga los pasos que se indican a continuación para empaquetarlo.

1. Pulse el botón  para apagar el escáner.
2. Desconecte el adaptador de CA.

3. Retire los cables y los dispositivos.
Retire la Paper Alignment Plate opcional o suministrada, si está colocada.
4. Cierre la extensión de la bandeja de entrada y la bandeja de salida.

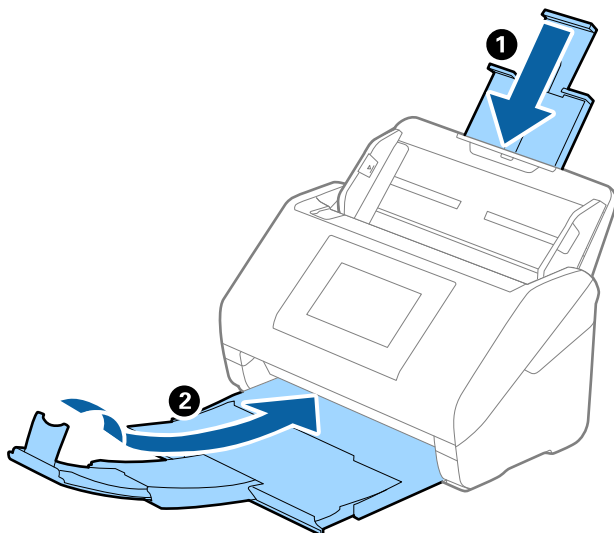

! *Importante:*

Cerciórese de cerrar la bandeja de salida de forma segura; de lo contrario podría sufrir daños durante el transporte.

5. Retire la bandeja de entrada.

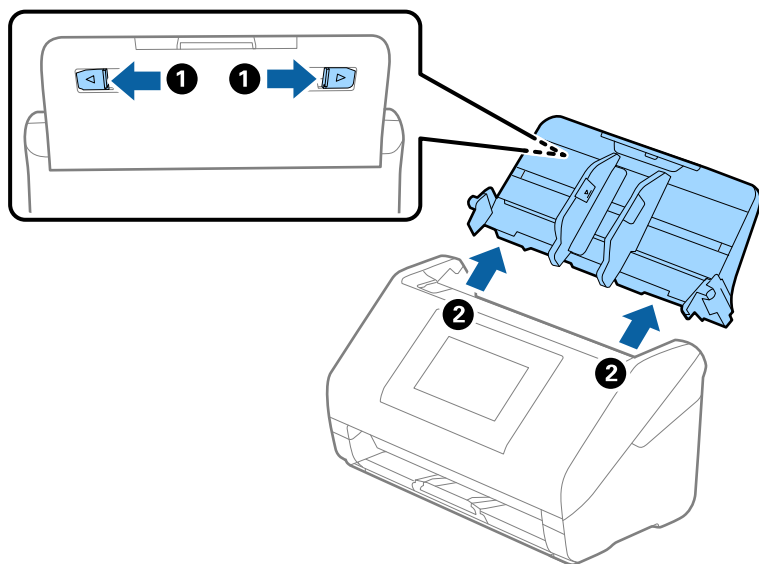

6. Adjunte el material de embalaje suministrado con el escáner y vuelva a guardarlo en la caja original o en una caja robusta.

Actualización de aplicaciones y firmware

Puede eliminar ciertos problemas y mejorar o agregar funciones actualizando las aplicaciones y el firmware. Asegúrese de que utiliza la versión más reciente de las aplicaciones y del firmware.



Importante:

- No apague el equipo o el escáner durante la actualización.

Nota:

Si el escáner puede conectarse a Internet, puede actualizar el firmware desde Web Config. Seleccione la pestaña **Gestión del dispositivo** > **Actualización del firmware**, compruebe el mensaje y, a continuación, haga clic en **Iniciar**.

1. Asegúrese de que el escáner y el equipo están conectados y que este está conectado a Internet.
2. Inicie EPSON Software Updater y actualice todas las aplicaciones o el firmware.

Nota:

Los sistemas operativos Windows Server no son compatibles.

- Windows 11

Haga clic en el botón de Inicio y seleccione **Todas las aplicaciones** > **Epson Software** > **EPSON Software Updater**.

- Windows 10

Haga clic en el botón de inicio y, a continuación, seleccione **Epson Software** > **EPSON Software Updater**.

- Windows 8.1/Windows 8

Introduzca el nombre de la aplicación en el recuadro de búsqueda y luego seleccione el icono que aparezca.

- Windows 7

Haga clic en el botón de inicio y seleccione **Todos los programas** o **Programas** > **Epson Software** > **EPSON Software Updater**.

- Mac OS

Seleccione **Finder** > **Ir** > **Aplicaciones** > **Epson Software** > **EPSON Software Updater**.

Nota:

Si no puede encontrar la aplicación que desea actualizar en la lista, no podrá actualizarla mediante el EPSON Software Updater. Busque las versiones más recientes de las aplicaciones en el sitio web local de Epson.

<http://www.epson.com>

Actualización del firmware del escáner mediante el panel de control

Si el escáner se puede conectar a Internet, puede actualizar su firmware a través del panel de control. También puede configurar el escáner para que compruebe regularmente si hay actualizaciones de firmware y que lo avise si hay alguna disponible.

1. Seleccione **Configuración** en la pantalla de inicio.
2. Seleccione **Admin. del sistema** > **Actualización de firmware** > **Actualizar**.

Nota:

Si quiere que el escáner compruebe regularmente si hay actualizaciones de firmware disponibles, seleccione **Notificación** > **Activ.**

3. Lea el mensaje que aparece en pantalla y busque las actualizaciones disponibles.
4. Si en la pantalla LCD aparece un mensaje indicándole que hay una actualización de firmware disponible, siga las instrucciones de la pantalla para instalarla.



Importante:

- No apague ni desenchufe el escáner hasta que finalice la actualización; de lo contrario, el escáner podría funcionar mal.
- Si la actualización no se ha completado o no se ha instalado bien, la próxima vez que encienda el escáner no se iniciará correctamente y en la pantalla LCD aparecerá el mensaje «Recovery Mode». En ese caso, tendrá que volver a actualizar el firmware con un ordenador. Conecte el escáner al ordenador con un cable USB. Mientras en la pantalla del escáner aparezca el mensaje «Recovery Mode», no podrá actualizar el firmware por red. En el ordenador, acceda a su web de Epson local y descárguese el firmware más reciente del escáner. En el sitio web encontrará todas las instrucciones.

Actualización del firmware mediante Web Config

Si el escáner puede conectarse a Internet, puede actualizar el firmware desde Web Config.

1. Acceda a Web Config y seleccione la pestaña **Gestión del dispositivo > Actualización del firmware**.
2. Haga clic en **Iniciar** y, a continuación, siga las instrucciones en pantalla.

Se inicia la confirmación del firmware y se muestra la información de este si se ha actualizado.

Nota:

También puede actualizar el firmware mediante Epson Device Admin. Puede confirmar visualmente la información del firmware en la lista de dispositivos. Esto resulta útil cuando desea actualizar el firmware en varios dispositivos. Consulte la guía o la ayuda de Epson Device Admin para obtener más detalles.

Información relacionada

➔ [“Aplicación para configurar las operaciones del escáner \(Web Config\)” de la página 35](#)

Actualización del firmware sin conexión a Internet

Puede descargar el firmware del dispositivo desde el sitio web de Epson en el ordenador y luego conectar el dispositivo y el ordenador con un cable USB para actualizar el firmware. If you cannot update over the network, try this method.

Nota:

Antes de actualizar, asegúrese de que el controlador del escáner Epson Scan 2 esté instalado en el ordenador. Si Epson Scan 2 no está instalado, instálelo de nuevo.

1. Consulte la página web de Epson para ver las últimas actualizaciones de firmware.
<http://www.epson.com>
 - Si existe el firmware para su escáner, descárguelo y vaya al paso siguiente.
 - Si no encuentra información sobre el firmware en el sitio web, significa que ya está utilizando el firmware más reciente.
2. Conecte el ordenador que contenga el firmware descargado en el escáner con un cable USB.

3. Haga doble clic sobre el archivo .exe descargado.
Se iniciará Epson Firmware Updater.
4. Siga las instrucciones que aparezcan en la pantalla.

Resolución de problemas

Problemas con el escáner.	182
Problemas al preparar el escaneado a través de la red.	183
Problemas al empezar a escanear.	185
Problemas con la alimentación de papel.	196
Problemas con la imagen escaneada.	201
Problemas con Document Capture Pro.	206
Instalación y desinstalación de aplicaciones.	206

Problemas con el escáner

Comprobación de los mensajes de error en el panel de control

Si aparece un mensaje de error en el panel de control, siga las instrucciones en pantalla o las soluciones que aparecen a continuación para solucionar el problema.

Nota:

Consulte lo siguiente si se muestra un mensaje de error al escanear a una carpeta de red.

“Mensajes que se muestran en el panel de control al escanear a una carpeta de la red” de la página 193

Mensajes de error	Soluciones
<p>Compruebe lo siguiente si no se encuentra ningún equipo. - La conexión entre el escáner y el equipo (USB o red) - La instalación de una aplicación necesaria - La versión de la aplicación - La fuente de alimentación al equipo - La configuración del firewall y del software de seguridad - La configuración de grupo de un escáner y Document Capture Pro - Vuelva a buscar Para obtener detalles, consulte la documentación.</p>	<ul style="list-style-type: none"> <input type="checkbox"/> Asegúrese de que el escáner esté debidamente conectado a su equipo. <input type="checkbox"/> Instale Epson Scan 2 y Document Capture Pro/Document Capture en su ordenador. <input type="checkbox"/> Instale la última versión de la aplicación. <input type="checkbox"/> Asegúrese de que el adaptador de CA está conectado de forma segura al escáner y a una toma eléctrica. Compruebe que la toma de electricidad funciona. Enchufe otro dispositivo a la toma eléctrica y compruebe si puede encenderlo. <input type="checkbox"/> Compruebe la configuración del cortafuegos del software Epson. <input type="checkbox"/> Establezca el mismo grupo para el escáner y el ordenador. <input type="checkbox"/> Vuelva a buscar el ordenador.
<p>La combinación de la dirección IP y la máscara de subred no es válida. Consulte la documentación para más detalles.</p>	<p>Introduzca la dirección IP correcta o la puerta de enlace predeterminada. Si necesita ayuda, consulte con la persona que configuró la red.</p>
<p>Recovery Mode</p>	<p>El escáner se ha iniciado en modo recuperación porque ha fallado la actualización de firmware. Siga los pasos a continuación para intentar actualizar el firmware nuevamente.</p> <ol style="list-style-type: none"> 1. Conecte el equipo y el escáner con un cable USB. (Durante el modo de recuperación, no se puede actualizar el firmware a través de una conexión de red.) 2. Visite la página web de Epson de su país si necesita más información.

Información relacionada

- ➔ [“Actualización de aplicaciones y firmware” de la página 178](#)
- ➔ [“Instalación de aplicaciones” de la página 208](#)

El escáner no se enciende

- Asegúrese de que el adaptador de CA está conectado de forma segura al escáner y a una toma eléctrica.
- Compruebe que la toma de electricidad funciona. Enchufe otro dispositivo a la toma eléctrica y compruebe si puede encenderlo.

El escáner se apaga inesperadamente

Compruebe la configuración en **Ajustes de apagado**. Si **Ajustes de apagado** está habilitada, el escáner se apagará automáticamente transcurrido un tiempo determinado.

Información relacionada

➔ [“Ahorro de energía” de la página 176](#)

Ha olvidado la contraseña de administrador

Necesita la ayuda del personal de servicio. Póngase en contacto con su distribuidor local.

Nota:

A continuación, se proporcionan los valores iniciales para el administrador de Web Config.

- Nombre de usuario: ninguno (en blanco)*
- Contraseña: depende de la etiqueta que lleve el producto.*
Si hay una etiqueta «PASSWORD» en la parte posterior, introduzca el número de 8 dígitos que se muestra en la etiqueta.
Si no hay una etiqueta «PASSWORD» pegada, introduzca el número de serie de la etiqueta de la parte posterior del producto como contraseña de administrador inicial.

Si restablece la contraseña de administrador, se recupera el valor inicial del momento de la compra.

Problemas al preparar el escaneado a través de la red

Consejos para resolución de problemas

- Comprobación de mensajes de error**
Si hay algún problema, primero compruebe si hay algún mensaje en el panel de control del escáner o en la pantalla del controlador. Si tiene configurada la opción de recibir notificaciones por correo electrónico cuando se producen errores, podrá conocer enseguida el estado.
- Comprobación del estado de la comunicación**
Compruebe el estado de la comunicación del ordenador servidor o del equipo cliente con un comando Ping o ipconfig.
- Prueba de conexión**
Para comprobar la conexión entre el escáner y el servidor de correo, realice la prueba de conexión desde el escáner. Compruebe también la conexión entre el equipo cliente y el servidor para conocer el estado de la comunicación.

Inicialización de la configuración

Si no encuentra ningún problema ni en la configuración ni en el estado de la comunicación, es posible que pueda solucionar los problemas deshabilitando o inicializando los ajustes de red del escáner y, después, configurándolos de nuevo.

Información relacionada

➔ [“Registro de un servidor de correo” de la página 126](#)

➔ [“Comprobación de los mensajes de error en el panel de control” de la página 182](#)

No se puede acceder a Web Config

■ No se ha asignado una dirección IP al escáner.

Soluciones

Puede que no se haya asignado una dirección IP válida al escáner. Configure la dirección IP con el papel de control del escáner. Puede confirmar la información de la configuración actual desde el panel de control del escáner.

■ El navegador web no admite la potencia de cifrado para SSL/TLS.

Soluciones

SSL/TLS tiene Intensidad de cifrado. Puede abrir Web Config mediante un navegador web que admita cifrados masivos, como se indica a continuación. Compruebe que está utilizando un navegador que sea compatible.

- 80 bits: AES256/AES128/3DES
- 112 bits: AES256/AES128/3DES
- 128 bits: AES256/AES128
- 192 bits: AES256
- 256 bits: AES256

■ Certificado firmado CA ha expirado.

Soluciones

Si hay un problema con la fecha de expiración del certificado, se mostrará «El certificado ha expirado» al conectarse Web Config con comunicación SSL/TLS (https). Si el mensaje aparece antes de la fecha de e, asegúrese de que la fecha del escáner esté bien configurada.

■ El nombre común del certificado y el del escáner no coinciden.

Soluciones

Si el nombre común del certificado y el del escáner no coinciden, aparecerá el mensaje «El nombre del certificado de seguridad no coincide...» cuando acceda a Web Config mediante una comunicación SSL/TLS (https). Esto sucede porque las siguientes direcciones IP no coinciden.

- La dirección IP del escáner introducida como nombre común para crear un Certificado auto-firmado o un CSR
- La dirección IP introducida en el navegador web al ejecutar Web Config

Para Certificado auto-firmado, actualice el certificado.

En el caso del Certificado firmado CA, obtenga de nuevo el certificado para el escáner.

La configuración del servidor proxy de la dirección local no se ha establecida en el navegador web.

Soluciones

Si el escáner está configurado para usar un servidor proxy, configure el navegador web para que no se conecte a la dirección local a través del servidor proxy.

Windows:

Seleccione **Panel de control > Redes e Internet > Opciones de Internet > Conexiones > Configuración LAN > Servidor proxy** y, a continuación, realice la configuración de forma que no se use el servidor para la LAN (direcciones locales).

Mac OS:

Seleccione **Preferencias del sistema** (o **Configuración del sistema**) > **Red > Avanzado > Proxies** y a continuación registre la dirección local para **Omitir ajustes de proxy para estos hosts y dominios**.

Ejemplo:

192.168.1.*: Dirección local 192.168.1.XXX, máscara de subred 255.255.255.0

192.168.*.*: Dirección local 192.168.XXX.XXX, máscara de subred 255.255.0.0

DHCP está desactivado en la configuración del ordenador.

Soluciones

Si el DHCP para obtener una dirección IP automáticamente está deshabilitado en el ordenador, no podrá acceder a Web Config. Habilite DHCP.

Ejemplo para Windows 10:

Abra el Panel de control y, a continuación, haga clic en **Red e Internet > Centro de redes y recursos compartidos > Cambiar configuración del adaptador**. Abra la pantalla Propiedades de la conexión que está utilizando y, a continuación, la pantalla de propiedades para **Protocolo de Internet versión 4 (TCP/IPv4)** o **Protocolo de Internet versión 6 (TCP/IPv6)**. Compruebe que esté seleccionado **Obtener una dirección IP automáticamente** en la pantalla que se muestra.

Problemas al empezar a escanear

No se puede iniciar el escaneo desde ordenador

Asegúrese de que el ordenador y la escáner estén correctamente conectados.

La causa y la solución del problema son diferentes en función de si están conectados o no.

Comprobación del estado de la conexión (Windows)

Utilice Epson Scan 2 Utility para comprobar el estado de la conexión.

Nota:

Epson Scan 2 Utility es una aplicación que se incluye con el software del escáner.

1. Inicie el Epson Scan 2 Utility.
 - Windows 11
Haga clic en el botón de inicio y seleccione **Todas las aplicaciones** > **EPSON** > **Epson Scan 2 Utility**.
 - Windows 10
Haga clic en el botón de inicio y, a continuación, seleccione **EPSON** > **Epson Scan 2 Utility**.
 - Windows 8.1/Windows 8
Introduzca el nombre de la aplicación en el cuadro de búsqueda y seleccione el icono que aparece.
 - Windows 7
Haga clic en el botón de inicio y seleccione **Todos los programas** o **Programas** > **EPSON** > **Epson Scan 2** > **Epson Scan 2 Utility**.
2. En la pantalla **Epson Scan 2 Utility**, abra la lista de **Escáner** y, a continuación, haga clic en **Ajustes** para abrir la pantalla de **Ajustes del escáner**.
Si la pantalla **Ajustes del escáner** ya se muestra en lugar de la pantalla **Epson Scan 2 Utility**, vaya a la siguiente.
3. Si el escáner no aparece en la pantalla **Ajustes del escáner**, es que no ha sido detectado.
Haga clic en **Añadir** y, a continuación, añada su escáner en la pantalla **Añadir escáner de red**.

Si no puede buscar el escáner o no puede escanear aunque haya seleccionado el escáner correcto, consulte la información relacionada.

Información relacionada



- ➔ [“No se puede conectar a una red” de la página 187](#)
- ➔ [“El escáner no puede conectarse por USB” de la página 189](#)
- ➔ [“No se puede escanear aunque hay una conexión correctamente establecida” de la página 190](#)

Comprobación del estado de la conexión (Mac OS)

Use Epson Scan 2 Utility para comprobar el estado de la conexión.

Nota:

Epson Scan 2 Utility es una aplicación que se incluye con el software del escáner.

1. Inicie el Epson Scan 2 Utility.
Seleccione **Ir** > **Aplicaciones** > **Epson Software** > **Epson Scan 2 Utility**.
2. En la pantalla **Epson Scan 2 Utility**, abra la lista de **Escáner** y, a continuación, haga clic en **Ajustes** para abrir la pantalla de **Ajustes del escáner**.
Si la pantalla **Ajustes del escáner** ya se muestra en lugar de la pantalla **Epson Scan 2 Utility**, vaya a la siguiente
3. Si el escáner no aparece en la pantalla **Ajustes del escáner**, es que no ha sido detectado.
Haga clic en el icono  y deje que el software realice los cambios.
4. Haga clic en el icono  y, a continuación, añada su escáner en la pantalla **Añadir escáner de red**.

Si no puede buscar el escáner o no puede escanear aunque ha seleccionado el escáner correcto, consulte la información relacionada.

Información relacionada

- ➔ [“No se puede conectar a una red” de la página 187](#)
- ➔ [“El escáner no puede conectarse por USB” de la página 189](#)
- ➔ [“No se puede escanear aunque hay una conexión correctamente establecida” de la página 190](#)

No se puede conectar a una red

El problema podría ser uno de los siguientes.

■ Hay un error con los dispositivos de la red de la conexión Wi-Fi.

Soluciones

Apague los dispositivos que quiera conectar a la red. Espere unos 10 segundos y luego encienda los dispositivos en el siguiente orden: router inalámbrico, ordenador o dispositivo inteligente y luego el escáner. Acerque el escáner y el ordenador o dispositivo inteligente al router inalámbrico para mejorar la comunicación por ondas de radio y, a continuación, intente configurar los ajustes de red de nuevo.

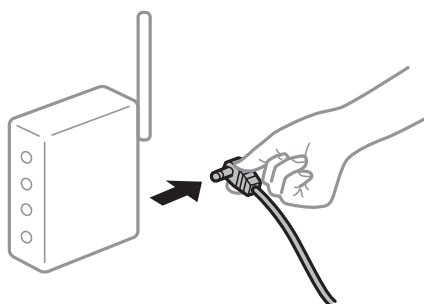

■ Los dispositivos no pueden recibir señales del router inalámbrico porque están demasiado alejados.

Soluciones

Después de acercar el ordenador o el dispositivo inteligente y el escáner al router inalámbrico, apáguelo y luego vuelva a encenderlo.

■ Al cambiar el router inalámbrico, la configuración ya no coincide con el nuevo router inalámbrico.

Soluciones

Realice de nuevo los ajustes de la conexión para que coincidan con los del nuevo router inalámbrico.

- ➔ [“Al cambiar el router inalámbrico” de la página 213](#)

■ Los SSID conectados desde el ordenador o el dispositivo inteligente y el ordenador son diferentes.

Soluciones

No podrá conectarse al router inalámbrico si se utilizan varios routers inalámbricos al mismo tiempo, o si el router inalámbrico tiene varios SSID y los dispositivos están conectados a SSID distintas.

Conecte el ordenador o dispositivo inteligente al mismo SSID que el escáner.

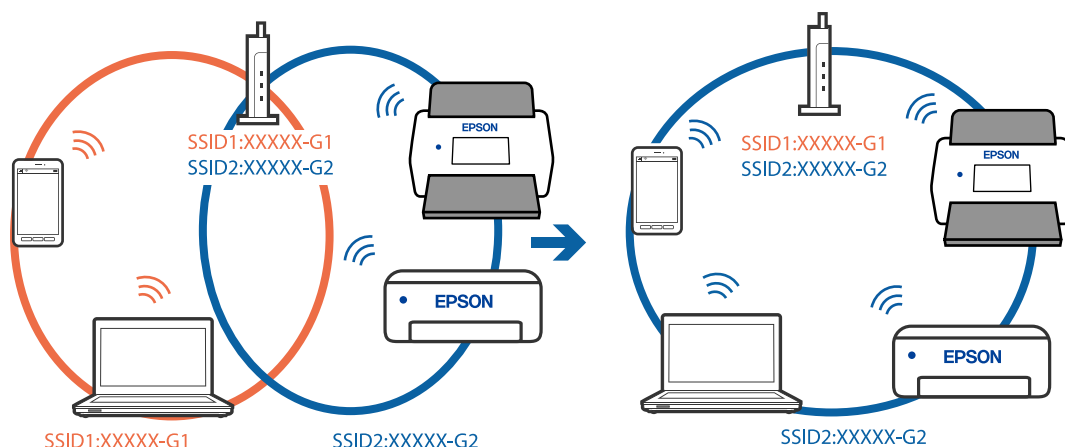

El router inalámbrico dispone de un separador de privacidad.

Soluciones

La mayoría de routers inalámbricos cuentan con una función de separador de privacidad que bloquea la comunicación entre dispositivos conectados. Si no puede establecer comunicación entre el escáner y el ordenador o dispositivo inteligente incluso si están conectados a la misma red, desactive el separador de privacidad en el router inalámbrico. Consulte el manual proporcionado con el router para obtener más detalles.

La dirección IP está incorrectamente asignada.

Soluciones

Si la dirección IP asignada al escáner es 169.254.XXX.XXX y la máscara de subred es 255.255.0.0, puede que la dirección IP no está correctamente asignada.

Seleccione **Configuración > Configuración de red > Avanzado > Configuración TCP/IP** en el panel de control del escáner y, a continuación, compruebe la dirección IP y la máscara de subred asignada al escáner.

Reinicie el router inalámbrico o restablezca los ajustes de red del escáner.

➔ [“Restablecer la conexión de red” de la página 213](#)

Se ha producido un problema con la configuración de red del ordenador.

Soluciones

Intente acceder a una página web desde su ordenador para comprobar que la configuración de red de su ordenador es correcta. Si no puede acceder a ninguna página web, hay un problema con el ordenador.

Compruebe la conexión de red del ordenador. Para más información, consulte el manual del ordenador.

El escáner se ha conectado mediante Ethernet utilizando dispositivos compatibles con IEEE 802.3az (Ethernet con eficiencia energética).

Soluciones

Si conecta el escáner mediante Ethernet utilizando dispositivos compatibles con IEEE 802.3az (Ethernet con eficiencia energética), pueden producirse los siguientes problemas en función del concentrador o de router que esté utilizando.

- La conexión se vuelve inestable, el escáner se conecta y desconecta una y otra vez.

- No se puede conectar al escáner.
- La velocidad de comunicación se reduce.

Siga los pasos que se indican a continuación para deshabilitar IEEE 802.3az para el escáner y luego conéctelo.

1. Retire el cable Ethernet conectado al ordenador y al escáner.
2. Si IEEE 802.3az está habilitado para el ordenador, deshabilítelo.
Para más información, consulte el manual del ordenador.
3. Conecte directamente el ordenador y el escáner con un cable Ethernet.
4. En el escáner, compruebe la configuración de la red.
Seleccione **Configuración** > **Configuración de red** > **Estado de la red** > **Estado de LAN cabl./Wi-Fi**.
5. Averigüe la dirección IP del escáner.
6. En el ordenador, acceda a Web Config.
Inicie un navegador web y, a continuación, introduzca la dirección IP del escáner.
[“Cómo ejecutar Web Config en un navegador web” de la página 35](#)
7. Seleccione la pestaña **Red** > **LAN cableada**.
8. Seleccione **DESACT.** para **IEEE 802.3az**.
9. Haga clic en **Siguiente**.
10. Haga clic en **Aceptar**.
11. Retire el cable Ethernet conectado al ordenador y al escáner.
12. Si deshabilitó IEEE 802.3az para el ordenador del paso 2, habilítelo.
13. Conecte los cables Ethernet que quitó en el paso 1 al ordenador y al escáner.

Si el problema persiste, es posible que otros dispositivos que no sean el escáner estén causando el problema.

■ El escáner está apagado.

Soluciones

Asegúrese de que el escáner está encendido.

Asimismo, espere a que el indicador luminoso de estado deje de parpadear, lo que indica que el escáner está preparado para escanear.

El escáner no puede conectarse por USB

Hay que tener en cuenta las siguientes causas.

■ El cable USB no se ha enchufado correctamente a la toma de corriente.

Soluciones

Conecte bien el cable USB al escáner y al ordenador.

■ Hay un problema con el concentrador USB.

Soluciones

Si usa un concentrador USB, pruebe conectando el escáner directamente al ordenador.

■ Hay un problema con el cable USB o con la entrada USB.

Soluciones

Si no se reconoce el cable USB, cambie de puerto o de cable USB.

■ El escáner está apagado.

Soluciones

Asegúrese de que el escáner está encendido.

Asimismo, espere a que el indicador luminoso de estado deje de parpadear, lo que indica que el escáner está preparado para escanear.

No se puede escanear aunque hay una conexión correctamente establecida

■ Las aplicaciones necesarias no están instaladas en su ordenador.

Soluciones

Asegúrese de que las siguientes aplicaciones están instaladas:

- Document Capture Pro (Windows) o Document Capture (Mac OS)
- Epson Scan 2

Si las aplicaciones no están instaladas, instáelas de nuevo.

➔ [“Instalación de aplicaciones” de la página 208](#)

■ El trabajo no está asignado al panel de control del escáner.

Soluciones

Compruebe que el trabajo se ha asignado correctamente al panel de control del escáner en Document Capture Pro (Windows) o Document Capture (Mac OS).

➔ [“Creación de un trabajo y asignación de un trabajo al panel de control \(Windows\)” de la página 120](#)

■ Si está utilizando programas compatibles con TWAIN, el escáner correcto no se ha seleccionado en la configuración de origen. (Windows)

Soluciones

Asegúrese de seleccionar el escáner correcto en la lista de programas.

■ La configuración del escaneado en red está desactivada

Soluciones

En Web Config, seleccione la pestaña **Digitalizar > Digitalización red** y, a continuación, seleccione **Activar escaneado en Epson Scan 2**.

■ AirPrint está desactivada.

Soluciones

Habilite el ajuste AirPrint en Web Config.

No se puede iniciar el escaneado desde un dispositivo inteligente

Asegúrese de que el dispositivo inteligente y el escáner estén correctamente conectados.

La causa y la solución del problema son diferentes en función de si están conectados o no.

Comprobación del estado de la conexión (dispositivo inteligente)

Para comprobar el estado de la conexión del dispositivo inteligente y el escáner, puede usar Epson Smart Panel.

1. Inicie Epson Smart Panel en su dispositivo inteligente.
2. Compruebe si el nombre del escáner aparece en Epson Smart Panel.
Si aparece el nombre del escáner, la conexión entre el dispositivo inteligente y el escáner se ha establecido correctamente.
Si aparece un mensaje indicando que no se ha seleccionado el escáner, la conexión entre el dispositivo inteligente y el escáner no se ha establecido. Siga las instrucciones de Epson Smart Panel para conectarse al escáner.

Si no puede conectarse al escáner a través de una red, consulte Información relacionada.

Información relacionada

➔ [“No se puede conectar a una red” de la página 191](#)

No se puede conectar a una red

El problema podría ser uno de los siguientes.

■ Hay un error con los dispositivos de la red de la conexión Wi-Fi.

Soluciones

Apague los dispositivos que quiera conectar a la red. Espere unos 10 segundos y luego encienda los dispositivos en el siguiente orden: router inalámbrico, ordenador o dispositivo inteligente y luego el

escáner. Acerque el escáner y el ordenador o dispositivo inteligente al router inalámbrico para mejorar la comunicación por ondas de radio y, a continuación, intente configurar los ajustes de red de nuevo.

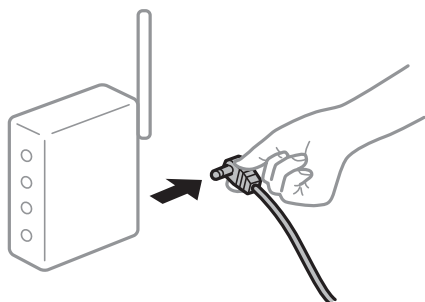

Los dispositivos no pueden recibir señales del router inalámbrico porque están demasiado alejados.

Soluciones

Después de acercar el ordenador o el dispositivo inteligente y el escáner al router inalámbrico, apáguelo y luego vuelva a encenderlo.

Al cambiar el router inalámbrico, la configuración ya no coincide con el nuevo router inalámbrico.

Soluciones

Realice de nuevo los ajustes de la conexión para que coincidan con los del nuevo router inalámbrico.

➔ [“Al cambiar el router inalámbrico” de la página 213](#)

Los SSID conectados desde el ordenador o el dispositivo inteligente y el ordenador son diferentes.

Soluciones

No podrá conectarse al router inalámbrico si se utilizan varios routers inalámbricos al mismo tiempo, o si el router inalámbrico tiene varios SSID y los dispositivos están conectados a SSID distintas.

Conecte el ordenador o dispositivo inteligente al mismo SSID que el escáner.

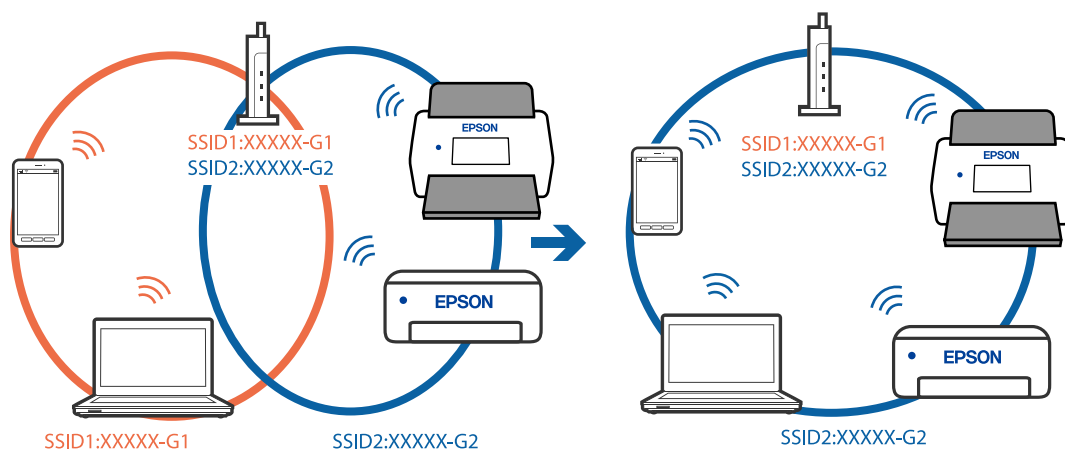

■ El router inalámbrico dispone de un separador de privacidad.

Soluciones

La mayoría de routers inalámbricos cuentan con una función de separador de privacidad que bloquea la comunicación entre dispositivos conectados. Si no puede establecer comunicación entre el escáner y el ordenador o dispositivo inteligente incluso si están conectados a la misma red, desactive el separador de privacidad en el router inalámbrico. Consulte el manual proporcionado con el router para obtener más detalles.

■ La dirección IP está incorrectamente asignada.

Soluciones

Si la dirección IP asignada al escáner es 169.254.XXX.XXX y la máscara de subred es 255.255.0.0, puede que la dirección IP no está correctamente asignada.

Seleccione **Configuración > Configuración de red > Avanzado > Configuración TCP/IP** en el panel de control del escáner y, a continuación, compruebe la dirección IP y la máscara de subred asignada al escáner.

Reinicie el router inalámbrico o restablezca los ajustes de red del escáner.

➔ [“Restablecer la conexión de red” de la página 213](#)

■ Se ha producido un problema con la configuración de red del dispositivo inteligente.

Soluciones

Intente acceder a algún sitio web desde su dispositivo inteligente para asegurarse de que la configuración de red de este es correcta. Si no puede acceder a ningún sitio web, hay un problema con el dispositivo inteligente.

Compruebe la conexión de red del ordenador. Consulte la documentación incluida con el dispositivo inteligente para obtener más detalles.

■ El escáner está apagado.

Soluciones

Asegúrese de que el escáner está encendido.

Asimismo, espere a que el indicador luminoso de estado deje de parpadear, lo que indica que el escáner está preparado para escanear.

No se pueden guardar imágenes escaneadas en la carpeta compartida

Mensajes que se muestran en el panel de control al escanear a una carpeta de la red

Si se muestran mensajes de error en el panel de control, compruebe el mensaje en sí o la siguiente lista para resolver los problemas.

Mensajes	Soluciones
Error DNS. Comprobar configuración DNS.	<p>No se puede conectar a la computadora. Compruebe lo siguiente.</p> <ul style="list-style-type: none"> <input type="checkbox"/> Asegúrese de que la dirección de la lista de contactos del escáner y la dirección de la carpeta compartida sean la misma. <input type="checkbox"/> Si la dirección IP del equipo es estática y se establece manualmente, cambie el nombre del equipo en la ruta de red por la dirección IP. Por ejemplo: \\EPSON02\SCAN a \\192.168.xxx.xxx\SCAN <input type="checkbox"/> Asegúrese de que el ordenador está encendido y no esté en suspensión. Si el ordenador está en suspensión, no podrá guardar imágenes escaneadas en la carpeta compartida. <input type="checkbox"/> Desactive temporalmente el cortafuegos y el software de seguridad del ordenador. Si esto soluciona el error, compruebe los ajustes del software de seguridad. <input type="checkbox"/> Si se ha seleccionado Red pública como ubicación de la red, no podrá guardar las imágenes escaneadas en la carpeta compartida. Establezca la configuración de reenvío de cada puerto. <input type="checkbox"/> Si está utilizando un ordenador portátil y la dirección IP se establece como DHCP, la dirección IP puede cambiar al volver a conectarse a la red. Obtenga de nuevo la dirección IP. <input type="checkbox"/> Asegúrese de que la configuración de DNS es correcta. Póngase en contacto con su administrador de red para conocer la configuración de DNS. <input type="checkbox"/> El nombre del ordenador y la dirección IP pueden ser distintos si la tabla de administración del servidor DNS no está actualizada. Póngase en contacto con el administrador del servidor DNS.
Error de autenticación. Compruebe los siguientes parámetros Ubicación, Nombre de usuario y Contraseña.	Asegúrese de que el nombre de usuario y la contraseña son correctos en el ordenador y en los contactos del escáner. Además, asegúrese de que la contraseña no ha caducado.
Error de comunicación. Compruebe la conexión Wi-Fi o de red.	<p>No se puede comunicar con una carpeta de red registrada en la lista de contactos. Compruebe lo siguiente.</p> <ul style="list-style-type: none"> <input type="checkbox"/> Asegúrese de que la dirección de la lista de contactos del escáner y la dirección de la carpeta compartida sean la misma. <input type="checkbox"/> Los derechos de acceso para el usuario de la lista de contactos se deben añadir en la pestaña Compartir y en la pestaña Seguridad de las propiedades de la carpeta compartida. Además, los permisos para el usuario deben establecerse en «permitido».
El nombre de archivo ya está en uso. Cambie el nombre del archivo y vuelva a escanear.	Cambie la configuración del nombre de archivo. De lo contrario, mueva o elimine los archivos o cambie el nombre del archivo en la carpeta compartida.
Los archivos escan son demasiado grandes. Sólo XX páginas se han enviado. Compr que la cart de destino tiene suficiente spac.	No hay suficiente espacio en el disco del ordenador. Aumente el espacio libre en el ordenador.

Comprobación del punto en el que se produjo el error

Cuando se guardan imágenes escaneadas en la carpeta compartida, el proceso de guardado se realiza de la siguiente manera. A continuación, puede comprobar el punto en el que se produjo el error.

Elementos	Operación	Mensajes de error
Conexión	Conéctese al ordenador desde el escáner.	Error DNS. Comprobar configuración DNS.
Inicio de sesión en el equipo	Iniciar sesión en el equipo con el nombre de usuario y la contraseña.	Error de autenticación. Compruebe los siguientes parámetros Ubicación, Nombre de usuario y Contraseña.
Comprobar la carpeta para guardar	Comprobar la ruta de red de la carpeta compartida.	Error de comunicación. Compruebe la conexión Wi-Fi o de red.
Comprobar el nombre de archivo	Comprobar si hay un archivo con el mismo nombre que el archivo que desea guardar en la carpeta.	El nombre de archivo ya está en uso. Cambie el nombre del archivo y vuelva a escanear.
Escribir el archivo	Escribir un archivo nuevo.	Los archivos escan son demasiado grandes. Sólo XX páginas se han enviado. Compr que la cart de destino tiene suficiente spac.

Guardar las imágenes escaneadas tarda demasiado

■ La resolución del «Nombre de dominio» y de la «Dirección IP» tardan mucho en resolverse.

Soluciones

Compruebe los siguientes puntos.

- Asegúrese de que la configuración de DNS es correcta.
- Asegúrese de que cada ajuste de DNS es correcto al comprobar Web Config.
- Asegúrese de que el nombre del dominio DNS es correcto.

No se pueden enviar imágenes escaneadas a la nube

- Si utiliza la función Digitalizar a nube, consulte la página de solución de problemas del sitio web de Epson Connect para obtener más detalles.
<https://www.epsonconnect.com/> > **Learn More** en la función Digitalizar a nube > Lista desplegable contenido > Solución de problemas para Epson Connect > Digitalizar a nube
- Asegúrese de que está introduciendo la información de inicio de sesión correcta.
- Asegúrese de que el servicio funciona. Puede que el servicio no funcione por mantenimiento del sistema. Compruebe el sitio web del servicio de contabilidad para obtener más información.

No se pueden enviar imágenes escaneadas a un correo electrónico

- Asegúrese de que la dirección de correo electrónico introducida es funcional.
- Asegúrese de que la configuración del servidor de correo electrónico sea correcta.
- Póngase en contacto con el administrador del servidor de correo electrónico para asegurarse de que el servidor funciona.

Información relacionada

➔ [“Comprobación de la conexión del servidor de correo electrónico” de la página 127](#)

Problemas con la alimentación de papel

Varios originales entran en el escáner al mismo tiempo (alimentación doble)

Compruebe lo siguiente si se produce una alimentación doble.

- Si los originales se atascan en el interior del escáner, abra la cubierta de este, saque los originales y vuelva a cerrarla.
- Compruebe la imagen escaneada y vuelva a escanear los originales si fuera necesario.

Si se cargan múltiples originales de forma frecuente, pruebe lo siguiente.

- Si carga originales que no son compatibles, puede que el escáner cargue múltiples originales a la vez.
- Limpie los rodillos dentro del escáner.
- Reduzca el número de originales cargados a la vez.
- Seleccione **Len** en el panel de control para reducir la velocidad de escaneado.
- Utilice **Modo Alimentación automática** y escanee los originales uno por uno.

Si utiliza Document Capture Pro, puede abrir la ventana Epson Scan 2 pulsando el botón **Ajustes detallados** en la pantalla **Ajustes de escaneado**.

Información relacionada

- ➔ [“Escaneando en Modo Alimentación automática” de la página 121](#)
- ➔ [“Limpieza del interior del escáner” de la página 166](#)
- ➔ [“Retirada del escáner de originales atascados” de la página 196](#)

Retirada del escáner de originales atascados

Si se ha atascado un original dentro del escáner, siga estos pasos para retirarlo.

Nota:

Epson Smart Panel no admite el escaneado de papel largo, de 393,8 mm. (15,5 pulgadas) o más.

1. Retire todos los originales que queden en la bandeja de entrada.

2. Tire de la palanca y abra la cubierta del escáner.

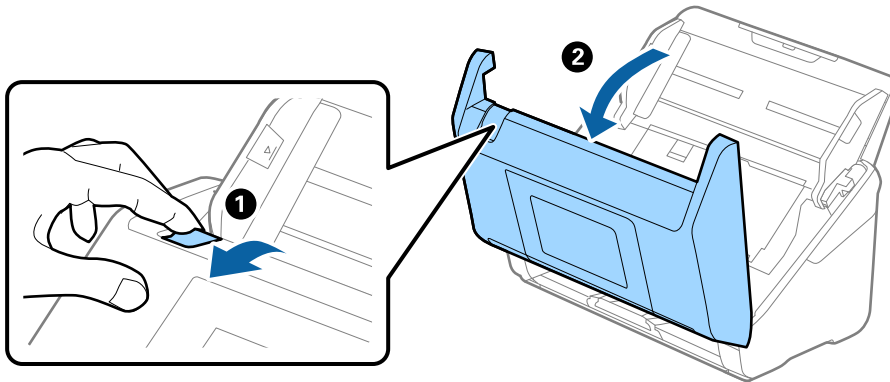

3. Retire cuidadosamente cualquier original que pudiese quedar dentro del escáner.

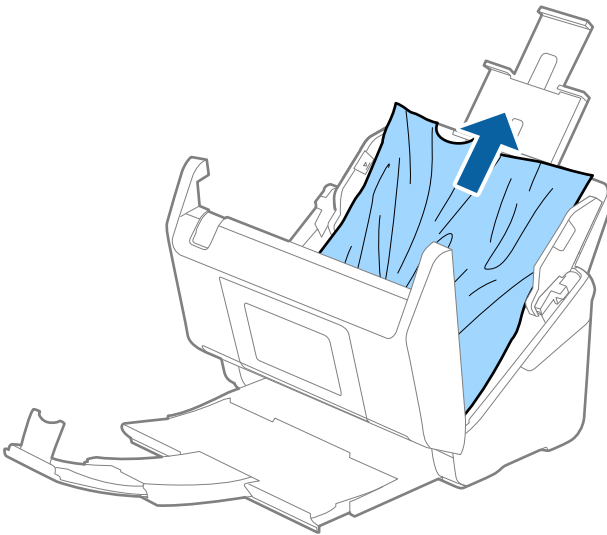

4. Si no puede extraer los originales, extraiga cuidadosamente los originales atascados de la bandeja de salida en la dirección de la flecha.

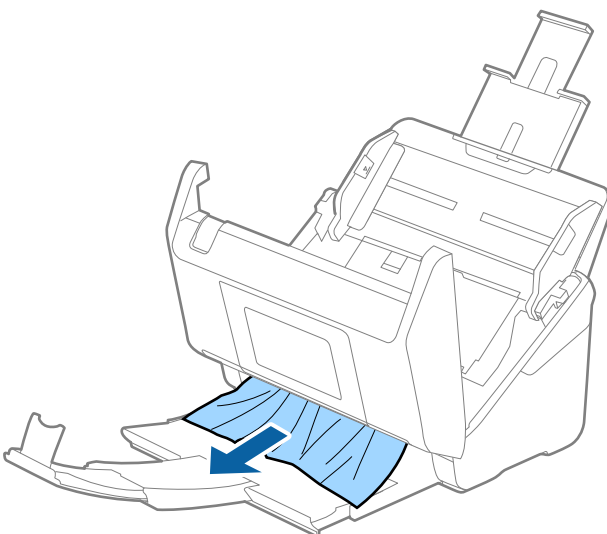

! *Importante:*

Asegúrese de que no hay papel dentro del escáner.

5. Cierre la cubierta del escáner.

Información relacionada

- ➔ “Varios originales entran en el escáner al mismo tiempo (alimentación doble)” de la página 196
- ➔ “Prot. del papel no funciona correctamente” de la página 199
- ➔ “Se producen con frecuencia atascos de papel, errores de alimentación del papel y problemas de protección de documentos” de la página 198

Se producen con frecuencia atascos de papel, errores de alimentación del papel y problemas de protección de documentos

Si se producen los problemas siguientes, compruebe el original y el estado del escáner.

- Los originales se atascan con frecuencia
- Los errores de alimentación de papel se producen con frecuencia
- Los problemas de protección de documentos se producen con frecuencia

Aspectos a comprobar al cargar los originales

- En el caso de originales con pliegues o curvados, alíselos antes de cargarlos.
- Si carga originales de diferentes tamaños, cargue los originales con el lado a escanear hacia arriba y en orden de tamaño de papel descendente, el más ancho en la parte posterior y el más estrecho en el centro de la bandeja de entrada. A continuación, deslice las guías laterales para alinearlas con los originales más anchos.

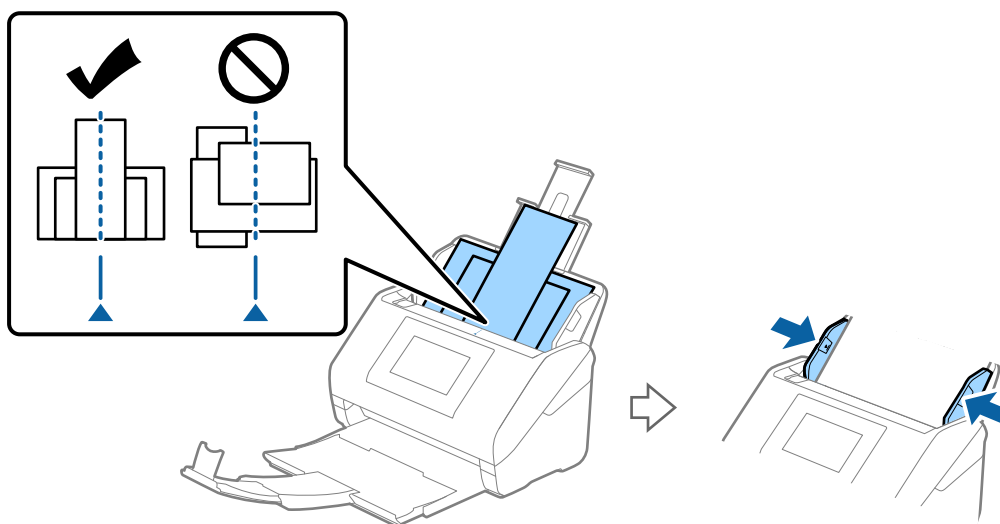

“Mezclado de Originales” de la página 75

Si el problema no se resuelve, intente escanear los originales de cada tamaño por separado o uno por uno. Alinee las guías laterales al ancho de los originales cada vez que los cargue.

Nota:

Puede utilizar los métodos siguientes para escanear los originales varias veces por separado y guardarlos luego en un archivo.

- Cuando utilice Epson Scan 2, active la casilla de verificación **Añadir/editar pág. tras esc.** y, a continuación, escanee el original. Puede agregar diferentes originales o editar (girar, mover y eliminar) las páginas escaneadas después de escanear. Para obtener más información, consulte la ayuda de Epson Scan 2.
 - Cuando utilice Document Capture Pro, podrá añadir y editar páginas después de escanear en la pantalla **Editar resultados escaneados** screen. Para obtener más información, consulte la ayuda de Document Capture Pro.
 - Si utiliza Epson Smart Panel, cargue el siguiente original y toque **+Escanear** después de escanear la primera página para mostrar la pantalla Editar. Las páginas se pueden rotar, mover y eliminar en la pantalla Editar.
 - Si escanea desde el panel de control (funciones «Escanear a»), establezca Modo Aliment. automática en **Activado (semiautomático)** y, a continuación, escanee los originales en el orden en que desee guardarlos.
No obstante, si escanea los originales y los guarda en el ordenador (Digitalizar a PC), debe realizar ajustes en el trabajo. Para obtener más información, consulte la ayuda de Document Capture Pro.
- Habilite el Modo lento para ralentizar la velocidad de alimentación del papel. Seleccione  > **Len.**
 - Después de escanear, retire el original de la bandeja de salida.

Puntos a comprobar en el escáner

- Limpie los rodillos dentro del escáner.
[“Limpieza del interior del escáner” de la página 166](#)
- Compruebe el número de hojas escaneadas por el rodillo de alimentación. Si el número de escaneados supera la vida útil del rodillo de alimentación (200,000 hojas), sustituya el conjunto de rodillos por uno nuevo.
Aunque el número de escaneados no supere la vida útil del rodillo de alimentación, recomendamos sustituir el kit de montaje del rodillo por uno nuevo si la superficie del rodillo está desgastada.
[“Sustitución del kit de montaje de rodillos” de la página 171](#)

Nota:

Puede consultar el número actualizado de escaneados por el rodillo de alimentación en el panel de control o en Epson Scan 2 Utility.

Para comprobarlo desde el panel de control, toque **Mantenimiento del escáner > Sustitución del rodillo** en la pantalla de inicio y, a continuación, compruebe el número de escaneados que se indica.

Para comprobarlo desde el Epson Scan 2 Utility, inicie Epson Scan 2 Utility, haga clic en la pestaña **Contador** y, a continuación, compruebe el **Número de Escaneos en Kit de montaje del rodillo**.

Información relacionada

- ➔ [“Tipos de originales que requieren atención” de la página 48](#)
- ➔ [“Colocación de un conjunto de originales de distinto tamaño” de la página 76](#)
- ➔ [“Limpieza del interior del escáner” de la página 166](#)
- ➔ [“Varios originales entran en el escáner al mismo tiempo \(alimentación doble\)” de la página 196](#)
- ➔ [“Prot. del papel no funciona correctamente” de la página 199](#)

Prot. del papel no funciona correctamente

En función del original y del nivel configurado, es posible que esta función no funcione correctamente.

- Seleccione **Desa** para desactivar la función al escanear tarjetas de plástico o papel grueso.

- ❑ Si la detección es errónea con frecuencia, reduzca el nivel de esta función.
- ❑ Si el original está dañado, compruebe que esta función está activada. Si ya está activada, aumente el nivel de protección de la función.

Información relacionada

- ➔ [“Configuración del escáner” de la página 156](#)
- ➔ [“Retirada del escáner de originales atascados” de la página 196](#)

Los originales no se expulsan ordenadamente

Si los originales no se expulsan ordenadamente, asegúrese de sacar las extensiones de la bandeja de salida de forma que sean un poco más largas que el original y suba el tope para que los originales salientes se puedan apilar de forma uniforme en la bandeja de salida.

Asimismo, cuando cargue originales de tamaño A4, extienda la bandeja de salida como se muestra en la imagen siguiente.

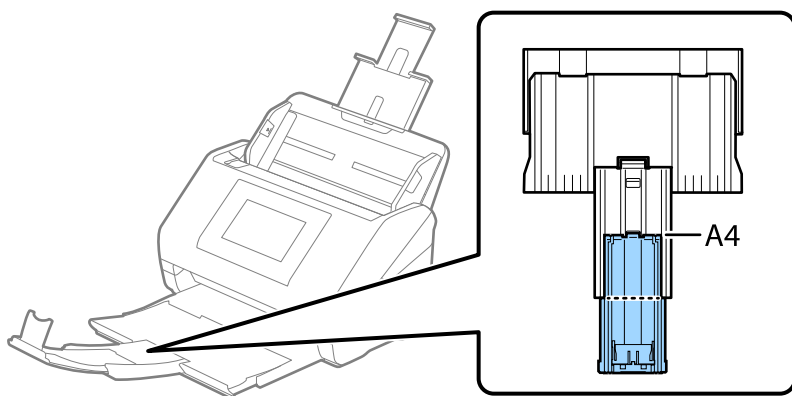

Si va a escanear una combinación de originales de diferentes tamaños, puede mejorar la alineación de los originales expulsados mediante la función Paper Alignment Plate opcional o suministrada. Uno se suministra con el DS-900WN.

Información relacionada

- ➔ [“Códigos de la Paper Alignment Plate” de la página 40](#)

Los originales se ensucian

Limpie el interior del escáner.

Información relacionada

- ➔ [“Limpieza del interior del escáner” de la página 166](#)

La velocidad de escaneo se ralentiza al escanear de forma continuada

Cuando escanee de forma continuada usando ADF, el escaneo se ralentiza para evitar que el mecanismo del escáner se recaliente y sufra daños. Sin embargo, puede continuar escaneando.

Para volver a la velocidad normal de escaneo, deje el escáner inactivo durante al menos 30 minutos. La velocidad de escaneo no vuelve a la normalidad incluso cuando se quita la corriente.

El escaneado tarda mucho

- La velocidad del escaneado puede disminuir en función de las condiciones del escaneado, la resolución, las características de ajuste de la imagen, el formato de archivo, el modo de comunicación, etc.
- Los ordenadores con puerto USB 3.0 (SuperSpeed) o USB 2.0 (Hi-Speed) pueden escanear más rápido que aquellos con puertos USB 1.1. Si está usando un puerto USB 3.0 o USB 2.0 con el escáner, asegúrese de que cumpla con los requisitos del sistema.
- Si utiliza un software de seguridad, excluya el archivo TWAIN.log de la supervisión o configure TWAIN.log como un archivo de solo lectura. Para más información sobre las funciones de seguridad del software, consulte la ayuda e información suministradas con el software. El archivo TWAIN.log se guarda en las siguientes ubicaciones.

C:\Users\<(nombre de usuario)\AppData\Local\Temp

Problemas con la imagen escaneada

Aparecen líneas (rayas) al escanear desde el ADF

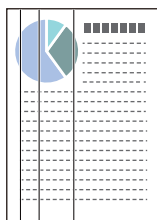

- Limpie el ADF.
Cuando se cuegan residuos o suciedad en el ADF, es posible que aparezcan líneas rectas (rayas) en la imagen.
- Elimine cualquier resto de suciedad que pueda haberse adherido al original.
- Cuando se habilita la función **Detección de suciedad en el cristal**, se muestra una notificación al detectarse suciedad en la superficie de cristal que hay dentro del escáner.

Seleccione **Configuración** en la pantalla de inicio > **Configuración del escáner** > **Detección de suciedad en el cristal** y, a continuación, seleccione **Act.-Bajo** o **Act.-Alto**.

Si se muestra una alerta, limpie la superficie del cristal que hay dentro del escáner con un kit de limpieza Epson original o un paño suave.

[“Limpieza del interior del escáner” de la página 166](#)

Nota:

Es posible que algunas manchas no se detecten correctamente.

Si la detección no funciona correctamente, cambie el ajuste.

Si no se detectan manchas, seleccione **Act.-Alto**. Si se detectan manchas incorrectamente, seleccione **Act.-Bajo o Desa**.

Información relacionada

➔ [“Limpieza del interior del escáner” de la página 166](#)

La alerta de que hay manchas dentro del escáner sigue apareciendo

Si esta pantalla la alerta sigue apareciendo después de limpiar el interior del escáner, deberá cambiar la parte del cristal. Póngase en contacto con su distribuidor local para repararlo.

Información relacionada

➔ [“Limpieza del interior del escáner” de la página 166](#)

Los colores son de la imagen escaneada son desiguales

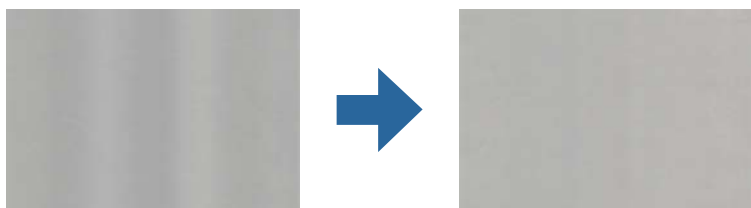

Si el escáner está expuesto a una luz intensa, como luz solar directa, el sensor que hay dentro del escáner detecta la luz incorrectamente y los colores en la imagen escaneada se vuelven irregulares.

Cambie la orientación del escáner para que no incida luz intensa en la parte frontal del escáner.

Traslade el escáner a un lugar donde no esté expuesto a una luz intensa.

Ampliación o reducción de una imagen escaneada

Cuando amplíe o reduzca una imagen escaneada, puede ajustar el ratio de ampliación usando la función **Ajustes** en Epson Scan 2 Utility. Esta función solo está disponible en Windows.

Nota:

Epson Scan 2 Utility es una de las aplicaciones suministradas con el software del escáner.

1. Inicie Epson Scan 2 Utility.

Windows 11/Windows Server 2019/Windows Server 2022

Haga clic en el botón de Inicio y seleccione **Todas las aplicaciones > EPSON > Epson Scan 2 Utility**.

Windows 10/Windows Server 2016

Haga clic en el botón Inicio y, a continuación, seleccione **EPSON > Epson Scan 2 Utility**.

Windows 8.1/Windows 8/Windows Server 2012 R2/Windows Server 2012

Introduzca el nombre de la aplicación en el cuadro de búsqueda y seleccione el icono que aparece.

- Windows 7/Windows Server 2008 R2

Haga clic en el botón de inicio y, a continuación, seleccione **Todos los programas** o **Programas > EPSON > Epson Scan 2 > Epson Scan 2 Utility**.

2. Seleccione la pestaña **Ajustes**.
3. Use **Ampliación/reducción** para ajustar el ratio de expansión de las imágenes escaneadas.
4. Haga clic en **Configurar** para aplicar los ajustes al escáner.

En la imagen escaneada aparece una imagen por detrás de la original

Es posible que aparezcan imágenes en la parte trasera del original en la imagen escaneada.

- Si **Automática**, **Color** o **Grises** están seleccionados como **Tipo Imagen**:

- Compruebe que la opción **Quitar fondo** esté seleccionada.

Panel de control: habilite **Quitar el fondo** en Ajustes de escaneado.

Document Capture Pro (Windows)/Document Capture (Mac OS X): pulse el botón **Ajustes detallados** de la pantalla **Ajustes de escaneado** para abrir la pantalla Epson Scan 2. Haga clic en la pestaña **Ajustes avanzados > Quitar fondo**.

Epson Scan 2: en la pestaña **Ajustes avanzados**, seleccione **Quitar fondo**.

- Compruebe que la opción **Mejora del texto** esté seleccionada.

Panel de control: habilite **Mejora del texto** en Ajustes de escaneado.

Document Capture Pro (Windows)/Document Capture (Mac OS X): en la pantalla **Ajustes de escaneado**, seleccione **Mejora del texto**.

Epson Scan 2: en la pestaña **Ajustes avanzados**, seleccione **Mejora del texto**.

- Cuando seleccione **Blanco y negro** desde **Tipo Imagen**:

Compruebe que la opción **Mejora del texto** esté seleccionada.

Panel de control: habilite **Mejora del texto** en Ajustes de escaneado.

Document Capture Pro (Windows)/Document Capture (Mac OS X): en la pantalla **Ajustes de escaneado**, seleccione **Mejora del texto**.

Epson Scan 2: en la pestaña **Ajustes avanzados**, seleccione **Mejora del texto**.

Según el estado de la imagen escaneada, haga clic en **Ajustes** y, a continuación, mueva el control deslizante hacia **Quitar fondo**.

Texto o imágenes escaneadas que están borrosos o que falta

Puede ajustar la apariencia de una imagen de un texto escaneados aumentando la resolución o ajustando la calidad de la imagen.

- Cambie la resolución y, a continuación, vuelva a escanear el documento.

Establezca la resolución adecuada según la finalidad de su imagen escaneada.

- Compruebe que la opción **Mejora del texto** esté seleccionada.

Panel de control: habilite **Mejora del texto** en Ajustes de escaneado.

Document Capture Pro (Windows)/Document Capture (Mac OS X): en la pantalla **Ajustes de escaneado**, seleccione **Mejora del texto**.

Epson Scan 2: en la pestaña **Ajustes avanzados**, seleccione **Mejora del texto**.

Al seleccionar **Blanco y negro** como el **Tipo Imagen**, según el estado de la imagen escaneada, haga clic en **Ajustes** y ajuste el control deslizante de **Resaltar letras apenas perceptibles** / **Quitar fondo**, apague **Quitar ruido puntual** o establezca el nivel en **Bajo**.

- Si escanea en formato JPEG, intente cambiar el nivel de compresión.

Document Capture Pro (Windows)/Document Capture (Mac OS X): haga clic en **Opciones** en la pantalla **Ajustes para guardar** para cambiar la calidad del JPEG.

Epson Scan 2: haga clic en **Formato de Imagen** > **Opciones** y luego cambie **Cal. Imagen**.

Lista de resoluciones recomendadas para cumplir con su objetivo

Consulte la tabla y establezca la resolución adecuada para el objetivo de su imagen escaneada.

Objetivo	Resolución (referencia)
Visualización en una pantalla Envío por correo electrónico	Hasta 200 ppp
Uso reconocimiento óptico de caracteres (OCR) Creación de un PDF cuyo texto se pueda buscar	De 200 a 300 ppp
Impresión con una impresora Envío por fax	De 200 a 300 ppp

Aparecen patrones Moiré (sombras parecidas a una telaraña)

Si el original es un documento impreso, los patrones moiré (sombras parecidas a una telaraña) pueden aparecer en la imagen escaneada.

- Compruebe que **Destramado** está seleccionado en la ventana Epson Scan 2. Si utiliza Document Capture Pro, puede abrir la ventana pulsando el botón **Ajustes detallados** en la pantalla **Ajustes de escaneado**.

Haga clic en la pestaña **Ajustes avanzados** > **Destramado**.



- Cambie la resolución y, a continuación, vuelva a escanear.

No se escanea el borde del original cuando está habilitada la detección automática de tamaño de los originales

Dependiendo del original, es posible que el borde de este no se escanee cuando se detecta automáticamente el tamaño del mismo.

- Ajuste **Recortar márgenes para el tamaño "Auto"** en la ventana Epson Scan 2. Si utiliza Document Capture Pro, puede abrir la ventana pulsando el botón **Ajustes detallados** en la pantalla **Ajustes de escaneado**. Haga clic en la pestaña **Ajustes Principales > Tamaño documento > Ajustes**. En la pantalla **Ajustes del tamaño del documento**, ajuste **Recortar márgenes para el tamaño "Auto"**.
- Dependiendo del original, puede que el área del original no se pueda detectar correctamente usando la función **Detección Automática**. Seleccione el tamaño apropiado del original en la lista **Tamaño documento**.

Nota:

*Si el tamaño del original que desea escanear no aparece en la lista, cree el tamaño manualmente en la ventana Epson Scan 2. Si utiliza Document Capture Pro, puede abrir la ventana pulsando el botón **Ajustes detallados** en la pantalla **Ajustes de escaneado**.*

*Haga clic en la pestaña **Ajustes Principales > Tamaño documento** y, a continuación, seleccione **Personalizar**.*

El carácter no se reconoce correctamente

Compruebe lo siguiente para aumentar la tasa de reconocimiento de la función Reconocimiento óptico de caracteres (OCR, Optical Character Recognition).

- Compruebe que el original se coloca recto.
- Use un original con texto claro. El reconocimiento de texto puede verse afectado negativamente en los siguientes tipos de originales.
 - Originales que se hayan copiado varias veces
 - Originales recibidos por fax (con baja resolución)
 - Texto con poco espacio entre caracteres o en líneas con poco espacio
 - Originales con renglones o subrayado sobre el texto
 - Originales con texto manuscrito
 - Originales con arrugas o pliegues
- El tipo de papel térmico, como los recibos, puede deteriorarse debido al envejecimiento o la fricción. Escanéelos tan pronto como sea posible.
- Cuando guarde en archivos de Microsoft® Office o **PDF con capacidad de búsqueda**, compruebe que se hayan seleccionado los idiomas correctos.
- Si ha configurado **Tipo Imagen** en **Color** o **Gris** en Epson Scan 2, pruebe a ajustar la configuración de **Mejora del texto**. Haga clic en la pestaña **Ajustes avanzados > Mejora del texto > Ajustes** y, a continuación, seleccione **Resaltar letras apenas perceptibles para OCR** como el **Modo**.

Nota:

*Necesita el EPSON Scan OCR component para guardar como **PDF para buscar**. Se instala automáticamente al configurar el escáner mediante el instalador.*

No puedo solucionar los problemas de la imagen escaneada

Si ha probado todas las soluciones y no se ha resuelto el problema, abra la configuración del controlador del escáner (Epson Scan 2) mediante Epson Scan 2 Utility.

Nota:

Epson Scan 2 Utility es una de las aplicaciones suministradas con el software del escáner.

1. Inicie Epson Scan 2 Utility.
 - Windows 11/Windows Server 2019/Windows Server 2022
Haga clic en el botón de Inicio y seleccione **Todas las aplicaciones > EPSON > Epson Scan 2 Utility**.
 - Windows 10/Windows Server 2016
Haga clic en el botón de inicio y, a continuación, seleccione **EPSON > Epson Scan 2 Utility**.
 - Windows 8.1/Windows 8/Windows Server 2012 R2/Windows Server 2012
Introduzca el nombre de la aplicación en el cuadro de búsqueda y luego seleccione el icono que aparezca.
 - Windows 7/Windows Server 2008 R2/Windows Server 2008
Haga clic en el botón de inicio y, a continuación, seleccione **Todos los programas o Programas > EPSON > Epson Scan 2 > Epson Scan 2 Utility**.
 - Mac OS
Seleccione **Ir > Aplicaciones > Epson Software > Epson Scan 2 Utility**.
2. Seleccione la pestaña **Otros**.
3. Haga clic en **Reiniciar**.

Nota:

Si la inicialización no resuelve el problema, desinstale el controlador del escáner y vuelva a instalarlo (Epson Scan 2).

Problemas con Document Capture Pro

Si se producen problemas al escanear con Document Capture Pro, acceda a la siguiente dirección para consultar el manual de Document Capture Pro.

<https://support.epson.net/dcp/>

Instalación y desinstalación de aplicaciones

Desinstalar las aplicaciones

Es posible que tenga que desinstalar y luego volver a instalar las aplicaciones para solucionar ciertos problemas o si actualiza su sistema operativo. Inicie sesión en el ordenador como administrador. Introduzca la contraseña de administrador si el ordenador se la pide.

Cómo desinstalar las aplicaciones en Windows

1. Salga de todas las aplicaciones en ejecución.

2. Desconecte el escáner del equipo.
3. Abra el Panel de control:
 - Windows 11/Windows Server 2022
Haga clic en el botón de inicio y, a continuación, seleccione **Todas las aplicaciones > Herramientas de Windows > Panel de control**.
 - Windows 10/Windows Server 2016/Windows Server 2019
Haga clic en el botón de inicio y luego seleccione **Sistema de Windows > Panel de control**.
 - Windows 8.1/Windows 8/Windows Server 2012 R2/Windows Server 2012
Seleccione **Escritorio > Configuración > Panel de control**.
 - Windows 7/Windows Server 2008 R2
Haga clic en el botón de inicio y seleccione **Panel de control**.
4. Seleccione **Desinstalar un programa** en la categoría **Programas**.
5. Seleccione la aplicación que desee desinstalar.
6. Haga clic en **Desinstalar o cambiar** o en **Desinstalar**.

Nota:
Si aparece la ventana Control de cuentas de usuario, haga clic en Continuar.
7. Siga las instrucciones que aparezcan en la pantalla.

Nota:
*Es posible que aparezca un mensaje pidiéndole que reinicie el equipo. Si aparece, seleccione **Sí, deseo reiniciar mi equipo ahora** y haga clic en Finalizar.*

Desinstalación de las aplicaciones para Mac OS

Nota:
Asegúrese de que instaló EPSON Software Updater.

1. Descargue el desinstalador mediante EPSON Software Updater.
Una vez descargue el desinstalador, no tendrá que descargarlo de nuevo cada vez que desinstale la aplicación.
2. Desconecte el escáner del equipo.
3. Para desinstalar el controlador del escáner, seleccione **Preferencias del Sistema** en el menú Apple > **Impresoras y escáneres** (o **Impresión y Escaneado, Impresión y Fax**) y, a continuación, quite el escáner de la lista de escáneres habilitados.
4. Salga de todas las aplicaciones en ejecución.
5. Seleccione **Ir > Aplicaciones > Epson Software > Desinstalador**.

6. Seleccione la aplicación que desee desinstalar y haga clic en Desinstalar.



Importante:

El desinstalador quitará todos los controladores de escáner de Epson del ordenador. Si usa múltiples escáneres Epson y solamente desea eliminar algunos de los controladores, elimine primero todos ellos y, a continuación, instale los controladores de escáner necesarios nuevamente.

Nota:

*Si no puede encontrar la aplicación que desea desinstalar en la lista de aplicaciones, no podrá desinstalarla utilizando el desinstalador. En este caso, seleccione **Ir > Aplicaciones > Epson Software**, seleccione la aplicación que desea desinstalar y arrástrela al icono de la papelera.*

Instalación de aplicaciones

Siga los siguientes pasos para instalar las aplicaciones necesarias.

Nota:

- Inicie sesión en el equipo como administrador. Introduzca la contraseña de administrador si el equipo se la pide.
- Cuando reinstale aplicaciones, necesitará desinstalarlas primero.

1. Salga de todas las aplicaciones en ejecución.
2. Cuando instale el controlador del escáner (Epson Scan 2), desconecte temporalmente el escáner y el equipo.

Nota:

No conecte el escáner y el equipo hasta que se le indique que lo haga.

3. Instale la aplicación siguiendo las instrucciones de la página web que se indica a continuación.

<https://epson.sn>

Añadir o sustituir el ordenador o los dispositivos

Conexión a un escáner conectado a la red.	210
Conexión directa de un dispositivo inteligente y un escáner (Wi-Fi Direct).	211
Restablecer la conexión de red.	213
Comprobación del estado de conexión a la red.	218

Conexión a un escáner conectado a la red

Si el escáner ya se ha conectado a la red, puede conectarle un ordenador o un dispositivo inteligente a través de la red.

Uso de un escáner en red desde un segundo ordenador

Se recomienda el uso del instalador para conectar el escáner a un ordenador.

Para iniciar el instalador, acceda a la siguiente página web y, a continuación, introduzca el nombre del producto. Vaya a **Configuración** y comience la configuración.

<https://epson.sn>

Encontrará las instrucciones de uso en los Manuales de películas web. Acceda a la URL siguiente.

<https://support.epson.net/publist/vlink.php?code=NPD7509>

Selección del escáner

Siga las instrucciones que aparecen en la pantalla hasta que se muestra la pantalla siguiente, seleccione el nombre del escáner al que desea conectarse y, a continuación, haga clic en **Siguiente**.

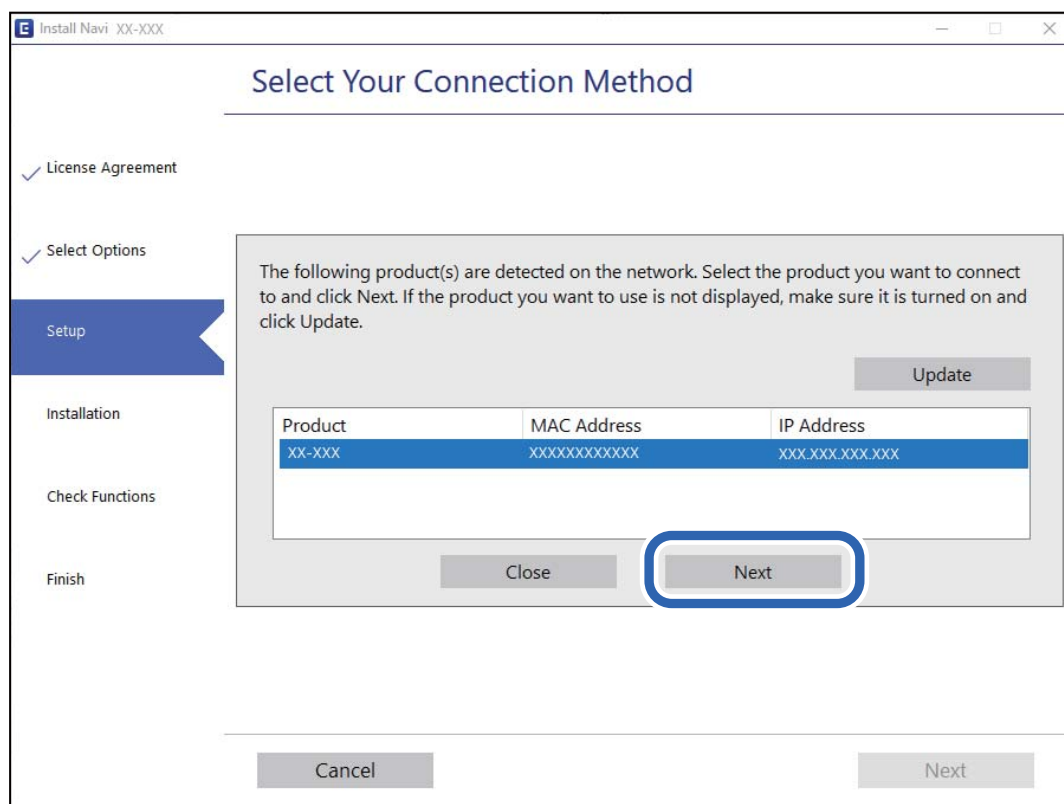

Siga las instrucciones que aparezcan en la pantalla.

Uso de un escáner de red desde un dispositivo inteligente

Puede conectar un dispositivo inteligente al escáner mediante uno de los métodos siguientes.

Conexión a través de un router inalámbrico

Conecte el dispositivo inteligente a la misma red Wi-Fi (SSID) que el escáner.

Para obtener más información, consulte la siguiente sección.

[“Configuración de ajustes para la conexión al dispositivo inteligente” de la página 214](#)

Conexión mediante Wi-Fi Direct

Conecte directamente el dispositivo inteligente al escáner sin usar el router inalámbrico.

Para obtener más información, consulte la siguiente sección.

[“Conexión directa de un dispositivo inteligente y un escáner \(Wi-Fi Direct\)” de la página 211](#)

Conexión directa de un dispositivo inteligente y un escáner (Wi-Fi Direct)

Wi-Fi Direct (PA simple) le permite conectar un dispositivo inteligente directamente al escáner sin un router inalámbrico y escanear desde el dispositivo inteligente.

Acerca de Wi-Fi Direct

Siga este método de conexión si no utiliza la red Wi-Fi de casa o de la oficina, o cuando quiera conectar el escáner directamente al ordenador o dispositivo inteligente. Con este modo de conexión, el escáner actúa como router inalámbrico y puede conectar los dispositivos al escáner sin usar un router inalámbrico estándar. Sin embargo, los dispositivos conectados directamente al escáner no pueden comunicarse entre ellos a través del escáner.

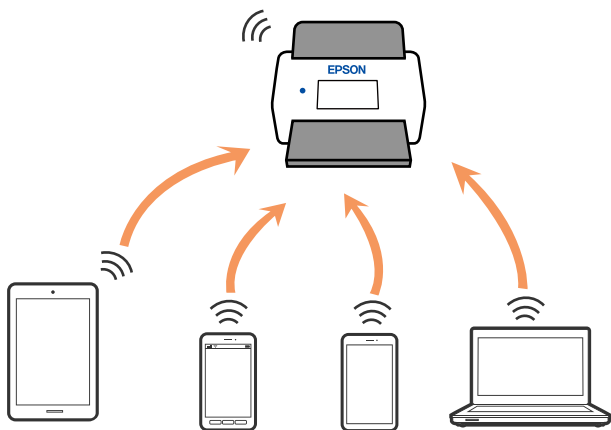

El escáner puede conectarse por Wi-Fi o por Ethernet, y por conexión Wi-Fi Direct (PA simple) simultáneamente. No obstante, si inicia una conexión de red mediante Wi-Fi Direct (PA simple) cuando el escáner está conectado por Wi-Fi, la red Wi-Fi se desconectará temporalmente.

Conexión a un dispositivo inteligente con Wi-Fi Direct

Con este método, puede conectar el escáner directamente a dispositivos inteligentes sin usar ningún router inalámbrico.

1. Seleccione  en la pantalla de inicio.
2. Seleccione **Wi-Fi Direct**.
3. Seleccione **Iniciar configuración**.
4. Inicie Epson Smart Panel en su dispositivo inteligente.
5. Siga las instrucciones mostradas en Epson Smart Panel para conectarse al escáner.
Cuando su dispositivo inteligente se conecte al escáner, vaya al paso siguiente.
6. En el panel de control del escáner, seleccione **Completo**.

Desconexión de la conexión Wi-Fi Direct (PA simple)

Hay dos métodos disponibles para desactivar una conexión Wi-Fi Direct (PA simple); puede desactivar todas las conexiones usando el panel de control del escáner, o desactivar cada una de ellas desde el ordenador o el dispositivo inteligente.

Si desea deshabilitar todas las conexiones, seleccione  > **Wi-Fi Direct** > **Iniciar configuración** > **Cambiar** > **Deshabilitar Wi-Fi Direct**.

Importante:

Al desactivar la conexión Wi-Fi Direct (PA simple), todos los ordenadores y dispositivos inteligentes conectados a la escáner mediante Wi-Fi Direct (PA simple) se desconectan.

Nota:

Si quiere desconectar un dispositivo en concreto, tiene que hacerlo desde el dispositivo y no desde el escáner. Siga uno de estos métodos para desconectar la conexión de Wi-Fi Direct (PA simple) desde el dispositivo.

- Desconecte la conexión Wi-Fi del nombre de red del escáner (SSID).
- Conéctese a otro nombre de red (SSID).

Cambio de ajustes de Wi-Fi Direct (PA simple), como el SSID

Si está habilitada la conexión Wi-Fi Direct (PA simple), puede modificar la configuración en  > **Wi-Fi Direct** > **Iniciar configuración** > **Cambiar** y, a continuación, se mostrarán las siguientes opciones de menú.

Cambiar nombre de red

Cambie el nombre de red (SSID) de Wi-Fi Direct (PA simple) utilizado para conectar el escáner a su nombre arbitrario. Puede establecer el nombre de la red (SSID) utilizando los caracteres ASCII que se muestran en el teclado del software del panel de control. Puede introducir hasta 22 caracteres.

Al cambiar el nombre de la red (SSID), todos los dispositivos conectados se desconectan. Emplee el nuevo nombre de red (SSID) si desea volver a conectar el dispositivo.

Cambiar contraseña

Cambie la contraseña de Wi-Fi Direct (PA simple) para la conexión del escáner con los valores que desee. Puede crear la contraseña utilizando los caracteres ASCII que se muestran en el teclado del software del panel de control. Puede introducir de 8 a 22 caracteres.

Cuando cambie la contraseña, se desconectarán todos los dispositivos conectados. Emplee la nueva contraseña si desea volver a conectar el o los dispositivos.

Cambiar rango de frecuencia

Cambie el intervalo de frecuencias de Wi-Fi Direct que se utiliza para conectarse al escáner. Puede seleccionar 2,4 GHz o 5 GHz.

Al cambiar el intervalo de frecuencias, todos los dispositivos conectados se desconectarán. Vuelva a conectar el dispositivo.

Tenga en cuenta que, al cambiar a 5 GHz, no podrá volver a conectarse desde dispositivos que no sean compatibles con el intervalo de frecuencias de 5 GHz.

En algunas regiones puede que este ajuste no se muestre.

Deshabilitar Wi-Fi Direct

Desactive la configuración de Wi-Fi Direct (PA simple) del escáner. Al deshabilitarla, todos los dispositivos conectados al escáner a través de Wi-Fi Direct (PA simple) se desconectarán.

Restaurar configuración pred.

Recupere todos los valores por defecto de los ajustes de Wi-Fi Direct (PA simple).

La información de la conexión Wi-Fi Direct (PA simple) del dispositivo conectado al escáner se elimina.

Nota:

*También puede configurar los siguientes ajustes en la pestaña **Red** > **Wi-Fi Direct** en Web Config.*

- Habilitar o deshabilitar Wi-Fi Direct (PA simple)*
- Cambio del nombre de la red (SSID)*
- Cambiar contraseña*
- Modificación del intervalo de frecuencias*
En algunas regiones puede que este ajuste no se muestre.
- Restauración de la configuración de Wi-Fi Direct (PA simple)*

Restablecer la conexión de red

Esta sección explica cómo realizar la configuración de la conexión de red y cambiar el método de conexión cuando se cambian el router inalámbrico o el ordenador.

Al cambiar el router inalámbrico

Cuando cambie de router inalámbrico, configure la conexión entre el ordenador o el dispositivo inteligente y el escáner.

Si cambia de proveedor de servicios de Internet, etc., es necesario realizar estos ajustes.

Configuración de ajustes para la conexión al ordenador

Se recomienda el uso del instalador para conectar el escáner a un ordenador.

Para iniciar el instalador, acceda a la siguiente página web y, a continuación, introduzca el nombre del producto. Vaya a **Configuración** y comience la configuración.

<https://epson.sn>

Encontrará las instrucciones de uso en los Manuales de películas web. Acceda a la URL siguiente.

<https://support.epson.net/publist/vlink.php?code=NPD7509>

Seleccionar el modo de conexión

Siga las instrucciones que aparezcan en la pantalla. En la pantalla **Seleccionar la opción de instalación**, seleccione **Vuelva a configurar la conexión de su Impresora (para un nuevo enrutador de red o cambiar USB a la red, etc.)** y, a continuación, haga clic en **Siguiente**.

Siga las instrucciones en pantalla para finalizar la configuración.

Si no puede conectarse, consulte lo siguiente para tratar de resolver el problema.

“No se puede conectar a una red” de la página 187

Configuración de ajustes para la conexión al dispositivo inteligente

Puede usar el escáner desde un dispositivo inteligente cuando conecte el escáner a la misma red Wi-Fi (SSID) que el dispositivo inteligente. Para utilizar el escáner desde un dispositivo inteligente, acceda a la siguiente página web y, a continuación, introduzca el nombre del producto. Vaya a **Configuración** y comience la configuración.

<https://epson.sn>

Acceda a la página web desde el dispositivo inteligente que desee conectar al escáner.

Al cambiar el ordenador

Cuando cambie el ordenador, configure la conexión entre este y el escáner.

Configuración de ajustes para la conexión al ordenador

Se recomienda el uso del instalador para conectar el escáner a un ordenador.

Para iniciar el instalador, acceda a la siguiente página web y, a continuación, introduzca el nombre del producto. Vaya a **Configuración** y comience la configuración.

<https://epson.sn>

Podrá ver las instrucciones de funcionamiento en los Manuales de películas web. Acceda a la URL siguiente.

<https://support.epson.net/publist/vlink.php?code=NPD7509>

Siga las instrucciones que aparezcan en la pantalla.

Cambiar el método de conexión al ordenador

Esta sección explica cómo cambiar el método de conexión cuando el ordenador y el escáner están conectados.

Cambio de la conexión de red de Ethernet a Wi-Fi

Cambie de la conexión Ethernet a Wi-Fi desde el panel de control del escáner. El método de cambio de conexión es básicamente el mismo que para configurar la conexión Wi-Fi.

Información relacionada

➔ “Configuración del Wi-Fi desde el panel de control” de la página 215

Cambio de la conexión de red de Wi-Fi a Ethernet

Siga estos pasos para cambiar de una conexión Wi-Fi a una conexión Ethernet.

1. Seleccione **Configuración** en la pantalla de inicio.
2. Seleccione **Configuración de red > Configuración LAN cableada**.
3. Siga los pasos indicados en la pantalla.

Cambio de USB a una conexión de red

Uso del instalador y reconfiguración de un modo diferente de conexión.

Acceda a la siguiente página web y, a continuación, introduzca el nombre del producto. Vaya a **Configuración** y comience la configuración.

<https://epson.sn>

Selección de otro modo de conexión

Siga las instrucciones que se indican en cada ventana. En la pantalla **Seleccionar la opción de instalación**, seleccione **Vuelva a configurar la conexión de su Impresora (para un nuevo enrutador de red o cambiar USB a la red, etc.)** y, a continuación, haga clic en **Siguiente**.

Seleccione la conexión de red que desee utilizar, **Conectar a través de red inalámbrica (Wi-Fi)** o **Conectar a través de red alámbrica (Ethernet)**, y, a continuación, haga clic en **Siguiente**.

Siga las instrucciones en pantalla para finalizar la configuración.

Configuración del Wi-Fi desde el panel de control

Se pueden hacer ajustes o configurar la red de diversas formas desde el panel de control del escáner. Elija el modo de conexión que se adecue al entorno y las condiciones que esté utilizando.

Si conoce la información respectiva al router inalámbrico como el SSID y la contraseña, puede realizar los ajustes manualmente.

Si el router inalámbrico admite la funcionalidad WPS, puede realizar los ajustes mediante configuración por botón de comando.

Tras conectar el escáner a la red, conéctese al escáner desde el dispositivo que quiera usar (ordenador, dispositivo inteligente, tablet y demás dispositivos).

A tener en cuenta al usar una conexión Wi-Fi de 5 GHz

Este producto utiliza normalmente W52 (36ch) como canal cuando se conecta a Wi-Fi Direct (PA simple). Como el canal para la conexión LAN inalámbrica (Wi-Fi) se selecciona automáticamente, el canal empleado puede diferir cuando se usa a la vez que una conexión Wi-Fi Direct. Si los canales difieren, la comunicación de datos con el escáner puede ser lenta. Si no interfiere con el uso, conéctese al SSID en la banda de 2,4 GHz. En la banda de frecuencia de 2,4 GHz, los canales empleados coincidirán.

Cuando configure la LAN inalámbrica a 5 GHz, recomendamos deshabilitar Wi-Fi Direct.

Configurar la Wi-Fi introduciendo el SSID y la contraseña

Puede configurar una red Wi-Fi introduciendo los datos necesarios para conectarse a un router inalámbrico desde el panel de control del escáner. Para configurar con este método, necesita el SSID y la contraseña del router inalámbrico.

Nota:

Si utiliza un router inalámbrico con su configuración predeterminada, utilice el SSID y la contraseña escritos en la etiqueta. Si no conoce el SSID ni la contraseña, consulte a la persona que configuró el router inalámbrico o la documentación que acompaña al router.

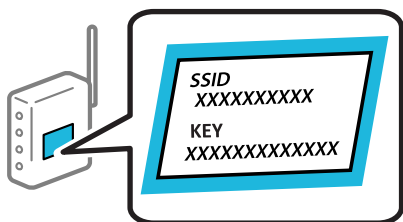

1. En la pantalla de inicio, pulse .
2. Seleccione **Enrutador**.
3. Pulse **Iniciar configuración**.

Si la conexión de red ya está configurada, se muestran los detalles de la misma. Pulse **Cambie a la conexión Wi-Fi** o **Cambiar configuración** para cambiar la configuración.

4. Seleccione **Asistente para la instalación de Wi-Fi**.
5. Siga las instrucciones en pantalla para seleccionar el SSID, introduzca la contraseña del router inalámbrico e inicie la configuración.

Si desea comprobar el estado de la conexión de red del escáner una vez finalizada la configuración, consulte el siguiente enlace de información relacionada para ver los detalles.

Nota:

- Si no conoce el SSID, compruebe si figura en la etiqueta del router inalámbrico. Si utiliza el router inalámbrico con su configuración predeterminada, escriba el SSID que figura en la etiqueta. Si no puede encontrar ninguna información, consulte la documentación proporcionada con el router inalámbrico.
- La contraseña distingue entre mayúsculas y minúsculas.
- Si no conoce la contraseña, compruebe si los datos se encuentran en la etiqueta del router inalámbrico. En la etiqueta, la contraseña puede denominarse «Network Key», «Wireless Password», o algo similar. Si utiliza el router inalámbrico con su configuración predeterminada, escriba la contraseña que figura en la etiqueta.
- Si no puede ver el SSID al que desea conectarse, utilice un software o una aplicación para configurar el Wi-Fi desde su ordenador o dispositivo inteligente, como un smartphone o una tablet. Para obtener más información, introduzca «<https://epson.sn>» en su navegador para acceder al sitio web, introduzca el nombre de su producto y vaya a **Configuración**.

Información relacionada

➔ “Comprobación del estado de conexión a la red” de la página 218

Configuración del Wi-Fi mediante configuración por botón de comando (WPS)

Puede configurar automáticamente una red Wi-Fi pulsando un botón del router inalámbrico. Si se dan las condiciones siguientes, puede configurar usando este método.

- El router inalámbrico es compatible con WPS (Wi-Fi Protected Setup).
- La conexión Wi-Fi actual se estableció pulsando un botón del router inalámbrico.

Nota:

Si no encuentra el botón o la está configurando con el software, consulte el manual del router inalámbrico.

1. En la pantalla de inicio, pulse .

2. Seleccione **Enrutador**.

3. Toque **Iniciar configuración**.

Si la conexión de red ya está configurada, se muestran los detalles de la misma. Pulse **Cambie a la conexión Wi-Fi** o **Cambiar configuración** para cambiar la configuración.

4. Seleccione **Configuración de pulsador (WPS)**.

5. Siga los pasos indicados en la pantalla.

Si desea comprobar el estado de la conexión de red del escáner una vez finalizada la configuración, consulte el siguiente enlace de información relacionada para ver los detalles.

Nota:

Si no se logra conectar, reinicie el router inalámbrico, acérquelo al escáner y vuelva a intentarlo.

Información relacionada

➔ “Comprobación del estado de conexión a la red” de la página 218

Configuración del Wi-Fi estableciendo un código PIN (WPS)

Puede conectarse automáticamente a un router inalámbrico utilizando un código PIN. Con este método, puede configurar si un router inalámbrico está capacitado para la WPS (configuración protegida de Wi-Fi). Utilice un ordenador para introducir un código PIN en el router inalámbrico.

1. En la pantalla de inicio, pulse .

2. Seleccione **Enrutador**.

3. Toque **Iniciar configuración**.

Si la conexión de red ya está configurada, se muestran los detalles de la misma. Pulse **Cambie a la conexión Wi-Fi** o **Cambiar configuración** para cambiar la configuración.

4. Seleccione **Otros > Conf. código PIN (WPS)**

5. Siga los pasos indicados en la pantalla.

Si desea comprobar el estado de la conexión de red del escáner una vez finalizada la configuración, consulte el siguiente enlace de información relacionada para ver los detalles.

Nota:

En el manual que acompaña a su router inalámbrico encontrará las instrucciones para introducir un código PIN.

Información relacionada

➔ [“Comprobación del estado de conexión a la red” de la página 218](#)

Comprobación del estado de conexión a la red

Puede comprobar el estado de conexión de red de la siguiente forma.









Comprobación del estado de la conexión de red desde el panel de control

Puede comprobar el estado de la conexión de red utilizando el icono de red o la información de la red del panel de control del escáner.

Comprobación del estado de la conexión de red mediante el icono de red

Para conocer el estado de la conexión a la red y la potencia de la onda de radio, fíjese en el icono de la red que hay en la pantalla de inicio del escáner.



	<p>Muestra el estado de la conexión de red.</p> <p>Seleccione el icono para comprobar la configuración actual y cambiarla. Este es un acceso directo al siguiente menú.</p> <p>Configuración > Configuración de red > Config. Wi-Fi</p>
	<p>El escáner no está conectado a una red inalámbrica (Wi-Fi).</p>
	<p>El escáner está buscando el SSID, direcciones IP sin establecer o está teniendo problemas con una conexión inalámbrica (Wi-Fi).</p>
	<p>El escáner está conectado a una red inalámbrica (Wi-Fi).</p> <p>El número de barras indica la intensidad de la señal de conexión. Cuantas más barras hay, más intensa es la señal de conexión.</p>
	<p>El escáner no está conectado a una red inalámbrica (Wi-Fi) en el modo Wi-Fi Direct (PA simple).</p>
	<p>El escáner está conectado a una red inalámbrica (Wi-Fi) en el modo Wi-Fi Direct (PA simple).</p>
	<p>La escáner no está conectada a una red cableada (Ethernet) o no está configurada.</p>
	<p>La escáner está conectada a una red cableada (Ethernet).</p>

Ver información detallada de la red en el panel de control

Cuando su escáner esté conectada a la red, también puede ver otros datos relacionados con la red seleccionando los menús de red que quiera consultar.

1. Seleccione **Configuración** en la pantalla de inicio.
2. Seleccione **Configuración de red > Estado de la red**.
3. Si quiere consultar la información, seleccione los menús que quiera consultar.
 - Estado de LAN cabl./Wi-Fi
Muestra la información de red (nombre del dispositivo, conexión, potencia de la señal, etc.) en conexiones Wi-Fi o Ethernet.
 - Estado de Wi-Fi Direct
Muestra la contraseña SSID, si la conexión Wi-Fi Direct está habilitada o deshabilitada, etc. en conexiones Wi-Fi Direct.
 - Est. serv. correo elec.
Muestra la información de red de los servidores de correo electrónico.

Comprobación de la red de la computadora (Windows solamente)

Mediante el símbolo del sistema, compruebe el estado de conexión de la computadora y la ruta de conexión al escáner. Esto resolvería sus problemas.

comando ipconfig

Muestra el estado de la conexión de la interfaz de red que utiliza actualmente la computadora.

Al comparar la información de la configuración con la comunicación real, puede comprobar si la conexión es correcta. Si hay varios servidores DHCP en la misma red, puede averiguar la dirección real asignada a la computadora, el servidor DNS referido, etc.

Formato: ipconfig /all

Ejemplos:

```

c:\>ipconfig /all
Windows IP Configuration

Host Name . . . . . : WIN2012R2
Primary Dns Suffix . . . . . : pubs.net
Node Type . . . . . : Hybrid
IP Routing Enabled. . . . . : No
WINS Proxy Enabled. . . . . : No
DNS Suffix Search List. . . . . : pubs.net

Ethernet adapter Ethernet:

Connection-specific DNS Suffix . . . : 
Description . . . . . : Gigabit Network Connection
Physical Address. . . . . : XX-XX-XX-XX-XX-XX
DHCP Enabled. . . . . : No
Autoconfiguration Enabled . . . . . : Yes
Link-local IPv6 Address . . . . . : fe80::38fb:7546:18a8:d20e%14(Preferred)
IPv4 Address. . . . . : 192.168.111.10(Preferred)
Subnet Mask . . . . . : 255.255.255.0
Default Gateway . . . . . : 192.168.111.1
DHCPv6 IAID . . . . . : 283142549
DHCPv6 Client DUID. . . . . : 00-01-00-01-20-40-2F-45-00-1D-73-6A-44-08
DNS Servers . . . . . : 192.168.111.2
NetBIOS over Tcpip. . . . . : Enabled

Tunnel adapter isatap.{00000000-ABCD-EFGH-IJK-LMNOPQRSTUUV}>:

Media State . . . . . : Media disconnected
Connection-specific DNS Suffix . . . : 
Description . . . . . : Microsoft ISATAP Adapter #2
Physical Address. . . . . : 00-00-00-00-00-00-E0
DHCP Enabled. . . . . : No
Autoconfiguration Enabled . . . . . : Yes

c:\>_
    
```

comando pathping

Puede confirmar la lista de routers que pasan por el host de destino y el enrutamiento de la comunicación.

Formato: pathping xxx.xxx.xxx.xxx

Ejemplos: pathping 192.0.2.222

```

c:\>pathping 192.168.111.20
Tracing route to EPSONAB12AB [192.168.111.20]
over a maximum of 30 hops:
 0  WIN2012R2.pubs.net [192.168.111.10]
 1  EPSONAB12AB [192.168.111.20]

Computing statistics for 25 seconds..
Hop  RTT      Source to Here   This Node/Link   Address
 0      0/ 100 = 0%      0/ 100 = 0%      WIN2012R2.pubs.net [192.168.111.10]
 1  38ms     0/ 100 = 0%      0/ 100 = 0%      EPSONAB12AB [192.168.111.20]

Trace complete.

c:\>_
    
```

Especificaciones técnicas

Especificaciones generales del escáner.	222
Especificaciones de la red.	223
Servicios de terceros admitidos.	225
Especificaciones de la unidad USB.	225
Uso del puerto del escáner.	225
Especificaciones de dimensiones y peso.	227
Especificaciones eléctricas.	228
Especificaciones medioambientales.	230
Requisitos del sistema.	230

Especificaciones generales del escáner

Nota:

Estas especificaciones están sujetas a cambios sin previo aviso.

Tipo de escáner	Carga de papel, escáner dúplex en color de una sola pasada
Dispositivo fotoeléctrico	CIS
Píxeles efectivos	5,100×9,300 a 600 ppp 2,550×64,500 a 300 ppp
Fuente de luz	LED RGB
Resolución de escaneado	600 ppp (escaneado principal) 600 ppp (escaneado secundario)
Resolución de salida	de 50 a 1200 ppp (en 1 incrementos de ppp)*1
Tamaño del documento	Máx: 215.9×6,096 mm (8.5×240 pulgadas)*2 Mín: 50.8×50.8 mm (2×2 pulgadas)
Carga de papel	Carga boca abajo
Salida de papel	Expulsión boca abajo
Capacidad para papel	100 hojas de papel de 80 g/m ²
Profundidad de color	Color <input type="checkbox"/> 30 bits por píxel interno (10 bits por píxel por color interno) <input type="checkbox"/> 24 bits por píxel externo (8 bits por píxel por color externo) Escala de grises <input type="checkbox"/> 10 bits por píxel interno <input type="checkbox"/> 8 bits por píxel externo Blanco y negro <input type="checkbox"/> 10 bits por píxel interno <input type="checkbox"/> 1 bits por píxel externo
Interfaz	SuperSpeed USB USB de alta velocidad (Host) IEEE 802.11b/g/n o IEEE 802.11a/b/g/n/ac*3 Ethernet 1000BASE-T/100BASE-TX/10BASE-T

*1 Este valor es si se escanea con un ordenador. Las resoluciones disponibles pueden variar según el método de escaneado.

*2 La longitud máxima puede variar según el método de escaneado y la resolución. Para obtener más información, consulte la siguiente sección.

[“Longitud máxima para papel largo” de la página 45](#)

*3 Las interfaces Wi-Fi disponibles varían en función de su región.

Especificaciones de la red

Especificaciones Wi-Fi

Consulte en la siguiente tabla las especificaciones Wi-Fi.

Países o regiones, excepto los que se enumeran a continuación	Table B
Irlanda, Reino Unido, Austria, Alemania, Liechtenstein, Suiza, Francia, Bélgica, Luxemburgo, Países Bajos, Italia, Portugal, España, Dinamarca, Finlandia, Noruega, Suecia, Islandia, Croacia, Chipre, Grecia, Macedonia del Norte, Serbia, Eslovenia, Malta, Bosnia y Herzegovina, Kosovo, Montenegro, Albania, Bulgaria, República Checa, Estonia, Hungría, Letonia, Lituania, Polonia, Rumanía, Eslovaquia, Israel, Australia, Nueva Zelanda, Taiwán	Tabla B
Turquía	DS-900WN: Números de serie que empiezan por XDA8: Tabla A Números de serie que empiezan por XDA7: Tabla B
	DS-800WN: Números de serie que empiezan por XDA2: Tabla A Números de serie que empiezan por XD9Z: Tabla B

Table B

Estándares	IEEE 802.11b/g/n*1
Intervalo de frecuencia	2400–2483,5 MHz
Máxima potencia de radiofrecuencia transmitida	20 dBm (EIRP)
Canales	1/2/3/4/5/6/7/8/9/10/11/12/13
Modos de conexión	Infraestructura, Wi-Fi Direct (PA simple)*2*3
Protocolos de seguridad*4	WEP (64/128bit), WPA2-PSK (AES)*5, WPA3-SAE (AES), WPA2/WPA3-Enterprise

*1 Solo disponible para HT20.

*2 No es compatible con IEEE 802.11b.

*3 Los modos de Infraestructura y Wi-Fi Direct o una conexión Ethernet se pueden utilizar simultáneamente.

*4 Wi-Fi Direct solo admite WPA2-PSK (AES).

*5 Cumple con las normas WPA2 y admite WPA/WPA2 Personal.

Tabla B

Estándares	IEEE 802.11a/b/g/n*1/ac
------------	-------------------------

Intervalos de frecuencias	IEEE 802.11b/g/n: 2,4 GHz, IEEE 802.11a/n/ac: 5 GHz		
Canales	Wi-Fi	2,4 GHz	1/2/3/4/5/6/7/8/9/10/11/12* ² /13* ²
		5 GHz* ³	W52 (36/40/44/48), W53 (52/56/60/64), W56 (100/104/108/112/116/120/124/128/132/136/140/144), W58 (149/153/157/161/165)
	Wi-Fi Direct	2,4 GHz	1/2/3/4/5/6/7/8/9/10/11/12* ² /13* ²
		5 GHz* ³	W52 (36/40/44/48) W58 (149/153/157/161/165)
Modos de conexión	Infraestructura, Wi-Fi Direct (PA simple)* ⁴ ,* ⁵		
Protocolos de seguridad* ⁶	WEP (64/128bit), WPA2-PSK (AES)* ⁷ , WPA3-SAE (AES), WPA2/WPA3-Enterprise		

*1 Solo disponible para HT20.

*2 No disponible en Taiwán.

*3 La disponibilidad de estos canales y el uso del producto en exteriores en estos canales varía según la ubicación. Para obtener más información, consulte <http://support.epson.net/wifi5ghz/>

*4 No es compatible con IEEE 802.11b.

*5 Los modos de Infraestructura y Wi-Fi Direct o una conexión Ethernet se pueden utilizar simultáneamente.

*6 Wi-Fi Direct solo admite WPA2-PSK (AES).

*7 Cumple con las normas WPA2 y admite WPA/WPA2 Personal.

Especificaciones de Ethernet

Estándares	IEEE802.3i (10BASE-T)* ¹ IEEE802.3u (100BASE-TX)* ¹ IEEE802.3ab (1000BASE-T)* ¹ IEEE802.3az (Energy Efficient Ethernet)* ²
Modo de comunicación	Automático, 10 Mbps dúplex, 10 Mbps semidúplex, 100 Mbps dúplex, 100 Mbps semidúplex
Conector	RJ-45

*1 Utilice un cable STP (Shielded twisted pair) de categoría 5e o superior para evitar el riesgo de interferencias de radio.

*2 El dispositivo conectado debe cumplir con los estándares IEEE802.3az.

Funciones de red y compatibilidad con IPv4/IPv6

Funciones	Compatibilidad
Epson Scan 2	IPv4, IPv6

Funciones	Compatibilidad
Document Capture Pro/Document Capture	IPv4
Epson Connect (Escanear a la nube)	IPv4
AirPrint	IPv4, IPv6

Protocolo de seguridad

IEEE802.1X*	
Filtrado IPsec/IP	
SSL/TLS	Servidor/Cliente HTTPS
SMTPS (STARTTLS, SSL/TLS)	
SNMPv3	

* Es necesario utilizar un dispositivo de conexión que cumpla con IEEE802.1X.

Servicios de terceros admitidos

AirPrint	OS X Mavericks (10.9.5) o posterior
----------	-------------------------------------

* Se recomienda usar la última versión de Mac OS.

Especificaciones de la unidad USB

Dispositivos	Capacidades máximas
Dispositivo de memoria USB	2 TB (con formato FAT, FAT32 o exFAT)

Las siguientes unidades no se pueden utilizar:

- Una unidad que requiera un controlador exclusivo
- Una unidad con configuración de seguridad (contraseña, cifrado, etc.)

Epson no garantiza el funcionamiento completo de las unidades conectadas externamente.

Uso del puerto del escáner

El escáner admite los siguientes puertos. Estos puertos deberían estar disponibles mediante el administrador de red según sea necesario.

Si el remitente (cliente) es el escáner

Para usarlo	Destino (servidor)	Protocolo	Número de puerto
Envío de archivos (cuando se escanea a una carpeta de red desde el escáner)	Servidor FTP/FTPS	FTP/FTPS (TCP)	20
			21
	Servidor de archivos	SMB (TCP)	445
		NetBIOS (UDP)	137
			138
	Servidor WebDAV	NetBIOS (TCP)	139
		Protocolo HTTP (TCP)	80
Envío de correos electrónicos (al escanear al correo desde el escáner)	Servidor SMTP	Protocolo HTTPS (TCP)	443
		SMTP (TCP)	25
		SMTP SSL/TLS (TCP)	465
POP antes de conexión SMTP (cuando escanea al correo desde el escáner)	Servidor POP	SMTP STARTTLS (TCP)	587
		POP3 (TCP)	110
Si se utiliza Epson Connect	Servidor de Epson Connect	HTTPS	443
		XMPP	5222
Recopilación de la información del usuario (usando los contactos del escáner)	Servidor LDAP	LDAP (TCP)	389
		LDAP SSL/TLS (TCP)	636
		LDAP STARTTLS (TCP)	389
Autenticación del usuario al recopilar información del usuario (si se utilizan los contactos del escáner) Autenticación de usuario al escanear a la carpeta de red (SMB) desde el escáner	Servidor KDC	Kerberos	88
Control de WSD	Equipo cliente	WSD (TCP)	5357
Buscar el ordenador al usar el escaneado desatendido desde una aplicación	Equipo cliente	Network Push Scan Discovery	2968

Si el remitente (cliente) es el ordenador

Para usarlo	Destino (servidor)	Protocolo	Número de puerto
Descubre el escáner desde una aplicación como EpsonNet Config y el controlador del escáner.	Escáner	ENPC (UDP)	3289

Para usarlo	Destino (servidor)	Protocolo	Número de puerto
Recopile y configure la información MIB desde una aplicación tal como EpsonNet Config y el controlador del escáner.	Escáner	SNMP (UDP)	161
Búsqueda de escáner WSD	Escáner	WS-Discovery (UDP)	3702
Reenvío de los datos escaneados desde una aplicación	Escáner	Escaneado por red (TCP)	1865
Obtener la información del trabajo en escaneados desatendidos desde una aplicación	Escáner	Network Push Scan	2968
Web Config	Escáner	HTTP (TCP)	80
		HTTPS (TCP)	443

Especificaciones de dimensiones y peso

Dimensiones

Almacenamiento (Unidad: mm [pulgadas])

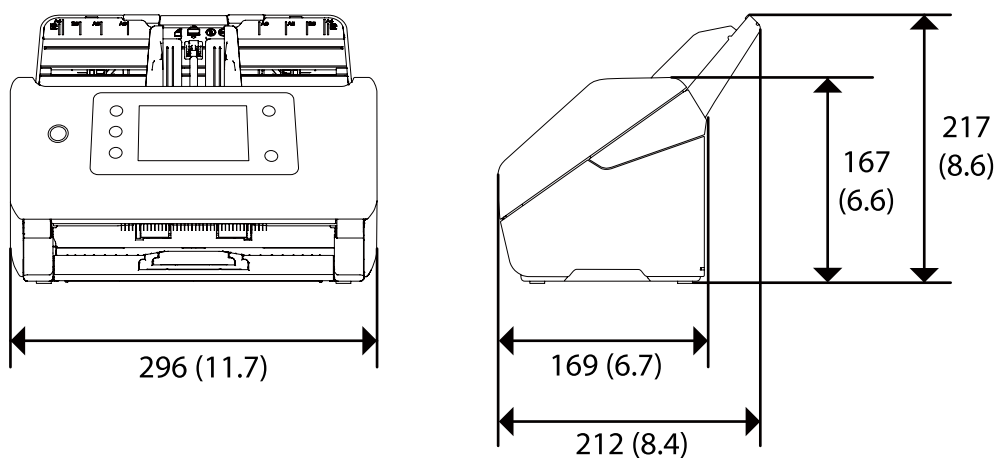

Escaneando (Unidad: mm [pulgadas])

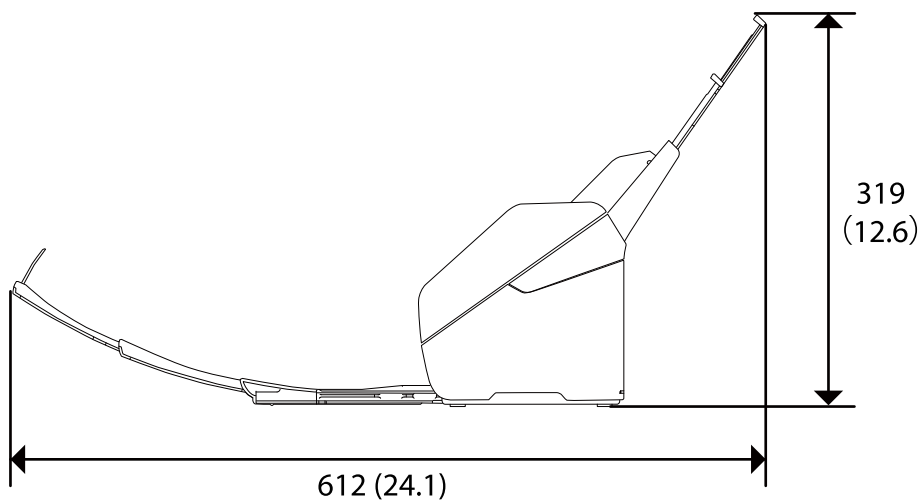

Peso

Aprox. 3.7 kg (8.2 libras)

Especificaciones eléctricas

Especificaciones eléctricas del escáner

Tensión de alimentación nominal de entrada de CC	24 V CC
Intensidad nominal de entrada de CC	1 A

Consumo eléctrico	<p>DS-900WN:</p> <p>Conexión USB</p> <ul style="list-style-type: none"> <input type="checkbox"/> En funcionamiento: aprox. 19 W <input type="checkbox"/> En modo listo: aprox. 5.6 W <input type="checkbox"/> En modo suspensión: Aprox. 1.2 W <input type="checkbox"/> Apagado: aprox. 0.1 W <p>Conexión Wi-Fi</p> <ul style="list-style-type: none"> <input type="checkbox"/> En funcionamiento: aprox. 19 W <input type="checkbox"/> En modo listo: aprox. 5.8 W <input type="checkbox"/> En modo suspensión: Aprox. 1.4 W <input type="checkbox"/> Apagado: aprox. 0.1 W <p>Conexión Ethernet</p> <ul style="list-style-type: none"> <input type="checkbox"/> En funcionamiento: aprox. 20 W <input type="checkbox"/> En modo listo: aprox. 6.1 W <input type="checkbox"/> En modo suspensión: Aprox. 1.2 W <input type="checkbox"/> Apagado: aprox. 0.1 W <hr/> <p>DS-800WN:</p> <p>Conexión USB</p> <ul style="list-style-type: none"> <input type="checkbox"/> En funcionamiento: aprox. 18 W <input type="checkbox"/> En modo listo: aprox. 5.6 W <input type="checkbox"/> En modo suspensión: Aprox. 1.2 W <input type="checkbox"/> Apagado: aprox. 0.1 W <p>Conexión Wi-Fi</p> <ul style="list-style-type: none"> <input type="checkbox"/> En funcionamiento: aprox. 19 W <input type="checkbox"/> En modo listo: aprox. 5.8 W <input type="checkbox"/> En modo suspensión: Aprox. 1.4 W <input type="checkbox"/> Apagado: aprox. 0.1 W <p>Conexión Ethernet</p> <ul style="list-style-type: none"> <input type="checkbox"/> En funcionamiento: aprox. 19 W <input type="checkbox"/> En modo listo: aprox. 6.1 W <input type="checkbox"/> En modo suspensión: Aprox. 1.2 W <input type="checkbox"/> Apagado: aprox. 0.1 W
-------------------	---

Nota:

Para los usuarios europeos, véase el siguiente sitio web para obtener más información acerca del consumo energético.

<http://www.epson.eu/energy-consumption>

Especificaciones eléctricas del adaptador de CA

Modelo	A461H (CA 100–240 V) A462E (CA 220–240 V)
Intensidad nominal de entrada	1 A
Intervalo de frecuencia nominal	50–60 Hz
Tensión de alimentación nominal de salida	24 V CC
Intensidad nominal de salida	1 A

Nota:

Para los usuarios europeos, véase el siguiente sitio web para obtener más información acerca del consumo energético.

<http://www.epson.eu/energy-consumption>

Especificaciones medioambientales

Temperatura	En uso	de 5 a 35 °C (de 41 a 95 °F)
	En almacenamiento	de –25 a 60 °C (de –13 a 140 °F)
Humedad	En uso	de 15 a 80% (sin condensación)
	En almacenamiento	de 15 a 85% (sin condensación)
Condiciones de funcionamiento		Condiciones normales de oficina u hogar. No utilice el escáner con luz solar directa, cerca de una fuente de luz fuerte o en un lugar muy polvoriento.

Requisitos del sistema

Los sistemas operativos compatibles pueden ser otros en función de la aplicación.

Windows* ¹	Windows 11 o posterior Windows 10 Windows 8/8.1 Windows 7 Windows Server 2008 o posterior
Mac OS* ^{2, *3}	Mac OS X 10.9 o posterior, macOS 11 o posterior

*1 Document Capture Pro no es compatible con Windows Vista/Windows XP ni Windows Server.

*3 El sistema de archivos UNIX (UFS) para Mac OS no es compatible.

*2 El cambio rápido de usuario en Mac OS o posterior no es compatible.

Normas y homologaciones

Normativa y aprobaciones para modelos europeos.	232
Normativa y aprobaciones para modelos australianos.	232
Normativa y aprobaciones para modelos estadounidenses.	233
Aprobación de tipo ZICTA para usuarios de Zambia.	233

Normativa y aprobaciones para modelos europeos

Producto y adaptador de CA

Para los usuarios europeos

Por la presente, Seiko Epson Corporation declara que los siguientes modelos de equipos de radio están en conformidad con la Directiva 2014/53/EU. La totalidad del texto de la declaración de conformidad de la UE está disponible en la siguiente página web.

<http://www.epson.eu/conformity>

J382J

A461H, A462E

Para uso únicamente en Irlanda, Reino Unido, Austria, Alemania, Liechtenstein, Suiza, Francia, Bélgica, Luxemburgo, Holanda, Italia, Portugal, España, Dinamarca, Finlandia, Noruega, Suecia, Islandia, Chipre, Grecia, Eslovenia, Malta, Bulgaria, República Checa, Estonia, Hungría, Letonia, Lituania, Polonia, Rumanía y Eslovaquia.

Epson no se hace responsable de ningún incumplimiento de los requisitos de protección resultantes de una modificación no-recomendada del producto.



Normativa y aprobaciones para modelos australianos

Producto

CEM	AS/NZS CISPR32 clase B
-----	------------------------

Epson declara por la presente que los siguientes modelos están en conformidad con los requisitos fundamentales y otras estipulaciones vigentes de AS/NZS4268:

J382J

Epson no se hace responsable de ningún incumplimiento de los requisitos de protección resultantes de una modificación no-recomendada del producto.

Adaptador de CA (A461H)

CEM	AS/NZS CISPR32 clase B
-----	------------------------

Normativa y aprobaciones para modelos estadounidenses

Producto

CEM	FCC Part 15 Subpart B Class B CAN ICES-3 (B)/NMB-3 (B)
-----	---

Este equipo contiene el siguiente módulo inalámbrico.

Fabricante: Seiko Epson Corporation

Tipo: J26H005

Este producto está en conformidad con la Parte 15 de la normativa de la FCC y el RSS-210 de la normativa de la CI. Epson no se hace responsable de ningún incumplimiento de los requisitos de protección resultantes de una modificación no-recomendada del producto. El funcionamiento está sujeto a las siguientes dos condiciones: (1) este dispositivo no causará interferencias perjudiciales y (2) este dispositivo debe aceptar cualquier interferencia recibida, incluyendo aquellas que pudieran causar un funcionamiento indeseado del dispositivo.

Para evitar interferencias de radio con el servicio con licencia, este dispositivo ha sido concebido para ser utilizado en interior y alejado de ventanas con el fin de suministrar el máximo blindaje. El equipo que se instale en el exterior (o su antena de transmisión) está sujeto a autorización.

Este equipo está en conformidad con los límites de exposición radioactiva FCC/IC establecidos para entornos no controlados y cumple con las directrices FCC de exposición a radiofrecuencias (RF) recogidas en los Suplementos C de OET65 y RSS-102 de las reglas IC de exposición a radiofrecuencias (RF). Este equipo debe ser instalado y manejado de manera que el radiador se mantenga al menos a 7,9 pulgadas (20 cm) o más del cuerpo de una persona (salvo extremidades: manos, muñecas, pies y tobillos).

Adaptador de CA (A461H)

CEM	FCC Part 15 Subpart B Class B CAN ICES-3 (B)/NMB-3 (B)
-----	---

Aprobación de tipo ZICTA para usuarios de Zambia

Consulte el siguiente sitio web para ver la información de la aprobación de tipo ZICTA.

<https://support.epson.net/zicta/>

Dónde obtener ayuda

Sitio web de soporte técnico.	235
Cómo ponerse en contacto con el servicio técnico de Epson.	235

Sitio web de soporte técnico

Si necesita más ayuda, visite el sitio web de servicio técnico de Epson que se muestra abajo. Seleccione su país o región, y vaya a la sección de servicio técnico del sitio web local de Epson. Los controladores más recientes, las preguntas más frecuentes, los manuales y otras descargas también están disponibles en el sitio.

<http://support.epson.net/>

<http://www.epson.eu/support> (Europa)

Si su producto EPSON no funciona correctamente y no consigue resolver el problema, póngase en contacto con el servicio técnico de EPSON para obtener asistencia.

Cómo ponerse en contacto con el servicio técnico de Epson

Antes de dirigirse a Epson

Si su producto EPSON no funciona correctamente y no consigue resolver el problema haciendo uso de los manuales para la solución de problemas del producto, póngase en contacto con el servicio técnico de EPSON para obtener asistencia. Si no figura ningún servicio técnico de Epson para su zona en la lista siguiente, póngase en contacto con el distribuidor de su producto.

En el servicio técnico de Epson podrán ayudarle con mayor rapidez si les proporciona los siguientes datos:

- Número de serie del producto
(La etiqueta del número de serie suele encontrarse en la parte posterior del producto.)
- Modelo del producto
- Versión del software del producto
(Haga clic en **About**, **Version Info** o en un botón similar del software del producto.)
- Marca y modelo del ordenador
- El nombre y la versión del sistema operativo de su ordenador
- Los nombres y las versiones de las aplicaciones que suele usar con el producto

Nota:

En función del producto, los datos de la lista de marcación para los ajustes de fax y/o red pueden estar almacenados en la memoria del producto. Debido a una avería o reparación de un producto se pueden perder datos y/o ajustes. Epson no se responsabilizará de la pérdida de ningún dato, de la copia de seguridad ni de la recuperación de datos y/o ajustes durante el periodo de garantía. Recomendamos que realice sus propias copias de seguridad de datos o tome nota de los ajustes.

Ayuda para los usuarios en Europa

En su Documento de Garantía Paneuropea encontrará los datos de contacto del servicio técnico de Epson.

Ayuda para los usuarios en Taiwán

Encontrará información, asistencia técnica y servicios en:

Internet

<http://www.epson.com.tw>

Información sobre especificaciones de productos, controladores que puede descargar y consultas sobre productos.

Servicio de información Epson (Epson HelpDesk)

Teléfono: +886-2-2165-3138

El equipo de nuestro Servicio de información le ofrece estos servicios por teléfono:

- Información sobre ventas y productos
- Preguntas o problemas sobre la utilización de productos
- Información sobre el servicio de reparaciones y la garantía

Centro de servicio de reparación:

<http://www.tekcare.com.tw/branchMap.page>

TekCare corporation es un centro técnico autorizado de Epson Taiwan Technology & Trading Ltd.

Ayuda para los usuarios en Australia

Epson Australia desea ofrecerle al cliente un servicio de alto nivel. Además de los manuales de su producto, le ofrecemos las fuentes de información siguientes:

Dirección URL en Internet

<http://www.epson.com.au>

Visite las páginas web de Epson Australia. ¡Merece la pena traer su módem hasta aquí para hacer algo de surf! Este sitio ofrece una zona de descarga de controladores, puntos de encuentro con Epson, información nueva sobre productos y asistencia técnica (por correo electrónico).

Servicio de información de Epson (Epson Helpdesk)

Teléfono: 1300-361-054

El objetivo del Servicio de información de Epson (Epson Helpdesk) es garantizar que nuestros clientes tengan acceso a asesoramiento. Los operadores del Servicio de información pueden ayudarle a instalar, configurar y trabajar con su producto Epson. El personal de nuestro Servicio de información preventiva puede proporcionarle documentación sobre los productos Epson más recientes e informarle sobre dónde se encuentra el distribuidor o el agente del servicio más cercano. Aquí encontrará respuestas a preguntas de muchos tipos.

Le aconsejamos que tenga a mano todos los datos necesarios cuando llame por teléfono. Cuanta más información tenga preparada, más rápido podremos ayudarle a resolver el problema. Esta información incluye los manuales de su producto Epson, el tipo de ordenador, el sistema operativo, las aplicaciones de software y cualquier dato que usted estime preciso.

Transporte del producto

Epson recomienda conservar el embalaje del producto para su transporte posterior.

Ayuda para los usuarios en Singapur

Desde Epson Singapur, podrá acceder a las siguientes fuentes de información, asistencia técnica y servicios:

Internet

<http://www.epson.com.sg>

Información sobre especificaciones de productos, controladores que puede descargar, preguntas más frecuentes (FAQ), información sobre ventas y asistencia técnica por correo electrónico.

Servicio de información de Epson (Epson Helpdesk)

Número gratuito: 800-120-5564

El equipo de nuestro Servicio de información le ofrece estos servicios por teléfono:

- Información sobre ventas y productos
- Preguntas sobre el uso de productos o solución de problemas
- Información sobre el servicio de reparaciones y la garantía

Ayuda para los usuarios en Tailandia

Encontrará información, asistencia técnica y servicios en:

Internet

<http://www.epson.co.th>

Información sobre especificaciones de productos, controladores que puede descargar, preguntas más frecuentes (FAQ) y correo electrónico.

Centro de atención telefónica de Epson

Teléfono: 66-2460-9699

Correo electrónico: support@eth.epson.co.th

Nuestro equipo de Atención al cliente le ofrece estos servicios por teléfono:

- Información sobre ventas y productos
- Preguntas o problemas sobre la utilización de productos
- Información sobre el servicio de reparaciones y la garantía

Ayuda para los usuarios en Vietnam

Encontrará información, asistencia técnica y servicios en:

Centro de atención al cliente de Epson

27 Yen Lang, Trung Liet Ward, Dong Da District, Ha Noi City. Tel: +84 24 7300 0911

38 Le Dinh Ly, Thac Gian Ward, Thanh Khe District, Da Nang. Tel: +84 23 6356 2666

194/3 Nguyen Trong Tuyen, Ward 8, Phu Nhuan Dist., HCMC. Tel: +84 28 7300 0911

31 Phan Boi Chau, Ward 14, Binh Thanh District, HCMC. Tel: +84 28 35100818

Ayuda para los usuarios en Indonesia

Encontrará información, asistencia técnica y servicios en:

Internet

<http://www.epson.co.id>

- Información sobre especificaciones de productos, controladores para descargar
- Preguntas más frecuentes (FAQ), información sobre ventas, preguntas por correo electrónico

Hotline de Epson

Teléfono: 1500-766 (Indonesia Only)

Correo electrónico: customer.care@ein.epson.co.id

El equipo de nuestra Hotline le ofrece estos servicios por teléfono o correo electrónico:

- Información sobre ventas y productos
- Soporte técnico

Ayuda para los usuarios en Malasia

Encontrará información, asistencia técnica y servicios en:

Internet

<http://www.epson.com.my>

- Información sobre especificaciones de productos, controladores para descargar
- Preguntas más frecuentes (FAQ), información sobre ventas, preguntas por correo electrónico

Centro de atención telefónica de Epson

Teléfono: 1800-81-7349 (número gratuito)

Correo electrónico: websupport@emsb.epson.com.my

- Información sobre ventas y productos
- Preguntas o problemas sobre la utilización de productos
- Información sobre los servicios de reparaciones y la garantía

Epson Malaysia Sdn Bhd (sede central)

Teléfono: 603-56288288

Fax: 603-5628 8388/603-5621 2088

Ayuda para los usuarios en la India

Encontrará información, asistencia técnica y servicios en:

Internet

<http://www.epson.co.in>

Información sobre especificaciones de productos, controladores que puede descargar y consultas sobre productos.

Línea de ayuda (Helpline) con llamada gratuita

Para servicio, información del producto o para solicitar consumibles:

18004250011 / 186030001600 / 1800123001600 (9 a. m. – 6 p. m.)

Correo electrónico

calllog@epson-india.in

WhatsApp

+91 96400 00333

Ayuda para los usuarios de las Filipinas

Para obtener asistencia técnica y otros servicios posventa, los usuarios pueden ponerse en contacto con Epson Philippines Corporation a través de los siguientes números de teléfono y de fax y esta dirección de correo electrónico:

Internet

<http://www.epson.com.ph>

Información sobre especificaciones de productos, controladores que puede descargar, preguntas más frecuentes (FAQ) e información por correo electrónico.

Atención al cliente de Epson Philippines

Número gratuito: (PLDT) 1-800-1069-37766

Número gratuito: (Digite) 1-800-3-0037766

Metro Manila: +632-8441-9030

Sitio web: <https://www.epson.com.ph/contact>

Correo electrónico: customercare@epc.epson.com.ph

Accesible de 9:00 a 18:00, de lunes a sábado (excepto festivos)

Nuestro equipo de Atención al cliente le ofrece estos servicios por teléfono:

- Información sobre ventas y productos
- Preguntas o problemas sobre la utilización de productos
- Información sobre el servicio de reparaciones y la garantía

Epson Philippines Corporation

Centralita: +632-8706-2609

Fax: +632-8706-2663 / +632-8706-2665