



DS-900WN DS-800WN

Упатство за корисникот

Функции на производот

Основи на скенерот

**Спецификации и ставање
оригинали**

Скенирање

Одржување

Решавање проблеми

Содржина

За прирачникот

Вовед во прирачниците.	7
Ознаки и симболи.	7
Описи користени во овој прирачник.	7
Референци за оперативни системи.	8
Авторски права.	8
Трговски марки.	9

Важни упатства

Безбедносни упатства.	11
Ограничувања за копирање.	12
Совети и предупредувања за користење на екранот на допир.	13
Совети и предупредувања за поврзување на интернет.	13
Заштита на личните податоци.	13
Забелешки за администраторската лозинка.	14
Почетна администраторска лозинка.	14
Дејства за кои е потребна администраторска лозинка.	14
Менување на администраторската лозинка.	14
Ресетирање на администраторската лозинка.	15

Функции на производот

„ScanWay“ – технологија за мрежно скенирање на Epson.	17
Обезбедување опции за автентикација заради безбедна околина за скенирање.	17
Функции за скенирање што овозможуваат висока продуктивност.	18
Корисни функции за приспособување на квалитетот на сликата.	19

Основи на скенерот

Имиња и функции на деловите.	23
Paper Alignment Plate.	25
Прикачување на Paper Alignment Plate.	25
Отстранување на Paper Alignment Plate.	26
Контролна табла.	27
Копчиња и светла.	27
Основна структура на екранот.	28

Вметнување и отстранување USB-уред.	32
Вметнување USB-уред.	33
Отстранување USB-уред.	33
Информации за апликации.	34
Апликација за скенирање документи (Document Capture Pro / Document Capture).	34
Апликација за контролирање на скенерот (Epson Scan 2).	34
Апликација за скенирање од паметни уреди (Epson Smart Panel).	35
Апликација за ажурирање софтвер и фирмвер (EPSON Software Updater).	35
Апликација за конфигурирање дејства на скенерот (Web Config).	36
Апликација за поставување на уредот на мрежа (EpsonNet Config).	38
Софтвер за управување со уреди на мрежата (Epson Device Admin).	38
Апликација за создавање пакети со двигатели (EpsonNet SetupManager).	39
Софтвер што користи сервер за автентифицирано скенирање (Epson Print Admin).	39
Софтвер што не користи сервер за автентифицирано скенирање (Epson Print Admin Serverless).	39
Ставки со опции и информации за потрошен материјал.	40
Кодови за Фасцикла.	40
Кодови за склопот со валјаци.	41
Кодови за Paper Alignment Plate.	41
Кодови за опрема за чистење.	42

Спецификации и ставање оригинали

Спецификации за оригинали што може да се скенираат.	44
Општи спецификации за скенирање оригинали.	44
Типови оригинали на коишто е потребно да се обрне внимание.	49
Типови оригинали коишто не смеете да ги скенирате.	49
Ставање оригинали.	50
Оригинали со стандардна големина.	50
Долга хартија.	55
Пластични картички.	59

Пластифицирани картички.	62
Оригинали со голема големина.	65
Оригинали со неправилна форма.	68
Фотографии.	72
Коверти.	74
Мешавина на оригинали.	77

Скенирање

Скенирање преку контролната табла на скенерот.	82
Скенирање оригинали во компјутер.	82
Скенирање во мрежна папка.	83
Скенирање оригинали во е-пошта.	88
Од скенирање на облак.	93
Скенирање во USB-уред.	97
Скенирање со WSD.	101
Комбинации за достапни Формат на дат. и Тип на слика.	102
Скенирање со поставки за Поч. пос.	103
Скенирање од компјутер.	104
Скенирање со Document Capture Pro (Windows).	104
Скенирање со помош на Document Capture (Mac OS).	110
Скенирање со Epson Scan 2.	116
Софтверски функции за приспособување на квалитетот на сликата.	121
Скенирање од компјутер користејќи скенер со овозможена Контрола на пристап.	121
Користење AirPrint.	122
Скенирање со Chromebook.	122
Поставување задача.	122
Создавање задача и назначување задача на контролната табла (Windows)	123
Креирање и регистрирање задача (Mac OS).	123
Назначување задача во контролната табла (Mac OS).	124
Скенирање во Режим за автоматско полнење.	124
Скенирање од паметен уред.	127
Скенирање со Epson Smart Panel.	127
Скенирање со Mopria Scan.	127

Задолжителни поставки за скенирање

Поврзување на скенерот со мрежата.	129
--	-----

Регистрирање сервер за е-пошта.	129
Проверување на врската со серверот за е-пошта.	130
Создавање мрежна папка.	132
Побрз пристап до контактите.	139
Споредба на конфигурацијата на контакти.	140
Регистрирање дестинација за контакти користејќи Web Config.	140
Регистрирање дестинации како група користејќи Web Config.	143
Увезување и правење резервна копија од контакти.	143
Користење алатка за извезување и групна регистрација на контактите.	144
Соработка меѓу LDAP-серверот и корисниците.	146
Поставување на AirPrint.	149

Приспособување на приказот на контролната табла

Регистрирање Поч. пос.	152
Опции на менито за Поч. пос.	154
Изменување на почетниот екран на контролната табла.	154
Менување Приказ на почетниот екран.	155
Додади икона.	155
Отстрани икона.	156
Премести икона.	157

Опции од менито за поставките

Осн поставки.	160
ЛЦД осветленост.	160
Звуци.	160
Тајмер за спиење.	160
Поставки за искл.	160
Директно вклучување.	160
Поставки за датум/време.	160
Јазик/Language.	161
Тастатура.	161
Прекин во функционирање.	161
Врска со компјутер преку USB.	161
Поставки на скенерот.	161
Уреди Почеток.	163
Кориснички поставки.	163
Поставки за мрежа.	163
Wi-Fi поставување:.	163

Поставување на жична LAN:.....	164
Статус на мрежа.....	164
Напредно.....	164
Поставки за веб услуга.....	165
Document Capture Pro.....	165
Управник со Контакти.....	165
Администрир. на систем.....	166
Управник со Контакти.....	166
Администраторски поставки.....	166
Ограничувања.....	166
Контрола на пристап:.....	166
Енкрипција на лозинка.....	167
Вериф. на прог. при стартување.....	167
Истражување на клиентите.....	167
Поставки WSD.....	167
Врати ги стандардните поставки.....	167
Ажурирање на фирмвер:.....	167
Информации за уред.....	167
Одржување на скенер.....	168
Поставка за предупредување за замена на валџакот.....	169
Поставки за предупредување за Редовно чистење.....	169

Одржување

Чистење на надворешноста на скенерот...	171
Чистење на внатрешноста на скенерот...	171
Замена на склопот со валџаци.....	175
Ресетирање на бројот на скенирања по замената на валџациите.....	181
Штедење енергија.....	181
Превезување на скенерот.....	181
Ажурирање на апликациите и фирмверот. .	183
Ажурирање на фирмверот на скенерот користејќи ја контролната табла.....	184
Ажурирање на фирмверот преку Web Config.....	184
Ажурирање фирмвер без поврзување на интернет.....	185

Решавање проблеми

Проблеми со скенерот.....	187
Проверување пораки за грешки на контролната табла.....	187
Скенерот не се вклучува.....	188
Скенерот ненадејно се исклучува.....	188
Ја забораивте администраторската лозинка.....	188

Проблеми при подготовка на мрежното скенирање.....	188
Совети за решавање проблеми.....	188
Не може да пристапите до Web Config...	189
Проблем при започнување со скенирање. .	190
Не може да почне скенирање од компјутерот.....	190
Не може да почне скенирање од паметниот уред.....	196
Не може да се зачува скенираната слика во споделената папка.....	199
Скенираните слики не може да се испраќаат во облакот.....	201
Скенираните слики не може да се испраќаат на е-пошта.....	201
Проблеми при внесување на хартија.....	201
Се внесуваат повеќе оригинали (двојно внесување).....	201
Вадење заглавени оригинали од скенерот.....	202
Често настануваат проблеми со заглавување на хартијата, грешки при внесувањето хартија и заштитата на документите.....	203
Зашт. на хартија не работи правилно...	205
Оригиналите не се исфрлаат уредно...	205
Оригиналите се валкаат.....	206
Брзината на скенирањето се намалува при постојано скенирање.....	206
Скенирањето одзема многу време.....	206
Проблеми со скенирана слика.....	207
Се појавуваат линии при скенирање од ADF.....	207
Сè уште се појавува предупредување за дамки во внатрешноста на скенерот...	207
Боите во скенираната слика се нерамномерни.....	208
Зголемување или намалување на скенираната слика.....	208
На скенираната слика се појавува слика од задниот дел на оригиналот...	209
Скенираниот текст или сликите недостасуваат или се заматени.....	209
Се појавуваат моаре ефекти (сенки налик на мрежа).....	210
Работ на оригиналот не е скениран при автоматска детекција на големината на оригиналот.....	210
Знакот не се препознава правилно.....	211
Не може да се решат проблемите со скенираната слика.....	212
Проблеми со Document Capture Pro.....	212

Деинсталирање и инсталирање на апликации.	212
Деинсталирање на апликациите.	212
Инсталирање на апликациите.	214

Додавање или менување на компјутерот или уредите

Поврзување со скенер што веќе е поврзан со мрежата.	216
Користење мрежен скенер од втор компјутер.	216
Користење мрежен скенер од паметен уред.	217
Директно поврзување паметен уред и скенер (Wi-Fi Direct).	217
За Wi-Fi Direct.	217
Поврзување со паметен уред преку Wi-Fi Direct.	218
Прекинување Wi-Fi Direct (едноставна AP) врска.	218
Менување на поставките за Wi-Fi Direct (едноставна AP) како на пр. SSID.	218
Ресетирање на мрежната врска.	220
Кога го менувате безжичниот рутер.	220
Кога го менувате компјутерот.	220
Менување на начинот на поврзување со компјутерот.	221
Одредување поставки за Wi-Fi од контролната табла.	222
Проверување на статусот на конекција на мрежа.	224
Проверка на статусот на мрежната врска од контролната табла.	225
Проверка на мрежата на компјутерот (само Windows).	226

Технички спецификации

Општи спецификации за скенерот.	229
Мрежни спецификации.	230
Спецификации за Wi-Fi.	230
Спецификации за етернет.	231
Мрежни функции и поддршка за IPv4/IPv6.	232
Безбедносен протокол.	232
Поддржани услуги од трети страни.	232
Спецификации за USB-уреди.	232
Употреба на порта за скенерот.	233
Спецификации за димензии и тежина.	234
Електрични спецификации.	235

Електрични спецификации за скенерот.	235
Електрични спецификации за адаптер за наизменична струја.	237
Спецификации за околината.	237
Системски барања.	237

Стандарди и одобренија

Стандарди и одобренија за европски модели.	240
Стандарди и одобренија за австралиски модели.	240
Стандарди и одобренија за модели за САД	241
Тип одобрување ZICTA за корисници во Замбија.	241

Каде да се обратите за помош

Веб-локација за техничка поддршка.	243
Контактирање со поддршката на Epson.	243
Пред да контактирате со Epson.	243
Помош за корисниците во Европа.	243
Помош за корисниците во Тајван.	244
Помош за корисниците во Австралија.	244
Помош за корисниците во Сингапур.	245
Помош за корисниците во Тајланд.	245
Помош за корисниците во Виетнам.	245
Помош за корисниците во Индонезија.	246
Помош за корисниците во Малезија.	246
Помош за корисниците во Индија.	247
Помош за корисници на Филипините.	247

За прирачникот

Вовед во прирачниците.	7
Ознаки и симболи.	7
Описи користени во овој прирачник.	7
Референци за оперативни системи.	8
Авторски права.	8
Трговски марки.	9

Вовед во прирачниците

Најновите верзии од следниве прирачници се достапни на веб-локацијата за поддршка на Epson.

<http://www.epson.eu/support> (Европа)

<http://support.epson.net/>

- Почнете оттука (хартиен прирачник)

Содржи информации за поставување на производот и инсталирање на апликацијата.

- Упатство за корисникот (дигитален прирачник)

Обезбедува инструкции за користење и одржување на производот и за решавање проблеми.

- Водич за администратори (дигитален прирачник)

Обезбедува информации за администраторите на скенерот. Објаснува како да го инсталирате производот во вашата мрежна околина, како да одредувате безбедносни поставки и како да го администрирате производот.

Покрај прирачниците наведени погоре, разни прирачници и помош се достапни и во апликациите.

Ознаки и симболи



Внимание:

Мора внимателно да ги следите упатствата за да не дојде до телесна повреда.



Важно:

Мора да ги следите упатствата за да не дојде до оштетување на опремата.

Белешка:

Дадени се дополнителни и референтни информации.

Поврзани информации

➔ Води кон поврзани делови.

Описи користени во овој прирачник

- Сликите од екран за апликациите се од Windows 10 или macOS High Sierra. Содржината прикажана на екраните се разликува во зависност од моделот и ситуацијата.
- Илустрациите користени во овој прирачник служат само за упатување. Иако илустрациите може да се делумно различни од конкретниот производ, начините на работа се исти.

Референци за оперативни системи

Windows

Во овој прирачник, термините „Windows 11“, „Windows 10“, „Windows 8.1“, „Windows 8“, „Windows 7“, „Windows Server 2022“, „Windows Server 2019“, „Windows Server 2016“, „Windows Server 2012 R2“, „Windows Server 2012“, „Windows Server 2008 R2“, и „Windows Server 2008“ се однесуваат на следните оперативни системи. Дополнително, „Windows“ се однесува на сите верзии.

- Оперативен систем Microsoft® Windows® 11
- Оперативен систем Microsoft® Windows® 10
- Оперативен систем Microsoft® Windows® 8.1
- Оперативен систем Microsoft® Windows® 8
- Оперативен систем Microsoft® Windows® 7
- Оперативен систем Microsoft® Windows Server® 2022
- Оперативен систем Microsoft® Windows Server® 2019
- Оперативен систем Microsoft® Windows Server® 2016
- Оперативен систем Microsoft® Windows Server® 2012 R2
- Оперативен систем Microsoft® Windows Server® 2012
- Оперативен систем Microsoft® Windows Server® 2008 R2
- Оперативен систем Microsoft® Windows Server® 2008

Mac OS

Во овој прирачник, „Mac OS“ се однесува на Mac OS X 10.9 или понова верзија, како и macOS 11 или понова верзија.

Авторски права

Ниеден дел од оваа публикација не смее да биде умножуван, зачуван во системот за пребарување, или пренесен во која било форма или на кој било начин, електронски, механички, со фотокопирање, снимање или друго, без претходна писмена согласност од корпорацијата Seiko Epson. Не се предвидени обврски за патентирање во однос на употребата на информациите содржани овде. Ниту пак е предвидена каква било обврска за штети кои произлегуваат од употребата на информациите дадени овде. Информациите што се содржани тука се дизајнирани за употреба со овој производ на Epson. Epson не одговара за употреба на која било од овие информации применети кон други производи.

Ниту корпорацијата Seiko Epson ниту нејзините подружници не одговараат кон купувачот на овој производ или трети лица за штети, загуби, трошоци, или трошоци предизвикани од набавувачот или трети лица како резултат на несреќа, неправилна употреба, или злоупотреба или неовластени промени на овој производ, поправки или измени кај овој производ, или (освен САД) непочитување на упатствата за ракување и одржување на корпорацијата Seiko Epson.

Корпорацијата Seiko Epson и нејзините подружници не одговараат за никакви штети или проблеми кои произлегуваат од употребата на кои било опции или кои било производи за широка потрошувачка различни од оние означени како Original Epson Products (оригинални

производи на Epson) или Epson Approved Products (одобрени производи на Epson) од корпорацијата Seiko Epson.

Корпорацијата Seiko Epson не одговара за никаква штета предизвикана од електромагнетно попречување што се појавува поради употребата на кои било кабли за поврзување различни од оние означени како Epson Approved Products (одобрени производи на Epson) од корпорацијата Seiko Epson.

© 2024 Seiko Epson Corporation

Содржината на овој прирачник и спецификациите за овој производ се предмет на промена без известување.

Трговски марки

- Microsoft, Windows, Windows Server, Microsoft Edge, SharePoint, and Internet Explorer are trademarks of the Microsoft group of companies.
- Apple, Mac, macOS, OS X, Bonjour, Safari, and AirPrint are trademarks of Apple Inc., registered in the U.S. and other countries.
- Use of the Works with Apple badge means that an accessory has been designed to work specifically with the technology identified in the badge and has been certified by the developer to meet Apple performance standards.
- Chrome, Chromebook, Google Play and Android are trademarks of Google LLC.
- Wi-Fi®, Wi-Fi Direct®, and Wi-Fi Protected Access® are registered trademarks of Wi-Fi Alliance®. Wi-Fi Protected Setup™, WPA2™, WPA3™ are trademarks of Wi-Fi Alliance®.
- The SuperSpeed USB Trident Logo is a registered trademark of USB Implementers Forum, Inc.
- The Mopria™ word mark and the Mopria™ Logo are registered and/or unregistered trademarks of Mopria Alliance, Inc. in the United States and other countries. Unauthorized use is strictly prohibited.
- Firefox is a trademark of the Mozilla Foundation in the U.S. and other countries.
- QR Code is a registered trademark of DENSO WAVE INCORPORATED in Japan and other countries.
- Општо известување: сите други трговски марки се сопственост на нивните соодветни сопственици и се наменети само за идентификување.

Важни упатства

Безбедносни упатства.	11
Ограничувања за копирање.	12
Совети и предупредувања за користење на екранот на допир.	13
Совети и предупредувања за поврзување на интернет.	13
Заштита на личните податоци.	13
Забелешки за администраторската лозинка.	14

Безбедносни упатства

Прочитајте ги следниве упатства за безбедно да го користите производот и опциите. Чувајте го овој прирачник за идна референција. Следете ги и сите предупредувања и упатства означени на производот и опциите.

- ❑ Некои симболи употребени на производот и опциите се за безбедност и правилна употреба на производот. Посетете ја следнава интернет страница за да го дознаете значењето на симболите.

<http://support.epson.net/symbols>

- ❑ Поставете го производот и опциите на рамна, стабилна површина што е поширока од основата на производот и опциите во сите насоки. Ако го поставувате производот и опциите покрај ѕид, оставете повеќе од 10 см растојание меѓу задниот дел на производот и опциите и ѕидот.
- ❑ Поставете го производот и опциите доволно блиску до компјутерот за лесно да го поврзете преку кабелот за поврзување. Не поставувајте ги и не чувајте ги надвор производот и опциите или адаптерот за струја, во близина на прекумерна нечистотија или прашина, вода, извори на топлина или на локации подложни на потреси, вибрации, високи температури или влажност, директна сончева светлина, силни извори на светлина или брзи промени на температурата или влажноста.
- ❑ Да не се ракува со влажни раце.
- ❑ Поставете го производот и опциите во близина на електричен приклучок од каде што адаптерот ќе може лесно да се извади.
- ❑ Кабелот од АС адаптерот треба да биде поставен така да се избегнат триења, прекинувања, абеење и свиткување. Не ставајте предмети врз кабелот и не дозволувајте АС адаптерот или кабелот да бидат нагазени или прегазени. Внимавајте кабелот за напојување да не биде свиткан на крајот.
- ❑ Користете го само струјниот кабел испорачан со производот и не користете го кабелот со која било друга опрема. Доколку користите други кабли со овој производ или го користите испорачаниот кабел со друга опрема може да дојде до струен удар.
- ❑ Користете го само адаптерот за струја што е испорачан со производот. Користењето на било кој друг адаптер може да предизвика пожар, електричен удар или повреда.
- ❑ Адаптерот за струја е наменет за користење со производот со кој бил испорачан. Не обидувајте се да го користите со други електрични апарати доколку не е наведено.
- ❑ Користете го единствено оној вид на извор на напојување назначен на налепницата од АС адаптерот и секогаш користете извор за напојување со електрична енергија директно од стандарден куќен електричен приклучок со АС адаптер кој ги задоволува соодветните локални стандарди за безбедност.
- ❑ При поврзување на овој производ и опциите на компјутер или на друг уред со кабел, внимавајте на правилната ориентација на приклучоците. Секој приклучок има само една правилна ориентација. Ставањето на приклучокот со погрешна ориентација може да предизвика оштетување на двата уреди поврзани со кабелот.
- ❑ Избегнувајте во истото струјно коло да користите приклучоци за фотокопири или клима уреди кои често се вклучуваат и исклучуваат.
- ❑ Доколку користите продолжен кабел со производот, внимавајте вкупната номинална ампеража на уредите приклучени на продолжениот кабел да не ја надмине номиналната ампеража на кабелот. Исто така, внимавајте вкупната номинална ампеража на сите уреди приклучени на ѕидниот приклучок да не ја надмине номиналната ампеража на ѕидниот приклучок.

- Никогаш сами не расклопувајте ги, не модифицирајте ги и не обидувајте се да ги поправате адаптерот за струја, производот или опциите на производот, освен како што е конкретно објаснето во прирачниците за производот.
- Не ставајте предмети во било кој отвор затоа што можат да допрат опасни места кои се под напон или да предизвикаат краток спој на деловите. Внимавајте на опасностите од електричен удар.
- Доколку е оштетен електричниот приклучок, заменете го комплетниот кабел или консултирајте се со квалификуван електричар. Доколку во приклучникот има осигурувачи, заменете ги со осигурувачи со соодветна јачина и моќ.
- Исклучете го производот, опциите и струјниот адаптер и однесете го на сервисирање од страна на квалификуван персонал за сервисирање во следниве случаи: Адаптерот за струја или електричниот приклучок се оштетени; во производот или во адаптерот за струја навлегла течност; производот, опциите или адаптерот за струја паднале или куќиштето е оштетено; производот, опциите или адаптерот за струја не работат нормално или покажуваат забележлива промена во работењето. (Не приспособувајте контроли што не се опфатени во упатствата за ракување.)
- Исклучете ги производот и адаптерот за струја пред да ги чистите. Чистете само со влажна крпа. Не користете течност или средства за чистење со аеросоли освен како што е детално објаснето во прирачникот за производот.
- Ако не планирате да го користите производот подолго време, задолжително извадете го адаптерот за струја од електричниот приклучок.
- Откако ќе ги замените потрошните делови, фрлете ги прописно, следејќи ги правилата на вашите локални власти. Не расклопувајте ги.
- Чувајте го производот на растојание од најмалку 22 см од пејсмејкери. Радиобрановите од овој производ можат да имаат негативно влијание врз работата на пејсмејкерите.
- Не употребувајте го овој производ во медицински објекти или во близина на медицинска опрема. Радиобрановите од овој производ можат да имаат негативно влијание врз работата на електричната медицинска опрема.
- Не употребувајте го овој производ во близина на автоматски контролирани уреди како што се автоматски врати или противпожарни аларми. Радиобрановите од овој производ можат да имаат негативно влијание врз работата на овие уреди и да доведат до незгоди како резултат на дефект.
- Контакттирајте со вашиот добавувач ако се оштети ЛЦД-екранот. Ако ги натопените рацете со растворот од течен кристал, темелно исплакнете ги со сапун и вода. Ако растворот од течен кристал ви влезе во очите, веднаш исплакнете ги со вода. Ако по темелното плакнење имате непријатно чувство или проблеми со видот, веднаш одете на лекар.

Ограничувања за копирање

Придржувајте се до следниве ограничувања за да обезбедите одговорно и легално користење на производот.

Копирањето на следните ставки е забрането со закон:

- Банкарски сметки, ковани пари, пазарни хартии од вредности издадени од државата, државни обврзници и локални хартии од вредност
- Неискористени поштенски марки, разгледници без марка и други официјални поштенски документи со важечки поштенски знак

- Државни таксени марки и хартии од вредност кои се издаваат во согласност со законската постапка

Внимавајте при копирање на следниве работи:

- Пазарни хартии од вредности од приватни фирми (сертификати за акции, преносливи хартии од вредност, чекови итн.), месечни пропусници, карти за концесија итн.
- Пасоши, возачки дозволи, гаранции за состојба, сметки за патарина, бонови за храна, билети, итн.

Белешка:

Копирањето на овие ставки може исто така да биде забрането со закон.

Одговорна употреба на материјалите заштитени со авторски права:

Производите може да се користат неправилно со несоодветно копирање материјали заштитени со авторски права. Освен во случај на препорака од признат надлежен орган, однесувајте се одговорно и со почит кон дозволата за копирање од страна на носителот на авторско право пред да го копирате публикуваниот материјал.

Совети и предупредувања за користење на екранот на допир

- LCD-екранот може да содржи неколку светли или темни точки, а поради функциите може да има и нерамномерна осветленост. Тоа е нормално и не укажува дека е оштетен.
- Користете само сува мека крпа за чистење. Не користете течности или хемиски средства за чистење.
- Надворешната страна на екранот на допир може да се скрши од силен удар. Контакттирајте со производителот ако површината на таблата се изгребе или пукне, и не допирајте ги и не обидувајте се да ги отстраните скршените парчиња.
- Притиснете го екранот на допир нежно со прстот. Не притискајте силно и не ракувајте со ноктите.
- Не користете остри предмети како хемиски пенкала или остри моливи за вршење дејства.
- Кондензацијата во екранот на допир што настанала од нагли промени во температурата или влажноста може да предизвика пад на перформансите.

Совети и предупредувања за поврзување на интернет

Не поврзувајте го овој производ директно на интернет. Поврзете го во мрежа заштитена со насочувач или заштитен сид.

Заштита на личните податоци

Кога го давате скенерот некому или го фрлате, избришете ги сите лични податоци зачувани во меморијата на скенерот така што ќе ги изберете менијата на контролната табла опишани подолу.

Поставки > Администрир. на систем > Врати ги стандардните поставки > Сите поставки

Забелешки за администраторската лозинка

Овој уред ви овозможува да поставите администраторска лозинка за да спречите неовластени трети лица да пристапуваат до или да ги менуваат поставките за уредот или мрежните поставки меморирани во уредот кога е поврзан на мрежа.

Ако поставите администраторска лозинка, треба да ја внесете лозинката кога ги менувате поставките во софтвер за конфигурирање како што е Web Config.

На скенерот е поставена почетна администраторска лозинка, но може да ја промените во која било лозинка.

Почетна администраторска лозинка

Почетната администраторска лозинка варира во зависност од етикетата залепена на производот. Ако има етикета „PASSWORD“ залепена на задната страна, внесете го 8-цифрениот број прикажан на етикетата. Ако не е залепена етикета „PASSWORD“, како почетна администраторска лозинка може да го внесете серискиот број од етикетата залепена на задната страна на производот.

Препорачуваме да ја смените почетната администраторска лозинка од стандардната поставка.

Белешка:

Ниту едно корисничко име не е поставено како стандардно.

Дејства за кои е потребна администраторска лозинка

Ако се бара да ја внесете администраторската лозинка за време на следниве дејства, внесете ја администраторската лозинка поставена на производот.

- Кога се најавувате на напредните поставки за Web Config
- Кога ракувате со мени на контролната табла што е заклучено од администраторот
- Кога ги менувате поставките за уредот во апликацијата
- Кога го ажурирате фирмверот за уредот
- Кога ја менувате или ресетирате администраторската лозинка

Менување на администраторската лозинка

Промената може да ја извршите преку контролната табла на производот или преку Web Config.

Кога ја менувате лозинката, новата лозинка мора да содржи од 8 до 20 знаци и да содржи само алфанумерички знаци и симболи од еден бајт.

Ресетирање на администраторската лозинка

Може да ја ресетирате администраторската лозинка на почетната поставка преку контролната табла на производот или преку Web Config.

Ако сте ја заборавиле лозинката и не можете да ја ресетирате на стандардните поставки, производот треба да се поправи. Контакттирајте со локалниот дистрибутер.

Функции на производот

„ScanWay“ – технологија за мрежно скенирање на Epson. 17

Обезбедување опции за автентикација заради безбедна околина за скенирање.17

Функции за скенирање што овозможуваат висока продуктивност. 18

Корисни функции за приспособување на квалитетот на сликата. 19

„ScanWay“ – технологија за мрежно скенирање на Epson

Овој скенер е мрежен скенер со три елементи, „Без компјутер“, „Споделување“ и „Безбедност“.

„Без компјутер“

- Скенираната слика може да ја испратите до избраната дестинација (како мрежна папка, е-пошта, услуга во облак или USB-уред) користејќи го екранот на допир на скенерот.

[„Скенирање преку контролната табла на скенерот“ на страница 82](#)

- Може да ја користите и апликацијата за паметни уреди Epson Smart Panel за да ги одредите поставките за скенерот и да скенирате и зачувувате слики во уредот.

[„Апликација за скенирање од паметни уреди \(Epson Smart Panel\)“ на страница 35](#)

„Споделување“

- Овој скенер има голем екран на допир од 4,3 инча што е лесен за користење.
- Може да го прилагодите приказот на екранот според потребите за скенирање. Со промена на иконите и боите на екранот, лесно може да ги најдете претпочитаните поставки за скенирање. Оваа функција е корисна при споделување на скенерот со повеќе од едно лице.

[„Приспособување на приказот на контролната табла“ на страница 151](#)

„Безбедност“

Овој скенер нуди опции за автентикација за да се овозможи безбедна околина за скенирање.

Во зависност од вашата околина, може да подготвите сервер за автентикација или да го користите скенерот за да извршите автентикација без да ви треба сервер.

[„Обезбедување опции за автентикација заради безбедна околина за скенирање“ на страница 17](#)

Обезбедување опции за автентикација заради безбедна околина за скенирање

Скенерот ги поддржува следниве опции за автентикација што нудат различни методи на автентикација, на пр. допирање на скенерот со ID-картичка. Исто така, за да се овозможи безбедна околина за скенирање, функцијата за скенирање и поставките за дестинација се прикажуваат на контролната табла за секој корисник за да се спречат ненамерни операции.

- Epson Print Admin**

Може да подготвите систем за автентикација користејќи сервер.

- Epson Print Admin Serverless**

Може да ја користите функцијата за автентикација вградена во скенерот без да ви треба сервер.

За повеќе информации, контактирајте со дистрибутерот.

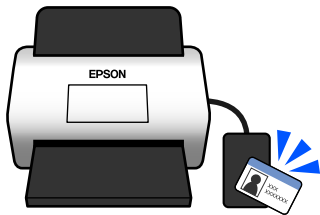

Функции за скенирање што овозможуваат висока продуктивност

Овој скенер нуди функции за скенирање што овозможуваат висока продуктивност.

Заштита на хартијата заради намалување на оштетувањето на оригиналите

Скенерот има функција за заштита на хартијата. Ако сензорот детектира грешка, како на пример при скенирање документ што е захефтан, ќе престане да скенира за да се спречи оштетување на документот што може да биде предизвикано од заглавување на хартијата.



Известување за нечистотија на стаклената површина

Овој скенер може да открива нечистотија на стаклената површина и да ве известува дека треба да ја исчистите стаклената површина пред нечистотијата да предизвика линии во скенираните слики.

Може лесно да ја чистите стаклената површина и да избегнете намалување на квалитетот на сликата.

Стандардно, функцијата е исклучена.

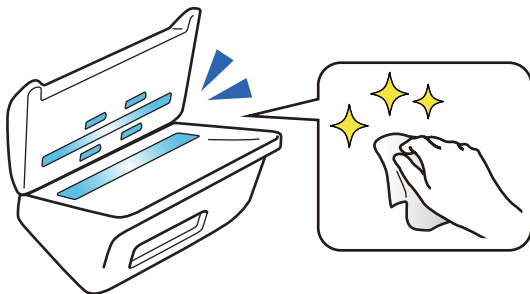

Поврзани информации

- ➔ „Поставки на скенерот“ на страница 161
- ➔ „Чистење на внатрешноста на скенерот“ на страница 171

Корисни функции за приспособување на квалитетот на сликата



Автоматско скенирање со оптималната боја

Бојата на оригиналот може автоматски да се детектира и да го скенирате. Дури и кога се измешани оригинали во боја и црно-бели оригинали, тие може автоматски да се скенираат со оптималната боја (Тип на слика).

Оригинал во боја: скенирајте користејќи Боја.

Црно-бели оригинали со градација (со сиви делови): скенирајте користејќи Сива.

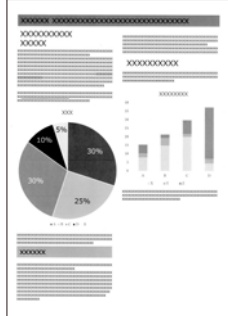
Црно-бели оригинали без градација (без сиви делови): скенирајте користејќи Црно-бело.

Пример за оригинал			
Тип на слика што треба да се идентификува	Боја	Сива	Црно-бело

Изберете **Автоматски** како **Тип слика** во двигателот за скенерот (Epson Scan 2).

Кога скенирате од контролната табла, изберете **Во боја/сива скала/црно-бело, Боја/Црна и бела** или **Боја/Сива палета** како **Тип на слика**. Тип на слика што може да се избере варира во зависност од функцијата што ја користите и форматот на датотеката што треба да се зачува.

Белешка:

Кога користите *Epson Smart Panel*, ако го поставите **Тип слика** на **Автоматски**, сликата ќе се скенира во Боја или Сива.

Функција Подобрување текст

Може јасно да скенирате текст што тешко се чита поради заднината и други фактори. Може да го нагласите текстот и да ги отстраните шемите со точки во заднината на оригиналот, зависно од оригиналот.

Може да го поставите ова во картичката **Напредни поставки > Подобрување текст > Поставки** во двигателот за скенерот (Epson Scan 2).

Кога скенирате во Боја или Сива

Достапни се следниве функции.

Белешка:

Кога скенирате од контролната табла, може да ја користите само функцијата **Компјутер**.

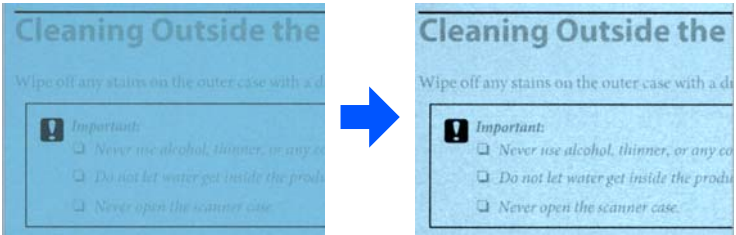
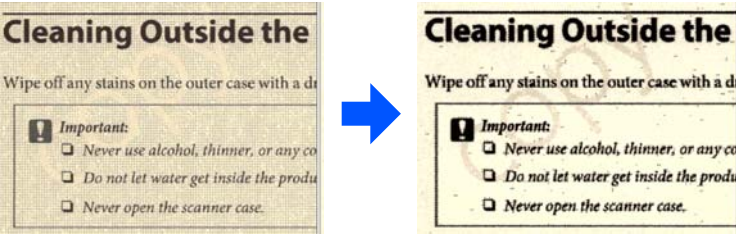
Функција	Објаснување
Нагласи ги бледите букви за OCR	<p>Може да ги нагласите светлите букви за да бидат полесно препознатливи за OCR. Може да го приспособувате нивото на ефектот.</p> 
Отстрани ги полутонските точки	<p>Кога скенирате во Боја или Сива, вклучете го ова за да ги отстраните шемите со точки во заднината на оригиналот.</p> 

Кога скенирате во Црно-бело

Достапни се следниве функции.

Белешка:

Овие функции може да ги користите и кога скенирате од контролната табла.

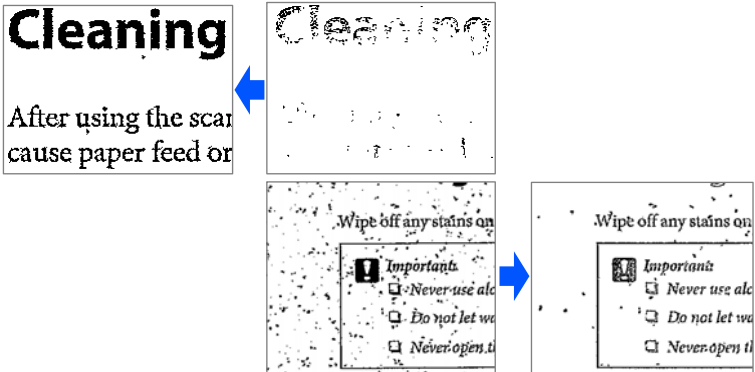
Функција	Објаснување
Нагласи ги бледите букви/Отстрани ја позадината	<p>Може да го поставите нивото на корекција на текстот и заднината за да го подобрите светлиот текст, да ги отстраните заднинските бои, шемите, наборите и офсетот.</p> 

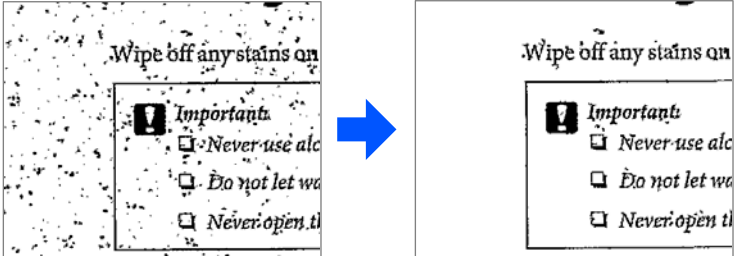
Функција	Објаснување
Отстрани го точковниот шум	<p>Може да ги отстраните црните точки во заднината на оригиналот што не може да се отстранат со осветлување на заднината. Може да го приспособувате нивото на ефектот.</p> 

Коригирај ги преклопувањата или кинењата

Може да ги коригирате скенираните слики кога аглите или рабовите на оригиналот се превиткани или искинати или кога се појавува сенка околу скенираната слика. Рабовите или аглите што недостасуваат во скенираната слика ќе се пополнат со бојата на оригиналниот документ.

Може да го поставите ова во картичката **Напредни поставки** > **Корекција на рабовите** > **Поставки** во двигателот за скенерот (Epson Scan 2).

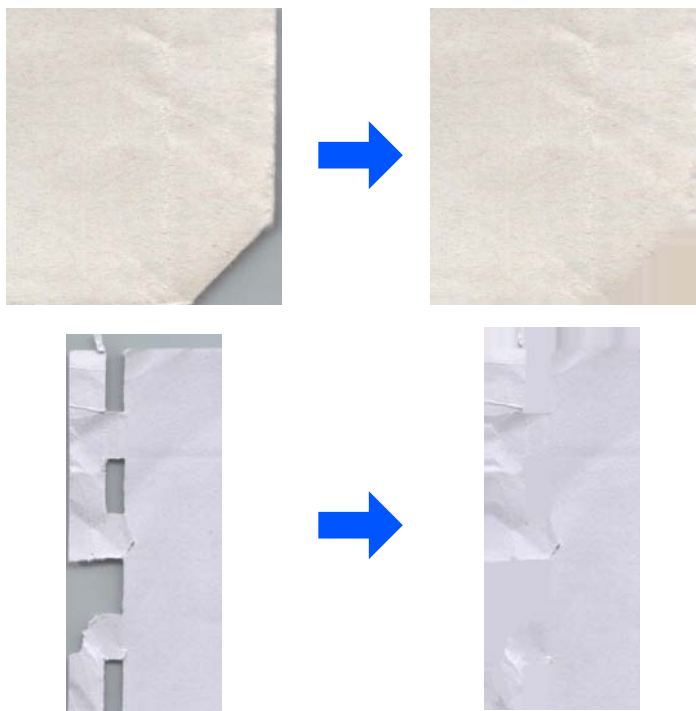

Поврзани информации

➔ „Софтверски функции за приспособување на квалитетот на сликата“ на страница 121

Основи на скенерот

Имиња и функции на деловите.	23
Paper Alignment Plate.	25
Контролна табла.	27
Вметнување и отстранување USB-уред.	32
Информации за апликации.	34
Ставки со опции и информации за потрошен материјал.	40

Имиња и функции на деловите

Предна страна

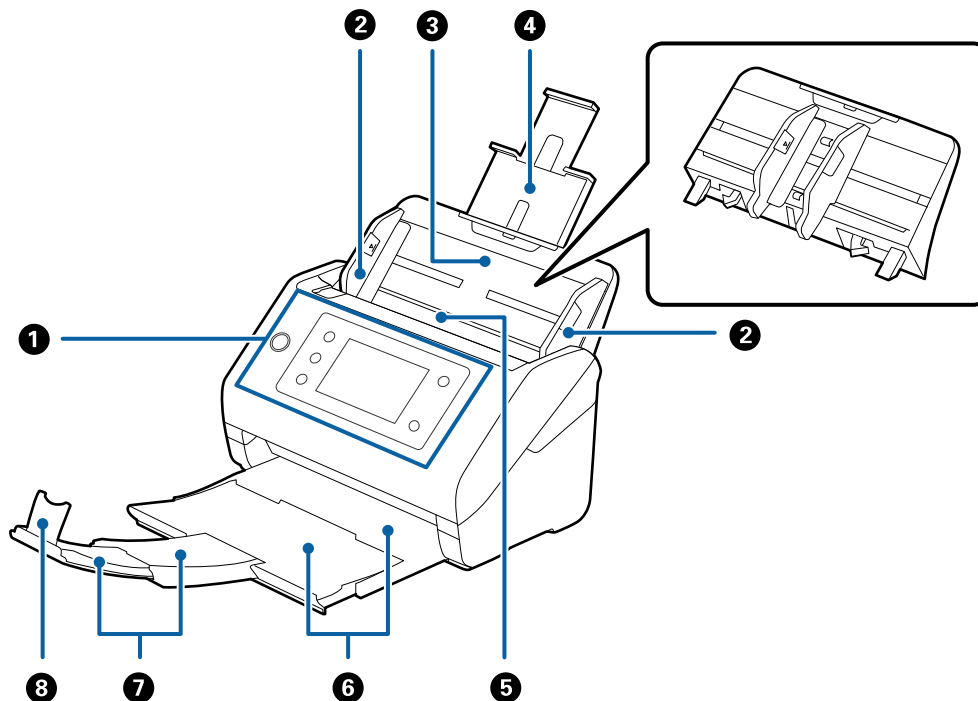

1	Контролна табла	Го покажува статусот на скенерот и овозможува да ги одредувате поставките за скенирање.
2	Граничници	Ги внесува оригиналите право во скенерот. Повлечете ги до рабовите на оригиналите.
3	Влезна фиока	Служи за ставање на оригиналите. Извлечете го продолжетокот на фиоката ако оригиналите се преголеми за влезната фиока. На овој начин се спречува виткање и заглавување на хартијата. Кога ја вадите влезната фиока, повлечете ги куките што се наоѓаат на двата краја на задниот дел, а потоа извлечете ја влезната фиока.
4	Продолжеток на влезната фиока	
5	ADF (Автоматски внесувач на документи)	Автоматски ги внесува ставените оригинали.
6	Излезна фиока	Ги држи оригиналите што излегуваат од скенерот. Извлечете го продолжетокот на излезната фиока до должината на оригиналите.
7	Продолжеток на излезната фиока	
8	Стопирач	Спречува оригиналите што излегуваат да испаднат од фиоката со продолжеток. Приспособете го до должината на оригиналите.

Задна страна

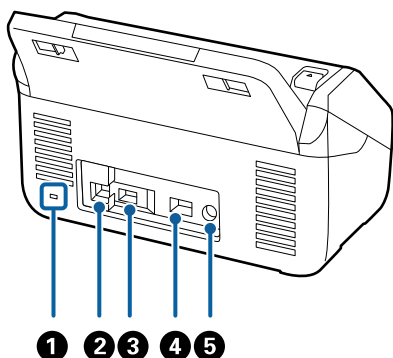

1	Безбедносен отвор	Вметнете безбедносна брава за заштита од кражба.
2	USB-порта	Служи за поврзување USB-кабел.
3	USB-порта за надворешен интерфејс	Служи за поврзување USB-уред или уред за автентикација.
4	LAN-порта	Служи за поврзување LAN-кабел.
5	Влез за еднонасочна струја	Служи за поврзување на адаптерот за наизменична струја.

Внатрешност

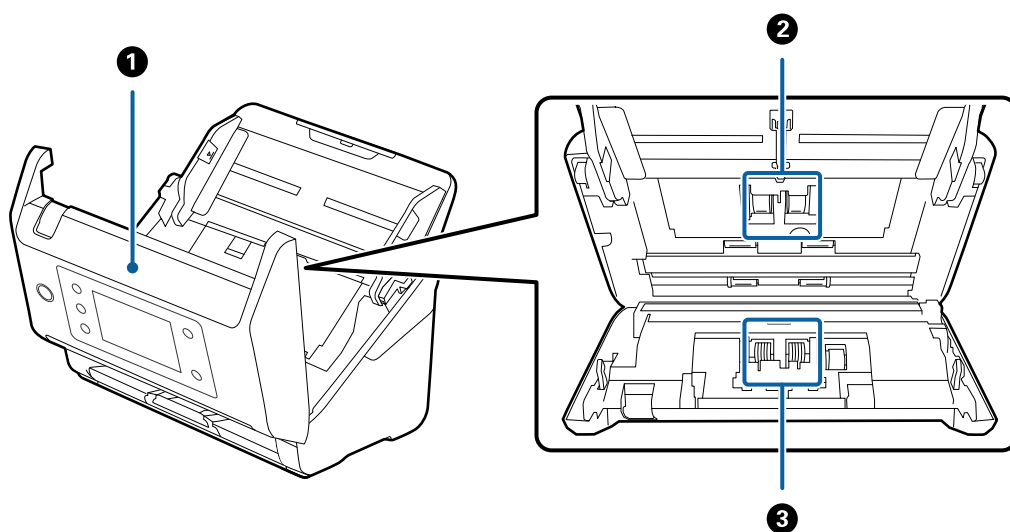

1	Капак за скенер	Повлечете ја рачката и отворете го капакот за скенерот кога ќе ја чистите внатрешноста на скенерот и кога ќе ја вадите заглавената хартија.
2	Валјак за земање хартија	Ги внесува оригиналите. Треба да го замените кога бројот на скенирања ќе го надмине бројот на внесени хартиени листови по кој е предвидено сервисирање.
3	Валјак за одвојување хартија	Ги внесува оригиналите одделно, еден по еден. Треба да го замените кога бројот на скенирања ќе го надмине бројот на внесени хартиени листови по кој е предвидено сервисирање.

Поврзани информации

- ➔ „Чистење на внатрешноста на скенерот“ на страница 171
- ➔ „Замена на склопот со валјаци“ на страница 175

Paper Alignment Plate

Производот е достапен со моделот DS-900WN. Производот е достапен и како избран производ што се продава одделно.

Помага да се подобри порамнувањето на исфрлените оригинали. Корисно е кога скенирате оригинали што се мешавина од различни големини.

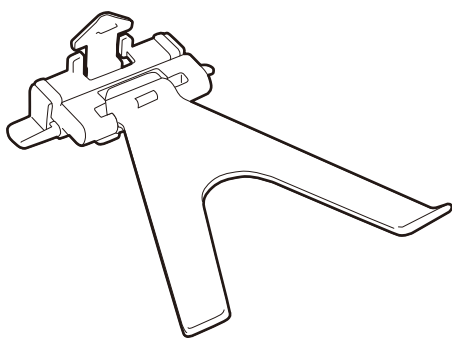

Прикачување на Paper Alignment Plate

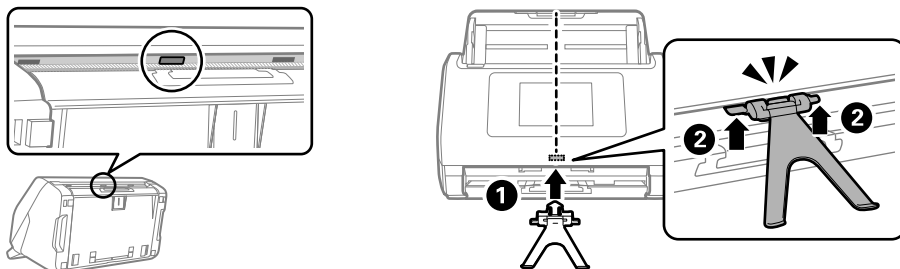

Вметнете ја Paper Alignment Plate во отворот за вметнување во долниот среден дел на контролната табла (1), а потоа притиснете ги навнатре двете страни на плочката додека да кликне (2).

Белешка:

Подигнете ја Paper Alignment Plate во следниве ситуации.

- ❑ Кога скенирате тенка хартија: Хартијата не може правилно да се исфрли.
- ❑ Кога ја затворате излезната фиока: Излезната фиока не може да се вовлече, а Paper Alignment Plate може да се оштети.

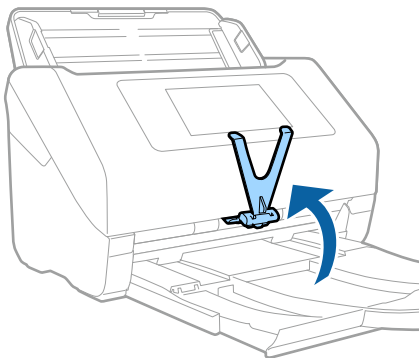

Отстранување на Paper Alignment Plate

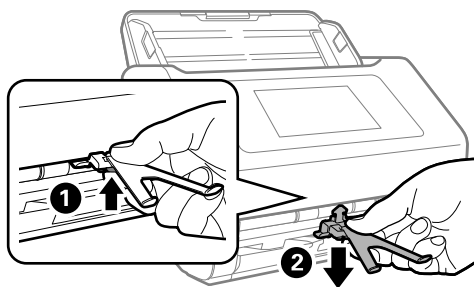
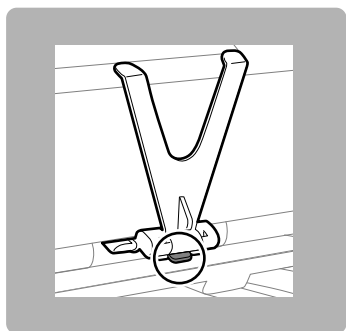







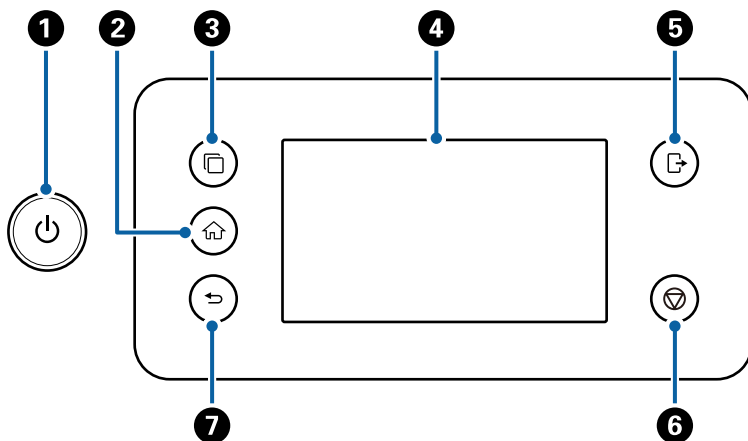

За да ја извадите Paper Alignment Plate, притиснете ја куката на долниот дел на плочката (1) и извлечете ја плочката од дното (2).

Контролна табла

Копчиња и светла



Бр .	Име	Функција	Кога копчето е достапно	Кога копчето не е достапно
1	 Копче за вклучување/светло	Го вклучува или исклучува скенерот. Не исклучувајте го скенерот додека трепка светлото бидејќи скенерот работи или обработува податоци.	-	-
2	 Копче за почетен екран	Го прикажува почетниот екран.	Кога ќе се прикаже екран различен од почетниот екран	Кога ќе се прикаже почетниот екран (се прикажува  во горниот лев агол на екранот)
3	 Копче за менување ISV-сервер	Ги менува системите кога на скенерот се регистрирани повеќе синхронизирани системи.	Кога на скенерот се регистрирани повеќе синхронизирани системи	<input type="checkbox"/> Кога на скенерот не се регистрирани синхронизирани системи <input type="checkbox"/> Кога на скенерот е регистриран само еден синхронизиран систем
4	LCD-екран	Допрете го екранот за да изберете менија или за да одредите поставки.	-	-

Бр .	Име	Функција	Кога копчето е достапно	Кога копчето не е достапно
5	 Копче за одјавување	Ве одјавува ако сте најавени на скенер со Поставка за заклучување, Контрола на пристап или со конфигуриран систем за автентикација.	Кога е овозможено Поставка за заклучување, Контрола на пристап, или систем за автентикација, а вие сте најавени на скенерот (се прикажува  во горниот десен агол на екранот) „Најавување на скенерот од контролната табла“ на страница 30	Кога не сте најавени на скенерот
6	 Копче Стоп	Ја сопира тековната задача.	Кога се извршува задача како што е скенирање	Кога не се извршува задача
7	 Копче Назад	Ве враќа на претходниот екран.	Кога ќе се прикаже екран различен од почетниот екран	Кога ќе се прикаже почетниот екран (се прикажува  во горниот лев агол на екранот)

Основна структура на екранот

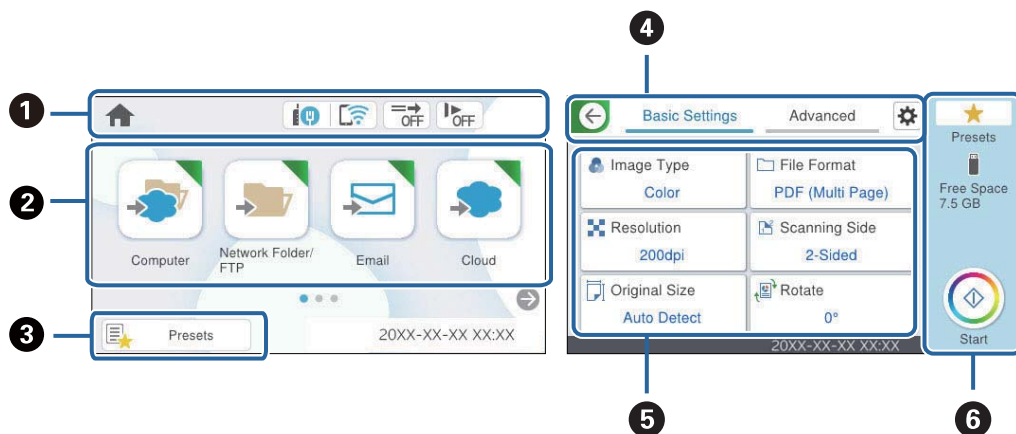



















1	Го покажува статусот на скенерот преку икони. Изберете ја иконата за да ги проверите тековните поставки или да одите во менито за поставки.
2	Ги прикажува менијата. Може да додавате икони на менијата и да го менувате редоследот на прикажување.
3	Го прикажува списокот со однапред одредени поставки. Може да ги вчитате однапред одредените поставки и да регистрирате нови однапред одредени поставки.
4	Менување на картичките.

5	<p>Го прикажува списокот со поставки. Изберете ја секоја ставка за да ги одредите или да ги промените поставките.</p> <p>Избледените ставки не се достапни.</p>
6	<p>Започнува со скенирањето користејќи ги тековните поставки.</p>

Икони што се прикажуваат на LCD-екранот

Во зависност од статусот на скенерот, се прикажуваат следниве икони.

	<p>Оваа икона укажува дека сте на почетниот екран.</p>
	<p>Го прикажува статусот на мрежната врска.</p> <p>Изберете ја иконата за да ги проверите и менувате тековните поставки. Ова е кратенката за следново мени.</p> <p>Поставки > Поставки за мрежа > Wi-Fi поставување</p>
	<p>Скенерот не е поврзан на жична (етернет) мрежа или не е поставен.</p>
	<p>Скенерот е поврзан на жична (етернет) мрежа.</p>
	<p>Скенерот не е поврзан со безжична (Wi-Fi) мрежа.</p>
	<p>Скенерот пребарува SSID, не е поставена IP-адреса или има проблем со безжична (Wi-Fi) мрежа.</p>
	<p>Скенерот е поврзан со безжична (Wi-Fi) мрежа.</p> <p>Бројот на линии ја покажува јачината на сигналот на врската. Колку повеќе линии има, толку е посилен врската.</p>
	<p>Скенерот не е поврзан со безжична (Wi-Fi) мрежа во режим Wi-Fi Direct (едноставна AP).</p>
	<p>Скенерот е поврзан со безжична (Wi-Fi) мрежа во режим Wi-Fi Direct (едноставна AP).</p>
	<p>Оваа икона покажува дали е овозможена Функција DFDS (функција „Прескокни откривање на двојно внесување“). Кога е овозможена, иконата се менува во .</p> <p>Со оваа функција еднократно се прескокнува откривањето на двојно внесување и се продолжува со скенирање. Овозможете го ова за да скенирате оригинали што се откриени како двојно внесени, на пример пластични картички или плочки.</p>
	<p>Оваа икона покажува дали функцијата Бавно е овозможена. Кога е овозможена, иконата се менува во .</p> <p>Оваа функција ја намалува брзината на скенирање. Овозможете ја за скенирање оригинали што постои веројатност да се заглават, на пр. тенка хартија.</p>
	<p>Покажува дека е овозможена функцијата за корисничко ограничување. За да се најавите на скенерот, изберете ја оваа икона. Треба да ја внесете лозинката. Побарајте ја лозинката од администраторот на скенерот.</p> <p>Кога се прикажува , најавен е корисник со дозвола за пристап. Изберете ја иконата за одјавување.</p>

	Ве враќа на претходниот екран.
	Укажува дека поставките за скенирање се променети и се разликуваат од фабричките стандардни поставки или од стандардните поставки во Кориснички поставки .
	Укажува дека има дополнителни информации. Изберете ја иконата за да се прикаже пораката.
	<p>Укажува на проблем со ставките. Изберете ја иконата за да видите како да го решите проблемот.</p> <ul style="list-style-type: none"> <input type="checkbox"/> Замена на валјак за одржување: Бројот на скенирања го надминува работниот век на валјаците. Заменете ги валјаците. <input type="checkbox"/> Чистење на Стакло: Откриена е нечистотија на стаклената површина во скенерот. Исчистете ја внатрешноста на скенерот. <input type="checkbox"/> Редовно чистење: Време е да ја исчистите внатрешноста на скенерот.

Најавување на скенерот од контролната табла

Кога е овозможено **Поставка за заклучување** или **Контрола на пристап**, на контролната табла се прикажува , а функциите се ограничени.

Во овој случај, корисниците не може да ги менуваат поставките за скенерот и достапни се само некои функции. Треба да се најавите за да го користите скенерот.

1. Допрете  во горниот десен агол на екранот.
2. Кога ќе се прикаже екранот **Избери корисник**, изберете го корисникот за најавување.
3. Внесете ја лозинката за да се најавите.

Белешка:

Контактирајте со администраторот за информациите за корисникот и лозинката.

Се прикажува порака што ве известува дека најавувањето е извршено, а потоа се прикажува почетниот екран на контролната табла.

За да се одјавите, допрете  во горниот десен агол на екранот или притиснете го копчето .

Функции на екранот на допир

Екранот на допир е компатибилен со следниве функции.

Допир		Притиснете ги или изберете ги ставките или иконите.
-------	---	---

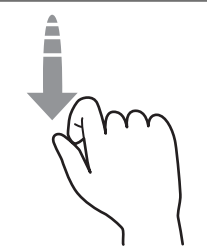
Брзо допрете		Брзо разгледајте го екранот.
Лизгајте		Задржете ги и поместувајте ги ставките.

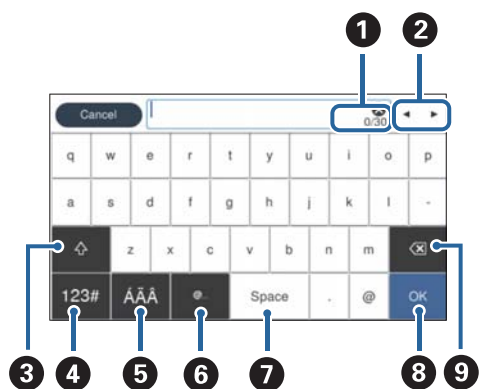

Внесување знаци

Може да внесувате знаци и симболи преку тастатурата на екранот кога регистрирате контакт, одредувате мрежни поставки итн.



Белешка:

Расположливите икони се менуваат во зависност од избраната поставка.

1	Го прикажува бројот на знаци.
2	Го поместува покажувачот до позицијата за внесување.
3	Менува меѓу големи и мали букви или броеви и симболи.
4	Го менува видот на знакот.  : може да внесувате броеви и симболи.  : може да внесувате букви.
5	Го менува видот на знакот. Може да внесувате алфанумерички знаци и специјални знаци како на пример две точки над самогласки и акценти.
6	Ги внесува често користените адреси на е-пошта за домени или URL-адреси, со едноставно избирање на ставката.
7	Внесува празно место.

8	Ги коригира внесените знаци.
9	Ги брише внесените знаци.

Прегледување анимации

Може да ставате разни видови оригинали прегледувајќи ги анимациите со инструкции на контролната табла.

- Изберете **Помош** на почетниот екран на контролната табла: го прикажува екранот за помош. Изберете **Како да**, па изберете ги содржините што сакате да ги гледате.
- Изберете **Како да** во долниот дел на екранот: ја прикажува контекстуалната анимација. Имајте предвид дека анимацијата зависи од моделот на скенерот.

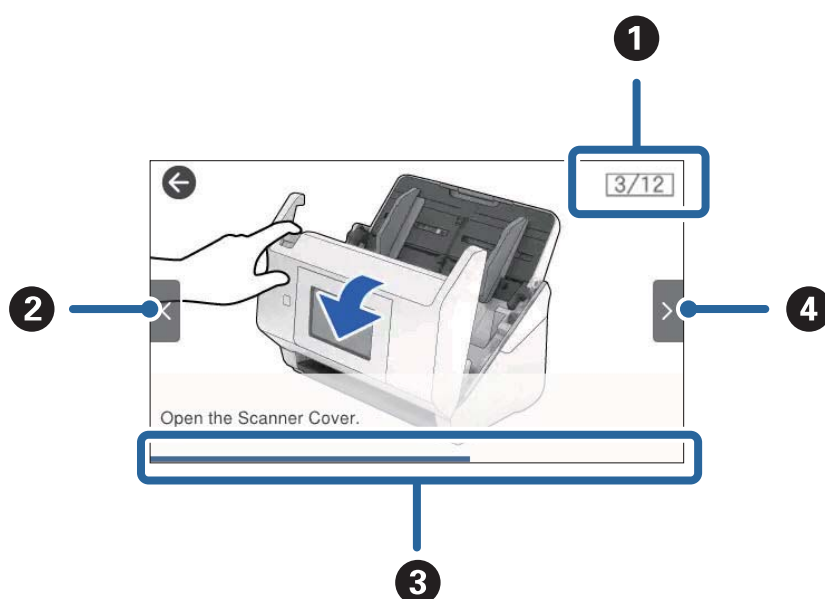

1	Го прикажува вкупниот број на чекори и бројот на тековниот чекор. Примерот го прикажува чекор 3 од 12.
2	Назад на претходниот чекор.
3	Го покажува напредокот во тековниот чекор. Анимацијата се повторува кога лентата за напредок ќе стигне до крајот.
4	Преминува на следниот чекор.

Вметнување и отстранување USB-уред

Белешка:

Ако поврзете уред за автентикација со USB-портата за надворешен интерфејс, нема да може да ја користите портата за да поврзете USB-уред за зачувување на скенираната слика.

Вметнување USB-уред

Вметнете USB-уред во USB-портата за надворешен интерфејс.

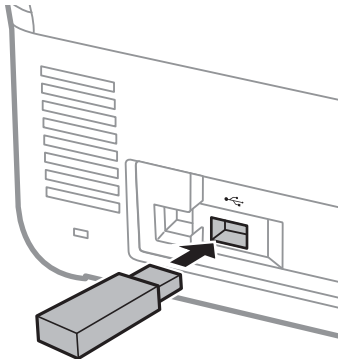

Отстранување USB-уред

Отстранување на USB-уредот.

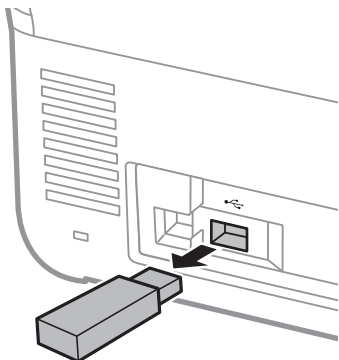

! **Важно:**

- Ако го отстраните USB-уредот додека се пренесуваат податоци во скенерот, податоците на USB-уредот може да се изгубат.
- При пренос на податоци, на контролната табла се прикажува порака.

Исто така, по потреба направете резервна копија од податоците од надворешниот мемориски уред на друг мемориски уред.

Податоците може да се изгубат или да се оштетат во следниве ситуации:

- Кога се изложени на статички електрицитет или електрична бучава
- Кога се користат неправилно
- Кога се оштетени и се поправаат
- Кога се оштетени поради природна непогода

Информации за апликации

Во овој дел се претставени апликациите достапни за вашиот скенер. Најновата апликација може да ја инсталирате од веб-локацијата на Epson.

Апликација за скенирање документи (Document Capture Pro / Document Capture)

Document Capture Pro* е апликација што ви овозможува ефикасно да скенирате оригинали, како на пр. документи.

Може да регистрирате повеќе дејства, како што се Scan — Save — Send, во една „задача“. Ако регистрирате повеќе дејства однапред како задача, сите дејства може да се извршат со едноставно избирање на задачата. Со назначување задача на контролната табла на скенерот, може да стартувате задача од контролната табла (Button Assignment).

Погледнете ја помошта на Document Capture Pro (Windows) или Document Capture (Mac OS) за детали околу користењето на апликацијата.

* Ова име е за Windows. За Mac OS, името е Document Capture.

Стартување во Windows

Windows 11

Кликнете го копчето Старт, а потоа изберете **Сите апликации > Epson Software > Document Capture Pro.**

Windows 10

Кликнете го копчето Старт, а потоа изберете **Epson Software > Document Capture Pro.**

Windows 8.1/Windows 8

Внесете го името на апликацијата во полето за пребарување, а потоа изберете ја прикажаната икона.

Windows 7

Кликнете го копчето Старт, а потоа изберете **Сите програми > Epson Software > Document Capture Pro.**

Стартување во Mac OS

Изберете **Оди > Апликации > Epson Software > Document Capture.**

Апликација за контролирање на скенерот (Epson Scan 2)

Epson Scan 2 е двигател за скенерот што ви овозможува да го контролирате скенерот. Може да ги приспособите големината, резолуцијата, осветленоста, контрастот и квалитетот на скенираната слика. Оваа апликација може да ја стартувате и од апликација за скенирање сообразна со TWAIN.

За повеќе информации околу користењето на апликацијата, видете ја секцијата за помош за Epson Scan 2.

Стартување во Windows

Белешка:

За оперативните системи Windows Server, треба да ја инсталирате функцијата **Искуство со работна површина**.

Windows 11/Windows Server 2022

Кликнете го копчето Старт, а потоа изберете **Сите апликации > EPSON > Epson Scan 2**.

Windows 10/Windows Server 2016/Windows Server 2019

Кликнете го копчето Старт, а потоа изберете **EPSON > Epson Scan 2**.

Windows 8.1/Windows 8/Windows Server 2012 R2/Windows Server 2012

Внесете го името на апликацијата во полето за пребарување, а потоа изберете ја прикажаната икона.

Windows 7/Windows Server 2008 R2/Windows Server 2008

Кликнете го копчето Старт, а потоа изберете **Сите програми** или **Програми > EPSON > Epson Scan 2 > Epson Scan 2**.

Стартување во Mac OS

Изберете **Оди > Апликација > Epson Software > Epson Scan 2**.

Апликација за скенирање од паметни уреди (Epson Smart Panel)

Epson Smart Panel е апликација што ви овозможува да скенирате документи користејќи паметни уреди како што се паметни телефони и таблети. Скенираните податоци може да ги зачувате во паметни уреди или во услуги во облак, како и да ги испратите преку е-пошта.

Дури и ако немате безжичен рутер, со Wi-Fi Direct може автоматски да го поврзете скенерот со паметните уреди со овозможена Wi-Fi.

Може да ја преземете и инсталирате Epson Smart Panel од App Store или Google Play.

Апликација за ажурирање софтвер и фирмвер (EPSON Software Updater)

EPSON Software Updater е апликација што инсталира нов софтвер и ажурира фирмвер и прирачници преку интернет. Ако сакате редовно да ги проверувате информациите за ажурирања, може да го поставите интервалот за проверка за ажурирања во поставките за автоматско ажурирање на EPSON Software Updater.

Белешка:

Оперативните системи Windows Server не се поддржани.

Стартување во Windows

Windows 11

Кликнете го копчето Старт, а потоа изберете **All apps > Epson Software > EPSON Software Updater**.

Windows 10

Кликнете го копчето Старт, а потоа изберете **Epson Software > EPSON Software Updater**.

Windows 8.1/Windows 8

Внесете го името на апликацијата во полето за пребарување, а потоа изберете ја прикажаната икона.

Windows 7

Кликнете го копчето Старт, а потоа изберете **Сите програми > Epson Software > EPSON Software Updater**.

Стартување во Mac OS

Изберете **Оди > Апликации > Epson Software > EPSON Software Updater**.

Апликација за конфигурирање дејства на скенерот (Web Config)

Web Config е апликација што се извршува во веб-прелистувачи, како што се Microsoft Edge и Safari на компјутер или паметен уред. Може да го проверите статусот на скенерот или да ги менувате поставките за скенерот и за мрежната услуга. За да ја користите Web Config, поврзете ги скенерот и компјутерот или уредот на иста мрежа.

Поддржани се следниве прелистувачи. Користете ја најновата верзија.

Microsoft Edge, Windows Internet Explorer, Firefox, Chrome, Safari

Белешка:

Додека го користите овој уред, можеби ќе се бара да ја внесете администраторската лозинка. Погледнете го следново за детали во врска со администраторската лозинка.

[„Забелешки за администраторската лозинка“ на страница 14](#)

Поврзани информации

➔ [„Не може да пристапите до Web Config“ на страница 189](#)

Како да ја стартувате Web Config во веб-прелистувач

Скенерот има вграден софтвер наречен Web Config (веб-страница каде што може да одредувате поставки). За да пристапите до Web Config, во прелистувачот само внесете ја IP-адресата на скенерот поврзан на мрежата.

1. Проверете ја IP-адресата на скенерот.

Изберете **Поставки > Поставки за мрежа > Статус на мрежа** на контролната табла на скенерот. Потоа, изберете го активниот начин на поврзување (**Статус на кабелска LAN/Wi-Fi мрежа** или **Статус на Wi-Fi Direct**) за да ја потврдите IP-адресата на скенерот.

IP-адреса за пример: 192.168.100.201

2. Стартувајте прелистувач од компјутер или паметен уред, а потоа внесете ја IP-адресата на скенерот во лентата за адреса.

Формат: <http://IP-адресата на скенерот/>

Пример: <http://192.168.100.201/>

Ако се прикаже екран за предупредување во прелистувачот, може слободно да го игнорирате предупредувањето и да ја отворите веб-страницата (Web Config). Бидејќи скенерот користи само-потпишан сертификат при пристап до HTTPS, на прелистувачот се прикажува предупредување кога ќе ја стартувате Web Config; ова не укажува на проблем и може безбедно да се игнорира. Во зависност од прелистувачот, можеби ќе треба да кликнете на **Напредни параметри** за да се прикаже веб-страницата.

Пример: за Microsoft Edge

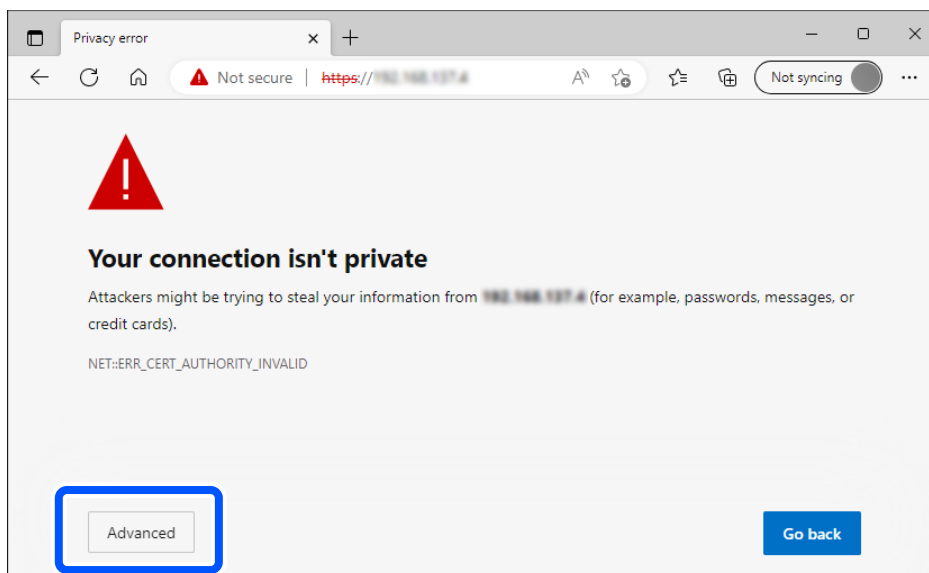

Белешка:

Ако не се прикажува екран за предупредување, одете на следниот чекор.

За IPv6-адреси, користете го следниов формат.

Формат: `http://[IP-адресата на скенерот]/`

Пример: `http://[2001:db8::1000:1]/`

3. За да ги менувате поставките на скенерот, треба да се најавите како администратор на Web Config.

Кликнете **Log in** во горниот десен агол на екранот. Внесете **User Name** и **Current password**, а потоа кликнете **OK**.

Подолу се наведени почетните вредности за администраторските информации за Web Config.

·Корисничко име: нема (празно)

·Лозинка: зависно од етикетата залепена на производот.

Ако има етикета „PASSWORD“ залепена на задната страна, внесете го 8-цифрениот број прикажан на етикетата. Ако не е залепена етикета „PASSWORD“, како почетна администраторска лозинка може да го внесете серискиот број од етикетата залепена на задната страна на производот.

Белешка:

Ако во горниот десен агол на екранот се прикажува **Log out**, веќе сте најавени како администратор.

По приближно 20 минути неактивност, ќе се одјавите автоматски.

Апликација за поставување на уредот на мрежа (EpsonNet Config)

EpsonNet Config е апликација со којашто може да ги нагодите адресата на мрежниот интерфејс и протоколите. Видете го водичот за ракување за EpsonNet Config или помошта на апликацијата за повеќе детали.

Стартување во Windows

- Windows 11/Windows Server 2022

Кликнете го копчето Старт, а потоа изберете **Сите апликации > EpsonNet > EpsonNet Config**.

- Windows 10/Windows Server 2019/Windows Server 2016

Кликнете го копчето Старт, а потоа изберете **EpsonNet > EpsonNet Config**.

- Windows 8.1/Windows 8/Windows Server 2012 R2/Windows Server 2012

Внесете го името на апликацијата во полето за пребарување, а потоа изберете ја прикажаната икона.

- Windows 7/Windows Vista/Windows Server 2008 R2/Windows Server 2008/Windows Server 2003 R2/Windows Server 2003

Кликнете го копчето Старт и изберете **Сите програми** или **Програми > EpsonNet > EpsonNet Config SE > EpsonNet Config**.

Стартување во Mac OS

Оди > Апликации > Epson Software > EpsonNet > EpsonNet Config SE > EpsonNet Config.

Софтвер за управување со уреди на мрежата (Epson Device Admin)

Epson Device Admin е повеќефункционална апликациска софтвер што управува со уредот на мрежата.

Достапни се следниве функции.

- Набљудувајте или управувајте со најмногу 2.000 печатачи или скенери во сегментот
- Подгответе детален извештај, на пример за потрошните материјали или за статусот на производот
- Ажурирајте го фирмверот на производот
- Воведете го уредот на мрежата
- Применете ги унифицираните поставки за повеќе уреди.

Софтверот Epson Device Admin може да го преземете од веб-локацијата за поддршка на Epson. За повеќе информации, погледнете во документацијата или помошта за Epson Device Admin.

Апликација за создавање пакети со двигатели (EpsonNet SetupManager)

EpsonNet SetupManager е софтвер за создавање пакет за едноставно инсталирање на скенерот, односно инсталирање на двигателот за скенерот. Овој софтвер му овозможува на администраторот да создава уникатни софтверски пакети и да ги дистрибуира до групите.

За повеќе информации, посетете ја веб-локацијата на Epson за вашиот регион.

<http://www.epson.com>

Софтвер што користи сервер за автентифицирано скенирање (Epson Print Admin)

Оваа опција ви овозможува да подготвите систем за автентификација користејќи сервер за автентификација. Достапни се повеќе начини на автентификација, на пр. допир на скенерот со ID-картичка.

За да се овозможи безбедна околина за скенирање, функцијата за скенирање и поставките за дестинација се прикажуваат на контролната табла за секој корисник за да се спречат ненамерни операции и се користи функцијата за управување со евиденцијата на користење.

За повеќе информации, контактирајте со дистрибутерот.

Опција за проширување на функционалноста за скенирање (EPA Advanced Workflows)

Може да додавате поставки за скенирање користејќи ја опцијата EPA Advanced Workflows.

- Проширување на поставките за скенирање
- Подредување на резултатите од скенирањето
- Проширување на дестинациите за скенирање
- Генерирање информации при скенирањето

Софтвер што не користи сервер за автентифицирано скенирање (Epson Print Admin Serverless)

Оваа опција ви овозможува да ја користите функцијата за автентификација вградена во скенерот, без да ви треба сервер. Достапни се повеќе начини на автентификација, на пр. допир на скенерот со ID-картичка.

За да се овозможи безбедна околина за скенирање, функцијата за скенирање и поставките за дестинација се прикажуваат на контролната табла за секој корисник за да се спречат ненамерни операции.

За повеќе информации, контактирајте со дистрибутерот.

Ставки со опции и информации за потрошен материјал

Кодови за Фасцикла

Со Фасцикла може да скенирате оригинали со неправилна форма или фотографии што може лесно да се изгребат. Може да скенирате оригинали поголеми од големина А4 со фасцикла ако ги превиткате на средина.

Име на дел	Кодови* ¹	Циклус на замена
Фасцикла	B12B819051	3.000* ²

*1 Може да ја користите само фасциклата со кодот.

*2 Овој број е водич за циклусот на замена. Не користете изгребана Фасцикла.

Белешка:

Може да користите Фасцикла само кога скенирате од компјутер или кога скенирате од контролната табла на скенерот користејќи ја функцијата **Компјутер**.

Не може да користите Фасцикла кога скенирате од контролната табла на скенерот со следниве функции:

- Мрежна папка/ФТП
- Е-пошта
- Облак
- USB-диск
- WSD
- Scan to My Email (Кога користите Epson Print Admin/Epson Print Admin Serverless)
- Scan to My Folder (Кога користите Epson Print Admin/Epson Print Admin Serverless)
- Скенирање со однапред одредена поставка (Кога користите Epson Print Admin)

Поврзани информации

- ➔ „Општи спецификации за скенирање оригинали“ на страница 44
- ➔ „Ставање оригинали со големи димензии“ на страница 66
- ➔ „Ставање оригинали со неправилна форма“ на страница 69
- ➔ „Ставање фотографии“ на страница 72

Кодови за склопот со валјаци

Кога бројот на скенирања ќе го надмине сервисниот број, треба да ги замените деловите (валјакот за земање хартија и валјакот за одвојување хартија). Може да го проверите последниот број на скенирања на контролната табла или во Epson Scan 2 Utility.

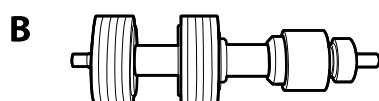
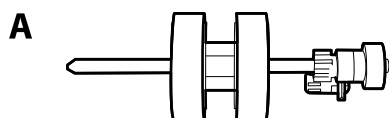

A: валјак за земање хартија, B: валјак за одвојување хартија

Име на дел	Кодови	Работен век
Склоп со валјаци 2	B12B819711 B12B819721 (само за Индија)	200,000*

* Овој број е добиен со последователно скенирање со оригинална хартија на Epson за тестирање и претставува водич за циклусот за замена. Циклусот за замена може да варира во зависност од различните типови хартија, на пр. хартија што генерира многу прашина или хартија со груба површина што може да го скрати работниот век.

Поврзани информации

- ➔ [„Замена на склопот со валјаци“ на страница 175](#)
- ➔ [„Ресетирање на бројот на скенирања по замената на валјациите“ на страница 181](#)

Кодови за Paper Alignment Plate

Помага да се подобри порамнувањето на исфрлените оригинали. Корисно е кога скенирате оригинали што се мешавина од различни големини.

Белешка:

Производот е приложен со моделот DS-900WN.

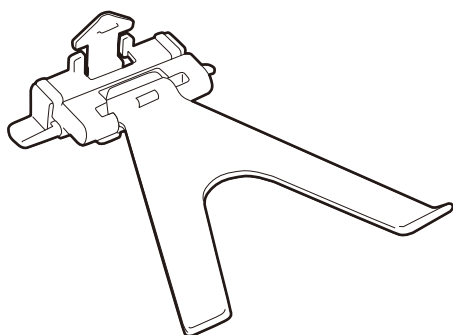

Име на дел	Кодови
Плочка за порамнување хартија	B12B819691 B12B819701 (само за Индија)

Белешка:

Подигнете ја *Paper Alignment Plate* во следниве ситуации.

- Кога скенирате тенка хартија: Хартијата не може правилно да се исфрли.
- Кога ја затворате излезната фиока: Излезната фиока не може да се вовлече, а *Paper Alignment Plate* може да се оштети.

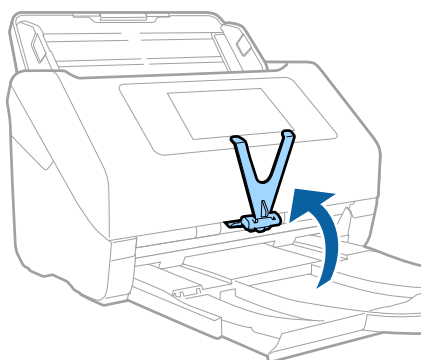

Кодови за опрема за чистење

Користете го ова кога ја чистите внатрешноста на скенерот. Опремата се состои од течност за чистење и крпа за чистење.

Име на дел	Кодови
Опрема за чистење	B12B819291

Поврзани информации

➔ [„Чистење на внатрешноста на скенерот“ на страница 171](#)

Спецификации и ставање оригинали

Спецификации за оригинали што може да се скенираат. 44

Ставање оригинали. 50

Спецификации за оригинали што може да се скенираат

Во овој дел се наведени спецификациите и состојбите на оригиналите што може да се ставаат во ADF.

Општи спецификации за скенирање оригинали

Тип оригинал	Дебелина	Големина
Обична хартија	Од 27 до 413 g/m ²	Максимум: 215,9×6.096,0 mm (8,5×240,0 in.)
Фина хартија	Големина A8 или помала: од 127 до 413 g/m ²	Минимум: 50,8×50,8 mm (2,0×2,0 in.)
Рециклирана хартија		
Поштенска картичка	Пластични картички: 1,24 mm (0,05 in.) или помалку (со гравура)	Големината што може да се внесе зависи од типот на оригиналот, резолуцијата за скенирање и начинот на скенирање.
Визит-картичка	Пластифицирани картички: 0,8 mm (0,03 in.) или помалку	
Пликови		
Пластични картички сообразни со тип ISO7810 ID-1 (со или без гравура)		
Пластифицирани картички		
Термичка хартија		

Белешка:

- Сите оригинали мора да бидат рамни на воведниот раб.
- Погрижете се свиткувањата на предните рабови на оригиналите да бидат во следниов опсег.
 - ❶ мора да биде 3 mm или помалку.
 - ❷ мора да биде 1 mm или помалку додека ❷ е еднакво или помало од ❸. Кога ❸ е еднакво на или повеќе од 10 пати од големината на ❷, ❷ може да биде повеќе од 1 mm.

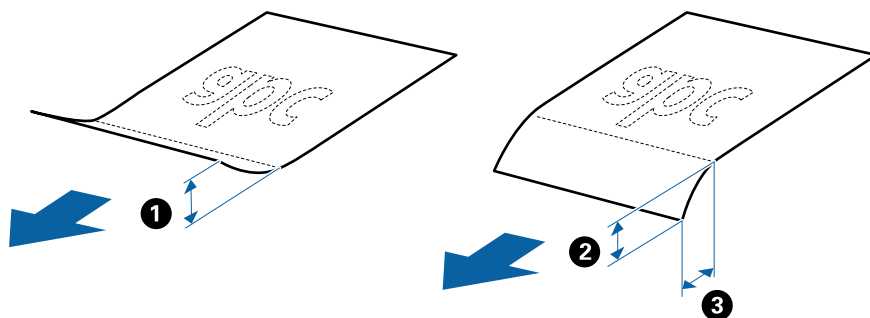

- Дури и кога оригиналот ги исполнува спецификациите за оригиналите што може да бидат ставени во ADF, може да не се внесе од ADF или квалитетот на скенирањето може да се намали во зависност од својствата на хартијата или квалитетот.

Спецификации за оригинали со стандардна големина

Листата на оригинали со стандардна големина којашто може да ги вчитате на скенерот.

Големина	Мерка	Дебелина	Тип на хартија	Капацитет на внесување*
Legal	215,9×355,6 mm (8,5×14 in.)	од 27 до 413 g/m ²	Празна хартија Тенка хартија Рециклирана хартија	Дебелина на оригинали: помала од 12 mm (0,47 in.) 80 g/m ² : 80 листа 90 g/m ² : 69 листа 104 g/m ² : 59 листа 127 g/m ² : 50 листа 157 g/m ² : 40 листа 209 g/m ² : 30 листа 256 g/m ² : 24 листа 413 g/m ² : 14 листа Капацитетот на внесување се разликува во зависност од типот на хартијата.
Писмо	215,9×279,4 mm (8,5×11 in.)	од 127 до 413 g/m ²		Дебелина на оригинали: помала од 12 mm (0,47 in.) 80 g/m ² : 100 листа 90 g/m ² : 86 листа 104 g/m ² : 74 листа 127 g/m ² : 62 листа 157 g/m ² : 50 листа 209 g/m ² : 38 листа 256 g/m ² : 30 листа 413 g/m ² : 18 листа Капацитетот на внесување се разликува во зависност од типот на хартијата.
A4	210×297 mm (8,3×11,7 in.)			
B5	182×257 mm (7,2×10,1 in.)			
A5	148×210 mm (5,8×8,3 in.)			
B6	128×182 mm (5,0×7,2 in.)			
A6	105×148 mm (4,1×5,8 in.)			
A8	52×74 mm (2,1×2,9 in.)			
Деловна картичка	55×89 mm (2,1×3,4 in.)		210 g/m ²	Дебелина на оригинали: помала од 12 mm (0,47 in.) 30 листа

* Може да ги наполните оригиналите до максимален капацитет за време на скенирањето.

Спецификации за долга хартија

Спецификација за долга хартија којашто може да ја ставите во скенерот.

Белешка:

- Во долга хартија спаѓаат оригинали со должина од 393,8 mm (15,5 in.) или повеќе.
- Кога скенирате долга хартија, брзината на скенирањето се намалува.

Големина	Дебелина	Тип хартија	Капацитет за ставање
Максимална ширина: 215,9 mm (8,5 in.) Максимална должина: 6.096,0 mm (240,0 in.)*	Од 50 до 130 g/m ²	Обична хартија Фина хартија Рециклирана хартија	1 лист

Максимална должина за долга хартија

Следново ја прикажува максималната должина според резолуцијата за скенирање и начинот на скенирање.

Начин на скенирање	Резолуција за скенирање	Максимална должина
<input type="checkbox"/> Скенирање од компјутер <input type="checkbox"/> Скенирање од контролната табла на скенерот со функцијата Компјутер	50 до 200 dpi	6 096,0 mm (240,0 in.)
	201 до 300 dpi	5 461,0 mm (215,0 in.)
	301 до 600 dpi	1 346,0 mm (53,0 in.)
Скенирање од контролната табла на скенерот со следниве функции: <input type="checkbox"/> Мрежна папка/ФТП <input type="checkbox"/> Е-пошта <input type="checkbox"/> Облак <input type="checkbox"/> USB-диск <input type="checkbox"/> Scan to My Email* <input type="checkbox"/> Scan to My Folder*	200 dpi	914,4 mm (36,0 in.)
	300 dpi	
	600 dpi	Не е поддржана долга хартија
Скенирање од контролната табла на скенерот со функцијата WSD	100 dpi 300 dpi	Не е поддржана долга хартија
Скенирање со Epson Smart Panel	200 dpi 300 dpi 600 dpi	Не е поддржана долга хартија

* Кога користите Epson Print Admin/Epson Print Admin Serverless

Белешка:

Не може да скенирате долга хартија користејќи Epson Smart Panel.

Спецификации за пластични картички

Спецификација за пластична картичка што може да ја внесете во скенерот.

Големина	Тип на картичка	Дебелина	Капацитет за ставање	Насока на ставање
Тип ISO7810 ID-1 54,0×85,6 mm (2,1×3,3 in.)	Со гравура	1,24 mm (0,05 in.) или помалку	1 картичка	Хоризонтално (пејсаж)
	Без гравура	0,76 mm (0,03 in.) до 1,1 mm (0,04 in.)*	5 картички	
		Помалку од 0,76 mm (0,03 in.)	5 картички	

*Овие картички може да ги скенирате само кога резолуцијата е 300 dpi или помалку и кога е оневозможен режимот **Бавно**.

Спецификации за пластифицирани картички

Спецификација за пластифицирани картички коишто може да ги внесете во скенерот.

Големина	Дебелина	Капацитет за ставање
120,0×150,0 mm (4,7×5,9 in.) или помалку	0,8 mm (0,03 in.) или помалку	1 картичка

Белешка:

Не може да скенирате пластифицирани картички користејќи *Epson Smart Panel*.

Спецификации за оригинали со користење на Фасцикла

Опционалната Фасцикла е наменета за пренесување на оригиналите низ скенерот. Може да скенирате оригинали коишто се поголеми од A4/Letter, важни документи или фотографии коишто не сакате да ги оштетите, тенка хартија, оригинали со неправилна форма итн.

Во следнава табела се дадени условите за користење на Фасцикла.

Тип	Големина	Дебелина	Капацитет за ставање во Фасцикла
Оригинали што не може да се стават директно во скенерот	A3*1 A4 B4*1 Letter Legal*1 B5 A5 B6 A6 A8 Приспособена големина: <input type="checkbox"/> Ширина: до 431,8 mm (17 in.)*2 <input type="checkbox"/> Должина: до 297 mm (11,7 in.)*3	0,3 mm (0,012 in.) или помалку (со исклучок на дебелина на Фасцикла)	10 лист

*1 Пресвиткајте на средина за да поставите.

*2 Оригинали коишто се поголеми од 215,9 mm (8,5 in.) треба да се свиткаат на половина.

*3 Предниот раб на оригиналот мора да се стави во споениот дел на Фасцикла кога скенирате оригинал со приближна должина од 297 mm (11,7 in.). Во спротивно, должината на скенираната слика може да биде поголема од планираното, бидејќи скенерот скенира до крајот на Фасцикла кога ќе изберете **Автоматско откривање** како поставка за **Големина на документ** во апликацијата.

Белешка:

Не може да скенирате оригинали со Фасцикла и Epson Smart Panel на паметен уред.

Поврзани информации

➔ „Кодови за Фасцикла“ на страница 40

Спецификации за коверти

Спецификација за коверти коишто може да ги внесете во скенерот.

Големина	Мерка	Дебелина	Капацитет на внесување
C6	114×162 mm (4,49×6,38 инчи) (стандардна големина)	0,38 mm (0,015 инчи) или помалку	10 коверти
DL	110×220 mm (4,33×8,66 инчи) (стандардна големина)		

Типови оригинали на коишто е потребно да се обрне внимание

Можно е следниве типови на оригинали да не бидат успешно скенирани.

- Оригинали со нерамна површина како на пример хартија за писма.
- Оригинали со набори или линии од превиткување
- Перфорирани оригинали
- Оригинали со ознаки и стикери
- Безјаглеродна хартија
- Свиткани оригинали
- Премачкана хартија



Важно:

Безјаглеродната хартија содржи хемиски супстанции што може да ги оштетат валјациите. Ако скенирате безјаглеродна хартија, редовно чистете ги валјакот за земање хартија и валјакот за одвојување хартија. Исто така, со скенирањето безјаглеродна хартија може побрзо да го намалите работниот век на валјациите, во споредба со скенирањето обична хартија.

Белешка:

- Набрчканите оригинали може подобро да ги скенирате ако ја намалите брзината на внесувањето за време на скенирањето или ги измазните наборите пред внесувањето.*
- За да скенирате деликатни оригинали или оригинали коишто лесно се набрчкуваат, користете Фасцикла (посебно се продава).*
- За да скенирате оригинали што се погрешно откриени како двојно внесени, поставете **Функција DFDS** (функција „Прескокни откривање на двојно внесување“) на **Вкл.** на контролната табла пред да продолжите со скенирање или изберете **Исклучено** во **Откриј двојно полнење** на картичката **Главни поставки** во прозорецот *Epson Scan 2*.
*Кога користите Document Capture Pro, може да го отворите прозорецот со притискање на копчето **Detailed Settings** на екранот **Scan Settings**.**
- Ознаките или налепниците мора да бидат добро залепени за оригиналите, без да се гледа лепило.*
- Обидете се да ги израмните свитканите оригинали пред скенирањето.*

Поврзани информации

- ➔ [„Основи на скенерот“ на страница 22](#)
- ➔ [„Одржување“ на страница 170](#)

Типови оригинали коишто не смеете да ги скенирате

Не смеете да ги скенирате следниве типови оригинали.

- Фотографии
- Книшки
- Банковни книшки
- Пасоши

- Оригинали коишто не се составени од хартија (на пр. просирни папки, текстил или метална фолија)
- Оригинали со иглички или спојници
- Оригинали со лепило
- Искинати оригинали
- Многу стуткани или свиткани оригинали
- Просирни оригинали, како на пример ОНР-филм
- Оригинали со јаглородна хартија на задната страна
- Оригинали со свежо мастило
- Оригинали со лепливи белешки

Белешка:

- Не внесувајте директно во скенерот фотографии, вредни оригинални уметнички дела или важни документи коишто не сакате да ги оштетите. Ако го ставите оригиналот неправилно, може да се стутка или да се оштети. Кога скенирате вавки оригинали, погрижете се да користите Фасцикла (посебно се продава).*
- Може да скенирате разбранети, згужвани или свтикани оригинали ако користите Фасцикла (посебно се продава).*

Поврзани информации

➔ [„Фотографии“ на страница 72](#)

Ставање оригинали

Оригинали со стандардна големина

Спецификации за оригинали со стандардна големина

Листата на оригинали со стандардна големина којашто може да ги вчитате на скенерот.

Големина	Мерка	Дебелина	Тип на хартија	Капацитет на внесување*
Legal	215,9×355,6 mm (8,5×14 in.)	од 27 до 413 g/m ²	Празна хартија Тенка хартија Рециклирана хартија	Дебелина на оригинали: помала од 12 mm (0,47 in.) 80 g/m ² : 80 листа 90 g/m ² : 69 листа 104 g/m ² : 59 листа 127 g/m ² : 50 листа 157 g/m ² : 40 листа 209 g/m ² : 30 листа 256 g/m ² : 24 листа 413 g/m ² : 14 листа Капацитетот на внесување се разликува во зависност од типот на хартијата.
Писмо	215,9×279,4 mm (8,5×11 in.)	од 127 до 413 g/m ²		Дебелина на оригинали: помала од 12 mm (0,47 in.) 80 g/m ² : 100 листа 90 g/m ² : 86 листа 104 g/m ² : 74 листа 127 g/m ² : 62 листа 157 g/m ² : 50 листа 209 g/m ² : 38 листа 256 g/m ² : 30 листа 413 g/m ² : 18 листа Капацитетот на внесување се разликува во зависност од типот на хартијата.
A4	210×297 mm (8,3×11,7 in.)			
B5	182×257 mm (7,2×10,1 in.)			
A5	148×210 mm (5,8×8,3 in.)			
B6	128×182 mm (5,0×7,2 in.)			
A6	105×148 mm (4,1×5,8 in.)			
A8	52×74 mm (2,1×2,9 in.)	од 127 до 413 g/m ²		
Деловна картичка	55×89 mm (2,1×3,4 in.)	210 g/m ²		Дебелина на оригинали: помала од 12 mm (0,47 in.) 30 листа

* Може да ги наполните оригиналите до максимален капацитет за време на скенирањето.

Ставање оригинали со стандардна големина

1. Извлечете го продолжетокот на влезната фиока. Извлечете ја излезната фиока, извлечете го продолжетокот на излезната фиока, а потоа подигнете го стопирачот.

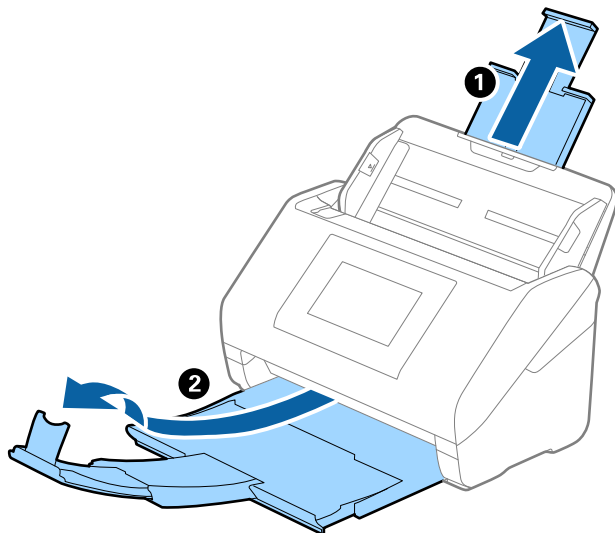

Белешка:

- ❑ За оригинали со големина A4 или поголеми, погрижете се да го извлечете продолжетокот на влезната фиока.
- ❑ Погрижете се да ги извлечете и да ги продолжите издолжувањата за излезната фиока така што ќе бидат поголеми од оригиналот и подигнете го стопирачот за да може да убаво да ги наредите исфрлените оригинали на излезната фиока.

Кога ставате оригинали со големина A4, извлечете ја излезната фиока како што е прикажано на следнава слика.

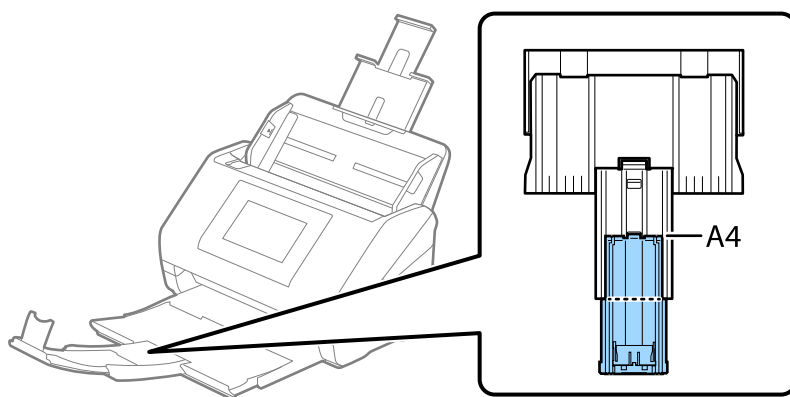

- ❑ Може да го поместувате стопирачот напред и назад на продолжетокот на излезната фиока за лесно да ја приспособувате положбата на стопирачот до најдобрата положба за оригиналите што се скенираат.
- ❑ Ако дебели оригинали удираат во излезната фиока и испаѓаат од неа, складирајте ја излезната фиока и не користете ја за редување на исфрлените оригинали.
- ❑ Ако врз сликите што се скенираат и понатаму влијаат исфрлените оригинали што паѓаат на површината под скенерот, препорачуваме да го ставите скенерот до работ на масата каде што исфрлените оригинали може слободно да паѓаат и директно да ги факате.

2. Целосно извлекете ги граничните на влезната фиока.

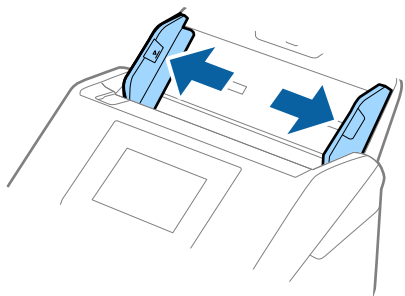

3. Прелистајте ги оригиналите.

Држете ги двата краја на оригиналите и прелистајте ги неколку пати.

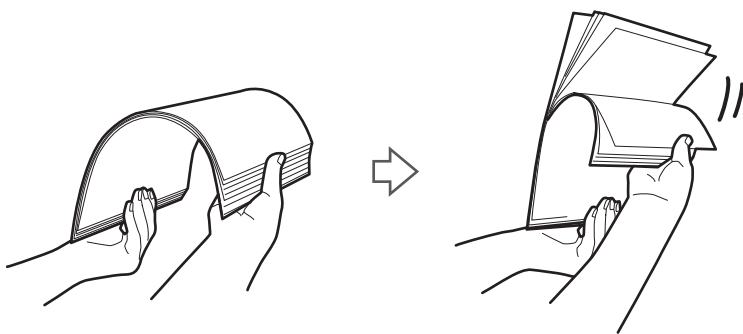

4. Порамнете ги рабовите на оригиналите со отпечатената страна свртена надолу и лизнете ги водечките рабови во форма на клин.

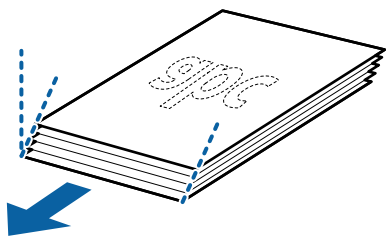

- Ставете ги оригиналите во влезната фиока со лицето надолу и горниот раб свртен кон ADF. Лизнете ги оригиналите во ADF додека не нидете на отпор.

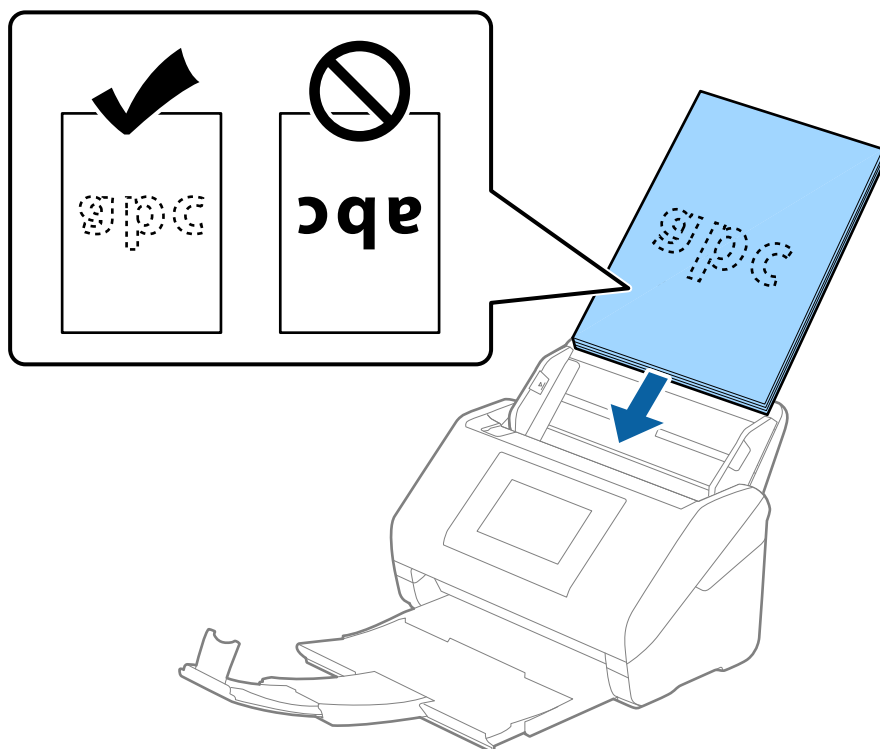

- Лизнете ги водилките за рабови да одговараат на рабовите на оригиналите водејќи сметка да нема празнини помеѓу оригиналите и водилките за рабови. Во спротивно, оригиналите може да се внесат накриво.

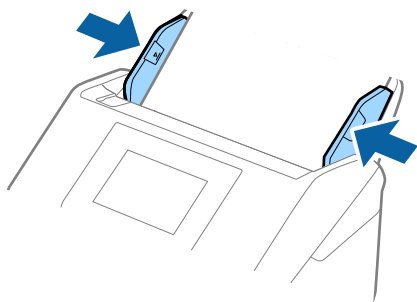

Белешка:

- ❑ Кога скенирате оригинали со дупки, на пр. продупчени листови хартија, ставете ги оригиналите со дупките свртени странично или надолу. Не смее да има дупки во рамки од линија од 30 mm (1,2 in.) во центарот на оригиналите. Меѓутоа, може да има дупки во рамки на 30 mm (1,2 in.) од воведниот раб на оригиналите. Погрижете се дека рабовите на дупките немаат нерамнини или свтикувања.

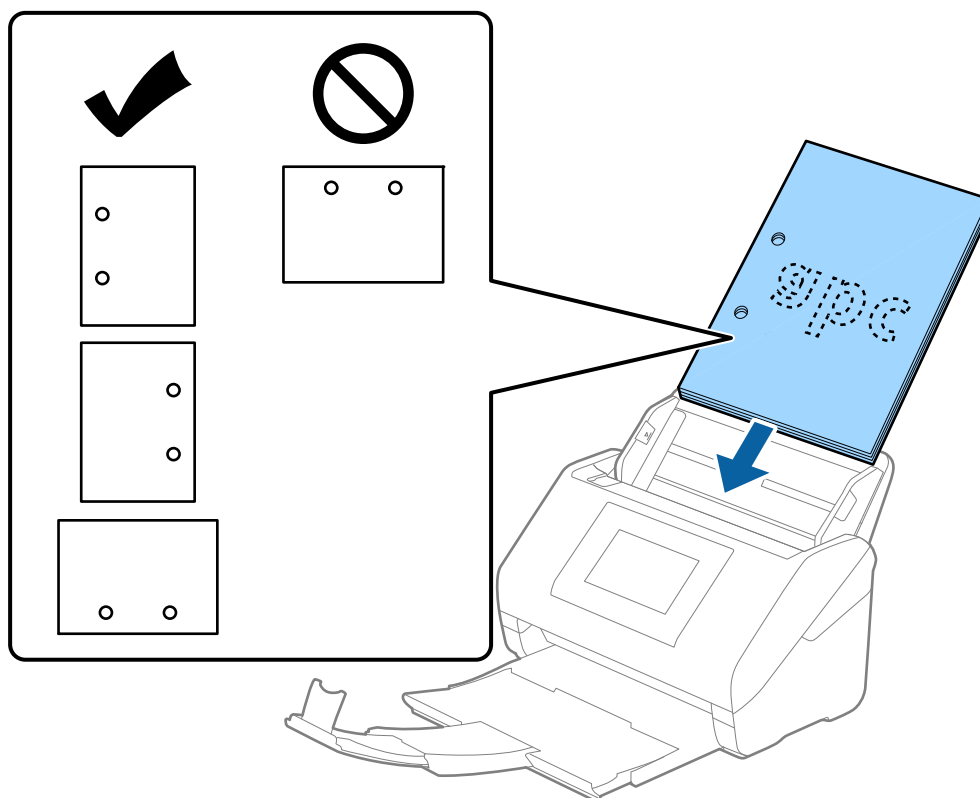

- ❑ Кога скенирате тенка хартија со набори коишто предизвикуваат заглавување или двојно внесување на хартијата, овозможете **Бавно** за да се обидете да го решите овој проблем. За да го сторите тоа, изберете **Поставки > Поставки на скенерот > Бавно** на контролната табла и поставете на **Вкл.** за да ја намалите брзината на внесување.

Долга хартија

Спецификации за долга хартија

Спецификација за долга хартија којашто може да ја ставите во скенерот.

Белешка:

- ❑ Во долга хартија спаѓаат оригинали со должина од 393,8 mm (15,5 in.) или повеќе.
- ❑ Кога скенирате долга хартија, брзината на скенирањето се намалува.

Големина	Дебелина	Тип хартија	Капацитет за ставање
Максимална ширина: 215,9 mm (8,5 in.) Максимална должина: 6.096,0 mm (240,0 in.)*	Од 50 до 130 g/m ²	Обична хартија Фина хартија Рециклирана хартија	1 лист

Максимална должина за долга хартија

Следново ја прикажува максималната должина според резолуцијата за скенирање и начинот на скенирање.

Начин на скенирање	Резолуција за скенирање	Максимална должина
<input type="checkbox"/> Скенирање од компјутер <input type="checkbox"/> Скенирање од контролната табла на скенерот со функцијата Компјутер	50 до 200 dpi	6 096,0 mm (240,0 in.)
	201 до 300 dpi	5 461,0 mm (215,0 in.)
	301 до 600 dpi	1 346,0 mm (53,0 in.)
Скенирање од контролната табла на скенерот со следниве функции: <input type="checkbox"/> Мрежна папка/ФТП <input type="checkbox"/> Е-пошта <input type="checkbox"/> Облак <input type="checkbox"/> USB-диск <input type="checkbox"/> Scan to My Email* <input type="checkbox"/> Scan to My Folder*	200 dpi	914,4 mm (36,0 in.)
	300 dpi	
	600 dpi	Не е поддржана долга хартија
Скенирање од контролната табла на скенерот со функцијата WSD	100 dpi 300 dpi	Не е поддржана долга хартија
Скенирање со Epson Smart Panel	200 dpi 300 dpi 600 dpi	Не е поддржана долга хартија

* Кога користите Epson Print Admin/Epson Print Admin Serverless

Белешка:

Не може да скенирате долга хартија користејќи Epson Smart Panel.

Ставање долга хартија

1. Извлечете ја излезната фиока.

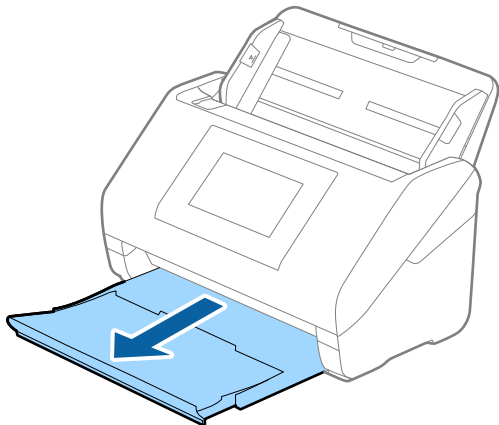

Белешка:

Не извлекувајте ги продолжетеците на влезната и излезната фиока и не подигнувајте го стопирачот.

2. Целосно извлечете ги граничните на влезната фиока.

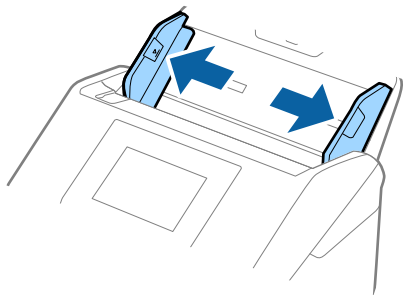

- Внесете го оригиналот право во влезната фиока со горниот раб свртен надолу во ADF. Лизнете го оригиналот во ADF додека не најдете на отпор.

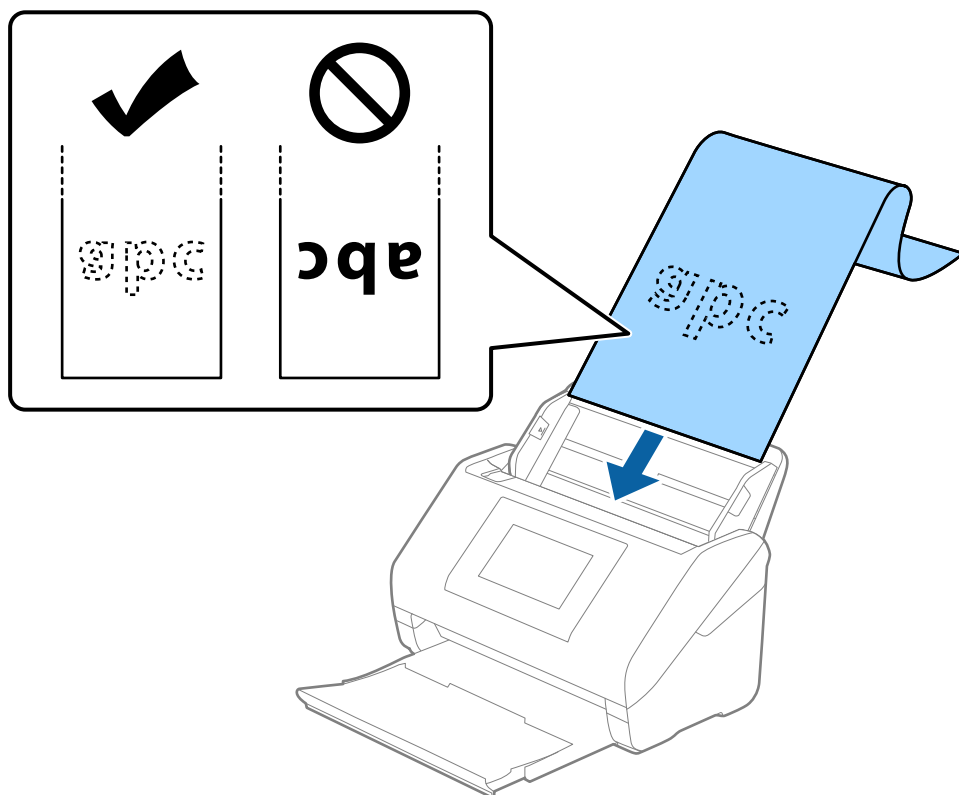

- Приспособете ги водилките за рабови на долгата хартија водејќи сметка да нема празнини помеѓу хартијата и водилките за рабови. Во спротивно, оригиналите може да се внесат накриво.

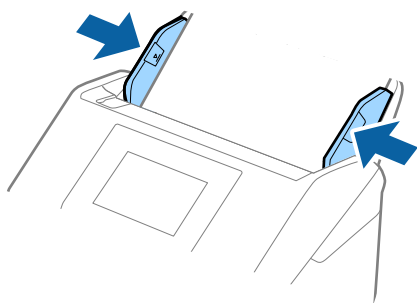

Белешка:

- Погледнете го следново за максималните должини во зависност од ситуацијата.

[„Максимална должина за долга хартија“ на страница 46](#)

- Треба да ја наведете големината на хартија во прозорецот Epson Scan 2.

Кога користите Document Capture Pro, може да го отворите прозорецот со притискање на копчето **Detailed Settings** на екранот **Scan Settings**.

Постојат три начини за поставување на големината на хартија во прозорецот Epson Scan 2.

Ако должината на хартијата е 3.048 mm (120 in.) или помалку, може да изберете **Авт.откр. (Долга хартија)** за автоматски да се открива големината.

Ако должината на хартијата е поголема од 3.048 mm (120 in.), треба да изберете **Приспособи** и да ја внесете големината на хартијата. Ако должината на хартијата е 5.461 mm (215 in.) или помалку, може да употребите **Откриј должина на хартија** наместо да ја внесувате висината на хартијата. Ако должината на хартија е поголема од 5.461 mm (215 in.), треба да ја внесете ширината и висината на хартијата.

- Потпрете ја долгата хартија на страната на влезната фиока за да не падне од ADF и на страната на излезната фиока за да исфрлената хартија не испаѓа од излезната фиока.

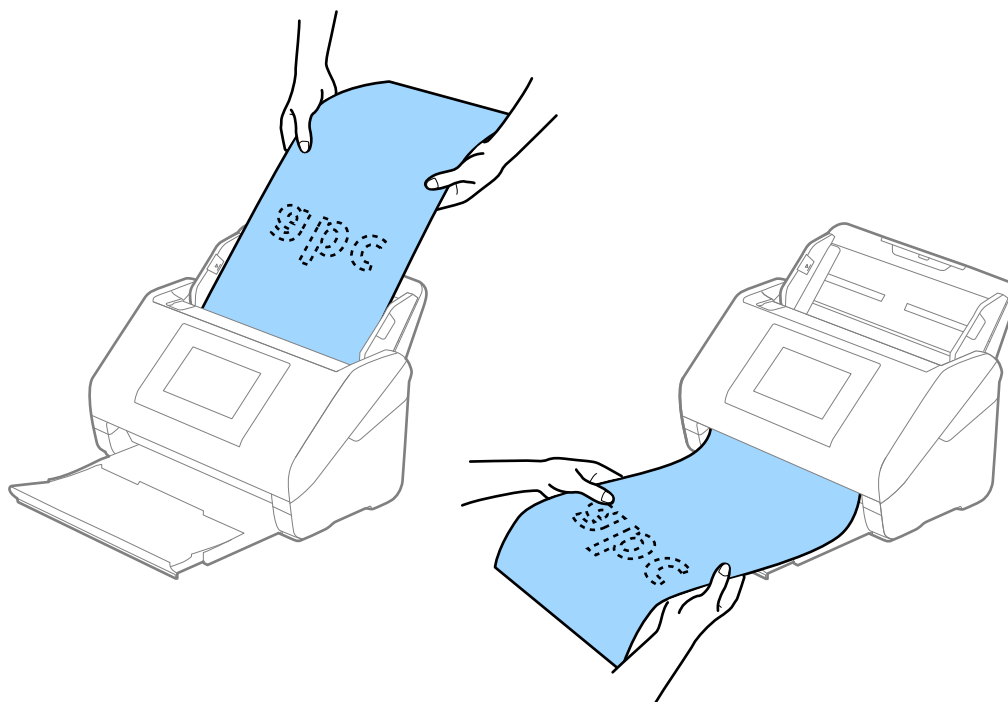

Поврзани информации

- ➔ [„Задолжителни поставки за специјални оригинали во прозорецот Epson Scan 2“ на страница 120](#)

Пластични картички

Спецификации за пластични картички

Спецификација за пластична картичка што може да ја внесете во скенерот.

Големина	Тип на картичка	Дебелина	Капацитет за ставање	Насока на ставање
Тип ISO7810 ID-1 54,0×85,6 mm (2,1×3,3 in.)	Со гравура	1,24 mm (0,05 in.) или помалку	1 картичка	Хоризонтално (пејсаж)
	Без гравура	0,76 mm (0,03 in.) до 1,1 mm (0,04 in.)*	5 картички	
		Помалку од 0,76 mm (0,03 in.)	5 картички	

*Овие картички може да ги скенирате само кога резолуцијата е 300 dpi или помалку и кога е оневозможен режимот **Бавно**.

Ставање пластични картички

1. Извадете ја излезната фиока и подигнете го сопирачот.

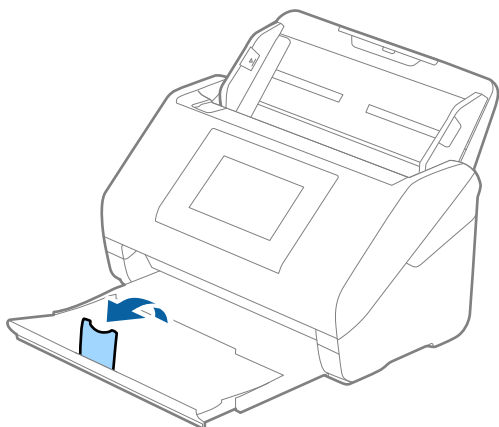

2. Целосно извлечете ги граничните на влезната фиока.

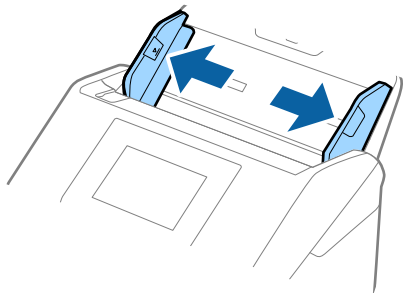

3. Ставете ги пластичните картички во влезната фиока со лицето надолу и горниот раб свртен кон ADF.

Вметнувајте ги пластичните картички во ADF додека да најдете на отпор.

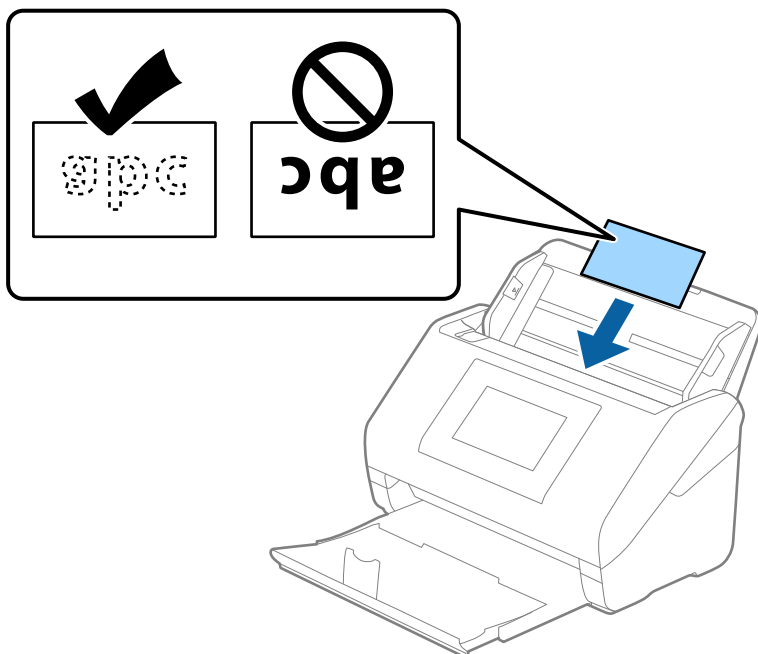

Важно:

Не ставајте ги пластичните картички вертикално.

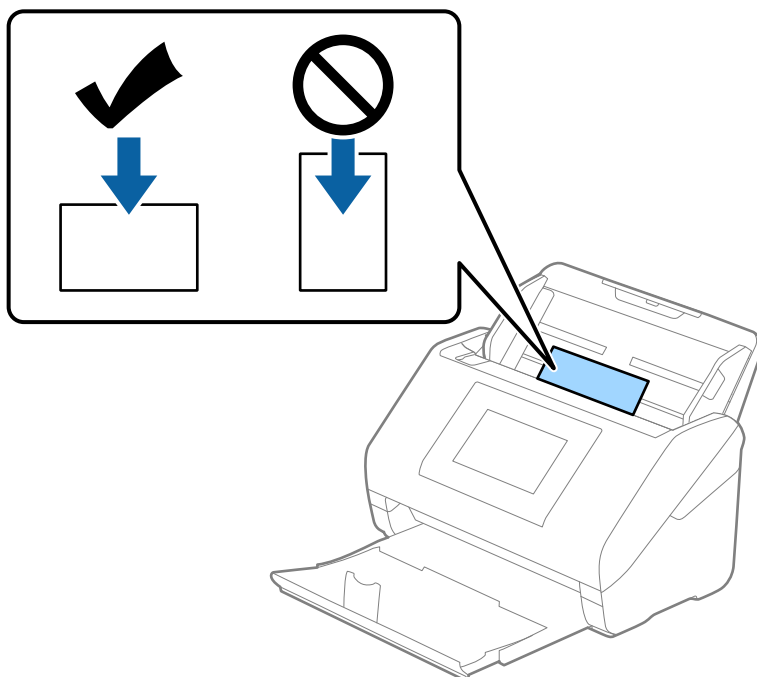

4. Повлечете ги граничните до рабовите на пластичните картички.

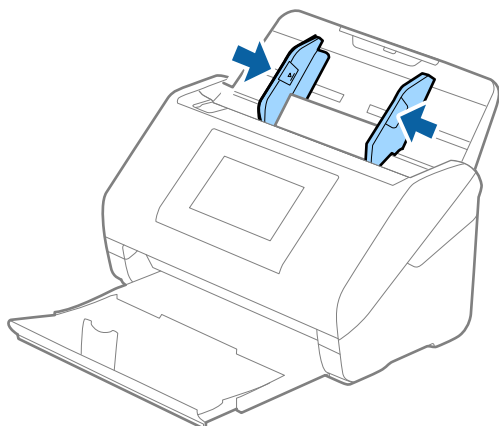

Белешка:

За скенирање пластични картички, одредете ја соодветната поставка во прозорецот *Epson Scan 2*.

Кога користите *Document Capture Pro*, може да го отворите прозорецот со притискање на копчето **Detailed Settings** на екранот **Scan Settings**.

Изберете **Пластична картичка** во **Големина на документ** или изберете **Исклучено** во **Откриј двојно полнење** во картичката **Главни поставки** во *Epson Scan 2*. Погледнете ја помошта на *Epson Scan 2* за детали.

Ако **Откриј двојно полнење** е овозможено во прозорецот *Epson Scan 2* и настане грешка поради двојно внесување, извадете ја картичката од ADF, ставете ја повторно, допрете **Функција DFDS** на екранот на контролната табла за да ја поставите на **Вкл.**, со што се оневозможува **Откриј двојно полнење** за следното скенирање, а потоа скенирајте одново. Со **Функција DFDS** (функција „Прескокни откривање на двојно внесување“) се оневозможува **Откриј двојно полнење** само за еден лист.

Поврзани информации

➔ „Задолжителни поставки за специјални оригинали во прозорецот *Epson Scan 2*“ на [страница 120](#)

Пластифицирани картички

Спецификации за пластифицирани картички

Спецификација за пластифицирани картички коишто може да ги внесете во скенерот.

Големина	Дебелина	Капацитет за ставање
120,0×150,0 mm (4,7×5,9 in.) или помалку	0,8 mm (0,03 in.) или помалку	1 картичка

Белешка:

Не може да скенирате пластифицирани картички користејќи *Epson Smart Panel*.

Ставање пластифицирани картички

1. Извадете ја излезната фиока и подигнете го сопирачот.

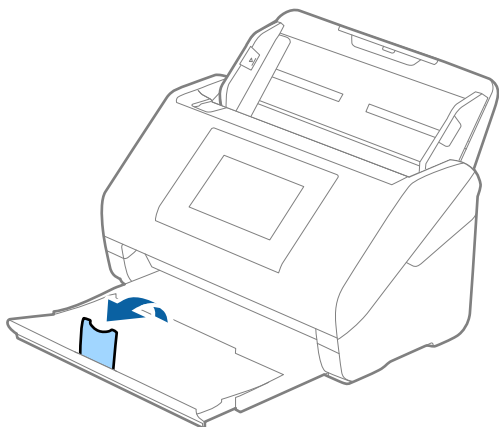

2. Целосно извлекете ги граничните на влезната фиока.

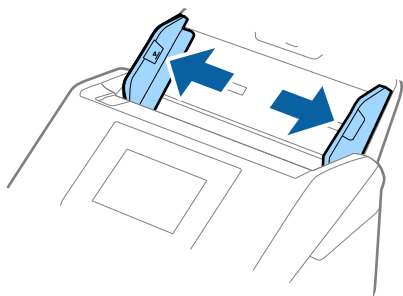

3. Ставете ги пластифицираните картички во влезната фиока со лицето надолу и горниот раб свртен кон ADF.

Вметнувајте ги пластифицираните картички во ADF додека да наидете на отпор.

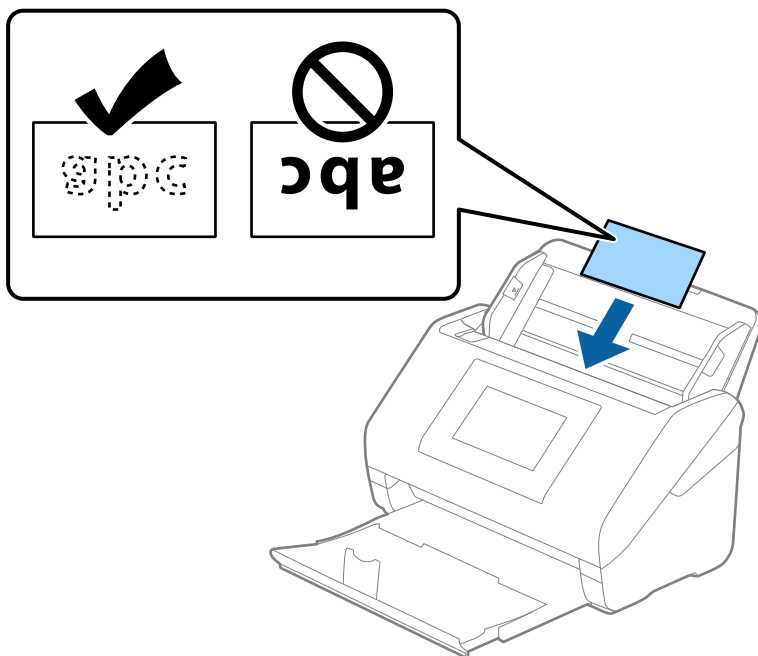

4. Повлечете ги граничните до рабовите на пластифицираните картички.

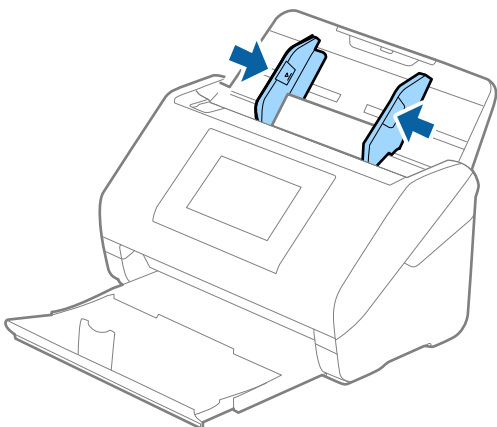

Белешка:

За скенирање пластифицирани картички, одредете ја соодветната поставка во прозорецот *Epson Scan 2*.

Кога користите *Document Capture Pro*, може да го отворите прозорецот со притискање на копчето **Detailed Settings** на екранот **Scan Settings**.

□ За да ја зголемите прецизноста на автоматското откривање на големината, изберете ја картичката **Главни поставки > Големина на документ > Поставки > Скен. ламин. картичка**. Погледнете ја помошта на *Epson Scan 2* за детали.

□ Изберете ја картичката **Главни поставки > Откриј двојно полнење > Исклучено**. Погледнете ја помошта на *Epson Scan 2* за детали.

Ако **Откриј двојно полнење** е овозможено во прозорецот *Epson Scan 2* и настане грешка поради двојно внесување, извадете ја картичката од ADF и ставете ја повторно, допрете **Функција DFDS** на екранот на контролната табла за да ја поставите на **Вкл.**, со што се оневозможува **Откриј двојно полнење** за следното скенирање, а потоа одново скенирајте. Со **Функција DFDS** (функција „Прескокни откривање на двојно внесување“) се оневозможува **Откриј двојно полнење** само за еден лист.

Поврзани информации

➔ [„Задолжителни поставки за специјални оригинали во прозорецот Epson Scan 2“ на страница 120](#)

Оригинали со голема големина

Спецификации за оригинали со голема големина

Со користење на Фасцикла којшто се продава посебно и со свиткување на оригиналите на средина, може да скенирате оригинали поголеми од А4 големина, како на пример А3 или В4 големини.

Големина	Дебелина	Тип на хартија	Вчитување на капацитет од Фасцикла
До А3	0,3 мм (0,012 инчи) или помалку (со исклучок на дебелина на Фасцикла)	Празна хартија Тенка хартија Рециклирана хартија	10 заштитни листови

Ставање оригинали со големи димензии

1. Извлечете го продолжетокот на влезната фиока. Извлечете ја излезната фиока, извлечете го продолжетокот на излезната фиока, а потоа подигнете го стопирачот.

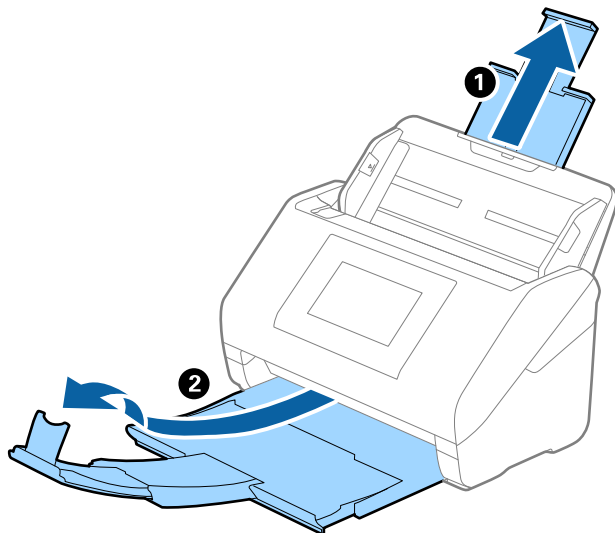

2. Целосно извлечете ги граничните на влезната фиока.

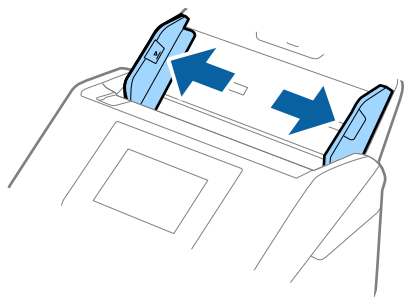

3. Поставете го Фасцикла со сликата на предниот раб свртен нагоре и поставете го оригиналот во носечкиот лист така што ќе го пресвиете на средина за да страната којашто ја скенирате е свртена нанадвор со десната страна напред.

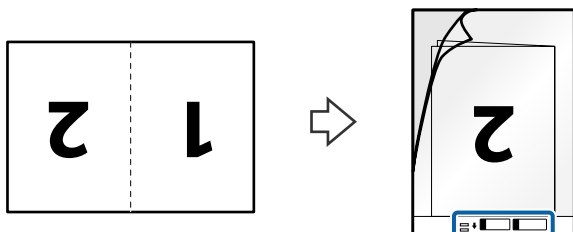

4. Ставете ја Фасцикла во влезната фиока со горниот раб (споениот раб) свртен кон ADF.

Погрижете се страната со инструкциите за користење да биде свртена нагоре. Вметнувајте ја Фасцикла во ADF сè додека не најдете на отпор.

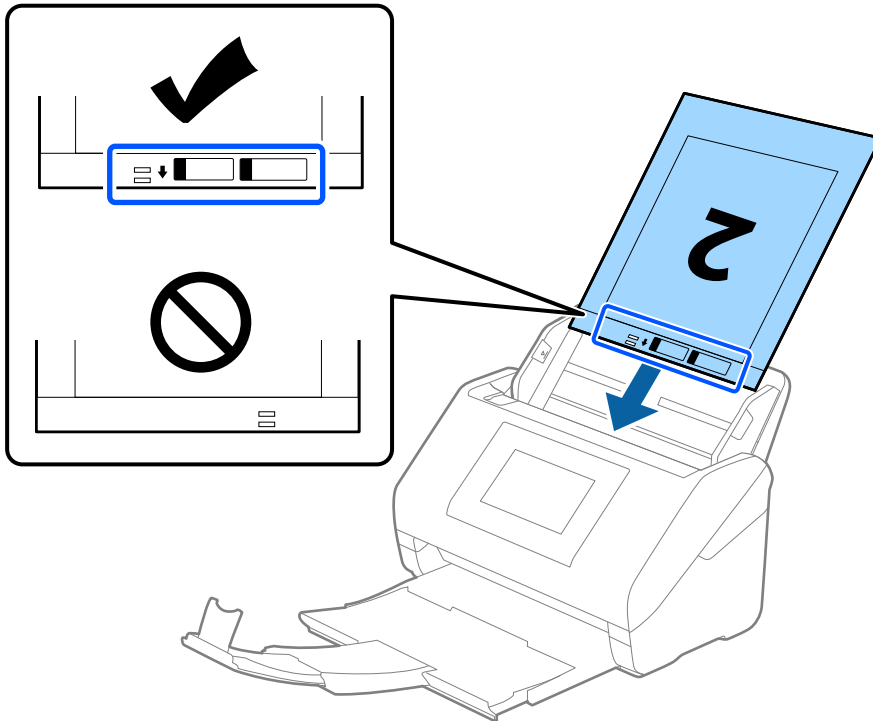

5. Повлечете ги граничните до рабовите на Фасцикла, водејќи сметка да нема празнини помеѓу Фасцикла и граничните. Во спротивно, фасциклата може да се внесе накриво.

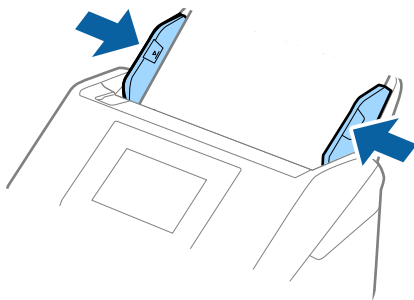

Белешка:

- ❑ Можеби ќе треба да престанете да користите Фасцикла којашто е изгребана или којашто била скенирана повеќе од 3000 пати.
- ❑ За да ги скенирате двете големини и да ги споите, одредете ја соодветната поставка во прозорецот *Epson Scan 2*.
Кога користите *Document Capture Pro*, може да го отворите прозорецот со притискање на копчето **Detailed Settings** на екранот **Scan Settings**.
Изберете **Двострано** од **Страна за скенирање** и изберете **Лево и десно** од **Спои слики** во прозорецот *Epson Scan 2*. За детали, погледнете во помошта за *Epson Scan 2*.
- ❑ Кога скенирате Фасцикла со избирање на **Автоматско откривање** како **Големина на документ** поставката, сликата автоматски се скенира со применување на **Искривеност на хартија** во **Корекц. на искривеност на докум.** поставката.
- ❑ Предниот раб на оригиналот мора да се стави во споениот дел на Фасцикла кога скенирате оригинал со приближна должина од 297 mm. Во спротивно, должината на скенираната слика може да биде поголема од планираното, бидејќи скенерот скенира до крајот на Фасцикла кога ќе изберете **Автоматско откривање** како поставка за **Големина на документ** во прозорецот *Epson Scan 2*.
- ❑ Користете само Фасцикла наменета за вашиот скенер. Скенерот автоматски препознава Фасцикла така што ги открива двете мали правоаголни дупки на предниот раб. Одржувајте ги дупките чисти и непокриени.

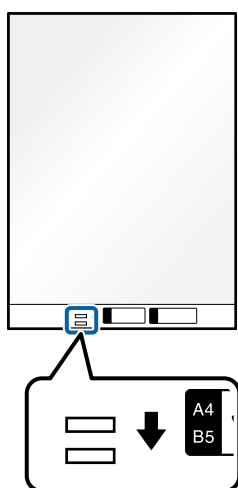

Поврзани информации

- ➔ „Кодови за Фасцикла“ на страница 40
- ➔ „Задолжителни поставки за специјални оригинали во прозорецот *Epson Scan 2*“ на страница 120

Оригинали со неправилна форма

Спецификации за оригинали со неправилна форма

Со користење на Фасцикла којшто се продава посебно, може да скенирате оригинали коишто се згужвани, свиткани, многу тенки или со неправилна форма.

Големина	Дебелина	Вчитување на капацитет од Фасцикла
До А4	0,3 мм (0,012 инчи) или помалку (со исклучок на дебелина на Фасцикла)	10 листа

Ставање оригинали со неправилна форма

1. Извлечете го продолжетокот на влезната фиока. Извлечете ја излезната фиока, извлечете го продолжетокот на излезната фиока, а потоа подигнете го стопирачот.

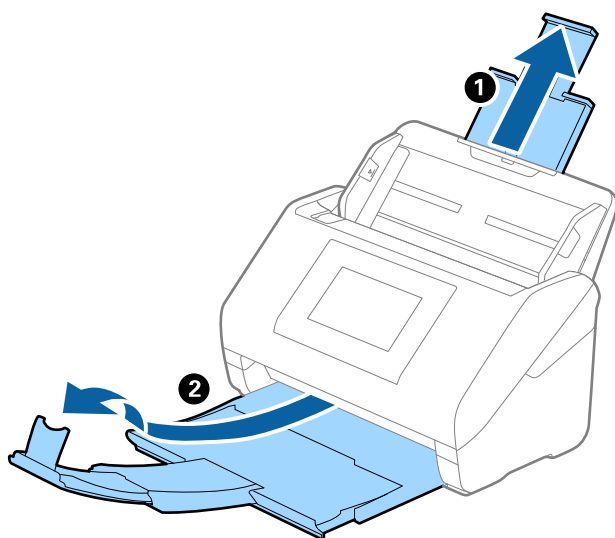

2. Целосно извлечете ги граничните на влезната фиока.

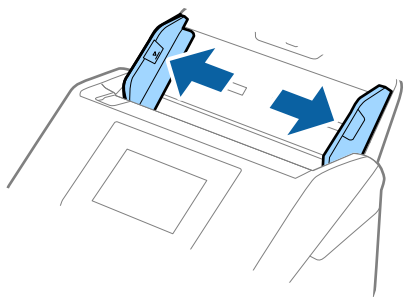

3. Поставете го Фасцикла со слика со предната страна нагоре и поставете го оригиналот во центарот на Фасцикла со страната којшто се скенира свртена надолу.

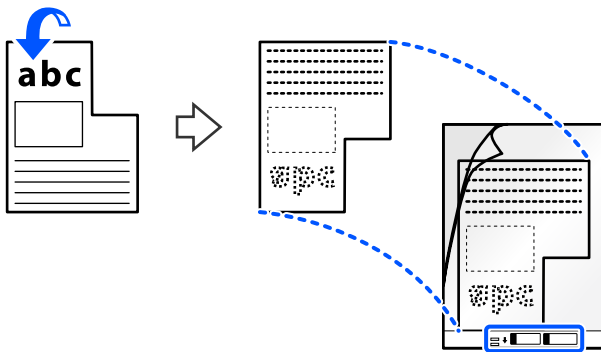

4. Ставете ја Фасцикла во влезната фиока со горниот раб (споениот раб) свртен кон ADF. Погрижете се страната со инструкциите за користење да биде свртена нагоре. Вметнувајте ја Фасцикла во ADF сè додека не најдете на отпор.

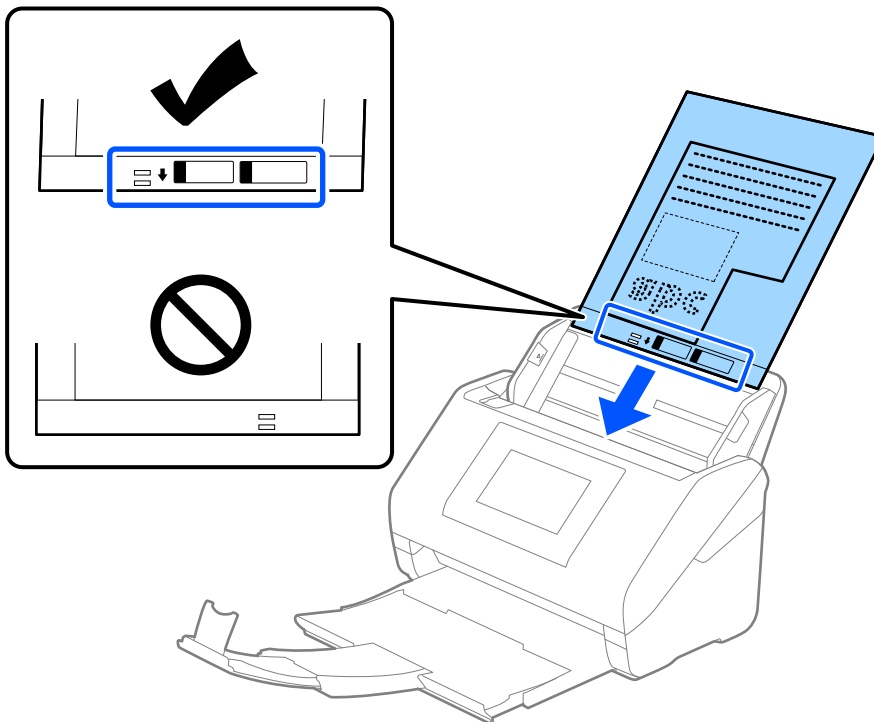

5. Повлечете ги границиците до рабовите на Фасцикла, водејќи сметка да нема празнини помеѓу Фасцикла и границиците. Во спротивно, фасциклата може да се внесе накриво.

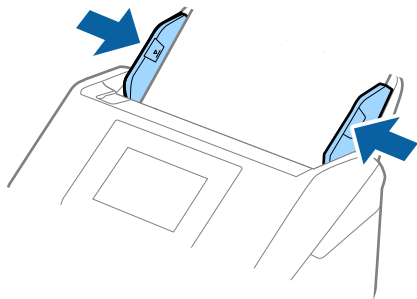

Белешка:

- ❑ *Можеби ќе треба да престанете да користите Фасцикла којашто е изгребана или којашто била скенирана повеќе од 3000 пати.*
- ❑ *Ако во списокот **Големина на документ** не може да најдете соодветна големина за оригиналот што сакате да го скенирате, изберете **Автоматско откривање**.
Кога користите Epson Scan 2, може да изберете и **Приспособи** за да создадете приспособена големина за документи.*
- ❑ *Кога скенирате Фасцикла со избирање на **Автоматско откривање** како **Големина на документ** поставката, сликата автоматски се скенира со применување на **Искривеност на хартија** во **Корекц. на искривеност на докум.** поставката.*
- ❑ *Користете само Фасцикла наменета за вашиот скенер. Скенерот автоматски препознава Фасцикла така што ги открива двете мали правоаголни дупки на предниот раб. Одржувајте ги дупките чисти и непокриени.*

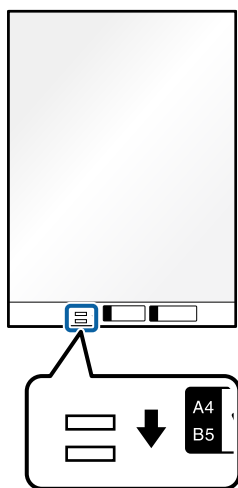

Поврзани информации

- ➔ „Кодови за Фасцикла“ на страница 40
- ➔ „Задолжителни поставки за специјални оригинали во прозорецот Epson Scan 2“ на страница 120

Фотографии

Спецификации за фотографии

Со користење на Фасцикла којшто се продава посебно, може да скенирате фотографии без да се грижите дали ќе се оштетат.

Големина	Дебелина	Вчитување на капацитет од Фасцикла
До А4	0,3 мм (0,012 инчи) или помалку (со исклучок на дебелина на Фасцикла)	10 листа

Ставање фотографии

1. Извлечете го продолжетокот на влезната фиока. Извлечете ја излезната фиока, извлечете го продолжетокот на излезната фиока, а потоа подигнете го стопирачот.

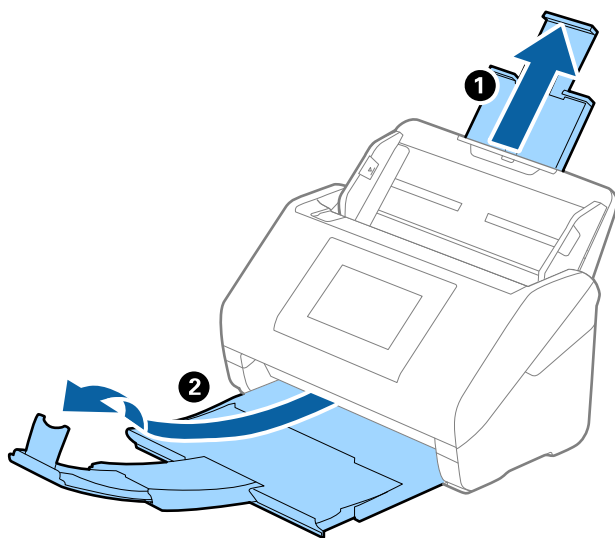

2. Целосно извлечете ги граничните на влезната фиока.

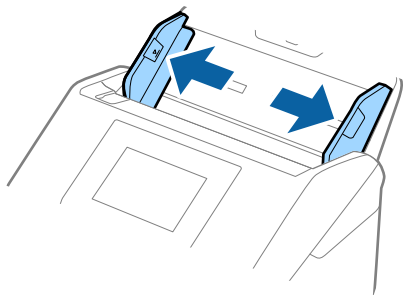

3. Поставете го Фасцикла со слика со предната страна нагоре и поставете ја фотографијата во центарот на Фасцикла со страната којшто се скенира свретна надолу.

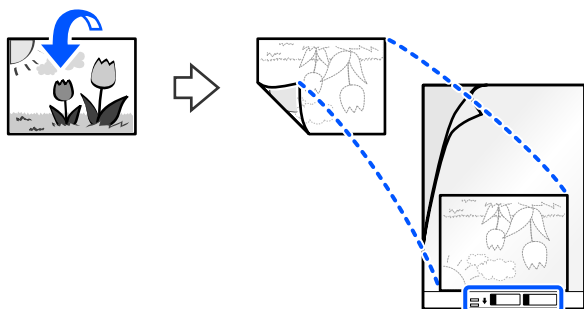

4. Ставете ја Фасцикла во влезната фиока со горниот раб (споениот раб) свртен кон ADF.

Погрижете се страната со инструкциите за користење да биде свртена нагоре. Вметнувајте ја Фасцикла во ADF сè додека не најдете на отпор.

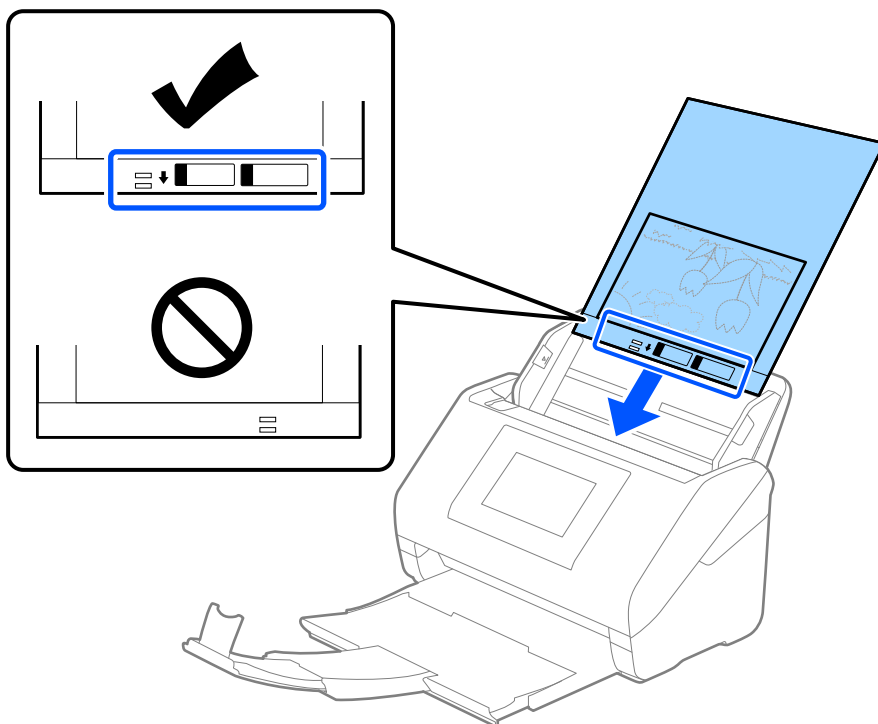

5. Повлечете ги граничните до рабовите на Фасцикла, водејќи сметка да нема празнини помеѓу Фасцикла и граничните. Во спротивно, фасциклата може да се внесе накриво.

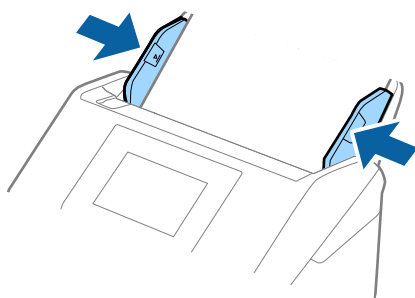

Белешка:

- ❑ Можеби ќе треба да престанете да користите Фасцикла којашто е изгребана или којашто била скенирана повеќе од 3000 пати.
- ❑ Ако во списокот **Големина на документ** не може да најдете соодветна големина за оригиналот што сакате да го скенирате, изберете **Автоматско откривање**.
Кога користите Epson Scan 2, може да изберете и **Приспособи** за да создадете приспособена големина за документи.
- ❑ Кога скенирате Фасцикла со избирање на **Автоматско откривање** како **Големина на документ** поставката, сликата автоматски се скенира со применување на **Искривеност на хартија** во **Корекц. на искривеност на докум.** поставката.
- ❑ Не оставајте ги фотографиите во Фасцикла долго време.
- ❑ Користете само Фасцикла наменета за вашиот скенер. Скенерот автоматски препознава Фасцикла така што ги открива двете мали правоаголни дупки на предниот раб. Одржувајте ги дупките чисти и непокриени.

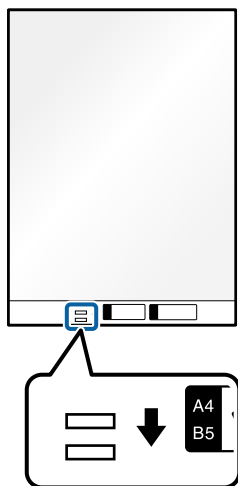

Поврзани информации

- ➔ „Кодови за Фасцикла“ на страница 40
- ➔ „Задолжителни поставки за специјални оригинали во прозорецот Epson Scan 2“ на страница 120

Коверти

Спецификации за коверти

Спецификација за коверти коишто може да ги внесете во скенерот.

Големина	Мерка	Дебелина	Капацитет на внесување
C6	114×162 мм (4,49×6,38 инчи) (стандардна големина)	0,38 мм (0,015 инчи) или помалку	10 коверти
DL	110×220 мм (4,33×8,66 инчи) (стандардна големина)		

Ставање пливови

1. Извлечете го продолжетокот на влезната фиока. Извлечете ја излезната фиока, извлечете го продолжетокот на излезната фиока, а потоа подигнете го стопирачот.

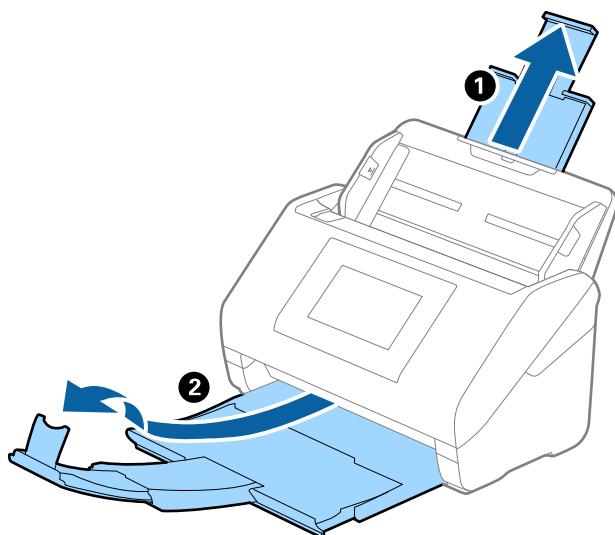

2. Целосно извлечете ги граничните на влезната фиока.

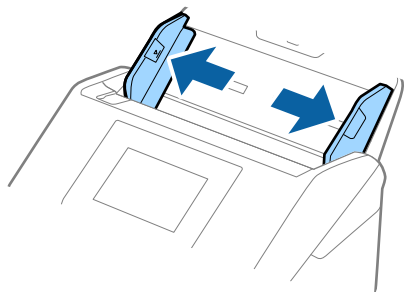

3. Вчитајте ги ковертите во влезната фиока со предната страна надолу водејќи сметка отворениот раб (свитканата страна) на ковертот да биде странично свртен. За коверти со отворен раб (свиткана страна) од пократката страна, може да ги вчитате ковертите со отворен раб (свиткана страна) со предната страна надолу.

Лизнете ги ковертите во ADF додека не нидете на отпор.

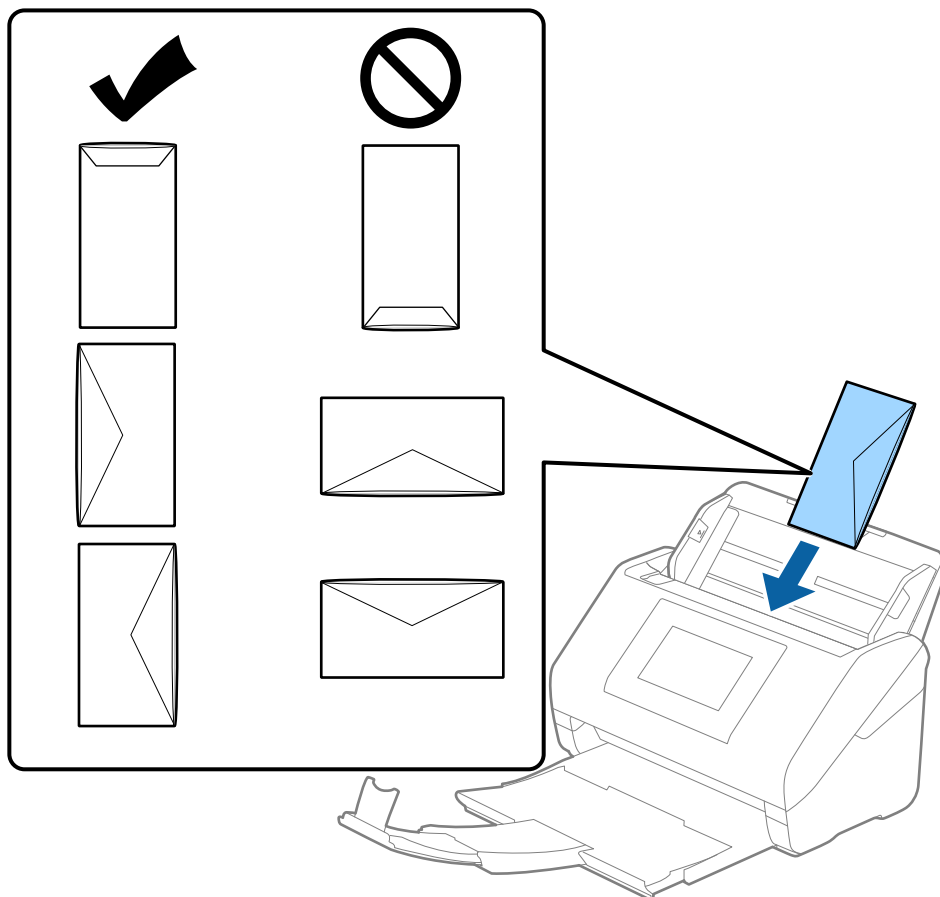

Важно:

Не ставајте пливови со лепило на нив.

Белешка:

- Ковертите коишто не се отворени со остро сечење на свитканата страна може да не бидат скенирани правилно.
- Пливовите што не се запечатени може да се ставаат со отворена перка, свртени нагоре.

4. Лизнете ги водилките за рабови на ковертите водејќи сметка да нема празнини помеѓу ковертите и водилките за рабови. Во спротивно, ковертите може накривено да бидат внесени.

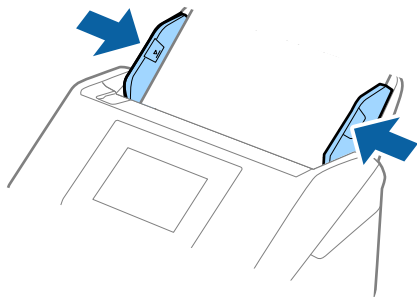

Белешка:

- ❑ Препорачуваме да го изберете соодветниот агол на ротација или да изберете **Автоматски** како поставка за **Ротирај** во апликацијата.

- ❑ За скенирање пликови, одредете ја соодветната поставка во прозорецот *Epson Scan 2*.

Кога користите *Document Capture Pro*, може да го отворите прозорецот со притискање на копчето **Detailed Settings** на екранот **Scan Settings**.

Изберете ја картичката **Главни поставки > Откриј двојно полнење > Исклучено**. Погледнете ја помошта на *Epson Scan 2* за детали.

Ако **Откриј двојно полнење** е овозможено во прозорецот *Epson Scan 2* и настане грешка поради двојно внесување, извадете го пликот од ADF и ставете го повторно, допрете **Функција DFDS** на екранот на контролната табла за да ја поставите на **Вкл.**, со што се оневозможува **Откриј двојно полнење** за следното скенирање, а потоа одново скенирајте. Со **Функција DFDS** (функција „Прескокни откривање на двојно внесување“) се оневозможува **Откриј двојно полнење** само за еден лист.

Поврзани информации

➔ [„Задолжителни поставки за специјални оригинали во прозорецот Epson Scan 2“ на страница 120](#)

Мешавина на оригинали

Спецификации за оригинали коишто се мешавина од различни големини

Може да ставите мешавина од оригинали од 50,8×50,8 mm (2,0×2,0 in.) до големина A4 (или Letter). Може да внесете и мешавина од типови или дебелина на хартија.

Може да го подобрите порамнувањето на исфрлените оригинали користејќи ја изборната или приложената Paper Alignment Plate.

! **Важно:**

- ❑ Кога ставате или скенирате оригинали што се мешавина од различни големини, оригиналите може да се внесуваат накриво бидејќи не сите оригинали ги собира во граничните.
- ❑ Оригиналите може да се заглавуваат или да се внесуваат накриво ако сте ставиле различни типови или драстично различни големини на оригинали, како во следниве случаи.
 - Тенка хартија и дебела хартија
 - Хартија со големина А4 и хартија со големина на картичкаАко оригиналите се внесуваат накриво, проверете дали има скенирана слика.

Белешка:

- ❑ Ако оригиналите се заглавуваат или не се внесуваат правилно, внесувањето може да се подобри ако го овозможите режимот **Бавно**.
- ❑ Алтернативно, може да скенирате оригинали со различна големина и типови на хартија ако ги внесете еден по еден со користење на **Режим за автоматско полнење**.

Поврзани информации

➔ „Кодови за Paper Alignment Plate“ на страница 41

Поставување на мешавина од оригинали со различни големини

1. Извлечете го издолжувањето на влезната фиока. Извлечете ја излезната фиока, извлечете го продолжетокот на излезната фиока, а потоа подигнете го стопирачот.

Белешка:

Ако има дебели оригинали, за да спречите да се натрупуваат во излезната фиока и да испаѓаат, складирајте ја излезната фиока и не користете ја за редување на исфрлените оригинали.

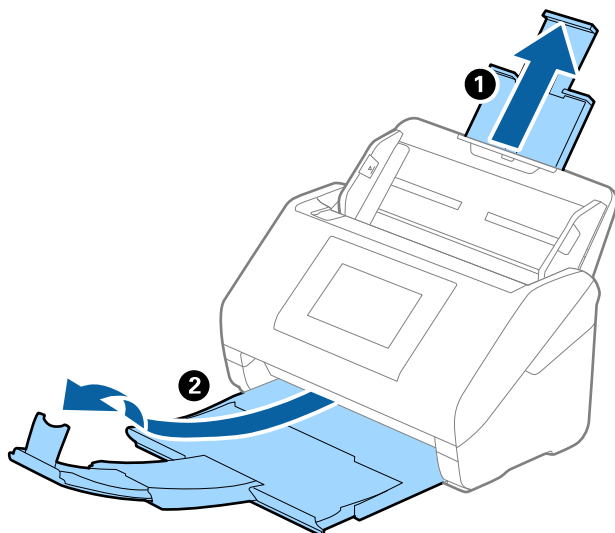

2. Целосно лизнете ги водилките за рабови на излезната фиока.

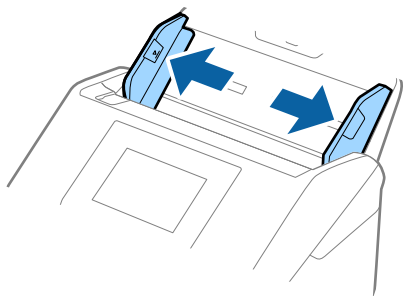

3. Внесете ги оригиналите во центарот на влезната фиока во опаѓачки редослед на големина на хартија со најдебела назад и најтенка најнапред.



Важно:

Проверете го следново при поставување различни големина на оригиналите.

- Порамнете ги предните рабови на оригиналите и внесувајте ги додека да наидат на отпор во ADF.*
- Ставете ги оригиналите во централниот дел на влезната фиока. Ставете ги следејќи ја ознаката ▲ на скенерот.*
- Внесувајте ги оригиналите право.*

Во спротивно, оригиналите може да се внесат накривено или да се заглават.

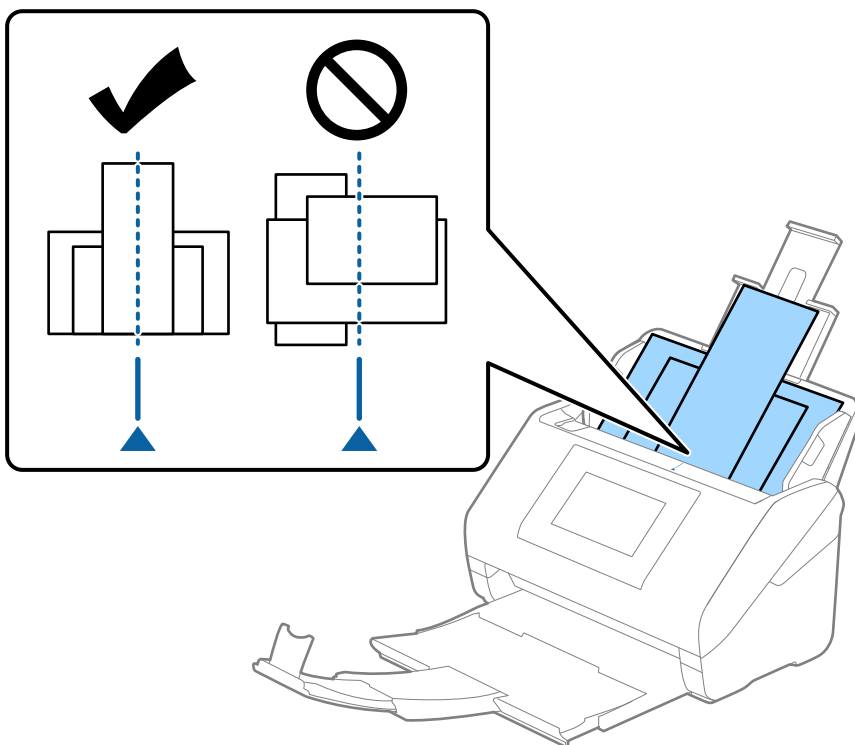

Белешка:

Внесете ги оригиналите во влезната фиока свртена надолу и малку поместете ги горните врвоти под агол свртен кон ADF.

4. Лизнете ги водилките на рабовите за да одговараат на најдебелиот оригинал.

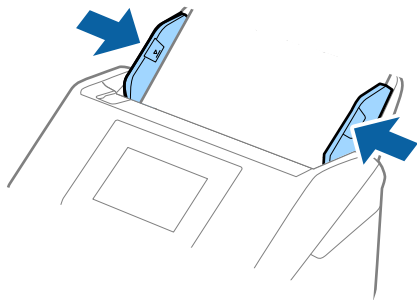

Поврзани информации

➔ [„Скенирање во Режим за автоматско полнење“ на страница 124](#)

Скенирање

Скенирање преку контролната табла на скенерот.	82
Скенирање со поставки за Поч. пос.	103
Скенирање од компјутер.	104
Поставување задача.	122
Скенирање во Режим за автоматско полнење.	124
Скенирање од паметен уред.	127

Скенирање преку контролната табла на скенерот

Може да зачувувате скенирани слики преку контролната табла на скенерот во следниве дестинации.

Компјутер

Скенираната слика може да ја зачувате во компјутер поврзан со скенерот.

Мрежна папка/ФТП

Скенираната слика може да ја зачувате во однапред конфигурирана мрежна папка.

Е-пошта

Скенираната слика може да ја испратите по е-пошта директно од скенерот преку однапред конфигуриран сервер за е-пошта.

Облак

Скенираната слика може да ја испратите директно до услугите во облак што однапред сте ги регистрирале.

USB-диск

Скенираната слика може да ја зачувате директно во USB-уред поврзан со скенерот.

WSD

Користејќи ја WSD-функцијата, скенираната слика може да ја зачувате во компјутер поврзан со скенерот.

Поврзани информации

- ➔ [„Скенирање оригинали во компјутер“ на страница 82](#)
- ➔ [„Скенирање во мрежна папка“ на страница 83](#)
- ➔ [„Скенирање оригинали во е-пошта“ на страница 88](#)
- ➔ [„Од скенирање на облак“ на страница 93](#)
- ➔ [„Скенирање во USB-уред“ на страница 97](#)
- ➔ [„Скенирање со WSD“ на страница 101](#)

Скенирање оригинали во компјутер

Може да скенирате оригинали од контролната табла, користејќи ги задачите создадени во Document Capture Pro (Windows)/Document Capture (Mac OS).

Белешка:

- Пред да скенирате, инсталирајте ја Document Capture Pro/Document Capture на компјутерот, создајте ја задачата, а потоа назначете ја задачата на контролната табла. Постои однапред поставена задача којашто служи за зачувување слики како PDF-датотеки.*
- Пред да скенирате, проверете дали скенерот е правилно поврзан со компјутерот.*

1. Ставете ги оригиналите.

2. Изберете **Компјутер** на почетниот екран на контролната табла на скенерот.

3. Ако се прикаже екранот **Избери компјутер**, изберете го компјутерот.

Белешка:

На контролната табла на скенерот може да бидат прикажани до 111 компјутери на коишто е инсталирана Document Capture Pro.

4. Ако се прикаже екранот **Избери работа**, изберете ја задачата.

Белешка:

Ако сте поставиле само една задача, не мора да ја изберете задачата. Продолжете на следниот чекор.

5. Потврдете ги компјутерот и задачата што ги избравте.

Белешка:

Изберете ★ за да ги зачувате поставките како однапред поставени.

6. Допрете ◇.

Document Capture Pro автоматски стартува на компјутерот и скенирањето започнува.

Поврзани информации

➔ [„Поставување задача“ на страница 122](#)

➔ [„Создавање задача и назначување задача на контролната табла \(Windows\)“ на страница 123](#)

➔ [„Назначување задача во контролната табла \(Mac OS\)“ на страница 124](#)

Скенирање во мрежна папка

Може да ја зачувате скенираната слика во одредена мрежна папка. Може да одредите папка внесувајќи ја директно патеката на папката, но полесно е ако прво ги регистрирате информациите за папката во списокот со контакти.

Пред скенирањето, треба да поставите мрежна папка или FTP-сервер.

Белешка:

Погрижете се да бидат точни поставките на скенерот за **Датум/Време** и **Временска разлика**. Изберете **Поставки > Осн поставки > Поставки за датум/време** на контролната табла.

Пред да скенирате, може да ја проверите дестинацијата. Изберете **Поставки > Поставки на скенерот**, а потоа овозможете **Потврди примач**.

1. Ставете ги оригиналите.

2. Изберете **Мрежна папка/ФТП** на почетниот екран од контролната табла на скенерот.

3. Назначете ја папката.

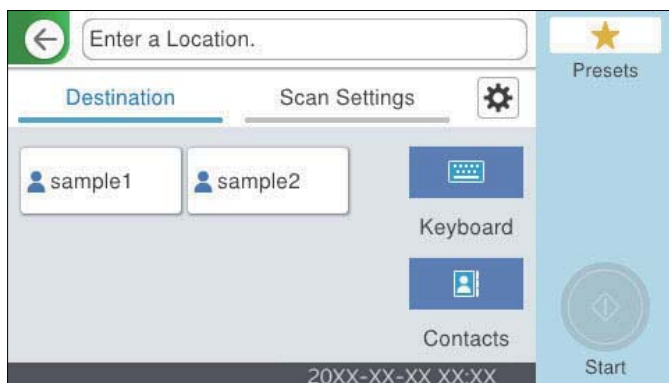

- За да изберете често користени адреси: допрете на иконите прикажани на екранот.
- За директно да ја внесете патеката на папката: изберете **Тастату..** Изберете **Режим на комуникација**, а потоа внесете ја патеката на папката како **Локација (потребно)**. Одредете ги останатите ставки.
- За да изберете од списокот со контакти: изберете **Контакти**, изберете контакт, а потоа изберете **Затвори**.
Може да пребарувате папки од листата со контакти. Внесете го клучниот збор за пребарување во полето во горниот дел на екранот.

4. Изберете **Поставки за скен.**, проверете ги поставките како на пример форматот за зачувување и променете ги ако е потребно.

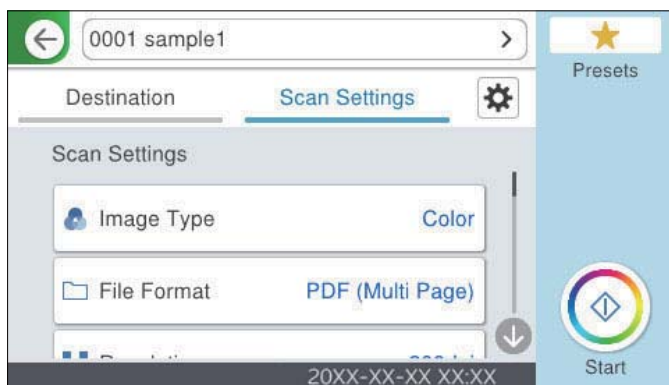

Белешка:

Изберете ★ за да ги зачувате поставките како претходно поставена вредност.

- 5. Изберете ⚙️, проверете **Поставки на скенерот** и променете ги ако е потребно.
Може да ги менувате поставките како што се **Бавно** или **Функција DFDS**.
- 6. Допрете ⬠.

Поврзани информации

➔ „Создавање мрежна папка“ на страница 132

Опции на мени за дестинација за скенирање во папка

Тастату.:

Отворете го екранот **Уреди Локација**. Внесете ја патеката на папката и поставете ги сите ставки на екранот.

- Режим на комуникација

Изберете го режимот на комуникација за папката.

- Локација (потребно)

Внесете патека за папка во којашто сакате да ја зачувате скенираната слика. Внесете ја патеката на папката во следниов формат.

Кога користите SMB: \\име на хост\име на папка

Кога користите FTP: ftp://име на хост/име на папка

Кога користите FTPS: ftps://име на хост/име на папка

Кога користите WebDAV (HTTP)*: http://име на хост/име на папка

Кога користите WebDAV (HTTPS)*: https://име на хост/име на папка

* SharePoint Online не е поддржано при скенирање во **Мрежна папка/ФТП** од контролната табла на скенерот.

Ако сакате да ја зачувате скенираната слика во SharePoint Online, користете Document Capture Pro по инсталирањето на SharePoint Online Connector. За детали, погледнете во прирачникот за Document Capture Pro.

<https://support.epson.net/dcp/>

- Корисничко име

Внесете корисничко име за да се најавите на одредената папка.

- Лозинка

Внесете лозинка што одговара на корисничкото име.

- Режим на поврзување

Изберете го режимот на поврзување за папката.

- Број на порта

Внесете број на порта за папката.

- Поставки за прокси сервер:

Изберете дали сакате да користите прокси-сервер.

Контакти:

Изберете папка во којашто ќе се зачува скенираната слика од списокот со контакти.

Опции на мени за скенирање за скенирање во папка

Белешка:

Ставките може да не бидат достапни во зависност од другите поставки што сте ги одредиле.

Тип на слика:

Изберете ја бојата на излезната слика.

Кога ќе го изберете следново, скенерот автоматски ја открива бојата на оригиналите и ги зачувува сликите користејќи ги откриените бои.

Во боја/сива скала/црно-бело

Ја конвертира скенираната слика во 24-битна боја, 8-битна сива или монохроматска боја (црно-бела, бинарна). Кога ова е избрано, поставете ја чувствителноста за утврдување дали оригиналот е во сива скала или монохроматски кога се скенира оригинал што не е во боја.

Боја/Сива палета:

Ја конвертира скенираната слика во 24-битна боја или 8-битна сива.

Боја/Црна и бела:

Ја конвертира скенираната слика во 24-битна боја или монохроматска боја (црно-бела, бинарна).

Достапните типови слики може да се разликуваат зависно од избраниот Формат на дат.. За повеќе информации, погледнете го следново.

[„Комбинации за достапни Формат на дат. и Тип на слика“ на страница 102](#)

Формат на дат.:

Изберете го форматот во којшто сакате да ја зачувате скенираната слика.

Кога сакате да се зачува како PDF, PDF/A или TIFF, изберете дали сите оригинали да се зачуваат како една датотека (со повеќе страници) или секој оригинал да се зачува одделно (една страница).

Коеф. на компресија:

Изберете колку да се компримира скенираната слика.

PDF Поставки:

Кога ќе изберете PDF како поставка за форматот за зачувување, користете ги овие поставки за да ги заштитите PDF-датотеките.

За да создадете PDF-датотека за којашто е потребна лозинка при отворање, поставете Лозинка за отвора. документ. За да создадете PDF-датотека за којашто е потребна лозинка при печатење или изменување, поставете Лозинка за дозволи.

Резолуција:

Изберете резолуција за скенирање.

Страна за скенирање:

Изберете ја страната на оригиналот што сакате да ја скенирате.

Сврз.(Оригин.):

Изберете ја насоката за подврзување на оригиналот.

Г. на о.:

Изберете ја големината на ставениот оригинал.

Ис. мар. за гол. „Авто.“:

Приспособете ја областа за отсекување кога ќе изберете **Автоматска детекција**.

Скенирај ја ламин. картичка:

Кај пластифицираните оригинали се скенираат и просирните делови околу рабовите.

Белешка:

Соодветните ефекти може да не се постигнат во зависност од оригиналот.

Ротирај:

Ротирајте ја скенираната слика во насока на стрелките на часовникот. Изберете го аголот на ротација во зависност од оригиналот што сакате да го скенирате.

Густина:

Изберете го контрастот на скенираната слика.

Отстри Позадина:

Отстранете ја бојата на заднината на оригиналите од скенираната слика.

За да ја користите оваа функција, бојата на заднината на оригиналите треба да биде најсветлата боја кај оригиналите и треба да биде хомогена. Оваа функција не се извршува правилно ако има шаблони во заднината или ако има текст или илустрации што се со посветла боја од бојата на заднината.

Подобрување на текстот:

Може да ги разјасните и изострите заматените букви во оригиналот. Може и да го намалите офсетот или нерамнината на заднината.

Нагласи ги светлите букви/Отстри ја позадината:

Може да го поставите нивото на корекција меѓу текстот и заднината. Кога ќе го преместите лизгачот поблиску до **Нагласи ги светлите букви**, се нагласуваат светлите букви во скенираната слика. Кога ќе го преместите лизгачот поблиску до **Отстри ја позадината**, се отстрануваат заднинската боја, шемата, наборите или офсетот од скенираната слика.

Отстри го шумот:

Може да ги отстраните црните точки во заднината на оригиналот што не може да се отстранат со осветлување на заднината. Може да го приспособувате нивото на ефектот.

Белешка:

Кога ќе ја изберете оваа функција, таа може да отстри и мали точки, како и црни точки во заднината.

Отстри сенка:

Отстранете ги сенките на оригиналот што се појавуваат во скенираната слика.

Рамка:

Отстранете ги сенките на рабовите на оригиналот.

Корекц. на искривеност на докум.:

Коригирање на накривувањето во скенираната слика.

Оваа функција можеби нема да може да ги коригира документите што се премногу накривени.

Преск. празни стр.:

Прескокнете ги празните страници кога скенирате ако ги има во оригиналите.

Ако не го добивате очекуваниот резултат, приспособете го нивото на откривање.

Белешка:

Некои страници може да се неправилно прескоknати како празни страници.

Оваа функција не е достапна кога се скенираат двострани оригинали што се захэфтани.

Реж. за авт. внесување:

Поставете Реж. за авт. внесување. Оваа функција ви овозможува да продолжите со скенирање автоматски откако ќе се скенираат оригиналите. Оваа функција е корисна кога скенирате различни големини или типови оригинали, еден по еден.

Приспособувајте ги граничните на скенерот пред ставањето на секој оригинал.

- Вклучено (целосно авто.): започнува со скенирање кога ќе се стави оригинал додека се прикажува пораката за потврда на продолжувањето.
- Вклучено (полуавто.): започнување со скенирање кога ќе се притисне копчето **Започнете со скенирање** додека се прикажува пораката за потврда на продолжувањето.

Детектирај двојно полнење:

Прикажува предупредување кога ќе се внесат повеќе оригинали истовремено.

- Ултразвучен сензор: открива двојно внесување користејќи ултрасоничен сензор. Може да го одредите опсегот за откривање.
- Должина: открива двојно внесување според должината. Кога должината на вториот скениран оригинал се разликува од должината на првиот, тоа се идентификува како двојно внесување. Може да го одредите опсегот за откривање на разликата во должина.

Име на датотека:

- Префикс на име на датотека:
Внесете префикс за името на сликите со алфанумерички знаци и симболи.
- Додади Датум:
Додадете датум во името на датотеката.
- Додади Време:
Додадете време во името на датотеката.

Бриши ги пост.

Ги ресетира поставките за скенирање и ги заменува со нивните стандардни вредности.

Скенирање оригинали во е-пошта

Скенираната слика може да ја испратите преку е-пошта директно од скенерот. Пред скенирање, треба да го конфигурирате серверот за е-пошта.

Можете да назначите адреса на е-пошта внесувајќи ја директно, но полесно е доколку прво регистрирате адреса на е-пошта во листата на контакти.

Белешка:

- Погрижете се да бидат точни поставките на скенерот за **Датум/Време** и **Временска разлика**. Изберете **Поставки > Осн поставки > Поставки за датум/време** на контролната табла.
- Пред да скенирате, може да ја проверите дестинацијата. Изберете **Поставки > Поставки на скенерот**, а потоа овозможете **Потврди примач**.

1. Ставете ги оригиналите.
2. Изберете **Е-пошта** на почетниот екран од контролната табла на скенерот.

3. Одредете ја дестинацијата.



- За да изберете често користени адреси: допрете на иконите прикажани на екранот.
- За рачно да внесете адреса на е-пошта: изберете **Тастату.**, внесете ја адресата на е-пошта и изберете **ОК**.
- За да изберете од списокот со контакти: изберете **Контакти**, изберете контакт или група, а потоа изберете **Затвори**.
Може да пребарувате контакт од списокот со контакти. Внесете го клучниот збор за пребарување во полето во горниот дел на екранот.
- За да изберете од списокот со историја: изберете **Историја**, изберете контакт, а потоа изберете **Затвори**.

Белешка:

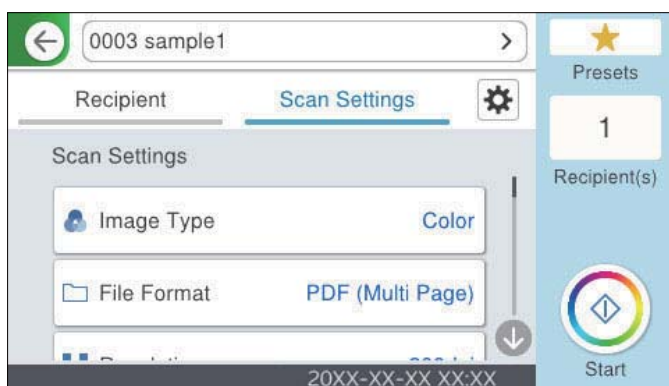

- Бројот на примачи коишто сте ги избрале се прикажува на десната страна на екранот. Може да испраќате е-пораки до најмногу 10 адреси и групи.
Ако во примачите се вклучени групи, може да изберете најмногу 200 поединечни адреси, земајќи ги предвид адресите во групите.
- За да се прикаже списокот со избрани адреси, изберете го полето за адреса во горниот дел од екранот.

4. Изберете **Поставки за скен.**, проверете ги поставките како на пример форматот за зачувување и променете ги ако е потребно.



Белешка:

Изберете ★ за да ги зачувате поставките како претходно поставена вредност.

- Изберете , проверете **Поставки на скенерот** и променете ги ако е потребно.
Може да ги менувате поставките како што се **Бавно** или **Функција DFDS**.
- Допрете .

Поврзани информации

➔ „Регистрирање сервер за е-пошта“ на [страница 129](#)

Опции на мени за скенирање за скенирање во е-пошта

Белешка:

Ставките може да не бидат достапни во зависност од другите поставки што сте ги одредиле.

Тип на слика:

Изберете ја бојата на излезната слика.

Кога ќе го изберете следново, скенерот автоматски ја открива бојата на оригиналите и ги зачувува сликите користејќи ги откриените бои.

Во боја/сива скала/црно-бело

Ја конвертира скенираната слика во 24-битна боја, 8-битна сива или монохроматска боја (црно-бела, бинарна). Кога ова е избрано, поставете ја чувствителноста за утврдување дали оригиналот е во сива скала или монохроматски кога се скенира оригинал што не е во боја.

Боја/Сива палета:

Ја конвертира скенираната слика во 24-битна боја или 8-битна сива.

Боја/Црна и бела:

Ја конвертира скенираната слика во 24-битна боја или монохроматска боја (црно-бела, бинарна).

Достапните типови слики може да се разликуваат зависно од избраниот Формат на дат.. За повеќе информации, погледнете го следново.

[„Комбинации за достапни Формат на дат. и Тип на слика“ на страница 102](#)

Формат на дат.:

Изберете го форматот во којшто сакате да ја зачувате скенираната слика.

Кога сакате да се зачува како PDF, PDF/A или TIFF, изберете дали сите оригинали да се зачуваат како една датотека (со повеќе страници) или секој оригинал да се зачува одделно (една страница).

Коеф. на компресија:

Изберете колку да се компримира скенираната слика.

PDF Поставки:

Кога ќе изберете PDF како поставка за форматот за зачувување, користете ги овие поставки за да ги заштитите PDF-датотеките.

За да создадете PDF-датотека за којашто е потребна лозинка при отворање, поставете Лозинка за отвора. документ. За да создадете PDF-датотека за којашто е потребна лозинка при печатење или изменување, поставете Лозинка за дозволи.

Резолуција:

Изберете резолуција за скенирање.

Страна за скенирање:

Изберете ја страната на оригиналот што сакате да ја скенирате.

Сврз.(Оригин.):

Изберете ја насоката за подврзување на оригиналот.

Г. на о.:

Изберете ја големината на ставениот оригинал.

Ис. мар. за гол. „Авто.“:

Приспособете ја областа за отсекување кога ќе изберете **Автоматска детекција**.

Скенирај ја ламин. картичка:

Кај пластифицираните оригинали се скенираат и просирните делови околу рабовите.

Белешка:

Соодветните ефекти може да не се постигнат во зависност од оригиналот.

Ротирај:

Ротирајте ја скенираната слика во насока на стрелките на часовникот. Изберете го аголот на ротација во зависност од оригиналот што сакате да го скенирате.

Густина:

Изберете го контрастот на скенираната слика.

Отстрани Позадина:

Отстранете ја бојата на заднината на оригиналите од скенираната слика.

За да ја користите оваа функција, бојата на заднината на оригиналите треба да биде најсветлата боја кај оригиналите и треба да биде хомогена. Оваа функција не се извршува правилно ако има шаблони во заднината или ако има текст или илустрации што се со посветла боја од бојата на заднината.

Подобрување на текстот:

Може да ги разјасните и изострите заматените букви во оригиналот. Може и да го намалите офсетот или нерамнината на заднината.

Нагласи ги светлите букви/Отстрани ја позадината:

Може да го поставите нивото на корекција меѓу текстот и заднината. Кога ќе го преместите лизгачот поблиску до **Нагласи ги светлите букви**, се нагласуваат светлите букви во скенираната слика. Кога ќе го преместите лизгачот поблиску до **Отстрани ја позадината**, се отстрануваат заднинската боја, шемата, наборите или офсетот од скенираната слика.

Отстрани го шумот:

Може да ги отстраните црните точки во заднината на оригиналот што не може да се отстранат со осветлување на заднината. Може да го приспособувате нивото на ефектот.

Белешка:

Кога ќе ја изберете оваа функција, таа може да отстрани и мали точки, како и црни точки во заднината.

Отстрани сенка:

Отстранете ги сенките на оригиналот што се појавуваат во скенираната слика.

Рамка:

Отстранете ги сенките на рабовите на оригиналот.

Корекц. на искривеност на докум.:

Коригирање на накривувањето во скенираната слика.

Оваа функција можеби нема да може да ги коригира документите што се премногу накривени.

Преск. празни стр.:

Прескокнете ги празните страници кога скенирате ако ги има во оригиналите.

Ако не го добивате очекуваниот резултат, приспособете го нивото на откривање.

Белешка:

Некои страници може да се неправилно прескокнати како празни страници.

Оваа функција не е достапна кога се скенираат двострани оригинали што се захефтани.

Реж. за авт. внесување:

Поставете Реж. за авт. внесување. Оваа функција ви овозможува да продолжите со скенирање автоматски откако ќе се скенираат оригиналите. Оваа функција е корисна кога скенирате различни големини или типови оригинали, еден по еден.

Приспособувајте ги граничните на скенерот пред ставањето на секој оригинал.

Вклучено (целосно авто.): започнува со скенирање кога ќе се стави оригинал додека се прикажува пораката за потврда на продолжувањето.

Вклучено (полуавто.): започнување со скенирање кога ќе се притисне копчето **Започнете со скенирање** додека се прикажува пораката за потврда на продолжувањето.

Детектирај двојно полнење:

Прикажува предупредување кога ќе се внесат повеќе оригинали истовремено.

Ултразвучен сензор: открива двојно внесување користејќи ултрасоничен сензор. Може да го одредите опсегот за откривање.

Должина: открива двојно внесување според должината. Кога должината на вториот скениран оригинал се разликува од должината на првиот, тоа се идентификува како двојно внесување. Може да го одредите опсегот за откривање на разликата во должина.

Предмет:

Внесете наслов за е-пораката со алфанумерички знаци и симболи.

Макс. гол. на прил. дато.:

Изберете ја максималната големина на датотеката што може да се прикачи во е-пошта.

Име на датотека:

- Префикс на име на датотека:
Внесете префикс за името на сликите со алфанумерички знаци и симболи.
- Додади Датум:
Додадете датум во името на датотеката.
- Додади Време:
Додадете време во името на датотеката.

Бриши ги пост.

Ги ресетира поставките за скенирање и ги заменува со нивните стандардни вредности.

Од скенирање на облак

Можете да испраќате скенирани слики во услуги во облак. Пред да ја користите оваа функција, одредете поставки со Epson Connect. За повеќе информации погледнете ја веб-локацијата Epson Connect.

<https://www.epsonconnect.com/>

<http://www.epsonconnect.eu> (само за Европа)

1. Ставете ги оригиналите.
2. Изберете **Облак** на почетниот екран од контролната табла на скенерот.
3. Изберете **+** на горниот дел од екранот и изберете дестинација.
4. Одредете ги ставките во картичката **Осн поставки**, како на пример форматот за зачувување.

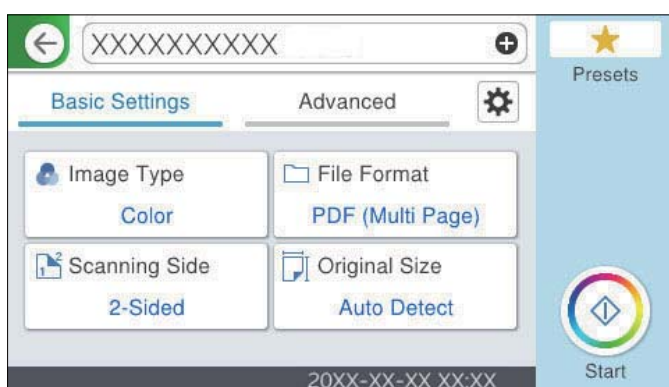

5. Изберете **Напредно** и проверете ги поставките и променете ги ако е потребно.

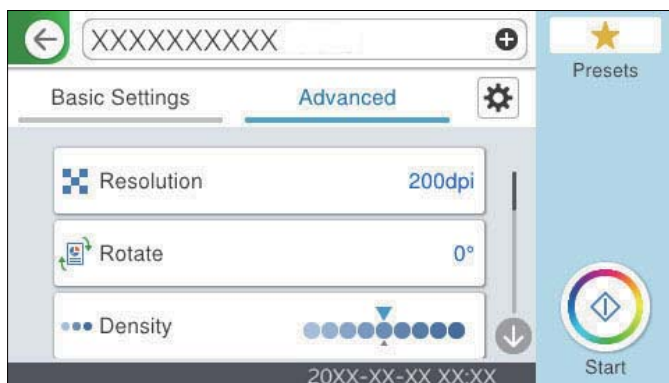

Белешка:

Изберете ★ за да ги зачувате поставките како претходно поставена вредност.

6. Изберете ⚙️, проверете **Поставки на скенерот** и променете ги ако е потребно. Може да ги менувате поставките како што се **Бавно** или **Функција DFDS**.
7. Допрете ⬡.

Основни опции на мени за скенирање во облак

Белешка:

Ставките може да не бидат достапни во зависност од другите поставки што сте ги одредиле.

Тип на слика:

Изберете ја бојата на излезната слика.

Кога ќе го изберете следново, скенерот автоматски ја открива бојата на оригиналите и ги зачувува сликите користејќи ги откриените бои.

Боја/Сива палета:

Ја конвертира скенираната слика во 24-битна боја или 8-битна сива.

Достапните типови слики може да се разликуваат зависно од избраниот Формат на дат.. За повеќе информации, погледнете го следново.

[„Комбинации за достапни Формат на дат. и Тип на слика“ на страница 102](#)

Формат на дат.:

Изберете го форматот во којшто сакате да ја зачувате скенираната слика.

Кога сакате да се зачува во PDF-формат, изберете дали сите оригинали да се зачуваат како една датотека (со повеќе страници) или секој оригинал да се зачува одделно (една страница).

Страна за скенирање:

Изберете ја страната на оригиналот што сакате да ја скенирате.

- Сврз.(Оригин.):

Изберете ја насоката за подврзување на оригиналот.

Г. на о.:

Изберете ја големината на ставениот оригинал.

- Ис. мар. за гол. „Авто.“:

Приспособете ја областа за отсекување кога ќе изберете **Автоматска детекција**.

- Скенирај ја ламин. картичка:

Кај пластифицираните оригинали се скенираат и просирните делови околу рабовите.

Белешка:

Соодветните ефекти може да не се постигнат во зависност од оригиналот.

Напредни опции на мени за скенирање во облак

Белешка:

Ставките може да не бидат достапни во зависност од другите поставки што сте ги одредиле.

Резолуција:

Изберете резолуција за скенирање.

Ротирај:

Ротирајте ја скенираната слика во насока на стрелките на часовникот. Изберете го аголот на ротација во зависност од оригиналот што сакате да го скенирате.

Густина:

Изберете го контрастот на скенираната слика.

Отстриани Позадина:

Отстранете ја бојата на заднината на оригиналите од скенираната слика.

За да ја користите оваа функција, бојата на заднината на оригиналите треба да биде најсветлата боја кај оригиналите и треба да биде хомогена. Оваа функција не се извршува правилно ако има шаблони во заднината или ако има текст или илустрации што се со посветла боја од бојата на заднината.

Подобрување на текстот:

Може да ги разјасните и изострите заматените букви во оригиналот. Може и да го намалите офсетот или нерамнината на заднината.

- Нагласи ги светлите букви/Отстриани ја позадината:

Може да го поставите нивото на корекција меѓу текстот и заднината. Кога ќе го преместите лизгачот поблиску до **Нагласи ги светлите букви**, се нагласуваат светлите букви во скенираната слика. Кога ќе го преместите лизгачот поблиску до **Отстриани ја позадината**, се отстрануваат заднинската боја, шемата, наборите или офсетот од скенираната слика.

Отстрани го шумот:

Може да ги отстраните црните точки во заднината на оригиналот што не може да се отстранат со осветлување на заднината. Може да го приспособувате нивото на ефектот.

Белешка:

Кога ќе ја изберете оваа функција, таа може да отстрани и мали точки, како и црни точки во заднината.

Отстрани сенка:

Отстранете ги сенките на оригиналот што се појавуваат во скенираната слика.

Рамка:

Отстранете ги сенките на рабовите на оригиналот.

Корекц. на искривеност на докум.:

Коригирање на накривувањето во скенираната слика.

Оваа функција можеби нема да може да ги коригира документите што се премногу накривени.

Преск. празни стр.:

Прескокнете ги празните страници кога скенирате ако ги има во оригиналите.

Ако не го добивате очекуваниот резултат, приспособете го нивото на откривање.

Белешка:

Некои страници може да се неправилно прескоknати како празни страници.

Оваа функција не е достапна кога се скенираат двострани оригинали што се захефтани.

Реж. за авт. внесување:

Поставете Реж. за авт. внесување. Оваа функција ви овозможува да продолжите со скенирање автоматски откако ќе се скенираат оригиналите. Оваа функција е корисна кога скенирате различни големини или типови оригинали, еден по еден.

Приспособувајте ги граничните на скенерот пред ставањето на секој оригинал.

Вклучено (целосно авто.): започнува со скенирање кога ќе се стави оригинал додека се прикажува пораката за потврда на продолжувањето.

Вклучено (полуавто.): започнување со скенирање кога ќе се притисне копчето **Започнете со скенирање** додека се прикажува пораката за потврда на продолжувањето.

Детектирај двојно полнење:

Прикажува предупредување кога ќе се внесат повеќе оригинали истовремено.

Ултразвучен сензор: открива двојно внесување користејќи ултрасоничен сензор. Може да го одредите опсегот за откривање.

Должина: открива двојно внесување според должината. Кога должината на вториот скениран оригинал се разликува од должината на првиот, тоа се идентификува како двојно внесување. Може да го одредите опсегот за откривање на разликата во должина.

Бриши ги пост.

Ги ресетира поставките за скенирање и ги заменува со нивните стандардни вредности.

Скенирање во USB-уред

Скенираната слика може да ја зачувате во USB-уред.

1. Ставете ги оригиналите.
2. Вметнете USB-уред во USB-портата за надворешен интерфејс на скенерот.
3. Изберете **USB-диск** на почетниот екран од контролната табла на скенерот.
4. Одредете ги ставките во картичката **Осн поставки**, како на пример форматот за зачувување.



5. Изберете **Напредно** и проверете ги поставките и променете ги ако е потребно.

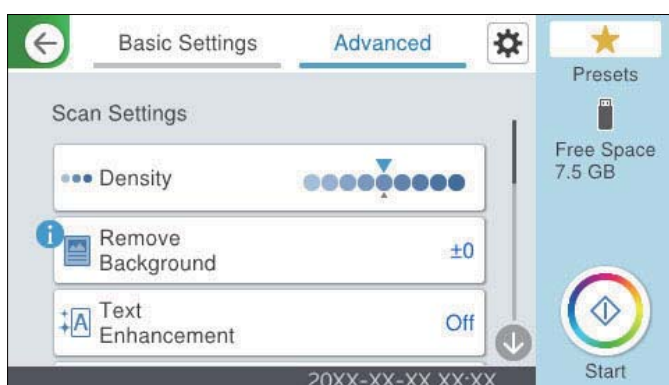

Белешка:

Изберете ★ за да ги зачувате поставките како однапред поставени.

6. Изберете ⚙, проверете **Поставки на скенерот** и променете ги ако е потребно. Може да ги менувате поставките како што се **Бавно** или **Функција DFDS**.
7. Допрете ⬠.

Поврзани информации

➔ „Вметнување и отстранување USB-уред“ на страница 32

Основни опции на менито за скенирање во USB-уред

Белешка:

Ставките може да не бидат достапни во зависност од другите поставки што сте ги одредиле.

Тип на слика:

Изберете ја бојата на излезната слика.

Кога ќе го изберете следново, скенерот автоматски ја открива бојата на оригиналите и ги зачувува сликите користејќи ги откриените бои.

Во боја/сива скала/црно-бело

Ја конвертира скенираната слика во 24-битна боја, 8-битна сива или монохроматска боја (црно-бела, бинарна). Кога ова е избрано, поставете ја чувствителноста за утврдување дали оригиналот е во сива скала или монохроматски кога се скенира оригинал што не е во боја.

Боја/Сива палета:

Ја конвертира скенираната слика во 24-битна боја или 8-битна сива.

Боја/Црна и бела:

Ја конвертира скенираната слика во 24-битна боја или монохроматска боја (црно-бела, бинарна).

Достапните типови слики може да се разликуваат зависно од избраниот Формат на дат.. За повеќе информации, погледнете го следново.

[„Комбинации за достапни Формат на дат. и Тип на слика“ на страница 102](#)

Формат на дат.:

Изберете го форматот во којшто сакате да ја зачувате скенираната слика.

Кога сакате да се зачува како PDF, PDF/A или TIFF, изберете дали сите оригинали да се зачуваат како една датотека (со повеќе страници) или секој оригинал да се зачува одделно (една страница).

Коеф. на компресија:

Изберете колку да се компримира скенираната слика.

PDF Поставки:

Кога ќе изберете PDF како поставка за форматот за зачувување, користете ги овие поставки за да ги заштитите PDF-датотеките.

За да создадете PDF-датотека за којашто е потребна лозинка при отворање, поставете Лозинка за отвора. документ. За да создадете PDF-датотека за којашто е потребна лозинка при печатење или изменување, поставете Лозинка за дозволи.

Резолуција:

Изберете резолуција за скенирање.

Страна за скенирање:

Изберете ја страната на оригиналот што сакате да ја скенирате.

- Сврз.(Оригин.):

Изберете ја насоката за подврзување на оригиналот.

Г. на о.:

Изберете ја големината на ставениот оригинал.

- Ис. мар. за гол. „Авто.“:

Приспособете ја областа за отсекување кога ќе изберете **Автоматска детекција**.

- Скенирај ја ламин. картичка:

Кај пластифицираните оригинали се скенираат и просирните делови околу рабовите.

Белешка:

Соодветните ефекти може да не се постигнат во зависност од оригиналот.

Ротирај:

Ротирајте ја скенираната слика во насока на стрелките на часовникот. Изберете го аголот на ротација во зависност од оригиналот што сакате да го скенирате.

Напредни опции на менито за скенирање во USB-уред

Белешка:

Ставките може да не бидат достапни во зависност од другите поставки што сте ги одредиле.

Густина:

Изберете го контрастот на скенираната слика.

Отстрани Позадина:

Отстранете ја бојата на заднината на оригиналите од скенираната слика.

За да ја користите оваа функција, бојата на заднината на оригиналите треба да биде најсветлата боја кај оригиналите и треба да биде хомогена. Оваа функција не се извршува правилно ако има шаблони во заднината или ако има текст или илустрации што се со посветла боја од бојата на заднината.

Подобрување на текстот:

Може да ги разјасните и изострите заматените букви во оригиналот. Може и да го намалите офсетот или нерамнината на заднината.

- Нагласи ги светлите букви/Отстрани ја позадината:

Може да го поставите нивото на корекција меѓу текстот и заднината. Кога ќе го преместите лизгачот поблиску до **Нагласи ги светлите букви**, се нагласуваат светлите букви во скенираната слика. Кога ќе го преместите лизгачот поблиску до **Отстрани ја позадината**, се отстрануваат заднинската боја, шемата, наборите или офсетот од скенираната слика.

- Отстрани го шумот:

Може да ги отстраните црните точки во заднината на оригиналот што не може да се отстранат со осветлување на заднината. Може да го приспособувате нивото на ефектот.

Белешка:

Кога ќе ја изберете оваа функција, таа може да отстрани и мали точки, како и црни точки во заднината.

Отстрани сенка:

Отстранете ги сенките на оригиналот што се појавуваат во скенираната слика.

Рамка:

Отстранете ги сенките на рабовите на оригиналот.

Корекц. на искривеност на докум.:

Коригирање на накривувањето во скенираната слика.

Оваа функција можеби нема да може да ги коригира документите што се премногу накривени.

Преск. празни стр.:

Прескокнете ги празните страници кога скенирате ако ги има во оригиналите.

Ако не го добивате очекуваниот резултат, приспособете го нивото на откривање.

Белешка:

Некои страници може да се неправилно прескокнати како празни страници.

Оваа функција не е достапна кога се скенираат двострани оригинали што се захефтани.

Реж. за авт. внесување:

Поставете Реж. за авт. внесување. Оваа функција ви овозможува да продолжите со скенирање автоматски откако ќе се скенираат оригиналите. Оваа функција е корисна кога скенирате различни големини или типови оригинали, еден по еден.

Приспособувајте ги граничните на скенерот пред ставањето на секој оригинал.

Вклучено (целосно авто.): започнува со скенирање кога ќе се стави оригинал додека се прикажува пораката за потврда на продолжувањето.

Вклучено (полуавто.): започнување со скенирање кога ќе се притисне копчето **Започнете со скенирање** додека се прикажува пораката за потврда на продолжувањето.

Детектирај двојно полнење:

Прикажува предупредување кога ќе се внесат повеќе оригинали истовремено.

Ултразвучен сензор: открива двојно внесување користејќи ултрасоничен сензор. Може да го одредите опсегот за откривање.

Должина: открива двојно внесување според должината. Кога должината на вториот скениран оригинал се разликува од должината на првиот, тоа се идентификува како двојно внесување. Може да го одредите опсегот за откривање на разликата во должина.

Име на датотека:

Префикс на име на датотека:

Внесете префикс за името на сликите со алфанумерички знаци и симболи.

Додади Датум:

Додадете датум во името на датотеката.

- Додади Време:

Додадете време во името на датотеката.

Бриши ги пост.

Ги ресетира поставките за скенирање и ги заменува со нивните стандардни вредности.

Скенирање со WSD

Белешка:

Оваа функција е достапна само за компјутери со Windows Vista или понов.

Ако не се прикажува дестинациски компјутер, следете ги чекорите подолу за да додадете уред за WSD-скенирање.

[„Додавање уред за WSD-скенирање“ на страница 101](#)

1. Ставете ги оригиналите.
2. Изберете **WSD** на почетниот екран од контролната табла на скенерот.
3. Изберете дестинација.
4. Допрете .
5. Следете ги инструкциите на екранот кога на вашиот компјутер се прикажува екранот **Уред за WSD-скенирање**.

Додавање уред за WSD-скенирање

Во зависност од вашата околина, можеби ќе треба да додадете уред за WSD-скенирање на вашиот компјутер.

Следнава постапка е пример за Windows 10. Постапката може да се разликува во зависност од околината.

1. Отворете го списокот со уреди.
Кликнете го копчето Старт, а потоа изберете **Поставки > Уреди > Печатачи и скенери**.
2. Кликнете **Додај печатач или скенер**.
3. Изберете го скенерот, а потоа кликнете **Додај уред**.

Белешка:

Ако не го знаете името на вашиот скенер, може да го видите името преку контролната табла на скенерот.

Изберете **Поставки > Поставки за мрежа > Статус на мрежа** на контролната табла на скенерот, а потоа изберете го статусот на активниот начин на поврзување за да го видите **Име на уред**.

Кога ќе го додадете скенерот во списокот, постапката е завршена.

Белешка:

- Може да го промените настанот за WSD-скенирање. Кликнете го скенерот што го додадовте, а потоа кликнете **Управувај > Својства на скенерот > Својства > Настани.**
- Може да додадете уред за WSD-скенирање преку контролната табла на Windows. Изберете **Контролна табла > Хардвер и звук > Преглед на уреди и печатачи,** а потоа кликнете **Додај уред.**

Комбинации за достапни Формат на дат. и Тип на слика

Може да ги изберете следниве типови слики според функцијата што се користи и Формат на дат. во кој ќе се зачувуваат.

Функција Скенирај на компјутер

Зависи од поставките на Document Capture Pro.

Функција Скен. во USB-диск, функција Скенирај во мрежна папка/ФТП

✓ : Може да се избере. - : Не може да се избере.

Тип на слика	Формат на дат.			
	JPEG	PDF (Една страница) PDF (Повеќе страници) PDF/A (Една страница) PDF/A (Повеќе страници)	TIFF (една страница)	TIFF (повеќе страници)
Боја	✓	✓	✓	-
Црно-бело	-	✓	✓	✓
Сива	✓	✓	✓	-
Во боја/сива скала/црно-бело	-	✓	✓	-
Боја/Црна и бела	-	✓	✓	-
Боја/Сива палета	✓	✓	✓	-

Функција Скенирај во облак

✓ : Може да се избере. - : Не може да се избере.

Тип на слика	Формат на дат.			
	JPEG	PDF (Една страница) PDF (Повеќе страници)	TIFF (една страница)	TIFF (повеќе страници)
Боја	✓	✓	-	-
Црно-бело	-	✓	-	-

Тип на слика	Формат на дат.			
	JPEG	PDF (Една страница) PDF (Повеќе страници)	TIFF (една страница)	TIFF (повеќе страници)
Сива	✓	✓	-	-
Во боја/сива скала/црно-бело	-	-	-	-
Боја/Црна и бела	-	-	-	-
Боја/Сива палета	✓	✓	-	-

Функција Скенирај во е-пошта

✓ : Може да се избере. - : Не може да се избере.

Тип на слика	Формат на дат.			
	JPEG	PDF (Една страница) PDF (Повеќе страници) PDF/A (Една страница) PDF/A (Повеќе страници)	TIFF (една страница)	TIFF (повеќе страници)
Боја	✓	✓	-	-
Црно-бело	-	✓	✓	✓
Сива	✓	✓	-	-
Во боја/сива скала/црно-бело	-	✓	-	-
Боја/Црна и бела	-	✓	-	-
Боја/Сива палета	✓	✓	-	-

Скенирање со поставки за Поч. пос.

Може да ги вчитате однапред конфигурираните поставки за **Поч. пос.** што сакате да ги користите за скенирање.

- Користете еден од следниве методи за да ги вчитате **Поч. пос.**..
 - Изберете **Поч. пос.** на почетниот екран на контролната табла на скенерот, а потоа изберете ја поставката од списокот.
 - Изберете  на менито за скенирање, изберете **Вчитај претх. пост.**, а потоа изберете ја поставката од списокот.
 - Ако сте ја додале иконата за **Поч. пос.** на почетниот екран, изберете ја.

Белешка:

Ако сте овозможиле **Брзо испраќање** во поставките за однапред поставените поставки, скенирањето започнува веднаш.

2. Ако се прикаже екранот за потврда на вчитувањето, изберете **Затвори** за да го затворите екранот.
3. Проверете ги вчитаните поставки за **Поч. пос.**.
4. Допрете .

Поврзани информации

➔ „Регистрирање Поч. пос.“ на страница 152

Скенирање од компјутер

Скенирање со Document Capture Pro (Windows)

Document Capture Pro ви овозможува лесно и ефикасно дигитализирање на оригиналите и формуларите за да одговараат на вашите потреби.

Следниве функции се достапни со Document Capture Pro.

- Може да управувате со дејствата и да извршувате повеќе дејства (на пр. скенирање и зачувување) како една „задача“.
- Може да конфигурирате „задача“ за да ги зачувувате скенираните слики во различни формати (PDF/BMP/JPEG/JPEG2000/TIFF/Multi-TIFF/PNG/DOCX/XLSX/PPTX).
- Може да ги подредувате задачите автоматски со вметнување хартија за одвојување меѓу оригиналите или со користење на информациите за линиски кодови на оригиналите.
- Може да зачувате информации за скенирањето или ставки што се потребни за скенираните содржини како податоци за индексирање.
- Може да одредите повеќе дестинации.
- Може да скенирате користејќи едноставни дејства без да треба да создадете задача.

Користејќи ги овие функции, може поефикасно да ги дигитализирате хартиените документи, на пр. да скенирате голем број документи или да ги користите преку мрежа.

Белешка:

- Повеќе информации за тоа како да ја користите Document Capture Pro се достапни на следнава URL-адреса:
<https://support.epson.net/dcp/>
- Document Capture Pro не поддржува Windows Server.

Што е „Задача за скенирање“?

Ако регистрирате повеќе често користени дејства како задача, тие дејства може да се извршат со едноставно избирање на задачата.

Ако назначите задача на контролната табла на скенерот, може да ја стартувате задачата и од контролната табла.

Извршување „Задача за скенирање“

Овој дел ја објаснува постапката на скенирањето користејќи постојна задача.

1. Изберете го скенерот што сакате да го користите од горниот дел на прозорецот Document Capture Pro. Кога ќе го стартувате софтверот, автоматски се поврзува со последниот скенер што сте го користеле.

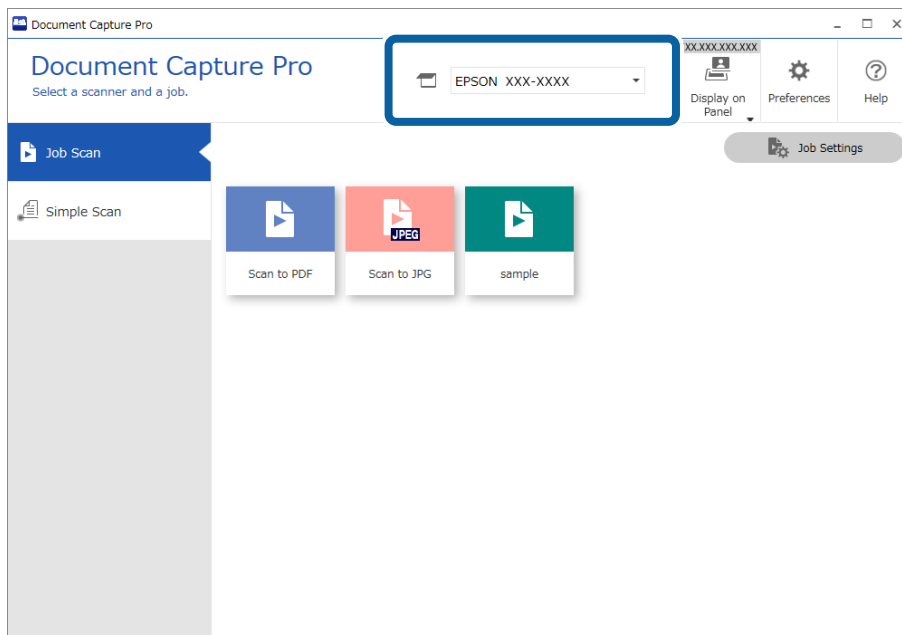

2. Кликнете на картичката **Job Scan**, а потоа кликнете на иконата за задачата што сакате да се изврши.

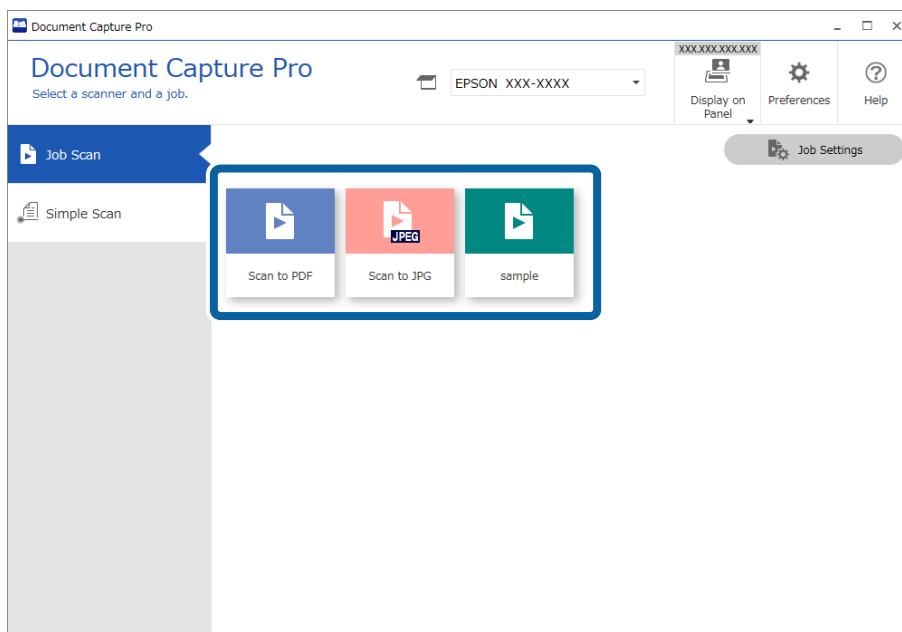

Избраната задача се извршува.

Кога извршувате задача за којашто е избрано **Show the preview while scanning** во „Поставки за скенирање“, се прикажува екран со преглед додека се скенира.

3. Ако извршите задача што ги содржи следниве елементи во „Поставки за име на датотека“, „Поставки за одвојување“ или „Поставки за приспособена големина“ во „Поставки за зачувување“, а елементите се откриени во скенираната страница, областа за откривање се прикажува како рамка на сликата. По потреба, рачно коригирајте ги резултатите од откривањето или изменете ја областа за откривање и извршете го откривањето повторно.

- OCR
- Линиски код
- Формулар
- MRZ во пасоши
- MRZ во патни исправи

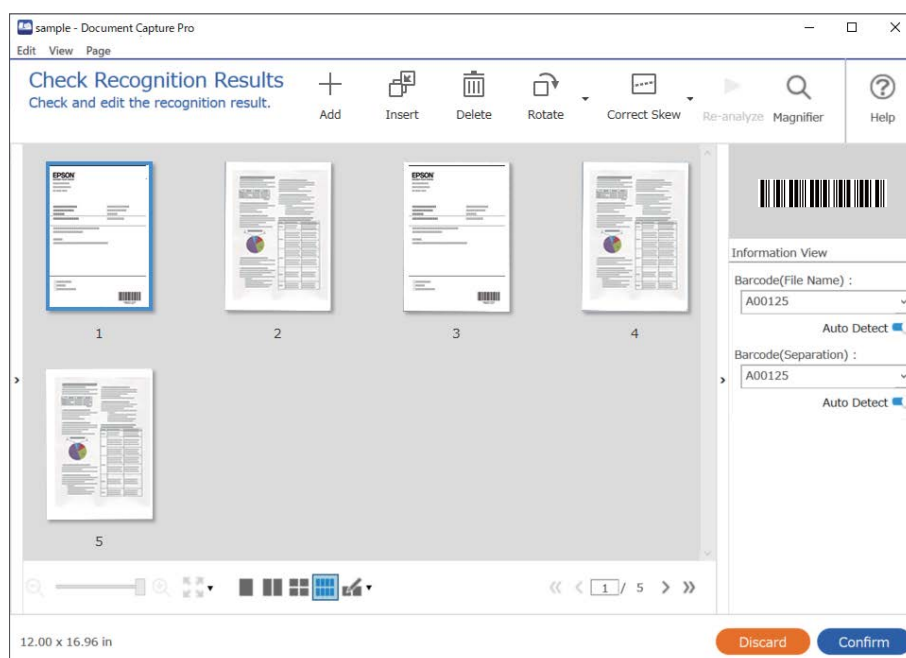

4. Кај задачи за кои е избрано **Show Edit Page dialog before saving** во поставките за скенирање, проверете ги резултатите од скенирањето на екранот **Edit Scanned Results** по скенирањето, па извршете измени по потреба.

Следново може да го проверувате и изменувате во екранот **Edit Scanned Results**.

- Резултати од одвојување
- Скенирани слики

Податоци за индексирање

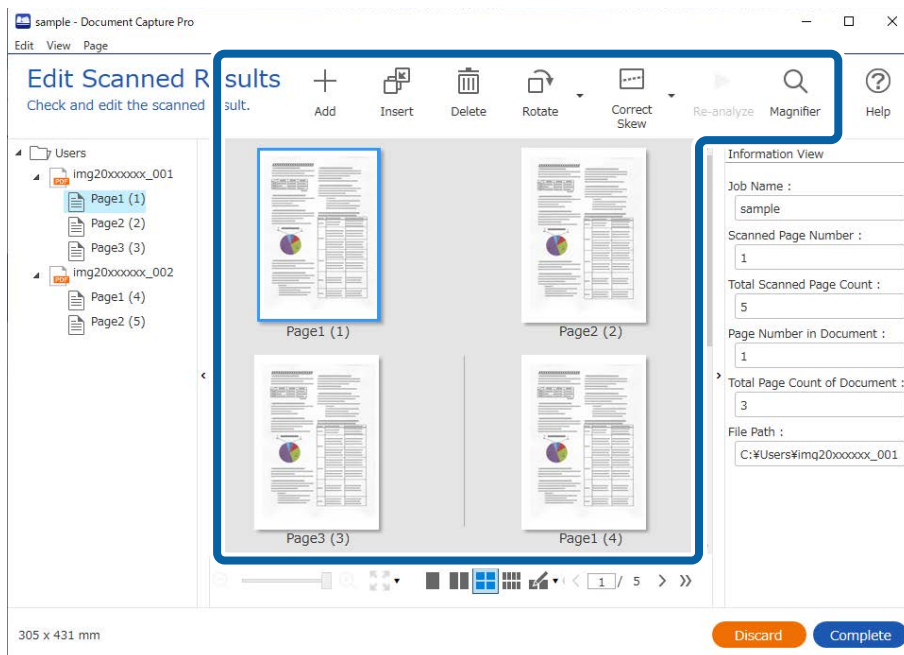

5. Кликнете **Complete** за да ја завршите „Задачата за скенирање“.

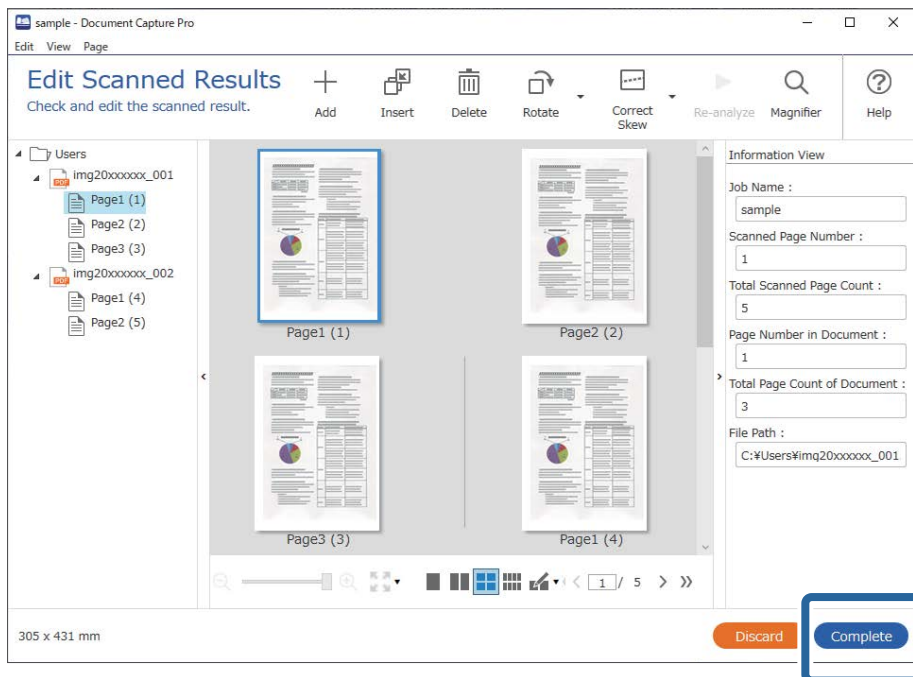

Што е „Едноставно скенирање“?

Може да скенирате документи без да создадете задача. Проверете ги резултатите по скенирањето, а потоа зачувајте или одредете ја дестинацијата.

Ако назначите „Поставки за едноставно скенирање“ на контролната табла на скенерот, може да извршите „Едноставно скенирање“ и од контролната табла.

Извршување „Едноставно скенирање“

Во овој дел се објаснува работниот тек на скенирањето без да се користи задача.

1. Изберете го скенерот што сакате да го користите од горниот дел на прозорецот Document Capture Pro. Кога ќе го стартувате софтверот, автоматски се поврзува со последниот скенер што сте го користеле.

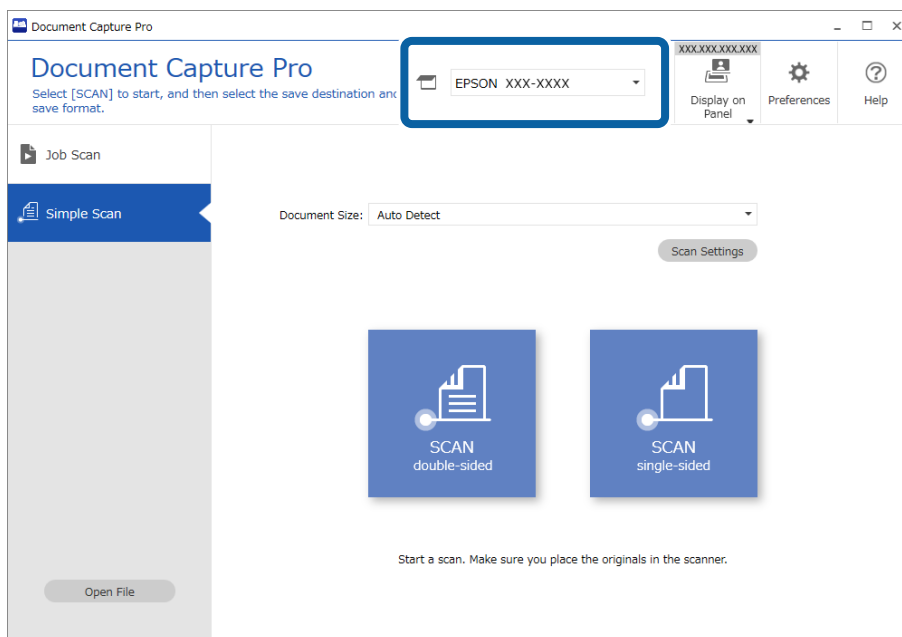

2. Кликнете на картичката **Simple Scan**, изберете **Document Size**, а потоа кликнете на иконата **SCANdouble-sided** или **SCANsingle-sided**.

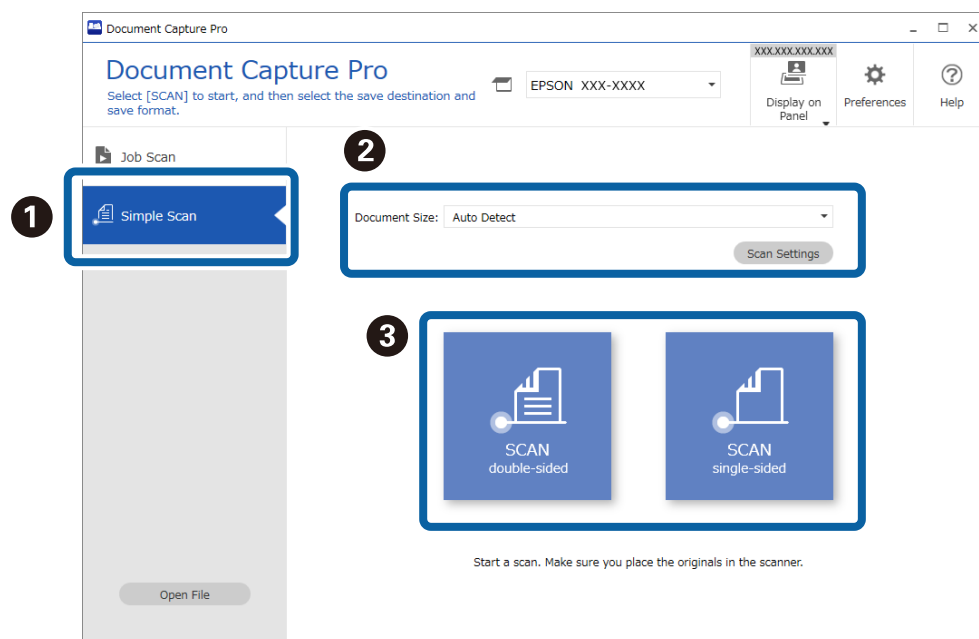

Белешка:

Кликнете **Scan Settings** за да ја поставите резолуцијата. Може да одредите подетални поставки во Epson Scan 2.

Се прикажува сликата што се скенира.

3. Проверете ги резултатите од скенирањето во екранот **Edit Scanned Results**, извршете измени според потребите, а потоа кликнете **Next**.

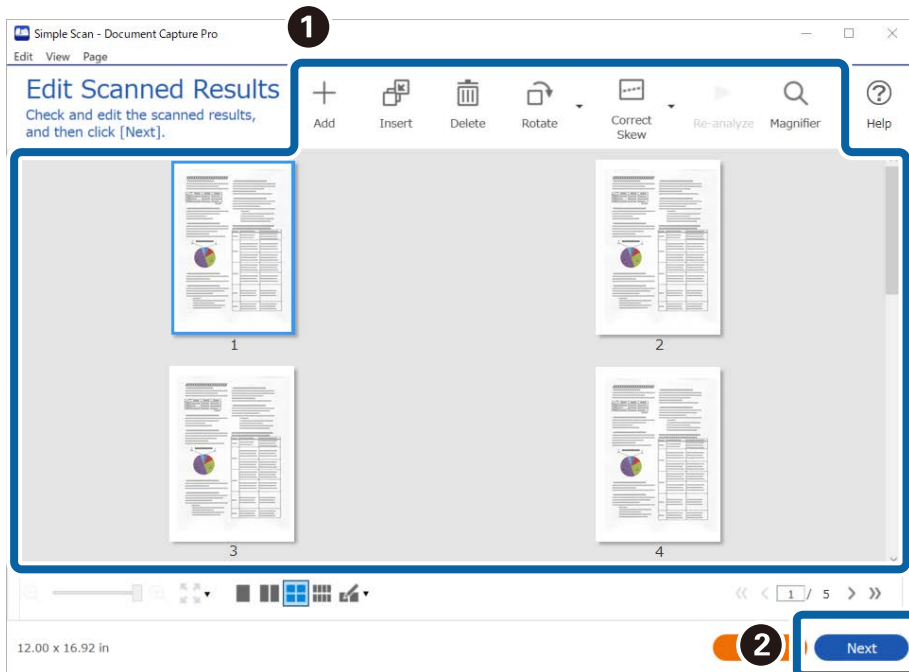

4. Изберете ја дестинацијата за скенираните податоци во екранот **Select Destination**.

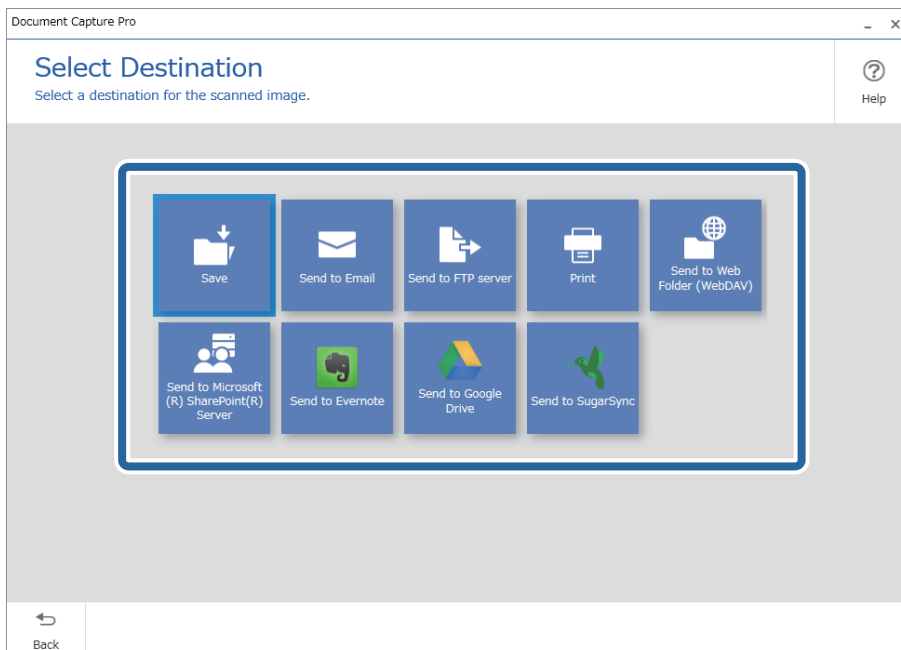

5. Одредете ја датотеката што сакате да ја зачувате и форматот за зачувување во екранот **Destination Settings**. Може да одредите и подетални поставки според дестинацијата.

Прикажаните ставки зависат од дестинацијата. Следниов екран се прикажува кога е избрано **Save**.

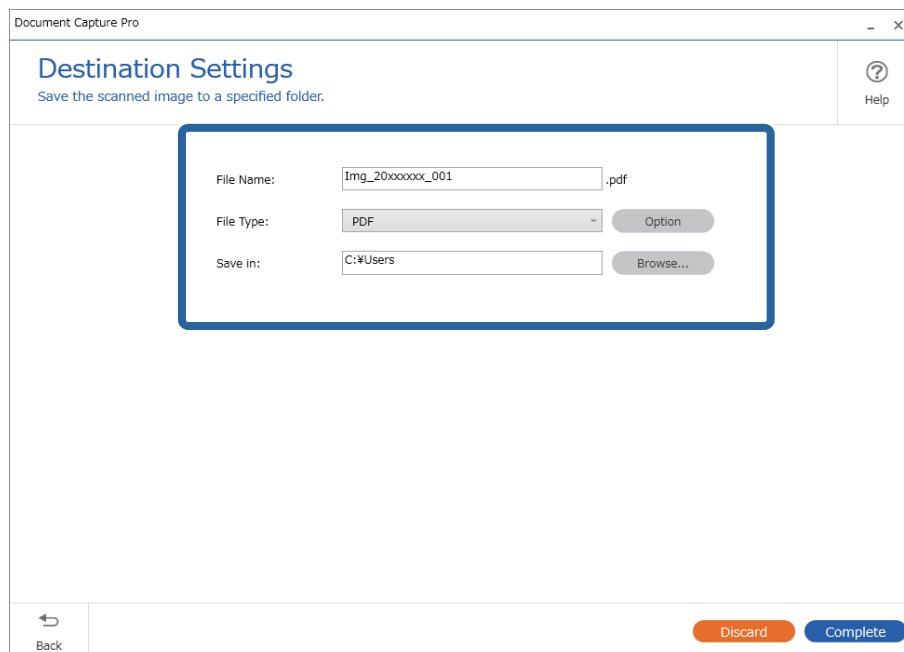

6. Кликнете **Complete** за да го завршите „Едноставното скенирање“.

Скенирање со помош на Document Capture (Mac OS)

Оваа апликација ви овозможува да вршите разни задачи, како што се зачувување на сликата на компјутерот, испраќање на сликата преку е-пошта, печатење или поставување на сликата на сервер или услуга на интернет. Може да изберете и поставки за скенирање за поедноставување на процесот на скенирање.

Погледнете ја помошта за Document Capture за детали во врска со функциите.

Белешка:

Не користете ја функцијата за брзо префрлање корисници додека го користите скенерот.

1. Стартувајте ја Document Capture.

Изберете **Finder > Оди > Апликации > Epson Software > Document Capture.**

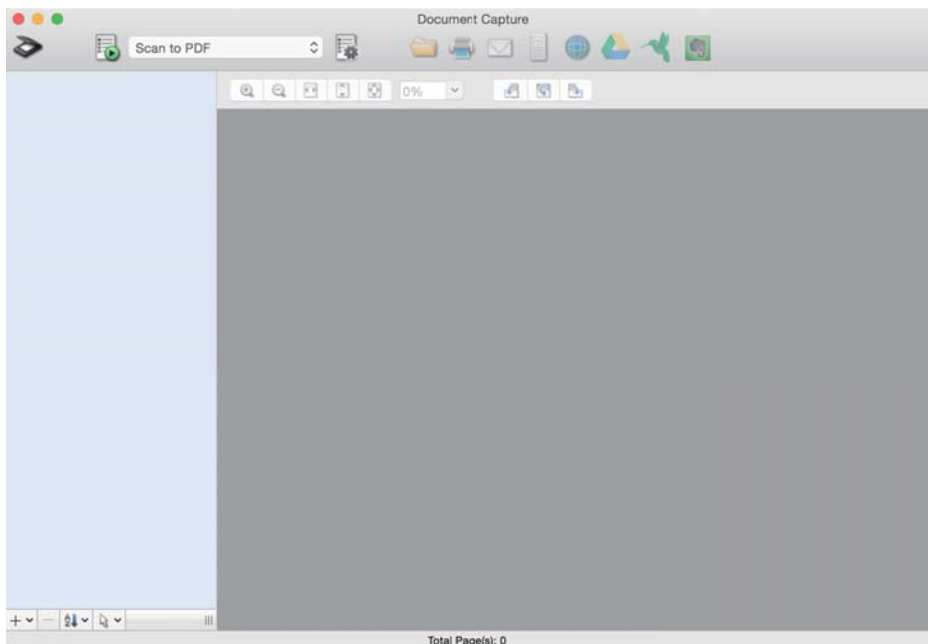

Белешка:

Можно е да треба да го изберете скенерот што сакате да го користите од списокот со скенери.

2. Кликнете .

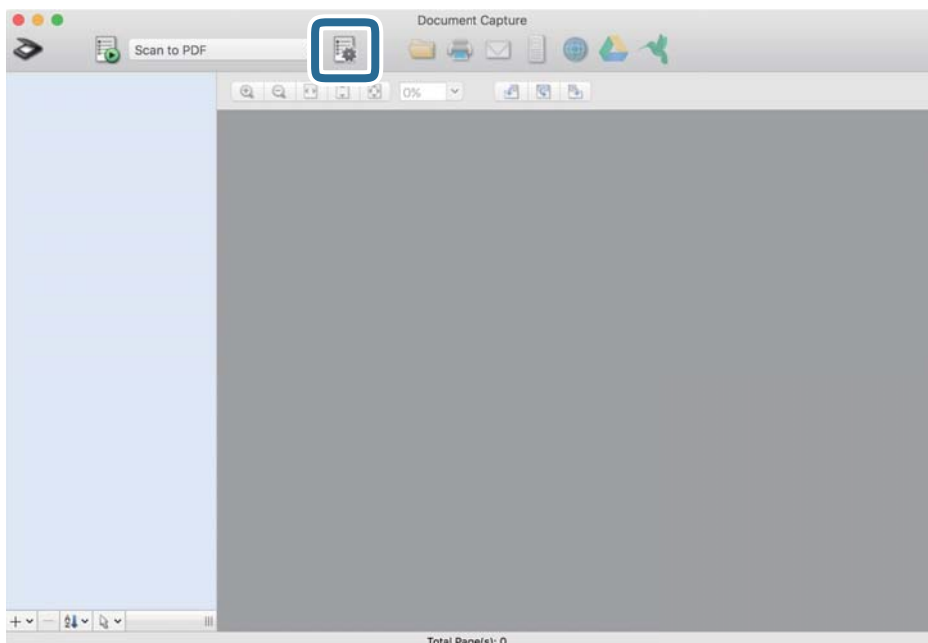

Се прикажува екранот **Job List.**

Белешка:

Достапна е претходно поставена задача што ви овозможува да ги зачувате скенираните слики како PDF. При користење на оваа задача, прескокнете ја оваа постапка и одете на постапката 10.

3. Кликнете на иконата +.

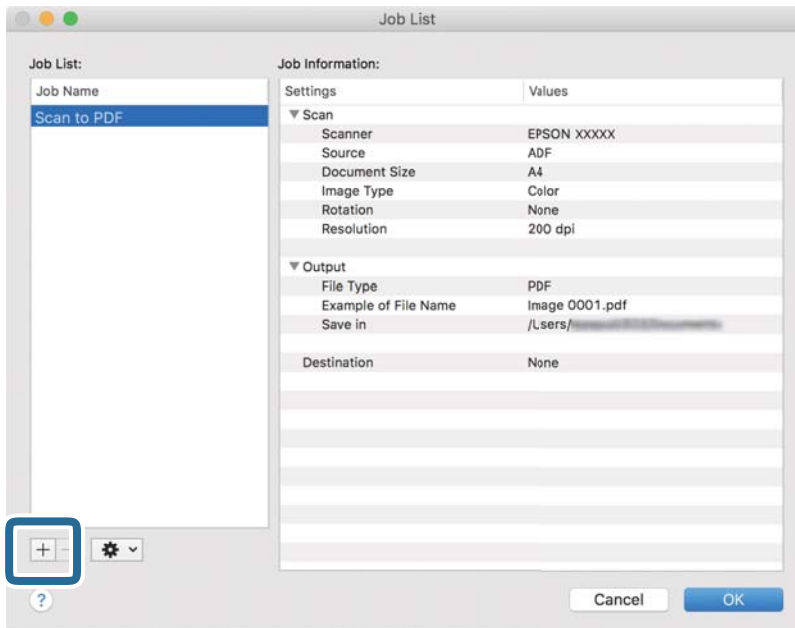

Прикажан е екранот со поставки за задачи.

4. Поставете го **Job Name**.

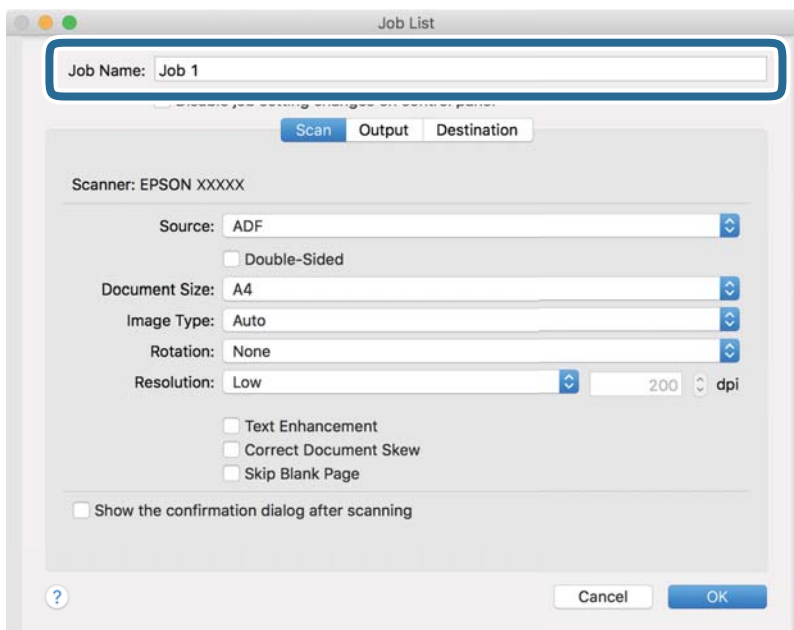

5. Одредете ги поставките за скенирање од јазичето **Scan**.

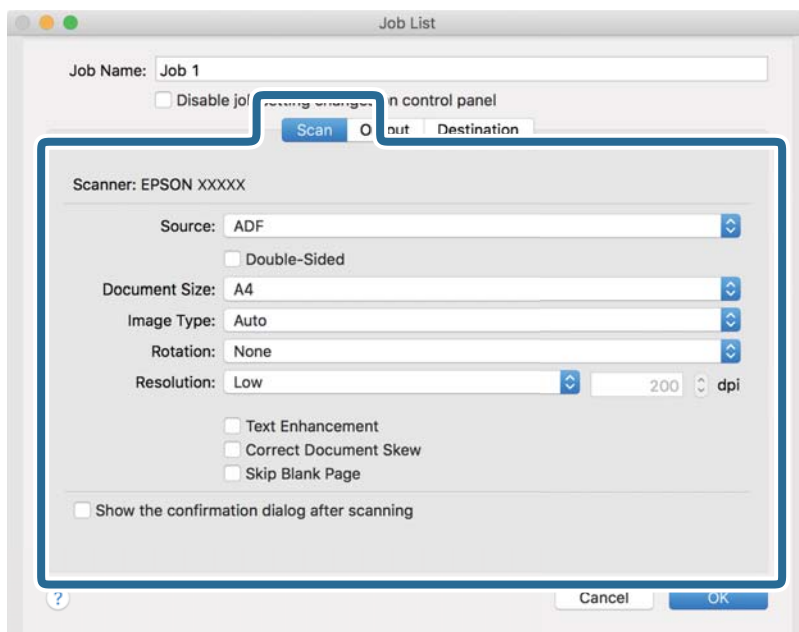

- Source:** Изберете го изворот каде што е ставен оригиналот. Изберете двострано за да ги скенирате двете страни на оригиналите.
- Document Size:** Изберете ја големината на ставениот оригинал.
- Image Type:** Изберете ја бојата што сакате да ја користите за да ја зачувате скенираната слика.
- Rotation:** Изберете го аголот на ротација во зависност од оригиналот што сакате да го скенирате.
- Resolution:** Изберете ја резолуцијата.

Белешка:

Може да ја приспособите и сликата со користење на следниве работи.

- Text Enhancement:** Изберете за да ги разјасните и изострите заматените букви во оригиналот.
- Correct Document Skew:** Изберете за да ја коригирате искривеноста на оригиналот.
- Skip Blank Page:** Изберете за да се прескокнуваат празни страници ако ги има во оригиналите.

6. Кликнете на **Output** и направете ги поставките за излезот.

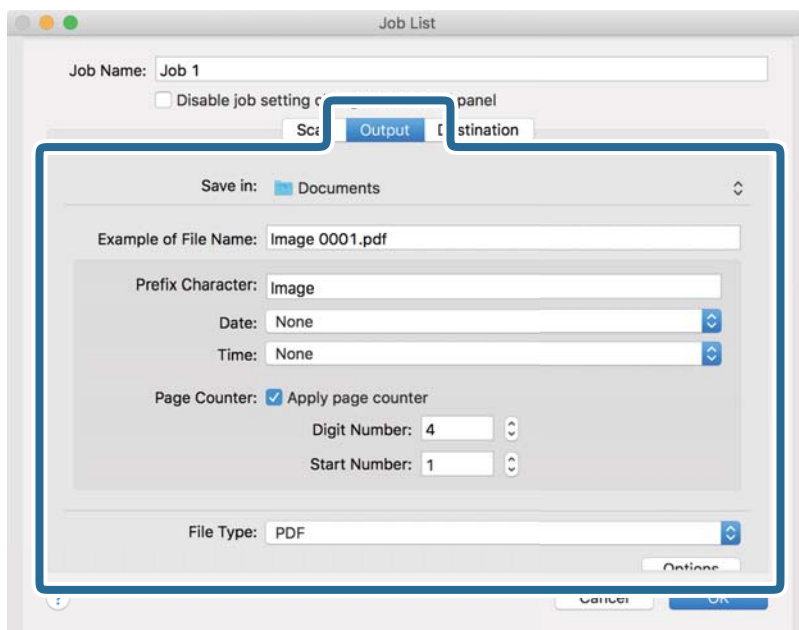

- Save in:** Изберете ја папката за зачувување на скенираната слика.
- Example of File Name:** Пример за името на датотека за тековните поставки.
- Prefix Character:** Поставете префикс за името на датотеката.
- Date:** Додајте го датумот во името на датотеката.
- Time:** Додајте го времето во името на датотеката.
- Page Counter:** Додајте го бројачот на страници во името на датотеката.
- File Type:** Изберете го форматот за зачувување од списокот. Кликнете **Options** за да одредите детални поставки за датотеката.

7. Кликнете на **Destination**, а потоа изберете **Destination**.

Ставките од поставувањето на дестинацијата се прикажани според дестинацијата што ја имате избрано. Направете детални поставки ако е потребно. Кликнете на иконата ? (Help) за детали во врска со секоја ставка.

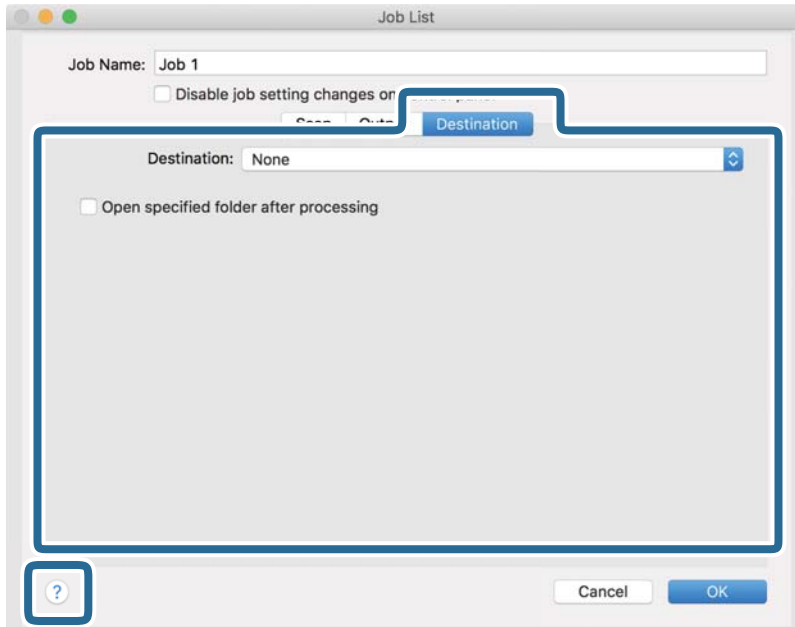

Белешка:

- Ако сакате да поставувате содржини во склад на интернет, претходно треба да регистрирате сопствена сметка за складот на интернет.
- Ако сакате да ја користите Evernote како дестинација, преземете ја апликацијата Evernote од веб-локацијата на Evernote Corporation и инсталирајте ја пред да ја користите оваа функција.

8. Кликнете на **OK** за да го затворите екранот со поставки за задачите.
9. Кликнете на **OK** за да го затворите екранот **Job List**.
10. Поставете го оригиналот.

11. Изберете ја задачата од паѓачката листа, а потоа кликнете на иконата .

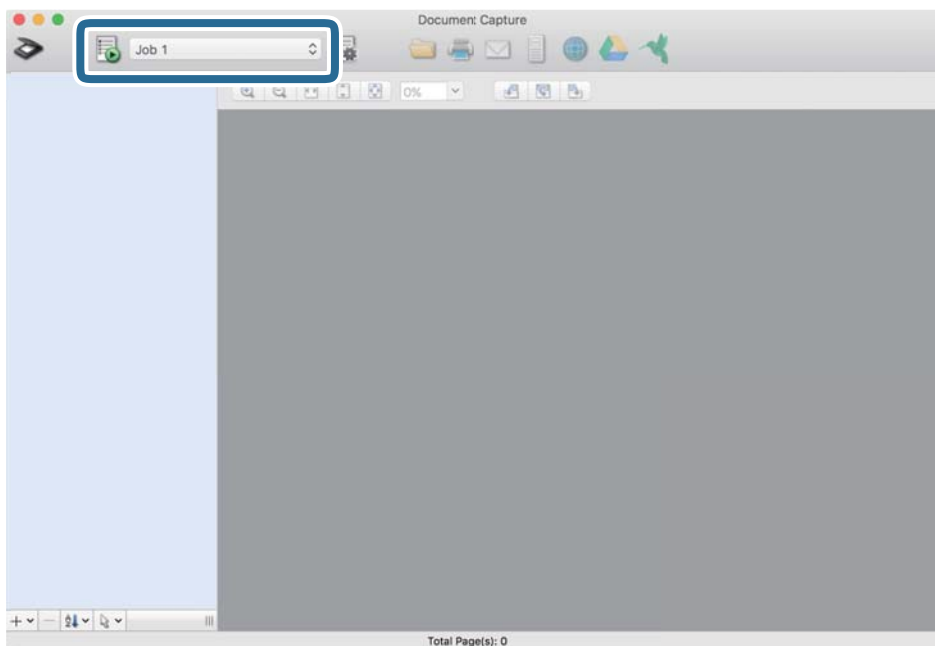

Извршена е избраната задача.

12. Следете ги упатствата на екранот.

Скенираната слика е зачувана со користење на поставките што ги направивте за задачата.

Белешка:

Може да ги скенирате оригиналите и да ја испратите скенираната слика без користење на задачата. Кликнете на  и изберете ги поставките за скенирање, а потоа кликнете на **Preview Scan**. Потоа, кликнете на дестинацијата на којшто сакате да ја испратите скенираната слика.

Скенирање со Epson Scan 2

Може да ги скенирате оригиналите користејќи детални поставки коишто се погодни за текстуални документи.

1. Ставете го оригиналот.
2. Стартувајте ја Epson Scan 2.
 - Windows 11
Кликнете го копчето Старт, а потоа изберете **Сите апликации > EPSON > Epson Scan 2**.
 - Windows 10/Windows Server 2016
Кликнете го копчето Старт, а потоа изберете **EPSON > Epson Scan 2**.
 - Windows 8.1/Windows 8/Windows Server 2012 R2/Windows Server 2012
Внесете го името на апликацијата во полето за пребарување, а потоа изберете ја прикажаната икона.

- ❑ Windows 7/Windows Vista/Windows XP/Windows Server 2008 R2/Windows Server 2008/Windows Server 2003 R2/Windows Server 2003
Кликнете го копчето Старт, а потоа изберете **Сите програми** или **Програми > EPSON > Epson Scan 2 > Epson Scan 2**.

- ❑ Mac OS
Изберете **Оди > Апликации > Epson Software > Epson Scan 2**.

3. Одредете ги следниве поставки во картичката **Главни поставки**.

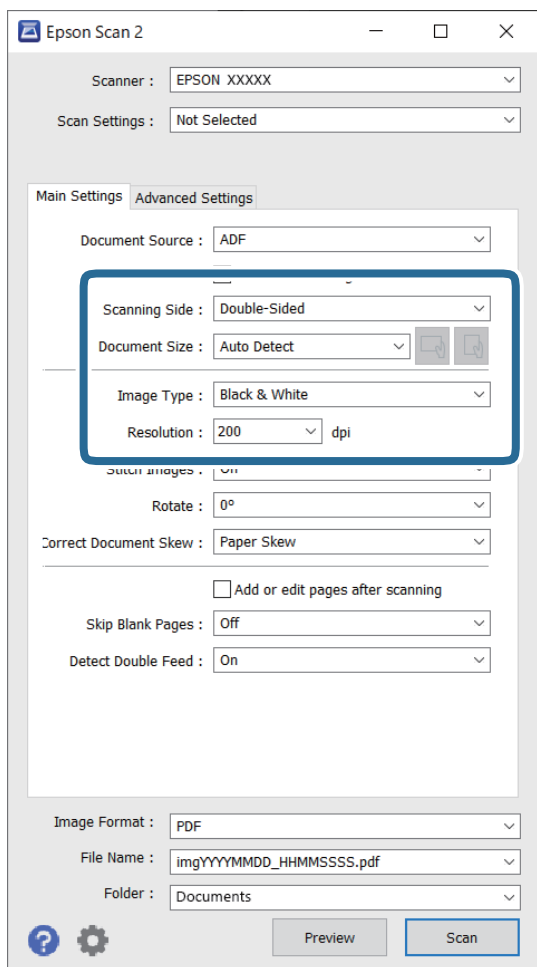

- ❑ **Страна за скенирање:** изберете ја страната на оригиналот што сакате да ја скенирате. Изберете **Двострано** за да ги скенирате двете страни на оригиналите.

- ❑ **Големина на документ:** изберете ја големината на ставениот оригинал.

- ❑  Копчиња за првична ориентација: изберете ја поставената ориентација на ставениот оригинал. Во зависност од големината на оригиналот, оваа ставка може да биде поставена автоматски и не може да се менува.

- ❑ **Тип слика:** изберете ја бојата за зачувување на скенираната слика.

- ❑ **Резолуција:** изберете ја резолуцијата.

Белешка:

- АФД** е автоматски поставено како **Извор на документ**.
- Во картичката **Главни поставки** може да ги одредите и следниве поставки.
 - Спои слики:** изберете за да ги споите сликите од предната и задната страна кога ги скенирате двете страни од оригиналот.
 - Ротирај:** изберете за да го ротирате оригиналот надесно и да го скенирате.
 - Корекц. на искривеност на докум.:** изберете за да ја коригирате искривеноста на оригиналот.
 - Додај или уреди стр. по скен:** изберете за да додадете различни оригинали или да ги уредувате (ротирање, движење и бришење) скенираните страници по скенирањето.
 - Прескокни празни страници:** изберете за да се прескокнуваат празни страници ако ги има во оригиналите.
 - Откриј двојно полнење:** изберете за да се прикаже предупредување кога ќе се стават повеќе оригинали истовремено.

4. Ако е потребно, одредете и други поставки за скенирањето.

- Може да ја прегледате скенираната слика од првата страна на првата страница на оригиналите. Ставете ја само првата страница од оригиналите во влезната фиока и кликнете на копчето **Преглед**. Се отвора прозорецот за преглед, се прикажува сликата за прегледување, а страницата се исфрла од скенерот.
Заменете ја исфрлената страница заедно со останатите оригинали.
- Во картичката **Напредни поставки**, може да вршите приспособувања на сликата користејќи детални поставки коишто се погодни за текстуални документи, како што се следниве.
 - Отстрани позадина:** изберете за да ја отстраните заднината од оригиналите.
 - Подобрување текст:** изберете за да ги разјасните и изострите матните букви во оригиналот.
 - Автом. сегментација на област:** изберете за да ги разјасните буквите и да ги измазните сликите при скенирање во црно-бело за документ што содржи слики.
 - Отстранување:** изберете за да ја отстраните назначената боја од скенираната слика и да ја зачувате сликата во сива скала или во црно-бело. На пример, може да ги избришете ознаките или белешките коишто сте ги запишале во маргините со пенкало во боја при скенирање.
 - Подобрување боја:** изберете за да ја подобрите назначената боја за скенираната слика и да ја зачувате во сива скала или во црно-бело. На пример, може да ги подобрите буквите или линиите што се во светли бои.

Белешка:

Некои ставки може да не бидат достапни во зависност од другите поставки што сте ги одредиле.

5. Одредете ги поставките за зачувување датотеки.

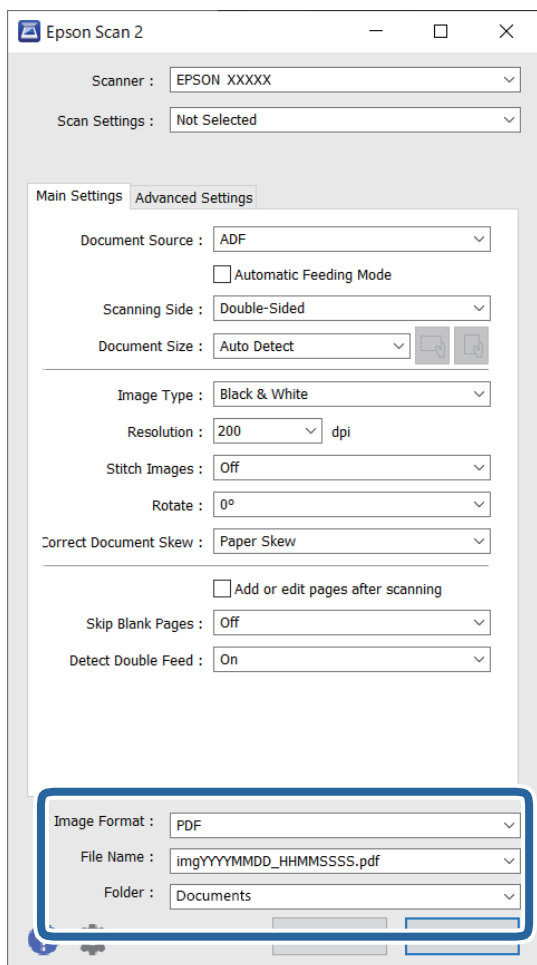

- ❑ **Формат на слика:** изберете го форматот за зачувување од списокот.
Може да одредувате детални поставки за секој формат за зачувување освен BITMAP и PNG. Откако ќе го изберете форматот за зачувување, изберете **Опции** од списокот.
- ❑ **Име на датотека:** проверете го прикажаното име на датотеката за зачувување.
Може да ги менувате поставките за името на датотеката ако изберете **Поставки** од списокот.
- ❑ **Папка:** изберете ја папката за зачувување за скенираната слика од списокот.
Може да изберете друга папка или да создадете нова користејќи **Избери** од списокот.

6. Кликнете **Скенирај**.

Белешка:

- ❑ Може да започнете да скенирате и со притискање на копчето  на контролната табла на скенерот.
- ❑ За да скенирате оригинали за кои постои веројатност дека ќе се заглават, на пример тенка хартија, овозможете **Бавно** на контролната табла за да ја намалите брзината на скенирање.

Скенираната слика се зачувува во назначената папка.

Задолжителни поставки за специјални оригинали во прозорецот Epson Scan 2

Кога скенирате специјални оригинали, треба да поставите одредени ставки во картичката **Главни поставки** во прозорецот Epson Scan 2.

Кога користите Document Capture Pro, може да го отворите прозорецот со притискање на копчето **Detailed Settings** на екранот **Scan Settings**.

Тип оригинал	Задолжителни поставки
Пликови	Изберете Исклучено во Откриј двојно полнење .
Пластични картички	Изберете Пластична картичка во списокот Големина на документ или изберете Исклучено во Откриј двојно полнење .
Фасцикла	<p><input type="checkbox"/> Ако изберете Автоматско откривање во списокот Големина на документ, накривувањето на хартијата на оригиналот автоматски се коригира дури и ако изберете Исклучено во Корекц. на искривеност на докум..</p> <p><input type="checkbox"/> Ако изберете друга големина наместо Автоматско откривање во списокот Големина на документ, може да користите само Искривеност на содржини кога користите Корекц. на искривеност на докум..</p> <p>Искривеност на хартија не се применува кога ова е избрано. Кога ќе изберете Искрив. на хартија и содржини, се коригира само накривувањето на содржините.</p>
Оригинали со големи димензии	Ако големината на оригиналот што сакате да го скенирате не е наведена во списокот Големина на документ , изберете Приспособи за да ја одредите големината рачно во прозорецот.
Долга хартија	Ако големината не е наведена во списокот Големина на документ , изберете Авт.откр.(Долга хартија) или изберете Приспособи за да одредите приспособена големина на документот.
Пластифицирани картички	<p>За да ги скенирате просирните делови околу рабовите, изберете Поставки во списокот Големина на документ за да го отворите прозорецот Поставки за големина на документ. Потоа, изберете Скен. ламин. картичка во прозорецот.</p> <p>Белешка: <i>Во зависност од оригиналот, можеби нема да се постигне соодветниот ефект. Ако не се скенираат просирните делови околу рабовите, изберете Приспособи во списокот Големина на документ и рачно одредете ја големината.</i></p>

Поставување резолуција што одговара на целта на скенирањето

Предности и недостатоци при зголемување на резолуцијата

Резолуцијата го покажува бројот на пиксели (најмало подрачје од слика) за секој инч (25,4 мм) и се мери во dpi (точки по инч). Предноста од зголемувањето на резолуцијата е тоа што деталите во сликата стануваат фини. Недостаток е што големината на датотеката се зголемува.

- Големината на датотеката се зголемува
(Кога двојно ќе ја зголемите резолуцијата, големината на датотеката се зголемува за околу четири пати).
- Скенирањето, зачувувањето и читањето на сликата трае долго

- Испраќањето и примањето е-пошта или факсови трае долго
- Сликата станува преголема за да се вклопи на екранот или да се отпечати на хартија

Листа на препорачани резолуции коишто одговараат на вашите потреби

Погледнете ја табелата и одберете ја соодветната резолуција за скенираната слика.

Цел	Решение (Референција)
Се прикажува на екран Испраќање по е-пошта	до 200 dpi
Употреба на Препознавање на оптички знаци (OCR) Креирање на PDF во којшто може да пребарувате текст	од 200 до 300 dpi
Печатење со користење на печатач Испраќање по факс	од 200 до 300 dpi

Софтверски функции за приспособување на квалитетот на сликата

Функцијата Epson Scan 2 (двигател за скенерот) ви овозможува да го приспособувате квалитетот на сликата при скенирањето. Кога користите Document Capture Pro, може да го отворите прозорецот Epson Scan 2 со кликување на копчето **Detailed Settings** во екранот со поставки за скенирање.

Квалитетот на сликата кај скенираните слики може да го приспособувате со функциите во картичката **Напредни поставки**. За повеќе детали за секоја функција, погледнете ја помошта на прикажаниот екран.

Белешка:

Некои поставки може да не бидат достапни во зависност од другите поставки што сте ги одредиле.

Скенирање од компјутер користејќи скенер со овозможена Контрола на пристап

Кога функцијата за контрола на пристап е овозможена за скенер, треба да регистрирате Корисничко име и Лозинка кога скенирате користејќи Epson Scan 2. Контакттирајте со администраторот ако не ја знаете лозинката.

1. Стартувајте ја Epson Scan 2.
2. На екранот Epson Scan 2, погрижете се дека скенерот е избран во листата **Скенер**.
3. Изберете **Поставки** од **Скенер** за да го отворите екранот **Поставки на скенерот**.
4. Кликнете **Контрола на пристап**.
5. На екранот **Контрола на пристап**, внесете ги **Корисничко име** и **Лозинка** за сметката којашто има дозвола за скенирање.

6. Кликнете **Добро**.

Користење AirPrint

AirPrint овозможува инстантно скенирање од Мас без да треба да се инсталираат двигатели или да се презема софтвер.



1. Ставете ги оригиналите.
2. Поврзете го производот на истата мрежа на којашто е поврзан и вашиот Мас или поврзете го производот со вашиот Мас користејќи USB-кабел.
3. Во екранот **System Preferences** на вашиот Мас, кликнете **Printers & Scanners**.
4. Изберете го вашиот скенер од списокот, а потоа кликнете **Open Scanner**.
5. Изберете ги поставките за скенирање според потребите, а потоа започнете со скенирање.

Белешка:

Повеќе информации се достапни во macOS User Guide.

Скенирање со Chromebook

Може да скенирате користејќи Chromebook.

1. Ставете ги оригиналите.
2. Поврзете го скенерот со мрежата на којашто е поврзан вашиот Chromebook или поврзете го скенерот со вашиот Chromebook користејќи USB-кабел.
3. Отворете ја апликацијата Scan на вашиот Chromebook.
Изберете го времето во долниот десен агол на екранот > копче **Поставки > Напредни > Печатење и скенирање > Скенирање**.
4. Изберете го скенерот, а потоа одредете ги другите поставки според потребите.
5. Скенирајте од вашиот Chromebook со скенерот.

Белешка:

Повеќе информации се достапни на <https://www.google.com/chromebook/>.

Поставување задача

Може да регистрирате повеќе дејства, како што се Scan — Save — Send, во една „задача“.

Регистрирајќи серија операции однапред како задача користејќи Document Capture Pro (Windows), Document Capture (Mac OS), може да ги извршите сите операции со едноставно избирање на задачата.

Белешка:

Регистрираната задача може да ја поставите како **Presets** на контролната табла на скенерот. Ова е достапно само за компјутери поврзани на мрежа.

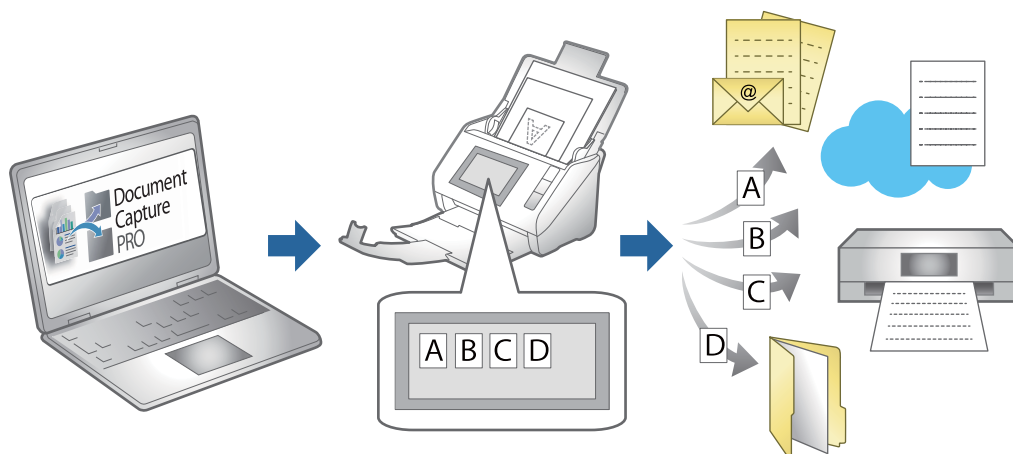

Создавање задача и назначување задача на контролната табла (Windows)

За детали, погледнете во прирачникот за Document Capture Pro. Најновата верзија на прирачникот е достапна на URL-адресата подолу.

<https://support.epson.net/dcp/>

Белешка:

Постои однапред поставена задача којашто служи за зачувување слики како PDF-датотеки.

Поврзани информации

➔ „Скенирање оригинали во компјутер“ на страница 82

Креирање и регистрирање задача (Mac OS)



Објаснува како да се постави задача во Document Capture. Погледнете ја помошта за Document Capture за детали во врска со функциите.

1. Активирајте го Document Capture.
2. Кликнете на иконата  од главниот прозорец.
Се прикажува прозорецот **Job List**.
3. Кликнете на иконата +.
Се прикажува прозорецот **Job Settings**.

4. Направете ги поставките за задача на прозорецот **Job Settings**.
 - Job Name:** Внесете го името на задачата што сакате да ја регистрирате.
 - Scan:** Направете поставувања за скенирање, како на пр. димензии на оригиналите или резолуција.
 - Output:** Поставете го одредиштето за зачувување, форматот за зачувување, правилата за именување на датотеките итн.
 - Destination:** Изберете ја дестинацијата на скенираните слики. Може да ги испратите по е-пошта или да ги препратите на FTP сервер или веб сервер.
5. Кликнете на **OK** за да се вратите во прозорецот **Job List**.
Креираната задача е регистрирана во **Job List**.
6. Кликнете на **OK** за да се вратите во главниот прозорец.

Назначување задача во контролната табла (Mac OS)

Објаснува како да се назначи задача во контролната табла на скенерот во Document Capture. Погледнете ја помошта за Document Capture за детали во врска со функциите.

1. Активирајте го Document Capture.
2. Кликнете на иконата  од главниот прозорец.
Се прикажува прозорецот **Job List**.
3. Кликнете на иконата  и изберете **Event Settings**.
4. Изберете ја задачата што сакате да ја извршите на контролната табла од паѓачкото мени.
5. Кликнете на **OK** за да се вратите во прозорецот **Job List**.
Задачата е назначена на контролната табла на скенерот.
6. Кликнете на **OK** за да се вратите во главниот прозорец.

Поврзани информации

➔ „Скенирање оригинали во компјутер“ на страница 82

Скенирање во Режим за автоматско полнење

Во Режим за автоматско полнење, скенирањето започнува автоматски кога ќе ги ставите оригиналите во ADF. Ова е корисно кога сакате да ги скенирате оригиналите еден по еден или кога сакате да додавате оригинали на тековната постапка за скенирање.

Кога користите Document Capture Pro, може да користите и Режим за автоматско полнење.

1. Стартувајте ја Epson Scan 2.

Белешка:

Кога користите *Document Capture Pro*, може да го отворите прозорецот *Epson Scan 2* со притискање на копчето **Detailed Settings** во екранот со поставки за скенирање.

2. Изберете **Режим за автоматско полнење** во картичката **Главни поставки**.

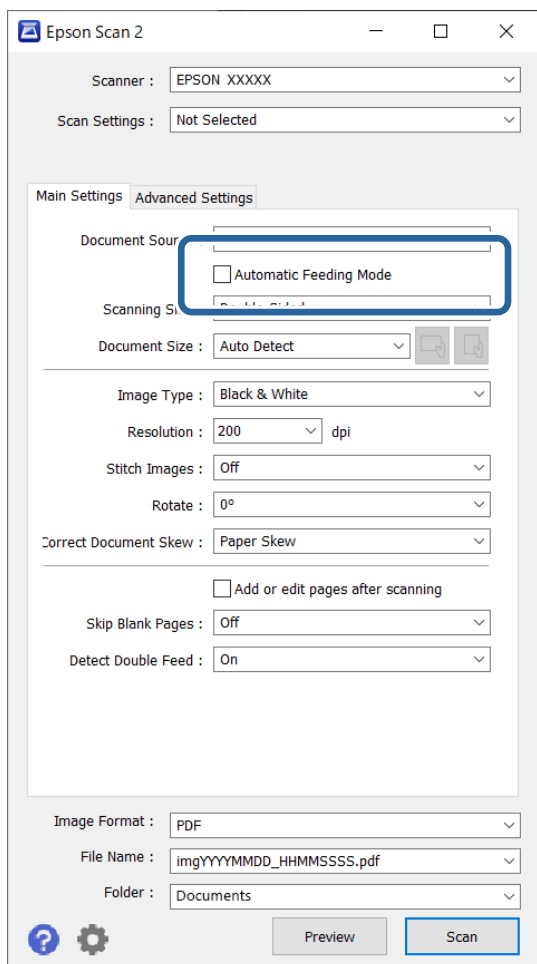

3. Одредете ги другите поставки за скенирање во главниот прозорец на Epson Scan 2.

4. Кликнете **Скенирај**.

Белешка:

Кога користите *Document Capture Pro*, кликнете **Зачувај** за да ги зачувате поставките за скенирање. Кога ќе започнете со скенирање, се вклучува Режим за автоматско полнење.

Се вклучува Режим за автоматско полнење.

На компјутерот и на скенерот се прикажува прозорецот **Режим за автоматско полнење**.

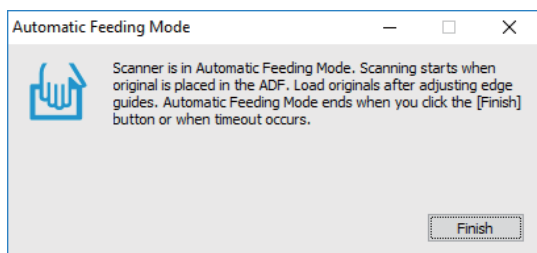

5. Приспособете ги граничните и ставете го оригиналот во ADF.

Скенирањето започнува автоматски.

6. Откако скенирањето ќе запре, ставете го следниот оригинал во ADF.

Повторувајте ја оваа процедура додека не ги скенирате сите оригинали.

Белешка:

Поставки на скенерот може да одредите преку контролната табла на скенерот.

· **Бавно:** ја намалува брзината на скенирање. Користете го ова за да скенирате оригинали што постои веројатност да се заглават, на пр. тенка хартија.

· **Време за запирање на двој. внес.:** поставете какво дејство да се извршува кога ќе се открие двојно внесување.

· **Функција DFDS:** го прескокнува откривањето на двојно внесување и продолжува со скенирање. Користете го ова за да скенирате оригинали што се детектирани како двојно внесени, на пример пластични картички или пликови.

· **Зашт. на хартија:** го намалува оштетувањето на оригиналите со тоа што прекинува со скенирање веднаш откако ќе настане грешка при внесување.

· **Открив. нечистотија на стаклото:** открива нечистотија на стаклената површина во скенерот.

7. Откако ќе ги скенирате сите оригинали, затворете го Режим за автоматско полнење.

Изберете **Завршено** на контролната табла на скенерот или притиснете **Заврши** на екранот за **Режим за автоматско полнење** прикажан на компјутерот.

Белешка:

Може да одредите поставки за истекување на времето, по коешто ќе се излезе од **Режим за автоматско полнење**.

Изберете **Поставки** во списокот **Извор на документ** за да го отворите екранот **Поставки за извор на документ**. Во прикажаниот екран, одредете ги поставките за истекување на времето.

Скенираната слика се зачувува во назначената папка.

Поврзани информации

➔ „Ставање оригинали“ на страница 50

Скенирање од паметен уред

Скенирање со Epson Smart Panel

За да скенирате од паметен уред, побарајте и инсталирајте ја Epson Smart Panel од App Store или Google Play.

Белешка:

Пред да скенирате, поврзете го скенерот со паметниот уред.

1. Ставете го оригиналот.
2. Стартувајте ја Epson Smart Panel.
3. Следете ги инструкциите на екранот за да скенирате.

Белешка:

*Ако големината на оригиналот не се појавува во списокот, изберете **Auto**.*

Скенираната слика се зачувува во паметниот уред, се испраќа до услуга во облак или по е-пошта.

Скенирање со Mopria Scan

Mopria Scan овозможува инстантно мрежно скенирање од паметни телефони или таблети со Android.



1. Инсталирајте ја Mopria Scan од Google Play.
2. Ставете ги оригиналите.
3. Конфигурирајте го скенерот за мрежно скенирање. Погледнете го линкот подолу.
<https://epson.sn>
4. Поврзете го вашиот уред со Android преку безжична врска (Wi-Fi) на истата мрежа што ја користи скенерот.
5. Скенирајте од вашиот уред со скенерот.

Белешка:

За повеќе детали, посетете ја веб-локацијата на Mopria на <https://mopria.org>.

Задолжителни поставки за скенирање

Поврзување на скенерот со мрежата.	129
Регистрирање сервер за е-пошта.	129
Создавање мрежна папка.	132
Побрз пристап до контактите.	139
Поставување на AirPrint.	149

Поврзување на скенерот со мрежата

Ако скенерот не е поврзан со мрежата, користете ја програмата за инсталирање за да го поврзете скенерот со мрежата.

За да ја стартувате програмата за инсталирање, одете на следнава веб-локација и внесете го името на производот. Одете на **Поставување**, а потоа започнете со поставување.

<https://epson.sn>

Инструкциите за ракување може да ги погледнете во Веб прирачници за филмови. Одете на следнава URL-адреса.

<https://support.epson.net/publist/vlink.php?code=NPD7509>

Поврзани информации

➔ „Проверување на статусот на конекција на мрежа“ на страница 224

Регистрирање сервер за е-пошта

Проверете го следново пред да го конфигурирате серверот за е-пошта.

Скенерот е поврзан на мрежата

Информации за поставување за сервер за е-пошта

Кога користите сервер за е-пошта на интернет, проверете ги информациите за поставување од давателот на услугата или од соодветната веб-локација.

Регистрирање

Одете на Web Config, изберете ја картичката **Network > Email Server > Basic**.

„Како да ја стартувате Web Config во веб-прелистувач“ на страница 36

Поставките може да ги одредите и преку контролната табла на скенерот. Изберете **Поставки > Поставки за мрежа > Напредно > Сервер за е-пошта > Поставки за сервер**.

Поставки за сервер за е-пошта

Ставка	Поставки и објаснување	
Authentication Method	Одредете го начинот на автентикација кога скенерот пристапува до серверот за е-пошта.	
	Off	Автентикацијата е оневозможена при комуникација со серверот за е-пошта.
	SMTP AUTH	Серверот за е-пошта треба да поддржува SMTP-автентикација.
	POP before SMTP	Ако ја изберете оваа ставка, поставете POP3-сервер.
Authenticated Account	Ако изберете SMTP AUTH или POP before SMTP како Authentication Method , внесете го името на автентичираната сметка. Внесете од 0 до 255 знаци во ASCII (0x20 – 0x7E).	

Ставка	Поставки и објаснување	
Authenticated Password	Ако изберете SMTP AUTH или POP before SMTP како Authentication Method , внесете ја автентичираната лозинка. Внесете од 0 до 20 знаци во ASCII (0x20 – 0x7E).	
Sender's Email Address	Поставете ја адресата на е-пошта што ќе се користи за испраќање е-пораки од скенерот. Иако може да користите постојна адреса на е-пошта, препорачуваме да поставите наменска адреса на е-пошта за да може да се разликува од е-пораките што се испраќаат од скенерот. Внесете од 0 до 255 знаци во ASCII (0x20 – 0x7E) освен: () < > [] ; ¥. Точка „.“ не може да биде првиот знак.	
SMTP Server Address	Внесете од 0 до 255 знаци користејќи А – Z а – z 0 – 9 . - . Може да користите IPv4 или FQDN-формат.	
SMTP Server Port Number	Внесете број од 1 до 65535.	
Secure Connection	Одредете го начинот на безбедно поврзување за серверот за е-пошта.	
	None	Ако изберете POP before SMTP во Authentication Method , начинот на поврзување е поставен на None .
	SSL/TLS	Ова е достапно кога Authentication Method е поставен на Off или SMTP AUTH .
	STARTTLS	Ова е достапно кога Authentication Method е поставен на Off или SMTP AUTH .
Certificate Validation (само за Web Config)	Сертификатот е проверен кога ова е активирано. Препорачуваме да го поставите ова на Enable кога Secure Connection е поставено на сè друго освен None .	
POP3 Server Address	Ако изберете POP before SMTP како Authentication Method , внесете ја адресата на POP3-серверот. Внесете од 0 до 255 знаци користејќи А – Z а – z 0 – 9. Може да користите IPv4 или FQDN-формат.	
POP3 Server Port Number	Поставете го кога ќе изберете POP before SMTP во Authentication Method . Внесете број од 1 до 65535.	

Проверување на врската со серверот за е-пошта

1. Изберете го менито за тестирање на врската.

При поставување од Web Config:

Изберете ја картичката **Network > Email Server > Connection Test > Start**.

При поставување од контролната табла:

Изберете **Поставки > Поставки за мрежа > Напредно > Сервер за е-пошта > Проверка на поврзување**.

Започнува тестирањето на врската со серверот за е-пошта.

2. Проверете ги резултатите од тестирањето.

Тестирањето е успешно кога ќе се прикаже пораката **Connection test was successful..**

Ако се прикаже грешка, следете ги инструкциите во пораката за да ја избришете грешката.
„Референци за тестирање на врската со серверот за е-пошта“ на страница 131

Референци за тестирање на врската со серверот за е-пошта

Порака	Причина
SMTP server communication error. Check the following. - Network Settings	Оваа порака се прикажува кога <ul style="list-style-type: none"> <input type="checkbox"/> Скенерот не е поврзан на мрежа <input type="checkbox"/> SMTP-серверот е исклучен <input type="checkbox"/> Мрежната врска се прекинува при комуницирање <input type="checkbox"/> Има прием на нецелосни податоци
POP3 server communication error. Check the following. - Network Settings	Оваа порака се прикажува кога <ul style="list-style-type: none"> <input type="checkbox"/> Скенерот не е поврзан на мрежа <input type="checkbox"/> POP3-серверот е исклучен <input type="checkbox"/> Мрежната врска се прекинува при комуницирање <input type="checkbox"/> Има прием на нецелосни податоци
An error occurred while connecting to SMTP server. Check the followings. - SMTP Server Address - DNS Server	Оваа порака се прикажува кога <ul style="list-style-type: none"> <input type="checkbox"/> Поврзувањето со DNS-сервер е неуспешно <input type="checkbox"/> Разрешувањето на имиња за SMTP-сервер е неуспешно
An error occurred while connecting to POP3 server. Check the followings. - POP3 Server Address - DNS Server	Оваа порака се прикажува кога <ul style="list-style-type: none"> <input type="checkbox"/> Поврзувањето со DNS-сервер е неуспешно <input type="checkbox"/> Разрешувањето на имиња за POP3-сервер е неуспешно
SMTP server authentication error. Check the followings. - Authentication Method - Authenticated Account - Authenticated Password	Оваа порака се прикажува кога автентикацијата на SMTP-серверот е неуспешна.
POP3 server authentication error. Check the followings. - Authentication Method - Authenticated Account - Authenticated Password	Оваа порака се прикажува кога автентикацијата на POP3-серверот е неуспешна.
Unsupported communication method. Check the followings. - SMTP Server Address - SMTP Server Port Number	Оваа порака се прикажува кога се обидувате да комуницирате со несоодветни протоколи.
Connection to SMTP server failed. Change Secure Connection to None.	Оваа порака се прикажува кога не се совпаѓа SMTP на серверот и клиентот или кога серверот не поддржува безбедна врска SMTP (SSL-врска).
Connection to SMTP server failed. Change Secure Connection to SSL/TLS.	Оваа порака се прикажува кога настанува SMTP несовпаѓање помеѓу серверот и клиентот или кога серверот бара да користи SSL/TLS конекција за SMTP безбедна конекција.
Connection to SMTP server failed. Change Secure Connection to STARTTLS.	Оваа порака се прикажува кога не се совпаѓа SMTP на серверот и клиентот или кога серверот бара да користи STARTTLS-врска за безбедна врска SMTP.
The connection is untrusted. Check the following. - Date and Time	Оваа порака се прикажува кога поставката на датумот и времето на скенерот се неточни или кога сертификатот е застарен.

Порака	Причина
The connection is untrusted. Check the following. - CA Certificate	Оваа порака се прикажува кога скенерот нема коренов сертификат којшто одговара на серверот или CA Certificate не е увезен.
The connection is not secured.	Пораката се прикажува кога добиениот сертификат е оштетен.
SMTP server authentication failed. Change Authentication Method to SMTP-AUTH.	Оваа порака се прикажува кога настанува несовпаѓање при методот на автентикација помеѓу серверот и клиентот. Серверот поддржува SMTP AUTH.
SMTP server authentication failed. Change Authentication Method to POP before SMTP.	Оваа порака се прикажува кога настанува несовпаѓање при методот на автентикација помеѓу серверот и клиентот. Серверот не поддржува SMTP AUTH.
Sender's Email Address is incorrect. Change to the email address for your email service.	Оваа порака се прикажува кога адресата на е-пошта на одредениот испраќач е погрешна.
Cannot access the product until processing is complete.	Пораката се прикажува кога скенерот е зафатен.

Создавање мрежна папка

Создајте мрежна папка на компјутерот. Компјутерот мора да биде поврзан на истата мрежа како и скенерот.

Начинот на поставување на мрежната папка варира во зависност од околината. Ова е пример за создавање мрежна папка на работната површина на компјутер во следнава околина.

- Оперативен систем: Windows 10
- Локација за создавање споделена папка: Desktop (работна површина)
- Патека на папката: C:\Users\xxxx\Desktop\scan_folder (создајте мрежна папка со назив „scan_folder“ на работната површина)

1. Најавете се на компјутерот на кој сакате да ја создадете мрежната папка со корисничка сметка која има администраторски овластувања.

Белешка:

Ако не знаете која корисничка сметка има администраторски овластувања, обратете се до администраторот на компјутерот.

2. Погрижете се името на уредот (името на компјутерот) да не содржи двобајтни знаци. Кликнете го копчето Старт во Windows, а потоа изберете  **Параметри > Систем > За.**

Белешка:

Ако има двобајтни знаци во името на уредот, зачувувањето на датотеката може да не успее.

3. Погрижете се низата прикажана во **Спецификации на уредот > Име на уред** да не содржи двобајтни знаци.

Не би требало да има проблем ако името на уредот содржи само еднобајтни знаци. Затворете го екранот.

Пример: EPSPUB313

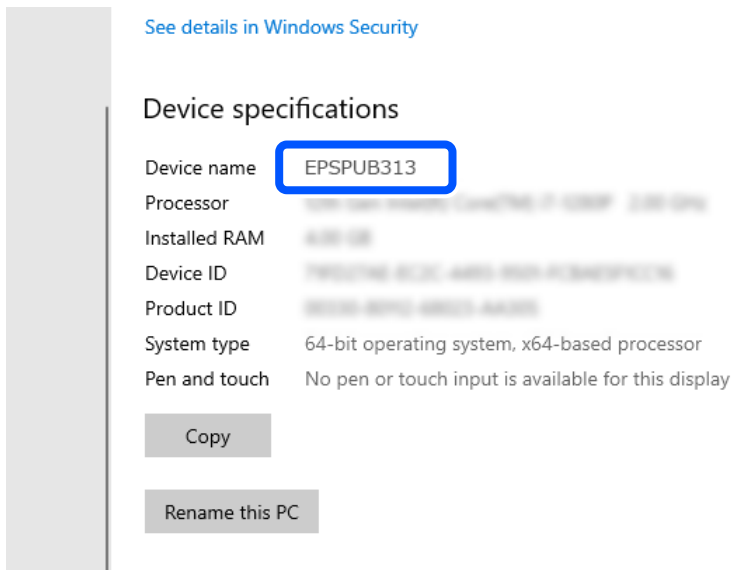

Важно:

Ако името на уредот содржи двобајтни знаци, користете компјутер што не користи двобајтни знаци или преименувајте го уредот.

Ако треба да го промените името на уредот, претходно консултирајте се со администраторот на компјутерот бидејќи менувањето на името може да влијае на управувањето со компјутерот и пристапот до ресурсите.

Потоа, проверете ги поставките на компјутерот.

- Кликнете го копчето Старт во Windows, а потоа изберете **Систем на Windows > Контролна табла**.

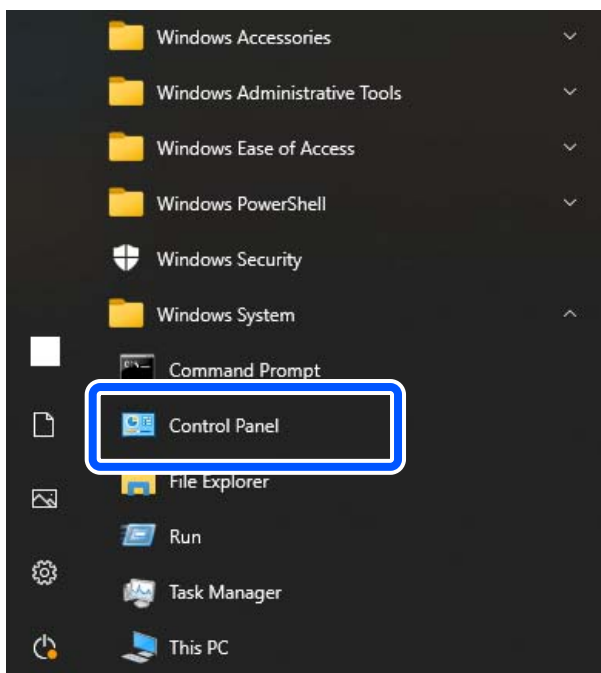

5. На контролната табла, кликнете **Мрежа и интернет > Центар за мрежа и споделување > Променете ги напредните параметри за споделување.**

Се прикажува мрежниот профил.

6. Погрижете се да биде избрано **Вклучи споделување датотеки и печатачи** во **Споделување датотеки и печатачи** за мрежниот профил (тековен профил).

Ако веќе е избрано, кликнете **Откажи** и затворете го прозорецот.

Кога ќе ги промените поставките, кликнете **Зачувај ги промените** и затворете го прозорецот.

Потоа, создајте мрежна папка.

7. Создајте и именувајте папка на работната површина.

За името на папката, внесете од 1 до 12 алфанумерички знаци. Ако името содржи повеќе од 12 знаци, можеби нема да може да пристапите до папката во зависност од околината.

Пример: scan_folder

8. Кликнете со десното копче на папката и изберете **Својства**.

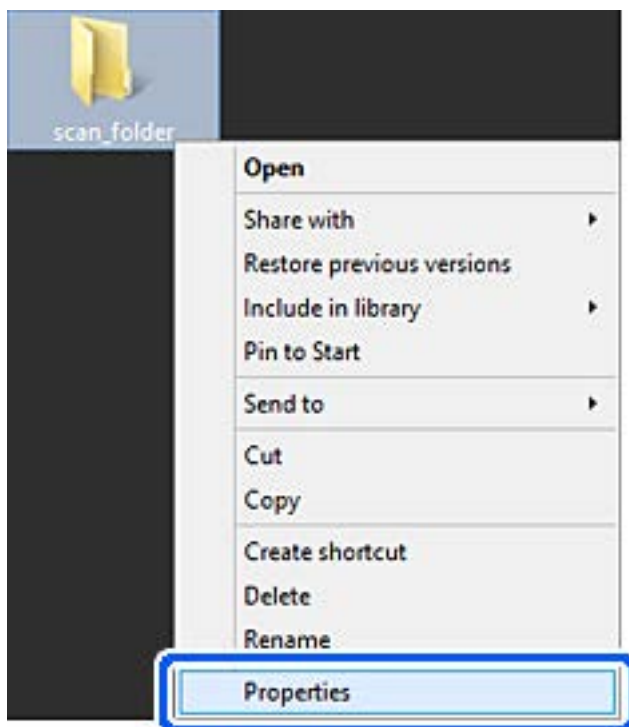

9. Кликнете **Напредно споделување** во картичката **Споделување**.

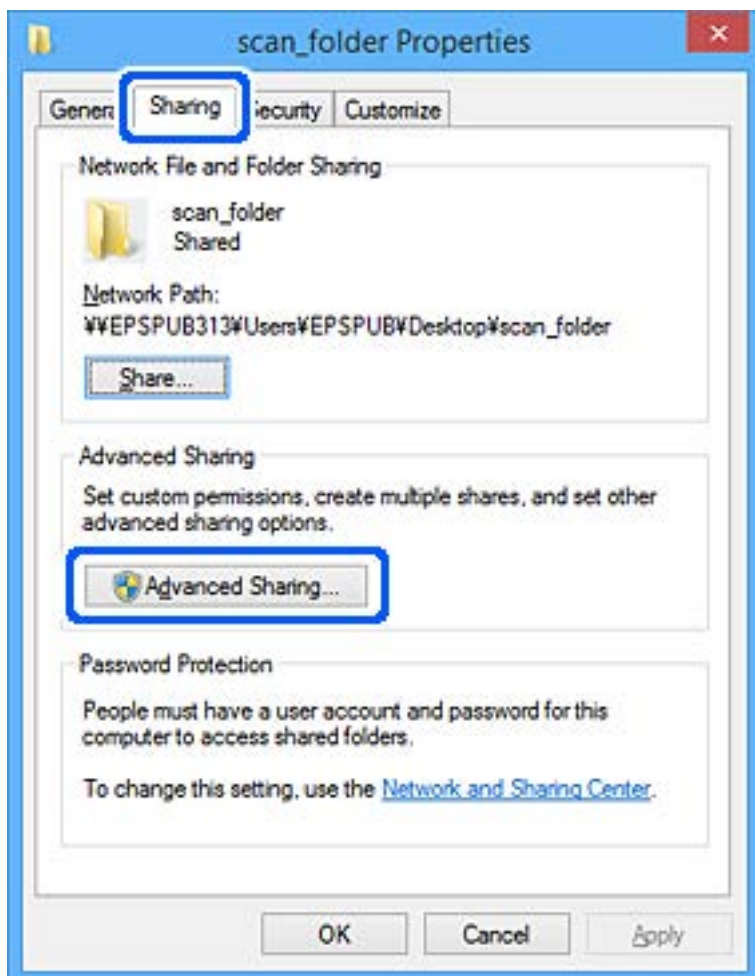

10. Изберете **Сподели ја оваа папка**, а потоа кликнете на **Дозволи**.

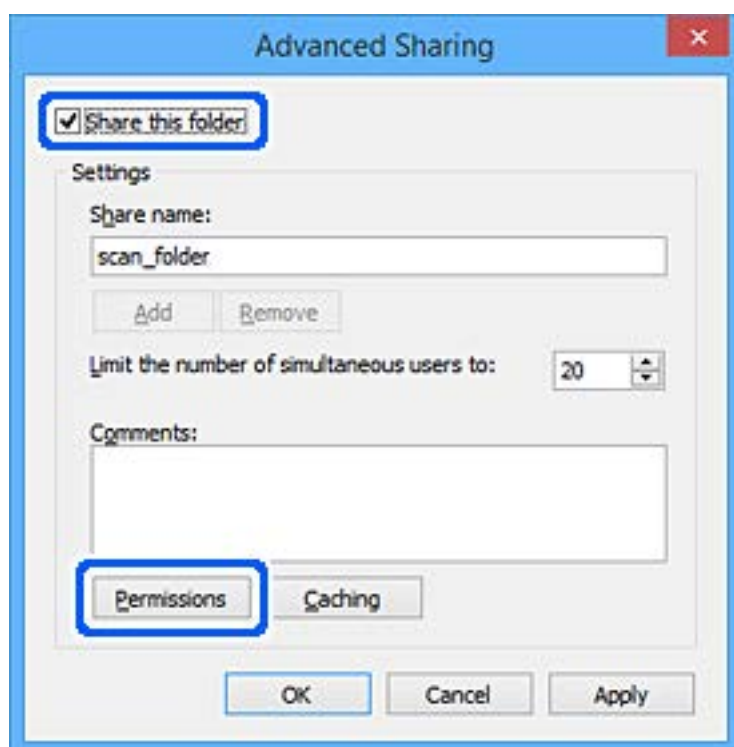

11. Изберете **Сите** од **Имиња на групи или корисници**, изберете **Дозволи** од **Измени**, а потоа кликнете **ОК**.

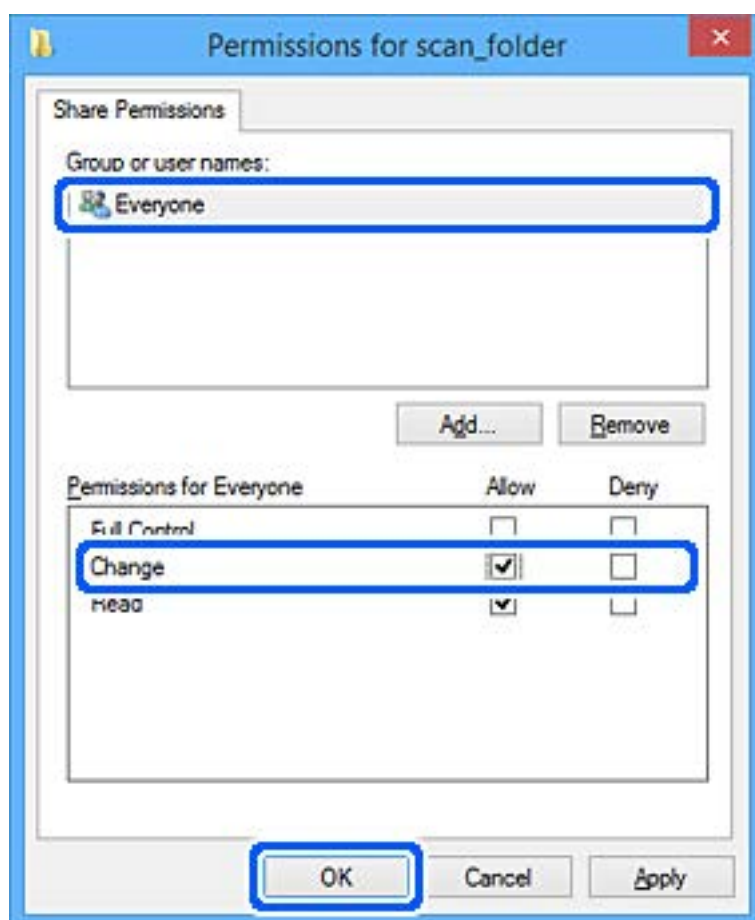

12. Кликнете **ОК** за да го затворите екранот и да се вратите во прозорецот „Својства“.

Белешка:

Може да проверите кои групи или корисници имаат пристап до мрежната папка во картичката **Безбедност** > **Имиња на групи или корисници**.

Пример: кога корисникот е најавен на компјутерот, како и администратори кои имаат пристап до мрежната папка

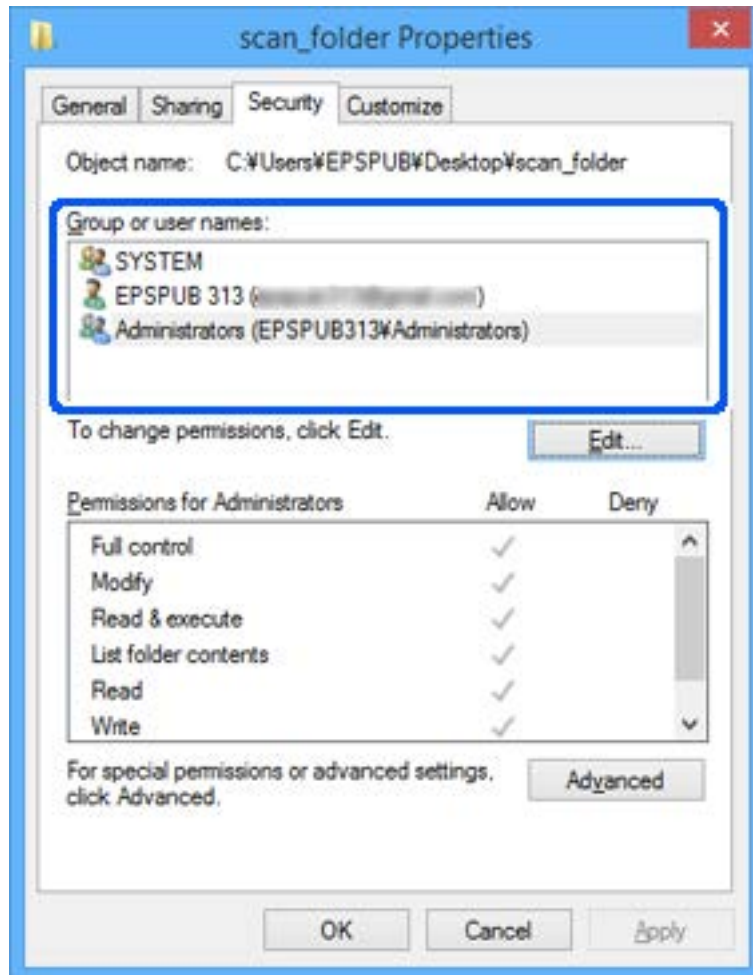

13. Изберете ја картичката **Споделување**.

Се прикажува мрежната патека за мрежната папка. Се користи при регистрирањето во вашите контакти за скенерот. Запишете ја.

Пример: \\EPSPUB313\scan_folder

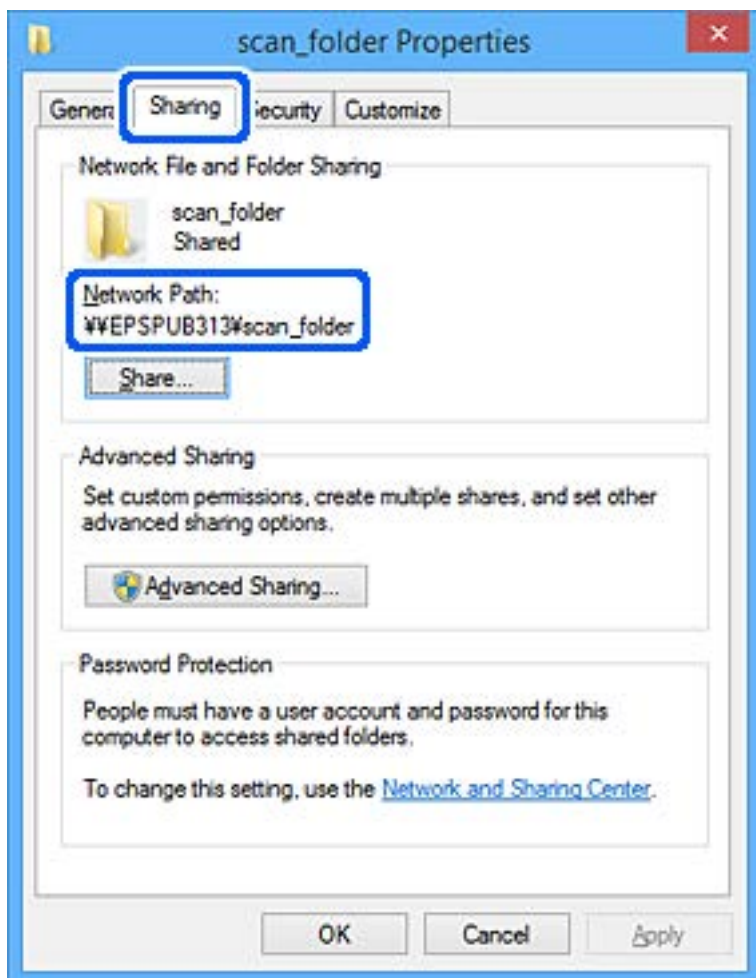

14. Кликнете **Затвори** или **ОК** за да го затворите прозорецот.

Со ова завршува создавањето на мрежната папка.

Побрз пристап до контактите

Ако регистрирате дестинации во списокот со контакти на скенерот, лесно може да ја внесете дестинацијата кога скенирате.

Може да ги регистрирате следниве типови дестинации во списокот со контакти. Може да регистрирате најмногу 300 ставки.

Белешка:

За да ја внесете дестинацијата, може да го користите и LDAP-серверот (LDAP-пребарување).

Е-пошта	Дестинација за е-пошта. Претходно треба да ги конфигурирате поставките за серверот за е-пошта.
Мрежна папка	Дестинација за податоци од скенирање. Претходно треба да ја подготвите мрежната папка.

Поврзани информации

➔ „Соработка меѓу LDAP-серверот и корисниците“ на страница 146

Споредба на конфигурацијата на контакти

Постојат три алатки за конфигурирање на контактите на скенерот: Web Config, Epson Device Admin и контролната табла на скенерот. Разликите меѓу овие три алатки се наведени во табелата подолу.

Функции	Web Config*	Epson Device Admin	Контролна табла на скенерот
Регистрирање дестинација	✓	✓	✓
Изменување дестинација	✓	✓	✓
Додавање група	✓	✓	✓
Изменување група	✓	✓	✓
Бришење дестинација или групи	✓	✓	✓
Бришење на сите дестинации	✓	✓	–
Увезување датотека	✓	✓	–
Извезување во датотека	✓	✓	–

* За да одредувате поставки, најавете се како администратор.

Регистрирање дестинација за контакти користејќи Web Config**Белешка:**

Контактите може да ги регистрирате и преку контролната табла на скенерот.

1. Одете на Web Config и изберете ја картичката **Scan > Contacts**.
2. Изберете го бројот што сакате да го регистрирате, а потоа кликнете **Edit**.
3. Внесете **Name** и **Index Word**.
4. Изберете го типот на дестинација како **Type** опција.

Белешка:

Не може да ја промените **Type** опцијата откако ќе завршите со регистрацијата. Ако сакате да го промените типот, избришете ја дестинацијата и повторно регистрирајте.

5. Внесете вредност за секоја ставка и кликнете на **Apply**.

Поврзани информации

➔ „Како да ја стартувате Web Config во веб-прелистувач“ на страница 36

Поставки за дестинација

Ставки	Поставки и објаснување
Вообичаени поставки	
Name	Внесете име прикажано во контактите од 30 знаци или помалку во Unicode (UTF-16). Во спротивно, оставете го полево празно.
Index Word	За да пребарувате контакти преку контролната табла на скенерот, внесете име користејќи 30 знаци или помалку во Unicode (UTF-16). Во спротивно, оставете го полево празно.
Type	Изберете го типот на адреса што сакате да ја регистрирате.
Assign to Frequent Use	Изберете за да се постави регистрираната адреса како често употребувана. Кога ја поставувате како често користена адреса, таа се прикажува во горниот дел на екранот за скенирање и може да ја одредите дестинацијата без да се прикажуваат контактите.
Email	
Email Address	Внесете од 1 до 255 знаци користејќи A–Z a–z 0–9 ! # \$ % & ' * + - . / = ? ^ _ { } ~ @.
Network Folder (SMB)	
Save to	\\„Патека за папката“ Внесете локација каде што целната папка е лоцирана од 1 до 253 знаци во Unicode (UTF-16), не внесувајќи го „\“. Внесете ја мрежната патека прикажана на екранот со својства на папката. Погледнете го следново за детали во врска со поставувањето на мрежната патека. „Создавање мрежна папка“ на страница 132
User Name	Внесете корисничко име од 30 знаци или помалку во Unicode (UTF-16) за да пристапите до мрежна папка. Меѓутоа, не користете контролни знаци (0x00 до 0x1f, 0x7F).
Password	Внесете лозинка од 0 до 20 знаци во Unicode (UTF-16) за да пристапите до мрежна папка. Меѓутоа, не користете контролни знаци (0x00 до 0x1f, 0x7F).
FTP	
Secure Connection	Изберете FTP или FTPS според протоколот за пренос на датотеки што го поддржува FTP-серверот. Изберете FTPS за да овозможите скенерот да комуницира со безбедносни мерки.
Save to	Внесете го името на серверот од 1 до 253 знаци во Unicode (UTF-16), без „ftp://“ или „ftps://“.

Ставки	Поставки и објаснување
User Name	Внесете корисничко име за да пристапите до FTP-сервер од 30 знаци или помалку во Unicode (UTF-16). Меѓутоа, не користете контролни знаци (0x00 до 0x1f, 0x7F). Ако серверот дозволува анонимни врски, внесете го корисничкото име, како на пример Анонимно и FTP. Во спротивно, оставете го полево празно.
Password	Внесете ја лозинката за да пристапите на FTP серверот од 0 до 20 знаци во Unicode (UTF-16). Меѓутоа, не користете контролни знаци (0x00 до 0x1f, 0x7F). Во спротивно, оставете го полево празно.
Connection Mode	Изберете режим на поврзување од менито. Ако е поставен заштитен сид меѓу скенерот и FTP-серверот, изберете Passive Mode .
Port Number	Внесете го бројот на портата на FTP-серверот од 1 до 65535.
Certificate Validation	Сертификатот на FTP-серверот се потврдува кога ова е овозможено. Ова е достапно кога FTPS е избрано за Secure Connection . За да извршите поставување, треба да увезете CA Certificate во скенерот.
SharePoint(WebDAV)*	
Secure Connection	Изберете HTTP или HTTPS според протоколот за пренос на датотеки што го поддржува серверот. Изберете HTTPS за да овозможите скенерот да комуницира со безбедносни мерки.
Save to	Внесете го името на серверот од 1 до 253 знаци во Unicode (UTF-16), без „http://“ или „https://“.
User Name	За да пристапите до сервер, внесете корисничко име што содржи до 30 знаци во Unicode (UTF-16). Меѓутоа, не користете контролни знаци (0x00 до 0x1f, 0x7F). Во спротивно, оставете го полево празно.
Password	Внесете лозинка од 0 до 20 знаци во Unicode (UTF-16) за да пристапите до сервер. Меѓутоа, не користете контролни знаци (0x00 до 0x1f, 0x7F). Во спротивно, оставете го полево празно.
Certificate Validation	Сертификатот на серверот се потврдува кога ова е овозможено. Ова е достапно кога HTTPS е избрано за Secure Connection . За да извршите поставување, треба да увезете CA Certificate во скенерот.
Proxy Server	Изберете дали сакате да користите прокси-сервер.

* SharePoint Online не е поддржано при скенирање во мрежна папка од контролната табла на скенерот.

Ако сакате да ја зачувате скенираната слика во SharePoint Online, користете Document Capture Pro по инсталирањето на SharePoint Online Connector. За детали, погледнете во прирачникот за Document Capture Pro.

<https://support.epson.net/dcp/>

Регистрирање дестинации како група користејќи Web Config

Ако типот на дестинацијата е поставен на **Email**, може да ги регистрирате дестинациите како група.

1. Одете на Web Config и изберете ја картичката **Scan > Contacts**.
2. Изберете го бројот што сакате да го регистрирате, а потоа кликнете **Edit**.
3. Изберете група од **Type**.
4. Кликнете на **Select** за **Contact(s) for Group**.
Се прикажуваат достапните дестинации.
5. Изберете ја дестинацијата којашто сакате да ја регистрирате во групата и потоа кликнете на **Select**.
6. Внесете **Name** и **Index Word**.
7. Изберете дали ќе ја назначите регистрираната група во често користената група.
Белешка:
Дестинациите може да се регистрираат во повеќе групи.
8. Кликнете **Apply**.

Поврзани информации

➔ [„Како да ја стартувате Web Config во веб-прелистувач“ на страница 36](#)

Увезување и правење резервна копија од контакти

Може да увезувате контакти и да правите резервна копија од контактите со Web Config или со други алатки.

Со Web Config, може да правите резервна копија од контактите извезувајќи ги поставките за скенерот што содржат контакти. Извезената датотека не може да се изменува бидејќи е извезена како бинарна датотека.

Кога во скенерот ги увезувате поставките за скенерот, контактите се заменуваат со други.

Со Epson Device Admin, од екранот со својства на уредот може да се извезуваат само контакти. Исто така, ако не ги извезувате ставките поврзани со безбедност, може да ги изменувате извезените контакти и да ги увезувате бидејќи може да се зачуваат како датотека SYLK или датотека CSV.

Увезување контакти користејќи Web Config

Ако имате скенер што ви овозможува да направите резервна копија од контактите и е компатибилен со овој скенер, може лесно да ги регистрирате контактите со увезување на датотеката со резервна копија.

Белешка:

За инструкции околу тоа како да направите резервна копија од контактите на скенерот, погледнете во прирачникот приложен со печатачот.

Следете ги чекорите подолу за да ги увезете контактите во овој скенер.

1. Одете на Web Config, изберете ја картичката **Device Management > Export and Import Setting Value > Import**.
2. Изберете ја датотеката со резервна копија што ја создадовте во **File**, внесете ја лозинката, а потоа кликнете **Next**.
3. Изберете го полето за избор **Contacts**, а потоа кликнете **Next**.

Правење резервна копија од контактите со Web Config

Податоците за контактите може да се изгубат поради дефект на скенерот. Ви препорачуваме да правите резервна копија од податоците секогаш кога ќе ги ажурирате. Epson не одговара за губење податоци, за правење резервни копии или враќање податоци и/или поставки дури и во гарантниот период.

Со Web Config може да направите резервна копија во компјутерот од податоците за контакти зачувани во скенерот.

1. Одете на Web Config, а потоа изберете ја картичката **Device Management > Export and Import Setting Value > Export**.
2. Изберете го полето за избор **Contacts** во категоријата **Scan**.
3. Внесете лозинка за да ја шифрирате извезената датотека.
Лозинката ќе ви треба за да ја увезете датотеката. Оставете го ова празно ако не сакате да ја шифрирате датотеката.
4. Кликнете **Export**.

Користење алатка за извезување и групна регистрација на контактите

Ако користите Epson Device Admin, може да направите резервна копија само од контактите и да ги изменувате извезените датотеки, а потоа да ги регистрирате сите одеднаш.

Ова е корисно ако сакате да направите резервна копија само од контактите или кога го менувате скенерот и сакате да ги префрлите контактите од стариот во новиот скенер.

Извезување контакти

Зачувајте ги информациите за контактите во датотеката.

Може да ги уредувате датотеките зачувани во SYLK-формат или CSV-формат користејќи апликација за табеларни пресметки или уредувач за текст. Може да ги регистрирате сите одеднаш, откако ќе ги избришете или додадете информациите.

Информациите што содржат безбедносни ставки, како што се лозинка и лични податоци, може да се зачуваат во бинарен формат со лозинка. Не може да ја уредувате датотеката. Може да се користи како резервна датотека на информациите што ги содржат безбедносните ставки.

1. Стартувајте ја Epson Device Admin.
2. Изберете **Devices** во менито со задачи на страничната лента.
3. Од списокот со уреди, изберете го уредот што сакате да го конфигурирате.
4. Кликнете **Device Configuration** на картичката **Home** од менито со ленти.
Кога е поставена лозинката за администратор, внесете ја лозинката и кликнете на **OK**.
5. Кликнете **Common > Contacts**.
6. Изберете го форматот за извезување од **Export > Export items**.
 - All Items
Извезете ја шифрираната бинарна датотека. Изберете кога сакате да вклучите безбедносни ставки, како што се лозинки и лични податоци. Не може да ја уредувате датотеката. Ако ја изберете, мора да поставите лозинка. Кликнете **Configuration** и поставете лозинка од 8 до 63 знаци во ASCII. Оваа лозинка се бара при увезување на бинарната датотека.
 - Items except Security Information
Извезете ги датотеките во SYLK-формат или во CSV-формат. Изберете кога сакате да ги уредувате информациите на извезената датотека.
7. Кликнете **Export**.
8. Одредете го местото за зачувување на датотеката, изберете го типот датотека, а потоа кликнете **Save**.
Се прикажува пораката за завршување.
9. Кликнете **OK**.
Уверете се дека датотеката е зачувана во одреденото место.

Увезување контакти

Увезете ги информациите за контакти од датотеката.

Може да ги увезете датотеките зачувани во SYLK-формат или CSV-формат или резервната бинарна датотека што ги содржи безбедносните ставки.

1. Стартувајте ја Epson Device Admin.
2. Изберете **Devices** во менито со задачи на страничната лента.
3. Од списокот со уреди, изберете го уредот што сакате да го конфигурирате.
4. Кликнете **Device Configuration** на картичката **Home** од менито со ленти.
Кога е поставена лозинката за администратор, внесете ја лозинката и кликнете на **OK**.

5. Кликнете **Common > Contacts**.
6. Кликнете на **Browse** на **Import**.
7. Изберете ја датотеката што сакате да ја увезете, а потоа кликнете **Open**.
Кога ќе ја изберете бинарната датотека, во **Password**, при извезување на датотеката внесете ја лозинката што сте ја поставиле.
8. Кликнете **Import**.
Се прикажува екранот за потврда.
9. Кликнете **OK**.
Се прикажува резултатот од потврдувањето.
 - Edit the information read
Кликнете кога сакате да ги уредувате информациите поединечно.
 - Read more file
Кликнете кога сакате да увезувате повеќе датотеки.
10. Кликнете на **Import**, а потоа кликнете на **OK** во екранот за завршување на увезувањето.
Вратете се во екранот за својства на уредот.
11. Кликнете **Transmit**.
12. Кликнете на **OK** на пораката за потврда.
Поставките се испраќаат до скенерот.
13. На екранот за завршување на испраќањето, кликнете на **OK**.
Информациите на скенерот се ажурираат.
Отворете ги контактите од Web Config или од контролната табла на скенерот, а потоа проверете дали контактот е ажуриран.

Соработка меѓу LDAP-серверот и корисниците

При соработка со LDAP-серверот, може да ги користите информациите за адреса регистрирани на LDAP-серверот како дестинација за е-пошта.

Конфигурирање на LDAP-серверот

За да ги користите информациите на LDAP-серверот, регистрирајте го на скенерот.

1. Одете на Web Config и изберете ја картичката **Network > LDAP Server > Basic**.
2. Внесете вредност за секоја ставка.
3. Изберете **OK**.
Се прикажуваат поставките што ги избравте.

Ставки за поставка на LDAP серверот

Ставки	Поставки и објаснувања
Use LDAP Server	Изберете Use или Do Not Use .
LDAP Server Address	Внесете адреса на LDAP серверот. Внесете од 1 до 255 знака од IPv4, IPv6 или FQDN формат. За FQDN-форматот, може да користите алфанумерички знаци во ASCII (0x20–0x7E) и „-“ освен за почетокот и крајот на адресата.
LDAP server Port Number	Внесете го бројот на портата на LDAP-серверот (од 1 до 65535).
Secure Connection	Одредете го начинот на автентикација кога скенерот пристапува до LDAP-серверот.
Certificate Validation	Кога ова е овозможено, се потврдува сертификатот на LDAP-серверот. Препорачуваме ова да биде поставено на Enable . За да се постави, CA Certificate треба да се увезе во скенерот.
Search Timeout (sec)	Одредете ја должината на времето за пребарување пред да настане прекилот од 5 до 300.
Authentication Method	Изберете еден од начините. Ако изберете Kerberos Authentication , изберете Kerberos Settings за да ги одредите поставките за Kerberos. За да извршите Kerberos Authentication, потребна е следнава околина. <input type="checkbox"/> Скенерот и DNS-серверот може да комуницираат. <input type="checkbox"/> Времето на скенерот, на KDC-серверот и на потребниот сервер за автентикација (LDAP-сервер, SMTP-сервер, датотечен сервер) се синхронизирани. <input type="checkbox"/> Кога серверот за услуги е назначен како IP-адреса, FQDN на серверот за услуги е регистрирано во зоната за обратно пребарување на DNS-серверот.
Kerberos Realm to be Used	Ако изберете Kerberos Authentication како Authentication Method , изберете го доменот на Kerberos што сакате да го користите.
Administrator DN / User Name	Внесете го корисничкото име за LDAP сервер од 128 знаци или помалку во Unicode (UTF-8). Не може да ги користите контролните знаци, како на пример 0x00–0x1F и 0x7F. Поставката не се користи кога е избрано Anonymous Authentication како Authentication Method . Во спротивно, оставете го полево празно.
Password	Внесете ја лозинката за автентикација на LDAP сервер од 128 знаци или помалку во Unicode (UTF-8). Не може да ги користите контролните знаци, како на пример 0x00–0x1F и 0x7F. Поставката не се користи кога е избрано Anonymous Authentication како Authentication Method . Во спротивно, оставете го полево празно.

Поставки за Kerberos

Ако изберете **Kerberos Authentication** за **Authentication Method** од **LDAP Server > Basic**, направете ги следните поставки за Kerberos од јазичето **Network > Kerberos Settings**. Може да регистрирате до 10 поставки за Kerberos.

Ставки	Поставки и објаснувања
Realm (Domain)	Внесете го доменот на Kerberos автентикацијата од 255 знаци или помалку во ASCII (0x20–0x7E). Ако не го регистрирате, оставете го празно.
KDC Address	Внесете адреса на Kerberos серверот за автентикација. Внесете 255 знаци или помалку од IPv4, IPv6 или FQDN формат. Ако не го регистрирате, оставете го празно.
Port Number (Kerberos)	Внесете го бројот на портата на Kerberos серверот од 1 до 65535.

Конфигурирање на поставките за пребарување на LDAP-серверот

Кога ги одредувате поставките за пребарување, може да ја користите адресата на е-пошта регистрирана на LDAP-серверот.

1. Одете на Web Config и изберете ја картичката **Network > LDAP Server > Search Settings**.
2. Внесете вредност за секоја ставка.
3. Кликнете **ОК** за да се прикаже резултатот за поставката.
Се прикажуваат поставките што ги избравте.

Ставки за поставка за пребарување на LDAP серверот

Ставки	Поставки и објаснувања
Search Base (Distinguished Name)	Ако сакате да пребарувате арбитрарен домен, одредете го името на доменот на LDAP серверот. Внесете од 0 до 128 знаци во Unicode (UTF-8). Ако не пребарувате артибарни атрибути, оставете го ова празно. Пример за именик на локален сервер: dc=server,dc=local
Number of search entries	Одредете го бројот на записи на пребарувања од 5 до 500. Одредениот број на записите на пребарувања привремено се зачувува и прикажува. Дури и ако бројот на записи на пребарувања е над одредениот број и се прикаже порака за грешка, пребарувањето може да заврши.
User name Attribute	Одредете го името на атрибутот за да се прикаже при пребарување на имиња на корисник. Внесете од 1 до 255 знаци во Unicode (UTF-8). Првиот знак треба да биде a–z или A–Z. Пример: cn, uid
User name Display Attribute	Одредете го името на атрибутот за да се прикаже како корисничко име. Внесете од 0 до 255 знаци во Unicode (UTF-8). Првиот знак треба да биде a–z или A–Z. Пример: cn, sn
Email Address Attribute	Одредете го името на атрибутот за да се прикаже при пребарување на адреси на е-пошта. Внесете комбинација од 1 до 255 знаци со користење на A–Z a–z 0–9 и -. Првиот знак треба да биде a–z или A–Z. Пример: пошта

Ставки	Поставки и објаснувања
Arbitrary Attribute 1 - Arbitrary Attribute 4	Може да го одредите другите арбитрарни атрибути за пребарување. Внесете од 0 до 255 знаци во Unicode (UTF-8). Првиот знак треба да биде a–z или A–Z. Ако не сакате да пребарувате за арбитрарни атрибути, оставете го ова празно. Пример: o, ou

Проверка на врската со LDAP-серверот

Врши тестирање на врската со LDAP-серверот користејќи го параметарот поставен на **LDAP Server > Search Settings**.

- Одете на Web Config и изберете ја картичката **Network > LDAP Server > Connection Test**.
- Изберете **Start**.
Започнува тестирањето на врската. По тестирањето, се прикажува извештај од тестирањето.

Пробни референции за конекција на LDAP сервер

Пораки	Објаснување
Connection test was successful.	Оваа порака се прикажува кога поврзувањето со серверот е успешно.
Connection test failed. Check the settings.	Оваа порака се прикажува од следниве причини: <ul style="list-style-type: none"> <input type="checkbox"/> Адресата на LDAP серверот или бројот на порти е неточен. <input type="checkbox"/> Настанал прекин. <input type="checkbox"/> Do Not Use е избрано како Use LDAP Server. <input type="checkbox"/> Ако Kerberos Authentication е избрано како Authentication Method, поставките како на пример Realm (Domain), KDC Address и Port Number (Kerberos) се неточни.
Connection test failed. Check the date and time on your product or server.	Оваа порака се појавува кога поврзувањето не успева бидејќи поставките за време за скенерот и за LDAP-серверот се неусогласени.
Authentication failed. Check the settings.	Оваа порака се прикажува од следниве причини: <ul style="list-style-type: none"> <input type="checkbox"/> User Name и/или Password се неточни. <input type="checkbox"/> Ако Kerberos Authentication е избран како Authentication Method, времето/датумот можно е да не може да се конфигурира.
Cannot access the product until processing is complete.	Пораката се прикажува кога скенерот е зафатен.

Поставување на AirPrint

Одете на Web Config, изберете ја картичката **Network**, а потоа изберете **AirPrint Setup**.

Ставки	Објаснување
Bonjour Service Name	Внесете име на услугата Bonjour, користејќи ASCII-текст (0x20-0x7E) и до 41 знак.
Bonjour Location	Внесете опис на локацијата на скенерот, користејќи текст во Unicode (UTF-8) и до 127 бајти.
Wide-Area Bonjour	Поставете дали да се користи Wide-Area Bonjour. Ако се користи, скенерот мора да биде регистриран на DNS-серверот за да може да се пребарува скенерот низ сегментот.
Enable AirPrint	Овозможува Bonjour и AirPrint (Услуга за скенирање). Ова копче е достапно само кога AirPrint е оневозможено. Белешка: <i>Ако AirPrint е оневозможено, се оневозможува и скенирањето со Mopria од уреди Chromebook, Windows и апликацијата Mopria Scan.</i>

Приспособување на приказот на контролната табла

Регистрирање Поч. пос..... 152

Изменување на почетниот екран на контролната табла..... 154

Регистрирање Поч. пос.

Често користените поставки за скенирање може да ги регистрирате како **Поч. пос.** Може да регистрирате најмногу 48 однапред поставени поставки.

Белешка:

- ❑ За да ги регистрирате тековните поставки, изберете ★ на екранот за започнување со скенирањето.
- ❑ Може да регистрирате **Presets** и во *Web Config*.
Изберете ја картичката **Scan > Presets**.
- ❑ Ако изберете **Скенирај на компјутер** при регистрирањето, може да ја регистрирате задачата создадена во *Document Capture Pro* како **Presets**. Ова е достапно само за компјутери поврзани на мрежа. Регистрирајте ја задачата во *Document Capture Pro* однапред.
- ❑ Ако е овозможена функцијата за автентикација, само администраторот може да регистрира **Presets**.

1. Изберете **Поч. пос.** на почетниот екран на контролната табла на скенерот.

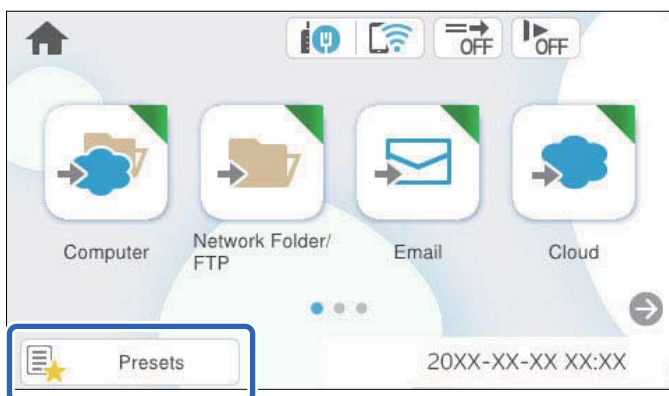

2. Изберете .

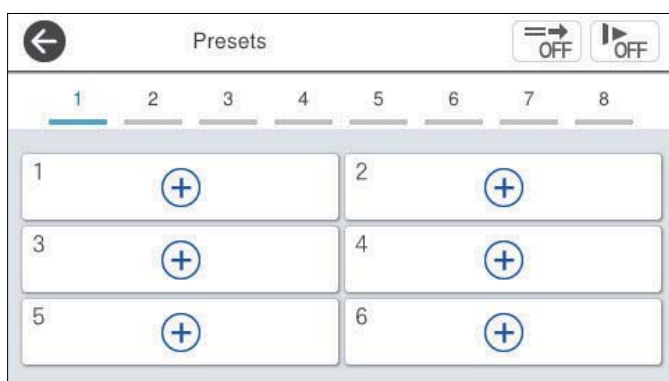

3. Изберете го менито што сакате да го користите за регистрирање однапред поставена поставка.

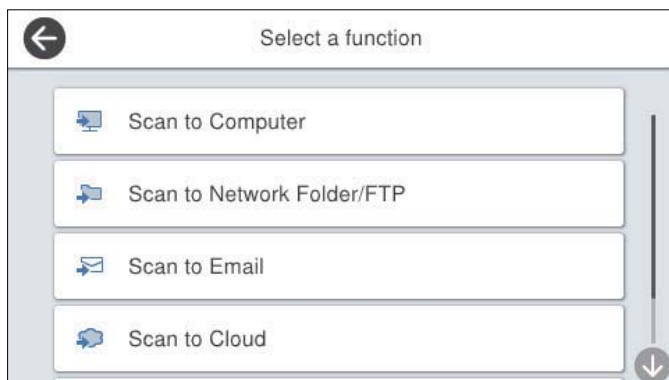

4. Одредете ја секоја ставка, а потоа изберете ☆.

Белешка:

Кога ќе изберете **Скенирај на компјутер**, изберете го компјутерот на којшто е инсталирана *Document Capture Pro*, а потоа изберете регистрирана задача. Ова е достапно само за компјутери поврзани на мрежа.

5. Одредете ги поставките за однапред поставените поставки.

- Име:** поставете го името.
- Постави Икона:** поставете ги сликата и бојата на иконата што ќе се прикажува.
- Поставка за Брзо испраќање:** веднаш го започнува скенирањето без да бара потврда, бидејќи е избрана однапред поставената поставка.
- Содржина:** проверете ги поставките за скенирање.

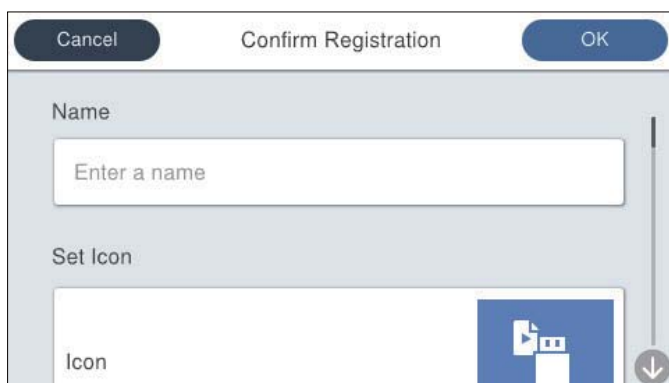

6. Изберете **ОК**.

Поврзани информации

➔ „Поставување задача“ на страница 122

Опции на менито за Поч. пос.

Поставките за однапред поставена поставка може да ги промените ако изберете > во однапред поставената поставка.

Промени Име:

Го менува името на однапред поставената поставка.

Промени Икона:

Ги менува сликата за иконата и бојата на однапред поставената поставка.

Поставка за Брзо испраќање:

Веднаш го започнува скенирањето без да бара потврда, бидејќи е избрана однапред поставената поставка.

Промени положба:

Го менува редоследот на прикажување на однапред поставените поставки.

Избриши:

Ја брише однапред поставената поставка.

Додај или Отстрани Икона на Почетен:

Ја додава или отстранува иконата за однапред поставената поставка од почетниот екран.

Потврдете Детали:

Прегледајте ги поставките за однапред поставената поставка. Може да ја вчитате однапред поставената поставка ако изберете **Користи ја поставкава**.

Изменување на почетниот екран на контролната табла

За да го приспособувате почетниот екран, изберете **Поставки > Уреди Почеток** на контролната табла на скенерот.

- Приказ: го менува начинот на прикажување на иконите на менито.
[„Менување Приказ на почетниот екран“ на страница 155](#)
- Додади икона: додава икони на **Поч. пос.** што сте ги одредиле или ги враќа иконите што сте ги отстраниле од екранот.
[„Додади икона“ на страница 155](#)
- Отстрани икона: отстранува икони од почетниот екран.
[„Отстрани икона“ на страница 156](#)
- Премести икона: го менува редоследот на прикажување на иконите.
[„Премести икона“ на страница 157](#)
- Обнови стандарден приказ на икони: ги враќа стандардните поставки за прикажување за почетниот екран.

Менување Приказ на почетниот екран

1. Изберете **Поставки** > **Уреди Почеток** > **Приказ** на контролната табла на скенерот.
2. Изберете **Линија** или **Матрица**.

Линија:

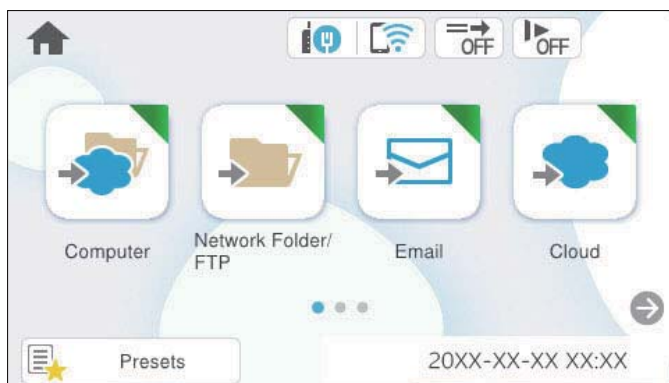

Матрица:

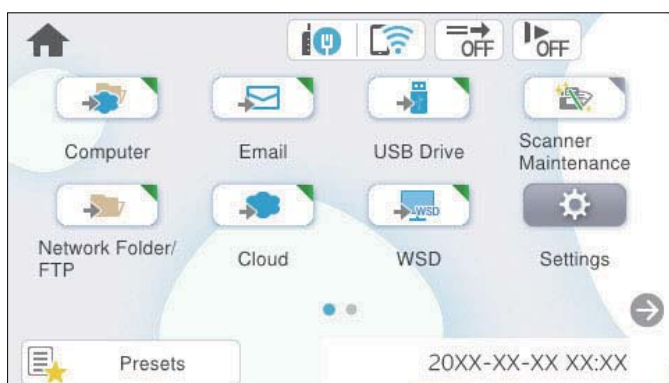

3. Изберете  за да се вратите и да го проверите почетниот екран.

Додади икона

1. Изберете **Поставки** > **Уреди Почеток** > **Додади икона** на контролната табла на скенерот.
2. Изберете **Функција** или **Поч. пос..**
 - Функција: ги прикажува стандардните функции што се појавуваат на почетниот екран.

- Поч. пос.: ги прикажува регистрираните однапред поставени поставки.

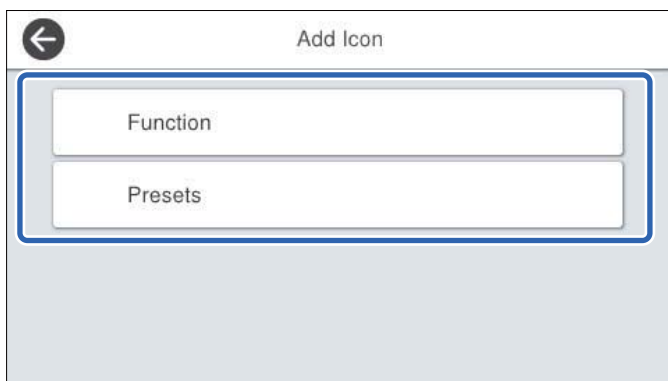

- Изберете ја ставката што сакате да ја додадете на почетниот екран.

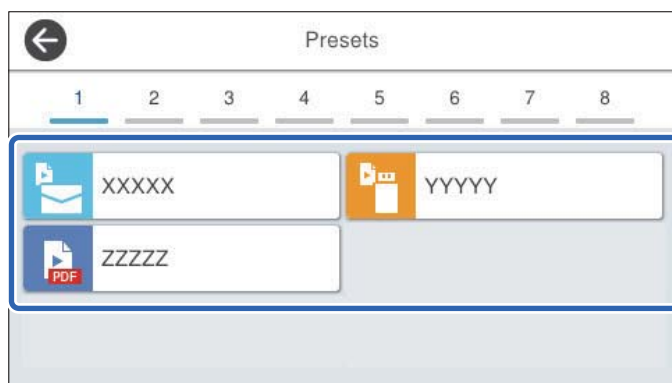

- Изберете го празниот простор каде што сакате да ја додадете ставката. Ако сакате да додадете повеќе икони, повторете ги чекорите од 3 до 4.

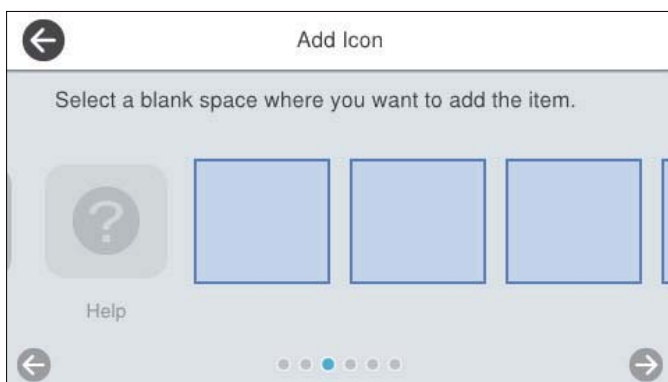



- Изберете  за да се вратите и да го проверите почетниот екран.

Отстрани икона

- Изберете **Поставки > Уреди Почеток > Отстрани икона** на контролната табла на скенерот.

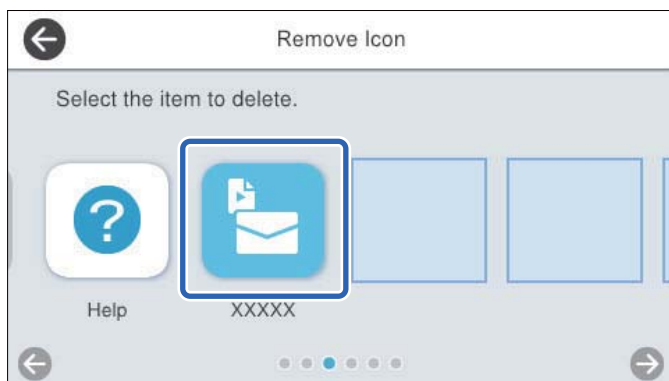
- Изберете ја иконата што сакате да ја отстраните.



- Изберете **Да** за да завршите.
Ако сакате да отстраните повеќе икони, повторете ги чекорите 2 и 3.
- Изберете  за да се вратите и да го проверите почетниот екран.

Премести икона

- Изберете **Поставки** > **Уреди Почеток** > **Премести икона** на контролната табла на скенерот.
- Изберете ја иконата што сакате да ја преместите.

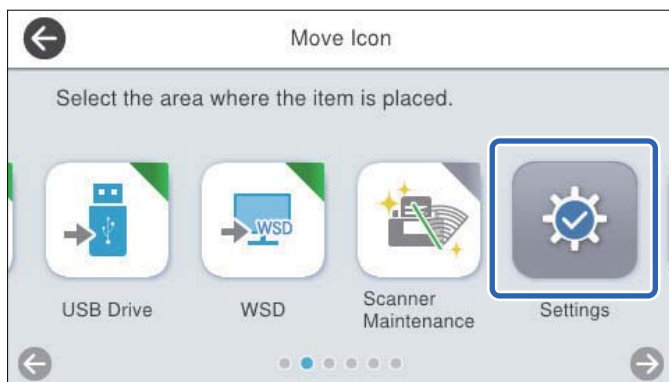

3. Изберете ја рамката за дестинација.

Ако друга икона е веќе поставена во рамката за дестинација, иконите се заменуваат.

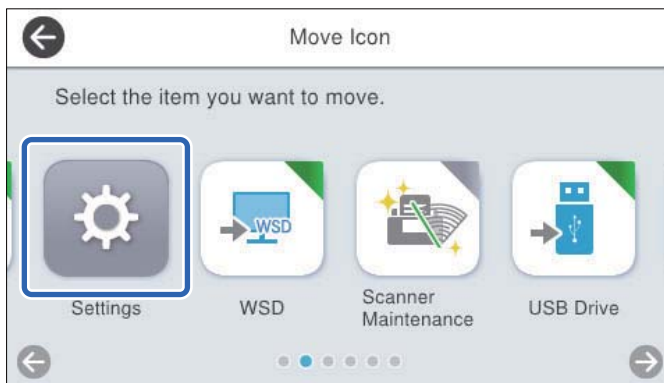

4. Изберете  за да се вратите и да го проверите почетниот екран.

Опции од менито за поставките

Осн поставки.	160
Поставки на скенерот.	161
Уреди Почеток.	163
Кориснички поставки.	163
Поставки за мрежа.	163
Поставки за веб услуга.	165
Document Capture Pro.	165
Управник со Контакти.	165
Администрир. на систем.	166
Информации за уред.	167
Одржување на скенер.	168
Поставка за предупредување за замена на валјакот.	169
Поставки за предупредување за Редовно чистење.	169

Осн поставки

ЛЦД осветленост

Приспособете ја осветленоста на LCD-екранот.

Звуци

- Притискање копче: поставете ја јачината на звуците при допирање на контролната табла или при успешна автентикација на екранот за најавување.
- Тон за грешка: поставете ја јачината на звукот за известување кога настанува грешка или при неуспешна автентикација на екранот за најавување.

Тајмер за спиење

Приспособете го временскиот период за влегување во режимот на спиење (режим за штедење енергија) кога скенерот не извршува никакви задачи. LCD-екранот ќе стане црн кога ќе измине одреденото време.

Кога сте најавени на контролната табла како администратор, ќе се одјавите кога скенерот ќе влезе во режимот на спиење.

Белешка:

Може да се постави и преку *Web Config*. Изберете **Device Management > Power Saving > Sleep Timer**.

Поставки за искл.

Производот може да ја има оваа функција или функцијата **Мерач на времето за исклучување**, во зависност од местото на продажба.

Автоматско исклучување на скенерот.

- Исклучи напојување ако е неактивно
Изберете ја оваа поставка за да може скенерот да се исклучува автоматски ако не се користи одреден временски период. Секое зголемување ќе влијае врз енергетската ефикасност на производот. Имајте ја предвид животната средина пред да извршите каква било промена.

- Искл. напој. ако е исклуч. од приклучок
Изберете ја оваа поставка за скенерот да се исклучи по поставениот временски период откако сите порти (вклучително и USB-портата) ќе бидат исклучени. Оваа функција може да не биде достапна во зависност од регионот.
Погледнете ја следнава веб-локација за повеќе информации околу поставувањето на временскиот период.

<https://www.epson.eu/energy-consumption>

Директно вклучување

Директно вклучување на скенерот кога се приклучува на извор на напојување, без притискање на копчето за вклучување.

Поставки за датум/време

- Датум/Време: Внесете ги тековните датум и време.
- Летно сметање на времето: Изберете ја поставката за летно сметање на времето што важи за вашето подрачје.

- Временска разлика: Внесете ја временската разлика помеѓу вашето локално време и UTC (Координирано универзално време).

Јазик/Language

Изберете ја земјата или регионот во коишто го користите скенерот.

Тастатура

Променете го изгледот на тастатурата на LCD-екранот.

Прекин во функционирање

Кога е поставено на **Вкл.**, ве враќа на почетниот екран кога во одредениот временски период не се извршувале задачи. Оваа поставка се применува кога е прикажан некој друг екран наместо почетниот екран.

Кога сте најавени на контролната табла како администратор, ќе се одјавите кога тајмерот за неизвршување задачи во одредениот временски период ќе ве врати на почетниот екран.

Врска со компјутер преку USB

Може да ја ограничите употребата на USB-конекцијата од компјутерот. Ако сакате да ја ограничите, изберете **Исклучи**.

Поставки на скенерот

Бавно

Ја намалува брзината на внесување секогаш кога скенирате. Кога е поставено на **Вкл.**, иконата се менува во .

Овозможете го ова во следниве ситуации:

- Кога оригиналите често се заглавуваат
- Кога ставате тенки оригинали
- Кога истовремено скенирате различни типови или големини на оригинали
- Ако сметате дека скенерот предизвикува бучава

Време за запирање на двој. внес.

Поставете какво дејство да се извршува кога ќе се открие двојно внесување.

- Веднаш: Веднаш го запира внесувањето откако ќе се открие двојно внесување.
- По исфрлувањето: Оригиналите откриени како двојно внесување се скенираат какви што се, а внесувањето на следните оригинали привремено се запира.

Ако нема проблем со скенираната слика, може да продолжите со скенирањето.

Функција DFDS

Го прескокнува откривањето на двојно внесување и продолжува со скенирање. Кога е поставено на **Вкл.**, иконата се менува во .

Овозможете го ова за да скенирате оригинали што се откриени како двојно внесени, на пример пластични картички или пликови.

Зашт. на хартија

Го намалува оштетувањето на оригиналите со тоа што прекинува со скенирање веднаш откако ќе се открие следниов статус.

- Настанува грешка при внесувањето на оригиналите
- Оригиналите се внесуваат накриво

Изберете го нивото на откривање за да ја овозможите оваа функција. Видете ја табелата подолу за детали за секое ниво.

Ниво	Опис
Вклучено-Ниско	Намалете ја чувствителноста за откривање на накривувањето на оригиналите.
Вклучено-Средно	Откривајте го накривувањето на хефтаните оригинали и накривувањето што Вклучено-Ниско не може да го открие.
Вклучено-Високо	Зголемете ја чувствителноста за откривање на накривувањето на оригиналите.



Важно:

- Оваа функција не секогаш спречува оштетување на оригиналите.
- Во зависност од состојбата на оригиналите што се внесуваат, можно е да не се откриваат грешки при внесувањето.

Белешка:

Во зависност од оригиналот, состојбата на внесувањето, како и од нивото што сте го поставиле, оваа функција може да не функционира правилно.

- Изберете **Иск.** за да ја оневозможите функцијата кога скенирате пластични картички или дебела хартија.
- Ако има чести грешки при откривањето, намалете го нивото на оваа функција.
- Некои оригинали може да бидат погрешно откриени како грешки при внесување, на пр. оригинали со неправилна форма или накриво скенирани оригинали.
- Кога ставате повеќе оригинали, погрижете се да ги порамните предните рабови на оригиналите. Оригиналите може да бидат погрешно откриени како грешки при внесување ако рабовите на оригиналите не се порамнети, дури и ако се правилно скенирани.
- За да ги скенирате оригиналите без накривување, пред да скенирате повлечете ги граничните соодветно до оригиналите.

Открив. нечистотија на стаклото

Открива нечистотија на стаклената површина во скенерот. Може да го изберете нивото на откривањето.

Зависно од нечистотијата, оваа функција може да не функционира правилно.

Ултрасо. отквр. на двојно ставање

Открива грешка поради двојно внесување кога ќе се внесат повеќе оригинали и го сопира скенирањето.

Користете ја оваа функција кога не може да го поставите откривањето на двојно внесување преку надворешниот софтвер.

Во зависност од оригиналите, на пр. пликови, пластични картички, оригинали со етикети или налепници итн, оваа функција може да не функционира правилно.

Истекување на Режимот за автоматско внесување

Поставете го истекувањето на времето кога користите Режим за автоматско полнење.

Оваа поставка е достапна само при скенирање од „Мрежа Папка/FTP“, „Е-пошта“, „Облак“ или „USB-диск“. Можете да го поставите времето за автоматско завршување на скенирањето кога „Режимот за автоматско внесување“ е поставен на „Вклучено“.

Потврди примач

Проверете ја дестинацијата пред да скенирате.

Уреди Почеток

Може да ги изменувате поставките за приказот на почетниот екран.

Приказ

Го менува начинот на прикажување на иконите на менито.

Додади икона

Додава икони за **Поч. пос.** што сте ги поставиле или ги враќа иконите што претходно сте ги отстраниле од екранот.

Отстрани икона

Ги отстранува иконите од почетниот екран. Ако сакате отстранетите икони повторно да се прикажуваат, изберете **Додади икона** или **Обнови стандарден приказ на икони**.

Премести икона

Го менува редоследот на прикажување на иконите.

Обнови стандарден приказ на икони

Ги враќа стандардните поставки за приказот на почетниот екран.

Кориснички поставки

Може да ги промените почетните поставки за скенирање за следниве ставки.

Скенирај во мрежна папка/ФТП

Скенирај во е-пошта

Скен. во USB-диск

Скенирај во облак

Поставки за мрежа

Wi-Fi поставување:

Одредете ги или променете ги поставките за безжична мрежа. Изберете го начинот на поврзување од следново, а потоа следете ги инструкциите на контролната табла.

Пренасочувач:

- Волшебник за поставување на Wi-Fi врска
- Поставка за копче за притискање (WPS)
- Други
 - PIN шифра за пост. (WPS)
 - Wi-Fi автомат. поврзување
 - Исклучи Wi-Fi

Можеби ќе успеете да ги решите проблемите со мрежата ако ги оневозможите поставките за Wi-Fi или ако повторно ги одредите

поставките за Wi-Fi. Допрете  > **Пренасочувач > Промени поставки > Други > Исклучи Wi-Fi > Започни со поставување.**

Wi-Fi Direct:

Ги прикажува информациите за поврзување со паметниот телефон.

Допрете **Смени** за да ги промените поставките.

- Промени име на мрежа
- Промени лозинка
- Промени опсег на фреквенција

Во зависност од регионот, оваа поставка може да не се прикаже.

- Деактивирај Wi-Fi Direct
- Врати стандардни поставки

Поставување на жична LAN:

Поставете или променете мрежна врска којашто користи LAN-кабел и рутер. Кога се користи ова, Wi-Fi врските се оневозможени.

Статус на мрежа

Ги прикажува тековните мрежни поставки за следниве ставки.

- Статус на кабелска LAN/ Wi-Fi мрежа
- Статус на Wi-Fi Direct
- Статус на сервер за е-пошта

Напредно

Одредете ги следниве детални поставки.

- Име на уред
- TCP/IP
- Прокси-сервер
- Сервер за е-пошта
 - Поставки за сервер
 - Проверка на поврзување
- IPv6 адреса

- Брзина на линк и дуплекс
- Пренасочи HTTP на HTTPS
- Деактивирај IPsec/ IP филтрирање
- Деактивирај IEEE802.1X

Поставки за веб услуга

Услуги на Epson Connect:

Прикажува дали скенерот е регистриран и поврзан на Epson Connect.

Регистрирајте се на услугата избирајќи **Регистрирај** и следејќи ги инструкциите.

Кога ќе завршите со регистрацијата, може да ги промените следниве поставки.

- Прекини/Продолжи
- Одрегистрирај

За повеќе информации, посетете ја следнава веб-локација.

<https://www.epsonconnect.com/>

<http://www.epsonconnect.eu> (само за Европа)

Document Capture Pro

Поставки за група

Овозможете поставки за група на скенерот. Користете ја оваа ставка кога се овозможени поставките за група на Document Capture Pro.

група

Внесете го бројот на групата кога е овозможено **Поставки за група**.

Управник со Контакти

Регистрирај/Избриши:

Регистрирајте ги и/или избришете ги контактите за менијата Скенирај во е-пошта и Скенирај во мрежна папка/ФТП.

Чести:

Регистрирајте ги често користените контакти за брзо да пристапувате до нив. Може и да ги промените редоследот на списокот.

Прегледај опции:

Променете го начинот на којшто се прикажува списокот со контакти.

Опции за пребарување:

Променете го начинот на пребарување контакти.

Администрир. на систем

Управник со Контакти

Регистрирај/Избриши:

Регистрирајте ги и/или избришете ги контактите за менијата Скенирај во е-пошта и Скенирај во мрежна папка/ФТП.

Чести:

Регистрирајте ги често користените контакти за брзо да пристапувате до нив. Може и да го промените редоследот на списокот.

Прегледај опции:

Променете го начинот на којшто се прикажува списокот со контакти.

Опции за пребарување:

Променете го начинот на пребарување контакти.

Администраторски поставки

- Лозинка на администраторот: Регистрирајте лозинка за администратор со која само администратор ќе може да ги промени поставките. Лозинката мора да содржи од 8 до 20 знаци.
- Поставка за заклучување: Заклучете ги поставките за скенерот за да ги заштитите и да не може други корисници да ги менуваат.

Ограничувања

Дозволете да се менуваат поставките за следниве ставки кога е овозможено заклучувањето на таблата.

- Пристап до Регистрирај /Избриши Контакти
- Пристап до Последно од Скенирај во е-пошта
- Пристап до Јазик
- Заштита на личните податоци

Контрола на пристап:

Контрола на пристап:

Изберете **Вкл.** за да ограничите функции на производот. Корисниците мора да се најаваат на контролната табла на производот со нивните корисничко име и лозинка пред да ги користат функциите на контролната табла.

Прифати работи од непознат корисник:

Може да изберете дали да се дозволуваат задачи што ги немаат потребните информации за автентикација.

Енкрипција на лозинка

Шифрирајте ја лозинката.

Ако го исклучите напојувањето додека рестартирањето е во тек, податоците може да се оштетат, а поставките за скенерот ќе се вратат на стандардните. Во тој случај, внесете ги информациите за лозинката повторно.

Вериф. на прог. при стартување

При стартувањето, скенерот проверува дали неовластени трети страни вршеле измени во програмата. Ако открие какви било проблеми, скенерот нема да стартува.

Истражување на клиентите

Изберете **Одобри** за да се испраќаат информации до Seiko Epson Corporation за употребата на производите, на пр. информации за бројот на скенирања.

Поставки WSD

Овозможете или оневозможете WSD (Веб-услуга за уреди).

Врати ги стандардните поставки

- Поставки за мрежа: вратете ги мрежните поставки на нивниот почетен статус.
- Се освен Поставки за мрежа: вратете ги другите поставки на нивниот почетен статус, освен мрежните поставки.
- Сите поставки: вратете ги сите поставки на нивниот почетен статус што важел при купувањето.



Важно:

Ако изберете **Сите поставки**, ќе се избришат сите податоци за поставките регистрирани во скенерот, вклучително и поставките за контактите. Избришаните поставки не може да се вратат.

Ажурирање на фирмвер:

Може да добиете информации за фирмверот на скенерот, на пр. тековната верзија и информации за достапните ажурирања.

Ажурирај:

Проверете дали е ажурирана најновата верзија на фирмвер на мрежниот сервер. Ако е достапно ажурирање, може да изберете дали сакате или не да започнете со ажурирање.

Известување:

Изберете **Вкл.** за да примите известување ако е достапно ажурирање на фирмверот.

Информации за уред

Сериски број

Го прикажува серискиот број на скенерот.

Тековна верзија

Ја прикажува тековната верзија на фирмверот.

Вкупен број на скенирања

Го прикажува вкупниот број на скенирања.

Бр. на едностр. скенирања

Го прикажува бројот на еднострани скенирања.

Бр. на двострани скенирања

Го прикажува бројот на двострани скенирања.

Бр. на скен. од Носач на листови

Го прикажува бројот на скенирања извршени со Фасцикла.

Бр. на ск. по зам. на валјакот

Го прикажува бројот на скенирања откако ќе го замените склопот со валјаци.

За да ресетирате, изберете  од **Информации за уред**, изберете **Бр. на ск. по зам. на валјакот**, а потоа изберете **Да**.

Бр. на ск. по Редовно чистење

Го прикажува бројот на скенирања откако ќе извршите редовно чистење.

За да ресетирате, изберете  од **Информации за уред**, изберете **Бр. на ск. по Редовно чистење**, а потоа изберете **Да**.

Статус на уредот за автентикација

Го прикажува статусот на уредот за автентикација.

Информации за Epson Open Platform

Го прикажува статусот на Epson Open Platform.

Одржување на скенер

Чистење на валјак

Покажува како да го чистите валјакот во скенерот.

Замена на валјак за одржување

Покажува како да го замените склопот со валјаци. Бројот може да го ресетирате и откако ќе го замените склопот со валјаци.

Редовно чистење

Покажува како редовно да ја чистите внатрешноста на скенерот. Бројот може да го ресетирате и откако ќе извршите редовно чистење.

Чистење на Стакло

Покажува како да го чистите стаклото на скенерот во внатрешноста на скенерот.

Поставка за предупредување за замена на валјакот

Пост. за бр. на предупр

Го менува бројот на скенирања, од којшто зависи кога ќе се прикаже известувањето за замена на валјаците.

Поставки за предупредување за Редовно чистење

Поставка за предупредување

Ве известува кога да ја исчистите внатрешноста на скенерот.

Пост. за бр. на предупр

Го менува бројот на скенирања, од којшто зависи кога ќе се прикаже известувањето за чистење.

Одржување

Чистење на надворешноста на скенерот.	171
Чистење на внатрешноста на скенерот.	171
Замена на склопот со валјаци.	175
Ресетирање на бројот на скенирања по замената на валјациите.	181
Штедење енергија.	181
Превезување на скенерот.	181
Ажурирање на апликациите и фирмверот.	183

Чистење на надворешноста на скенерот

Исчистете ги дамките на надворешната површина на куќиштето со сува крпа или со крпа навлажнета со благ детергент и вода.

 **Важно:**

- Не користете алкохол, разредувач или корозивен растворувач за да го чистите скенерот. Може да дојде до деформација или промена на бојата.
- Не дозволувајте да навлезе вода во производот. Тоа може да предизвика дефект.
- Не отворајте го куќиштето на скенерот.

1. Притиснете го копчето  за да го исклучите скенерот.
2. Исклучете го адаптерот за наизменична струја од скенерот.
3. Чистете ја надворешната површина на куќиштето со крпа навлажнета со благ детергент и вода.

Белешка:

Избришете го екранот на допир со мека, сува крпа.

Чистење на внатрешноста на скенерот

Откако ќе го користите скенерот одредено време, прашината од хартијата и од просторијата насобрана на валјакот или на стаклениот дел во внатрешноста на скенерот може да предизвика проблеми со внесувањето на хартијата или со квалитетот на скенираните слики. Чистете ја внатрешноста на скенерот на секои 5,000 скенирања.

Може да го проверите последниот број на скенирања на контролната табла или во Epson Scan 2 Utility.

Ако некоја површина има дамки од материјал што тешко се отстранува, користете оригинална опрема за чистење на Epson за да ги отстраните дамките. Користете мало количество средство за чистење на крпата за чистење за да ги отстраните дамките.

 **Важно:**

- Не користете алкохол, разредувач или корозивен растворувач за да го чистите скенерот. Може да дојде до деформација или промена на бојата.
- Не распрскувајте течности или подмачкувачи врз скенерот. Оштетувањето на опремата или струјните кола може да предизвика неправилно функционирање.
- Не отворајте го куќиштето на скенерот.

1. Притиснете го копчето  за да го исклучите скенерот.
2. Исклучете го адаптерот за наизменична струја од скенерот.

3. Повлечете ја рачката и отворете го капакот за скенерот.

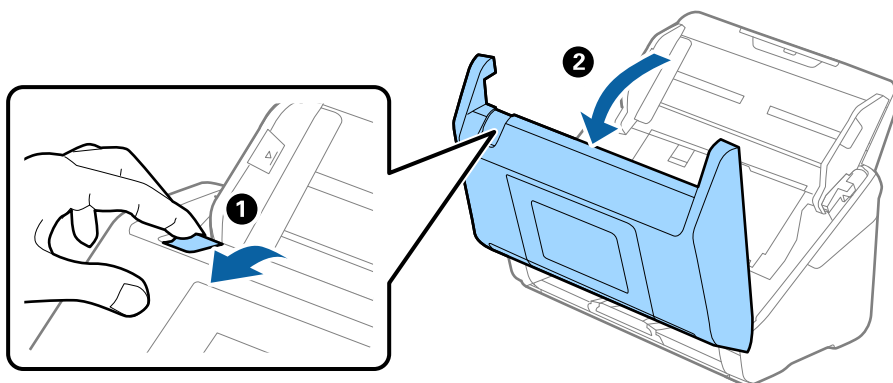

4. Избришете ги сите дамки на пластичниот валјак (4 места) и стаклената површина на дното од внатрешноста на капакот за скенерот. Бришете со мека крпа што не остава влакненца, навлажнета со малку вода или наменско средство за чистење.

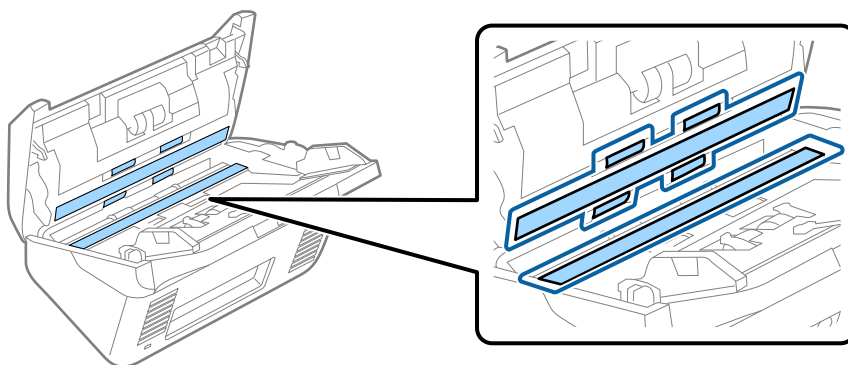

Важно:

- Не притискајте премногу на стаклената површина.
- Не користете четка или тврда алатка. Гребаници на стаклото може да влијаат врз квалитетот на скенирањето.
- Не прскајте средство за чистење директно на стаклената површина.

5. Избришете ги дамките на сензорите со памучна чепкалка за уши.

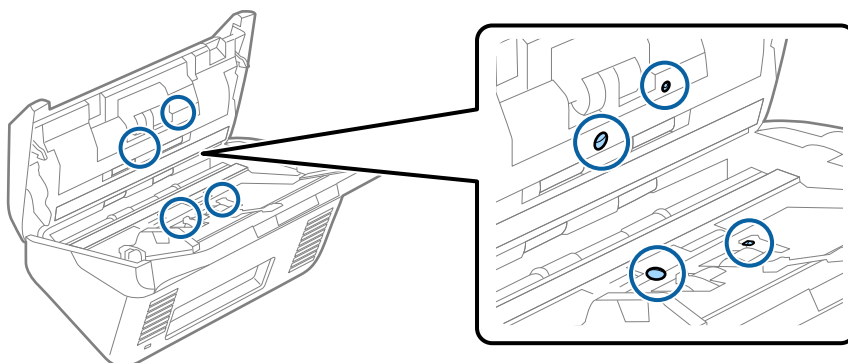

! **Важно:**

Не нанесувајте течност како што е средство за чистење на чепкалката за уши.

6. Отворете го капакот и отстранете го ролерот за одделување.
Погледнете „Заменување на опремата за ролерот“ за повеќе детали.

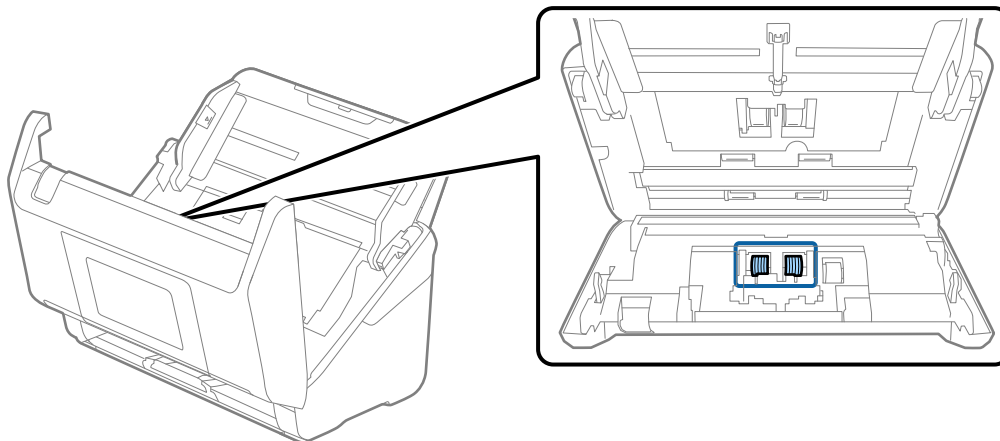

7. Избришете го валјакот за одвојување хартија. Бришете со мека крпа што не остава влакненца, навлажнета со малку вода или наменско средство за чистење.

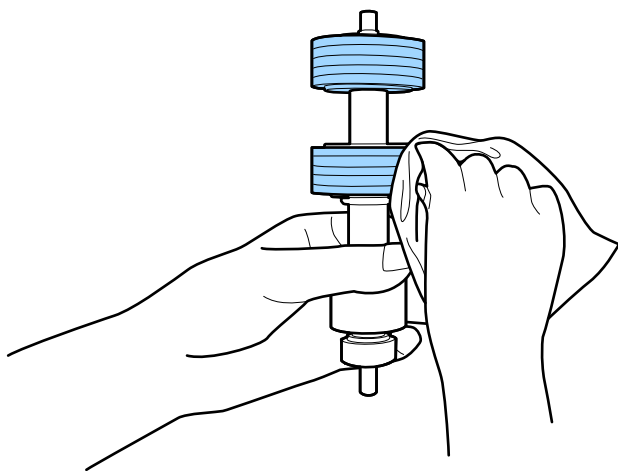

! **Важно:**

Користете само оригинална опрема за чистење на Epson или мека, влажна крпа за да го исчистите валјакот. Користењето сува крпа може да доведе до оштетување на површината на валјакот.

- Отворете го капакот и отстранете го ролерот за прифаќање.
Погледнете „Заменување на опремата за ролерот“ за повеќе детали.

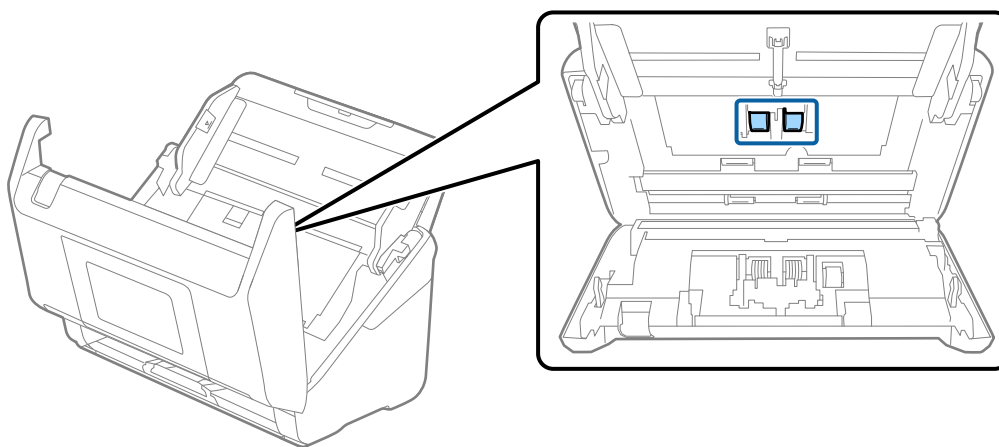

- Избришете го валјакот за земање хартија. Бришете со мека крпа што не остава влакненца, навлажнета со малку вода или наменско средство за чистење.

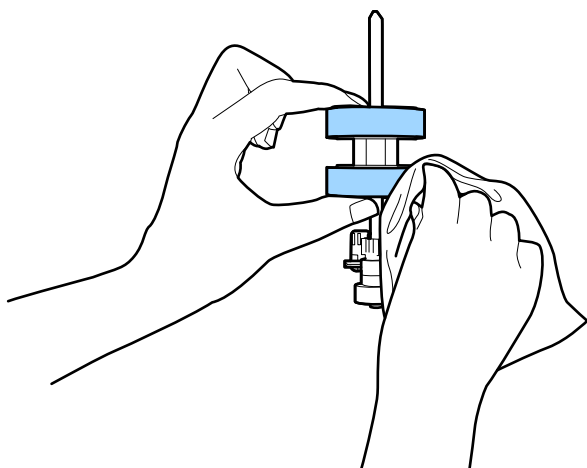

Важно:

Користете само оригинална опрема за чистење на Epson или мека, влажна крпа за да го исчистите валјакот. Користењето сува крпа може да доведе до оштетување на површината на валјакот.

- Затворете го капакот за скенерот.
- Приклучете го адаптерот за наизменична струја, а потоа вклучете го скенерот.
- Изберете **Одржување на скенер** од почетниот екран.
- На екранот **Одржување на скенер** изберете **Чистење на валјак**.
- Повлечете ја рачката за да го отворите капакот за скенерот.
Скенерот влегува во режимот за чистење валјаци.

15. Бавно вртете ги валјаците на долниот дел допирајќи на кој било дел од LCD. Избришете ја површината на валјаците користејќи оригинална опрема за чистење на Epson или мека крпа навлажнета со вода. Повторувајте го ова додека не ги исчистите валјаците.

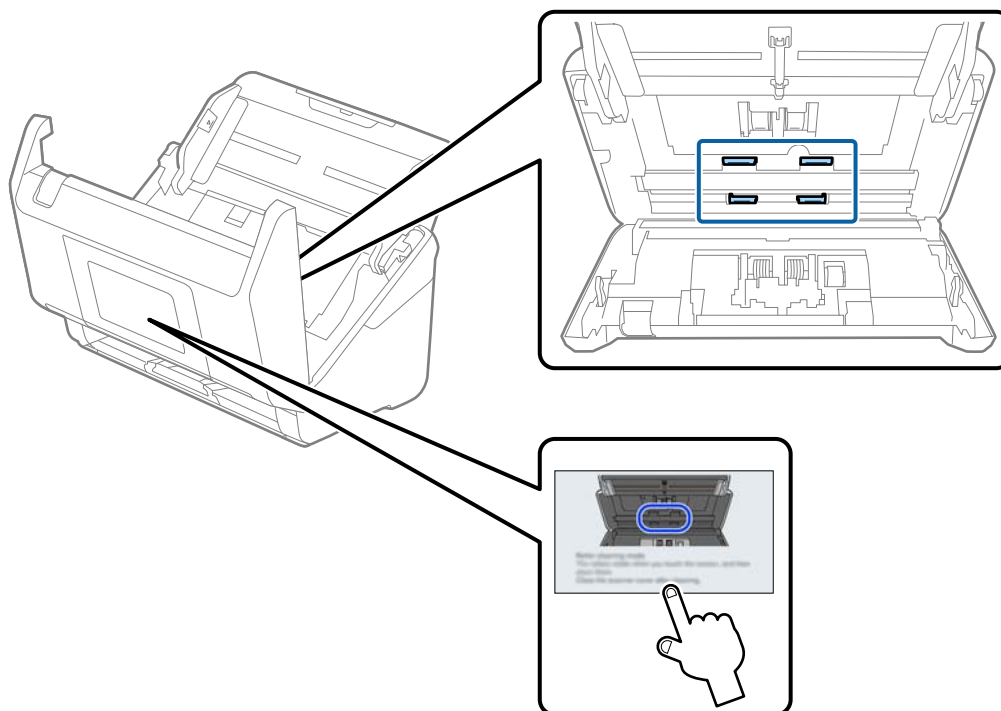

Внимание:

Внимавајте да не ги фатите дланките или косата во механизмот кога ракувате со валјакот. Тоа може да предизвика повреда.

16. Затворете го капакот за скенерот.
Скенерот излегува од режимот за чистење валјаци.

Поврзани информации

- ➔ „Кодови за опрема за чистење“ на страница 42
- ➔ „Замена на склопот со валјаци“ на страница 175

Замена на склопот со валјаци

Треба да го замените склопот со валјаци (валјакот за земање хартија и валјакот за одвојување хартија) кога бројот на скенирања ќе го надмине работниот век на валјаците. Кога на

контролната табла или на екранот на компјутерот ќе се прикаже пораката за замена, следете ги чекорите подолу и извршете замена.

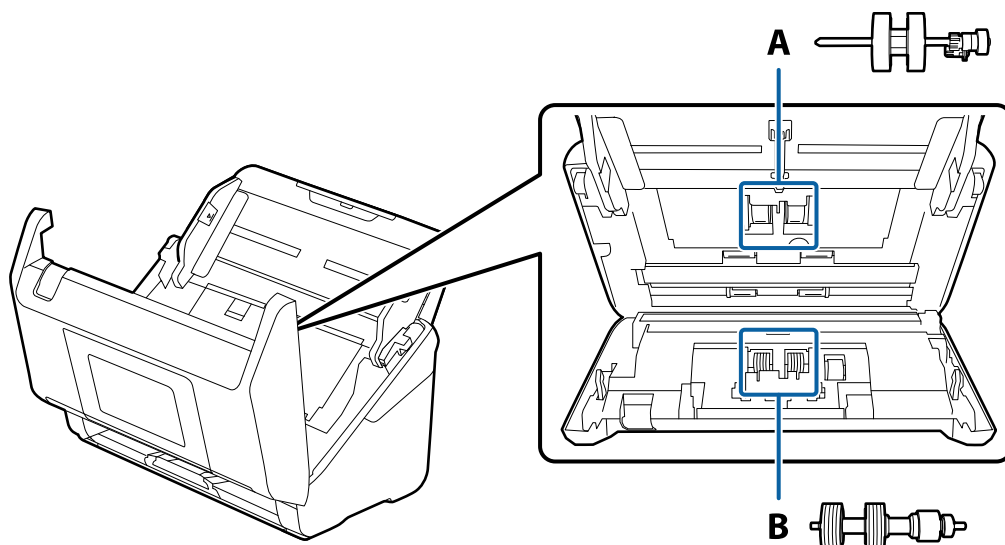

A: валјак за земање хартија, B: валјак за одвојување хартија

1. Притиснете го копчето  за да го исклучите скенерот.
2. Исклучете го адаптерот за наизменична струја од скенерот.
3. Повлечете ја рачката и отворете го капакот за скенерот.

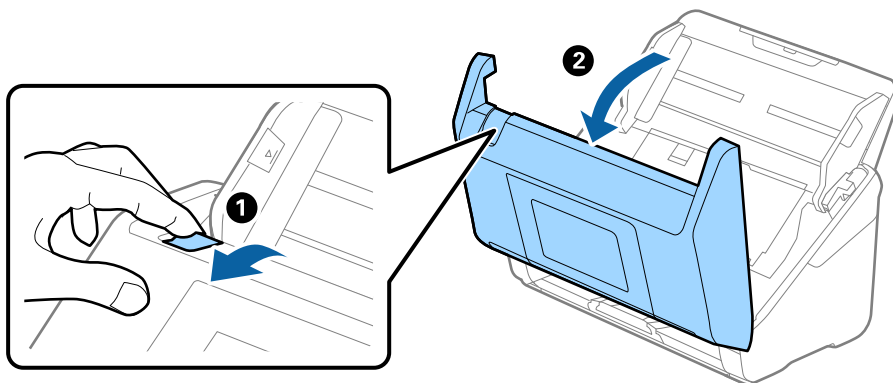

4. Отворете го капакот за валјакот за земање хартија, па повлечете го и извадете го.

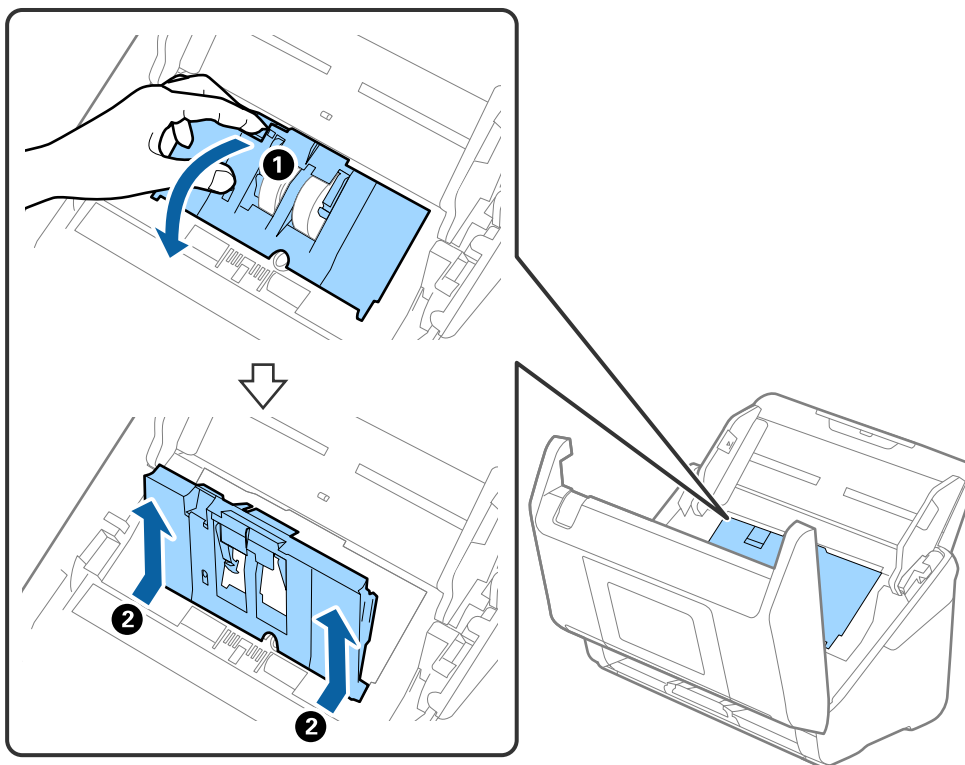

5. Повлечете го надолу елементот на оската за валјакот, а потоа повлечете го и извадете го инсталираниот валјак за земање хартија.

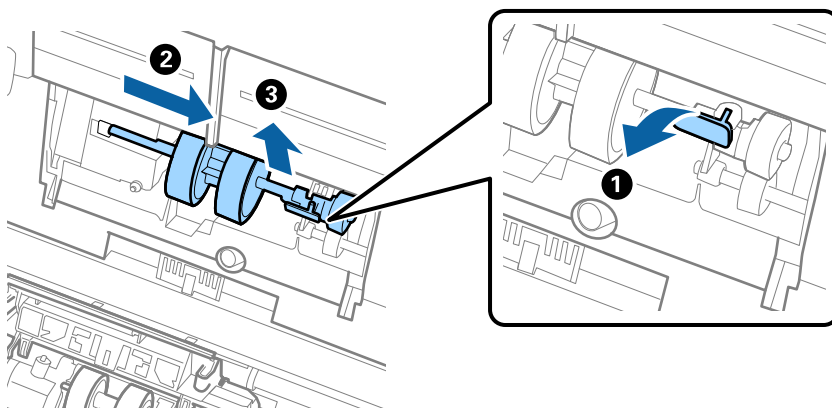

Важно:

Не извлекувајте го валјакот за земање хартија со прекумерна сила. Така може да се оштети внатрешноста на скенерот.

6. Додека го држите елементот надолу, повлечете го новиот валјак за земање хартија налево и вметнете го во дупката во скенерот. Притиснете го елементот за да го фиксирате.

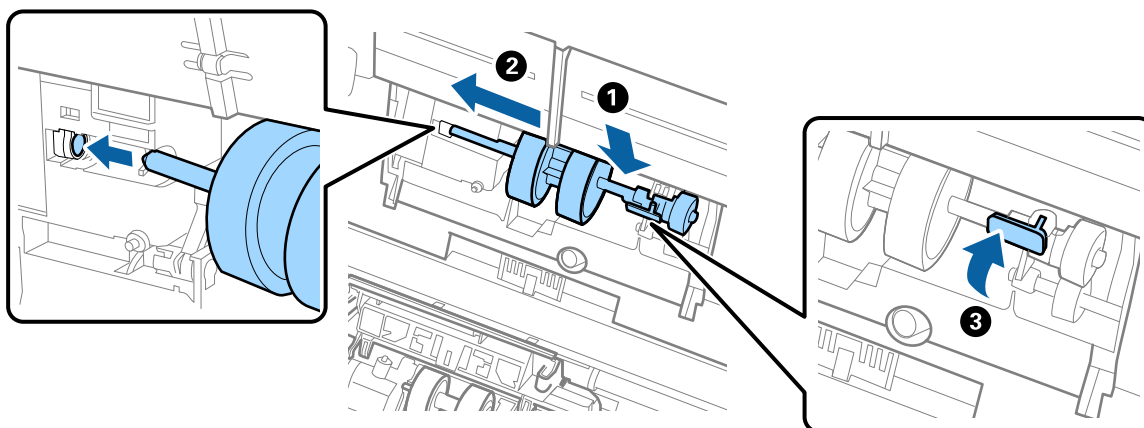

7. Ставете го работ на капакот за валјакот за земање хартија во вдлабнатината и провлечете го. Добро затворете го капакот.

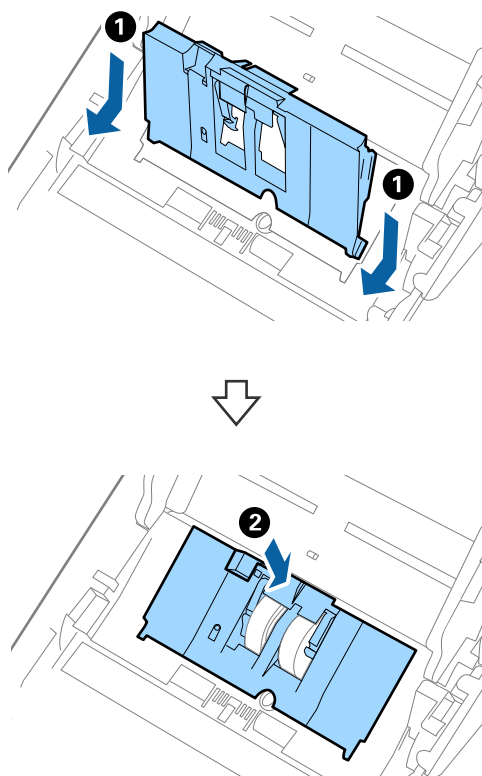

! **Важно:**

- ❑ Погрижете се капакот да биде правилно затворен.
- ❑ Ако капакот тешко се затвора, проверете дали валјакот за земање хартија е инсталиран правилно.
- ❑ Не инсталирајте го капакот додека е подигнат.

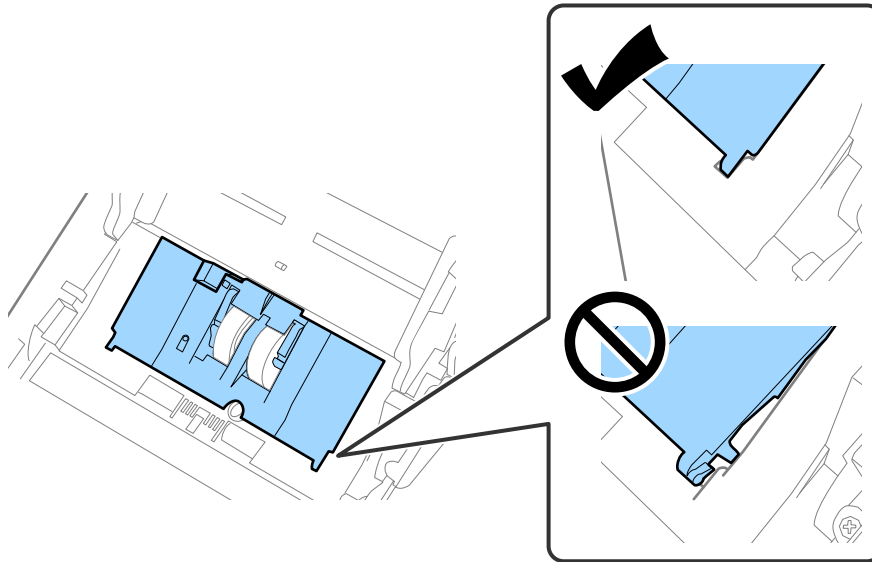

8. За да го отворите капакот, турнете ги куките на двата краја од капакот за валјакот за одвојување хартија.

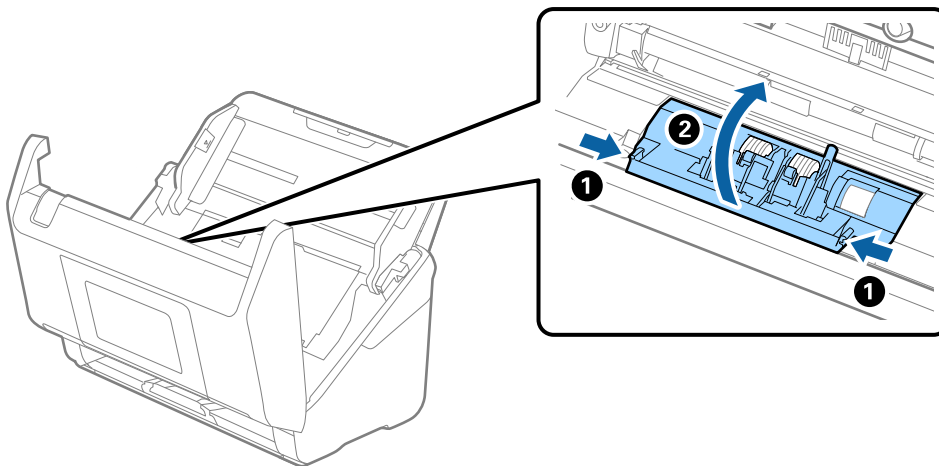

9. Подигнете ја левата страна на валјакот за одвојување хартија, па повлечете го и извадете го инсталираниот валјак за одвојување хартија.

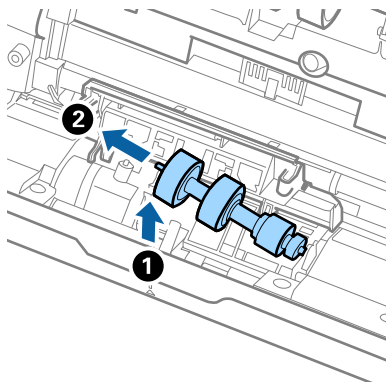

10. Вметнете ја оската на новиот валјак за одвојување хартија во дупката на десната страна и спуштете го валјакот.

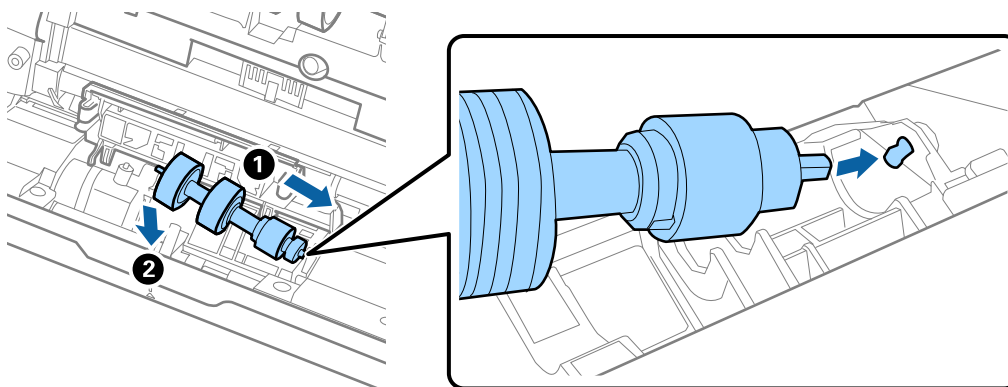

11. Затворете го капакот за валјакот за одвојување хартија.



Важно:

Ако капакот тешко се затвора, проверете дали валјакот за одвојување хартија е инсталиран правилно.

12. Затворете го капакот за скенерот.
13. Приклучете го адаптерот за наизменична струја, а потоа вклучете го скенерот.
14. Ресетирајте го бројот на скенирања на контролната табла.

Белешка:

Депонирајте ги валјакот за земање хартија и валјакот за одвојување хартија согласно правилата и прописите на локалните власти. Не расклопувајте ги.

Поврзани информации

➔ „Кодови за склопот со валјаци“ на страница 41

Ресетирање на бројот на скенирања по замената на валјаците

Откако ќе го замените склопот со валјаци, ресетирајте го бројот на скенирања преку контролната табла или преку Epson Scan 2 Utility.

Овој дел објаснува како да извршите ресетирање преку контролната табла.

1. Допрете **Одржување на скенер** на почетниот екран.
2. Допрете **Замена на валјак за одржување**.
3. Допрете **Ресетирајте го бројот на скенирања**.
4. Изберете **Бр. на ск. по зам. на валјакот** и допрете на **Да**.

Белешка:

За да извршите ресетирање преку Epson Scan 2 Utility, стартувајте ја Epson Scan 2 Utility, кликнете ја картичката **Бројач**, а потоа кликнете **Ресетирај** во **Склоп со валјак**.

Поврзани информации

➔ [„Замена на склопот со валјаци“ на страница 175](#)

Штедење енергија

Може да зачувате енергија со користење на режимот на спиење или режимот за автоматско исклучување кога скенерот е во употреба. Може да поставите временски период за скенерот да влезе во режимот на спиење и да се исклучи автоматски. Секое зголемување ќе влијае врз енергетската ефикасност на производот. Имајте ја предвид животната средина пред да вршите промени.

1. Изберете **Поставки** на почетниот екран.
2. Изберете **Осн поставки**.
3. Изберете **Тајмер за спиење** или **Поставки за искл.**, а потоа одредете ги поставките.

Белешка:

Достапните функции може да се разликуваат во зависност од локацијата на набавка.

Превезување на скенерот

Кога треба да го пренесете скенерот за да го преместите или за поправка, следете ги чекорите дадени подолу за пакување на скенерот.

1. Притиснете го копчето  за да го исклучите скенерот.
2. Исклучете го струјниот адаптер.

3. Извадете ги каблите и уредот.
Извадете ја изборната или приложената Paper Alignment Plate ако е прикачена.
4. Затворете ги издолжувањето на влезната фиока и излезната фиока.

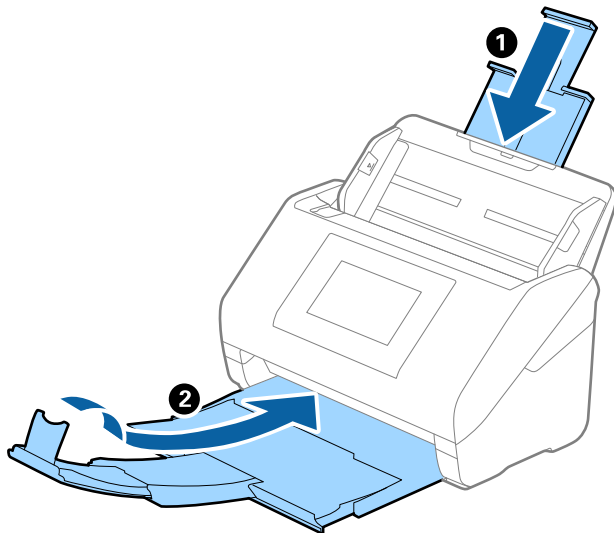

! **Важно:**

Погрижете се добро да ја затворите излезната фиока; во спротивно може да се оштети за време на пренесувањето.

5. Отстранете ја влезната фиока.

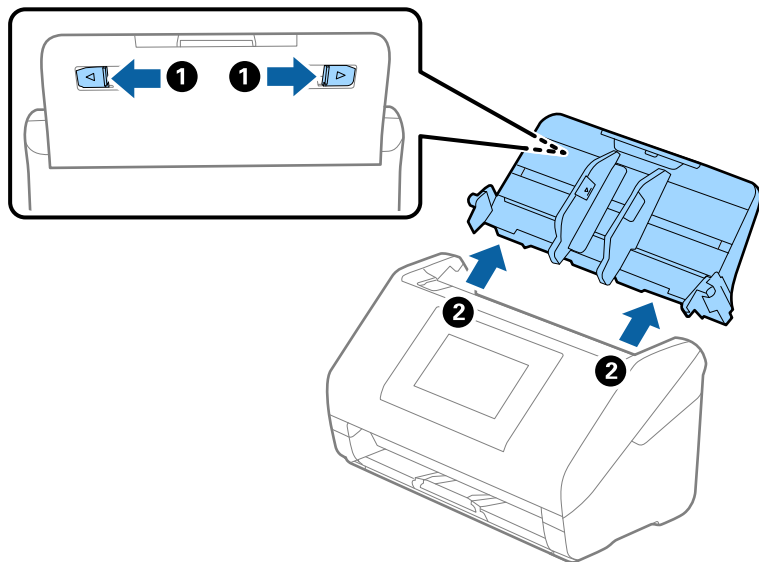

6. Ставете ги материјалите за пакување што се испорачани со скенерот, потоа препакувајте го скенерот во неговата оригинална кутија или во цврста кутија.

Ажурирање на апликациите и фирмверот

Со ажурирањето на апликациите и фирмверот можно е да отстраните одредени проблеми и да подобрите или додадете функции. Проверете дали ги користите најновите верзии на апликациите и фирмверот.



Важно:

- Не исклучувајте ги компјутерот или скенерот додека трае ажурирањето.

Белешка:

Кога скенерот може да се поврзе на интернет, може да го ажурирате фирмверот преку *Web Config*. Изберете ја картичката **Device Management > Firmware Update**, проверете ја прикажаната порака, а потоа кликнете **Start**.

1. Погрижете се скенерот да биде поврзан со компјутерот, а компјутерот да биде поврзан на интернет.
2. Стартувајте ја EPSON Software Updater и ажурирајте ги апликациите или фирмверот.

Белешка:

Оперативните системи Windows Server не се поддржани.

- Windows 11

Кликнете го копчето Старт, а потоа изберете **Сите апликации > Epson Software > EPSON Software Updater**.

- Windows 10

Кликнете го копчето Старт, а потоа изберете **Epson Software > EPSON Software Updater**.

- Windows 8.1/Windows 8

Внесете го името на апликацијата во полето за пребарување, а потоа изберете ја прикажаната икона.

- Windows 7

Кликнете го копчето Старт, а потоа изберете **Сите програми** или **Програми > Epson Software > EPSON Software Updater**.

- Mac OS

Изберете **Finder > Оди > Апликации > Epson Software > EPSON Software Updater**.

Белешка:

Ако во списокот не можете да ја најдете апликацијата што сакате да ја ажурирате, нема да може да извршите ажурирање со EPSON Software Updater. Проверете дали се достапни најнови верзии од апликациите на веб-локацијата на локалното претставништво на Epson.

<http://www.epson.com>

Ажурирање на фирмверот на скенерот користејќи ја контролната табла

Ако скенерот може да се поврзе на интернет, може да го ажурирате фирмверот на скенерот користејќи ја контролната табла. Може и да поставите скенерот редовно да проверува дали има ажурирања за фирмверот и да ве известува ако се достапни.

1. Изберете **Поставки** на почетниот екран.
2. Изберете **Администрир. на систем > Ажурирање на фирмвер > Ажурирај.**

Белешка:

Изберете **Известување > Вкл.** за да поставите скенерот редовно да проверува дали се достапни ажурирања за фирмверот.

3. Проверете ја пораката прикажана на екранот и започнете да пребарувате достапни ажурирања.
4. Ако пораката се прикаже на LCD екранот и ве извести дека е достапно ажурирање за фирмвер, следете ги упатствата на екранот за да започнете со ажурирање.



Важно:

- ❑ Не исклучувајте го скенерот и не вадете го неговиот кабел за напојување пред да заврши ажурирањето; во спротивно, скенерот може да не работи правилно.
- ❑ Ако ажурирањето на фирмверот не е завршено или е неуспешно, скенерот нема да стартува како вообичаено и на LCD-екранот ќе се прикаже „Recovery Mode“ при следното вклучување на скенерот. Во оваа ситуација, потребно е повторно да го ажурирате фирмверот со користење на компјутер. Поврзете го скенерот со компјутерот користејќи USB-кабел. Кога на скенерот се прикажува „Recovery Mode“, не може да го ажурирате фирмверот преку мрежна врска. На компјутерот, отворете ја веб-локацијата на локалното претставништво на Epson и преземете ја најновата верзија на фирмверот за скенерот. Погледнете ги упатствата на интернет страницата за следни чекори.

Ажурирање на фирмверот преку Web Config

Кога скенерот може да се поврзе на интернет, може да го ажурирате фирмверот преку Web Config.

1. Одете на Web Config и изберете ја картичката **Device Management > Firmware Update.**
2. Кликнете **Start**, а потоа следете ги инструкциите на екранот.

Започнува потврдувањето на фирмверот, а информациите за фирмверот се прикажуваат ако постои ажуриран фирмвер.

Белешка:

Може да го ажурирате фирмверот и преку Epson Device Admin. Информациите за фирмверот може визуелно да ги потврдите во списокот со уреди. Тоа е корисно кога сакате да ажурирате фирмвер на повеќе уреди. За повеќе информации, погледнете во водичот или помошта за Epson Device Admin.

Поврзани информации

➔ [„Апликација за конфигурирање дејства на скенерот \(Web Config\)“ на страница 36](#)

Ажурирање фирмвер без поврзување на интернет

На компјутерот може да го преземете фирмверот за уредот од веб-локацијата на Epson, а потоа да ги поврзете уредот и компјутерот преку USB-кабел за да го ажурирате фирмверот. If you cannot update over the network, try this method.

Белешка:

Пред да ажурирате, погрижете се двигателот за скенерот Epson Scan 2 да биде инсталиран на компјутерот. Ако Epson Scan 2 не е инсталирана, инсталирајте ја.

1. Посетете ја веб-локацијата на Epson за да проверите дали се достапни ажурирања за фирмверот.
<http://www.epson.com>
 - Ако има фирмвер за вашиот скенер, преземете го и одете на следниот чекор.
 - Ако на веб-локацијата нема информации за фирмвер, тоа значи дека веќе го користите најновиот фирмвер.
2. Поврзете го компјутерот којшто го содржи преземениот фирмвер со скенерот преку USB-кабел.
3. Кликнете двапати на преземената .exe датотека.
Се вклучува Epson Firmware Updater.
4. Следете ги инструкциите на екранот.

Решавање проблеми

Проблеми со скенерот.	187
Проблеми при подготовка на мрежното скенирање.	188
Проблем при започнување со скенирање.	190
Проблеми при внесување на хартија.	201
Проблеми со скенирана слика.	207
Проблеми со Document Capture Pro.	212
Деинсталирање и инсталирање на апликации.	212

Проблеми со скенерот

Проверување пораки за грешки на контролната табла

Ако на контролната табла се прикаже порака за грешка, следете ги инструкциите на екранот или решенијата подолу за да го решите проблемот.

Белешка:

Погледнете го следново ако се прикажува порака за грешка при скенирање во мрежна папка.

„На контролната табла се прикажуваат пораки кога скенирате во мрежна папка“ на страница 199

Пораки за грешки	Решенија
<p>Проверете го следново ако не е пронајден компјутер. - Врската помеѓу скенерот и компјутерот (USB или мрежа) - Инсталацијата на потребната апликација - Верзијата на апликацијата - Напојувањето на компјутерот - Поставките за заштитниот сид и безбедносниот софтвер - Групните поставки на скенерот и Document Capture Pro - Извршување повторно пребарување За детали, погледнете ја вашата документација.</p>	<ul style="list-style-type: none"> <input type="checkbox"/> Погрижете се скенерот да биде правилно поврзан со компјутерот. <input type="checkbox"/> Инсталирајте Epson Scan 2 и Document Capture Pro/Document Capture на компјутерот. <input type="checkbox"/> Инсталирајте ја најновата верзија на апликацијата. <input type="checkbox"/> Погрижете се адаптерот за наизменична струја да биде добро поврзан со скенерот и штекерот за струја. Проверете дали работи штекерот за струја. Приклучете друг уред во штекерот за струја и проверете дали може да го вклучите. <input type="checkbox"/> Проверете ги поставките за заштитниот сид за софтверот на Epson. <input type="checkbox"/> Поставете ја истата група за скенерот и компјутерот. <input type="checkbox"/> Повторно побарајте го компјутерот.
<p>Комбинацијата на IP адресата и маската на подмрежа е неважечка. Погледнете ја вашата документација за повеќе детали.</p>	<p>Внесете ја точната IP-адреса или стандардната капија. За помош, контактирајте со лицето коешто ја поставило мрежата.</p>
<p>Recovery Mode</p>	<p>Скенерот стартуваше во режим за поправање затоа што ажурирањето на фирмверот не успеа. Следете ги чекорите подолу за повторно да се обидете да го ажурирате фирмверот.</p> <ol style="list-style-type: none"> 1. Поврзете ги компјутерот и скенерот со USB-кабел. (Во режимот за поправање, не може да го ажурирате фирмверот преку мрежна врска.) 2. За понатамошни инструкции, посетете ја локалната веб-локација на Epson.

Поврзани информации

- ➔ „Ажурирање на апликациите и фирмверот“ на страница 183
- ➔ „Инсталирање на апликациите“ на страница 214

Скенерот не се вклучува

- Проверете дали струјниот кабел е добро поврзан со скенерот и струјниот приклучок.
- Проверете дали струјниот приклучок работи. Вклучете друг уред во струјниот приклучок и проверете дали може да го вклучите напојувањето.

Скенерот ненадејно се исклучува

Проверете ги поставките во **Поставки за искл.**. Ако е овозможено **Поставки за искл.**, скенерот автоматски се исклучува по одредено време.

Поврзани информации

➔ [„Штедење енергија“ на страница 181](#)

Ја забораивте администраторската лозинка

Ви треба помош од сервисен персонал. Контактирајте со локалниот дистрибутер.

Белешка:

Подолу се наведени почетните вредности за администраторот на Web Config.

- Корисничко име: нема (празно)*
- Лозинка: зависно од етикетата залепена на производот.*
Ако има етикета „PASSWORD“ залепена на задната страна, внесете го 8-цифрениот број прикажан на етикетата.
Ако не е залепена етикета „PASSWORD“, како почетна администраторска лозинка може да го внесете серискиот број од етикетата залепена на задната страна на производот.

Ако ја вратите администраторската лозинка, таа ќе се ресетира на почетната вредност што ја имала при купувањето.

Проблеми при подготовка на мрежното скенирање

Совети за решавање проблеми

- Проверка на пораката за грешка
Кога ќе се појави проблем, прво проверете дали има пораки на контролната табла на скенерот или на екранот на двигателот. Ако имате поставено известување преку е-пошта кога се случуваат настаните, може веднаш да го дознаете статусот.
- Проверка на статусот на комуникација
Проверете го статусот на комуникација на серверот или клиентскиот компјутер користејќи команди како што се „ping“ и „ipconfig“.

Тест на врската

За да ја проверите врската меѓу скенерот и серверот за е-пошта, извршете тест на врската од скенерот. Исто така, проверете ја врската од клиентскиот компјутер до серверот за да го проверите статусот на комуникацијата.

Активирање на поставките

Ако поставките и статусот на комуникацијата не покажуваат проблем, проблемите може да се решат со оневозможување или активирање на мрежните поставки за скенерот и со повторно поставување.

Поврзани информации

➔ [„Регистрирање сервер за е-пошта“ на страница 129](#)

➔ [„Проверување пораки за грешки на контролната табла“ на страница 187](#)

Не може да пристапите до Web Config

■ IP-адресата не е доделена на скенерот.

Решенија

Можеби не е доделена важечка IP-адреса на скенерот. Конфигурирајте ја IP-адресата користејќи ја контролната табла на скенерот. Информациите за тековната поставка може да ги проверите преку контролната табла на скенерот.

■ Веб-прелистувачот не ја поддржува јачината на шифрирање за SSL/TLS.

Решенија

SSL/TLS има Encryption Strength. Web Config може да се отвори со веб-прелистувач што ги поддржува групните шифрирања прикажани подолу. Проверете дали користите поддржан веб-прелистувач.

80 bit: AES256/AES128/3DES

112 bit: AES256/AES128/3DES

128 bit: AES256/AES128

192 bit: AES256

256 bit: AES256

■ CA-signed Certificate е истечен.

Решенија

Ако има проблем со датумот на истекување на сертификатот, се прикажува „Сертификатот е истечен“ кога се поврзувате на Web Config со комуникација SSL/TLS (https). Ако пораката се прикажува пред датумот на истекување на сертификатот, проверете дали датумот на скенерот е правилно конфигуриран.

■ Заедничките имиња на сертификатот и на скенерот не се совпаѓаат.

Решенија

Ако заедничките имиња на сертификатот и на скенерот не се совпаѓаат, пораката „Името на безбедносниот сертификат не се совпаѓа“ се прикажува кога пристапувате до Web

Config со комуникација SSL/TLS (https). Ова се случува бидејќи следниве IP-адреси не се совпаѓаат.

- IP-адресата на скенерот внесена во заедничкото име, за создавање Self-signed Certificate или CSR
- IP-адресата внесена во веб-прелистувачот кога е активна Web Config

За Self-signed Certificate, ажурирајте го сертификатот.

За CA-signed Certificate, земете го сертификатот за скенерот повторно.

Поставката за прокси-сервер за локална адреса не е поставена за веб-прелистувач.

Решенија

Кога скенерот е поставен да користи прокси-сервер, конфигурирајте го веб-прелистувачот да не се поврзува на локалната адреса преку прокси-серверот.

- Windows:

Изберете **Контролна табла > Мрежа и интернет > Опции за интернет > Врски > Поставки за LAN > Прокси-сервер**, а потоа конфигурирајте да не се користи прокси-серверот за LAN (локални адреси).

- Mac OS:

Изберете **Системски претпочитани вредности (или Системски поставки) > Мрежа > Напредно > Прокси-сервери**, а потоа регистрирајте ја локалната адреса за **Заобиколи поставки за прокси за овие домаќини и домени**.

Пример:

192.168.1.*: Локална адреса 192.168.1.XXX, подмрежна маска 255.255.255.0

192.168.*.*: Локална адреса 192.168.XXX.XXX, подмрежна маска 255.255.0.0

DHCP е оневозможено во поставките за компјутерот.

Решенија

Ако DHCP за автоматско добивање IP-адреса е оневозможено на компјутерот, не може да пристапите до Web Config. Овозможете DHCP.

Пример за Windows 10:

Отворете ја контролната табла, а потоа кликнете **Мрежа и интернет > Центар за мрежа и споделување > Измени ги параметрите за адаптерот**. Отворете го екранот „Својства“ на врската што ја користите, а потоа отворете го екранот „Својства“ за **Верзија на интернет-протокол 4 (TCP/IPv4)** или **Верзија на интернет-протокол 6 (TCP/IPv6)**. Погрижете се **Автоматско добивање IP-адреса** да биде избрано на прикажаниот екран.

Проблем при започнување со скенирање

Не може да почне скенирање од компјутерот

Погрижете се компјутерот и скенерот да бидат правилно поврзани.

Причината и решението за проблемот се разликуваат зависно од тоа дали овие уреди се поврзани.

Проверка на статусот на врската (Windows)

Користете Epson Scan 2 Utility за да го проверите статусот на врската.

Белешка:

Epson Scan 2 Utility е апликација што се испорачува со софтверот за скенерот.

1. Стартувајте ја Epson Scan 2 Utility.

Windows 11

Кликнете го копчето Старт, а потоа изберете **Сите апликации > EPSON > Epson Scan 2 Utility**.

Windows 10

Кликнете го копчето Старт, а потоа изберете **EPSON > Epson Scan 2 Utility**.

Windows 8.1/Windows 8

Внесете го името на апликацијата во полето за пребарување, а потоа изберете ја прикажаната икона.

Windows 7

Кликнете го копчето Старт, а потоа изберете **Сите програми** или **Програми > EPSON > Epson Scan 2 > Epson Scan 2 Utility**.

2. На екранот **Epson Scan 2 Utility**, отворете го списокот **Скенер**, а потоа кликнете **Поставки** за да го отворите екранот **Поставки на скенерот**.

Ако екранот **Поставки на скенерот** веќе е прикажан наместо екранот **Epson Scan 2 Utility**, одете на следниот.

3. Ако вашиот скенер не се прикажува на екранот **Поставки на скенерот**, скенерот не е откриен.

Кликнете **Додај**, а потоа додајте го вашиот скенер на екранот **Додај мрежен скенер**.

Ако не може да извршите пребарување за скенерот или не може да скенирате дури и ако е избран соодветниот скенер, погледнете ги поврзаните информации.

Поврзани информации

➔ [„Не е можно поврзување на мрежа“ на страница 192](#)

➔ [„Скенерот не може да се поврзе преку USB“ на страница 195](#)

➔ [„Не може да се скенира иако правилно е воспоставена врска“ на страница 196](#)

Проверка на статусот на врската (Mac OS)

Користете Epson Scan 2 Utility за да го проверите статусот на врската.

Белешка:

Epson Scan 2 Utility е апликација што се испорачува со софтверот за скенерот.

1. Стартувајте ја Epson Scan 2 Utility.

Изберете **Оди > Апликации > Epson Software > Epson Scan 2 Utility**.

2. На екранот **Epson Scan 2 Utility**, отворете го списокот **Скенер**, а потоа кликнете **Поставки** за да го отворите екранот **Поставки на скенерот**.

Ако екранот **Поставки на скенерот** веќе е прикажан наместо екранот **Epson Scan 2 Utility**, одете на следниот.

3. Ако вашиот скенер не се прикажува на екранот **Поставки на скенерот**, скенерот не е откриен.

Кликнете на иконата , а потоа дозволете софтверот да врши измени.

4. Кликнете на иконата , а потоа додајте го скенерот на екранот **Додај мрежен скенер**.

Ако не може да извршите пребарување за скенерот или не може да скенирате дури и ако е избран соодветниот скенер, погледнете ги поврзаните информации.

Поврзани информации

- ➔ [„Не е можно поврзување на мрежа“ на страница 192](#)
- ➔ [„Скенерот не може да се поврзе преку USB“ на страница 195](#)
- ➔ [„Не може да се скенира иако правилно е воспоставена врска“ на страница 196](#)

Не е можно поврзување на мрежа

Проблемот може да се јавува поради некоја од следниве причини.

■ Нешто не е во ред со мрежните уреди за Wi-Fi врска.

Решенија

Исклучете ги уредите коишто сакате да ги поврзете на мрежата. Почекајте околу 10 секунди, а потоа вклучете ги уредите во следниов редослед: безжичен рутер, компјутер или паметен уред и потоа скенерот. Поместете ги скенерот и компјутерот или паметниот уред поблизу до безжичниот рутер за да ја олесните комуникацијата со радиобранови, а потоа обидете се повторно да ги одредите мрежните поставки.

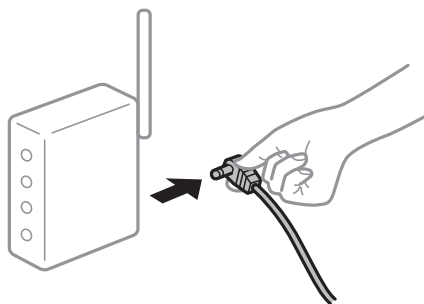

Уредите не можат да примаат сигнали од безжичниот рутер бидејќи се премногу раздалечени.

Решенија

Откако ќе ги доближите компјутерот или паметниот уред и скенерот до безжичниот рутер, исклучете го безжичниот рутер, па повторно вклучете го.

Кога го менувате безжичниот рутер, поставките не се соодветни за новиот рутер.

Решенија

Одредете ги поставките за врската повторно, за да бидат соодветни за новиот безжичен рутер.

➔ „Кога го менувате безжичниот рутер“ на страница 220

SSID поврзани од компјутерот или од паметниот уред и компјутерот се разликуваат.

Решенија

Кога истовремено користите повеќе безжични рутери или кога безжичниот рутер има повеќе SSID и уредите се поврзани со различни SSID, не може да се поврзете со безжичниот рутер.

Поврзете ги компјутерот или паметниот уред на истата SSID како и скенерот.

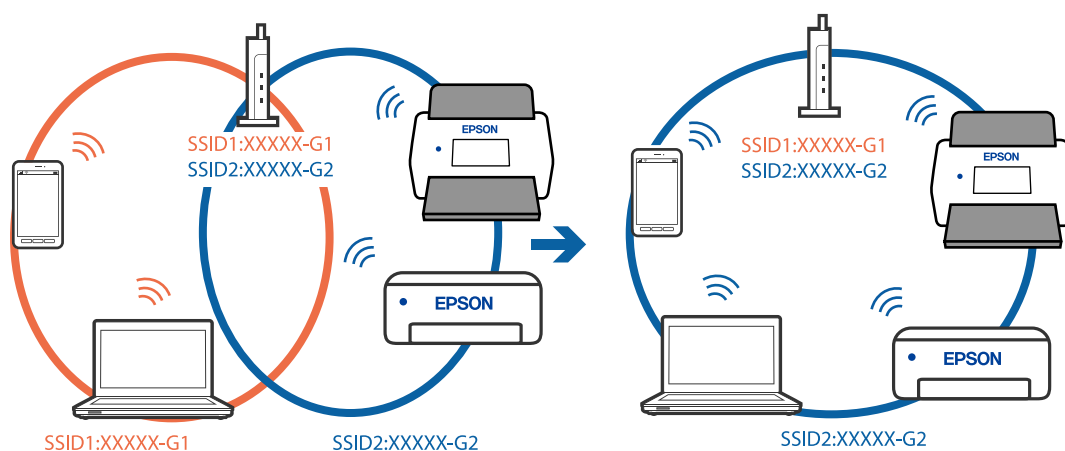

На безжичниот рутер е достапна функција за одделување за приватност.

Решенија

Повеќето безжични рутери имаат функција за одделување за приватност којашто ја блокира комуникацијата меѓу поврзаните уреди. Ако не може да се воспостави комуникација меѓу скенерот и компјутерот или паметниот уред дури и кога се поврзани на истата мрежа, оневозможете ја функцијата за одделување за приватност на безжичниот рутер. За детали, погледнете во прирачникот испорачан со безжичниот рутер.

■ IP-адресата не е правилно доделена.

Решенија

Ако IP-адресата доделена на скенерот е 169.254.XXX.XXX, а подмрежната маска е 255.255.0.0, IP-адресата може да не е правилно доделена.

Изберете **Поставки > Поставки за мрежа > Напредно > ТСР/IP** на контролната табла на скенерот, а потоа проверете ги IP-адресата и подмрежната маска доделени на скенерот.

Рестартирајте го безжичниот рутер или ресетирајте ги мрежните поставки за скенерот.

➔ „Ресетирање на мрежната врска“ на страница 220

■ Има проблем со мрежните поставки на компјутерот.

Решенија

Обидете се да ја отворите која било веб-локација од вашиот компјутер за да се уверите дека мрежните поставки на компјутерот се точни. Ако не може да отворите веб-локација, има проблем со компјутерот.

Проверете ја мрежната врска на компјутерот. За повеќе детали, погледнете ја документацијата приложена со компјутерот.

■ Скенерот е поврзан преку етернет користејќи уреди што поддржуваат IEEE 802.3az (енергетски ефикасен етернет).

Решенија

Кога го поврзувате скенерот преку етернет користејќи уреди што поддржуваат IEEE 802.3az (енергетски ефикасен етернет), во зависност од хабот или рутерот што го користите, може да се јават следниве проблеми.

- Врската со скенерот станува нестабилна, односно постојано се воспоставува и прекинува.
- Не е можно поврзување со скенерот.
- Бавна брзина на комуникацијата.

Следете ги чекорите подолу за да оневозможите IEEE 802.3az за скенерот, па да се поврзете.

1. Извадете го кабелот за етернет поврзан со компјутерот и скенерот.
2. Кога IEEE 802.3az е овозможен за компјутерот, оневозможете го.
За повеќе детали, погледнете ја документацијата приложена со компјутерот.
3. Поврзете ги компјутерот и скенерот директно со кабел за етернет.
4. На скенерот, проверете ги мрежните поставки.
Изберете **Поставки > Поставки за мрежа > Статус на мрежа > Статус на кабелска LAN/ Wi-Fi мрежа**.
5. Проверете ја IP-адресата на скенерот.
6. На компјутерот, одете на Web Config.
Стартувајте веб-прелистувач, а потоа внесете ја IP-адресата на скенерот.

[„Како да ја стартувате Web Config во веб-прелистувач“ на страница 36](#)

7. Изберете ја картичката **Network > Wired LAN**.
8. Изберете **OFF** за **IEEE 802.3az**.
9. Кликнете **Next**.
10. Кликнете **OK**.
11. Извадете го кабелот за етернет поврзан со компјутерот и скенерот.
12. Ако сте оневозможиле IEEE 802.3az за компјутерот во чекор 2, овозможете го.
13. Поврзете го кабелот за етернет (што го извадивте во чекор 1) со компјутерот и скенерот.

Ако проблемот и понатаму се јавува, можно е да го предизвикуваат други уреди, а не скенерот.

■ Скенерот е исклучен.

Решенија

Погрижете се скенерот да биде вклучен.

Исто така, почекајте светлото за статус да престане да трепка, укажувајќи дека скенерот е подготвен за скенирање.

Скенерот не може да се поврзе преку USB

Имајте ги предвид следниве причини.

■ USB-кабелот не е правилно приклучен во USB-портата.

Решенија

Правилно поврзете го USB-кабелот со скенерот и компјутерот.

■ Има проблем со USB-хабот.

Решенија

Ако користите USB-хаб, обидете се да го поврзете скенерот директно со компјутерот.

■ Има проблем со USB-кабелот или со портата за USB.

Решенија

Ако USB-кабелот не се препознава, променете ја портата или променете го USB-кабелот.

■ Скенерот е исклучен.

Решенија

Погрижете се скенерот да биде вклучен.

Исто така, почекајте светлото за статус да престане да трепка, укажувајќи дека скенерот е подготвен за скенирање.

Не може да се скенира иако правилно е воспоставена врска

■ Потребните апликации не се инсталирани на компјутерот.

Решенија

Погрижете се да бидат инсталирани следниве апликации:

- Document Capture Pro (Windows) или Document Capture (Mac OS)
- Epson Scan 2

Ако апликациите не се инсталирани, инсталирајте ги повторно.

➔ „Инсталирање на апликациите“ на страница 214

■ Задачата не е назначена на контролната табла на скенерот.

Решенија

Проверете дали задачата е правилно назначена на контролната табла на скенерот во Document Capture Pro (Windows) или Document Capture (Mac OS).

➔ „Создавање задача и назначување задача на контролната табла (Windows)“ на страница 123

■ Ако користите програми сообразни со TWAIN, соодветниот скенер не е избран во поставката за извор. (Windows)

Решенија

Погрижете се да го изберете соодветниот скенер во списокот со програми.

■ Поставките за мрежно скенирање се оневозможени

Решенија

Во Web Config, изберете ја картичката **Scan > Network Scan**, а потоа изберете **Enable scanning** во **Epson Scan 2**.

■ AirPrint е оневозможено.

Решенија

Овозможете ја поставката за AirPrint во Web Config.

Не може да почне скенирање од паметниот уред

Проверете дали паметниот уред и скенерот се правилно поврзани.

Причината и решението за проблемот се разликуваат зависно од тоа дали овие уреди се поврзани.

Проверка на статусот на врската (паметен уред)

Може да ја користите Epson Smart Panel за да го проверите статусот на врската меѓу паметниот уред и скенерот.

1. Стартувајте ја Epson Smart Panel на паметниот уред.

2. Проверете дали името на скенерот е прикажано во Epson Smart Panel.

Ако името на скенерот е прикажано, тоа значи дека врската меѓу паметниот уред и скенерот е успешно воспоставена.

Ако се прикаже порака во која се вели дека скенерот не е избран, тоа значи дека не е воспоставена врска меѓу паметниот уред и скенерот. Следете ги инструкциите на Epson Smart Panel за да се поврзете со скенерот.

Ако не може да се поврзете со скенерот преку мрежа, погледнете во „Поврзани информации“.

Поврзани информации

➔ „Не е можно поврзување на мрежа“ на страница 197

Не е можно поврзување на мрежа

Проблемот може да се јавува поради некоја од следниве причини.

■ Нешто не е во ред со мрежните уреди за Wi-Fi врска.

Решенија

Исклучете ги уредите коишто сакате да ги поврзете на мрежата. Почекајте околу 10 секунди, а потоа вклучете ги уредите во следниов редослед: безжичен рутер, компјутер или паметен уред и потоа скенерот. Поместете ги скенерот и компјутерот или паметниот уред поблизу до безжичниот рутер за да ја олесните комуникацијата со радиобранови, а потоа обидете се повторно да ги одредите мрежните поставки.

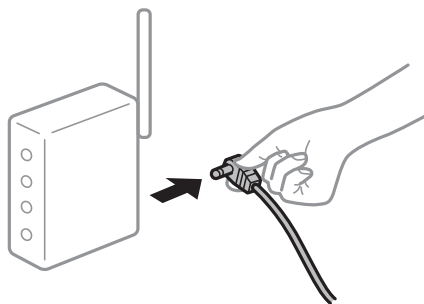

■ Уредите не можат да примаат сигнали од безжичниот рутер бидејќи се премногу раздалечени.

Решенија

Откако ќе ги доближите компјутерот или паметниот уред и скенерот до безжичниот рутер, исклучете го безжичниот рутер, па повторно вклучете го.

■ Кога го менувате безжичниот рутер, поставките не се соодветни за новиот рутер.

Решенија

Одредете ги поставките за врската повторно, за да бидат соодветни за новиот безжичен рутер.

➔ „Кога го менувате безжичниот рутер“ на страница 220

SSID поврзани од компјутерот или од паметниот уред и компјутерот се разликуваат.

Решенија

Кога истовремено користите повеќе безжични рутери или кога безжичниот рутер има повеќе SSID и уредите се поврзани со различни SSID, не може да се поврзете со безжичниот рутер.

Поврзете ги компјутерот или паметниот уред на истата SSID како и скенерот.

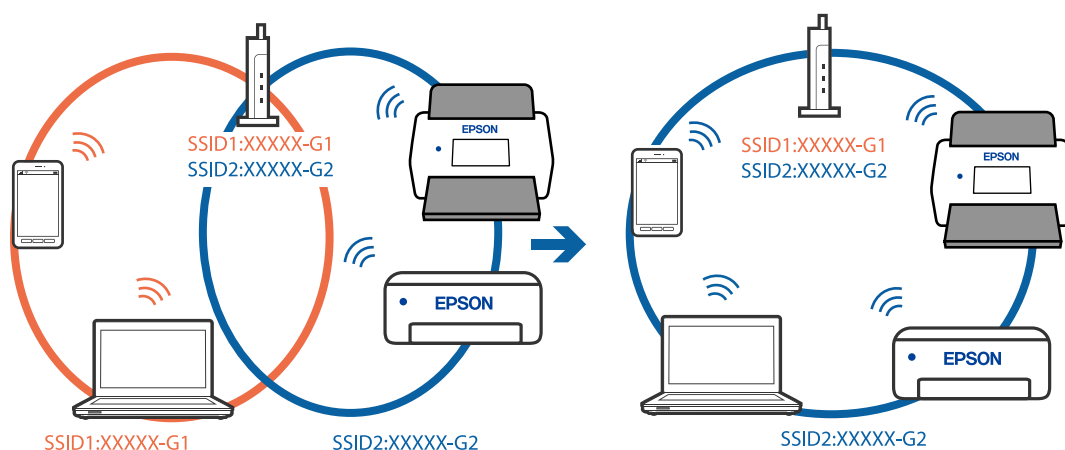

На безжичниот рутер е достапна функција за одделување за приватност.

Решенија

Повеќето безжични рутери имаат функција за одделување за приватност којашто ја блокира комуникацијата меѓу поврзаните уреди. Ако не може да се воспостави комуникација меѓу скенерот и компјутерот или паметниот уред дури и кога се поврзани на истата мрежа, оневозможете ја функцијата за одделување за приватност на безжичниот рутер. За детали, погледнете во прирачникот испорачан со безжичниот рутер.

IP-адресата не е правилно доделена.

Решенија

Ако IP-адресата доделена на скенерот е 169.254.XXX.XXX, а подмрежната маска е 255.255.0.0, IP-адресата може да не е правилно доделена.

Изберете **Поставки > Поставки за мрежа > Напредно > TCP/IP** на контролната табла на скенерот, а потоа проверете ги IP-адресата и подмрежната маска доделени на скенерот.

Рестартирајте го безжичниот рутер или ресетирајте ги мрежните поставки за скенерот.

➔ „Ресетирање на мрежната врска“ на страница 220

Има проблем со мрежните поставки на паметниот уред.

Решенија

Обидете се да ја отворите која било веб-локација од паметниот уред за да проверите дали мрежните поставки на паметниот уред се точни. Ако не може да отворите веб-локација, има проблем со паметниот уред.

Проверете ја мрежната врска на компјутерот. За повеќе детали, погледнете ја документацијата приложена со паметниот уред.

■ Скенерот е исклучен.

Решенија

Погрижете се скенерот да биде вклучен.

Исто така, почекајте светлото за статус да престане да трепка, укажувајќи дека скенерот е подготвен за скенирање.

Не може да се зачува скенираната слика во споделената папка

На контролната табла се прикажуваат пораки кога скенирате во мрежна папка

Ако на контролната табла се прикаже порака за грешка, прочитајте ја пораката или следниов список за да го решите проблемот.

Пораки	Решенија
DNS грешка. Проверете DNS поставки.	<p>Не може да се поврзе со компјутерот. Проверете го следново.</p> <ul style="list-style-type: none"> <input type="checkbox"/> Погрижете се да се совпаѓаат адресата во списокот со контакти на скенерот и адресата на споделената папка. <input type="checkbox"/> Ако IP-адресата на компјутерот е статична и е поставена рачно, променете го името на компјутерот во мрежната патека до IP-адресата. Пример: \\EPSON02\SCAN — \\192.168.xxx.xxx\SCAN <input type="checkbox"/> Погрижете се дека компјутерот е вклучен и дека не е во состојба на мирување. Ако компјутерот е во состојба на мирување, не може да ги зачуваат скенираните слики во споделената папка. <input type="checkbox"/> Привремено оневозможете го заштитниот сид и безбедносниот софтвер на компјутерот. Ако на овој начин ја отстраните грешката, проверете ги поставките во безбедносниот софтвер. <input type="checkbox"/> Ако е избрано Јавна мрежа како место на мрежа, не може да ги зачуваат скенираните слики во споделената папка. Одредете ги поставките за проследување за секоја порта. <input type="checkbox"/> Ако користите преносен компјутер и IP адресата е поставена како DHCP, IP адресата може да се промени кога повторно се поврзувате на мрежата. Повторно добијте ја IP адресата. <input type="checkbox"/> Погрижете се дека поставката за DNS е точна. Контактирајте со мрежниот администратор за DNS поставки. <input type="checkbox"/> Името на компјутерот и IP адресата може да се разликуваат кога табелата за управување на DNS серверот не е ажурирана. Контактирајте со администраторот на DNS-серверот.
Грешка при автентикација. Проверете Локација, Корисничко име и Лозинка.	<p>Погрижете се корисничкото име и лозинката да бидат точни на компјутерот и контактите на скенерот. Исто така, погрижете се дека лозинката не е застарена.</p>

Пораки	Решенија
Комуникациска грешка. Проверете ја Wi-Fi/мрежната конекција.	<p>Не може да се комуницира со мрежна папка што е регистрирана во списокот со контакти. Проверете го следново.</p> <ul style="list-style-type: none"> <input type="checkbox"/> Погрижете се да се совпаѓаат адресата во списокот со контакти на скенерот и адресата на споделената папка. <input type="checkbox"/> Правата за пристап на корисникот во листата со контакти треба да бидат додадени во јазичето Споделување и јазичето Безбедност на својствата на споделената папка. Исто така, дозволиите за корисникот треба да бидат поставени на „дозволено“.
Име на датотека веќе е во употреба. Преименувајте ја датотеката и скенирајте повторно.	Променете ги поставките за име на датотека. Во спротивно, поместете ги или избришете ги датотеките или променете го името на датотеката на споделената папка.
Скенираната датотека(и) се преголеми. Само XX страница(и) се испратени. Проверете дали Локација има доволно простор.	Нема доволно слободен простор на дискот на компјутерот. Зголемете го слободниот простор на компјутерот.

Проверка на местото каде што настанала грешка

Кога зачувувате скенирани слики во споделената папка, процесот на зачувување е следен. Може да го проверите местото каде што настанала грешка.

Ставки	Работење	Пораки за грешки
Поврзување	Поврзете се со компјутерот од скенерот.	DNS грешка. Проверете DNS поставки.
Најавување на компјутер	Најавете се на компјутер со корисничко име и лозинка.	Грешка при автентикација. Проверете Локација, Корисничко име и Лозинка.
Проверка на папката за зачувување	Проверете ја патеката на мрежа за споделената папка.	Комуникациска грешка. Проверете ја Wi-Fi/мрежната конекција.
Проверка на името на датотеката	Проверете дали има датотека со исто име како и датотеката којашто сакате да ја зачувате во папката.	Име на датотека веќе е во употреба. Преименувајте ја датотеката и скенирајте повторно.
Запишување на датотека	Запишување на нова датотека.	Скенираната датотека(и) се преголеми. Само XX страница(и) се испратени. Проверете дали Локација има доволно простор.

За зачувување на скенираните слики е потребно долго време

Потребно е долго време за разрешувањето на имиња да соодветствува со името на доменот и IP-адресата.

Решенија

Проверете ги следниве точки.

- Погрижете се дека поставката за DNS е точна.
- Погрижете се дека поставката за DNS е точна кога го проверувате Web Config.

- Погрижете се дека името на доменот DNS е точно.

Скенираните слики не може да се испраќаат во облакот

- Повеќе детали за функцијата Скенирај во облак се достапни на страницата за решавање проблеми на веб-локацијата Epson Connect.
<https://www.epsonconnect.com/> > **Learn More** за функцијата Скенирај во облак > паѓачки список Содржина > Решавање проблеми за услугите на Epson Connect > функција Скенирај во облак
- Проверете дали внесувате точни информации при најавувањето.
- Проверете дали услугата работи. Услугата можеби не работи поради системско одржување. За подетални информации, проверете ја веб-локацијата за услугата.

Скенираните слики не може да се испраќаат на е-пошта

- Проверете дали внесената адреса на е-пошта работи.
- Проверете дали се точни поставките за серверот за е-пошта.
- Контакттирајте со администраторот на серверот за е-пошта за да проверите дали серверот работи.

Поврзани информации

- ➔ „Проверување на врската со серверот за е-пошта“ на страница 130

Проблеми при внесување на хартија

Се внесуваат повеќе оригинали (двојно внесување)

Во случај на двојно внесување, проверете го следново.

- Ако оригиналите се заглават во скенерот, отворете го капакот за скенерот и извадете ги, а потоа затворете го капакот.
- Проверете ја скенираната слика и, ако е потребно, скенирајте ги оригиналите повторно.

Ако често се внесуваат повеќе оригинали, обидете се со следново.

- Ако ставате неподдржани оригинали, скенерот може да внесе повеќе оригинали истовремено.
- Исчистете ги валјаците во внатрешноста на скенерот.
- Намалете го бројот на оригинали што ги ставате истовремено.
- Изберете **Бавно** на контролната табла за да ја намалите брзината на скенирање.
- Користете **Режим за автоматско полнење** и скенирајте ги оригиналите поединечно.
Кога користите Document Capture Pro, може да го отворите прозорецот Epson Scan 2 со притискање на копчето **Detailed Settings** на екранот **Scan Settings**.

Поврзани информации

- ➔ „Скенирање во Режим за автоматско полнење“ на страница 124
- ➔ „Чистење на внатрешноста на скенерот“ на страница 171
- ➔ „Вадење заглавени оригинали од скенерот“ на страница 202

Вадење заглавени оригинали од скенерот

Ако се заглави оригинал во внатрешноста на скенерот, следете ги следниве чекори за да го извадите.

Белешка:

Epson Smart Panel не поддржува скенирање долга хартија (393,8 mm (15,5 in.) или подолга).

1. Извадете ги сите преостанати оригинали во влезната фиока.
2. Повлечете ја рачката и отворете го капакот за скенерот.

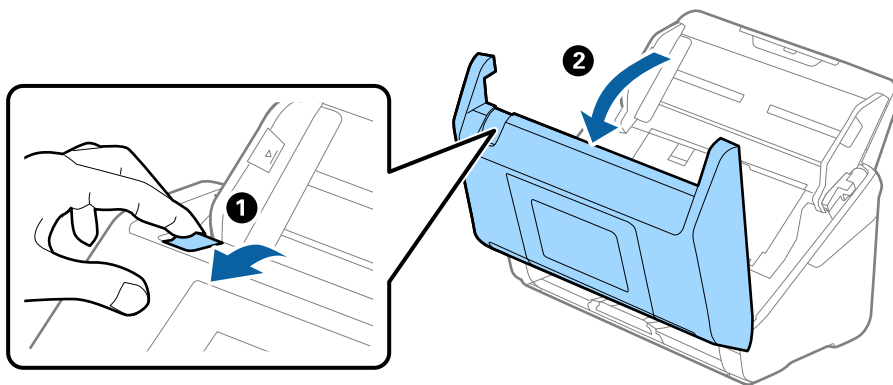

3. Внимателно извадете ги преостанатите оригинали од внатрешноста на скенерот.

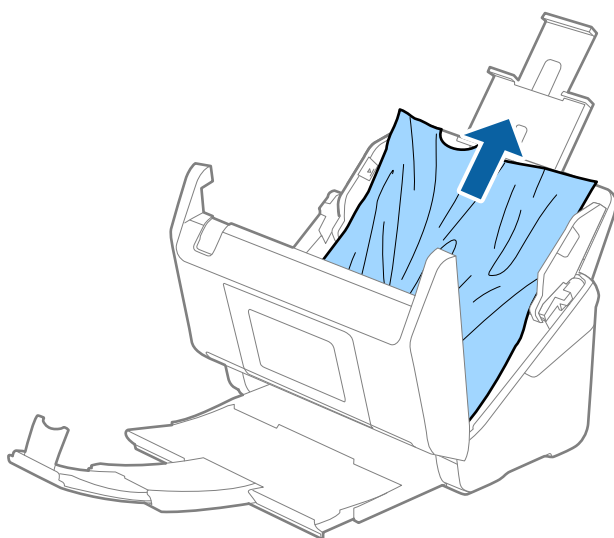

4. Ако не може да ги повлечете оригиналите право нагоре, внимателно извлечете ги заглавените оригинали од излезната фиока во насока на стрелката.

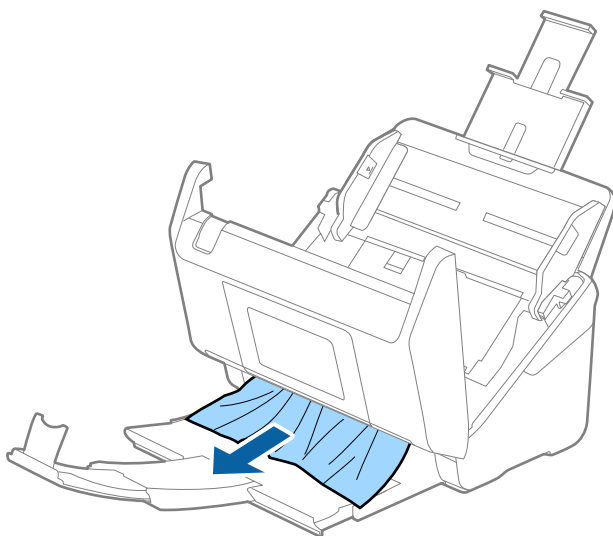

Важно:

Погрижете се да нема хартија во внатрешноста на скенерот.

5. Затворете го капакот за скенерот.

Поврзани информации

- ➔ „Се внесуваат повеќе оригинали (двојно внесување)“ на страница 201
- ➔ „Зашт. на хартија не работи правилно“ на страница 205
- ➔ „Често настануваат проблеми со заглавување на хартијата, грешки при внесувањето хартија и заштитата на документите“ на страница 203

Често настануваат проблеми со заглавување на хартијата, грешки при внесувањето хартија и заштитата на документите

Ако се јавуваат следниве проблеми, проверете го оригиналот и статусот на скенерот.

- Оригиналите често се заглавуваат
- Често се јавуваат грешки при внесувањето на хартијата
- Често се јавуваат грешки со заштитата на документите

Внимавајте на следново кога ги ставате оригиналите

- Пред да ги ставите, израмнете ги свитканите оригинали или оригиналите со превиткувања.

- ❑ Кога ставате оригинали со различни големини, ставете ги оригиналите со страната што ќе се скенира свртена нагоре и во опаѓачки редослед според големината на хартијата, со најшироката хартија назад, а најтесната во центарот на влезната фиока. Потоа, повлечете ги границиците до рабовите на најшироките оригинали.

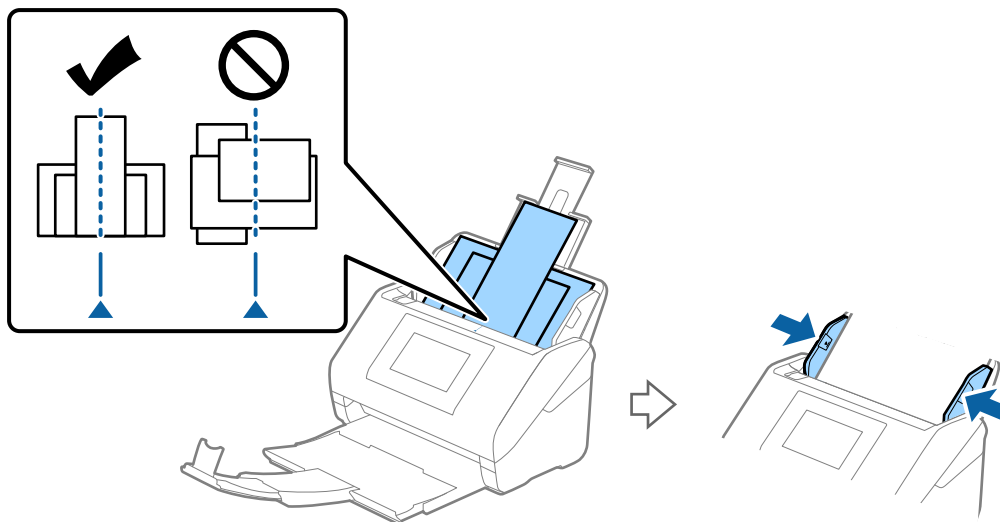

„Мешавина на оригинали“ на страница 77

Ако проблемот не се решава, пробајте да ги скенирате оригиналите со иста големина одделно или скенирајте ги оригиналите еден по еден. Повлечете ги границиците до рабовите на оригиналите секојпат кога ги ставате.

Белешка:

Може да ги користите следниве методи за да ги скенирате оригиналите одделно во повеќе наврати, а потоа да ги зачувате во една датотека.

- ❑ Кога користите *Epson Scan 2*, изберете го полето за избор **Додај или уреди стр. по скен**, а потоа скенирајте го оригиналот. Може да додавате различни оригинали или да ги уредувате (ротирате, движите и бришете) скенираните страници по скенирањето. За детали, погледнете во помошта за *Epson Scan 2*.
- ❑ Кога користите *Document Capture Pro*, по скенирањето може да додавате и да изменувате страници преку екранот **Edit Scanned Results**. За детали, погледнете во помошта за *Document Capture Pro*.
- ❑ Кога користите *Epson Smart Panel*, ставете го следниот оригинал, а потоа допрете **+Скенирај** по скенирањето на првата страница за да се прикаже екранот за изменување. Во екранот за изменување може да ги ротирате, преместувате или бришете страниците.
- ❑ Кога скенирате од контролната табла (функции „Скенирај во“), поставете Реж. за авт. внесување на **Вклучено (полуавт.)**, а потоа скенирајте ги оригиналите според редоследот во кој сакате да ги зачувате.
Меѓутоа, кога ги скенирате оригиналите и ги зачувувате на компјутер (Скенирај на компјутер), треба да ги одредите поставките за задачата. За детали, погледнете во помошта за *Document Capture Pro*.
- ❑ Овозможете „Бавен режим“ за да ја намалите брзината на внесување на хартијата. Изберете  > **Бавно**.
- ❑ По скенирањето, извадете го оригиналот од излезната фиока.

Проверете го следново на скенерот

- Исчистете ги валјациите во скенерот.

[„Чистење на внатрешноста на скенерот“ на страница 171](#)

- Проверете го бројот на листови скенирани од валјакот за земање хартија. Ако бројот на скенирања го надминува работниот век на валјакот за земање хартија (200,000 листа), заменете го склопот со валјаци со нов.

Дури и ако бројот на скенирања не го надминува работниот век на валјакот за земање хартија, препорачуваме да го замените склопот со валјаци со нов ако површината на валјакот е истрошена.

[„Замена на склопот со валјаци“ на страница 175](#)

Белешка:

Може да го проверите бројот на скенирања на валјакот за земање хартија преку контролната табла или во *Epson Scan 2 Utility*.

За да проверите преку контролната табла, допрете **Одржување на скенер > Замена на валјак за одржување** на почетниот екран, а потоа проверете го прикажаниот број на скенирања.

За да проверите преку *Epson Scan 2 Utility*, стартувајте ја *Epson Scan 2 Utility*, кликнете ја картичката **Бројач**, а потоа проверете го **Број на скенирања во Склоп со валјак**.

Поврзани информации

- ➔ [„Типови оригинали на коишто е потребно да се обрне внимание“ на страница 49](#)
- ➔ [„Поставување на мешавина од оригинали со различни големини“ на страница 78](#)
- ➔ [„Чистење на внатрешноста на скенерот“ на страница 171](#)
- ➔ [„Се внесуваат повеќе оригинали \(двојно внесување\)“ на страница 201](#)
- ➔ [„Зашт. на хартија не работи правилно“ на страница 205](#)

Зашт. на хартија не работи правилно

Во зависност од оригиналот и нивото што сте го поставиле, оваа функција може да не функционира правилно.

- Изберете **Иск.** за да ја оневозможите функцијата кога скенирате пластични картички или дебела хартија.
- Ако има чести грешки при откривањето, намалете го нивото на оваа функција.
- Ако оригиналот е оштетен, проверете дали е овозможена оваа функција. Ако веќе е овозможена, зголемете го нивото на заштита за функцијата.

Поврзани информации

- ➔ [„Поставки на скенерот“ на страница 161](#)
- ➔ [„Вадење заглавени оригинали од скенерот“ на страница 202](#)

Оригиналите не се исфрлаат уредно

Ако оригиналите не се исфрлаат уредно, извлекете ги продолжетоците на излезната фиока за да бидат малку подолги од оригиналот и подигнете го стопирачот за да може исфрлените оригинали да се редат уредно во излезната фиока.

Исто така, кога ставате оригинали со големина A4, извлекете ја излезната фиока како што е прикажано на следнава слика.

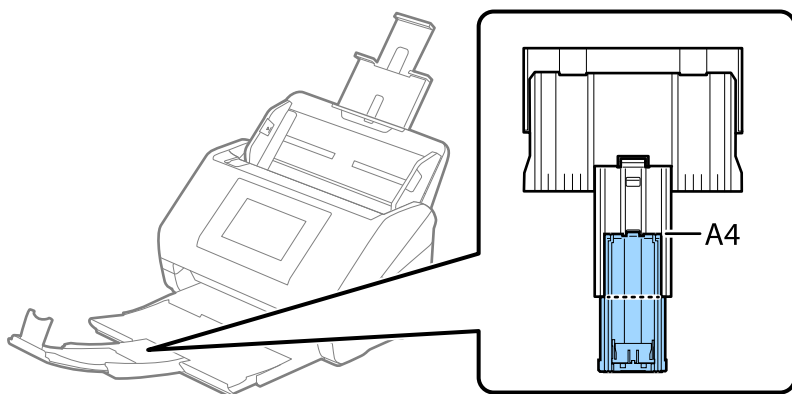

Кога скенирате оригинали што се мешавина од различни големини, може да го подобрите порамнувањето на исфрлените оригинали користејќи ја изборната или приложената Paper Alignment Plate. Производот е приложен со моделот DS-900WN.

Поврзани информации

➔ [„Кодови за Paper Alignment Plate“ на страница 41](#)

Оригиналите се валкаат

Исчистете ја внатрешноста на скенерот.

Поврзани информации

➔ [„Чистење на внатрешноста на скенерот“ на страница 171](#)

Брзината на скенирањето се намалува при постојано скенирање

Кога постојано скенирате со користење на ADF, скенирањето се забавува за механизмот на скенерот да не се прегрее и оштети. Меѓутоа, може да продолжите со скенирање.

За да ја вратите нормалната брзина на скенирање оставете го скенерот да не работи најмалку 30 минути. Брзината на скенирање нема да се врати ако напојувањето е исклучено.

Скенирањето одзема многу време

- Брзината на скенирање може да се намали во зависност од условите за скенирање, како што се висока резолуција, функции за приспособување на сликата, формат на датотеката, режим на комуникација итн.
- Компјутерите со порти USB 3.0 (супер брзина) или USB 2.0 (голема брзина) може да скенираат побрзо од оние со порти USB 1.1. Ако користите USB 3.0 или USB 2.0 порта со скенерот, проверете дали ги исполнува системските барања.

- Кога користите безбедносен софтвер, исклучете ја датотеката TWAIN.log од следење или поставете ја TWAIN.log како датотека само за читање. За повеќе информации за функциите на безбедносниот софтвер, погледнете ја помошта испорачана со софтверот. Датотеката TWAIN.log се зачувува во следниве локации.

C:\Users*(корисничко име)*\AppData\Local\Temp

Проблеми со скенирана слика

Се појавуваат линии при скенирање од ADF

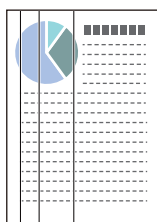

- Исчистете го ADF.

На сликата може да се појават прави линии кога во ADF ќе навлезат остатоци или нечистотија.

- Отстранете ги остатоците или нечистотијата залепена на оригиналот.

- Со функцијата **Открив. нечистотија на стаклото**, се прикажува известување кога ќе се открие нечистотија на стаклото на скенерот во внатрешноста на скенерот.

На почетниот екран, изберете **Поставки > Поставки на скенерот > Открив. нечистотија на стаклото**, а потоа изберете **Вклучено-Ниско** или **Вклучено-Високо**.

Кога ќе се прикаже предупредување, исчистете ги стаклените површини во скенерот со оригинална опрема за чистење на Epson или со мека крпа.

[„Чистење на внатрешноста на скенерот“ на страница 171](#)

Белешка:

- Некои дамки може да не бидат правилно откриени.

- Ако откривањето не функционира правилно, сменете ја поставката.

Ако не се откриваат дамки, изберете **Вклучено-Високо**. Ако дамките се откриваат неправилно, изберете **Вклучено-Ниско** или **Иск..**

Поврзани информации

➔ [„Чистење на внатрешноста на скенерот“ на страница 171](#)

Сè уште се појавува предупредување за дамки во внатрешноста на скенерот

Ако екранот со предупредување се појавува и откако ќе ја исчистите внатрешноста на скенерот, стаклениот дел ќе треба да се замени. За поправка, контактирајте со локалниот дистрибутер.

Поврзани информации

➔ „Чистење на внатрешноста на скенерот“ на страница 171

Боите во скенираната слика се нерамномерни

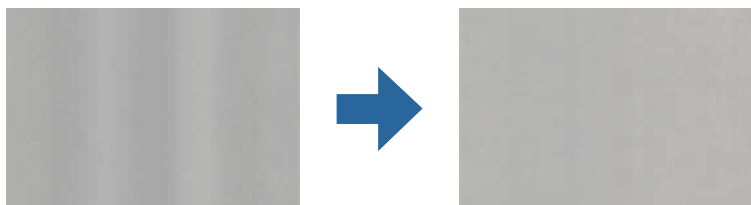

Ако скенерот е изложен на силна светлина, на пр. директна сончева светлина, сензорот во скенерот погрешно ја детектира светлината, па боите во скенираната слика стануваат нерамномерни.

- Сменете ја ориентацијата на скенерот, за предниот дел на скенерот да не биде изложен на силна светлина.
- Преместете го скенерот на место каде што нема да биде изложен на силна светлина.

Зголемување или намалување на скенираната слика

При зголемување или намалување на скенираната слика, може да го приспособувате соодносот на зголемување користејќи ја функцијата **Приспособув.** во Epson Scan 2 Utility. Оваа функција е достапна само за Windows.

Белешка:

Epson Scan 2 Utility е една од апликациите што се испорачуваат со софтверот на скенерот.

1. Стартувајте ја Epson Scan 2 Utility.
 - Windows 11/Windows Server 2019/Windows Server 2022
Кликнете го копчето Старт, а потоа изберете **Сите апликации > EPSON > Epson Scan 2 Utility.**
 - Windows 10/Windows Server 2016
Кликнете го копчето Старт, а потоа изберете **EPSON > Epson Scan 2 Utility.**
 - Windows 8.1/Windows 8/Windows Server 2012 R2/Windows Server 2012
Внесете го името на апликацијата во полето за пребарување, а потоа изберете ја прикажаната икона.
 - Windows 7/Windows Server 2008 R2
Кликнете го копчето Старт, а потоа изберете **Сите програми** или **Програми > EPSON > Epson Scan 2 > Epson Scan 2 Utility.**
2. Изберете ја картичката **Приспособув.**
3. Користете **Ширење/собирање** за да го приспособите односот на зголемување за скенираните слики.
4. Кликнете на **Постави** за да ги примените поставките на скенерот.

На скенираната слика се појавува слика од задниот дел на оригиналот

Слики на задната страна на оригиналот може да бидат прикажани на скенираната слика.

Кога **Автоматски, Боја** или **Сива нијанса** е избрано како **Тип слика**:

Проверете дали е избрано **Отстрани позадина**.

Контролна табла: овозможете **Отстрани ја позадината** во „Поставки за скенирање“.

Document Capture Pro (Windows)/Document Capture (Mac OS X): притиснете го копчето **Detailed Settings** во екранот **Scan Settings** за да го отворите екранот на Epson Scan 2. Кликнете на картичката **Напредни поставки > Отстрани позадина**.

Epson Scan 2: во картичката **Напредни поставки**, изберете **Отстрани позадина**.

Проверете дали е избрано **Подобрување текст**.

Контролна табла: овозможете **Подобрување на текстот** во „Поставки за скенирање“.

Document Capture Pro (Windows)/Document Capture (Mac OS X): во екранот **Scan Settings**, изберете **Подобрување текст**.

Epson Scan 2: во картичката **Напредни поставки**, изберете **Подобрување текст**.

Кога ќе изберете **Црно-бело** од **Тип слика**:

Проверете дали е избрано **Подобрување текст**.

Контролна табла: овозможете **Подобрување на текстот** во „Поставки за скенирање“.

Document Capture Pro (Windows)/Document Capture (Mac OS X): во екранот **Scan Settings**, изберете **Подобрување текст**.

Epson Scan 2: во картичката **Напредни поставки**, изберете **Подобрување текст**.

Во зависност од состојбата на скенираната слика, кликнете **Поставки**, а потоа поместете го лизгачот кон **Отстрани ја позадината**.

Скенираниот текст или сликите недостасуваат или се заматени

Може да го приспособувате изгледот на скенираната слика или текст со зголемување на резолуцијата или со приспособување на квалитетот на сликата.

Сменете ја резолуцијата, а потоа скенирајте повторно.

Поставете ја соодветната резолуција според намената на вашата скенирана слика.

Проверете дали е избрано **Подобрување текст**.

Контролна табла: овозможете **Подобрување на текстот** во „Поставки за скенирање“.

Document Capture Pro (Windows)/Document Capture (Mac OS X): во екранот **Scan Settings**, изберете **Подобрување текст**.

Epson Scan 2: во картичката **Напредни поставки**, изберете **Подобрување текст**.

Кога ќе изберете **Црно-бело** како **Тип слика**, во зависност од состојбата на скенираната слика, кликнете **Поставки** и приспособете го лизгачот за **Нагласи ги бледите букви/Отстрани ја позадината**, исклучете **Отстрани го точковниот шум** или поставете го нивото на **Ниско**.

- Ако скенирате во JPEG-формат, сменете го нивото на компримирање.

Document Capture Pro (Windows)/Document Capture (Mac OS X): кликнете **Option** во екранот **Save Settings** за да го промените квалитетот на JPEG.

Epson Scan 2: кликнете **Формат на слика > Опции**, а потоа променете го **Квалитет на слика**.

Листа на препорачани резолуции коишто одговараат на вашите потреби

Погледнете ја табелата и одберете ја соодветната резолуција за скенираната слика.

Цел	Решение (Референција)
Се прикажува на екран Испраќање по е-пошта	до 200 dpi
Употреба на Препознавање на оптички знаци (OCR) Креирање на PDF во којшто може да пребарувате текст	од 200 до 300 dpi
Печатење со користење на печатач Испраќање по факс	од 200 до 300 dpi

Се појавуваат моаре ефекти (сенки налик на мрежа)

Ако оригиналот е печатен документ, моаре ефекти (сенки налик на мрежа) може да се појават на скенираната слика.

- Уверете се дека **Отстранување екран** е избрано во прозорецот Epson Scan 2. Кога користите Document Capture Pro, може да го отворите прозорецот со притискање на копчето **Detailed Settings** на екранот **Scan Settings**.

Кликнете на картичката **Напредни поставки > Отстранување екран**.



- Сменете ја резолуцијата, а потоа скенирајте повторно.

Работ на оригиналот не е скениран при автоматска детекција на големината на оригиналот

Во зависност од оригиналот, работ на оригиналот може да не е скениран при автоматска детекција на големината на оригиналот.

- Приспособете **Исечи маргини за големина „Автоматски“** во прозорецот Epson Scan 2. Кога користите Document Capture Pro, може да го отворите прозорецот со притискање на копчето **Detailed Settings** на екранот **Scan Settings**.

Кликнете на картичката **Главни поставки > Големина на документ > Поставки**. На екранот **Поставки за големина на документ**, приспособете **Исечи маргини за големина „Автоматски“**.

- Во зависност од оригиналот, областа на оригиналот може да не биде правилно детектирана при користење на функцијата **Автоматско откривање**. Изберете ја соодветната големина на оригинал од листата **Големина на документ**.

Белешка:

Ако големината за оригиналот што сакате да го скенирате не е во списокот, создајте ја големината рачно во прозорецот Epson Scan 2. Кога користите Document Capture Pro, може да го отворите прозорецот со притискање на копчето **Detailed Settings** на екранот **Scan Settings**.

Кликнете на картичката **Главни поставки > Големина на документ**, а потоа изберете **Приспособи**.

Знакот не се препознава правилно

Проверете го следново за да ја зголемите стапката на препознавање на OCR (Оптичко препознавање на знаци).

- Погрижете се оригиналот да биде поставен право.
- Користете оригинал со јасен текст. Препознавањето на текст може да го нема за следниве типови на оригинали.
 - Оригинали што се копирани многупати
 - Оригинали примени преку факс (со ниска резолуција)
 - Оригинали со тесен простор меѓу знаците или редовите
 - Оригинали со прави линии или подвлечен текст
 - Оригинали со ракописен текст
 - Оригинали со превиткувања или набори
- Типот на хартија произведен од термална хартија како што се сметки може да се оштети поради старост или триење. Скенирајте ги што е можно поскоро.
- Кога зачувувате во Microsoft® Office или **Searchable PDF** датотеки, проверете дали се избрани точните јазици.
- Ако сте поставиле **Тип слика** на **Боја** или **Сива нијанса** во Epson Scan 2, пробајте да ја приспособите поставката за **Подобрување текст**.

Кликнете ја картичката **Напредни поставки > Подобрување текст > Поставки**, а потоа изберете **Нагласи ги бледите букви за OCR** како **Режим**.

Белешка:

Потребна е EPSON Scan OCR component за да може да зачувате **Searchable PDF**. Се инсталира автоматски кога ќе го поставите скенерот користејќи ја програмата за инсталирање.

Не може да се решат проблемите со скенираната слика

Ако ги пробавте сите решенија и не го решивте проблемот, активирајте ги поставките на двигателот за скенерот (Epson Scan 2) користејќи ја Epson Scan 2 Utility.

Белешка:

Epson Scan 2 Utility е една од апликациите што се испорачуваат со софтверот на скенерот.

1. Стартувајте ја Epson Scan 2 Utility.

- Windows 11/Windows Server 2019/Windows Server 2022

Кликнете го копчето Старт, а потоа изберете **Сите апликации > EPSON > Epson Scan 2 Utility**.

- Windows 10/Windows Server 2016

Кликнете го копчето Старт, а потоа изберете **EPSON > Epson Scan 2 Utility**.

- Windows 8.1/Windows 8/Windows Server 2012 R2/Windows Server 2012

Внесете го името на апликацијата во полето за пребарување, а потоа изберете ја прикажаната икона.

- Windows 7/Windows Server 2008 R2/Windows Server 2008

Кликнете го копчето Старт, а потоа изберете **Сите програми** или **Програми > EPSON > Epson Scan 2 > Epson Scan 2 Utility**.

- Mac OS

Изберете **Оди > Апликации > Epson Software > Epson Scan 2 Utility**.

2. Изберете ја картичката **Друго**.

3. Кликнете **Ресетирај**.

Белешка:

Ако активирањето не го решава проблемот, деинсталирајте го и повторно инсталирајте го двигателот за скенерот (Epson Scan 2).

Проблеми со Document Capture Pro

Ако наидете на проблеми при скенирањето со Document Capture Pro, посетете ја следнава URL-адреса за да го погледнете прирачникот за Document Capture Pro.

<https://support.epson.net/dcp/>

Деинсталирање и инсталирање на апликации

Деинсталирање на апликациите

За да решите одредени проблеми или доколку го надградувате вашиот оперативен систем, можеби ќе треба да ги деинсталирате и потоа да ги преинсталирате апликациите. Најавете се на

вашиот компјутер како администратор. Внесете ја администраторската лозинка доколку компјутерот ви ја побара.

Деинсталирање на апликациите за Windows

1. Затворете ги сите апликации што се извршуваат.
 2. Исклучете го скенерот од компјутерот.
 3. Отворете „Контролна табла“:
 - Windows 11/Windows Server 2022
Кликнете го копчето Старт, а потоа изберете **Сите апликации > Алатки на Windows > Контролна табла**.
 - Windows 10/Windows Server 2016/Windows Server 2019
Кликнете го копчето Старт, а потоа изберете **Систем на Windows > Контролна табла**.
 - Windows 8.1/Windows 8/Windows Server 2012 R2/Windows Server 2012
Изберете **Работна површина > Поставки > Контролна табла**.
 - Windows 7/Windows Server 2008 R2
Кликнете го копчето Старт, а потоа изберете **Контролна табла**.
 4. Изберете **Деинсталирајте програма** во **Програми**.
 5. Изберете ја апликацијата што сакате да ја деинсталирате.
 6. Кликнете **Деинсталирај/Измени** или **Деинсталирај**.
7. Следете ги упатствата на екранот.

Белешка:

Ако се прикаже прозорецот „Контрола на корисничка сметка“, кликнете „Продолжи“.

Белешка:

Може да се прикаже порака што бара да го рестартирате компјутерот. Ако се прикаже таква порака, погрижете се да биде избрано полето **Сакам да го рестартирам компјутерот сега**, а потоа кликнете **Заврши**.

Деинсталирање на апликациите за Mac OS

Белешка:

Проверете дали е инсталирана апликацијата EPSON Software Updater.

1. Преземете ја програмата за деинсталирање користејќи ја EPSON Software Updater.
Откако ќе ја преземете програмата за деинсталирање, нема потреба да ја преземате секогаш кога ја деинсталирате апликацијата.
2. Исклучете го скенерот од компјутерот.
3. За да го деинсталирате двигателот за скенерот, изберете **Претпочитани вредности на системот** од менито Apple > **Печатачи и скенери** (или **Печати и скенирај, Печати и испрати по факс**), а потоа отстранете го скенерот од списокот со овозможени скенери.

4. Затворете ги сите апликации што работат.
5. Изберете **Оди > Апликации > Epson Software > Програма за деинсталирање**.
6. Изберете ја апликацијата што сакате да ја деинсталирате, а потоа кликнете „Деинсталирај“.



Важно:

Програмата за деинсталирање ги отстранува сите двигатели за скенери Epson на компјутерот. Ако користите повеќе скенери Epson и сакате да избришете само некои од двигателите, прво избришете ги сите, а потоа инсталирајте ги само потребните двигатели за скенери.

Белешка:

*Ако во списокот со апликации не можете да ја најдете апликацијата што сакате да ја деинсталирате, нема да може да извршите деинсталација со помош на програмата за деинсталирање. Во оваа ситуација, изберете **Оди > Апликации > Epson Software**, изберете ја апликацијата што сакате да ја деинсталирате, а потоа повлечете ја до иконата за отпадоци.*

Инсталирање на апликациите

Следете ги чекорите во продолжение за да ги инсталирате потребните апликации.

Белешка:

- Најавете се на компјутерот како администратор. Внесете ја администраторската лозинка ако компјутерот ви ја побара.
- За да преинсталирате апликации, потребно е прво да ги деинсталирате.

1. Затворете ги сите апликации што се извршуваат.
2. Кога го инсталирате двигателот за скенерот (Epson Scan 2), извадете го привремено кабелот на скенерот од компјутерот.

Белешка:

Не поврзувајте го скенерот со компјутерот додека не добиете таква инструкција.

3. Инсталирајте ја апликацијата следејќи ги инструкциите од веб-локацијата наведена подолу.

<https://epson.sn>

Додавање или менување на компјутерот или уредите

Поврзување со скенер што веќе е поврзан со мрежата.	216
Директно поврзување паметен уред и скенер (Wi-Fi Direct).	217
Ресетирање на мрежната врска.	220
Проверување на статусот на конекција на мрежа.	224

Поврзување со скенер што веќе е поврзан со мрежата

Кога скенерот веќе е поврзан со мрежата, може да поврзете компјутер или паметен уред со скенерот преку мрежата.

Користење мрежен скенер од втор компјутер

Препорачуваме да ја користите програмата за инсталирање за да го поврзете скенерот со компјутер.

За да ја стартувате програмата за инсталирање, одете на следнава веб-локација и внесете го името на производот. Одете на **Поставување**, а потоа започнете со поставување.

<https://epson.sn>

Инструкциите за ракување може да ги погледнете во Веб прирачници за филмови. Одете на следнава URL-адреса.

<https://support.epson.net/publist/vlink.php?code=NPD7509>

Изберете го скенерот

Следете ги инструкциите на екранот додека да се прикаже следниов екран, изберете го името на скенерот со којшто сакате да се поврзете, а потоа кликнете **Следно**.

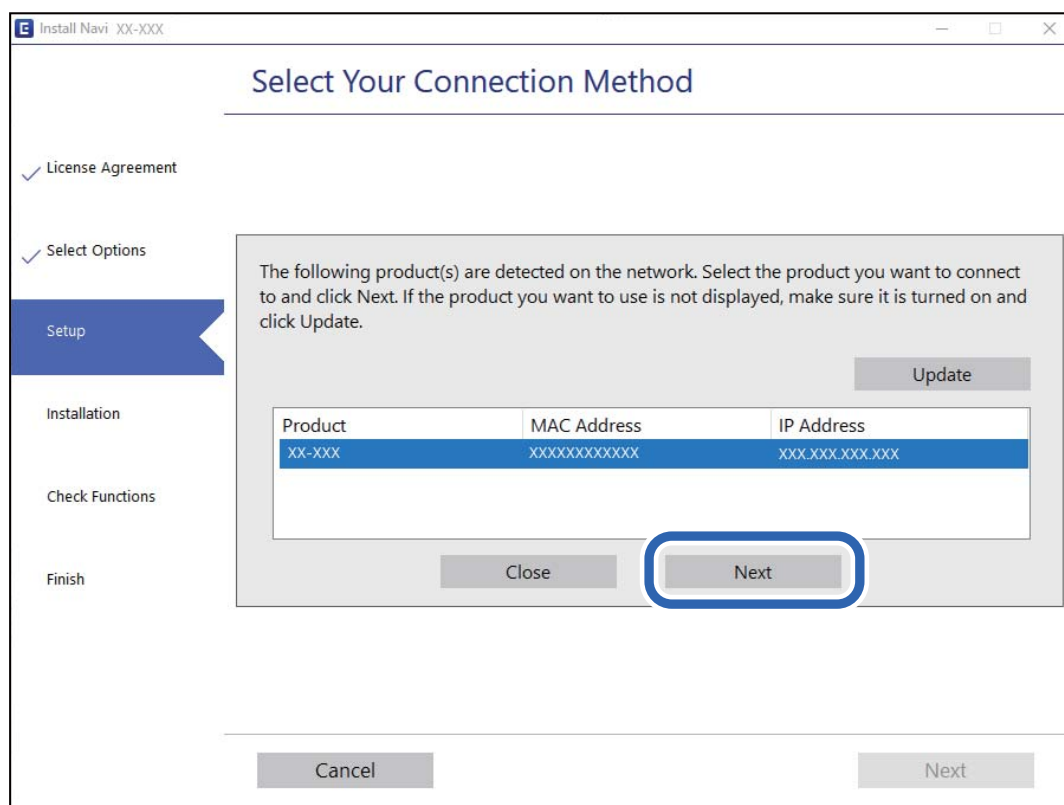

Следете ги инструкциите на екранот.

Користење мрежен скенер од паметен уред

Може да поврзете паметен уред со скенерот на еден од следниве начини.

Поврзување преку безжичен рутер

Поврзете го паметниот уред со истата Wi-Fi мрежа (SSID) на којашто е поврзан скенерот.

За повеќе информации, погледнете го следново.

[„Одредување поставки за поврзување со паметниот уред“ на страница 220](#)

Поврзување преку Wi-Fi Direct

Поврзете го паметниот уред директно со скенерот, без безжичен рутер.

За повеќе информации, погледнете го следново.

[„Директно поврзување паметен уред и скенер \(Wi-Fi Direct\)“ на страница 217](#)

Директно поврзување паметен уред и скенер (Wi-Fi Direct)

Wi-Fi Direct (едноставна AP) ви овозможува да поврзете паметен уред директно со скенерот без безжичен рутер и да скенирате од паметниот уред.

За Wi-Fi Direct

Користете го овој начин на поврзување кога не користите Wi-Fi во домашни услови или во канцеларија или кога сакате директно да ги поврзете скенерот и компјутерот или паметниот уред. Во овој режим, скенерот има улога на безжичен рутер и може да ги поврзете уредите со скенерот без да треба да користите стандарден безжичен рутер. Меѓутоа, уредите што се директно поврзани со скенерот, не може меѓусебно да комуницираат преку скенерот.

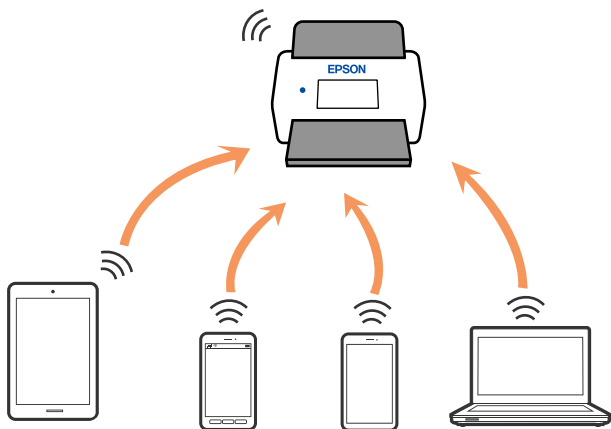

Скенерот може истовремено да биде поврзан преку Wi-Fi или етернет и Wi-Fi Direct (едноставна AP) врска. Меѓутоа, ако стартувате мрежна врска во Wi-Fi Direct (едноставна AP) врска кога скенерот е поврзан преку Wi-Fi, Wi-Fi е привремено исклучена.

Поврзување со паметен уред преку Wi-Fi Direct

Овој начин ви овозможува да го поврзвате скенерот директно со паметни уреди, без безжичен рутер.

1. Изберете  на почетниот екран.
2. Изберете **Wi-Fi Direct**.
3. Изберете **Започни со поставување**.
4. Стартувајте ја Epson Smart Panel на паметниот уред.
5. Следете ги инструкциите прикажани на Epson Smart Panel за да се поврзете со скенерот. Кога паметниот уред ќе се поврзе со скенерот, одете на следниот чекор.
6. На контролната табла на скенерот, изберете **Свршено**.

Прекинување Wi-Fi Direct (едноставна AP) врска

Има два начина за оневозможување Wi-Fi Direct (едноставна AP) врска; може да ги оневозможите сите врски користејќи ја контролната табла на скенерот или да ја оневозможите секоја врска од компјутерот или од паметниот уред.

Кога сакате да ги оневозможите сите врски, изберете  > **Wi-Fi Direct** > **Започни со поставување** > **Смени** > **Деактивирај Wi-Fi Direct**.

 **Важно:**

Кога е оневозможена Wi-Fi Direct (едноставна AP) врска, се прекинува врската со сите компјутери и паметни уреди поврзани со скенерот во Wi-Fi Direct (едноставна AP) врска.

Белешка:

Ако сакате да ја прекинете врската со одреден уред, прекинете ја од уредот наместо од скенерот. Wi-Fi Direct (едноставна AP) врска може да се прекине од уредот на еден од следниве начини.

- Прекинете ја Wi-Fi врската со името на мрежата на скенерот (SSID).
- Поврзете се со друго име на мрежа (SSID).

Менување на поставките за Wi-Fi Direct (едноставна AP) како на пр. SSID

Кога е овозможена врска Wi-Fi Direct (едноставна AP), може да ги менувате поставките од

 > **Wi-Fi Direct** > **Започни со поставување** > **Смени**, каде што се прикажуваат следниве ставки од менито.

Промени име на мрежа

Сменете го името на мрежата (SSID) на Wi-Fi Direct (едноставна AP) што се користи за поврзување со скенерот, со име по ваш избор. Може да го поставите името на мрежата (SSID) во знаци ASCII што се прикажуваат на софтверската тастатура на контролната табла. Може да внесете до 22 знаци.

Кога го менувате името на мрежата (SSID), се прекинува врската со сите поврзани уреди. Користете го новото име на мрежата (SSID) ако сакате повторно да го поврзете уредот.

Промени лозинка

Сменете ја лозинката за Wi-Fi Direct (едноставна AP) со сопствена лозинка за поврзување со скенерот. Може да ја поставите лозинката во знаци ASCII што се прикажуваат на софтверската тастатура на контролната табла. Може да внесете од 8 до 22 знаци.

Кога ја менувате лозинката, се прекинува врската со сите поврзани уреди. Користете ја новата лозинка ако сакате повторно да го поврзете уредот.

Промени опсег на фреквенција

Менувајте го фреквентниот опсег на Wi-Fi Direct што се користи за поврзување со скенерот. Може да изберете 2,4 GHz или 5 GHz.

Кога го менувате фреквентниот опсег, се прекинува врската со сите поврзани уреди. Одново поврзете го уредот.

Имајте предвид дека кога менувате на 5 GHz, не може одново да се поврзувате од уреди што не го поддржуваат фреквентниот опсег 5 GHz.

Во зависност од регионот, оваа поставка може да не се прикажува.

Деактивирај Wi-Fi Direct

Оневозможете ги поставките за Wi-Fi Direct (едноставна AP) за скенерот. Кога ја оневозможувате врската Wi-Fi Direct (едноставна AP), се прекинува врската со сите уреди поврзани со скенерот.

Врати стандардни поставки

Вратете ги сите поставки за Wi-Fi Direct (едноставна AP) на нивните стандардни вредности.

Информациите за врската Wi-Fi Direct (едноставна AP) на паметниот уред зачувани во скенерот се бришат.

Белешка:

*Може да извршите поставување и од картичката **Network** > **Wi-Fi Direct** на *Web Config* за следниве поставки.*

Овозможување или оневозможување Wi-Fi Direct (едноставна AP)

Менување на името на мрежата (SSID)

Менување на лозинката

Менување на фреквентниот опсег

Во зависност од регионот, оваа поставка може да не се прикажува.

Враќање на поставките за Wi-Fi Direct (едноставна AP)

Ресетирање на мрежната врска

Во овој дел се објаснува како да ги одредите поставките за мрежната врска и да го промените начинот на поврзување кога го заменувате безжичниот рутер или компјутерот.

Кога го менувате безжичниот рутер

Кога го менувате безжичниот рутер, одредете ги поставките за врска меѓу компјутерот или паметниот уред и скенерот.

Овие поставки треба да ги одредите ако го смените интернет-операторот и сл.

Одредување поставки за поврзување со компјутерот

Препорачуваме да ја користите програмата за инсталирање за да го поврзете скенерот со компјутер.

За да ја стартувате програмата за инсталирање, одете на следнава веб-локација и внесете го името на производот. Одете на **Поставување**, а потоа започнете со поставување.

<https://epson.sn>

Инструкциите за ракување може да ги погледнете во Веб прирачници за филмови. Одете на следнава URL-адреса.

<https://support.epson.net/publist/vlink.php?code=NPD7509>

Избирање начин на поврзување

Следете ги инструкциите на екранот. На екранот **Изберете опција за инсталирање**, изберете **Повторно постави поврзување на Печатач (за нов мрежен рутер или за менување на USB во мрежа, итн.)**, а потоа кликнете **Следно**.

Следете ги инструкциите на екранот за да го завршите поставувањето.

Ако не може да се поврзете, погледнете го следново за да се обидете да го решите проблемот.

[„Не е можно поврзување на мрежа“ на страница 192](#)

Одредување поставки за поврзување со паметниот уред

Може да го користите скенерот од паметен уред кога ќе го поврзете скенерот со истата Wi-Fi мрежа (SSID) со којашто е поврзан и паметниот уред. За да го користите скенерот од паметен уред, посетете ја следнава веб-локација, а потоа внесете го името на производот. Одете на **Поставување**, а потоа започнете со поставување.

<https://epson.sn>

Пристапете до веб-локацијата од паметниот уред што сакате да го поврзете со скенерот.

Кога го менувате компјутерот

Кога го менувате компјутерот, одредете ги поставките за врска меѓу компјутерот и скенерот.

Одредување поставки за поврзување со компјутерот

Препорачуваме да ја користите програмата за инсталирање за да го поврзете скенерот со компјутер.

За да ја стартувате програмата за инсталирање, одете на следнава веб-локација и внесете го името на производот. Одете на **Поставување**, а потоа започнете со поставување.

<https://epson.sn>

Инструкциите за ракување може да ги погледнете во Веб прирачници за филмови. Одете на следнава URL-адреса.

<https://support.epson.net/publist/vlink.php?code=NPD7509>

Следете ги инструкциите на екранот.

Менување на начинот на поврзување со компјутерот

Во овој дел се објаснува како да го промените начинот на поврзување кога компјутерот и скенерот се поврзани.

Менување на мрежната врска од етернет во Wi-Fi

Сменете ја етернет-врска во Wi-Fi врска од контролната табла на скенерот. Начинот на менување на врска е всушност ист како и во поставките за Wi-Fi врска.

Поврзани информации

➔ „Одредување поставки за Wi-Fi од контролната табла“ на страница 222

Менување на мрежната врска од Wi-Fi во етернет

Следете ги чекорите подолу за да ја промените врска од Wi-Fi врска во етернет-врска.

1. Изберете **Поставки** на почетниот екран.
2. Изберете **Поставки за мрежа > Поставување на жична LAN**.
3. Следете ги инструкциите на екранот.

Менување од USB-врска во мрежна врска

Со користење датотека за инсталирање и повторно поставување со различен начин на поврзување.

Одете на следнава веб-локација и внесете го името на производот. Одете на **Поставување**, а потоа започнете со поставување.

<https://epson.sn>

Изберете го начинот на поврзување

Следете ги инструкциите во секој прозорец. На екранот **Изберете опција за инсталирање**, изберете **Повторно постави поврзување на Печатач (за нов мрежен рутер или за менување на USB во мрежа, итн.)**, а потоа кликнете **Следно**.

Изберете ја мрежната врска што сакате да ја користите, **Поврзете се преку безжична мрежа (Wi-Fi)** или **Поврзи се преку жичан LAN (Ethernet)**, а потоа кликнете **Следно**.

Следете ги инструкциите на екранот за да го завршите поставувањето.

Одредување поставки за Wi-Fi од контролната табла

Може да одредувате мрежни поставки од контролната табла на скенерот на неколку начини. Изберете начин на поврзување според околината и условите.

Ако ги знаете информациите за безжичниот рутер, како на пример SSID и лозинката, може рачно да ги одредите поставките.

Ако безжичниот рутер поддржува WPS, може да ги одредите поставките со користење на поставувањето на копчето за притискање.

Откако ќе го поврзете скенерот со мрежата, поврзете го скенерот од уредот којшто сакате да го користите (компјутер, паметен уред, таблет итн.)

Што треба да имате предвид кога користите Wi-Fi врска од 5 GHz

Овој производ вообичаено користи W52 (36ch) како канал кога се поврзува на Wi-Fi Direct (едноставна AP). Бидејќи каналот за безжична LAN-врска (Wi-Fi) се избира автоматски, каналот што се користи може да се разликува кога се користи истовремено со Wi-Fi Direct врска. Ако каналите се разликуваат, комуникацијата со податоци со скенерот може да биде бавна. Ако не ја попречува употребата, поврзете се на SSID во опсегот од 2,4 GHz. Во фреквентниот опсег од 2,4 GHz, користените канали ќе се совпаѓаат.

Кога ја поставувате безжичната LAN на 5 GHz, препорачуваме да ја оневозможите Wi-Fi Direct.

Одредување поставки за Wi-Fi со внесување SSID и лозинка

Може да поставите Wi-Fi мрежа со внесување на информациите потребни за поврзување со безжичен рутер од контролната табла на скенерот. За да извршите поставување со овој метод, ќе ви требаат SSID и лозинка за безжичен рутер.

Белешка:

Ако користите безжичен рутер со неговите стандардни поставки, SSID и лозинката се запишани на етикетата. Ако не ги знаете SSID и лозинката, контактирајте со лицето што го поставило безжичниот рутер или проверете ја документацијата приложена со безжичниот рутер.

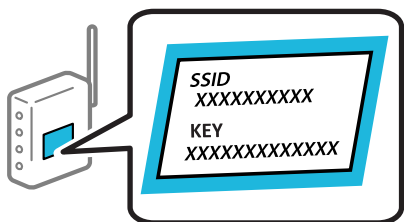



1. Допрете  на почетниот екран.
2. Изберете **Пренасочувач**.
3. Допрете **Започни со поставување**.
Ако мрежната врска е веќе поставена, се прикажуваат деталите за врска. Допрете **Промени во Wi-Fi конекција** или **Промени поставки** за да ги промените поставките.
4. Изберете **Волшебник за поставување на Wi-Fi врска**.
5. Следете ги инструкциите на екранот за да изберете SSID, да ја внесете лозинката за безжичниот рутер и да го започнете поставувањето.

Ако сакате да го проверите статусот на мрежната врска за скенерот откако ќе заврши поставувањето, погледнете го линкот со поврзани информации подолу.

Белешка:

- Ако не ја знаете SSID, проверете дали е запишана на етикетата на безжичниот рутер. Ако го користите безжичниот рутер со неговите стандардни поставки, користете ја SSID запишана на етикетата. Ако не може да најдете информации, погледнете ја документацијата испорачана со безжичниот рутер.
- Лозинката разликува големи и мали букви.
- Ако не ја знаете лозинката, проверете дали е запишана на етикетата на безжичниот рутер. На етикетата, лозинката може да биде запишана како „Network Key“, „Wireless Password“ итн. Ако го користите безжичниот рутер со неговите стандардни поставки, внесете ја лозинката запишана на етикетата.
- Ако не се прикажува онаа SSID на којашто сакате да се поврзете, користете софтвер или апликација за да поставите Wi-Fi мрежа од вашиот компјутер или паметен уред, како паметен телефон или таблет. За повеќе информации, внесете „<https://epson.sn>“ во прелистувачот за да пристапите до веб-локацијата, внесете го името на производот и одете на **Поставување**.

Поврзани информации

➔ [„Проверување на статусот на конекција на мрежа“ на страница 224](#)

Одредување поставки за Wi-Fi со поставување копче за притискање (WPS)

Може автоматски да поставите Wi-Fi-мрежа со притискање на копчето на безжичниот рутер. Ако следниве услови се исполнети, може да ја поставите на овој начин.

- Безжичниот рутер е компатибилен со WPS (Wi-Fi Protected Setup).
- Тековната Wi-Fi-врска е воспоставена со притискање копче на безжичниот рутер.

Белешка:

Ако не може да го најдете копчето или ако го вршите поставувањето со софтвер, погледнете ја документацијата испорачана со безжичниот рутер.



1. Допрете  на почетниот екран.
2. Изберете **Пренасочувач**.

3. Допрете **Започни со поставување**.

Ако мрежната врска е веќе поставена, се прикажуваат деталите за врска. Допрете **Промени во Wi-Fi конекција**, или **Промени поставки** за да ги промените поставките.

4. Изберете **Поставка за копче за притискање (WPS)**.

5. Следете ги инструкциите на екранот.

Ако сакате да го проверите статусот на мрежната врска за скенерот откако ќе заврши поставувањето, погледнете го линкот со поврзани информации подолу.

Белешка:

Ако поврзувањето не успева, рестартирајте го безжичниот рутер, поместете го поблизу до скенерот и обидете се повторно.

Поврзани информации

➔ [„Проверување на статусот на конекција на мрежа“ на страница 224](#)

Одредување поставки за Wi-Fi со поставување PIN-код (WPS)

Може автоматски да се поврзете со безжичен рутер користејќи PIN-код. Овој начин на поставување може да го користите ако безжичниот рутер поддржува WPS (Wi-Fi Protected Setup). Користете компјутер за да внесете PIN-код во безжичниот рутер.

1. Допрете  на почетниот екран.

2. Изберете **Пренасочувач**.

3. Допрете **Започни со поставување**.

Ако мрежната врска е веќе поставена, се прикажуваат деталите за врска. Допрете **Промени во Wi-Fi конекција**, или **Промени поставки** за да ги промените поставките.

4. Изберете **Други > PIN шифра за пост. (WPS)**

5. Следете ги инструкциите на екранот.

Ако сакате да го проверите статусот на мрежната врска за скенерот откако ќе заврши поставувањето, погледнете го линкот со поврзани информации подолу.

Белешка:

Погледнете ја документацијата испорачана со безжичниот рутер за детали за внесување PIN-код.

Поврзани информации

➔ [„Проверување на статусот на конекција на мрежа“ на страница 224](#)

Проверување на статусот на конекција на мрежа

Може да го проверите статусот на мрежната конекција на следниов начин.

Проверка на статусот на мрежната врска од контролната табла

Статусот на мрежната врска може да го проверите со користење на иконата за мрежата или информациите за мрежата на контролната табла на скенерот.

Проверка на статусот на мрежната врска со користење на иконата за мрежата

Статусот на мрежната врска и јачината на радиобранот може да ги проверите со користење на иконата за мрежата на почетниот екран на скенерот.



	<p>Го прикажува статусот на мрежната врска.</p> <p>Изберете ја иконата за да ги проверите и менувате тековните поставки. Ова е кратенката за следново мени.</p> <p>Поставки > Поставки за мрежа > Wi-Fi поставување</p>
	<p>Скенерот не е поврзан со безжична (Wi-Fi) мрежа.</p>
	<p>Скенерот пребарува SSID, не е поставена IP-адреса или има проблем со безжична (Wi-Fi) мрежа.</p>
	<p>Скенерот е поврзан со безжична (Wi-Fi) мрежа.</p>
	<p>Бројот на линии ја покажува јачината на сигналот на врската. Колку повеќе линии има, толку е посилна врската.</p>
	<p>Скенерот не е поврзан со безжична (Wi-Fi) мрежа во режим Wi-Fi Direct (едноставна AP).</p>
	<p>Скенерот е поврзан со безжична (Wi-Fi) мрежа во режим Wi-Fi Direct (едноставна AP).</p>
	<p>Скенерот не е поврзан на жична (етернет) мрежа или не е поставен.</p>
	<p>Скенерот е поврзан на жична (етернет) мрежа.</p>

Прикажување детални информации за мрежата на контролната табла

Кога скенерот е поврзан на мрежата, може да ги прегледате и останатите информации поврзани со мрежата со избирање на менијата за мрежа коишто сакате да ги проверите.

1. Изберете **Поставки** на почетниот екран.

2. Изберете **Поставки за мрежа > Статус на мрежа**.

3. За да ги проверите информациите, изберете ги менијата коишто сакате да ги проверите.

- Статус на кабелска LAN/ Wi-Fi мрежа

Ги прикажува информациите за мрежата (име на уред, врска, јачина на сигнал итн.) за етернет или Wi-Fi врски.

- Статус на Wi-Fi Direct

Прикажува дали Wi-Fi Direct е овозможено или оневозможено и SSID, лозинката итн. за Wi-Fi Direct врски.

- Статус на сервер за е-пошта

Прикажува информации за мрежа за сервер на е-пошта.

Проверка на мрежата на компјутерот (само Windows)

Користејќи ја командната околина, проверете го статусот на врската на компјутерот и патеката на врската до скенерот. Тоа ќе ви помогне да го решите проблемот.

- Команда ipconfig

Го прикажува статусот на врската на мрежниот интерфејс што компјутерот го користи во моментот.

Споредувајќи ги информациите за поставките со актуелната комуникација, може да проверите дали врската е правилна. Во случај да има повеќе DHCP-сервери на истата мрежа, може да ја откриете актуелната адреса доделена на компјутерот, DNS-серверот итн.

- Формат: ipconfig /all

- Примери:

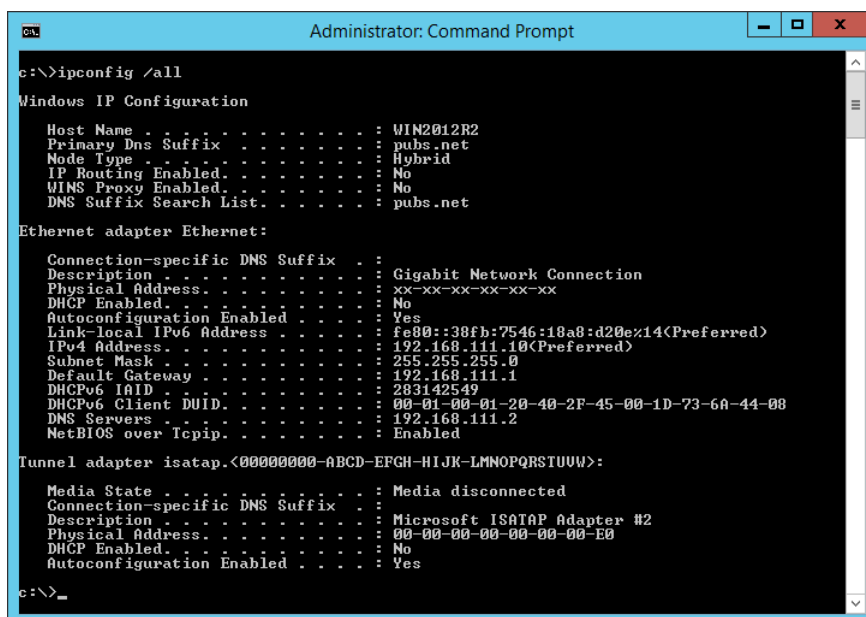

```
Administrator: Command Prompt
c:\>ipconfig /all
Windows IP Configuration

Host Name . . . . . : WIN2012R2
Primary Dns Suffix . . . . . : pubs.net
Node Type . . . . . : Hybrid
IP Routing Enabled. . . . . : No
WINS Proxy Enabled. . . . . : No
DNS Suffix Search List. . . . . : pubs.net

Ethernet adapter Ethernet:

Connection-specific DNS Suffix . . :
Description . . . . . : Gigabit Network Connection
Physical Address. . . . . : xx-xx-xx-xx-xx-xx
Dhcp Enabled. . . . . : No
Autoconfiguration Enabled . . . . . : Yes
Link-local IPv6 Address . . . . . : fe80::38fb:7546:18a8:d20e%14(Preferred)
IPv4 Address. . . . . : 192.168.111.10(Preferred)
Subnet Mask . . . . . : 255.255.255.0
Default Gateway . . . . . : 192.168.111.1
Dhcpv6 IAID . . . . . : 283142549
Dhcpv6 Client DUID. . . . . : 00-01-00-01-20-40-2F-45-00-1D-73-6A-44-08
DNS Servers . . . . . : 192.168.111.2
NetBIOS over Tcpip. . . . . : Enabled

Tunnel adapter isatap.{00000000-ABCD-EFGH-IJKL-MNOPQRSTUUV}>:

Media State . . . . . : Media disconnected
Connection-specific DNS Suffix . . :
Description . . . . . : Microsoft ISATAP Adapter #2
Physical Address. . . . . : 00-00-00-00-00-00-E0
Dhcp Enabled. . . . . : No
Autoconfiguration Enabled . . . . . : Yes

c:\>_
```

Команда pathping

Може да го потврдите списокот со рутери што минуваат низ одредишниот хост, како и насочувањето на комуникацијата.

Формат: pathping xxx.xxx.xxx.xxx

Примери: pathping 192.0.2.222

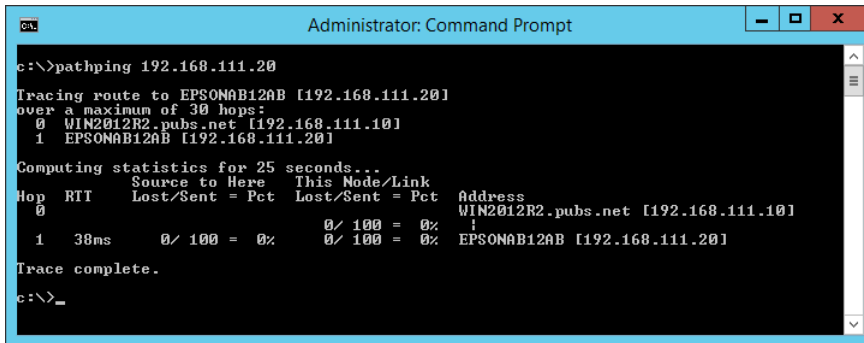

```
Administrator: Command Prompt
c:\>pathping 192.168.111.20
Tracing route to EPSONAB12AB [192.168.111.20]
over a maximum of 30 hops:
  0  WIN2012R2.pubs.net [192.168.111.10]
  1  EPSONAB12AB [192.168.111.20]

Computing statistics for 25 seconds...
Hop  RTT      Source to Here   This Node/Link   Address
  0             0/ 100 = 0%      0/ 100 = 0%      WIN2012R2.pubs.net [192.168.111.10]
  1    38ms     0/ 100 = 0%      0/ 100 = 0%      EPSONAB12AB [192.168.111.20]

Trace complete.
c:\>_
```

Технички спецификации

Општи спецификации за скенерот.	229
Мрежни спецификации.	230
Поддржани услуги од трети страни.	232
Спецификации за USB-уреди.	232
Употреба на порта за скенерот.	233
Спецификации за димензии и тежина.	234
Електрични спецификации.	235
Спецификации за околината.	237
Системски барања.	237

Општи спецификации за скенерот

Белешка:

Спецификациите подлежат на измени без известување.

Тип скенер	Скенер за двострано скенирање хартија во боја со едно поминување
Фотоелектричен уред	CIS
Ефективни пиксели	5,100×9,300 на 600 dpi 2,550×64,500 на 300 dpi
Светлосен извор	RGB LED
Резолуција за скенирање	600 dpi (главно скенирање) 600 dpi (секундарно скенирање)
Излезна резолуција	50 до 1200 dpi (во интервали од по 1 dpi) *1
Големина на документ	Максимум: 215.9×6,096 mm (8.5×240 in.) *2 Минимум: 50.8×50.8 mm (2×2 in.)
Влез за хартија	Ставање со лицето надолу
Излез за хартија	Изнесување со лицето надолу
Капацитет за хартија	100 листови хартија од 80 g/m ²
Длабочина на бои	Во боја <input type="checkbox"/> 30 бита по внатрешен пиксел (10 бита по пиксел по внатрешна боја) <input type="checkbox"/> 24 бита по надворешен пиксел (8 бита по пиксел по надворешна боја) Сива скала <input type="checkbox"/> 10 бита по внатрешен пиксел <input type="checkbox"/> 8 бита по надворешен пиксел Црно-бело <input type="checkbox"/> 10 бита по внатрешен пиксел <input type="checkbox"/> 1 бит по надворешен пиксел
Интерфејс	USB со супер брзина USB со висока брзина (хост) IEEE 802.11b/g/n или IEEE 802.11a/b/g/n/ac*3 Ethernet 100BASE-T/100BASE-TX/10BASE-T

*1 Оваа вредност се однесува на скенирањето со компјутер. Достапните резолуции може да се разликуваат зависно од начинот на скенирање.

*2 Максималната должина може да се разликува зависно од начинот на скенирање и резолуцијата. За повеќе информации, погледнете го следново.

[„Максимална должина за долга хартија“ на страница 46](#)

*3 Достапните Wi-Fi меѓуврски се разликуваат зависно од регионот.

Мрежни спецификации

Спецификации за Wi-Fi

Следнава табела содржи спецификации за Wi-Fi.

Земји или региони, освен долунаведените	Табела А
Ирска, Обединето Кралство, Австрија, Германија, Лихтенштајн, Швајцарија, Франција, Белгија, Луксембург, Холандија, Италија, Португалија, Шпанија, Данска, Финска, Норвешка, Шведска, Исланд, Хрватска, Кипар, Грција, Северна Македонија, Србија, Словенија, Малта, Босна и Херцеговина, Косово, Црна Гора, Албанија, Бугарија, Чешка, Естонија, Унгарија, Латвија, Литванија, Полска, Романија, Словачка, Израел, Австралија, Нов Зеланд, Тајван	Табела Б
Турција	DS-900WN: Сериски броеви што започнуваат со XDA8: Табела А Сериски броеви што започнуваат со XDA7: Табела Б
	DS-800WN: Сериски броеви што започнуваат со XDA2: Табела А Сериски броеви што започнуваат со XD9Z: Табела Б

Табела А

Стандарди	IEEE 802.11b/g/n*1
Фреквентен опсег	2400 – 2483,5 MHz
Максимална моќност на емитувана радиофреквенција	20 dBm (EIRP)
Канали	1/2/3/4/5/6/7/8/9/10/11/12/13
Режими на поврзување	Инфраструктурен, Wi-Fi Direct (едноставна AP)*2*3
Безбедносни протоколи*4	WEP (64/128bit), WPA2-PSK (AES)*5, WPA3-SAE (AES), WPA2/WPA3-Enterprise

*1 Достапно само за HT20

*2 Не е поддржано за IEEE 802.11b

*3 Инфраструктурниот режим и режимот Wi-Fi Direct или етернет-врска може да се користат истовремено.

*4 Wi-Fi Direct поддржува само WPA2-PSK (AES).

*5 Во согласност со стандардите WPA2 со поддршка за WPA/WPA2 Personal.

Табела Б

Стандарди	IEEE 802.11a/b/g/n ^{*1} /ac		
Фреквентни опсези	IEEE 802.11b/g/n: 2,4 GHz, IEEE 802.11a/n/ac: 5 GHz		
Канали	Wi-Fi	2,4 GHz	1/2/3/4/5/6/7/8/9/10/11/12 ^{*2} /13 ^{*2}
		5 GHz ^{*3}	W52 (36/40/44/48), W53 (52/56/60/64), W56 (100/104/108/112/116/120/124/128/132/136/140/144), W58 (149/153/157/161/165)
	Wi-Fi Direct	2,4 GHz	1/2/3/4/5/6/7/8/9/10/11/12 ^{*2} /13 ^{*2}
		5 GHz ^{*3}	W52 (36/40/44/48) W58 (149/153/157/161/165)
Режими на поврзување	Инфраструктурен, Wi-Fi Direct (Едноставна AP) ^{*4*5}		
Безбедносни протоколи ^{*6}	WEP (64/128bit), WPA2-PSK (AES) ^{*7} , WPA3-SAE (AES), WPA2/WPA3-Enterprise		

*1 Достапно само за HT20

*2 Не е достапно во Тајван.

*3 Достапноста на овие канали и користењето на производот на отворено преку овие канали варира според локацијата. За повеќе информации, погледнете <http://support.epson.net/wifi5ghz/>

*4 Не е поддржано за IEEE 802.11b

*5 Инфраструктурниот режим и режимот Wi-Fi Direct или етернет-врската може да се користат истовремено.

*6 Wi-Fi Direct поддржува само WPA2-PSK (AES).

*7 Во согласност со стандардите WPA2 со поддршка за WPA/WPA2 Personal.

Спецификации за етернет

Стандарди	IEEE802.3i (10BASE-T) ^{*1} IEEE802.3u (100BASE-TX) ^{*1} IEEE802.3ab (1000BASE-T) ^{*1} IEEE802.3az (Energy Efficient Ethernet) ^{*2}
Режим на комуникација	Автоматски, 10 Mbps целосен дуплекс, 10 Mbps половина дуплекс, 100 Mbps целосен дуплекс, 100 Mbps половина дуплекс
Приклучок	RJ-45

*1 Користете кабел од категорија 5е или повисок STP (заштитен извиткан пар) за да спречите ризик од радио пречки.

*2 Поврзаниот уред треба да е усогласен со стандардите IEEE802.3az.

Мрежни функции и поддршка за IPv4/IPv6

Функции	Поддржано
Epson Scan 2	IPv4, IPv6
Document Capture Pro/Document Capture	IPv4
Epson Connect (скенирај во облак)	IPv4
AirPrint	IPv4, IPv6

Безбедносен протокол

IEEE802.1X*	
IPsec/IP филтрирање	
SSL/TLS	HTTPS сервер/клиент
SMTPS (STARTTLS, SSL/TLS)	
SNMPv3	

* Треба да користите уред за поврзување што е во согласност со IEEE802.1X.

Поддржани услуги од трети страни

AirPrint	OS X Mavericks (10.9.5) или понова верзија
----------	--

* Препорачуваме да ја користите најновата верзија на Mac OS.

Спецификации за USB-уреди

Уреди	Максимални капацитети
Мемориски USB-уред	2 TB (форматиран како FAT, FAT32 или exFAT.)

Не може да ги користите следниве уреди:

- Уред за којшто е потребен посебен двигател
- Уред со безбедносни поставки (лозинка, шифрирање итн.)

Epson не може да гарантира за сите дејства на поврзаните надворешни уреди.

Употреба на порта за скенерот

Скенерот ја употребува следнава порта. По потреба, мрежниот администратор треба да дозволи овие порти да станат достапни.

Кога скенерот е испраќач (клиент)

Употреба	Дестинација (сервер)	Протокол	Број на порта	
Испраќање датотеки (кога скенирањето во мрежна папка се користи од скенерот)	FTP/FTPS-сервер	FTP/FTPS (TCP)	20	
			21	
	Сервер за датотеки	SMB (TCP)	445	
			NetBIOS (UDP)	137
				138
	WebDAV-сервер	NetBIOS (TCP)	139	
HTTP-протокол (TCP)			80	
		HTTPS-протокол (TCP)	443	
Испраќање е-пораки (кога скенирањето во е-пошта се користи од скенерот)	SMTP-сервер	SMTP (TCP)	25	
		SMTP SSL/TLS (TCP)	465	
		SMTP STARTTLS (TCP)	587	
POP пред SMTP-врска (кога скенирањето во е-пошта се користи од скенерот)	POP-сервер	POP3 (TCP)	110	
Кога се користи Epson Connect	Сервер Epson Connect	HTTPS	443	
		XMPP	5222	
Прибирање податоци за корисници (се користат контактите од скенерот)	LDAP-сервер	LDAP (TCP)	389	
		LDAP SSL/TLS (TCP)	636	
		LDAP STARTTLS (TCP)	389	
Автентикација на корисници при прибирање податоци за корисници (кога се користат контактите од скенерот) Автентикација на корисници кога се користи скенирање во мрежна папка (SMB) од скенерот	KDC-сервер	Kerberos	88	
WSD-контрола	Клиентски компјутер	WSD (TCP)	5357	
Пребарајте го компјутерот при push-скенирање од апликација	Клиентски компјутер	Откривање мрежно push-скенирање	2968	

Кога клиентскиот компјутер е испраќач (клиент)

Употреба	Дестинација (сервер)	Протокол	Број на порта
Откријте го скенерот од апликација како што е EpsonNet Config и двигател за скенер.	Скенер	ENPC (UDP)	3289
Приберете и поставете ги MIB-информациите од апликација како што е EpsonNet Config и двигател за скенер.	Скенер	SNMP (UDP)	161
Пребарување WSD-скенер	Скенер	WS-откривање (UDP)	3702
Проследување на податоците од скенирањето од апликација	Скенер	Мрежно скенирање (TCP)	1865
Прибирање информации за задачата при push-скенирање од апликација	Скенер	Мрежно push-скенирање	2968
Web Config	Скенер	HTTP (TCP)	80
		HTTPS (TCP)	443

Спецификации за димензии и тежина

Димензии

Складирање (единица: mm (in.))

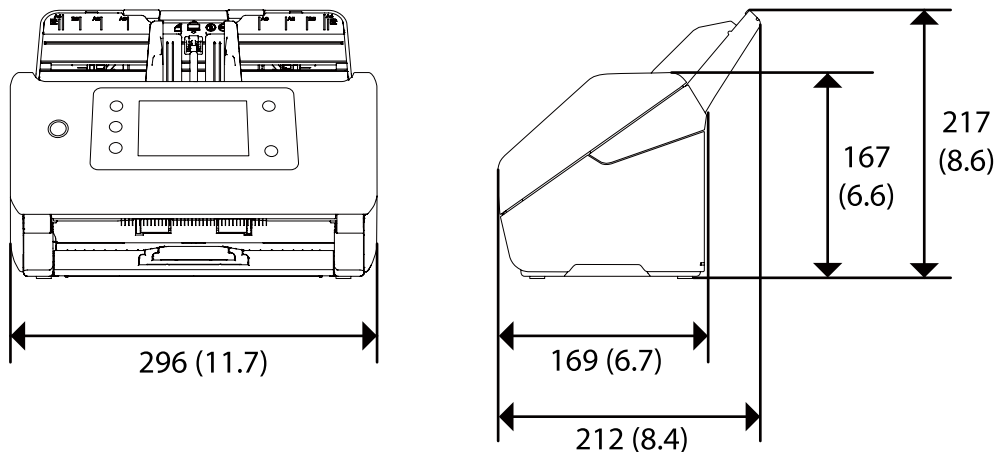

Скенирање (единица: mm (in.))

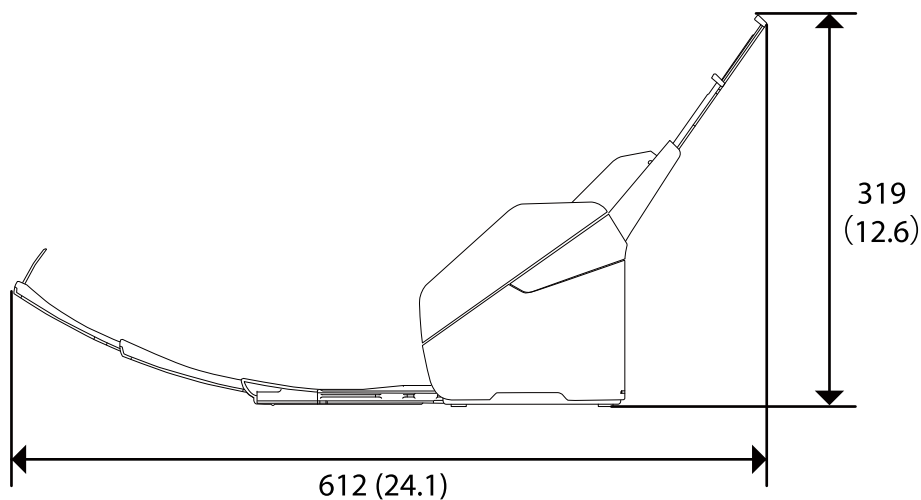

Тежина

Околу 3.7 kg (8.2 lb)

Електрични спецификации

Електрични спецификации за скенерот

Номинален влезен напон на еднонасочна струја за извор за напојување	Еднонасочна струја 24 V
Номинална влезна еднонасочна струја	1 A

Потрошувачка на електрична енергија	<p>DS-900WN:</p> <p>USB-врска</p> <ul style="list-style-type: none"> <input type="checkbox"/> Функционирање: околу 19 W <input type="checkbox"/> Режим на подготвеност: околу 5.6 W <input type="checkbox"/> Режим на спиење: околу 1.2 W <input type="checkbox"/> Исклучено напојување: околу 0.1 W <p>Wi-Fi врска</p> <ul style="list-style-type: none"> <input type="checkbox"/> Функционирање: околу 19 W <input type="checkbox"/> Режим на подготвеност: околу 5.8 W <input type="checkbox"/> Режим на спиење: околу 1.4 W <input type="checkbox"/> Исклучено напојување: околу 0.1 W <p>Етернет-врска</p> <ul style="list-style-type: none"> <input type="checkbox"/> Функционирање: околу 20 W <input type="checkbox"/> Режим на подготвеност: околу 6.1 W <input type="checkbox"/> Режим на спиење: околу 1.2 W <input type="checkbox"/> Исклучено напојување: околу 0.1 W
	<p>DS-800WN:</p> <p>USB-врска</p> <ul style="list-style-type: none"> <input type="checkbox"/> Функционирање: околу 18 W <input type="checkbox"/> Режим на подготвеност: околу 5.6 W <input type="checkbox"/> Режим на спиење: околу 1.2 W <input type="checkbox"/> Исклучено напојување: околу 0.1 W <p>Wi-Fi врска</p> <ul style="list-style-type: none"> <input type="checkbox"/> Функционирање: околу 19 W <input type="checkbox"/> Режим на подготвеност: околу 5.8 W <input type="checkbox"/> Режим на спиење: околу 1.4 W <input type="checkbox"/> Исклучено напојување: околу 0.1 W <p>Етернет-врска</p> <ul style="list-style-type: none"> <input type="checkbox"/> Функционирање: околу 19 W <input type="checkbox"/> Режим на подготвеност: околу 6.1 W <input type="checkbox"/> Режим на спиење: околу 1.2 W <input type="checkbox"/> Исклучено напојување: околу 0.1 W

Белешка:

Корисници во Европа, посетете ја следнава веб-локација за детали околу потрошувачката на електрична енергија.

<http://www.epson.eu/energy-consumption>

Електрични спецификации за адаптер за наизменична струја

Модел	A461H (AC 100–240 V) A462E (AC 220–240 V)
Опсег на влезна струја	1 A
Опсег на фреквенција	50–60 Hz
Опсег на излезен напон за извор за напојување	DC 24 V
Опсег на излезна струја	1 A

Белешка:

Корисници во Европа, посетете ја следнава веб-локација за детали околу потрошувачката на електрична енергија.

<http://www.epson.eu/energy-consumption>

Спецификации за околината

Температура	При функционирање	5 до 35 °C (41 до 95 °F)
	При складирање	–25 до 60 °C (–13 до 140 °F)
Влажност	При функционирање	15 до 80% (без кондензација)
	При складирање	15 до 85% (без кондензација)
Услови на работа	Нормални канцелариски или домашни услови. Избегнувајте работа на скенерот при директна сончева светлина, покрај силен извор на светлина, или во екстремно прашливи услови.	

Системски барања

Поддржаните оперативни системи може да се разликуваат во зависност од апликацијата.

Windows*1	Windows 11 или понова верзија Windows 10 Windows 8/8.1 Windows 7 Windows Server 2008 или понова верзија
Mac OS*2, *3	Mac OS X 10.9 или понова верзија, macOS 11 или понова верзија

*1 Document Capture Pro не поддржува Windows Vista/Windows XP и Windows Server.

*3 Датотечниот систем UNIX (UFS) за Mac OS не е поддржан.

*2 Брзо префрлање корисници не е поддржано во Mac OS или понова верзија.

Стандарди и одобренија

Стандарди и одобренија за европски модели.	240
Стандарди и одобренија за австралиски модели.	240
Стандарди и одобренија за модели за САД.	241
Тип одобрување ZICTA за корисници во Замбија.	241

Стандарди и одобренія за европски модели

Производ и струен адаптер

За корисниците од Европа

Компанијата Seiko Epson изјавува дека следниве модели на радио опрема се во согласност со Директивата 2014/53/EU. Целосниот текст на изјавата за сообразност на ЕУ е достапна на следнава интернет страница.

<http://www.epson.eu/conformity>

J382J

A461H, A462E

За употреба само во Ирска, Обединето Кралство, Австрија, Германија, Лихтенштајн, Швајцарија, Франција, Белгија, Лускебург, Холандија, Италија, Португалија, Шпанија, Данска, Финска, Норвешка, Шведска, Ирска, Хрватска, Кипар, Грција, Словенија, Малта, Бугарија, Чешка, Естонија, Унгарија, Латвија, Литванија, Полска, Романија и Словачка.

Epson не сноси одговорност за каков било друг дефект во согласност со безбедносните услови коишто произлегуваат од препорачана промена на производот.



Стандарди и одобренія за австралиски модели

Производ

Електромагнетна компатибилност	AS/NZS CISPR32 Класа В
--------------------------------	------------------------

Epson со ова изјавува дека следниве модели на опрема се сообразни со суштинските барања и останатите релевантни одредби на AS/NZS4268:

J382J

Epson не презема одговорност за неисполнување на барањата за заштита поради препорачана модификација на производот.

Адаптер за наизменична струја (A461H)

Електромагнетна компатибилност	AS/NZS CISPR32 Класа В
--------------------------------	------------------------

Стандарди и одобренія за модели за САД

Производ

Електромагнетна компатибилност	FCC Part 15 Subpart B Class B CAN ICES-3 (B)/NMB-3 (B)
--------------------------------	---

Опремата го содржи следниов безжичен модул.

Производител: Seiko Epson Corporation

Тип: J26H005

Производот е во согласност со Дел 15 од правилата на FCC и RSS-210 од правилата на IC. Epson не презема одговорност за неисполнување на барањата за заштита поради непрепорачана модификација на производот. За работењето на уредот важат следниве услови: (1) не смее да предизвикува штетни пречки и (2) мора да ги прифаќа примените пречки, вклучително и пречките што може да предизвикаат несакано дејство на уредот.

За да се спречат радиопречки на лиценцираната услуга, уредот е наменет за употреба во затворен простор и подалеку од прозорци со цел да се обезбеди максимална заштита. Опремата (или нејзината предавателна антена) која е поставена надвор подлежи на лиценцирање.

Оваа опрема е сообразна со ограничувањата на FCC/IC за изложеност на зрачење одредени за неконтролирана средина и се придржува до насоките на FCC за изложеност на радиофреквентна енергија (RF) во Прилогот С на OET65 и RSS-102 од правилата на IC за изложеност на радиофреквентна енергија (RF). Оваа опрема треба да се инсталира и да се користи така што емитерот ќе биде оддалечен најмалку 7,9 in. (20 cm) од телото на корисникот (со исклучок на екстремитетите: дланки, рачни зглобови, стапала и ножни зглобови).

Адаптер за наизменична струја (A461H)

Електромагнетна компатибилност	FCC Part 15 Subpart B Class B CAN ICES-3 (B)/NMB-3 (B)
--------------------------------	---

Тип одобрување ZICTA за корисници во Замбија

Посетете ја следнава веб-локација за повеќе информации околу типот одобрување ZICTA.

<https://support.epson.net/zicta/>

Каде да се обратите за помош

Веб-локација за техничка поддршка. 243

Контактирање со поддршката на Epson. 243

Веб-локација за техничка поддршка

Ако ви треба дополнителна помош, посетете ја веб-локацијата за поддршка на Epson подолу. Изберете ја земјата или регионот и одете на делот за поддршка на локалната веб-локација на Epson. На локацијата се достапни и најновите двигатели, ЧПП, прирачници и други материјали за преземање.

<http://support.epson.net/>

<http://www.epson.eu/support> (Европа)

Ако производот на Epson не работи правилно и не може да го решите проблемот, контактирајте со службите за поддршка на Epson за помош.

Контактирање со поддршката на Epson

Пред да контактирате со Epson

Ако производот на Epson не работи правилно и не може да го решите проблемот преку информациите за решавање на проблемите во прирачниците за производот, контактирајте со службите за поддршка на Epson за помош. Ако подолу не е наведена поддршка на Epson, контактирајте со добавувачот од каде што сте го набавиле вашиот производ.

Поддршката на Epson ќе може да ви помогне многу повеќе ако им ги дадете следниве информации:

- Сериски број на производот
(Етикетата со серискиот број вообичаено се наоѓа на задната страна на производот.)
- Модел на производот
- Верзија на софтверот на производот
(Кликнете **За, Информации за верзијата** или слично копче во софтверот на производот.)
- Марка и модел на вашиот компјутер
- Име и верзија на оперативниот систем на вашиот компјутер
- Имиња и верзии на софтверските апликации кои вообичаено ги користите со вашиот производ

Белешка:

Зависно од производот, во меморијата на производот може да се сочувани податоците на листата за бирање за факс и/или мрежни поставки. При дефект или поправање на производот, податоците и/или поставките може да се изгубат. Epson не одговара за губење податоци, за правење резервни копии или спасување податоци и/или поставки дури и во гарантниот период. Препорачуваме самите да си направите резервна копија на податоците или да ги запишете.

Помош за корисниците во Европа

Видете во вашата Пан-европска гаранција за информации како да контактирате со поддршката на Epson.

Помош за корисниците во Тајван

Контакти за информации, поддршка и услуги се:

На интернет

<http://www.epson.com.tw>

На располагање се спецификации за производот, двигатели за преземање и прашања за производи.

Центар за помош на Epson

Телефон: +886-2-2165-3138

Нашиот тим во Центарот за помош може телефонски да ви помогне за следново:

- Барања за продажба и информации за производи
- Прашања за користење на производи или проблеми
- Барања за поправка и гаранција

Центар за сервисирање:

<http://www.tekcare.com.tw/branchMap.page>

Корпорацијата TekCare е овластен сервисен центар за Epson Taiwan Technology & Trading Ltd.

Помош за корисниците во Австралија

Epson во Австралија ќе ви пружи високо ниво на услуга за купувачите. Како додаток на прирачниците за вашиот производ, ги имаме следниве извори за добивање информации:

Интернет-адреса

<http://www.epson.com.au>

Пристапете до веб страниците на Epson во Австралија. Вреди да ја посетите понекогаш и да сурфате овде! Оваа веб-локација ви дава можност за преземање двигатели, контактни места на Epson, информации за нови производи и техничка поддршка (е-пошта).

Центар за помош на Epson

Телефон: 1300-361-054

Центарот за помош на Epson е наменет како крајна поддршка за да се увериме дека нашите клиенти имаат пристап до совети. Операторите во Центарот за помош може да ви помогнат во инсталирањето, конфигурирањето и ракувањето со производот на Epson. Нашиот персонал од Центарот за помош за предпродажба ќе ве снабди со литература за новите производи на Epson и ќе ве информира каде е сместен најблискиот добавувач или продажен агент. Овде се одговорени голем број прашања.

Ви препорачуваме да ги имате сите значајни информации при рака, кога ќе нè побарате. Колку повеќе информации ќе ни дадете, толку побргу ќе го решиме проблемот. Овие информации ги вклучуваат прирачниците за производите на Epson, типот на компјутер, оперативниот систем, апликациски програми и која било информација што вие сметате дека е потребна.

Пренесување на производот

Epson препорачува да се зачува пакувањето на производот за идно пренесување.

Помош за корисниците во Сингапур

Извори на информации, поддршка и достапни услуги од Epson во Сингапур се:

На интернет

<http://www.epson.com.sg>

На располагање се информации за спецификации за производ, двигатели за преземање, Најчесто поставувани прашања (ЧПП), Барања за продажба и Техничка помош преку е-пошта.

Центар за помош на Epson

Бесплатен телефонски број: 800-120-5564

Нашиот тим во Центарот за помош може телефонски да ви помогне за следново:

- Барања за продажба и информации за производи
- Прашања за користење на производи или решавање проблеми
- Барања за поправка и гаранција

Помош за корисниците во Тајланд

Контакти за информации, поддршка и услуги се:

На интернет

<http://www.epson.co.th>

Достапни се информации за спецификациите за производите, двигатели за преземање, „Најчесто поставувани прашања“ (ЧПП) и е-пошта.

Контакт центар на Epson

Телефон: 66-2460-9699

Е-пошта: support@eth.epson.co.th

Нашиот тим за грижа за корисници може телефонски да ви помогне за следново:

- Барања за продажба и информации за производи
- Прашања за користење на производи или проблеми
- Барања за поправка и гаранција

Помош за корисниците во Виетнам

Контакти за информации, поддршка и услуги се:

Сервисен центар на Epson

27 Yen Lang, Trung Liet Ward, Dong Da District, Ha Noi City. Tel: +84 24 7300 0911

38 Le Dinh Ly, Thac Gian Ward, Thanh Khe District, Da Nang. Tel: +84 23 6356 2666

194/3 Nguyen Trong Tuyen, Ward 8, Phu Nhuan Dist., HCMC. Tel: +84 28 7300 0911

31 Phan Boi Chau, Ward 14, Binh Thanh District, HCMC. Tel: +84 28 35100818

Помош за корисниците во Индонезија

Контакти за информации, поддршка и услуги се:

На интернет

<http://www.epson.co.id>

- Информации за спецификациите за производите, двигатели за преземање
- Често поставувани прашања (ЧПП), барања за продажба, прашања преку е-пошта

Телефонска линија на Epson

Телефон: 1500-766 (Indonesia Only)

Е-пошта: customer.care@ein.epson.co.id

Нашиот тим на директната линија може телефонски или преку е-пошта да ви помогне за следново:

- Барања за продажба и информации за производи
- Служба за техничка поддршка

Помош за корисниците во Малезија

Контакти за информации, поддршка и услуги се:

На интернет

<http://www.epson.com.my>

- Информации за спецификациите за производите, двигатели за преземање
- Често поставувани прашања (ЧПП), барања за продажба, прашања преку е-пошта

Контакт центар на Epson

Телефон: 1800-81-7349 (Бесплатен)

Е-пошта: websupport@emsb.epson.com.my

- Барања за продажба и информации за производи
- Прашања за користење на производи или проблеми
- Барања за поправки и гаранција

Epson Malaysia Sdn Bhd (Главна канцеларија)

Телефон: 603-56288288

Факс: 603-5628 8388/603-5621 2088

Помош за корисниците во Индија

Контакти за информации, поддршка и услуги се:

На интернет

<http://www.epson.co.in>

На располагање се спецификации за производот, двигатели за преземање и прашања за производи.

Бесплатна телефонска линија за помош

За услуги, информации за производот или за нарачка на потрошни материјали -
18004250011 / 186030001600 / 1800123001600 (9 – 18ч.)

Е-пошта

calllog@epson-india.in

WhatsApp

+91 96400 00333

Помош за корисници на Филипините

За добивање техничка помош како и останати пост-продажни услуги, корисниците може да контактираат со корпорацијата Epson Philippines на телефонските, броевите на факс како и на адресата за е-пошта подолу:

На интернет

<http://www.epson.com.ph>

Достапни се информации за спецификациите на производот, двигателите за преземање, често поставуваните прашања (ЧПП) и барањата преку е-пошта.

Грижа за корисници Epson Philippines

Бесплатен телефонски број: (PLDT) 1-800-1069-37766

Бесплатен телефонски број: (Дигитален) 1-800-3-0037766

Метро Манила: +632-8441-9030

Веб-страница: <https://www.epson.com.ph/contact>

Е-пошта: customercare@epc.epson.com.ph

Достапен од 9.00 до 18.00 од понеделник до сабота (освен на државни празници)

Нашиот тим за грижа за корисници може телефонски да ви помогне за следново:

- Барања за продажба и информации за производи
- Прашања за користење на производи или проблеми

Барања за поправка и гаранција

Корпорација Epson Philippines

Централа: +632-8706-2609

Факс: +632-8706-2663 / +632-8706-2665