

EPSON

DS-900WN DS-800WN

Przewodnik użytkownika

Funkcje produktu

Podstawowe informacje o skanerze

Szczegóły i umieszczenie oryginałów

Skanowanie

Konserwacja

Rozwiązywanie problemów

Spis treści

Informacje o tym podręczniku

| | |
|---|---|
| Wprowadzenie do podręczników. | 7 |
| Oznaczenia i symbole. | 7 |
| Opisy zastosowane w niniejszym podręczniku. | 7 |
| Odniesienia do systemów operacyjnych. | 8 |
| Prawa autorskie. | 8 |
| Znaki towarowe. | 9 |

Ważne instrukcje

| | |
|--|----|
| Instrukcje dotyczące bezpieczeństwa. | 11 |
| Ograniczenia dotyczące kopiowania. | 12 |
| Zalecenia i ostrzeżenia dotyczące korzystania z ekranu dotykowego. | 13 |
| Zalecenia i ostrzeżenia dotyczące połączenia z Internetem. | 13 |
| Ochrona danych osobowych. | 13 |
| Informacje dotyczące hasła administratora. | 13 |
| Początkowe hasło administratora. | 14 |
| Operacje wymagające hasła administratora. | 14 |
| Zmiana hasła administratora. | 14 |
| Resetowanie hasła administratora. | 14 |

Funkcje produktu

| | |
|--|----|
| Technologia skanowania sieciowego „ScanWay” firmy Epson. | 16 |
| Opcje uwierzytelniania zapewniające bezpieczeństwo skanowania. | 16 |
| Funkcje skanowania poprawiające produktywność. | 17 |
| Przydatne funkcje korekty jakości obrazu. | 18 |

Podstawowe informacje o skanerze

| | |
|--|----|
| Nazwy i funkcje części. | 22 |
| Paper Alignment Plate. | 24 |
| Mocowanie Paper Alignment Plate. | 24 |
| Zdejmowanie Paper Alignment Plate. | 25 |
| Panel sterowania. | 26 |
| Przyciski i kontrolki. | 26 |
| Podstawowy układ ekranu. | 27 |
| Umieszczanie i usuwanie zewnętrznego napędu USB. | 31 |
| Umieszczanie napędu USB. | 32 |
| Usuwanie napędu USB. | 32 |
| Informacje o aplikacjach. | 33 |

| | |
|---|----|
| Aplikacja do skanowania dokumentów (Document Capture Pro / Document Capture). | 33 |
| Aplikacja do kontrolowania skanera (Epson Scan 2). | 33 |
| Aplikacja do skanowania z urządzeń inteligentnych (Epson Smart Panel). | 34 |
| Aplikacja do aktualizowania oprogramowania i oprogramowania układowego (EPSON Software Updater). | 34 |
| Aplikacja konfiguracji obsługi skanera (Web Config). | 35 |
| Aplikacja do konfigurowania urządzenia w sieci (EpsonNet Config). | 36 |
| Oprogramowanie do zarządzania urządzeniami w sieci (Epson Device Admin). | 37 |
| Aplikacja do tworzenia pakietów sterowników (EpsonNet SetupManager). | 37 |
| Oprogramowanie wykorzystujące serwer do uwierzytelniania skanowania (Epson Print Admin). | 38 |
| Oprogramowanie niewykorzystujące serwera do uwierzytelniania skanowania (Epson Print Admin Serverless). | 38 |
| Informacje na temat elementów opcjonalnych i materiałów eksploatacyjnych. | 38 |
| Kody Arkusz nośny. | 38 |
| Kody zestawu montażowego rolek. | 39 |
| Kody Paper Alignment Plate. | 40 |
| Kody zestawu czyszczącego. | 40 |

Szczegóły i umieszczenie oryginałów

| | |
|---|----|
| Specyfikacje obsługiwanych oryginałów. | 43 |
| Ogólne szczegóły skanowanych oryginałów. | 43 |
| Typy oryginałów wymagające szczególnej uwagi. | 48 |
| Typy oryginałów, których nie wolno skanować. | 48 |
| Umieszczanie oryginałów. | 49 |
| Oryginały w rozmiarze standardowym. | 49 |
| Długi papier. | 54 |
| Karty plastikowe. | 58 |
| Karty laminowane. | 61 |
| Oryginały w dużym rozmiarze. | 63 |
| Oryginały o kształcie nieregularnym. | 66 |
| Zdjęcia. | 70 |
| Koperty. | 73 |
| Różne rodzaje oryginałów. | 75 |

Skanowanie

| | |
|---|-----|
| Skanowanie z poziomu panelu sterowania skanera. | 80 |
| Skanowanie oryginałów do komputera. | 80 |
| Skanowanie do folderu sieciowego. | 81 |
| Skanowanie oryginałów do wiadomości e-mail. | 86 |
| Skanowanie do chmury. | 91 |
| Skanowanie do napędu USB. | 94 |
| Skanowanie przy użyciu WSD. | 98 |
| Kombinacje ustawień Format pliku i Typ obrazu. | 99 |
| Skanowanie przy użyciu ustawień Wstępne. | 100 |
| Skanowanie z poziomu komputera. | 101 |
| Skanowanie za pomocą aplikacji Document Capture Pro (w systemie Windows). | 101 |
| Skanowanie za pomocą aplikacji Document Capture (Mac OS). | 107 |
| Skanowanie w aplikacji Epson Scan 2. | 113 |
| Funkcje korekty jakości obrazu w oprogramowaniu. | 118 |
| Skanowanie z poziomu komputera przy użyciu skanera z włączoną funkcją Kontrola dostępu. | 118 |
| Korzystanie z aplikacji AirPrint. | 119 |
| Skanowanie w aplikacji Chromebook. | 119 |
| Ustawianie zadania. | 119 |
| Utworzenie zadania i przypisywanie zadania do panelu sterowania (Windows). | 120 |
| Tworzenie i rejestrowanie zadania (Mac OS). | 120 |
| Przydzielanie zadania do panelu sterowania (Mac OS). | 121 |
| Skanowanie w trybie Tryb automatycznego podawania. | 121 |
| Skanowanie z urządzenia inteligentnego. | 123 |
| Skanowanie w aplikacji Epson Smart Panel. | 123 |
| Skanowanie w aplikacji Mopria Scan. | 124 |

Ustawienia niezbędne do skanowania

| | |
|---|-----|
| Łączenie skanera z siecią. | 126 |
| Rejestrowanie serwera poczty e-mail. | 126 |
| Sprawdzanie połączenie serwera e-mail. | 127 |
| Tworzenie folderu sieciowego. | 129 |
| Udostępnianie kontaktów. | 136 |
| Porównanie możliwych konfiguracji kontaktów | 137 |
| Rejestrowanie miejsca docelowego w kontaktach za pomocą aplikacji Web Config. | 137 |
| Rejestrowanie miejsc docelowych jako grupy z użyciem Web Config. | 139 |

| | |
|---|-----|
| Tworzenie kopii zapasowej kontaktów i ich importowanie. | 140 |
| Eksportowanie i importowanie wielu kontaktów za pomocą narzędzia. | 141 |
| Obsługa użytkowników i serwera LDAP. | 143 |
| Konfiguracja funkcji AirPrint. | 146 |

Dostosowanie wyświetlacza panelu sterowania

| | |
|---|-----|
| Rejestrowanie Wstępne. | 149 |
| Opcje menu Wstępne. | 150 |
| Edycja ekranu głównego panelu sterowania. | 151 |
| Zmiana ustawień Układ ekranu głównego. | 151 |
| Dodaj ikonę. | 152 |
| Usuń ikonę. | 153 |
| Przenieś ikonę. | 154 |

Opcje menu ustawień

| | |
|---|-----|
| Ustaw. podstawowe. | 156 |
| Jasność LCD. | 156 |
| Dźwięki. | 156 |
| Timer uśpienia. | 156 |
| Ustaw. wyłączenia. | 156 |
| Włącz zasilanie. | 156 |
| Ust. Data/godzina. | 156 |
| Język/Language. | 156 |
| Klawiatura. | 157 |
| Zak. czasu operacji. | 157 |
| Poł. PC przez USB. | 157 |
| Ustawienia skanera. | 157 |
| Edytuj Główny. | 159 |
| Ustawienia użytkownika. | 159 |
| Ustawienia sieciowe. | 159 |
| Ustawienia Wi-Fi:. | 159 |
| Ustawienie sieci LAN:. | 160 |
| Stan sieci. | 160 |
| Zaawansowane. | 160 |
| Ustawienia usługi internetowej. | 161 |
| Document Capture Pro. | 161 |
| Menedżer Kontakty. | 161 |
| Adminstr. systemu. | 162 |
| Menedżer Kontakty. | 162 |
| Ustawienia administratora. | 162 |
| Ograniczenia. | 162 |
| Kontrola dostępu:. | 162 |
| Szyfrowanie hasła. | 162 |
| Sprawdz. progr. przy uruch.. | 163 |
| Badania dotyczące klienta. | 163 |

| | |
|---|-----|
| Ustawienia WSD. | 163 |
| Przywr. ust. domyśl. | 163 |
| Aktualizacja oprogramowania:. | 163 |
| Dane urządzenia. | 163 |
| Konserwacja skanera. | 164 |
| Ustawienie alarmu wymiany wałka. | 165 |
| Ustawienia alarmu okresowego czyszczenia. | 165 |

Konserwacja

| | |
|--|-----|
| Czyszczenie zewnętrznej części skanera. | 167 |
| Czyszczenie wnętrza skanera. | 167 |
| Wymiana zestawu montażowego rolek. | 172 |
| Zerowanie liczby wykonanych skanów po wymianie wałków. | 177 |
| Oszczędzanie energii. | 177 |
| Przenoszenie skanera. | 177 |
| Aktualizacja aplikacji i oprogramowania sprzętowego. | 179 |
| Aktualizowanie oprogramowania układowego skanera za pomocą panelu sterowania. | 179 |
| Aktualizowanie oprogramowania układowego za pomocą narzędzia Web Config. | 180 |
| Aktualizowanie oprogramowania układowego bez nawiązywania połączenia z Internetem. | 181 |

Rozwiązywanie problemów

| | |
|---|-----|
| Problemy związane ze skanerem. | 183 |
| Sprawdzanie komunikatów o błędzie na panelu sterowania. | 183 |
| Skaner się nie włącza. | 183 |
| Skaner wyłącza się nieoczekiwanie. | 184 |
| Zapomnienie hasła administratora. | 184 |
| Problemy podczas przygotowywania skanowania sieciowego. | 184 |
| Wskazówki dotyczące rozwiązywania problemów. | 184 |
| Nie można uzyskać dostępu do aplikacji Web Config. | 185 |
| Problemy z rozpoczęciem skanowania. | 186 |
| Nie można rozpocząć skanowania z poziomu komputera. | 186 |
| Nie można rozpocząć skanowania na urządzeniu inteligentnym. | 192 |
| Nie można zapisywać zeskanowanych obrazów w folderze udostępnionym. | 194 |
| Nie można wysłać zeskanowanych obrazów do chmury. | 196 |

| | |
|---|-----|
| Nie można wysłać zeskanowanych obrazów pocztą e-mail. | 196 |
| Problemy dotyczące podawania papieru. | 197 |
| Podawanych jest wiele oryginałów (podwójne podawanie). | 197 |
| Wyjmowanie ze skanera zaciętych oryginałów. | 197 |
| Często występujące zacięcia papieru, błędy podawania papieru i problemy związane z ochroną dokumentów. | 199 |
| Funkcja Zabezp. papieru nie działa prawidłowo | 201 |
| Oryginały nie są wysuwane równo. | 201 |
| Oryginały brudzą się. | 201 |
| Prędkość skanowania zmniejsza się podczas ciągłego skanowania. | 202 |
| Skanowanie trwa zbyt długo. | 202 |
| Problemy ze zeskanowanym obrazem. | 202 |
| Podczas skanowania z podajnika ADF pojawiają się linie (smugi). | 202 |
| Wyświetlanie ostrzeżenia o plamach wewnątrz skanera. | 203 |
| Kolory na zeskanowanym obrazie są nierówne. | 203 |
| Poszerzanie lub zmniejszanie zeskanowanego obrazu. | 203 |
| Na zeskanowanym obrazie widoczny jest obraz z drugiej strony oryginału. | 204 |
| Brakuje zeskanowanego tekstu lub obrazów albo są one rozmazane. | 204 |
| Widoczny wzór mory (cienie przypominające siatkę). | 205 |
| Krawędź oryginału nie jest skanowana, kiedy włączona jest funkcja automatycznego wykrywania rozmiaru oryginału. | 206 |
| Znaki nie są rozpoznawane prawidłowo. | 206 |
| Nie można rozwiązać problemów w zeskanowanym obrazie. | 207 |
| Problemy z aplikacją Document Capture Pro. | 207 |
| Odinstalowywanie i instalowanie aplikacji. | 207 |
| Odinstalowywanie aplikacji. | 207 |
| Instalowanie aplikacji. | 209 |

Dodawanie lub wymienianie komputera lub urządzeń

| | |
|--|-----|
| Nawiązywanie połączenia ze skanerem połączonym z siecią. | 211 |
| Korzystanie ze skanera sieciowego z drugiego komputera. | 211 |
| Korzystanie ze skanera sieciowego z urządzenia inteligentnego. | 212 |
| Nawiązywanie bezpośredniego połączenia między urządzeniem inteligentnym a skanerem (Wi-Fi Direct). | 212 |

| | |
|---|-----|
| Informacje o aplikacji Wi-Fi Direct. | 212 |
| Nawiązywanie połączenia z urządzeniem inteligentnym przy użyciu Wi-Fi Direct. | 213 |
| Rozłączanie połączenia Wi-Fi Direct (zwykle AP). | 213 |
| Zmiana ustawień Wi-Fi Direct (zwykle AP), takich jak identyfikator SSID. | 213 |
| Ponowna konfiguracja połączenia sieciowego. | 214 |
| Podczas zmiany routera bezprzewodowego. | 215 |
| Podczas zmiany komputera. | 215 |
| Zmiana metody połączenia z komputerem. | 216 |
| Wprowadzanie ustawień Wi-Fi z panelu kontrolnego. | 217 |
| Sprawdzanie stanu połączenia sieciowego. | 219 |
| Sprawdzanie stanu połączenia sieciowego za pomocą panelu sterowania. | 219 |
| Sprawdzanie stanu sieci komputera (tylko Windows). | 221 |

| | |
|---|-----|
| Pomoc dla użytkowników w Europie. | 237 |
| Pomoc dla użytkowników na Tajwanie. | 237 |
| Pomoc dla użytkowników w Australii. | 238 |
| Pomoc dla użytkowników w Singapurze. | 239 |
| Pomoc dla użytkowników w Tajlandii. | 239 |
| Pomoc dla użytkowników w Wietnamie. | 239 |
| Pomoc dla użytkowników w Indonezji. | 240 |
| Pomoc dla użytkowników w Malezji. | 240 |
| Pomoc dla użytkowników w Indiach. | 240 |
| Pomoc dla użytkowników na Filipinach. | 241 |

Parametry techniczne

| | |
|--|-----|
| Ogólne dane techniczne skanera. | 224 |
| Dane techniczne sieci. | 225 |
| Specyfikacje Wi-Fi. | 225 |
| Dane techniczne Ethernet. | 226 |
| Funkcje sieciowe i obsługa IPv4/IPv6. | 226 |
| Protokół bezpieczeństwa. | 227 |
| Obsługiwane usługi innych firm. | 227 |
| Specyfikacje napędu USB. | 227 |
| Używanie portów na skanerze. | 227 |
| Dane techniczne — wymiary i masa. | 229 |
| Dane elektryczne. | 230 |
| Dane elektryczne skanera. | 230 |
| Dane elektryczne zasilacza. | 232 |
| Warunki przechowywania i eksploatacji. | 232 |
| Wymagania systemowe. | 232 |

Standardy i normy

| | |
|---|-----|
| Normy i zatwierdzenia dla modelu europejskiego. | 234 |
| Normy i aprobaty dla modeli australijskich. | 234 |
| Normy i aprobaty dla modeli amerykańskich. | 234 |
| Aprobata typu ZICTA dla użytkowników z Zambii | 235 |

Gdzie uzyskać pomoc

| | |
|---|-----|
| Witryna pomocy technicznej w sieci Web. | 237 |
| Kontakt z działem pomocy technicznej firmy Epson. | 237 |
| Przed skontaktowaniem się z firmą Epson. | 237 |

Informacje o tym podręczniku

| | |
|---|---|
| Wprowadzenie do podręczników. | 7 |
| Oznaczenia i symbole. | 7 |
| Opisy zastosowane w niniejszym podręczniku. | 7 |
| Odniesienia do systemów operacyjnych. | 8 |
| Prawa autorskie. | 8 |
| Znaki towarowe. | 9 |

Wprowadzenie do podręczników

Najnowsze wersje poniższych podręczników są dostępne w witrynie pomocy technicznej firmy Epson.

<http://www.epson.eu/support> (Europa)

<http://support.epson.net/>

- Rozpocznij tutaj (podręcznik papierowy)

W tym dokumencie przedstawiono informacje o konfiguracji produktu i instalacji aplikacji.

- Przewodnik użytkownika (elektroniczny)

Zawiera instrukcje użytkowania produktu, konserwacji oraz rozwiązywania problemów.

- Przewodnik administratora (elektroniczny)

W tym dokumencie zawarto informacje przeznaczone dla administratorów skanera. Opisano sposób instalacji produktu w otoczeniu sieciowym, konfigurowanie ustawień zabezpieczeń oraz administrowanie produktem.

Poza wymienionymi powyżej podręcznikami dostępne są też inne podręczniki i pomoc w aplikacjach.

Oznaczenia i symbole



Przeostoga:

Instrukcje, których należy dokładnie przestrzegać w celu uniknięcia obrażeń ciała.



Ważne:

Instrukcje, których należy przestrzegać w celu uniknięcia uszkodzenia sprzętu.

Uwaga:

Znajdują się tu informacje dodatkowe i referencyjne.

Powiązane informacje

➔ Łączy do części powiązanych.

Opisy zastosowane w niniejszym podręczniku

- Zdjęcia ekranów aplikacji pochodzą z Windows 10 lub macOS High Sierra. Treść wyświetlana na ekranach jest różna, zależnie od modelu i sytuacji.
- Ilustracje zamieszczone w podręczniku mają wyłącznie charakter poglądowy. Chociaż mogą się one różnić nieznacznie od rzeczywistego produktu, sposoby obsługi są identyczne.

Odniesienia do systemów operacyjnych

Windows

W tym podręczniku takie określenia jak „Windows 11”, „Windows 10”, „Windows 8.1”, „Windows 8”, „Windows 7”, „Windows Server 2022”, „Windows Server 2019”, „Windows Server 2016”, „Windows Server 2012 R2”, „Windows Server 2012”, „Windows Server 2008 R2” i „Windows Server 2008” odnoszą się do następujących systemów operacyjnych. Oprócz tego określenie „Windows” stosowane jest w odniesieniu do wszystkich wersji.

- System operacyjny Microsoft® Windows® 11
- System operacyjny Microsoft® Windows® 10
- System operacyjny Microsoft® Windows® 8.1
- System operacyjny Microsoft® Windows® 8
- System operacyjny Microsoft® Windows® 7
- System operacyjny Microsoft® Windows Server® 2022
- System operacyjny Microsoft® Windows Server® 2019
- System operacyjny Microsoft® Windows Server® 2016
- System operacyjny Microsoft® Windows Server® 2012 R2
- System operacyjny Microsoft® Windows Server® 2012
- System operacyjny Microsoft® Windows Server® 2008 R2
- System operacyjny Microsoft® Windows Server® 2008

Mac OS

W tym podręczniku, nazwa "Mac OS" odnosi się do systemu Mac OS X 10.9 lub wersji nowszej, a także do macOS 11 lub wersji nowszej.

Prawa autorskie

Żadnej części tej publikacji nie można powielać, przechowywać w systemach wyszukiwania ani przesyłać w jakiegokolwiek formie lub w jakikolwiek sposób elektronicznie, mechanicznie, przez fotokopiowanie, nagrywanie lub inny sposób bez uprzedniej pisemnej zgody firmy Seiko Epson Corporation. Nie przewiduje się odpowiedzialności z tytułu naruszenia praw patentowych w związku z wykorzystaniem informacji zawartych w niniejszym dokumencie. Firma nie przyjmuje też odpowiedzialności za szkody wynikające z użycia informacji zawartych w niniejszym dokumencie. Informacje w tej publikacji są przeznaczone wyłącznie do użycia wraz z produktami firmy Epson. Firma Epson nie ponosi odpowiedzialności za użycie tych informacji względem innych produktów.

Firma Seiko Epson Corporation ani jej podmioty powiązane nie ponoszą odpowiedzialności wobec kupującego lub podmiotów trzecich z tytułu szkód, strat, kosztów lub wydatków poniesionych przez kupującego lub podmioty trzecie w wyniku wypadku, niewłaściwego użycia lub nadużycia tego produktu lub niezatwierdzonych modyfikacji, napraw lub zmian tego produktu lub (wykluczając Stany Zjednoczone) nieprzestrzegania instrukcji obsługi i konserwacji firmy Seiko Epson Corporation.

Firma Seiko Epson Corporation i jej podmioty powiązane nie ponoszą odpowiedzialności za jakiegokolwiek szkody lub problemy wynikające z użycia wyposażenia opcjonalnego lub materiałów eksploatacyjnych innych niż te oznaczone jako oryginalne produkty firmy Epson lub produkty dopuszczone przez firmę Seiko Epson Corporation.

Firma Seiko Epson Corporation nie ponosi odpowiedzialności za jakiegokolwiek szkody spowodowane zakłóceniami elektromagnetycznymi, które wynikają z użycia kabli interfejsu innych niż te oznaczone jako produkty dopuszczone przez firmę Seiko Epson Corporation.

© 2024 Seiko Epson Corporation

Zawartość tej instrukcji obsługi i dane techniczne tego produktu mogą zostać zmienione bez uprzedniego powiadomienia.

Znaki towarowe

- Microsoft, Windows, Windows Server, Microsoft Edge, SharePoint, and Internet Explorer are trademarks of the Microsoft group of companies.
- Apple, Mac, macOS, OS X, Bonjour, Safari, and AirPrint are trademarks of Apple Inc., registered in the U.S. and other countries.
- Use of the Works with Apple badge means that an accessory has been designed to work specifically with the technology identified in the badge and has been certified by the developer to meet Apple performance standards.
- Chrome, Chromebook, Google Play and Android are trademarks of Google LLC.
- Wi-Fi®, Wi-Fi Direct®, and Wi-Fi Protected Access® are registered trademarks of Wi-Fi Alliance®. Wi-Fi Protected Setup™, WPA2™, WPA3™ are trademarks of Wi-Fi Alliance®.
- The SuperSpeed USB Trident Logo is a registered trademark of USB Implementers Forum, Inc.
- The Mopria™ word mark and the Mopria™ Logo are registered and/or unregistered trademarks of Mopria Alliance, Inc. in the United States and other countries. Unauthorized use is strictly prohibited.
- Firefox is a trademark of the Mozilla Foundation in the U.S. and other countries.
- QR Code is a registered trademark of DENSO WAVE INCORPORATED in Japan and other countries.
- Uwaga ogólna: wszystkie inne znaki towarowe są własnością odpowiednich właścicieli i używane wyłącznie w celach identyfikacyjnych.

Ważne instrukcje

| | |
|--|----|
| Instrukcje dotyczące bezpieczeństwa. | 11 |
| Ograniczenia dotyczące kopiowania. | 12 |
| Zalecenia i ostrzeżenia dotyczące korzystania z ekranu dotykowego. | 13 |
| Zalecenia i ostrzeżenia dotyczące połączenia z Internetem. | 13 |
| Ochrona danych osobowych. | 13 |
| Informacje dotyczące hasła administratora. | 13 |

Instrukcje dotyczące bezpieczeństwa

Należy przeczytać te instrukcje i przestrzegać ich, co zagwarantuje bezpieczne użytkowanie urządzenia i elementów opcjonalnych. Zachować tę instrukcję obsługi do wykorzystania w przyszłości. Przestrzegać wszystkich ostrzeżeń i instrukcji umieszczonych na urządzeniu i elementach opcjonalnych.

- ❑ Niektóre symbole widniejące na urządzeniu i elementach opcjonalnych mają pomóc w jego bezpiecznym i właściwym użytkowaniu. Na wskazanej poniżej witrynie znajduje się objaśnienie symboli.

<http://support.epson.net/symbols>

- ❑ Umieścić urządzenie i elementy opcjonalne na płaskiej, stabilnej powierzchni, w każdą stronę szerszej niż podstawa urządzenia i elementów opcjonalnych. Jeżeli urządzenie i elementy opcjonalne ustawiane są przy ścianie, pozostawić 10 cm odstęp między nią a tyłem urządzenia.
- ❑ Urządzenie i elementy opcjonalne należy umieścić wystarczająco blisko komputera, aby można było bez trudu podłączyć kabel interfejsu. Urządzenia i elementów opcjonalnych nie należy umieszczać ani przechowywać na zewnątrz pomieszczeń, w miejscach zabrudzonych, zakurzonych lub wilgotnych, w pobliżu źródeł ciepła lub w miejscach, które mogłyby być poddane działaniu wstrząsów, wibracji, wysokiej temperatury lub wilgotności, bezpośredniego światła słonecznego lub innego silnego światła albo gwałtownym zmianom temperatury lub wilgotności.
- ❑ Skanera nie należy obsługiwać mokrymi rękoma.
- ❑ Umieścić urządzenie i elementy opcjonalne blisko gniazda elektrycznego, aby można było łatwo odłączyć zasilacz.
- ❑ Przewód zasilania należy umieścić tak, aby nie był narażony na przetarcia, przecięcia, strzępienie, zginanie i zaplątanie. Nie należy umieszczać żadnych przedmiotów na przewodzie ani umieszczać kabla i zasilacza w taki sposób, aby były narażone na nadeptanie lub przejechanie. Należy szczególnie zadbać o to, aby końcówka przewodu była prosta.
- ❑ Korzystać z przewodu zasilania dołączonego do produktu i nie używać przewodu z jakimkolwiek innym sprzętem. Korzystanie z tego produktu z innymi przewodami lub z dołączonego przewodu z innym sprzętem może doprowadzić do pożaru lub porażenia prądem.
- ❑ Należy używać wyłącznie zasilacza dostarczonego z urządzeniem. Użycie innego zasilacza może spowodować pożar, porażenie prądem elektrycznym lub obrażenia ciała.
- ❑ Zasilacz jest przeznaczony do pracy z urządzeniem, z którym został dostarczony. Nie należy używać go w celu zasilania innych urządzeń elektrycznych, chyba że zostało to wyraźnie określone.
- ❑ Należy korzystać wyłącznie ze źródła zasilania wskazanego na etykiecie zasilacza i pobierać prąd bezpośrednio ze standardowego gniazda elektrycznego w pomieszczeniu za pośrednictwem zasilacza, który spełnia lokalne standardy bezpieczeństwa.
- ❑ Podczas podłączania urządzenia i elementów opcjonalnych do komputera lub innego urządzenia za pomocą kabla należy sprawdzić, czy położenie złącza jest prawidłowe. Każde złącze ma tylko jedno prawidłowe położenie. Wkładanie złącza w nieprawidłowym kierunku może spowodować uszkodzenie obu urządzeń połączonych za pomocą kabla.
- ❑ Należy unikać korzystania z gniazd elektrycznych, do których podłączone są często włączane i wyłączane kserokopiarki lub klimatyzatory.
- ❑ Jeżeli urządzenie jest podłączone do przedłużacza, należy upewnić się, że łączny pobór prądu podłączonych do tego przedłużacza urządzeń nie przekracza wartości prądu znamionowego. Ponadto należy sprawdzić, czy całkowite natężenie prądu pobieranego przez urządzenia podłączone do gniazda nie przekracza wartości znamionowej gniazda elektrycznego.
- ❑ Nie należy samodzielnie demontować, modyfikować ani podejmować prób naprawy zasilacza, urządzenia i jego elementów opcjonalnych, z wyjątkiem czynności opisanych w podręcznikach użytkownika.

- Nie należy wkładać żadnych przedmiotów do jakichkolwiek otworów, ponieważ mogą one dotknąć miejsc będących pod wysokim napięciem lub wywołać zwarcie elementów. Należy pamiętać o zagrożeniu porażeniem prądem elektrycznym.
- Jeżeli wtyczka uległa uszkodzeniu, należy wymienić zestaw przewodu lub skontaktować się z wykwalifikowanym elektrykiem. Jeżeli we wtyczce znajdują się bezpieczniki, należy pamiętać, aby wymieniać je na bezpieczniki o odpowiednim rozmiarze i prądzie znamionowym.
- Odłączyć produkt, elementy opcjonalne i zasilacz oraz skontaktować się z wykwalifikowanym personelem serwisu w następujących sytuacjach: uszkodzenie zasilacza lub wtyczki, do produktu, elementów opcjonalnych lub zasilacza dostała się ciecz, produkt lub zasilacz upadł lub jego obudowa została uszkodzona; produkt, elementy opcjonalne lub zasilacz nie działają normalnie lub występują widoczne zmiany w działaniu. (W takich przypadkach nie używać elementów sterujących opisanych w instrukcji obsługi.)
- Przed czyszczeniem należy odłączyć urządzenie i zasilacz od źródła zasilania. Należy czyścić je wyłącznie wilgotną szmatką. Nie używać środków czyszczących w płynie lub aerozolu, chyba że zgodnie z konkretnymi zaleceniami podanymi w podręcznikach użytkownika.
- Jeżeli produkt nie będzie używany przez dłuższy czas, należy pamiętać, aby odłączyć zasilacz sieciowy od gniazdka elektrycznego.
- Po wymianie materiałów eksploatacyjnych należy je poprawnie zutylizować zgodnie z lokalnymi przepisami. Nie wolno ich rozmontowywać.
- Urządzenie powinno się znajdować w odległości co najmniej 22 cm od rozrusznika serca. Emitowane przez nie fale radiowe mogą mieć negatywny wpływ na działanie rozrusznika.
- Nie należy używać urządzenia w placówkach medycznych lub w pobliżu sprzętu medycznego. Emitowane przez urządzenie fale radiowe mogą mieć negatywny wpływ na działanie elektrycznego sprzętu medycznego.
- Nie należy używać urządzenia w pobliżu wyposażenia sterowanego automatycznie, takiego jak drzwi automatyczne lub alarmy przeciwpożarowe. Emitowane fale radiowe mogą mieć negatywny wpływ na działanie tego wyposażenia, w konsekwencji doprowadzić do wypadku.
- W przypadku uszkodzenia ekranu LCD skontaktuj się ze sprzedawcą. Jeśli roztwór ciekłych kryształów zetknie się ze skórą rąk, należy dokładnie je umyć wodą z mydłem. Jeśli roztwór ciekłych kryształów dostanie się do oczu, należy natychmiast przemyć je wodą. Jeżeli po przemyciu oczu występują dolegliwości lub problemy z widzeniem, należy natychmiast skontaktować się z lekarzem.

Ograniczenia dotyczące kopiowania

Odpowiedzialne i zgodne z prawem korzystanie z tego urządzenia wiąże się z przestrzeganiem następujących ograniczeń.

Kopiowanie następujących elementów jest zabronione przez prawo:

- Banknoty, monety, rządowe papiery wartościowe, obligacje rządowe i obligacje komunalne
- Nieużywane znaczki pocztowe, pocztówki z nadrukowanymi znaczkami i inne oficjalne poświadczenia pocztowe, które umożliwiają wysłanie
- Rządowe znaczki opłat skarbowych i papiery wartościowe wydane zgodnie z procedurami prawnymi

Należy zachować ostrożność podczas skanowania następujących elementów:

- Prywatne papiery wartościowe (świadczenia udziałowe, weksle zbywalne, czeki itp.), bilety miesięczne, bilety ulgowe itp.
- Pasporty, prawa jazdy, zaświadczenia o sprawności technicznej pojazdów, winiety drogowe, talony żywnościowe, bilety itp.

Uwaga:

Kopiowanie tych elementów może być zakazane przez prawo.

Odpowiedzialne korzystanie z materiałów chronionych prawami autorskimi:

Urządzenia są wykorzystywane niezgodnie z przeznaczeniem w przypadku kopiowania materiałów chronionych prawami autorskimi. Jeśli te czynności nie są wykonywane na podstawie porady prawnej udzielonej przez kompetentnego prawnika, użytkownik jest odpowiedzialny i zobowiązany do uzyskania zgody właściciela praw autorskich przed skopiowaniem opublikowanych materiałów.

Zalecenia i ostrzeżenia dotyczące korzystania z ekranu dotykowego

- Ekran LCD może zawierać kilka małych jasnych lub ciemnych punktów. Ze względu na jego funkcje jasność ekranu może być niejednolita. Jest to normalne zjawisko i nie oznacza usterki.
- Do czyszczenia należy używać tylko miękkiej i suchej ściereczki. Nie należy używać chemicznych lub płynnych środków czyszczących.
- Zewnętrzna pokrywa ekranu dotykowego może pęknąć pod wpływem mocnego uderzenia. Skontaktuj się ze sprzedawcą, jeśli powierzchnia panelu popęka. Nie wolno dotykać ani próbować demontować popękanych części.
- Ekran dotykowy należy dotykać delikatnie palcem. Nie wolno go mocno naciskać ani dotykać paznokciami.
- Do wykonywania operacji nie należy używać ostro zakończonych przedmiotów, takich jak długopisy lub ostro zastruganych ołówków.
- Skraplanie pary wodnej wewnątrz ekranu dotykowego z powodu gwałtownych zmian temperatury czy wilgotności może prowadzić do pogorszenia jego działania.

Zalecenia i ostrzeżenia dotyczące połączenia z Internetem

Tego produktu nie należy łączyć bezpośrednio z Internetem. Należy go podłączyć w sieci zabezpieczonej routerem lub firewallem.

Ochrona danych osobowych

Przekazując skaner innej osobie lub utylizując go, należy wymazać wszystkie dane osobowe zapisane w pamięci skanera, wybierając na panelu sterowania niżej opisane pozycje menu.

Ustaw. > Administr. systemu > Przywr. ust. domyśl. > Wszystkie ustawienia

Informacje dotyczące hasła administratora

Urządzenie pozwala na ustawienie hasła administratora, aby zapobiec nieautoryzowanemu dostępowi osób trzecich lub zmianie ustawień urządzenia lub ustawień sieciowych zapisanych na urządzeniu, gdy jest ono połączone z siecią.

Jeśli hasło administratora zostało ustawione, trzeba wprowadzić hasło w przypadku zmiany ustawień w oprogramowaniu konfiguracyjnym, takim jak Web Config.

Na skanerze zostanie ustawione początkowe hasło administratora, ale można je dowolnie zmienić.

Początkowe hasło administratora

Początkowe hasło administratora jest różne w zależności od etykiety na produkcie. Jeśli z tyłu jest przyklejona etykieta „PASSWORD”, wprowadź znajdujący się na niej 8-cyfrowy numer. Jeśli nie ma etykiety „PASSWORD”, w polu hasła administratora wprowadź numer seryjny znajdujący się na etykiecie przyklejonej z tyłu produktu.

Zaleca się zmianę początkowego hasła administratora.

Uwaga:

Żadna nazwa użytkownika nie jest ustawiona jako domyślna.

Operacje wymagające hasła administratora

Jeśli zostanie wyświetlony monit o wprowadzenie hasła administratora w trakcie operacji poniżej, wprowadź hasło administratora ustawione na produkcie.

- Podczas logowania do zaawansowanych ustawień aplikacji Web Config
- Podczas obsługi menu na panelu sterowania, które zostało zablokowane przez administratora
- Podczas zmiany ustawień urządzenia w aplikacji
- Podczas aktualizacji oprogramowania sprzętowego do urządzenia
- W przypadku zmiany lub resetowania hasła administratora

Zmiana hasła administratora

Można je zmienić w panelu sterowania produktu lub w aplikacji Web Config.

W przypadku zmiany hasła nowe hasło musi zawierać od 8 do 20 znaków i wyłącznie jednobajtowe znaki i symbole alfanumeryczne.

Resetowanie hasła administratora

Możesz zresetować hasło administratora do ustawienia wstępnego w panelu sterowania produktu lub w aplikacji Web Config.

Jeśli nie pamiętasz hasła i nie możesz zresetować go do ustawień domyślnych, produkt wymaga naprawy. Skontaktuj się z lokalnym sprzedawcą.

Funkcje produktu

| | |
|--|----|
| Technologia skanowania sieciowego „ScanWay” firmy Epson. | 16 |
| Opcje uwierzytelniania zapewniające bezpieczeństwo skanowania. | 16 |
| Funkcje skanowania poprawiające produktywność. | 17 |
| Przydatne funkcje korekty jakości obrazu. | 18 |

Technologia skanowania sieciowego „ScanWay” firmy Epson

Ten skaner jest skanerem sieciowym, który ma trzy przydatne elementy: „praca bez komputera”, „udostępnianie” i „bezpieczeństwo”.

„Praca bez komputera”

- Możliwe jest wysyłanie zeskanowanych obrazów do wybranego miejsca docelowego (np. folderu sieciowego, adresu e-mail, usługi chmury lub napędu USB) z poziomu ekranu dotykowego skanera.

[„Skanowanie z poziomu panelu sterowania skanera” na stronie 80](#)

- Można też używać aplikacji na urządzenia inteligentne Epson Smart Panel, aby konfigurować ustawienia skanera oraz skanować i zapisywać obrazy na urządzeniu.

[„Aplikacja do skanowania z urządzeń inteligentnych \(Epson Smart Panel\)” na stronie 34](#)

„Udostępnianie”

- Skaner jest wyposażony w łatwy w obsłudze, duży 4,3-calowy ekran dotykowy.
- Układ ekranu można dopasować do swoich potrzeb. Zmieniając ikony i kolory na wyświetlaczu, można łatwo znaleźć preferowane ustawienia skanowania. Ta funkcja jest przydatna, gdy skaner ma być współużytkowany przez wiele osób.

[„Dostosowanie wyświetlacza panelu sterowania” na stronie 148](#)

„Bezpieczeństwo”

Skaner udostępnia opcje uwierzytelniania zapewniające bezpieczeństwo skanowania.

W zależności od otoczenia można udostępnić serwer uwierzytelniający lub korzystać z funkcji skanera w celu uwierzytelniania bez użycia serwera.

[„Opcje uwierzytelniania zapewniające bezpieczeństwo skanowania” na stronie 16](#)

Opcje uwierzytelniania zapewniające bezpieczeństwo skanowania

Skaner obsługuje następujące opcje uwierzytelniania, które pozwalają korzystać z różnych metod uwierzytelniania, takich jak zbliżanie karty ID do skanera. Aby zapewnić bezpieczeństwo skanowania, na panelu wyświetlane są ustawienia funkcji skanowania i miejsca docelowe przypisane do uprawnień danego użytkownika. Zapobiega to przypadkowemu wykonywaniu operacji.

Epson Print Admin

Można także stworzyć system uwierzytelniania, używając serwera.

Epson Print Admin Serverless

Dzięki temu możliwe jest korzystanie z funkcji uwierzytelniania wbudowanej w skaner, a nie serwera uwierzytelniania.

Aby uzyskać więcej informacji, należy skontaktować się ze sprzedawcą.

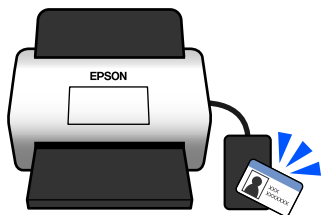

Funkcje skanowania poprawiające produktywność

Skaner jest wyposażony w funkcje poprawiające produktywność.

Ochrona papieru w celu ograniczenia uszkodzeń oryginałów

Skaner jest wyposażony w funkcję ochrony papieru. Jeśli czujnik wykryje błąd, taki jak skanowanie dokumentu ze zszywkami, skanowanie zostanie zatrzymane, aby zapobiec uszkodzeniu dokumentu, do którego mogłoby dojść w przypadku jego zacięcia w urządzeniu.



Powiadomienie o zabrudzeniu szyby skanera

Skaner umożliwia wykrywanie zabrudzeń na szybie skanera i wysyłanie powiadomień o konieczności jej oczyszczenia zanim zanieczyszczenia spowodują pojawienie się linii (smug) na zeskanowanych obrazach.

Dzięki temu można łatwo utrzymać szybę w czystości i uniknąć spadku jakości obrazu.

Domyślnie ta funkcja jest wyłączona.

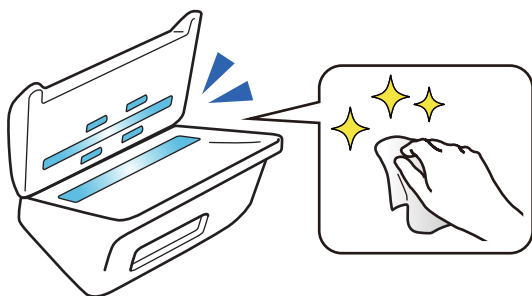

Powiązane informacje

- ➔ „Ustawienia skanera” na stronie 157
- ➔ „Czyszczenie wnętrza skanera” na stronie 167

Przydatne funkcje korekty jakości obrazu



Automatyczne skanowanie z optymalnymi kolorami

Możliwe jest automatyczne wykrywanie kolorów oryginału, a dopiero potem ich skanowanie. Nawet jeśli wśród skanowanych oryginałów są pomieszane strony kolorowe i czarno-białe, będą automatycznie skanowane w optymalnym trybie kolorów (Typ obrazu).

Oryginał kolorowy: skanowanie za pomocą funkcji Kolor.

Oryginały czarno-białe z różnymi odcieniami (obszary szare): skanowanie za pomocą funkcji Szary.

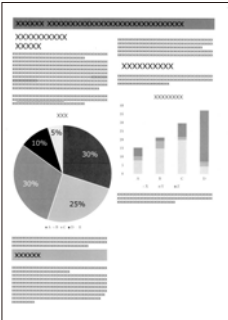
Oryginały czarno-białe bez różnych odcieni (brak obszarów szarych): skanowanie za pomocą funkcji Cz.-białe.

| | | | |
|---|---|--|---|
| <p>Przykład oryginału</p> |  |  |  |
| <p>Identyfikacja ustawienia Typ obrazu</p> | <p>Kolor</p> | <p>Szary</p> | <p>Cz.-białe</p> |

W sterowniku skanera (Epson Scan 2) ustaw opcję **Typ obrazu** na **Automatycznie**.

Podczas skanowania z panelu sterowania ustaw opcję **Typ obrazu** na **Kolor/w odcieniach szarości/czarno-biały**, **Kolor/Czarno-biały** lub **Kolor/Skala szarości**. Dostępne ustawienia opcji Typ obrazu zależą od używanej funkcji i formatu pliku, który będzie zapisywany.

Uwaga:

W przypadku korzystania z aplikacji Epson Smart Panel ustawienie opcji **Typ obrazu** na **Automatycznie** spowoduje skanowanie oryginału w trybie Kolor lub Szary.

Funkcja Wzmocnienie tekstu

Funkcja ta pozwala na poprawienie czytelności tekstu, który jest niewyraźny ze względu na tło i inne czynniki. Wyróżnia ona tekst, usuwając z tła wzory składające się z kropek, bazując na cechach oryginału.

Funkcję tę konfiguruje się w sterowniku skanera (Epson Scan 2), wybierając pozycje **Ustawienia zaawansowane > Wzmocnienie tekstu > Ustawienia**.

Podczas skanowania w trybie Kolor lub Szary

Dostępne są następujące funkcje.

Uwaga:

Podczas skanowania z panelu sterowania można używać tylko funkcji **Komputer**.

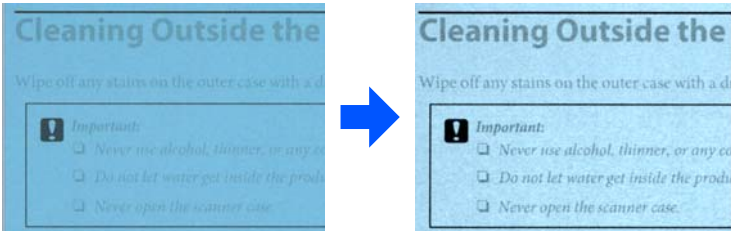
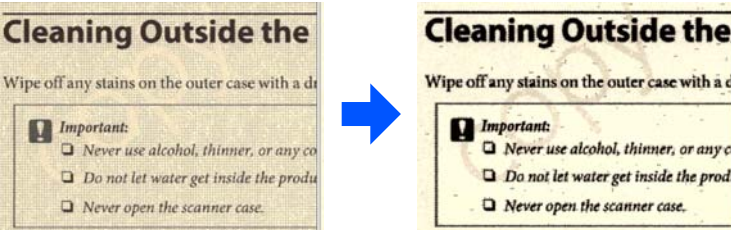
| Funkcja | Objaśnienie |
|---|---|
| <p>Uwydatnij słabo widoczne litery dla OCR</p> | <p>Można wyróżnić jasne litery, tak aby ułatwić ich rozpoznawanie przez funkcję OCR (optycznego rozpoznawania znaków). Można dostosować poziom efektu.</p>  |
| <p>Usuń punkty rastrowe</p> | <p>Podczas skanowania w trybie Kolor lub Szary włącz tę funkcję, aby usuwać z tła oryginału wzory składające się z kropek.</p>  |

Podczas skanowania w trybie Cz.-białe

Dostępne są następujące funkcje.

Uwaga:

Można ich również używać podczas skanowania z poziomu panelu sterowania.

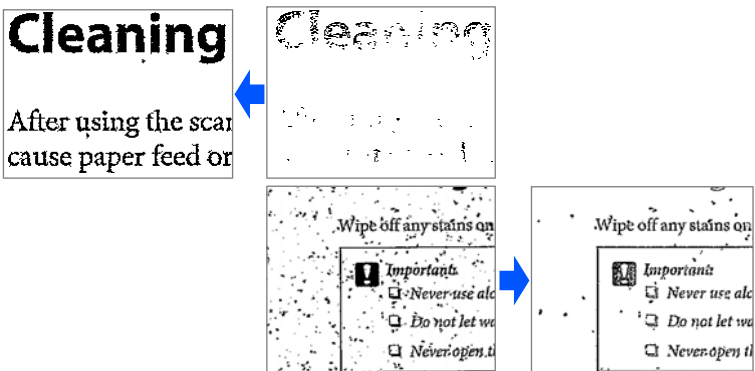
| Funkcja | Objaśnienie |
|--|--|
| <p>Uwydatnij słabo widoczne litery / Usuń tło</p> | <p>Możliwe jest ustawienie poziomu korekty tekstu i tła, który pozwoli na poprawienie czytelności jasnego tekstu, usunięcie kolorów z tła, wzorów, zagięć i przesunięć.</p>  |

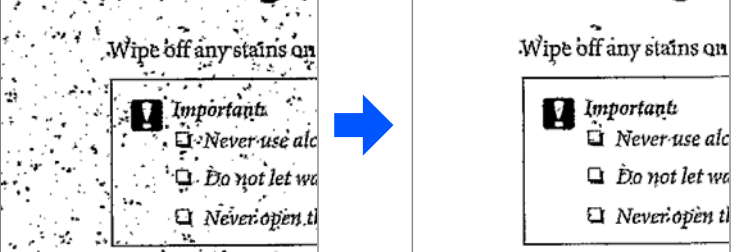
| Funkcja | Objaśnienie |
|--|---|
| <p>Usuń zakłócenia punktowe</p> | <p>Można też usunąć z tła wzory składające się z kropek, których nie da się usunąć przez rozjaśnienie tła. Można dostosować poziom efektu.</p>  |

Popraw zagięcia lub rozdarcia

Umożliwia poprawienie zeskanowanych obrazów z zagiętymi lub podartymi krawędziami lub rogami oryginałów, a także usuwanie cieni pojawiających się wokół zeskanowanego obrazu. Brakujące krawędzie lub rogi zeskanowanego obrazu zostaną wypełnione kolorem zbliżonym do oryginału.

Funkcję tę konfiguruje się w sterowniku skanera (Epson Scan 2), wybierając pozycje **Ustawienia zaawansowane > Korekcja krawędzi > Ustawienia**.

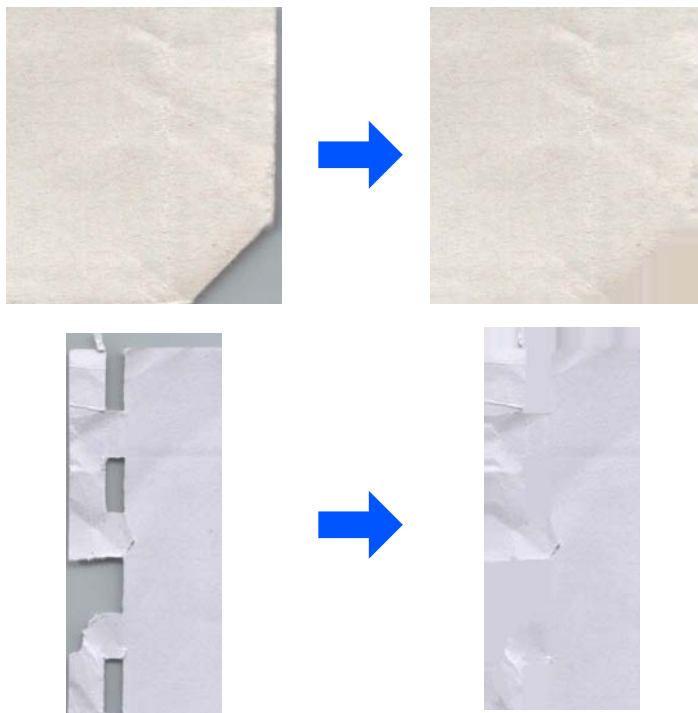

Powiązane informacje

➔ „Funkcje korekty jakości obrazu w oprogramowaniu” na stronie 118

Podstawowe informacje o skanerze

| | |
|---|----|
| Nazwy i funkcje części. | 22 |
| Paper Alignment Plate. | 24 |
| Panel sterowania. | 26 |
| Umieszczanie i usuwanie zewnętrznego napędu USB. | 31 |
| Informacje o aplikacjach. | 33 |
| Informacje na temat elementów opcjonalnych i materiałów eksploatacyjnych. | 38 |

Nazwy i funkcje części

Przód

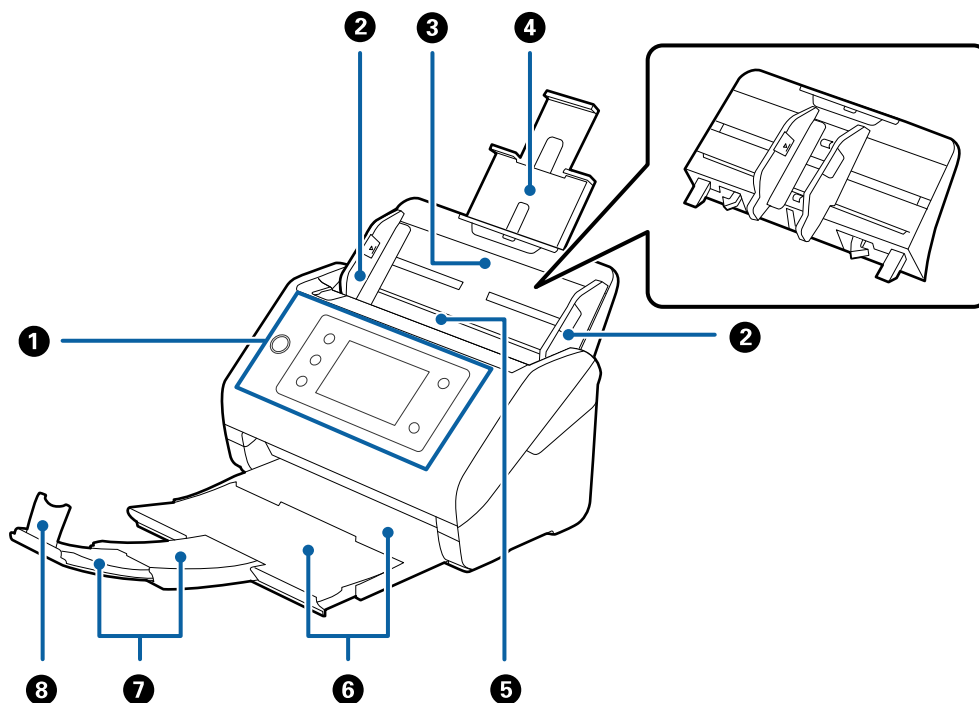

| | | |
|---|--|--|
| 1 | Panel sterowania | Służy do wskazywania stanu skanera i umożliwia konfigurację ustawień skanowania. |
| 2 | Prowadnice boczne | Służą do podawania oryginałów prosto do skanera. Przesuwają się do krawędzi oryginałów. |
| 3 | Taca wejściowa | Służy do ładowania oryginałów. Należy wyciągnąć przedłużenie tacy, jeśli oryginały są zbyt duże i nie mieszczą się na tacy wejściowej. Dzięki temu papier nie zwija się i nie zacina. Podczas wyjmowania tacy wejściowej należy przesunąć haczyki na obu końcach, a dopiero potem wyciągnąć tacę wejściową. |
| 4 | Przedłużenie tacy wejściowej | |
| 5 | ADF (automatyczny podajnik dokumentów) | Służy do automatycznego podawania załadowanych oryginałów. |
| 6 | Taca wyjściowa | Gromadzi oryginały wyrzucone ze skanera. Wyciągnąć przedłużenie tacy wyjściowej do długości oryginałów. |
| 7 | Przedłużenie tacy wyjściowej | |
| 8 | Ogranicznik | Służy do zapobiegania wypadaniu wysuwanych oryginałów z przedłużenia tacy. Dopasować ją do długości oryginałów. |

Tył

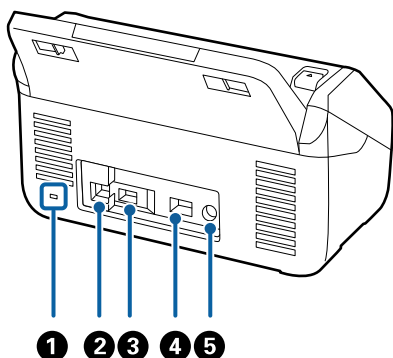

| | | |
|---|--|---|
| 1 | Gniazdo linki zabezpieczającej | Służy do zainstalowania linki chroniącej przed kradzieżą. |
| 2 | Port USB | Służy do podłączania kabla USB. |
| 3 | Port do podłączenia zewnętrznego interfejsu kablem USB | Służy do podłączania napędu USB lub urządzenia uwierzytelniającego. |
| 4 | Port LAN | Służy do podłączania kabla LAN. |
| 5 | Gniazdo DC | Służy do podłączania zasilacza AC. |

Wewnątrz

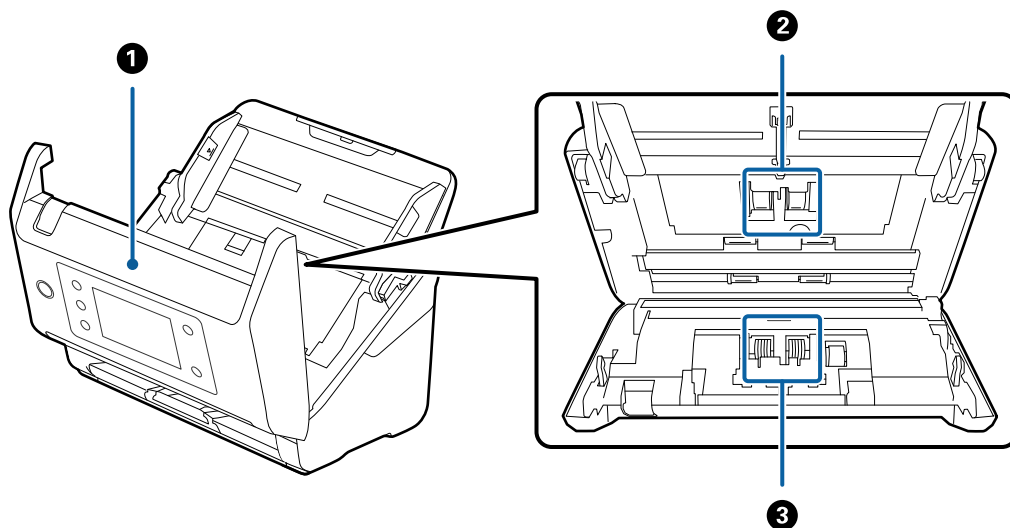

| | | |
|---|---------------------|---|
| 1 | Pokrywa skanera | Pociągnąć dźwignię i otworzyć pokrywę skanera na czas czyszczenia wnętrza i usuwania zaciętego papieru. |
| 2 | Walek odbierający | Służy do podawania oryginałów. Należy wymienić, jeżeli liczba skanów przekroczy liczbę określoną w zasadach konserwacji. |
| 3 | Walek rozdzielający | Kolejno podaje rozdzielone oryginały. Należy wymienić, jeżeli liczba skanów przekroczy liczbę określoną w zasadach konserwacji. |

Powiązane informacje

- ➔ „Czyszczenie wnętrza skanera” na stronie 167
- ➔ „Wymiana zestawu montażowego rolek” na stronie 172

Paper Alignment Plate

Dostarczane z modelem DS-900WN. Dostępne również jako produkt opcjonalny sprzedawany osobno.

Produkt poprawia wyrównanie wysuwanych oryginałów. Przydaje się podczas skanowania oryginałów o różnych rozmiarach.

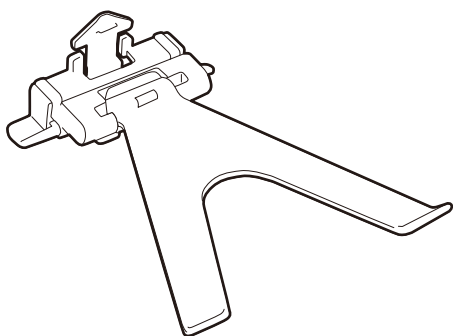

Mocowanie Paper Alignment Plate

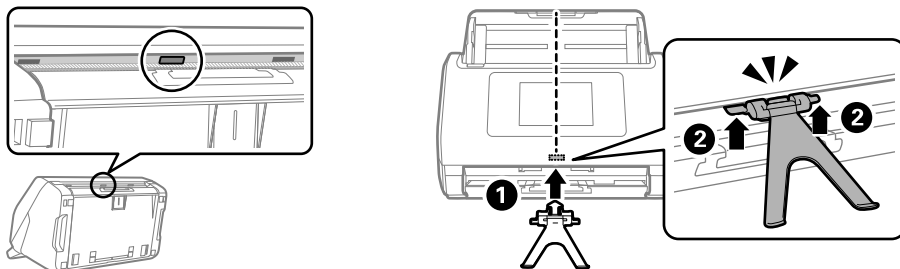

Włożyć Paper Alignment Plate do otworu montażowego na dole pośrodku panelu sterowania (1), a następnie docisnąć obie strony płytki, aż zatrzaśnie się na miejscu (2).

Uwaga:

Podnieść Paper Alignment Plate w następujących przypadkach.

- ❑ Podczas skanowania cienkiego papieru: papier nie jest wysuwany prawidłowo.
- ❑ Podczas zamykania tacy wyjściowej: nie można schować tacy wyjściowej, a Paper Alignment Plate może być uszkodzona.

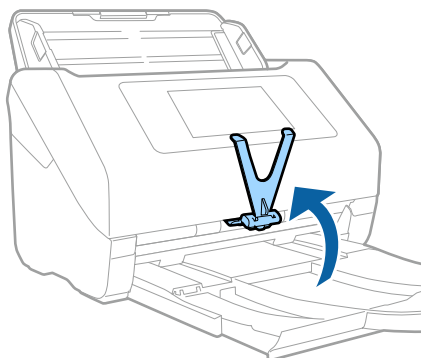

Zdejmowanie Paper Alignment Plate

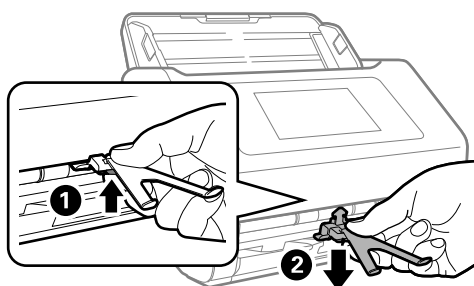







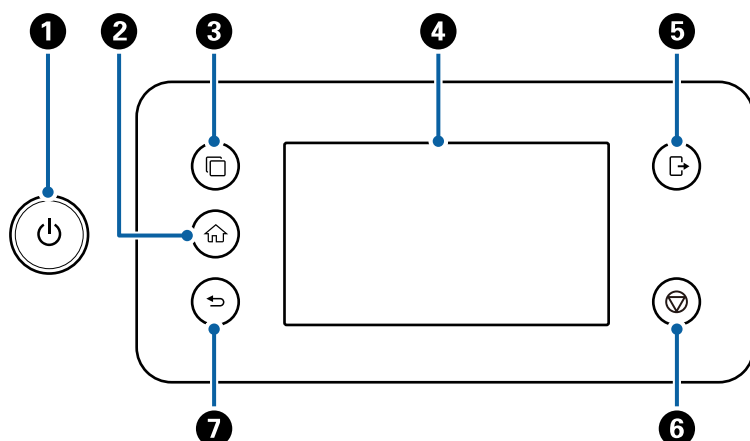

Aby zdjąć Paper Alignment Plate, naciskając zaczep na dole płytki (1), wyciągnąć płytkę z dolnej części panelu sterowania (2).

Panel sterowania

Przyciski i kontrolki



| Nr | Nazwa | Funkcja | Przycisk dostępny | Przycisk niedostępny |
|----|--|--|--|--|
| 1 |  Przycisk/ kontrolka zasilania | Służy do włączania lub wyłączenia skanera. Nie wyłączaj skanera, gdy kontrolka miga, ponieważ skaner pracuje lub przetwarza dane. | - | - |
| 2 |  Przycisk ekranu głównego | Służy do wyświetlania ekranu głównego. | Kiedy wyświetlany jest ekran inny niż główny | Kiedy wyświetlany jest ekran główny (w lewym górnym rogu ekranu wyświetlana jest ikona ) |
| 3 |  Przycisk przełączani a serwera ISV | Służy do przełączania systemów, jeżeli na skanerze zarejestrowano wiele zsynchronizowanych systemów. | Kiedy na skanerze zarejestrowano wiele zsynchronizowanych systemów | <input type="checkbox"/> Kiedy na skanerze nie zarejestrowano zsynchronizowanych systemów <input type="checkbox"/> Kiedy na skanerze zarejestrowano tylko jeden zsynchronizowany system |
| 4 | Ekran LCD | Dotknąć ekranu, aby wybrać menu lub wprowadzić ustawienia. | - | - |

| Nr | Nazwa | Funkcja | Przycisk dostępny | Przycisk niedostępny |
|----|---|--|---|---|
| 5 |  Przycisk wylogowania | Służy do wylogowywania użytkownika zalogowanego na skanerze z włączonymi funkcjami Zablokuj ustawienie, Kontrola dostępu lub systemem uwierzytelniającym. | Kiedy funkcje Zablokuj ustawienie, Kontrola dostępu lub system uwierzytelniający są włączone i użytkownik jest zalogowany na skanerze (w prawym górnym rogu ekranu wyświetlana jest ikona ) „Logowanie na skanerze z poziomu panelu sterowania” na stronie 29 | Kiedy nie zalogowano na skanerze |
| 6 |  Przycisk Stop | Służy do zatrzymywania bieżącego zadania. | Kiedy wykonywana jest operacja, taka jak skanowanie | Kiedy nie wykonywana jest żadna operacja |
| 7 |  Przycisk wstecz | Służy do przechodzenia na poprzedni ekran. | Kiedy wyświetlany jest ekran inny niż główny | Kiedy wyświetlany jest ekran główny (w lewym górnym rogu ekranu wyświetlana jest ikona ) |

Podstawowy układ ekranu

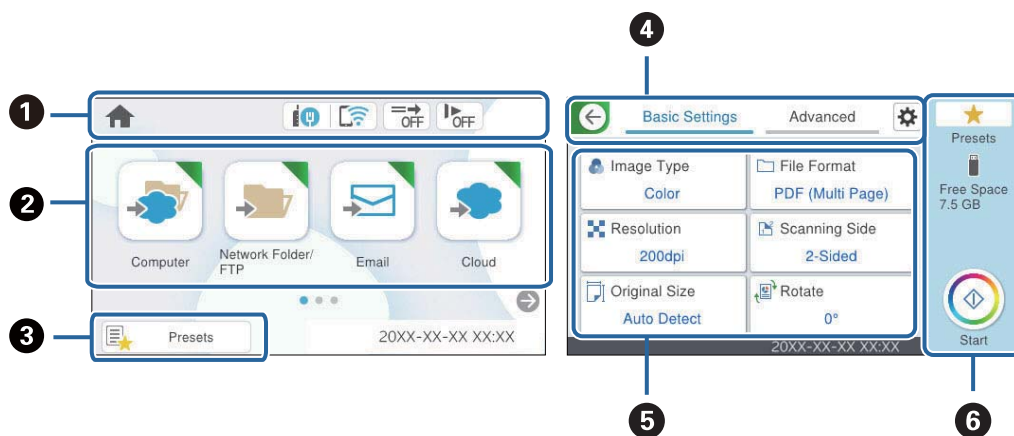



















| | |
|---|--|
| 1 | Służy do wskazywania stanu skanera za pomocą ikon. Wybierz ikonę, aby sprawdzić bieżące ustawienia lub uzyskać dostęp do menu ustawień. |
| 2 | Służy do wyświetlania menu. Można dodawać ikony menu i zmieniać kolejność ich wyświetlania. |
| 3 | Służy do wyświetlania listy ustawień wstępnych. Można wczytywać ustawienia wstępne i rejestrować nowe ustawienia wstępne. |
| 4 | Służy do przełączania kart. |
| 5 | Służy do wyświetlania listy pozycji ustawień. Wybierz poszczególne pozycje, aby ustawić lub zmienić ustawienia. Pozycje wyszarzone nie są dostępne. |

| | |
|---|--|
| 6 | Służy do uruchamiania skanowania przy użyciu bieżących ustawień. |
|---|--|

Ikony wyświetlane na ekranie LCD

Wyświetlane są następujące ikony w zależności od stanu skanera.

| | |
|---|---|
|  | Ta ikona wskazuje, że aktualnie wyświetlany jest ekran główny. |
|  | Wyświetlanie stanu połączenia sieciowego. Wybierz ikonę, aby sprawdzić i zmienić bieżące ustawienia. Jest to skrót dla następującego menu. Ustaw. > Ustawienia sieciowe > Ustawienia Wi-Fi |
|  | Skaner nie jest połączony z siecią przewodową (Ethernet) lub sieć nie jest skonfigurowana. |
|  | Skaner jest połączony z siecią przewodową (Ethernet). |
|  | Skaner nie jest połączony z siecią bezprzewodową (Wi-Fi). |
|  | Trwa wyszukiwanie identyfikatora SSID, adres IP nie jest przydzielony lub wystąpił problem z siecią bezprzewodową (Wi-Fi). |
|  | Skaner jest połączony z siecią bezprzewodową (Wi-Fi). Liczba kresek wskazuje siłę sygnału połączenia. Im więcej kresek, tym silniejszy sygnał. |
|  | Skaner nie jest połączony z siecią bezprzewodową (Wi-Fi) w trybie Wi-Fi Direct (zwykłe AP). |
|  | Skaner jest połączony z siecią bezprzewodową (Wi-Fi) w trybie Wi-Fi Direct (zwykłe AP). |
|  | Ta ikona wskazuje, czy funkcja Funkcja DFDS (Pomijanie wykrywania podwójnego podawania) jest włączona. Gdy jest włączona, ikona zmieni się na  . Funkcja pozwala pominąć raz wykrywanie podwójnego podania i kontynuować skanowanie. Włącz ją, aby skanować oryginały wykrywane jako podwójne podanie, na przykład karty z tworzywa lub koperty. |
|  | Ta ikona wskazuje, czy funkcja Powoli jest włączona. Gdy jest włączona, ikona zmieni się na  . Ta funkcja umożliwi zmniejszenie prędkości skanowania. Należy ją włączyć, aby skanować łatwo zacinające się oryginały, takie jak cienki papier. |
|  | Oznacza, że włączona jest funkcja ograniczeń użytkownika. Wybierz tę ikonę, aby zalogować się do skanera. Należy wprowadzić hasło. Aby uzyskać hasło, skontaktuj się z administratorem skanera. Wyświetlenie ikony  oznacza, że zalogował się użytkownik z uprawnieniami dostępu. Wybierz ikonę, aby wylogować się. |
|  | Służy do przechodzenia na poprzedni ekran. |
|  | Wskazywanie, że ustawienia skanowania zostały zmienione z ustawień fabrycznych lub domyślnych ustawionych w Ustawienia użytkownika . |
|  | Wskazywanie dostępności informacji dodatkowych. Wybierz ikonę, aby wyświetlić komunikat. |

| | |
|--|--|
| | <p>Wskazywanie problemu z pozycjami. Wybierz ikonę, aby sprawdzić, jak rozwiązać dany problem.</p> <ul style="list-style-type: none"> <input type="checkbox"/> Wymiana rolki: liczba skanowań przekroczyła dopuszczalną liczbę operacji w cyklu życia rolek. Wymień rolki. <input type="checkbox"/> Czyszczenie szyby: na powierzchni szyby wewnątrz skanera wykryto zanieczyszczenia. Oczyszczyć wnętrze skanera. <input type="checkbox"/> Normalne czyszczenie: czas na czyszczenie wnętrza skanera. |
|--|--|

Logowanie na skanerze z poziomego panelu sterowania

Kiedy funkcja **Zablokuj ustawienie** lub **Kontrola dostępu** jest włączona, na panelu sterowania wyświetlana jest ikona , a dostęp do funkcji jest ograniczony.

W tym przypadku użytkownicy nie mogą zmieniać ustawień skanera i mogą korzystać wyłącznie z niektórych jego funkcji. Aby korzystać ze skanera, należy się zalogować.

1. W prawym górnym rogu ekranu dotknij ikony .
2. Kiedy wyświetlony zostanie ekran **Wybierz użytkownika**, wybierz użytkownika do logowania.
3. Wprowadź hasło, aby się zalogować.

Uwaga:

Informacje o nazwie użytkownika i hasle można uzyskać od administratora.

Zostanie wyświetlony komunikat o powodzeniu logowania, a następnie zostanie wyświetlony ekran główny panelu sterowania.

Aby się wylogować, w prawym górnym rogu ekranu dotknij ikony  lub naciśnij przycisk .

Obsługa za pomocą ekranu dotykowego

Ekran dotykowy obsługuje następujące operacje.

| | | |
|------------|--|--|
| Dotknięcie | | Naciśnięcie albo wybór pozycji lub ikon. |
| Muśnięcie | | Szybkie przewinięcie ekranu. |

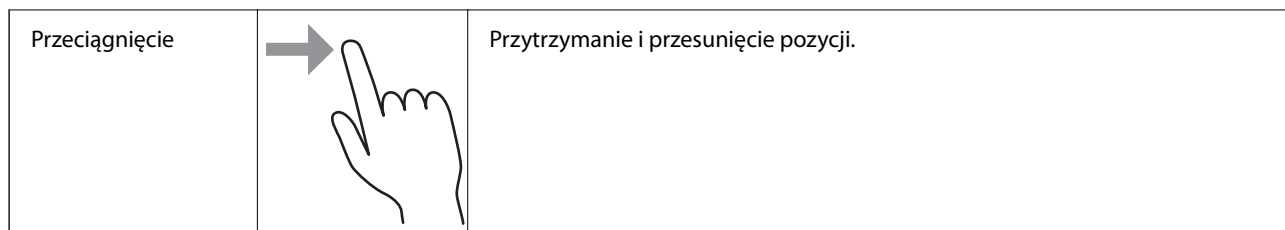

Wprowadzanie znaków

Podczas rejestrowania nowego kontaktu, konfigurowania ustawień sieciowych itp. można wpisywać znaki i symbole, korzystając z klawiatury programowej na ekranie.

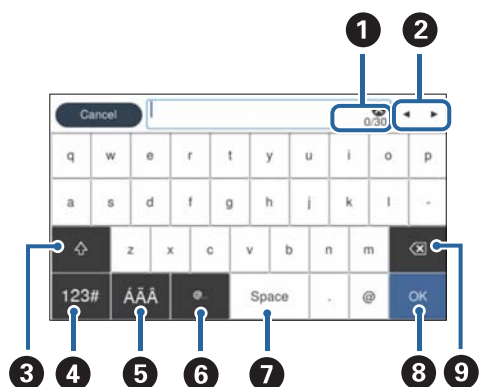

Uwaga:

Dostępne ikony zależą od pozycji ustawienia.

| | |
|---|--|
| 1 | Służy do wyświetlania liczby znaków. |
| 2 | Służy do przenoszenia kursora w pozycję wprowadzania. |
| 3 | Przełączanie dużych i małych liter lub cyfr i symboli. |
| 4 | Służy do przełączania typu znaków. <div style="border: 1px solid black; padding: 2px; display: inline-block;">123#</div> : można wprowadzać cyfry i symbole. <div style="border: 1px solid black; padding: 2px; display: inline-block;">ABC</div> : można wprowadzać litery. |
| 5 | Służy do przełączania typu znaków. Możliwe jest wprowadzanie znaków alfanumerycznych i znaków specjalnych, np. znaków umlaut i akcentów. |
| 6 | Służy do wprowadzania często używanych adresów domen e-mail lub adresów URL przez wybór pozycji. |
| 7 | Służy do wprowadzania odstępu. |
| 8 | Służy do potwierdzania wprowadzonych znaków. |
| 9 | Służy do usuwania wprowadzonych znaków. |

Wyświetlanie animacji

Można ładować różne rodzaje oryginałów, wyświetlając animacje pomocy na panelu sterowania.

- ❑ Na ekranie głównym panelu sterowania wybierz pozycję **Pomoc**, aby wyświetlić ekran pomocy. Wybierz pozycję **Sposób obsługi** i wybierz pozycje, które mają być wyświetlone.
- ❑ Na dole ekranu obsługi wybierz pozycję **Sposób obsługi**, aby wyświetlić animację kontekstową. Pamiętaj, że animacja zależy od modelu skanera.

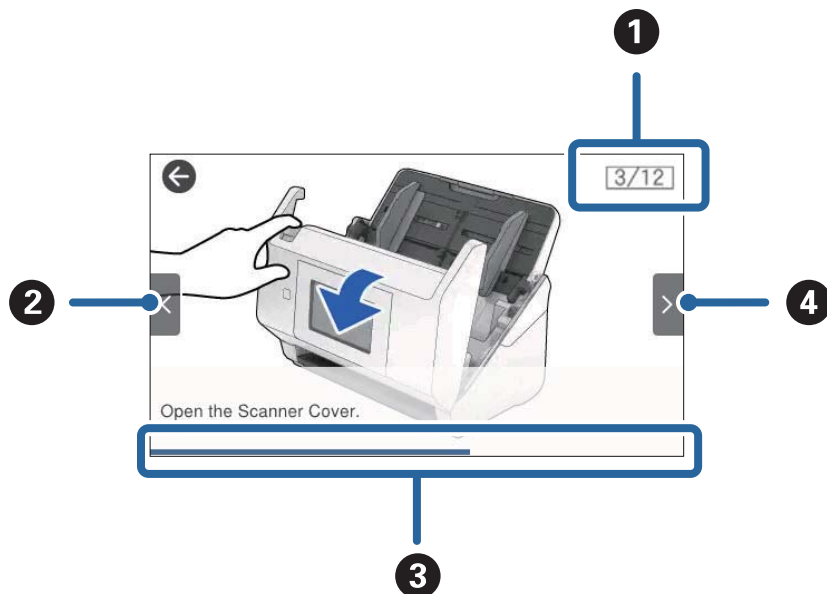

| | |
|---|---|
| ❶ | Służy do wyświetlania łącznej liczby kroków i numeru bieżącego kroku. W przykładzie jest to krok 3 z 12. |
| ❷ | Służy do wracania do poprzedniego kroku. |
| ❸ | Służy do wskazywania postępu bieżącego kroku. Animacja powtarza się, aż pasek postępu osiągnie koniec. |
| ❹ | Służy do przechodzenia do następnego kroku. |

Umieszczanie i usuwanie zewnętrznego napędu USB

Uwaga:

Jeżeli podłączysz urządzenie uwierzytelniające do portu do podłączenia zewnętrznego interfejsu kablem USB, to nie można użyć tego portu do podłączenia napędu USB do zapisania zeskanowanego obrazu.

Umieszczanie napędu USB

Podłącz napęd USB do portu do podłączenia zewnętrznego interfejsu kablem USB.

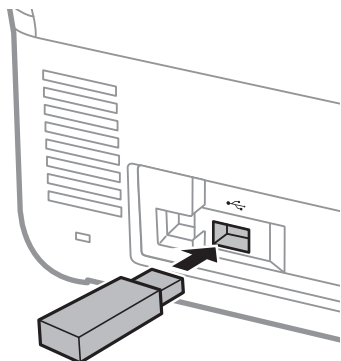

Usuwanie napędu USB

Usuń napęd USB.

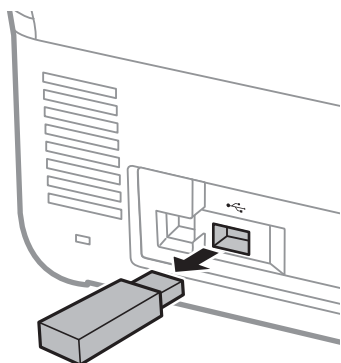

Ważne:

- Odłączenie napędu USB podczas przesyłania danych do skanera może spowodować utratę danych przechowywanych na napędzie USB.*
- Podczas przesyłania danych na panelu sterowania wyświetlany jest odpowiedni komunikat.*

W razie potrzeby należy utworzyć kopię zapasową danych przechowywanych na zewnętrznym urządzeniu pamięci masowej na innym nośniku.

Dane mogą zostać utracone lub uszkodzone w poniższych sytuacjach:

- Narażenie na prąd statyczny lub zakłócenia elektryczne*
- Niepoprawne użycie*
- Uszkodzenie lub naprawa*
- Uszkodzenia spowodowane przez katastrofy naturalne*

Informacje o aplikacjach

W tej części wprowadzone są aplikacje dostępne dla skanera. Najnowsze wersje aplikacji można pobrać ze strony internetowej firmy Epson.

Aplikacja do skanowania dokumentów (Document Capture Pro / Document Capture)

Document Capture Pro* jest aplikacją umożliwiającą efektywne skanowanie oryginałów, takich jak dokumenty.

Możliwe jest zarejestrowanie serii operacji, takich jak Skanuj — Zapisz — Wyślij, jako „zadanie”. Rejestrując uprzednio serię operacji jako zadanie, można wykonać wszystkie operacje przez wybranie zadania. Zadania można przydzielać do panelu sterowania skanera, aby uruchamiać je z poziomu panelu sterowania (Przypisanie przycisków).

Informacje szczegółowe na temat korzystania z aplikacji można znaleźć w pomocy aplikacji Document Capture Pro (Windows) lub Document Capture (Mac OS).

* Nazwa systemu operacyjnego Windows. W przypadku Mac OS nazwa to Document Capture.

Uruchamianie w systemie Windows

Windows 11

Kliknij przycisk Start, a następnie wybierz polecenia **Wszystkie aplikacje > Epson Software > Document Capture Pro**.

Windows 10

Kliknij przycisk Start, a następnie wybierz polecenia **Epson Software > Document Capture Pro**.

Windows 8.1/Windows 8

Wprowadź nazwę aplikacji w panelu wyszukiwania, po czym wybierz wyświetloną ikonę.

Windows 7

Kliknij przycisk Start, a następnie wybierz polecenia **Wszystkie programy > Epson Software > Document Capture Pro**.

Uruchamianie w systemie Mac OS

Wybierz pozycję **Idź > Aplikacje > Epson Software > Document Capture**.

Aplikacja do kontrolowania skanera (Epson Scan 2)

Epson Scan 2 jest sterownikiem skanera, który umożliwia kontrolowanie skanera. Można regulować rozmiar, rozdzielczość, jasność, kontrast i jakość skanowanego obrazu. Aplikację tę można uruchomić też z aplikacji skanującej zgodnej ze standardem TWAIN.

Informacje szczegółowe na temat korzystania z aplikacji można znaleźć w pomocy aplikacji Epson Scan 2.

Uruchamianie w systemie Windows

Uwaga:

W systemach operacyjnych Windows Server konieczne jest zainstalowanie funkcji **Środowisko pulpitu**.

- Windows 11/Windows Server 2022

Kliknij przycisk Start, a następnie wybierz polecenia **Wszystkie aplikacje > EPSON > Epson Scan 2**.

- Windows 10/Windows Server 2016/Windows Server 2019

Kliknij przycisk Start i wybierz polecenia **EPSON > Epson Scan 2**.

- Windows 8.1/Windows 8/Windows Server 2012 R2/Windows Server 2012

Wprowadź nazwę aplikacji w panelu wyszukiwania, po czym wybierz wyświetloną ikonę.

- Windows 7/Windows Server 2008 R2/Windows Server 2008

Kliknij przycisk Start, a następnie wybierz **Wszystkie programy** lub **Programy > EPSON > Epson Scan 2 > Epson Scan 2**.

Uruchamianie w systemie Mac OS

Wybierz pozycje **Idź > Aplikacje > Epson Software > Epson Scan 2**.

Aplikacja do skanowania z urządzeń inteligentnych (Epson Smart Panel)

Epson Smart Panel to aplikacja umożliwiająca skanowanie dokumentów przy użyciu urządzeń inteligentnych, takich jak smartfony i tablety. Zeskanowane dane można zapisać w urządzeniu inteligentnym lub w chmurze, a następnie przesłać w wiadomości e-mail.

Nawet bez routera bezprzewodowego można automatycznie łączyć bezprzewodowo urządzenia inteligentne ze skanerem przy użyciu funkcji Wi-Fi Direct.

Aplikację Epson Smart Panel można pobrać i zainstalować ze sklepów App Store lub Google Play.

Aplikacja do aktualizowania oprogramowania i oprogramowania układowego (EPSON Software Updater)

EPSON Software Updater to aplikacja instalująca nowe oprogramowanie oraz aktualizująca przez Internet oprogramowanie układowe i podręczniki. Aby regularnie sprawdzać informacje o aktualizacjach, można ustawić przedział sprawdzania dostępności aktualizacji w ustawieniach automatycznej aktualizacji w aplikacji EPSON Software Updater.

Uwaga:

Systemy operacyjne Windows Server nie są obsługiwane.

Uruchamianie w systemie Windows

- Windows 11

Kliknąć przycisk Start, a następnie wybrać polecenia **All apps > Epson Software > EPSON Software Updater**.

- Windows 10

Kliknąć przycisk Start, a następnie wybrać polecenia **Epson Software > EPSON Software Updater**.

- Windows 8.1/Windows 8

Wprowadzić nazwę aplikacji w panelu wyszukiwania, po czym wybrać wyświetloną ikonę.

- Windows 7

Kliknąć przycisk Start, a następnie wybrać polecenia **Wszystkie programy > Epson Software > EPSON Software Updater**.

Uruchamianie w systemie Mac OS

Wybrać polecenia **Idź > Aplikacje > Epson Software > EPSON Software Updater**.

Aplikacja konfiguracji obsługi skanera (Web Config)

Web Config jest aplikacją, którą uruchamia się w przeglądarkach internetowych na komputerach lub urządzeniach inteligentnych, np. Microsoft Edge i Safari. Umożliwia ona sprawdzenie stanu skanera lub zmianę usługi sieciowej oraz ustawień skanera. Aby skorzystać z aplikacji Web Config, podłącz skaner i komputer lub urządzenie do tej samej sieci.

Obsługiwane są następujące przeglądarki. Użyj najnowszej wersji.

Microsoft Edge, Windows Internet Explorer, Firefox, Chrome, Safari

Uwaga:

Podczas korzystania z urządzenia może zostać wyświetlony monit o wprowadzenie hasła administratora. Patrz podane poniżej sekcje, aby uzyskać szczegółowe informacje dotyczące hasła administratora.

[„Informacje dotyczące hasła administratora” na stronie 13](#)

Powiązane informacje

➔ [„Nie można uzyskać dostępu do aplikacji Web Config” na stronie 185](#)

Uruchamianie aplikacji Web Config w przeglądarce internetowej

Skaner jest wyposażony we wbudowane oprogramowanie o nazwie Web Config. Są to strony, na których można konfigurować ustawienia. Aby uzyskać dostęp do aplikacji Web Config, wystarczy w pasku adresu przeglądarki wprowadzić adres IP skanera połączony z siecią.

1. Sprawdź adres IP skanera.

Na panelu sterowania skanera wybierz pozycje **Ustaw. > Ustawienia sieciowe > Stan sieci**. Następnie wybierz metodę aktywnego połączenia (**Stan sieci LAN/Wi-Fi** lub **Stan usługi Wi-Fi Direct**), aby potwierdzić adres IP skanera.

Przykładowy adres IP: 192.168.100.201

2. Uruchom na komputerze lub urządzeniu inteligentnym przeglądarkę, a następnie w pasku adresu wprowadź adres IP skanera.

Format: `http://adres IP skanera/`

Przykład: `http://192.168.100.201/`

Jeśli w przeglądarce zostanie wyświetlone ostrzeżenie, można je zignorować i wyświetlić stronę (aplikację Web Config). Ponieważ skaner wykorzystuje certyfikat z podpisem własnym do uzyskiwania dostępu do protokołu HTTPS, podczas uruchamiania aplikacji Web Config w przeglądarce wyświetlane jest ostrzeżenie. Nie oznacza to problemu i można je zignorować. W zależności od przeglądarki wyświetlenie strony może wymagać kliknięcia pozycji **Ustawienia zaawansowane**.

Przykład: przeglądarka Microsoft Edge

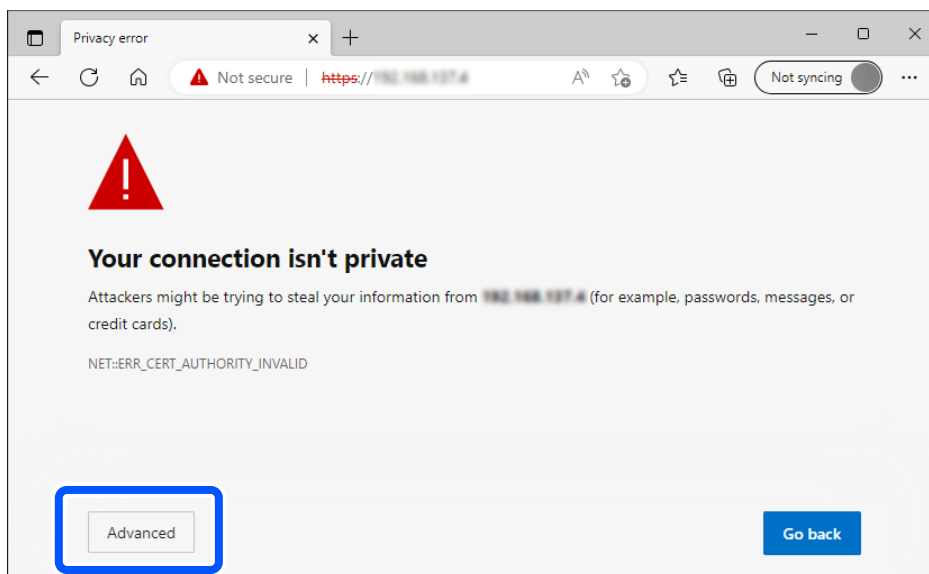

Uwaga:

Jeśli ostrzeżenie nie jest wyświetlane, przejdź do następnego kroku.

W przypadku adresów IPv6 użyj następującego formatu.

Format: `http://[adres IP skanera]/`

Przykład: `http://[2001:db8::1000:1]/`

3. Aby móc zmienić ustawienia skanera, musisz zalogować się na konto z uprawnieniami administratora aplikacji Web Config.

W prawym górnym rogu ekranu kliknij pozycję **zaloguj**. Wprowadź **Nazwa użytkownika** i **Aktualne hasło**, a następnie kliknij przycisk **OK**.

Poniżej przedstawiono wstępne wartości dla informacji administratora Web Config.

·Nazwa użytkownika: brak (puste)

·Hasło: jest uzależnione od etykiety przyklejonej na produkcie.

Jeśli z tyłu jest przyklejona etykieta „PASSWORD”, wprowadź znajdujący się na niej 8-cyfrowy numer. Jeśli nie ma etykiety „PASSWORD”, w polu hasła administratora wprowadź numer seryjny znajdujący się na etykiecie przyklejonej z tyłu produktu.

Uwaga:

Jeśli w prawym górnym rogu ekranu wyświetlana jest pozycja **wyloguj**, oznacza to, że zalogowano już na konto administratora.

Po około 20 minutach braku aktywności nastąpi automatyczne wylogowanie.

Aplikacja do konfigurowania urządzenia w sieci (EpsonNet Config)

EpsonNet Config to aplikacja umożliwiająca ustawianie adresów i protokołów interfejsu sieciowego. Więcej informacji można znaleźć w podręczniku użytkownika lub pomocy aplikacji EpsonNet Config.

Uruchamianie w systemie Windows

- Windows 11/Windows Server 2022

Kliknij przycisk Start, a następnie wybierz polecenia **Wszystkie aplikacje** > **EpsonNet** > **EpsonNet Config**.

- Windows 10/Windows Server 2019/Windows Server 2016

Kliknij przycisk Start i wybierz polecenia **EpsonNet** > **EpsonNet Config**.

- Windows 8.1/Windows 8/Windows Server 2012 R2/Windows Server 2012

Wprowadź nazwę aplikacji w panelu wyszukiwania, po czym wybierz wyświetloną ikonę.

- Windows 7/Windows Vista/Windows Server 2008 R2/Windows Server 2008/Windows Server 2003 R2/Windows Server 2003

Kliknij przycisk Start i wybierz **Wszystkie programy** lub **Programy** > **EpsonNet** > **EpsonNet Config SE** > **EpsonNet Config**.

Uruchamianie w systemie Mac OS

Wybierz pozycje **Idź** > **Aplikacje** > **Epson Software** > **EpsonNet** > **EpsonNet Config SE** > **EpsonNet Config**.

Oprogramowanie do zarządzania urządzeniami w sieci (Epson Device Admin)

Epson Device Admin to wielofunkcyjne oprogramowanie aplikacji zarządzające urządzeniem w sieci.

Dostępne są następujące funkcje.

- Monitorowanie drukarek lub skanerów w liczbie do 2000 lub zarządzanie nimi w segmencie
- Sporządzanie szczegółowych raportów np. o materiałach eksploatacyjnych lub stanie produktu
- Aktualizacja oprogramowania układowego produktu
- Wprowadzanie urządzenia do sieci
- Stosowanie jednolitych ustawień w wielu urządzeniach.

Można pobrać Epson Device Admin ze strony pomocy technicznej Epson. Aby uzyskać więcej informacji, sprawdź dokumenty lub pomoc Epson Device Admin.

Aplikacja do tworzenia pakietów sterowników (EpsonNet SetupManager)

Aplikacja EpsonNet SetupManager służy do tworzenia pakietów upraszczających instalację skanera, np. przez zainstalowanie sterownika skanera itd. Ponadto aplikacja ta umożliwia administratorowi tworzenie unikatowych pakietów oprogramowania i późniejsze dystrybuowanie ich wśród grup użytkowników.

Więcej informacji można znaleźć w lokalnej wersji witryny firmy Epson.

<http://www.epson.com>

Oprogramowanie wykorzystujące serwer do uwierzytelniania skanowania (Epson Print Admin)

Opcja umożliwia stworzenie systemu uwierzytelniającego przy użyciu serwera uwierzytelniania. Dostępnych jest wiele różnych sposobów uwierzytelniania, jak np. zbliżanie karty ID do skanera.

Aby zapewnić bezpieczeństwo skanowania, na panelu wyświetlane są ustawienia funkcji skanowania i miejsca docelowe przypisane do uprawnień danego użytkownika. Zapobiega to przypadkowemu wykonywaniu operacji. Używana jest też funkcja zarządzania dziennikami użycia.

Aby uzyskać więcej informacji, należy skontaktować się ze sprzedawcą.

Opcja rozszerzania funkcji skanowania (EPA Advanced Workflows)

Istnieje możliwość dodania ustawień skanowania za pomocą opcji EPA Advanced Workflows.

- Rozszerzanie pozycji ustawień skanowania
- Sortowanie wyników skanowania
- Rozszerzanie miejsc docelowych skanowania
- Wyświetlanie informacji podczas skanowania

Oprogramowanie niewykorzystujące serwera do uwierzytelniania skanowania (Epson Print Admin Serverless)

Opcja umożliwia korzystanie z funkcji uwierzytelniania wbudowanej w skaner, a nie serwera uwierzytelniania. Dostępnych jest wiele różnych sposobów uwierzytelniania, jak np. zbliżanie karty ID do skanera.

Aby zapewnić bezpieczeństwo skanowania, na panelu wyświetlane są ustawienia funkcji skanowania i miejsca docelowe przypisane do uprawnień danego użytkownika. Zapobiega to przypadkowemu wykonywaniu operacji.

Aby uzyskać więcej informacji, należy skontaktować się ze sprzedawcą.

Informacje na temat elementów opcjonalnych i materiałów eksploatacyjnych

Kody Arkusz nośny

Folia Arkusz nośny umożliwia skanowanie oryginałów lub zdjęć o nieregularnym kształcie, które można łatwo porysować. Dzięki folii carrier sheet można skanować oryginały większe niż rozmiar A4, składając ją na pół.

| Nazwa części | Kody*1 | Cykl wymiany |
|--------------|------------|--------------|
| Arkusz nośny | B12B819051 | 3 000*2 |

*1 Folia carrier sheet można używać wyłącznie z tym kodem.

*2 To jest liczba wyznaczająca cykl wymiany. Nie używać porysowanych folii Arkusz nośny.

Uwaga:

Folii Arkusz nośny można używać tylko podczas skanowania z komputera lub skanowania z poziomu panelu sterowania skanera przy użyciu funkcji **Komputer**.

Folii Arkusz nośny nie można używać podczas skanowania z poziomu panelu sterowania skanera przy użyciu następujących funkcji:

- Folder siec./FTP
- E-mail
- Chmura
- Napęd USB
- WSD
- Skanuj do Moja poczta (w przypadku korzystania z narzędzia Epson Print Admin/Epson Print Admin Serverless)
- Skanuj do Mój folder (w przypadku korzystania z narzędzia Epson Print Admin/Epson Print Admin Serverless)
- Ustawienie wstępne skanowania (w przypadku korzystania z narzędzia Epson Print Admin)

Powiązane informacje

- ➔ „Ogólne szczegóły skanowanych oryginałów” na stronie 43
- ➔ „Umieszczanie oryginałów dużych rozmiarów” na stronie 64
- ➔ „Umieszczanie oryginałów o nieregularnym kształcie” na stronie 67
- ➔ „Umieszczanie zdjęć” na stronie 70

Kody zestawu montażowego rolek

Części (rolkę podającą i rolkę rozdzielającą) powinno się wymienić, kiedy liczba skanów przekroczy liczbę określoną w zasadach konserwacji. Bieżącą liczbę skanów można sprawdzić na panelu sterowania lub w aplikacji Epson Scan 2 Utility.

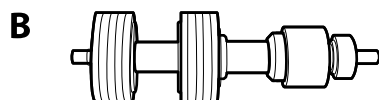
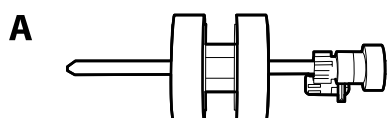

A: rolka podająca, B: rolka rozdzielająca

| Nazwa części | Kody | Cykl eksploatacji |
|--------------------------|--|-------------------|
| Zestaw montażowy rolek 2 | B12B819711 B12B819721 (tylko Indie) | 200,000* |

* Liczbę tę osiągnięto kolejno w trakcie skanowania z użyciem oryginalnego papieru testowego firmy Epson i służy ona jako wskazówka w odniesieniu do cyklu wymiany. Cykl wymiany może różnić się w zależności od typów papieru np. takiego, który wytwarza dużo kurzu lub papieru z chropowatą powierzchnią, który może skrócić cykl eksploatacji.

Powiązane informacje

- ➔ „Wymiana zestawu montażowego rolek” na stronie 172
- ➔ „Zerowanie liczby wykonanych skanów po wymianie wałków” na stronie 177

Kody Paper Alignment Plate

Produkt poprawia wyrównanie wysuwanych oryginałów. Przydaje się podczas skanowania oryginałów o różnych rozmiarach.

Uwaga:

Jedna jest dostarczana z modelem DS-900WN.

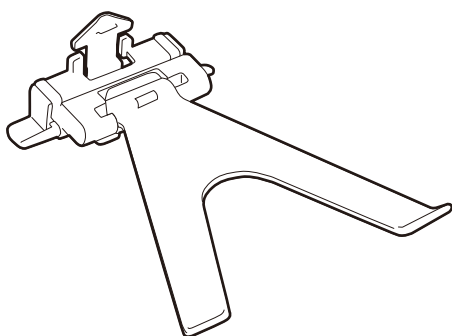

| Nazwa części | Kody |
|--------------------------------|--|
| Płytko do wyrównywania papieru | B12B819691 B12B819701 (tylko Indie) |

Uwaga:

Podnieść Paper Alignment Plate w następujących przypadkach.

- Podczas skanowania cienkiego papieru: papier nie jest wysuwany prawidłowo.
- Podczas zamykania tacy wyjściowej: nie można schować tacy wyjściowej, a Paper Alignment Plate może być uszkodzona.

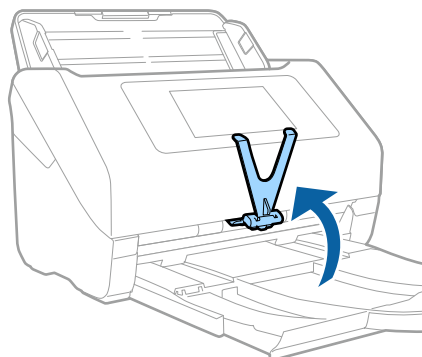

Kody zestawu czyszczącego

Do czyszczenia wnętrza skanera. Ten zestaw składa się z płynu czyszczącego i szmatki do czyszczenia.

| Nazwa części | Kody |
|-------------------|------------|
| Zestaw czyszczący | B12B819291 |

Powiązane informacje

➔ [„Czyszczenie wnętrza skanera” na stronie 167](#)

Szczegóły i umieszczenie oryginałów

Specyfikacje obsługiwanych oryginałów. 43

Umieszczanie oryginałów. 49

Specyfikacje obsługiwanych oryginałów

W tej części wyjaśnione są szczegóły i warunki oryginałów, które można załadować do ADF.

Ogólne szczegóły skanowanych oryginałów

| Rodzaj oryginału | Grubość | Rozmiar |
|--|---|--|
| Papier jasnobiały | 27 do 413 g/m ² | Maksimum: 215,9×6096,0 mm (8,5×240,0 cali) |
| Cienki papier | Rozmiar A8 lub mniejszy: 127 do 413 g/m ² | Minimum: 50,8×50,8 mm (2,0×2,0 cali) |
| Papier z recyklingu | | |
| Kartka pocztowa | Plastikowe karty: maks. 1,24 mm (0,05 cala) (z wytłoczeniami) | Rozmiar, który można załadować, zależy od typu oryginałów rozdzielczości skanowania i metody skanowania. |
| Wizytówka | | |
| Koperty | Karty laminowane: maks. 0,8 mm (0,03 cala) | |
| Karty z tworzywa sztucznego zgodne z typem ID-1 w normie ISO7810 (z wytłoczeniami lub bez) | | |
| Karty laminowane | | |
| Papier termiczny | | |

Uwaga:

- Wszystkie oryginały muszą mieć płaską krawędź prowadzącą.
- Sprawdzić, czy zawinięcia krawędzi oryginałów mieszczą się w poniższych zakresach.
 - ❶ musi wynosić maks. 3 mm.
 - ❷ musi wynosić maks. 1 mm, a ❷ jest równy lub mniejszy niż ❸. Kiedy ❸ jest równy lub ponad 10 razy większy niż ❷, ❷ może wynosić więcej niż 1 mm.

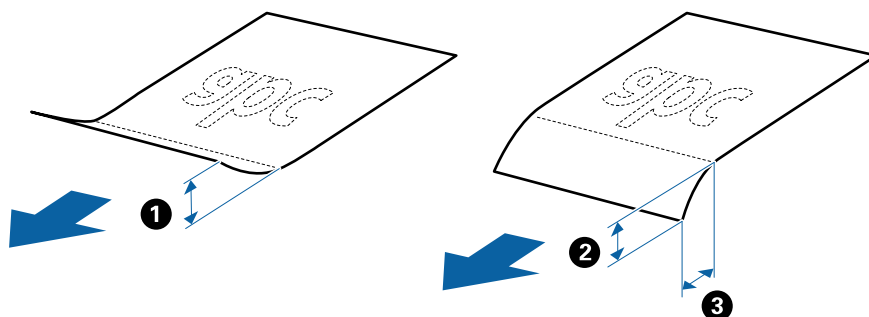

- Nawet jeżeli oryginał spełnia specyfikacje dotyczące oryginałów, które można wkładać do podajnika ADF, może nie być podawany przez podajnik ADF lub jakość skanowania może się pogorszyć w zależności od właściwości lub jakości papieru.

Szczegóły oryginałów w rozmiarze standardowym

Lista oryginałów w rozmiarze standardowym, które można załadować do skanera.

| Rozmiar | Wymiar | Grubość | Typ papieru | Pojemność podajnika* |
|-----------|---------------------------------|-----------------------------|---|--|
| Legal | 215,9×355,6 mm (8,5×14 cali) | 27 do 413 g/m ² | Papier jasnobiały Cienki papier Papier z recyklingu | Grubość stosu oryginałów: poniżej 12 mm (0,47 cala) 80 g/m ² : 80 arkuszy 90 g/m ² : 69 arkuszy 104 g/m ² : 59 arkuszy 127 g/m ² : 50 arkuszy 157 g/m ² : 40 arkuszy 209 g/m ² : 30 arkuszy 256 g/m ² : 24 arkuszy 413 g/m ² : 14 arkuszy Pojemność podajnika może się różnić zależnie od typu papieru. |
| Letter | 215,9×279,4 mm (8,5×11 cali) | | | Grubość stosu oryginałów: poniżej 12 mm (0,47 cala) |
| A4 | 210×297 mm (8,3×11,7 cali) | | | 80 g/m ² : 100 arkuszy |
| B5 | 182×257 mm (7,2×10,1 cali) | | | 90 g/m ² : 86 arkuszy |
| A5 | 148×210 mm (5,8×8,3 cali) | | | 104 g/m ² : 74 arkuszy |
| B6 | 128×182 mm (5,0×7,2 cali) | | | 127 g/m ² : 62 arkuszy |
| A6 | 105×148 mm (4,1×5,8 cali) | | | 157 g/m ² : 50 arkuszy |
| A8 | 52×74 mm (2,1×2,9 cali) | 127 do 413 g/m ² | | 209 g/m ² : 38 arkuszy |
| Wizytówka | 55×89 mm (2,1×3,4 cali) | 210 g/m ² | | 256 g/m ² : 30 arkuszy |
| | | | | 413 g/m ² : 18 arkuszy Pojemność podajnika może się różnić zależnie od typu papieru. |
| | | | | Grubość stosu oryginałów: poniżej 12 mm (0,47 cala) 30 arkuszy |

* Podczas skanowania można dokładać oryginały do maksymalnej pojemności.

Szczegóły długiego papieru

Szczegóły długiego papieru, który można załadować do skanera.

Uwaga:

- Długi papier to oryginały o długości 393,8 mm (15,5 cala) lub większej.
- Podczas skanowania długiego papieru prędkość skanowania jest zmniejszona.

| Rozmiar | Grubość | Typ papieru | Pojemność podajnika |
|--|---|---|---------------------|
| Szerokość maksymalna: 215,9 mm (8,5 cala) Długość maksymalna: 6096,0 mm (240,0 cali)* | 50 g/m ² do 130 g/m ² | Papier jasnobiały Cienki papier Papier z recyklingu | 1 arkusz |

Maksymalna długość papieru długiego

Poniżej określona jest maksymalna długość, zależna od rozdzielczości oraz metody skanowania.

| Metoda skanowania | Rozdzielczość skanowania | Maksymalna długość |
|--|-------------------------------|-----------------------------------|
| <input type="checkbox"/> Skanowanie z poziomu komputera <input type="checkbox"/> Skanowanie z poziomu panelu sterowania skanera z wykorzystaniem funkcji Komputer | Od 50 do 200 dpi | 6096,0 mm (240,0 cali) |
| | Od 201 dpi do 300 dpi | 5461,0 mm (215,0 cali) |
| | Od 301 do 600 dpi | 1346,0 mm (53,0 cali) |
| Skanowanie z poziomu panelu sterowania skanera z wykorzystaniem następujących funkcji: <input type="checkbox"/> Folder siec./FTP <input type="checkbox"/> E-mail <input type="checkbox"/> Chmura <input type="checkbox"/> Napęd USB <input type="checkbox"/> Skanuj do Moja poczta* <input type="checkbox"/> Skanuj do Mój folder* | 200 dpi | 914,4 mm (36,0 cali) |
| | 300 dpi | |
| | 600 dpi | Długi papier nie jest obsługiwany |
| Skanowanie z poziomu panelu sterowania skanera z wykorzystaniem funkcji WSD | 100 dpi 300 dpi | Długi papier nie jest obsługiwany |
| Skanowanie z użyciem aplikacji Epson Smart Panel | 200 dpi 300 dpi 600 dpi | Długi papier nie jest obsługiwany |

* W przypadku korzystania z narzędzia Epson Print Admin/Epson Print Admin Serverless

Uwaga:

Skanowanie długiego papieru z wykorzystaniem funkcji Epson Smart Panel jest niemożliwe.

Dane techniczne kart z tworzywa sztucznego

Szczegóły kart z tworzywa sztucznego, które można załadować do skanera.

| Rozmiar | Typ karty | Grubość | Pojemność podajnika | Kierunek załadowania |
|--|-----------------|---|---------------------|----------------------|
| Typ ISO7810 ID-1 54,0×85,6 mm (2,1×3,3 cala) | Z wytłoczeniami | 1,24 mm (0,05 cala) lub mniej | 1 karta | Pozioma (krajobraz) |
| | Bez wytłoczeń | 0,76 mm (0,03 cala) do 1,1 mm (0,04 cala)* | 5 kart | |
| | | Mniej niż 0,76 mm (0,03 cala) | 5 kart | |

* Karty te można skanować tylko po ustawieniu rozdzielczości 300 dpi lub mniejszej i wyłączeniu trybu **Powoli**.

Szczegóły kart laminowanych

Szczegóły kart laminowanych, które można załadować do skanera.

| Rozmiar | Grubość | Pojemność podajnika |
|---|------------------------------|---------------------|
| 120,0×150,0 mm (4,7×5,9 cala) lub mniej | 0,8 mm (0,03 cala) lub mniej | 1 karta |

Uwaga:

Nie można skanować kart laminowanych przy użyciu aplikacji *Epson Smart Panel*.

Szczegóły oryginałów skanowanych w folii Arkusz nośny

Opcjonalna folia Arkusz nośny to arkusz, przy pomocy którego oryginały przechodzą przez skaner. Pozwala ona na skanowanie oryginałów większych niż A4/format Letter, ważnych dokumentów lub zdjęć, których pod żadnym pozorem nie można uszkodzić, cienkiego papieru, oryginałów o nieregularnych kształtach itd.

W poniższej tabeli znajdują się warunki używania folii Arkusz nośny.

| Typ | Rozmiar | Grubość | Specyfikacja dokumentów, które można umieścić w folii Arkusz nośny |
|--|--|--|--|
| Oryginały, których nie można załadować bezpośrednio do skanera | A3* ¹ A4 B4* ¹ Letter Legal* ¹ B5 A5 B6 A6 A8 Rozmiar niestandardowy: <input type="checkbox"/> Szerokość: maks. 431,8 mm (17 cali)* ² <input type="checkbox"/> Długość: maks. 297 mm (11,7 cali)* ³ | 0,3 mm (0,012 cala) lub mniej (bez grubości folii Arkusz nośny) | 10 arkuszy |

*1 W celu ustawienia złożyć na pół.

*2 Oryginały szersze niż 215,9 mm (8,5 cala) należy złożyć na pół.

*3 Krawędź prowadzącą oryginału należy umieścić przy sklejonej krawędzi folii Arkusz nośny podczas skanowania oryginału długości ok. 297 mm (11,7 cala). W przeciwnym razie długość zeskanowanego obrazu może być większa od zamierzonej, ponieważ skaner skanuje do końca folii Arkusz nośny po ustawieniu w aplikacji opcji **Rozmiar dokumentu** na **Wykryj automatycznie**.

Uwaga:

Nie można skanować oryginałów przy użyciu folii Arkusz nośny w aplikacji Epson Smart Panel na urządzeniach inteligentnych.

Powiązane informacje

➔ „Kody Arkusz nośny” na stronie 38

Dane techniczne kopert

Szczegóły kopert, które można załadować do skanera.

| Rozmiar | Pomiar | Grubość | Pojemność podajnika |
|---------|--|--------------------------------|---------------------|
| C6 | 114×162 mm (4,49×6,38 cala) (rozmiar standardowy) | 0,38 mm (0,015 cala) lub mniej | 10 kopert |
| DL | 110×220 mm (4,33×8,66 cala) (rozmiar standardowy) | | |

Typy oryginałów wymagające szczególnej uwagi

Poniżej znajdują się rodzaje oryginałów, które mogą nie zostać zeskanowane pomyślnie.

- Oryginały z nierówną powierzchnią np. papier firmowy.
- Oryginały z zagnieceniami i pofałdowaniami
- Oryginały perforowane
- Oryginały z etykietami i nalepkami
- Papier bezwęglowy
- Zwinięte oryginały
- Papier powlekany



Ważne:

Papier bezwęglowy zawiera substancje chemiczne, które mogą powodować uszkodzenia rolek. W przypadku skanowania papieru bezwęglowego należy regularnie czyścić wałek odbierający i wałek rozdzielający. Ponadto skanowanie papieru bezwęglowego może spowodować szybsze zużycie rolek niż skanowanie zwykłego papieru.

Uwaga:

- Oryginały z zagnieceniami można skanować skuteczniej po zmniejszeniu prędkości podawania oryginałów podczas skanowania lub wygładzenia nierówności przed załadowaniem oryginałów.
- W celu zeskanowania delikatnych lub łatwognących się oryginałów, skorzystaj z (oddzielnie sprzedawanej) folii Arkusz nośny.
- Aby skanować oryginały, które są błędnie rozpoznawane jako podane podwójnie, należy na panelu sterowania ustawić opcję **Funkcja DFDS** (Pomijanie wykrywania podwójnego podawania) na **WŁ.** przed wznowieniem skanowania lub wybrać ustawienie **Wyłączone** dla opcji **Wykryj podwójne podanie** na karcie **Ustawienia główne** w oknie Epson Scan 2. W przypadku korzystania z programu Document Capture Pro okno można otworzyć, naciskając przycisk **Szczegółowe ustawienia** na ekranie **Ustawienia skanowania**.
- Etykiety lub naklejki muszą mocno przylegać do oryginałów i nie powinien wystawać z nich jakikolwiek klej.
- Przed skanowaniem spróbować wygładzić zwinięte oryginały.

Powiązane informacje

- ➔ [„Podstawowe informacje o skanerze” na stronie 21](#)
- ➔ [„Konserwacja” na stronie 166](#)

Typy oryginałów, których nie wolno skanować

Poniżej znajdują się rodzaje oryginałów, których nie wolno skanować.

- Zdjęcia
- Broszury
- Książeczki oszczędnościowe
- Paszporty
- Oryginały niepapierowe (takie jak teczki przezroczyste, tkaniny i folia metalowa)
- Oryginały z zszywkami i spinaczami do papieru

- Oryginały z klejem
- Podarte oryginały
- Oryginały bardzo mocno pogniecione lub zwinięte
- Oryginały przezroczyste, takie jak folia do rzutników
- Oryginały z kalką maszynową z tyłu
- Oryginały z mokrym tuszem
- Oryginały z karteczkami samoprzylepnymi

Uwaga:

- Nie wkładać bezpośrednio do skanera zdjęć, cennych dzieł sztuki lub ważnych dokumentów, które nie mogą zostać uszkodzone lub zniszczone. Skanowanie nieodpowiednich oryginałów może doprowadzić do ich pognięcia lub uszkodzenia. Do skanowania takich oryginałów używać (sprzedawanej oddzielnie) folii Arkusz nośny.*
- Oryginały ze zmarszczeniami, zagnieceniami i zwinięte można również skanować przy pomocy (sprzedawanej oddzielnie) folii Arkusz nośny.*

Powiązane informacje

➔ [„Zdjęcia” na stronie 70](#)

Umieszczanie oryginałów

Oryginały w rozmiarze standardowym

Szczegóły oryginałów w rozmiarze standardowym

Lista oryginałów w rozmiarze standardowym, które można załadować do skanera.

| Rozmiar | Wymiar | Grubość | Typ papieru | Pojemność podajnika* |
|-----------|---------------------------------|-----------------------------|---|--|
| Legal | 215,9×355,6 mm (8,5×14 cali) | 27 do 413 g/m ² | Papier jasnobiały Cienki papier Papier z recyklingu | Grubość stosu oryginałów: poniżej 12 mm (0,47 cala) 80 g/m ² : 80 arkuszy 90 g/m ² : 69 arkuszy 104 g/m ² : 59 arkuszy 127 g/m ² : 50 arkuszy 157 g/m ² : 40 arkuszy 209 g/m ² : 30 arkuszy 256 g/m ² : 24 arkuszy 413 g/m ² : 14 arkuszy Pojemność podajnika może się różnić zależnie od typu papieru. |
| Letter | 215,9×279,4 mm (8,5×11 cali) | | | Grubość stosu oryginałów: poniżej 12 mm (0,47 cala) |
| A4 | 210×297 mm (8,3×11,7 cali) | | | 80 g/m ² : 100 arkuszy |
| B5 | 182×257 mm (7,2×10,1 cali) | | | 90 g/m ² : 86 arkuszy |
| A5 | 148×210 mm (5,8×8,3 cali) | | | 104 g/m ² : 74 arkuszy |
| B6 | 128×182 mm (5,0×7,2 cali) | | | 127 g/m ² : 62 arkuszy |
| A6 | 105×148 mm (4,1×5,8 cali) | | | 157 g/m ² : 50 arkuszy |
| A8 | 52×74 mm (2,1×2,9 cali) | 127 do 413 g/m ² | | 209 g/m ² : 38 arkuszy |
| Wizytówka | 55×89 mm (2,1×3,4 cali) | 210 g/m ² | | 256 g/m ² : 30 arkuszy |
| | | | | 413 g/m ² : 18 arkuszy Pojemność podajnika może się różnić zależnie od typu papieru. |
| | | | | Grubość stosu oryginałów: poniżej 12 mm (0,47 cala) 30 arkuszy |

* Podczas skanowania można dokładać oryginały do maksymalnej pojemności.

Umieszczanie oryginałów o rozmiarze standardowym

1. Wyciągnąć przedłużenie podajnika wejściowego. Wysunąć tacę wyjściową, wyciągnąć jej przedłużenie i podnieść ogranicznik.

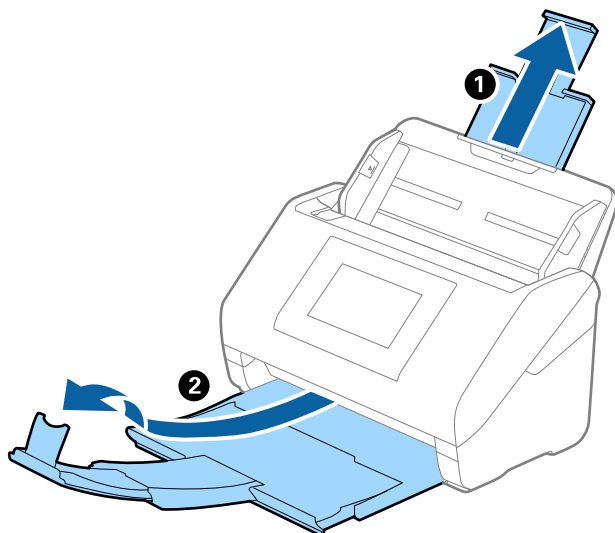

Uwaga:

- ❑ W przypadku oryginałów wielkości A4 lub większych wysunąć i wyciągnąć przedłużenie tacy wejściowej.
- ❑ Koniecznie wysunąć i wyciągnąć przedłużenia tacy wyjściowej tak, żeby były odrobinę dłuższe niż długość oryginału, a następnie podnieść blokadę, żeby wyrzucone oryginały mogły z łatwością układać się na tacy wyjściowej.

Podczas ładowania oryginałów o rozmiarze A4 wysunąć tacę wyjściową, jak pokazano na poniższym rysunku.

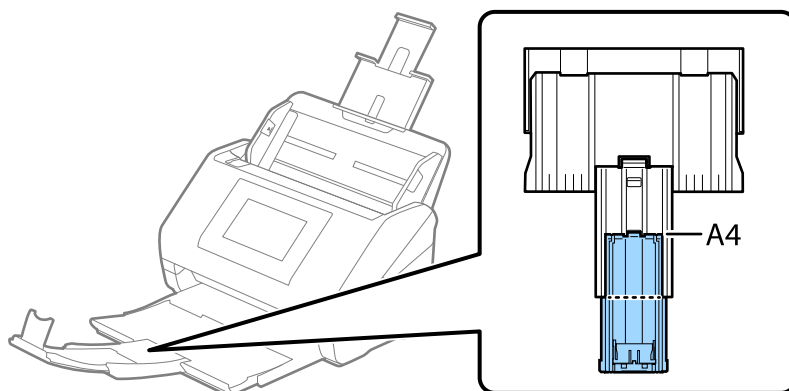

- ❑ Przedłużenie tacy wyjściowej można przesuwając do przodu i do tyłu, żeby można było łatwo ustawić jego najlepszą pozycję podczas skanowania oryginałów.
- ❑ Jeżeli grube oryginały odbijają się od tacy wyjściowej i z niej wypadają, zdjąć tacę i nie korzystać z niej do gromadzenia wyrzuconych oryginałów.
- ❑ Jeżeli na jakość zeskanowanych obrazów wciąż mają wpływ wyrzucone oryginały spadające na powierzchnię pod skanerem, zalecamy umieszczenie skanera na krawędzi stołu, skąd wyrzucone oryginały mogą swobodnie upadać i skąd można je złapać.

2. Rozsunąć do samego końca prowadnice boczne na tacy wejściowej.

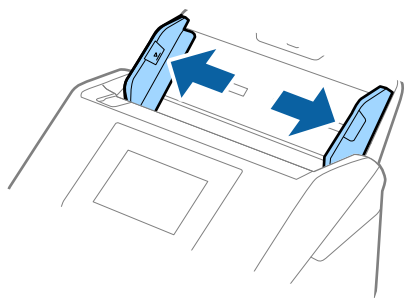

3. Przewertować oryginały.
Przytrzymać obie krawędzie oryginałów i kilkakrotnie je przewertować.

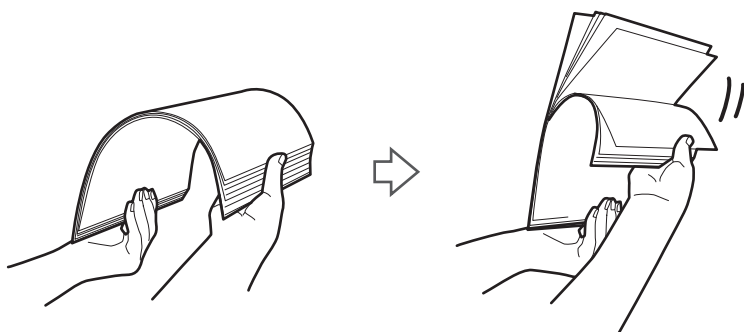

4. Wyrównać krawędzie oryginałów tak, aby zadrukowana strona była skierowana w dół i ułożyć krawędzie prowadzące w klin.

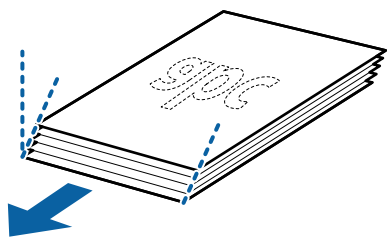

5. Załadować oryginały do tacy wejściowej stroną zadrukowaną w dół z górnym bokiem skierowanym w stronę podajnika ADF.

Wsunąć oryginały do ADF, aż napotkają na opór.

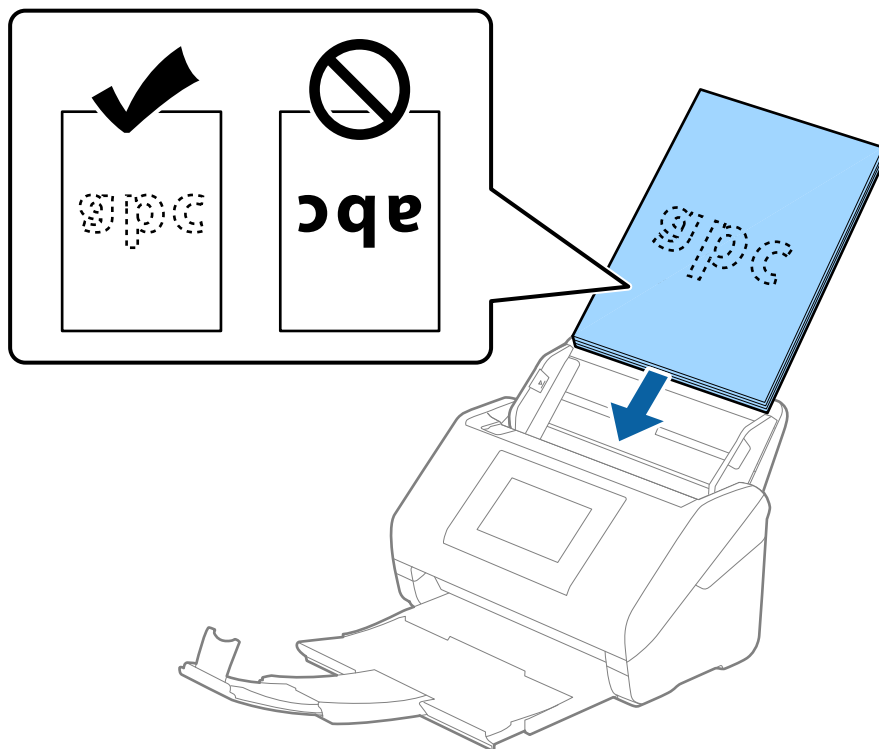

6. Zsunąć prowadnice boczne tak, aby dopasować do krawędzi oryginałów, pilnując, aby między nimi a prowadnicami bocznymi nie było pustej przestrzeni. W przeciwnym razie oryginały mogą zostać podane krzywo.

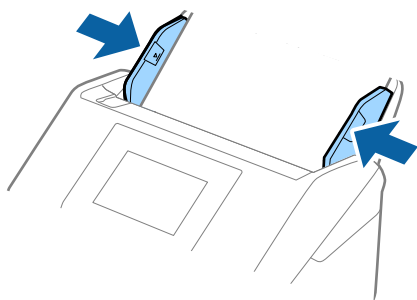

Uwaga:

- Podczas skanowania oryginałów z otworami po dziurkaczu, takich jak luźne kartki, załadować oryginały tak, aby otwory te były zwrócone do boku lub w dół. W 30 mm (1,2 calowym) pasku na środku oryginałów nie może być żadnych otworów. Jednak dopuszczalne są otwory w granicach 30 mm (1,2 cala) od krawędzi prowadzącej oryginałów. Sprawdzić, czy krawędzie otworów od dziurkacza nie są postrzępione lub zagięte.

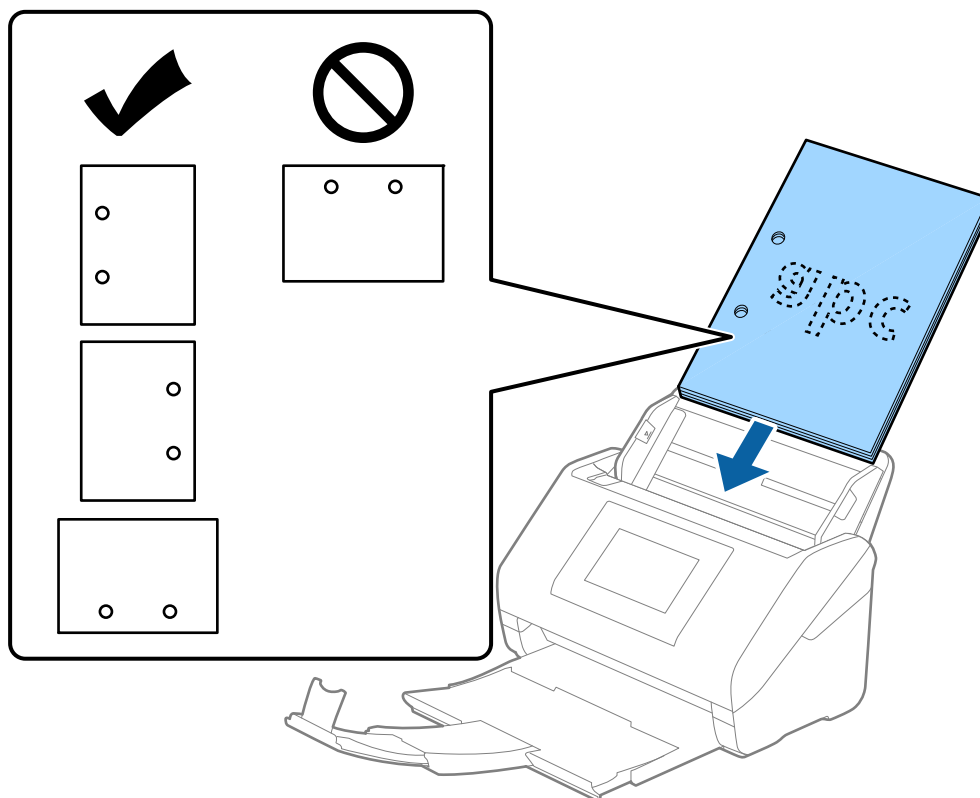

- Podczas skanowania cienkiego papieru z zagnieceniami może dojść do jego zacięcia lub pobrania dwóch kartek. Można to spróbować rozwiązać, włączając opcję **Powoli**. Aby to zrobić, należy na panelu sterowania dotknąć pozycji **Ustaw. > Ustawienia skanera > Powoli** i ustawić na **Wł.** w celu zmniejszenia prędkości podawania.

Długi papier

Szczegóły długiego papieru

Szczegóły długiego papieru, który można załadować do skanera.

Uwaga:

- Długi papier to oryginały o długości 393,8 mm (15,5 cala) lub większej.
- Podczas skanowania długiego papieru prędkość skanowania jest zmniejszona.

| Rozmiar | Grubość | Typ papieru | Pojemność podajnika |
|--|---|---|---------------------|
| Szerokość maksymalna: 215,9 mm (8,5 cala) Długość maksymalna: 6096,0 mm (240,0 cali)* | 50 g/m ² do 130 g/m ² | Papier jasnobiały Cienki papier Papier z recyklingu | 1 arkusz |

Maksymalna długość papieru długiego

Poniżej określona jest maksymalna długość, zależna od rozdzielczości oraz metody skanowania.

| Metoda skanowania | Rozdzielczość skanowania | Maksymalna długość |
|--|--------------------------|-----------------------------------|
| <input type="checkbox"/> Skanowanie z poziomu komputera <input type="checkbox"/> Skanowanie z poziomu panelu sterowania skanera z wykorzystaniem funkcji Komputer | Od 50 do 200 dpi | 6096,0 mm (240,0 cali) |
| | Od 201 dpi do 300 dpi | 5461,0 mm (215,0 cali) |
| | Od 301 do 600 dpi | 1346,0 mm (53,0 cali) |
| Skanowanie z poziomu panelu sterowania skanera z wykorzystaniem następujących funkcji: <input type="checkbox"/> Folder siec./FTP <input type="checkbox"/> E-mail <input type="checkbox"/> Chmura <input type="checkbox"/> Napęd USB <input type="checkbox"/> Skanuj do Moja poczta * <input type="checkbox"/> Skanuj do Mój folder * | 200 dpi | 914,4 mm (36,0 cali) |
| | 300 dpi | |
| | 600 dpi | Długi papier nie jest obsługiwany |
| Skanowanie z poziomu panelu sterowania skanera z wykorzystaniem funkcji WSD | 100 dpi | Długi papier nie jest obsługiwany |
| | 300 dpi | |
| Skanowanie z użyciem aplikacji Epson Smart Panel | 200 dpi | Długi papier nie jest obsługiwany |
| | 300 dpi | |
| | 600 dpi | |

* W przypadku korzystania z narzędzia Epson Print Admin/Epson Print Admin Serverless

Uwaga:

Skanowanie długiego papieru z wykorzystaniem funkcji Epson Smart Panel jest niemożliwe.

Umieszczanie długiego papieru

1. Wysunąć podajnik wyjściowy.

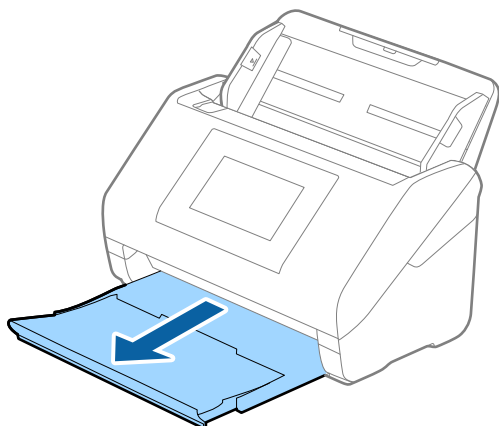

Uwaga:

Nie wyciągać przedłużenia podajnika wejściowego i przedłużeń zasobnika wyjściowego oraz nie podnosić blokady.

2. Wysunąć całkowicie prowadnice boczne na podajniku wejściowym.

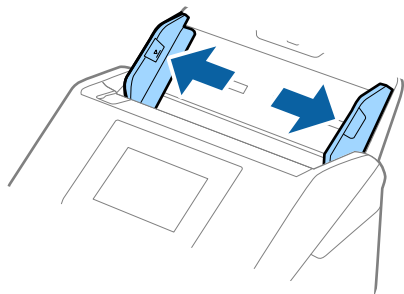

3. Załadować oryginał prosto do podajnika wejściowego stroną zadrukowaną w dół z górnym bokiem skierowanym w stronę podajnika ADF.

Wsunąć oryginał do ADF, aż napotka na opór.

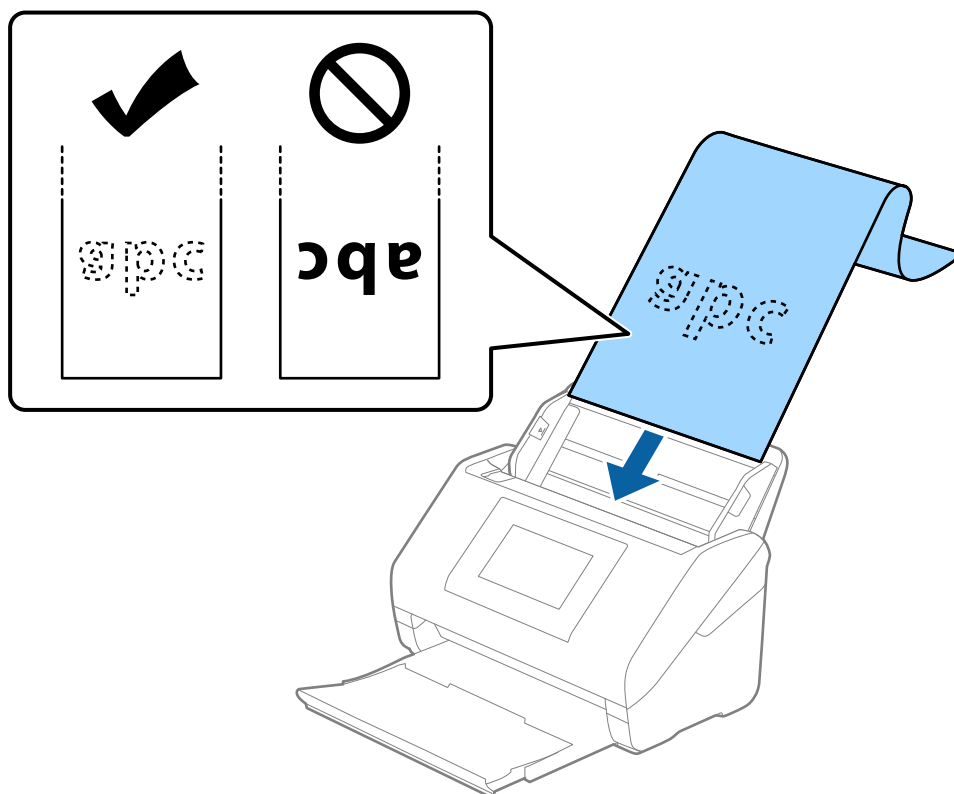

4. Dostosować prowadnice boczne tak, aby dopasować do krawędzi długiego papieru i sprawdzić, czy między krawędzią papieru a prowadnicami bocznymi nie ma odstępu. W przeciwnym razie oryginały mogą zostać podane krzywo.

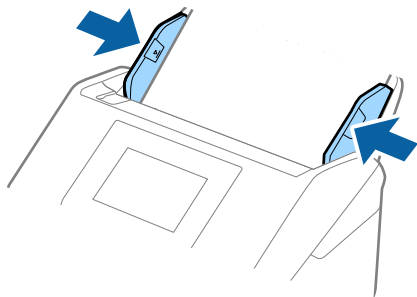

Uwaga:

- ❑ Poniżej wyszczególnione są maksymalne długości zależne od sytuacji.

„Maksymalna długość papieru długiego” na stronie 45

- ❑ W oknie Epson Scan 2 należy określić rozmiar papieru.

W przypadku korzystania z programu Document Capture Pro okno można otworzyć, naciskając przycisk **Szczegółowe ustawienia** na ekranie **Ustawienia skanowania**.

Można go określić w oknie Epson Scan 2 na trzy sposoby.

Jeżeli długość papieru wynosi 3048 mm (120 cali) lub mniej, można wybrać ustawienie **Wykryj autom. (dł. pap.)**, aby wykryć rozmiar automatycznie.

Jeżeli papier jest dłuższy niż 3048 mm (120 cali), należy wybrać ustawienie **Dostosuj** i wprowadzić rozmiar papieru. Jeżeli długość papieru wynosi 5461 mm (215 cali) lub mniej, można skorzystać z **Wykryj długość papieru** i nie wprowadzać wysokości papieru. Jeżeli papier jest dłuższy niż 5461 mm (215 cali), należy wprowadzić szerokość i wysokość papieru.

- ❑ Podeprzeć długi papier po stronie podajnika, aby nie wypadł z podajnika ADF i po stronie podajnika wyjściowego, aby nie wypadł z niego papier.

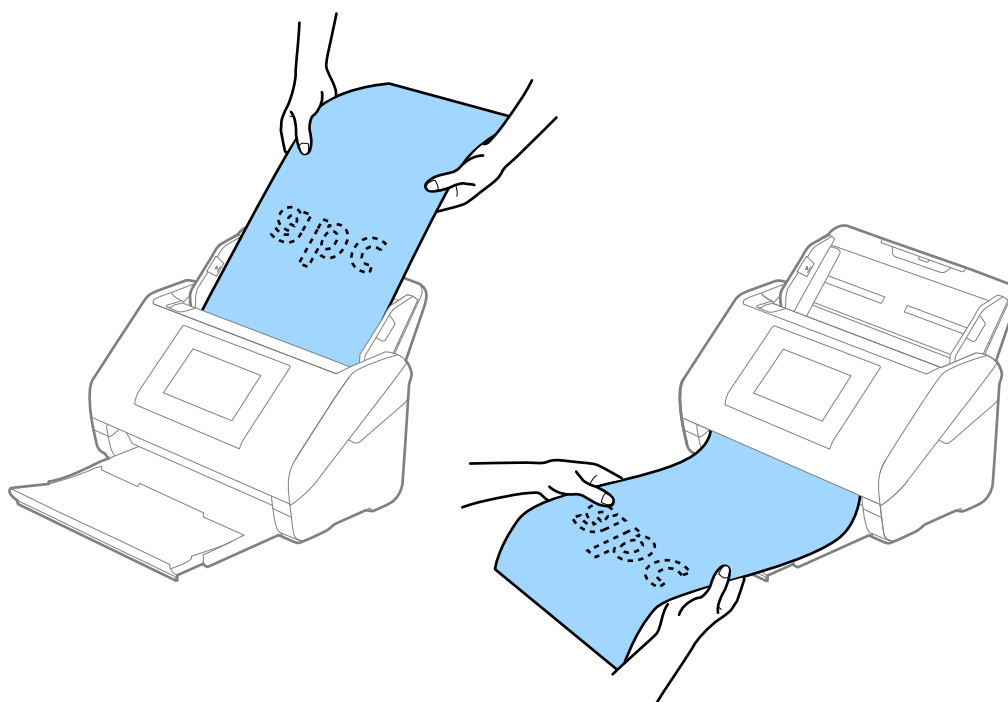

Powiązane informacje

➔ „Wymagane ustawienia specjalnych oryginałów w aplikacji Epson Scan 2” na stronie 117

Karty plastikowe

Dane techniczne kart z tworzywa sztucznego

Szczegóły kart z tworzywa sztucznego, które można załadować do skanera.

| Rozmiar | Typ karty | Grubość | Pojemność podajnika | Kierunek załadowania |
|--|-----------------|---|---------------------|----------------------|
| Typ ISO7810 ID-1 54,0×85,6 mm (2,1×3,3 cala) | Z wytłoczeniami | 1,24 mm (0,05 cala) lub mniej | 1 karta | Pozioma (krajobraz) |
| | Bez wytłoczeń | 0,76 mm (0,03 cala) do 1,1 mm (0,04 cala)* | 5 kart | |
| | | Mniej niż 0,76 mm (0,03 cala) | 5 kart | |

* Karty te można skanować tylko po ustawieniu rozdzielczości 300 dpi lub mniejszej i wyłączeniu trybu **Powoli**.

Umieszczanie kart z tworzywa

1. Wysunąć podajnik wyjściowy i podnieść ogranicznik.

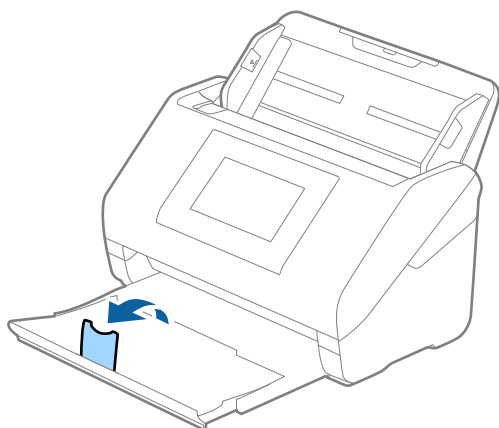

2. Rozsunąć do samego końca prowadnice boczne na tacy wejściowej.

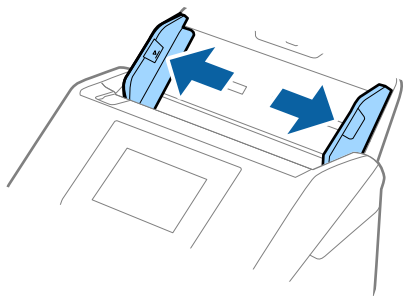

3. Załadować plastikowe karty do podajnika wejściowego stroną zadrukowaną w dół z górnym bokiem skierowanym do ADF.

Wsunąć plastikowe karty do ADF, aż napotkają na opór.

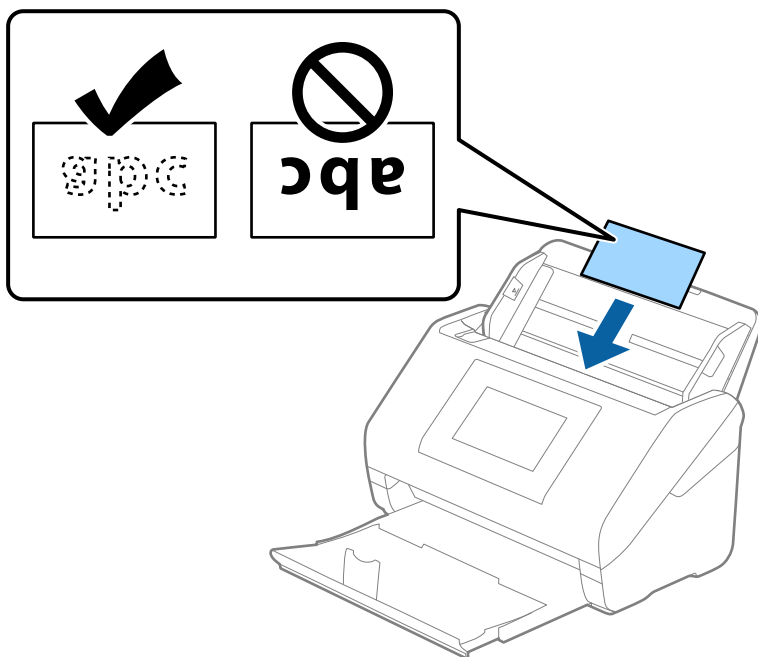

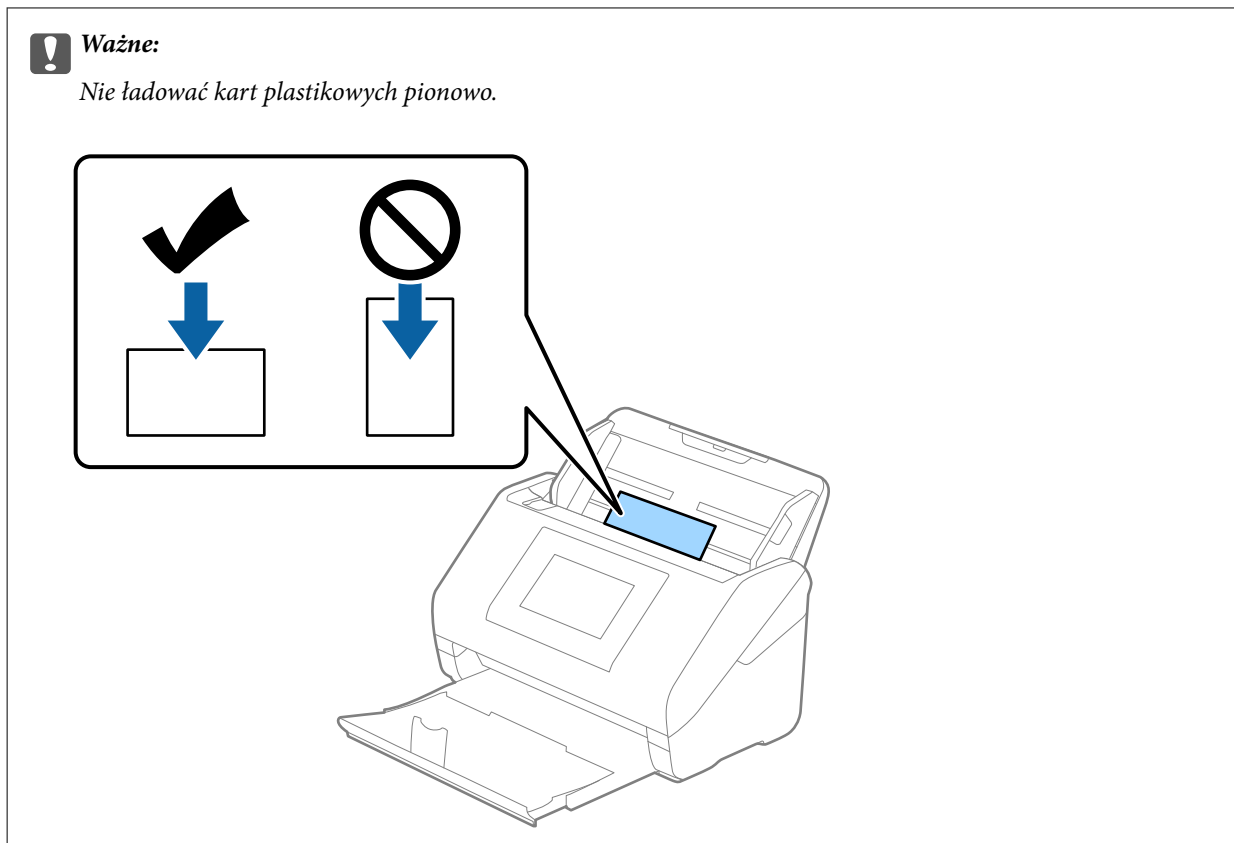

- Przesunąć prowadnice boczne tak, żeby pasowały do nich krawędzie plastikowych kart.

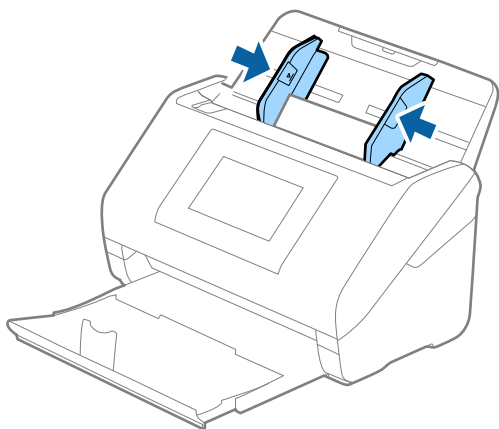

Uwaga:

Aby móc skanować karty z tworzywa, należy skonfigurować odpowiednie ustawienia w oknie Epson Scan 2.

W przypadku korzystania z programu Document Capture Pro okno można otworzyć, naciskając przycisk **Szczegółowe ustawienia** na ekranie **Ustawienia skanowania**.

Wybrać ustawienie **Karta plastikowa** dla opcji **Rozmiar dokumentu** lub wybrać **Wyłączone** dla opcji **Wykryj podwójne podanie** na karcie **Ustawienia główne** w aplikacji Epson Scan 2. Szczegóły zawiera dokument pomocy do aplikacji Epson Scan 2.

Jeśli opcja **Wykryj podwójne podanie** jest włączona w oknie Epson Scan 2 i wystąpi błąd podwójnego podawania, należy wyjąć kartę z podajnika ADF i załadować ją ponownie, na ekranie panelu sterowania dotknąć pozycji **Funkcja DFDS**, aby ustawić ją na **WŁ.**, co spowoduje wyłączenie opcji **Wykryj podwójne podanie** na potrzeby następnego skanowania i zeskanować ponownie. Przycisk **Funkcja DFDS** (Pomijanie wykrywania podwójnego podawania) powoduje wyłączenie opcji **Wykryj podwójne podanie** tylko dla jednego arkusza.

Powiązane informacje

➔ „Wymagane ustawienia specjalnych oryginałów w aplikacji Epson Scan 2” na stronie 117

Karty laminowane

Szczegóły kart laminowanych

Szczegóły kart laminowanych, które można załadować do skanera.

| Rozmiar | Grubość | Pojemność podajnika |
|---|------------------------------|---------------------|
| 120,0×150,0 mm (4,7×5,9 cala) lub mniej | 0,8 mm (0,03 cala) lub mniej | 1 karta |

Uwaga:

Nie można skanować kart laminowanych przy użyciu aplikacji Epson Smart Panel.

Umieszczanie kart laminowanych

1. Wysunąć podajnik wyjściowy i podnieść ogranicznik.

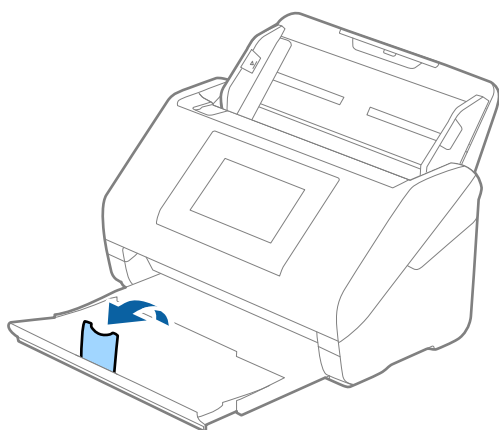

2. Rozsunąć do samego końca prowadnice boczne na tacy wejściowej.

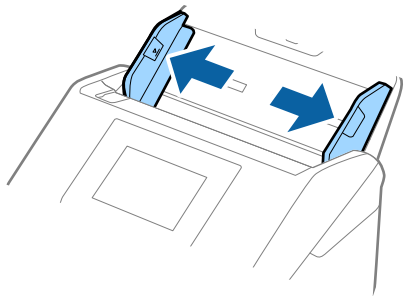

3. Załadować laminowane karty do podajnika wejściowego stroną zadrukowaną w dół z górnym bokiem skierowanym do ADF.

Wsunąć laminowane karty do ADF, aż napotkają na opór.

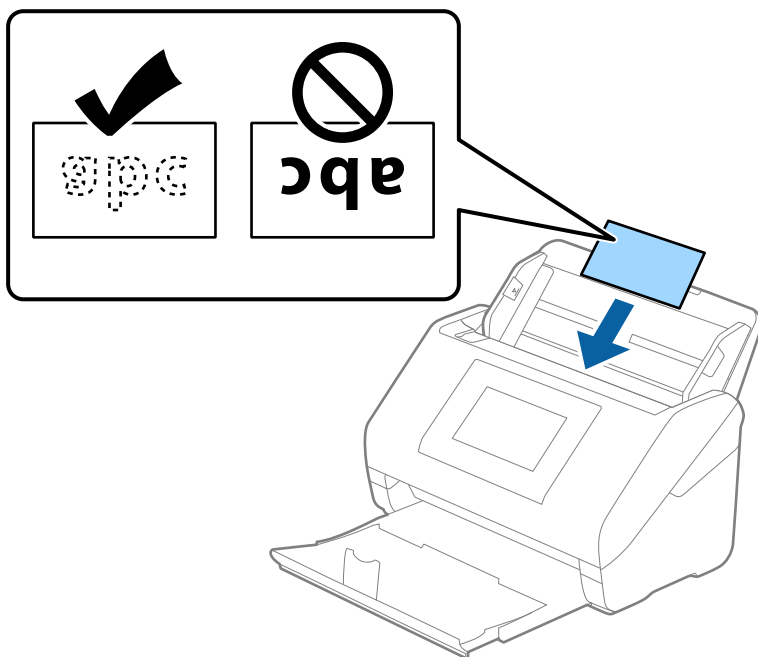

4. Rozsunąć prowadnice boczne tak, żeby pasowały do nich krawędzie laminowanych kart.

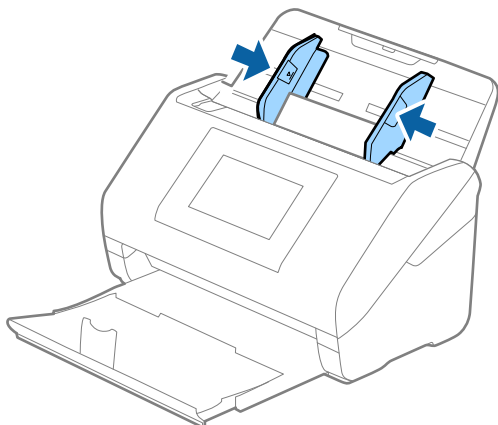

Uwaga:

Aby móc skanować karty laminowane, należy skonfigurować odpowiednie ustawienia w oknie Epson Scan 2.

W przypadku korzystania z programu Document Capture Pro okno można otworzyć, naciskając przycisk **Szczegółowe ustawienia** na ekranie **Ustawienia skanowania**.

- ❑ Aby zwiększyć dokładność automatycznego wykrywania rozmiaru, należy wybrać pozycje **Ustawienia główne > Rozmiar dokumentu > Ustawienia > Skanuj kartę laminowaną**. Szczegóły zawiera dokument pomocy do aplikacji Epson Scan 2.
- ❑ Wybrać pozycje **Ustawienia główne > Wykryj podwójne podanie > Wyłączone**. Szczegóły zawiera dokument pomocy do aplikacji Epson Scan 2.

Jeśli opcja **Wykryj podwójne podanie** jest włączona w oknie Epson Scan 2 i wystąpi błąd podwójnego podawania, należy wyjąć kartę z podajnika ADF i załadować ją ponownie, na ekranie panelu sterowania dotknąć pozycji **Funkcja DFDS**, aby ustawić ją na **Wł.**, co spowoduje wyłączenie opcji **Wykryj podwójne podanie** na potrzeby następnego skanowania i zeskanować ponownie. Przycisk **Funkcja DFDS** (Pomijanie wykrywania podwójnego podawania) powoduje wyłączenie opcji **Wykryj podwójne podanie** tylko dla jednego arkusza.

Powiązane informacje

➔ „Wymagane ustawienia specjalnych oryginałów w aplikacji Epson Scan 2” na stronie 117

Oryginały w dużym rozmiarze

Szczegóły oryginałów dużych rozmiarów

Korzystając z oddzielnie sprzedawanej folii Arkusz nośny i składając oryginały na pół, można skanować oryginały większe niż A4 np. w rozmiarach A3 lub B4.

| Rozmiar | Grubość | Typ papieru | Specyfikacja dokumentów, które można umieścić w folii Arkusz nośny |
|----------|--|---|--|
| Maks. A3 | 0,3 mm (0,012 cala) lub mniej (bez grubości folii Arkusz nośny) | Papier jasnobiały Cienki papier Papier z recyklingu | 10 folii typu carrier sheet |

Umieszczanie oryginałów dużych rozmiarów

1. Wyciągnąć przedłużenie podajnika wejściowego. Wysunąć tacę wyjściową, wyciągnąć jej przedłużenie i podnieść ogranicznik.

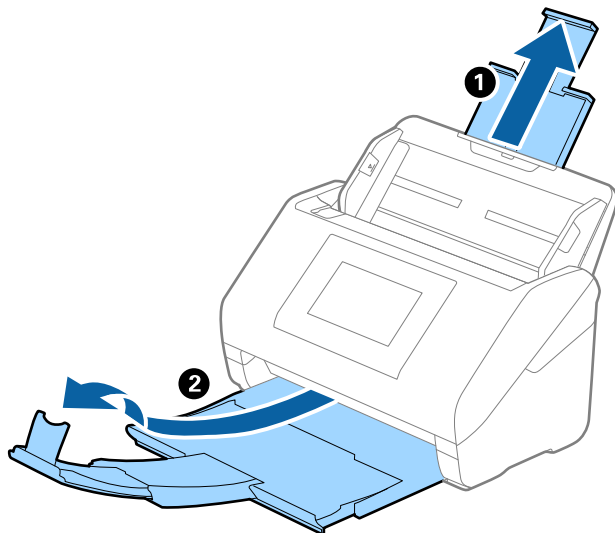

2. Rozsunąć do samego końca prowadnice boczne na tacy wejściowej.

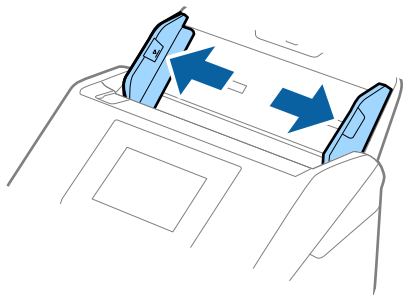

3. Położyć folię Arkusz nośny tak, żeby ilustracja na przedniej krawędzi była zwrócona w górę. Włożyć oryginał w folię carrier sheet, składając na pół tak, żeby strona, która ma być zeskanowana, była zwrócona na zewnątrz, a prawa strona była z przodu.

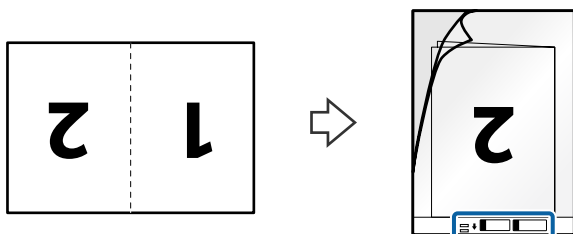

4. Włożyć folię Arkusz nośny do tacy wejściowej tak, aby górna krawędź (krawędź oprawy) była skierowana w stronę podajnika ADF.

Upewnić się, że strona z instrukcjami użycia jest skierowana do góry. Wsunąć folię Arkusz nośny do ADF, aż napotka na opór.

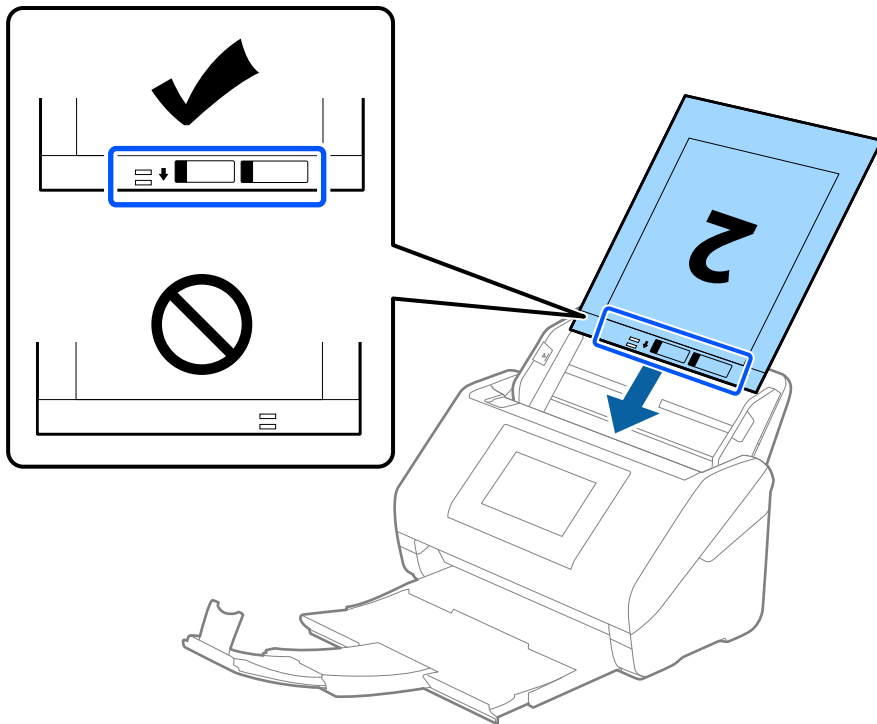

5. Rozsunąć prowadnice boczne tak, żeby dopasować je do krawędzi folii Arkusz nośny, pilnując, żeby między folią Arkusz nośny a prowadnicami bocznymi nie było pustej przestrzeni. W przeciwnym razie folia carrier sheet może zostać podana krzywo.

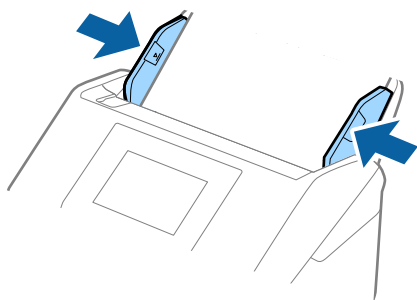

Uwaga:

- ❑ Powinno się zaprzestać korzystania z folii Arkusz nośny, jeżeli jest zarysowana lub została użyta do skanowania ponad 3 000 razy.
- ❑ Aby zeskanować oba rozmiary i połączyć je razem, należy skonfigurować odpowiednie ustawienia w oknie Epson Scan 2.

W przypadku korzystania z programu Document Capture Pro okno można otworzyć, naciskając przycisk **Szczegółowe ustawienia** na ekranie **Ustawienia skanowania**.

W oknie Epson Scan 2 ustawić opcję **Strona skanowania** na **Dwustronnie** oraz opcję **Składane obrazy** na **Lewo i prawo**. Szczegóły zawiera dokument pomocy do aplikacji Epson Scan 2.

- ❑ Podczas skanowania Arkusz nośny przy wyborze **Wykryj automatycznie** jako ustawienia **Rozmiar dokumentu** obraz jest skanowany automatycznie przy zastosowaniu **Przekrzywienie papieru** w ustawieniu **Usuń skos dokumentu**.
- ❑ Krawędź prowadzącą oryginału należy umieścić przy skleionej krawędzi folii Arkusz nośny podczas skanowania oryginału długości ok. 297 mm. W przeciwnym razie długość zeskanowanego obrazu może być większa od zamierzonej, ponieważ skaner skanuje do końca folii Arkusz nośny po ustawieniu w oknie Epson Scan 2 opcji **Rozmiar dokumentu** na **Wykryj automatycznie**.
- ❑ Używana folia Arkusz nośny musi być odpowiednia dla danego skanera. Skaner automatycznie rozpoznaje folię Arkusz nośny poprzez wykrycie dwóch małych prostokątnych otworów na przedniej krawędzi. Otwory muszą pozostać czyste i niezakryte.

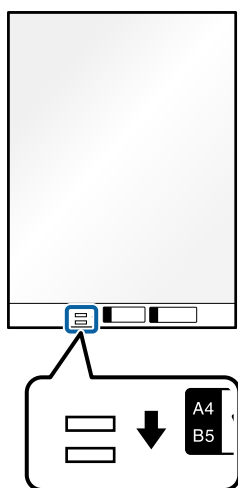

Powiązane informacje

- ➔ „Kody Arkusz nośny” na stronie 38
- ➔ „Wymagane ustawienia specjalnych oryginałów w aplikacji Epson Scan 2” na stronie 117

Oryginały o kształcie nieregularnym

Szczegóły oryginałów o kształcie nieregularnym

Korzystając ze sprzedawanej oddzielnie folii Arkusz nośny, można skanować oryginały, które mają zagniecenia, pozawijane rogi, są bardzo cienkie lub mają nieregularny kształt.

| Rozmiar | Grubość | Specyfikacja dokumentów, które można umieścić w folii Arkusz nośny |
|----------|--|--|
| Maks. A4 | 0,3 mm (0,012 cala) lub mniej (bez grubości folii Arkusz nośny) | 10 arkuszy |

Umieszczanie oryginałów o nieregularnym kształcie

1. Wyciągnąć przedłużenie podajnika wejściowego. Wsunąć tacę wyjściową, wyciągnąć jej przedłużenie i podnieść ogranicznik.

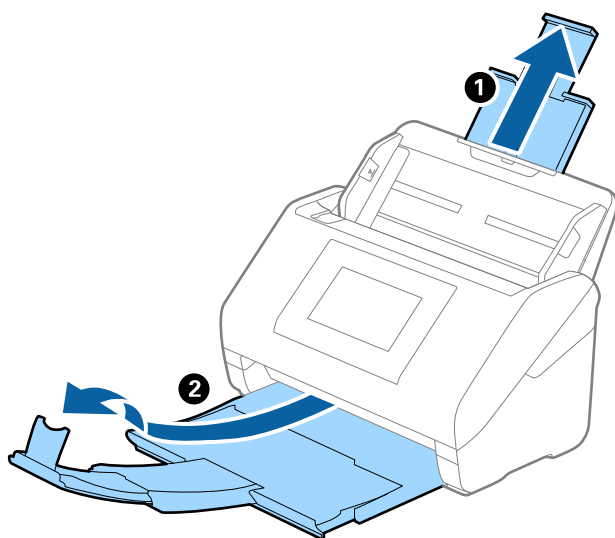

2. Rozsunąć do samego końca prowadnice boczne na tacy wejściowej.

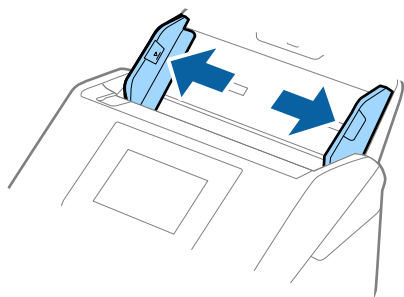

- Umieścić folię Arkusz nośny tak, żeby ilustracja na przedniej krawędzi była skierowana w górę, a następnie umieścić oryginał na środku folii Arkusz nośny tak, żeby strona, która ma być zeskanowana, była skierowana w dół.

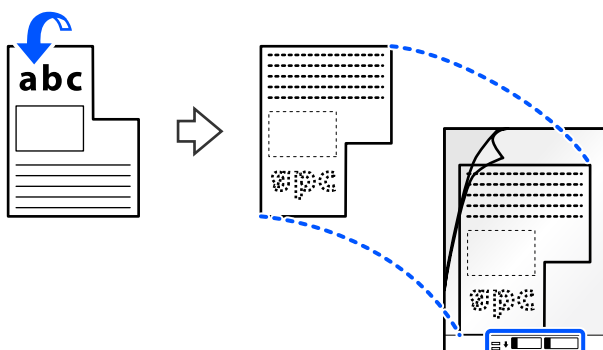

- Włożyć folię Arkusz nośny do tacy wejściowej tak, aby górna krawędź (krawędź oprawy) była skierowana w stronę podajnika ADF.

Upewnić się, że strona z instrukcjami użycia jest skierowana do góry. Wsunąć folię Arkusz nośny do ADF, aż napotka na opór.

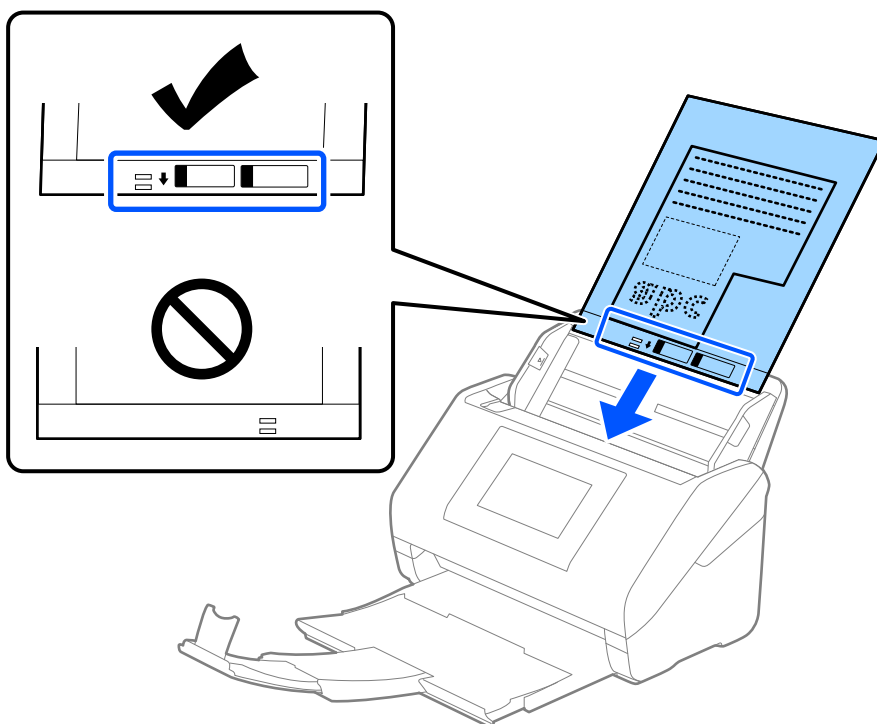

5. Rozsunąć prowadnice boczne tak, żeby dopasować je do krawędzi folii Arkusz nośny, pilnując, żeby między folią Arkusz nośny a prowadnicami bocznymi nie było pustej przestrzeni. W przeciwnym razie folia carrier sheet może zostać podana krzywo.

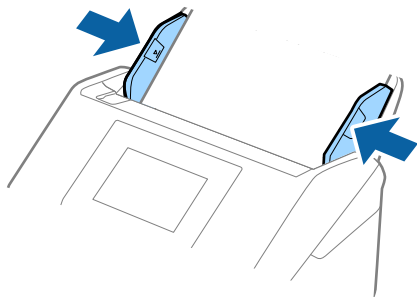

Uwaga:

- Powinno się zaprzestać korzystania z folii Arkusz nośny, jeżeli jest zarysowana lub została użyta do skanowania ponad 3 000 razy.
- Jeżeli na liście **Rozmiar dokumentu** nie ma odpowiedniego rozmiaru oryginału, należy wybrać pozycję **Wykryj automatycznie**.
W przypadku korzystania z aplikacji Epson Scan 2 można też wybrać pozycję **Dostosuj**, aby utworzyć niestandardowy rozmiar dokumentu.
- Podczas skanowania Arkusz nośny przy wyborze **Wykryj automatycznie** jako ustawienia **Rozmiar dokumentu** obraz jest skanowany automatycznie przy zastosowaniu **Przekrzywienie papieru** w ustawieniu **Usuń skos dokumentu**.
- Używana folia Arkusz nośny musi być odpowiednia dla danego skanera. Skaner automatycznie rozpoznaje folię Arkusz nośny poprzez wykrycie dwóch małych prostokątnych otworów na przedniej krawędzi. Otwory muszą pozostać czyste i niezakryte.

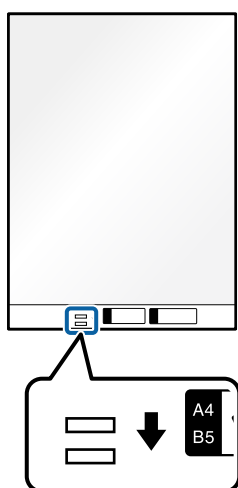

Powiązane informacje

- ➔ „Kody Arkusz nośny” na stronie 38
- ➔ „Wymagane ustawienia specjalnych oryginałów w aplikacji Epson Scan 2” na stronie 117

Zdjęcia

Szczegóły zdjęć

Korzystając ze sprzedawanej oddzielnie folii Arkusz nośny, można skanować zdjęcia i nie martwić się, że zostaną uszkodzone.

| Rozmiar | Grubość | Specyfikacja dokumentów, które można umieścić w folii Arkusz nośny |
|----------|--|--|
| Maks. A4 | 0,3 mm (0,012 cala) lub mniej (bez grubości folii Arkusz nośny) | 10 arkuszy |

Umieszczanie zdjęć

1. Wyciągnąć przedłużenie podajnika wejściowego. Wsunąć tacę wyjściową, wyciągnąć jej przedłużenie i podnieść ogranicznik.

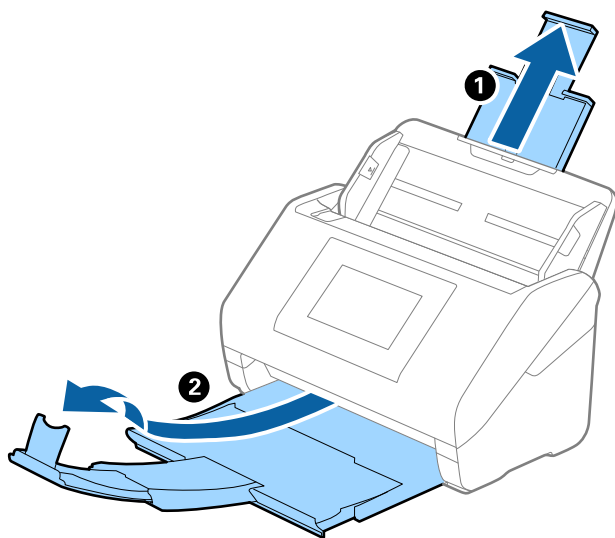

2. Rozsunąć do samego końca prowadnice boczne na tacy wejściowej.

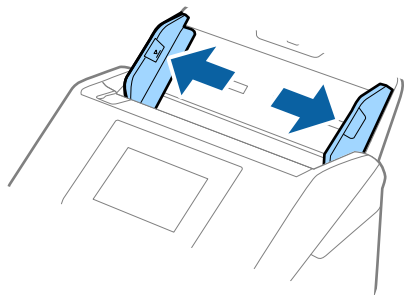

3. Umieścić folię Arkusz nośny tak, żeby ilustracja na przedniej krawędzi była skierowana w górę, a następnie umieścić zdjęcie na środku folii Arkusz nośny tak, żeby strona, która ma być zeskanowana, była skierowana w dół.

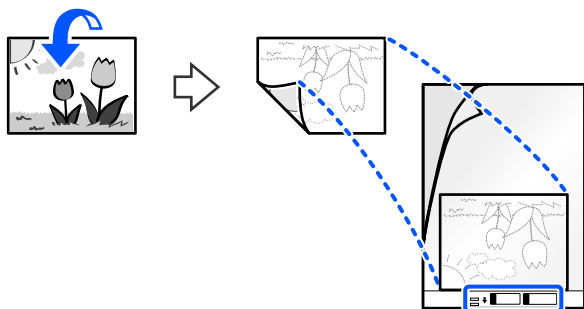

4. Włożyć folię Arkusz nośny do tacy wejściowej tak, aby górna krawędź (krawędź oprawy) była skierowana w stronę podajnika ADF.

Upewnić się, że strona z instrukcjami użycia jest skierowana do góry. Wsunąć folię Arkusz nośny do ADF, aż napotka na opór.

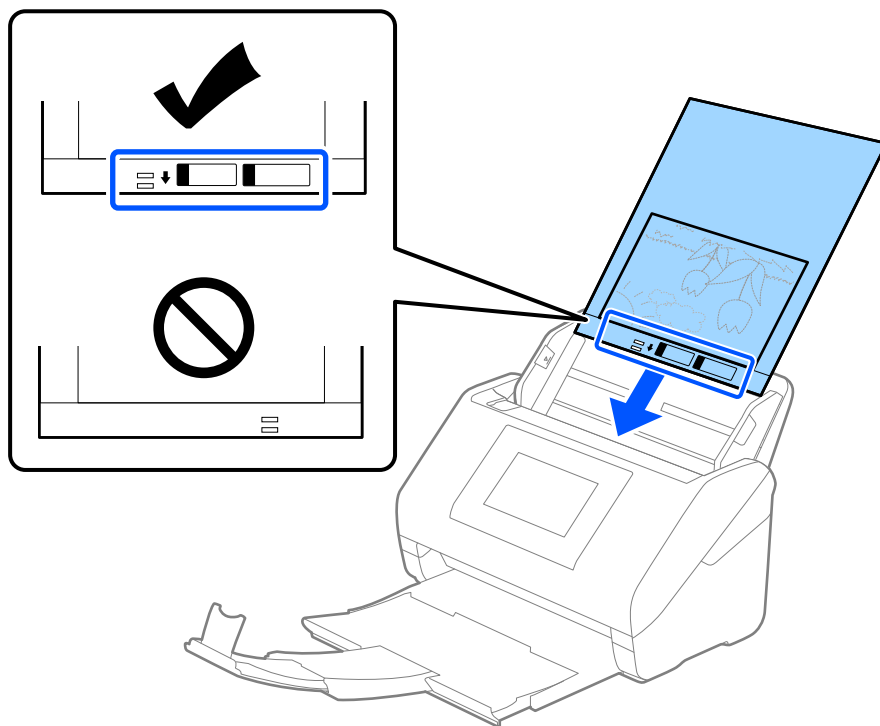

5. Rozsunąć prowadnice boczne tak, żeby dopasować je do krawędzi folii Arkusz nośny, pilnując, żeby między folią Arkusz nośny a prowadnicami bocznymi nie było pustej przestrzeni. W przeciwnym razie folia carrier sheet może zostać podana krzywo.

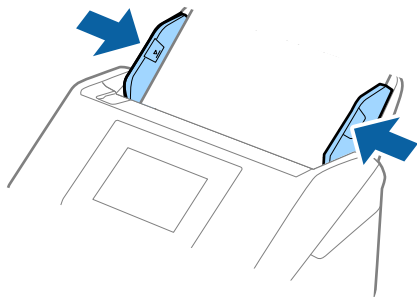

Uwaga:

- Powinno się zaprzestać korzystania z folii Arkusz nośny, jeżeli jest zarysowana lub została użyta do skanowania ponad 3 000 razy.
- Jeżeli na liście **Rozmiar dokumentu** nie ma odpowiedniego rozmiaru oryginału, należy wybrać pozycję **Wykryj automatycznie**.
W przypadku korzystania z aplikacji Epson Scan 2 można też wybrać pozycję **Dostosuj**, aby utworzyć niestandardowy rozmiar dokumentu.
- Podczas skanowania Arkusz nośny przy wyborze **Wykryj automatycznie** jako ustawienia **Rozmiar dokumentu** obraz jest skanowany automatycznie przy zastosowaniu **Przekrzywienie papieru** w ustawieniu **Usuń skos dokumentu**.
- Nie pozostawiać zdjęć w folii Arkusz nośny przez dłuższy czas.
- Używana folia Arkusz nośny musi być odpowiednia dla danego skanera. Skaner automatycznie rozpoznaje folię Arkusz nośny poprzez wykrycie dwóch małych prostokątnych otworów na przedniej krawędzi. Otwory muszą pozostać czyste i niezakryte.

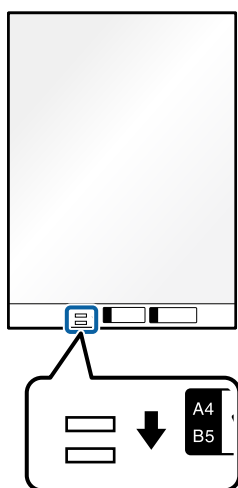

Powiązane informacje

- ➔ „Kody Arkusz nośny” na stronie 38
- ➔ „Wymagane ustawienia specjalnych oryginałów w aplikacji Epson Scan 2” na stronie 117

Koperty

Dane techniczne kopert

Szczegóły kopert, które można załadować do skanera.

| Rozmiar | Pomiar | Grubość | Pojemność podajnika |
|---------|--|--------------------------------|---------------------|
| C6 | 114×162 mm (4,49×6,38 cala) (rozmiar standardowy) | 0,38 mm (0,015 cala) lub mniej | 10 kopert |
| DL | 110×220 mm (4,33×8,66 cala) (rozmiar standardowy) | | |

Umieszczanie kopert

1. Wyciągnąć przedłużenie podajnika wejściowego. Wysunąć tacę wyjściową, wyciągnąć jej przedłużenie i podnieść ogranicznik.

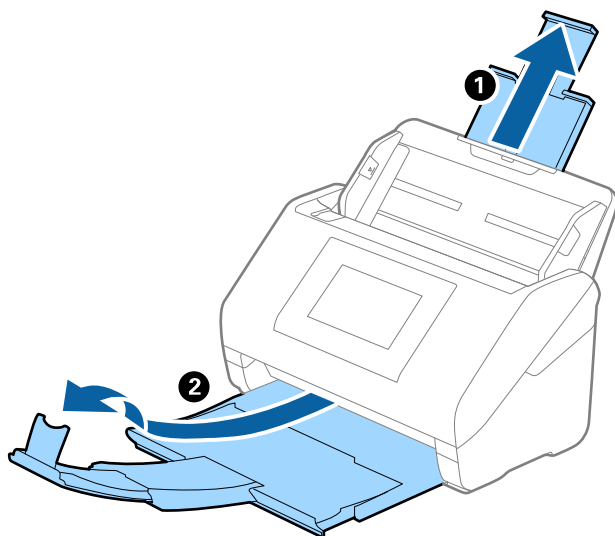

2. Rozsunąć do samego końca prowadnice boczne na tacy wejściowej.

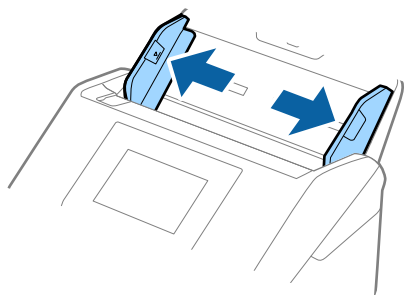

3. Załadować koperty do podajnika wejściowego awerssem w dół z otwieranym skrzydełkiem (klapką zamykającą) skierowanym do boku. W przypadku kopert z otwieranym skrzydełkiem (klapką zamykającą) po krótszej stronie można je załadować otwieranym skrzydełkiem (klapką zamykającą) do góry.

Wsunąć koperty do ADF, aż napotkają na opór.

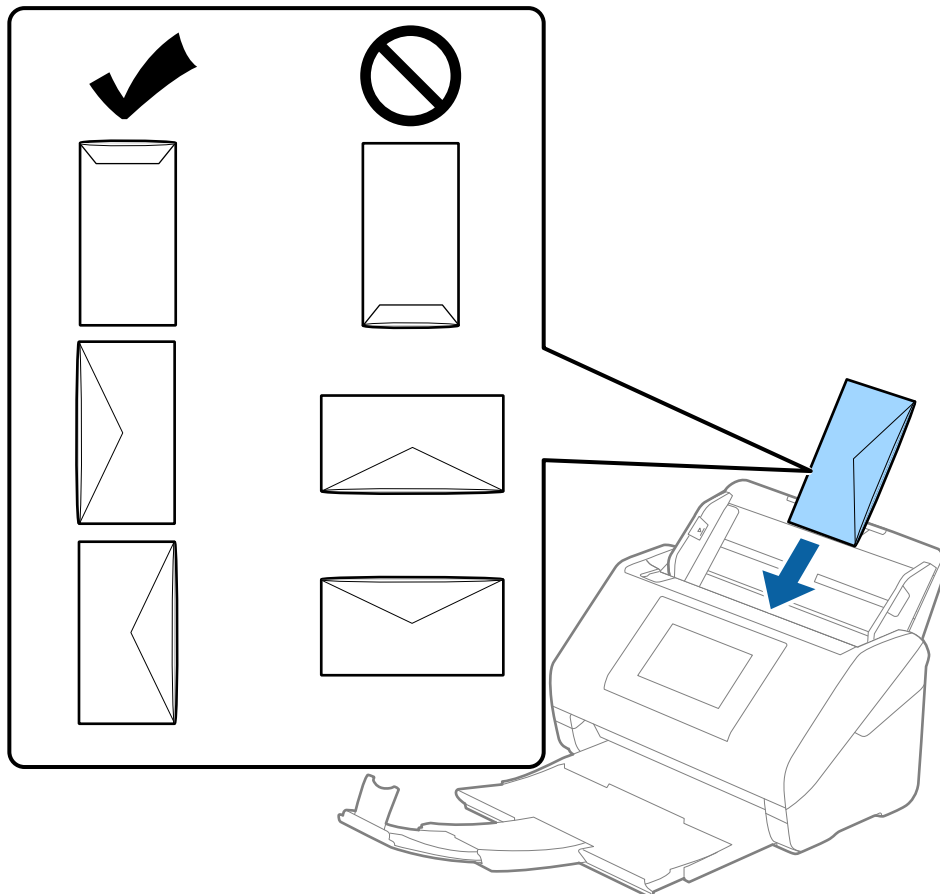

Ważne:

Nie używać kopert z klejem.

Uwaga:

- Koperty, których nie otwarto ostrym narzędziem przy krawędzi klapy, mogą nie zostać zeskanowane poprawnie.
- Koperty, które nie zostały jeszcze zapieczętowane, można załadować z otwartą klapką zamykającą skierowaną do góry.

4. Rozsunąć prowadnice boczne tak, żeby dopasować do krawędzi kopert, pilnując, żeby między nimi a prowadnicami bocznymi nie było pustej przestrzeni. W przeciwnym razie koperty mogą zostać podane krzywo.

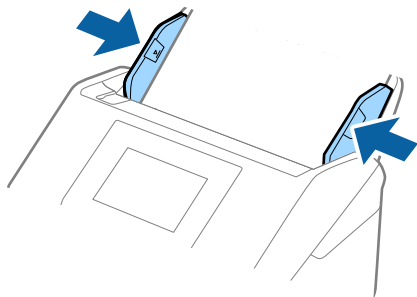

Uwaga:

- Zaleca się wybór odpowiedniego kąta obrotu lub w aplikacji ustawienie opcji **Obróć na Automatycznie**.
- Aby móc skanować koperty, należy skonfigurować odpowiednie ustawienia w oknie Epson Scan 2.

W przypadku korzystania z programu Document Capture Pro okno można otworzyć, naciskając przycisk **Szczegółowe ustawienia** na ekranie **Ustawienia skanowania**.

Wybrać pozycje **Ustawienia główne > Wykryj podwójne podanie > Wylączone**. Szczegóły zawiera dokument pomocy do aplikacji Epson Scan 2.

Jeśli opcja **Wykryj podwójne podanie** jest włączona w oknie Epson Scan 2 i wystąpi błąd podwójnego podawania, należy wyjąć kopertę z podajnika ADF i załadować ją ponownie, na ekranie panelu sterowania dotknąć pozycji **Funkcja DFDS**, aby ustawić ją na **Wł.**, co spowoduje wyłączenie opcji **Wykryj podwójne podanie** na potrzeby następnego skanowania i zeskanować ponownie. Przycisk **Funkcja DFDS** (Pomijanie wykrywania podwójnego podawania) powoduje wyłączenie opcji **Wykryj podwójne podanie** tylko dla jednego arkusza.

Powiązane informacje

➔ „Wymagane ustawienia specjalnych oryginałów w aplikacji Epson Scan 2” na stronie 117

Różne rodzaje oryginałów

Szczegóły oryginałów w najróżniejszych rozmiarach

Możliwe jest załadowanie różnych oryginałów wielkości od 50,8×50,8 mm (2,0×2,0 cale) do rozmiaru A4 (czyli formatu Letter). Można także załadować wiele różnych typów papieru o różnej grubości.

Można poprawić wyrównanie wysuwanych oryginałów, używając opcjonalnej lub dostarczonej Paper Alignment Plate.

! **Ważne:**

- ❑ W przypadku wkładania i skanowania oryginałów o różnych rozmiarach oryginały mogą być podawane krzywo, ponieważ tylko część oryginałów jest przytrzymywana przez prowadnice boczne.
- ❑ Może dojść do zacięcia oryginałów lub ich przekrzywienia w razie ustawienia różnych rodzajów lub różnych rozmiarów, tak jak w następujących przykładach.
 - Papier cienki i gruby
 - Papier o rozmiarze A4 i papier o rozmiarze wizytówkiJeśli oryginały są podawane krzywo, należy sprawdzić, czy zeskanowany obraz jest dostępny.

Uwaga:

- ❑ Jeśli oryginały są zacięte lub podawane nieprawidłowo, należy włączyć tryb **Powoli**, aby poprawić podawanie.
- ❑ Można także skanować oryginały różnych wielkości i typów papieru poprzez ładowanie ich kolejno, korzystając z **Tryb automatycznego podawania**.

Powiązane informacje

➔ „Kody Paper Alignment Plate” na stronie 40

Umieszczanie różnego rodzaju oryginałów różnych rozmiarów

1. Wyciągnąć przedłużenie podajnika wejściowego. Wysunąć tacę wyjściową, wyciągnąć jej przedłużenie i podnieść ogranicznik.

Uwaga:

Jeżeli oryginały są grube, zdjąć podajnik wyjściowy i nie korzystać z niego do zbierania wysuwanych oryginałów, aby zapobiec odbijaniu się ich od podajnika wyjściowego i wypadaniu ich.

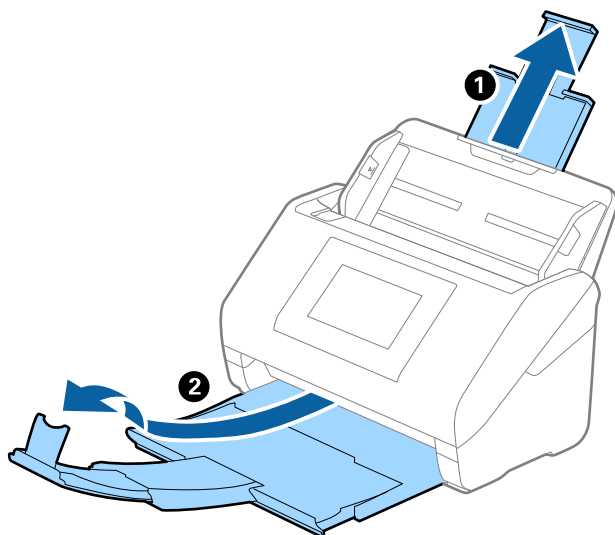

2. Rozsunąć do samego końca prowadnice boczne na tacy wejściowej.

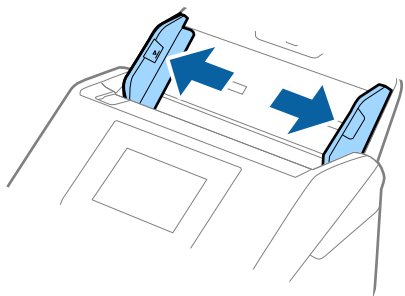

3. Załadować oryginał na środku podajnika wejściowego malejąco, jeżeli chodzi o rozmiar papieru: z najszerzymi z tyłu i najwęższymi z przodu.



Ważne:

Wkładając różne rozmiary oryginałów, należy przestrzegać poniższych zaleceń.

- Wsuwać oryginały z wyrównanymi krawędziami prowadzącymi, aż do wycucia oporu w podajniku ADF.
- Wkładać oryginały na środek tacy wejściowej. Do tego celu można wykorzystać znak ▲ na skanerze.
- Oryginały wkładać prosto.

W przeciwnym razie oryginały mogą zostać podane krzywo lub zablokować się.

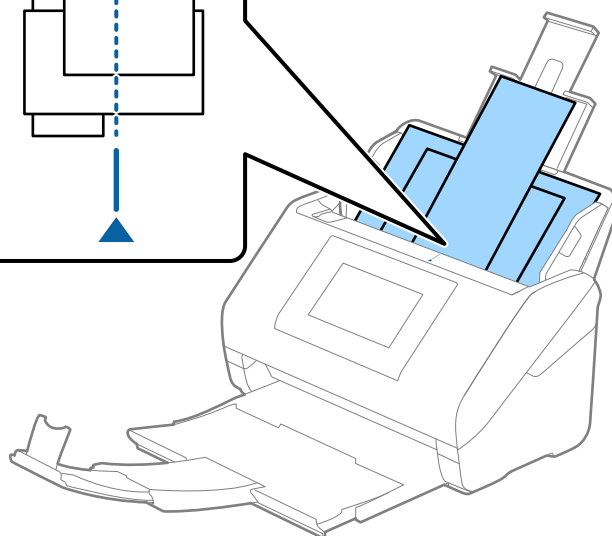
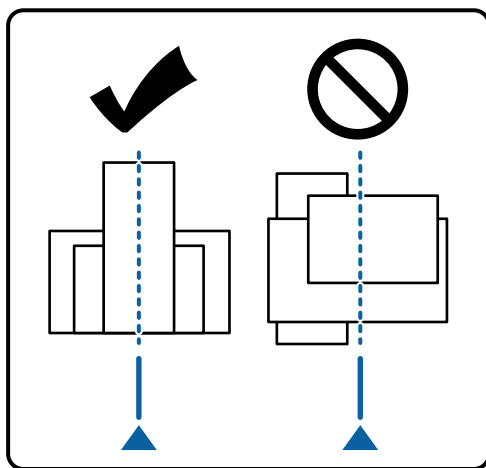

Uwaga:

Załadować oryginały do podajnika wejściowego stroną zadrukowaną w dół i lekko ustawić górne krawędzie pod kątem skierowanym w stronę ADF.

4. Przesunąć prowadnice boczne tak, żeby pasowały do krawędzi najszerszego oryginału.

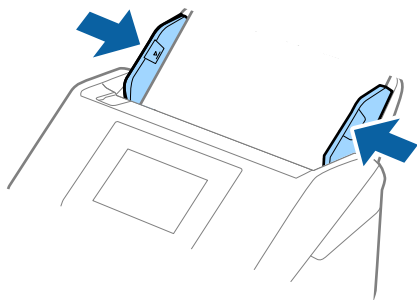

Powiązane informacje

- ➔ [„Skanowanie w trybie Tryb automatycznego podawania” na stronie 121](#)

Skanowanie

| | |
|--|-----|
| Skanowanie z poziomu panelu sterowania skanera. | 80 |
| Skanowanie przy użyciu ustawień Wstępne. | 100 |
| Skanowanie z poziomu komputera. | 101 |
| Ustawianie zadania. | 119 |
| Skanowanie w trybie Tryb automatycznego podawania. | 121 |
| Skanowanie z urządzenia inteligentnego. | 123 |

Skanowanie z poziomu panelu sterowania skanera

Można zapisywać zeskanowane obrazy z panelu sterowania skanera do następujących lokalizacji.

Komputer

Możliwe jest zapisanie zeskanowanego obrazu na komputerze połączonym ze skanerem.

Folder siec./FTP

Możliwe jest zapisanie zeskanowanego obrazu w skonfigurowanym wcześniej folderze sieciowym.

E-mail

Zeskanowane obrazy można wysłać za pośrednictwem poczty e-mail bezpośrednio z poziomu skanera przez skonfigurowany wcześniej serwer poczty.

Chmura

Można wysłać zeskanowane obrazy bezpośrednio do usług chmury, które zostały wcześniej zarejestrowane.

Napęd USB

Możliwe jest zapisanie zeskanowanego obrazu bezpośrednio na napęd USB podłączony do skanera.

WSD

Możliwe jest zapisanie zeskanowanego obrazu na komputerze połączonym ze skanerem przy użyciu funkcji WSD.

Powiązane informacje

- ➔ „Skanowanie oryginałów do komputera” na stronie 80
- ➔ „Skanowanie do folderu sieciowego” na stronie 81
- ➔ „Skanowanie oryginałów do wiadomości e-mail” na stronie 86
- ➔ „Skanowanie do chmury” na stronie 91
- ➔ „Skanowanie do napędu USB” na stronie 94
- ➔ „Skanowanie przy użyciu WSD” na stronie 98

Skanowanie oryginałów do komputera

Oryginały można skanować z poziomu panelu sterowania, używając zadań utworzonych w aplikacji Document Capture Pro (Windows)/Document Capture (Mac OS).

Uwaga:

- Przed skanowaniem należy zainstalować Document Capture Pro/Document Capture na komputerze, utworzyć zadanie i następnie przypisać je na panelu sterowania. Dostępne jest wstępnie zdefiniowane zadanie, które umożliwia zapisywanie zeskanowanych obrazów w formacie PDF.*
- Przed skanowaniem upewnij się, że skaner jest prawidłowo podłączony do komputera.*

1. Umieść oryginały.
2. Na ekranie głównym panelu sterowania skanera wybierz pozycję **Komputer**.

3. Jeśli wyświetlony zostanie ekran **Wybierz komputer**, wybierz komputer.

Uwaga:

W panelu sterowania skanera wyświetlanych jest maksymalnie 111 komputerów, na których zainstalowano aplikację Document Capture Pro.

4. Jeśli wyświetlony zostanie ekran **Wybierz zadanie**, wybierz zadanie.

Uwaga:

Jeżeli ustawiono tylko jedno zadanie, nie trzeba wybierać zadania. Przejdź do następnego kroku.

5. Potwierdź wybrany komputer i zadanie.

Uwaga:

Wybierz , aby zapisać ustawienia jako ustawienia wstępne.

6. Dotknij pozycji .

Aplikacja Document Capture Pro zostanie uruchomiona automatycznie na komputerze i rozpocznie się skanowanie.

Powiązane informacje

- ➔ „Ustawianie zadania” na stronie 119
- ➔ „Utworzenie zadania i przypisywanie zadania do panelu sterowania (Windows)” na stronie 120
- ➔ „Przydzielanie zadania do panelu sterowania (Mac OS)” na stronie 121

Skanowanie do folderu sieciowego

Możliwe jest zapisanie zeskanowanego obrazu w określonym folderze w sieci. Ścieżkę do folderu można wpisać bezpośrednio, jednak wygodniej jest najpierw zarejestrować informacje o folderze na liście kontaktów.

Przed skanowaniem należy ustawić folder sieciowy lub serwer FTP.

Uwaga:

- Sprawdź poprawność ustawień opcji skanera **Data/godzina** i **Różnica czasu**. Na panelu sterowania wybierz pozycję **Ustaw.** > **Ustaw. podstawowe** > **Ust. Data/godzina**.
- Przed skanowaniem można sprawdzić miejsce docelowe. Wybierz pozycję **Ustaw.** > **Ustawienia skanera**, a następnie włącz opcję **Potwierdź odbiorcę**.

1. Umieść oryginały.
2. Na ekranie głównym panelu sterowania skanera wybierz pozycję **Folder siec./FTP**.

3. Określ folder.

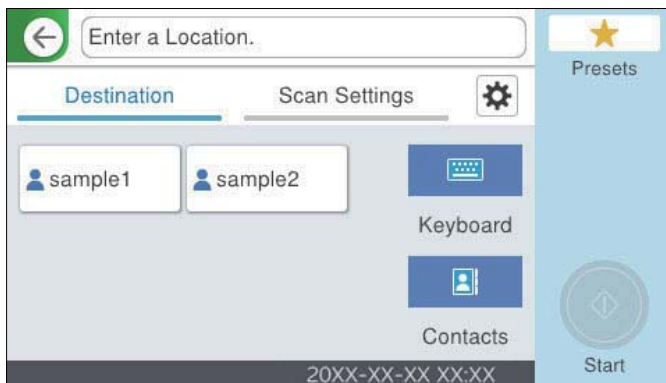

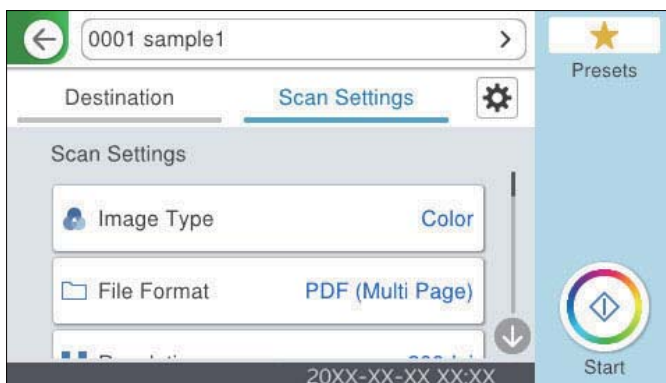

- Aby wybrać jeden z często używanych adresów: wybierz ikony wyświetlane na ekranie.
- Aby bezpośrednio wprowadzić ścieżkę folderu: wybierz pozycję **Klawiat.**. Wybierz pozycję **Tryb komunikacji**, a następnie wprowadź ścieżkę folderu w opcji **Lokalizacja (wymag.)**. Wprowadź inne elementy zgodnie z potrzebą.
- Aby wybrać z listy kontaktów: wybierz **Kontakty**, wybierz kontakt, a następnie naciśnij przycisk **Zamknij**. Można też wyszukać folder na liście kontaktów. Na górze ekranu w polu wprowadź słowo kluczowe.

4. Wybierz pozycję **Ustaw. skanowania**, sprawdź ustawienia, takie jak format zapisu, a następnie zmień je w razie potrzeby.



Uwaga:

Wybierz , aby zapisać ustawienia jako ustawienia wstępne.

- 5. Wybierz pozycję , sprawdź ustawienia **Ustawienia skanera**, a następnie zmień je w razie potrzeby. Można zmieniać ustawienia, takie jak **Powoli** lub **Funkcja DFDS**.
- 6. Dotknij pozycji .

Powiązane informacje

➔ „Tworzenie folderu sieciowego” na stronie 129

Opcje menu miejsca docelowego w przypadku skanowania do folderu

Klawiat.:

Otwórz ekran **Edytuj lokaliz.**. Wprowadź ścieżkę do folderu i skonfiguruj poszczególne pozycje wyświetlane na ekranie.

- Tryb komunikacji

Wybór trybu komunikacji folderu.

- Lokalizacja (wymag.)

Wprowadzenie ścieżki folderu, w którym ma być zapisany zeskanowany obraz. Wprowadzenie ścieżki do folderu w następującym formacie.

W przypadku SMB: \\nazwa hosta\nazwa folderu

W przypadku FTP: ftp://nazwa hosta/nazwa folderu

W przypadku FTPS: ftps://nazwa hosta/nazwa folderu

W przypadku korzystania z WebDAV (HTTP)*: http://nazwa hosta/nazwa folderu

W przypadku korzystania z WebDAV (HTTPS)*: https://nazwa hosta/nazwa folderu

* SharePoint Online nie jest obsługiwana w przypadku skanowania do **Folder siec./FTP** z panelu sterowania skanera.

Jeśli chcesz zapisać zeskanowany obraz w usłudze SharePoint Online, użyj Document Capture Pro po zainstalowaniu SharePoint Online Connector. Szczegóły zawiera instrukcja do aplikacji Document Capture Pro.

<https://support.epson.net/dcp/>

- Nazwa użytkownika

Wprowadź nazwę użytkownika, aby zalogować się do określonego folderu.

- Hasło

Wprowadzanie hasła odpowiadającego nazwie użytkownika.

- Tryb połączenia

Wybór trybu połączenia foldera.

- Numer portu

Wprowadzenie numeru portu foldera.

- Ustaw. serwera proxy:

Wybierz, czy korzystać z serwera proxy.

Kontakty:

Wybór folderu, w którym ma być zapisany zeskanowany obraz z listy kontaktów.

Opcje menu skanowania w przypadku skanowania do folderu

Uwaga:

Pozycje mogą być niedostępne w zależności od innych ustawień.

Typ obrazu:

Wybór koloru zeskanowanego obrazu.

Po wybraniu tej opcji skaner będzie automatycznie wykrywać kolory oryginałów i zapisywać obrazy przy użyciu wykrytego trybu kolorów.

Kolor/w odcieniach szarości/czarno-biały

Umożliwia konwertowanie zeskanowanych obrazów na 24-bitowy obraz kolorowy, 8-bitowy szary lub monochromatyczny (czarno-biały plik binarny). Gdy opcja ta jest zaznaczona, ustaw czułość, aby określić, czy oryginał jest w skali szarości lub monochromatyczny przy skanowaniu niekolorowych oryginałów.

Kolor/Skala szarości:

Umożliwia konwertowanie zeskanowanych obrazów na 24-bitowy obraz kolorowy lub 8-bitowy obraz w skali odcieni szarości.

Kolor/Czarno-biały:

Umożliwia konwertowanie zeskanowanych obrazów na 24-bitowy obraz kolorowy lub monochromatyczny (czarno-biały plik binarny).

Dostępne rodzaje obrazów mogą się różnić w zależności od wybranego Format pliku. Przejdź poniżej w celu uzyskania szczegółowych informacji.

[„Kombinacje ustawień Format pliku i Typ obrazu” na stronie 99](#)

Format pliku:

Wybór formatu, w jakim ma być zapisany zeskanowany obraz.

Aby zapisać w formacie PDF, PDF/A lub TIFF, trzeba określić, czy wszystkie oryginały mają być zapisane w jednym pliku (wielostronicowym), czy zapisane osobno (plik jednostronicowy).

Wsp. kompresji:

Wybór stopnia kompresji zeskanowanego obrazu.

Ustaw. PDF:

Jeśli jako format zapisu wybrano opcję PDF, za pomocą tych ustawień można chronić pliki PDF.

Aby utworzyć plik PDF z hasłem otwarcia dokumentu, włącz opcję Hasło otwarcia dokumentu.

Aby utworzyć plik PDF z hasłem wymaganym do drukowania lub edycji, ustaw Hasło zezwolenia.

Rozdzielczość:

Wybór rozdzielczości skanowania.

Strona skanowania:

Wybór strony oryginału, która ma być przeskanowana.

Bind. (Oryg.):

Wybór kierunku bindowania oryginału.

Rozmiar oryginału:

Wybór rozmiaru umieszczonego oryginału.

Przytnij marg. dla "Auto":

Dostosowanie obszaru przycinania po wybraniu pozycji **Automatyczne wykrywanie**.

Skanuj laminowaną kartę:

W przypadku oryginałów laminowanych skanowane są również obszary przezroczyste wokół krawędzi.

Uwaga:

Zależnie od oryginału, odpowiedni efekt może nie być możliwy do uzyskania.

Obróć:

Obracanie zeskanowanego obrazu w prawo. Wybór kąta obrotu w zależności od oryginału, który ma być zeskanowany.

Gęstość:

Wybór kontrastu skanowanego obrazu.

Usuń tło:

Usuwanie koloru tła oryginałów z zeskanowanych obrazów.

Aby funkcja działała prawidłowo, kolor tła oryginałów powinien być najjaśniejszym kolorem na oryginałach i powinien być w miarę jednolity. Funkcja ta nie będzie działać prawidłowo, jeżeli w tle dokumentów są wzory lub na oryginałach są ilustracje lub tekst jaśniejsze niż tło.

Poprawianie tekstu:

Umożliwia wyostrenie niewyraźnych liter z oryginału. Można także skorygować przesunięcie lub nierówność tła.

Uwydatnij blade litery / Usuń tło:

Możliwe jest ustawienie poziomej korekty opcji na tekst lub tło. Przesunięcie suwaka w stronę ustawienia **Uwydatnij blade litery** spowoduje wyróżnienie jasnych liter na zeskanowanym obrazie. Przesunięcie suwaka w stronę ustawienia **Usuń tło** spowoduje usunięcie koloru tła, wzorów, zmarszczek lub przesunięcia z zeskanowanego obrazu.

Usuń czarne kropki:

Można też usunąć z tła wzory składające się z kropek, których nie da się usunąć przez rozjaśnienie tła. Można dostosować poziom efektu.

Uwaga:

Po wybraniu tej funkcji usuwane mogą być też małe kropki, a także wzory czarnych kropek widoczne na tle.

Usuń cień:

Usuwanie cieni z oryginału, które są widoczne na zeskanowanym obrazie.

Ramka:

Usuwanie cieni z krawędzi oryginałów.

Usuń skos dokumentu:

Korekta przekrzywienia zeskanowanego obrazu.

Funkcja ta może nie poradzić sobie z dokumentami, które zostały nadmiernie przekrzywione.

Pomiń puste strony:

Pomijanie pustych stron podczas skanowania, jeśli są w oryginale.

Jeśli rezultat nie jest zgodny z oczekiwaniami, dostosuj poziom wykrywania.

Uwaga:

Niektóre strony mogą zostać nieprawidłowo pomijane jako puste strony.

Ta funkcja nie jest dostępna podczas skanowania dwustronnych, zszytych oryginałów.

Tryb automat. podawania:

Ustawianie Tryb automat. podawania. Ta funkcja pozwala na kontynuowanie skanowania automatycznie po tym, jak oryginały zostały zeskanowane. Funkcja ta jest przydatna podczas skanowania różnych rozmiarów lub typów oryginałów po kolei.

Przed umieszczeniem każdego oryginału dostosuj prowadnice boczne.

- Wł. (tryb w pełni automatyczny): Rozpocznij skanowanie, gdy oryginał został podany w momencie wyświetlania komunikatu potwierdzenia kontynuowania.
- Wł. (tryb półautomatyczny): Rozpocznij skanowanie, gdy wciśnięty zostanie przycisk **Rozpocznij skanowanie** w momencie wyświetlania komunikatu potwierdzenia kontynuowania.

Wykryj podwójne podawanie:

Wyświetlanie ostrzeżenia po wykryciu podania wielu oryginałów naraz.

- Czujnik ultradźwiękowy: wykrywanie podawania dwóch arkuszy za pomocą czujnika ultradźwiękowego. Można określić zakres wykrywania.
- Długość: wykrywanie podwójnego podawania za pośrednictwem długości. Gdy długość drugiego skanowanego oryginału jest większa od pierwszego, jest to identyfikowane jako podawanie dwóch arkuszy. Można określić różnicę w długości uwzględniane podczas wykrywania.

nazwa pliku:

- Prefiks nazwy pliku:
Wprowadź przedrostek nazwy obrazów w postaci znaków alfanumerycznych oraz symboli.
- Dodaj datę:
Dodawanie daty do nazwy pliku.
- Godz. dodania:
Dodawanie godziny do nazwy pliku.

Usuń wszystko

Przywracanie ustawień skanowania do stanu domyślnego.

Skanowanie oryginałów do wiadomości e-mail

Zeskanowane obrazy można wysyłać pocztą e-mail bezpośrednio z poziomu skanera. Przed skanowaniem należy skonfigurować serwer.

Adres e-mail można wpisać bezpośrednio, jednak wygodniej jest najpierw zarejestrować adres na liście kontaktów.

Uwaga:

- Sprawdź poprawność ustawień opcji skanera **Data/godzina** i **Różnica czasu**. Na panelu sterowania wybierz pozycję **Ustaw. > Ustaw. podstawowe > Ust. Data/godzina**.
- Przed skanowaniem można sprawdzić miejsce docelowe. Wybierz pozycję **Ustaw. > Ustawienia skanera**, a następnie włącz opcję **Potwierdź odbiorcę**.

1. Umieść oryginały.
2. Na ekranie głównym panelu sterowania skanera wybierz pozycję **E-mail**.

3. Określ miejsce docelowe.

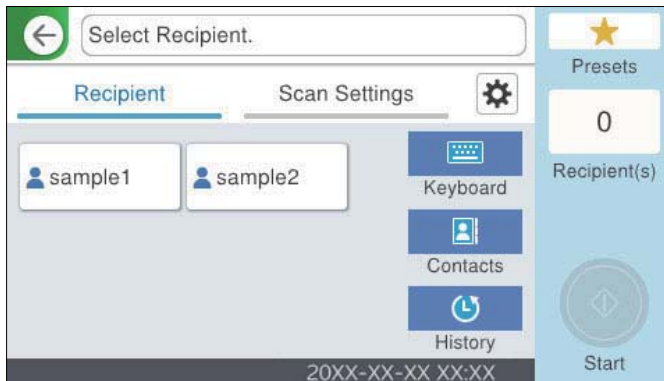

- Aby wybrać jeden z często używanych adresów: wybierz ikony wyświetlane na ekranie.
- Aby wprowadzić adres e-mail ręcznie: wybierz pozycję **Klawiat.**, wprowadź adres e-mail, a następnie wybierz przycisk **OK**.
- Aby wybrać z listy kontaktów: wybierz **Kontakty**, wybierz kontakt lub grupę, a następnie wybierz **Zamknij**. Można też wyszukać kontakt na liście kontaktów. Na górze ekranu w polu wprowadź słowo kluczowe.
- Aby wybrać z listy historii: wybierz **Historia**, wybierz kontakt, a następnie wybierz **Zamknij**.

Uwaga:

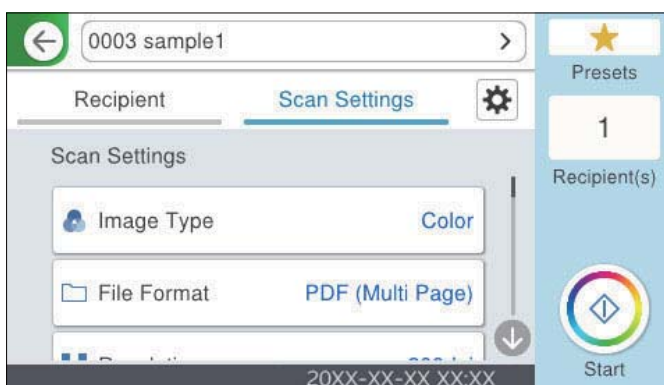

- Liczba wybranych odbiorców jest wyświetlana po prawej stronie ekranu. Możliwe jest wysyłanie wiadomości e-mail do maksymalnie 10 odbiorców lub grup odbiorców.
Jeśli w odbiorcach są uwzględnione grupy, możesz wybrać maks. 200 osobnych adresów z uwzględnieniem adresów w grupach.
- Na górze ekranu wybierz pole adresu, aby wyświetlić listę wybranych adresów.

4. Wybierz pozycję **Ustaw. skanowania**, sprawdź ustawienia, takie jak format zapisu, a następnie zmień je w razie potrzeby.



Uwaga:

Wybierz , aby zapisać ustawienia jako ustawienia wstępne.

- 5. Wybierz pozycję , sprawdź ustawienia **Ustawienia skanera**, a następnie zmień je w razie potrzeby. Można zmieniać ustawienia, takie jak **Powoli** lub **Funkcja DFDS**.
- 6. Dotknij pozycji .

Powiązane informacje

➔ [„Rejestrowanie serwera poczty e-mail” na stronie 126](#)

Opcje menu skanowania w przypadku skanowania do wiadomości e-mail

Uwaga:

Pozycje mogą być niedostępne w zależności od innych ustawień.

Typ obrazu:

Wybór koloru zeskanowanego obrazu.

Po wybraniu tej opcji skaner będzie automatycznie wykrywać kolory oryginałów i zapisywać obrazy przy użyciu wykrytego trybu kolorów.

Kolor/w odcieniach szarości/czarno-biały

Umożliwia konwertowanie zeskanowanych obrazów na 24-bitowy obraz kolorowy, 8-bitowy szary lub monochromatyczny (czarno-biały plik binarny). Gdy opcja ta jest zaznaczona, ustaw czułość, aby określić, czy oryginał jest w skali szarości lub monochromatyczny przy skanowaniu niekolorowych oryginałów.

Kolor/Skala szarości:

Umożliwia konwertowanie zeskanowanych obrazów na 24-bitowy obraz kolorowy lub 8-bitowy obraz w skali odcieni szarości.

Kolor/Czarno-biały:

Umożliwia konwertowanie zeskanowanych obrazów na 24-bitowy obraz kolorowy lub monochromatyczny (czarno-biały plik binarny).

Dostępne rodzaje obrazów mogą się różnić w zależności od wybranego Format pliku. Przejdź poniżej w celu uzyskania szczegółowych informacji.

[„Kombinacje ustawień Format pliku i Typ obrazu” na stronie 99](#)

Format pliku:

Wybór formatu, w jakim ma być zapisany zeskanowany obraz.

Aby zapisać w formacie PDF, PDF/A lub TIFF, trzeba określić, czy wszystkie oryginały mają być zapisane w jednym pliku (wielostronicowym), czy zapisane osobno (plik jednostronicowy).

Wsp. kompresji:

Wybór stopnia kompresji zeskanowanego obrazu.

Ustaw. PDF:

Jeśli jako format zapisu wybrano opcję PDF, za pomocą tych ustawień można chronić pliki PDF.

Aby utworzyć plik PDF z hasłem otwarcia dokumentu, włącz opcję Hasło otwarcia dokumentu.

Aby utworzyć plik PDF z hasłem wymaganym do drukowania lub edycji, ustaw Hasło zezwolenia.

Rozdzielczość:

Wybór rozdzielczości skanowania.

Strona skanowania:

Wybór strony oryginału, która ma być przeskanowana.

Bind. (Oryg.):

Wybór kierunku bindowania oryginału.

Rozmiar oryginału:

Wybór rozmiaru umieszczonego oryginału.

- Przytnij marg. dla "Auto":

Dostosowanie obszaru przycinania po wybraniu pozycji **Automatyczne wykrywanie**.

- Skanuj laminowaną kartę:

W przypadku oryginałów laminowanych skanowane są również obszary przezroczyste wokół krawędzi.

Uwaga:

Zależnie od oryginału, odpowiedni efekt może nie być możliwy do uzyskania.

Obróć:

Obracanie zeskanowanego obrazu w prawo. Wybór kąta obrotu w zależności od oryginału, który ma być zeskanowany.

Gęstość:

Wybór kontrastu skanowanego obrazu.

Usuń tło:

Usuwanie koloru tła oryginałów z zeskanowanych obrazów.

Aby funkcja działała prawidłowo, kolor tła oryginałów powinien być najjaśniejszym kolorem na oryginałach i powinien być w miarę jednolity. Funkcja ta nie będzie działać prawidłowo, jeżeli w tle dokumentów są wzory lub na oryginałach są ilustracje lub tekst jaśniejsze niż tło.

Poprawianie tekstu:

Umożliwia wyostrenie niewyraźnych liter z oryginału. Można także skorygować przesunięcie lub nierówności tła.

- Uwydatnij blade litery / Usuń tło:

Możliwe jest ustawienie poziomej korekty opcji na tekst lub tło. Przesunięcie suwaka w stronę ustawienia **Uwydatnij blade litery** spowoduje wyróżnienie jasnych liter na zeskanowanym obrazie. Przesunięcie suwaka w stronę ustawienia **Usuń tło** spowoduje usunięcie koloru tła, wzorów, zmarszczek lub przesunięcia z zeskanowanego obrazu.

- Usuń czarne kropki:

Można też usunąć z tła wzory składające się z kropek, których nie da się usunąć przez rozjaśnienie tła. Można dostosować poziom efektu.

Uwaga:

Po wybraniu tej funkcji usuwane mogą być też małe kropki, a także wzory czarnych kropek widoczne na tle.

Usuń cień:

Usuwanie cieni z oryginału, które są widoczne na zeskanowanym obrazie.

- Ramka:

Usuwanie cieni z krawędzi oryginałów.

Usuń skos dokumentu:

Korekta przekrzywienia zeskanowanego obrazu.

Funkcja ta może nie poradzić sobie z dokumentami, które zostały nadmiernie przekrzywione.

Pomiń puste strony:

Pomijanie pustych stron podczas skanowania, jeśli są w oryginale.

Jeśli rezultat nie jest zgodny z oczekiwaniami, dostosuj poziom wykrywania.

Uwaga:

- Niektóre strony mogą zostać nieprawidłowo pomijane jako puste strony.
- Ta funkcja nie jest dostępna podczas skanowania dwustronnych, zszytych oryginałów.

Tryb automat. podawania:

Ustawianie Tryb automat. podawania. Ta funkcja pozwala na kontynuowanie skanowania automatycznie po tym, jak oryginały zostały zeskanowane. Funkcja ta jest przydatna podczas skanowania różnych rozmiarów lub typów oryginałów po kolei.

Przed umieszczeniem każdego oryginału dostosuj prowadnice boczne.

- Wł. (tryb w pełni automatyczny): Rozpocznij skanowanie, gdy oryginał został podany w momencie wyświetlania komunikatu potwierdzenia kontynuowania.
- Wł. (tryb półautomatyczny): Rozpocznij skanowanie, gdy wciśnięty zostanie przycisk **Rozpocznij skanowanie** w momencie wyświetlania komunikatu potwierdzenia kontynuowania.

Wykryj podwójne podawanie:

Wyświetlanie ostrzeżenia po wykryciu podania wielu oryginałów naraz.

- Czujnik ultradźwiękowy: wykrywanie podawania dwóch arkuszy za pomocą czujnika ultradźwiękowego. Można określić zakres wykrywania.
- Długość: wykrywanie podwójnego podawania za pośrednictwem długości. Gdy długość drugiego skanowanego oryginału jest większa od pierwszego, jest to identyfikowane jako podawanie dwóch arkuszy. Można określić różnice w długości uwzględniane podczas wykrywania.

Temat:

Wprowadź temat wiadomości e-mail w postaci znaków alfanumerycznych oraz symboli.

Maks. rozm. zał. pliku:

Wybór maksymalnego rozmiaru pliku, który można załączyć do wiadomości e-mail.

nazwa pliku:

- Prefiks nazwy pliku:
Wprowadź przedrostek nazwy obrazów w postaci znaków alfanumerycznych oraz symboli.
- Dodaj datę:
Dodawanie daty do nazwy pliku.
- Godz. dodania:
Dodawanie godziny do nazwy pliku.

Usuń wszystko

Przywracanie ustawień skanowania do stanu domyślnego.

Skanowanie do chmury

Możesz wysyłać zeskanowane obrazy do usług w chmurze. Przed rozpoczęciem korzystania z tej funkcji skonfiguruj ustawienia za pomocą usługi Epson Connect. Szczegółowe informacje można znaleźć w witrynie internetowej Epson Connect.

<https://www.epsonconnect.com/>

<http://www.epsonconnect.eu> (tylko w Europie)

1. Umieść oryginały.
2. Na ekranie głównym panelu sterowania skanera wybierz pozycję **Chmura**.
3. Na górze ekranu wybierz pozycję , a następnie wybierz miejsce docelowe.
4. Ustaw pozycje na karcie **Ustaw. podstawowe**, np. format zapisu.

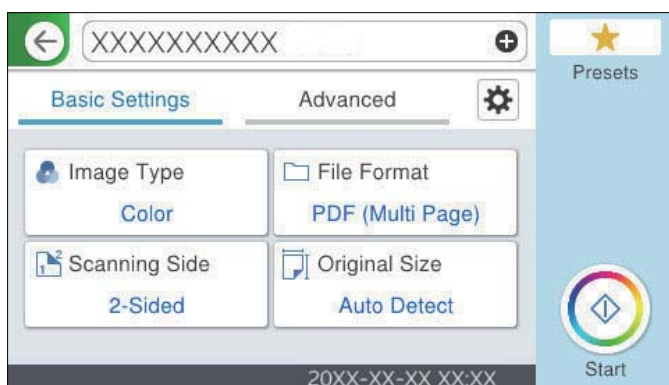

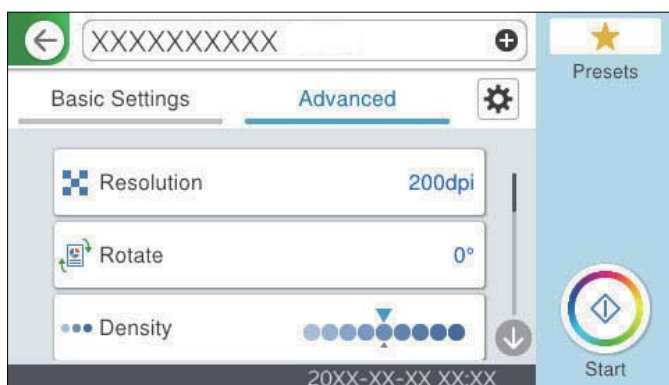

5. Wybierz **Zaawansowane**, a następnie sprawdź ustawienia i zmień je w razie potrzeby.



Uwaga:

Wybierz , aby zapisać ustawienia jako ustawienia wstępne.

6. Wybierz pozycję , sprawdź ustawienia **Ustawienia skanera**, a następnie zmień je w razie potrzeby. Można zmieniać ustawienia, takie jak **Powoli** lub **Funkcja DFDS**.
7. Dotknij pozycji .

Podstawowe opcje menu w przypadku skanowania do chmury

Uwaga:

Pozycje mogą być niedostępne w zależności od innych ustawień.

Typ obrazu:

Wybór koloru zeskanowanego obrazu.

Po wybraniu tej opcji skaner będzie automatycznie wykrywać kolory oryginałów i zapisywać obrazy przy użyciu wykrytego trybu kolorów.

Kolor/Skala szarości:

Umożliwia konwertowanie zeskanowanych obrazów na 24-bitowy obraz kolorowy lub 8-bitowy obraz w skali odcieni szarości.

Dostępne rodzaje obrazów mogą się różnić w zależności od wybranego Format pliku. Przejdź poniżej w celu uzyskania szczegółowych informacji.

[„Kombinacje ustawień Format pliku i Typ obrazu” na stronie 99](#)

Format pliku:

Wybór formatu, w jakim ma być zapisany zeskanowany obraz.

Aby zapisać w formacie PDF, trzeba określić, czy wszystkie oryginały mają być zapisane w jednym pliku (wielostronicowym), czy zapisane osobno (plik jednostronicowy).

Strona skanowania:

Wybór strony oryginału, która ma być przeskanowana.

Bind. (Oryg.):

Wybór kierunku bindowania oryginału.

Rozmiar oryginału:

Wybór rozmiaru umieszczonego oryginału.

Przytnij marg. dla "Auto":

Dostosowanie obszaru przycinania po wybraniu pozycji **Automatyczne wykrywanie**.

Skanuj laminowaną kartę:

W przypadku oryginałów laminowanych skanowane są również obszary przezroczyste wokół krawędzi.

Uwaga:

Zależnie od oryginału, odpowiedni efekt może nie być możliwy do uzyskania.

Zaawansowane opcje menu w przypadku skanowania do chmury

Uwaga:

Pozycje mogą być niedostępne w zależności od innych ustawień.

Rozdzielczość:

Wybór rozdzielczości skanowania.

Obróć:

Obracanie zeskanowanego obrazu w prawo. Wybór kąta obrotu w zależności od oryginału, który ma być zeskanowany.

Gęstość:

Wybór kontrastu skanowanego obrazu.

Usuń tło:

Usuwanie koloru tła oryginałów z zeskanowanych obrazów.

Aby funkcja działała prawidłowo, kolor tła oryginałów powinien być najjaśniejszym kolorem na oryginałach i powinien być w miarę jednolity. Funkcja ta nie będzie działać prawidłowo, jeżeli w tle dokumentów są wzory lub na oryginałach są ilustracje lub tekst jaśniejsze niż tło.

Poprawianie tekstu:

Umożliwia wyostrenie niewyraźnych liter z oryginału. Można także skorygować przesunięcie lub nierówności tła.

Uwydatnij blade litery / Usuń tło:

Możliwe jest ustawienie poziomej korekty opcji na tekst lub tło. Przesunięcie suwaka w stronę ustawienia **Uwydatnij blade litery** spowoduje wyróżnienie jasnych liter na zeskanowanym obrazie. Przesunięcie suwaka w stronę ustawienia **Usuń tło** spowoduje usunięcie koloru tła, wzorów, zmarszczek lub przesunięcia z zeskanowanego obrazu.

Usuń czarne kropki:

Można też usunąć z tła wzory składające się z kropek, których nie da się usunąć przez rozjaśnienie tła. Można dostosować poziom efektu.

Uwaga:

Po wybraniu tej funkcji usuwane mogą być też małe kropki, a także wzory czarnych kropek widoczne na tle.

Usuń cień:

Usuwanie cieni z oryginału, które są widoczne na zeskanowanym obrazie.

Ramka:

Usuwanie cieni z krawędzi oryginałów.

Usuń skos dokumentu:

Korekta przekrzywienia zeskanowanego obrazu.

Funkcja ta może nie poradzić sobie z dokumentami, które zostały nadmiernie przekrzywione.

Pomiń puste strony:

Pomijanie pustych stron podczas skanowania, jeśli są w oryginale.

Jeśli rezultat nie jest zgodny z oczekiwaniami, dostosuj poziom wykrywania.

Uwaga:

Niektóre strony mogą zostać nieprawidłowo pomijane jako puste strony.

Ta funkcja nie jest dostępna podczas skanowania dwustronnych, zszytych oryginałów.

Tryb automat. podawania:

Ustawianie Tryb automat. podawania. Ta funkcja pozwala na kontynuowanie skanowania automatycznie po tym, jak oryginały zostały zeskanowane. Funkcja ta jest przydatna podczas skanowania różnych rozmiarów lub typów oryginałów po kolei.

Przed umieszczeniem każdego oryginału dostosuj prowadnice boczne.

- Wł. (tryb w pełni automatyczny): Rozpocznij skanowanie, gdy oryginał został podany w momencie wyświetlania komunikatu potwierdzenia kontynuowania.
- Wł. (tryb półautomatyczny): Rozpocznij skanowanie, gdy wciśnięty zostanie przycisk **Rozpocznij skanowanie** w momencie wyświetlania komunikatu potwierdzenia kontynuowania.

Wykryj podwójne podawanie:

Wyświetlanie ostrzeżenia po wykryciu podania wielu oryginałów naraz.

- Czujnik ultradźwiękowy: wykrywanie podawania dwóch arkuszy za pomocą czujnika ultradźwiękowego. Można określić zakres wykrywania.
- Długość: wykrywanie podwójnego podawania za pośrednictwem długości. Gdy długość drugiego skanowanego oryginału jest większa od pierwszego, jest to identyfikowane jako podawanie dwóch arkuszy. Można określić różnice w długości uwzględniane podczas wykrywania.

Usuń wszystko

Przywracanie ustawień skanowania do stanu domyślnego.

Skanowanie do napędu USB

Możliwe jest zapisanie zeskanowanego obrazu na napędzie USB.

1. Umieść oryginały.
2. Podłącz napęd USB do portu do podłączenia zewnętrznego interfejsu kablem USB skanera.
3. Na ekranie głównym panelu sterowania skanera wybierz pozycję **Napęd USB**.
4. Ustaw pozycje na karcie **Ustaw. podstawowe**, np. format zapisu.

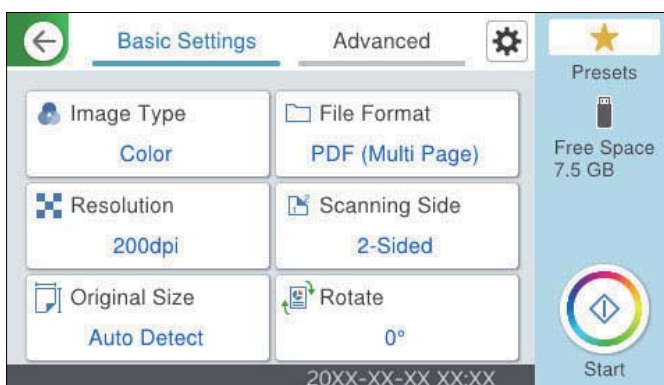

5. Wybierz **Zaawansowane**, a następnie sprawdź ustawienia i zmień je w razie potrzeby.

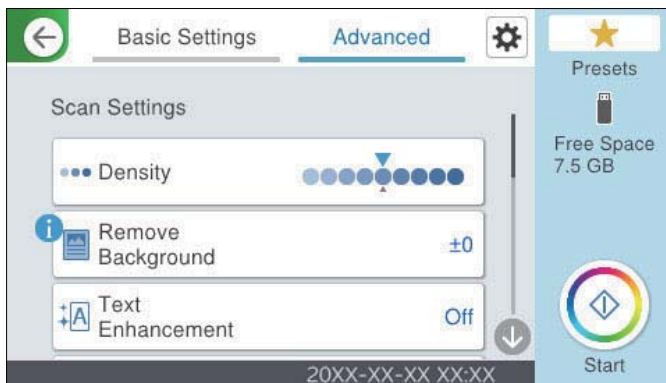

Uwaga:

Wybierz ★, aby zapisać ustawienia jako ustawienia wstępne.

6. Wybierz pozycję ⚙️, sprawdź ustawienia **Ustawienia skanera**, a następnie zmień je w razie potrzeby. Można zmieniać ustawienia, takie jak **Powoli** lub **Funkcja DFDS**.
7. Dotknij pozycji ⬇️.

Powiązane informacje

➔ „Umieszczanie i usuwanie zewnętrznego napędu USB” na stronie 31

Podstawowe opcje menu w przypadku skanowania do napędu USB

Uwaga:

Pozycje mogą być niedostępne w zależności od innych ustawień.

Typ obrazu:

Wybór koloru zeskanowanego obrazu.

Po wybraniu tej opcji skaner będzie automatycznie wykrywać kolory oryginałów i zapisywać obrazy przy użyciu wykrytego trybu kolorów.

Kolor/w odcieniach szarości/czarno-biały

Umożliwia konwertowanie zeskanowanych obrazów na 24-bitowy obraz kolorowy, 8-bitowy szary lub monochromatyczny (czarno-biały plik binarny). Gdy opcja ta jest zaznaczona, ustaw czułość, aby określić, czy oryginał jest w skali szarości lub monochromatyczny przy skanowaniu niekolorowych oryginałów.

Kolor/Skala szarości:

Umożliwia konwertowanie zeskanowanych obrazów na 24-bitowy obraz kolorowy lub 8-bitowy obraz w skali odcieni szarości.

Kolor/Czarno-biały:

Umożliwia konwertowanie zeskanowanych obrazów na 24-bitowy obraz kolorowy lub monochromatyczny (czarno-biały plik binarny).

Dostępne rodzaje obrazów mogą się różnić w zależności od wybranego Format pliku. Przejdź poniżej w celu uzyskania szczegółowych informacji.

[„Kombinacje ustawień Format pliku i Typ obrazu” na stronie 99](#)

Format pliku:

Wybór formatu, w jakim ma być zapisany zeskanowany obraz.

Aby zapisać w formacie PDF, PDF/A lub TIFF, trzeba określić, czy wszystkie oryginały mają być zapisane w jednym pliku (wielostronicowym), czy zapisane osobno (plik jednostronicowy).

Wsp. kompresji:

Wybór stopnia kompresji zeskanowanego obrazu.

Ustaw. PDF:

Jeśli jako format zapisu wybrano opcję PDF, za pomocą tych ustawień można chronić pliki PDF.

Aby utworzyć plik PDF z hasłem otwarcia dokumentu, włącz opcję Hasło otwarcia dokumentu.

Aby utworzyć plik PDF z hasłem wymaganym do drukowania lub edycji, ustaw Hasło zezwolenia.

Rozdzielczość:

Wybór rozdzielczości skanowania.

Strona skanowania:

Wybór strony oryginału, która ma być przeskanowana.

Bind. (Oryg.):

Wybór kierunku bindowania oryginału.

Rozmiar oryginału:

Wybór rozmiaru umieszczonego oryginału.

Przytnij marg. dla "Auto":

Dostosowanie obszaru przycinania po wybraniu pozycji **Automatyczne wykrywanie**.

Skanuj laminowaną kartę:

W przypadku oryginałów laminowanych skanowane są również obszary przezroczyste wokół krawędzi.

Uwaga:

Zależnie od oryginału, odpowiedni efekt może nie być możliwy do uzyskania.

Obróć:

Obracanie zeskanowanego obrazu w prawo. Wybór kąta obrotu w zależności od oryginału, który ma być zeskanowany.

Zaawansowane opcje menu w przypadku skanowania do napędu USB

Uwaga:

Pozycje mogą być niedostępne w zależności od innych ustawień.

Gęstość:

Wybór kontrastu skanowanego obrazu.

Usuń tło:

Usuwanie koloru tła oryginałów z zeskanowanych obrazów.

Aby funkcja działała prawidłowo, kolor tła oryginałów powinien być najjaśniejszym kolorem na oryginałach i powinien być w miarę jednolity. Funkcja ta nie będzie działać prawidłowo, jeżeli w tle dokumentów są wzory lub na oryginałach są ilustracje lub tekst jaśniejsze niż tło.

Poprawianie tekstu:

Umożliwia wyostrenie niewyraźnych liter z oryginału. Można także skorygować przesunięcie lub nierówności tła.

Uwydatnij blade litery / Usuń tło:

Możliwe jest ustawienie poziomu korekty opcji na tekst lub tło. Przesunięcie suwaka w stronę ustawienia **Uwydatnij blade litery** spowoduje wyróżnienie jasnych liter na zeskanowanym obrazie. Przesunięcie suwaka w stronę ustawienia **Usuń tło** spowoduje usunięcie koloru tła, wzorów, zmarszczek lub przesunięcia z zeskanowanego obrazu.

Usuń czarne kropki:

Można też usunąć z tła wzory składające się z kropek, których nie da się usunąć przez rozjaśnienie tła. Można dostosować poziom efektu.

Uwaga:

Po wybraniu tej funkcji usuwane mogą być też małe kropki, a także wzory czarnych kropek widoczne na tle.

Usuń cień:

Usuwanie cieni z oryginału, które są widoczne na zeskanowanym obrazie.

Ramka:

Usuwanie cieni z krawędzi oryginałów.

Usuń skos dokumentu:

Korekta przekrzywienia zeskanowanego obrazu.

Funkcja ta może nie poradzić sobie z dokumentami, które zostały nadmiernie przekrzywione.

Pomiń puste strony:

Pomijanie pustych stron podczas skanowania, jeśli są w oryginale.

Jeśli rezultat nie jest zgodny z oczekiwaniami, dostosuj poziom wykrywania.

Uwaga:

Niektóre strony mogą zostać nieprawidłowo pomijane jako puste strony.

Ta funkcja nie jest dostępna podczas skanowania dwustronnych, zszytych oryginałów.

Tryb automat. podawania:

Ustawianie Tryb automat. podawania. Ta funkcja pozwala na kontynuowanie skanowania automatycznie po tym, jak oryginały zostały zeskanowane. Funkcja ta jest przydatna podczas skanowania różnych rozmiarów lub typów oryginałów po kolei.

Przed umieszczeniem każdego oryginału dostosuj prowadnice boczne.

Wł. (tryb w pełni automatyczny): Rozpocznij skanowanie, gdy oryginał został podany w momencie wyświetlania komunikatu potwierdzenia kontynuowania.

Wł. (tryb półautomatyczny): Rozpocznij skanowanie, gdy wciśnięty zostanie przycisk **Rozpocznij skanowanie** w momencie wyświetlania komunikatu potwierdzenia kontynuowania.

Wykryj podwójne podawanie:

Wyświetlanie ostrzeżenia po wykryciu podania wielu oryginałów naraz.

- Czujnik ultradźwiękowy: wykrywanie podawania dwóch arkuszy za pomocą czujnika ultradźwiękowego. Można określić zakres wykrywania.
- Długość: wykrywanie podwójnego podawania za pośrednictwem długości. Gdy długość drugiego skanowanego oryginału jest większa od pierwszego, jest to identyfikowane jako podawanie dwóch arkuszy. Można określić różnice w długości uwzględniane podczas wykrywania.

nazwa pliku:

- Prefiks nazwy pliku:
Wprowadź przedrostek nazwy obrazów w postaci znaków alfanumerycznych oraz symboli.
- Dodaj datę:
Dodawanie daty do nazwy pliku.
- Godz. dodania:
Dodawanie godziny do nazwy pliku.

Usuń wszystko

Przywracanie ustawień skanowania do stanu domyślnego.

Skanowanie przy użyciu WSD

Uwaga:

Ta funkcja jest dostępna wyłącznie na komputerach z systemem Windows Vista lub nowszym.

Jeśli komputer docelowy nie jest wyświetlany, wykonaj poniższe czynności, aby dodać urządzenie WSD Scan.

„Dodawanie urządzenia WSD Scan” na stronie 98

1. Umieść oryginały.
2. Na ekranie głównym panelu sterowania skanera wybierz pozycję **WSD**.
3. Wybierz miejsce docelowe.
4. Dotknij pozycji .
5. Gdy ekran **Urządzenie WSD Scan** zostanie wyświetlony na komputerze, wykonaj instrukcje wyświetlane na ekranie.

Dodawanie urządzenia WSD Scan

W zależności od środowiska konieczne może być dodanie do komputera urządzenia WSD Scan.

W poniższym przykładzie przedstawiono procedurę dla systemu Windows 10. Procedury mogą różnić się w zależności od środowiska.

1. Wyświetl listę urządzeń.
Kliknij przycisk Start, a następnie wybierz kolejno pozycje **Ustawienia** > **Urządzenia** > **Drukarki i skanery**.

2. Kliknij **Dodaj drukarkę lub skaner**.
3. Wybierz skaner, a następnie kliknij **Dodaj urządzenie**.

Uwaga:

Jeśli nie znasz nazwy urządzenia swojego skanera, możesz sprawdzić nazwę na panelu sterowania skanera.

Na panelu sterowania skanera wybierz kolejno pozycje **Ustaw.** > **Ustawienia sieciowe** > **Stan sieci**, a następnie wybierz status metody aktywnego połączenia, aby sprawdzić **Nazwa urządzenia**.

Po dodaniu skanera do listy procedura zostaje zakończona.

Uwaga:

Istnieje możliwość zmiany zdarzenia WSD Scan. Kliknij dodany przez siebie skaner, a następnie kolejno pozycje **Zarządzaj** > **Właściwości skanera** > **Właściwości** > **Zdarzenia**.

Urządzenie WSD Scan można dodać w panelu sterowania systemu Windows.

Wybierz kolejno pozycje **Panel sterowania** > **Sprzęt i dźwięk** > **Wyświetl urządzenia i drukarki**, a następnie kliknij **Dodaj urządzenie**.

Kombinacje ustawień Format pliku i Typ obrazu

W zależności od używanej funkcji i wybranego ustawienia opcji zapisu Format pliku można korzystać z następujących rodzajów obrazu.

Funkcja Skanuj do komputera

W zależności od ustawień aplikacji Document Capture Pro.

Funkcja Skanuj do Napęd USB, funkcja Skan. do foldera siec./FTP

✓: można wybrać. ✗: nie można wybrać.

| Typ obrazu | Format pliku | | | |
|--|--------------|--|------------------|------------------|
| | JPEG | PDF (Jednostronicowy) PDF (Wielostronicowy) PDF/A (Jednostronicowy) PDF/A (Wielostronicowy) | TIFF (Poj. str.) | TIFF (Wielostr.) |
| Kolor | ✓ | ✓ | ✓ | - |
| Cz.-białe | - | ✓ | ✓ | ✓ |
| Szary | ✓ | ✓ | ✓ | - |
| Kolor/w odcieniach szarości/czarno-biały | - | ✓ | ✓ | - |
| Kolor/Czarno-biały | - | ✓ | ✓ | - |
| Kolor/Skala szarości | ✓ | ✓ | ✓ | - |

Funkcja Skanuj do chmury

✓: można wybrać. ✗: nie można wybrać.

| Typ obrazu | Format pliku | | | |
|--|--------------|--|------------------|------------------|
| | JPEG | PDF (Jednostronicowy) PDF (Wielostronicowy) | TIFF (Poj. str.) | TIFF (Wielostr.) |
| Kolor | ✓ | ✓ | - | - |
| Cz.-białe | - | ✓ | - | - |
| Szary | ✓ | ✓ | - | - |
| Kolor/w odcieniach szarości/czarno-biały | - | - | - | - |
| Kolor/Czarno-biały | - | - | - | - |
| Kolor/Skala szarości | ✓ | ✓ | - | - |

Funkcja Skanuj do e-mail

✓: można wybrać. ✗: nie można wybrać.

| Typ obrazu | Format pliku | | | |
|--|--------------|--|------------------|------------------|
| | JPEG | PDF (Jednostronicowy) PDF (Wielostronicowy) PDF/A (Jednostronicowy) PDF/A (Wielostronicowy) | TIFF (Poj. str.) | TIFF (Wielostr.) |
| Kolor | ✓ | ✓ | - | - |
| Cz.-białe | - | ✓ | ✓ | ✓ |
| Szary | ✓ | ✓ | - | - |
| Kolor/w odcieniach szarości/czarno-biały | - | ✓ | - | - |
| Kolor/Czarno-biały | - | ✓ | - | - |
| Kolor/Skala szarości | ✓ | ✓ | - | - |

Skanowanie przy użyciu ustawień Wstępne

Możliwe jest wczytywanie wstępnie skonfigurowanych ustawień **Wstępne**, które mają być używane do skanowania.

- Użyj jednej z następujących metod, aby wczytać **Wstępne**.
 - Na ekranie głównym panelu sterowania skanera wybierz pozycję **Wstępne**, a następnie wybierz ustawienia z listy.
 - W menu skanowania wybierz pozycję , po czym wybierz **Załaduj początkowe**, a następnie wybierz ustawienia z listy.
 - Jeśli ikona **Wstępne** została dodana do ekranu głównego, wybierz ikonę na ekranie głównym.

Uwaga:

Jeśli w ustawieniach wstępnych włączono opcję **Szybkie wysyłanie**, skanowanie jest uruchamiane od razu.

2. Jeśli zostanie wyświetlony ekran potwierdzenia wczytania, wybierz pozycję **Zamknij**, aby zamknąć ekran.
3. Sprawdź wczytane ustawienia **Wstępne**.
4. Dotknij pozycji .

Powiązane informacje

➔ „Rejestrowanie Wstępne” na stronie 149

Skanowanie z poziomu komputera

Skanowanie za pomocą aplikacji Document Capture Pro (w systemie Windows)

Document Capture Pro umożliwia łatwe i skuteczne przekształcanie na postać cyfrową oryginałów i formularzy.

W aplikacji Document Capture Pro dostępne są następujące funkcje.

- Można rejestrować szereg operacji, takich jak skanowanie i zapisywanie, jako „zadanie” oraz wykonywać je.
- Zadania można skonfigurować, tak aby zeskanowane obrazy były zapisywane w różnych formatach (PDF/BMP/JPEG/JPEG2000/TIFF/Multi-TIFF/PNG/DOCX/XLSX/PPTX).
- Zadania można sortować automatycznie, wkładając arkusze rozdzielające między oryginały lub wykorzystując kody kreskowe na oryginałach.
- Dane skanowania lub wymagane elementy zeskanowanej zawartości można zapisywać jako dane indeksu.
- Możliwe jest ustawienie wielu miejsc docelowych.
- Skanowanie jest też możliwe przez wykonanie prostych operacji bez tworzenia zadania.

Używając tych funkcji, można sprawniej przekształcać dokumenty papierowe na postać cyfrową, np. skanowanie dużej liczby dokumentów lub używanie ich przez sieć.

Uwaga:

- Więcej informacji na temat używania aplikacji Document Capture Pro można znaleźć pod poniższym adresem URL:
<https://support.epson.net/dcp/>
- Aplikacja Document Capture Pro nie obsługuje systemu Windows Server.

Czym jest zadanie skanowania?

Rejestrując szereg często wykonywanych czynności jako zadanie, można wykonywać te operacje przez wybranie zadania.

Po przydzieleniu zadania do panelu sterowania skanera będzie też można wykonywać zadania z poziomu panelu sterowania.

Wykonywanie zadania skanowania

W tym rozdziale przedstawiono przepływ pracy skanowania przy użyciu istniejącego zadania.

1. Na górze okna Document Capture Pro wybierz skaner, który ma być używany. Po uruchomieniu oprogramowania połączy się ono automatycznie z ostatnio używanym skanerem.

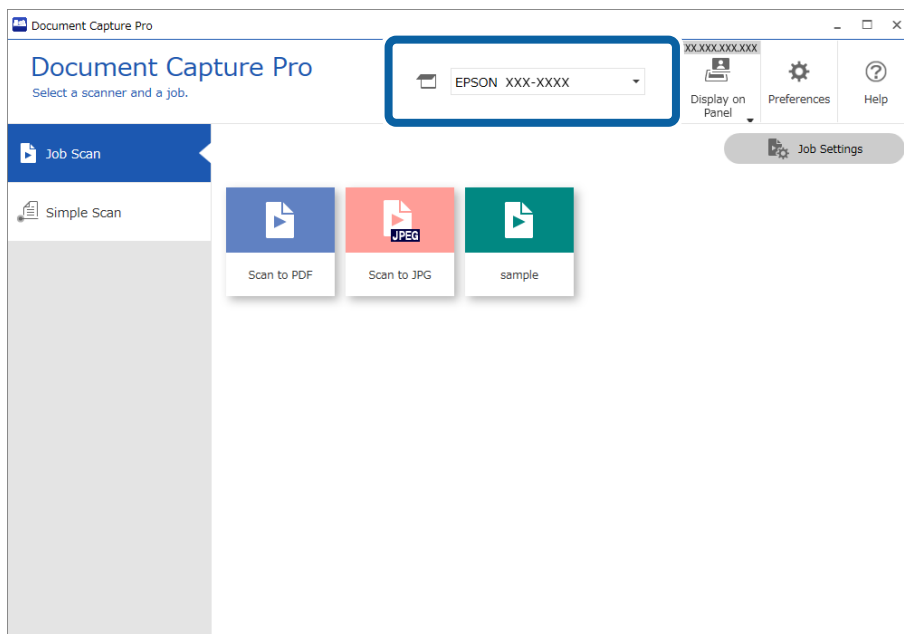

2. Kliknij kartę **Zadanie Skanuj**, a następnie kliknij ikonę zadania do wykonania.

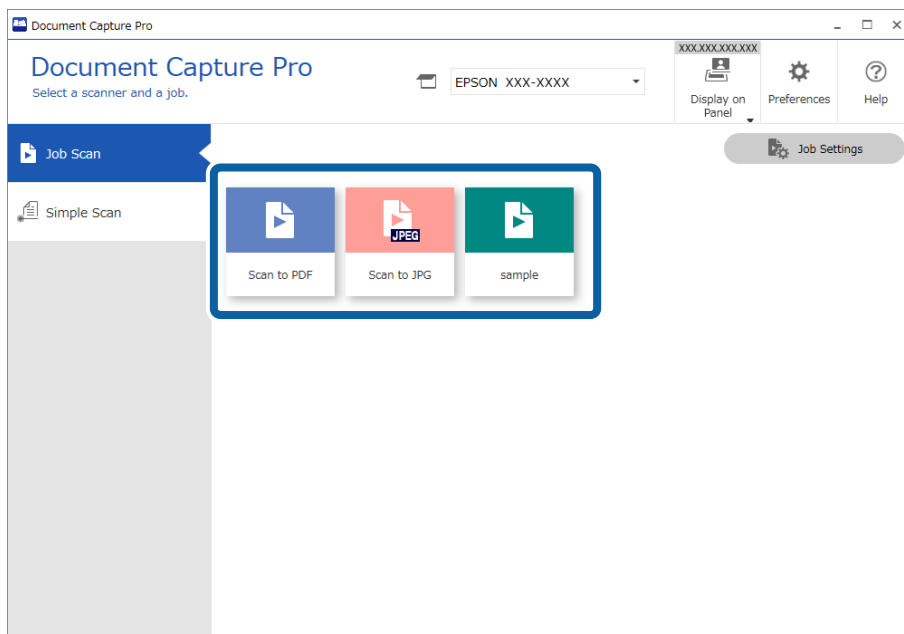

Zostanie wykonane wybrane zadanie.

Podczas wykonywania zadania, dla którego w ustawieniach skanowania zaznaczono opcję **Pokaż podgląd podczas skanowania**, zostanie wyświetlone okno podglądu.

3. Jeśli w trakcie wykonywania zadania zawierającego następujące elementy w obszarach ustawień zapisywania Ustawienia nazwy pliku, Ustawienia rozdzielania lub Ustawienia indeksu definiowanego przez użytkownika elementy te zostaną wykryte na zeskanowanej stronie, obszar ich wykrycia zostanie oznaczony prostokątem zaznaczania na obrazie. W razie potrzeby popraw wyniki rozpoznawania ręcznie lub zmień obszar, a następnie ponownie uruchom funkcję rozpoznawania.

- Rozpoznawanie tekstu
- Kod kreskowy
- Formularz
- Strefy odczytu maszynowego w paszportach
- Strefy odczytu maszynowego w dokumentach podróży

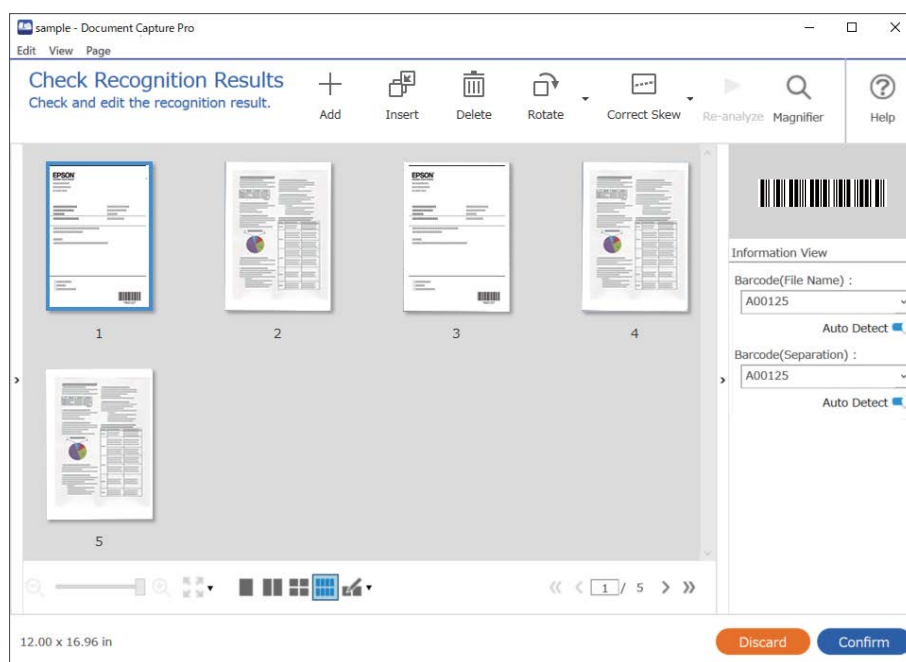

4. W przypadku zadań z włączoną opcją ustawień zapisywania **Przed zapisaniem pokaż okno dialogowe edycji** sprawdź wyniki skanowania w oknie **Edycja wyników skanowania** po jego zakończeniu, a następnie wprowadź odpowiednie modyfikacje w razie potrzeby.

Następujące elementy można sprawdzać w oknie **Edycja wyników skanowania** i tam je edytować.

- Wyniki rozdzielania
- Zeskanowane obrazy

☐ Dane indeksu

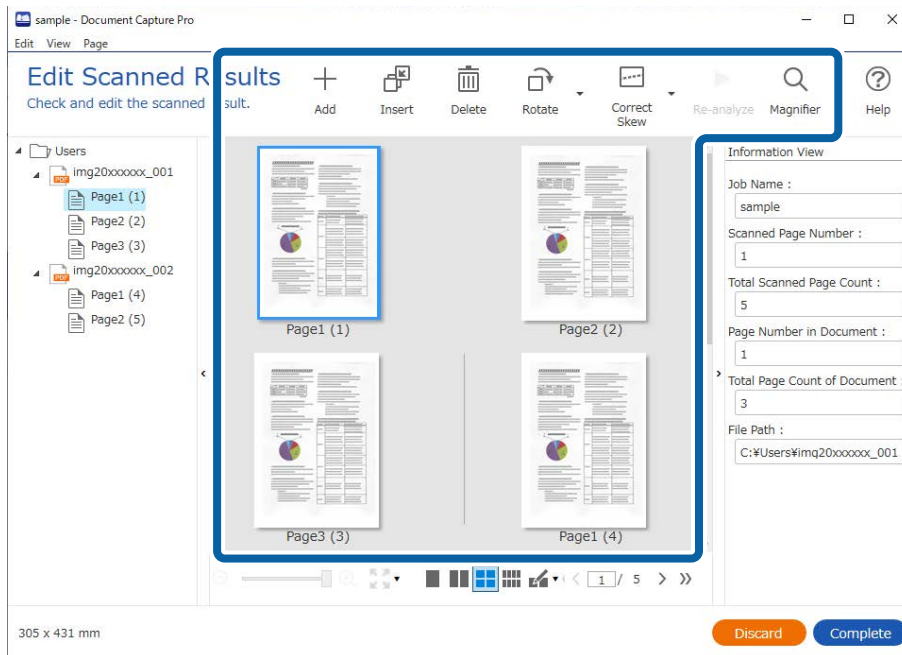

5. Kliknij przycisk **Wykonaj**, aby zakończyć wykonywanie zadania skanowania.

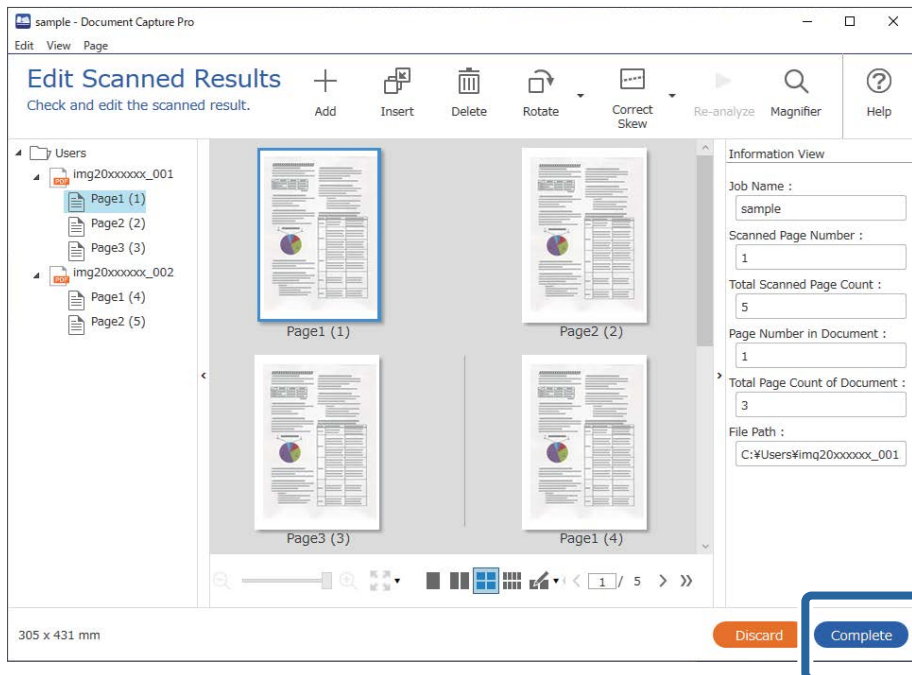

Czym jest proste skanowanie?

Możliwe jest skanowanie dokumentów bez tworzenia zadania. Sprawdź wyniki po skanowaniu, a następnie zapisz lub ustaw miejsce docelowe.

Po przydzieleniu ustawień prostego skanowania do panelu sterowania skanera będzie też można wykonywać proste skanowanie z poziomu panelu sterowania.

Wykonywanie prostego skanowania

W tym rozdziale przedstawiono przepływ pracy skanowania bez użycia zadania.

1. Na górze okna Document Capture Pro wybierz skaner, który ma być używany. Po uruchomieniu oprogramowania połączy się ono automatycznie z ostatnio używanym skanerem.

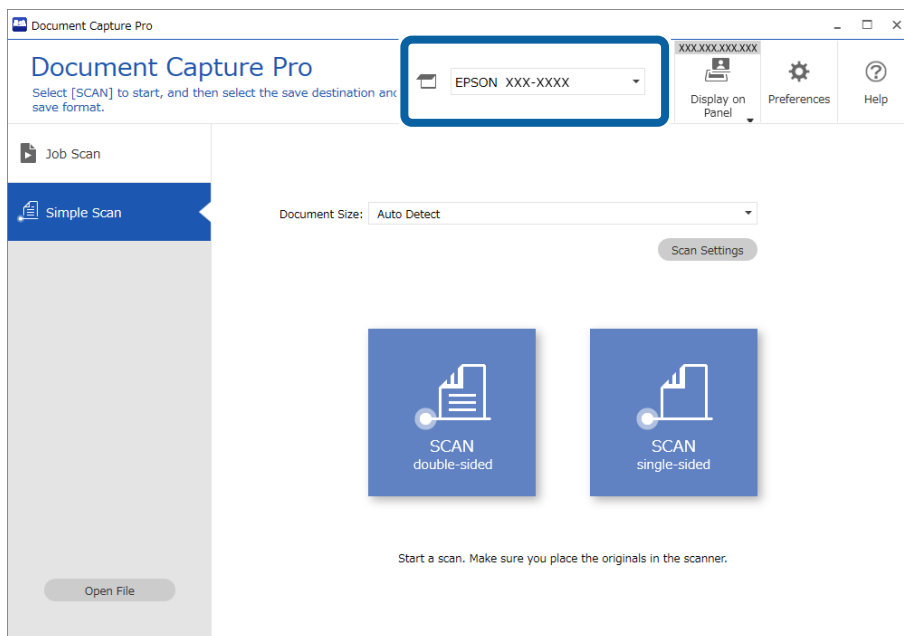

2. Kliknij kartę **Proste skanowanie**, wybierz pozycję **Rozmiar dokumentu**, a następnie kliknij ikonę **SKANUJdwustronne** lub **SKANUJjednostronne**.

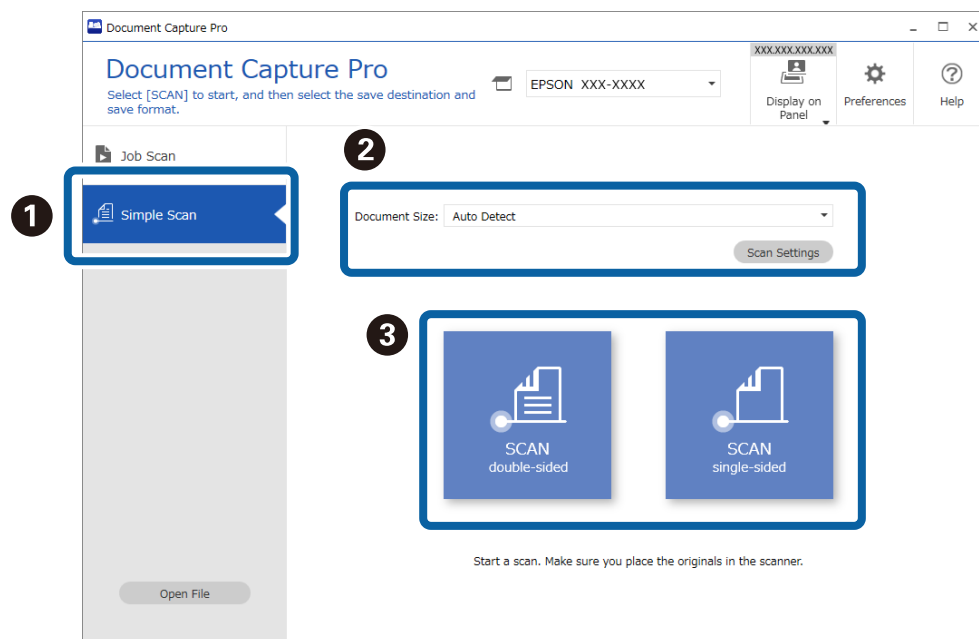

Uwaga:

Kliknij przycisk **Ustawienia skanowania**, aby ustawić rozdzielczość. Zaawansowane ustawienia można skonfigurować w aplikacji Epson Scan 2.

Zostanie wyświetlony obraz skanowanej strony.

3. Sprawdź wyniki skanowania w oknie **Edycja wyników skanowania**, wprowadź wymagane zmiany, a następnie kliknij przycisk **Dalej**.

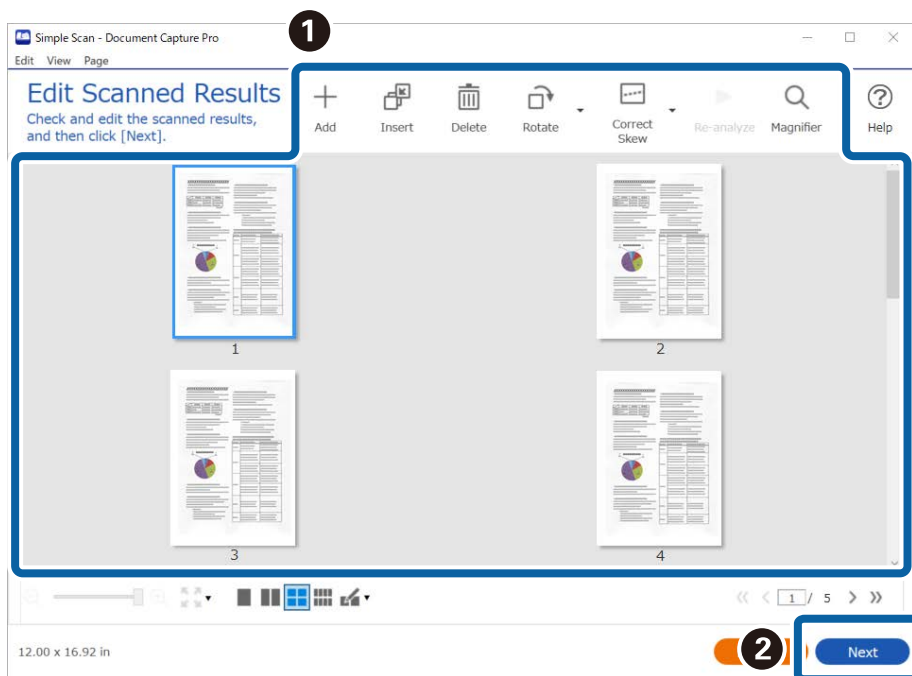

4. W oknie **Wybierz miejsce docelowe** wybierz miejsce docelowe zeskanowanych danych.

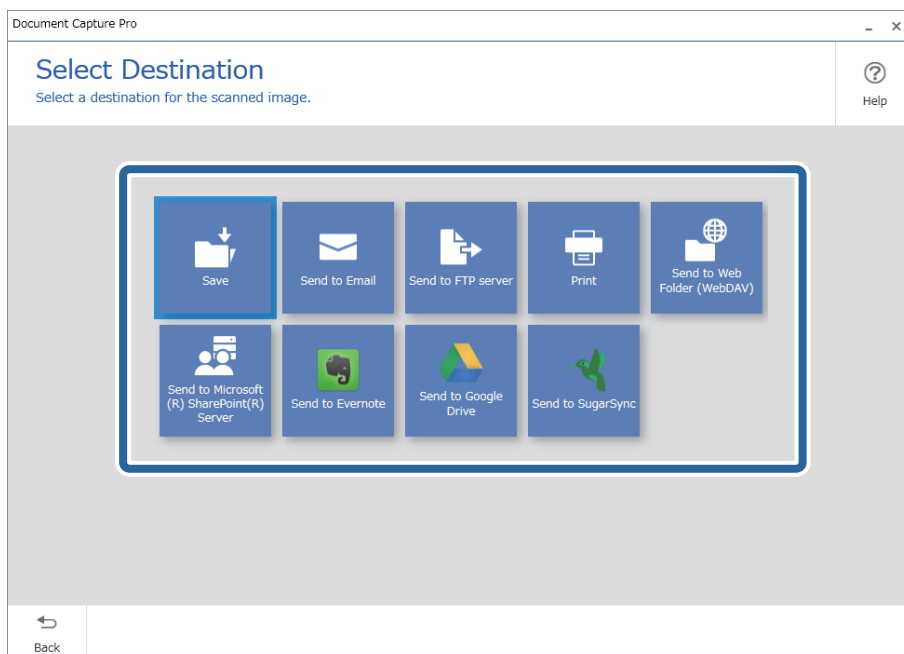

5. W oknie **Ustawienia miejsca docelowego** określ plik do zapisania i format zapisu. Można też skonfigurować ustawienia szczegółowe wybranego miejsca docelowego.

Wyświetlane pozycje zależą od miejsca docelowego. Po wybraniu pozycji **Zapisz** zostanie wyświetlone następujące okno.

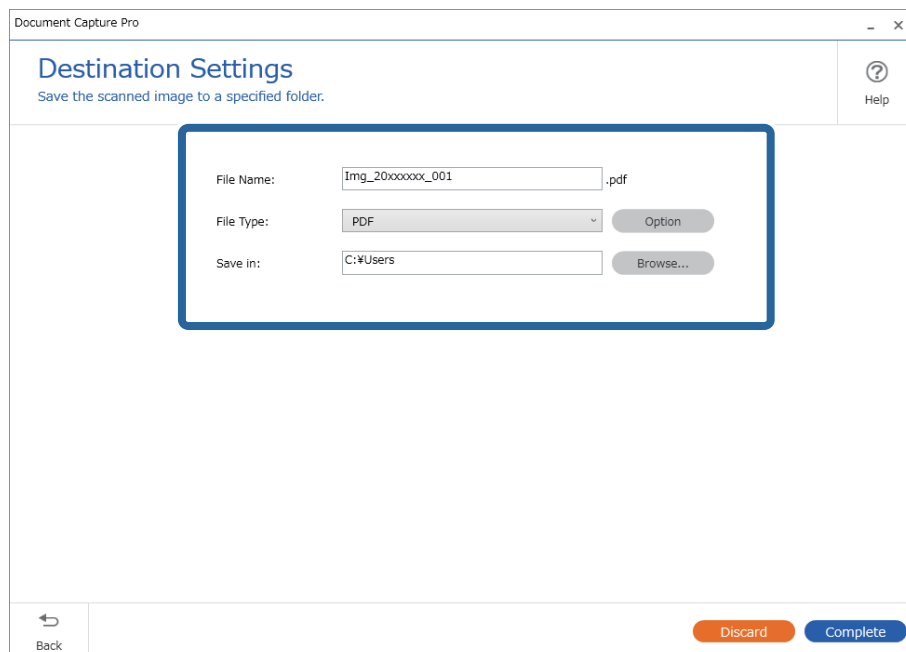

6. Kliknij przycisk **Wykonaj**, aby zakończyć wykonywanie prostego skanowania.

Skanowanie za pomocą aplikacji Document Capture (Mac OS)

Aplikacja ta umożliwia wykonanie różnych zadań, takich jak zapisanie obrazu na komputerze, wysłanie go pocztą elektroniczną, wydrukowanie oraz przesłanie do serwera lub do usługi chmury. Możliwe jest również zapisanie ustawień skanowania dla danego zadania w celu uproszczenia późniejszych operacji skanowania.

Informacje szczegółowe na temat funkcji można znaleźć w pomocy aplikacji Document Capture.

Uwaga:

Nie używać funkcji Szybkie przełączanie użytkowników podczas korzystania ze skanera.

1. Uruchomić aplikację Document Capture.

Wybrać polecenia **Finder > Idź > Aplikacje > Epson Software > Document Capture**.

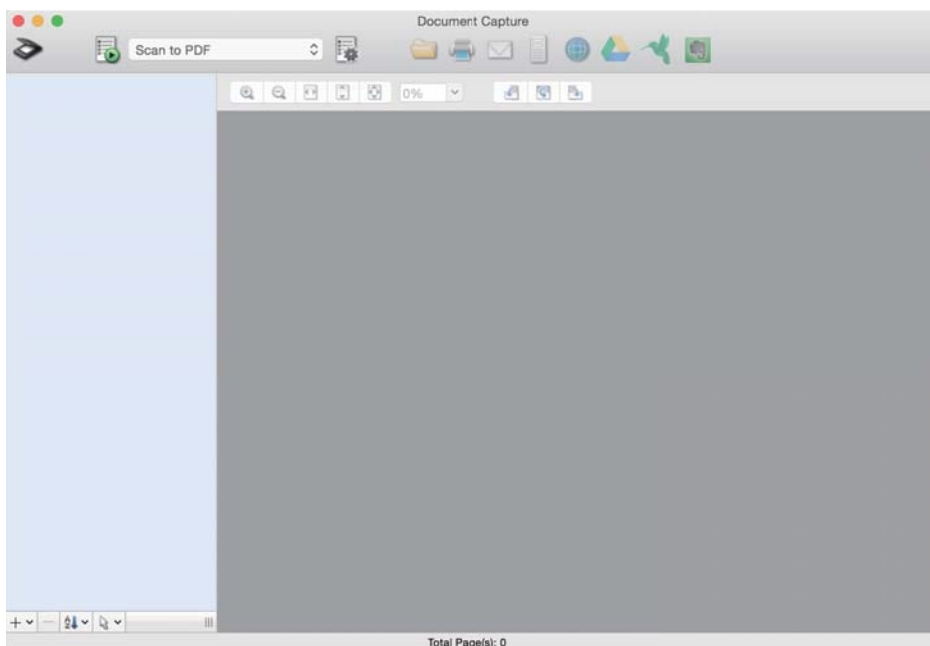

Uwaga:

Może być konieczne wybranie z listy skanerów tego, który ma być używany.

2. Kliknąć przycisk .

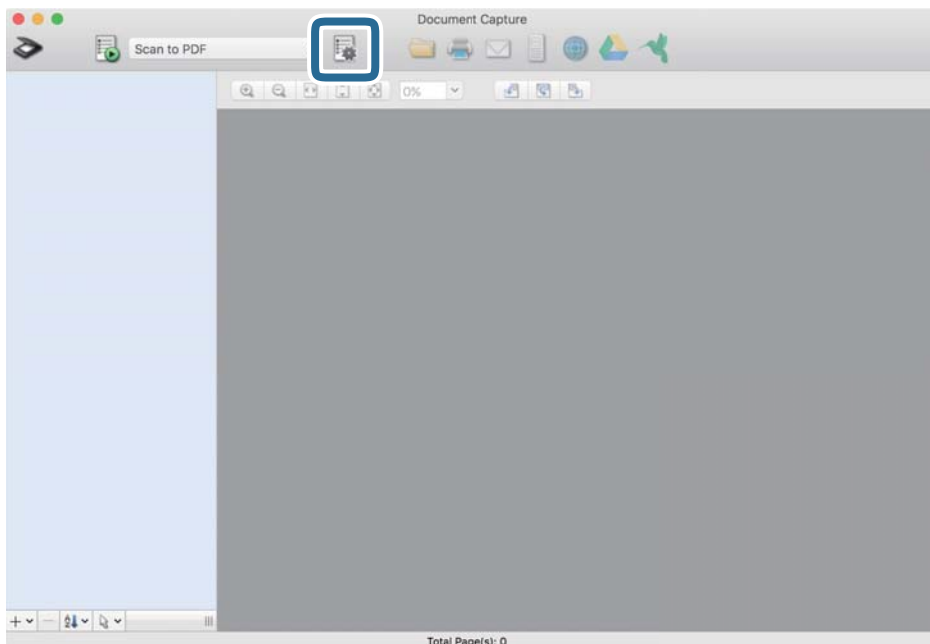

Zostanie wyświetlony ekran **Lista zadań**.

Uwaga:

Dostępne jest wstępnie zdefiniowane zadanie, które umożliwia zapisywanie zeskanowanych obrazów w formacie PDF. W przypadku korzystania z tego zadania należy pominąć tę czynność i przejść do kroku 10.

3. Kliknąć ikonę +.

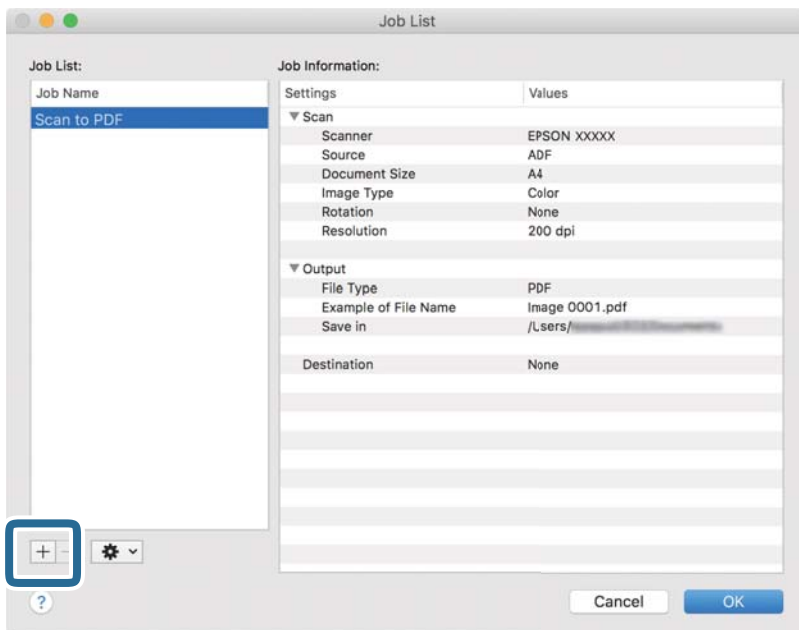

Zostanie wyświetlony ekran ustawień zadania.

4. Wprowadzić nazwę w polu **Nazwa zadania**.

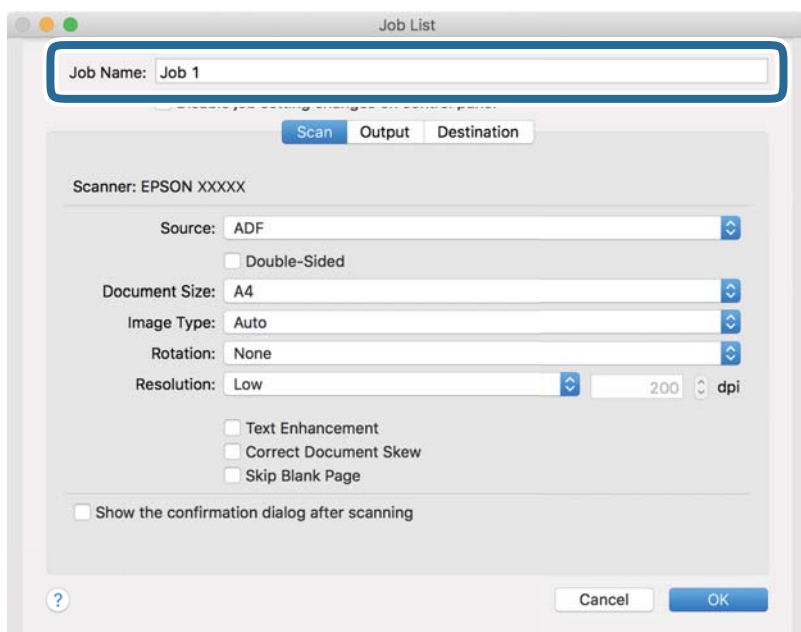

5. Skonfigurować ustawienia skanowania na karcie **Skanuj**.

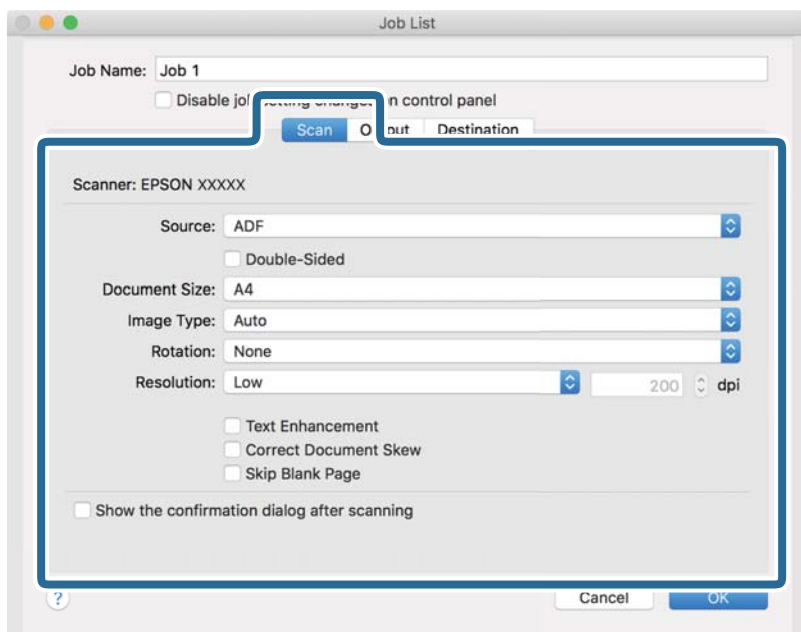

- Źródło:** Wybór źródła, gdzie jest umieszczony oryginał. Aby skanować obie strony oryginałów, należy wybrać oryginały dwustronne.
- Rozmiar dokumentu:** Wybór rozmiaru umieszczonego oryginału.
- Typ obrazu:** Wybór koloru, który ma zostać użyty do zapisania zeskanowanego obrazu.
- Obrót:** Wybór kąta obrotu w zależności od oryginału, który ma być zeskanowany.
- Rozdzielczość:** Wybór rozdzielczości.

Uwaga:

Można również ustawić obraz, korzystając z poniższych elementów.

- Wzmocnienie tekstu:** Umożliwia wyostrenie niewyraźnych liter z oryginału.
- Skoryguj przekrzywienie dokumentu:** Umożliwia poprawienie nachylenia oryginału.
- Pomiń pustą stronę:** Umożliwia pomijanie pustych stron, jeżeli znajdują się w oryginałach.

6. Kliknąć przycisk **Wyjście**, a następnie skonfigurować ustawienia wyjścia.

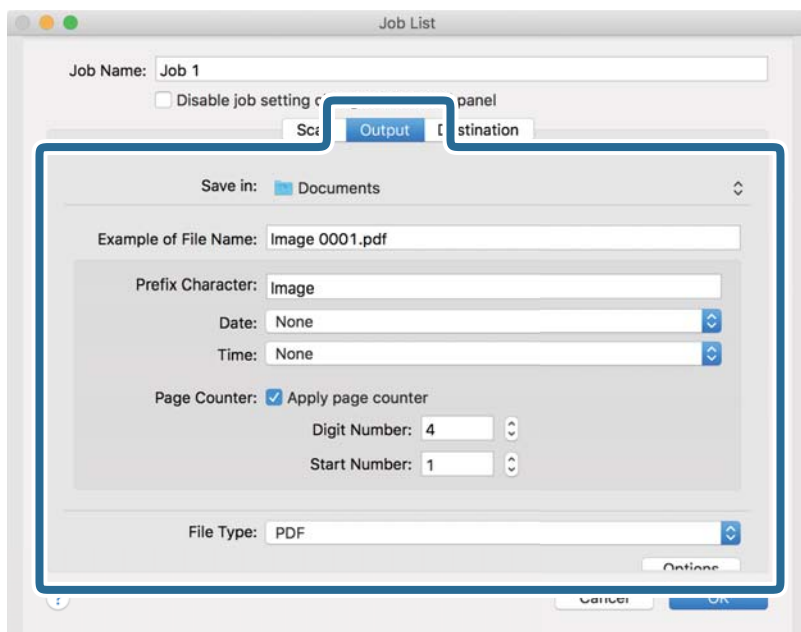

- Zapisz w:** Wybór folderu zapisu zeskanowanego obrazu.
- Przykładowa nazwa pliku:** Wyświetlanie przykładu nazwy pliku na podstawie bieżących ustawień.
- Znak prefiksu:** Ustawianie prefiksu nazwy pliku.
- Data:** Dodawanie daty do nazwy pliku.
- Czas:** Dodawanie godziny do nazwy pliku.
- Licznik stron:** Dodawanie licznika stron do nazwy pliku.
- Typ pliku:** Umożliwia wybór formatu zapisywania z listy. Kliknąć przycisk **Opcje**, aby skonfigurować zaawansowane ustawienia pliku.

7. Kliknąć przycisk **Docelowo**, a następnie wybrać pozycję **Docelowo**.

Pozycje ustawień miejsca docelowego są wyświetlane zgodnie z wybranym miejscem docelowym. W razie potrzeby wprowadzić ustawienia zaawansowane. Kliknąć ikonę ? (Pomoc), aby wyświetlić szczegółowe informacje o poszczególnych pozycjach.

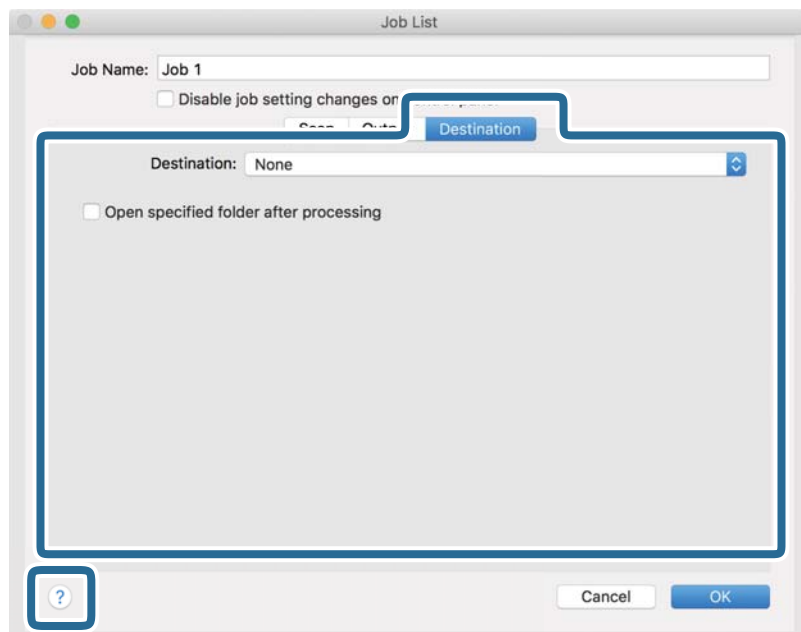

Uwaga:

- Aby przesłać plik do usługi chmury, należy wcześniej skonfigurować konto w chmurze.
- Aby użyć aplikacji Evernote jako miejsca docelowego, przed użyciem tej funkcji należy pobrać aplikację Evernote z witryny Evernote Corporation i zainstalować ją.

8. Kliknąć przycisk **OK**, aby zamknąć ekran ustawień zadania.
9. Kliknąć przycisk **OK**, aby zamknąć ekran **Lista zadań**.
10. Umieścić oryginał.

11. Z listy rozwijanej wybrać zadanie, a następnie kliknąć ikonę .

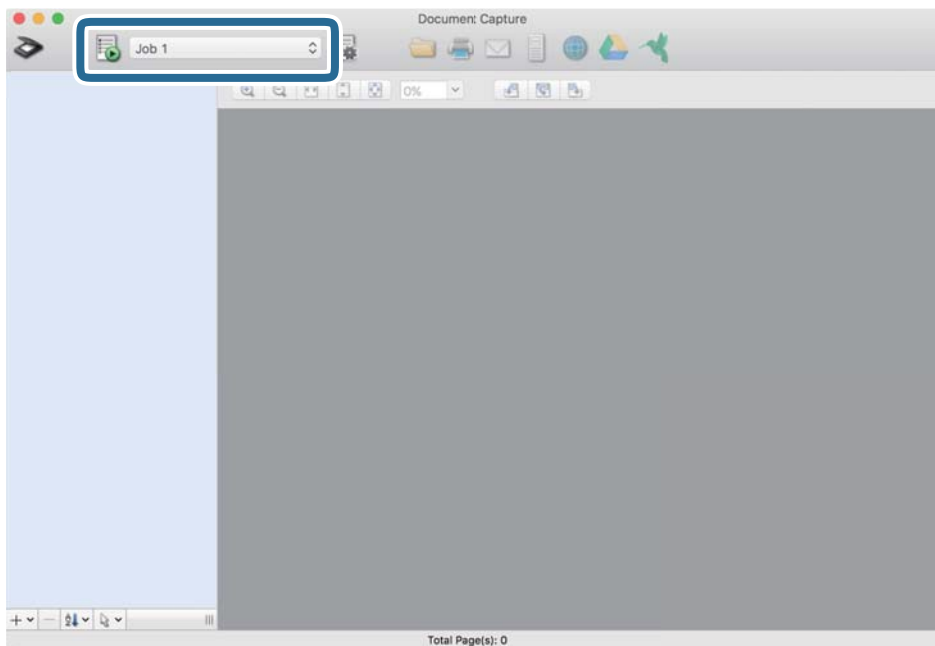

Zostanie wykonane wybrane zadanie.

12. Postępować zgodnie z instrukcjami wyświetlanymi na ekranie.

Zeskanowany obraz zostanie zapisany przy użyciu ustawień w konfiguracji zadania.

Uwaga:

Można skanować oryginały i wysłać zeskanowane obrazy bez użycia zadań. Kliknąć przycisk  i skonfigurować ustawienia skanowania, a następnie kliknąć przycisk **Skanuj**. Potem kliknąć miejsce docelowe, do którego zeskanowane obrazy mają być wysłane.

Skanowanie w aplikacji Epson Scan 2

Można skanować oryginały, korzystając ze szczegółowych ustawień odpowiednich dla dokumentów tekstowych.

1. Umieścić oryginał.
2. Uruchomić aplikację Epson Scan 2.
 - Windows 11
Kliknij przycisk Start, a następnie wybierz polecenia **Wszystkie aplikacje > EPSON > Epson Scan 2**.
 - Windows 10/Windows Server 2016
Kliknij przycisk Start, a następnie wybierz polecenia **EPSON > Epson Scan 2**.
 - Windows 8.1/Windows 8/Windows Server 2012 R2/Windows Server 2012
Wprowadź nazwę aplikacji w panelu wyszukiwania, po czym wybierz wyświetloną ikonę.
 - Windows 7/Windows Vista/Windows XP/Windows Server 2008 R2/Windows Server 2008/Windows Server 2003 R2/Windows Server 2003
Kliknij przycisk Start, a następnie wybierz polecenia **Wszystkie programy** lub **Programy > EPSON > Epson Scan 2 > Epson Scan 2**.

❑ Mac OS

Wybierz polecenia **Idź > Aplikacje > Epson Software > Epson Scan 2**.

3. Wprowadź następujące ustawienia na karcie **Ustawienia główne**.

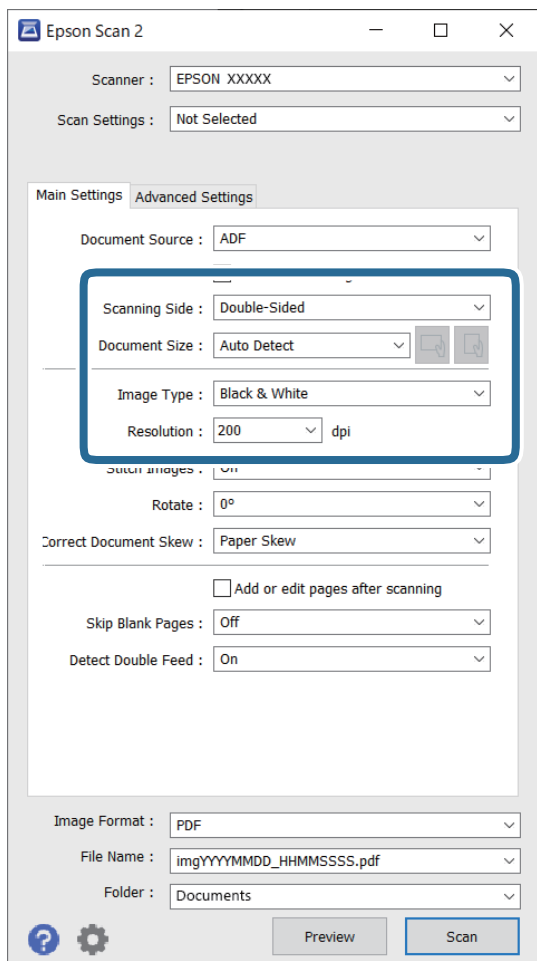

❑ **Strona skanowania:** wybrać stronę oryginału, która ma być przeskanowana. Wybrać pozycję **Dwustronnie**, aby skanować obie strony oryginałów.

❑ **Rozmiar dokumentu:** wybrać rozmiar umieszczonego oryginału.

❑ Przyciski  (orientacja oryginału): umożliwiają ustawienie orientacji włożonego oryginału. W zależności od rozmiaru oryginału ta pozycja może być ustawiana automatycznie. W takim przypadku jej zmiana jest niemożliwa.

❑ **Typ obrazu:** wybrać kolor do zapisania zeskanowanego obrazu.

❑ **Rozdzielczość:** wybrać rozdzielczość.

Uwaga:

- Automatyczny podajnik dokumentów jest automatycznie ustawiany jako **Źródło dokumentu**.*
- Na karcie **Ustawienia główne** można też skonfigurować następujące ustawienia.*
 - Składane obrazy:** umożliwia łączenie obrazów z przodu i z tyłu podczas skanowania obu stron oryginałów.
 - Obróć:** umożliwia obracanie oryginału w prawo i skanowanie.
 - Usuń skos dokumentu:** umożliwia poprawienie nachylenia oryginału.
 - Dod. lub edyt. str. po skan.:** umożliwia dodanie innych oryginałów lub edycję (obracanie, przenoszenie i usuwanie) zeskanowanych stron po zakończeniu skanowania.
 - Pomiń puste strony:** umożliwia pomijanie pustych stron, jeżeli znajdują się w oryginałach.
 - Wykryj podwójne podanie:** umożliwia wyświetlanie ostrzeżenia po wykryciu podania wielu oryginałów naraz.

4. Wprowadzić inne ustawienia skanera w razie potrzeby.

- Można wyświetlić podgląd zeskanowanego obrazu pierwszej strony pierwszego oryginału. Załadować tylko pierwszą stronę oryginałów do tacy wejściowej, a następnie kliknąć przycisk **Podgląd**. Zostanie wyświetlone okno podglądu z zeskanowanym obrazem, a strona zostanie wysunięta ze skanera. Dołączyć wysuniętą stronę do stosu pozostałych oryginałów.
- Na karcie **Ustawienia zaawansowane** można dostosować obraz, korzystając ze szczegółowych ustawień odpowiednich dla dokumentów tekstowych, takich jak te znajdujące się poniżej.
 - Usuń tło:** umożliwia usunięcie tła z oryginałów.
 - Wzmocnienie tekstu:** umożliwia wyostrenie niewyraźnych liter z oryginału.
 - Autom. segmentacja obszaru:** umożliwia wyostrenie liter i wygładzanie obrazów podczas skanowania czarno-białego dokumentu z obrazami.
 - Separacja:** umożliwia usunięcie określonego koloru z zeskanowanego obrazu, a następnie zapisanie go w formacie skali szarości lub monochromatycznym. Można na przykład wymazać oznaczenia lub notatki na marginesie sporządzone kolorowym pisakiem podczas skanowania.
 - Ulepszenie koloru:** umożliwia wyróżnienie określonego koloru na zeskanowanym obrazie, a następnie zapisanie go w formacie skali szarości lub monochromatycznym. Przykładowo można wyróżnić litery, które są pisane jasnymi kolorami.

Uwaga:

Niektóre z tych opcji mogą być niedostępne w zależności od wprowadzonych ustawień.

5. Ustawić ustawienia zapisywania pliku.

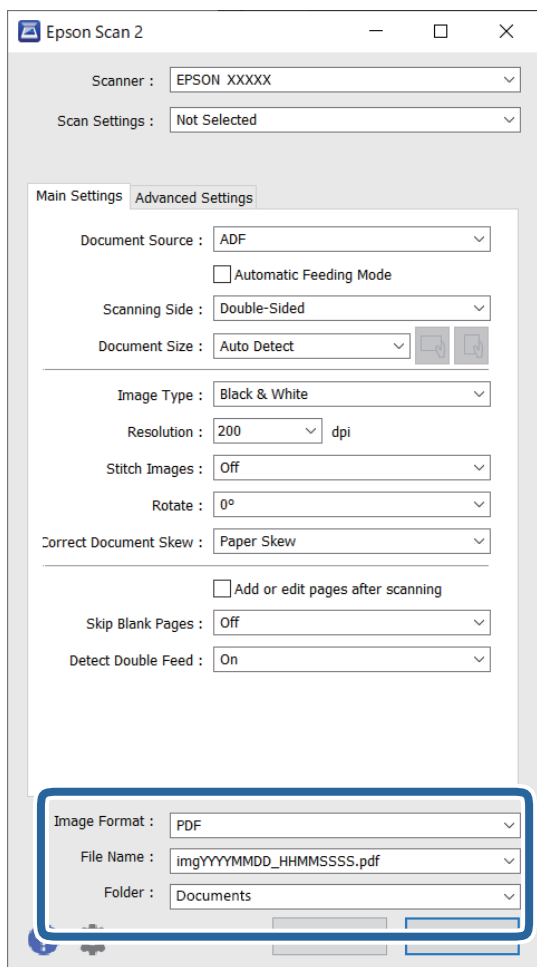

- Format obrazu:** z listy wybrać format zapisywania.

Szczegółowe ustawienia można wprowadzać dla każdego formatu zapisywania z wyjątkiem MAPA BITOWA i PNG. Po wybraniu formatu zapisywania z listy wybrać **Opcje**.

- Nazwa pliku:** sprawdzanie wyświetlonej nazwy pliku do zapisania.

Ustawienia nazwy plików można zmienić, wybierając z listy **Ustawienia**.

- Folder:** wybór folderu zapisywania zeskanowanego obrazu z listy.

Można wybrać inny folder lub utworzyć nowy, wybierając z listy **Wybierz**.

6. Kliknij pozycję **Skanuj**.

Uwaga:

- Skanowanie można też rozpocząć, naciskając przycisk  na panelu sterowania skanera.

- Aby zeskanować oryginały, które mogą się zaciąć, na przykład cienki papier, należy na panelu sterowania włączyć opcję **Powoli** w celu zmniejszenia prędkości skanowania.

Zeskanowany obraz zostanie zapisany w określonym folderze.

Wymagane ustawienia specjalnych oryginałów w aplikacji Epson Scan 2

Aby móc skanować specjalne oryginały, należy ustawić pewne elementy na karcie **Ustawienia główne** w aplikacji Epson Scan 2.

W przypadku korzystania z programu Document Capture Pro okno można otworzyć, naciskając przycisk **Szczegółowe ustawienia** na ekranie **Ustawienia skanowania**.

| Rodzaj oryginału | Wymagane ustawienia |
|-----------------------------|---|
| Koperty | Wybrać Wyłączone w Wykryj podwójne podanie . |
| Karty plastikowe | Wybrać Karta plastikowa na liście Rozmiar dokumentu lub wybrać Wyłączone w Wykryj podwójne podanie . |
| Arkusze nośny | <input type="checkbox"/> Jeżeli zostanie wybrany Wykryj automatycznie z listy Rozmiar dokumentu , automatycznie zostanie poprawione przekrzywienie kartki z oryginałem, nawet jeżeli zostanie wybrana opcja Wyłączone w Usuń skos dokumentu . <input type="checkbox"/> Jeżeli zostanie wybrany inny rozmiar niż Wykryj automatycznie z listy Rozmiar dokumentu , można użyć wyłącznie Przekrzywienie treści podczas korzystania z Usuń skos dokumentu . Wybór tej opcji oznacza brak możliwości zastosowania Przekrzywienie papieru . Po wyborze Przekrzywienie papieru i treści zostanie poprawiona wyłącznie przekrzywiona treść. |
| Oryginały w dużym rozmiarze | Jeżeli rozmiaru oryginału, który ma być skanowany, nie ma na liście Rozmiar dokumentu , należy wybrać Dostosuj , aby utworzyć rozmiar ręcznie w wywołanym oknie. |
| Długi papier | Jeżeli na liście Rozmiar dokumentu nie ma danego rozmiaru, wybrać pozycję Wykryj autom. (dł. pap.) lub wybrać Dostosuj w celu stworzenia niestandardowego rozmiaru dokumentu. |
| Karty laminowane | W celu zeskanowania przezroczystych obszarów przy krawędziach wybrać Ustawienia na liście Rozmiar dokumentu w celu otwarcia Ustawienia rozmiaru dokumentu . Następnie w oknie wybrać Skanuj kartę laminowaną . Uwaga: <i>W zależności od oryginału może nie być możliwe osiągnięcie odpowiedniego rezultatu. Jeżeli nie zostały zeskanowane przezroczyste obszary przy krawędziach, wybrać Dostosuj z listy Rozmiar dokumentu i stworzyć rozmiar ręcznie.</i> |

Wybór rozdzielczości dopasowanej do celu skanowania

Zalety i wady zwiększania rozdzielczości

Rozdzielczość wskazuje ilość pikseli (najmniejszy obszar obrazu) przypadających na każdy cal (25,4 mm), i jest mierzona w dpi (punkty na cal). Zaletą zwiększania rozdzielczości jest to, że szczegóły na obrazie są dokładniejsze. Wadą jest to, że duża jest wielkość pliku.

- Wielkość pliku jest duża
(Przy podwojeniu rozdzielczości, wielkość pliku wzrasta czterokrotnie)
- Skanowanie, zapisywanie i odczytywanie obrazu trwa długo
- Wysyłanie i odbieranie e-maili lub faksów trwa długo
- Obrazy stają się za duże aby je pokazać na ekranie lub wydrukować na papierze

Listy zalecanych rozdzielczości, w zależności od przeznaczenia

Sprawdź w tabeli, a następnie ustaw rozdzielczość odpowiednią do obrazu, który ma być zeskanowany.

| Przeznaczenie | Rozdzielczość (odnośnik) |
|--|---------------------------------|
| Wyświetlanie na ekranie Wysyłanie w wiadomości e-mail | Do 200 dpi |
| Stosowanie optycznego rozpoznawania pisma (OCR) Tworzenie pliku PDF z tekstem, który można przeszukiwać | 200 do 300 dpi |
| Drukowanie przy pomocy drukarki Przesyłanie faksem | 200 do 300 dpi |

Funkcje korekty jakości obrazu w oprogramowaniu

Funkcja Epson Scan 2 (sterownik skanera) umożliwia dostosowywanie jakości obrazu podczas skanowania. W przypadku korzystania z aplikacji Document Capture Pro okno Epson Scan 2 można otworzyć, naciskając przycisk **Szczegółowe ustawienia** na ekranie ustawień skanowania.

Można dostosować jakość obrazu zeskanowanych dokumentów przy użyciu funkcji na karcie **Ustawienia zaawansowane**. Więcej informacji o poszczególnych funkcjach można znaleźć w pomocy dotyczącej wyświetlanego okna.

Uwaga:

Niektóre z tych opcji mogą być niedostępne w zależności od wprowadzonych ustawień.

Skanowanie z poziomu komputera przy użyciu skanera z włączoną funkcją Kontrola dostępu

Jeżeli włączona jest funkcja kontroli dostępu do skanera, przed skanowaniem za pomocą aplikacji Epson Scan 2 należy podać nazwę użytkownika i hasło (Nazwa użytkownika i Hasło). Jeśli nie znasz hasła, skontaktuj się z administratorem.

1. Uruchom aplikację Epson Scan 2.
2. Na ekranie Epson Scan 2 upewnij się, że z listy **Skaner** wybrano skaner.
3. Wybierz pozycję **Ustawienia** z listy **Skaner**, aby wyświetlić ekran **Ustawienia skanera**.
4. Kliknij pozycję **Kontrola dostępu**.
5. Na ekranie **Kontrola dostępu** wprowadź wartości w polach **Nazwa użytkownika** i **Hasło** dla konta z uprawnieniami do skanowania.
6. Kliknij przycisk **OK**.

Korzystanie z aplikacji AirPrint

Funkcja AirPrint umożliwia szybkie skanowanie z komputera Mac bez potrzeby instalacji sterowników ani pobierania oprogramowania.



1. Włóż oryginały.
2. Podłącz produkt do tej samej sieci, z którą połączony jest komputer Mac, lub połącz produkt z komputerem Mac za pomocą kabla USB.
3. Na ekranie **Preferencje systemu** na komputerze Mac kliknij pozycję **Drukarki i skanery**.
4. Z listy wybierz swój skaner, a następnie kliknij przycisk **Otwórz skaner**.
5. Wybierz ustawienia skanowania, a następnie rozpocznij skanowanie.

Uwaga:

Więcej informacji można znaleźć w podręczniku użytkownika systemu macOS.

Skanowanie w aplikacji Chromebook

Można skanować za pomocą urządzenia Chromebook.

1. Umieść oryginały.
2. Podłącz skaner do sieci, do której jest podłączone urządzenie Chromebook, lub podłącz skaner do urządzenia Chromebook, używając kabla USB.
3. Otwórz aplikację Scan na urządzeniu Chromebook.
Wybierz zegar w dolnym prawym rogu ekranu i kliknij pozycję **Ustawienia > Zaawansowane > Drukowanie i skanowanie > Skanowanie**.
4. Wybierz swój skaner i ustaw inne elementy w razie potrzeby.
5. Skanuj ze swojego urządzenia Chromebook, używając skanera.

Uwaga:

Aby poznać więcej szczegółów, sprawdź <https://www.google.com/chromebook/>.

Ustawianie zadania

Możliwe jest zarejestrowanie serii operacji, takich jak Skanuj — Zapisz — Wyślij, jako „zadanie”.

Rejestrując uprzednio serię operacji jako zadanie w aplikacji Document Capture Pro (Windows) lub Document Capture (Mac OS), można wykonać wszystkie operacje przez wybranie zadania.

Uwaga:

Możliwe jest ustawienie zarejestrowanego zadania w **Wstępnie** na panelu sterowania skanera. Funkcja ta jest dostępna tylko dla komputerów połączonych w sieci.

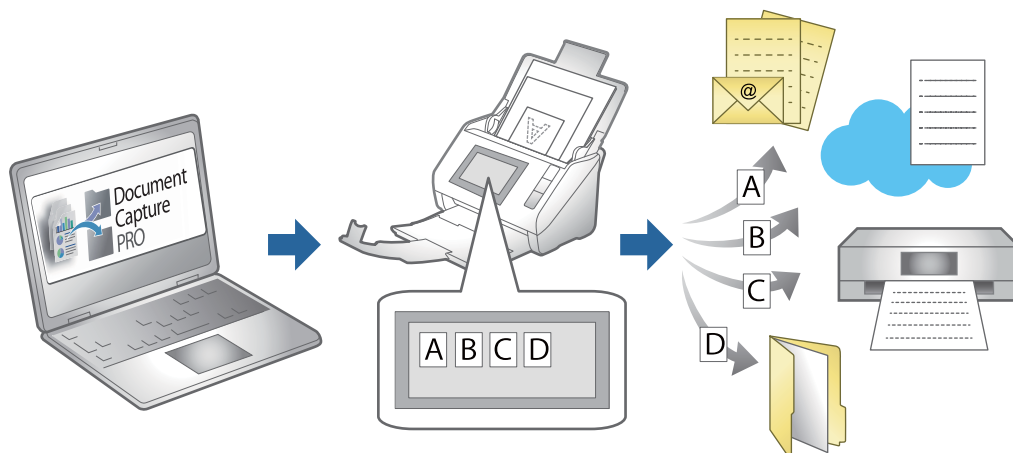

Utworzenie zadania i przypisywanie zadania do panelu sterowania (Windows)

Szczegóły zawiera instrukcja do aplikacji Document Capture Pro. Kliknij poniższe łącze, aby wyświetlić najnowszą instrukcję.

<https://support.epson.net/dcp/>

Uwaga:

Dostępne jest wstępnie zdefiniowane zadanie, które umożliwia zapisywanie zeskanowanych obrazów w formacie PDF.

Powiązane informacje

➔ „Skanowanie oryginałów do komputera” na stronie 80

Tworzenie i rejestrowanie zadania (Mac OS)



W tym rozdziale opisano tworzenie zadań w aplikacji Document Capture. Informacje szczegółowe na temat funkcji można znaleźć w pomocy aplikacji Document Capture.

1. Uruchomić aplikację Document Capture.
2. W głównym oknie kliknąć ikonę .
Wyświetlone zostanie okno **Lista zadań**.
3. Kliknąć ikonę +.
Wyświetlone zostanie okno **Ustawienia zadania**.
4. Wprowadzić ustawienia zadania w oknie **Ustawienia zadania**.
 - Nazwa zadania:** wprowadzanie nazwy zadania, które ma być zarejestrowane.
 - Skanuj:** wprowadzanie ustawień skanowania, takich jak rozmiar oryginałów lub rozdzielczość.
 - Wyjście:** wybór miejsca docelowego zapisu, formatu zapisu, reguł nadawania nazw plikom itd.

- Docelowo:** wybór miejsca docelowego zeskanowanych obrazów. Można wysłać je pocztą e-mail lub przesłać je na serwer FTP lub WWW.
- 5. Kliknąć przycisk **OK**, aby wrócić do okna **Lista zadań**.
Utworzone zadanie jest rejestrowane na ekranie **Lista zadań**.
- 6. Kliknąć przycisk **OK**, aby wrócić do okna głównego.

Przydzielanie zadania do panelu sterowania (Mac OS)

W tym rozdziale opisano przydzielanie zadań do panelu sterowania skanera w aplikacji Document Capture. Informacje szczegółowe na temat funkcji można znaleźć w pomocy aplikacji Document Capture.

1. Uruchomić aplikację Document Capture.
2. W głównym oknie kliknąć ikonę .
Wyświetlone zostanie okno **Lista zadań**.
3. Kliknąć ikonę  i wybrać pozycję **Ustawienia zdarzeń**.
4. Z listy rozwijanej wybrać zadanie, które ma być uruchomione na panelu sterowania.
5. Kliknąć przycisk **OK**, aby wrócić do okna **Lista zadań**.
Zadanie zostało przypisane do panelu sterowania skanera.
6. Kliknąć przycisk **OK**, aby wrócić do okna głównego.

Powiązane informacje

➔ [„Skanowanie oryginałów do komputera” na stronie 80](#)

Skanowanie w trybie Tryb automatycznego podawania

W trybie Tryb automatycznego podawania skanowanie uruchamia się automatycznie, kiedy do podajnika ADF zostaną załadowane oryginały. Jest to użyteczne, gdy skanuje się oryginały pojedynczo lub dodaje się oryginały do aktualnego procesu skanowania.

W przypadku korzystania z aplikacji Document Capture Pro, można też używać trybu Tryb automatycznego podawania.

1. Uruchom aplikację Epson Scan 2.

Uwaga:

*W przypadku korzystania z aplikacji Document Capture Pro okno Epson Scan 2 można otworzyć, naciskając przycisk **Szczegółowe ustawienia** na ekranie ustawień skanowania.*

- Wybierz **Tryb automatycznego podawania** na karcie **Ustawienia główne**.

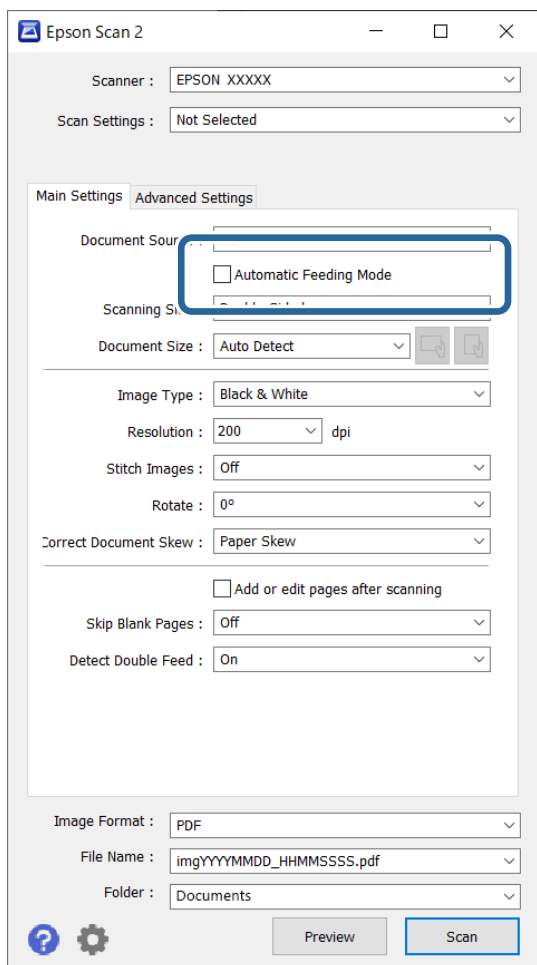

- Wprowadź inne ustawienia skanowania w oknie głównym Epson Scan 2.
- Kliknij pozycję **Skanuj**.

Uwaga:

W przypadku korzystania z programu Document Capture Pro kliknij przycisk **Zapisz**, aby zapisać ustawienia skanowania. Tryb Tryb automatycznego podawania uruchomi się po rozpoczęciu skanowania.

Zostanie uruchomiony program Tryb automatycznego podawania.

Na komputerze i skanerze zostanie wyświetlone okno dialogowe **Tryb automatycznego podawania**.

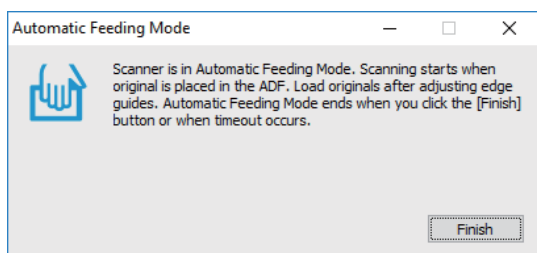

- Odpowiednio ustaw prowadnice boczne, a następnie umieść oryginał w ADF. Skanowanie rozpoczyna się automatycznie.

6. Kiedy skanowanie zatrzyma się, umieść kolejny oryginał w podajniku ADF.

Powtarzaj do momentu zeskanowania wszystkich oryginałów.

Uwaga:

Można ustawić **Ustawienia skanera** na panelu sterowania skanera.

- **Powoli:** umożliwia zmniejszenie prędkości skanowania. Należy jej używać, aby skanować oryginały, które mogą się zaciąć, na przykład papier cienki.
- **Czas zatr. po wykr. podw. podania:** wybór działania wykonywanego po wykryciu podwójnego podania.
- **Funkcja DFDS:** pominięcie wykrywania podwójnego podania i kontynuowanie skanowania. Należy jej używać, aby skanować oryginały wykrywane jako podwójne podanie, na przykład karty z tworzywa lub koperty.
- **Zabezp. papieru:** ograniczenie uszkodzeń oryginałów przez zatrzymanie skanowania od razu po wystąpieniu błędu podawania.
- **Wykrywanie zabrudzeń szkła:** wykrywanie zanieczyszczeń na szybie skanera we wnętrzu urządzenia.

7. Po zeskanowaniu wszystkich oryginałów wyłącz tryb Tryb automatycznego podawania.

Na panelu sterowania wybierz **Gotowe** lub kliknij przycisk **Zakończ** na ekranie **Tryb automatycznego podawania** wyświetlanym na ekranie komputera.

Uwaga:

Aby wyłączyć tryb **Tryb automatycznego podawania**, można wprowadzić ustawienia limitu czasu.

Wybrać pozycję **Ustawienia** na liście **Źródło dokumentu**, aby otworzyć ekran **Ustawienia źródła dokumentu**. Ustaw limit czasu na wyświetlonym ekranie.

Zeskanowany obraz zostanie zapisany w określonym folderze.

Powiązane informacje

➔ „Umieszczanie oryginałów” na stronie 49

Skanowanie z urządzenia inteligentnego

Skanowanie w aplikacji Epson Smart Panel

Aby zeskanować z urządzenia inteligentnego, wyszukaj aplikację Epson Smart Panel w sklepie App Store lub Google Play i zainstaluj ją.

Uwaga:

Przed skanowaniem podłącz skaner do urządzenia inteligentnego.

1. Umieść oryginał.
2. Uruchom aplikację Epson Smart Panel.
3. Zeskanuj, postępując zgodnie z instrukcjami wyświetlanymi na ekranie.

Uwaga:

Jeśli rozmiaru oryginału nie ma na liście, wybierz pozycję **Auto**.

Zeskanowany obraz zostanie zapisany na urządzeniu inteligentnym, wysłany do usługi chmury lub wysłany pocztą e-mail.

Skanowanie w aplikacji Mopria Scan

Mopria Scan pozwala na natychmiastowe skanowanie sieciowe ze smartfonów lub tabletów z systemem Android.



1. Zainstaluj Mopria Scan z Google Play.
2. Umieść oryginały.
3. Ustaw skaner do skanowania sieciowego. Sprawdź łącze poniżej.
<https://epson.sn>
4. Podłącz swoje urządzenie Android bezprzewodowo (Wi-Fi) do tej samej sieci, co skaner.
5. Skanuj ze swojego urządzenia, używając skanera.

Uwaga:

Aby uzyskać więcej szczegółów, sprawdź stronę internetową Mopria <https://mopria.org>.

Ustawienia niezbędne do skanowania

| | |
|--|-----|
| Łączenie skanera z siecią. | 126 |
| Rejestrowanie serwera poczty e-mail. | 126 |
| Tworzenie folderu sieciowego. | 129 |
| Udostępnianie kontaktów. | 136 |
| Konfiguracja funkcji AirPrint. | 146 |

Łączenie skanera z siecią

Jeśli skaner nie jest połączony z siecią, użyj instalatora, aby połączyć skaner z siecią.

Aby uruchomić program instalacyjny, przejdź do poniższej witryny, a następnie wprowadź nazwę produktu. Przejdź do obszaru **Konfiguracja**, a następnie rozpocznij konfigurację.

<https://epson.sn>

Możliwe jest wyświetlanie instrukcji w aplikacji Instr. filmu internetowego. Uzyskaj dostęp do następującego adresu URL.

<https://support.epson.net/publist/vlink.php?code=NPD7509>

Powiązane informacje

➔ „Sprawdzanie stanu połączenia sieciowego” na stronie 219

Rejestrowanie serwera poczty e-mail

Przed konfiguracją serwera e-mail należy sprawdzić następujące elementy.

- Sprawdź, czy skaner jest podłączony do sieci
- Informacje o konfiguracji serwera poczty e-mail

W przypadku korzystania z serwera poczty e-mail w Internecie należy uzyskać informacje o serwerze od dostawcy lub z witryny.

Rejestracja

Uzyskaj dostęp do aplikacji Web Config i wybierz pozycje **Sieć > Serwer e-mail > Podstawowe**.

„Uruchamianie aplikacji Web Config w przeglądarce internetowej” na stronie 35

Ustawienia można też konfigurować na panelu sterowania skanera. Wybierz pozycje **Ustaw. > Ustawienia sieciowe > Zaawansowane > Serwer e-mail > Ustaw. serwera**.

Elementy ustawień serwera e-mail

| Pozycja | Ustawienia i objaśnienie | |
|-------------------------|--|---|
| Sposób uwierzytelniania | Określ metodę uwierzytelniania używaną przez skaner w celu uzyskania dostępu do serwera pocztowego. | |
| | Wył. | Uwierzytelnianie jest wyłączone w przypadku komunikacji z serwerem pocztowym. |
| | UWIERZYTELNIANIE SMTP | Serwer pocztowy wymaga obsługi uwierzytelniania SMTP. |
| | POP przed SMTP | Po zaznaczeniu tej pozycji skonfiguruj serwer POP3. |
| Konto uwierzytelnione | Jeśli opcja Sposób uwierzytelniania jest ustawiona na UWIERZYTELNIANIE SMTP lub POP przed SMTP , wprowadź nazwę uwierzytelnianego konta. Wprowadź od 0 do 255 znaków ASCII (0x20–0x7E). | |
| Hasło uwierzytelnione | Jeśli opcja Sposób uwierzytelniania jest ustawiona na UWIERZYTELNIANIE SMTP lub POP przed SMTP , wprowadź hasło uwierzytelnianego konta. Wprowadź od 0 do 20 znaków ASCII (0x20–0x7E). | |

| Pozycja | Ustawienia i objaśnienie | |
|---|--|---|
| Adres email wysyłającego | Ustaw adres e-mail, który będzie używany przez skaner do wysyłania wiadomości e-mail. W tej opcji można użyć istniejącego adresu e-mail. Zaleca się jednak utworzenie dedykowanego adresu e-mail, tak aby ułatwić rozpoznawanie poczty e-mail wysyłanej ze skanera. Wprowadź od 0 do 255 znaków ASCII (0x20–0x7E) z wyjątkiem następujących znaków: : () < > [] ; ¥. Kropka „.” nie może być pierwszym znakiem. | |
| Adres serwera SMTP | Wprowadź od 0 do 255 znaków: A–Z a–z 0–9. -. Można użyć formatu IPv4 lub FQDN. | |
| Numer portu serwera SMTP | Podaj liczbę od 1 do 65535. | |
| Bezpieczne połączenie | Określ bezpieczną metodę połączenia dla serwera e-mail. | |
| | Brak | Jeśli wybrano opcję POP przed SMTP jako ustawienie Sposób uwierzytelniania , metoda połączenia będzie mieć ustawienie Brak . |
| | SSL/TLS | Opcja ta jest dostępna, jeśli Sposób uwierzytelniania ma ustawienie Wył. lub UWIERZYTELNIANIE SMTP . |
| | STARTTLS | Opcja ta jest dostępna, jeśli Sposób uwierzytelniania ma ustawienie Wył. lub UWIERZYTELNIANIE SMTP . |
| Weryfikacja certyfikatu (wyłącznie w systemie Web Config) | Włączenie tej opcji powoduje zweryfikowanie certyfikatu. Zaleca się ustawienie tej opcji na Włącz , gdy opcja Bezpieczne połączenie ma ustawienie inne niż Brak . | |
| Adres serwera POP3 | Jeśli opcja Sposób uwierzytelniania jest ustawiona na POP przed SMTP , wprowadź adres serwera POP3. Można wprowadzić od 0 do 255 znaków: A–Z a–z 0–9. Można użyć formatu IPv4 lub FQDN. | |
| Numer portu serwera POP3 | Ustaw po wybraniu POP przed SMTP w obszarze Sposób uwierzytelniania . Podaj liczbę od 1 do 65535. | |

Sprawdzanie połączenie serwera e-mail

1. Wybierz menu testowania połączenia.

W przypadku konfiguracji w aplikacji Web Config:

Wybierz pozycje Sieć > Serwer e-mail > Test połączenia > Start.

W przypadku konfiguracji z poziomu panelu sterowania:

Wybierz pozycje Ustaw. > Ustawienia sieciowe > Zaawansowane > Serwer e-mail > Sprawdzanie połączenia.

Uruchomiony zostanie test połączenia z serwerem e-mail.

2. Sprawdź wyniki testu.

Pomyślne ukończenie testu wskazuje komunikat **Test połączenia zakończony powodzeniem..**

Jeśli zamiast niego wyświetlany jest komunikat o błędzie, postępuj zgodnie z instrukcjami w komunikacie, aby skasować błąd.

„Objaśnienia do testu połączenia z serwerem pocztowym” na stronie 128

Objaśnienia do testu połączenia z serwerem pocztowym

| Komunikat | Przyczyna |
|---|---|
| Błąd komunikacji serwera SMTP. Sprawdź następujące elementy. - Ustawienia sieci | Sytuacje, w których ten komunikat jest wyświetlany <ul style="list-style-type: none"> <input type="checkbox"/> Skaner nie jest połączony z siecią <input type="checkbox"/> Serwer SMTP nie działa <input type="checkbox"/> Połączenie sieciowe zostało rozłączone w trakcie komunikacji <input type="checkbox"/> Odebrano niepełne dane |
| Błąd komunikacji serwera POP3. Sprawdź następujące elementy. - Ustawienia sieci | Sytuacje, w których ten komunikat jest wyświetlany <ul style="list-style-type: none"> <input type="checkbox"/> Skaner nie jest połączony z siecią <input type="checkbox"/> Serwer POP3 nie działa <input type="checkbox"/> Połączenie sieciowe zostało rozłączone w trakcie komunikacji <input type="checkbox"/> Odebrano niepełne dane |
| Podczas łączenia z serwerem SMTP wystąpił błąd. Sprawdź następujące elementy. - Adres serwera SMTP - Serwer DNS | Sytuacje, w których ten komunikat jest wyświetlany <ul style="list-style-type: none"> <input type="checkbox"/> Połączenie z serwerem DNS nie powiodło się <input type="checkbox"/> Rozwiązywanie nazwy serwera SMTP nie powiodło się |
| Podczas łączenia z serwerem POP3 wystąpił błąd. Sprawdź następujące elementy. - Adres serwera POP3 - Serwer DNS | Sytuacje, w których ten komunikat jest wyświetlany <ul style="list-style-type: none"> <input type="checkbox"/> Połączenie z serwerem DNS nie powiodło się <input type="checkbox"/> Rozwiązywanie nazwy serwera POP3 nie powiodło się |
| Błąd uwierzytelnienia serwera SMTP. Sprawdź następujące elementy. - Metoda uwierzytelniania - Uwierzytelnione konto - Uwierzytelnione hasło | Ten komunikat jest wyświetlany, gdy uwierzytelnianie na serwerze SMTP nie powiedzie się. |
| Błąd uwierzytelnienia serwera POP3. Sprawdź następujące elementy. - Metoda uwierzytelniania - Uwierzytelnione konto - Uwierzytelnione hasło | Ten komunikat jest wyświetlany, gdy uwierzytelnianie na serwerze POP3 nie powiedzie się. |
| Nieobsługiwana metoda komunikacji. Sprawdź następujące elementy. - Adres serwera SMTP - Numer portu serwera SMTP. | Ten komunikat jest wyświetlany podczas próby komunikacji przy użyciu nieobsługiwanych protokołów. |
| Połączenie z serwerem SMTP nie powiodło się. Zmień Bezpieczne połączenie na Brak. | Ten komunikat pojawia się w przypadku niezgodności SMTP między serwerem a klientem lub gdy serwer nie obsługuje zabezpieczonego połączenia SMTP (połączenie SSL). |
| Połączenie z serwerem SMTP nie powiodło się. Zmień Bezpieczne połączenie na SSL/TLS. | Ten komunikat jest wyświetlany, gdy wystąpi niezgodność SMTP między serwerem a klientem lub gdy serwer wysłał żądania użycia połączenia SSL/TLS w celu ustanowienia bezpiecznego połączenia SMTP. |
| Połączenie z serwerem SMTP nie powiodło się. Zmień Bezpieczne połączenie na STARTTLS. | Ten komunikat jest wyświetlany, gdy wystąpi niezgodność SMTP między serwerem a klientem lub gdy serwer wysłał żądania użycia połączenia STARTTLS w celu ustanowienia bezpiecznego połączenia SMTP. |
| Połączenie jest podejrzone. Sprawdź następujące elementy. - Data i godzina | Ten komunikat jest wyświetlany, gdy data i godzina na skanerze są niepoprawne lub certyfikat wygasł. |

| Komunikat | Przyczyna |
|--|--|
| Połączenie jest podejrzanе. Sprawdź następujące elementy. - Certyfikat CA | Ten komunikat jest wyświetlany, gdy na skanerze nie ma głównego certyfikatu odpowiadającego serwerowi lub nie zaimportowano certyfikatu Certyfikat CA. |
| Połączenie nie jest zabezpieczone. | Ten komunikat jest wyświetlany, gdy uzyskany certyfikat jest uszkodzony. |
| Uwierzytelnienie serwera SMTP nie powiodło się. Zmień metodę uwierzytelnienia na SMTP-AUTH. | Ten komunikat jest wyświetlany, gdy wystąpi niezgodność metody uwierzytelniania między serwerem a klientem. Serwer obsługuje metodę UWIERZYTELNIANIE SMTP. |
| Uwierzytelnienie serwera SMTP nie powiodło się. Zmień metodę uwierzytelnienia na POP przed SMTP. | Ten komunikat jest wyświetlany, gdy wystąpi niezgodność metody uwierzytelniania między serwerem a klientem. Serwer nie obsługuje metody UWIERZYTELNIANIE SMTP. |
| Nieprawidłowy adres e-mail nadawcy. Zmień na adres e-mail dla używanej usługi e-mail. | Ten komunikat jest wyświetlany, gdy podany adres e-mail nadawcy jest błędny. |
| Dostęp do urządzenia można uzyskać dopiero po zakończeniu przetwarzania. | Ten komunikat jest wyświetlany, gdy skaner jest zajęty. |

Tworzenie folderu sieciowego

Folder sieciowy tworzy się na komputerze. Używany komputer musi być połączony z tą samą siecią co skaner.

Metoda konfigurowania folderu sieciowego różni się w zależności od środowiska. W tym przykładzie przedstawiono tworzenie folderu sieciowego na pulpicie komputera w następującym środowisku.

- System operacyjny: Windows 10
- Lokalizacja tworzenia folderu udostępnionego: pulpit
- Ścieżka folderu: C:\Users\xxxx\Desktop\scan_folder (na pulpicie utwórz folder sieciowy o nazwie „scan_folder”)

1. Zaloguj się na komputerze, na którym ma być utworzony folder sieciowy. Do zalogowania użyj konta użytkownika z uprawnieniami administratora.

Uwaga:

Jeśli konto użytkownika z uprawnieniami administratora nie jest znane, należy skontaktować się z administratorem komputera.

2. Upewnij się, że nazwa urządzenia (nazwa komputera) nie zawiera znaków dwubajtowych. Kliknij przycisk Start w systemie Windows, a następnie wybierz polecenia  **Ustawienia** > **System** > **Informacje**.

Uwaga:

Jeśli w nazwie urządzenia będą znaki dwubajtowe, zapisanie pliku może się nie udać.

3. Sprawdź, czy ciąg tekstowy wyświetlany w polu **Specyfikacja urządzenia** > **Nazwa urządzenia** nie zawiera żadnych znaków dwubajtowych.

Nazwy urządzenia zawierające tylko znaki jednobajtowe nie powinny powodować problemów. Zamknij ekran.

Przykład: EPSPUB313

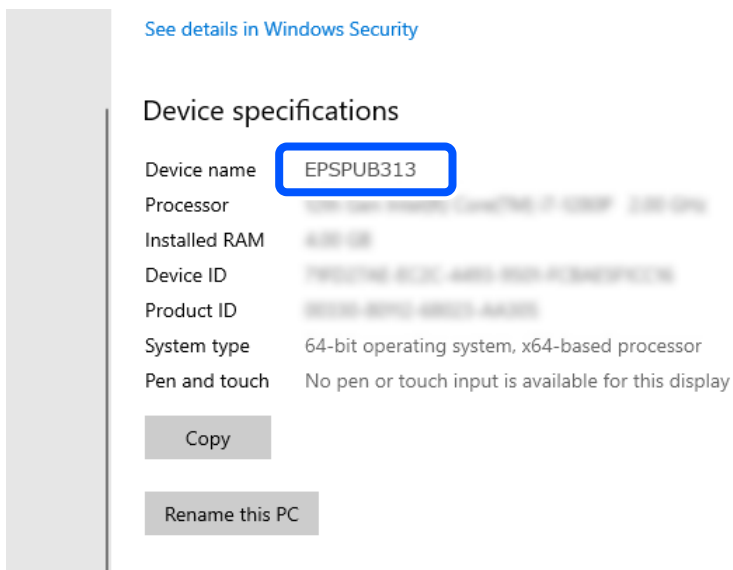

Ważne:

Jeśli nazwa urządzenia zawiera znaki dwubajtowe, należy użyć komputera, którego nazwa nie zawiera znaków dwubajtowych, lub zmienić nazwę danego urządzenia.

Jeśli zachodzi potrzeba zmiany nazwy urządzenia, należy skontaktować się z administratorem. Zmiana nazwy może wpłynąć na możliwość zarządzania komputerem i dostępem do zasobów.

Sprawdź ustawienia komputera.

4. Kliknij przycisk Start w systemie Windows, a następnie wybierz polecenia **System Windows > Panel sterowania**.

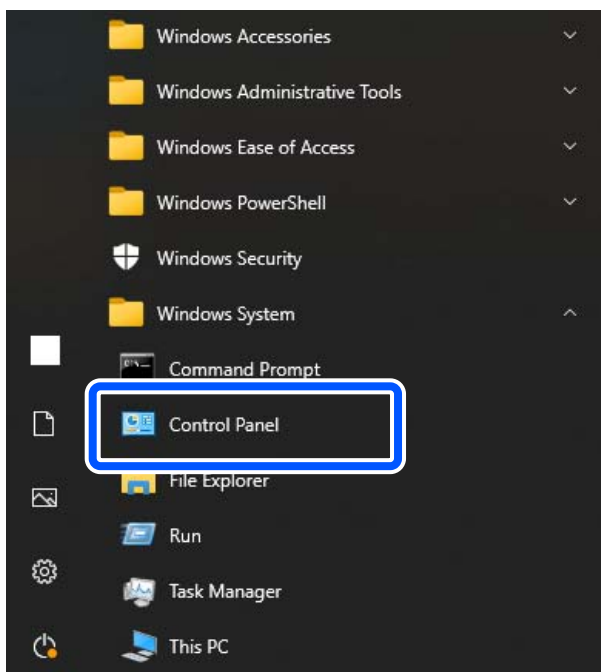

5. W oknie Panel sterowania kliknij pozycje **Sieć i Internet > Centrum sieci i udostępniania > Zmień zaawansowane ustawienia udostępniania**.

Zostanie wyświetlony profil sieciowy.

6. Upewnij się, że w bieżącym profilu w obszarze **Udostępnianie plików i drukarek** zaznaczona jest opcja **Włącz udostępnianie plików i drukarek**.

Jeśli opcja jest już zaznaczona, kliknij przycisk **Anuluj** i zamknij okno.

Po zmianie ustawień kliknij przycisk **Zapisz zmiany**, a następnie zamknij okno.

Utwórz folder sieciowy.

7. Utwórz folder na pulpicie i nadaj mu nazwę.

W przypadku nazwy folderu wprowadź od 1 do 12 znaków alfanumerycznych. Jeśli nazwa będzie miała więcej niż 12 znaków, uzyskanie dostępu do folderu może nie być możliwe w zależności od otoczenia sieciowego.

Przykład: scan_folder

8. Kliknij prawym przyciskiem folder, a następnie wybierz polecenie **Właściwości**.

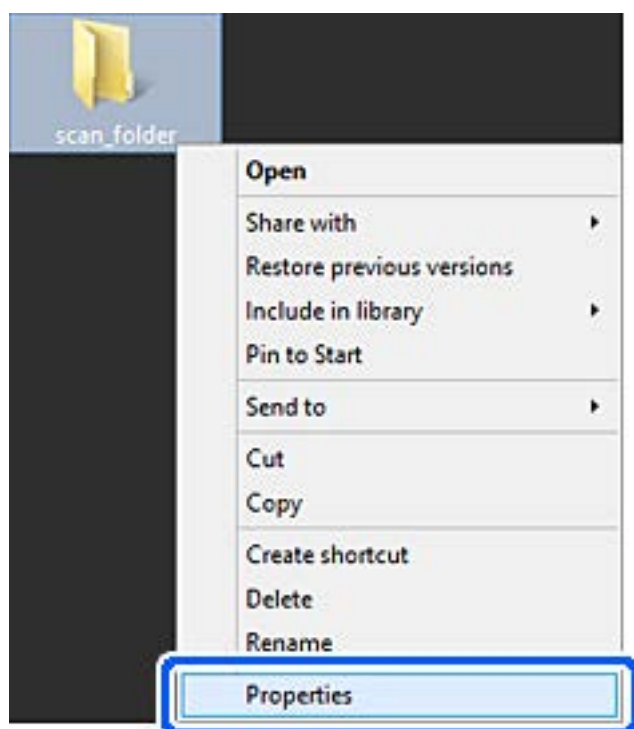

9. Na karcie **Udostępnianie** kliknij przycisk **Udostępnianie zaawansowane**.

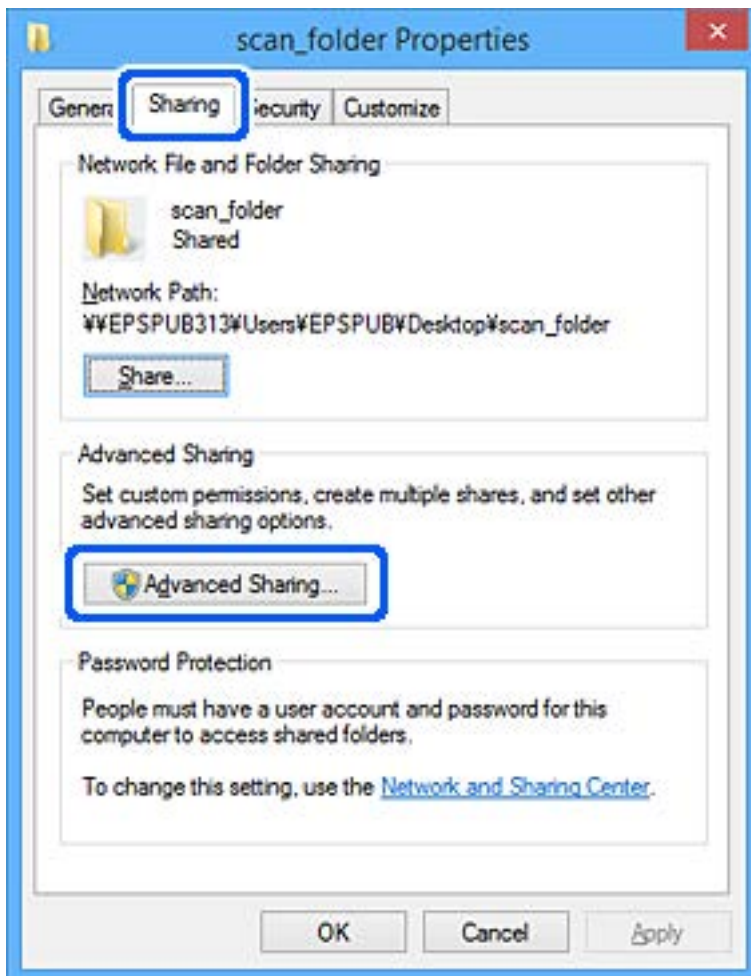

10. Wybierz pozycję **Udostępnij ten folder**, a następnie kliknij przycisk **Uprawnienia**.

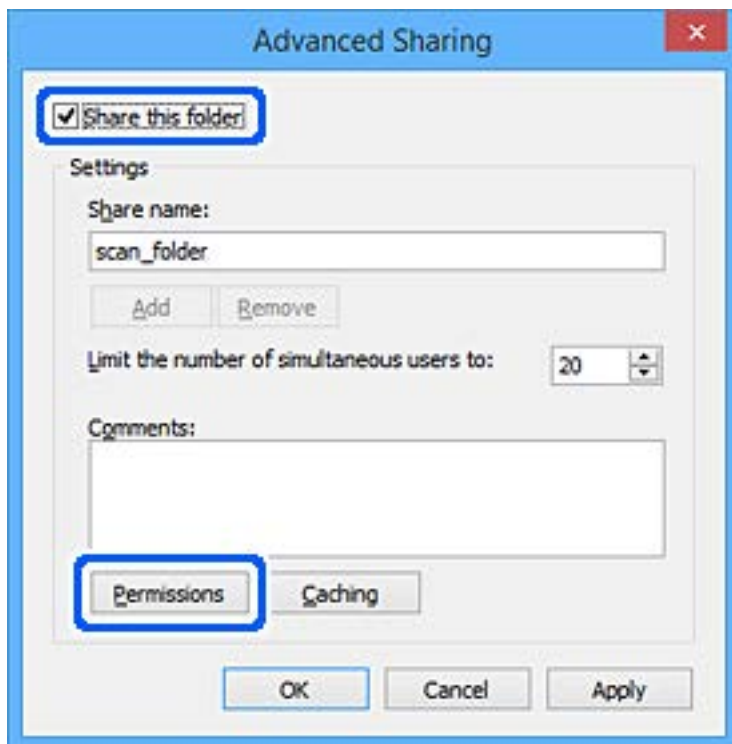

11. W polu **Nazwy grupy lub użytkownika** wybierz pozycję **Wszyscy**, w kolumnie **Zmiana** wybierz ustawienie **Zezwól**, a następnie kliknij przycisk **OK**.

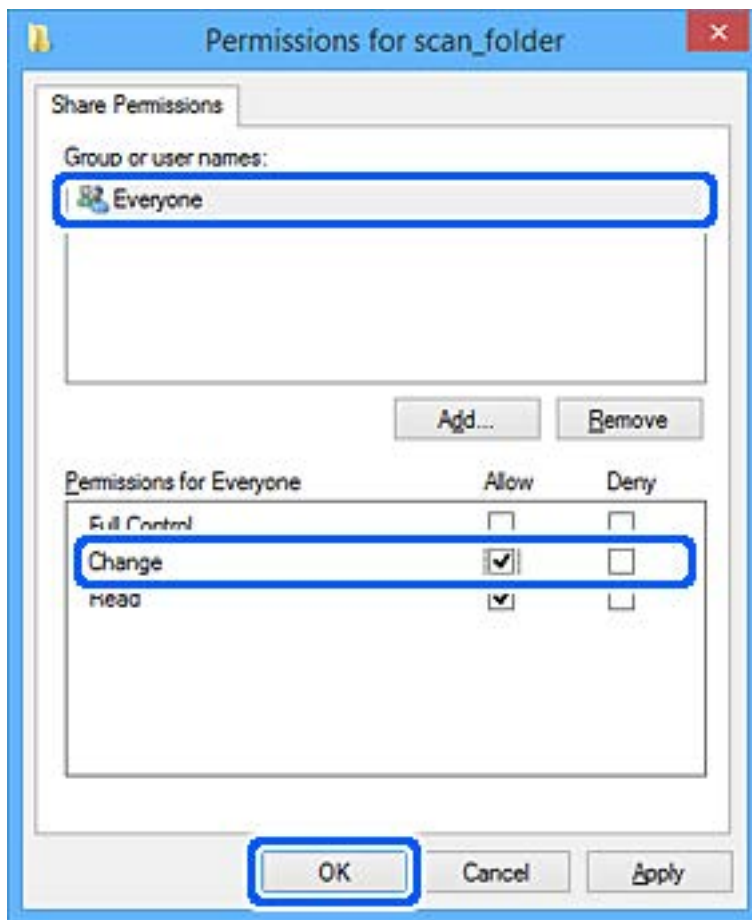

12. Kliknij przycisk **OK**, aby zamknąć okno i wrócić do okna Właściwości.

Uwaga:

Grupy użytkowników lub użytkowników z przyznanym dostępem do folderu sieciowego można sprawdzać na karcie **Zabezpieczenia** > **Nazwy grupy lub użytkownika**.

Przykład: dostęp do folderu sieciowego ma użytkownik zalogowany na komputerze, a także grupa Administratorzy.

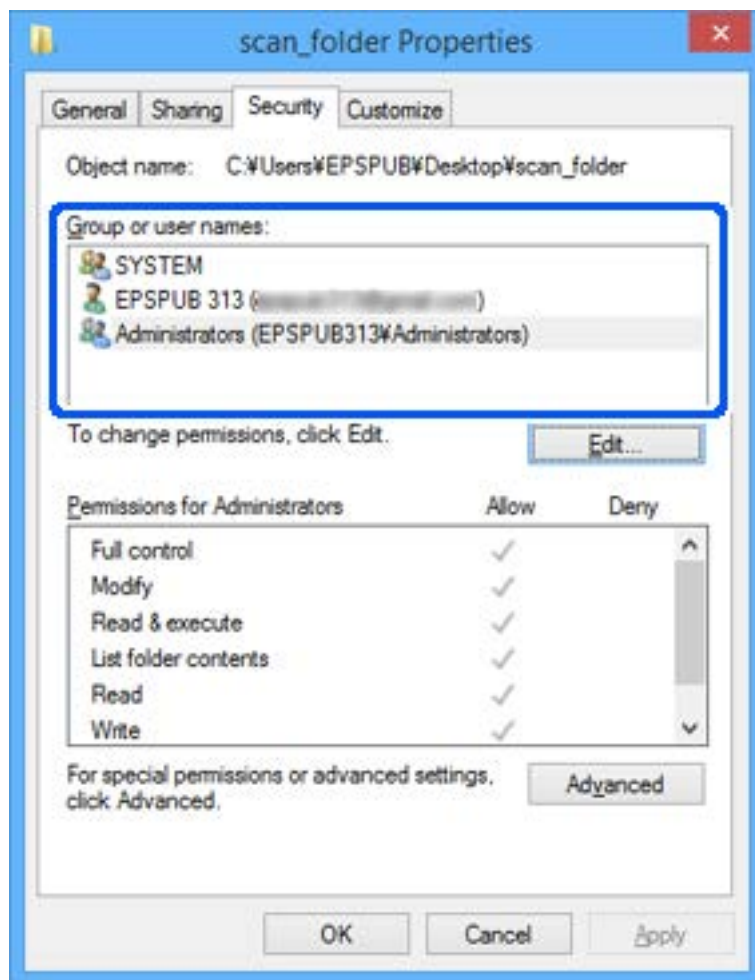

13. Przejdź do karty **Udostępnianie**.

Zostanie wyświetlona ścieżka sieciowa folderu sieciowego. Jest używana podczas rejestrowania w kontaktach na skanerze. Zapisz ją.

Przykład: \\EPSPUB313\scan_folder

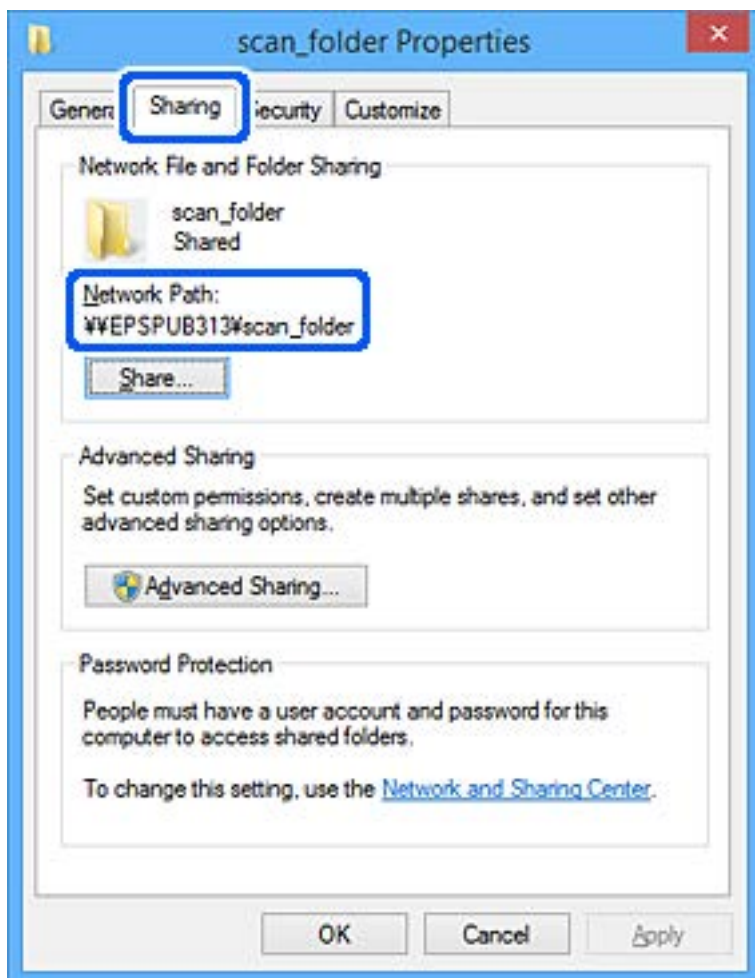

14. Kliknij przycisk **Zamknij** lub **OK**, aby zamknąć okno.

Tworzenie folderu sieciowego zostało ukończone.

Udostępnianie kontaktów

Zarejestrowanie miejsc docelowych na liście kontaktów skanera pozwala na łatwe wprowadzenie miejsca docelowego podczas skanowania.

Na liście kontaktów można zarejestrować następujące rodzaje miejsc docelowych. Łącznie można zarejestrować do 300 pozycji.

Uwaga:

Można także do wprowadzenia miejsca docelowego wykorzystać serwer LDAP (wyszukiwanie LDAP).

| | |
|-----------------|---|
| E-mail | Miejsce docelowe wiadomości e-mail. Wcześniej trzeba skonfigurować ustawienia serwera poczty e-mail. |
| Folder sieciowy | Miejsce docelowe danych skanowania. Przedtem należy odpowiednio przygotować folder sieciowy. |

Powiązane informacje

➔ „Obsługa użytkowników i serwera LDAP” na stronie 143

Porównanie możliwych konfiguracji kontaktów

Listę kontaktów skanera można skonfigurować za pomocą trzech narzędzi: panelu sterowania skanera oraz narzędzia Web Config i Epson Device Admin. Poniższa tabela objaśnia różnice między możliwościami konfiguracji dostępnymi w przypadku każdego z tych narzędzi.

| Funkcje | Web Config* | Epson Device Admin | Panel sterowania skanera |
|--|-------------|--------------------|--------------------------|
| Rejestracja miejsca docelowego | ✓ | ✓ | ✓ |
| Edycja miejsca docelowego | ✓ | ✓ | ✓ |
| Dodanie grupy | ✓ | ✓ | ✓ |
| Edycja grupy | ✓ | ✓ | ✓ |
| Usunięcie miejsca docelowego lub grupy | ✓ | ✓ | ✓ |
| Usunięcie wszystkich miejsc docelowych | ✓ | ✓ | – |
| Zaimportowanie pliku | ✓ | ✓ | – |
| Wyeksportowanie pliku | ✓ | ✓ | – |

* Aby zmieniać ustawienia należy zalogować się jako administrator.

Rejestrowanie miejsca docelowego w kontaktach za pomocą aplikacji Web Config

Uwaga:

Można też rejestrować kontakty z poziomu panelu sterowania skanera.

1. Uzyskaj dostęp do aplikacji Web Config i wybierz pozycje **Skanuj > Kontakty**.
2. Wybierz numer, które ma być zarejestrowany, a następnie kliknij przycisk **Edytuj**.
3. Wprowadź wartości w polach **Nazwa** i **Hasło indeksu**.
4. Wybierz typ miejsca docelowego w opcji **Typ**.

Uwaga:

Nie można zmieniać opcji **Typ** po zakończeniu rejestracji. Aby zmienić typ, należy usunąć miejsce docelowe, a potem zarejestrować je ponownie.

5. Wprowadź wartości poszczególnych pozycji, a następnie kliknij przycisk **Zastosuj**.

Powiązane informacje

➔ „Uruchamianie aplikacji Web Config w przeglądarce internetowej” na stronie 35

Elementy ustawień miejsca docelowego

| Elementy | Ustawienia i objaśnienie |
|----------------------------|--|
| Ustawienia wspólne | |
| Nazwa | Umożliwia wprowadzenie nazwy wyświetlanej na liście kontaktów o długości do 30 znaków w formacie Unicode (UTF-16). Jeśli ustawienie nie będzie określone, zostaw puste pole. |
| Hasło indeksu | Wprowadź nazwę o maksymalnie 30 znakach w kodowaniu Unicode (UTF-16), aby wyszukać kontakty na panelu sterowania skanera. Jeśli ustawienie nie będzie określone, zostaw puste pole. |
| Typ | Wybór typu adresu, który ma być zarejestrowany. |
| Przypisz do częst. używan. | Określenie zarejestrowanego adresu jako często używanego adresu. Często używane adresy są wyświetlane na górze ekranu skanowania, co pozwala na określenie miejsca docelowego bez wyświetlania kontaktów. |
| E-mail | |
| Adres email | Umożliwia wprowadzenie adresu e-mail o długości od 1 do 255 znaków: A-Z a-z 0-9! # \$ % & ' * + - . / = ? ^ _ { } ~ @. |
| Folder sieciowy (SMB) | |
| Zapisz do | \\„Ścieżka do folderu” Umożliwia wprowadzenie lokalizacji folderu docelowego. Ścieżka musi mieć od 1 do 253 znaków w formacie Unicode (UTF-16), nie uwzględniając ciągu „\”. Wprowadź ścieżkę sieciową wyświetloną na ekranie właściwości folderu. Sprawdź następujące informacje dotyczące ustawiania ścieżki sieciowej. „Tworzenie folderu sieciowego” na stronie 129 |
| Nazwa użytkownika | Umożliwia wprowadzenie nazwy użytkownika używanej do uzyskiwania dostępu do folderu sieciowego. Nazwa musi mieć do 30 znaków w formacie Unicode (UTF-16). Należy jednak unikać stosowania znaków sterujących (0x00 do 0x1F, 0x7F). |
| Hasło | Wprowadź hasło dostępu do folderu sieciowego zawierające od 0 do 20 znaków w formacie Unicode (UTF-16). Należy jednak unikać stosowania znaków sterujących (0x00 do 0x1F, 0x7F). |
| FTP | |
| Bezpieczne połączenie | Wybierz protokół FTP lub FTPS w zależności od protokołu transferu plików obsługiwanego przez serwer FTP. Wybierz pozycję FTPS , aby pozwolić skanerowi na komunikację z zabezpieczeniami. |
| Zapisz do | Wprowadź nazwę serwera zawierającą od 1 do 253 znaków w formacie Unicode (UTF-16), pomijając „ftp://” lub „ftps://”. |

| Elementy | Ustawienia i objaśnienie |
|-------------------------|---|
| Nazwa użytkownika | Umożliwia wprowadzenie nazwy użytkownika używanej do uzyskiwania dostępu do serwera FTP. Nazwa musi mieć do 30 znaków w formacie Unicode (UTF-16). Należy jednak unikać stosowania znaków sterujących (0x00 do 0x1F, 0x7F). Jeśli serwer zezwala na połączenia anonimowe, podaj nazwę użytkownika typu Anonymous lub FTP. Jeśli ustawienie nie będzie określone, zostaw puste pole. |
| Hasło | Podaj hasło używane przy logowaniu na serwer FTP. Hasło musi zawierać od 0 do 20 znaków Unicode (UTF-16). Należy jednak unikać stosowania znaków sterujących (0x00 do 0x1F, 0x7F). Jeśli ustawienie nie będzie określone, zostaw puste pole. |
| Tryb połączenia | Wybór trybu połączenia z menu. Jeśli między skanerem a serwerem FTP znajduje się zaporę, wybierz opcję Tryb pasywny . |
| Numer portu | Umożliwia wprowadzenie numeru portu serwera FTP w zakresie od 1 do 65535. |
| Weryfikacja certyfikatu | Certyfikat serwera FTP jest weryfikowany po włączeniu tej opcji. Opcja jest dostępna, tylko jeśli wybrano ustawienie FTPS dla opcji Bezpieczne połączenie . Aby skonfigurować tę opcję, należy zaimportować Certyfikat CA na skanerze. |
| SharePoint(WebDAV)* | |
| Bezpieczne połączenie | Wybierz protokół HTTP lub HTTPS w zależności od protokołu transferu plików obsługiwanego przez serwer. Wybierz pozycję HTTPS , aby pozwolić skanerowi na komunikację z zabezpieczeniami. |
| Zapisz do | Wprowadź nazwę serwera zawierającą od 1 do 253 znaków w formacie Unicode (UTF-16), pomijając „http://” lub „https://”. |
| Nazwa użytkownika | Umożliwia wprowadzenie nazwy użytkownika używanej do uzyskiwania dostępu do serwera. Nazwa musi mieć do 30 znaków w formacie Unicode (UTF-16). Należy jednak unikać stosowania znaków sterujących (0x00 do 0x1F, 0x7F). Jeśli ustawienie nie będzie określone, zostaw puste pole. |
| Hasło | Wprowadź hasło dostępu do serwera zawierające od 0 do 20 znaków w formacie Unicode (UTF-16). Należy jednak unikać stosowania znaków sterujących (0x00 do 0x1F, 0x7F). Jeśli ustawienie nie będzie określone, zostaw puste pole. |
| Weryfikacja certyfikatu | Certyfikat serwera jest weryfikowany po włączeniu tej opcji. Opcja jest dostępna, tylko jeśli wybrano ustawienie HTTPS dla opcji Bezpieczne połączenie . Aby skonfigurować tę opcję, należy zaimportować Certyfikat CA na skanerze. |
| Serwer proxy | Wybierz, czy korzystać z serwera proxy. |

* SharePoint Online nie jest obsługiwana w przypadku skanowania do folderu sieciowego z panelu sterowania skanera.

Jeśli chcesz zapisać zeskanowany obraz w usłudze SharePoint Online, użyj Document Capture Pro po zainstalowaniu SharePoint Online Connector. Szczegóły zawiera instrukcja do aplikacji Document Capture Pro.

<https://support.epson.net/dcp/>

Rejestrowanie miejsc docelowych jako grupy z użyciem Web Config

Jeśli typ miejsca docelowego jest ustawiony na **E-mail**, można rejestrować miejsca docelowe jako grupy.

1. Uzyskaj dostęp do aplikacji Web Config i wybierz pozycję **Skanuj > Kontakty**.

- Wybierz numer, które ma być zarejestrowany, a następnie kliknij przycisk **Edytuj**.
- Z listy **Typ** wybierz grupę.
- Kliknij pozycję **Wybierz** w obszarze **Kontakty dla Grupa**.
Zostaną wyświetlone dostępne miejsca docelowe.
- Zaznacz miejsca docelowe, które mają być zarejestrowane w grupie, a następnie kliknij przycisk **Wybierz**.
- Wprowadź wartości w polach **Nazwa** i **Hasło indeksu**.
- Określ, czy przydzielić zarejestrowaną grupę do często używanych grup.
Uwaga:
Miejsca docelowe można rejestrować w wielu grupach.
- Kliknij pozycję **Zastosuj**.

Powiązane informacje

➔ „Uruchamianie aplikacji Web Config w przeglądarce internetowej” na stronie 35

Tworzenie kopii zapasowej kontaktów i ich importowanie

Używając aplikacji Web Config lub innych narzędzi, można tworzyć kopie zapasowe kontaktów i je importować.

W przypadku aplikacji Web Config można utworzyć kopię zapasową kontaktów, eksportując ustawienia skanera zawierające kontakty. Wyeksportowanego pliku nie można edytować, ponieważ jest to plik binarny.

Podczas importowania ustawień skanera na skanerze kontakty są nadpisywane.

W przypadku aplikacji Epson Device Admin na ekranie właściwości urządzenia można eksportować tylko kontakty. Jeżeli eksport nie obejmuje pozycji związanych z bezpieczeństwem, można edytować wyeksportowane kontakty i zaimportować je, ponieważ są zapisywane w pliku SYLK lub CSV.

Importowanie kontaktów z wykorzystaniem Web Config

Jeśli użytkownik ma skaner, który umożliwia tworzenie kopii zapasowej kontaktów i jest zgodny z tym skanerem, można zarejestrować kontakty, importując plik kopii zapasowej.

Uwaga:

Więcej informacji o tworzeniu kopii zapasowej kontaktów skanera można znaleźć w podręczniku dostarczonym ze skanerem.

Wykonaj następujące czynności, aby zaimportować kontakty na tym skanerze.

- Uruchom aplikację Web Config, wybierz pozycje **Zarządzanie urządzeniem > Wartość ustawienia Eksportuj i Importuj > Importuj**.
- W polu **Plik** wybierz plik kopii zapasowej, wprowadź hasło, a następnie kliknij przycisk **Dalej**.
- Zaznacz pole wyboru **Kontakty**, a następnie kliknij przycisk **Dalej**.

Wykonywanie kopii zapasowych kontaktów przy użyciu Web Config

Usterka skanera może spowodować utratę danych kontaktów. Po każdej zmianie danych zaleca się wykonanie ich kopii zapasowej. Firma Epson nie ponosi odpowiedzialności za utratę danych, za wykonanie kopii zapasowej danych i/lub ustawień lub jej przywrócenie nawet w okresie gwarancji.

Aplikacja Web Config umożliwia wykonanie kopii zapasowej kontaktów przechowywanych na skanerze i zapisanie jej na komputerze.

1. Otwórz aplikację Web Config i wybierz pozycje **Zarządzanie urządzeniem > Wartość ustawienia Eksportuj i Importuj > Eksportuj**.
2. Zaznacz pole wyboru **Kontakty** w kategorii **Skanuj**.
3. Wprowadź hasło, aby zaszyfrować wyeksportowany plik.
Hasło będzie potrzebne do zaimportowania pliku. Pozostaw to pole puste, aby zrezygnować z szyfrowania pliku.
4. Kliknij przycisk **Eksportuj**.

Eksportowanie i importowanie wielu kontaktów za pomocą narzędzia

Narzędzie Epson Device Admin umożliwia utworzenie kopii zapasowej tylko kontaktów i edytowanie wyeksportowanego pliku, a następnie ich jednoczesne zaimportowanie.

Jest to przydatne do tworzenia kopii zapasowej tylko kontaktów lub w przypadku wymiany skanera i konieczności przeniesienia kontaktów ze starego skanera na nowy.

Eksportowanie kontaktów

Informacje o kontaktach można zapisywać w pliku.

Pliki zapisane w formacie SYLK lub csv można edytować w aplikacji arkusza kalkulacyjnego lub edytorze tekstowym. Po usunięciu lub dodaniu informacji można zaimportować wszystkie te kontakty na raz.

Informacje zawierające elementy zabezpieczeń, takie jak hasła i dane osobowe, są zapisywane w pliku binarnym zabezpieczonym hasłem. Nie można edytować tego pliku. Tego pliku można używać jako kopii zapasowej informacji zawierających elementy zabezpieczeń.

1. Uruchom aplikację Epson Device Admin.
2. Z bocznego menu zadań wybierz pozycję **Urządzenia**.
3. Z listy urządzeń wybierz urządzenie, które ma być skonfigurowane.
4. Na karcie wstążki **Ekran główny** kliknij pozycję **Konfiguracja urządzenia**.
Jeśli zostało ustawione hasło administratora, wprowadź hasło i kliknij przycisk **OK**.
5. Kliknij pozycje **Wspólny > Kontakty**.

6. Wybierz format eksportu w oknie **Eksportuj** > **Elementy eksportu**.
 - Wszystkie elementy
Eksport zaszyfrowanego pliku binarnego. Wybierz, czy w pliku mają być zapisane elementy zabezpieczeń, takie jak hasła i dane osobowe. Nie można edytować tego pliku. Jeśli zostanie wybrany ten format, trzeba ustawić hasło do pliku. Kliknij przycisk **Konfiguracja** i ustaw hasło o długości od 8 do 63 znaków ASCII. To hasło będzie potrzebne podczas importowania danych z pliku binarnego.
 - Elementy poza informacjami o zabezpieczeniu
Eksport pliku w formacie SYLK lub csv. Tę opcję wybierz, aby móc edytować informacje w wyeksportowanym pliku.
7. Kliknij pozycję **Eksportuj**.
8. Określ miejsce zapisu, wybierz typ pliku, a następnie kliknij przycisk **Zapisz**.
Wyświetlony zostanie komunikat z potwierdzeniem zakończenia operacji.
9. Kliknij pozycję **OK**.
Sprawdź, czy plik został zapisany w wybranym miejscu.

Importowanie kontaktów

Informacje o kontaktach można zaimportować z pliku.

Możliwe jest importowanie plików zapisanych w formacie SYLK lub csv albo plików binarnych zawierających elementy zabezpieczeń.

1. Uruchom aplikację Epson Device Admin.
2. Z bocznego menu zadań wybierz pozycję **Urządzenia**.
3. Z listy urządzeń wybierz urządzenie, które ma być skonfigurowane.
4. Na karcie wstążki **Ekran główny** kliknij pozycję **Konfiguracja urządzenia**.
Jeśli zostało ustawione hasło administratora, wprowadź hasło i kliknij przycisk **OK**.
5. Kliknij pozycję **Wspólny** > **Kontakty**.
6. Kliknij przycisk **Przeglądaj** w obszarze **Importuj**.
7. Wybierz plik, który ma być zaimportowany, a następnie kliknij przycisk **Otwórz**.
Po wybraniu pliku binarnego w polu **Hasło** wprowadź hasło ustawione podczas eksportowania pliku.
8. Kliknij pozycję **Importuj**.
Zostanie wyświetlony ekran potwierdzenia.
9. Kliknij pozycję **OK**.
Zostaną wyświetlone wyniki weryfikacji.
 - Edytuj odczytane informacje
Kliknij, aby edytować informacje osobno.

- Odczytaj więcej pliku

Kliknij, aby zaimportować wiele plików.

10. Kliknij przycisk **Importuj**, a następnie przycisk **OK** na ekranie zakończenia importu.

Wróć do ekranu właściwości urządzenia.

11. Kliknij pozycję **Prześlij**.

12. Na ekranie potwierdzenia kliknij przycisk **OK**.

Ustawienia zostaną wysłane do skanera.

13. Na ekranie zakończenia wysyłania kliknij przycisk **OK**.

Informacje skanera zostaną zaktualizowane.

Otwórz kontakty w aplikacji Web Config lub na panelu sterowania skanera, a następnie sprawdź, czy zostały zaktualizowane.

Obsługa użytkowników i serwera LDAP

Obsługa serwera LDAP umożliwia używanie informacji o adresie zarejestrowanych na serwerze LDAP jako miejsc docelowych wiadomości e-mail.

Konfigurowanie serwera LDAP

Aby móc używać informacji z serwera LDAP, zarejestruj go na skanerze.

1. Otwórz aplikację Web Config i wybierz kartę **Sieć > Serwer LDAP > Podstawowe**.
2. Wprowadź wartości poszczególnych pozycji.
3. Wybierz pozycję **OK**.

Zostaną wyświetlone wybrane ustawienia.

Opcje ustawień serwera LDAP

| Elementy | Ustawienia i objaśnienie |
|--------------------------|--|
| Użyj serwera LDAP | Wybierz pozycję Użyj lub Nie należy używać . |
| Adres serwera LDAP | Wprowadź adres serwera LDAP. Wprowadź od 1 do 255 znaków w formacie IPv4, IPv6 lub FQDN. W przypadku formatu FQDN można używać znaków alfanumerycznych w kodowaniu ASCII (0x20–0x7E) oraz znaku „-” (z wyjątkiem początku i końca adresu). |
| Numer portu serwera LDAP | Umożliwia wprowadzenie numeru portu serwera LDAP w zakresie od 1 do 65535. |
| Bezpieczne połączenie | Określ metodę uwierzytelniania używaną przez skaner w celu uzyskania dostępu do serwera LDAP. |

| Elementy | Ustawienia i objaśnienie |
|---------------------------------------|---|
| Weryfikacja certyfikatu | Po włączeniu wykonywana jest weryfikacja certyfikatu serwera LDAP. Zalecane jest ustawienie Włącz . Aby skonfigurować tę opcję, należy na skanerze zaimportować Certyfikat CA . |
| Limit czasu wyszukiwania (sek.) | Określanie czasu trwania wyszukiwania przed wystąpieniem błędu upływu czasu. Dostępne wartości od 5 do 300. |
| Sposób uwierzytelniania | Wybór jednej z metod uwierzytelniania. Po wybraniu ustawienia Uwierzytelnienie Kerberos wybierz pozycję Ustawienia Kerberos , aby skonfigurować ustawienia Kerberos. Aby móc używać Uwierzytelnienie Kerberos, należy zapewnić następujące środowisko. <ul style="list-style-type: none"> <input type="checkbox"/> Zapewniona komunikacja między skanerem a serwerem DNS. <input type="checkbox"/> Godzina skanera, serwera KDC i serwera uwierzytelniającego (serwera LDAP, serwera SMTP, serwera plików) jest zsynchronizowana. <input type="checkbox"/> Jeśli serwerowi usług zostanie przydzielony adres IP, w pełni kwalifikowana nazwa domeny serwera usług jest rejestrowana w strefie wyszukiwania wstecznego serwera DNS. |
| Obszar Kerberos, który ma być używany | Jeśli zostanie wybrane ustawienie Uwierzytelnienie Kerberos dla opcji Sposób uwierzytelniania , wybierz obszar Kerberos, który ma być używany. |
| DN administratora / Nazwa użytkownika | Wprowadź nazwę użytkownika serwera LDAP. Nazwa powinna mieć długość maksymalnie 128 znaków w kodowaniu Unicode (UTF-8). Nie można używać znaków kontrolnych, takich jak 0x00–0x1F oraz 0x7F. To ustawienie nie jest używane, gdy wybrane zostanie ustawienie Uwierzytelnianie użytkownika anonimowego dla opcji Sposób uwierzytelniania . Jeśli ustawienie nie będzie określone, zostaw puste pole. |
| Hasło | Wprowadź hasło do uwierzytelniania na serwerze LDAP. Hasło powinno mieć długość maksymalnie 128 znaków w kodowaniu Unicode (UTF-8). Nie można używać znaków kontrolnych, takich jak 0x00–0x1F oraz 0x7F. To ustawienie nie jest używane, gdy wybrane zostanie ustawienie Uwierzytelnianie użytkownika anonimowego dla opcji Sposób uwierzytelniania . Jeśli ustawienie nie będzie określone, zostaw puste pole. |

Ustawienia serwera Kerberos

Jeśli wybrano ustawienie **Uwierzytelnienie Kerberos** dla opcji **Sposób uwierzytelniania** w obszarze **Serwer LDAP > Podstawowe**, trzeba skonfigurować następujące ustawienia Kerberos w obszarze **Sieć > Ustawienia Kerberos**. Można zarejestrować do 10 ustawień Kerberos.

| Elementy | Ustawienia i objaśnienie |
|------------------------|--|
| Obszar (domena) | Umożliwia wprowadzenie domeny serwera uwierzytelniania Kerberos o długości do 255 znaków w formacie ASCII (0x20–0x7E). Jeśli ustawienie nie będzie rejestrowane, zostaw puste pole. |
| Adres KDC | Wprowadź adres serwera uwierzytelniania Kerberos. Adres powinien mieć długość do 255 znaków w formacie IPv4, IPv6 lub FQDN. Jeśli ustawienie nie będzie rejestrowane, zostaw puste pole. |
| Numer portu (Kerberos) | Wprowadź numer portu serwera Kerberos w zakresie od 1 do 65535. |

Konfigurowanie ustawień wyszukiwania serwera LDAP

Po skonfigurowaniu ustawień wyszukiwania można użyć adresu e-mail zapisanego na serwerze LDAP.

1. Otwórz aplikację Web Config i wybierz kartę **Sieć > Serwer LDAP > Ustawienia wyszukiwania**.
2. Wprowadź wartości poszczególnych pozycji.
3. Kliknij przycisk **OK**, aby wyświetlić ustawienia.
Zostaną wyświetlone wybrane ustawienia.

Opcje ustawień wyszukiwania serwera LDAP

| Elementy | Ustawienia i objaśnienie |
|---|--|
| Baza wyszukiwania (wyróżniająca się nazwa) | Aby przeprowadzić wyszukiwanie w konkretnej domenie, podaj nazwę domeny serwera LDAP. Wprowadź od 0 do 128 znaków w kodowaniu Unicode (UTF-8). Jeśli wybrany atrybut nie będzie wyszukiwany, pozostaw to pole puste. Przykład katalogu lokalnego serwera: dc=server,dc=local |
| Liczba pozycji wyszukiwania | Określanie liczby wyników wyszukiwania w zakresie od 5 do 500. Podana liczba wyników wyszukiwania zostanie zapisana i będzie wyświetlana tymczasowo. Wyszukiwanie można wykonać, nawet jeśli liczba wyników wyszukiwania przekracza określoną liczbę i wyświetlany jest komunikat o błędzie. |
| Atrybut Nazwa użytkownika | Określanie nazwy atrybutu do wyświetlania podczas wyszukiwania nazw użytkowników. Wprowadź od 1 do 255 znaków w kodowaniu Unicode (UTF-8). Pierwszy znak powinien pochodzić ze zbioru a-z lub A-Z. Przykład: cn, uid |
| Atrybut Wyświetlanie nazwy użytkownika | Określanie nazwy atrybutu wyświetlanego jako nazwa użytkownika. Wprowadź od 0 do 255 znaków w kodowaniu Unicode (UTF-8). Pierwszy znak powinien pochodzić ze zbioru a-z lub A-Z. Przykład: cn, sn |
| Atrybut Adres e-mail | Określanie nazwy atrybutu do wyświetlania podczas wyszukiwania adresów e-mail. Wprowadź od 1 do 255 znaków: A-Z a-z 0-9 oraz -. Pierwszy znak powinien pochodzić ze zbioru a-z lub A-Z. Przykład: mail |
| Atrybut arbitralny 1 - Atrybut arbitralny 4 | Można określić inne dowolne atrybuty do wyszukiwania. Wprowadź od 0 do 255 znaków w kodowaniu Unicode (UTF-8). Pierwszym znakiem powinna być wielka lub mała litera. Aby nie wyszukiwać według innych atrybutów, pozostaw te pola puste. Przykład: o, ou |

Sprawdzanie połączenia z serwerem LDAP

Możliwe jest wykonanie testu połączenia z serwerem LDAP przy użyciu parametrów ustawionych w obszarze **Serwer LDAP > Ustawienia wyszukiwania**.

1. Otwórz aplikację Web Config i wybierz kartę **Sieć > Serwer LDAP > Test połączenia**.

2. Wybierz pozycję **Start**.

Zostanie uruchomiony test połączenia. Po zakończeniu testu wyświetlany jest raport z testu.

Objaśnienia do testu połączenia z serwerem LDAP

| Komunikaty | Objaśnienie |
|---|--|
| Test połączenia zakończony powodzeniem. | Ten komunikat jest wyświetlany, gdy połączenie z serwerem się powiedzie. |
| Test połączenia zakończony niepowodzeniem. Sprawdź ustawienia. | Ten komunikat jest wyświetlany w przypadku następujących sytuacji: <ul style="list-style-type: none"> <input type="checkbox"/> Adres serwera LDAP lub numer portu są nieprawidłowe. <input type="checkbox"/> Upłynął limit czasu. <input type="checkbox"/> Wybrano ustawienie Nie należy używać dla opcji Użyj serwera LDAP. <input type="checkbox"/> Jeśli wybrano ustawienie Uwierzytelnienie Kerberos dla opcji Sposób uwierzytelniania, ustawienia, takie jak Obszar (domena), Adres KDC i Numer portu (Kerberos) są niepoprawne. |
| Test połączenia zakończony niepowodzeniem. Sprawdź Data i godzina na produkcie lub serwerze. | Ten komunikat jest wyświetlany, gdy nawiązywanie połączenia zakończy się niepowodzeniem z powodu niezgodności ustawień daty i godziny skanera i serwera LDAP. |
| Uwierzytelnienie nie powiodło się. Sprawdź ustawienia. | Ten komunikat jest wyświetlany w przypadku następujących sytuacji: <ul style="list-style-type: none"> <input type="checkbox"/> Wartości Nazwa użytkownika i/lub Hasło są niepoprawne. <input type="checkbox"/> Jeśli wybrano ustawienie Uwierzytelnienie Kerberos dla opcji Sposób uwierzytelniania, nie można konfigurować godziny/daty. |
| Dostęp do urządzenia można uzyskać dopiero po zakończeniu przetwarzania. | Ten komunikat jest wyświetlany, gdy skaner jest zajęty. |

Konfiguracja funkcji AirPrint

Uzyskaj dostęp do aplikacji Web Config, wybierz kartę **Sieć**, a następnie wybierz pozycję **Konfiguracja AirPrint**.

| Elementy | Objaśnienie |
|----------------------|---|
| Nazwa usługi Bonjour | Umożliwia wprowadzenie nazwy usługi Bonjour w postaci tekstu ASCII (0x20–0x7E) o długości do 41 znaków. |
| Lokalizacja Bonjour | Umożliwia wprowadzenie opisu lokalizacji skanera za pomocą tekstu Unicode (UTF-8) o długości do 127 bajtów. |
| Wide-Area Bonjour | Konfigurowanie, czy używany ma być Wide-Area Bonjour. Jeśli opcja zostanie włączona, skaner trzeba będzie zarejestrować na serwerze DNS, aby móc go wyszukiwać w segmencie sieci. |

| Elementy | Objaśnienie |
|-----------------|---|
| Włącz AirPrint | <p>Umożliwia włączenie funkcji Bonjour i AirPrint (usługa skanowania). Ten przycisk jest dostępny tylko, gdy funkcja AirPrint jest wyłączona.</p> <p>Uwaga: <i>Jeśli funkcja AirPrint jest wyłączona, wyłączone zostanie też skanowanie Mopria z komputerów Chromebook, systemu Windows i aplikacji Mopria Scan.</i></p> |

Dostosowanie wyświetlacza panelu sterowania

| | |
|--|-----|
| Rejestrowanie Wstępne. | 149 |
| Edycja ekranu głównego panelu sterowania. | 151 |

Rejestrowanie Wstępne

Można zarejestrować często używane ustawienia skanowania jako **Wstępne**. Można zarejestrować do 48 ustawień wstępnych.

Uwaga:

- Istnieje możliwość zarejestrowania bieżących ustawień przez wybranie **★** na ekranie rozpoczęcia skanowania.
- Wstępne** można też rejestrować w aplikacji Web Config.
Wybierz pozycję **Skanuj > Wstępne**.
- Jeżeli wybierzesz opcję **Skanuj do komputera** przy rejestrowaniu, możesz zarejestrować zadanie utworzone w Document Capture Pro jako **Wstępne**. Funkcja ta jest dostępna tylko dla komputerów połączonych w sieci. Zarejestruj zadanie w Document Capture Pro wcześniej.
- Jeżeli włączona jest funkcja uwierzytelniania, tylko administrator może rejestrować **Wstępne**.

1. Na ekranie głównym panelu sterowania skanera wybierz pozycję **Wstępne**.

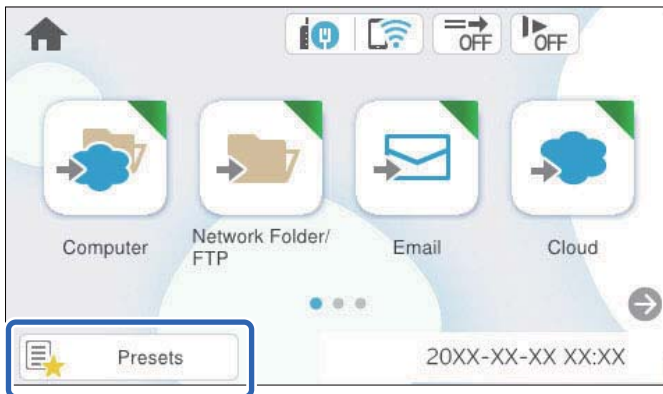

2. Wybierz pozycję **+**.

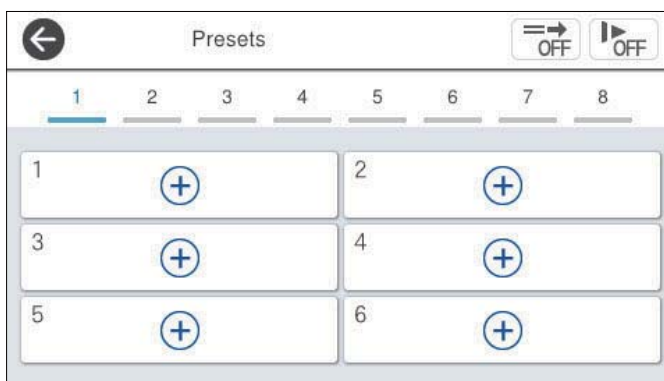

3. Wybierz menu do użycia w celu rejestracji ustawień wstępnych.

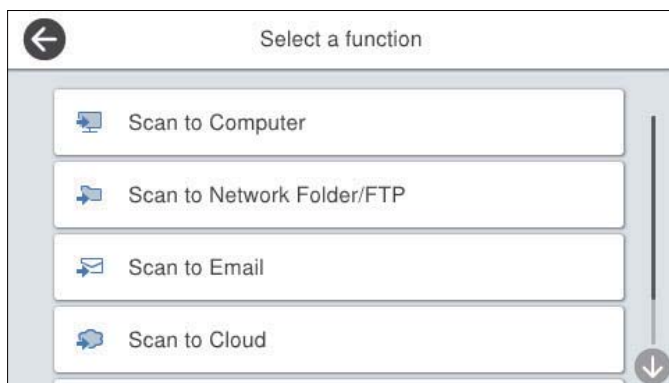

4. Ustaw poszczególne opcje, a następnie wybierz pozycję .

Uwaga:

Gdy wybierzesz opcję **Skanuj do komputera**, wybierz komputer, na którym zainstalowane jest Document Capture Pro, a następnie wybierz zarejestrowane zadanie. Funkcja ta jest dostępna tylko dla komputerów połączonych w sieci.

5. Skonfiguruj ustawienia wstępne.

- Nazwa:** ustawianie nazwy.
- Ustaw Ikona:** ustawianie obrazu i koloru ikony do wyświetlania.
- Ustawienie Szybkie wysyłanie:** natychmiastowe rozpoczęcie skanowania bez potwierdzania po wybraniu ustawień wstępnych.
- Zawartość:** sprawdzanie ustawień skanowania.

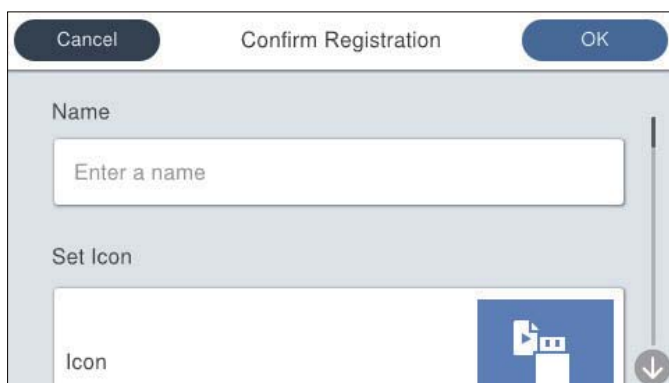

6. Wybierz pozycję OK.

Powiązane informacje

➔ „Ustawianie zadania” na stronie 119

Opcje menu Wstępne

Ustawienia zarejestrowane w ustawieniach wstępnych można zmieniać, wybierając pozycję  w każdym ustawieniach wstępnych.

Zmień nazwę:

Zmiana nazwy ustawień wstępnych.

Zmień Ikona:

Zmiana ikony i koloru ustawień wstępnych.

Ustawienie Szybkie wysyłanie:

Natychmiastowe rozpoczęcie skanowania bez potwierdzania po wybraniu ustawień wstępnych.

Zmień pozycję:

Zmiana kolejności wyświetlania ustawień wstępnych.

Usuń:

Usuwanie ustawień wstępnych.

Dodaj lub usuń Ikona na ekranie Ekran główny:

Dodanie lub usunięcie ikony ustawień wstępnych z ekranu głównego.

Potwierdź szczegóły:

Wyświetlanie konfiguracji ustawień wstępnych. Ustawienia wstępne można wczytać, wybierając pozycję **Użyj to ustawienie**.

Edycja ekranu głównego panelu sterowania

Możliwe jest dostosowanie ekranu głównego przez wybranie na panelu sterowania skanera pozycji **Ustaw.** > **Edytuj Główny**.

- Układ: zmiana metody wyświetlania ikon menu.
[„Zmiana ustawień Układ ekranu głównego” na stronie 151](#)
- Dodaj ikonę: dodawanie ikon do utworzonych ustawień **Wstępne** lub przywracanie ikon usuniętych z ekranu.
[„Dodaj ikonę” na stronie 152](#)
- Usuń ikonę: usuwanie ikon z ekranu głównego.
[„Usuń ikonę” na stronie 153](#)
- Przenieś ikonę: zmiana kolejności wyświetlania ikon.
[„Przenieś ikonę” na stronie 154](#)
- Przywróć wyświetlanie domyślnej ikony: przywrócenie domyślnych ustawień wyświetlania ekranu głównego.

Zmiana ustawień Układ ekranu głównego

1. Na panelu sterowania skanera wybierz pozycje **Ustaw.** > **Edytuj Główny** > **Układ**.

- Wybierz pozycję **Linia** lub **Macierz**.

Linia:

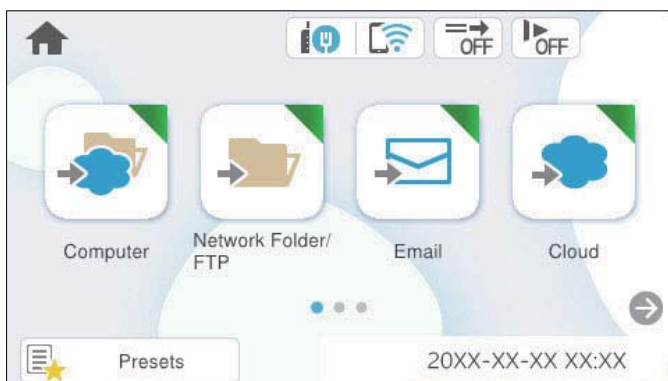

Macierz:

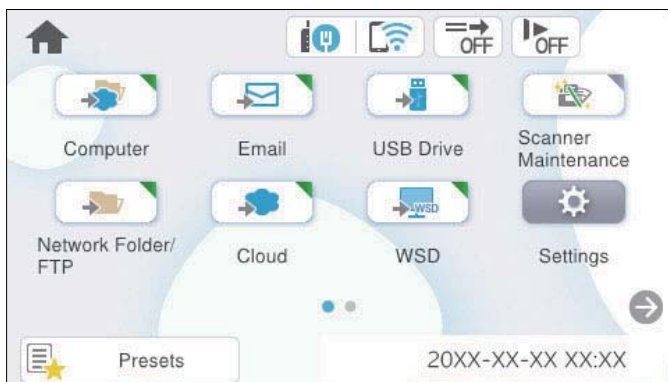

- Wybierz pozycję , aby wrócić i sprawdzić ekran główny.

Dodaj ikonę

- Na panelu sterowania skanera wybierz pozycje **Ustaw.** > **Edytuj Główny** > **Dodaj ikonę**.
- Wybierz pozycję **Wybór funkcji** lub **Wstępne**.
 - Wybór funkcji: wyświetlanie domyślnych funkcji pokazanych na ekranie głównym.
 - Wstępne: wyświetlanie zarejestrowanych ustawień wstępnych.

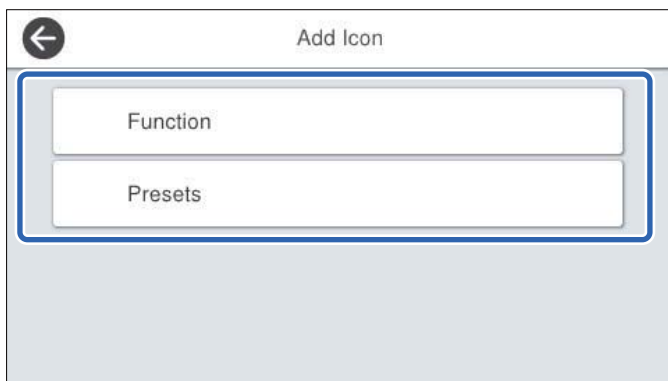

- Wybierz pozycję do dodania do ekranu głównego.

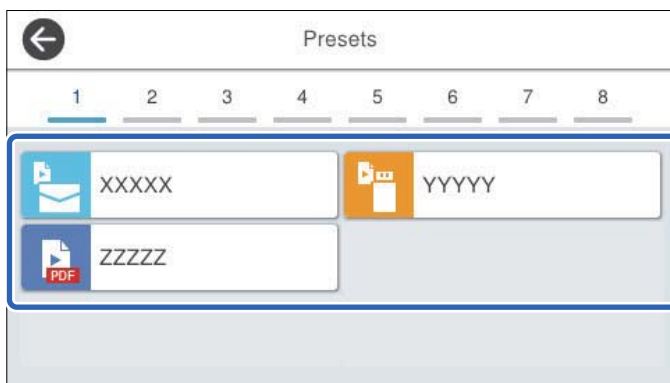

- Wybierz puste miejsce, w którym pozycja ma być dodana.
Aby dodać wiele ikon, powtórz czynności z kroków od 3 do 4.

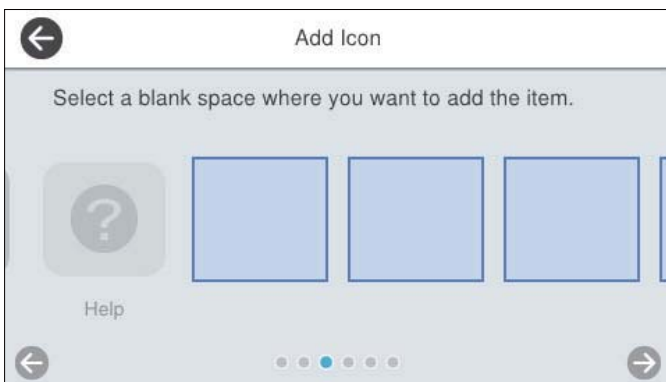

- Wybierz pozycję , aby wrócić i sprawdzić ekran główny.

Usuń ikonę

- Na panelu sterowania skanera wybierz pozycje **Ustaw.** > **Edytuj Główny** > **Usuń ikonę.**
- Wybierz ikonę do usunięcia.

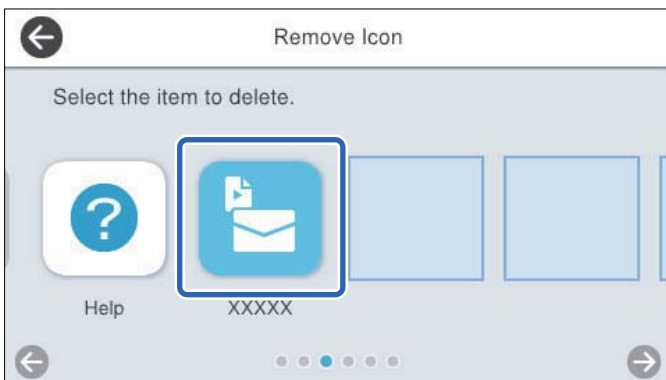

- Wybierz przycisk **Tak**, aby zakończyć.
Aby usunąć wiele ikon, powtórz czynności z kroków od 2 do 3.
- Wybierz pozycję , aby wrócić i sprawdź ekran główny.

Przenieś ikonę

- Na panelu sterowania skanera wybierz pozycje **Ustaw.** > **Edytuj Główny** > **Przenieś ikonę**.
- Wybierz ikonę do przesunięcia.

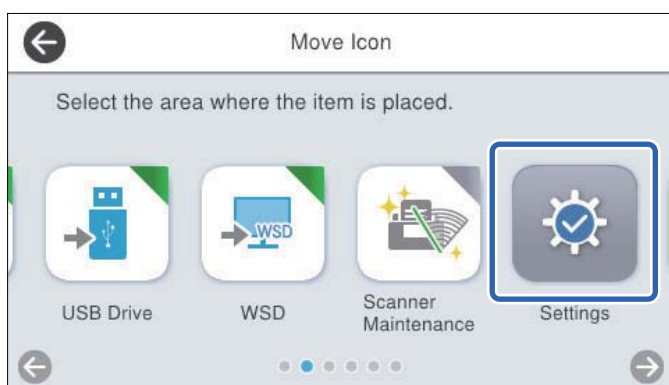

- Wybierz ramkę docelową.
Jeśli inna ikona jest już w ramce docelowej, ikony zostaną zamienione.

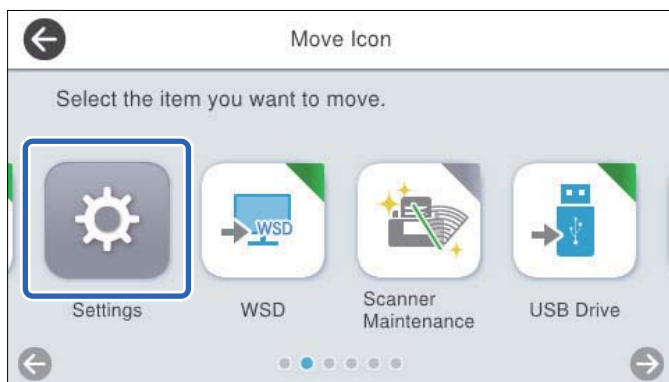

- Wybierz pozycję , aby wrócić i sprawdź ekran główny.

Opcje menu ustawień

| | |
|---|-----|
| Ustaw. podstawowe. | 156 |
| Ustawienia skanera. | 157 |
| Edytuj Główny. | 159 |
| Ustawienia użytkownika. | 159 |
| Ustawienia sieciowe. | 159 |
| Ustawienia usługi internetowej. | 161 |
| Document Capture Pro. | 161 |
| Menedżer Kontakty. | 161 |
| Administr. systemu. | 162 |
| Dane urządzenia. | 163 |
| Konserwacja skanera. | 164 |
| Ustawienie alarmu wymiany wałka. | 165 |
| Ustawienia alarmu okresowego czyszczenia. | 165 |

Ustaw. podstawowe

Jasność LCD

Regulacja jasności ekranu LCD.

Dźwięki

- Nac. przyc.: ustawianie głośności dźwięków naciśnięcia przycisków na ekranie dotykowym panelu sterowania lub pomyślnego uwierzytelniania.
- Sygnał dźwiękowy błędu: ustawianie głośności dźwięku powiadomienia o wystąpieniu błędu lub niepowodzenia uwierzytelniania na ekranie logowania.

Timer uśpienia

Regulowanie okresu przełączania w tryb uśpienia (tryb oszczędzania energii), gdy na skanerze nie są wykonywane żadne operacje. Po upływie tego czasu ekran LCD zostanie wyłączony.

Po zalogowaniu na panelu sterowania na konto z uprawnieniami administratora wylogowanie następuje, gdy skaner przechodzi w tryb uśpienia.

Uwaga:

*Ustawienia te można też skonfigurować z poziomu aplikacji Web Config. Wybierz pozycje **Zarządzanie urządzeniem** > **Oszczędzanie energii** > **Timer uśpienia**.*

Ustaw. wyłączenia

Zakupiony produkt może być wyposażony w tę funkcję albo w funkcję **Timer wył.**, zależnie od miejsca zakupu.

Automatyczne wyłączenie skanera.

- Wyłącz przy bezczynności
Wybierz to ustawienie, aby włączyć automatyczne wyłączenie skanera, jeśli nie będzie używana przez pewien czas. Jakikolwiek zwiększenie będzie miało wpływ na wydajność energetyczną produktu. Przed dokonaniem zmian w ustawieniu weź pod uwagę kwestie środowiskowe.
- Wyłącz po odłączeniu
Wybierz to ustawienie, aby umożliwić wyłączenie skanera po określonym czasie od odłączenia wszystkich portów, włącznie z portem USB. Ta funkcja jest dostępna w wybranych regionach. Określony czas można znaleźć w poniższej witrynie internetowej.

<https://www.epson.eu/energy-consumption>

Włącz zasilanie

Umożliwia włączanie skanera bezpośrednio po podłączeniu skanera do źródła zasilania, bez naciskania przycisku zasilania.

Ust. Data/godzina

- Data/godzina: wprowadzanie bieżącej daty i godziny.
- Czas letni: wybór ustawienia czasu letniego stosowanego w regionie użytkownika urządzenia.
- Różnica czasu: wprowadzanie różnicy czasu między zegarem lokalnym a UTC (Uniwersalny czas koordynowany).

Język/Language

Wybór kraju lub regionu, w którym użytkowany jest skaner.

Klawiatura

Zmiana układu klawiatury na ekranie LCD.

Zak. czasu operacji

Jeśli opcja zostanie ustawiona na **Wł.**, nastąpi powrót do ekranu głównego, gdy przez określony czas nie będą wykonywane żadne operacje. To ustawienie jest stosowane, gdy wyświetlany jest dowolny ekran inny niż ekran główny.

Po zalogowaniu na panelu sterowania na konto z uprawnieniami administratora nastąpi wylogowanie z tego konta po powrocie na ekran główny. Dzieje się tak, gdy ustawiony jest zegar braku aktywności.

Poł. PC przez USB

Można ograniczyć wykorzystanie połączenia USB z komputera. Aby to zrobić, należy wybrać **Wyłącz**.

Ustawienia skanera

Powoli

Zmniejszenie prędkości podawania oryginałów podczas skanowania. Po ustawieniu na **Wł.** ikona zmieni się na .

Włącz to ustawienie w następujących przypadkach:

- Częste zacinać się oryginałów
- Ładowanie cienkich oryginałów
- Równoczesne skanowanie różnych rodzajów lub rozmiarów oryginałów
- Skaner pracuje zbyt głośno

Czas zatrz. po wykry. podw. podania

Wybór działania wykonywanego po wykryciu podwójnego podania.

- Natychmiastowe: zatrzymanie podawania od razu po wykryciu podwójnego podania.
- Po wysunięciu: podwójnie podane oryginały są skanowane w stanie, w jakim są, po czym podawanie oryginałów jest zatrzymywane.

Jeśli na zeskanowanym obrazie nie ma błędów, można wznowić skanowanie.

Funkcja DFDS

Pominięcie wykrywania podwójnego podania i kontynuowanie skanowania. Po ustawieniu na **Wł.** ikona zmieni się na .

Włącz ją, aby skanować oryginały wykrywane jako podwójne podanie, na przykład karty z tworzywa lub koperty.

Zabezp. papieru

Ograniczenie uszkodzeń oryginałów przez zatrzymanie skanowania od razu po wykryciu następującego stanu.

- Błąd podawania oryginałów
- Oryginały są podawane krzywo

Aby wyłączyć tę funkcję, należy wybrać poziom wykrywania. Więcej informacji o poszczególnych poziomach można znaleźć w poniższej tabeli.

| Poziom | Opis |
|-------------|---|
| Wł.-Niskie | Obniżenie czułości wykrywania przekrzywienia oryginałów. |
| Wł.-Średnie | Wykrywanie przekrzywienia zszywanych oryginałów i przekrzywienia, którego wykrycie przy ustawieniu Wł.-Niskie było niemożliwe. |
| Wł.-Wysokie | Zwiększenie czułości wykrywania przekrzywienia oryginałów. |

**Ważne:**

- Ta funkcja nie zawsze zapobiega uszkodzeniu oryginałów.
- W zależności od stanu podawanych oryginałów nie można wykrywać błędów podawania.

Uwaga:

W zależności od oryginałów, stanu podawania i ustawionego poziomu ta funkcja może nie działać prawidłowo.

- Aby wyłączyć funkcję podczas skanowania kart z tworzywa lub papieru grubego, wybierz ustawienie **Wyl.**
- Jeśli błędy wykrywania występują często, obniż poziom tej funkcji.
- Niektóre oryginały mogą być nieprawidłowo rozpoznawane jako błędy podawania, np. oryginały o nieregularnych kształtach lub oryginały zeskanowane krzywo.
- Podczas ładowania wielu oryginałów należy wyrównać krawędzie prowadzące oryginałów. Oryginały mogą być nieprawidłowo wykrywane jako błędy podawania, jeśli krawędzie oryginałów nie są wyrównane, nawet gdy są skanowane poprawnie.
- Aby zeskanować oryginały bez ich przekrzywiania, przed skanowaniem należy dopasować prowadnice boczne do oryginałów.

Wykrywanie zabrudzeń szkła

Wykrywanie zanieczyszczeń na szybie skanera we wnętrzu urządzenia. Można wybrać poziom wykrywania.

W zależności od rodzaju zabrudzeń funkcja może nie działać prawidłowo.

Ponaddzw. wykr. podw. załadów.

W przypadku załadowania wielu oryginałów wyświetlany jest błąd podwójnego podawania i skanowanie jest zatrzymywane.

Należy go użyć, jeżeli nie można wykrywać podwójnego podania za pomocą zewnętrznego oprogramowania.

W zależności od rodzaju oryginału, np. koperty, karty z tworzywa, oryginały z etykietami i nalepkami itd., funkcja może nie działać prawidłowo.

Zakończenie czasu opcji Tryb automatycznego podawania

Możliwe jest ustawienie limitu czasu podczas korzystania z trybu Tryb automatycznego podawania.

To ustawienie jest dostępne wyłącznie podczas skanowania z "Sieć Folder/FTP", "E-mail", "Chmura" lub "Napęd USB". Po ustawieniu "Tryb automatycznego podawania" na "Wł.", można ustawić czas do automatycznego zakończenia skanowania.

Potwierdź odbiorcę

Przed zeskanowaniem sprawdź miejsce docelowe.

Edytuj Główny

Możliwa jest edycja ustawień wyświetlania ekranu głównego.

Układ

Umożliwia zmianę metody wyświetlania ikon menu.

Dodaj ikonę

Umożliwia dodawanie ikon do skonfigurowanych **Wstępne** lub przywracania ikon usuniętych poprzednio z ekranu.

Usuń ikonę

Umożliwia usuwanie ikon z ekranu głównego. Aby ponownie wyświetlić usunięte ikony, wybierz pozycję **Dodaj ikonę** lub **Przywróć wyświetlanie domyślnej ikony**.

Przenieś ikonę

Umożliwia zmianę kolejności wyświetlania ikon.

Przywróć wyświetlanie domyślnej ikony

Umożliwia przywrócenie domyślnych ustawień wyświetlania ekranu głównego.

Ustawienia użytkownika

Można zmienić wstępne ustawienia skanowania dla poniższych.

Skan. do foldera siec./FTP

Skanuj do e-mail

Skanuj do Napęd USB

Skanuj do chmury

Ustawienia sieciowe

Ustawienia Wi-Fi:

Konfigurowanie lub zmiana ustawień sieciowych. Wybierz metodę połączenia spośród następujących opcji i postępuj zgodnie z instrukcjami wyświetlanymi na panelu sterowania.

Router:

Kreator konfiguracji Wi-Fi

Ust. Push Button (WPS)

Inne

- Ust. kodu PIN (WPS)
- Autom. poł. z Wi-Fi
- Wył. sieć Wi-Fi

Wyłączenie ustawień Wi-Fi lub ich ponowna konfiguracja mogą pomóc w rozwiązaniu

problemów z siecią. Dotknij pozycji  > **Router** > **Zmień ustawienia** > **Inne** > **Wył. sieć Wi-Fi** > **Uruchom ustawienia**.

Wi-Fi Direct:

Wyświetla informacje dotyczące połączenia ze smartfonem.

Dotknąć pozycji **Zmień**, aby zmienić ustawienia.

- Zmień nazwę sieci
- Zmień hasło
- Zmień zakres częstotliwości

To ustawienie może się nie wyświetlić w zależności od nadawcy.

- Wyłącz Wi-Fi Direct
- Przywr. ust. domyśl.

Ustawienie sieci LAN:

Konfigurowanie lub zmiana połączenia sieciowego wykorzystującego kabel LAN i router. Gdy opcja jest używana, połączenia Wi-Fi są wyłączone.

Stan sieci

Umożliwia wyświetlanie bieżących ustawień sieciowych następujących pozycji.

- Stan sieci LAN/Wi-Fi
- Stan usługi Wi-Fi Direct
- Stan serwera e-mail

Zaawansowane

Skonfiguruj następujące ustawienia szczegółowe.

- Nazwa urządzenia
- TCP/IP
- Serwer proxy
- Serwer e-mail
 - Ustaw. serwera
 - Sprawdzanie połączenia
- Adres IPv6
- Prędkość łącza i duplex
- Przekieruj HTTP na HTTPS
- Wyłącz IPsec/ Filtrowanie IP

Wyłącz IEEE802.1X

Ustawienia usługi internetowej

Usługi Epson Connect:

Wyświetlenie informacji, czy skaner jest zarejestrowany i połączony z usługami Epson Connect.

Można zarejestrować usługę, wybierając pozycję **Zarejestruj** i postępując zgodnie z instrukcjami.

Po zarejestrowaniu można zmienić następujące ustawienia.

Wstrzymaj/Wznów

Niezarejestr.

Więcej informacji można znaleźć w podanej poniżej witrynie.

<https://www.epsonconnect.com/>

<http://www.epsonconnect.eu> (tylko w Europie)

Document Capture Pro

Ustawienia grupy

Włącz ustawienia grup na skanerze. Użyj tej pozycji, gdy włączone są ustawienia grup w aplikacji Document Capture Pro.

grupa

Wprowadź numer grupy, gdy włączone są **Ustawienia grupy**.

Menedżer Kontakty

Zarejestruj/Usuń:

Rejestrowanie i/lub usuwanie kontaktów z menu Skanuj do e-mail i Skan. do foldera siec./FTP.

Często:

Rejestrowanie często używanych kontaktów w celu szybkiego dostępu. Można też zmienić kolejność listy.

Przeglądaj opcje:

Zmiana sposobu wyświetlania listy kontaktów.

Opcje wyszukiwania:

Zmiana metody wyszukiwania kontaktów.

Administr. systemu

Menedżer Kontakty

Zarejestruj/Usuń:

Rejestrowanie i/lub usuwanie kontaktów z menu Skanuj do e-mail i Skan. do foldera siec./FTP.

Często:

Rejestrowanie często używanych kontaktów w celu szybkiego dostępu. Można też zmienić kolejność listy.

Przeglądaj opcje:

Zmiana sposobu wyświetlania listy kontaktów.

Opcje wyszukiwania:

Zmiana metody wyszukiwania kontaktów.

Ustawienia administratora

- Hasło administratora: rejestrowanie hasła administratora, które pozwala tylko administratorowi na zmianę ustawień urządzenia. Twoje hasło musi zawierać od 8 do 20 znaków.
- Zablokuj ustawienie: blokowanie ustawień skanera, aby uniemożliwić ich zmianę przez innych użytkowników.

Ograniczenia

Zezwolenie na zmianę ustawień następujących pozycji, gdy włączona jest blokada panelu.

- Dostęp do Zarejestruj/Usuń Kontakty
- Dostęp do ost. Skanuj do e-mail
- Dostęp do języka
- Ochrona danych osobowych

Kontrola dostępu:

Kontrola dostępu:

Wybierz ustawienie **Wł.**, aby ograniczyć dostęp do funkcji urządzenia. Aby móc używać funkcji panelu sterowania, użytkownicy będą się musieli najpierw się zalogować przy użyciu nazwy użytkownika i hasła.

Zaakceptuj zadania niezn. użytkownika:

Umożliwia określenie, czy zadania bez wymaganych informacji uwierzytelniających mają być realizowane czy nie.

Szyfrowanie hasła

Można szyfrować hasła.

Po wyłączeniu zasilania podczas ponownego uruchamiania dane mogą zostać uszkodzone, a ustawienia skanera zostaną ustawione na domyślne. W takim przypadku ponownie ustaw hasło.

Sprawdz. progr. przy uruch.

Podczas uruchamiania skaner będzie wykonywać weryfikację w celu sprawdzenia, czy jakieś nieupoważnione osoby nie zmodyfikowały oprogramowania. W razie stwierdzenia jakichkolwiek problemów nie będzie można uruchomić skanera.

Badania dotyczące klienta

Wybierz pozycję **Zatwierdź**, aby udostępnić informacje o użyciu, takie jak liczba skanowań, firmie Seiko Epson Corporation.

Ustawienia WSD

Włączanie lub wyłączenie funkcji WSD (Web Service for Devices).

Przywr. ust. domyśl.

- Ustawienia sieciowe: przywracanie wartości domyślnych ustawień sieciowych.
- Wszystkie poza ustawieniami sieciowymi: przywracanie wartości domyślnych ustawień innych niż ustawienia sieciowe.
- Wszystkie ustawienia: przywracanie wartości domyślnych wszystkich ustawień.

**Ważne:**

Jeśli opcja zostanie ustawiona na **Wszystkie ustawienia**, wszystkie dane ustawień zarejestrowane w skanerze, w tym kontakty, zostaną usunięte. Nie można przywrócić usuniętych ustawień.

Aktualizacja oprogramowania:

Możliwe jest pobranie informacji o oprogramowaniu układowym skanera, takich jak bieżąca wersja i informacje o dostępnych aktualizacjach.

Aktualizuj:

Sprawdzenie, czy na serwer przesłano najnowszą wersję oprogramowania układowego. Jeżeli dostępna jest aktualizacja, możesz wybrać, czy chcesz rozpocząć aktualizowanie czy nie.

Powiadomienie:

Wybierz pozycję **Wł.**, aby otrzymywać powiadomienia o dostępności aktualizacji oprogramowania układowego.

Dane urządzenia

Numer seryjny

Umożliwia wyświetlanie numeru seryjnego skanera.

Bieżąca wersja

Umożliwia wyświetlanie bieżącej wersji oprogramowania wbudowanego.

Całkowita liczba skanowań

Umożliwia wyświetlanie łącznej liczby skanowań.

Liczba 1-stronnych skanowań

Umożliwia wyświetlanie liczby skanowań jednostronnych.

Liczba 2-stronnych skanowań

Umożliwia wyświetlanie liczby skanowań dwustronnych.

Liczba skan. arkusza nośnika

Umożliwia wyświetlanie liczby skanowań przy użyciu folii Arkusz nośny.

Liczba skanów po wymianie rolki

Umożliwia wyświetlanie liczby skanowań po wymianie zestawu montażowego rolki.

Aby zresetować, wybierz pozycję  z **Dane urządzenia**, wybierz pozycję **Liczba skanów po wymianie rolki**, a następnie **Tak**.

Liczba skanów po normalne czyszczenie

Umożliwia wyświetlanie liczby skanowań po wykonaniu regularnego czyszczenia.

Aby zresetować, wybierz pozycję  z **Dane urządzenia**, wybierz pozycję **Liczba skanów po normalne czyszczenie**, a następnie **Tak**.

Stan urządzenia uwierzytlniającego

Wyświetlanie stanu uwierzytlnionego urządzenia.

Informacje o Epson Open Platform

Wyświetlanie stanu platformy Epson Open Platform.

Konserwacja skanera

Czyszczenie rolek

Umożliwia wyświetlanie sposobu czyszczenia rolek wewnątrz skanera.

Wymiana rolki

Umożliwia wyświetlanie sposobu wymiany zestawu montażowego rolki. Liczbę można też wyzerować po wymianie zestawu montażowego rolki.

Normalne czyszczenie

Umożliwia wyświetlanie sposobu wykonywania regularnego czyszczenia wewnątrz skanera. Możliwe jest też wyzerowanie liczby po wykonaniu regularnego czyszczenia.

Czyszczenie szyby

Umożliwia wyświetlanie sposobu czyszczenia powierzchni szyby wewnątrz skanera.

Ustawienie alarmu wymiany wałka

Ustawien alarmu licznika

Zmiana liczby skanowań po wyświetleniu powiadomienia o wymianie rolki.

Ustawienia alarmu okresowego czyszczenia

Ustawienia alarmu ostrzeżenia

Powiadamianie o konieczności wyczyszczenia wnętrza skanera.

Ustawien alarmu licznika

Zmiana liczby skanowań po wyświetleniu powiadomienia o czyszczeniu.

Konserwacja

| | |
|--|-----|
| Czyszczenie zewnętrznej części skanera. | 167 |
| Czyszczenie wnętrza skanera. | 167 |
| Wymiana zestawu montażowego rolek. | 172 |
| Zerowanie liczby wykonanych skanów po wymianie wałków. | 177 |
| Oszczędzanie energii. | 177 |
| Przenoszenie skanera. | 177 |
| Aktualizacja aplikacji i oprogramowania sprzętowego. | 179 |

Czyszczenie zewnętrznej części skanera

Wszelkie plamy na obudowie zewnętrznej wycierać suchą ściereczką lub szmatką zwilżoną wodą z dodatkiem łagodnego środka myjącego.



Ważne:

- Do czyszczenia skanera nigdy nie należy używać alkoholu, rozcieńczalnika ani żadnego rozpuszczalnika powodującego korozję. Używanie takich substancji może spowodować deformację lub odbarwienie urządzenia.
- Nie dopuścić, żeby do środka dostała się woda. Mogłoby to doprowadzić do wadliwego działania urządzenia.
- Nigdy nie należy otwierać obudowy skanera.

1. Naciśnij przycisk , aby wyłączyć skaner.
2. Odłącz zasilacz AC od skanera.
3. Oczyść obudowę zewnętrzną szmatką zwilżoną łagodnym detergentem i wodą.

Uwaga:

Przetrzeć ekran dotykowy miękką, suchą szmatką.

Czyszczenie wnętrza skanera

Po pewnym czasie użytkowania skanera można zauważyć, że na rolkach lub szklanej części wewnątrz urządzenia gromadzi się kurz z papieru i pomieszczenia, który może spowodować problemy z podawaniem papieru lub jakością zeskanowanych obrazów. Czyścić wnętrze skanera co 5,000 skanów.

Bieżącą liczbę skanów można sprawdzić na panelu sterowania lub w aplikacji Epson Scan 2 Utility.

Jeżeli na powierzchni są zabrudzenia trudne do usunięcia, należy użyć oryginalnego zestawu czyszczącego firmy Epson. Aby usunąć plamy, na szmatkę nałożyć małą ilość środka czyszczącego.



Ważne:

- Do czyszczenia skanera nigdy nie należy używać alkoholu, rozcieńczalnika ani żadnego rozpuszczalnika powodującego korozję. Używanie takich substancji może spowodować deformację lub odbarwienie urządzenia.
- Pod żadnym pozorem nie spryskiwać skanera jakimkolwiek płynem lub smarem. Może to doprowadzić do uszkodzenia urządzenia i obwodów, a następnie jego nieprawidłowego funkcjonowania.
- Nigdy nie należy otwierać obudowy skanera.

1. Naciśnij przycisk , aby wyłączyć skaner.
2. Odłącz zasilacz AC od skanera.

3. Pociągnij dźwignię i otwórz pokrywę skanera.

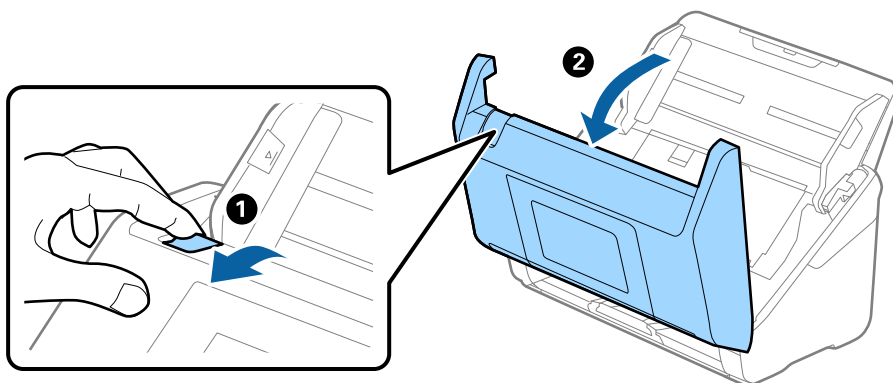

4. Wytrzyj wszelkie plamy na rolce z tworzywa (cztery miejsca) i szybie skanera na dole wewnątrz pokrywy skanera. Przetrzyj miękką i wilgotną szmatką niezostawiającą kłaczek z niewielkim dodatkiem środka czyszczącego lub wody.

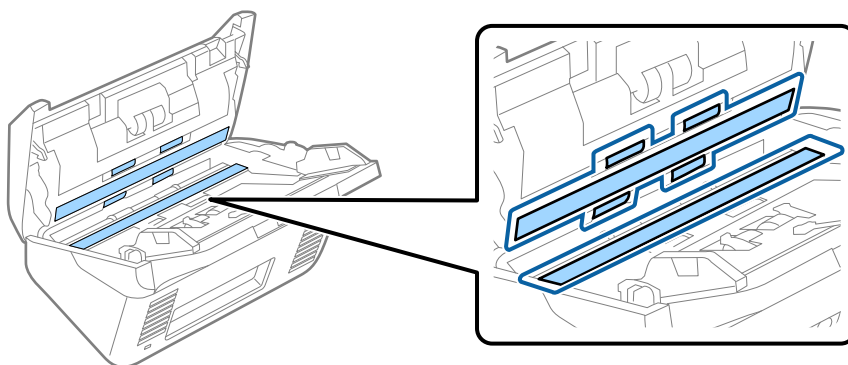

Ważne:

- Nie należy przykładać zbyt dużej siły do szyby skanera.
- Nie używać szczotki ani twardego narzędzia. Jakikolwiek zarysowania na szybie mogą pogorszyć jakość skanów.
- Nie należy rozpylać środków do czyszczenia bezpośrednio na szybę skanera.

5. Wszelkie plamy na czujnikach wycierać bawełnianym wacikiem.

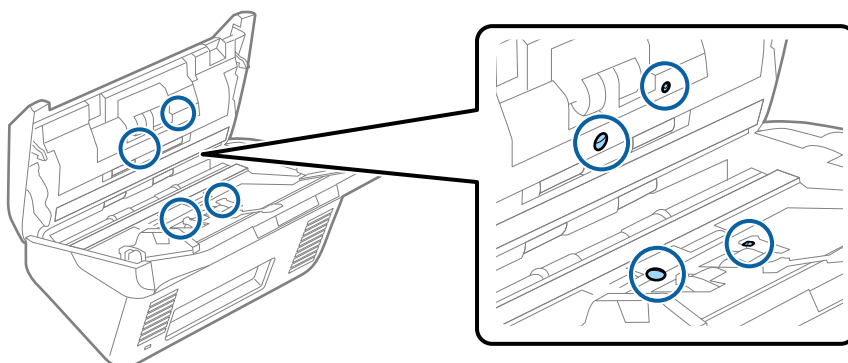



Ważne:

Wacika nie nasączać cieczami np. płynem czyszczącym.

6. Zdjąć pokrywę, a następnie wyjąć rolkę rozdzielającą.

Więcej szczegółów znajduje się w części „Wymiana zestawu montażowego rolki”.

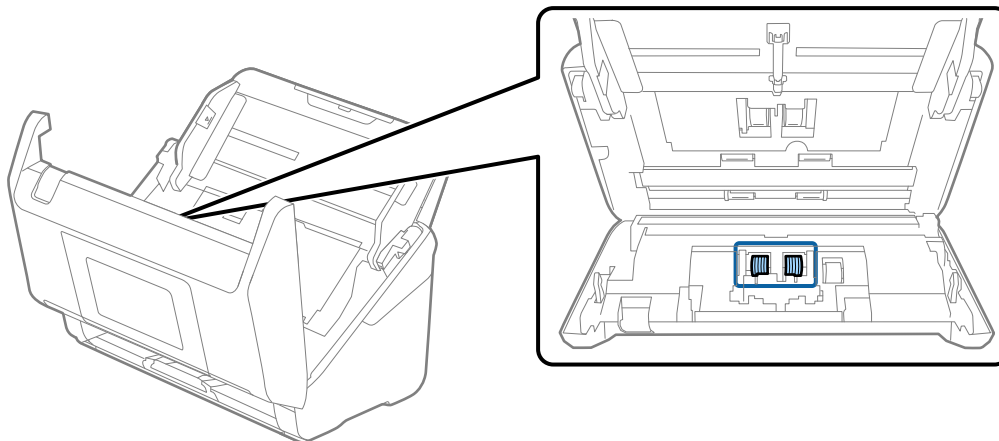

7. Przetrzyj wałek rozdzielający. Przetrzyj miękką i wilgotną szmatką niezostawiającą kłaczek z niewielkim dodatkiem środka czyszczącego lub wody.

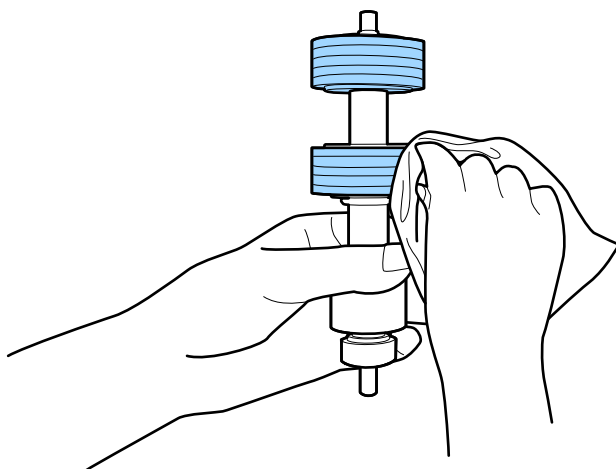

Ważne:

Do czyszczenia rolki używać tylko oryginalnego zestawu czyszczącego firmy Epson lub miękkiej, wilgotnej szmatki. Sucha szmatka może spowodować uszkodzenie powierzchni rolki.

8. Zdjąć pokrywę, a następnie wyjąć rolkę podającą.

Więcej szczegółów znajduje się w części „Wymiana zestawu montażowego rolki”.

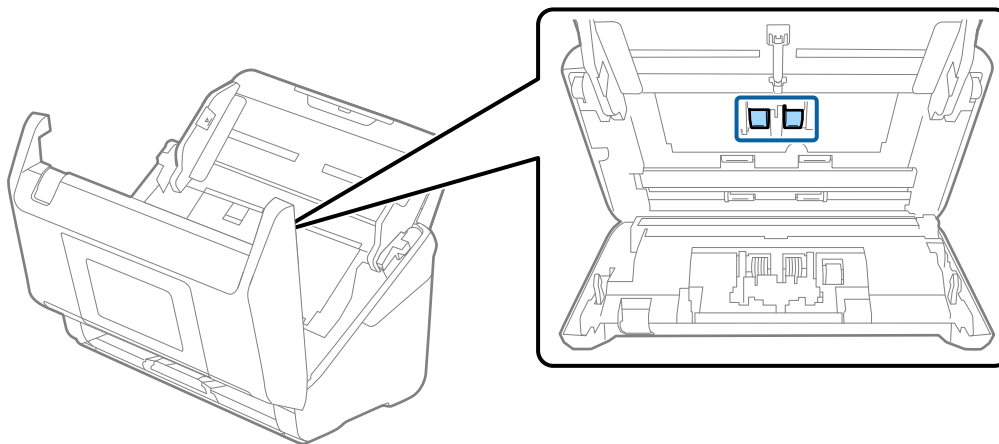

9. Przetrzyj wałek odbierający. Przetrzyj miękką i wilgotną szmatką niezostawiającą kłaczków z niewielkim dodatkiem środka czyszczącego lub wody.

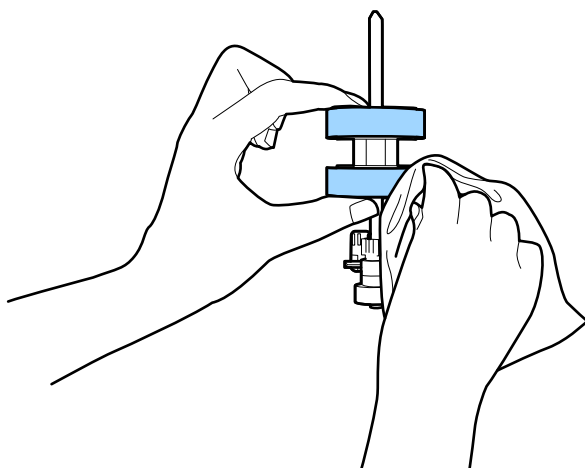

Ważne:

Do czyszczenia rolki używać tylko oryginalnego zestawu czyszczącego firmy Epson lub miękkiej, wilgotnej szmatki. Sucha szmatka może spowodować uszkodzenie powierzchni rolki.

10. Zamknij pokrywę skanera.
11. Podłącz wtyczkę zasilacza AC do gniazda elektrycznego, a następnie włącz skaner.
12. Na ekranie głównym wybierz pozycję **Konserwacja skanera**.
13. Na ekranie **Konserwacja skanera** wybrać pozycję **Czyszczenie rolek**.
14. Pociągnąć dźwignię, aby otworzyć pokrywę skanera.
Skaner zostanie przełączony w tryb czyszczenia rolek.

15. Powoli obracać rolki na dole, dotykając dowolnego miejsca ekranu LCD. Przetrzeć powierzchnię rolek, używając oryginalnego zestawu czyszczącego firmy Epson lub miękkiej szmatki zwilżonej wodą. Powtarzać, aż rolki będą czyste.

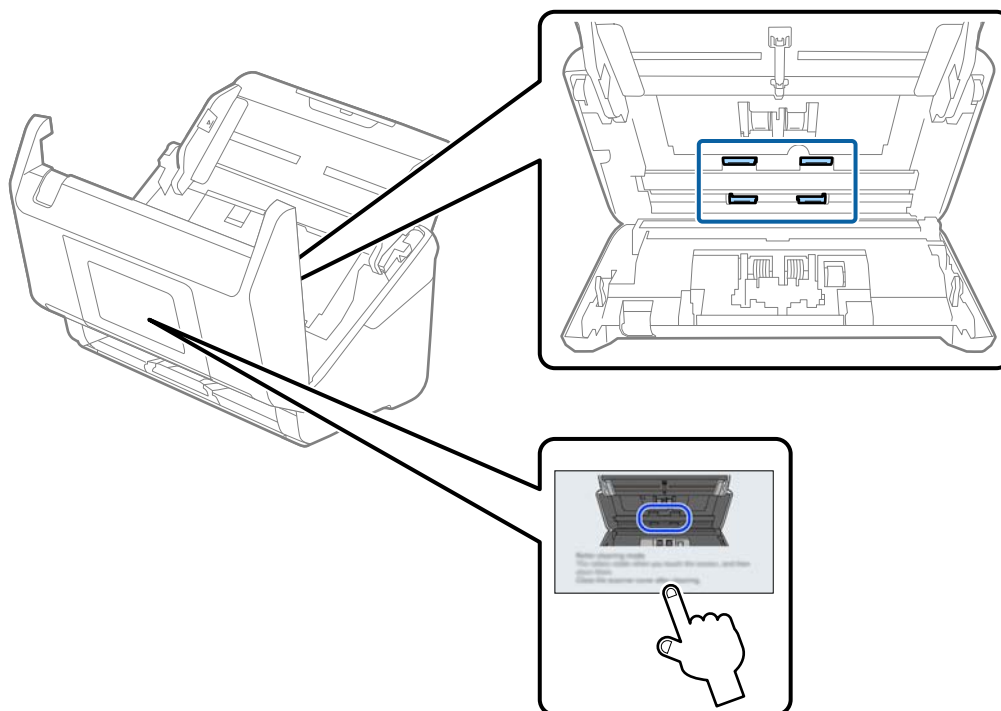

Przeostroga:

Podczas obracania rolek zachować ostrożność, aby nie pochwycić nimi dłoni ani włosów. Mogłoby to doprowadzić to obrażeń ciała.

16. Zamknij pokrywę skanera.
Tryb czyszczenia rolek zostanie wyłączony.

Powiązane informacje

- ➔ „Kody zestawu czyszczącego” na stronie 40
- ➔ „Wymiana zestawu montażowego rolek” na stronie 172

Wymiana zestawu montażowego rolek

Zestaw montażowy rolek (wałek odbierający i wałek rozdzielający) należy wymienić po tym, jak liczba skanów przekroczy wartość określoną dla cyklu eksploatacji rolek. Po wyświetleniu na panelu sterowania lub na ekranie komputera komunikatu o konieczności ich wymiany wykonać podane niżej czynności.

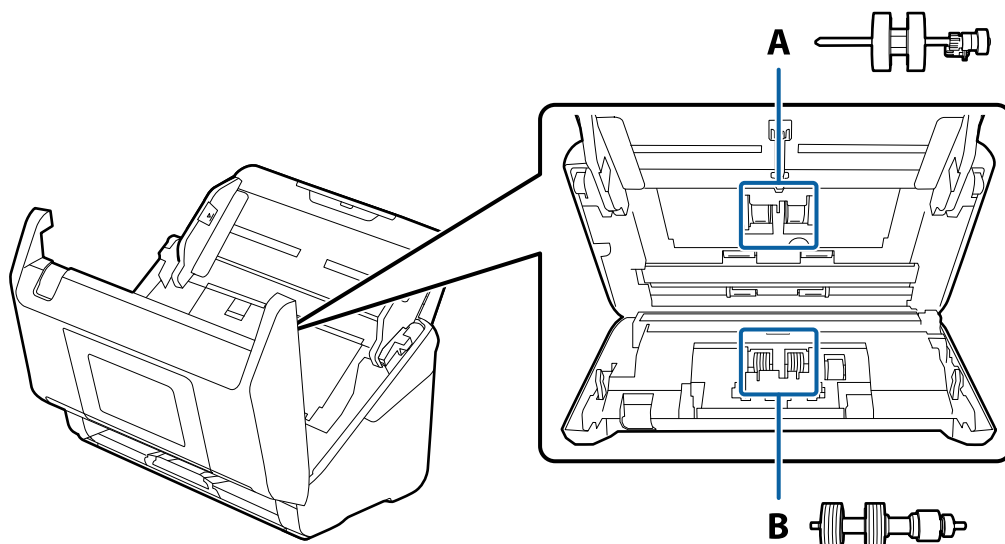

A: wałek odbierający, B: wałek rozdzielający

1. Naciśnij przycisk , aby wyłączyć skanera.
2. Odłącz zasilacz AC od skanera.
3. Pociągnij dźwignię i otwórz pokrywę skanera.

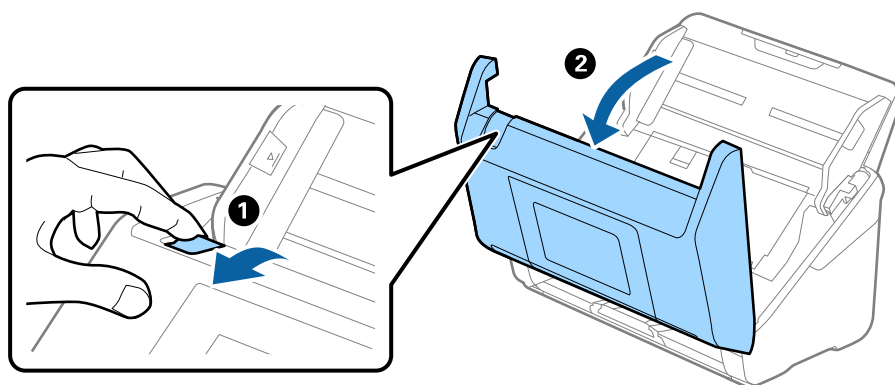

4. Otwórz pokrywę rolki podającej, a następnie wysuń ją i wyjmij.

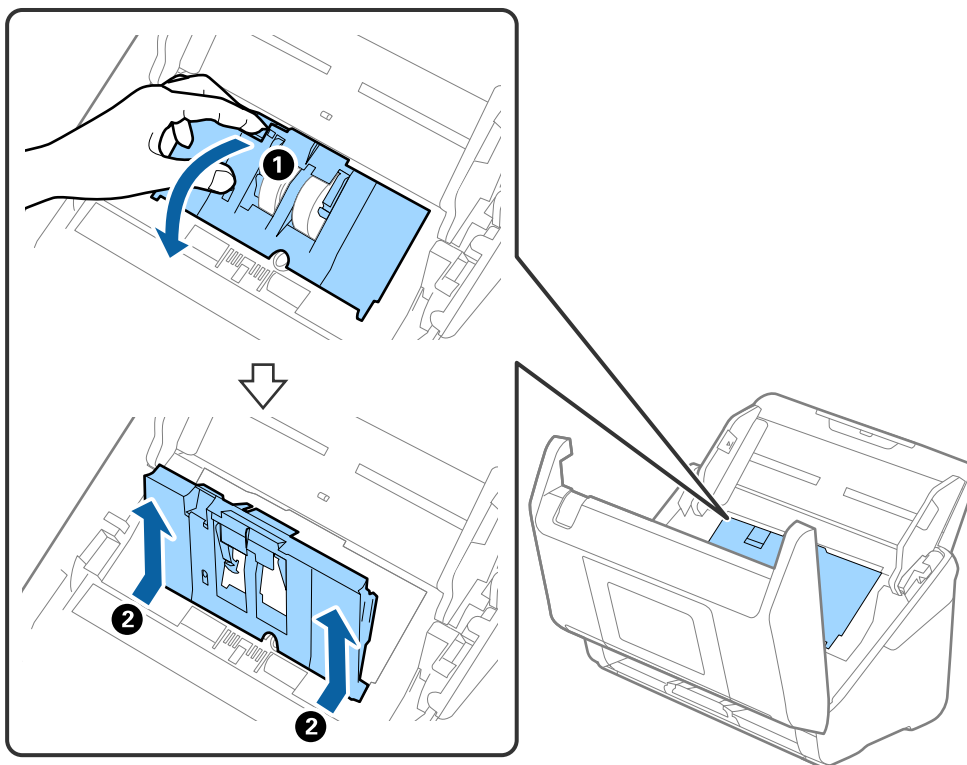

5. Pociągnij w dół osprzęt osi rolki, a następnie wysuń i wyjmij zainstalowane rolki podające.

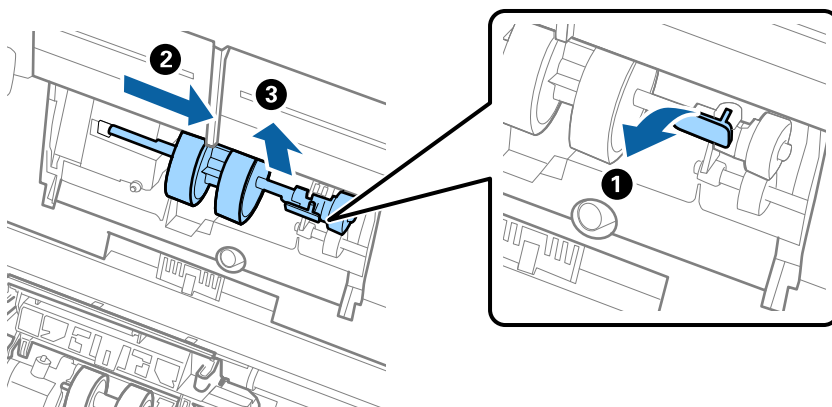

Ważne:

Nie używać dużej siły w celu wysunięcia rolki podającej. Mogłoby to uszkodzić wnętrze skanera.

6. Przytrzymując osprzęt, przesun w lewą stronę nowy wałek odbierający i umieść go w otworze skanera. Dociśnij osprzęt w celu jego zabezpieczenia.

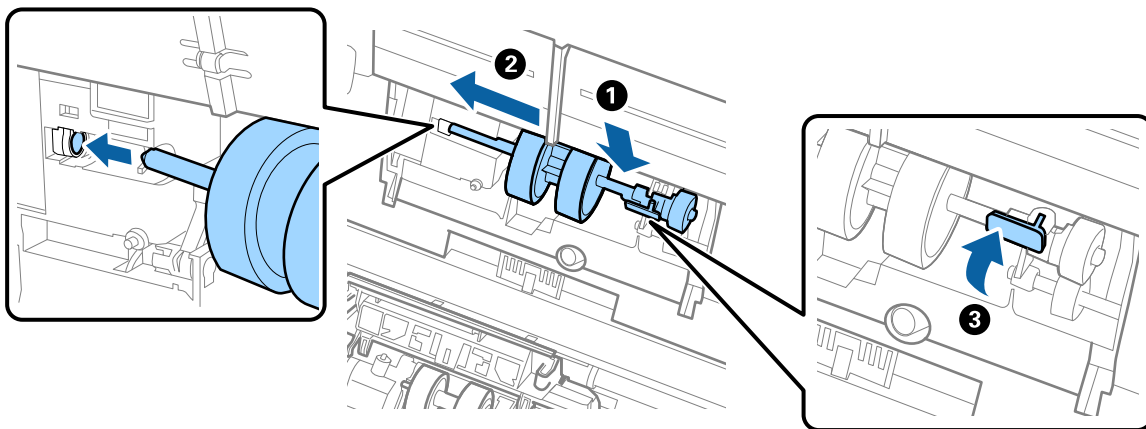

7. Umieść krawędź pokrywy rolki podającej w szczelinie i wsun ją. Dokładnie zamknij pokrywę.

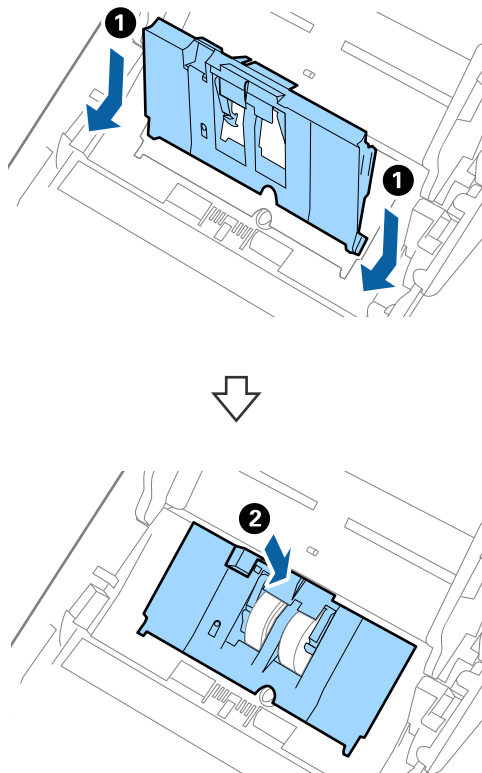

! **Ważne:**

- Upewnij się, czy pokrywa rolki odbierającej jest zamknięta.
- Jeżeli pokrywa trudno się domyka, sprawdź poprawność zainstalowania rolek podających.
- Nie instaluj pokrywy, kiedy jest podniesiona.

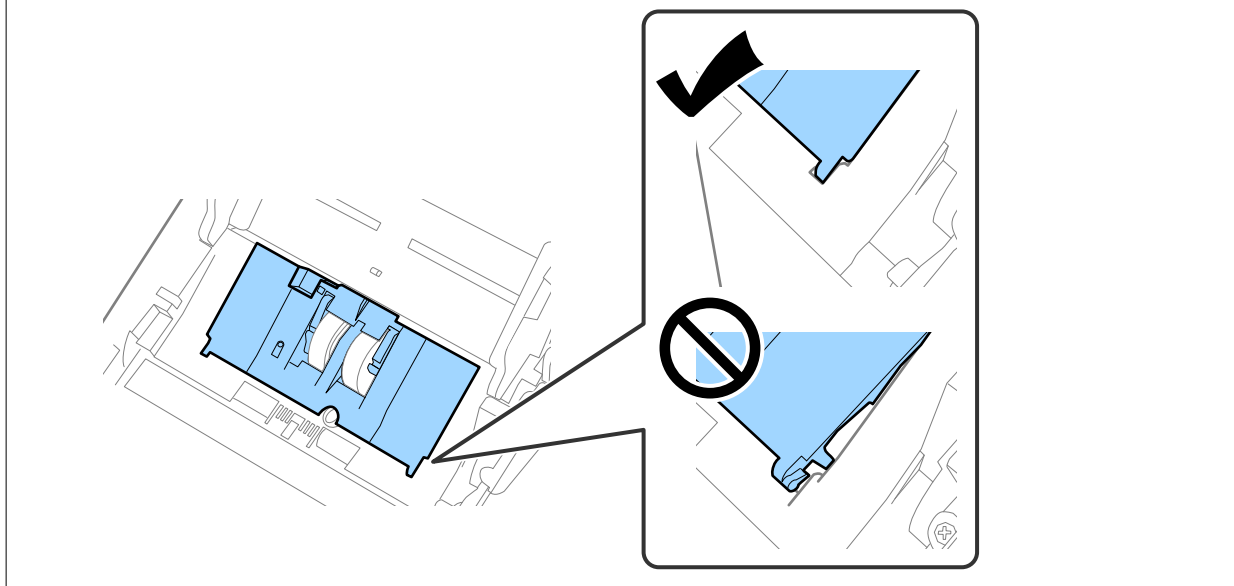

8. Popchnij zaczepy na obu końcach pokrywy wałka rozdzielającego w celu jego otwarcia.

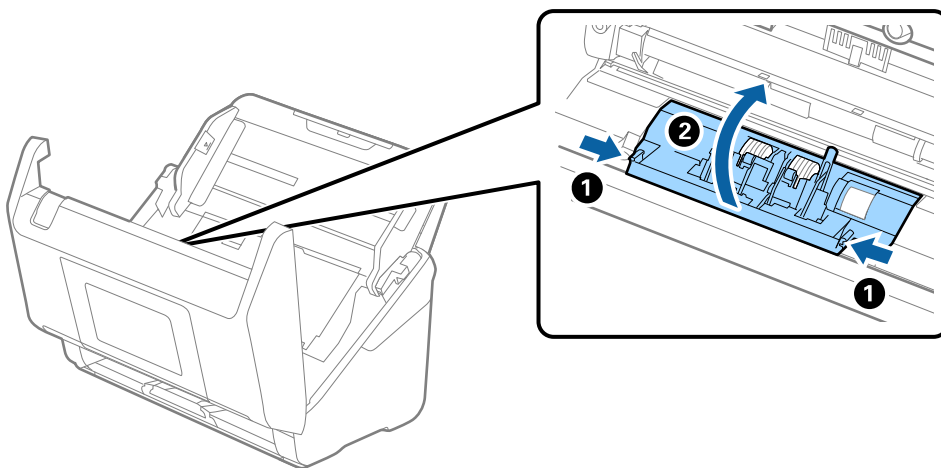

9. Podnieś lewą stronę wałka rozdzielającego, a następnie wysuń i wyjmij zainstalowane wałki rozdzielające.

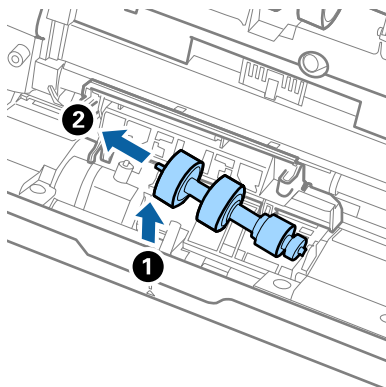

10. Umieść oś nowej rolki rozdzielającej w otworze po prawej stronie, a następnie opuść rolkę.

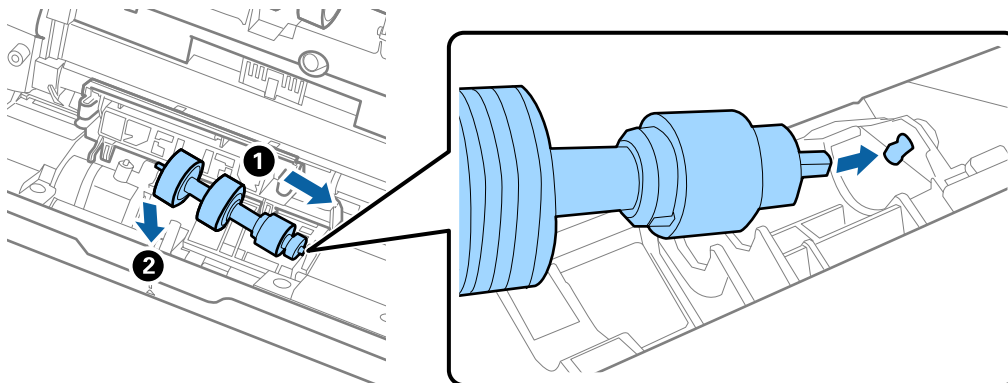

11. Zamknij pokrywę rolki rozdzielającej.



Ważne:

Jeżeli pokrywa trudno się domyka, sprawdzić poprawność zainstalowania rolek rozdzielających.

12. Zamknąć pokrywę skanera.
13. Podłączyć wtyczkę zasilacza AC do gniazda elektrycznego, a następnie włączyć skaner.
14. Wyzeruj liczbę skanów na panelu sterowania.

Uwaga:

Zutylizuj wałek odbierający i wałek rozdzielający zgodnie z lokalnie obowiązującymi zasadami i przepisami. Nie wolno ich remontować.

Powiązane informacje

➔ „Kody zestawu montażowego rolek” na stronie 39

Zerowanie liczby wykonanych skanów po wymianie wałków

Po wymianie zestawu montażowego rolki należy wyzerować liczbę skanów z poziomu panelu sterowania lub aplikacji Epson Scan 2 Utility.

W tym rozdziale opisano zerowanie za pomocą panelu sterowania.

1. Na ekranie głównym dotknij pozycji **Konserwacja skanera**.
2. Dotknij pozycji **Wymiana rolki**.
3. Dotknij pozycji **Resetuj liczbę skanowań**.
4. Wybierz przycisk **Liczba skanów po wymianie rolki**, a następnie dotknij przycisku **Tak**.

Uwaga:

Aby wyzerować z poziomu aplikacji Epson Scan 2 Utility, uruchom aplikację Epson Scan 2 Utility, kliknij kartę **Licznik**, a następnie w obszarze **Zestaw montażowy** kliknij pozycję **Resetuj**.

Powiązane informacje

➔ [„Wymiana zestawu montażowego rolek” na stronie 172](#)

Oszczędzanie energii

Kiedy skaner nie wykonuje żadnych czynności, można oszczędzać energię poprzez skorzystanie z trybu wstrzymania lub automatycznego wyłączenia. Można ustawić okres czasu, po którym skaner przejdzie w tryb wstrzymania lub wyłączy się automatycznie. Jakikolwiek zwiększenie będzie miało wpływ na wydajność energetyczną produktu. Przed dokonaniem zmian w ustawieniu weź pod uwagę kwestie środowiskowe.

1. Na ekranie głównym wybierz pozycję **Ustaw.**
2. Wybierz pozycję **Ustaw. podstawowe**.
3. Wybierz **Timer uśpienia** lub **Ustaw. wyłączenia**, a następnie skonfiguruj ustawienia.

Uwaga:

Dostępne funkcje mogą się różnić w zależności od miejsca zakupu.

Przenoszenie skanera

Na potrzeby przewiezienia skanera podczas przeprowadzki lub do naprawy zapakować go, wykonując niżej podane czynności.

1. Nacisnąć przycisk  w celu wyłączenia skanera.
2. Odłączyć zasilacz AC.

3. Odłączyć kable i zdjąć urządzenia.
Zdjąć opcjonalną lub dostarczoną Paper Alignment Plate, jeśli jest zamocowana.
4. Zamknąć przedłużenie podajnika wejściowego i podajnik wyjściowy.

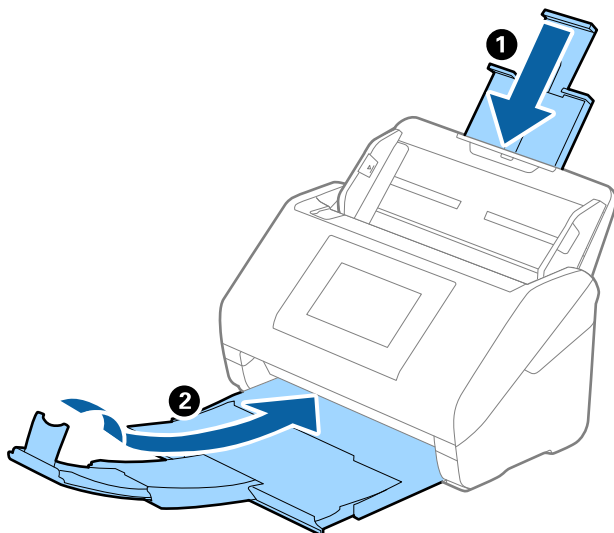

Ważne:

Sprawdzić, czy zasobnik wyjściowy jest właściwie zamknięty, ponieważ w przeciwnym razie może ulec uszkodzeniu podczas transportu.

5. Zdjąć podajnik wejściowy.

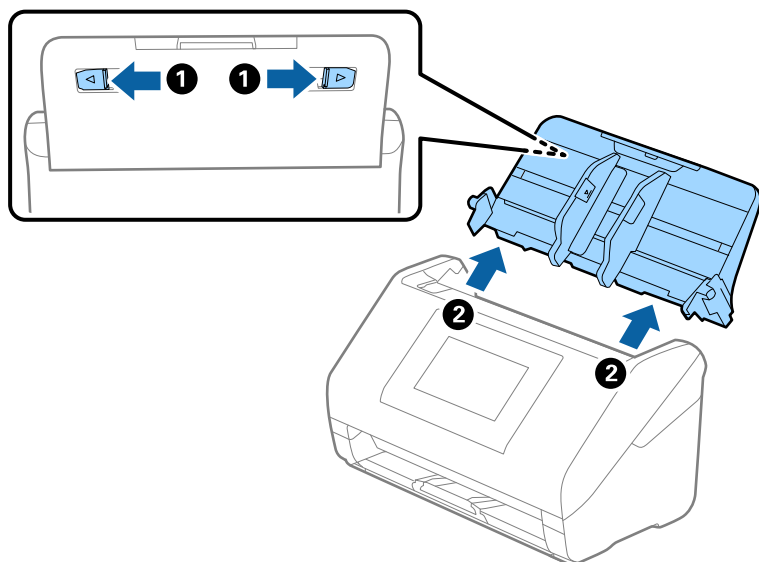

6. Obłóżyć skaner materiałami pakunkowymi, z którymi został dostarczony, a następnie umieścić urządzenie w oryginalnym lub wytrzymałym pudle.

Aktualizacja aplikacji i oprogramowania sprzętowego

Aktualizując aplikacje i oprogramowanie sprzętowe, można rozwiązać pewne problemy, poprawić działanie programów albo dodać funkcje. Użytkownik powinien upewnić się, że korzysta z najnowszych wersji aplikacji i oprogramowania sprzętowego.



Ważne:

- Podczas aktualizacji oprogramowania nie należy wyłączać komputera ani skanera.

Uwaga:

Jeśli skaner można połączyć z Internetem, oprogramowanie układowe można zaktualizować za pośrednictwem aplikacji Web Config. Wybierz pozycje **Zarządzanie urządzeniem > Aktualizacja oprogramowania sprzętowego**, zapoznaj się z wyświetlonym komunikatem, a następnie kliknij przycisk **Start**.

1. Użytkownik powinien upewnić się, że skaner i komputer są połączone i że komputer jest podłączony do Internetu.
2. Uruchomić aplikację EPSON Software Updater i zaktualizować aplikacje lub oprogramowanie sprzętowe.

Uwaga:

Nie są obsługiwane systemy operacyjne Windows Server.

- Windows 11

Kliknąć przycisk **Start**, a następnie wybrać polecenia **Wszystkie aplikacje > Epson Software > EPSON Software Updater**.

- Windows 10

Kliknąć przycisk **Start**, a następnie wybrać polecenia **Epson Software > EPSON Software Updater**.

- Windows 8.1/Windows 8

Wprowadzić nazwę aplikacji w panelu wyszukiwania, po czym wybrać wyświetloną ikonę.

- Windows 7

Kliknąć przycisk **Start**, a następnie wybrać polecenia **Wszystkie programy lub Programy > Epson Software > EPSON Software Updater**.

- Mac OS

Wybrać polecenia **Finder > Idź > Aplikacje > Epson Software > EPSON Software Updater**.

Uwaga:

Jeżeli na liście aplikacji nie możesz znaleźć aplikacji, którą chcesz zaktualizować, nie będzie można jej zaktualizować za pomocą programu EPSON Software Updater. Sprawdź na lokalnym portalu Epson, czy są dostępne najnowsze wersje aplikacji.

<http://www.epson.com>

Aktualizowanie oprogramowania układowego skanera za pomocą panelu sterowania

Jeśli skaner ma połączenie z Internetem, oprogramowanie układowe skanera można zaktualizować przy użyciu panelu sterowania. Można również ustawić skaner tak, aby włączyć regularne sprawdzanie dostępności aktualizacji oprogramowania układowego i powiadamianie o dostępności takich aktualizacji.

1. Na ekranie głównym wybierz pozycję **Ustaw.**
2. Wybrać pozycje **Adminstr. systemu > Aktualizacja oprogramowania > Aktualizuj.**
Uwaga:
Wybierz pozycje **Powiadomienie > Wł.**, aby włączyć na skanerze regularne sprawdzanie dostępności aktualizacji oprogramowania układowego.
3. Zapoznaj się z komunikatem wyświetlanym na ekranie i rozpocznij wyszukiwanie dostępnych aktualizacji.
4. Jeżeli na ekranie LCD wyświetli się komunikat informujący o dostępności aktualizacji oprogramowania układowego, zastosuj się do instrukcji na ekranie, aby rozpocząć aktualizację.



Ważne:

- Nie wolno wyłączać ani odłączać skanera od źródła zasilania do momentu zakończenia aktualizacji, gdyż w przeciwnym razie skaner może ulec awarii.
- Jeżeli aktualizacja oprogramowania układowego nie zostanie zakończona lub nie zostanie przeprowadzona pomyślnie, skaner nie uruchomi się normalnie i przy następnym włączeniu na ekranie będzie wyświetlany komunikat „Recovery Mode”. W takiej sytuacji trzeba ponownie zaktualizować oprogramowanie układowe przy pomocy komputera. Podłącz skaner do komputera przy użyciu przewodu USB. Gdy na skanerze wyświetlany jest komunikat „Recovery Mode”, nie można zaktualizować oprogramowania układowego za pośrednictwem połączenia sieciowego. Na komputerze otwórz lokalną witrynę internetową firmy Epson, a następnie pobierz najnowszą wersję oprogramowania układowego skanera. W instrukcjach w witrynie internetowej opisane zostały następane kroki.

Aktualizowanie oprogramowania układowego za pomocą narzędzia Web Config

Jeśli skaner można połączyć z Internetem, oprogramowanie układowe można zaktualizować za pośrednictwem aplikacji Web Config.

1. Uzyskaj dostęp do aplikacji Web Config i wybierz pozycje **Zarządzanie urządzeniem > Aktualizacja oprogramowania sprzętowego.**
2. Kliknij **Start**, a następnie postępuj zgodnie z instrukcjami wyświetlanymi na ekranie.

Zostanie wyświetlone potwierdzenie aktualizacji oprogramowania układowego, a także informacje o oprogramowaniu układowym, jeśli jest dostępna aktualizacja.

Uwaga:

Oprogramowanie układowe można też zaktualizować za pomocą programu Epson Device Admin. Informacje o oprogramowaniu układowym można sprawdzić na liście urządzenia. Jest to przydatne, jeżeli trzeba zaktualizować wiele urządzeń. Więcej informacji można znaleźć w dokumentacji lub pomocy narzędzia Epson Device Admin.

Powiązane informacje

➔ „Aplikacja konfiguracji obsługi skanera (Web Config)” na stronie 35

Aktualizowanie oprogramowania układowego bez nawiązywania połączenia z Internetem

Można pobrać oprogramowanie układowe urządzenia z witryny firmy Epson, zapisać je na komputerze, a następnie połączyć komputer z urządzeniem za pomocą kabla USB, aby zaktualizować oprogramowanie układowe. If you cannot update over the network, try this method.

Uwaga:

Przed przystąpieniem do aktualizacji upewnij się, czy sterownik skanera Epson Scan 2 jest zainstalowany na komputerze. Jeżeli aplikacja Epson Scan 2 nie jest zainstalowana, zainstaluj ją ponownie.

1. Sprawdź dostępność najnowszych aktualizacji oprogramowania układowego w witrynie firmy Epson.

<http://www.epson.com>

- Jeśli dostępne jest oprogramowanie układowe dla posiadanego skanera, pobierz je i przejdź do następnego kroku.
 - Jeśli informacji o oprogramowaniu układowym nie ma w witrynie, oznacza to, że używana jest już najnowsza wersja.
2. Połącz komputer z pobranym oprogramowaniem układowym ze skanerem za pomocą kabla USB.
 3. Kliknij dwukrotnie pobrany plik .exe.
Zostanie uruchomiony tryb Epson Firmware Updater.
 4. Postępuj zgodnie z instrukcjami wyświetlanymi na ekranie.

Rozwiązywanie problemów

| | |
|---|-----|
| Problemy związane ze skanerem. | 183 |
| Problemy podczas przygotowywania skanowania sieciowego. | 184 |
| Problemy z rozpoczęciem skanowania. | 186 |
| Problemy dotyczące podawania papieru. | 197 |
| Problemy ze zeskanowanym obrazem. | 202 |
| Problemy z aplikacją Document Capture Pro. | 207 |
| Odinstalowywanie i instalowanie aplikacji. | 207 |

Problemy związane ze skanerem

Sprawdzanie komunikatów o błędzie na panelu sterowania

Jeśli na panelu sterowania zostanie wyświetlony komunikat o błędzie, należy postępować zgodnie z instrukcjami wyświetlanymi na ekranie lub rozwiązaniami poniżej, aby rozwiązać problem.

Uwaga:

Jeśli podczas skanowania do folderu sieciowego wyświetlany jest komunikat o błędzie, należy zapoznać się z poniższą tabelą.

„Komunikaty wyświetlane na panelu sterowania podczas skanowania do folderu sieciowego” na stronie 194

| Komunikaty o błędzie | Rozwiązania |
|---|--|
| <p>Sprawdź poniższe, jeżeli nie znaleziono komputera. - Połączenie między skanerem a komputerem (USB lub sieć) - Zainstalowanie koniecznych aplikacji - Wersja aplikacji - Zasilanie komputera - Ustawienia Firewall i oprogramowania bezpieczeństwa - Ustawienia grupowe skanera i Document Capture Pro - Wykonanie ponownego wyszukiwania Szczegółowe informacje, patrz dokumentacja.</p> | <ul style="list-style-type: none"> <input type="checkbox"/> Sprawdź, czy skaner jest odpowiednio podłączony do komputera. <input type="checkbox"/> Na komputerze zainstaluj aplikację Epson Scan 2 i Document Capture Pro/Document Capture. <input type="checkbox"/> Zainstaluj najnowszą wersję aplikacji. <input type="checkbox"/> Upewnij się, że zasilacz AC jest prawidłowo podłączony do skanera i gniazda elektrycznego. Sprawdź, czy gniazdo elektryczne jest sprawne. Podłącz do gniazda inne urządzenie i sprawdź, czy można w nim włączyć zasilanie. <input type="checkbox"/> Sprawdź ustawienia zapory dotyczące oprogramowania firmy Epson. <input type="checkbox"/> Ustaw tę samą grupę dla skanera i komputera. <input type="checkbox"/> Ponownie wyszukaj komputer. |
| <p>Kombin. adr. IP i maski pods. nieprawidł. Sprawdź dokument. w celu uzyskania szczegółowych informacji.</p> | <p>Wprowadź poprawny adres IP lub bramę domyślną. Aby uzyskać te informacje, skontaktuj się z osobą odpowiedzialną za konfigurację sieci.</p> |
| <p>Recovery Mode</p> | <p>Skaner uruchomił się w trybie przywracania, ponieważ nie powiodła się aktualizacja oprogramowania sprzętowego. Podejmij próbę ponownej aktualizacji oprogramowania sprzętowego, wykonując poniższe czynności.</p> <ol style="list-style-type: none"> 1. Połącz komputer i skaner kablem USB. (Podczas trybu przywracania nie można aktualizować oprogramowania sprzętowego przez połączenie sieciowe). 2. Pozostałe instrukcje można znaleźć w lokalnej witrynie firmy Epson. |

Powiązane informacje

➔ „Aktualizacja aplikacji i oprogramowania sprzętowego” na stronie 179

➔ „Instalowanie aplikacji” na stronie 209

Skaner się nie włącza

- Upewnić się, że zasilacz jest prawidłowo podłączony do skanera i gniazda elektrycznego.

- Sprawdzić, czy gniazdo elektryczne jest sprawne. Podłączyć do gniazda inne urządzenie i sprawdzić, czy można w nim włączyć zasilanie.

Skaner wyłącza się nieoczekiwanie

Sprawdź ustawienia na ekranie **Ustaw. wyłączenia**. Jeśli funkcja **Ustaw. wyłączenia** jest włączona, skanera wyłącza się automatycznie po określonym czasie.

Powiązane informacje

➔ [„Oszczędzanie energii” na stronie 177](#)

Zapomnienie hasła administratora

Aby odzyskać dostęp do urządzenia, potrzebna jest pomoc personelu serwisu. Skontaktuj się z lokalnym sprzedawcą.

Uwaga:

Poniżej przedstawiono wstępne wartości dla administratora Web Config.

- Nazwa użytkownika: brak (puste)
- Hasło: jest uzależnione od etykiety przyklejonej na produkcie.
Jeśli z tyłu jest przyklejona etykieta „PASSWORD”, wprowadź znajdujący się na niej 8-cyfrowy numer.
Jeśli nie ma etykiety „PASSWORD”, w polu hasła administratora wprowadź numer seryjny znajdujący się na etykiecie przyklejonej z tyłu produktu.

W przypadku przywrócenia hasła administratora zostanie ono zresetowane do początkowej wartości w chwili zakupu.

Problemy podczas przygotowywania skanowania sieciowego

Wskazówki dotyczące rozwiązywania problemów

- Sprawdzanie komunikatu o błędzie
Po wystąpieniu błędu najpierw sprawdź, czy na panelu sterowania skanera lub ekranie sterownika wyświetlane są jakieś komunikaty. Jeśli włączono wysyłanie powiadomień e-mail dla tego typu zdarzenia, można szybko sprawdzić stan urządzenia.
- Sprawdzanie stanu połączenia
Możliwe jest sprawdzanie stanu połączenia komputera serwera lub komputera klienckiego za pomocą polecenia, takiego jak ping lub ipconfig.
- Test połączenia
Umożliwia sprawdzanie połączenia między skanerem a serwerem pocztowym, wykonywanie testu połączenia z poziomu skanera. Ponadto można też sprawdzać połączenie z poziomu komputera klienckiego do serwera.
- Inicjowanie ustawień
Jeśli w ustawieniach ani w informacjach o stanie połączenia nie zostaną wykryte błędy, można rozwiązać problemy, wyłączając lub inicjując ustawienia sieciowe skanera, a następnie konfigurując je ponownie.

Powiązane informacje

- ➔ „Rejestrowanie serwera poczty e-mail” na stronie 126
- ➔ „Sprawdzanie komunikatów o błędzie na panelu sterowania” na stronie 183

Nie można uzyskać dostępu do aplikacji Web Config

■ Skaner nie ma przydzielonego adresu IP.

Rozwiązania

Skaner może nie mieć przydzielonego poprawnego adresu IP. Skonfiguruj adres IP za pomocą panelu sterowania skanera. Aby sprawdzić aktualne ustawienie, skorzystaj z panelu sterowania skanera.

■ Przeglądarka internetowa nie obsługuje siły szyfrowania protokołu SSL/TLS.

Rozwiązania

SSL/TLS wykorzystuje parametr Siła szyfrowania. Aplikację Web Config można otwierać w przeglądarkach internetowych, które obsługują szyfrowania wymienione poniżej. Sprawdź, czy używana jest przeglądarka z listy obsługiwanych.

- 80 bitów: AES256/AES128/3DES
- 112 bitów: AES256/AES128/3DES
- 128 bitów: AES256/AES128
- 192 bity: AES256
- 256 bitów: AES256

■ Certyfikat CA wygaś.

Rozwiązania

Jeśli wystąpi problem z datą ważności certyfikatu, podczas nawiązywania połączenia z aplikacją Web Config za pośrednictwem protokołu SSL/TLS (https) zostanie wyświetlony komunikat „Certyfikat wygaś”. Jeśli komunikat jest wyświetlany przed upływem daty ważności, upewnij się, czy data na skanerze jest ustawiona prawidłowo.

■ Nazwa publiczna certyfikatu i skanera nie zgadzają się.

Rozwiązania

Jeżeli nazwa publiczna certyfikatu i skanera nie zgadzają się, podczas uzyskiwania dostępu do aplikacji Web Config za pośrednictwem protokołu SSL/TLS (https) zostanie wyświetlony komunikat „Nazwa certyfikatu zabezpieczeń nie zgadza się...”. Dzieje się tak, ponieważ nie zgadzają się następujące adresy IP.

- Adres IP skanera wprowadzony w nazwie publicznej na potrzeby utworzenia Certyfikat podpisywany samodzielnie lub CSR.
- Adres IP wprowadzony w przeglądarce internetowej podczas uruchamiania aplikacji Web Config

W przypadku Certyfikat podpisywany samodzielnie zaktualizuj certyfikat.

W przypadku Certyfikat CA ponownie uzyskaj certyfikat dla skanera.

W przeglądarce internetowej nie skonfigurowano prawidłowo ustawień serwera proxy adresu lokalnego.

Rozwiązania

Jeśli skaner ma korzystać z serwera proxy, w przeglądarce internetowej wyłącz łączenie się z adresem lokalnym za pośrednictwem serwera proxy.

Windows:

Wybierz pozycję **Panel sterowania > Sieć i Internet > Opcje internetowe > Połączenia > Ustawienia sieci LAN > Serwer proxy**, a następnie wyłącz używanie serwera proxy w sieci lokalnej (adresy lokalne).

Mac OS:

Wybierz **Preferencje systemowe (lub Ustawienia systemu) > Sieć > Zaawansowane > Proxy**, a następnie dodaj adres lokalny do listy **Pomiń ustawienia proxy dla tych komputerów i domen**.

Przykład:

192.168.1.*: Adres lokalny 192.168.1.XXX, maska podsieci 255.255.255.0

192.168.*.*: Adres lokalny 192.168.XXX.XXX, maska podsieci 255.255.0.0

W ustawieniach komputera wyłączony jest DHCP.

Rozwiązania

Jeżeli na komputerze wyłączone jest automatyczne uzyskiwanie adresu IP przez DHCP, to nie można uzyskać dostępu do Web Config. Włącz DHCP.

Przykład w systemie Windows 10:

Otwórz Panel sterowania, następnie kliknij **Sieć i Internet > Centrum sieci i udostępniania > Zmień ustawienia karty sieciowej**. Otwórz ekran właściwości połączenia, którego używasz, a następnie otwórz ekran właściwości **Protokół internetowy TCP/IP wersja 4 (TCP/IPv4)** lub **Protokół internetowy TCP/IP wersja 6 (TCP/IPv6)**. Sprawdź czy na wyświetlonym ekranie zaznaczone jest pole **Uzyskaj adres IP automatycznie**.

Problemy z rozpoczęciem skanowania

Nie można rozpocząć skanowania z poziomu komputera

Upewnij się, że komputer i skaner są połączone prawidłowo.

Przyczyna i rozwiązanie problemu różnią się w zależności od tego, czy oba te urządzenia są połączone.

Sprawdzanie stanu połączenia (Windows)

Użyj aplikacji Epson Scan 2 Utility, aby sprawdzić stan połączenia.

Uwaga:

Epson Scan 2 Utility jest aplikacją dostarczaną z oprogramowaniem skanera.

1. Uruchom aplikację Epson Scan 2 Utility.
 - Windows 11
Kliknij przycisk Start, a następnie wybierz polecenia **Wszystkie aplikacje > EPSON > Epson Scan 2 Utility**.
 - Windows 10
Kliknij przycisk Start i wybierz polecenia **EPSON > Epson Scan 2 Utility**.
 - Windows 8.1/Windows 8
Wprowadź nazwę aplikacji w panelu wyszukiwania, po czym wybierz wyświetloną ikonę.
 - Windows 7
Kliknij przycisk Start, a następnie wybierz **Wszystkie programy** lub **Programy > EPSON > Epson Scan 2 > Epson Scan 2 Utility**.
2. W oknie **Epson Scan 2 Utility** otwórz listę **Skaner**, a następnie kliknij przycisk **Ustawienia**, aby otworzyć okno **Ustawienia skanera**.
Jeśli wyświetlane jest już okno **Ustawienia skanera** zamiast okna **Epson Scan 2 Utility**, przejdź do następnego kroku.
3. Jeśli skanera nie ma na liście w oknie **Ustawienia skanera**, oznacza to, że skaner nie został wykryty.
Kliknij przycisk **Dodaj**, a następnie dodaj skaner w oknie **Dodaj skaner sieciowy**.

Jeśli nie można wyszukać skanera lub nie można zeskanować nawet po wybraniu skanera, patrz informacje pokrewne.

Powiązane informacje

- ➔ [„Nie można połączyć się z siecią” na stronie 188](#)
- ➔ [„Nie można podłączyć skanera za pomocą portu USB” na stronie 191](#)
- ➔ [„Nie można skanować mimo poprawnego nawiązania połączenia” na stronie 191](#)

Sprawdzanie stanu połączenia (Mac OS)

Użyj aplikacji Epson Scan 2 Utility, aby sprawdzić stan połączenia.

Uwaga:

Epson Scan 2 Utility jest aplikacją dostarczaną z oprogramowaniem skanera.

1. Uruchom aplikację Epson Scan 2 Utility.
Wybierz pozycje **Idź > Aplikacje > Epson Software > Epson Scan 2 Utility**.
2. Na ekranie **Epson Scan 2 Utility** otwórz listę **Skaner**, a następnie kliknij przycisk **Ustawienia**, aby otworzyć ekran **Ustawienia skanera**.
Jeśli wyświetlany jest już ekran **Ustawienia skanera** zamiast ekranu **Epson Scan 2 Utility**, przejdź do następnego kroku.
3. Jeśli skanera nie ma na liście na ekranie **Ustawienia skanera**, oznacza to, że skaner nie został wykryty.
Kliknij ikonę , a następnie zezwól oprogramowaniu na wprowadzanie zmian.

4. Kliknij ikonę , a następnie dodaj skaner na ekranie **Dodaj skaner sieciowy**.

Jeśli nie można wyszukać skanera lub nie można zeskanować nawet po wybraniu skanera, patrz informacje pokrewne.

Powiązane informacje

- ➔ „Nie można połączyć się z siecią” na stronie 188
- ➔ „Nie można podłączyć skanera za pomocą portu USB” na stronie 191
- ➔ „Nie można skanować mimo poprawnego nawiązania połączenia” na stronie 191

Nie można połączyć się z siecią

Problem może wynikać z jednej z następujących przyczyn.

■ Wystąpił błąd na urządzeniach sieciowych obsługujących połączenie Wi-Fi.

Rozwiązania

Wyłącz urządzenia, które mają być podłączone do sieci. Poczekaj około 10 sekund, a następnie włącz urządzenia w następującej kolejności: router bezprzewodowy, komputer lub urządzenie inteligentne, a następnie skaner. Przenieś skaner i komputer lub urządzenie inteligentne bliżej routera bezprzewodowego, aby ułatwić komunikację radiową, a następnie ponownie spróbuj skonfigurować ustawienia sieci.

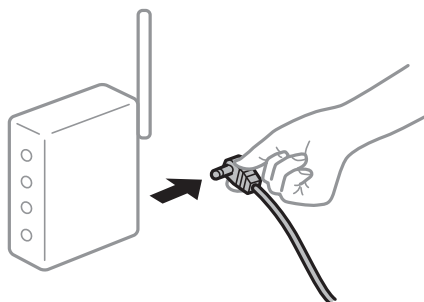

■ Urządzenia nie mogą odbierać sygnałów od routera bezprzewodowego, ponieważ są zbyt daleko od niego.

Rozwiązania

Po przeniesieniu komputera lub urządzenia inteligentnego i skanera bliżej routera bezprzewodowego wyłącz router bezprzewodowy, a następnie włącz go ponownie.

■ W przypadku wymiany routera bezprzewodowego ustawienia nie zgadzają się z nowym routerem.

Rozwiązania

Ponownie skonfiguruj ustawienia połączenia, tak aby pasowały do nowego routera bezprzewodowego.

- ➔ „Podczas zmiany routera bezprzewodowego” na stronie 215

Identyfikatory SSID, z którymi są połączone komputer lub urządzenie inteligentne są różne.

Rozwiązania

W przypadku korzystania z wielu routerów bezprzewodowych jednocześnie lub gdy router bezprzewodowy ma wiele identyfikatorów SSID i urządzenia są połączone z różnymi identyfikatorami SSID, nie można połączyć się z routerem bezprzewodowym.

Podłącz komputer lub urządzenie inteligentne do tego samego identyfikatora SSID co skaner.

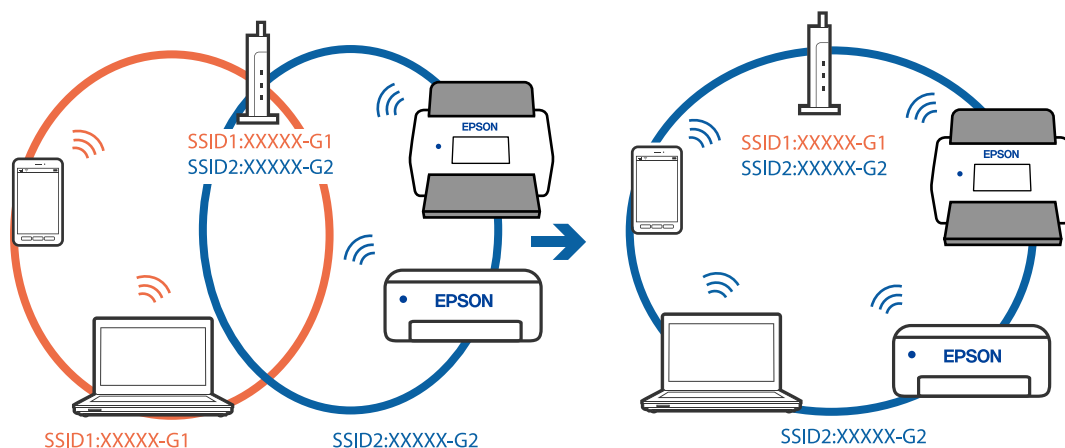

Router bezprzewodowy ma funkcję separatora prywatności.

Rozwiązania

Większość routerów bezprzewodowych ma funkcję separatora prywatności blokującą komunikację między połączonymi urządzeniami. Jeżeli nie można połączyć skanera z komputerem lub urządzeniem inteligentnym, nawet gdy znajdują się w tej samej sieci, wyłącz funkcję separatora prywatności na routerze bezprzewodowym. Zapoznaj się z podręcznikiem dostarczonym wraz z ruterem bezprzewodowym, aby poznać dalsze szczegóły.

Adres IP jest przydzielony nieprawidłowo.

Rozwiązania

Jeśli adres IP przydzielony skanerowi to 169.254.XXX.XXX, a maska podsieci to 255.255.0.0, oznacza to, że adres IP nie został przydzielony poprawnie.

Na panelu sterowania skanera wybierz pozycje **Ustaw.** > **Ustawienia sieciowe** > **Zaawansowane** > **Ustawienia TCP/IP**, a następnie sprawdź adres IP i maskę podsieci przydzielone skanerowi.

Ponownie uruchom router bezprzewodowy lub zresetuj ustawienia sieciowe skanera.

➔ „[Ponowna konfiguracja połączenia sieciowego](#)” na stronie 214

Wystąpił problem z ustawieniami sieciowymi na tym komputerze.

Rozwiązania

Spróbuj uzyskać dostęp do innej witryny z komputera, aby upewnić się, że ustawienia sieci komputera są poprawne. Jeśli nie można uzyskać dostępu do żadnej witryny, oznacza to problem z komputerem.

Sprawdź połączenie sieciowe komputera. Należy zapoznać się z dokumentacją dostarczoną wraz z komputerem, aby poznać dalsze informacje.

Skaner został połączony przez sieć Ethernet przy użyciu urządzeń obsługujących IEEE 802.3az (Ethernet energooszczędny).

Rozwiązania

W przypadku podłączenia skanera przez Ethernet z użyciem urządzeń obsługujących IEEE 802.3az (Ethernet energooszczędny), mogą pojawić się dalej wymienione problemy, zależnie od stosowanego koncentratora lub routera.

- Połączenie robi się niestabilne, a skaner wielokrotnie łączy się i rozłącza.
- Nie można połączyć się ze skanerem.
- Prędkość komunikacji spada.

Wykonaj poniższe czynności, aby wyłączyć standard IEEE 802.3az na skanerze, a następnie ponownie nawiąź połączenie.

1. Wyciągnij kabel Ethernet podłączony do komputera i skanera.
2. Wyłącz standard IEEE 802.3az, jeśli jest włączony na komputerze.
Zapoznaj się z dokumentacją dostarczoną wraz z komputerem, aby poznać dalsze informacje.
3. Połącz komputer ze skanerem bezpośrednio kablem Ethernet.
4. Na skanerze sprawdź ustawienia sieciowe.
Wybierz pozycje **Ustaw.** > **Ustawienia sieciowe** > **Stan sieci** > **Stan sieci LAN/Wi-Fi**.
5. Sprawdź adres IP skanera.
6. Na komputerze uruchom aplikację Web Config.
Uruchom przeglądarkę internetową, a następnie wprowadź adres IP skanera.
[„Uruchamianie aplikacji Web Config w przeglądarce internetowej” na stronie 35](#)
7. Wybierz pozycje **Sieć** > **Sieć przewodowa LAN**.
8. Wybierz ustawienie **Wył.** dla opcji **IEEE 802.3az**.
9. Kliknij pozycję **Dalej**.
10. Kliknij pozycję **OK**.
11. Wyciągnij kabel Ethernet podłączony do komputera i skanera.
12. Jeśli w kroku 2 na komputerze wyłączono standard IEEE 802.3az, włącz go.
13. Podłącz do komputera i skanera wtyczki kabla Ethernet odłączone w kroku 1.

Jeśli problem będzie występował nadal, przyczyna może leżeć po stronie urządzeń innych niż skaner.

Skaner jest wyłączony.

Rozwiązania

Upewnij się, czy skaner jest włączony.

Poczekaj, aż lampka stanu przestanie migać. To oznacza gotowość urządzenia do skanowania.

Nie można podłączyć skanera za pomocą portu USB

Można uwzględnić następujące przyczyny.

■ Kabel USB nie jest podłączony do gniazda elektrycznego prawidłowo.

Rozwiązania

Podłącz skaner do komputera za pomocą przewodu USB.

■ Wystąpił problem z koncentratorem USB.

Rozwiązania

W przypadku koncentratora USB spróbuj bezpośrednio podłączyć skaner do komputera.

■ Wystąpił problem z kablem USB lub portem USB.

Rozwiązania

Jeśli kabla USB nie można rozpoznać, zmień port lub zmień kabel USB.

■ Skaner jest wyłączony.

Rozwiązania

Upewnij się, czy skaner jest włączony.

Poczekaj, aż lampka stanu przestanie migać. To oznacza gotowość urządzenia do skanowania.

Nie można skanować mimo poprawnego nawiązania połączenia

■ Wymagane aplikacje nie są zainstalowane na komputerze.

Rozwiązania

Sprawdź, czy zainstalowane są następujące aplikacje:

- Document Capture Pro (Windows) lub Document Capture (Mac OS)
- Epson Scan 2

Jeśli aplikacje nie są zainstalowane, zainstaluj je ponownie.

➔ [„Instalowanie aplikacji” na stronie 209](#)

■ Zadanie nie zostało przypisane do panelu sterowania skanera.

Rozwiązania

Sprawdź, czy zadanie jest poprawnie przydzielone do panelu sterowania skanera w aplikacji Document Capture Pro (Windows) lub Document Capture (Mac OS).

➔ [„Utworzenie zadania i przypisywanie zadania do panelu sterowania \(Windows\)” na stronie 120](#)

■ W przypadku korzystania z programów zgodnych ze standardem TWAIN, upewnij się, że w ustawieniu źródła wybrano właściwy skaner. (Windows)

Rozwiązania

Z listy programów wybierz poprawny skaner.

■ Ustawienia skanowania sieciowego są wyłączone

Rozwiązania

W aplikacji Web Config wybierz pozycje **Skanuj > Skanowanie sieciowe**, a następnie w aplikacji **Epson Scan 2** włącz opcję **Włącz skanowanie**.

■ Opcja AirPrint jest wyłączona.

Rozwiązania

Włącz ustawienie AirPrint w aplikacji Web Config.

Nie można rozpocząć skanowania na urządzeniu inteligentnym

Upewnij się, że urządzenie inteligentne i skaner są połączone prawidłowo.

Przyczyna i rozwiązanie problemu różnią się w zależności od tego, czy oba te urządzenia są połączone.

Sprawdzanie stanu połączenia (urządzenie inteligentne)

Można użyć aplikacji Epson Smart Panel, aby sprawdzić stan połączenia urządzenia inteligentnego i skanera.

1. Na urządzeniu inteligentnym uruchom aplikację Epson Smart Panel.

2. Sprawdź, czy nazwa skanera jest wyświetlana w aplikacji Epson Smart Panel.

Jeśli nazwa skanera jest wyświetlana, oznacza to, że połączenie między urządzeniem inteligentnym a skanerem zostało nawiązane pomyślnie.

Jeśli wyświetlany jest komunikat o braku wybranego skanera, oznacza to, że połączenie między urządzeniem inteligentnym a skanerem nie zostało nawiązane. Postępuj zgodnie z instrukcjami wyświetlanymi w aplikacji Epson Smart Panel, aby połączyć skaner.

Jeśli nie można połączyć skanera przez sieć, patrz Informacje pokrewne.

Powiązane informacje

➔ „Nie można połączyć się z siecią” na stronie 192

Nie można połączyć się z siecią

Problem może wynikać z jednej z następujących przyczyn.

■ Wystąpił błąd na urządzeniach sieciowych obsługujących połączenie Wi-Fi.

Rozwiązania

Wyłącz urządzenia, które mają być podłączone do sieci. Poczekaj około 10 sekund, a następnie włącz urządzenia w następującej kolejności: router bezprzewodowy, komputer lub urządzenie inteligentne, a następnie skaner. Przenieś skaner i komputer lub urządzenie inteligentne bliżej routera

beprzewodowego, aby ułatwić komunikację radiową, a następnie ponownie spróbuj skonfigurować ustawienia sieci.

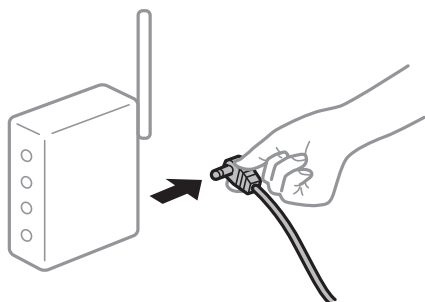

Urządzenia nie mogą odbierać sygnałów od routera bezprzewodowego, ponieważ są zbyt daleko od niego.

Rozwiązania

Po przeniesieniu komputera lub urządzenia inteligentnego i skanera bliżej routera bezprzewodowego wyłącz router bezprzewodowy, a następnie włącz go ponownie.

W przypadku wymiany routera bezprzewodowego ustawienia nie zgadzają się z nowym routerem.

Rozwiązania

Ponownie skonfiguruj ustawienia połączenia, tak aby pasowały do nowego routera bezprzewodowego.

➔ „Podczas zmiany routera bezprzewodowego” na stronie 215

Identyfikatory SSID, z którymi są połączone komputer lub urządzenie inteligentne są różne.

Rozwiązania

W przypadku korzystania z wielu routerów bezprzewodowych jednocześnie lub gdy router bezprzewodowy ma wiele identyfikatorów SSID i urządzenia są połączone z różnymi identyfikatorami SSID, nie można połączyć się z routerem bezprzewodowym.

Podłącz komputer lub urządzenie inteligentne do tego samego identyfikatora SSID co skaner.

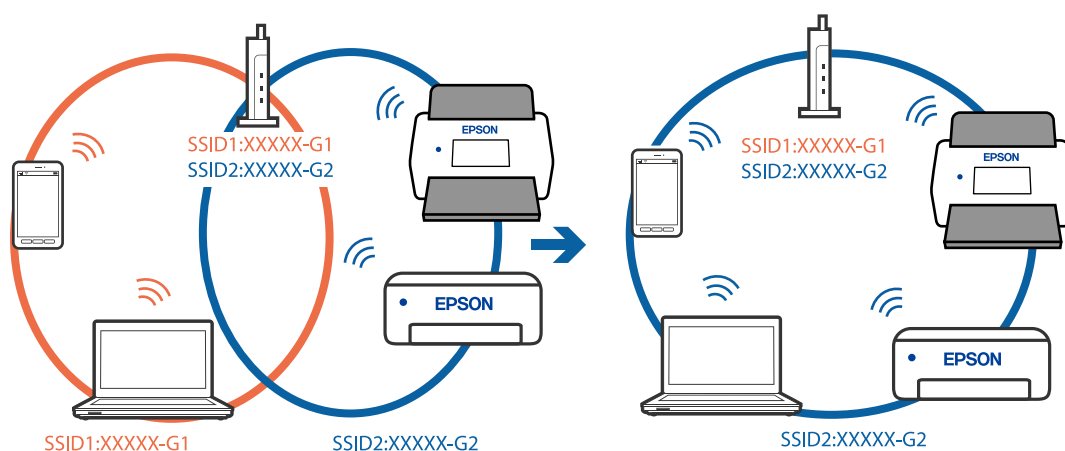

Router bezprzewodowy ma funkcję separatora prywatności.

Rozwiązania

Większość routerów bezprzewodowych ma funkcję separatora prywatności blokującą komunikację między połączonymi urządzeniami. Jeżeli nie można połączyć skanera z komputerem lub urządzeniem inteligentnym, nawet gdy znajdują się w tej samej sieci, wyłącz funkcję separatora prywatności na routerze bezprzewodowym. Zapoznaj się z podręcznikiem dostarczonym wraz z routerem bezprzewodowym, aby poznać dalsze szczegóły.

Adres IP jest przydzielony nieprawidłowo.

Rozwiązania

Jeśli adres IP przydzielony skanerowi to 169.254.XXX.XXX, a maska podsieci to 255.255.0.0, oznacza to, że adres IP nie został przydzielony poprawnie.

Na panelu sterowania skanera wybierz pozycje **Ustaw.** > **Ustawienia sieciowe** > **Zaawansowane** > **Ustawienia TCP/IP**, a następnie sprawdź adres IP i maskę podsieci przydzielone skanerowi.

Ponownie uruchom router bezprzewodowy lub zresetuj ustawienia sieciowe skanera.

➔ [„Ponowna konfiguracja połączenia sieciowego” na stronie 214](#)

Wystąpił problem z ustawieniami sieciowymi na tym urządzeniu inteligentnym.

Rozwiązania

Spróbuj uzyskać dostęp do innej witryny z urządzenia inteligentnego, aby upewnić się, że ustawienia sieci urządzenia inteligentnego są poprawne. Jeśli nie można uzyskać dostępu do żadnej witryny, oznacza to problem z urządzeniem inteligentnym.

Sprawdź połączenie sieciowe komputera. Szczegółowe informacje można znaleźć w dokumentacji dołączonej do urządzenia inteligentnego.

Skaner jest wyłączony.

Rozwiązania

Upewnij się, czy skaner jest włączony.

Poczekaj, aż lampka stanu przestanie migać. To oznacza gotowość urządzenia do skanowania.

Nie można zapisywać zeskanowanych obrazów w folderze udostępnionym

Komunikaty wyświetlane na panelu sterowania podczas skanowania do folderu sieciowego

Kiedy na panelu sterowania wyświetlane są komunikaty o błędach, sprawdź sam komunikat lub podaną dalej listę, aby rozwiązać problemy.

| Komunikaty | Rozwiązania |
|--|---|
| Błąd DNS. Sprawdź ustawienia DNS. | <p>Nie można połączyć się z komputerem. Zastosuj się do poniższych rozwiązań.</p> <ul style="list-style-type: none"> <input type="checkbox"/> Upewnij się, że adres na liście kontaktów na skanerze i adres folderu udostępnionego są takie same. <input type="checkbox"/> Jeśli adres IP komputera jest statyczny i ustawiany ręcznie, zmień nazwę komputera w ścieżce sieciowej na adres IP. Przykład: \\EPSON02\SCAN do \\192.168.xxx.xxx\SCAN <input type="checkbox"/> Upewnij się, że komputer jest włączony i nie znajduje się w trybie uśpienia. Jeśli komputer znajduje się w trybie uśpienia, nie można zapisywać zeskanowanych obrazów w folderze udostępnionym. <input type="checkbox"/> Tymczasowo wyłącz zaporę i oprogramowanie zabezpieczające komputera. Jeśli spowoduje to skasowanie błędu, sprawdź ustawienia w oprogramowaniu zabezpieczającym. <input type="checkbox"/> Jeśli w polu miejsca sieciowego wybrano Sieć publiczna, nie można zapisywać zeskanowanych obrazów w folderze udostępnionym. Skonfiguruj ustawienia przekazywania dla każdego portu. <input type="checkbox"/> W przypadku korzystania z komputera przenośnego z adresem IP ustawianym za pośrednictwem serwera DHCP adres IP może się zmienić po ponownym połączeniu z siecią. Uzyskaj adres IP ponownie. <input type="checkbox"/> Upewnij się, że ustawienia DNS są poprawne. Aby uzyskać ustawienia serwera DNS, skontaktuj się z administratorem sieci. <input type="checkbox"/> Nazwa komputera i adres IP mogą się różnić, jeśli tabela zarządzania serwerem DNS nie jest zaktualizowana. Skontaktuj się z administratorem serwera DNS. |
| Błąd uwierzytelniania. Sprawdź Lokalizację, Nazwę użytkownika i Hasło. | Upewnij się, że nazwa użytkownika i hasło są poprawne na komputerze i czy komputer może się połączyć ze skanerem. Upewnij się też, że hasło nie wygasło. |
| Błąd komunikacji. Sprawdź Wi-Fi/ połączenie sieciowe. | <p>Brak możliwości komunikacji z folderem sieci zarejestrowanym na liście kontaktów. Zastosuj się do poniższych rozwiązań.</p> <ul style="list-style-type: none"> <input type="checkbox"/> Upewnij się, że adres na liście kontaktów na skanerze i adres folderu udostępnionego są takie same. <input type="checkbox"/> Prawa dostępu dla użytkownika z listy kontaktów należy dodać na karcie Udostępnianie i karcie Zabezpieczenia właściwości folderu udostępnionego. Ponadto uprawnienia użytkownika powinny być ustawione na „Dozwolone”. |
| Nazwa pliku jest już używana. Zmień nazwę pliku i zeskan. ponownie. | Zmień ustawienia nazwy pliku. W przeciwnym razie przenieś lub usuń pliki albo zmień nazwę pliku w folderze udostępnionym. |
| Zeskan. pliki są za duże. Wysłano tylko XX stron. Sprawdź, czy folder docelowy ma odpow. wielkość. | Na komputerze nie ma wystarczającej ilości wolnego miejsca. Zwiększ ilość wolnego miejsca na komputerze. |

Sprawdzanie punktu wystąpienia błędu

Podczas zapisywania zeskanowanych obrazów w folderze udostępnionym proces jest wykonywany w następujący sposób. Można potem sprawdzić punkt wystąpienia błędu.

| Elementy | Praca | Komunikaty o błędzie |
|-------------------------|------------------------------|-----------------------------------|
| Nawiązywanie połączenia | Połącz komputer ze skanerem. | Błąd DNS. Sprawdź ustawienia DNS. |

| Elementy | Praca | Komunikaty o błędzie |
|-------------------------------|--|--|
| Logowanie na komputerze | Zaloguj się na komputerze przy użyciu nazwy użytkownika i hasła. | Błąd uwierzytelniania. Sprawdź Lokalizacja, Nazwa użytkownika i Hasło. |
| Sprawdzanie folderu do zapisu | Sprawdź ścieżkę sieciową folderu udostępnionego. | Błąd komunikacji. Sprawdź Wi-Fi/ połączenie sieciowe. |
| Sprawdzanie nazwy pliku | Sprawdź, czy w folderze jest już plik o takiej samej nazwie jak zapisywany plik. | Nazwa pliku jest już używana. Zmień nazwę pliku i zeskan. ponownie. |
| Zapisywanie pliku | Zapisz nowy plik. | Zeskan. pliki są za duże. Wysłano tylko XX stron. Sprawdź, czy folder docelowy ma odpow. wielkość. |

Zapisywanie zeskanowanych obrazów trwa długo

Odwzorowanie nazwy tak, aby odpowiadała „Nazwie domeny” i „Adresowi IP”, zajmuje dużo czasu.

Rozwiązania

Sprawdź następujące punkty.

- Upewnij się, że ustawienia DNS są poprawne.
- Upewnij się, że poszczególne ustawienia DNS są poprawne, sprawdzając w aplikacji Web Config.
- Upewnij się, że nazwa domeny DNS jest poprawna.

Nie można wysłać zeskanowanych obrazów do chmury

- W przypadku korzystania z funkcji Skanuj do chmury można znaleźć szczegółowe informacje na stronie rozwiązywania problemów w witrynie Epson Connect.
<https://www.epsonconnect.com/> > **Learn More** na temat funkcji Skanuj do chmury > Lista rozwijana treści > Rozwiązywanie problemów związanych z usługami Epson Connect > Funkcja Skanuj do chmury
- Sprawdź, czy wprowadzone informacje logowania są poprawne.
- Upewnij się, że usługa działa. Usługa może być niedostępna ze względu na konserwację systemu. Aby uzyskać więcej informacji, przejdź do witryny usługi księgowości.

Nie można wysłać zeskanowanych obrazów pocztą e-mail

- Sprawdź, czy wprowadzony adres e-mail jest prawidłowy.
- Upewnij się, czy ustawienia serwera poczty e-mail są poprawne.
- Skontaktuj się z administratorem serwera poczty e-mail, aby upewnić się, że serwer działa.

Powiązane informacje

➔ „Sprawdzanie połączenie serwera e-mail” na stronie 127

Problemy dotyczące podawania papieru

Podawanych jest wiele oryginałów (podwójne podawanie)

W przypadku podawania podwójnego sprawdź następujące pozycje.

- Jeśli oryginały są zacięte we wnętrzu skanera, otwórz pokrywę skanera i usuń oryginały, a następnie zamknij pokrywę skanera.
- Sprawdź zeskanowany obraz, a następnie zeskanuj oryginały ponownie w razie potrzeby.

Jeżeli często się zdarza, że skaner pobiera wiele oryginałów, wykonaj poniższe czynności.

- Jeżeli zostaną załadowane nieodpowiednie oryginały, skaner może pobrać pewną ich liczbę naraz.
- Wyczyść rolki wewnątrz skanera.
- Ogranicz liczbę oryginałów umieszczanych jednocześnie.
- Na panelu sterowania wybierz ustawienie **Powoli**, aby zmniejszyć prędkość skanowania.
- Użyj opcji **Tryb automatycznego podawania**, aby zeskanować oryginały po kolei.

W przypadku korzystania z programu Document Capture Pro okno Epson Scan 2 można otworzyć, naciskając przycisk **Szczegółowe ustawienia** na ekranie **Ustawienia skanowania**.

Powiązane informacje

- ➔ [„Skanowanie w trybie Tryb automatycznego podawania” na stronie 121](#)
- ➔ [„Czyszczenie wnętrza skanera” na stronie 167](#)
- ➔ [„Wyjmowanie ze skanera zaciętych oryginałów” na stronie 197](#)

Wyjmowanie ze skanera zaciętych oryginałów

Jeżeli doszło do zacięcia oryginału w skanerze, wykonaj następujące czynności w celu jego wyjęcia.

Uwaga:

Aplikacja Epson Smart Panel nie obsługuje skanowania papieru długiego (393,8 mm (15,5 cala) lub dłuższego).

1. Wyjmij wszelkie oryginały, które pozostały w podajniku wejściowym.
2. Pociągnij dźwignię i otwórz pokrywę skanera.

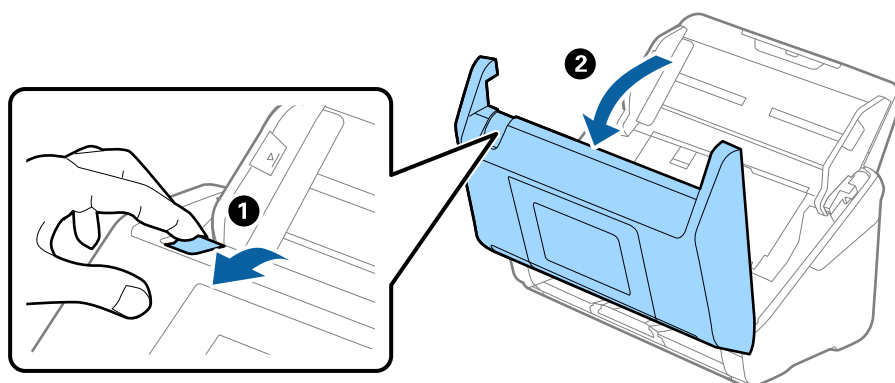

3. Ostrożnie wyjmij wszelkie oryginały, które pozostały wewnątrz skanera.

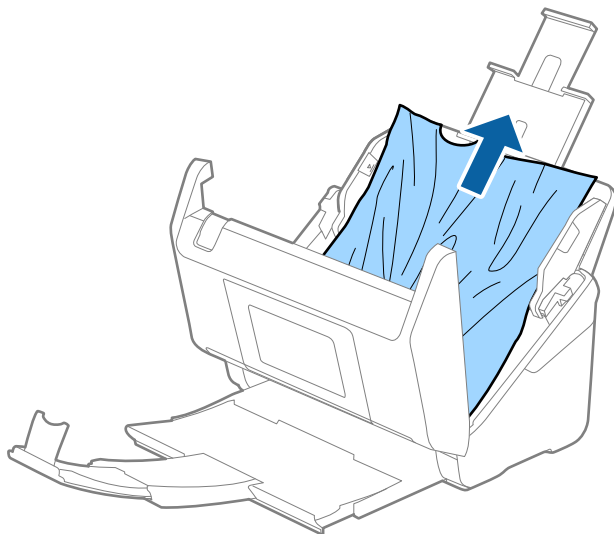

4. Jeżeli nie można wyciągnąć oryginałów prosto, ostrożnie wyciągnij zacięte oryginały z podajnika wyjściowego w kierunku strzałki.

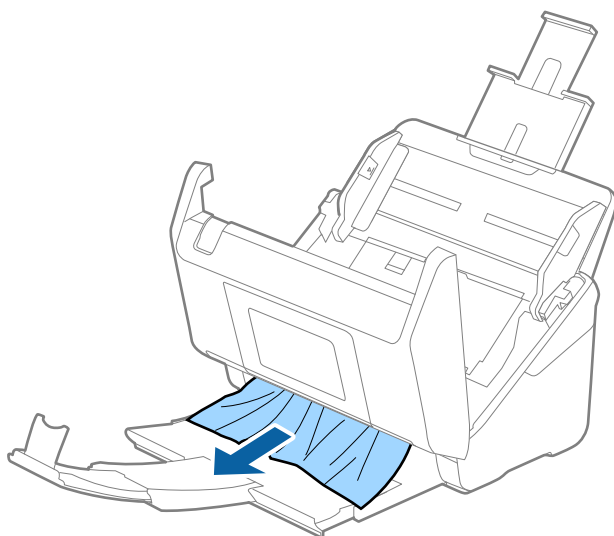

Ważne:

Sprawdź, czy wewnątrz skanera nie pozostał papier.

5. Zamknij pokrywę skanera.

Powiązane informacje

- ➔ „Podawanych jest wiele oryginałów (podwójne podawanie)” na stronie 197
- ➔ „Funkcja Zabezp. papieru nie działa prawidłowo” na stronie 201
- ➔ „Często występujące zacięcia papieru, błędy podawania papieru i problemy związane z ochroną dokumentów” na stronie 199

Często występujące zacięcia papieru, błędy podawania papieru i problemy związane z ochroną dokumentów

Jeśli następujące problemy występują, sprawdź oryginał i stan skanera.

- Często zacinanie się oryginałów
- Często błędy podawania papieru
- Często problemy związane z ochroną dokumentów

Czynności do wykonania podczas wkładania oryginałów

- W przypadku oryginałów z zagięciami lub oryginałów pozwijanych przed ich włożeniem rozprostuj je.
- Podczas wkładania oryginałów o różnych rozmiarach wkładaj oryginały stroną do zeskanowania skierowaną w górę, układając je uprzednio w kolejności malejącej rozmiarów papieru. Najszerszy rozmiar papieru powinien być z tyłu, a najwęższy — pośrodku. Następnie dosuń prowadnice boczne do najszerszych oryginałów.

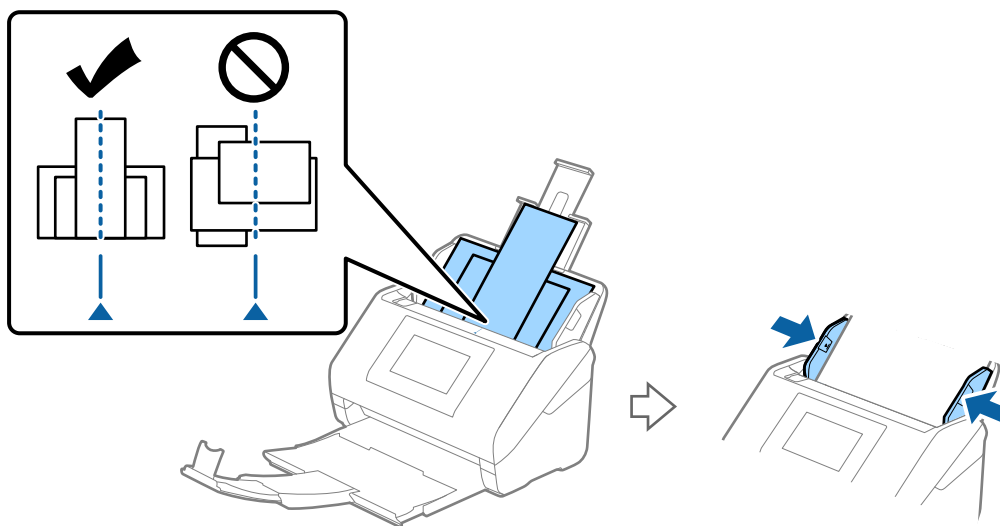

[„Różne rodzaje oryginałów” na stronie 75](#)

Jeśli problem nie zostanie rozwiązany, spróbuj zeskanować oryginały kolejno, dzieląc je na stosy według rozmiarów. Ewentualnie zeskanuj oryginały pojedynczo. Dosuń prowadnice boczne do szerokości oryginałów po ich włożeniu.

Uwaga:

Aby zeskanować wiele pojedynczych oryginałów i zapisać je w jednym pliku, można użyć poniższych metod.

- W przypadku korzystania z programu Epson Scan 2 należy zaznaczyć pole wyboru **Dod. lub edyt. str. po skan.**, a następnie zeskanować oryginał. Można dodawać różne oryginały lub edytować (obracać, przenosić i kasować) zeskanowane strony po ich zeskanowaniu. Szczegółowe informacje można znaleźć w pomocy dostępnej w programie Epson Scan 2.
- W przypadku korzystania z aplikacji Document Capture Pro można dodawać i edytować strony po skanowaniu na ekranie **Edycja wyników skanowania**. Szczegółowe informacje można znaleźć w pomocy dostępnej w programie Document Capture Pro.
- W przypadku korzystania z programu Epson Smart Panel włóż następny oryginał, a następnie dotknij pozycji **+Skanuj** po zeskanowaniu pierwszej strony, aby wyświetlić ekran Edycja. Na ekranie Edycja możliwe jest obracanie, przenoszenie i usuwanie stron.
- W przypadku skanowania z panelu sterowania (funkcje Skanuj do) ustaw opcję Tryb automat. podawania na **Wł. (tryb półautomatyczny)**, a następnie zeskanuj oryginały w kolejności, w jakiej mają być zapisane.
Po zeskanowaniu oryginałów i zapisaniu na komputerze (Skanuj do komputera) trzeba skonfigurować ustawienia zadania. Szczegółowe informacje można znaleźć w pomocy dostępnej w programie Document Capture Pro.
- Włącz tryb wolny, aby zmniejszyć prędkość podawania papieru. Wybierz pozycję  > **Powoli**.
- Po skanowaniu wyjmij oryginał z tacy wyjściowej.

Czynności kontrolne do wykonania na skanerze

- Oczyszczyć rolki wewnątrz skanera.
[„Czyszczenie wnętrza skanera” na stronie 167](#)
- Sprawdź liczbę arkuszy zeskanowanych przy użyciu wałka odbierającego. Jeśli ich liczba przekracza wartość określoną dla cyklu eksploatacji wałka odbierającego (200,000 arkuszy), wymień zespół wałka na nowy.
Nawet jeśli liczba skanów nie przekracza wartości określonej dla cyklu eksploatacji wałka odbierającego, zaleca się wymianę zespołu wałka na nowy, gdy na powierzchni wałka widać ślady zużycia.
[„Wymiana zestawu montażowego rolek” na stronie 172](#)

Uwaga:

Liczbę skanów wykonanych przy użyciu bieżącego wałka odbierającego można sprawdzić na panelu sterowania lub w aplikacji Epson Scan 2 Utility.

Aby sprawdzić z poziomu panelu sterowania, należy na ekranie głównym dotknąć pozycji **Konserwacja skanera** > **Wymiana rolki**, a następnie sprawdzić wyświetlaną liczbę skanów.

Aby sprawdzić z poziomu aplikacji Epson Scan 2 Utility, należy uruchomić aplikację Epson Scan 2 Utility, kliknąć kartę **Licznik**, a następnie w obszarze **Zestaw montażowy** sprawdzić wartość w polu **Liczba skanowań**.

Powiązane informacje

- ➔ [„Typy oryginałów wymagające szczególnej uwagi” na stronie 48](#)
- ➔ [„Umieszczanie różnego rodzaju oryginałów różnych rozmiarów” na stronie 76](#)
- ➔ [„Czyszczenie wnętrza skanera” na stronie 167](#)
- ➔ [„Podawanych jest wiele oryginałów \(podwójne podawanie\)” na stronie 197](#)
- ➔ [„Funkcja Zabezp. papieru nie działa prawidłowo” na stronie 201](#)

Funkcja Zabezp. papieru nie działa prawidłowo

W zależności od oryginału i ustawionego poziomu ta funkcja może nie działać prawidłowo.

- Aby wyłączyć funkcję podczas skanowania kart z tworzywa lub papieru grubego, wybierz ustawienie **Wył.**
- Jeśli błędy wykrywania występują często, obniż poziom tej funkcji.
- Jeśli oryginał jest uszkodzony, sprawdź, czy ta funkcja jest włączona. W takim przypadku zwiększ poziom ochrony oferowany przez funkcję.

Powiązane informacje

- ➔ „Ustawienia skanera” na stronie 157
- ➔ „Wymijowanie ze skanera zaciętych oryginałów” na stronie 197

Oryginały nie są wysuwane równo

Jeśli oryginały nie są wysuwane równo, wysunąć i wyciągnąć przedłużenia tacy wyjściowej tak, żeby były odrobinę dłuższe niż długość oryginałów, a następnie podnieść ogranicznik, żeby wyrzucone oryginały mogły z łatwością układać się na tacy wyjściowej.

Podczas ładowania oryginałów o rozmiarze A4 wysunąć tacę wyjściową, jak pokazano na poniższym rysunku.

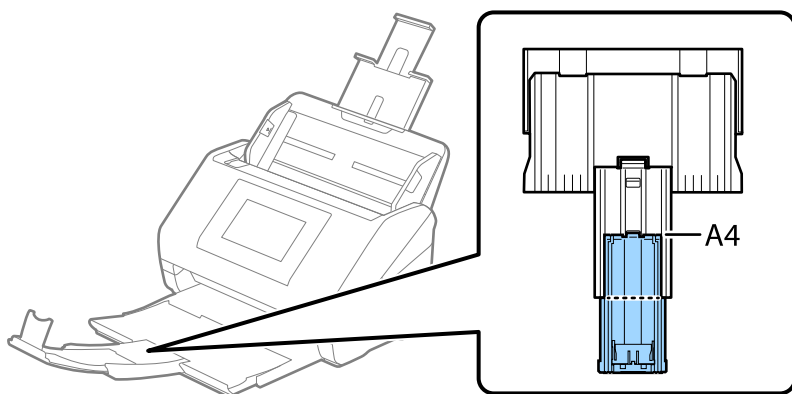

Podczas skanowania oryginałów o różnych rozmiarach można poprawić wyrównanie wysuwanych oryginałów, używając opcjonalnej lub dostarczonej Paper Alignment Plate. Jedna jest dostarczana z modelem DS-900WN.

Powiązane informacje

- ➔ „Kody Paper Alignment Plate” na stronie 40

Oryginały brudzą się

Wyczyścić wnętrze skanera.

Powiązane informacje

- ➔ „Czyszczenie wnętrza skanera” na stronie 167

Prędkość skanowania zmniejsza się podczas ciągłego skanowania

Podczas skanowania ciągłego przy użyciu ADF prędkość skanowania zmniejsza się, co chroni mechanizm skanera przed przegrzaniem i uszkodzeniem. Mimo to można kontynuować skanowanie.

Żeby przywrócić normalną prędkość skanowania, nie korzystaj ze skanera przez co najmniej 30 minut. Prędkość skanowania nie zostaje przywrócona, nawet jeżeli jest wyłączone zasilanie.

Skanowanie trwa zbyt długo

- Szybkość skanowania może być niższa w zależności od warunków skanowania, takich jak wysoka rozdzielczość, funkcje korekty obrazu, format pliku, trybu komunikacji itd.
- Komputery wyposażone w port USB 3.0 (SuperSpeed, o wyższej szybkości) lub USB 2.0 (Hi-Speed, o dużej szybkości) skanują szybciej niż komputery wyposażone w porty USB 1.1. Jeśli skaner korzysta z portu USB 3.0 lub USB 2.0, sprawdź, czy spełnia on wymagania systemowe.
- W przypadku korzystania z oprogramowania zabezpieczającego należy wyłączyć z monitorowania plik TWAIN.log lub ustawić dla pliku TWAIN.log atrybut tylko do odczytu. Więcej informacji na temat funkcji oprogramowania bezpieczeństwa znajduje się w pomocy i innych dokumentach dostarczonych wraz z oprogramowaniem. Plik TWAIN.log jest zapisywany w poniższych lokalizacjach.
C:\Users*(nazwa użytk.)*\AppData\Local\Temp

Problemy ze zeskanowanym obrazem

Podczas skanowania z podajnika ADF pojawiają się linie (smugi)

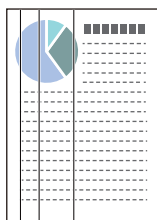

- Wyczyść podajnik ADF.
Proste linie (smugi) mogą być widoczne na obrazie, gdy do podajnika ADF dostaną się zanieczyszczenia lub pył.
- Usuń wszystkie zanieczyszczenia lub zabrudzenia przyczepione do oryginału.
- Po włączeniu funkcji **Wykrywanie zabrudzeń szkła** wyświetlane jest powiadomienie po wykryciu zabrudzenia na szybie skanera wewnątrz skanera.
Na ekranie głównym wybierz pozycję **Ustaw.**, a potem wybierz pozycję **Ustawienia skanera > Wykrywanie zabrudzeń szkła** i ustawienie **Wł.-Niskie** lub **Wł.-Wysokie**.
Po wyświetleniu alertu należy oczyścić powierzchnię szyby wewnątrz skanera za pomocą oryginalnego zestawu czyszczącego firmy Epson lub miękkiej szmatki.
[„Czyszczenie wnętrza skanera” na stronie 167](#)

Uwaga:

Niektóre plamy mogą nie być wykrywane poprawnie.

Jeśli wykrywanie nie działa prawidłowo, należy zmienić ustawienie.

Jeśli nie zostaną wykryte żadne plamy, należy wybrać ustawienie **Wł.-Wysokie**. Jeśli plamy są wykrywane nieprawidłowo, należy wybrać ustawienie **Wł.-Niskie** lub **Wyl.**

Powiązane informacje

➔ „Czyszczenie wnętrza skanera” na stronie 167

Wyświetlanie ostrzeżenia o plamach wewnątrz skanera

Jeśli po czyszczeniu wnętrza skanera wyświetlany jest komunikat ostrzegawczy, oznacza to, że trzeba wymienić szybę skanera. Skontaktować się ze sprzedawcą, aby umówić się na naprawę.

Powiązane informacje

➔ „Czyszczenie wnętrza skanera” na stronie 167

Kolory na zeskanowanym obrazie są nierówne

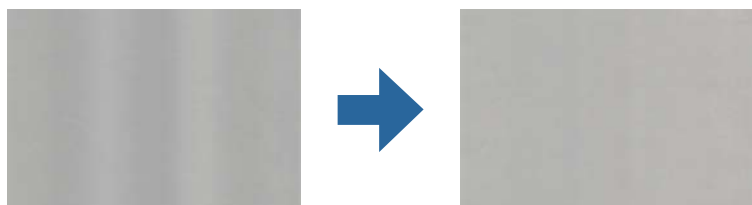

Jeśli na skaner pada mocne światło, np. promienie słoneczne, czujnik wewnątrz skanera błędnie wykrywa światło i kolory na zeskanowanym obrazie mogą być nierówne.

Należy zmienić ustawienie skanera, tak aby nie był narażony na mocne światło padające na jego przód.

Przenieść skaner w miejsce, gdzie nie będzie narażony na mocne światło.

Poszerzanie lub zmniejszanie zeskanowanego obrazu

Podczas poszerzania lub zmniejszania zeskanowanego obrazu można ustawić współczynnik poszerzenia, korzystając z funkcji **Dopasowywanie** w Epson Scan 2 Utility. Funkcja ta jest dostępna wyłącznie dla systemu Windows.

Uwaga:

Epson Scan 2 Utility jest jedną z aplikacji dostarczanych z oprogramowaniem skanera.

1. Uruchom aplikację Epson Scan 2 Utility.

Windows 11/Windows Server 2019/Windows Server 2022

Kliknij przycisk Start, a następnie wybierz polecenia **Wszystkie aplikacje > EPSON > Epson Scan 2 Utility**.

Windows 10/Windows Server 2016

Kliknij przycisk Start i wybierz polecenia **EPSON > Epson Scan 2 Utility**.

- Windows 8.1/Windows 8/Windows Server 2012 R2/Windows Server 2012

Wprowadź nazwę aplikacji w panelu wyszukiwania, po czym wybierz wyświetloną ikonę.

- Windows 7/Windows Server 2008 R2

Kliknij przycisk Start, a następnie wybierz polecenia **Wszystkie programy** lub **Programy** > **EPSON** > **Epson Scan 2** > **Epson Scan 2 Utility**.

- Wybierz kartę **Dopasowywanie**.
- Użyj pozycji **Powiększenie/zmniejszenie** w celu ustawienia współczynnika poszerzenia dla zeskanowanych obrazów.
- Kliknij **Ustaw** w celu zastosowania ustawień skanera.

Na zeskanowanym obrazie widoczny jest obraz z drugiej strony oryginału

Obrazy znajdujące się po drugiej stronie oryginału mogą pojawić się na zeskanowanym obrazie.

- Gdy dla opcji **Typ obrazu** wybrano ustawienie **Automatycznie**, **Kolor** lub **Skala szarości**:

- Sprawdź, czy wybrana jest opcja **Usuń tło**.

Panel sterowania: w ustawieniach skanowania włącz opcję **Usuń tło**.

Document Capture Pro (Windows)/Document Capture(Mac OS X): w oknie **Ustawienia skanowania** naciśnij przycisk **Szczegółowe ustawienia**, aby otworzyć aplikację Epson Scan 2. Kliknij pozycję **Ustawienia zaawansowane** > **Usuń tło**.

Epson Scan 2: na karcie **Ustawienia zaawansowane** wybierz pozycję **Usuń tło**.

- Sprawdź, czy wybrana jest opcja **Wzmocnienie tekstu**.

Panel sterowania: w ustawieniach skanowania włącz opcję **Poprawianie tekstu**.

Document Capture Pro (Windows) / Document Capture (Mac OS X): w oknie **Ustawienia skanowania** wybierz pozycję **Wzmocnienie tekstu**.

Epson Scan 2: na karcie **Ustawienia zaawansowane** wybierz pozycję **Wzmocnienie tekstu**.

- Po ustawieniu opcji **Typ obrazu** na **Czarno-biały**:

Sprawdź, czy wybrana jest opcja **Wzmocnienie tekstu**.

Panel sterowania: w ustawieniach skanowania włącz opcję **Poprawianie tekstu**.

Document Capture Pro (Windows) / Document Capture (Mac OS X): w oknie **Ustawienia skanowania** wybierz pozycję **Wzmocnienie tekstu**.

Epson Scan 2: na karcie **Ustawienia zaawansowane** wybierz pozycję **Wzmocnienie tekstu**.

W zależności od stanu zeskanowanego obrazu kliknij pozycję **Ustawienia**, a następnie przesunij suwak w stronę opcji **Usuń tło**.

Brakuje zeskanowanego tekstu lub obrazów albo są one rozmazane

Można dostosować wygląd skanowanego obrazu lub tekstu, zwiększając rozdzielczość lub dostosowując jakość obrazu.

- Zmień rozdzielczość, a następnie ponownie zeskanuj.

Ustaw rozdzielczość odpowiednią do obrazu, który ma być zeskanowany.

- Sprawdź, czy wybrana jest opcja **Wzmocnienie tekstu**.

Panel sterowania: w ustawieniach skanowania włącz opcję **Poprawianie tekstu**.

Document Capture Pro (Windows) / Document Capture (Mac OS X): w oknie **Ustawienia skanowania** wybierz pozycję **Wzmocnienie tekstu**.

Epson Scan 2: na karcie **Ustawienia zaawansowane** wybierz pozycję **Wzmocnienie tekstu**.

Po ustawieniu opcji **Typ obrazu** na **Czarno-biały**, w zależności od stanu zeskanowanego obrazu, kliknij pozycję **Ustawienia** i przesun suwak **Uwydatnij słabo widoczne litery/Usuń tło**, wyłącz opcję **Usuń zakłócenia punktowe** lub ustaw poziom na **Niski**.

- Jeżeli skanowanie odbywa się w formacie JPEG, spróbuj zmienić poziom kompresji.

Document Capture Pro (Windows)/Document Capture (Mac OS X): kliknij pozycję **Opcje** w oknie **Zapisz ustawienia**, aby zmienić jakość JPEG.

Epson Scan 2: kliknij pozycję **Format obrazu** > **Opcje**, a następnie zmień opcję **Jakość obr.**

Lista zalecanych rozdzielczości, w zależności od przeznaczenia

Sprawdzić w tabeli, a następnie ustawić rozdzielczość odpowiednią do obrazu, który ma być zeskanowany.

| Przeznaczenie | Rozdzielczość (odnośnik) |
|--|--------------------------|
| Wyświetlanie na ekranie Wysyłanie w wiadomości e-mail | Do 200 dpi |
| Stosowanie optycznego rozpoznawania pisma (OCR) Tworzenie pliku PDF z tekstem, który można przeszukiwać | 200 do 300 dpi |
| Drukowanie przy pomocy drukarki Przesyłanie faksem | 200 do 300 dpi |

Widoczny wzór mory (cienie przypominające siatkę)

Jeśli oryginał jest dokumentem drukowanym, na zeskanowanym obrazie może pojawić się wzór mory (cienie przypominające siatkę).

- Sprawdzić, czy w oknie Epson Scan 2 zaznaczono opcję **Usuwanie mory**. W przypadku korzystania z programu Document Capture Pro okno można otworzyć, naciskając przycisk **Szczegółowe ustawienia** na ekranie **Ustawienia skanowania**.

Kliknąć pozycję **Ustawienia zaawansowane** > **Usuwanie mory**.

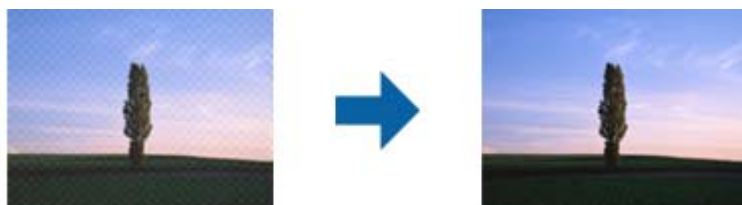

- Należy zmienić rozdzielczość, a następnie ponownie zeskanować.

Krawędź oryginału nie jest skanowana, kiedy włączona jest funkcja automatycznego wykrywania rozmiaru oryginału

Zależnie od oryginału krawędź może nie być skanowana, kiedy włączona jest funkcja automatycznego wykrywania rozmiaru oryginału.

- Wyregulować opcję **Przycinaj marginesy przy rozmiarze „Auto”** w oknie Epson Scan 2. W przypadku korzystania z programu Document Capture Pro okno można otworzyć, naciskając przycisk **Szczegółowe ustawienia** na ekranie **Ustawienia skanowania**.

Kliknąć pozycje **Ustawienia główne > Rozmiar dokumentu > Ustawienia**. Na ekranie **Ustawienia rozmiaru dokumentu** wyregulować opcję **Przycinaj marginesy przy rozmiarze „Auto”**.

- W zależności od oryginału jego obszar może nie być poprawnie wykrywany podczas korzystania z opcji **Wykryj automatycznie**. Wybrać odpowiedni rozmiar oryginału z listy **Rozmiar dokumentu**.

Uwaga:

*Jeżeli rozmiaru oryginału, który ma być skanowany, nie ma na liście, należy utworzyć rozmiar ręcznie w oknie Epson Scan 2. W przypadku korzystania z programu Document Capture Pro okno można otworzyć, naciskając przycisk **Szczegółowe ustawienia** na ekranie **Ustawienia skanowania**.*

*Kliknąć pozycje **Ustawienia główne > Rozmiar dokumentu**, a następnie wybrać pozycję **Dostosuj**.*

Znaki nie są rozpoznawane prawidłowo

Sprawdź poniższe punkty celem zwiększenia skuteczności rozpoznawania funkcji OCR (optyczne rozpoznawanie znaków).

- Sprawdź, czy oryginał jest ułożony prosto.
- Użyj oryginału z wyraźnym tekstem. Jakość rozpoznawania tekstu może się obniżyć w przypadku podanych niżej oryginałów.
 - Oryginały, które zostały wielokrotnie skopiowane
 - Oryginały otrzymane faksem (z niską rozdzielczością)
 - Oryginały o gęsto rozmieszczonych znakach lub wierszach
 - Oryginały z liniami wprowadzonymi na tekst lub z podkreślonym tekstem
 - Oryginały z ręcznie napisanym tekstem
 - Oryginały z załamaniami lub pomarszczeniami
- Rodzaj papieru wykonany z papieru termicznego taki jak paragony, może ulegać degradacji ze względu na czas lub tarcie. Skanowanie go należy wykonać tak szybko, jak to możliwe.
- Podczas zapisywania do plików Microsoft® Office lub PDF z **opcją przeszukiwania** sprawdź czy wybrany został właściwy język.
- Jeśli w aplikacji Epson Scan 2 opcja **Typ obrazu** została ustawiona na **Kolor** lub **Skala szarości**, spróbuj dostosować ustawienie **Wzmocnienie tekstu**.

Kliknij pozycje **Ustawienia zaawansowane > Wzmocnienie tekstu > Ustawienia**, a następnie ustaw opcję **Tryb** na **Uwydatnij słabo widoczne litery dla OCR**.

Uwaga:

*Potrzebujesz EPSON Scan OCR component do zapisania jako PDF z **możliwością wyszukiwania**. Oprogramowanie to jest instalowane automatycznie podczas konfigurowania skanera za pomocą programu instalacyjnego.*

Nie można rozwiązać problemów w zeskanowanym obrazie

Jeśli wszystkie rozwiązania zostały zastosowane i problemu nie udało się rozwiązać, zainicjuj ustawienia sterownika skanera (Epson Scan 2) przy użyciu Epson Scan 2 Utility.

Uwaga:

Epson Scan 2 Utility jest jedną z aplikacji dostarczanych z oprogramowaniem skanera.

1. Uruchom Epson Scan 2 Utility.

- Windows 11/Windows Server 2019/Windows Server 2022

Kliknij przycisk Start, a następnie wybierz polecenia **Wszystkie aplikacje > EPSON > Epson Scan 2 Utility**.

- Windows 10/Windows Server 2016

Kliknij przycisk Start, a następnie wybierz **EPSON > Epson Scan 2 Utility**.

- Windows 8.1/Windows 8/Windows Server 2012 R2/Windows Server 2012

Wprowadź nazwę aplikacji w panelu wyszukiwania, po czym wybierz wyświetloną ikonę.

- Windows 7/Windows Server 2008 R2/Windows Server 2008

Kliknij przycisk Start, a następnie wybierz polecenia **Wszystkie programy** lub **Programy > EPSON > Epson Scan 2 > Epson Scan 2 Utility**.

- Mac OS

Wybierz polecenia **Idź > Aplikacje > Epson Software > Epson Scan 2 Utility**.

2. Wybierz kartę **Inne**.

3. Kliknij **Resetuj**.

Uwaga:

Jeżeli zainicjowanie nie rozwiąże problemu, odinstaluj i ponownie zainstaluj sterownik skanera (Epson Scan 2).

Problemy z aplikacją Document Capture Pro

W przypadku problemów występujących przy skanowaniu używając Document Capture Pro, sprawdź znajdującą się pod poniższym łączem instrukcję Document Capture Pro.

<https://support.epson.net/dcp/>

Odinstalowywanie i instalowanie aplikacji

Odinstalowywanie aplikacji

W celu rozwiązania pewnych problemów lub po uaktualnieniu systemu operacyjnego konieczne może być odinstalowanie i ponowne zainstalowanie aplikacji. Zaloguj się w komputerze jako administrator. Wpisz hasło administratora, jeżeli komputer o to poprosi.

Odinstalowywanie aplikacji w systemie Windows

1. Zamknij wszystkie uruchomione aplikacje.
2. Odłącz skaner od komputera.
3. Otwórz Panel sterowania:
 - Windows 11/Windows Server 2022
Kliknij przycisk Start, a następnie wybierz opcje **Wszystkie aplikacje > Narzędzia Windows > Panel sterowania**.
 - Windows 10/Windows Server 2016/Windows Server 2019
Kliknij przycisk Start, a następnie wybierz **System Windows > Panel sterowania**.
 - Windows 8.1/Windows 8/Windows Server 2012 R2/Windows Server 2012
Wybierz **Pulpit > Ustawienia > Panel sterowania**.
 - Windows 7/Windows Server 2008 R2
Kliknij przycisk Start i wybierz polecenie **Panel sterowania**.
4. Wybierz opcję **Odinstaluj program** w kategorii **Programy**.
5. Wybierz aplikację, która ma zostać odinstalowana.
6. Kliknij **Odinstaluj/Zmień** lub **Odinstaluj**.

Uwaga:
Kiedy wyświetlone zostanie okno Kontrola konta użytkownika, kliknij przycisk Kontynuuj.
7. Postępuj zgodnie z instrukcjami wyświetlanymi na ekranie.

Uwaga:
*Może pojawić się komunikat informujący o konieczności ponownego uruchomienia komputera. Jeżeli tak się stanie, sprawdź, czy zaznaczona jest opcja **Uruchom ponownie komputer teraz**, a następnie kliknij **Zakończ**.*

Odinstalowywanie aplikacji w systemie Mac OS

Uwaga:

Upewnić się, że zainstalowane jest oprogramowanie EPSON Software Updater.

1. Pobrać program odinstalowujący z użyciem EPSON Software Updater.
Po pobraniu programu odinstalowującego nie trzeba już pobierać go ponownie za każdym razem po odinstalowaniu aplikacji.
2. Odłączyć skaner od komputera.
3. Aby odinstalować sterownik skanera, wybrać **Preferencje systemowe** w menu Apple > **Drukarki i skanery** (lub **Drukarka i skaner, Drukarka i faks**), a następnie usunąć skaner, wybierając go na liście dostępnych skanerów.
4. Zamknąć wszystkie uruchomione aplikacje.
5. Wybrać polecenia **Idź > Aplikacje > Epson Software > Deinstalator**.

6. Wybrać aplikację, która ma zostać odinstalowana, a następnie kliknąć przycisk Odinstaluj.



Ważne:

Program odinstalowujący usuwa wszystkie sterowniki skanerów Epson z komputera. Jeżeli użytkownik korzysta z wielu skanerów Epson, a chce usunąć tylko wybrane sterowniki, powinien najpierw usunąć je wszystkie, a następnie ponownie zainstalować te niezbędne.

Uwaga:

Jeżeli na liście nie można znaleźć aplikacji, którą ma być odinstalowana, nie można jej odinstalować z użyciem programu odinstalowującego. W takim przypadku wybrać pozycje **Idź > Aplikacje > Epson Software**, wybrać aplikację, która ma zostać odinstalowana, a następnie przeciągnąć ją do ikony kosza.

Instalowanie aplikacji

Poniżej znajdują się kroki instalowania niezbędnych aplikacji.

Uwaga:

- Zalogować się na komputerze jako administrator. Wpisać hasło administratora, jeżeli zostanie wyświetlony monit.
- W przypadku ponownego instalowania aplikacji należy je najpierw odinstalować.

1. Zamknąć wszystkie uruchomione aplikacje.
2. Podczas instalowania sterownika skanera (Epson Scan 2) rozłączyć tymczasowo skaner i komputer.

Uwaga:

Nie łączyć komputera i skanera, dopóki nie pojawi się odpowiednia instrukcja.

3. Zainstalować aplikację, wykonując instrukcje podane na stronie internetowej wymienionej niżej.

<https://epson.sn>

Dodawanie lub wymienianie komputera lub urządzeń

| | |
|--|-----|
| Nawiązywanie połączenia ze skanerem połączonym z siecią. | 211 |
| Nawiązywanie bezpośredniego połączenia między urządzeniem inteligentnym a skanerem (Wi-Fi Direct). | 212 |
| Ponowna konfiguracja połączenia sieciowego. | 214 |
| Sprawdzanie stanu połączenia sieciowego. | 219 |

Nawiązywanie połączenia ze skanerem połączonym z siecią

Jeżeli skaner został już połączony z siecią, można połączyć komputer lub urządzenie inteligentne ze skanerem przez sieć.

Korzystanie ze skanera sieciowego z drugiego komputera

Aby połączyć skaner z komputerem, zalecamy użycie instalatora.

Aby uruchomić program instalacyjny, przejdź do poniższej witryny, a następnie wprowadź nazwę produktu. Przejdź do obszaru **Konfiguracja**, a następnie rozpocznij konfigurację.

<https://epson.sn>

Możliwe jest wyświetlanie instrukcji w aplikacji Instr. filmu internetowego. Uzyskaj dostęp do następującego adresu URL.

<https://support.epson.net/publist/vlink.php?code=NPD7509>

Wybór skanera

Postępuj zgodnie z instrukcjami wyświetlanymi na ekranie, aż zostanie wyświetlony następujący ekran, wybierz nazwę skanera, z którym połączenie ma być nawiązane, a następnie kliknij przycisk **Dalej**.

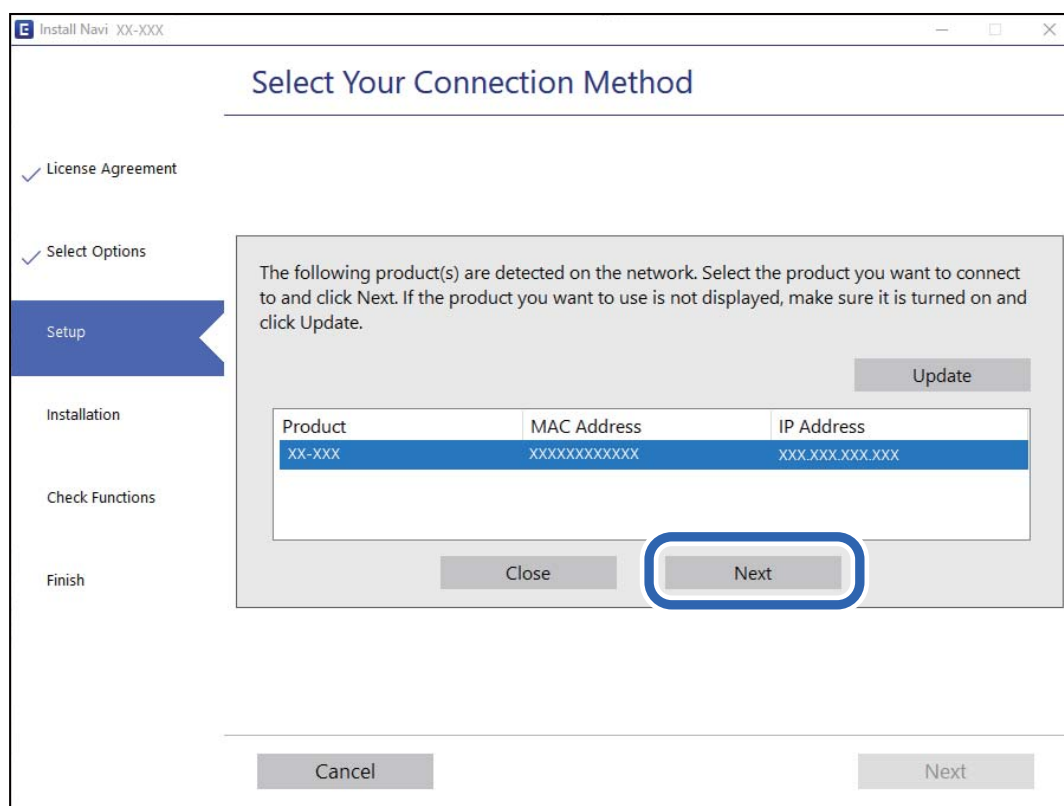

Postępuj zgodnie z instrukcjami wyświetlanymi na ekranie.

Korzystanie ze skanera sieciowego z urządzenia inteligentnego

Możliwe jest połączenie urządzenia inteligentnego ze skanerem przy użyciu jednej z następujących metod.

Połączenie przez router bezprzewodowy

Podłącz urządzenie inteligentne do tej samej sieci Wi-Fi (SSID) co skaner.

Przejdź poniżej w celu uzyskania szczegółowych informacji.

[„Konfigurowanie ustawień połączenia z urządzeniem inteligentnym” na stronie 215](#)

Połączenie przez Wi-Fi Direct

Podłącz urządzenie inteligentne do skanera bezpośrednio z pominięciem routera bezprzewodowego.

Przejdź poniżej w celu uzyskania szczegółowych informacji.

[„Nawiązywanie bezpośredniego połączenia między urządzeniem inteligentnym a skanerem \(Wi-Fi Direct\)” na stronie 212](#)

Nawiązywanie bezpośredniego połączenia między urządzeniem inteligentnym a skanerem (Wi-Fi Direct)

Funkcja Wi-Fi Direct (zwykle AP) pozwala połączyć urządzenie inteligentne bezpośrednio ze skanerem z pominięciem routera bezprzewodowego i skanowanie z urządzenia inteligentnego.

Informacje o aplikacji Wi-Fi Direct

Z tej metody podłączenia można skorzystać wtedy, kiedy w domu lub biurze nie jest używana sieć Wi-Fi lub w celu bezpośredniego połączenia skanera i urządzenia inteligentnego. W tym trybie skaner pełni rolę routera bezprzewodowego, do którego można podłączyć urządzenia bez konieczności korzystania ze standardowego routera bezprzewodowego. Jednak trzeba pamiętać, że urządzenia podłączone bezpośrednio do skanera nie mogą się komunikować przez to urządzenie.

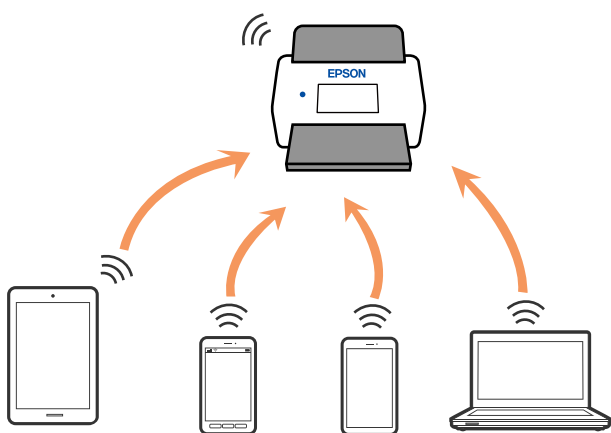

Skaner może być połączony równocześnie przez sieć Wi-Fi lub Ethernet i Wi-Fi Direct (zwykle AP). Jednak jeżeli połączenie sieciowe zostanie rozpoczęte w trybie Wi-Fi Direct (zwykle AP), kiedy skaner jest połączony przez Wi-Fi, połączenie Wi-Fi jest czasowo rozłączane.

Nawiązywanie połączenia z urządzeniem inteligentnym przy użyciu Wi-Fi Direct

Metoda ta pozwala na połączenie skanera bezpośrednio z urządzeniami inteligentnymi bez routera bezprzewodowego.

1. Na ekranie głównym wybierz pozycję .
2. Wybierz pozycję **Wi-Fi Direct**.
3. Wybierz pozycję **Rozpocznij konfigurację**.
4. Na urządzeniu inteligentnym uruchom aplikację Epson Smart Panel.
5. Postępuj zgodnie z instrukcjami wyświetlanymi w aplikacji Epson Smart Panel, aby połączyć się ze skanerem.
Po połączeniu urządzenia inteligentnego ze skanerem przejdź do następnego kroku.
6. Na panelu sterowania skanera wybierz pozycję **Zakończ**.

Rozłączanie połączenia Wi-Fi Direct (zwykle AP)

Są dostępne dwa sposoby wyłączenia połączenia Wi-Fi Direct (zwykle AP): można wyłączyć wszystkie połączenia z panelu sterowania skanera lub wyłączyć każde połączenie z komputera lub urządzenia inteligentnego.

Jeżeli chcesz wyłączyć wszystkie połączenia wybierz  > **Wi-Fi Direct** > **Rozpocznij konfigurację** > **Zmień** > **Wyłącz Wi-Fi Direct**.



Ważne:

Jeśli połączenie Wi-Fi Direct (zwykle AP) zostanie wyłączone, wszystkie komputery i inteligentne urządzenia połączone ze skanerem przez połączenie Wi-Fi Direct (zwykle AP) zostaną odłączone.

Uwaga:

Aby rozłączyć konkretne urządzenie, odłącz je przez to urządzenie, a nie skaner. Jedną z podanych dalej metod można odłączyć urządzenie od Wi-Fi Direct (zwykle AP).

- Usuń skojarzenie połączenia Wi-Fi z nazwą sieci (SSID) skanera.
- Połącz z siecią o innej nazwie (SSID).

Zmiana ustawień Wi-Fi Direct (zwykle AP), takich jak identyfikator SSID

Po włączeniu połączenia Wi-Fi Direct (zwykle AP) można zmienić jego ustawienia, wybierając pozycję



> **Wi-Fi Direct** > **Rozpocznij konfigurację** > **Zmień**, co spowoduje wyświetlenie następujących ustawień.

Zmień nazwę sieci

Nazwę sieci (SSID) funkcji Wi-Fi Direct (zwykle AP) służącą do nawiązywania połączeń ze skanerem można zmienić na dowolnie wybraną nazwę. Do definiowania nazwy sieci (SSID) można używać znaków ASCII wyświetlanych na klawiaturze programowej na panelu sterowania. Dozwolone są maksymalnie 22 znaki.

Po zmianie nazwy sieci (SSID) wszystkie połączone urządzenia zostaną rozłączone. Aby ponownie nawiązać połączenie z urządzeniem, należy użyć nowej nazwy sieci (SSID).

Zmień hasło

Możliwa jest zmiana hasła Wi-Fi Direct (zwykle AP) służącego do nawiązywania połączenia ze skanerem. Hasło można ustawić, używając klawiatury programowanej ze znakami ASCII wyświetlanej na panelu sterowania. Można użyć od 8 do 22 znaków.

Po zmianie hasła wszystkie połączone urządzenia zostaną rozłączone. Aby ponownie połączyć urządzenia, należy użyć nowego hasła.

Zmień zakres częstotliwości

Można zmienić zakres częstotliwości funkcji Wi-Fi Direct używanej do nawiązywania połączenia ze skanerem. Można wybrać zakres 2,4 GHz lub 5 GHz.

Po zmianie zakresu częstotliwości wszystkie połączone urządzenia zostaną rozłączone. Ponownie połącz urządzenie.

Należy pamiętać, że po zmianie na zakres częstotliwości 5 GHz nie można ponownie połączyć urządzeń, które nie obsługują tego zakresu.

W niektórych regionach ustawienie to może nie być widoczne.

Wyłącz Wi-Fi Direct

Można wyłączyć połączenie Wi-Fi Direct (zwykle AP) skanera. Po wyłączeniu wszystkie urządzenia połączone ze skanerem za pośrednictwem połączenia Wi-Fi Direct (zwykle AP) zostaną rozłączone.

Przywr. ust. domyśl.

Można przywrócić wartości domyślne wszystkich ustawień funkcji Wi-Fi Direct (zwykle AP).

Zostaną usunięte informacje o połączeniu Wi-Fi Direct (zwykle AP) z urządzeniem inteligentnym zapisane w pamięci skanera.

Uwaga:

*Można też użyć karty **Sieć > Wi-Fi Direct** w aplikacji **Web Config** do konfiguracji następujących ustawień.*

- Włączanie lub wyłączanie sieci Wi-Fi Direct (zwykle AP)*
- Zmiana nazwy sieci (SSID)*
- Zmiana hasła*
- Zmiana zakresu częstotliwości*
W niektórych regionach ustawienie to może nie być widoczne.
- Przywracanie ustawień funkcji Wi-Fi Direct (zwykle AP)*

Ponowna konfiguracja połączenia sieciowego

W tym rozdziale opisano konfigurowanie ustawień połączenia sieciowego i zmianę metody połączenia w przypadku zmiany routera bezprzewodowego lub komputera.

Podczas zmiany routera bezprzewodowego

Podczas zmiany routera bezprzewodowego skonfiguruj ustawienia połączenia między komputerem lub urządzeniem inteligentnym a skanerem.

Ustawienia te trzeba zmienić w przypadku zmiany usługodawcy internetowego i tym podobne.

Konfigurowanie ustawień połączenia z komputerem

Aby połączyć skaner z komputerem, zalecamy użycie instalatora.

Aby uruchomić program instalacyjny, przejdź do poniższej witryny, a następnie wprowadź nazwę produktu. Przejdź do obszaru **Konfiguracja**, a następnie rozpocznij konfigurację.

<https://epson.sn>

Możliwe jest wyświetlanie instrukcji w aplikacji Instr. filmu internetowego. Uzyskaj dostęp do następującego adresu URL.

<https://support.epson.net/publist/vlink.php?code=NPD7509>

Wybór metody łączenia

Postępuj zgodnie z instrukcjami wyświetlanymi na ekranie. Na ekranie **Wybierz opcję instalacji** wybierz pozycję **Skonfiguruj ponownie połączenie z Drukarka (dla nowego routera sieciowego lub po zmianie USB na sieć, itp.)**, a następnie kliknij przycisk **Dalej**.

Postępuj zgodnie z instrukcjami wyświetlanymi na ekranie, aby zakończyć konfigurację.

Jeśli nie można nawiązać połączenia, zapoznaj się z następującymi rozdziałami, aby rozwiązać problem.

„Nie można połączyć się z siecią” na stronie 188

Konfigurowanie ustawień połączenia z urządzeniem inteligentnym

Skanera można używać na urządzeniach inteligentnych po połączeniu skanera z tą samą siecią Wi-Fi (SSID), z którą połączone jest urządzenie inteligentne. Aby używać skanera z poziomu urządzenia inteligentnego, uzyskaj dostęp do następującej witryny, a następnie wprowadź nazwę produktu. Przejdź do obszaru **Konfiguracja**, a następnie rozpocznij konfigurację.

<https://epson.sn>

Uzyskaj dostęp do witryny z urządzenia inteligentnego, które ma być połączone ze skanerem.

Podczas zmiany komputera

Podczas zmiany komputera skonfiguruj ustawienia połączenia między komputerem a skanerem.

Konfigurowanie ustawień połączenia z komputerem

Aby połączyć skaner z komputerem, zalecamy użycie instalatora.

Aby uruchomić program instalacyjny, przejdź do poniższej witryny, a następnie wprowadź nazwę produktu. Przejdź do obszaru **Konfiguracja**, a następnie rozpocznij konfigurację.

<https://epson.sn>

Możliwe jest wyświetlanie instrukcji w aplikacji Instr. filmu internetowego. Uzyskaj dostęp do następującego adresu URL.

<https://support.epson.net/publist/vlink.php?code=NPD7509>

Postępuj zgodnie z instrukcjami wyświetlanymi na ekranie.

Zmiana metody połączenia z komputerem

W tym rozdziale opisano zmianę metody połączenia, gdy komputer i skaner są już połączone.

Zmiana połączenia sieciowego z Ethernet na Wi-Fi

Zmianę połączenia Ethernet na połączenie Wi-Fi można wykonać na panelu sterowania skanera. Procedura zmiany połączenia jest zasadniczo taka sama, jak w przypadku konfiguracji połączenia Wi-Fi.

Powiązane informacje

➔ „Wprowadzanie ustawień Wi-Fi z panelu kontrolnego” na stronie 217

Zmiana połączenia sieciowego z Wi-Fi na Ethernet

Wykonaj poniższe czynności, aby zmienić połączenie Wi-Fi na połączenie Ethernet.

1. Na ekranie głównym wybierz pozycję **Ustaw.**
2. Wybierz pozycję **Ustawienia sieciowe > Ustawienie sieci LAN.**
3. Postępuj zgodnie z instrukcjami wyświetlanymi na ekranie.

Zmiana połączenia USB na połączenie sieciowe

Korzystanie z instalatora i ponowna konfiguracja w innej metodzie łączenia się.

Przejdź na poniższą stronę internetową, a następnie wprowadź nazwę produktu. Przejdź do obszaru **Konfiguracja**, a następnie rozpocznij konfigurację.

<https://epson.sn>

Wybór zmiany metod łączenia się

Postępuj zgodnie z instrukcjami wyświetlanymi w poszczególnych oknach. Na ekranie **Wybierz opcję instalacji** wybierz pozycję **Skonfiguruj ponownie połączenie z Drukarka (dla nowego routera sieciowego lub po zmianie USB na sieć, itp.)**, a następnie kliknij przycisk **Dalej**.

Wybierz żądane połączenie sieciowe, **Podłącz przez sieć bezprzewodową (Wi-Fi)** lub **Połącz przez przewodową sieć LAN (Ethernet)**, a następnie kliknij przycisk **Dalej**.

Postępuj zgodnie z instrukcjami wyświetlanymi na ekranie, aby zakończyć konfigurację.

Wprowadzanie ustawień Wi-Fi z panelu kontrolnego

Możliwe jest konfigurowanie ustawień sieciowych z poziomu panelu sterowania skanera na kilka sposobów. Wybierz metodę połączenia dopasowaną do środowiska i warunków, w których urządzenie będzie używane.

Jeżeli informacje o routerze bezprzewodowym, takie jak SSID i hasło, są znane, można wprowadzić je ręcznie.

Jeżeli router bezprzewodowy obsługuje funkcję WPS, można skonfigurować ustawienia, naciskając odpowiedni przycisk.

Po podłączeniu skanera do sieci połącz się z nim z urządzenia, które ma być wykorzystane (komputera, urządzenia inteligentnego, tabletu itd.).

Informacje dotyczące korzystania z połączenia Wi-Fi w paśmie 5 GHz

Produkt zwykle wykorzystuje kanał W52 (36) podczas nawiązywania połączenia Wi-Fi Direct (zwykle AP). W związku z tym, że kanał sieci bezprzewodowej (Wi-Fi) jest wybierany automatycznie, używany kanał może się różnić, kiedy w tym samym czasie będzie używane połączenie Wi-Fi Direct. Jeśli kanał się różni, wymiana danych ze skanerem może być wolna. Jeśli w otoczeniu sieciowym nie ma zbyt wielu innych sieci, można połączyć się z siecią pracującą w paśmie 2,4 GHz. W tym paśmie kanały powinny być zgodne.

Jeśli sieć bezprzewodowa zostanie ustawiona na pasmo 5 GHz, zaleca się wyłączenie funkcji Wi-Fi Direct.

Konfigurowanie ustawień Wi-Fi przez wprowadzenie identyfikatora SSID i hasła

Sieć Wi-Fi można skonfigurować, wprowadzając informacje niezbędne do połączenia się z routerem bezprzewodowym na panelu sterowania skanera. Aby móc skonfigurować sieć za pomocą tej metody, trzeba znać identyfikator SSID oraz hasło do sieci routera bezprzewodowego.

Uwaga:

W przypadku korzystania z routera bezprzewodowego z ustawieniami domyślnymi identyfikator SSID oraz hasło podane są na etykiecie routera bezprzewodowego. Aby uzyskać identyfikator SSID i hasło, należy skontaktować się z osobą, która skonfigurowała router bezprzewodowy, lub zapoznać się z dokumentacją dostarczoną wraz z routerem bezprzewodowym.

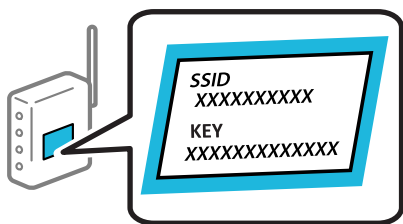

1. Na ekranie głównym dotknij pozycji .
2. Wybierz pozycję **Router**.
3. Dotknij pozycji **Rozpocznij konfigurację**.

Jeśli połączenie sieciowe zostało już skonfigurowane, wyświetlą się szczegóły połączenia. Dotknij pozycji **Zmień na połączenie Wi-Fi**, lub **Zmień ustawienia**, aby zmienić ustawienia.

4. Wybierz pozycję **Kreator konfiguracji Wi-Fi**.

- Postępuj zgodnie z instrukcjami wyświetlanymi na ekranie, aby wybrać SSID, wprowadź hasło dla routera bezprzewodowego i rozpocznij konfigurację.

Aby sprawdzić stan połączenia sieciowego skanera po ukończeniu konfiguracji, więcej informacji możesz uzyskać, klikając łącze informacji powiązanych.

Uwaga:

- Jeśli identyfikator SSID jest nieznany, należy sprawdzić, czy nie został on umieszczony na etykiecie routera bezprzewodowego. W przypadku korzystania z routera bezprzewodowego z ustawieniami domyślnymi identyfikator SSID podany jest na etykiecie routera bezprzewodowego. Jeśli nie można znaleźć żadnych informacji, należy zapoznać się z dokumentacją dostarczoną wraz z routerem bezprzewodowym.
- Wielkość liter w hasle ma znaczenie.
- Jeśli hasło jest nieznane, należy sprawdzić, czy nie zostało ono umieszczona na etykiecie routera bezprzewodowego. Hasło na etykiecie może być oznaczone napisem „Network Key”, „Wireless Password” itd. W przypadku korzystania z routera bezprzewodowego z ustawieniami domyślnymi hasło podane jest na etykiecie routera bezprzewodowego.
- Jeśli na liście nie ma identyfikatora SSID, z którym ma być nawiązane połączenie, należy użyć oprogramowania lub aplikacji, aby skonfigurować sieć Wi-Fi z poziomu komputera lub urządzenia inteligentnego, np. smartfona lub tableta. Więcej informacji można uzyskać, wprowadzając w pasku adresu przeglądarki adres „<https://epson.sn>”, aby uzyskać dostęp do witryny, i wprowadzając nazwę produktu, a następnie przechodząc do **Konfiguracja**.

Powiązane informacje

➔ „Sprawdzanie stanu połączenia sieciowego” na stronie 219

Wprowadzanie ustawień Wi-Fi poprzez konfigurację kodu PIN (WPS)

Sieć Wi-Fi można automatycznie skonfigurować, naciskając przycisk na routerze bezprzewodowym. Po spełnieniu poniższych warunków można przeprowadzać konfigurację, korzystając z tej metody.

- Router bezprzewodowy jest zgodny z WPS (Wi-Fi Protected Setup).
- Obecne połączenie Wi-Fi zostało ustanowione przez naciśnięcie przycisku na routerze bezprzewodowym.

Uwaga:

Jeśli nie można znaleźć przycisku lub w przypadku konfiguracji za pomocą oprogramowania, przejrzyj dokumentację dostarczoną wraz z routerem bezprzewodowym.

- Na ekranie głównym dotknij pozycji .

- Wybierz pozycję **Router**.

- Dotknij pozycji **Rozpocznij konfigurację**.

Jeśli połączenie sieciowe zostało już skonfigurowane, wyświetlą się szczegóły połączenia. Dotknij pozycji **Zmień na połączenie Wi-Fi**, lub **Zmień ustawienia**, aby zmienić ustawienia.

- Wybierz pozycję **Ust. Push Button (WPS)**.

- Postępuj zgodnie z instrukcjami wyświetlanymi na ekranie.

Aby sprawdzić stan połączenia sieciowego skanera po ukończeniu konfiguracji, więcej informacji możesz uzyskać, klikając łącze informacji powiązanych.

Uwaga:

Jeśli nie uda się nawiązać połączenia, zrestartuj router bezprzewodowy, przesuń go bliżej skanera i spróbuj ponownie.

Powiązane informacje

➔ „Sprawdzanie stanu połączenia sieciowego” na stronie 219

Wprowadzanie ustawień Wi-Fi przy pomocy konfiguracji kodu PIN (WPS)

Można automatycznie połączyć się z routerem bezprzewodowym, używając kodu PIN. Można użyć tej metody do dokonania konfiguracji, jeśli ruter bezprzewodowy obsługuje WPS (Wi-Fi Protected Setup). Aby wprowadzić kod PIN w routerze bezprzewodowym, użyj komputera.



1. Na ekranie głównym dotknij pozycji .
2. Wybierz pozycję **Router**.
3. Dotknij pozycji **Rozpocznij konfigurację**.
Jeśli połączenie sieciowe zostało już skonfigurowane, wyświetlą się szczegóły połączenia. Dotknij pozycji **Zmień na połączenie Wi-Fi**, lub **Zmień ustawienia**, aby zmienić ustawienia.
4. Wybierz pozycje **Inne** > **Ust. kodu PIN (WPS)**
5. Postępuj zgodnie z instrukcjami wyświetlanymi na ekranie.

Aby sprawdzić stan połączenia sieciowego skanera po ukończeniu konfiguracji, więcej informacji możesz uzyskać, klikając łącze informacji powiązanych.

Uwaga:

Należy zapoznać się z dokumentacją dostarczoną wraz z routerem bezprzewodowym, aby uzyskać dalsze informacje na temat wprowadzania kodu PIN.

Powiązane informacje

➔ „Sprawdzanie stanu połączenia sieciowego” na stronie 219

Sprawdzanie stanu połączenia sieciowego

Stan połączenia sieciowego można sprawdzić w następujący sposób.

Sprawdzanie stanu połączenia sieciowego za pomocą panelu sterowania

Stan połączenia sieciowego można sprawdzić przy użyciu ikony sieci lub informacji o sieci wyświetlanych na panelu sterowania skanera.

Sprawdzanie stanu połączenia sieciowego za pomocą ikony sieci

Stan połączenia sieciowego i siłę sygnału radiowego można sprawdzić, korzystając z ikony sieci na ekranie głównym skanera.



| | |
|---|---|
| | <p>Wyświetlanie stanu połączenia sieciowego. Wybierz ikonę, aby sprawdzić i zmienić bieżące ustawienia. Jest to skrót dla następującego menu.</p> |
| <p>Ustaw. > Ustawienia sieciowe > Ustawienia Wi-Fi</p> | |
| | <p>Skaner nie jest połączony z siecią bezprzewodową (Wi-Fi).</p> |
| | <p>Trwa wyszukiwanie identyfikatora SSID, adres IP nie jest przydzielony lub wystąpił problem z siecią bezprzewodową (Wi-Fi).</p> |
| | <p>Skaner jest połączony z siecią bezprzewodową (Wi-Fi). Liczba kresek wskazuje siłę sygnału połączenia. Im więcej kresek, tym silniejszy sygnał.</p> |
| | <p>Skaner nie jest połączony z siecią bezprzewodową (Wi-Fi) w trybie Wi-Fi Direct (zwykłe AP).</p> |
| | <p>Skaner jest połączony z siecią bezprzewodową (Wi-Fi) w trybie Wi-Fi Direct (zwykłe AP).</p> |
| | <p>Skaner nie jest połączony z siecią przewodową (Ethernet) lub sieć nie jest skonfigurowana.</p> |
| | <p>Skaner jest połączony z siecią przewodową (Ethernet).</p> |

Wyświetlanie szczegółowych informacji o sieci na panelu sterowania

Jeśli skaner jest połączony z siecią, można przejrzeć inne informacje powiązane z siecią, wybierając menu sieci, która ma być sprawdzona.

1. Na ekranie głównym wybierz pozycję **Ustaw.**
2. Wybierz pozycję **Ustawienia sieciowe > Stan sieci.**
3. W celu sprawdzenia informacji wybierz menu, które chcesz sprawdzić.
 - Stan sieci LAN/Wi-Fi
Wyświetlenie informacji o sieci (nazwa urządzenia, połączenie, siła sygnału itd.) na potrzeby połączeń Ethernet lub Wi-Fi.
 - Stan usługi Wi-Fi Direct
Wyświetlenie informacji o włączeniu lub wyłączeniu funkcji Wi-Fi Direct, informacji, takich jak SSID, hasło itp. na potrzeby połączeń Wi-Fi Direct.

- Stan serwera e-mail

Wyświetlenie informacji o sieci serwera e-mail.

Sprawdzanie stanu sieci komputera (tylko Windows)

Używając wiersza poleceń, można sprawdzić stan połączenia komputera i trasę połączenia do skanera. Pozwoli to rozwiązać problemy z łącznością.

- Polecenie ipconfig

Można wyświetlić stan połączenia interfejsu sieciowego, który jest aktualnie używany na komputerze.

Porównując informacje o ustawieniach z rzeczywistymi danymi połączenia, można sprawdzić, czy połączenie jest skonfigurowane poprawnie. Jeśli w tej samej sieci jest wiele serwerów DHCP, można sprawdzić rzeczywisty adres przydzielony komputerowi, adresy serwerów DNS itd.

- Format: ipconfig /all

- Przykłady:

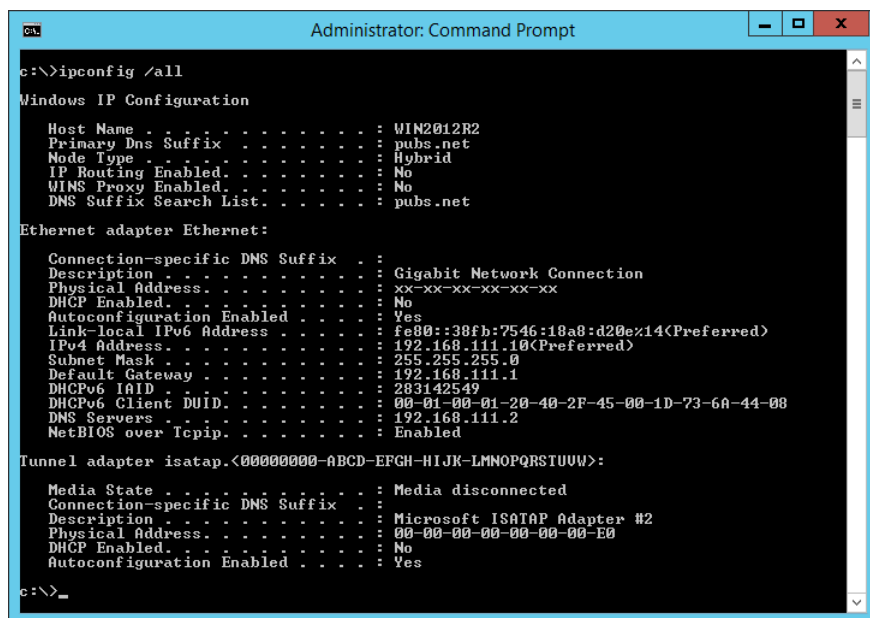

```
c:\>ipconfig /all

Windows IP Configuration

   Host Name . . . . . : WIN2012R2
   Primary Dns Suffix . . . . . : pubs.net
   Node Type . . . . . : Hybrid
   IP Routing Enabled. . . . . : No
   WINS Proxy Enabled. . . . . : No
   DNS Suffix Search List. . . . . : pubs.net

Ethernet adapter Ethernet:

   Connection-specific DNS Suffix . . :
   Description . . . . . : Gigabit Network Connection
   Physical Address. . . . . : xx-xx-xx-xx-xx-xx
   DHCP Enabled. . . . . : No
   Autoconfiguration Enabled . . . . . : Yes
   Link-local IPv6 Address . . . . . : fe80::38fb:7546:18a8:d20e%14(Preferred)
   IPv4 Address. . . . . : 192.168.111.10(Preferred)
   Subnet Mask . . . . . : 255.255.255.0
   Default Gateway . . . . . : 192.168.111.1
   DHCPv6 IAID . . . . . : 283142549
   DHCPv6 Client DUID. . . . . : 00-01-00-01-20-40-2F-45-00-1D-73-6A-44-08
   DNS Servers . . . . . : 192.168.111.2
   NetBIOS over Tcpip. . . . . : Enabled

Tunnel adapter isatap.<00000000-ABCD-EFGH-IJK-LMNOPQRSTUUV>:

   Media State . . . . . : Media disconnected
   Connection-specific DNS Suffix . . :
   Description . . . . . : Microsoft ISATAP Adapter #2
   Physical Address. . . . . : 00-00-00-00-00-00-E0
   DHCP Enabled. . . . . : No
   Autoconfiguration Enabled . . . . . : Yes

c:\>_
```

Polecenie pathping

Polecenie umożliwia wyświetlenie listy wszystkich routerów, przez które przechodzi ruch do docelowego hosta, a także routing danych.

Format: pathping xxx.xxx.xxx.xxx

Przykłady: pathping 192.0.2.222

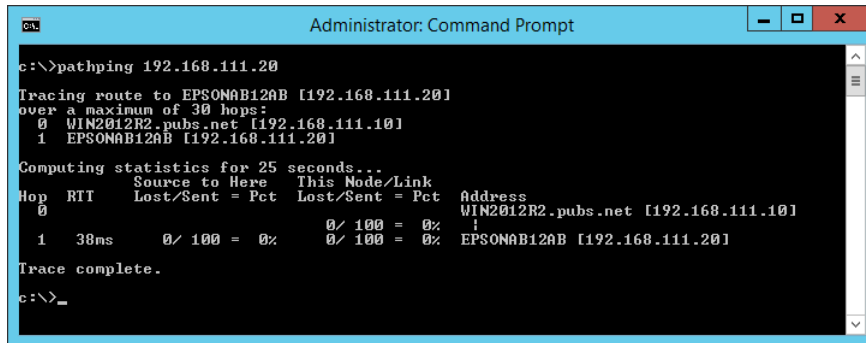

```
Administrator: Command Prompt
c:\>pathping 192.168.111.20
Tracing route to EPSONAB12AB [192.168.111.20]
over a maximum of 30 hops:
  0  WIN2012R2.pubs.net [192.168.111.10]
  1  EPSONAB12AB [192.168.111.20]

Computing statistics for 25 seconds...
Hop  RTT      Source to Here   This Node/Link   Address
  0             0/ 100 = 0%      0/ 100 = 0%      WIN2012R2.pubs.net [192.168.111.10]
  1    30ms     0/ 100 = 0%      0/ 100 = 0%      EPSONAB12AB [192.168.111.20]

Trace complete.
c:\>_
```

Parametry techniczne

| | |
|--|-----|
| Ogólne dane techniczne skanera. | 224 |
| Dane techniczne sieci. | 225 |
| Obsługiwane usług innych firm. | 227 |
| Specyfikacje napędu USB. | 227 |
| Używanie portów na skanerze. | 227 |
| Dane techniczne — wymiary i masa. | 229 |
| Dane elektryczne. | 230 |
| Warunki przechowywania i eksploatacji. | 232 |
| Wymagania systemowe. | 232 |

Ogólne dane techniczne skanera

Uwaga:

Dane techniczne mogą ulec zmianie bez powiadomienia.

| | |
|----------------------------|---|
| Typ skanera | Z podajnikiem, jednoprzeglądowy skaner kolorowy duplex |
| Urządzenie fotoelektryczne | CIS |
| Efektywna rozdzielczość | 5,100×9,300 przy 600 dpi 2,550×64,500 przy 300 dpi |
| Źródło światła | Dioda RGB |
| Rozdzielczość skanowania | 600 dpi (skanowanie główne) 600 dpi (skanowanie dokładne) |
| Rozdzielczość wyjściowa | 50 do 1200 dpi (co 1 dpi)*1 |
| Rozmiar dokumentu | Maks.: 215.9×6,096 mm (8.5×240 cali)*2 Min.: 50.8×50.8 mm (2×2 cale) |
| Wejście papieru | Ładowanie stroną zadrukowaną w dół |
| Wyjście papieru | Wyrzucanie wierzchem w dół |
| Pojemność podajnika | 100 arkuszy papieru z gramaturą 80 g/m ² |
| Głębina koloru | Kolor <input type="checkbox"/> 30 bitów na piksel wewnętrzny (10 bitów na piksel na kolor wewnętrzny) <input type="checkbox"/> 24 bity na piksel zewnętrzny (8 bitów na piksel na kolor zewnętrzny) Skala szarości <input type="checkbox"/> 10 bitów na piksel wewnętrzny <input type="checkbox"/> 8 bitów na piksel zewnętrzny Czarno-białe <input type="checkbox"/> 10 bitów na piksel wewnętrzny <input type="checkbox"/> 1 bit na piksel zewnętrzny |
| Interfejs | Port SuperSpeed USB Hi-Speed USB (Host) IEEE 802.11b/g/n lub IEEE 802.11a/b/g/n/ac*3 Ethernet 1000BASE-T/100BASE-TX/10BASE-T |

*1 Ta wartość dotyczy skanowania za pomocą komputera. Dostępne rozdzielczości mogą różnić się w zależności od metody skanowania.

*2 Maksymalna długość może różnić się w zależności od metody skanowania i jego rozdzielczości. Przejdź poniżej w celu uzyskania szczegółowych informacji.

[„Maksymalna długość papieru długiego” na stronie 45](#)

*3 Dostępne interfejsy Wi-Fi są zależne od regionu.

Dane techniczne sieci

Specyfikacje Wi-Fi

W podanej dalej tabeli znajdują się specyfikacje sieci Wi-Fi.

| | |
|--|---|
| Kraje lub regiony z wyjątkiem poniższych | Tabela A |
| Irlandia, Wielka Brytania, Austria, Niemcy, Liechtenstein, Szwajcaria, Francja, Belgia, Luksemburg, Holandia, Włochy, Portugalia, Hiszpania, Dania, Finlandia, Norwegia, Szwecja, Islandia, Chorwacja, Cypr, Grecja, Północna Macedonia, Serbia, Słowenia, Malta, Bośnia i Hercegowina, Kosowo, Czarnogóra, Albania, Bułgaria, Czechy, Estonia, Węgry, Łotwa, Litwa, Polska, Rumunia, Słowacja, Izrael, Australia, Nowa Zelandia, Tajwan | Tabela B |
| Turcja | DS-900WN: Numery seryjne zaczynające się od XDA8: tabela A Numery seryjne zaczynające się od XDA7: tabela B |
| | DS-800WN: Numery seryjne zaczynające się od XDA2: tabela A Numery seryjne zaczynające się od XD9Z: tabela B |

Tabela A

| | |
|--|---|
| Standardy | IEEE 802.11b/g/n*1 |
| Zakres częstotliwości | 2400–2483,5 MHz |
| Maksymalna moc przekazywanej transmisji radiowej | 20 dBm (EIRP) |
| Kanały | 1/2/3/4/5/6/7/8/9/10/11/12/13 |
| Tryby połączenia | Infrastruktura, Wi-Fi Direct (zwykle AP)*2*3 |
| Protokoły zabezpieczeń*4 | WEP (64/128bit), WPA2-PSK (AES)*5, WPA3-SAE (AES), WPA2/WPA3-Enterprise |

*1 Dostępne tylko dla HT20.

*2 Brak obsługi w standardzie IEEE 802.11b.

*3 Z infrastruktury i trybów Wi-Fi Direct lub połączenia Ethernet można korzystać jednocześnie.

*4 W trybie Wi-Fi Direct obsługiwane jest tylko WPA2-PSK (AES).

*5 Zgodność z protokołem WPA2 wraz z obsługą WPA/WPA2 Personal.

Tabela B

| | |
|-----------|-------------------------|
| Standardy | IEEE 802.11a/b/g/n*1/ac |
|-----------|-------------------------|

| | | | |
|--------------------------------------|--|---------------------|---|
| Zakresy częstotliwości | IEEE 802.11b/g/n: 2,4 GHz, IEEE 802.11a/n/ac: 5 GHz | | |
| Kanały | Wi-Fi | 2,4 GHz | 1/2/3/4/5/6/7/8/9/10/11/12* ² /13* ² |
| | | 5 GHz* ³ | W52 (36/40/44/48), W53 (52/56/60/64), W56 (100/104/108/112/116/120/124/128/132/136/140/144), W58 (149/153/157/161/165) |
| | Wi-Fi Direct | 2,4 GHz | 1/2/3/4/5/6/7/8/9/10/11/12* ² /13* ² |
| | | 5 GHz* ³ | W52 (36/40/44/48) W58 (149/153/157/161/165) |
| Tryby połączenia | Infrastruktura, Wi-Fi Direct (zwykle AP) * ⁴ , * ⁵ | | |
| Protokoły zabezpieczeń* ⁶ | WEP (64/128bit), WPA2-PSK (AES)* ⁷ , WPA3-SAE (AES), WPA2/WPA3-Enterprise | | |

*1 Dostępne tylko dla HT20.

*2 Niedostępne w Tajwanie.

*3 Dostępność tych kanałów i możliwość korzystania z produktu na zewnątrz za pośrednictwem tych kanałów różni się w zależności od lokalizacji. Więcej informacji znajduje się na stronie <http://support.epson.net/wifi5ghz/>

*4 Brak obsługi w standardzie IEEE 802.11b.

*5 Z infrastruktury i trybów Wi-Fi Direct lub połączenia Ethernet można korzystać jednocześnie.

*6 W trybie Wi-Fi Direct obsługiwane jest tylko WPA2-PSK (AES).

*7 Zgodność z protokołem WPA2 wraz z obsługą WPA/WPA2 Personal.

Dane techniczne Ethernet

| | |
|------------------|--|
| Standardy | IEEE802.3i (10BASE-T)* ¹ IEEE802.3u (100BASE-TX)* ¹ IEEE802.3ab (1000BASE-T)* ¹ IEEE802.3az (energooszczędny Ethernet)* ² |
| Tryb komunikacji | Auto, 10 Mb/s pełny duplex, 10 Mb/s półduplex, 100 Mb/s pełny duplex, 100 Mb/s półduplex |
| Złącze | RJ-45 |

*1 Użyć skrętki ekranowanej kategorii 5e lub wyższej, aby zapobiec zakłóceniom radiowym.

*2 Podłączone urządzenie powinno być zgodne ze standardami IEEE802.3az.

Funkcje sieciowe i obsługa IPv4/IPv6

| Funkcje | Obsługiwane |
|--------------|-------------|
| Epson Scan 2 | IPv4, IPv6 |

| Funkcje | Obsługiwane |
|---------------------------------------|-------------|
| Document Capture Pro/Document Capture | IPv4 |
| Epson Connect (skanowanie do chmury) | IPv4 |
| AirPrint | IPv4, IPv6 |

Protokół bezpieczeństwa

| | |
|---------------------------|---------------------|
| IEEE802.1X* | |
| IPsec/filtrowanie IP | |
| SSL/TLS | Serwer/klient HTTPS |
| SMTPS (STARTTLS, SSL/TLS) | |
| SNMPv3 | |

* Należy użyć urządzenia komunikacyjnego zgodnego ze standardem IEEE802.1X.

Obsługiwane usługi innych firm

| | |
|----------|---|
| AirPrint | OS X Mavericks (10.9.5) lub wersja nowsza |
|----------|---|

* Zaleca się używanie najnowszej wersji systemu operacyjnego Mac.

Specyfikacje napędu USB

| Urządzenia | Maksymalne pojemności |
|------------------------|--|
| Urządzenie pamięci USB | 2 TB (sformatowane w systemie plików FAT, FAT32 lub exFAT) |

Nie można korzystać z następujących napędów:

- Napędy wymagające dedykowanego sterownika
- Napędy z ustawieniami zabezpieczeń (hasło, szyfrowanie itp.)

Firma Epson nie odpowiada za działanie podłączonych napędów zewnętrznych.

Używanie portów na skanerze

Skaner wykorzystuje następujące porty. W razie potrzeby należy poprosić administratora sieci o otwarcie tych portów.

Gdy wysyłający (klient) to skaner

| Użycie | Miejsce docelowe (serwer) | Protokół | Numer portu |
|---|---------------------------|--|-------------|
| Wysyłanie plików (gdy funkcja skanowania do folderu sieciowego jest używana na panelu skanera) | Serwer FTP/FTPS | FTP/FTPS (TCP) | 20 |
| | | | 21 |
| | Serwer plików | SMB (TCP) | 445 |
| | | NetBIOS (UDP) | 137 |
| | | | 138 |
| | Serwer WebDAV | NetBIOS (TCP) | 139 |
| | | Protokół HTTP (TCP) | 80 |
| | Protokół HTTPS (TCP) | 443 | |
| | | | |
| Wysyłanie poczty e-mail (gdy funkcja skanowania do poczty e-mail jest używana na panelu skanera) | Serwer SMTP | SMTP (TCP) | 25 |
| | | SMTP SSL/TLS (TCP) | 465 |
| | | SMTP STARTTLS (TCP) | 587 |
| Połączenie POP przed SMTP (podczas skanowania do wiadomości e-mail z poziomu skanera) | Serwer POP | POP3 (TCP) | 110 |
| W przypadku korzystania z usługi Epson Connect | Serwer Epson Connect | HTTPS | 443 |
| | | XMPP | 5222 |
| Gromadzenie informacji o użytkowniku (użycie kontaktów z pamięci skanera) | Serwer LDAP | LDAP (TCP) | 389 |
| | | LDAP SSL/TLS (TCP) | 636 |
| | | LDAP STARTTLS (TCP) | 389 |
| Uwierzytelnianie użytkowników podczas gromadzenia informacji o użytkowniku (w przypadku używania kontaktów z pamięci skanera) Uwierzytelnianie użytkowników podczas korzystania z funkcji skanowania do folderu sieciowego (SMB) na skanerze | Serwer KDC | Kerberos | 88 |
| Kontrola WSD | Komputer kliencki | WSD (TCP) | 5357 |
| Wyszukiwanie komputera podczas skanowania wypychanego z poziomu aplikacji | Komputer kliencki | Wykrywanie w trakcie skanowania wypychanego przez sieć | 2968 |

Gdy wysyłający (klient) to Komputer kliencki

| Użycie | Miejsce docelowe (serwer) | Protokół | Numer portu |
|---|---------------------------|---------------------------------|-------------|
| Wykrywanie skanera z aplikacji, takiej jak EpsonNet Config i sterownik skanera | Skaner | ENPC (UDP) | 3289 |
| Gromadzenie i konfigurowanie informacji MIB z aplikacji, takiej jak EpsonNet Config i sterownik skanera | Skaner | SNMP (UDP) | 161 |
| Wyszukiwanie skanera WSD | Skaner | WS-Discovery (UDP) | 3702 |
| Przesyłanie danych skanowania z aplikacji | Skaner | Skanowanie sieciowe (TCP) | 1865 |
| Gromadzenie informacji o zadaniu podczas skanowania wypychanego z poziomu aplikacji | Skaner | Skanowanie wypychane przez sieć | 2968 |
| Web Config | Skaner | HTTP (TCP) | 80 |
| | | HTTPS (TCP) | 443 |

Dane techniczne — wymiary i masa

Wymiary

w konfiguracji przechowywania (jednostka: mm [cale])

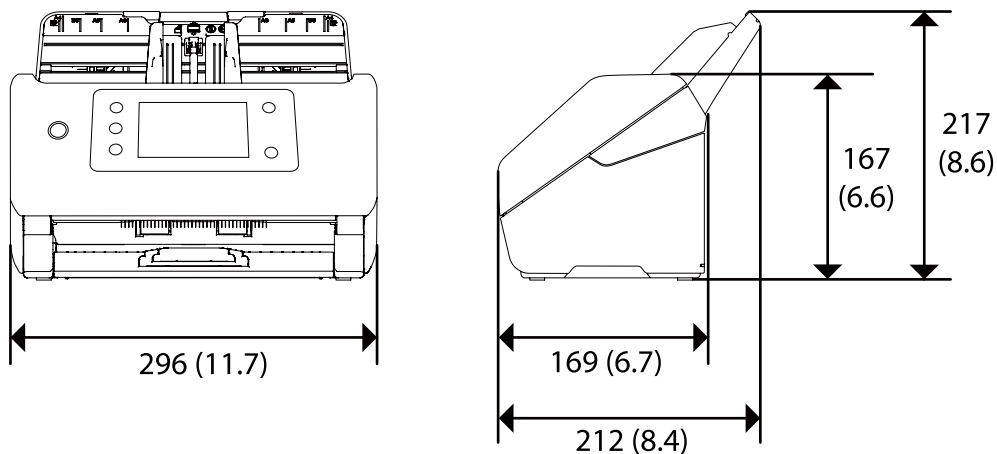

w konfiguracji skanowania (jednostka: mm [cale])

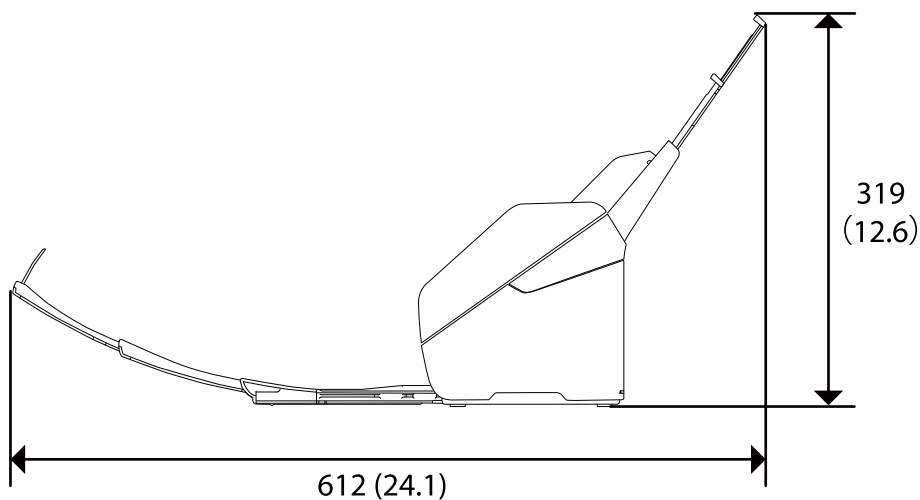

Masa

Ok. 3.7 kg (8.2 funta)

Dane elektryczne

Dane elektryczne skanera

| | |
|--|-----------------|
| Znamionowe napięcie wejściowe prądu stałego | Prąd stały 24 V |
| Znamionowe natężenie wejściowego prądu stałego | 1 A |

| | |
|------------|---|
| Pobór mocy | <p>DS-900WN:</p> <p>Połączenie USB</p> <ul style="list-style-type: none"> <input type="checkbox"/> Tryb pracy: ok. 19 W <input type="checkbox"/> Tryb gotowości: ok. 5.6 W <input type="checkbox"/> Stan wstrzymania: ok. 1.2 W <input type="checkbox"/> Urządzenie wyłączone: ok. 0.1 W <p>Połączenie Wi-Fi</p> <ul style="list-style-type: none"> <input type="checkbox"/> Tryb pracy: ok. 19 W <input type="checkbox"/> Tryb gotowości: ok. 5.8 W <input type="checkbox"/> Stan wstrzymania: ok. 1.4 W <input type="checkbox"/> Urządzenie wyłączone: ok. 0.1 W <p>Połączenie poprzez Ethernet</p> <ul style="list-style-type: none"> <input type="checkbox"/> Tryb pracy: ok. 20 W <input type="checkbox"/> Tryb gotowości: ok. 6.1 W <input type="checkbox"/> Stan wstrzymania: ok. 1.2 W <input type="checkbox"/> Urządzenie wyłączone: ok. 0.1 W |
| | <p>DS-800WN:</p> <p>Połączenie USB</p> <ul style="list-style-type: none"> <input type="checkbox"/> Tryb pracy: ok. 18 W <input type="checkbox"/> Tryb gotowości: ok. 5.6 W <input type="checkbox"/> Stan wstrzymania: ok. 1.2 W <input type="checkbox"/> Urządzenie wyłączone: ok. 0.1 W <p>Połączenie Wi-Fi</p> <ul style="list-style-type: none"> <input type="checkbox"/> Tryb pracy: ok. 19 W <input type="checkbox"/> Tryb gotowości: ok. 5.8 W <input type="checkbox"/> Stan wstrzymania: ok. 1.4 W <input type="checkbox"/> Urządzenie wyłączone: ok. 0.1 W <p>Połączenie poprzez Ethernet</p> <ul style="list-style-type: none"> <input type="checkbox"/> Tryb pracy: ok. 19 W <input type="checkbox"/> Tryb gotowości: ok. 6.1 W <input type="checkbox"/> Stan wstrzymania: ok. 1.2 W <input type="checkbox"/> Urządzenie wyłączone: ok. 0.1 W |

Uwaga:

W przypadku użytkowników z Europy należy zapoznać się ze szczegółami poboru mocy na następującej witrynie.

<http://www.epson.eu/energy-consumption>

Dane elektryczne zasilacza

| | |
|--|--|
| Model | A461H (AC 100–240 V) A462E (AC 220–240 V) |
| Znamionowy prąd wejściowy | 1 A |
| Zakres częstotliwości znamionowej | 50–60 Hz |
| Znamionowe napięcie wyjściowe | Prąd stały 24 V |
| Znamionowe natężenie prądu wyjściowego | 1 A |

Uwaga:

W przypadku użytkowników z Europy należy zapoznać się ze szczegółami poboru mocy na następującej witrynie.

<http://www.epson.eu/energy-consumption>

Warunki przechowywania i eksploatacji

| | | |
|---------------|--|------------------------------|
| Temperatura | Podczas działania | 5 do 35 °C (41 do 95 °F) |
| | Podczas przechowywania | –25 do 60 °C (–13 do 140 °F) |
| Wilgotność | Podczas działania | 15 do 80% (bez kondensacji) |
| | Podczas przechowywania | 15 do 85% (bez kondensacji) |
| Warunki pracy | Normalne warunki panujące w biurze lub w domu. Należy unikać korzystania ze skanera w bezpośrednim świetle słonecznym, blisko źródeł silnego światła lub w miejscach bardzo zakurzonych. | |

Wymagania systemowe

Obsługiwane systemy operacyjne mogą się różnić w zależności od aplikacji.

| | |
|-------------------------|---|
| Windows* ¹ | Windows 11 lub nowsza wersja Windows 10 Windows 8/8.1 Windows 7 Windows Server 2008 lub wersja nowsza |
| Mac OS* ^{2, 3} | Mac OS X 10.9 lub wersja nowsza, macOS 11 wersja nowsza |

*1 Aplikacja Document Capture Pro nie jest obsługiwana w systemach Windows Vista, Windows XP i Windows Server.

*3 W systemie Mac OS nie jest obsługiwany system plików UNIX (UFS).

*2 Funkcja szybkiego przełączania użytkowników nie jest obsługiwana w systemie Mac OS lub nowszym.

Standardy i normy

| | |
|---|-----|
| Normy i zatwierdzenia dla modelu europejskiego. | 234 |
| Normy i aprobaty dla modeli australijskich. | 234 |
| Normy i aprobaty dla modeli amerykańskich. | 234 |
| Aprobata typu ZICTA dla użytkowników z Zambii. | 235 |

Normy i zatwierdzenia dla modelu europejskiego

Urządzenie i zasilacz

Dla użytkowników w Europie

Firma Seiko Epson Corporation niniejszym potwierdza, że niżej wymienione modele sprzętu radiowego są zgodne z dyrektywą 2014/53/EU. Pełen tekst deklaracji zgodności UE dostępny jest na podanej niżej stronie.

<http://www.epson.eu/conformity>

J382J

A461H, A462E

Wyłącznie do użytku w Irlandii, Wielkiej Brytanii, Austrii, Niemczech, Liechtensteinie, Szwajcarii, Francji, Belgii, Luksemburgu, Holandii, we Włoszech, w Portugalii, Hiszpanii, Danii, Finlandii, Norwegii, Szwecji, Islandii, Chorwacji, na Cyprze, w Grecji, Słowenii, na Malcie, w Bułgarii, Czechach, Estonii, na Węgrzech, Łotwie, Litwie, w Polsce, Rumunii i na Słowacji.

Firma Epson nie ponosi odpowiedzialności za niespełnienie przez urządzenie jakichkolwiek wymogów bezpieczeństwa, jeżeli zostało ono zmodyfikowane wbrew zaleceniom.



Normy i aprobaty dla modeli australijskich

Produkt

| | |
|-----------------------------|------------------------|
| Zgodność elektromagnetyczna | AS/NZS CISPR32 klasa B |
|-----------------------------|------------------------|

Firma Epson niniejszym deklaruje, że poniższe modele sprzętu są zgodne z niezbędnymi wymogami i innymi stosownymi zapisami normy AS/NZS4268:

J382J

Firma Epson nie ponosi odpowiedzialności za niespełnienie przez urządzenie jakichkolwiek wymogów bezpieczeństwa, jeżeli zostało ono zmodyfikowane wbrew zaleceniom.

Zasilacz AC (A461H)

| | |
|-----------------------------|------------------------|
| Zgodność elektromagnetyczna | AS/NZS CISPR32 klasa B |
|-----------------------------|------------------------|

Normy i aprobaty dla modeli amerykańskich

Produkt

| | |
|-----------------------------|---|
| Zgodność elektromagnetyczna | FCC Part 15 Subpart B Class B CAN ICES-3 (B)/NMB-3 (B) |
|-----------------------------|---|

Sprzęt zawiera poniższy moduł bezprzewodowy.

Producent: Seiko Epson Corporation

Typ: J26H005

Urządzenie to jest zgodne z częścią 15 zasad FCC i RSS-210 zasad IC. Firma Epson nie ponosi odpowiedzialności za niespełnienie przez urządzenie jakichkolwiek wymogów bezpieczeństwa, jeżeli zostało ono zmodyfikowane wbrew zaleceniom. Działanie urządzenia jest uzależnione od dwóch następujących warunków: (1) urządzenie to nie może w sposób szkodliwy zakłócać pracy innych urządzeń oraz (2) urządzenie to musi przyjąć wszelkie odebrane zakłócenia, w tym zakłócenia, które mogą spowodować niepożądane działanie urządzenia.

Aby ograniczyć zakłócenia radiowe usługi licencjonowanej, urządzenie to powinno funkcjonować na zewnątrz i z dala od okien w celu zapewnienia maksymalnej ochrony. Sprzęt (lub jego antena przesyłająca), który jest zainstalowany na zewnątrz, podlega licencji.

To urządzenie spełnia przepisy FCC/IC dotyczące emisji promieniowania ustalone dla niekontrolowanego środowiska i zalecenia FCC dotyczące narażenia na częstotliwości radiowe określone w Dodatku C do normy OET65 oraz RSS-102 z przepisów IC dotyczących narażenia na częstotliwości radiowe. To urządzenie powinno być instalowane i obsługiwane w taki sposób, aby radiator był w odległości przynajmniej 20 cm (7,9 cala) od ciała osoby (z wyłączeniem kończyn: dłonie, nadgarstki, stopy i kostki).

Zasilacz AC (A461H)

| | |
|-----------------------------|---|
| Zgodność elektromagnetyczna | FCC Part 15 Subpart B Class B CAN ICES-3 (B)/NMB-3 (B) |
|-----------------------------|---|

Aprobata typu ZICTA dla użytkowników z Zambii

Więcej informacji o aprobacie typu ZICTA można znaleźć w następującej witrynie.

<https://support.epson.net/zicta/>

Gdzie uzyskać pomoc

Witryna pomocy technicznej w sieci Web. 237

Kontakt z działem pomocy technicznej firmy Epson. 237

Witryna pomocy technicznej w sieci Web

Jeżeli potrzebujesz dalszej pomocy, odwiedź witrynę pomocy technicznej firmy Epson pod adresem podanym poniżej. Wybierz swój kraj lub region i przejdź do sekcji pomocy na swojej lokalnej witrynie internetowej firmy Epson. W witrynie tej dostępne też są najnowsze sterowniki, odpowiedzi na często zadawane pytania, instrukcje i inne materiały do pobrania.

<http://support.epson.net/>

<http://www.epson.eu/support> (Europa)

Jeżeli urządzenie firmy Epson nie działa poprawnie i nie można rozwiązać problemu, należy skontaktować się z działem pomocy technicznej firmy Epson.

Kontakt z działem pomocy technicznej firmy Epson

Przed skontaktowaniem się z firmą Epson

Jeżeli urządzenie firmy Epson nie działa poprawnie i nie można rozwiązać problemu, korzystając z informacji podanych w dokumentacji urządzenia, należy skontaktować się z działem pomocy technicznej firmy Epson. Jeśli na liście nie ma działu pomocy technicznej dla klientów w wymaganym rejonie, należy skontaktować się z przedstawicielem handlowym, u którego urządzenie zostało kupione.

Aby usprawnić proces udzielania pomocy, należy przygotować następujące informacje:

- Numer seryjny urządzenia
(Etykieta z numerem seryjnym znajduje się zazwyczaj z tyłu urządzenia).
- Model urządzenia
- Wersja oprogramowania urządzenia
(W oprogramowaniu produktowym kliknij **O programie, Informacje o wersji** lub podobny przycisk).
- Marka i model komputera
- Nazwa i wersja systemu operacyjnego komputera
- Nazwy i wersje aplikacji używanych zazwyczaj z urządzeniem

Uwaga:

W zależności od urządzenia dane listy wybierania faksu i/lub ustawień sieciowych mogą być przechowywane w pamięci urządzenia. Ze względu na uszkodzenie lub naprawę urządzenia dane mogą zostać utracone. Firma Epson nie ponosi odpowiedzialności za utratę danych, za wykonanie kopii zapasowej danych i/lub ustawień lub jej przywracanie nawet w okresie gwarancji. Zalecamy wykonanie kopii zapasowej we własnym zakresie lub wykonanie notatek.

Pomoc dla użytkowników w Europie

Dokument Gwarancja Europejska zawiera informacje dotyczące sposobu kontaktowania się z działem pomocy technicznej firmy Epson.

Pomoc dla użytkowników na Tajwanie

Informacje, wsparcie i obsługa:

WWW

<http://www.epson.com.tw>

Dostępne są informacje dotyczące specyfikacji produktów, sterowniki do pobrania oraz odpowiedzi na zapytania dotyczące produktów.

Pomoc techniczna Epson

Telefon: +886-2-2165-3138

Nasz dział pomocy technicznej może telefonicznie pomóc w przypadku następujących kwestii:

- Zapytania handlowe i informacje o produktach
- Pytania dotyczące wykorzystania produktów i problemów z nimi związanych
- Zapytania dotyczące usług naprawy i gwarancji

Centrum napraw serwisowych:

<http://www.tekcare.com.tw/branchMap.page>

Spółka TekCare to autoryzowane centrum serwisowe firmy Epson Taiwan Technology & Trading Ltd.

Pomoc dla użytkowników w Australii

Oddział Epson Australia pragnie zapewnić najwyższy poziom obsługi klienta. Poza dokumentacją produktu udostępniamy następujące źródła informacji:

Adres internetowy

<http://www.epson.com.au>

Dostęp do stron WWW oddziału Epson Australia. Warto od czasu do czasu odwiedzać tę stronę! Udostępnia ona obszar pobierania plików ze sterownikami, punkty kontaktowe firmy Epson, informacje o nowych produktach oraz pomoc techniczna za pośrednictwem poczty e-mail.

Pomoc techniczna Epson

Telefon: 1300-361-054

Pomoc techniczna firmy Epson jest ostatnim środkiem zaradczym gwarantującym naszym klientom dostęp do porad. Operatorzy w pomocy technicznej mogą pomóc w instalacji, konfiguracji i używaniu produktów firmy Epson. Nasz zespół pomocy przedsprzedażowej może udostępnić dokumentację dotyczącą nowych produktów firmy Epson oraz poinformować, gdzie jest najbliższy punkt sprzedaży lub serwisu. Odpowiadamy na wiele rodzajów pytań.

Zachęcamy do przygotowania wszystkich odpowiednich informacji przed wybraniem numeru. Im więcej informacji zostanie przygotowanych, tym szybciej pomożemy w rozwiązaniu problemu. Dane te obejmują dokumentację do produktu Epson, informacje o rodzaju komputera, systemie operacyjnym, aplikacjach i wszystkie inne, które uważasz za niezbędne.

Transport produktu

Firma Epson zaleca pozostawienie opakowania po produkcie na wypadek konieczności jego przenoszenia w przyszłości.

Pomoc dla użytkowników w Singapurze

Źródła informacji, wsparcie i usługi udostępniane przez firmę Epson Singapore to:

WWW

<http://www.epson.com.sg>

Dostępne są informacje dotyczące specyfikacji produktów, sterowniki do pobrania, najczęściej zadawane pytania (FAQ), zapytania handlowe i obsługa techniczna pocztą e-mail.

Pomoc techniczna Epson

Numer bezpłatny: 800-120-5564

Nasz dział pomocy technicznej może telefonicznie pomóc w przypadku następujących kwestii:

- Zapytania handlowe i informacje o produktach
- Pytania dotyczące użytkowania produktów i rozwiązywania problemów
- Zapytania dotyczące usług naprawy i gwarancji

Pomoc dla użytkowników w Tajlandii

Informacje, wsparcie i obsługa:

WWW

<http://www.epson.co.th>

Dostępne są informacje dotyczące specyfikacji produktów, sterowniki do pobrania, najczęściej zadawane pytania (FAQ) i poczta e-mail.

Infolinia Epson

Telefon: 66-2460-9699

Adres e-mail: support@eth.epson.co.th

Biuro obsługi może telefonicznie pomóc w przypadku następujących kwestii:

- Zapytania handlowe i informacje o produktach
- Pytania dotyczące wykorzystania produktów i problemów z nimi związanych
- Zapytania dotyczące usług naprawy i gwarancji

Pomoc dla użytkowników w Wietnamie

Informacje, wsparcie i obsługa:

Centrum obsługi firmy Epson

27 Yen Lang, Trung Liet Ward, Dong Da District, Ha Noi City. Tel: +84 24 7300 0911

38 Le Dinh Ly, Thac Gian Ward, Thanh Khe District, Da Nang. Tel: +84 23 6356 2666

194/3 Nguyen Trong Tuyen, Ward 8, Phu Nhuan Dist., HCMC. Tel: +84 28 7300 0911

31 Phan Boi Chau, Ward 14, Binh Thanh District, HCMC. Tel: +84 28 35100818

Pomoc dla użytkowników w Indonezji

Informacje, wsparcie i obsługa:

WWW

<http://www.epson.co.id>

- Informacje dotyczące specyfikacji produktów i sterowniki do pobrania
- Najczęściej zadawane pytania (FAQ), zapytania handlowe, pytania przez e-mail

Gorąca linia firmy Epson

Telefon: 1500-766 (Indonesia Only)

E-mail: customer.care@ein.epson.co.id

Konsultanci naszej gorącej linii udzielają pomocy, telefonicznie lub przez e-mail w następujących kwestiach:

- Zapytania handlowe i informacje o produktach
- Pomoc techniczna

Pomoc dla użytkowników w Malezji

Informacje, wsparcie i obsługa:

WWW

<http://www.epson.com.my>

- Informacje dotyczące specyfikacji produktów i sterowniki do pobrania
- Najczęściej zadawane pytania (FAQ), zapytania handlowe, pytania przez e-mail

Infolinia Epson

Telefon: 1800-81-7349 (Połączenie bezpłatne)

E-mail: websupport@emsb.epson.com.my

- Zapytania handlowe i informacje o produktach
- Pytania dotyczące wykorzystania produktów i problemów z nimi związanych
- Zapytania dotyczące usług naprawy i gwarancji

Epson Malaysia Sdn Bhd (Główne biuro)

Telefon: 603-56288288

Faks: 603-5628 8388/603-5621 2088

Pomoc dla użytkowników w Indiach

Informacje, wsparcie i obsługa:

WWW

<http://www.epson.co.in>

Dostępne są informacje dotyczące specyfikacji produktów, sterowniki do pobrania oraz odpowiedzi na zapytania dotyczące produktów.

Bezpłatna pomoc telefoniczna

Informacje o usługach, produktach lub zamówienia materiałów eksploatacyjnych -
18004250011 / 186030001600 / 1800123001600 (9.00 – 18.00)

E-mail

calllog@epson-india.in

WhatsApp

+91 96400 00333

Pomoc dla użytkowników na Filipinach

W celu uzyskania wsparcia technicznego oraz innych usług posprzedażnych użytkownicy mogą kontaktować się z firmą Epson Philippines Corporation pod następującymi numerami telefonów i faksów oraz adresami e-mail:

WWW

<http://www.epson.com.ph>

Dostępne są informacje dotyczące specyfikacji produktów, sterowniki do pobrania, najczęściej zadawane pytania (FAQ) i odpowiedzi na zapytania pocztą e-mail.

Centrum obsługi klienta Epson

Numer bezpłatny: (PLDT) 1-800-1069-37766

Numer bezpłatny: (Digitel) 1-800-3-0037766

Aglomeracja Manili: +632-8441-9030

Witryna internetowa: <https://www.epson.com.ph/contact>

E-mail: customercare@epc.epson.com.ph

Dostępność w godzinach od 9:00 do 18:00, od poniedziałku do soboty (z wyjątkiem świąt)

Nasz dział obsługi klienta może telefonicznie pomóc w przypadku następujących kwestii:

- Zapytania handlowe i informacje o produktach
- Pytania dotyczące wykorzystania produktów i problemów z nimi związanych
- Zapytania dotyczące usług naprawy i gwarancji

Epson Philippines Corporation

Linia międzymiastowa: +632-8706-2609

Faks: +632-8706-2663 / +632-8706-2665