

EPSON

EM-C7100 Series

Ръководство на потребителя



Печат

Копиране

Сканиране

Изпращане на факс

Поддръжка на принтера

Решаване на проблеми

Съдържание

Упътване към това ръководство

Въведение в ръководствата.	9
Важни инструкции за безопасност (ръководство на хартиен носител).	9
Започнете отгук (ръководство на хартиен носител).	9
Ръководство на потребителя (дигитално ръководство).	9
Информация относно най-новите ръководства.	9
Търсене на информация.	9
Отпечатване само на необходимите Ви страници.	10
Кратко описание на ръководството.	10
Знаци и символи.	11
Бележки относно екранни снимки и илюстрации.	11
Справки за операционните системи.	11
Търговски марки.	12
Авторско право.	13

Важни инструкции

Инструкции за безопасност.	15
Съвети и предупреждения за принтера.	16
Съвети и предупреждения за настройка на принтера.	16
Съвети и предупреждения относно използването на принтера.	17
Съвети и предупреждения относно използването на сензорния екран.	18
Съвети и предупреждения относно използването на допълнителната табла.	18
Съвети и предупреждения за свързване към Интернет.	18
Съвети и предупреждения относно използването на принтера с безжична връзка.	18
Бележки относно паролата на администратора.	19
Съвети за използване на устройства с памет.	20
Съвети и предупреждения за транспортиране и съхранение на принтера.	20
Защита на Вашата лична информация.	20

Наименования и функции на частите

Предна част.	22
Задна част.	25

Упътване за контролния панел

Контролен панел.	27
Конфигурация на началния екран.	28
Упътване за иконата за мрежа.	29
Конфигурация на екрана на менюто.	30
Конфигурация на екрана Job/Status.	31
Запазване на задание.	32
Упътване за иконата за задание.	32
Въвеждане на букви.	33

Подготовка на принтера и извършване на първоначални настройки

Резюме на подготовка на принтера и извършване на първоначални настройки.	35
Подготовка на принтера.	35
Предпазване на принтера от неупълномощени промени в настройките.	35
Конфигуриране на мрежова връзка.	35
Резюме на необходимите подготовки за всяка функция.	36
Извършване на настройки за печат.	36
Инсталиране на допълнителни елементи.	37
Монтиране на допълнителната табла.	38
Монтиране на допълнителни касети за хартия.	42
Монтиране на устройство за удостоверяване.	47
Създаване на мрежова връзка и извършване на настройки.	54
Промяна на паролата на администратора.	54
Защита на настройките чрез заключване на панела.	55
Свързване на принтера към мрежата.	56
Отстраняване на неизправности на мрежови връзки.	64
Подготовка и настройка на принтера съгласно употребата.	74
Задаване на налични допълнителни елементи.	74

Регистриране на имейл сървър.	76
Създаване на мрежова папка.	79
Регистрация на контакти.	90
Настройки за използване на Вашата облачна услуга като местоназначения за препращане на факс.	101
Настройки за използване на информация за потребители на LDAP сървъра като местоназначения.	102
Изпращане на факсове чрез факс сървър.	106
Настройки за печат, сканиране, копиране и изпращане на факс.	107
Първоначални настройки за печат.	107
Подготовка на сканиране или копиране.	118
Достъпност на функциите за факс.	124
Проблеми при извършване на настройки.	149
Съвети за разрешаване на проблеми.	149
Няма достъп до Web Config.	150

Зареждане на хартия

Предпазни мерки за работа с хартия.	153
Настройки за размер и тип на хартия.	154
Списък с типове хартия.	154
Списък с открити размери хартия.	155
Зареждане на хартия.	155
Зареждане на различна хартия.	156
Зареждане на пликосе.	156
Зареждане на предварително перфорирана хартия.	157
Зареждане на дълга хартия.	157

Поставяне на оригинали

Поставяне на оригинали.	159
Оригинали, които не се поддържат от ADF.	161
Автоматично разпознаване на оригиналния размер.	162

Поставяне и отстраняване на устройство с памет

Поставяне на външно USB устройство.	164
Изваждане на външно USB устройство.	164
Споделяне на данни на устройство с памет.	165

Печат

Отпечатване на документи.	167
Печат от компютър — Windows.	167

Отпечатване на документ с помощта на PostScript драйвера на принтера (Windows).	193
Печат от компютър — Mac OS.	197
Отпечатване от драйвера на принтера PostScript на Mac OS.	205
Отпечатване на документи от мобилни устройства.	209
Печат върху пликосе.	211
Отпечатване върху пликосе от компютър (Windows).	211
Отпечатване върху пликосе от компютър (Mac OS).	211
Печат на данни от устройство с памет.	212
Отпечатване JPEG на файлове от устройство с памет.	212
Отпечатване PDF на файлове от устройство с памет.	212
Отпечатване TIFF на файлове от устройство с памет.	212
Опции на менюто за принтиране от устройство с памет.	213
Отпечатване на уебстраници.	216
Отпечатване на уебстраници от мобилни устройства.	216
Отпечатване с помощта на облачна услуга.	216
Прекъсване и печат.	217

Копиране

Налични методи за копиране.	219
Копиране на оригинали.	219
Копиране на 2 страни.	220
Копиране чрез уголемяване или намаляване	220
Копиране на множество оригинали върху един лист.	221
Копиране в ред на страниците.	222
Копиране на оригинали без сенки или продупчени отвори.	222
Копиране на предната и задната страна на лична карта върху едната страна на лист хартия.	223
Копиране на две срещуположни страници върху отделни листовсе хартия.	223
Ясно копиране на баркодове.	224
Копиране на пликосе.	224
Прекъсване и копиране.	225
Опции в менюто за копиране.	225
Основни опции в менюто за копиране.	225
Разширени опции в менюто за копиране.	227

Сканиране

Налични методи за сканиране.	231
Сканиране на оригинали към мрежова папка.	231
Сканиране на оригинали към имейл.	232
Сканиране на оригинали към компютър.	232
Сканиране на оригинали към устройство с памет.	234
Сканиране на оригинали в облака.	234
Сканиране чрез WSD.	234
Сканиране на оригинали към смарт устройство.	237
Опции на менюто за сканиране.	237
Режим цвят.	237
Файлов формат.	237
Разд. способност.	237
Двустранно.	237
Обл. на сканиране.	238
Ориг. Тип.	238
Ориент. (ориг.):.	238
Смес. размер ориг.:.	238
Плътност:.	238
Премахване на сянка:.	238
Премахв. отвори:.	238
Тема:.	239
Макс разм. прик. файл:.	239
Име на файла:.	239

Изпращане на факс

Преди използване на функции за факс.	241
Общ преглед на факс функциите на този принтер.	241
Функция: изпращане на факсове.	241
Функция: получаване на факсове.	242
Функция: изпращане/получаване на PC-FAX (Windows/Mac OS).	244
Функции: Различни отчети за факс.	245
Функция: състояние или регистри на задания за факс.	245
Функция: Факс кутия.	245
Функция: защита при изпращане и получаване на факсове.	246
Функции: други полезни функции.	247
Изпращане на факсове с помощта на принтера	247
Избиране на получатели.	248
Различни начини за изпращане на факс.	249
Получаване на факсове на принтер.	257
Получаване на входящи факсове.	257

Получаване на факсове чрез извършване на телефонно обаждане.	259
Запис и препращане на получени факсове.	260
Преглед на получени факсове на LCD екрана на принтера.	261
Опции на менюто за изпращане на факс.	262
Получател.	262
Настройки на факс.	263
Още.	265
Опции на менюто за Факс кутия.	267
Входяща кутия/Повер..	267
Съхранени документи:.	269
Ел.изпр.заяв. получ.факс/Г..	271
Проверка на състоянието или регистри на задания за факс.	274
Извеждане на информация, когато получените факсове не са обработени (Непрочетени/не са отпечатани/не са запазени/не са препратени).	274
Проверка на текущите задания за изпращане по факс.	276
Проверка на хронологията на факса.	276
Повторен печат на получени документи.	276
Изпращане на факс от компютър.	277
Изпращане на документи, създадени чрез приложение (Windows).	277
Изпращане на документи, създадени чрез приложение (Mac OS).	281
Получаване на факсове на компютър.	282
Проверка за нови факсове (Windows).	283
Проверка за нови факсове (Mac OS).	284
Отмяна на функцията, която запазва входящи факсове в компютъра.	285

Поддръжка на принтера

Проверка на състоянието на консумативи.	287
Подобряване на проблемите с подаване на хартия за Касета за хартия.	288
Подобряване на качеството на печат, копиране, сканиране и изпращане на факс.	289
Регулиране на качеството на печат.	289
Регулиране на качеството на печат според хартията.	290
Проверка и почистване на печатащата глава	291
Предотвратява запушване на дюзата.	292
Изравняване на водещи линии.	293
Почистване на пътя на хартията, за да няма размазване.	293
Почистване на Стъкло на скенера.	294
Почистване на ADF.	294

В тези ситуации

Смяна на компютър.	298
Инсталиране или деинсталиране на приложенията отделно.	298
Инсталиране на приложенията отделно.	298
Инсталиране на драйвер за принтер PostScript.	301
Добавяне на оригинален принтер на Epson (само за Mac OS).	302
Деинсталиране на приложения.	302
Извършване на настройки за свързване към компютъра.	304
Проверка на състоянието на мрежовата връзка на принтера (отчет за състоянието на мрежовата връзка).	304
Свързване директно към принтер (Wi-Fi Direct).	305
Относно Wi-Fi Direct.	305
Свързване от устройства с помощта на Wi-Fi Direct.	305
Свързване към компютър чрез Wi-Fi Direct.	307
Прекъсване на Wi-Fi Direct (обикновена точка за достъп) връзка.	308
Промяна на настройките на Wi-Fi Direct (обикновена точка за достъп) като SSID.	308
Промяна на мрежовата връзка от Wi-Fi към USB.	309
Използване на принтер с активирана функция за контрол на достъпа.	310
Влизане в принтера от контролния панел.	310
Влизане в принтера от компютър.	311
Регистриране на потребителски акаунти на драйвера на принтера (Windows).	312
Удостоверяване на потребители в Epson Scan 2 при използване на контрол на достъп	312
Преместване и транспортиране на принтера.	313
Подготовка за преместване на принтера.	314
Когато местите принтера върху колелцата на таблата.	315
Когато местите принтера със закрепена допълнителни касети за хартия.	316
Транспортиране на принтера.	316

Решаване на проблеми



Разрешаване на проблеми.	319
Проверете състоянието на грешка на принтера.	319
Проверете връзката на принтера.	319
Проверете настройките на принтера.	320

Не може да се отпечата, копира, сканира или изпраща факс.	321
Приложението или драйверът на принтера не работи както трябва.	321
Принтерът не може да се свърже чрез USB.	325
Не можете да копирате.	326
Не можете да изпращате или получавате факсове.	326
Хартията не се подава или изважда правилно.	333
Качеството на печат, копиране, сканиране и изпращане на факсове е лошо.	337
Качеството на печат е лошо.	337
Качеството на копиране е лошо.	345
Проблеми със сканирани изображения.	352
Качеството на изпратения факс е лошо.	355
Качеството на получените факсове е лошо.	357
На LCD екрана се извежда съобщение или код за грешка.	358
На LCD екрана се извежда съобщение.	358
На менюто за състояние се извежда код за грешка.	360
Хартията засяда.	368
Предотвратява засядане на хартия.	368
Време е да смените касетите с мастило.	369
Предпазни мерки при работа с касетите с мастило.	369
Подмяна на касета с мастило.	370
Временно печатане с черно мастило.	370
Продължете отпечатването за пестене на черно мастило (само за Windows).	373
Време е да смените контейнера за отпадъчно мастило.	374
Предпазни мерки при работа с кутиите за поддръжка.	374
Подмяна на кутията за поддръжка.	374
Време е да смените поемащите ролки.	375
Замяна на поемащите ролки в касетата за хартия 1.	375
Замяна на поемащите ролки в касетата за хартия, 2 до 4.	379
Не можете да работите с принтера според очакванията.	385
Принтерът не се включва или изключва.	385
Операциите са бавни.	386
Течнокристалният екран потъмнява.	388
Сензорният екран не реагира.	388
Невъзможно управление от контролния панел.	388

На екрана се извежда „x“ и не можете да изберете снимки.	388
Печатът е спрял на пауза.	389
Устройството с памет не се разпознава.	389
Върху устройство с памет не могат да бъдат съхранявани данни.	389
Шумът при работа е твърде силен.	389
Датата и часът не са верни.	390
Главният сертификат трябва да бъде актуализиран.	390
Менюто Настройки за печат не се показва (Mac OS).	390
Направени са копия или неволно са изпратени.	391
Номерът на факса на подателя не се извежда	391
Изведеният номер на факса на подателя върху получените факсове е грешен.	391
От свързания телефон не могат да бъдат осъществявани повиквания.	391
Телефонният секретар не може да отговаря на гласови повиквания.	391
Получени са много нежелани факсове.	392
Проблем, който не може да се разреши.	392
Неуспешно разрешаване на проблеми при печат.	392

Информация за продукта

Информация за хартията.	395
Налична хартия и капацитети.	395
Неподдържани видове хартия.	401
Информация за консумативи.	402
Кодове на касетите с мастило.	402
Код на кутията за поддръжка.	403
Кодове на поемащи ролки.	403
Информация относно допълнителни елементи	403
Кодове за допълнителни елементи.	403
Информация за софтуера.	403
Приложение за печат от компютър (Windows драйвер за печат).	403
Приложение за печат от компютър (Mac OS драйвер за печат).	405
Приложение, което може да отпечата PostScript шрифтове (Windows PostScript драйвер на принтер).	406
Приложение, което може да отпечата PostScript шрифтове (Mac OS PostScript драйвер на принтер).	407
Приложение, което може да отпечата PCL език (PCL драйвер на принтера).	408
Приложение за сканиране на документи (Document Capture Pro).	408

Приложение за контролиране на скенера (Epson Scan 2).	409
Приложение за конфигуриране на операции за факс и изпращане на факсове (FAX Utility).	410
Приложение за изпращане на факсове (Драйвер PC-FAX).	411
Приложение за конфигуриране на операции на принтера (Web Config).	411
Приложение за актуализиране на софтуер и фърмуер (Epson Software Updater).	414
Приложение за настройка на устройството в мрежа (EpsonNet Config).	414
Софтуер за управление на устройства в мрежа (Epson Device Admin).	415
Система за удостоверяване на Epson (Epson Print Admin).	415
Списък на менюто за настройки.	416
Общи настройки.	416
Брояч за печат.	451
Състояние предлагане.	452
Поддръжка.	452
Език/Language 	453
Състояние на принтера/печат.	453
Диспечер на Контакти.	454
Потребителски настройки 	455
Състояние на удостоверяване на устройство	456
Информация за Epson Open Platform.	456
Спецификации на продукта.	456
Спецификации на принтера.	456
Спецификации на скенера.	457
Спецификации на ADF.	458
Спецификации на факс.	458
Използване на порт за принтера.	459
Спецификации на интерфейса.	461
Спецификации на мрежата.	461
Съвместимост с PostScript Level 3.	463
Поддържани услуги от трети страни.	463
Спецификации на устройство с памет.	464
Спецификации на поддържани данни.	464
Размери.	465
Електрически спецификации.	465
Спецификации на околната среда.	466
Местоположение и място за монтаж.	466
Изисквания към системата.	468
Спецификации на шрифтове.	468
Други технически характеристики.	474
Спецификации на касети за хартия.	474
Спецификации на шкафа.	474
Нормативна информация.	474

Стандарти и одобрения.	474
Немски сертификат Blue Angel (Син ангел).	475
Ограничения при копиране.	475

Информация за администратор

Управление на принтера.	478
Проверка на информация за отдалечен принтер.	478
Управление на мрежовата връзка.	478
Конфигуриране на имейл известия при възникване на събития.	483
Настройка на контролния панел.	485
Контролиране на работата с панела.	486
Настройки за пестене на енергия при неактивност.	488
Настройка на звука.	489
Архивиране и импортиране на настройки на принтера.	490
Актуализиране на фърмуера.	492
Синхронизиране на датата и часа със сървъра за време.	494
Изчистване на данните от вътрешната памет.	495
Управление на Вашите контакти.	495
Управление на захранването към принтера чрез Web Config.	496
Редактиране на оформлението на началния екран.	496
Проверка на общия брой на страниците, подадени през принтера.	497
Настройки за сигурност на продукт.	497
Ограничаване на наличните функции.	497
Ограничаване на USB връзки и използване на външна памет.	500
Използване на функцията за регистър на одит.	502
Шифроване на паролата.	502
Ограничаване на операции с файлове от PDL.	503
Промяна на паролата на администратора чрез Web Config.	503
Настройване на акаунти на подадминистратори.	504
Активиране на потвърждение на програма при стартиране.	506
Конфигуриране на ограничения за домейн.	506
Настройки за мрежова сигурност.	507
Контролиране чрез протоколи.	507
Използване на цифров сертификат.	513
SSL/TLS комуникация с принтера.	520

Криптирана комуникация с IPsec/IP филтриране.	521
Свързване на принтера към мрежа IEEE802.1X.	534
Проблеми с мрежова сигурност.	537
Употреба на Epson Open Platform.	544
Общ преглед на Epson Open Platform.	544
Конфигуриране на Epson Open Platform.	544
Информация за Epson Remote Services.	545

Къде можете да получите помощ

Уеб сайт за техническа поддръжка.	547
Свързване с отдела за поддръжка на Epson.	547
Преди да се свържете с Epson.	547
Помощ за потребители в Европа.	548
Помощ за потребители в Тайван.	548
Помощ за потребители в Австралия.	548
Помощ за потребители в Нова Зеландия.	549
Помощ за потребители в Сингапур.	549
Помощ за потребители в Тайланд.	550
Помощ за потребители във Виетнам.	550
Помощ за потребители в Индонезия.	550
Помощ за потребители в Хонконг.	551
Помощ за потребители в Малайзия.	551
Помощ за потребители в Индия.	552
Помощ за потребители във Филипините.	552

Упътване към това ръководство

Въведение в ръководствата.	9
Търсене на информация.	9
Отпечатване само на необходимите Ви страници.	10
Кратко описание на ръководството.	10
Търговски марки.	12
Авторско право.	13

Въведение в ръководствата

Следните ръководства се доставят заедно с Вашия принтер Epson. Освен ръководствата прочетете и различните видове помощна информация, налична на самия принтер или в приложенията на Epson.

Важни инструкции за безопасност (ръководство на хартиен носител)

Предоставя указания, гарантиращи безопасната употреба на този принтер.

Започнете оттук (ръководство на хартиен носител)

Предоставя информация относно настройката на принтера и инсталирането на софтуера.

Ръководство на потребителя (дигитално ръководство)

Това ръководство. Налично като PDF и уеб ръководство. Осигурява подробна информация и инструкции за използване на принтера и за разрешаване на проблеми.

Информация относно най-новите ръководства

Ръководство на хартия

Посетете уебсайта Epson Europe на адрес <http://www.epson.eu/support> или глобалния уебсайт за поддръжка на Epson на адрес <http://support.epson.net/>.

Дигитално ръководство

Посетете следния уеб сайт, въведете името на продукта, след което отидете на **Поддръжка**.
<https://epson.sn>

Търсене на информация

PDF ръководството Ви позволява да търсите информация с помощта на ключова дума или да отидете направо до конкретни раздели с помощта на отметките. В този раздел е разяснено как да използвате PDF ръководство, което е било отворено в Adobe Acrobat Reader DC на Вашия компютър.

Търсене по ключова дума

Щракнете върху **Редактиране > Разширено търсене**. Въведете ключовата дума (текст) за информацията, която искате да намерите, в прозореца за търсене и след това щракнете върху **Търсене**. Резултатите се извеждат във вид на списък. Щракнете върху един от изведените резултати, за да отидете на тази страница.

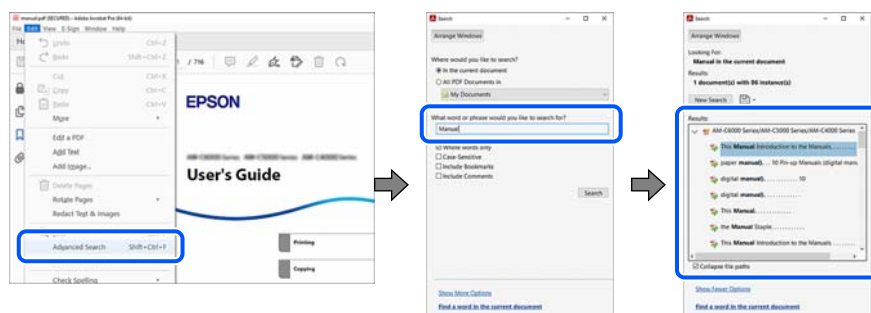

Прескачане директно от отметки

Щракнете върху дадено заглавие, за да прескочите до тази страница. Щракнете + или >, за да прегледате заглавията от по-ниски нива в този раздел. За да се върнете на предишната страница, извършете следната операция на Вашата клавиатура.

- Windows: задръжте натиснат **Alt**, след което натиснете **←**.
- Mac OS: задръжте натиснат клавиша за команда и след това натиснете **←**.

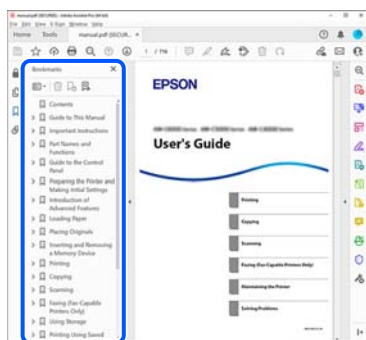

Отпечатване само на необходимите Ви страници

Можете да извличате и отпечатвате само необходимите Ви страници. Щракнете върху **Печат** в менюто **Файл** и след това посочете страниците, които искате да отпечатате в **Страници**, в **Страници за печат**.

- За да посочите серия от страници, въведете тире между началната и крайната страница.
Пример: 20-25
- За да посочите страниците, които не са в серия, разделете страниците със запетаи.
Пример: 5, 10, 15

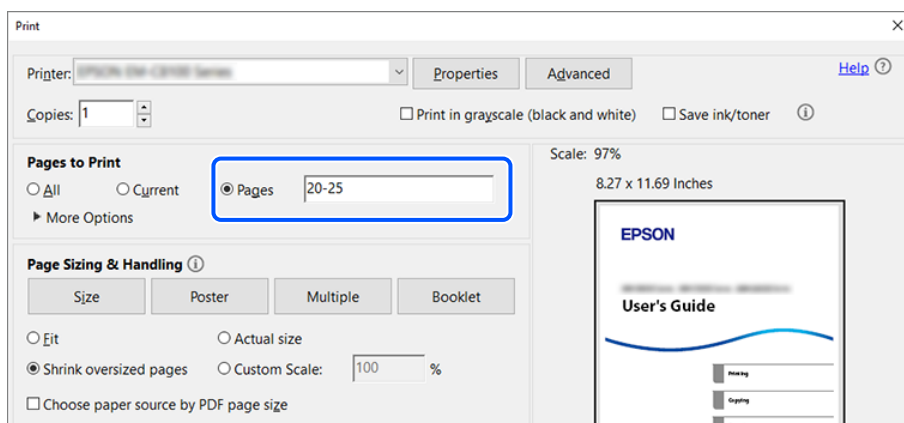

Кратко описание на ръководството

В този раздел е обяснено значението на използваните в това ръководство маркировки и символи, бележки относно описания и референтна информация за операционната система.

Знаци и символи



Внимание:

Инструкции, които трябва да се спазват внимателно, за да се избегнат телесни наранявания.



Важно:

Инструкции, които трябва да се спазват, за да се избегне повреда на оборудването.

Забележка:

Предоставя допълнителна и референтна информация.

Още по темата

➔ Връзки към свързани раздели.



Осигурява Видеорък. за уеб с инструкции за работа. Вижте препратката със свързана информация.

Иконите по-долу описват наличието на елементи в менютата на контролния панел на принтера.



Елементи, които са ограничени, когато заключването от администратора е активирано.

Бележки относно екранни снимки и илюстрации

- Екранните снимки от драйвера на принтера са от Windows 10 или macOS High Sierra(10.13). Съдържанието, показано на екраните, варира в зависимост от модела и ситуацията.
- Илюстрациите, използвани в това ръководство, са само примерни. Въпреки че може да има малки разлики в зависимост от модела, методът на работа е същият.
- Някои от елементите на менюто на LCD екрана се различават в зависимост от модела и настройките.
- Можете да прочетете QR кода посредством специално приложение за това.

Справки за операционните системи

Windows

Употребените в това ръководство термини, като например "Windows 11", "Windows 10", "Windows 8.1", "Windows 8", "Windows 7", "Windows Server 2022", "Windows Server 2019", "Windows Server 2016", "Windows Server 2012 R2", "Windows Server 2012", "Windows Server 2008 R2" и "Windows Server 2008" се отнасят до следните операционни системи. В допълнение, „Windows“ се отнася към всички версии.

- Операционна система Microsoft® Windows® 11
- Операционна система Microsoft® Windows® 10
- Операционна система Microsoft® Windows® 8.1
- Операционна система Microsoft® Windows® 8
- Операционна система Microsoft® Windows® 7

- Операционна система Microsoft® Windows Server® 2022
- Операционна система Microsoft® Windows Server® 2019
- Операционна система Microsoft® Windows Server® 2016
- Операционна система Microsoft® Windows Server® 2012 R2
- Операционна система Microsoft® Windows Server® 2012
- Операционна система Microsoft® Windows Server® 2008 R2
- Операционна система Microsoft® Windows Server® 2008

Mac OS

В настоящото ръководство „Mac OS“ се отнася до Mac OS X 10.9.5 или по-нови версии, както и до macOS 11 или по-нови версии.

Търговски марки

- Adobe, Acrobat, Photoshop, PostScript, and Reader are either registered trademarks or trademarks of Adobe in the United States and/or other countries.
Copyright © 2024 Adobe Inc. All Rights Reserved.
- Albertus, Arial, Coronet, and Times New Roman are trademarks of Monotype Imaging Inc. registered in the United States Patent and Trademark Office and may be registered in certain jurisdictions.
- Antique Olive is a trademark of Madame Marcel Olive.
- CG Omega, CG Times, Courier, Garamond Antiqua, Garamond Halbfett, Garamond Kursiv, and Garamond Kursiv Halbfett are trademarks of Monotype Imaging Inc. and may be registered in certain jurisdictions.
- Helvetica, Palatino, Times, and Univers are trademarks of Monotype Imaging Inc. registered in the U.S. Patent and Trademark Office and may be registered in certain other jurisdictions.
- ITC Avant Garde Gothic, ITC Bookman, ITC Zapf Chancery, ITC Zapf Dingbats are trademarks of Monotype ITC Inc. registered in the U.S. Patent and Trademark Office and which may be registered in certain other jurisdictions.
- Marigold is a trademark of Alpha Omega Typography.
- New Century Schoolbook is a trademark of Linotype AG and/or its subsidiaries.
- SAP and all SAP logos are trademarks or registered trademarks of SAP AG in Germany and in several other countries.
- Wingdings is a registered trademark of Microsoft Corporation in the United States and other countries.
- The SuperSpeed USB Trident Logo is a registered trademark of USB Implementers Forum, Inc.
- The N-Mark is a trademark or registered trademark of NFC Forum, Inc. in the United States and in other countries.
- Wi-Fi® and Wi-Fi Direct® are registered trademarks of Wi-Fi Alliance®. Wi-Fi Protected Setup™, WPA™, WPA2™ and WPA3™ are trademarks of Wi-Fi Alliance®.
- Apple, Mac, macOS, OS X, Bonjour, ColorSync, Safari, AirPrint, iPad, iPhone, iPod touch, TrueType, and iBeacon are trademarks of Apple Inc., registered in the U.S. and other countries.
- Use of the Works with Apple badge means that an accessory has been designed to work specifically with the technology identified in the badge and has been certified by the developer to meet Apple performance standards.

- IOS is a trademark or registered trademark of Cisco in the U.S. and other countries and is used under license.
- The Mopria™ word mark and the Mopria™ Logo are registered and/or unregistered trademarks of Mopria Alliance, Inc. in the United States and other countries. Unauthorized use is strictly prohibited.
- Firefox is a trademark of the Mozilla Foundation in the U.S. and other countries.
- Chrome, Chrome OS, Google Play, and Android are trademarks of Google LLC.
- HP and HP LaserJet are registered trademarks of the Hewlett-Packard Company.
- Microsoft, Azure, Excel, Microsoft 365, Microsoft Edge, PowerPoint, SharePoint, Windows, Windows Server and Windows Vista are trademarks of the Microsoft group of companies.
- PCL is a trademark of Hewlett-Packard Company.
- QR Code is a registered trademark of DENSO WAVE INCORPORATED in Japan and other countries.
- Общо известие: всички други търговски марки са притежание на съответните им собственици и се използват само за целите на идентификация.



microSDHC е вградена в продукта и не може да бъде отстранена.

Авторско право

Никоя част от тази публикация не може да се възпроизвежда, съхранява в система за обработка или да се прехвърля под каквато и да е форма или с каквито и да е средства — електронни, механични, фотокопиране, записване или по друг начин — без предварителното писмено разрешение от Seiko Epson Corporation. Не се поема никаква патентна отговорност по отношение на употребата на съдържащата се тук информация. Не се поема отговорност за повреди, дължащи се на използването на информацията тук. Информацията в настоящия документ е предназначена само за използване с този продукт на Epson. Epson не носи отговорност за използването на тази информация по отношение на други продукти.

Нито Seiko Epson Corporation, нито нейните свързани дружества носят отговорност към купувача на този продукт или към трети страни за щети, загуби или разходи, понесени от купувача или от трети страни, в резултат на инцидент, неправилна употреба или злоупотреба с този продукт, или неупълномощени модификации, ремонти или промени на този продукт, или (с изключение на САЩ) липса на стриктно спазване на инструкциите за експлоатация и поддръжка на Seiko Epson Corporation.

Seiko Epson Corporation и нейните филиали не носят отговорност за повреди или проблеми, възникнали от употребата на каквато и да е опция или консумативи, различни от указаните като оригинални продукти на Epson или одобрени от Epson продукти от Seiko Epson Corporation.

Seiko Epson Corporation не носи отговорност за повреди, възникнали в резултат на електромагнитни смущения, които възникват от употребата на интерфейсни кабели, различни от обозначените като одобрени от Epson продукти от Seiko Epson Corporation.

© 2024 Seiko Epson Corporation

Съдържанието на това ръководство и спецификациите на този продукт подлежат на промяна без предизвестие.

Важни инструкции

Инструкции за безопасност.	15
Съвети и предупреждения за принтера.	16
Защита на Вашата лична информация.	20

Инструкции за безопасност

Прочетете и следвайте тези инструкции, за да се гарантира безопасната употреба на този принтер. Непременно запазете това ръководство за бъдещи справки. Също така, не забравяйте да следвате всички предупреждения и инструкции върху принтера.

- Някои от символите, използвани в този принтер, целят да гарантират безопасността и правилното използване на принтера. Посетете следния уеб сайт, за да научите повече за значението на символите.
<http://support.epson.net/symbols/>
- Използвайте само захранващия кабел, доставен с принтера, и не го използвайте с друго оборудване. Използването на други кабели с този принтер или използването на доставения захранващ кабел с друго оборудване може да причини пожар или токов удар.
- Уверете се, че АС захранващият кабел отговаря на съответните местни стандарти за безопасност.
- Никога не разглобявайте, не модифицирайте и не се опитвайте да ремонтирате захранващия кабел, щепсела, печатащото устройство, скенерното или друго устройство сами, освен ако не е специално описано в ръководствата на принтера.
- Изключете захранването на принтера и потърсете квалифициран сервизен персонал при следните обстоятелства:
Захранващият кабел или щепселът са повредени; в принтера е навлязла течност; принтерът е паднал или корпусът е повреден; принтерът не работи нормално или показва някакви промени в работата. Не настройвайте средства за управление, които не са посочени в инструкциите за работа.
- Поставете принтера близо до стенен контакт, така че щепселът да може лесно да бъде изключен.
- Не поставяйте или не съхранявайте принтера навън, близо до прекомерно замърсяване или запрашване, вода, източници на топлина или на места, подложени на удари, вибрации, висока температура или влажност.
- Внимавайте да не разлеете течност върху принтера и не работете с него с мокри ръце.
- Този принтер трябва да бъде на най-малко 22 cm разстояние от сърдечни пейсмейкъри. Радиовълните от този принтер могат да нарушат работата на сърдечни пейсмейкъри.
- Ако течнокристалният екран е повреден, свържете се с търговеца, от който сте закупили продукта. Ако разтворът от течните кристали попадне върху ръцете ви, измийте ги обилно със сапун и вода. Ако разтворът от течните кристали попадне в очите ви, напискайте ги незабавно с вода. Ако усетите дискомфорт или проблеми със зрението, след като сте ги измили обилно, потърсете незабавно лекар.
- Избягвайте да използвате телефон по време на електрическа буря. Може да има известен риск от токов удар при гръмотевици.
- Не използвайте телефон, за да съобщите за изтичане на газ в близост до теча.

- Принтерът е тежък и не бива да бъде повдиган или носен от по-малко от двама души. Ако се монтират касети за хартия, различни от Касета за хартия 1, демонтирайте ги, преди да вдигнете принтера. При повдигане на принтера двама или повече души трябва да заемат правилни позиции, както е показано по-долу.

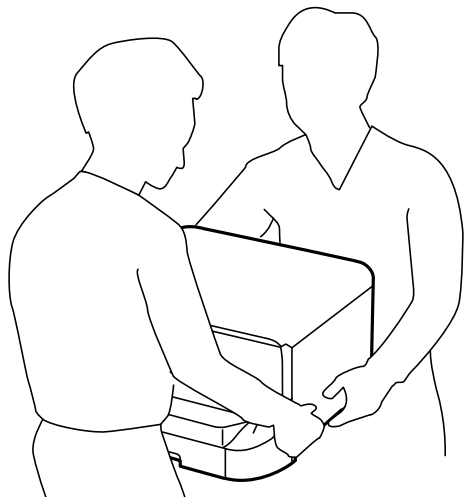

- Бъдете внимателни, когато боравите с използвани касети с мастило, тъй като може да има мастило около отвора за подаване на мастило.
 - Ако върху кожата Ви попадне мастило, измийте мястото обилно със сапун и вода.
 - Ако в очите Ви попадне мастило, измийте ги незабавно с вода. Ако усетите дискомфорт или проблемите със зрението продължат след като сте измили очите си обилно, потърсете незабавно лекар.
 - В случай че в устата Ви попадне мастило, незабавно посетете лекар.
- Не разглобявайте касета с мастило и кутията за поддръжка, в противен случай мастило може да попадне в очите или по кожата ви.
- Не разклащайте касети с мастило твърде енергично, в противен случай от касети с мастило може да изтече мастило.
- Съхранявайте касети с мастило и кутията за поддръжка на място, недостъпно за деца.

Съвети и предупреждения за принтера

Прочетете и следвайте тези инструкции, за да избегнете повреда на принтера или собствеността ви. Непременно запазете този наръчник за бъдещи справки.

Съвети и предупреждения за настройка на принтера



- Не блокирайте и не покривайте вентилационните отвори на принтера.
- Използвайте захранващ източник само от типа, посочен върху етикета на принтера.
- Избягвайте използването на контакти в една и съща верига с фотокопирни машини или климатизатори, които редовно се включват и изключват.

- Избягвайте електрически контакти, контролирани от стенни превключватели или автоматични таймери.
- Цялата компютърна система трябва да се държи далеч от потенциални източници на електромагнитни смущения, например високоговорители или бази на безжични телефони.
- Захранващите кабели трябва да бъдат поставени така, че да се избягва триене, прорязване, износване, прегъване и пречупване. Не поставяйте предмети върху захранващите кабели и не допускайте те да бъдат настъпвани или прегазвани. Бъдете особено внимателни за това всички краища на захранващите кабели да са прави.
- Ако използвате разклонител с принтера, се уверете, че общият номинален ампераж на устройствата, включени в разклонителя, не надвишава номиналния му ампераж. Потвърдете също така, че общият номинален ампераж на всички устройства, включени в стенния контакт, не надвишава номиналния му ампераж.
- Ако планирате да използвате принтера в Германия, инсталацията на сградата трябва да бъде защитена с прекъсвач от 10 или 16 ампера, за да осигури подходяща защита срещу късо съединение и претоварване с ток на принтера.
- Когато свързвате принтера към компютър или друго устройство с кабел, уверете се, че правилно сте ориентирали конекторите. Всеки конектор има само една правилна ориентация. Поставянето на конектор в грешна ориентация може да повреди и двете устройства, свързани с кабела.
- Поставете принтера на равна, стабилна повърхност, по-голяма от основата му във всички посоки. Принтерът няма да работи правилно, ако е наклонен под ъгъл.
- Оставете място над принтера, така че капакът за документи да може да се отваря напълно.
- Оставете достатъчно пространство пред принтера, за да може хартията да излиза напълно.
- Избягвайте места, където възникват бързи промени в температурата и влажността. Също така, дръжте принтера далеч от директна слънчева светлина, силна светлина или източници на топлина.

Още по темата

- ➔ [“Местоположение и място за монтаж” на страница 466](#)

Съвети и предупреждения относно използването на принтера

- Не поставяйте предмети в отворите на принтера.
- Не поставяйте ръката си вътре в принтера по време на печат.
- Не докосвайте белия плосък кабел, който се намира в принтера.
- Не използвайте аерозолни продукти, които съдържат лесно запалими газове в или около принтера. Това може да причини пожар.
- Не местете печатащата глава с ръка; в противен случай може да повредите принтера.
- Внимавайте да не притиснете пръстите си при затварянето на скенерното устройство.
- Не натискайте прекалено силно стъкло на скенера, когато поставяте оригинали.
- Винаги изключвайте принтера от бутона . Не изключвайте принтера от контакта и не изключвайте захранването в контакта, докато индикаторът на  не спре да мига.
- Ако няма да използвате принтера продължително време се уверете, че сте изключили захранващия кабел от електрическия контакт.

Съвети и предупреждения относно използването на сензорния екран

- LCD екранът може да съдържа няколко малки светли или тъмни петна, и поради характеристиките си, може да има разлика в яркостта. Това е нормално и не показва, че е повреден по някакъв начин.
- Използвайте само суха, мека кърпа за почистване. Не използвайте течни или химически почистващи препарати.
- Външният капак на сензорния екран може да се счупи ако бъде подложен на силен удар. Свържете се с вашия търговец ако повърхността на панела се напука или нацърби; не докосвайте и не се опитвайте да свалите счупените парчета.
- Натискайте сензорния екран леко с пръст. Не упражнявайте сила и не използвайте ноктите си.
- Не използвайте остри предмети като химикалки или остри моливи за извършване на операции.
- Кондензът вътре в сензорния екран, образуван поради резки промени в температурата или влажността, може да влоши работата му.

Съвети и предупреждения относно използването на допълнителната табла

- Допълнителната табла е предназначена единствено за монтиране на принтера или допълнителните касети за хартия върху нея. Не монтирайте никакви други продукти, освен посочените принтер и касета за хартия.
- Не стъпвайте върху таблата и не поставяйте тежки предмети върху нея.
- Уверете се, че и двете стойки са здраво поставени. В противен случай принтерът може да падне.
- Фиксирайте принтера или допълнителната касета за хартия с помощта на двете приставки и винтовете, предоставени заедно с таблата.
- При използване на принтера първоначално се уверете, че колелцата от предната страна на таблата са заключени.
- Не местете таблата, когато колелцата са заключени.
- В случай че местите таблата заедно с монтираните върху нея принтер или допълнителна касета за хартия, избягвайте неравни или грапави повърхности.

Съвети и предупреждения за свързване към Интернет

Не свързвайте този продукт директно към Интернет. Свържете го в мрежа, защитена от маршрутизатор или защитна стена.

Съвети и предупреждения относно използването на принтера с безжична връзка

- Радиовълните от този принтер могат да окажат отрицателно въздействие върху функционирането на медицинско електронно оборудване и да причинят неизправност. При използване на този принтер в медицински заведения или в близост до медицинско оборудване спазвайте указанията на оторизираните лица, представляващи медицинските заведения, и всички предупреждения и указания за медицинското оборудване.

- ❑ Радиовълните от този принтер може да окажат отрицателно въздействие върху автоматично управлявани устройства, като автоматични врати или противопожарни аларми, и могат да доведат до злополуки поради неизправност. Когато използвате този принтер в близост до автоматично управлявани устройства, спазвайте всички предупреждения и указания за тези устройства.

Бележки относно паролата на администратора

Принтерът Ви дава възможност да зададете парола на администратора, за да предотвратите неразрешен достъп или промени в настройките на устройството и мрежовите настройки, съхранени в продукта, когато се свързвате с мрежа.

Стойност по подразбиране на администраторската парола

Стойността по подразбиране на администраторската парола е отпечатана върху етикета на самия продукт като показания.

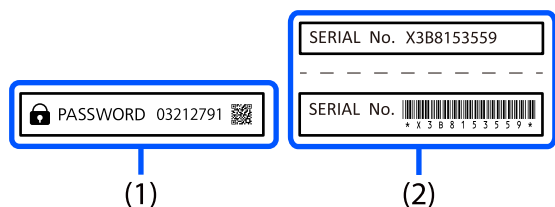

Ако и двата етикета (1) и (2) са прикрепени, стойността до PASSWORD, записана на етикета (1) е стойността по подразбиране. В този пример стойността по подразбиране е 03212791.

Забележка:

Тъй като етикетът (1) е прикрепен на трудно забележимо място, проверете информацията във връзката, за да потвърдите местоположението.

<https://support.epson.net/manu/adminpw/index.html>

Ако не можете да намерите етикета (1), серийният номер, отпечатан върху етикета в (2), е стойността по подразбиране. В този пример стойността по подразбиране е X3B8153559.

Промяна на паролата на администратора

От съображения за сигурност препоръчваме смяна на първоначалната парола.

Тя може да се промени от контролния панел на принтера, Web Config и Epson Device Admin. Когато промените паролата, задайте най-малко 8 еднобайтови, буквено-цифрени знака и символа.

Още по темата

- ➔ “Промяна на паролата на администратор от контролния панел” на страница 54
- ➔ “Промяна на паролата на администратор от компютъра” на страница 54

Операции, които изискват да въведете парола на администратор

Ако получите подкана да въведете парола на администратор при извършване на следните операции, въведете паролата на администратор, зададена на принтера.

- Когато актуализирате фърмуера на принтера от компютър или смарт устройство
- Когато се вписвате в разширените настройки на Web Config
- Когато задавате настройки посредством приложение, напр. Fax Utility, което може да промени настройките на принтера.
- Когато избирате меню от контролния панел на принтера, което е било заключено от Вашия администратор.

Още по темата

- ➔ [“Целеви елементи за Заключване на настройка” на страница 486](#)

Инициализиране на паролата на администратора

Можете да върнете настройките по подразбиране на паролата на администратора от менюто за настройка на паролата на администратора. Ако сте забравили паролата си и не можете да върнете настройките по подразбиране, трябва да се свържете с Epson Support и да заявите услуга.

Още по темата

- ➔ [“Промяна на паролата на администратор от контролния панел” на страница 54](#)
- ➔ [“Промяна на паролата на администратор от компютъра” на страница 54](#)
- ➔ [“Къде можете да получите помощ” на страница 546](#)

Съвети за използване на устройства с памет

Когато свързвате устройство с памет към принтера, всяко устройство, което е на същата мрежа като на принтера, може да има достъп до данните на устройството с памет.

За да предотвратите достъпа, трябва да дезактивирате следната настройка в Web Config.

Раздел **Network** > **MS Network** > **File Sharing**

Съвети и предупреждения за транспортиране и съхранение на принтера

- Когато съхранявате или транспортирате принтера, избягвайте да го накланяте, да го поставяте вертикално или да го обръщате с горната страна надолу; в противен случай мастилото може да протече.
- Преди да транспортирате принтера, се уверете, че печатащата глава е в начална позиция (най-вдясно) и че касети с мастило са монтирани.

Защита на Вашата лична информация

Когато давате принтера на друго лице или го изхвърляте, изтрийте цялата лична информация, съхранена в паметта на принтера, като изберете менютата на контролния панел, както е описано по-долу.

Настройки > **Общи настройки** > **Системна администрация** > **Възстановяване на настройки по подразбиране** > **Изчисти всички данни и настройки.**

Наименования и функции на частите

Предна част.	22
Задна част.	25

Предна част

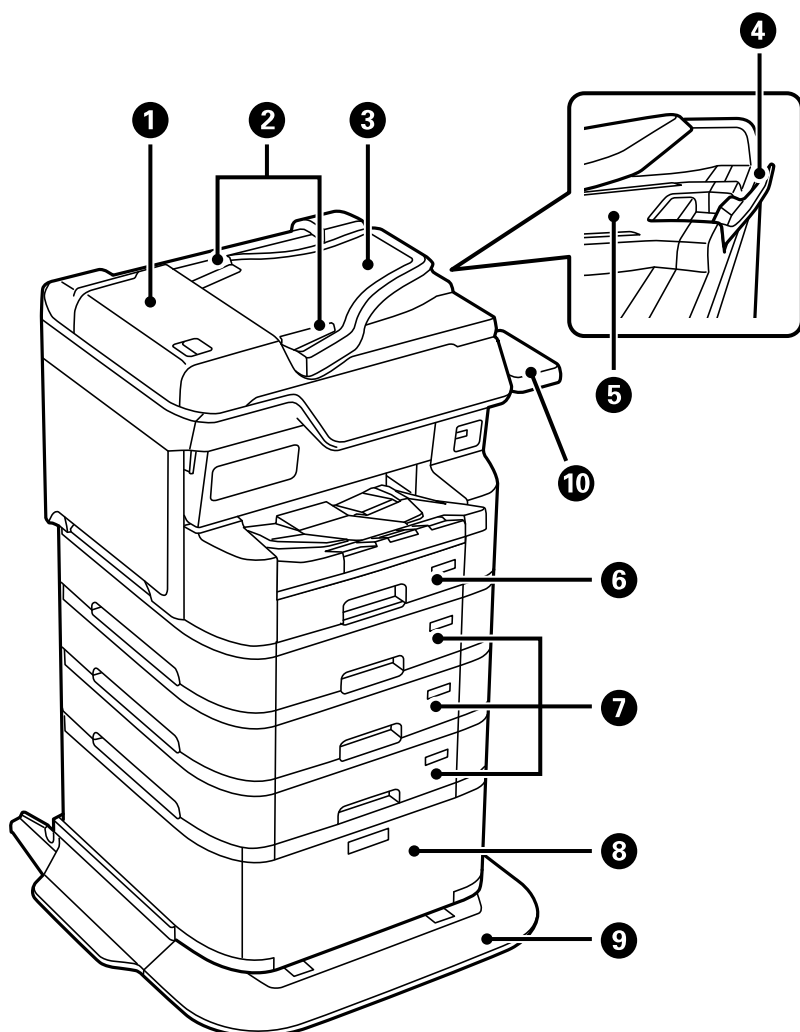

1	Капак на ADF (устройство за автоматично подаване на документи) (F)	Отворете при премахване на заседнали оригинали в ADF.
2	Водачи за хартия на ADF	Подава оригинали директно в принтера. Приплъзнете водачите докато се подравнят с краищата на оригиналите.
3	Подаваща тава на ADF (F)	Подава оригинали автоматично.
4	Ограничител	Предпазва от падане на извадените оригинали от изходната тава за ADF.
5	Изходна тава на ADF	Приема оригиналите, извадени от ADF.
6	Касета за хартия 1 (C1)	Зарежда хартия.
7	Касета за хартия 2, Касета за хартия 3, Касета за хартия 4 (C2, C3, C4)	Допълнителни касети за хартия. Зарежда хартия.
8	Табла	Допълнителна табла. Служи за съхранение на хартия и други консумативи.
9	Стабилизатор	Поддържа принтера, за да предотврати падането му.

10	Маса за устройствата за удостоверяване P2 (опционална)	Позволява Ви да прикрепите устройство за удостоверяване, поддържано от принтера. После можете да влизате в принтера, като държите карта за удостоверяване над принтера.
----	--	---

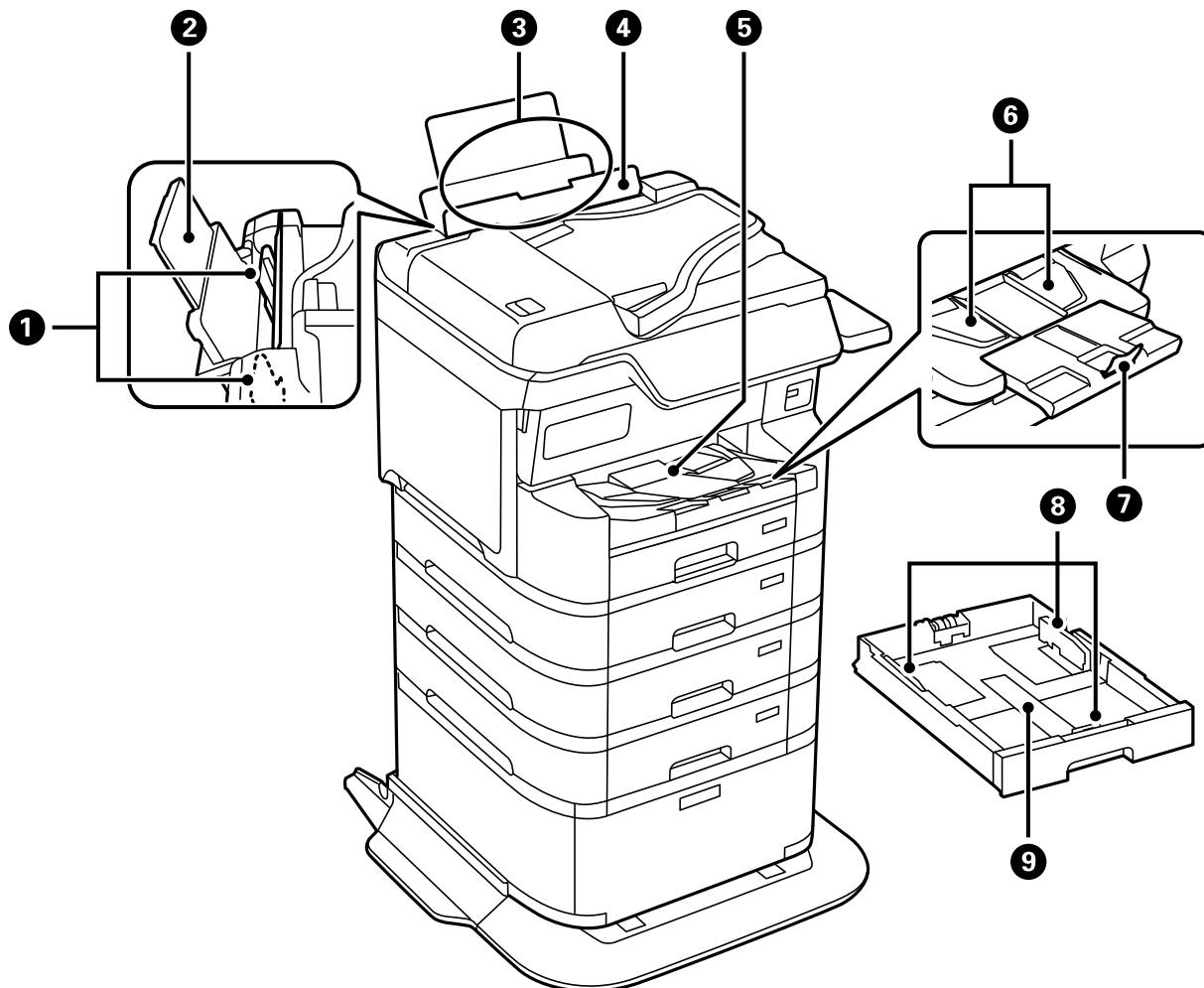

1	Водачи за хартия	Подава хартия директно в принтера. Приплъзнете водачите, докато се подравнят с краищата на хартията.
2	Държач на хартия	Поддържа заредената хартия.
3	Тава за хартия (B)	Зарежда хартия.
4	Предпазител на подаващото устройство	Предпазва принтера от проникване на чужди тела и вещества. Предпазителят да е винаги затворен.
5	Изходна тава	Придържа излизащата хартия. Когато отпечатвате върху хартия, която е по-голяма от размер A4, издърпайте удължението в края на тавата на ръка и повдигнете ограничителя, за да предотвратите изпадането на хартия. Приберете след използване.

6	Изходен водач	Ако хартията не се изважда в правилния ред, повдигнете изходния водач, като издърпате лоста от дясната страна на изходната тава към Вас.
7	Ограничител	Предпазва от падане извадената хартия.
8	Водачи за хартия	Подава хартия директно в принтера. Приплъзнете водачите, докато се подравнят с краищата на хартията.
9	Касета за хартия	Зарежда хартия.

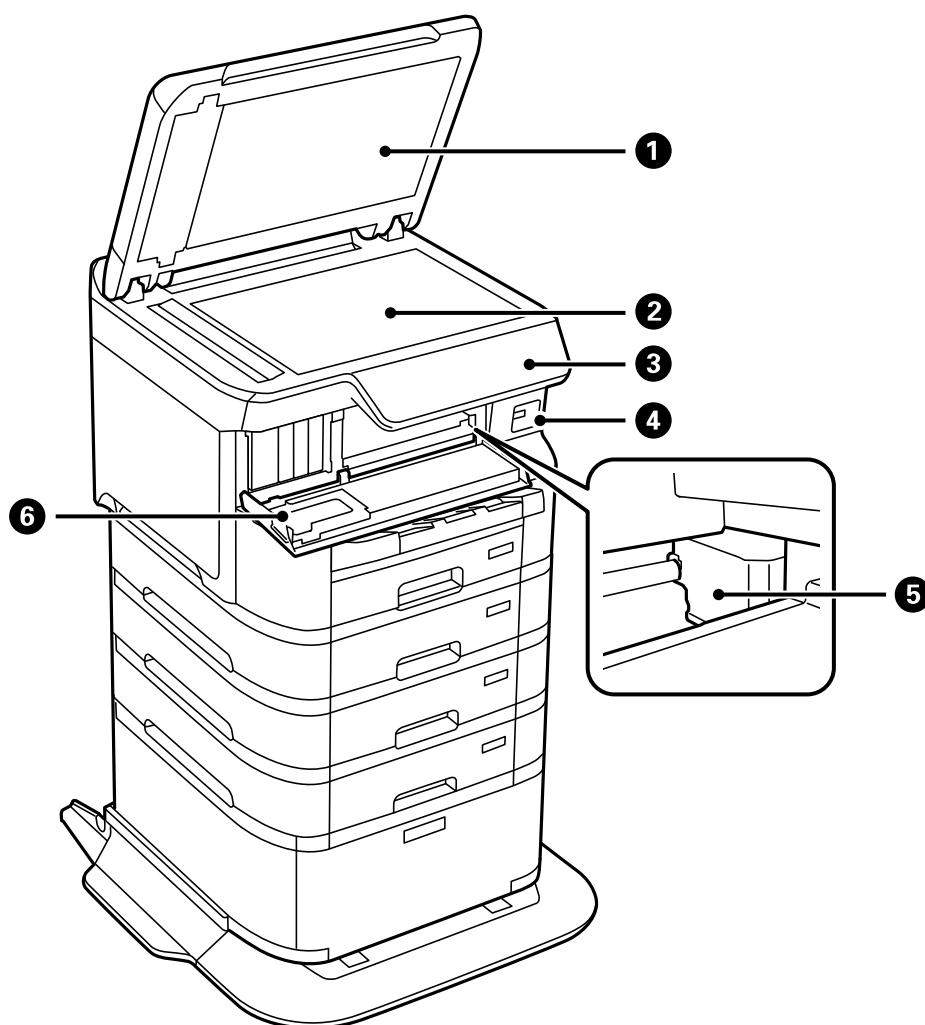

1	Капак за документи	Блокира външната светлина по време на сканиране.
2	Стъкло на скенера	Сканира поставените документи.
3	Контролен панел	Указва състоянието на принтера и Ви позволява да направите настройки за печат.
4	USB порт за външен интерфейс	Свързва устройства с памет.
5	Печатаща глава	Впръсква мастило.

6	Преден капак (A)	Отваря се при подмяне на касетите с мастило или премахване на заседнала в принтера хартия.
---	------------------	--

Задна част

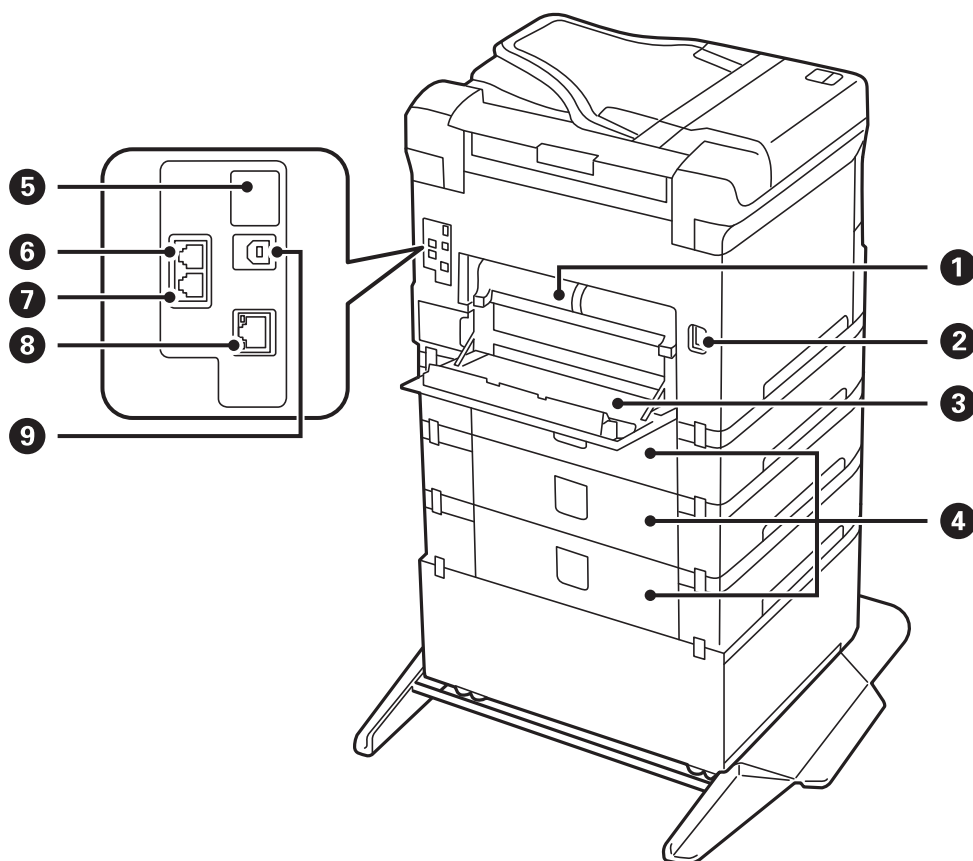

1	Устройство за дуплекс печат (D2)	Отстранете при премахване на заседнала хартия.
2	Вход за променливотоково захранване	За свързване на захранващия кабел.
3	Заден капак (D1)	Отворете при замяна на кутията за поддръжка или поемашите ролки, или при премахване на заседнала хартия.
4	Заден капак (E)	Покрива допълнителните касети за хартия. Отворете при замяна на поемашите ролки или при премахване на заседнала хартия.
5	Сервизен USB порт	USB порт за бъдеща употреба. Не сваляйте стикера.
6	LINE порт	За свързване на телефонна линия.
7	EXT. порт	За свързване на външни телефонни устройства.
8	LAN порт	За свързване с LAN кабел.
9	USB порт	За свързване с USB кабел.

Упътване за контролния панел

Контролен панел.	27
Конфигурация на началния екран.	28
Конфигурация на екрана на менюто.	30
Конфигурация на екрана Job/Status.	31
Въвеждане на букви.	33



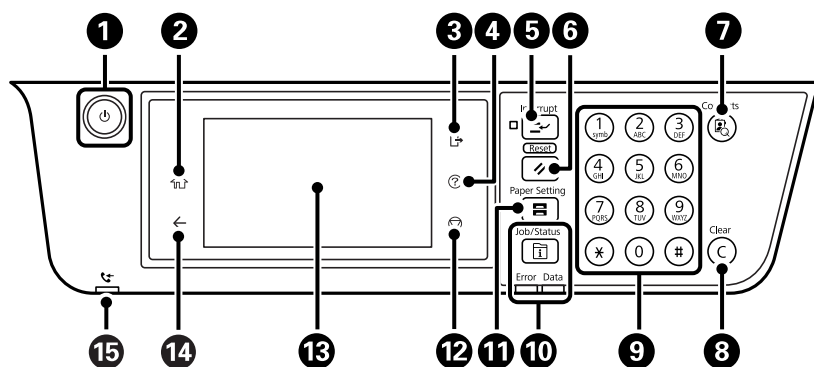





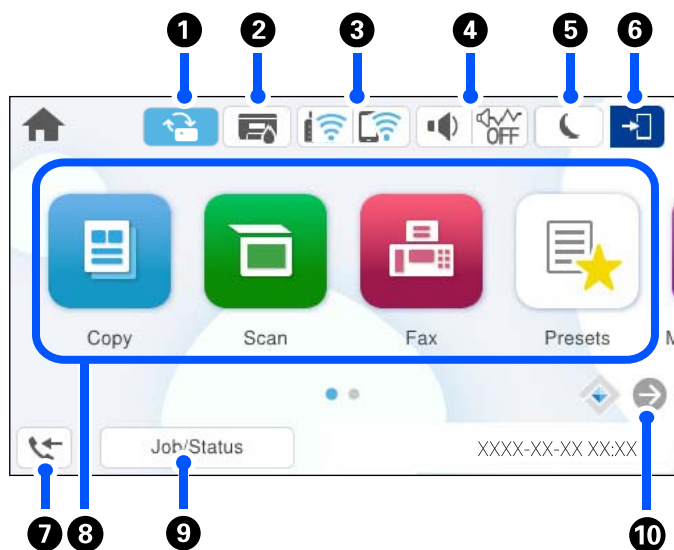

Контролен панел



1	<p>Включва или изключва принтера.</p> <p>Изключете захранващия кабел от електрическия контакт само след като светлинният индикатор за захранването се изключи.</p>
2	Показва началния екран.
3	<p>Изход от принтера, когато сте активирали Управление на достъпа.</p> <p>Когато Управление на достъпа е дезактивиран, тази функция също е дезактивирана.</p>
4	Показва екрана Помощ . Можете да проверите за решения на проблеми оттук.
5	Въвежда режим на пауза за текущата заявка и Ви позволява да прекъснете друга заявка. Натиснете бутона още веднъж, за да стартирате наново заявка, поставена в режим пауза.
6	Нулира текущите настройки до потребителските настройки по подразбиране. Ако потребителски настройки по подразбиране не са конфигурирани, нулирайте до фабричните настройки.
7	Показва списъка Контакти . Можете да регистрирате, редактирате или изтриете контактите.
8	Изчиства цифровите настройки, като например брой на копията.
9	Въвежда цифри, знаци и символи.
10	<p>Показва меню Job/Status. Можете да проверите състоянието на принтера и хронологията на заданията.</p> <p>Светлинният индикатор за грешки от лявата страна премигва или светва при възникване на грешка.</p> <p>Светлинният индикатор, за данни от дясната страна премигва, докато принтерът обработва данни. Той се включва при наличие на чакащи заявки.</p>
11	Показва екрана Настройка на хартията . Можете да изберете настройките за размера и типа на хартията за всеки източник на хартия.
12	Прекратява текущата операция.
13	<p>Показва менюта и съобщения.</p> <p>Когато няма извършени операции за определен период от време, принтерът влиза в режим на заспиване и дисплеят изключва. Докоснете на произволно място на сензорния екран, за да включите дисплея. В зависимост от текущите настройки, натискането на бутоните на контролния панел събужда принтера от режим на заспиване.</p>
14	Връща към предишния екран.
15	Включва се, когато документи, получени, но все още непочетени, отпечатани или запазени, се съхраняват в паметта на принтера.





Конфигурация на началния екран



1		Извежда се, когато има налична актуализация на фърмуера. Докоснете я, за да актуализирате фърмуера, за да подобрите функциите на принтера. Препоръчваме Ви да използвате принтера с най-новата версия на фърмуера.
2		Показва екрана Състояние на принтера . Можете да проверите приблизителните нива на мастилото и приблизителния експлоатационен живот на кутията за поддръжка.
3		Показва състоянието на мрежовата връзка. Вижте следното за повече подробности. "Упътване за иконата за мрежа" на страница 29
4		Показва екрана Настройки на звук на устройство . Можете да зададете Без звук и Тих режим . Можете също да влезете в менюто Звуци от този екран.
		Показва дали Тих режим е настроен на принтера. Когато тази функция е разрешена, звукът, издаван при работа на принтера, е намален, но скоростта на печат може да се забави. Но звуците може да не са намалени в зависимост от избрания тип хартия и качество на печат.
		Показва, че Без звук е настроено за принтера.
5		Докоснете иконата, за да влезете в режим на заспиване. Когато иконата е сива, принтерът не може да влезе в режим на заспиване.
6		Показва, че функцията за ограничаване на потребителя е активирана. Изберете тази икона, за да влезете в принтера. Нужно е да изберете потребителско име и да въведете парола. Свържете се с Вашия администратор на принтера, за да получите информация за влизане. Когато се изведе  , потребител с разрешение за достъп е влязъл. Изберете иконата за изход.
7		Показва екрана Информация за данни за факс . Изведеният номер показва броя на факсове, които все още не са прочетени, отпечатани или запазени.

<p>8</p>	<p>Извежда всяко меню.</p> <ul style="list-style-type: none"> <input type="checkbox"/> Копиране Позволява Ви да копирате документи. <input type="checkbox"/> Факс Позволява Ви да изпращате факсове. <input type="checkbox"/> Сканиране Позволява Ви да сканирате документи и да ги запазите в устройство с памет или компютър. <input type="checkbox"/> Предв.настр. Позволява Ви да регистрирате често използвани настройки за копиране, сканиране или изпращане на факс като предварителна настройка. След регистриране може да добавите икона с пряк път на началния екран, която зарежда предварителната настройка. При предварителни настройки на копиране и сканиране можете да конфигурирате иконата с пряк път да стартира веднага чрез натискане на иконата с пряк път. <input type="checkbox"/> Устройство с памет Позволява Ви да отпечатвате JPEG, TIFF или PDF данни в устройство с памет като USB устройство с памет, свързано към принтера. <input type="checkbox"/> Факс кутия Позволява Ви да съхранявате получени документи, документи за изпращане или документи за факс при поискване. <input type="checkbox"/> Печат от Вътр. памет Позволява Ви временно да запазвате задания, изпратени от драйвера на принтера, към паметта на принтера преди отпечатване. Можете да отпечатате задание, защитено с парола, и пробни разпечатки, когато отпечатвате множество копия. <input type="checkbox"/> Настройки Позволява Ви да извършвате настройки за поддръжка, настройки на принтера и операции. 	
<p>9</p>	<p>Задание/ състояние</p>	<p>Извежда текущи задания, които са в готовност. Докоснете за извеждане на вида на заданията, времето на пристигане, потребителски имена и т.н. като списък. Изведеният номер показва броя на заданията, които са в готовност.</p>
<p>10</p>		<p>Премества екрана надясно.</p>





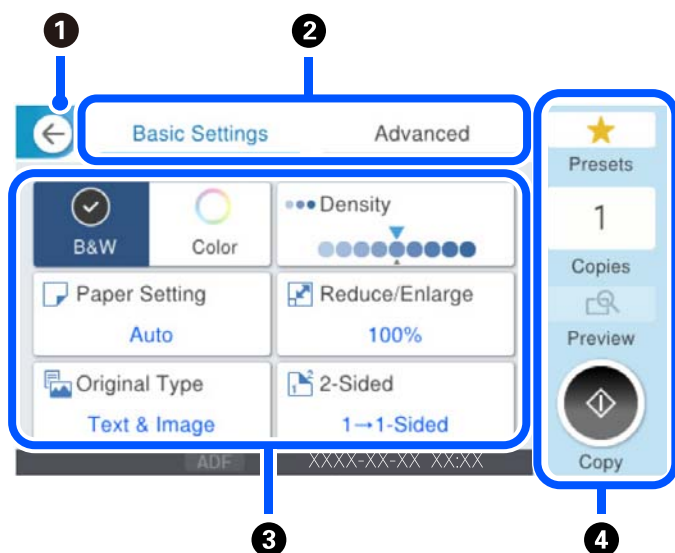

Упътване за иконата за мрежа

	<p>Принтерът не е свързан към кабелна (Ethernet) мрежа или безжична (Wi-Fi) мрежа.</p>
	<p>Принтерът е свързан към кабелна (Ethernet) мрежа.</p>
	<p>Принтерът търси SSID, не е настроен IP адрес или има проблем с безжичната (Wi-Fi) мрежа.</p>
	<p>Принтерът е свързан към безжична (Wi-Fi) мрежа. Броят на чертичките обозначава силата на сигнала на връзката. Колкото повече чертички има, толкова по-силна е връзката.</p>
	<p>Принтерът не е свързан към безжична (Wi-Fi) мрежа в Wi-Fi Direct (обикновена точка за достъп) режим.</p>

	Принтерът е свързан към безжична (Wi-Fi) мрежа в Wi-Fi Direct (обикновена точка за достъп) режим.
---	---

Конфигурация на екрана на менюто



1	Връща към предишния екран.								
2	Превключва списъка с настройки чрез разделите. На раздела Осн. Настройки се извеждат често използвани елементи. На раздела Разширени се извеждат други елементи, които можете да зададете, ако е необходимо.								
3	<p>Извежда списъка с елементи за настройка. При извеждане на , Вие можете да прегледате допълнителна информация, като изберете иконата. Извършете настройки, като изберете елемента или като добавите отметка. Когато сте променили даден елемент от потребителска или фабрична стойност по подразбиране, в елемента се извежда .</p> <p> се извежда, когато настройката е щадяща околната среда.</p> <p>Сивите елементи не са налични. Изберете елемента, за да проверите защо не е наличен.</p> <p>При възникване на проблем на елемента се извежда . Изберете иконата, за да проверите решението на проблема.</p>								
4	<p>Стартира операции чрез текущите настройки. Елементите се различават в зависимост от менюто.</p> <table border="1" style="width: 100%; border-collapse: collapse;"> <tr> <td style="width: 20%;">Предв.настр.</td> <td>Извежда се списъка с предварителни настройки. Можете да регистрирате текуща настройка като предварителна настройка или да заредите регистрирани предварителни настройки.</td> </tr> <tr> <td>Копия</td> <td>Извежда екранната клавиатура, която Ви позволява да въведете броя на копията.</td> </tr> <tr> <td>Преглед</td> <td>Извежда визуализация на изображението преди печат, копиране или изпращане на факсове.</td> </tr> <tr> <td></td> <td>Започва печат, копиране, сканиране или изпращане на факсове.</td> </tr> </table>	Предв.настр.	Извежда се списъка с предварителни настройки. Можете да регистрирате текуща настройка като предварителна настройка или да заредите регистрирани предварителни настройки.	Копия	Извежда екранната клавиатура, която Ви позволява да въведете броя на копията.	Преглед	Извежда визуализация на изображението преди печат, копиране или изпращане на факсове.		Започва печат, копиране, сканиране или изпращане на факсове.
Предв.настр.	Извежда се списъка с предварителни настройки. Можете да регистрирате текуща настройка като предварителна настройка или да заредите регистрирани предварителни настройки.								
Копия	Извежда екранната клавиатура, която Ви позволява да въведете броя на копията.								
Преглед	Извежда визуализация на изображението преди печат, копиране или изпращане на факсове.								
	Започва печат, копиране, сканиране или изпращане на факсове.								

Конфигурация на екрана Job/Status

Натиснете бутона  за показване на менюто Job/Status. Можете да проверите състоянието на принтера или на заданията.

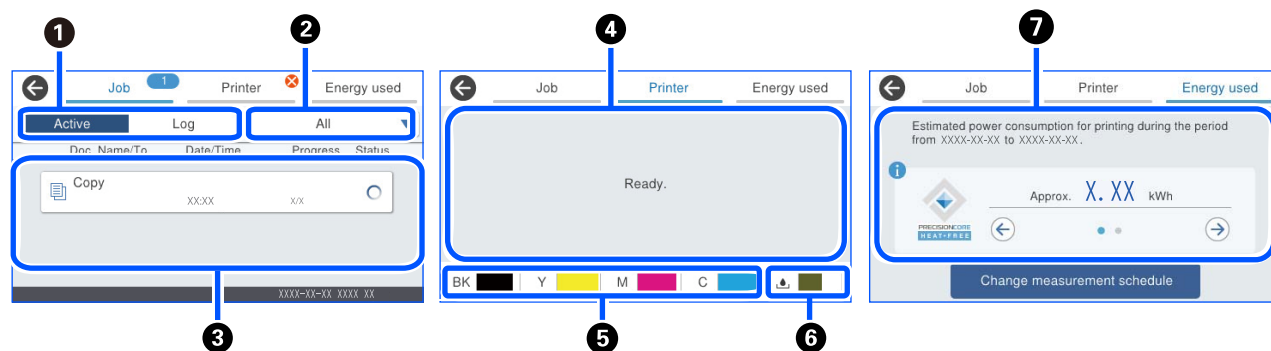

1	Превключва показаните списъци.
2	Филтрира задачите по функционалност.
3	Когато е избрано Активен , показва списъка с текущи задачи и такива, които очакват да бъдат обработени. Когато е избрано Хронолог. , показва хронология на задачите. Можете да отмените задачите или да проверите кода за грешка, показан в хронологията, когато задачата е неуспешна.
4	Показва грешки, възникнали на принтера. Изберете грешката от списъка, за да бъде показано съобщението за грешка.
5	Показва приблизителни нива на мастилото.
6	Показва приблизителния живот на кутията за поддръжка.
7	Извежда приблизителната консумирана енергия. Изведеното количество захранване е ориентировъчна стойност за общо използване и може да различава в зависимост от начина Ви на използване на този продукт. Очакваната консумация на енергия се изчислява, използвайки следната формула, базирайки се на това, че принтерът работи самостоятелно (без инсталирани опции). Очаквана консумация на енергия = $A \times B + C$ A: количеството необходима енергия за едно движение напред-назад на печатащата глава по ширината на хартията при отпечатване. B: броят пъти, за който печатащата глава се е преместила напред-назад при отпечатване в последните 7 дни. C: количеството енергия, необходимо за подаване на хартия и т.н. Относно консумацията на енергия на този продукт Стойността на типична консумация на електроенергия (TEC) ^{*1} на този продукт е около 1/3 от стандартната стойност ^{*2} , необходима за съответствие с международната програма Energy Star.

*1 TEC е съкращение от Типична консумация на електроенергия и е консумацията на енергия (kWh) за една стандартна седмица (5 дни на непрекъсната работа и сън / изкл. + 2 дни сън / изкл). Тази стойност се използва като референтна стойност за изпълнение на изискванията на „Международна програма Energy Star“.

Стойността на ТЕС на този продукт се изчислява независимо от Epson въз основа на стандарта ТЕС на метода за измерване на международната програма Energy Star. Вижте уебсайта на Epson или се свържете с отдела за поддръжка на Epson за стойност на ТЕС на този продукт и условията за нейното измерване.

- *2 Стандартните стойности за изпълнение на изискванията на Международната програма Energy Star са изложени така, че първите 25% от продуктите с отлична енергоспестяваща ефективност изпълняват този стандарт.

Още по темата

- ➔ [“На менюто за състояние се извежда код за грешка” на страница 360](#)

Запазване на задание









Можете да запазвате задания по време на копиране или отпечатване, когато не използвате ADF или стъклото на скенера.

Не е необходимо да извършвате специални дейности за запазване на задания. Ако изберете  по време на нормална работа, заданието се изпълнява веднага след завършване на текущото задание.

Можете да запазвате до 150 от следните типове задания, включително текущото задание.

- Печат
- Копиране
- Изпращане на факс

Упътване за иконата за задание

	Указва задание за копиране/печат.
	Указва задание за печат, различно от копиране, като печат на външно устройство.
	Указва задание за печат/отчет, като печат на отчет за факс.
	Указва задание за изпращане на данни, като сканиране на данни, изпращане на данни за сканиране.
	Указва задание за приемане на факс.
	Указва задание за изпращане на факс.
	Указва задание за печат/приемане на факс.
	Указва задание за запазване на данни, като запазване във външна памет на факс.
	Указва задание за изпращане на имейл, като сканиране към имейл.

Въвеждане на букви

Можете да въвеждате знаци и символи, като използвате клавиатурата на екрана, при извършване на мрежови настройки и т.н.

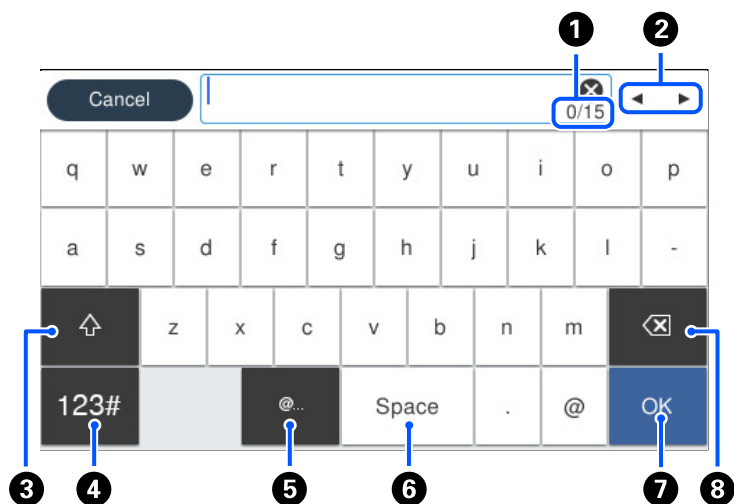

1	Указва броя символи.
2	Премества курсора в позиция за въвеждане.
3	Превключва между главни и малки букви или цифри и символи.
4	Превключва между различните видове символи. 123# : Можете да въвеждате цифри и символи. ABC : Можете да въвеждате букви.
5	Въвежда често използвани домейн адреси или URL адреси чрез просто избиране на елемента.
6	Въвежда интервал.
7	Въвежда символ.
8	Изтрива символ наляво.

Подготовка на принтера и извършване на първоначални настройки

Резюме на подготовка на принтера и извършване на първоначални настройки.	35
Инсталиране на допълнителни елементи.	37
Създаване на мрежова връзка и извършване на настройки.	54
Подготовка и настройка на принтера съгласно употребата.	74
Настройки за печат, сканиране, копиране и изпращане на факс.	107
Проблеми при извършване на настройки.	149

Резюме на подготовка на принтера и извършване на първоначални настройки

Този раздел разяснява необходимата дейност за свързване на принтера към мрежа и използването му като споделен принтер.

Тази дейност трябва да се извърши от администратора на принтера.

Още по темата

- ➔ [“Подготовка на принтера” на страница 35](#)
- ➔ [“Защита на настройките чрез заключване на панела” на страница 55](#)
- ➔ [“Конфигуриране на мрежова връзка” на страница 35](#)
- ➔ [“Резюме на необходимите подготовки за всяка функция” на страница 36](#)
- ➔ [“Извършване на настройки за печат” на страница 36](#)

Подготовка на принтера

По време на подготовителния етап инсталирайте допълнителни елементи или устройство за удостоверяване, ако е необходимо.

Още по темата

- ➔ [“Монтиране на допълнителната табла” на страница 38](#)
- ➔ [“Монтиране на допълнителни касети за хартия” на страница 42](#)
- ➔ [“Монтиране на устройство за удостоверяване” на страница 47](#)

Предпазване на принтера от неупълномощени промени в настройките

Препоръчваме Ви да извършите следната операция, за да не позволите на потребителя да променя настройките на принтера.

- Промяна на паролата на администратора
- Вижте **Panel Lock**, функция, която позволява на администратора на принтера да заключва елементи на менюто на контролния панел.

Още по темата

- ➔ [“Промяна на паролата на администратора” на страница 54](#)
- ➔ [“Защита на настройките чрез заключване на панела” на страница 55](#)

Конфигуриране на мрежова връзка

Свържете принтера към мрежа, за да може да се използва като споделен принтер.

Задайте TCP/IP и прокси сървър, както е необходимо.

Още по темата

➔ [“Създаване на мрежова връзка и извършване на настройки” на страница 54](#)

Резюме на необходимите подготовки за всяка функция

Извършете следните операции съгласно начина Ви на използване на принтера и средата, в която ще се използва.

Елементи	Описание
Конфигуриране на сървър за електронна поща	Конфигурирайте имейл сървъра, ако желаете да препратите сканираните данни или данните на получения факс към имейл или да уведомите конкретно лице относно състоянието на принтера по имейл. “Регистриране на имейл сървър” на страница 76
Настройка на споделена мрежова папка	Задайте, когато изпращате сканирани данни или сте получили данни за факс в споделена папка.
Направете контактите достъпни	Задайте, когато регистрирате местоназначения за факс, имейл, данни за сканиране и данни за препращане на факс към списъка с контакти. “Регистрация на контакти” на страница 90
Настройки за използване на информация за потребители на LDAP сървъра като местоназначения	Ако използвате LDAP сървър, конфигурирайте го така, че да можете да използвате контактите на LDAP сървъра от принтера.
Първоначални настройки за печат	Персонализирайте настройките на устройството за подаване на хартия и настройките за печат по подразбиране, за да отговарят на Вашата среда. Извършване на настройки за използване на услугите за печат, предоставени от други компании.
Подготовка на сканиране или копиране	Използвайте функцията за сканиране от компютъра, функцията за сканиране към XXX от контролния панел на принтера и задайте изходното местоназначение за копията. “Подготовка за сканиране” на страница 118
Достъпност на функциите за факс	Свържете към телефонна линия и задайте настройките за приемане/изпращане на факс.

За настройки на сигурността и други настройки на управление на принтера вижте съответната връзка с информацията по-долу.

Още по темата

➔ [“Подготовка и настройка на принтера съгласно употребата” на страница 74](#)

➔ [“Настройки за печат, сканиране, копиране и изпращане на факс” на страница 107](#)

➔ [“Информация за администратор” на страница 477](#)

Извършване на настройки за печат

Има налични няколко метода, когато извършвате настройки за принтера.

Още по темата

- ➔ [“Конфигуриране от контролния панел на принтера” на страница 37](#)
- ➔ [“Настройка чрез Web Config от компютър” на страница 37](#)
- ➔ [“Настройка чрез Epson Device Admin от компютър \(само за Windows\)” на страница 37](#)

Конфигуриране от контролния панел на принтера

Ако сте активирали заключване на панела, имате нужда от парола на администратора, за да управлявате заключените елементи.

Вижте свързаната информация за повече подробности.

Още по темата

- ➔ [“Стойност по подразбиране на администраторската парола” на страница 19](#)

Настройка чрез Web Config от компютър

Web Config е вградена уебстраница на принтера за конфигуриране на настройките на принтера. Можете да управлявате принтера, свързан към мрежата, от компютъра.

За да влезете в Web Config, трябва първо да имате назначен IP адрес към принтера.

Забележка:

- Преди да конфигурирате IP адреса, можете да отворите Web Config, като свържете компютъра и принтера директно с LAN кабел и като посочите IP адреса по подразбиране.*
- Тъй като принтерът използва самоподписан сертификат при влизане в HTTPS, на браузъра се извежда предупреждение, когато стартирате Web Config; това не указва проблем и може безопасно да се игнорира.*
- За да отворите административната страница след стартиране на Web Config, трябва да влезете в принтера с паролата на администратора.*

Вижте свързаната информация за повече подробности.

Още по темата

- ➔ [“Стойност по подразбиране на администраторската парола” на страница 19](#)
- ➔ [“Приложение за конфигуриране на операции на принтера \(Web Config\)” на страница 411](#)

Настройка чрез Epson Device Admin от компютър (само за Windows)

Използвайте Epson Device Admin, когато конфигурирате множество принтери в една партида.

Инсталиране на допълнителни елементи

Този раздел обяснява процедурата за инсталиране на допълнителни елементи на принтера.

Монтиране на допълнителната табла

Таблата може да бъде прикрепена към принтера и допълнителните касети за хартия.

 **Внимание:**

- Уверете се, че преди да започнете монтажа сте изключили принтера и сте извадили захранващия кабел и всички останали проводници от принтера. Ако не го направите захранващият кабел може да се повреди и това да предизвика токов удар или пожар.
- Заклучете колелцата на таблата преди да започнете монтирането. Можете да се нараните ако таблата се отмести неочаквано.
- Когато повдигате принтера, поставете ръцете си на позициите, показани по-долу. Ако при повдигане на принтера го държите за други точки, той може да падне, а освен това можете да прищипнете пръстите си, когато го поставяте.

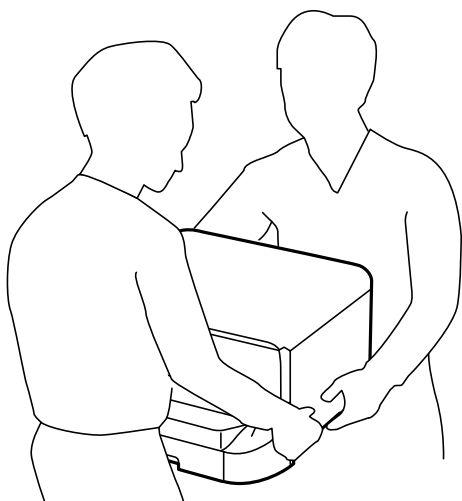

1. Изключете принтера с натискане на бутон , след което изключете захранващия кабел от електрическата мрежа.
2. Изключете всички свързани кабели.

Забележка:

Ако има монтирана допълнителна касета за хартия, демонтирайте я.

3. Извадете изходната тава.

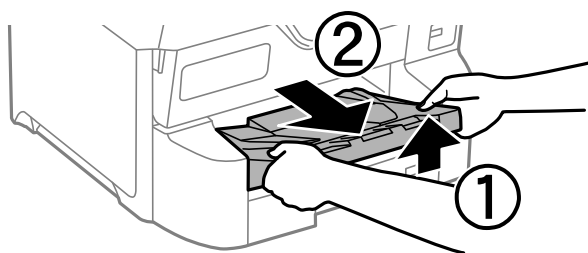

4. Извадете таблата от кутията и махнете всички защитни материали от нея.

5. Проверете приложените аксесоари.

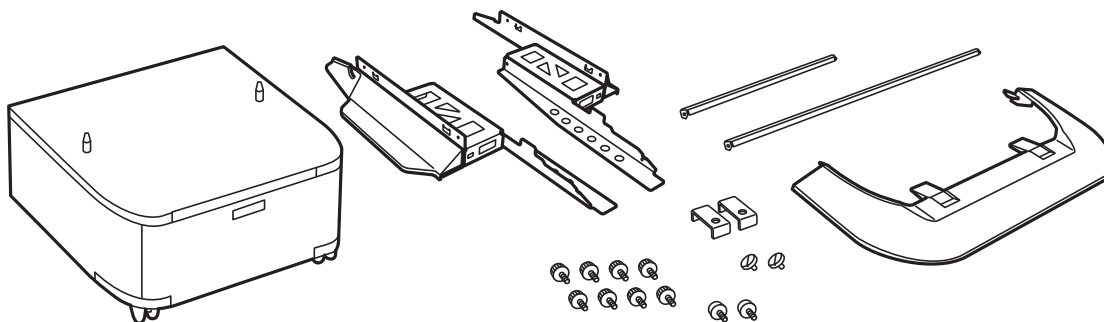

Забележка:

Формата на стойките може да се различава от тази илюстрация.

6. Поставете стойките в колелцата на таблата.

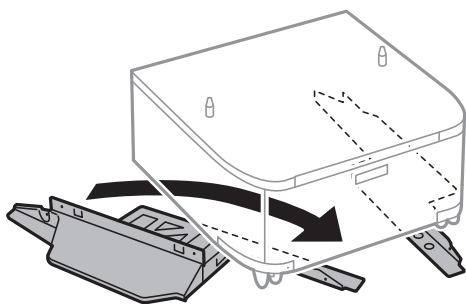

7. Закрепете стойките с помощта на приставките и винтовете.

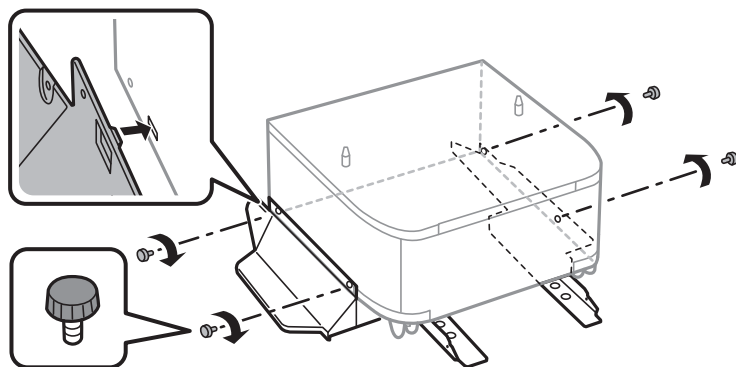

Важно:

Уверете се, че и двете стойки са здраво поставени. В противен случай принтерът може да падне.

8. Закрепете усилващите пръти с помощта на приставките и винтовете.

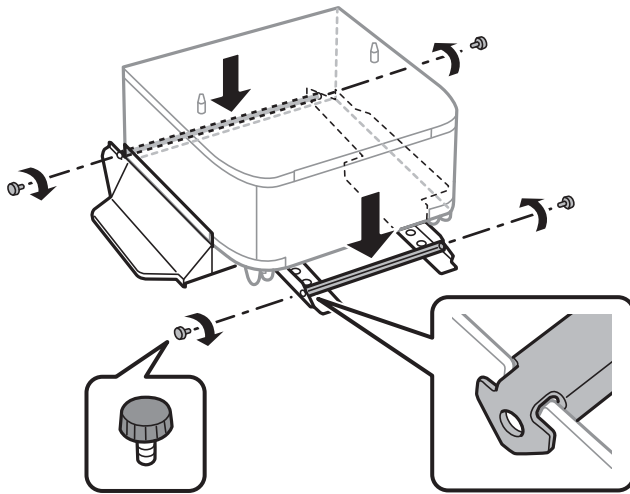

9. Поставете таблата върху плоска повърхност и заключете колелцата отпред.

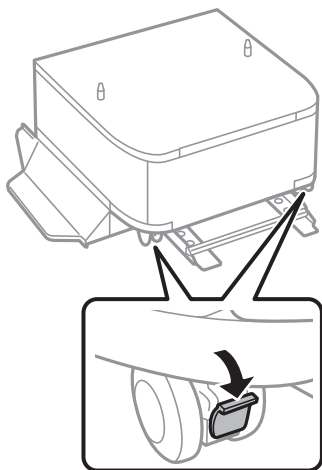

10. Фиксирайте капака към стойките.

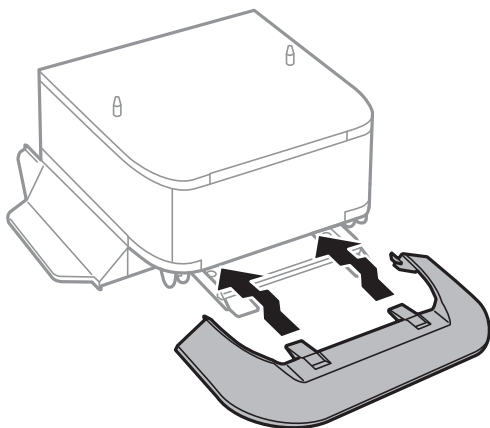

11. Издърпайте касета за хартия.

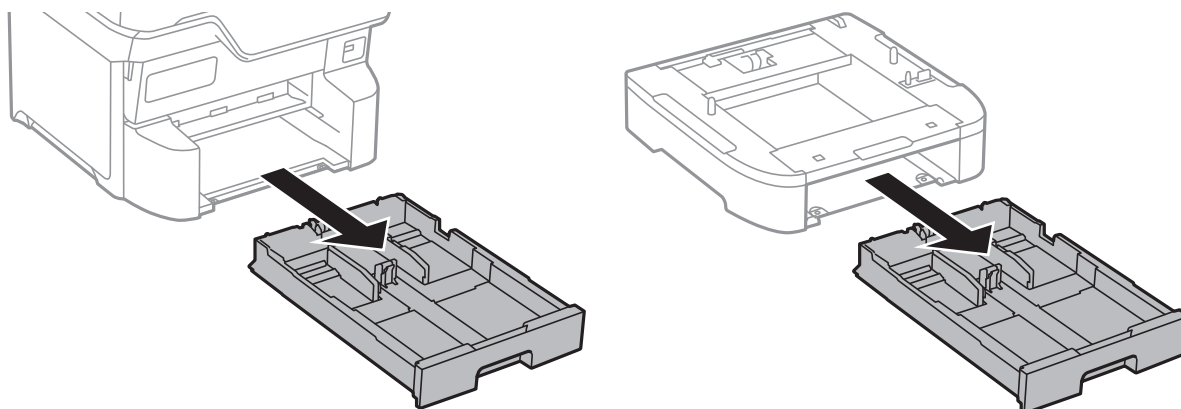

12. Спуснете внимателно принтера върху допълнителната касета за хартия по такъв начин, че ъглите да са подравнени, след което ги прикрепете с винтовете.

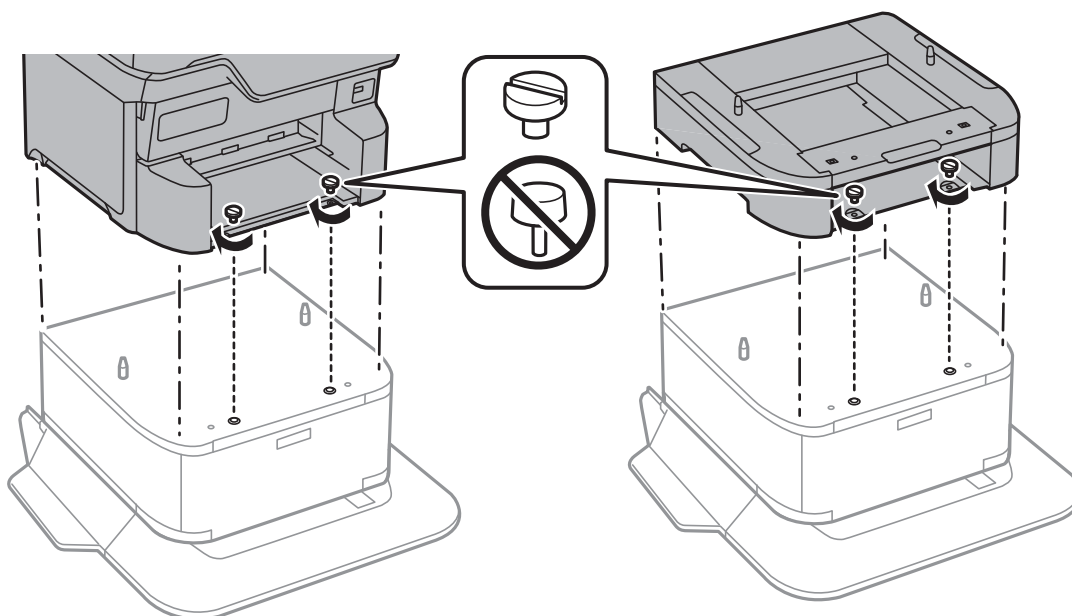

Забележка:

След сглобяването може да останат винтове.

13. Закрепете принтера или допълнителната касета за хартия от задната страна с помощта на приставките и винтовете.

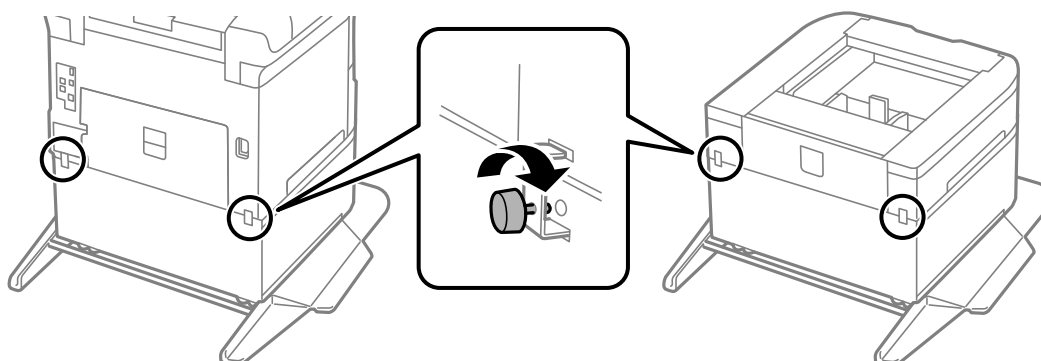

14. Поставете обратно касета за хартия.
15. Поставете изходната тава.

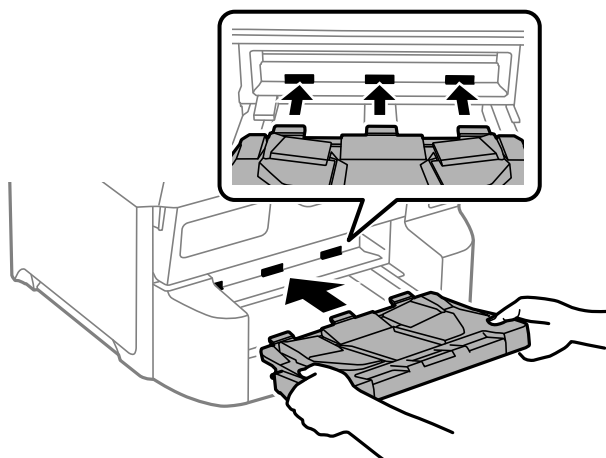

16. Свържете кабелите и включете принтера.

Забележка:

При демонтиране на таблата изключете принтера, извадете захранващия кабел, изключете всички проводници и след това изпълнете процедурата по монтаж в обратен ред.

Монтиране на допълнителни касети за хартия

Можете да инсталирате до 3 касети за хартия.

 **Внимание:**

- Уверете се, че преди да започнете монтажа сте изключили принтера и сте извадили захранващия кабел и всички останали проводници от принтера. Ако не го направите захранващият кабел може да се повреди и това да предизвика токов удар или пожар.
- Когато повдигате принтера, поставете ръцете си на позициите, показани по-долу. Ако при повдигане на принтера го държите за други точки, той може да падне, а освен това можете да прищипете пръстите си, когато го поставяте.

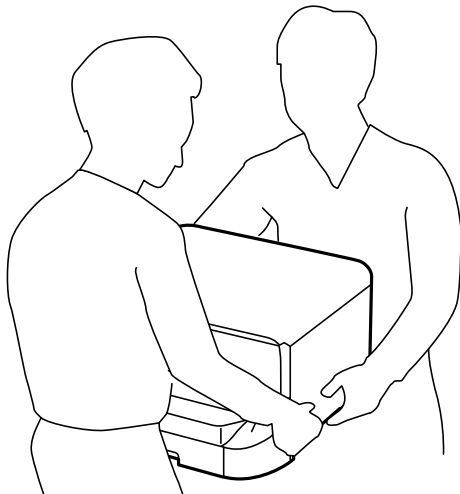

! **Важно:**

Ако използвате допълнителна табла, трябва предварително да я монтирате под дъното на касетите за хартия.

1. Изключете принтера с натискане на бутон , след което изключете захранващия кабел от електрическата мрежа.

2. Изключете всички свързани кабели.

Забележка:

Ако има монтирани други допълнителни касети за хартия, демонтирайте ги.

3. Извадете изходната тава.

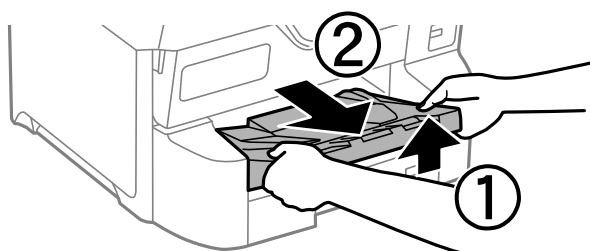

4. Извадете допълнителната касета за хартия от кутията и махнете всички защитни материали от нея.

5. Проверете приложените аксесоари.

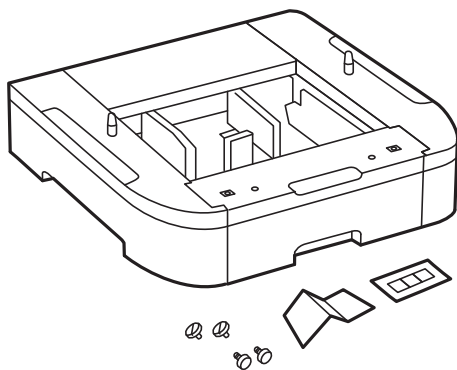

6. Поставете допълнителната касета за хартия на мястото, на което желаете да разположите принтера.

7. Издърпайте касета за хартия.

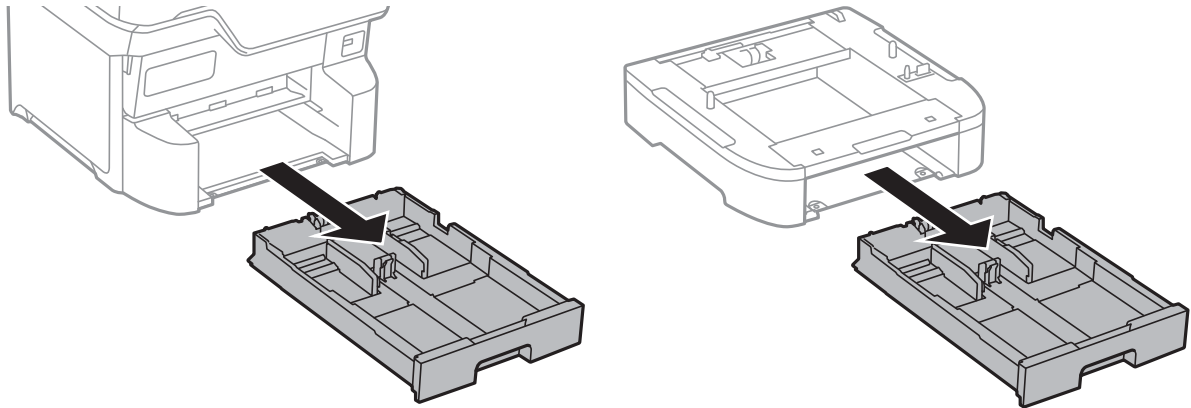

8. Ако използвате допълнителни касети, подредете всички допълнителни касети за хартия една върху друга, след което ги прикрепете с помощта на винтовете.

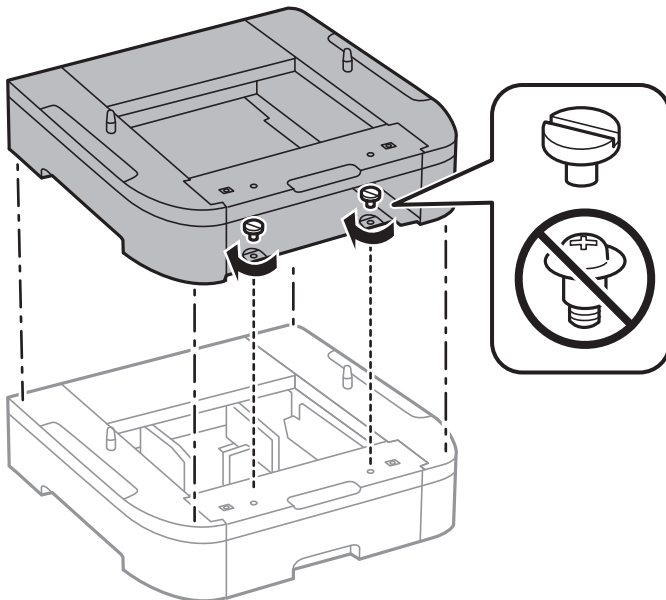

9. Спуснете внимателно принтера върху допълнителната касета за хартия по такъв начин, че ъглите да са подравнени, след което ги прикрепете с винтовете.

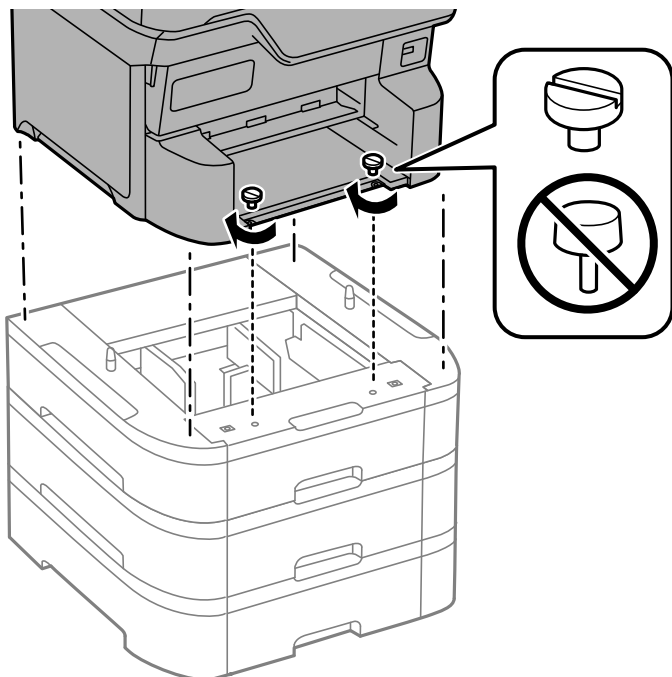

Забележка:

След сглобяването може да останат винтове.

10. Закрепете допълнителната касета за хартия за принтера от задната им страна с помощта на приставките и винтовете.

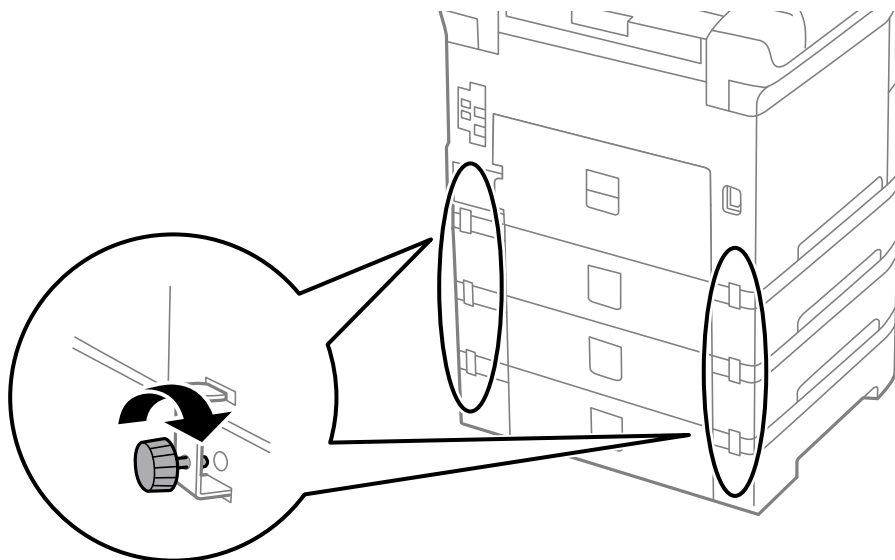

11. Поставете индикация върху държача, показваща размера на хартията, която ще бъде зареждана в касетата.

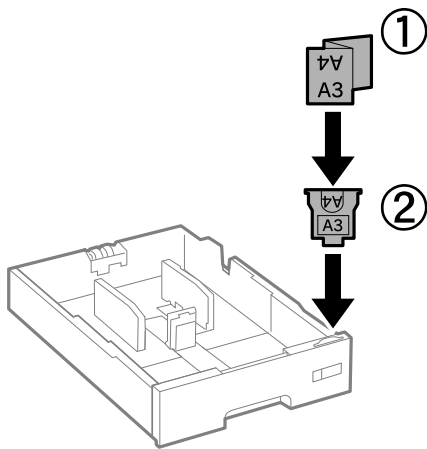

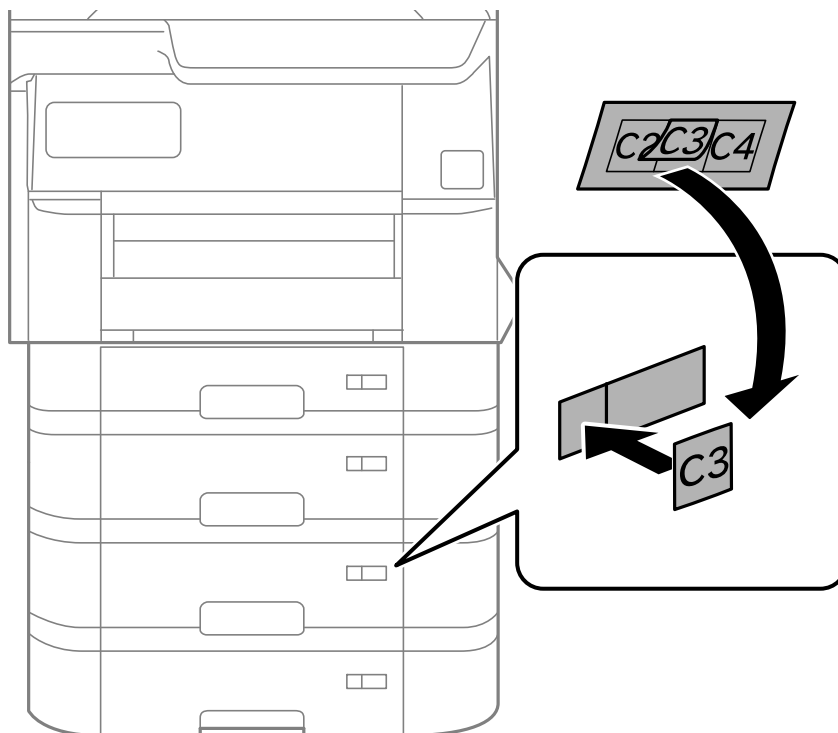

12. Поставете обратно касета за хартия.
13. Залепете стикер, показващ номера на касетата.

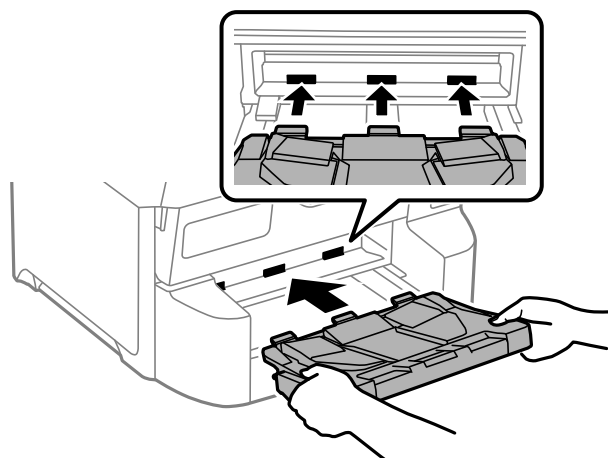

14. Поставете изходната тава.



15. Свържете наново захранващия кабел и всички останали проводници, след което го включете в електрическата мрежа.
16. Включете принтера като натиснете бутон .
17. Натиснете бутон  и проверете дали допълнителната касета за хартия, която сте монтирали се показва на екрана **Настр. х-я**.

Забележка:

При демонтиране на допълнителната касета за хартия изключете принтера, извадете захранващия кабел, изключете всички проводници и след това изпълнете процедурата по монтаж в обратен ред.

Продължете с настройките на драйвера на принтера.

Още по темата

- ➔ [“Задаване на налични допълнителни елементи” на страница 74](#)
- ➔ [“Кодове за допълнителни елементи” на страница 403](#)

Монтиране на устройство за удостоверяване

При използване на устройството за удостоверяване със система за удостоверяване свържете устройството за удостоверяване, като IC четец на карти, към принтера.

Свързване на устройството за удостоверяване

Тази секция обяснява как да инсталирате опционалната стойка за устройство за удостоверяване P2 и устройство за удостоверяване. Прикачете стойката за устройство за удостоверяване P2, използвайки следните принадлежности. Не се използват други части с този модел.

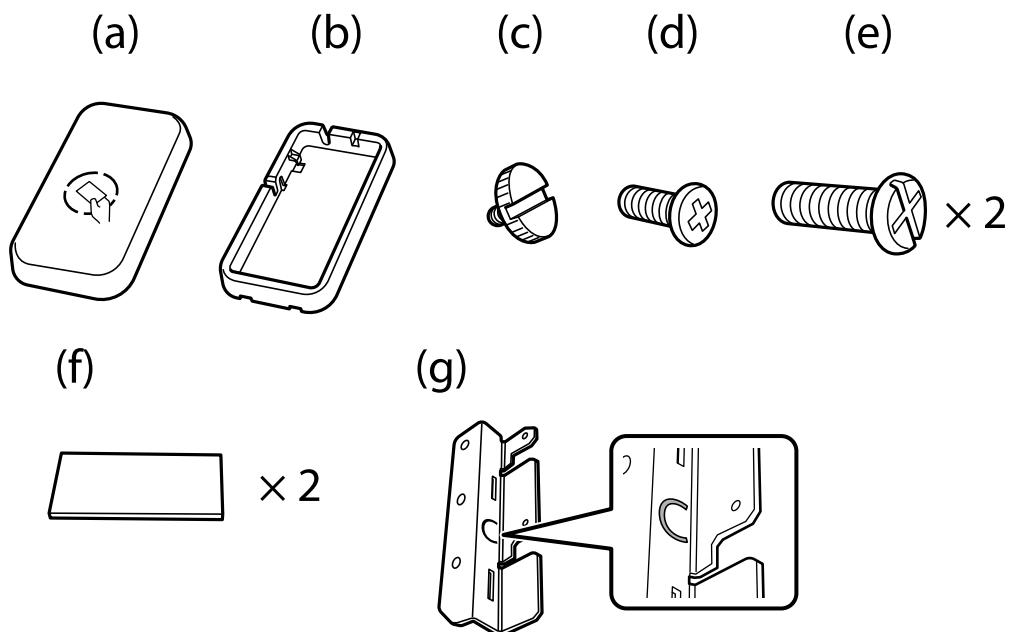

Забележка:

- Устройството за удостоверяване може да се използва, когато използвате система за удостоверяване.
- Свържете устройство за удостоверяване със същия номер на модел като на устройството за удостоверяване, което е било използвано за потвърждение на картата за удостоверяване.

1. Отлепете покритието върху отворите за винтове отстрани на принтера.

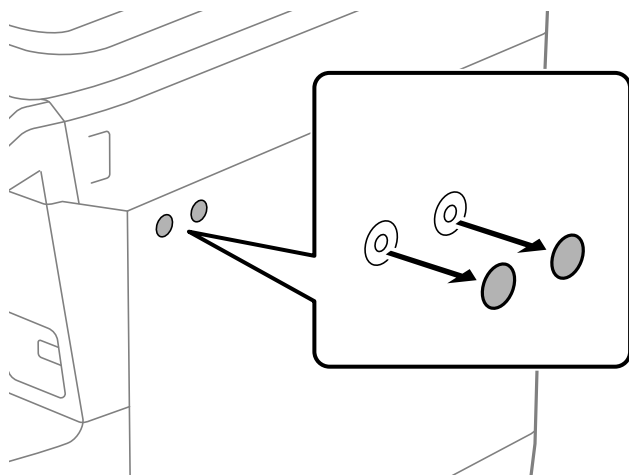

2. Закрепете металната плоча (g) с два винта (e), използвайки отвертка Phillips.

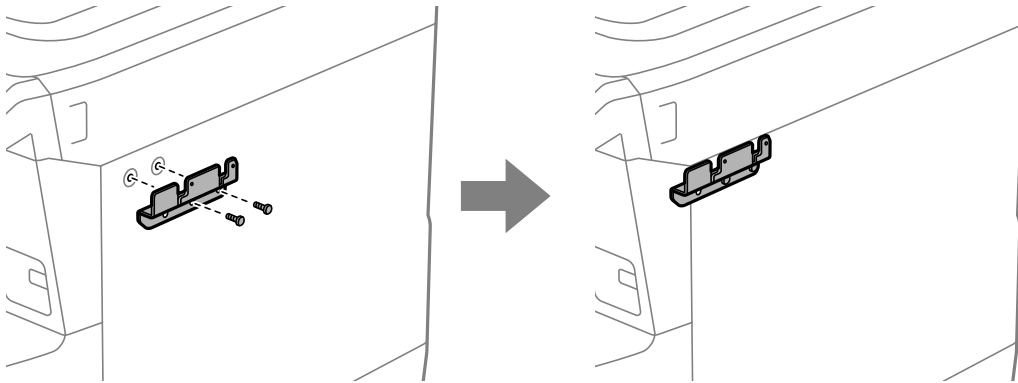

3. Поставете долната част (b) на стойката за устройство за удостоверяване върху металната плоча (g).

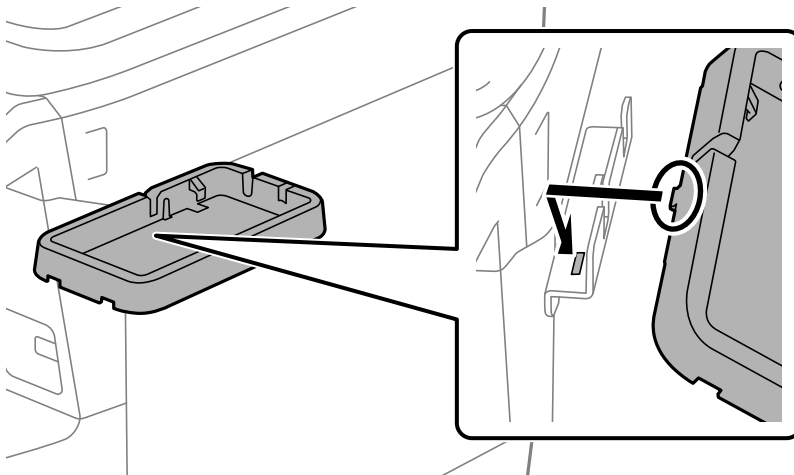

4. Закрепете долната част (b) на стойката за устройство за удостоверяване с винтовете (c). Завинтете винта (c) на ръка.

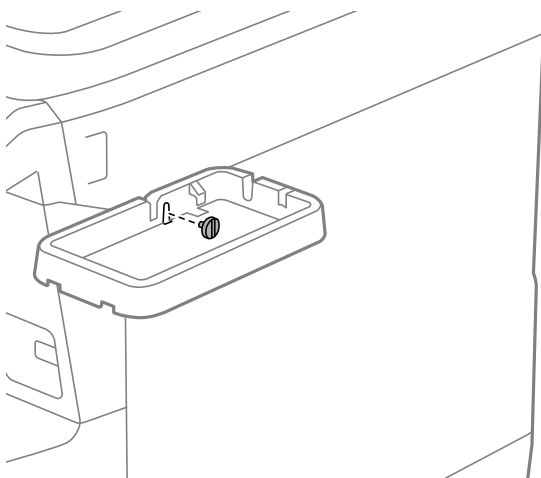

5. Поставете горната част (a) върху стойката за устройство за удостоверяване, както е показано на картинката.

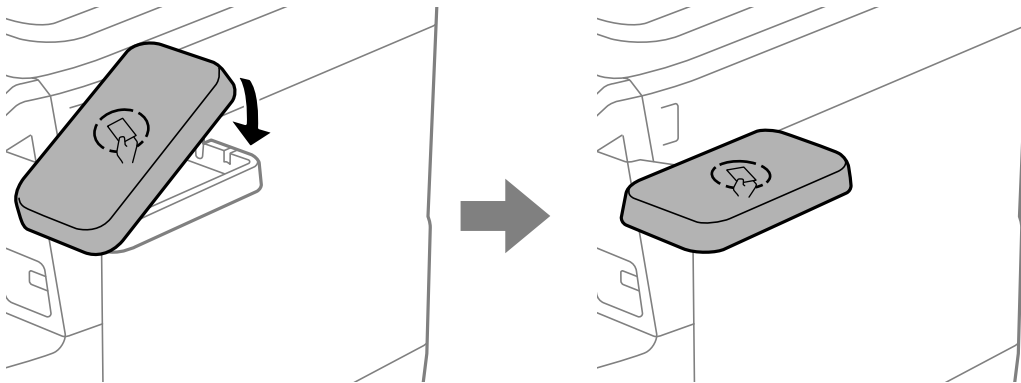

6. Използвайте отвертка Phillips, за да закрепите стойката за устройство за удостоверяване с винтовете (d).

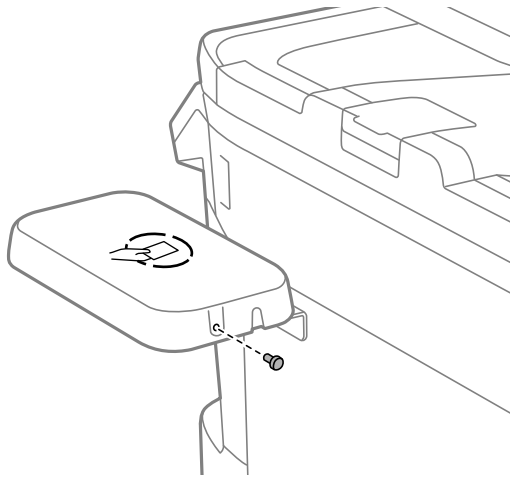

7. Фиксирайте устройството за удостоверяване на върха на стойката с двете парчета от предоставената двойнозалепова лента (f).

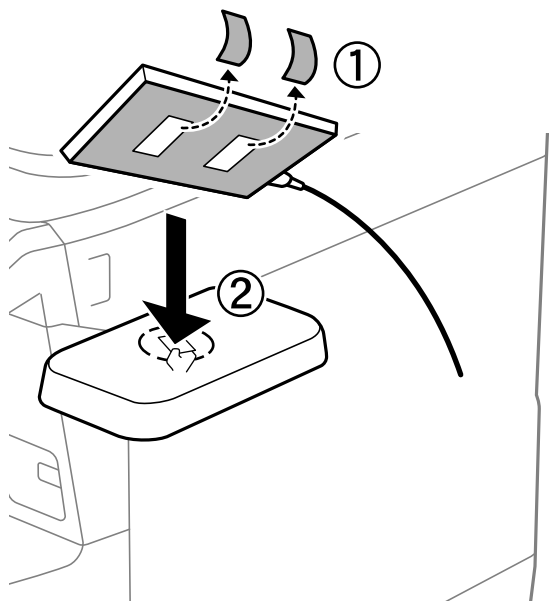

Забележка:

Ако искате да оставите устройството за удостоверяване върху стойката, поставете нещо дебело (като сгъната хартия) под устройството за удостоверяване, за да повдигнете устройството. Все пак не използвайте метални обекти или всеки предмет, който произвежда електромагнитни вълни.

Ако устройството за удостоверяване не се повдигне, картите за удостоверяване може да не бъдат прочетени поради средата на използване или спецификациите на устройството за удостоверяване, като спецификациите за комуникационно разстояние.

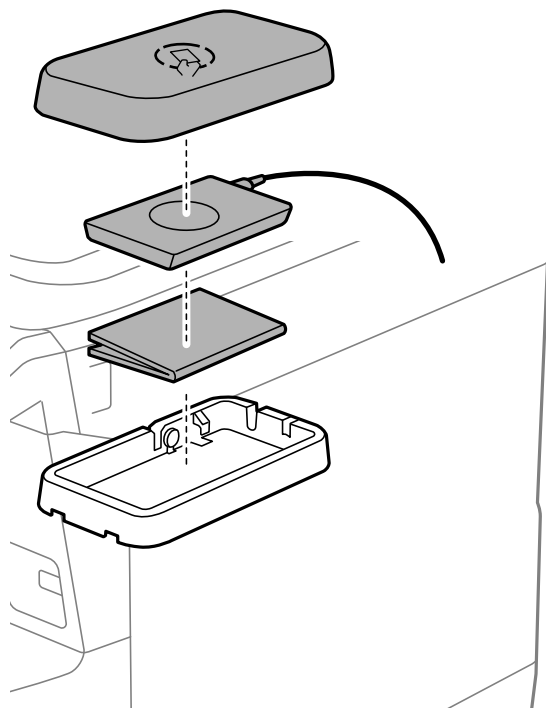

8. Отлепете покритието от сервисния порт на принтера.

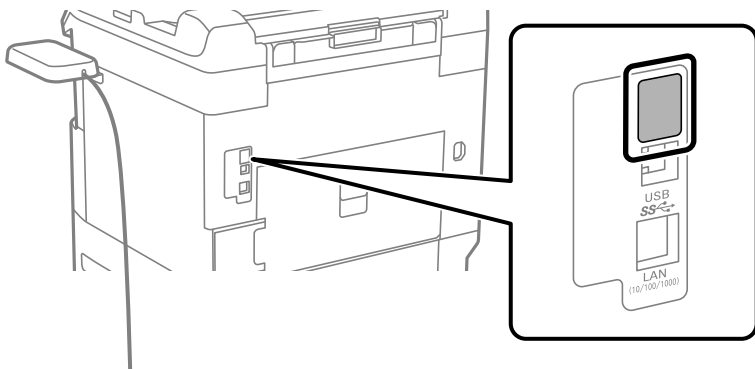

9. Свържете кабела за устройството за удостоверяване към сервисния порт.

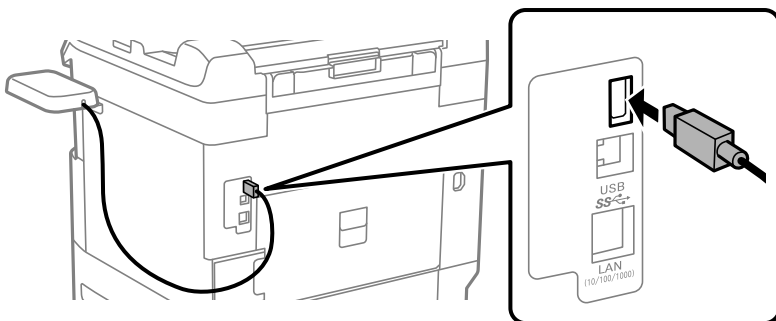

10. Отстранете покритието, прикрепете скобата и след това свържете кабела, както е показано по-долу.

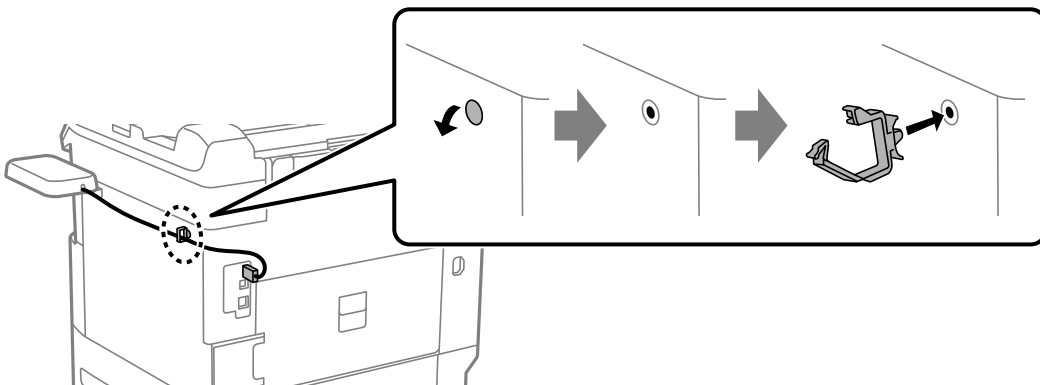

Потвърждаване на състоянието на свързване на устройството за удостоверяване

Можете да използвате няколко метода за потвърждение на състоянието на свързване на устройството за удостоверяване.

Контролен панел на принтера

Настройки > Състояние на удостоверяване на устройство

Web Config

Можете да потвърдите от едно от следните менюта.

- Раздел **Status > Product Status > Card Reader Status**
- Раздел **Device Management > Card Reader > Check**

Потвърждение, че картата за удостоверяване е разпозната

Можете да проверите дали картите за удостоверяване могат да бъдат разпознати с помощта на Web Config.

1. Въведете IP адреса на принтера в браузъра за достъп до Web Config.
Въведете IP адреса на принтера от компютър, който е свързан към същата мрежа като принтера.
Можете да проверите IP адреса на принтера от следното меню.
Настройки > Общи настройки > Настройки на мрежата > Мрежов статус > Състояние на кабелна LAN/Wi-Fi връзка
2. Въведете паролата на администратора, за да влезете като администратор.
3. Изберете в следния ред.
Раздел **Device Management > Card Reader**
4. Задръжте картата за удостоверяване над устройството за удостоверяване.
5. Щракнете върху **Check**.
Резултатът се извежда.

Още по темата

➔ [“Стойност по подразбиране на администраторската парола” на страница 19](#)

Отстраняване на неизправности от устройство за удостоверяване

Не може да се чете картата за удостоверяване

Проверете посоченото по-долу.

- Проверете дали устройството за удостоверяване е свързано правилно към принтера.
Уверете се, че сте свързали устройството за удостоверяване към сервизния порт на принтера.
- Проверете дали устройството за удостоверяване и картата за удостоверяване са сертифицирани.
Свържете се с Вашия търговец за информация относно поддържани устройства и карти за удостоверяване.

Създаване на мрежова връзка и извършване на настройки

Този раздел разяснява необходимите настройки, за да могат потребители в една и съща мрежа да използват принтера.

Промяна на паролата на администратора

Парола на администратор е зададена за принтера. Препоръчваме Ви да промените първоначалната парола, преди да използвате принтера.

Ако забравите паролата на администратор, няма да можете да промените настройките за елементи, които са заключени чрез **Panel Lock**, и ще трябва да се свържете с отдела за поддръжка, за да ги отключи.

Още по темата

- ➔ [“Бележки относно паролата на администратора” на страница 19](#)
- ➔ [“Промяна на паролата на администратор от контролния панел” на страница 54](#)
- ➔ [“Промяна на паролата на администратор от компютъра” на страница 54](#)

Промяна на паролата на администратор от контролния панел

1. Изберете **Настройки** на контролния панел на принтера.
2. Изберете **Общи настройки > Системна администрация > Настройки за сигурност > Администраторски настройки > Администраторска парола > Промяна**.
3. Въведете настоящата парола.

Забележка:

Вижте свързаната информация по-долу за паролата на администратор по подразбиране.

4. Следвайте инструкциите на екрана, за да зададете нова парола.

Забележка:

За да възстановите паролата на администратор до паролата по подразбиране, изберете следните менюта от контролния панел.

Общи настройки > Системна администрация > Настройки за сигурност > Администраторски настройки > Администраторска парола > Възстановяване на настройки по подразбиране

Още по темата

- ➔ [“Стойност по подразбиране на администраторската парола” на страница 19](#)

Промяна на паролата на администратор от компютъра

Можете да зададете паролата на администратор чрез Web Config. Когато използвате Web Config, е необходимо да свържете принтера към мрежата. Ако принтерът не е свързан към мрежата, свържете директно към компютър с ethernet кабел.

1. Въведете IP адреса на принтера в брауъра за достъп до Web Config.
Въведете IP адреса на принтера от компютър, който е свързан към същата мрежа като принтера.
Можете да проверите IP адреса на принтера от следното меню.
Настройки > Общи настройки > Настройки на мрежата > Мрежов статус > Състояние на кабелна LAN/Wi-Fi връзка
2. Въведете паролата на администратора, за да влезете като администратор.
Изберете **Log in**, след което въведете паролата на администратор и щракнете върху **ОК**.
3. Изберете **Product Security-Change Administrator Password**.
4. Въведете парола в **Current password** и **New Password**, и **Confirm New Password**. Въведете потребителското име, ако е необходимо.
Забележка:
Вижте свързаната информация по-долу за паролата на администратор по подразбиране.
5. Изберете **ОК**.
Забележка:
*За да възстановите паролата на администратор към първоначалната, изберете **Restore Default Settings** на екрана **Change Administrator Password**.*

Още по темата

- ➔ [“Стойност по подразбиране на администраторската парола” на страница 19](#)

Защита на настройките чрез заключване на панела

За да не позволяват на неупълномощени потребители да преглеждат или променят настройките на принтера или мрежовите настройки при свързване към мрежата, администраторите могат да заключват елементи от менюто на контролния панел с помощта на функцията **Заключване на панела**. Трябва да сте влезли като администратор, за да управлявате заключените елементи на менюто.

Забележка:

Можете да промените паролата по-късно.

Още по темата

- ➔ [“Настройка на контролния панел” на страница 485](#)

Активиране на Заключване на настройка от контролния панел

1. Изберете **Настройки** на контролния панел на принтера.
2. Изберете **Общи настройки > Системна администрация > Настройки за сигурност > Администраторски настройки**.
3. Изберете **Вкл.** в **Заключване на настройка**.

Проверете дали се извежда  на началния екран.

Още по темата

➔ [“Стойност по подразбиране на администраторската парола” на страница 19](#)

Активиране на Заклучване на настройка от компютър



1. Въведете IP адреса на принтера в браузъра за достъп до Web Config.
Въведете IP адреса на принтера от компютър, който е свързан към същата мрежа като принтера.
Можете да проверите IP адреса на принтера от следното меню.
Настройки > Общи настройки > Настройки на мрежата > Мрежов статус > Състояние на кабелна LAN/Wi-Fi връзка
2. Въведете паролата, след което щракнете върху **ОК**.
3. Изберете в следния ред.
Раздел **Device Management > Control Panel**
4. От **Panel Lock**, изберете **ON**.
5. Щракнете върху **ОК**.
6. Проверете дали се извежда  на началния екран на контролния панел на принтера.

Още по темата

➔ [“Стойност по подразбиране на администраторската парола” на страница 19](#)

➔ [“Приложение за конфигуриране на операции на принтера \(Web Config\)” на страница 411](#)

Влизане в принтера чрез контролния панел

1. Докоснете .
2. Въведете паролата на администратора, след което изберете **ОК**.
Извежда се , когато сте удостоверени, след това можете да работите със заключените елементи на менюто.
Докоснете  за излизане.

Забележка:

Когато изберете **Вкл. за Настройки > Общи настройки > Осн. Настройки > Интервал за операцията**, Вие автоматично излизате след определен период от време, ако няма активност на контролния панел.

Свързване на принтера към мрежата

Можете да свържете принтера към мрежата по няколко начина.

- Свържете с помощта на разширени настройки на контролния панел.

- Свържете, като използвате инсталираща програма.

Можете да пуснете инсталиращата програма от уеб сайта или от диск със софтуер (за модели с диск със софтуер и за модели, за които е достъпен диск със софтуер.)

В този раздел е разяснена процедурата за свързване на принтера към мрежата чрез контролния панел на принтера.

Преди извършване на мрежова връзка

За да се свържете към мрежата, проверете предварително метода на свързване и информацията за настройка за връзката.

Събиране на информацията относно настройката за свързване

Подгответе необходимата информация за настройка за свързване. Проверете предварително следната информация.

Отдели	Елементи	Забележка
Метод на свързване на устройство	<input type="checkbox"/> Ethernet <input type="checkbox"/> Wi-Fi	Вземете решение как да свържете принтера към мрежа. За кабелна LAN мрежа, свързва се към LAN комутатор. За Wi-Fi, свързва се към мрежата (SSID) на точката на достъп.
Информация за LAN мрежа	<input type="checkbox"/> IP адрес <input type="checkbox"/> Подмрежова маска <input type="checkbox"/> Шлюз по подразбиране	Изберете IP адреса за назначаване към принтера. Когато назначите IP адреса статично, всички стойности са необходими. Когато назначите IP адреса динамично с помощта на функцията DHCP, тази информация не е задължителна, защото се задава автоматично.
Информация за Wi-Fi връзка	<input type="checkbox"/> SSID <input type="checkbox"/> Парола	Това са SSID (име на мрежа) и паролата на точката за достъп, към която се свързва принтерът. Ако има зададено филтриране чрез MAC адрес, регистрирайте предварително MAC адреса на принтера, за да го регистрирате. Вижте следното за поддържаните стандарти. “Спецификации на Wi-Fi” на страница 461
Информация за DNS сървър	<input type="checkbox"/> IP адрес за основен DNS <input type="checkbox"/> IP адрес за вторичен DNS	Тези опции са задължителни, когато посочвате DNS сървъри. Вторичният DNS сървър се задава, когато системата разполага с излишна конфигурация и има вторичен DNS сървър. Ако се намирате в малка организация и не задавате DNS сървъра, задайте IP адреса на маршрутизатора.
Информация за прокси сървър	<input type="checkbox"/> Име на прокси сървър	Задайте го, когато Вашата мрежова среда използва прокси сървър за достъп до интернет от вътрешната мрежа и използвате функцията, с която принтерът директно се свързва към интернет. За следните функции принтерът се свързва директно към интернет. <ul style="list-style-type: none"> <input type="checkbox"/> Epson Connect Services <input type="checkbox"/> Облачни услуги на други компании <input type="checkbox"/> Актуализиране на фърмуер

Отдели	Елементи	Забележка
Информация за номер на порт	<input type="checkbox"/> Номер на порт за освобождаване	<p>Проверете номера на порта, използван от принтера и компютъра, след което освободете порта, който е блокиран от защитна стена, ако е необходимо.</p> <p>Вижте следното за номера на порта, използван от принтера.</p> <p>“Използване на порт за принтера” на страница 459</p>

Назначаване на IP адрес

Това са следните типове назначаване на IP адрес.

Статичен IP адрес:

Назначете ръчно предварително определения IP адрес на принтера (хост).

Информацията за свързване към мрежата (маска на подмрежа, шлюз по подразбиране, DNS сървър и т.н.) трябва да бъдат зададени ръчно.

IP адресът не се променя дори когато устройството е изключено, така че това е полезно, когато искате да управлявате устройства със среда, в която не можете да промените IP адреса или искате да управлявате устройства с помощта на IP адреса. Препоръчваме настройки на принтера, сървъра и т.н., до които имат достъп много компютри. Освен това, когато използвате функции за сигурност, като IPsec/IP филтриране, назначете фиксиран IP адрес, така че IP адресът да не се променя.

Автоматично назначаване с помощта на DHCP функция (динамичен IP адрес):

Назначете IP адреса автоматично към принтера (хост), като използвате DHCP функцията на DHCP сървъра или маршрутизатора.

Информацията за свързване към мрежата (маска на подмрежа, шлюз по подразбиране, DNS сървър и т.н.) се задава автоматично, за да можете лесно да свързвате устройството към мрежата.

Ако устройството или маршрутизаторът са изключени или в зависимост от настройките на DHCP сървъра, IP адресът може да се промени при повторно свързване.

Препоръчваме управление на устройства, различни от IP адреса, и комуникация с протоколи, която може да следва IP адреса.

Забележка:

Когато използвате функцията за запазване на IP адрес на DHCP, Вие можете да назначавате по всяко време един и същ IP адрес към устройствата.

DNS сървър и прокси сървър

DNS сървърът има име на хост, име на домейн на имейл адреса и т.н. във връзка с информацията за IP адреса.

Комуникацията е невъзможна, ако другата страна е описана с име на хост, име на домейн и т.н., когато компютърът или принтерът извършват комуникация по IP.

Подава заявки към DNS сървъра за тази информация и получава IP адреса на другата страна. Този процес се нарича преобразуване на име.

Поради това, устройствата, като компютри и принтери, могат да комуникират чрез IP адреса.

Преобразуването на име е необходимо, за да може принтерът да комуникира чрез функцията за имейл или с функцията за интернет връзка.

Когато използвате тези функции, извършете настройките на DNS сървъра.

Когато назначите IP адреса на принтера с помощта на функцията DHCP на DHCP сървъра или маршрутизатора, той се конфигурира автоматично.

Прокси сървърът е поставен на шлюза между мрежата и интернет и комуникира с компютъра, принтера и интернет (срещуположен сървър) вместо всеки от тях. Срещуположният сървър комуникира само с прокси сървъра. Следователно, информацията за принтера, например IP адрес и номер на порт, не може да бъде прочетена и се очаква увеличена сигурност.

Когато се свързвате с интернет чрез прокси сървър, конфигурирайте прокси сървъра на принтера.

Свързване към мрежата от контролния панел

Свържете принтера към мрежата с помощта на контролния панел на принтера.

Задаване на IP адрес

Задайте основни елементи като **IP адрес**, **Маска на подмрежата**, **Шлюз по подразбиране**.

В този раздел е разяснена процедурата за настройка на статичен IP адрес.

Ако искате да конфигурирате настройки на принтер с активна функция **Заклучване на настройка**, трябва да се впишете като администратор.

Ако на екрана на принтера е показано , натиснете тази икона и влезте като администратор.

1. Включете принтера.
2. Изберете **Настройки > Общи настройки > Настройки на мрежата** > на началния екран от контролния панел на принтера.
3. Изберете **Разширени > TCP/IP**.
4. Изберете **Ръчно** за **Получаване на IP адрес**.

Когато зададете IP адреса автоматично с помощта на функцията DHCP на маршрутизатора, изберете **Автоматично**. В този случай **IP адрес**, **Маска на подмрежата** и **Шлюз по подразбиране** в стъпка 5 до 6 също се задават автоматично, така че отидете на стъпка 7.

5. Въведете IP адреса.
Потвърдете стойността, която е отразена в предишния екран.
6. Задайте **Маска на подмрежата** и **Шлюз по подразбиране**.
Потвърдете стойността, която е отразена в предишния екран.



Важно:

Ако комбинацията на **IP адрес**, **Маска на подмрежата** и **Шлюз по подразбиране** е грешна, **Старт на настройката** е неактивна и не можете да продължите с настройките. Потвърдете, че няма грешка в записа.

7. Въведете IP адреса за основния DNS сървър.
Потвърдете стойността, която е отразена в предишния екран.

Когато изберете **Автоматично** за настройките за назначаване на IP адреса, можете да изберете настройките за DNS сървър от **Ръчно** или **Автоматично**. Ако не можете да получите автоматично адреса на DNS сървър, изберете **Ръчно** и въведете адреса на DNS сървър. След това въведете директно вторичния адрес на DNS сървър. Ако изберете **Автоматично**, отидете на стъпка 9.

8. Въведете IP адреса за вторичния DNS сървър.
Потвърдете стойността, която е отразена в предишния екран.
9. Докоснете **Старт на настройката**.

Още по темата

➔ [“Стойност по подразбиране на администраторската парола” на страница 19](#)

Настройка на прокси сървър

Задайте прокси сървър, ако следните неща са верни.

- Прокси сървърът е създаден за интернет връзка.
- Когато използвате функция, в която принтер се свързва директно към интернет, като услуга Epson Connect или други облачни услуги на компанията.

Ако искате да конфигурирате настройки на принтер с активна функция **Заклучване на настройка**, трябва да се впишете като администратор.

Ако на екрана на принтера е показано , натиснете тази икона и влезте като администратор.

1. Изберете **Настройки** от началния екран.
Когато извършвате настройки след задаване на IP адрес се извежда екранът **Разширени**. Отидете на стъпка 3.
2. Изберете **Общи настройки > Настройки на мрежата > Разширени**.
3. Изберете **Прокси сървър**.
4. Изберете **Употр. за Настройки за прокси сървър**.
5. Въведете адреса за прокси сървър чрез IPv4 или FQDN формат.
Потвърдете стойността, която е отразена в предишния екран.
6. Въведете номера на порта за прокси сървър.
Потвърдете стойността, която е отразена в предишния екран.
7. Докоснете **Старт на настройката**.

Свързване към Ethernet

Свържете принтера към мрежата с помощта на Ethernet кабел и проверете връзката.

Ако искате да конфигурирате настройки на принтер с активна функция **Заклучване на настройка**, трябва да се впишете като администратор.

Ако на екрана на принтера е показано , натиснете тази икона и влезте като администратор.

1. Свържете принтера и концентратора (LAN комутатор) чрез Ethernet кабел.
2. Изберете **Настройки** от началния екран.
3. Изберете **Общи настройки > Настройки на мрежата > Проверка на свързването**.
Извежда се резултатът от диагностика на връзката. Потвърдете дали връзката е правилна.

Свързване към безжична LAN (Wi-Fi) мрежа

Можете да свържете принтера към безжична LAN (Wi-Fi) мрежа по няколко начина. Изберете начин на свързване, който отговаря на средата и условията, които използвате.

Ако имате информация за безжичния маршрутизатор, например SSID и парола, можете да зададете настройките ръчно.

Ако безжичният маршрутизатор поддържа WPS, можете да зададете настройките, като използвате настройка с натискане на бутон.

След свързване на принтера към мрежата се свържете към принтера от устройството, което искате да използвате (компютър, смарт устройство, таблет и др.)

Още по темата

- ➔ [“Бележка при използване на Wi-Fi 5 GHz връзка” на страница 61](#)
- ➔ [“Извършване на Wi-Fi настройки чрез въвеждане на SSID и парола” на страница 61](#)
- ➔ [“Конфигуриране на Wi-Fi настройки чрез бутон за настройка \(WPS\)” на страница 62](#)
- ➔ [“Конфигуриране на Wi-Fi настройки чрез настройка на PIN кода \(WPS\)” на страница 63](#)

Бележка при използване на Wi-Fi 5 GHz връзка

Този принтер обикновено използва W52 (36ch) като канал при свързване към Wi-Fi Direct (обикновена точка за достъп). Тъй като каналът за безжична LAN (Wi-Fi) връзка е автоматично избран, използваният канал може да се различава, когато се използва в същото време като Wi-Fi Direct връзката. Изпращането на данни към принтера може да бъде забавено, ако каналите са различни. Ако не смущава използването, свържете към SSID в 2,4 GHz лента. В честотната 2,4 GHz лента използваните канали ще съвпадат.

Когато задавате безжичната LAN към 5 Ghz, Ви препоръчваме да дезактивирате Wi-Fi Direct.

Извършване на Wi-Fi настройки чрез въвеждане на SSID и парола

Можете да конфигурирате Wi-Fi мрежа, като въведете необходимата информация за свързване към безжичен маршрутизатор от контролния панел на принтера. За да конфигурирате чрез този метод, са необходими SSID и парола за безжичен маршрутизатор.

Ако искате да конфигурирате настройки на принтер с активна функция **Заклучване на настройка**, трябва да се впишете като администратор.

Ако на екрана на принтера е показано , натиснете тази икона и влезте като администратор.

Забележка:

Ако използвате безжичен маршрутизатор с настройки по подразбиране, ще намерите SSID и паролата на етикета. Ако не знаете SSID и паролата, се свържете се с лицето, конфигурирало безжичния маршрутизатор, или вижте в документацията, предоставена с безжичния маршрутизатор.

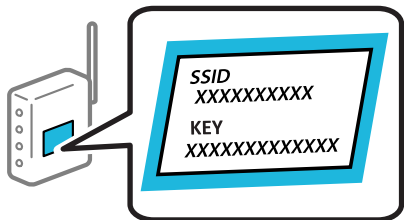

1. Докоснете   на началния екран.

2. Изберете **Маршрутизатор**.

3. Докоснете **Начало на настройка**.

Ако мрежовата връзка е вече зададена, се извежда подробна информация за връзката. Докоснете **Променете на Wi-Fi връзка**, или **Промяна на настройки**, за да промените настройките.

4. Изберете **Съветник за настройка на Wi-Fi**.

5. Следвайте екранните инструкции, за да изберете SSID, въведете паролата за безжичния маршрутизатор и стартирайте настройката.

Ако желаете да проверите състоянието на мрежовата връзка за принтера след завършване на настройката, вижте съответната връзка с информация по-долу за подробности.

Забележка:

- Ако SSID не Ви е известен, проверете дали не е изписан на етикета на безжичния маршрутизатор. Ако използвате безжичния маршрутизатор с настройки по подразбиране, използвайте SSID, изписан на етикета. Ако не можете да намерите никаква информация, вижте предоставената с безжичния маршрутизатор документация.
- Паролата различава малки и главни букви.
- Ако не знаете паролата, проверете дали информацията не е изписана на етикета на безжичния маршрутизатор. Върху етикета паролата може да е изписано „Network Key“, „Wireless Password“ и т.н. Ако използвате безжичния маршрутизатор с настройки по подразбиране, използвайте паролата, изписана на етикета.

Още по темата

- ➔ [“Проверка на състоянието на мрежовата връзка на принтера \(отчет за състоянието на мрежовата връзка\)” на страница 304](#)
- ➔ [“Печат на доклада за мрежовата връзка” на страница 64](#)

Конфигуриране на Wi-Fi настройки чрез бутон за настройка (WPS)

Можете автоматично да конфигурирате Wi-Fi мрежа, като натиснете бутон на безжичния маршрутизатор. Ако са спазени следните условия, можете да извършите конфигурация по този начин.

Ако искате да конфигурирате настройки на принтер с активна функция Заклучване на настройка, трябва да се впишете като администратор.

Ако на екрана на принтера е показано , натиснете тази икона и влезте като администратор.

- Безжичният маршрутизатор е съвместим с WPS (Wi-Fi Protected Setup).
- Текущата Wi-Fi връзка е осъществена чрез натискане на бутон на безжичния маршрутизатор.

Забележка:

Ако не намирате бутона или конфигурирате с помощта на софтуер, направете справка в предоставената с безжичния маршрутизатор документация.

1. Докоснете  на началния екран.

2. Изберете **Маршрутизатор**.

3. Докоснете **Начало на настройка**.

Ако мрежовата връзка е вече зададена, се извежда подробна информация за връзката. Докоснете **Променете на Wi-Fi връзка**, или **Промяна на настройки**, за да промените настройките.

4. Изберете **Настройка на бутон (WPS)**.

5. Следвайте инструкциите на екрана.

Ако желаете да проверите състоянието на мрежовата връзка за принтера след завършване на настройката, вижте съответната връзка с информация по-долу за подробности.

Забележка:

При неуспешно свързване рестартирайте безжичния маршрутизатор, преместете го по-близо до принтера и опитайте отново. Ако все още няма връзка, разпечатайте отчет за мрежовата връзка и проверете решението.

Още по темата

➔ [“Печат на доклада за мрежовата връзка” на страница 64](#)

Конфигуриране на Wi-Fi настройки чрез настройка на PIN кода (WPS)

Можете да се свържете автоматично към безжичен маршрутизатор с помощта на PIN кода. Можете да използвате този метод, за да определите дали за даден безжичен маршрутизатор е възможна WPS (Wi-Fi защитена настройка). Използвайте компютър за въвеждането на PIN код в безжичния маршрутизатор.

Ако искате да конфигурирате настройки на принтер с активна функция **Заклучване на настройка**, трябва да се впишете като администратор.

Ако на екрана на принтера е показано , натиснете тази икона и влезте като администратор.

1. Докоснете  на началния екран.

Забележка:

Ако на екрана на принтера е показано , натиснете тази икона и влезте като администратор.

2. Изберете **Маршрутизатор**.

3. Докоснете **Начало на настройка**.

Ако мрежовата връзка е вече зададена, се извежда подробна информация за връзката. Докоснете **Променете на Wi-Fi връзка**, или **Промяна на настройки**, за да промените настройките.

4. Изберете **Други > Настройка на PIN код (WPS)**

5. Следвайте инструкциите на екрана.

Ако желаете да проверите състоянието на мрежовата връзка за принтера след завършване на настройката, вижте съответната връзка с информация по-долу за подробности.

Забележка:

Направете справка в предоставената при покупката на безжичен маршрутизатор документация за подробна информация относно въвеждането на PIN кода.

Още по темата

➔ [“Печат на доклада за мрежовата връзка” на страница 64](#)

Отстраняване на неизправности на мрежови връзки

Печат на доклада за мрежовата връзка

Можете да разпечатате отчет за мрежовата връзка, за да проверите състоянието между принтера и безжичния маршрутизатор.

Ако искате да конфигурирате настройки на принтер с активна функция **Заклучване на настройка**, трябва да се впишете като администратор.

Ако на екрана на принтера е показано , натиснете тази икона и влезте като администратор.

1. Изберете **Настройки** от началния екран.

2. Изберете **Общи настройки > Настройки на мрежата > Проверка на свързването**.

Започва проверка на връзката.

3. Следвайте инструкциите, докато резултатите от диагностиката се проверят на екрана.

Ако възникне грешка, отпечатайте отчета за мрежовата връзка, след което следвайте решенията за отстраняване на проблеми.

Още по темата

➔ [“Настройки на мрежата” на страница 427](#)

➔ [“Съобщения и решения, свързани с доклада за мрежовата връзка” на страница 68](#)

Не може да се свърже към мрежата

IP адресът е неправилно назначен.

Ако IP адресът, назначен към принтера, е 169.254.XXX.XXX, а маската на подмрежата е 255.255.0.0, IP адресът може да не е назначен правилно.

Настройки > Общи настройки > Настройки на мрежата > Разширени > TCP/IP на контролния панел на принтера, след което проверете IP адреса и назначената към принтера маска на подмрежа.

Рестартирайте безжичния маршрутизатор или нулирайте мрежовите настройки за принтера.

Ако настройките на мрежата на принтера са грешни, конфигурирайте повторно настройките на мрежата на принтера съгласно мрежовата среда.

Още по темата

➔ [“Свързване към мрежата от контролния панел” на страница 59](#)

Принтерът е свързан чрез Ethernet чрез устройства, които поддържат IEEE 802.3az (енергоефективен Ethernet).

Когато свържете принтера чрез Ethernet с помощта на устройства, които поддържат IEEE 802.3az (енергоефективен Ethernet), е възможно да възникнат следните проблеми в зависимост от концентратора или маршрутизатора, който използвате.

- Връзката става нестабилна, връзката на принтера се установява и прекъсва постоянно.
- Не можете да се свържете с принтера.
- Скоростта на комуникация става бавна.

Следвайте стъпките по-долу, за да деактивирате IEEE 802.3az за принтера и след това се свържете.

1. Отстранете Ethernet кабела, който е свързан към компютъра и принтера.
2. Когато IEEE 802.3az за компютъра е активирана, деактивирайте я.
Направете справка в предоставената при покупката на компютъра документация за подробна информация.
3. Свържете директно компютъра и принтера с Ethernet кабел.
4. От принтера отпечатайте доклад за мрежовата връзка.
[“Печат на доклада за мрежовата връзка” на страница 64](#)
5. Проверете IP адреса на принтера от доклада за мрежова връзка.
6. От компютъра влезте в Web Config.
Стартирайте уеббраузър, след което въведете IP адреса на принтера.
[“Приложение за конфигуриране на операции на принтера \(Web Config\)” на страница 411](#)
7. Изберете **Log in** и въведете администраторската парола.
8. Изберете **Network > Wired LAN**.

9. Изберете **OFF** за **IEEE 802.3az**.
 10. Щракнете върху **Next**.
 11. Щракнете върху **OK**.
 12. Отстранете Ethernet кабела, който е свързан към компютъра и принтера.
 13. Ако сте забранили IEEE 802.3az за компютъра в стъпка 2, разрешете го.
 14. Свържете Ethernet кабелите, които сте премахнали в стъпка 1, към компютъра и принтера.
- Ако проблемът продължи, той може да се дължи на устройства, различни от принтера.

Възникна грешка с мрежовите устройства за Wi-Fi връзка.

Опитайте следното, ако можете да нулирате безжичния LAN маршрутизатор във Вашата среда.

Изключете устройствата, които желаете да свържете към мрежата. Изчакайте около 10 секунди и след това включете устройствата в следната последователност; безжичен маршрутизатор, компютър или мобилни устройства, а след това и принтера. Преместете принтера и компютъра или мобилното устройство по-близо до безжичния маршрутизатор, за да подпомогнете радиовръзката, и след това се опитайте да зададете мрежовите настройки отново.

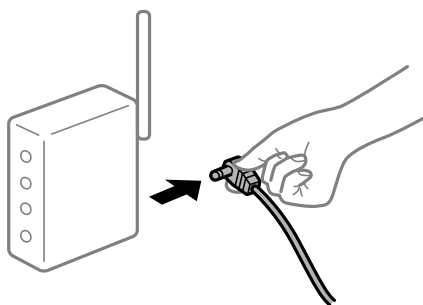

Устройствата не могат да получават сигнали от безжичния маршрутизатор, защото са твърде отдалечени.

Опитайте следното, ако можете да преместите устройството в рамките на средата за настройка.

След преместване на компютъра или смарт устройството и принтера по-близо до безжичния маршрутизатор, изключете безжичния маршрутизатор, след което отново го включете.

При смяна на безжичния маршрутизатор настройките не съвпадат с новия маршрутизатор.

Извършете отново настройките на връзката така, че да съвпадат с новия безжичен маршрутизатор.

Още по темата

➔ [“Свързване към мрежата от контролния панел” на страница 59](#)

SSID, свързани от компютъра или мобилни устройства, и компютъра са различни.

Когато използвате множество безжични маршрутизатори едновременно или ако безжичният маршрутизатор има множество SSID и устройства са свързани към различни SSID, не можете да се свържете към безжичния маршрутизатор.

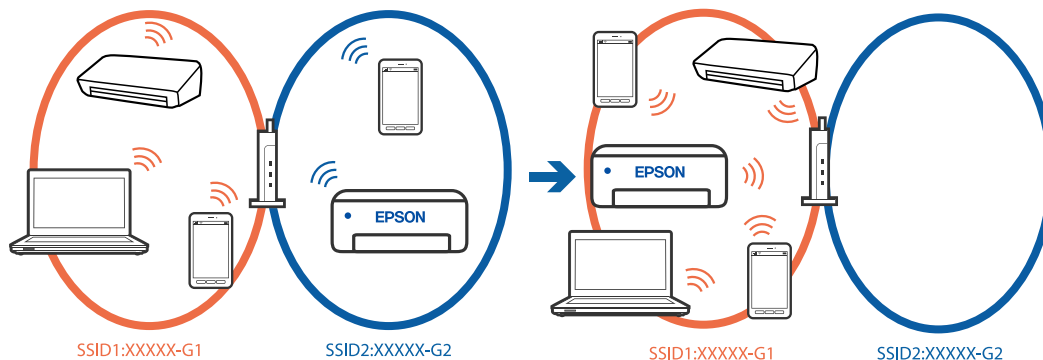

Свържете компютъра или мобилни устройства към същия SSID като този на принтера.

- Проверете SSID, към който е свързан принтерът, като отпечатате отчет за проверка на мрежовата връзка.
- На всички компютри и мобилни устройства, които искате да свържете към принтера, проверете името на Wi-Fi или на мрежата, към която сте свързани.
- Ако принтерът и Вашият компютър или мобилни устройства са свързани към различни мрежи, свържете устройството повторно към SSID, към който е свързан принтерът.

В безжичния маршрутизатор има наличен разделител за поверителността.

Повечето безжични маршрутизатори имат разделителна функция, която блокира комуникацията между устройствата в същия SSID. Ако не можете да осъществите комуникация между принтера и компютъра или мобилни устройства дори ако са свързани към една и съща мрежа, деактивирайте функцията сепаратор на безжичния маршрутизатор. Вижте предоставеното с безжичния маршрутизатор ръководство за подробна информация.

Съобщения и решения, свързани с доклада за мрежовата връзка

Прочетете съобщенията и кодовете на грешки в доклада за мрежовата връзка, след което следвайте решенията за отстраняване на проблемите.

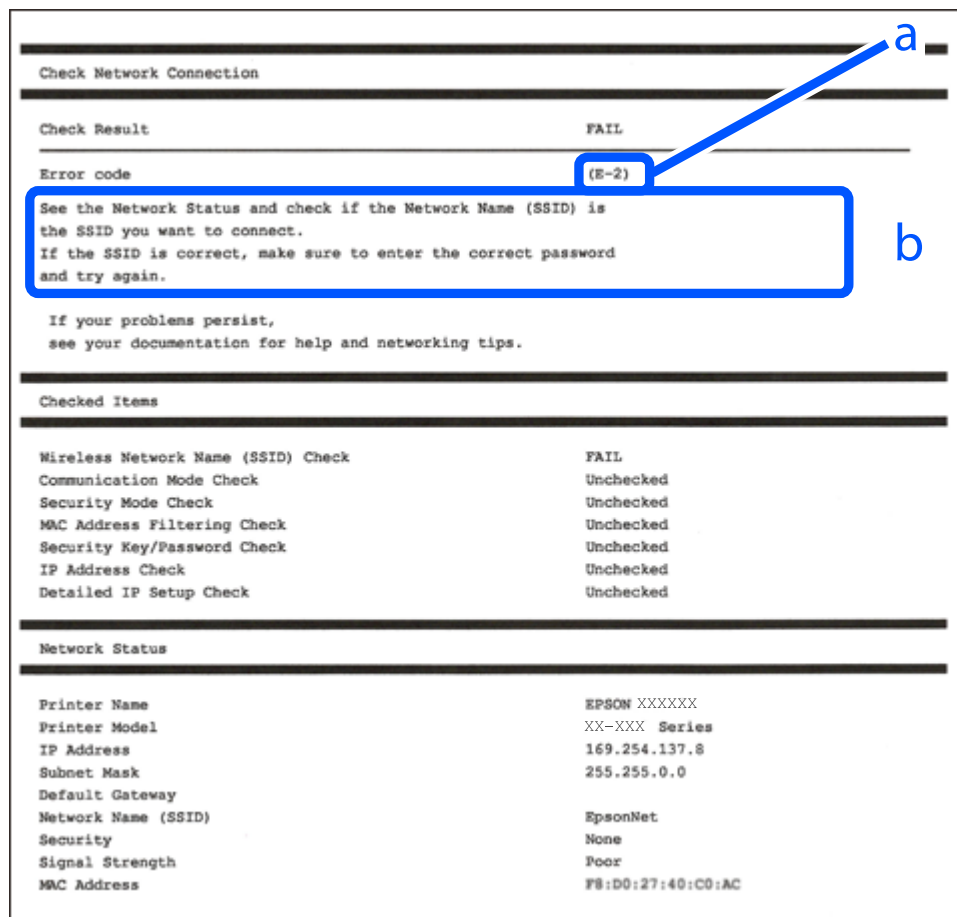

a. Код на грешка

b. Съобщения за мрежовата среда

Още по темата

- ➔ “E-1” на страница 69
- ➔ “E-2, E-3, E-7” на страница 69
- ➔ “E-5” на страница 70
- ➔ “E-6” на страница 70
- ➔ “E-8” на страница 70
- ➔ “E-9” на страница 71
- ➔ “E-10” на страница 71
- ➔ “E-11” на страница 72
- ➔ “E-12” на страница 72
- ➔ “E-13” на страница 73
- ➔ “Съобщение за мрежовата среда” на страница 73

E-1

Решения:

- Уверете се, че Ethernet кабелът е здраво свързан към Вашия принтер и към концентратора или други мрежови устройства.
- Уверете се, че концентраторът или другите мрежови устройства са включени.
- Ако искате да свържете принтера чрез Wi-Fi, извършете отново настройки на Wi-Fi за принтера, защото е дезактивиран.

E-2, E-3, E-7

Решения:

- Уверете се, че безжичният маршрутизатор е включен.
- Проверете дали компютърът или устройството са правилно свързани към безжичния маршрутизатор.
- Изключете безжичния маршрутизатор. Изчакайте около 10 секунди и след това го включете.
- Поставете принтера по-близо до безжичния маршрутизатор и отстранете всички препятствия между тях.
- Уверете се, че SSID е правилно въведен, ако сте го въвели ръчно. Проверете SSID от частта **Network Status** на доклада за връзката с мрежата.
- Ако даден безжичен маршрутизатор има няколко SSID, изберете показания SSID. Когато SSID използва честота, която не изпълнява условията, принтерът не ги показва.
- Ако използвате настройка на бутон за установяване на мрежова връзка, се уверете, че Вашият безжичен маршрутизатор поддържа WPS. Не можете да използвате настройка на бутон, ако безжичният маршрутизатор не поддържа WPS.
- Преди свързването към безжичния маршрутизатор се уверете, че знаете Вашето SSID и паролата. Ако използвате безжичния маршрутизатор с неговите настройки по подразбиране, ще намерите SSID и паролата на етикет на безжичния маршрутизатор. Ако не знаете своите SSID и парола, се свържете се с лицето, конфигурирало безжичния маршрутизатор, или вижте в документацията, предоставена с безжичния маршрутизатор.
- Ако се свързвате към SSID, генериран чрез мобилно устройство с тетъринг, проверете SSID и паролата в съпътстващата мобилното устройство документация.
- Ако Wi-Fi връзката бъде внезапно прекъсната, проверете условията по-долу. При наличието на някои от тези условия нулирайте мрежовите настройки, като изтеглите и стартирате софтуера от следния уебсайт.

<https://epson.sn> > Конфигуриране

- Към мрежата е добавено друго мобилно устройство с помощта на бутона за настройка.
- Wi-Fi мрежата е конфигурирана с помощта на метод, различен от бутона за настройка.

Още по темата

- ➔ [“Извършване на настройки за свързване към компютъра” на страница 304](#)
- ➔ [“Свързване към безжична LAN \(Wi-Fi\) мрежа” на страница 61](#)

E-5

Решения:

Уверете се, че типът защита на безжичния маршрутизатор е зададен на един от изброените по-долу. Ако не е, променете типа защита на безжичния маршрутизатор, след което нулирайте мрежовите настройки на принтера.

- WEP-64 бита (40 бита)
- WEP-128 бита (104 бита)
- WPA PSK (TKIP/AES)*
- WPA2 PSK (TKIP/AES)*
- WPA3-SAE (AES)
- WPA2-Enterprise
- WPA3-Enterprise

* WPA PSK, познат също като WPA Personal. WPA2 PSK, познат също като WPA2 Personal.

E-6

Решения:

- Проверете дали филтрирането на MAC адреса не е дезактивирано. Ако е активирано, регистрирайте MAC адреса на принтера, така че да не бъде филтриран. Вижте предоставената с безжичния маршрутизатор документация за подробна информация. Можете да проверите MAC адреса на принтера от частта **Network Status** на доклада за връзката с мрежата.
- Ако Вашият безжичен маршрутизатор използва споделено удостоверяване с WEP защита, се уверете, че ключът и индексът за удостоверяване са правилни.
- Ако броят на устройствата за свързване на безжичния маршрутизатор е по-малък от броя на мрежовите устройства, които искате да свържете, извършете настройки на безжичния маршрутизатор, за да увеличите броя на устройствата за свързване. Направете справка в предоставената документация с безжичния маршрутизатор за извършване на настройките.
- Изключете безжичния маршрутизатор. Изчакайте около 10 секунди и след това го включете.
- Направете мрежовите настройки на принтера отново.

Още по темата

➔ [“Извършване на настройки за свързване към компютъра” на страница 304](#)

E-8

Решения:

- Ако DHCP на безжичния маршрутизатор е разрешен задайте настройките TCP/IP на Автоматично.
- Ако настройката за получаване на IP адреса на принтера е зададена като “Ръчно”, зададеният ръчно IP адрес е невалиден, защото е извън диапазона (например: 0.0.0.0). Задайте валиден IP адрес от командния панел на принтера.
- Изключете безжичния маршрутизатор. Изчакайте около 10 секунди, след което го включете отново.

- Конфигурирайте отново мрежовите настройки на принтера.

Още по темата

- ➔ [“Задаване на IP адрес” на страница 59](#)

E-9

Решения:

Проверете следното:

- Дали устройствата са включени.
- Дали можете да получите достъп до интернет и други компютри или мрежови устройства в същата мрежа от устройствата, към които искате да свържете принтера.

Ако Вашият принтер и мрежови устройства все още не са свързани, след като сте потвърдили посоченото по-горе, опитайте следното.

- Изключете безжичния маршрутизатор. Изчакайте около 10 секунди, след което го включете отново.
- Задайте мрежовите настройки на компютъра в същата мрежа като принтера, използвайки програмата за инсталиране. Можете да я изтеглите от следния уебсайт.

<https://epson.sn> > Конфигуриране

Ако проблемът не изчезне, проверете IP адреса на принтера, посочен в отчета за мрежовата връзка и се свържете с производителя на Вашия маршрутизатор.

Още по темата

- ➔ [“Извършване на настройки за свързване към компютъра” на страница 304](#)

E-10

Решения:

Проверете посоченото по-долу.

- Други устройства в мрежата са включени.
- Мрежовите адреси (IP адрес, маска на подмрежа и шлюз по подразбиране) са правилни, ако сте задали получаването на IP адрес на принтера на Ръчно.

Нулирайте мрежовия адрес, ако не е правилен. Можете да проверите IP адреса на принтера, маската на подмрежата и шлюза по подразбиране от частта **Network Status** на доклада за връзката с мрежата.

Ако Вашият принтер и мрежови устройства не се свързват, след като потвърдите горното, опитайте следното.

- Изключете безжичния маршрутизатор. Изчакайте около 10 секунди и след това го включете.
- Направете мрежовите настройки от компютър, който е свързан към същата мрежа като принтера, чрез програмата за инсталиране. Можете да я стартирате от следния уеб сайт.

<https://epson.sn> > Конфигуриране

Още по темата

➔ “Задаване на IP адрес” на страница 59

E-11

Решения:

Проверете посоченото по-долу.

- Адресът на шлюза по подразбиране е верен, ако сте задали настройката на TCP/IP на принтера на Ръчно.
- Зададеното като шлюз по подразбиране устройство е включено.

Задайте правилния адрес на шлюза по подразбиране. Можете да проверите адреса на шлюза по подразбиране от частта **Network Status** на доклада за връзката с мрежата.

Ако Вашият принтер и мрежови устройства не се свързват, след като потвърдите горното, опитайте следното.

- Изключете безжичния маршрутизатор. Изчакайте около 10 секунди и след това го включете.
- Направете мрежовите настройки от компютър, който е свързан към същата мрежа като принтера, чрез програмата за инсталиране. Можете да я стартирате от следния уеб сайт.

<https://epson.sn> > Конфигуриране

Още по темата

➔ “Задаване на IP адрес” на страница 59

E-12

Решения:

Проверете посоченото по-долу.

- Други устройства в мрежата са включени.
- Мрежовите адреси (IP адрес, маска на подмрежа и шлюз по подразбиране) са правилни, ако ги въвеждате ръчно.
- Мрежовите адреси за други устройства (маска на подмрежа и шлюз по подразбиране) са същите.
- Няма конфликт между IP адреса и други устройства.

Ако Вашият принтер и мрежови устройства не се свързват, след като потвърдите горното, опитайте следното.

- Изключете безжичния маршрутизатор. Изчакайте около 10 секунди и след това го включете.
- Извършете отново мрежовите настройки с помощта на програмата за инсталиране. Можете да я стартирате от следния уеб сайт.

<https://epson.sn> > Конфигуриране

- Можете да регистрирате няколко пароли на безжичен маршрутизатор, която използва WEP тип на защита. Ако сте регистрирали няколко пароли, проверете дали първата регистрирана парола е зададена на принтера.

Още по темата

- ➔ [“Задаване на IP адрес” на страница 59](#)
- ➔ [“Извършване на настройки за свързване към компютъра” на страница 304](#)

E-13

Решения:

Проверете посоченото по-долу.

- Мрежовите устройства, като безжичен маршрутизатор, концентратор и маршрутизатор, са включени.
- Настройката на TCP/IP за мрежовите устройства не е зададена ръчно. (Ако настройката на TCP/IP на принтера е зададена автоматично, докато настройката на TCP/IP за другите мрежови устройства е направена ръчно, мрежата на принтера може да се различава от мрежата на другите устройства.)

Ако след проверка на горепосочените проблемът продължава, опитайте посоченото по-долу.

- Изключете безжичния маршрутизатор. Изчакайте около 10 секунди и след това го включете.
- Направете мрежовите настройки от компютър, който е свързан към същата мрежа като принтера, чрез програмата за инсталиране. Можете да я стартирате от следния уеб сайт.

<https://epson.sn> > **Конфигуриране**

- Можете да регистрирате няколко пароли на безжичен маршрутизатор, която използва WEP тип на защита. Ако сте регистрирали няколко пароли, проверете дали първата регистрирана парола е зададена на принтера.

Още по темата

- ➔ [“Задаване на IP адрес” на страница 59](#)
- ➔ [“Извършване на настройки за свързване към компютъра” на страница 304](#)

Съобщение за мрежовата среда

Съобщение	Решение
The Wi-Fi environment needs to be improved. Turn the wireless router off and then turn it on. If the connection does not improve, see the documentation for the wireless router.	Изключете безжичния маршрутизатор, след като преместите принтера по-близо до безжичния маршрутизатор и отстраните всички препятствия между тях. Изчакайте около 10 секунди и след това го включете. Ако все още не може да се осъществи връзка, вижте доставената с безжичния маршрутизатор документация.
*No more devices can be connected. Disconnect one of the connected devices if you want to add another one.	Компютър и смарт устройства, които могат да бъдат едновременно свързани, се свързват напълно във връзката Wi-Fi Direct (обикновена точка за достъп). За да добавите друг компютър или смарт устройство, първо изключете едно от свързаните устройства или го свържете първо към другата мрежа. Можете да потвърдите броя безжични устройства, които могат да бъдат свързани едновременно, и броя на свързаните устройства, като проверите листа за състояние на мрежата или контролния панел на принтера.

Съобщение	Решение
The same SSID as Wi-Fi Direct exists in the environment. Change the Wi-Fi Direct SSID if you cannot connect a mobile device to the printer.	От контролния панел на принтера отидете до екрана за настройка на Wi-Fi Direct и изберете менюто, за да промените настройката. Можете да промените името на мрежата след DIRECT-XX-. Въведете до 22 знака.

Още по темата

➔ [“Печат на лист със съст.:](#)” на страница 428

Подготовка и настройка на принтера съгласно употребата

Задаване на налични допълнителни елементи

За да използвате допълнителен източник на хартия, когато отпечатвате от компютър, трябва да извършите настройки на драйвера на принтера.

Налична настройка, допълнителни елементи – Windows

Забележка:

Влезте във Вашия компютър като администратор.

- Отворете раздел **Допълнителни настройки** в свойствата на принтера.
 - Windows 11

Щракнете върху бутона „Старт“, след което изберете **Настройки > Bluetooth и устройства > Принтери и скенери**. Изберете принтера > **Свойства на принтера**, след което щракнете върху раздела **Допълнителни настройки**.
 - Windows 10/Windows Server 2022/Windows Server 2019/Windows Server 2016

Щракнете върху бутона „Старт“, след което изберете **Система Windows > Контролен панел > Преглед на устройства и принтери в Хардуер и звук**. Щракнете с десния бутон върху принтера или натиснете и задръжте, след което изберете **Свойства на принтера** и щракнете върху раздел **Допълнителни настройки**.
 - Windows 8.1/Windows 8/Windows Server 2012 R2/Windows Server 2012

Изберете **Работен плот > Настройки > Контролен панел > Преглед на устройства и принтери в Хардуер и звук**. Щракнете с десния бутон върху принтера или натиснете и задръжте, след което изберете **Свойства на принтера** и щракнете върху раздел **Допълнителни настройки**.
 - Windows 7/Windows Server 2008 R2

Щракнете върху бутон **Старт** и изберете **Контролен панел > Хардуер и звук > Скенер и камери**, след което проверете дали принтерът е показан. Щракнете с десния бутон върху принтера, след което изберете **Свойства на принтера** и щракнете върху **Допълнителни настройки**.
 - Windows Server 2008

Щракнете върху бутон **Старт** и изберете **Контролен панел > Принтери в Хардуер и звук**. Щракнете с десния бутон върху принтера, изберете **Свойство** и щракнете върху раздел **Допълнителни настройки**.

- Изберете **Придобий от принтер**, след което щракнете върху **Вземи**.
- Щракнете върху **ОК**.

Налична настройка, допълнителни елементи — Windows PostScript

Забележка:

Влезте във Вашия компютър като администратор.

- Отворете раздел **Настройки на устройството** в свойствата на принтера.
 - Windows 11
Щракнете върху бутона **Старт**, след което изберете **Настройки > Bluetooth и устройства > Принтери и скенери**. Изберете принтера **Свойства на принтера**, след което щракнете върху раздела **Настройки на устройство**.
 - Windows 10/Windows Server 2022/Windows Server 2019/Windows Server 2016
Щракнете върху бутон **Старт** и изберете **Система Windows > Контролен панел > Преглед на устройства и принтери в Хардуер и звук**. Щракнете с десния бутон върху принтера или натиснете и задръжте, след което изберете **Свойства на принтера** и щракнете върху раздел **Настройки на устройство**.
 - Windows 8.1/Windows 8/Windows Server 2012 R2/Windows Server 2012
Изберете **Работен плот > Настройки > Контролен панел > Преглед на устройства и принтери в Хардуер и звук**. Щракнете с десния бутон върху принтера или натиснете и задръжте, след което изберете **Свойства на принтера** и щракнете върху раздел **Настройки на устройство**.
 - Windows 7/Windows Server 2008 R2
Щракнете върху бутон **Старт** и изберете **Контролен панел > Преглед на устройства и принтери в Хардуер и звук**. Щракнете с десния бутон върху принтера и изберете **Свойства на принтера**, след което щракнете върху раздела **Настройки на устройство**.
 - Windows Server 2008
Щракнете върху бутон **Старт** и изберете **Контролен панел > Принтери в Хардуер и звук**. Щракнете с десния бутон върху принтера и изберете **Свойства**, след което щракнете върху раздела **Настройки на устройство**.
- Изберете допълнителното устройство в настройката **Опции с възможност за инсталиране**.
- Щракнете върху **ОК**.

Налична настройка, допълнителни елементи – Mac OS

- Изберете **System Preferences** (или **System Settings**) от менюто **Apple > Printers & Scanners** (или **Print & Scan, Print & Fax**), след което изберете принтера. Щракнете върху **Опции и консумативи > Опции** (или **Драйвер**).
- Направете настройки в съответствие с вида на допълнителното устройство.
- Щракнете върху **ОК**.

Налична настройка, допълнителни елементи — Mac OSPostScript

1. Изберете **System Preferences** (или **System Settings**) от менюто **Apple > Printers & Scanners** (или **Print & Scan, Print & Fax**), след което изберете принтера. Щракнете върху **Опции и консумативи > Опции** (или **Драйвер**).
2. Направете настройки в съответствие с вида на допълнителното устройство.
3. Щракнете върху **ОК**.

Регистриране на имейл сървър

Проверете следното преди да конфигурирате имейл сървъра.

Принтерът е свързан към мрежата

Информация за настройка за имейл сървър

Когато използвате имейл сървър, намиращ се в интернет, проверете информацията за настройка от доставчика или уебсайта.

Забележка:

Можете също да изпращате сканирани изображения по имейл чрез облачната услуга на Epson, Epson Connect, без да трябва да настройвате имейл сървър. За повече подробности вижте функцията **Сканиране в облак**.

[“Подготовка за функцията Сканиране в облак” на страница 120](#)

Как да регистрирате

Влезте в Web Config, изберете раздел **Network > Email Server > Basic**.

[“Работа с Web Config в уеб браузър” на страница 411](#)

Можете също да правите настройки от контролния панел на принтера. Изберете **Настройки > Общи настройки > Настройки на мрежата > Разширени > Имейл сървър > Настройки на сървър**.

Елементи за настройка на имейл сървъра

Елемент	Настройки и обяснение	
Authentication Method	Определете метода за удостоверяване на принтера за достъп до сървъра за електронна поща.	
	Off	Задайте кога сървърът за електронна поща не се нуждае от удостоверяване.
	SMTP AUTH	Удостоверява SMTP сървър (сървър за изходяща електронна поща) при изпращане на имейла. Сървърът за електронна поща трябва да поддържа SMTP удостоверяване.
	POP before SMTP	Удостоверява POP3 сървър (сървър за входяща електронна поща) преди получаване на имейла. Когато изберете този елемент, задайте POP3 сървъра.
Authenticated Account	Ако изберете SMTP AUTH или POP before SMTP като Authentication Method , въведете името на удостоверения профил между 0 и 255 знака в ASCII (0x20-0x7E). Когато изберете SMTP AUTH , въведете профила на SMTP сървъра. Когато изберете POP before SMTP , въведете профила на POP3 сървъра.	

Елемент	Настройки и обяснение	
Authenticated Password	Ако изберете SMTP AUTH или POP before SMTP като Authentication Method , въведете удостоверената парола между 0 и 70 знака в ASCII (0x20-0x7E). Когато изберете SMTP AUTH , въведете удостоверения профил за SMTP сървър. Когато изберете POP before SMTP , въведете удостоверения профил за POP3 сървър.	
Sender's Email Address	Въведете имейл адреса на подателя като имейл адреса на системния администратор. Това се използва при удостоверяване, така че въведете валиден имейл адрес, който се регистрира на сървъра за електронна поща. Въведете между 0 и 255 знака в ASCII (0x20-0x7E) освен: () < > [] ; ¥. Точка "." не може да се използва като първи знак.	
SMTP Server Address	Въведете между 0 и 255 знака, като използвате A – Z, a – z, 0 – 9. - . Можете да използвате формат IPv4 или FQDN.	
SMTP Server Port Number	Въведете цифра между 1 и 65535.	
Secure Connection	Изберете метод на шифроване на комуникацията със сървъра за електронна поща.	
	None	Ако изберете POP before SMTP в Authentication Method , връзката не е шифрована.
	SSL/TLS	Функцията е налична, когато Authentication Method е Off или SMTP AUTH . Комуникацията е шифрована от самото начало.
	STARTTLS	Функцията е налична, когато Authentication Method е Off или SMTP AUTH . Комуникацията не е шифрована от самото начало, но в зависимост от мрежовата среда се променя дали комуникацията е шифрована или не.
Certificate Validation (само за Web Config)	Сертификатът се валидира, когато това е разрешено. Препоръчваме тази опция да се зададе на Enable . За настройка трябва да импортирате CA Certificate в принтера. Ако се изведе съобщение за грешка, според което сертификатът не е надежден, вижте следното. "Датата и часът не са верни" на страница 390 "Главният сертификат трябва да бъде актуализиран" на страница 390	
POP3 Server Address	Ако изберете POP before SMTP като Authentication Method , въведете адреса на POP3 сървъра между 0 и 255 знака, като използвате A-Z, a-z, 0-9. - . Можете да използвате формат IPv4 или FQDN.	
POP3 Server Port Number	Ако изберете POP before SMTP за Authentication Method , въведете число между 1 и 65535.	

Още по темата

➔ ["Стойност по подразбиране на администраторската парола" на страница 19](#)

Проверка на връзката с имейл сървър

1. Изберете менюто за тест на връзката.

Когато настройвате от Web Config:

Изберете раздела **Network > Email Server > Connection Test > Start**.

Когато настройвате от контролния панел:

Изберете **Настройки > Общи настройки > Настройки на мрежата > Разширени > Имейл сървър > Проверка на връзката.**

Тестът на връзката към имейл сървъра се стартира.

2. Проверете резултатите от теста.

Тестът е успешен, когато се изведе съобщението **Connection test was successful.**

Ако е възникнала грешка, следвайте инструкциите в съобщението, за да изчистите грешката.

[“Справки за тестове на връзката на сървъра за електронна поща” на страница 78](#)

Още по темата

➔ [“Стойност по подразбиране на администраторската парола” на страница 19](#)

Справки за тестове на връзката на сървъра за електронна поща

Съобщения	Причина
Connection test was successful.	Това съобщение се показва, когато свързването със сървъра е успешно.
SMTP server communication error. Check the following. - Network Settings	Това съобщение се показва, когато <ul style="list-style-type: none"> <input type="checkbox"/> Принтерът не е свързан към мрежа <input type="checkbox"/> Няма връзка с SMTP сървъра <input type="checkbox"/> Връзката с мрежата е прекъсната по време на комуникация <input type="checkbox"/> Получени са непълни данни
POP3 server communication error. Check the following. - Network Settings	Това съобщение се показва, когато <ul style="list-style-type: none"> <input type="checkbox"/> Принтерът не е свързан към мрежа <input type="checkbox"/> Няма връзка с POP3 сървъра <input type="checkbox"/> Връзката с мрежата е прекъсната по време на комуникация <input type="checkbox"/> Получени са непълни данни
An error occurred while connecting to SMTP server. Check the followings. - SMTP Server Address - DNS Server	Това съобщение се показва, когато <ul style="list-style-type: none"> <input type="checkbox"/> Свързването с DNS сървър е неуспешно <input type="checkbox"/> Разрешаването на имената за SMTP сървър е неуспешно
An error occurred while connecting to POP3 server. Check the followings. - POP3 Server Address - DNS Server	Това съобщение се показва, когато <ul style="list-style-type: none"> <input type="checkbox"/> Свързването с DNS сървър е неуспешно <input type="checkbox"/> Разрешаването на имената за POP3 сървър е неуспешно
SMTP server authentication error. Check the followings. - Authentication Method - Authenticated Account - Authenticated Password	Това съобщение се показва, когато удостоверяването в SMTP сървър е неуспешно.
POP3 server authentication error. Check the followings. - Authentication Method - Authenticated Account - Authenticated Password	Това съобщение се показва, когато удостоверяването в POP3 сървър е неуспешно.

Съобщения	Причина
Unsupported communication method. Check the followings. - SMTP Server Address - SMTP Server Port Number	Това съобщение се показва, когато се опитате да комуникирате с неподдържани протоколи.
Connection to SMTP server failed. Change Secure Connection to None.	Това съобщение се показва, когато възникне несъответствие в SMTP между сървър и клиент или когато сървърът не поддържа защитена SMTP връзка (SSL връзка).
Connection to SMTP server failed. Change Secure Connection to SSL/TLS.	Това съобщение се показва, когато възникне несъответствие в SMTP между сървър и клиент или когато сървърът изисква използване на SSL/TLS връзка за защитена SMTP връзка.
Connection to SMTP server failed. Change Secure Connection to STARTTLS.	Това съобщение се показва, когато възникне несъответствие в SMTP между сървър и клиент или когато сървърът изисква използване на STARTTLS връзка за защитена SMTP връзка.
The connection is untrusted. Check the following. - Date and Time	Това съобщение се показва, когато настройката за дата и час на принтера е неправилна или сертификатът е изтекъл. "Датата и часът не са верни" на страница 390
The connection is untrusted. Check the following. - CA Certificate	Това съобщение се показва, когато принтерът няма главен сертификат, съответстващ на сървъра, или не е бил импортиран CA Certificate. "Главният сертификат трябва да бъде актуализиран" на страница 390
The connection is not secured.	Това съобщение се показва, когато полученият сертификат е повреден.
SMTP server authentication failed. Change Authentication Method to SMTP-AUTH.	Това съобщение се показва, когато възникне несъответствие в метода на удостоверяване между сървър и клиент. Сървърът поддържа SMTP AUTH.
SMTP server authentication failed. Change Authentication Method to POP before SMTP.	Това съобщение се показва, когато възникне несъответствие в метода на удостоверяване между сървър и клиент. Сървърът не поддържа SMTP AUTH.
Sender's Email Address is incorrect. Change to the email address for your email service.	Това съобщение се показва, когато имейл адресът на посочения подател е грешен.
Cannot access the printer until processing is complete.	Това съобщение се показва, когато принтерът е зает.

Създаване на мрежова папка

Задайте мрежова папка на Вашия компютър, за да запишете файл от принтера.

Компютърът трябва да е свързан към същата мрежа като принтера. Когато запазвате файл в папка, принтерът влиза като потребителя на компютъра, за който е създадена папката.

Освен това се уверете, че сте конфигурирали MS мрежа, когато създавате споделена мрежова папка.

Методът за задаване на мрежова папка варира в зависимост от средата. Това е пример за създаване на мрежова папка на работния плот на компютър в следната среда.

- Операционна система: Windows 10
- Местоположение за създаване на споделена папка: работен плот
- Път до папка: C:\Users\xxxx\Desktop\scan_folder (създаване на мрежова папка с името „scan_folder“ на работния плот)

1. Влезте в компютъра, на който искате да създадете мрежовата папка с потребителски акаунт, който има правомощия на администратор.

Забележка:

Ако не знаете кой потребителски акаунт има правомощия на администратор, проверете с администратора на Вашия компютър.

2. Уверете се, че името на устройството (име на компютъра) не съдържа двубайтови знаци. Щракнете върху бутона Windows Start и след това изберете **Настройки на**  > **Система** > **Относно**.

Забележка:

Ако има двубайтови знаци в името на устройството, запазването на файл може да е неуспешно.

3. Проверете дали низът, изведен в **Спецификации на устройство** > **Име на устройство**, не съдържа двубайтови знаци.

Не трябва да има проблеми, ако името на устройството съдържа само еднобайтови знаци. Затворете екрана.

Пример: EPSPUB313

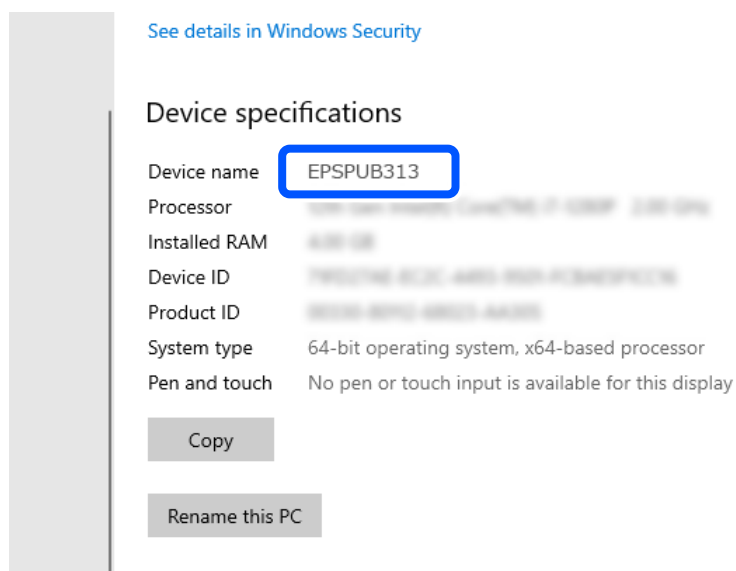

Важно:

Ако името на изделието съдържа двубайтови знаци, използвайте компютър, който не използва двубайтови знаци или преименувайте устройството.

Ако трябва да смените името на устройството, не забравяйте да проверите с администратора на Вашия компютър предварително, тъй като това може да повлияе на управлението на компютъра и достъпа до ресурси.

След това проверете настройките на Вашия компютър.

- Щракнете върху бутона Windows Start и изберете **Система Windows > Контролен панел**.

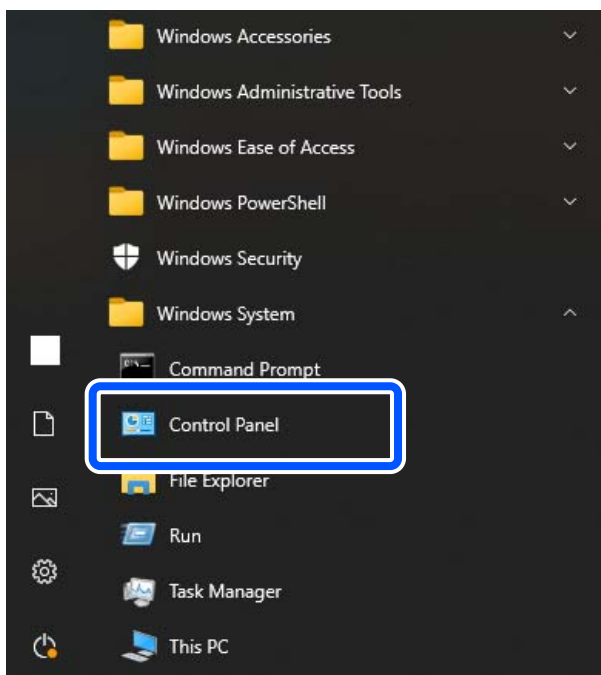

- В контролния панел щракнете върху **Мрежа и интернет > Център за мрежи и споделяне > Промяна на разширени настройки за споделяне**.

Извежда се мрежовия профил.

- Уверете се, че **Включване на споделяне на файлове и принтери** е избрано в **Споделяне на файлове и принтери** за мрежовия профил (текущ профил).

Ако вече е избрано, щракнете върху **Отмяна** и затворете прозореца.

Когато промените настройките, щракнете върху **Запазване на промени** и затворете прозореца.

След това създайте мрежов профил.

- Създайте и именувайте папка на Вашия работен плот.

За името на папката въведете от 1 до 12 буквено-цифрени знаци. Ако името надвишава 12 знака, може да не успеете да влезете в папката в зависимост от средата Ви.

Пример: scan_folder

8. Щракнете с десния бутон на мишката върху папката и изберете **Свойства**.

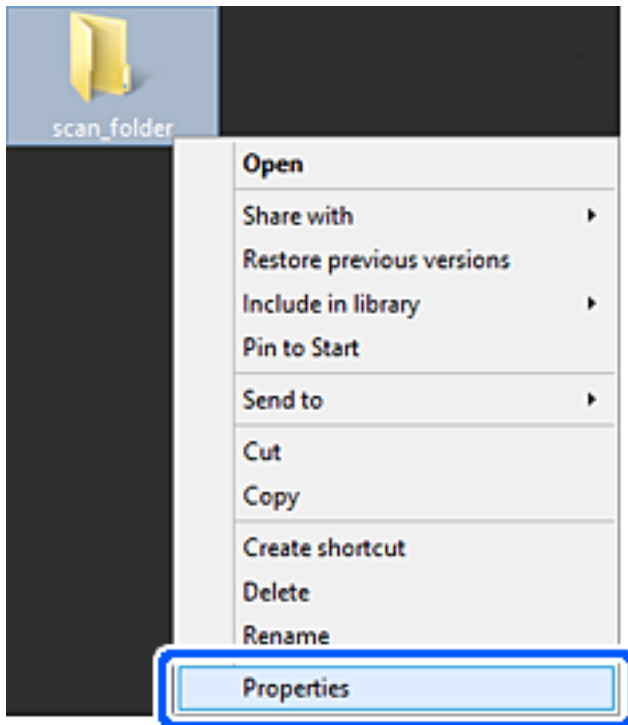

9. Щракнете върху **Разширено споделяне** на раздела **Споделяне**.

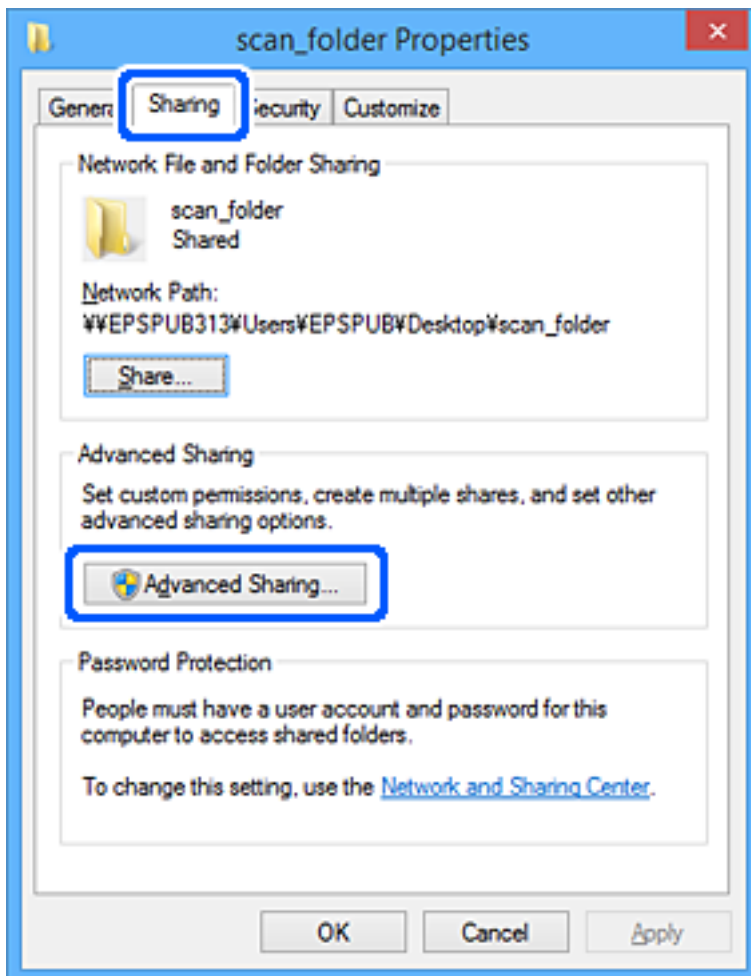

10. Изберете **Споделяне на тази папка** и след това щракнете върху **Разрешения**.

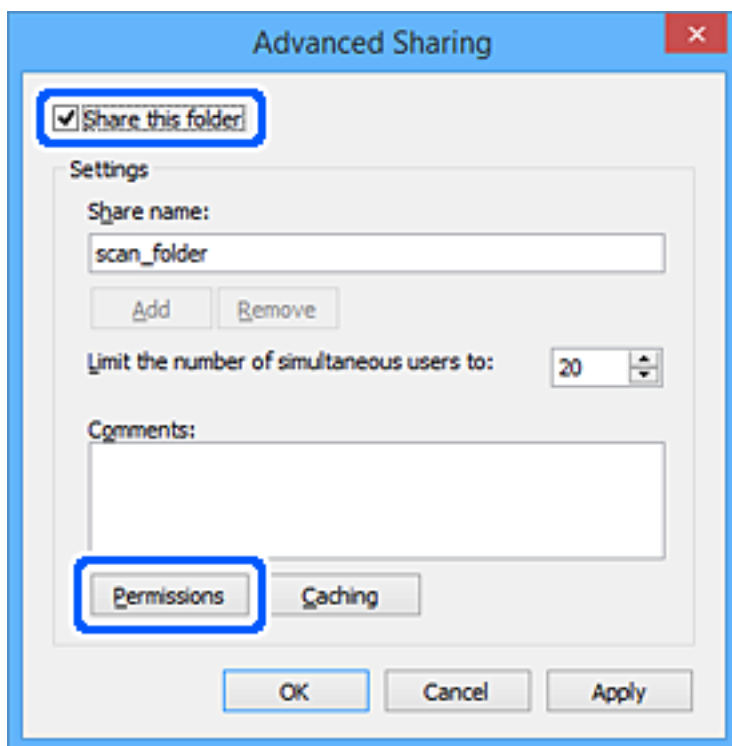

11. Изберете **Всеки** в **Имена на групи или потребители**, изберете **Позволявам** от **Промяна** и след това щракнете върху **ОК**.

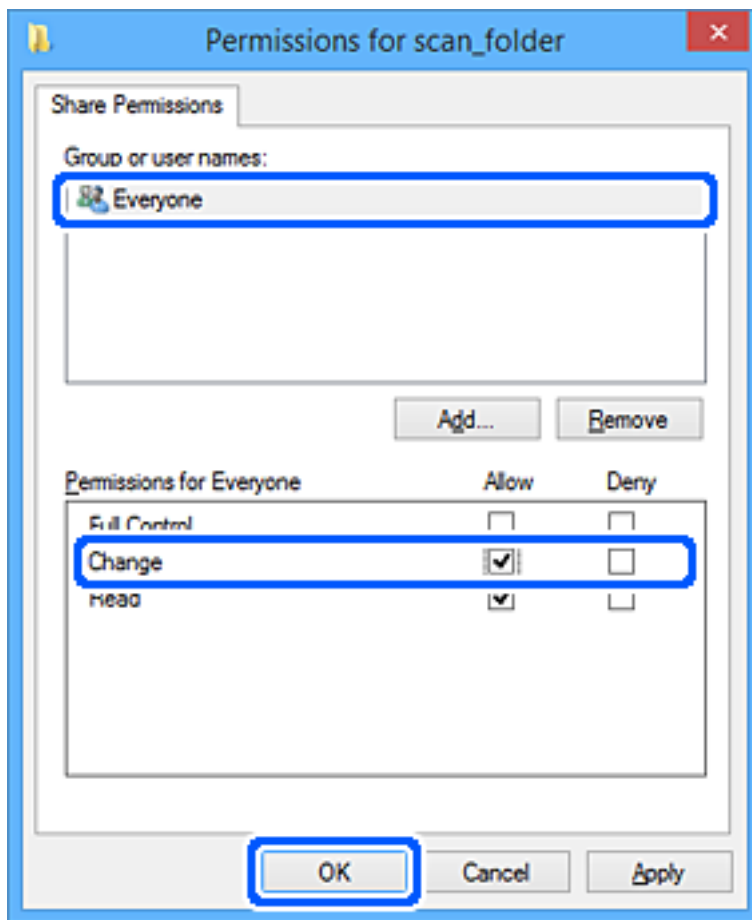

12. Щракнете върху **ОК**, за да затворите екрана и се върнете към прозореца Свойства.

Забележка:

Можете да проверите кои групи или потребители имат достъп до мрежовата папка в раздела **Сигурност** > **Имена на групи или потребители**.

Пример: кога потребителят е влязъл в компютъра, както и когато администраторите могат да влизат в мрежовата папка

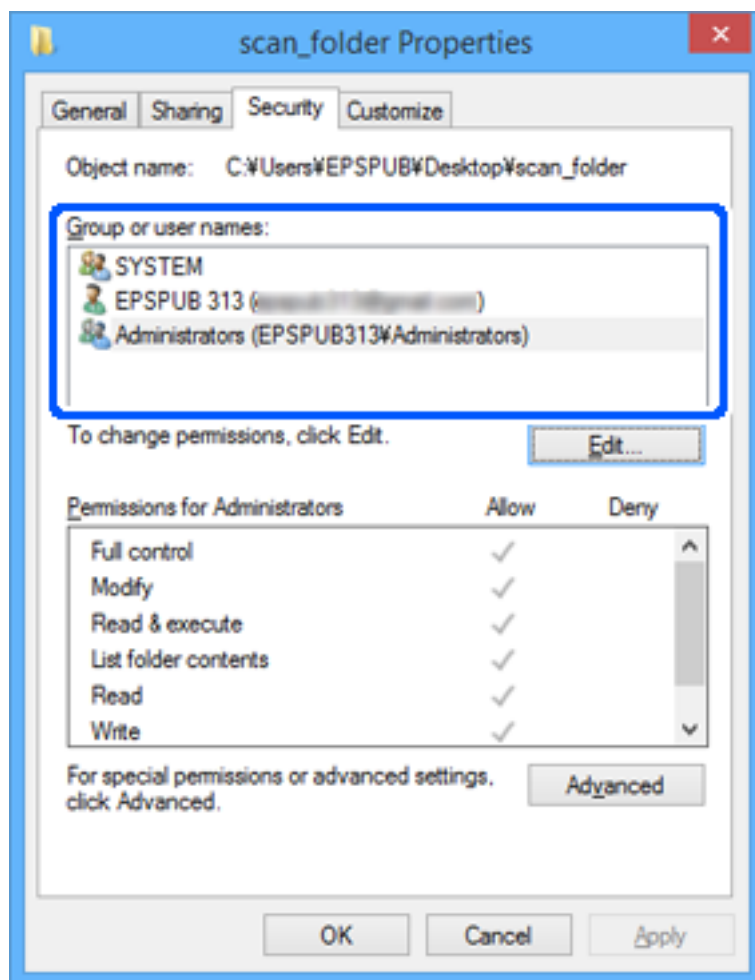

13. Изберете раздела **Споделяне**.

Извежда се мрежовият път за мрежовата папка. Това се използва, когато регистрирате към контактите за принтера. Моля, запишете си го.

Пример: \\EPSPUB313\scan_folder

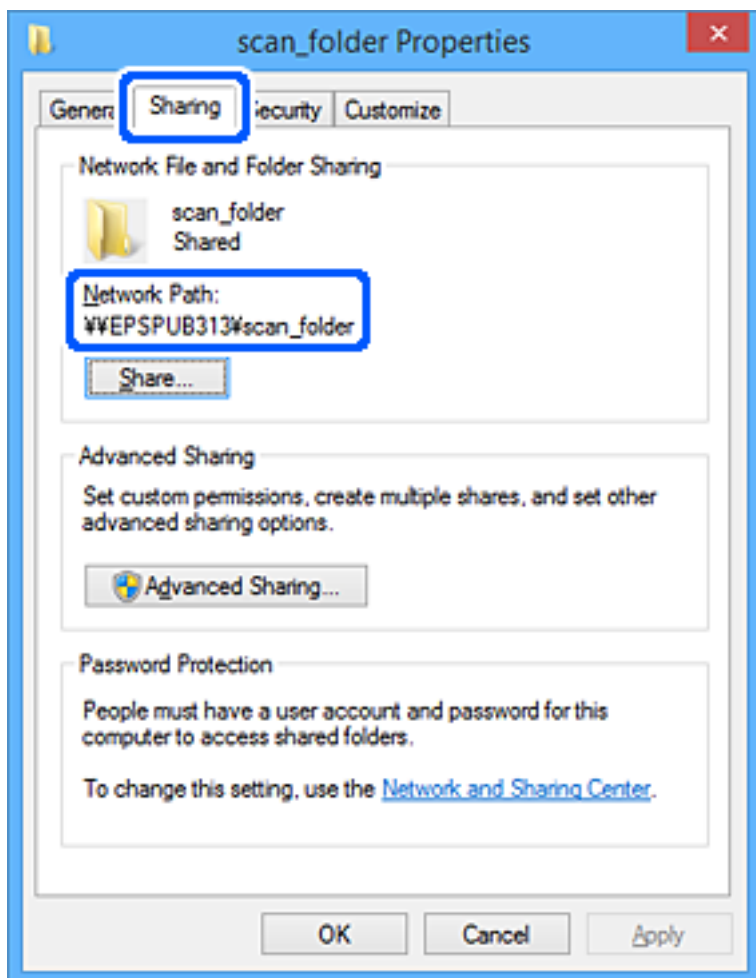

14. Щракнете върху **Затваряне** или **ОК**, за да затворите прозореца.

Това завършва създаването на мрежова папка.

Използване на мрежово споделяне на Microsoft

Активира това за запис на файл на споделена мрежова папка от принтера.

1. Въведете IP адреса на принтера в брауъра за достъп до Web Config.

Въведете IP адреса на принтера от компютър, който е свързан към същата мрежа като принтера.

Можете да проверите IP адреса на принтера от следното меню.

Настройки > Общи настройки > Настройки на мрежата > Мрежов статус > Състояние на кабелна LAN/Wi-Fi връзка

2. Въведете паролата на администратора, за да влезете като администратор.

3. Изберете в следния ред.

Раздел **Network** > **MS Network**

4. Активирайте **Use Microsoft network sharing**.
5. Задайте всеки елемент, ако е необходимо.
6. Щракнете върху **Next**.
7. Потвърдете настройките, след което щракнете върху **OK**.

Още по темата

➔ [“Стойност по подразбиране на администраторската парола” на страница 19](#)

Разрешаване на проблеми за споделена мрежова папка

Сканираните изображения не могат да бъдат запазени в споделената папка

На контролния панел се извеждат съобщения при сканиране в мрежова папка

При извеждане на съобщения за грешка на контролния панел проверете самото съобщение или следния списък, за да разрешите проблемите.

Съобщения	Решения
DNS грешка. Проверете DNS настройките.	<p>Не можете да се свържете с компютъра. Проверете посоченото по-долу.</p> <ul style="list-style-type: none"> <input type="checkbox"/> Уверете се, че адресът на списъка с контакти на принтера и адресът на споделената папка са едни и същи. <input type="checkbox"/> Ако IP адресът на компютъра е статичен и е ръчно зададен, променете името на компютъра в пътеката на мрежата до IP адреса. Пример: \\EPSON02\SCAN до \\192.168.xxx.xxx\SCAN <input type="checkbox"/> Уверете се, че компютърът е включен и не заспива. Ако компютърът заспива, не можете да запазите сканираните изображения в споделената папка. <input type="checkbox"/> Деактивирайте временно защитната стена и софтуера за защита на компютъра. Ако това изчисти грешката, проверете настройките в софтуера за защита. <input type="checkbox"/> Ако е избрана Публична мрежа като мрежово място, не можете да запазите сканираните изображения в споделената папка. Задайте настройките за препращане за всеки порт. <input type="checkbox"/> Ако използвате лаптоп и IP адресът е зададен като DHCP, IP адресът може да се промени при повторно свързване с мрежата. Повторно получаване на IP адреса. <input type="checkbox"/> Уверете се, че DNS настройка е правилна. Свържете се с Вашия мрежови администратор относно DNS настройките. <input type="checkbox"/> Името на компютъра и IP адресът може да се различават, когато таблицата за управление на DNS сървъра не е актуализирана. Свържете се с Вашия администратор на DNS сървъра.

Съобщения	Решения
Грешка при удостоверяване. Проверете метода на удостоверяване, проверен акаунт и проверена парола.	Уверете се, че потребителското име и паролата са свързани на компютъра и контактите на принтера. Също така се уверете, че паролата не е изтекла.
Комуникационна грешка. Проверете Wi-Fi/мрежовата връзка.	<p>Няма комуникация с мрежова папка, която е регистрирана в списъка с контакти. Проверете посоченото по-долу.</p> <ul style="list-style-type: none"> <input type="checkbox"/> Уверете се, че Use Microsoft network sharing е разрешено на Web Config. Изберете Network > MS Network на Web Config. <input type="checkbox"/> Уверете се, че адресът на списъка с контакти на принтера и адресът на споделената папка са едни и същи. <input type="checkbox"/> Правата за достъп за потребителите в списъка с контакти трябва да бъдат добавени в раздела Споделяне и раздела Защита на свойствата на споделената папка. Освен това, разрешенията за потребителя трябва да бъдат зададени на „разрешен“.
Името на файла вече се използва. Преименувайте файла и сканирайте отново.	Сменете настройките на името на файла. В противен случай преместете или изтрийте файловете, или сменете името на файла на споделената папка.
Сканираните файлове са прекалено големи. Само XX страници са изпратени. Проверете дали Местоположение има достатъчно пространство.	Няма достатъчно дисково пространство на компютъра. Увеличете свободното пространство на компютъра.

Проверка на точката на възникване на грешката

Решения

При запазване на сканирани изображения в споделената папка процесът на запазване продължава по следния начин. След това можете да проверите точката на възникване на грешката.

Елементи	При работа	Съобщения за грешка
Свързване	Свържете се с компютъра от принтера.	DNS грешка. Проверете DNS настройките.
Влизане в компютъра	Влезте в компютъра с потребителското име и паролата.	Грешка при удостоверяване. Проверете метода на удостоверяване, проверен акаунт и проверена парола.
Проверка на папката за запазване	Проверка на пътя на мрежата на споделената папка.	Комуникационна грешка. Проверете Wi-Fi/мрежовата връзка.
Проверка на името на файла	Проверете дали има файл със същото име като файла, който искате да запазите в папката.	Името на файла вече се използва. Преименувайте файла и сканирайте отново.
Записване на файла	Запис на нов файл.	Сканираните файлове са прекалено големи. Само XX страници са изпратени. Проверете дали Местоположение има достатъчно пространство.

Запазването на сканираните изображения отнема много време

Отнема дълго време името на разделителната способност да отговори на „Името на домейна“ и „IP адреса“.

Решения

Проверете следните точки.

- Уверете се, че DNS настройка е правилна.
- Уверете се, че всяка DNS настройка е правилна, когато проверявате Web Config.
- Уверете се, че името на DNS домейна е правилно.

Регистрация на контакти

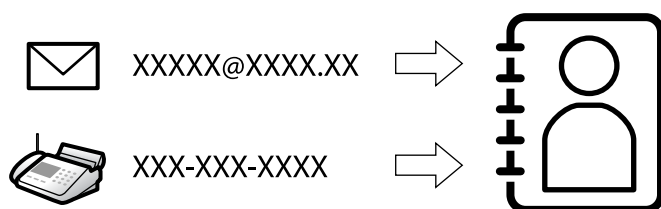

Регистриране на местоназначения в списъка с контакти на принтера Ви позволява лесно да въведете местоназначението при сканиране или изпращане на факсове.

Забележка:

Можете да регистрирате следните типове местоназначения в списъка с контакти. Можете да регистрирате до 2000 записа общо.

Факс	Местоназначение за факс
Имейл	Местоназначение за имейл Трябва да конфигурирате предварително настройките на имейл сървъра.
Мрежова папка (SMB)	Местоназначение на данни за сканиране и данни за препращане на факс
Мрежова папка/FTP	

Сравнение между конфигурациите на контакти

Има три инструмента за конфигуриране на контактите на принтера: Web Config, Epson Device Admin и контролния панел на принтера. Разликите между трите инструмента са изброени в таблицата по-долу.

Функции	Web Config	Epson Device Admin	Контролен панел на принтера
Регистриране на местоназначение	✓	✓	✓
Редактиране на местоназначение	✓	✓	✓

Функции	Web Config	Epson Device Admin	Контролен панел на принтера
Добавяне на група	✓	✓	✓
Редактиране на група	✓	✓	✓
Изтриване на местоназначение или групи	✓	✓	✓
Изтриване на всички местоназначения	✓	✓	–
Импортиране на файл	✓	✓	–
Експортиране на файл	✓	✓	–
Задаване на местоназначения за често използване	✓	✓	✓
Сортиране на местоназначения за често използване	–	–	✓

Забележка:

Можете също така да конфигурирате местоназначението за факс чрез FAX Utility.

Регистриране на местоназначения към контакти

Можете да регистрирате общо до 2000 местоназначения към списъка с контакти.

Регистриране на местоназначение към контакти от Web Config

- Въведете IP адреса на принтера в браузъра за достъп до Web Config.
Въведете IP адреса на принтера от компютър, който е свързан към същата мрежа като принтера.
Можете да проверите IP адреса на принтера от следното меню.
Настройки > Общи настройки > Настройки на мрежата > Мрежов статус > Състояние на кабелна LAN/Wi-Fi връзка
- Въведете паролата на администратора, за да влезете като администратор.
- Изберете в следния ред.
Раздел **Scan/Copy** или **Fax > Contacts**
- Изберете номера, който искате да регистрирате, след което щракнете върху **Edit**.
- Въведете **Name** и **Index Word**.

6. Изберете типа на местоназначението за опцията **Туре**.

Забележка:

Няма да можете да промените опцията **Туре**, след като регистрирането приключи. Ако искате да промените типа, изтрийте местоназначението и регистрирайте отново.

7. Въведете стойност за всеки елемент, след което щракнете върху **Apply**.

Още по темата

- ➔ “Работа с Web Config в уеб браузър” на страница 411
- ➔ “Стойност по подразбиране на администраторската парола” на страница 19
- ➔ “Сканиране на оригинали към мрежова папка” на страница 231
- ➔ “Сканиране на оригинали към имейл” на страница 232

Елементи за настройка на местоназначения

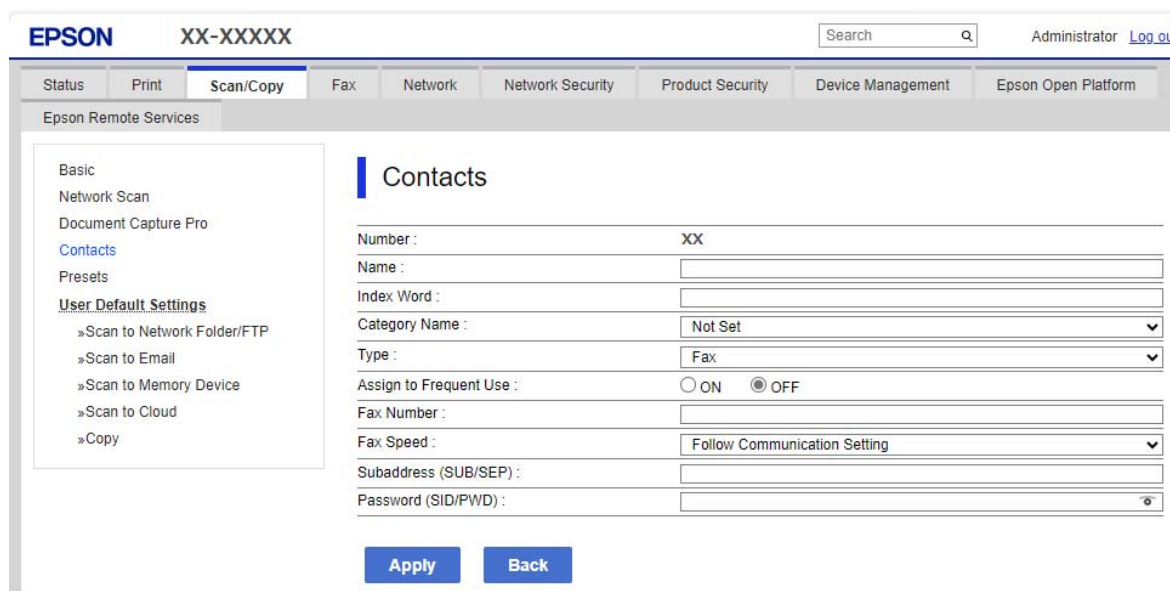

Елементи	Настройки и обяснение
Общи настройки	
Name	Въведете име, показано в контактите, с максимум 30 знака в Unicode (UTF-8). Ако не искате да посочвате нищо, оставете полето празно.
Index Word	Въведете думи за търсене с максимум 30 знака в Unicode (UTF-8). Ако не искате да посочвате нищо, оставете полето празно.
Category Name	Изберете име на категорията.
Type	Изберете типа на адреса, който искате да регистрирате.
Assign to Frequent Use	Изберете дали да зададете регистрирания адрес като често използван адрес. Когато го зададете като често използван адрес, местоназначението ще се показва в горния екран за факс и сканиране и ще можете да го избирате, без да показвате контактите.

Елементи	Настройки и обяснение
Fax	
Fax Number	Въведете между 1 и 64 знака, като използвате 0 – 9, -, *, # и интервал.
Fax Speed	Изберете скорост на комуникация за местоназначение.
Subaddress (SUB/SEP)	Задайте допълнителния адрес, който се прилага при изпращане на факс. Въведете в рамките на 20 знака или по-малко с помощта на 0 – 9, *, # или интервали. Ако не искате да посочвате нищо, оставете полето празно.
Password (SID/PWD)	Задайте паролата за допълнителния адрес. Въведете в рамките на 20 знака или по-малко с помощта на 0 – 9, *, # или интервали. Ако не искате да посочвате нищо, оставете полето празно.
Email	
Email Address	Въведете между 1 и 255 знака, като използвате A – Z, a – z, 0 – 9! # \$ % & ' * + - . / = ? ^ _ { } ~ @.
Network Folder (SMB)	
Save to	\\„Път до папка“ Въведете местоположението, където се намира целевата папка, като използвате между 1 и 253 знака в Unicode (UTF-8), като пропускате „\“.
User Name	Въведете потребителското име за достъп до мрежова папка с максимум 30 знака в Unicode (UTF-8). Все пак избягвайте да използвате контролни знаци (от 0x00 до 0x1F, 0x7F).
Password	Въведете парола за достъп до мрежова папка с максимум 70 знака в Unicode (UTF-8). Все пак избягвайте да използвате контролни знаци (от 0x00 до 0x1F, 0x7F).
FTP	
Secure Connection	Изберете FTP или FTPS спрямо протокола за прехвърляне на файлове, който се поддържа от FTP сървъра. Изберете FTPS , за да позволите на принтера да комуникира с мерките за сигурност.
Save to	Въведете адреса на сървъра, като използвате между 1 и 253 знака в Unicode (UTF-16), като пропускате „ftp://“ или „ftps://“. Все пак избягвайте да използвате контролни знаци (от 0x0000 до 0x001f 0x007F).
User Name	Въведете потребителското име за достъп до FTP сървър с максимум 30 знака в Unicode (UTF-8). Все пак избягвайте да използвате контролни знаци (от 0x00 до 0x1F, 0x7F). Ако сървърът позволява анонимни връзки, въведете потребителско име, като например „Анонимен“ и „FTP“. Ако не искате да посочвате нищо, оставете полето празно.
Password	Въведете парола за достъп до FTP сървър с максимум 70 знака в Unicode (UTF-8). Все пак избягвайте да използвате контролни знаци (от 0x00 до 0x1F, 0x7F). Ако не искате да посочвате нищо, оставете полето празно.
Connection Mode	Изберете режима на свързване от менюто. Ако е настроена защитна стена между принтера и FTP сървъра, изберете Passive Mode .
Port Number	Въведете номера на порта на FTP сървъра, като използвате стойност между 1 и 65535.

Елементи	Настройки и обяснение
Certificate Validation	Сертификатът на FTP сървъра се валидира, когато това е активирано. Това е налично, когато сте избрали FTPS за Secure Connection . За настройка трябва да импортирате CA Certificate в принтера.
SharePoint(WebDAV)	
Secure Connection	Изберете HTTP или HTTPS спрямо протокола за прехвърляне на хипертекст, който се поддържа от HTTP сървъра. Изберете HTTPS , за да позволите на принтера да комуникира с мерките за сигурност.
Save to	Въведете адреса на сървъра, като използвате между 1 и 253 знака в Unicode (UTF-16), като пропускаете „http://“ или „https://“. Все пак избягвайте да използвате контролни знаци (от 0x0000 до 0x001f, 0x007F).
User Name	Въведете потребителското име за достъп до HTTP сървър с максимум 30 знака в Unicode (UTF-8). Все пак избягвайте да използвате контролни знаци (от 0x00 до 0x1F, 0x7F). Ако сървърът позволява анонимни връзки, въведете потребителско име, като например „Анонимен“. Ако не искате да посочвате нищо, оставете полето празно.
Password	Въведете парола за достъп до HTTP сървър с максимум 70 знака в Unicode (UTF-8). Все пак избягвайте да използвате контролни знаци (от 0x00 до 0x1F, 0x7F). Ако не искате да посочвате нищо, оставете полето празно.
Certificate Validation	Сертификатът на HTTP сървъра се валидира, когато това е активирано. Това е налично, когато сте избрали HTTPS за Secure Connection . За настройка трябва да импортирате CA Certificate в принтера.
Proxy Server	Изберете дали да използвате прокси сървър за достъп до HTTP сървър.

Регистриране на местоназначение до контакти от контролния панел на принтера

1. Изберете менютата от контролния панел на принтера, както е описано по-долу.

Настройки > Диспечер на Контакти

2. Изберете **Добавяне/редактиране/изтриване**.
3. Направете едно от следните неща.
 - За да регистрирате нов контакт, изберете **Доб. Запис**, изберете **Добавяне на контакт**.
 - За да редактирате контакт, изберете **>** на целевия контакт, след което изберете **Редактир..**
 - За да изтриете контакт, изберете **>** в целевите контакти, след което изберете **Изтриване** и накрая изберете **Да**. Не е необходимо да извършвате следващи процедури.
4. Изберете типа на местоназначението за опцията **Тип**.

Забележка:
Няма да можете да промените опцията **Туре**, след като регистрирането приключи. Ако искате да промените типа, изтрийте местоназначението и регистрирайте отново.
5. Изберете броя, който искате да регистрирате като **Номе. за регист..**
6. Въведете **Име** и **Индексна дума**.

7. Въведете стойност за всеки оставащ елемент.
8. Изберете **ОК**, за да приложите настройките.

Още по темата

- ➔ “Сканиране на оригинали към мрежова папка” на страница 231
- ➔ “Сканиране на оригинали към имейл” на страница 232

Регистриране на местоназначения като група

Ако типът на местоназначението е зададен на **Fax** или **Email**, можете да регистрирате местоназначенията като група.

Можете да регистрирате общо до 2000 местоназначения и групи към списъка с контакти.

Регистриране на местоназначения като група от Web Config

1. Въведете IP адреса на принтера в браузъра за достъп до Web Config.
Въведете IP адреса на принтера от компютър, който е свързан към същата мрежа като принтера.
Можете да проверите IP адреса на принтера от следното меню.
Настройки > Общи настройки > Настройки на мрежата > Мрежов статус > Състояние на кабелна LAN/Wi-Fi връзка
2. Въведете паролата на администратора, за да влезете като администратор.
3. Изберете в следния ред.
Раздел **Scan/Copy** или **Fax > Contacts**
4. Изберете номера, който искате да регистрирате, след което щракнете върху **Edit**.
5. Изберете група от **Type**.
6. Щракнете върху **Select** за **Contact(s) for Group**.
Достъпните местоназначения се показват.

- Изберете местоназначението, което искате да регистрирате в групата, след което щракнете върху **Select**.

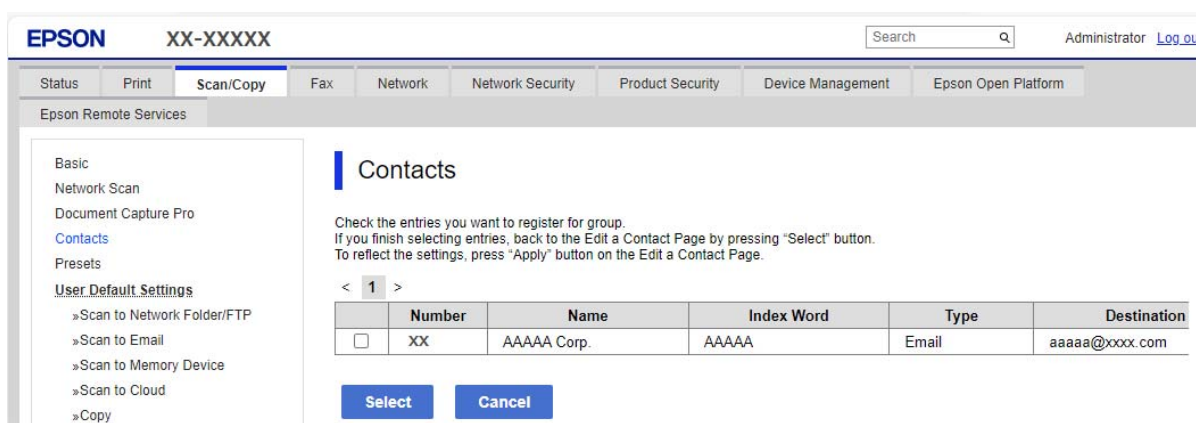

- Въведете **Name** и **Index Word**.
- Изберете дали искате да назначите регистрираната група към групата на често използваните или не.
Забележка:
Местоназначенията могат да бъдат регистрирани в множество групи.
- Щракнете върху **Apply**.

Още по темата

- ➔ [“Работа с Web Config в уеб браузър” на страница 411](#)
- ➔ [“Стойност по подразбиране на администраторската парола” на страница 19](#)

Регистриране на местоназначения като група от контролния панел на принтера

- Изберете менютата от контролния панел на принтера, както е описано по-долу.

Настройки > Диспечер на Контакти

- Изберете **Добавяне/редактиране/изтриване**.
- Изберете **Доб. Запис**, изберете **Добавяне на група**.
- Изберете типа на местоназначението за опцията **Тип**.

Забележка:

*Няма да можете да промените опцията **Тип**, след като регистрирането приключи. Ако искате да промените типа, изтрийте местоназначението и регистрирайте отново.*

- Изберете броя, който искате да регистрирате като **Номе. за регист.**
- Въведете **Име на групата (задължително)** и **Индексна дума**.
- Изберете **Контакт(и), добавен(и) към Група (задължит.)**, изберете контактите, които искате да добавите, след което изберете **Затвори**.
- Изберете **ОК**, за да приложите настройките.

Регистриране на често използвани контакти (Зад. честа употреба)

Регистриране на често използвани контакти от (Web Config)

1. Въведете IP адреса на принтера в браузъра за достъп до Web Config.
Въведете IP адреса на принтера от компютър, който е свързан към същата мрежа като принтера.
Можете да проверите IP адреса на принтера от следното меню.
Настройки > Общи настройки > Настройки на мрежата > Мрежов статус > Състояние на кабелна LAN/Wi-Fi връзка
2. Въведете паролата на администратора, за да влезете като администратор.
3. Изберете в следния ред.
Раздел **Scan/Copy** или **Fax > Contacts**
4. Изберете номера, който искате да регистрирате, след което щракнете върху **Edit**.
5. Изберете **ON** в **Assign to Frequent Use**.
Не можете да редактирате реда на контактите от екрана Web Config.
6. Щракнете върху **Apply**

Още по темата

- ➔ [“Работа с Web Config в уеб браузър” на страница 411](#)
- ➔ [“Стойност по подразбиране на администраторската парола” на страница 19](#)

Регистриране на често използвани контакти от контролния панел на принтера

1. Докоснете **Настройки** на началния екран.
2. Докоснете **Диспечер на Контакти > Често срещан**.
3. Изберете вида на контакта, който искате да регистрирате.
4. Докоснете **Редактиране**.
5. Изберете често използвани контакти, които искате да регистрирате, след което докоснете **ОК**. За да отмените избора, докоснете го отново.
6. Докоснете **Затвори**.

Експортиране и импортиране на контакти

С помощта на Web Config или на други инструменти можете да архивирате и импортирате контакти.

За Web Config

- Можете да архивирате контакти, като експортирате настройките на принтера, които включват контакти. Експортираният файл не може да се редактира, защото е експортиран като бинарен файл.

- Когато импортирате настройките на принтера в принтера, контактите се презаписват.

За Epson Device Admin

- Контактите могат да се експортират само от екрана със свойства на устройството.
- Ако не експортирате свързаните със сигурността елементи, можете да редактирате експортираните контакти и да ги импортирате, защото можете да ги запазите като SYLK файл или csv файл.
- Можете да импортирате групово Вашите контакти към множество принтери. Това е полезно, когато замените своите принтери и желаете да прехвърлите контактите от старите принтери към новите.
За повече информация вижте документацията или помощта на Epson Device Admin

Експортиране и импортиране на контакти с помощта на Web Config

Импортиране на контакти чрез Web Config

Ако имате принтер, който Ви позволява да архивирате контакти и е съвместим с този принтер, можете лесно да регистрирате контактите, като импортирате архивния файл.

Забележка:

За инструкции относно архивиране на контакти, съвместими с принтера, вижте предоставената с принтера документация, която разполага със съвместим списък с контакти за този принтер.

Следвайте стъпките по-долу, за да импортирате контактите към този принтер.

- Въведете IP адреса на принтера в браузъра за достъп до Web Config.
Въведете IP адреса на принтера от компютър, който е свързан към същата мрежа като принтера.
Можете да проверите IP адреса на принтера от следното меню.
Настройки > Общи настройки > Настройки на мрежата > Мрежов статус > Състояние на кабелна LAN/Wi-Fi връзка
- Въведете паролата на администратора, за да влезете като администратор.
- Изберете в следния ред.
Device Management > Export and Import Setting Value > Import
- Изберете архивния файл, който сте създали във **File**, въведете паролата, след което щракнете върху **Next**.
- Изберете квадратчето за отметка **Contacts**, след което щракнете върху **Next**.

Още по темата

- ➔ [“Работа с Web Config в уеб браузър” на страница 411](#)
- ➔ [“Стойност по подразбиране на администраторската парола” на страница 19](#)

Експортиране на контакти чрез Web Config

Данните за контакти могат да бъдат изгубени при повреда на принтера. Препоръчваме Ви да правите резервно копие на данните при всяко актуализиране. Epson не носи отговорност за загуба на данни, за архивиране или възстановяване на данни и/или настройки дори по време на гаранционния период.

С помощта на Web Config можете да архивирате в компютъра данните, съхранени на принтера.

1. Въведете IP адреса на принтера в брауъра за достъп до Web Config.

Въведете IP адреса на принтера от компютър, който е свързан към същата мрежа като принтера.

Можете да проверите IP адреса на принтера от следното меню.

Настройки > Общи настройки > Настройки на мрежата > Мрежов статус > Състояние на кабелна LAN/Wi-Fi връзка

2. Въведете паролата на администратора, за да влезете като администратор.

3. Изберете в следния ред.

Раздел **Device Management > Export and Import Setting Value > Export**

4. Изберете едно от квадратчетата за отметка на **Contacts**.

Например, ако изберете **Contacts** в категория **Scan/Copy**, също така се избира и същото квадратче за отметка в категория **Fax**.

5. Въведете парола, за да шифровате експортирания файл.

Паролата ще Ви е необходима, за да импортирате файла. Оставете това поле празно, ако не искате да шифровате файла.

6. Щракнете върху **Export**.

Още по темата

➔ [“Работа с Web Config в уеб брауър” на страница 411](#)

➔ [“Стойност по подразбиране на администраторската парола” на страница 19](#)

Експортиране и импортиране на контакти с помощта на Epson Device Admin

Експортиране на контакти чрез Epson Device Admin

Запазете информацията за контакти във файла.

Можете да редактирате файлове, запазени в SYLK или csv формат, като използвате приложение за електронна таблица или текстов редактор. Можете да ги регистрирате всички наведнъж, след като изтриете или добавите информацията.

Информацията, която включва елементи за сигурност, като парола и лична информация, може да бъде запазена в бинарен формат с парола. Не можете да редактирате файла. Може да се използва като архивен файл на информацията, включително елементите за сигурност.

1. Стартирайте Epson Device Admin.
2. Изберете **Devices** на менюто със задачи на страничната лента.
3. Изберете устройството, което искате да конфигурирате от списъка с устройства.
4. Щракнете върху **Device Configuration** на раздела **Home** на менюто с лента.

Когато има зададена парола на администратора, въведете паролата и щракнете върху **OK**.

5. Щракнете върху **Common > Contacts**.
6. Изберете формата за експортиране от **Export > Export items**.
 - All Items
Експортирайте шифрвания бинарен файл. Изберете кога искате да включите елементите за сигурност като парола и лична информация. Не можете да редактирате файла. Ако го изберете, трябва да зададете паролата. Щракнете върху **Configuration** и задайте парола между 8 и 63 знака в ASCII. Тази парола е необходима, когато импортирате бинарния файл.
 - Items except Security Information
Експортирайте файлове в SYLK или csv формат. Изберете кога искате да редактирате информацията на експортирания файл.
7. Щракнете върху **Export**.
8. Посочете мястото за запазване на файла, изберете типа файл, след което щракнете върху **Save**.
Извежда се съобщението за завършване.
9. Щракнете върху **OK**.
Проверете дали файлът е запазен в посоченото място.

Още по темата

- ➔ [“Софтуер за управление на устройства в мрежа \(Epson Device Admin\)” на страница 415](#)
- ➔ [“Стойност по подразбиране на администраторската парола” на страница 19](#)

Импортиране на контакти Using Epson Device Admin

Импортирайте информацията за контакти от файла.

Можете да импортирате файловете, запазени във формат SYLK или csv, или архивирания бинарен файл, който включва елементите за сигурност.

1. Стартирайте Epson Device Admin.
2. Изберете **Devices** на менюто със задачи на страничната лента.
3. Изберете устройството, което искате да конфигурирате от списъка с устройства.
4. Щракнете върху **Device Configuration** на раздела **Home** на менюто с лента.
Когато има зададена парола на администратора, въведете паролата и щракнете върху **OK**.
5. Щракнете върху **Common > Contacts**.
6. Щракнете върху **Browse** на **Import**.
7. Изберете файла, който искате да импортирате, след което щракнете върху **Open**.
Когато изберете бинарния файл, въведете в **Password** паролата, която сте задали при експортиране на файла.
8. Щракнете върху **Import**.
Извежда се екранът за потвърждение.

9. Щракнете върху **ОК**.

Извежда се резултатът за валидиране.

- Edit the information read

Щракнете, когато искате да редактирате информацията поотделно.

- Read more file

Щракнете, когато искате да импортирате множество файлове.

10. Щракнете върху **Import**, след което щракнете върху **ОК** в екрана за завършване на импортирането.

Върнете се на екрана за свойства на устройството.

11. Щракнете върху **Transmit**.

12. Щракнете върху **ОК** на съобщението за потвърждение.

Настройките се изпращат към принтера.

13. На екрана за завършване на изпращането щракнете върху **ОК**.

Информацията за принтера се актуализира.

Отворете контактите от Web Config или от контролния панел на принтера, след което проверете дали контактът е актуализиран.

Още по темата

➔ [“Софтуер за управление на устройства в мрежа \(Epson Device Admin\)” на страница 415](#)

Настройки за използване на Вашата облачна услуга като местоназначения за препращане на факс

Като използвате услугата Epson Connect, налична в интернет, можете да препращате получени факсове до Вашите облачни акаунти.

За да използвате тази услуга, трябва да регистрирате потребителя, принтера и Вашите облачни местоназначения в **Epson Connect**, след което да регистрирате местоназначенията в принтера.

Вижте Помощ в уебпортала Epson Connect за подробности относно начина на настройка и регистриране на Вашия облачен акаунт

<https://www.epsonconnect.com/user>

Регистриране на облачно местоназначение в принтера от Web Config

1. Въведете IP адреса на принтера в браузъра за достъп до Web Config.

Въведете IP адреса на принтера от компютър, който е свързан към същата мрежа като принтера.

Можете да проверите IP адреса на принтера от следното меню.

Настройки > Общи настройки > Настройки на мрежата > Мрежов статус > Състояние на кабелна LAN/Wi-Fi връзка

2. Въведете паролата на администратора, за да влезете като администратор.

- Изберете в следния ред.
Раздел **Fax** > **Облак Списък на местоназначение**
- Изберете номера, който искате да регистрирате, след което щракнете върху **Edit**.
- Изберете местоназначението, което искате да регистрирате, в списъка с облачни местоназначения.

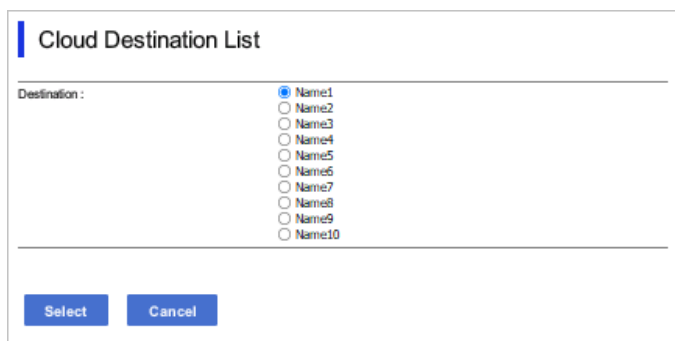

The screenshot shows a dialog box titled "Cloud Destination List". On the left, there is a label "Destination:". To the right, there is a list of radio buttons labeled "Name1" through "Name10". The "Name1" radio button is selected. At the bottom of the dialog, there are two buttons: "Select" and "Cancel".

- Щракнете върху **Select**.
Настройката е отразена на принтера.

Още по темата

- ➔ [“Работа с Web Config в уеб браузър” на страница 411](#)
- ➔ [“Стойност по подразбиране на администраторската парола” на страница 19](#)
- ➔ [“Софтуер за управление на устройства в мрежа \(Epson Device Admin\)” на страница 415](#)

Настройки за използване на информация за потребители на LDAP сървъра като местоназначения

Чрез предварително свързване на LDAP сървъра и на принтера можете да търсите потребителска информация, регистрирана в LDAP сървъра и да използвате информацията директно като местоназначения за факсове или имейли.

Конфигуриране на LDAP сървъра

За да използвате информацията за LDAP сървъра, регистрирайте го на принтера.

- Въведете IP адреса на принтера в браузъра за достъп до Web Config.
Въведете IP адреса на принтера от компютър, който е свързан към същата мрежа като принтера.
Можете да проверите IP адреса на принтера от следното меню.
Настройки > **Общи настройки** > **Настройки на мрежата** > **Мрежов статус** > **Състояние на кабелна LAN/Wi-Fi връзка**
- Въведете паролата на администратора, за да влезете като администратор.
- Изберете в следния ред.
Раздел **Network** > **LDAP Server** > **Basic**

4. Въведете стойност за всеки елемент.
5. Изберете **ОК**.
Избраните от Вас настройки ще бъдат показани.

Още по темата

- ➔ [“Работа с Web Config в уеб браузър” на страница 411](#)
- ➔ [“Стойност по подразбиране на администраторската парола” на страница 19](#)

Елементи за настройка на LDAP сървър

Елементи	Настройки и обяснение
Use LDAP Server	Изберете Use или Do Not Use .
LDAP Server Address	Въведете адреса на LDAP сървъра. Въведете между 1 и 255 знака във формат IPv4, IPv6 или FQDN. За формат FQDN можете да използвате букви и цифри в ASCII (0x20 – 0x7E) и „-“ освен в началото и в края на адреса.
LDAP server Port Number	Въведете номера на порта на LDAP сървъра, като използвате стойност между 1 и 65535.
Secure Connection	Определете метода за удостоверяване, когато принтерът се опитва да осъществи достъп до LDAP сървъра.
Certificate Validation	Когато това е активирано, сертификатът на LDAP сървъра се валидира. Препоръчваме тази опция да се зададе на Enable . За да конфигурирате, CA Certificate трябва да се импортира в принтера.
Search Timeout (sec)	Задайте периода за търсене, преди времето на изчакване да изтече, в диапазона от 5 до 300.
Authentication Method	Изберете един от методите. Ако изберете Kerberos Authentication , изберете Kerberos Settings за извършване на настройки за Kerberos. За да извършите Kerberos Authentication, е необходима следната среда. <input type="checkbox"/> Принтерът и DNS сървърът могат да комуникират. <input type="checkbox"/> Времето на принтера, KDC сървърът и сървърът, който е необходим за удостоверяване (LDAP сървър, SMTP сървър, файлов сървър), се синхронизират. <input type="checkbox"/> Когато сървърът на услугата е назначен като IP адрес, FQDN на сървъра на услугата се регистрира на обратната зона за търсене на DNS сървъра.
Kerberos Realm to be Used	Ако изберете Kerberos Authentication за Authentication Method , изберете областта на Kerberos, която искате да използвате.
Administrator DN / User Name	Въведете потребителското име за LDAP сървъра с максимум 128 знака в Unicode (UTF-8). Не можете да използвате контролни знаци като 0x00 – 0x1F и 0x7F. Тази настройка не се използва, когато сте избрали Anonymous Authentication като Authentication Method . Ако не искате да посочвате нищо, оставете полето празно.

Елементи	Настройки и обяснение
Password	Въведете паролата за удостоверяването чрез LDAP сървър с максимум 128 знака в Unicode (UTF-8). Не можете да използвате контролни знаци като 0x00 – 0x1F и 0x7F. Тази настройка не се използва, когато сте избрали Anonymous Authentication като Authentication Method . Ако не искате да посочвате нищо, оставете полето празно.

Настройки за Kerberos

Ако изберете **Kerberos Authentication** за **Authentication Method** на **LDAP Server > Basic**, направете следните настройки Kerberos от раздела **Network > Kerberos Settings**. Можете да регистрирате до 10 настройки за Kerberos.

Елементи	Настройки и обяснение
Realm (Domain)	Въведете областта за удостоверяване с Kerberos, като използвате максимум 255 знака във формат ASCII (0x20–0x7E). Ако не искате да го регистрирате, оставете полето празно.
KDC Address	Въведете адреса на сървъра за удостоверяване с Kerberos. Въведете максимум 255 знака във формат IPv4, IPv6 или FQDN. Ако не искате да го регистрирате, оставете полето празно.
Port Number (Kerberos)	Въведете номера на порта на сървъра за Kerberos, като използвате стойност между 1 и 65535.

Конфигуриране на настройките за търсене на LDAP сървъра

Когато конфигурирате настройките за търсене, можете да използвате имейл адреса и номера на факс, регистрирани в LDAP сървъра.

1. Въведете IP адреса на принтера в браузъра за достъп до Web Config.
Въведете IP адреса на принтера от компютър, който е свързан към същата мрежа като принтера.
Можете да проверите IP адреса на принтера от следното меню.
Настройки > Общи настройки > Настройки на мрежата > Мрежов статус > Състояние на кабелна LAN/Wi-Fi връзка
2. Въведете паролата на администратора, за да влезете като администратор.
3. Изберете в следния ред.
Раздел **Network > LDAP Server > Search Settings**
4. Въведете стойност за всеки елемент.
5. Щракнете върху бутона **ОК**, за да покажете резултата от настройването.
Избраните от Вас настройки ще бъдат показани.

Още по темата

- ➔ [“Работа с Web Config в уеб браузър” на страница 411](#)
- ➔ [“Стойност по подразбиране на администраторската парола” на страница 19](#)

Елементи за настройка на търсене в LDAP сървър

Елементи	Настройки и обяснение
Search Base (Distinguished Name)	Ако искате да потърсите в произволен домейн, посочете името на домейна на LDAP сървъра. Въведете между 0 и 128 знака в Unicode (UTF-8). Ако не търсите произволен атрибут, оставете този елемент празен. Пример за директорията на локалния сървър: dc=server,dc=local
Number of search entries	Посочете броя на записите за търсене в диапазона от 5 до 500. Посоченият брой на записите за търсене се записва и показва временно. Дори ако броят на записите за търсене е над посочения брой и се покаже съобщение за грешка, търсенето може да бъде изпълнено.
User name Attribute	Посочете името на атрибута, който да се покаже при търсене на потребителски имена. Въведете между 1 и 255 знака в Unicode (UTF-8). Първият знак трябва да е измежду a – z или A – Z. Пример: cn, uid
User name Display Attribute	Посочете името на атрибута, който да се покаже като потребителското име. Въведете между 0 и 255 знака в Unicode (UTF-8). Първият знак трябва да е измежду a – z или A – Z. Пример: cn, sn
Fax Number Attribute	Посочете името на атрибута, който да се покаже при търсене на факс номера. Въведете комбинация от 1 – 255 знака, включващи A – Z, a – z, 0 – 9 и -. Първият знак трябва да е измежду a – z или A – Z. Пример: facsimileTelephoneNumber
Email Address Attribute	Посочете името на атрибута, който да се покаже при търсене на имейл адреси. Въведете комбинация от 1 – 255 знака, включващи A – Z, a – z, 0 – 9 и -. Първият знак трябва да е измежду a – z или A – Z. Пример: mail
Arbitrary Attribute 1 - Arbitrary Attribute 4	Можете да посочите други произволни атрибути за търсене. Въведете между 0 и 255 знака в Unicode (UTF-8). Първият знак трябва да е измежду a – z или A – Z. Ако не търсите произволни атрибути, оставете този елемент празен. Пример: o, ou

Проверка на връзката с LDAP сървъра

Изпълнява тест на връзката към LDAP сървъра с помощта на параметъра, зададена на **LDAP Server > Search Settings**.

1. Въведете IP адреса на принтера в брауъра за достъп до Web Config.

Въведете IP адреса на принтера от компютър, който е свързан към същата мрежа като принтера.

Можете да проверите IP адреса на принтера от следното меню.

Настройки > Общи настройки > Настройки на мрежата > Мрежов статус > Състояние на кабелна LAN/Wi-Fi връзка

2. Въведете паролата на администратора, за да влезете като администратор.

3. Изберете в следния ред.

Раздел **Network > LDAP Server > Connection Test**

4. Изберете **Start**.

Тестването на връзката е стартирано. След теста се показва отчетът за проверката.

Още по темата

➔ [“Работа с Web Config в уеб браузър” на страница 411](#)

➔ [“Стойност по подразбиране на администраторската парола” на страница 19](#)

Позовавания при диагностика на връзката с LDAP сървър

Съобщения	Обяснение
Connection test was successful.	Това съобщение се появява, когато връзката със сървъра е успешна.
Connection test failed. Check the settings.	Това съобщение се появява, поради следните причини: <ul style="list-style-type: none"> <input type="checkbox"/> Адресът на LDAP сървъра или номерът на порта са неправилни. <input type="checkbox"/> Времето за връзка е изтекло. <input type="checkbox"/> Do Not Use е избрано за Use LDAP Server. <input type="checkbox"/> Ако Kerberos Authentication е избрано като Authentication Method, настройките като Realm (Domain), KDC Address и Port Number (Kerberos) са неправилни.
Connection test failed. Check the date and time on your product or server.	Това съобщение се появява, когато връзката е неуспешна, защото настройките за часа на принтера и LDAP сървъра са несъответстващи.
Authentication failed. Check the settings.	Това съобщение се появява, поради следните причини: <ul style="list-style-type: none"> <input type="checkbox"/> User Name и/или Password е неправилно. <input type="checkbox"/> Ако Kerberos Authentication е избрано като Authentication Method, дата/час не могат да се конфигурират.
Cannot access the printer until processing is complete.	Това съобщение се появява, когато принтерът е зает.

Изпращане на факсове чрез факс сървър

Можете да изпращате факсове чрез факс сървър във Вашата мрежа. Конфигуриране на факс сървъра Ви позволява да изпратите имейл до факс сървъра с прикачени данните за факс, след което го изпратете, като използвате факс функцията на принтера. Факс сървърът изпраща факса, като използва факс номера на получателя, включен в имейл адреса. Когато са разрешени настройките на факс сървъра, не можете да изпращате факсове с помощта на LINE порта на принтера.

Забележка:

Преди да въведете тази функция във Вашата мрежа, консултирайте се с търговски представител за повече информация. За подробности относно факс сървър, консултирайте се с доставчика на услугата за интернет факсове.

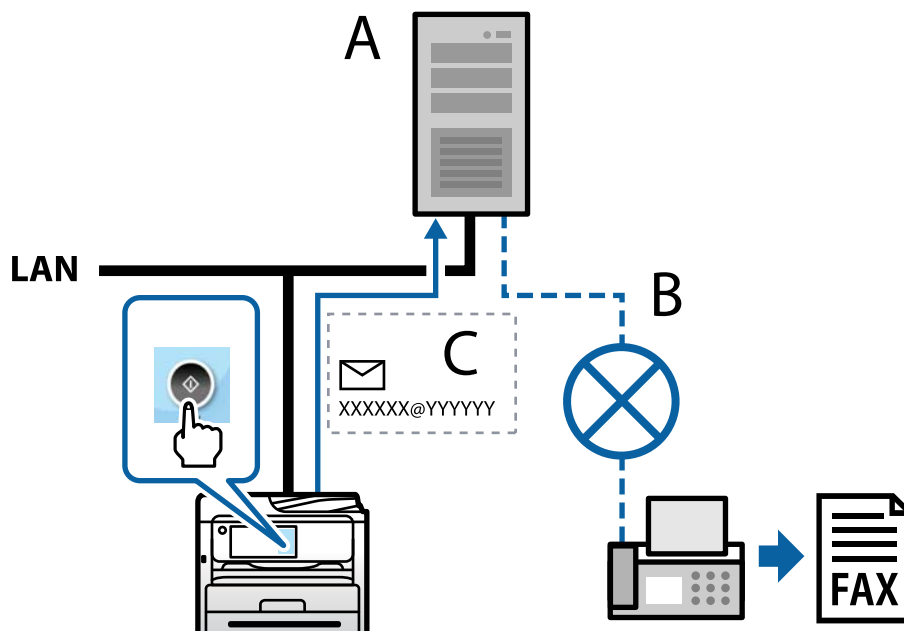

A: Факс сървър

B: Обществена комутируема телефонна мрежа (PSTN)

C: Имейл с прикачени факс данни

Имате нужда от факс сървър със следните функции.

- Способността за получаване на данни от факс с имейли във формат XXXXXX@YYYYYY и за изпращане на факсове до факс номер XXXXXX
 XXXXXX: факс номер
 YYYYYY: име на домейн на факс сървъра, добавено към принтера
- Способността за боравене с данни за факс с формат multi-Tiff, прикачени към имейл

Настройки за печат, сканиране, копиране и изпращане на факс

Първоначални настройки за печат

Задайте настройките за печат като размер на хартията или грешки при печат.

Използване на функциите за печат

Активирайте, за да използвате функцията за печат в мрежата.

За да използвате принтера в мрежата, Вие трябва да зададете порта за мрежовата връзка на компютъра, както и мрежовата връзка на принтера.

Типове връзки за принтер

Следните два метода са налични за мрежовата връзка на принтера.

- Равноправна връзка (директен печат)
- Връзка на сървър/клиент (споделяне на принтер чрез Windows сървър)

Настройки за равноправна връзка

Това е връзката за директно свързване на принтера в мрежата и компютъра. Може да бъде свързан само модел за мрежа.

Метод на свързване:

Свържете принтера директно към мрежата чрез концентратор или точка за достъп.

Драйвер на принтера:

Инсталирайте драйвера на принтера на всеки клиентски компютър.

Когато използвате EpsonNet SetupManager, Вие можете да предоставите драйвер, който включва настройки за принтера.

Функции:

- Заданието за печат стартира незабавно, защото заданието за печат е изпратено директно до принтера.
- Можете да отпечатвате, стига принтерът да работи.

Настройки за връзка на сървър/клиент

Това е връзката, която споделя сървърният компютър с принтера. За да забраните връзката, без да минавате през сървърния компютър, можете да подобрите сигурността.

Когато използвате USB, можете да спделите също и принтера без мрежовата функция.

Метод на свързване:

Свържете принтера към мрежата чрез LAN комутатора или точка за достъп.

Можете също директно да свържете принтера към сървъра чрез USB кабел.

Драйвер на принтера:

Инсталирайте драйвера на принтера в сървъра Windows в зависимост от операционната система на клиентския компютър.

Чрез влизане в сървъра Windows и свързване на принтера, драйверът на принтера се инсталира на клиентския компютър и може да се използва.

Функции:

- Управлявайте групово принтера и драйвера на принтера.

- В зависимост от спецификациите на сървъра стартирането на заданието за печат може да отнеме известно време, защото всички задания за печат преминават през сървъра за печат.
- Не можете да печатате, когато сървърът Windows е изключен.

Настройки за печат за равнопавна връзка

За равнопавна връзка (директен печат), принтерът и клиентският компютър имат равнопавна връзка. Драйверът на принтера трябва да бъде инсталиран на всеки клиентски компютър.

Настройки за печат за сървърна/клиентска връзка

Активирайте за отпечатване от принтера, който е свързан като сървърна/клиентска връзка.

За сървърна/клиентска връзка задайте първо принтера, след което споделете принтера в мрежата.

Когато използвате USB кабел за свързване към сървъра, задайте първо сървъра за печат, след което споделете принтера на мрежата.

Настройка на мрежовите портове

Създайте опашката за печат за мрежов печат на сървъра за печат, като използвате стандартен TCP/IP, след което задайте мрежовия порт.

Този пример е при използване на Windows Server 2012 R2.

1. Отворете екрана Устройства и принтери.
Работен плот > Настройки > Контролен панел > Хардуер и звук или Хардуер > Устройства и принтери.
2. Добавяне на принтер.
Щракнете върху **Добавяне на принтер**, след това изберете **Търсеният принтер не е в списъка**.
3. Добавяне на локален принтер.
Изберете **Добавяне на локален принтер или мрежов принтер с ръчни настройки**, след това щракнете върху **Напред**.

- Изберете **Създаване на нов порт**, изберете **Стандартен TCP/IP порт** като Тип на порт, след това щракнете върху **Напред**.

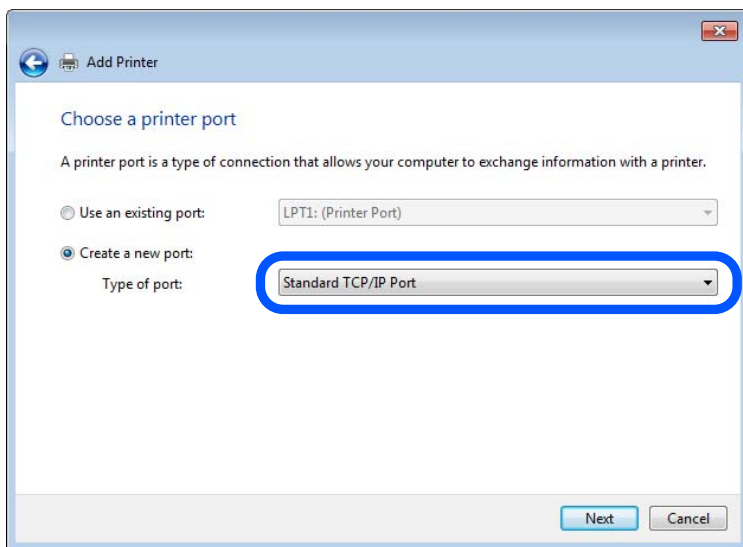

- Въведете IP адреса на принтера или името на принтера в **Име на хост или IP адрес** или **Име на принтера или IP адрес**, след което щракнете върху **Напред**.

Пример:

Име на принтера: EPSONA1A2B3C

IP адрес: 192.0.2.111

Не променяйте **Име на порт**.

Щракнете върху **Продължаване**, когато се появи екранът **Управление на акаунта на потребител**.

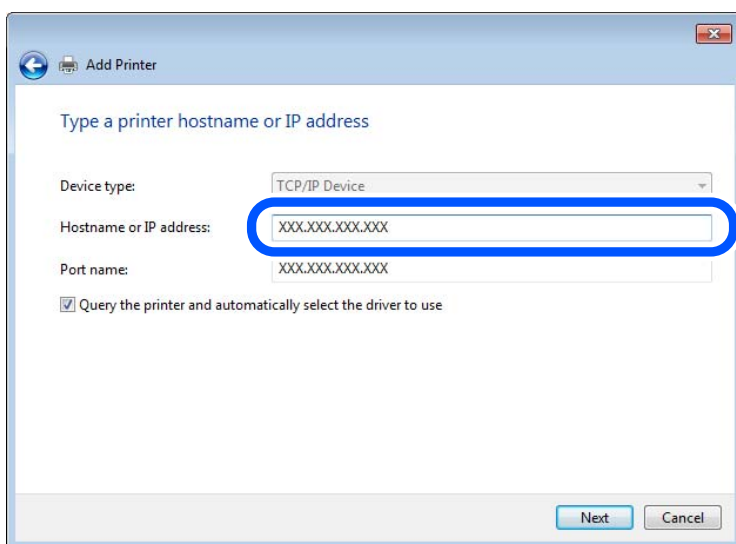

Забележка:

Ако сте посочили име на принтера в мрежата, където е налична резолюцията на името, IP адресът се проследява дори ако IP адресът на принтера е променен от DHCP. Можете да потвърдите името на принтера от екрана за състоянието на мрежата на контролния панел на принтера или от листа за състоянието на мрежата.

6. Конфигурирайте драйвера за принтера.

- Ако драйверът за принтера вече е инсталиран:

Изберете **Производител** и **Принтери**. Щракнете върху **Напред**.

7. Следвайте инструкциите на екрана.

Когато използвате принтера чрез сървърна/клиентска връзка (споделяне на принтер чрез Windows сървър), извършете настройките за споделяне след това.

Проверка на конфигурацията на порта — Windows

Проверете дали е настроен правилният порт за опашката на за печат.

1. Отворете екрана Устройства и принтери.

Работен плот > Настройки > Контролен панел > Хардуер и звук или Хардуер > Устройства и принтери.

2. Отворете екрана със свойствата на принтера.

Щракнете с десния бутон на мишката върху иконата на принтера, след което щракнете върху **Свойства на принтера**.

3. Щракнете върху раздел **Портове**, изберете **Стандартен TCP/IP порт**, след това щракнете върху **Конфигуриране на порт**.

4. Проверете конфигурацията на порта.

- За RAW

Проверете дали **Raw** е избрано в **Протокол**, след което щракнете върху **ОК**.

- За LPR

Проверете дали **LPR** е избрано в **Протокол**. Въведете „PASSTHRU“ в **Име на опашката от Настройки за LPR**. Изберете **Разреши роенето на байтове по LPR**, след това щракнете върху **ОК**.

Споделяне на принтера (само за Windows)

Когато използвате принтера чрез сървърна/клиентска връзка (споделяне на принтер чрез Windows сървър), конфигурирайте споделянето на принтера от сървъра за печат.

1. Изберете **Контролен панел > Преглед на устройства и принтери** на сървъра за печат.

2. Щракнете с десен бутон на мишката върху иконата на принтера (опашка за печат), с който искате да споделите, след което изберете **Свойства на принтера > Споделяне**.

3. Изберете **Споделяне на този принтер**, след което въведете **Споделяне на име**.

За Windows Server 2012 щракнете върху **Промяна на опции за споделяне**, след което конфигурирайте настройките.

Инсталиране на допълнителни драйвери (само за Windows)

Ако версиите на Windows за сървър и клиенти са различни, препоръчително е да инсталирате допълнителни драйвери в сървъра за печат.

1. Изберете **Контролен панел > Преглед на устройства и принтери** на сървъра за печат.
2. Щракнете с десен бутон на мишката върху иконата на принтера, който искате да споделите с клиентите, след което щракнете върху раздела **Свойства на принтера > Споделяне**.
3. Щракнете върху **Допълнителни драйвери**.
За Windows Server 2012 щракнете върху **Change Sharing Options**, след което конфигурирайте настройките.
4. Изберете версии на Windows за клиенти, след което щракнете върху **ОК**.
5. Изберете информационния файл за драйвера на принтера (*.inf), след което инсталирайте драйвера.

Използване на споделен принтер — Windows

Администраторът трябва да информира клиентите за името на компютъра, зададено на сървъра за печат, и как да го добавят към своите компютри. Ако все още не е конфигуриран допълнителен драйвер(и), информирайте клиентите как да използват **Устройства и принтери**, за да добавят споделения принтер.

Ако вече е конфигуриран допълнителен драйвер(и) на сървъра за печат, следвайте тези стъпки:

1. Изберете името, зададено на сървъра за печат, в **Windows Explorer**.
2. Щракнете двукратно върху принтера, който искате да използвате.

Настройка на източника на хартия

Задайте размера и типа на хартията, която сте заредили във всеки източник на хартия.

1. Въведете IP адреса на принтера в браузъра за достъп до Web Config.
Въведете IP адреса на принтера от компютър, който е свързан към същата мрежа като принтера.
Можете да проверите IP адреса на принтера от следното меню.
Настройки > Общи настройки > Настройки на мрежата > Мрежов статус > Състояние на кабелна LAN/Wi-Fi връзка
2. Въведете паролата на администратора, за да влезете като администратор.
3. Изберете в следния ред.
Раздел **Print > Paper Source Settings**
4. Задайте всеки елемент.
Изведените елементи може да варират според ситуацията.
 - Име на източник на хартия**
Извежда името на целевия източник на хартия като **Paper Tray, Cassette 1**.
 - Paper Size**
Изберете размера на хартията, който искате да зададете от падащото меню.
 - Unit**
Изберете единицата на дефинирания от потребителя размер. Можете да го изберете, когато сте избрали **User defined** в **Paper Size**.

Width

Задайте хоризонталната дължина на дефинирания от потребителя размер.

Диапазона, който искате да въведете тук, зависи от източника на хартия, който е обозначен отстрани на **Width**.

Когато изберете **mm** в **Unit**, Вие можете да въведете до един десетичен знак.

Когато изберете **inch** в **Unit**, Вие можете да въведете до два десетични знака.

Height

Задайте вертикалната дължина на дефинирания от потребителя размер.

Диапазона, който искате да въведете тук, зависи от източника на хартия, който е обозначен отстрани на **Height**.

Когато изберете **mm** в **Unit**, Вие можете да въведете до един десетичен знак.

Когато изберете **inch** в **Unit**, Вие можете да въведете до два десетични знака.

Paper Type

Изберете типа хартия, който искате да зададете от падащото меню.

5. Проверете настройките, след което щракнете върху **ОК**.

Още по темата

➔ [“Стойност по подразбиране на администраторската парола” на страница 19](#)

Настройка на интерфейса

Задайте времето на изтичане на заданията за печат или езика за печат, зададен към всеки интерфейс.

Този елемент се извежда на PCL или съвместим с PostScript принтер.

1. Въведете IP адреса на принтера в брауъра за достъп до Web Config.

Въведете IP адреса на принтера от компютър, който е свързан към същата мрежа като принтера.

Можете да проверите IP адреса на принтера от следното меню.

Настройки > Общи настройки > Настройки на мрежата > Мрежов статус > Състояние на кабелна LAN/Wi-Fi връзка

2. Въведете паролата на администратора, за да влезете като администратор.

3. Изберете в следния ред.

Раздел **Print > Interface Settings**

4. Задайте всеки елемент.

Timeout Settings

Задайте времето на изтичане на заданията за печат, изпратени директно чрез USB.

Можете да задавате между 5 и 300 секунди до секундата.

Когато не искате да задавате изтичане на времето за изчакване, въведете 0.

Printing Language

Изберете език за печат за всеки USB интерфейс и мрежов интерфейс.

Когато изберете **Auto**, езикът за печат се разпознава автоматично от изпратените задания за печат.

5. Проверете настройките, след което щракнете върху **ОК**.

Още по темата

➔ [“Стойност по подразбиране на администраторската парола” на страница 19](#)

Грешки при настройка

Задайте изведената грешка за устройството.

1. Въведете IP адреса на принтера в брауъра за достъп до Web Config.
Въведете IP адреса на принтера от компютър, който е свързан към същата мрежа като принтера.
Можете да проверите IP адреса на принтера от следното меню.
Настройки > Общи настройки > Настройки на мрежата > Мрежов статус > Състояние на кабелна LAN/Wi-Fi връзка
2. Въведете паролата на администратора, за да влезете като администратор.
3. Изберете в следния ред.
Раздел **Print > Error Settings**
4. Задайте всеки елемент.
 - Paper Size Notice
Задайте дали да се извежда грешка на контролния панел, когато размерът на хартията на посочения източник на хартия е различен от размера на хартията на данните за печат.
 - Paper Type Notice
Задайте дали да се извежда грешка на контролния панел, когато типът хартия на посочения източник на хартия е различен от типа хартия на данните за печат.
 - Auto Error Solver
Задайте дали автоматично да се отменя грешката, ако няма активност на контролния панел в продължение на 5 секунди след извеждане на грешката.
5. Проверете настройките, след което щракнете върху **ОК**.

Още по темата

➔ [“Стойност по подразбиране на администраторската парола” на страница 19](#)

Настройка на универсален печат

Задайте кога да отпечатвате от външни устройства без да използвате драйвера на принтера.

Някои елементи не се извеждат в зависимост от езика на печат на Вашия принтер.

1. Въведете IP адреса на принтера в брауъра за достъп до Web Config.
Въведете IP адреса на принтера от компютър, който е свързан към същата мрежа като принтера.
Можете да проверите IP адреса на принтера от следното меню.

Настройки > Общи настройки > Настройки на мрежата > Мрежов статус > Състояние на кабелна LAN/Wi-Fi връзка

2. Въведете паролата на администратора, за да влезете като администратор.
3. Изберете в следния ред.
Раздел **Print** > **Universal Print Settings**
4. Задайте всеки елемент.
5. Проверете настройките, след което щракнете върху **ОК**.

Още по темата

➔ [“Стойност по подразбиране на администраторската парола” на страница 19](#)

Basic

Елементи	Разяснение
Top Offset(-30.0-30.0mm)	Задава вертикалната позиция на хартията, върху която започва отпечатването.
Left Offset(-30.0-30.0mm)	Задава хоризонталната позиция на хартията, върху която започва отпечатването.
Top Offset in Back(-30.0-30.0mm)	Задава вертикалната позиция на хартията, върху която започва отпечатването от задната страна на хартията при двустранен печат.
Left Offset in Back(-30.0-30.0mm)	Задава хоризонталната позиция на хартията, върху която започва отпечатването от задната страна на хартията при двустранен печат.
Check Paper Width	Задава дали да се проверява ширината на хартията при печат.
Skip Blank Page	Ако има празна страница в данните за печат, задайте да не се отпечатва празна страница.

PDL Print Configuration

Можете да определите настройките за PCL или PostScript печат.

Този елемент се извежда на PCL или съвместим с PostScript принтер.

Общи настройки

Елементи	Разяснение
Paper Size	Изберете размера на хартията, на който искате да печатате.
Paper Type	Изберете типа хартия, върху който отпечатвате.
Orientation	Изберете ориентацията, която искате да използвате за отпечатване.
Quality	Изберете качеството на печат, което искате да използвате за печат.
Ink Save Mode	Задайте дали да се печата с намалена консумация на мастило.

Елементи	Разяснение
Print Order	Изберете за отпечатване от най-горната или от последната страница.
Number of Copies(1-999)	Задава броя на копията, които искате да отпечатвате.
Binding Margin	Избира позицията за подвързване.
Auto Paper Ejection	Изберете дали да се извади хартията автоматично, когато изтече времето по време на получаване на задание за печат.
2-Sided Printing	Задайте дали да се печата 2-странно.

PCL Menu

Елементи	Разяснение
Font Source	Задайте дали да се използва шрифтът, инсталиран на принтера или да се изтегли.
Font Number	Посочете номера на шрифта, който искате да използвате.
Pitch(0.44-99.99cpi)	Ако шрифтът, който се използва, е мащабируем и фиксиран за стъпката, посочете размера на шрифта в стъпката.
Height(4.00-999.75pt)	Ако шрифтът, който се използва, е мащабируем и пропорционален, посочете размера на шрифта в точки.
Symbol Set	Изберете набора символи на шрифта, който искате да използвате.
Form(5-128lines)	Посочете броя редове на страница.
CR Function	Изберете действие за CR кода (връщане).
LF Function	Изберете действие за LF кода (нов ред), FF кода (нова страница).
Paper Source Assign	Посочете задаване на подаващо устройство за хартия за PCL управление на подаването на хартия.

PS Menu

Елементи	Разяснение
Error Sheet	Задайте дали да се отпечатва лист с грешки, когато възникне грешка при печат PS3.
Coloration	Задайте като цветен печат или монохромен печат.
Binary	Задайте дали да приема бинарни данни или не.
PDF Page Size	Задайте размера на хартията за печат на PDF.

Настройка на Универсален Печат (Microsoft)

Можете да конфигурирате своя принтер за използване на Универсален Печат. За да използвате тази функция, трябва да използвате услугата Microsoft 365 и Azure Active Directory.

1. Въведете IP адреса на принтера в брауъра за достъп до Web Config.
 Въведете IP адреса на принтера от компютър, който е свързан към същата мрежа като принтера.
 Можете да проверите IP адреса на принтера от следното меню.
Настройки > Общи настройки > Настройки на мрежата > Мрежов статус > Състояние на кабелна LAN/Wi-Fi връзка
2. Въведете паролата на администратора, за да влезете като администратор.
3. Изберете в следния ред.
 Раздел **Network > Universal Print**
4. Щракнете върху **Register**.
5. Прочетете изведеното съобщение, след което щракнете върху връзката.
6. Следвайте инструкциите на екрана, за да регистрирате принтера.
 Ако състоянието на регистрация изведе **Registered** на екрана на Web Config след регистрация, тогава настройката е завършена.
Забележка:
 За подробности относно работа с Azure Active Directory, като начин на използване на Универсален Печат, вижте уебсайта на Microsoft.

Още по темата

➔ [“Стойност по подразбиране на администраторската парола” на страница 19](#)

Настройване на AirPrint

Задайте кога да се използва печат и сканиране чрез AirPrint.

Влезте в Web Config, след което изберете раздела **Network > AirPrint Setup**.

Елементи	Разяснение
Bonjour Service Name	Въведете името на услуга на Bonjour между 1 и 41 знака в ASCII (0x20–0x7E).
Bonjour Location	Въведете информацията за местоположение като разположение на принтера в рамките на 127 байта или по-малко в Unicode (UTF-8).
Geolocation Latitude and Longitude (WGS84)	Въведете информацията за местоположение на принтера. Този запис е допълнителен. Въведете стойности, като използвате данни на WGS-84, които разделят географска ширина и дължина със запетая. Можете да въведете -90 до +90 за стойност на географска ширина и -180 до +180 за стойност на географска дължина. Можете да въведете по-малко от десетичен знак до шестото място и можете да пропуснете „+“.
Top Priority Protocol	Изберете протокол с висок приоритет от IPP и порт 9100.
Wide-Area Bonjour	Задайте дали искате да използвате Wide-Area Bonjour. Ако го използвате, принтерът трябва да бъде регистриран на DNS сървър, за да можете да търсите принтера в сегмента.

Елементи	Разяснение
iBeacon Transmission	Задайте дали да активирате или деактивирате функцията за предаване с iBeacon. Когато е активирано, Вие можете да търсите принтера от устройства с активирана функция iBeacon.
Require PIN Code when using IPP printing	Изберете дали да се изисква PIN код при използване на IPP печат. Ако изберете Yes , заданията за IPP печат без PIN кодове не се запазват в принтера.
Enable AirPrint	Функциите IPP, Bonjour, AirPrint (услуга за сканиране) са активирани и IPP е установено само при защитена комуникация.

Подготовка на сканиране или копиране

Подготовка за сканиране

Подготвяне за сканиране от контролния панел

Подготовка за функцията Сканиране към мрежова папка/FTP

Този раздел се използва за настройки за Мрежова папка (SMB) като пример.

Необходими операции	Местоположение на операция	Обяснения
1. Свързване на принтера с мрежата (това не е необходимо, ако сте се свързали с мрежата по време на настройка)	Принтер и компютър	Свържете принтера към мрежата. “Свързване на принтера към мрежата” на страница 56
2. Създаване на мрежова папка	Компютър	Създайте папка, за да запазите сканираното изображение. Създайте папка на компютър във Вашата мрежа, след което задайте папката да бъде споделена. “Създаване на мрежова папка” на страница 79
3. Регистриране на папката в Contacts	Контролен панел на компютъра (Web Config) или принтера	Регистрирайте създадената мрежова папка в Contacts на принтера. Това Ви позволява да изберете местоназначението от Contacts, без да трябва да въвеждате пътя на папката за местоназначение при сканиране. “Регистрация на контакти” на страница 90
4. Сканиране от контролния панел	Контролен панел на принтера	Извършване на сканиране от контролния панел. “Сканиране на оригинали към мрежова папка” на страница 231

Подготовка за функцията Сканиране към имейл

Има два начина, по които може да изпращате сканирани изображения към посочен имейл адрес; като настроите имейл сървър или чрез облачната услуга Epson Connect.

“За изпращане по имейл” на страница 122

Следното обяснява как да настроите имейл сървър, за да изпращате сканирани изображения по имейл.

Необходими операции	Местоположение на операция	Обяснения
1. Свързване на принтера с мрежата (това не е необходимо, ако сте се свързали с мрежата по време на настройка)	Принтер и компютър	Свържете принтера към мрежата. “Свързване на принтера към мрежата” на страница 56
2. Регистриране на информацията за Вашия имейл сървър в принтера	Контролен панел на компютъра (Web Config) или принтера	Функцията Сканиране към имейл Ви позволява да изпратите сканираните изображения чрез имейл сървър. Регистрирайте информацията за имейл сървър в принтера. “Регистриране на имейл сървър” на страница 76
3. Проверка на връзката на имейл сървъра	Контролен панел на компютъра (Web Config) или принтера	Тествайте връзката на имейл сървъра. “Проверка на връзката с имейл сървъра” на страница 77
4. Въведете имейл адреса на получателя в Contacts	Контролен панел на компютъра (Web Config) или принтера	Въведете имейл адреса на получателя в Contacts на принтера. Това Ви позволява да изберете получател от Contacts, без да трябва да въвеждате имейл адреса при сканиране. “Регистрация на контакти” на страница 90
5. Сканиране от контролния панел	Контролен панел на принтера	Извършване на сканиране от контролния панел. “Сканиране на оригинали към имейл” на страница 232

Подготовка за функцията Сканиране на компютър

Този раздел обяснява как да запазите сканирани изображения към свързан компютър.

Необходими операции	Местоположение на операция	Обяснения
1. Инсталирайте софтуера на Вашия компютър и свържете принтера към Вашия компютър (това не е необходимо, ако сте инсталирани софтуера при установена връзка по време на настройка)	Принтер и компютър	Извършете следните операции. <input type="checkbox"/> Инсталирайте необходимия софтуер на Вашия компютър Document Capture Pro (Windows)/Document Capture (Mac OS) Epson Scan 2 <input type="checkbox"/> Свързване на принтера към компютъра Можете да настроите принтера, използвайки програмата за инсталиране. “Извършване на настройки за свързване към компютъра” на страница 304

Необходими операции	Местоположение на операция	Обяснения
2. Създайте задание в Document Capture Pro/Document Capture и го назначете към контролния панел	Компютър	Има предварително настроено задание, което запамятава сканираните изображения като PDF файлове. Вижте следното, ако искате да регистрирате допълнителни задания. Windows: отворете най-новото ръководство на Document Capture Pro от следния URL адрес. https://support.epson.net/dcp/ Mac OS: вижте помощните указания за Document Capture за подробности относно функциите.
3. Сканиране от контролния панел	Контролен панел на принтера	Извършване на сканиране от контролния панел. “Сканиране на оригинали към компютър” на страница 232

Подготовка за функцията Сканиране към устройство с памет

Този раздел обяснява как да запазите сканирани изображения към USB устройство, свързано към принтера.

Необходими операции	Местоположение на операция	Обяснения
1. Свържете USB устройство към принтера	Принтер	Поставете USB устройство в USB порта на външен интерфейс. “Поставяне на външно USB устройство” на страница 164
2. Сканиране от контролния панел	Контролен панел на принтера	Извършване на сканиране от контролния панел. “Сканиране на оригинали към устройство с памет” на страница 234

Подготовка за функцията Сканиране в облак

Използвайте облачната услуга на Epson *Epson Connect*, за да изпращате сканирани изображения към регистрирани местоназначения.

- Можете лесно да изпращате сканирани изображения по имейл, като регистрирате имейл адрес като местоназначение.
- Можете да изпращате сканирани изображения към онлайн услуги за съхранение на трета страна, като ги регистрирате като местоназначението. За подробности относно как да регистрирате акаунт, вижте уебсайта за всяка услуга. Наличните услуги са обект на промяна без предизвестие.

Забележка:

За повече подробности относно услугите *Epson Connect*, посетете следния уебсайт портал.

<https://www.epsonconnect.com/>

<http://www.epsonconnect.eu> (само за Европа)

Необходими операции	Местоположение на операция	Обяснения
1. Свързване на принтера с мрежата (това не е необходимо, ако сте се свързали с мрежата по време на настройка)	Принтер и компютър	Свържете принтера към мрежата. “Свързване на принтера към мрежата” на страница 56
2. Регистриране на продукта с Epson Connect	Контролен панел на принтера и компютър (уебсайт на Epson Connect)	Регистрирайте Вашия продукт с Epson Connect и активирайте услугата. На контролния панел на принтера изберете Настройки > Общи настройки > Услуги на уеб настройки и след това следвайте инструкциите на екрана, за да регистрирате. Забележка: <i>Ако сте подканени да въведете код за потвърждение, посетете следния URL адрес и въведете кода.</i> https://www.epsonconnect.com/activation
3. Регистрирайте списък с местоназначения в потребителската страница на Epson Connect	Компютър (уебсайт на Epson Connect)	Регистрирайте местоназначенията, до които искате да изпращате, в списъка с местоназначения в потребителската страница на Epson Connect. Влезте в потребителската страница от следния URL адрес, щракнете върху Сканиране в облак > Списък с местоназначения > Добавяне* и след това следвайте инструкциите на екрана, за да добавите местоназначение. https://www.epsonconnect.com/user Забележка: <i>Когато регистрирате имейл адрес, изберете Имейл адрес като типа местоназначение.</i>
4. Сканиране от контролния панел	Контролен панел на принтера	Извършване на сканиране от контролния панел. “Сканиране на оригинали в облака” на страница 234

* Услугите Epson Connect подлежат на промяна без предизвестие.

Подготовка за функцията Сканиране към WSD

Необходими операции	Местоположение на операция	Обяснения
1. Свържете принтера и компютъра към мрежата (това не е необходимо, ако сте се свързали с мрежата по време на настройка)	Принтер и компютър	Свържете принтера и компютъра към мрежата. “Извършване на настройки за свързване към компютъра” на страница 304

Необходими операции	Местоположение на операция	Обяснения
2. Сканиране от контролния панел	Контролен панел на принтера	Извършване на сканиране от контролния панел. “Сканиране чрез WSD” на страница 234 Забележка: Ако компютъра по местоназначение не се показва, следвайте стъпките по-долу, за да добавите устройство за сканиране WSD. “Конфигуриране на WSD порт” на страница 235

За изпращане по имейл

Просто докоснете сензорния екран на принтера, може да изпратите сканираните изображения като прикачени файлове към имейл, без да използвате компютър. Можете да използвате един от следните методи.

Метод	Лесно изпращане чрез услугата на Epson	Изпращане чрез настройване на имейл сървър
Какво искате да направите?	Искам да изпращам имейл лесно, използвайки опростени настройки.	<input type="checkbox"/> Искам да изпращам имейл до множество адреси наведнъж. <input type="checkbox"/> Искам да избира имейл адреса на изпращача.
Насоки за настройка	“Подготовка за функцията Сканиране в облак” на страница 120 1. Регистрирайте Вашия принтер с <i>Epson Connect</i> [*] , услуга на Epson. 2. Добавете имейл адреси към списъка с местоназначения.	“Подготовка за функцията Сканиране към имейл” на страница 118 1. Проверете информацията на имейл сървъра. 2. Регистрирайте адреси на сървъра и друга информация за имейл сървъра в принтера. 3. Регистрирайте имейл адреси към Вашите контакти (по избор).

* Epson Connect е услуга, която Ви позволява да използвате интернет, за да се свързвате към Вашите принтери. Като регистрирате само принтера и потребителска информация, можете изпратите сканираните данни към посочен имейл адрес или облачна услуга на трета страна. Услугите Epson Connect подлежат на промяна без предизвестие.

Разлики в наличните функции

Метод	Лесно изпращане чрез услугата на Epson	Изпращане чрез настройване на имейл сървър
Изпращач	Адрес само за изпращане на Epson Connect (не може да бъде променен)	Задаване на всякакъв адрес
Настройки за местоназначение	Предварително регистриране (списък с местоназначения на Epson Connect)	<input type="checkbox"/> Предварително регистриране (Contacts на принтера) <input type="checkbox"/> Въведете местоназначението директно, когато сканирате без предварително регистриране

Метод	Лесно изпращане чрез услугата на Epson	Изпращане чрез настройване на имейл сървър
Избор на няколко местоназначения	–	Налични Можете също да регистрирате местоназначения като група в Contacts.
Име на прикачен файл	–	Налични (редактиране на контролния панел)
Тема на имейла	Налични (редактиране по местоназначение)	Налични (редактиране на контролния панел)
Основен текст на имейла	Налични (редактиране по местоназначение)	–
Максимален размер на прикачен файл	–	Налични (редактиране на контролния панел)

Сканиране от компютър

Инсталирайте софтуера и проверете дали услугата за мрежово сканиране е активирана за сканиране чрез мрежа от компютъра.

Софтуер за инсталиране

Epson Scan 2

Това е драйвер на скенера. Ако използвате устройството от компютър, инсталирайте драйвера на всеки клиентски компютър. Ако е инсталиран Document Capture Pro/Document Capture, можете да изпълните операциите, присвоени на бутоните на устройството.

Ако се използва EpsonNet SetupManager, драйверът на принтера се разпространява и като пакет.

Document Capture Pro (Windows)/Document Capture (Mac OS)

Инсталира се на клиентския компютър. Регистрираните задания на мрежов компютър, на който е инсталиран Document Capture Pro/Document Capture, могат да бъдат извикани и да се стартират от контролния панел на устройството.

Можете да сканирате по мрежата от компютър. За сканиране се изисква Epson Scan 2.

Потвърждение, че мрежовото сканиране е активирано

Можете да зададете услугата за мрежово сканиране, когато сканирате от клиентски компютър през мрежата. Настройката по подразбиране е активирана.

1. Въведете IP адреса на принтера в брауъра за достъп до Web Config.

Въведете IP адреса на принтера от компютър, който е свързан към същата мрежа като принтера.

Можете да проверите IP адреса на принтера от следното меню.

Настройки > Общи настройки > Настройки на мрежата > Мрежов статус > Състояние на кабелна LAN/Wi-Fi връзка

2. Въведете паролата на администратора, за да влезете като администратор.

3. Изберете в следния ред.

Раздел **Scan/Copy > Network Scan**

4. Уверете се, че сте избрали **Enable scanning** на **Epson Scan 2**.
Ако е избрано, тази задача е завършена. Затворете Web Config.
Ако е изчистено, изберете го и преминете към следващата стъпка.
5. Щракнете върху **Next**.
6. Щракнете върху **OK**.
Мрежата е повторно свързана, след което настройките са активирани.

Достъпност на функциите за факс

Преди използване на функции за факс

Конфигурирайте следното, за да използвате функциите за факс.

- Свържете правилно принтера с телефонната линия и (ако се използва) телефонната машина
[“Свързване на принтера към телефонна линия” на страница 125](#)
- Завършете **Помощник за настройка на факс**, което е необходимо за извършване на основни настройки.
[“Подготвяне на принтера за изпращане и получаване на факсове” на страница 128](#)

Задайте следното според необходимостта.

- Регистрация на **Контакти**
[“Регистрация на контакти” на страница 90](#)
- Местоназначения за изход и свързани настройки като мрежови настройки и настройки на имейл сървър
[“Регистриране на имейл сървър” на страница 76](#)
[“Създаване на мрежова папка” на страница 79](#)
[“Настройки за използване на Вашата облачна услуга като местоназначения за препращане на факс” на страница 101](#)
[“Извършване на настройки за факс функции на принтера в съответствие с употребата” на страница 130](#)
[“Настройки на факс” на страница 430](#)
- Потребителски настройки**, което определя стойности по подразбиране за елементи от менюто **Факс**
[“Потребителски настройки” на страница 455](#)
- Настройки за отчет** за отпечатване на отчети, когато се изпращат, получават или препращат факсове
[“Настройки за отчет” на страница 445](#)
- Разрешаване на проблеми при извършване на настройки за факс
[“Отстраняване на неизправности с факса” на страница 144](#)

Свързване на принтера към телефонна линия

Съвместими телефонни линии

Можете да използвате принтера със стандартните аналогови телефонни линии (PSTN = Обществена телефонна мрежа) и телефонни системи УТЦ (Учрежденска телефонна централа).

Съществува вероятност да не можете да използвате принтера със следните телефонни линии или системи.

- VoIP телефонна линия като DSL или оптична цифрова услуга
- Цифрова телефонна линия (ISDN)
- Някои телефонни системи УТЦ
- При свързване на адаптери (като терминални адаптери, VoIP адаптери, сплитери или DSL рутер) между телефонната розетка и принтера

Свързване на принтера към телефонна линия

Свържете принтера към телефонен контакт с телефонен кабел RJ-11 (6P2C). За свързване на телефона към принтера използвайте друг телефонен кабел RJ-11 (6P2C).

В зависимост от района телефонният кабел може да бъде доставен с принтера. В случай че има включен кабел, използвайте го.

Може да се наложи да свържете телефонния кабел към адаптера, предоставен за Вашата страна или регион.

Забележка:

Махайте капачето от порта EXT., единствено когато свързвате телефона към принтера. Не махайте капачето ако не свързвате телефона.

Препоръчваме използването на предпазител против токови удари за райони с чести гръмотевични бури и мълнии.

Свързване към стандартна телефонна линия (PSTN) или телефонна централа

Свържете телефонен кабел от телефонната розетка или порта на телефонната централа към LINE порт на гърба на принтера.

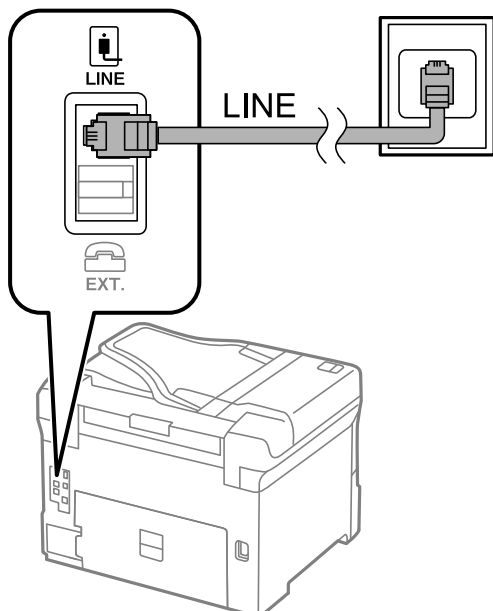

Свързване към DSL или ISDN

Свържете телефонен кабел от DSL модем или терминален адаптер за ISDN към LINE порт на гърба на принтера. За повече подробности вижте документацията, предоставена с модема или адаптера.

Забележка:

В случай че DSL модемът Ви не е снабден с вграден DSL филтър, свържете отделен такъв.

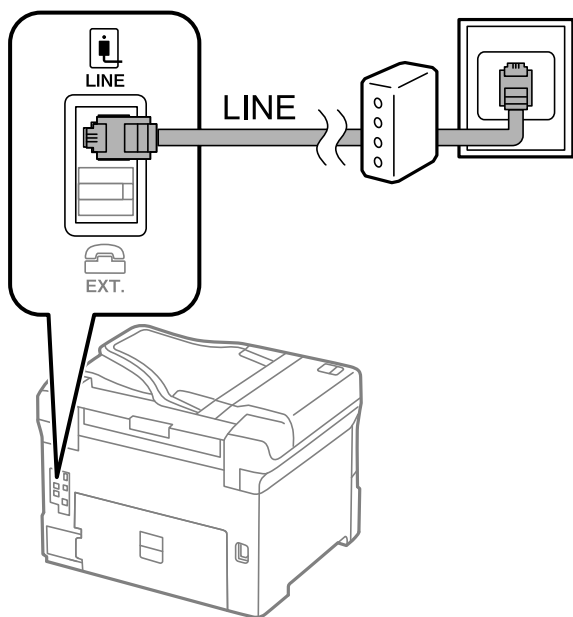

Свързване на телефонно устройство към принтера

При използване на принтера и телефона с една телефонна линия, свържете телефона към принтера.

Забележка:

- ❑ Ако телефонното устройство има функция факс, трябва да я деактивирате преди да ги свържете. За подробности вижте наръчниците, предоставени ви заедно с телефонното устройство. В зависимост от модела на телефонното устройство функцията за факс не може да бъде напълно деактивирана, така че може да не успеете да го използвате като външен телефон.
- ❑ Ако свържете телефонен секретар, уверете се, че настройката **Позвънявания до отговор** на принтера е по-висока от броя позвънявания, зададен на телефонния секретар.

1. Отстранете капачето от порт EXT. на гърба на принтера.

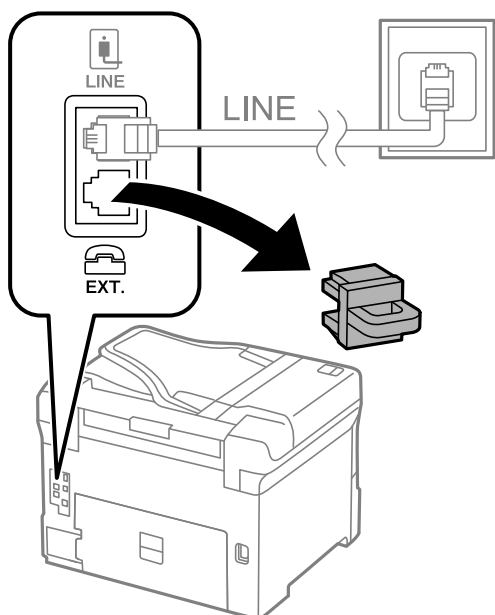

2. Свържете телефонното устройство и порт EXT. с телефонен кабел.

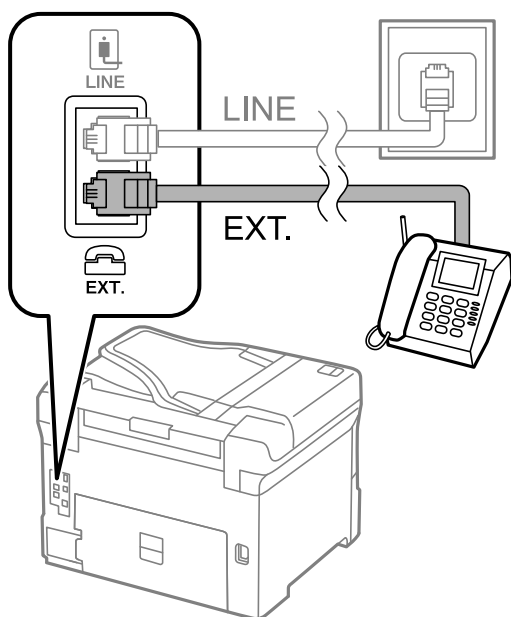

Забележка:

Когато използвате само една телефонна линия се уверете, че сте свързали телефонното устройство към порт EXT. на принтера. Ако разделите телефонната линия за да свържете телефонното устройство и принтера отделно, те няма да работят нормално.

3. Изберете **Факс** на контролния панел на принтера.

4. Вдигнете слушалката.

При извеждане на съобщение за стартиране на изпращане или получаване на факсове, както е показано на следния екран, връзката е установена.

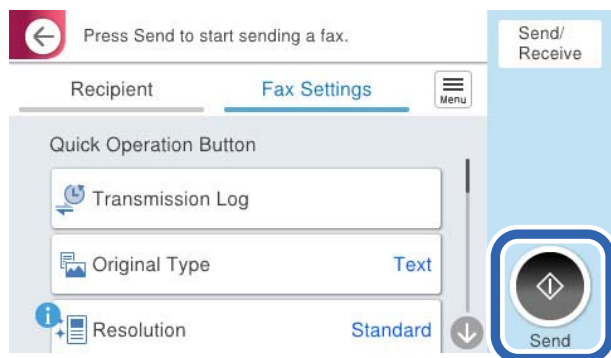

Още по темата

- ➔ [“Подготвяне на принтера за изпращане и получаване на факсове”](#) на страница 128
- ➔ [“Извършване на настройки за използване на телефонен секретар”](#) на страница 131
- ➔ [“Извършване на настройки за получаване на факсове само чрез свързан телефон”](#) на страница 132
- ➔ [“Режим на получаване:”](#) на страница 432

Подготвяне на принтера за изпращане и получаване на факсове

Помощник за настройка на факс конфигурира основните функции на факс, за да подготвите принтера за изпращане и получаване на факсове.

Съветникът се показва автоматично, когато принтерът се включи за първи път. Можете също така да покажете съветника ръчно от контролния панел на принтера. Трябва да пуснете съветника отново, в случай че съветникът е пропуснат при първото включване на принтера или при промяна на средата на свързване.

- Чрез съветника можете да зададете елементите по-долу.
 - Заглавка (Вашият тел. Номер и Заглавка на факс)**
 - Режим на получаване (Авт. или Ръчно)**
 - Distinctive Ring Detection (DRD) настройка**
- Елементите по-долу се задават автоматично според средата на свързване.
 - Режим на набиране (като Тон или Пулс)**

Помощник за настройка на факс може да не конфигурира **Режим на набиране** автоматично, когато **Тип на линията** е зададено на **PBX**. Конфигурирайте **Режим на набиране** ръчно.

- Други елементи в **Осн. Настройки** остават без промяна.

Още по темата

- ➔ [“Осн. Настройки”](#) на страница 431

Подготвяне на принтера за изпращане и получаване на факсове с помощта на Помощник за настройка на факс

1. Изберете **Настройки** на началния екран на контролния панел на принтера.
2. Изберете **Общи настройки > Настройки на факс > Помощник за настройка на факс**.
3. Като следвате инструкциите на екрана, въведете името на подателя, като името на Вашата компания, Вашият номер на факс.

Забележка:

Името на подателя и номера на факса Ви се появяват в горния колонтитул на изходящите факсове.

4. Извършете настройка за откриване на разграничително позвъняване (DRD).
 - Ако сте абонирани за услугата за разграничително позвъняване на Вашата телефонна компания: Отидете на следващия екран и изберете модел на позвъняване, който да се използва за входящи факсове.
Когато изберете който и да е елемент, с изключение на **Всички, Режим на получаване** се задава на **Авт.** и Вие продължавате към следващия екран, където можете да проверите извършените от Вас настройки.
 - Ако не сте се абонирали за услугата за разграничително позвъняване от Вашата телефонна компания или ако нямате нужда да задавате тази опция:
Пропуснете тази настройка и отидете на екрана, където можете да проверите извършените от Вас настройки.

Забележка:

*Услугите за разграничително позвъняване, предлагани от много телефонни компании (имената на услугата се различават при различните компании), Ви позволяват да имате няколко телефонни номера на една телефонна линия. Към всеки номер е свързана различна мелодия на звънене. Можете да използвате един номер за гласови повиквания, а друг за факс повиквания. Изберете мелодия на звънене за факс повикванията в **DRD**.*

*В зависимост от областта в която се намирате, **Вкл.** и **Изкл.** се показват като **DRD** опции. Изберете **Вкл.**, за да използвате функцията за разграничително позвъняване.*

5. Извършете настройката Режим на получаване.
 - Ако не желаете да свързвате телефонно устройство към принтера:
Изберете **Не**.
Режим на получаване е настроен на **Авт.**
 - Ако желаете да свържете телефонно устройство към принтера:
Изберете **Да**, след което изберете дали да получавате факсове автоматично.
6. Проверете настройките, които сте извършили на изведения екран, след което преминете към следващия екран.

За да коригирате или промените настройките, изберете .

7. Проверете връзката на факса, като изберете **Начало на проверката**, след което изберете **Печат**, за да отпечатате отчет, който показва състоянието на свързване.

Забележка:

- При наличие на отчетени грешки, следвайте инструкциите в доклада, за да ги отстраните.
- Ако се появи екран **Избор на тип линия**, изберете типа линия.
 - Когато свързвате принтера към РВХ телефонна централа или към терминален адаптер, изберете **РВХ**.
 - Когато свързвате принтера към стандартна телефонна линия, изберете **PSTN**, след което изберете **Без откриване** на изведения екран **Потвърждение**. Имайте предвид, че задаването на **Без откриване** може да доведе до пропускане на първата цифра от номера на факса и изпращане на факс на грешен номер.

Още по темата

- ➔ [“Свързване на принтера към телефонна линия” на страница 125](#)
- ➔ [“Извършване на настройки за използване на телефонен секретар” на страница 131](#)
- ➔ [“Режим на получаване:” на страница 432](#)
- ➔ [“Извършване на настройки за получаване на факсове само чрез свързан телефон” на страница 132](#)
- ➔ [“Осн. Настройки” на страница 431](#)

Извършване на настройки за факс функции на принтера в съответствие с употребата

Можете да конфигурирате факс функциите на принтера индивидуално с помощта на контролния панел на принтера според употребата. Тези настройки, които се извършват чрез **Помощник за настройка на факс**, също могат да се променят. За повече информация вижте описанията на меню **Настройки на факс**.

[“Настройки на факс” на страница 430](#)

Забележка:

- С помощта на *Web Config View* можете да конфигурирате факс функциите на принтера.
- Когато използвате *Web Config* за извеждане на менюто **Настройки на факс**, е възможно да има малки разлики в потребителския интерфейс и в местоположението в сравнение с контролния панел на принтера.

Още по темата

- ➔ [“Настройки за УТЦ \(учрежденска телефонна централа\)” на страница 131](#)
- ➔ [“Получаване на входящи факсове” на страница 257](#)
- ➔ [“Извършване на настройки, когато свържете телефон” на страница 131](#)
- ➔ [“Настройки за запазване и препращане на получени факсове” на страница 132](#)
- ➔ [“Настройки за запис и препращане на факсове със специфични условия” на страница 137](#)
- ➔ [“Настройки за блокиране на нежелани факсове” на страница 142](#)
- ➔ [“Извършване на настройки за изпращане и получаване на факсове на компютър” на страница 143](#)

Настройки за УТЦ (учрежденска телефонна централа)

Извършване на настройки за използване на кода за достъп във вида му при набиране на външна линия

Задайте следните настройки, ако трябва да използвате цифри, като 0 или 9 без промяна вместо като част от външен код за достъп.

1. Изберете **Настройки** на контролния панел на принтера.
2. Изберете **Общи настройки > Настройки на факс > Осн. Настройки**.
3. Изберете **Тип на линията**, след това изберете **РВХ**.
4. Когато изпращате факс към външен факс номер, като използвате действителния код за външен достъп, изберете полето **Код за достъп**, след което изберете **Не изп..**
5. Изберете **ОК**, за да приложите настройките.

Извършване на настройки за изпращане на факсове чрез външен код за достъп (#)

Можете да изпращате факсове към външен факс номер чрез # (диез) вместо реалния външен код за достъп като 0 или 9.

1. Изберете **Настройки** на контролния панел на принтера.
2. Изберете **Общи настройки > Настройки на факс > Осн. Настройки**.
3. Изберете **Тип на линията**, след това изберете **РВХ**.
4. Изберете полето **Код за достъп**, след което изберете **Употр..**
5. Докоснете полето за въвеждане **Код за достъп**, въведете кода за външен достъп, използван за Вашата телефонна система, след което докоснете **ОК**.
6. Изберете **ОК**, за да приложите настройките.

Въведеният знак # вместо действителния код за достъп се заменя със съхранения код за достъп, като 0 или 9, при набиране. Използването на диез (#) спомага да се избегнат проблеми при свързване, когато се свързва външна линия, защото тонът за набиране от външната линия се открива преди осъществяване на външно повикване.

Забележка:

*Ако имате регистрирани получатели в **Контакти** с помощта на външен код за достъп като 0 или 9, задайте **Код за достъп** на **Не изп..** В противен случай трябва да смените кода на # в **Контакти**.*

Извършване на настройки, когато свържете телефон

Извършване на настройки за използване на телефонен секретар

За да използвате телефонен секретар, е необходимо да направите някои настройки.

1. Изберете **Настройки** на контролния панел на принтера.

- Изберете **Общи настройки > Настройки на факс > Осн. Настройки**.
- Задайте за **Режим на получаване** настройка **Авт.**.
- Задайте настройката на принтера **Позвънявания до отговор** на по-голям брой позвънявания от този на телефонния секретар.

Ако опцията **Позвънявания до отговор** е зададена на по-ниска стойност от броя позвънявания за телефонен секретар, телефонният секретар не може да получава гласови обаждания за записване на гласови съобщения. За повече подробности относно настройването вижте наръчните, предоставени ви заедно с телефонния секретар.

Настройката **Позвънявания до отговор** на принтера може да не бъде показана в зависимост от региона.

Още по темата

➔ [“Осн. Настройки” на страница 431](#)

Извършване на настройки за получаване на факсове само чрез свързан телефон

Можете да започнете да получавате входящи факсове само като вдигнете слушалката и управлявате телефона, без да управлявате принтера.

Функцията **Дистанционно получаване** е налична за телефони, които поддържат тонално набиране.

- Изберете **Настройки** на контролния панел на принтера.
- Изберете **Общи настройки > Настройки на факс > Осн. Настройки > Дистанционно получаване**.
- Докоснете **Дистанционно получаване**, за да настроите на **Вкл.**.
- Изберете **Код за стартиране**, въведете двуцифрен код (можете да въведете 0 до 9, * и #), след което докоснете **ОК**.
- Изберете **ОК**, за да приложите настройките.

Още по темата

➔ [“Осн. Настройки” на страница 431](#)

Настройки за запазване и препращане на получени факсове

Принтерът е зададен да отпечата получени факсове по подразбиране. Освен отпечатване можете да зададете принтерът да запазва и/или да препраща получени факсове без определени условия.

Забележка:

- Освен използването на контролния панел на принтера, Вие можете да извършвате настройки чрез *Web Config*.
- Можете също да запазвате и/или препращате получени факсове при определени условия.
“Настройки за запис и препращане на факсове със специфични условия” на страница 137

Още по темата

- ➔ [“Извършване на настройки за запазване за получаване на факсове” на страница 133](#)
- ➔ [“Настройки за препращане за получаване на факсове” на страница 134](#)

Запис на настройки за получаване на факсове

Можете да извършвате настройки за запазване за получаване на факсове във входящата кутия и във външно устройство независимо от подателя или времето. Запазването на факс във входящата кутия Ви позволява да потвърдите съдържанието на получения факс, като прегледате факса на LCD екрана на принтера, преди принтерът да отпечата факса.

За извършване на настройки за запис на получени факсове на компютър с помощта на функцията PC-FAX, вижте “Функция: изпращане/получаване на PC-FAX (Windows/Mac OS)” на страница 244.

Забележка:

- Освен използването на контролния панел на принтера, Вие можете да използвате Web Config за извършване на настройки за запазване за получаване на факсове. Изберете раздела **Fax > Save/Forward Settings > Unconditional Save/Forward**, след което извършете настройките за запазване на местоназначение в **Fax Output**.
- Можете едновременно да отпечатвате и/или препращате получените факсове. Задайте настройките на споменатия по-горе екран **Fax Output**.

Извършване на настройки за запазване за получаване на факсове

1. Изберете **Настройки** на контролния панел на принтера, след което изберете **Общи настройки > Настройки на факс**.
2. Изберете **Настройки за получаване > Настройки на запис/ препр. > Безусловно записване/ препращане**.
Когато се появи съобщение, проверете съдържанието и докоснете **ОК**.
3. Извършете настройки за местоназначенията за запазване, входящата кутия и/или външното устройство с памет.



- За запис на получени факсове във Кутия с входящи:
 - ❶ Изберете **Зап. в изх. кутия**, за да зададете **Вкл.** за тази опция.
 - ❷ Ако се появи съобщение, проверете съдържанието, след което изберете **ОК**.

- ❑ За запис на получени факсове във външно устройство с памет:
 - ❶ Поставете устройство с памет във външния интерфейс USB порт на принтера.
 - ❷ Изберете **Зап. в устр. с памет**.
 - ❸ Изберете **Да**. За автоматично отпечатване на документи, докато се записват върху устройството с памет, изберете вместо това **Да и печат**.
 - ❹ Прочетете показаното съобщение, след това изберете **Създаване**.
В устройството с памет се създава папка за запис на получените документи.
 - ❺ Проверете съобщението, докоснете **Затвори** или изчакайте докато съобщението се изчисти, след което докоснете **Затвори**.
 - ❻ Когато се появи съобщение за потвърждение, проверете го, след което докоснете **ОК**.



Важно:

Получените документи се запазват временно в паметта на принтера, преди да бъдат запазени в устройството с памет, свързано към принтера. Грешка за препълнена памет дезактивира изпращането и получаването на факсове, затова дръжте устройството с памет свързано към принтера.

Забележка:

Можете да зададете принтера да изпраща имейли до хора, които искате да уведомите за резултатите от запазване на факсове, когато процесът на запазване завърши. Ако е необходимо, изберете **Имейл известия**, задайте процесите, след което задайте местоназначението, до което искате да изпратите известия.

4. Изберете **Затвори**, за да завършите настройките на **Безусловно записване/ препращане**.

Това завършва конфигурирането на настройки за безусловно записване за получаване на факсове. Можете да зададете **Общи настройки**, ако е необходимо. За повече информация вижте обясненията за **Общи настройки** в менюто **Настройки на запис/ препр.**.

Забележка:

Ако искате да запазите получените факсове при определени условия, вижте връзката със съответната информация по-долу.

Още по темата

- ➔ [“Запис на настройки за получаване на файлове със специфични условия” на страница 137](#)
- ➔ [“Общи настройки:” на страница 442](#)
- ➔ [“Преглед на получени факсове на LCD екрана на принтера” на страница 261](#)

Настройки за препращане за получаване на факсове

Можете да извършвате настройки за препращане до пет местоназначения, имейл адреси, споделени папки, Вашите облачни акаунти и/или друга факс машина, независимо от подателя или часа.

Забележка:

- Ако желаете да извършите настройките за препращане на получени факсове, първо добавете местоназначенията за препращане към списъка с контакти или към списъка с облачни местоназначения. Разгледайте таблицата по-долу относно това кой списък да регистрирате.

Тип местоназначение	Контакти	Облак Списък на местоназначение
имейл адрес	✓	–
споделена папка	✓	–
облачен акаунт	–	✓
друг факс апарат	✓	–

- Извършете следните настройки съгласно типа местоназначение за препращане.
 - “Регистрация на контакти” на страница 90
 - “Регистриране на имейл сървър” на страница 76
 - “Създаване на мрежова папка” на страница 79
 - “Настройки за използване на Вашата облачна услуга като местоназначения за препращане на факс” на страница 101
- Цветните документи не могат да бъдат препратени към друга факс машина. Те се обработват като документи, които не са били препратени.

Извършване на настройки за препращане за получаване на факсове





Забележка:

- Освен използването на контролния панел на принтера, Вие можете да използвате Web Config за извършване на настройки за препращане за получаване на факсове. Изберете раздела **Fax > Настройки на запис/ препр. > Безусловно записване/ препращане**, след което извършете настройките за местоназначение за препращане в **Fax Output**.
 - Можете едновременно да отпечатвате и/или запазвате получени факсове. Задайте настройките на споменатия по-горе екран **Fax Output**.
1. Изберете **Настройки** на контролния панел на принтера, след което изберете **Общи настройки > Настройки на факс**.
 2. Изберете **Настройки за получаване > Настройки на запис/ препр. > Безусловно записване/ препращане**.
Когато се появи съобщение, проверете съдържанието и докоснете **ОК**.

3. Извършете настройки за до пет местоназначения за препращане.



- ❶ Изберете **Препращане**.
- ❷ Изберете **Да**. За автоматично отпечатване на документи, докато се препращат, вместо това изберете **Да и печат**.
- ❸ Изберете **Направление > Добавяне на въвеждане**, след което изберете местоназначения за препращане от списъка с контакти или от списъка с облачни местоназначения. Можете да посочите до пет местоназначения за препращане.

За превключване на списъците докоснете  и изберете  **Облак Списък** на местоназначение или докоснете  и изберете  **Контакти**.

- ❹ Докоснете **Затвори**, за да завършите избора на местоназначения за препращане, след което докоснете **Затвори**.
- ❺ В **Опции при неусп. препращане** изберете дали да отпечатате получените документи или да ги запишете във Кутия с входящи на принтера, когато препращането е неуспешно.
- ❻ Докоснете **ОК**.



Важно:

Когато Кутия с входящи е пълна, получаването на факсове е дезактивирано. Трябва да изтриете документите във входящата кутия, след като бъдат проверени. Броят документи, който не сте успели да препратите, е показан на  на началния екран в допълнение към другите необработени задачи.

Забележка:

Можете да зададете принтерът да изпраща имейли до хора, които искате да уведомите за резултатите от препращане на факсове, когато процесът на препращане завърши. Ако е необходимо, изберете **Имейл известия**, задайте процесите, след което изберете местоназначението, до което искате да изпратите известия от списъка с контакти.

4. Изберете **Затвори**, за да завършите настройките на **Безусловно записване/ препращане**.

Забележка:

Това завършва конфигурирането на настройки за условно препращане за получаване на факсове. Можете да зададете **Общи настройки**, ако е необходимо. За повече информация вижте обясненията за **Общи настройки** в менюто **Настройки на запис/ препр..**

Още по темата

➔ [“Общи настройки:” на страница 442](#)

Проверка на местоназначението за пренасочване

Ако сте избрали споделена папка в мрежа, имейл адрес или облачен акаунт като местоназначение за препращане, препоръчваме Ви да проверите дали можете да изпратите изображение до местоназначението.

Изберете **Сканиране > Имейл, Сканиране > Мрежова папка/FTP** от контролния панел на принтера, изберете местоназначението, след което започнете да сканирате.

Ако сте избрали облачен акаунт, можете да извършите проверка, като препратите изображение, което е било запазено в кутия за факс до местоназначението. Изберете **Факс кутия** от контролния панел на принтера и изберете кутия за факс, в която е запазено изображение. Изберете  (меню за преглед) > **Препращане(Облак)**, изберете местоназначението, след което започнете препращането.

Настройки за запис и препращане на факсове със специфични условия

Можете да запазвате и/или препращате получени факсове при зададени условия.

Забележка:

- Принтерът е зададен да отпечата получени факсове по подразбиране.
- Можете също да получавате и запазвате факсове без никакви условия.
[“Настройки за запазване и препращане на получени факсове” на страница 132](#)

Още по темата

- ➔ [“Запис на настройки за получаване на файлове със специфични условия” на страница 137](#)
- ➔ [“Препращане на настройки за получаване на файлове със специфични условия” на страница 139](#)

Запис на настройки за получаване на файлове със специфични условия

Можете да извършвате настройки за запазване на получени факсове във входящата кутия и във външно устройство с памет от указан подател или в указано време.

Когато са зададени множество условия (**Условно записване/препр.**), те се споменават в последователността на елементите и се изпълнява **Условно записване/препр.**, който съответства първо.

Запазването на факс в поверителна кутия или във входящата кутия Ви позволява да потвърдите съдържанието на получения факс, като прегледате факса на LCD екрана на принтера, преди принтерът да отпечата факса.

Преди да използвате функцията за запазване на получените факсове в указано време, уверете се, че настройките **Дата/час** и **Разлика във времето** на принтера са правилни. Влезте в менюто от **Настройки > Общи настройки > Осн. Настройки > Настройки на дата/час**.

Забележка:

- Освен използването на контролния панел на принтера, Вие можете да използвате *Web Config* за извършване на настройки за запазване за получаване на факсове. Изберете раздела **Fax > Настройки на запис/ препр.** > **Условно записване/препр.**, изберете номера на поверителната кутия, след което изберете **Edit** и извършете настройките за местоназначение за запазване.
- Можете едновременно да отпечатвате и/или препращате получени факсове. Задайте настройките на споменатия по-горе екран **Edit**.

Извършване на настройки за запис за получаване на файлове със специфични условия

1. Изберете **Настройки** на контролния панел на принтера, след което изберете **Общи настройки** > **Настройки на факс**.
2. Изберете **Настройки за получаване** > **Настройки на запис/ препр.** > **Условно записване/препр.**, след което докоснете нерегистрирано поле под **Условно записване/препр.**

Забележка:

Ако искате да промените настройките за регистрирано поле, натиснете  и променете настройките.

3. Докоснете полето **Име (задължително)** и въведете името, което искате да регистрирате.
4. Изберете полето **Условие(условия)** за извършване на настройка на състояния.
 - Съвпадение на ИД на факс на подателя: ако ИД на подателя съвпада с условието, което сте избрали за този елемент, принтерът запазва получения факс.
Изберете **ИД**, след което въведете ИД на подателя, например неговия/нейния номер на факс.
 - Подадрес (SUB), идеално съвп.: ако подадресът (SUB) е идеално съвпадение, принтерът запазва получените факсове.
Активирайте настройката **Подадрес (SUB)**, идеално съвп. и въведете паролата, като изберете полето **Подадрес (SUB)**.
 - Парола(SID), идеално съвп.: ако паролата (SID) е идеално съвпадение, принтерът запазва получените факсове.
Активирайте настройката **Парола(SID)**, идеално съвп. и въведете паролата, като изберете полето **Парола(SID)**.
 - Час получаване: принтерът запазва и препраща получените факсове в рамките на зададения времеви период.
Активирайте настройката **Час получаване**, след което задайте времето в **Начален час** и **Краен час**.
5. Изберете **Местополож. за Записване/препр. (задълж.)**, след което извършете настройки за целевото местоназначение, кутия и/или външно устройство с памет.

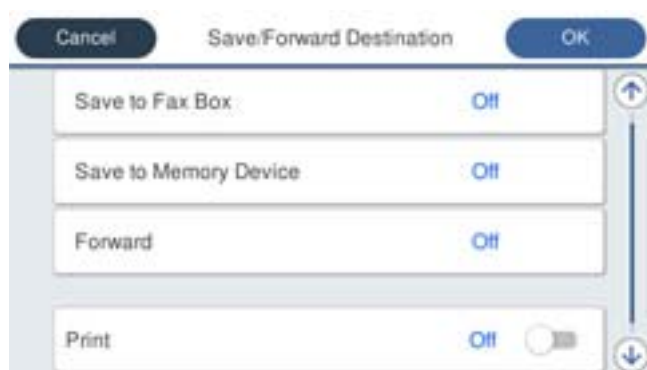

- За запис на получени факсове във Кутия с входящи или поверителна кутия:
 - ❶ Изберете **Запис факс кутия**.
 - ❷ Докоснете **Запис факс кутия**, за да настроите на **Вкл.**
 - ❸ Изберете кутията, в която искате да запишете документа.

- За запис на получени факсове във външно устройство с памет:
 - ❶ Поставете устройство с памет във външния интерфейс USB порт на принтера.
 - ❷ Изберете **Зап. в устр. с памет**.
 - ❸ Докоснете **Зап. в устр. с памет**, за да настроите на **Вкл.**
 - ❹ Прочетете показаното съобщение, след това изберете **Създаване**.В устройството с памет се създава папка за запис на получените документи.



Важно:

Получените документи се запазват временно в паметта на принтера, преди да бъдат запазени в устройството с памет, свързано към принтера. Грешка за препълнена памет дезактивира изпращането и получаването на факсове, затова дръжте устройството с памет свързано към принтера.

Забележка:

За едновременно отпечатване на получени факсове, докоснете **Печат**, за да зададете това на **Вкл.**

- 6. Изберете **ОК**, за да завършите настройките на **Местополож. за Записване/препр. (задълж.)**.

Забележка:

Можете да зададете принтера да изпраща имейли до хора, които искате да уведомите за резултатите от запазване на факсове, когато процесът на запазване завърши. Ако е необходимо, изберете **Имейл известия**, задайте процесите, след което изберете местоназначението, до което искате да изпратите известия от списъка с контакти.

- 7. Изберете **ОК**, докато се върнете на екрана на **Настройки на запис/ препр.**, за да завършите **Условно записване/препр.**
- 8. Изберете регистрираното поле, за което сте направили настройка на условие, след което изберете **Активиране**.

Това завършва конфигурирането на настройки за условно записване за получаване на факсове. Можете да зададете **Общи настройки**, ако е необходимо. За повече информация вижте обясненията за **Общи настройки** в менюто **Настройки на запис/ препр.**

Още по темата

- ➔ [“Общи настройки:” на страница 442](#)
- ➔ [“Преглед на получени факсове на LCD екрана на принтера” на страница 261](#)

Препращане на настройки за получаване на файлове със специфични условия

Можете да извършвате настройки за препращане, за да получавате факсове от указан подател или в указано време.

Когато са зададени множество условия (**Условно записване/препр.**), те се споменават в последователността на елементите и се изпълнява **Условно записване/препр.**, който съответства първо.

Можете да извършвате настройки за препращане до местоназначение, имейл адрес, споделена папка, Вашия облачен акаунт или друга факс машина от указан подател или в указано време.

Забележка:

- Ако желаете да извършите настройки за препращане на получени факсове, първо добавете местоназначенията за препращане към списъка с контакти или към списъка с облачни местоназначения. Разгледайте таблицата по-долу относно това кой списък да регистрирате.

Тип местоназначение	Контакти	Облак Списък на местоназначение
имейл адрес	✓	–
споделена папка	✓	–
облачен акаунт	–	✓
друг факс апарат	✓	–

- Извършете следните настройки съгласно типа местоназначение за препращане.
 - “Регистрация на контакти” на страница 90
 - “Регистриране на имейл сървър” на страница 76
 - “Създаване на мрежова папка” на страница 79
 - “Настройки за използване на Вашата облачна услуга като местоназначения за препращане на факс” на страница 101
- Преди да използвате функцията за препращане на получени факсове в указано време, уверете се, че настройките **Дата/час** и **Разлика във времето** на принтера са правилни. Влезте в менюто от **Настройки > Общи настройки > Осн. Настройки > Настройки на дата/час**.
- Цветните документи не могат да бъдат препратени към друга факс машина. Те се обработват като документи, които не са били препратени.

Извършване на настройки за препращане за получаване на файлове с указани условия

Забележка:

- Освен използването на контролния панел на принтера, Вие можете да използвате *Web Config* за извършване на настройки за препращане за получаване на факсове. Изберете раздела **Fax > Настройки на запис/препр. > Условно записване/препр.**, изберете номера на поверителната кутия, след което изберете **Edit** и извършете настройките за местоназначение за препращане.
- Можете едновременно да отпечатвате и/или запазвате получени факсове. Задайте настройките на споменатия по-горе екран **Edit**.

1. Изберете **Настройки** на контролния панел на принтера, след което изберете **Общи настройки > Настройки на факс**.
2. Изберете **Настройки за получаване > Настройки на запис/препр. > Условно записване/препр.**, след което докоснете нерегистрирано поле под **Условно записване/препр.**

Забележка:

Ако искате да промените настройките за регистрирано поле, натиснете  и променете настройките.





3. Докоснете полето **Име (задължително)** и въведете името, което искате да регистрирате.
4. Изберете полето **Условие(условия)** за извършване на настройка на състояния.
 - Съвпадение на ИД на факс на подателя: ако ИД на подателя съвпада с условието, което сте избрали за този елемент, принтерът препраща получения факс.
Изберете **ИД**, след което въведете ИД на подателя, например неговия/нейния номер на факс.

- Подадрес (SUB)**, идеално съвп.: ако подадресът (SUB) е идеално съвпадение, принтерът препраща получените факсове.
Активирайте настройката **Подадрес (SUB)**, идеално съвп. и въведете паролата, като изберете полето **Подадрес (SUB)**.
- Парола(SID)**, идеално съвп.: ако паролата (SID) е идеално съвпадение, принтерът препраща получените факсове.
Активирайте настройката **Парола(SID)**, идеално съвп. и въведете паролата, като изберете полето **Парола(SID)**.
- Час получаване**: принтерът препраща получените факсове в рамките на зададения времеви период.
Активирайте настройката **Час получаване**, след което задайте времето в **Начален час** и **Краен час**.

5. Изберете **Местополож. за Записване/препр. (задълж.)**, след което извършете настройки за местоназначение за препращане.



- 1 Изберете **Препращане**.
- 2 Докоснете **Препращане**, за да настроите на **Вкл.**
- 3 Изберете **Направление > Добавяне на въвеждане**, след което изберете местоназначение за препращане от списъка с контакти или от списъка с облачни местоназначения. Можете да зададете местоназначение за препращане.

За превключване на списъците докоснете  и изберете  (Облак Списък на местоназначение) или докоснете  и изберете  (Контакти).

- 4 Когато приключите с избора на местоназначение за препращане, докоснете **Затвори**.
- 5 Проверете дали местоназначението за препращане, което сте избрали, е правилно, след което изберете **Затвори**.
- 6 В **Опции при неусп. препращане** изберете дали да отпечатате получените документи или да ги запишете във Кутия с входящи на принтера, когато препращането е неуспешно.
- 7 Докоснете **ОК**.



Важно:

Когато Кутия с входящи е пълна, получаването на факсове е деактивирано. Трябва да изтриете документите във входящата кутия, след като бъдат проверени. Броят документи, който не сте успели да препратите, е показан на  на началния екран в допълнение към другите необработени задачи.

Забележка:

За едновременно отпечатване на получени факсове, докоснете **Печат**, за да зададете това на **Вкл.**.

- Изберете **ОК**, за да завършите настройките на **Местополож. за Записване/препр.** (задълж.).

Забележка:

Можете да зададете принтерът да изпраща имейли до хора, които искате да уведомите за резултатите от препращане на факсове, когато процесът на препращане завърши. Ако е необходимо, изберете **Имейл известия**, задайте процесите, след което изберете местоназначението, до което искате да изпратите известия от списъка с контакти.

- Изберете **ОК**, докато се върнете на екрана на **Настройки на запис/ препр.**, за да завършите **Условно записване/препр.**
- Изберете регистрираното поле, за което сте направили настройка на условие, след което изберете **Активиране**.

Това завършва правенето на настройки за условно препращане за получаване на факсове. Можете да зададете **Общи настройки**, ако е необходимо. За повече информация вижте обясненията за **Общи настройки** в менюто **Настройки на запис/ препр.**

Още по темата

➔ [“Общи настройки:” на страница 442](#)

Проверка на местоназначението за пренасочване

Ако сте избрали споделена папка в мрежа, имейл адрес или облачен акаунт като местоназначение за препращане, препоръчваме Ви да проверите дали можете да изпратите изображение до местоназначението.

Изберете **Сканиране > Имейл, Сканиране > Мрежова папка/FTP** от контролния панел на принтера, изберете местоназначението, след което започнете да сканирате.

Ако сте избрали облачен акаунт, можете да извършите проверка, като препратите изображение, което е било запазено в кутия за факс до местоназначението. Изберете **Факс кутия** от контролния панел на принтера и изберете кутия за факс, в която е запазено изображение. Изберете  (меню за преглед) > **Препращане(Облак)**, изберете местоназначението, след което започнете препращането.

Настройки за блокиране на нежелани факсове

Можете да блокирате нежелани факсове.

- Изберете **Настройки** на контролния панел на принтера.
- Изберете **Общи настройки > Настройки на факс > Осн. Настройки > Факс с отказ**.
- Задайте условието за блокиране на нежелани факсове.
Изберете **Факс с отказ** и активирайте следните опции.
 - Списък с номера за отхвърляне: отхвърля факсове, които са в списъка с отхвърлени номера.
 - Празна заглавна част на факс блокирана: отхвърля факсове, които имат празна заглавна информация.
 - Нерегистрирани контакти: отхвърля факсове, които не са били добавени към списъка с контакти.

4. Докоснете , за да се върнете на екрана **Факс с отказ**.
5. Ако използвате **Списък с номера за отхвърляне**, изберете **Редактиране на списък с номера на отхвърляне**, след което редактирайте списъка.

Поведение за отхвърляне на факсове

Принтерът се държи по следния начин.

- Позвъняване
- Изпратена е комуникационна грешка до подателя
- Действието е записано в хронологията на заданията
Можете да влезете в хронологията на заданията от следното място:
Job/Status > Задание > Хронолог.
- Действието е записано във Регистър факсове
Можете да отпечатате Регистър факсове от следното място:
Факс >  (Още) > Отчет за факсове > Регистър факсове

Извършване на настройки за изпращане и получаване на факсове на компютър

За да изпращате и получавате факсове на клиентски компютър FAX Utility трябва да бъде инсталиран на компютър, свързан по мрежа или USB кабел.

Активиране на изпращане на факсове от компютър

Конфигурирайте следното чрез Web Config.

1. Въведете IP адреса на принтера в брауъра за достъп до Web Config.
Въведете IP адреса на принтера от компютър, който е свързан към същата мрежа като принтера.
Можете да проверите IP адреса на принтера от следното меню.
Настройки > Общи настройки > Настройки на мрежата > Мрежов статус > Състояние на кабелна LAN/Wi-Fi връзка
2. Въведете паролата на администратора, за да влезете като администратор.
3. Изберете в следния ред.
Раздел **Fax**, след което щракнете върху **Send Settings**
4. Изберете **Use** за **PC to FAX Function**.
Стойността на настройка по подразбиране на **PC to FAX Function** е **Use**. За да деактивирате изпращането на факсове от компютър, изберете **Do Not Use**.
5. Щракнете върху **ОК**.

Още по темата

- ➔ [“Работа с Web Config в уеб браузър” на страница 411](#)
- ➔ [“Стойност по подразбиране на администраторската парола” на страница 19](#)

Извършване на настройка Зап. в комп. за получаване на факсове

Можете да получавате факсове на компютър чрез FAX Utility. Инсталирайте FAX Utility на клиентския компютър и извършете настройката. За подробности вижте Basic Operations в помощта FAX Utility (изведена на главния прозорец).

Елементът за настройка по-долу на контролния панел на принтера е зададен на Да и получените факсове могат да бъдат записани на компютъра.

Настройки > Общи настройки > Настройки на факс > Настройки за получаване > Настройки на запис/препр. > Безусловно записване/препращане > Зап. в комп.

Извършване на настройка Зап. в комп. за отпечатване на принтера, който получава факсовете

Можете да извършите тази настройка за отпечатване на получените факсове на принтера, както и да ги запазвате на компютър.

1. Изберете **Настройки** на контролния панел на принтера.
2. Изберете **Общи настройки > Настройки на факс > Настройки за получаване**.
3. Изберете **Настройки на запис/препр. > Безусловно записване/препращане > Зап. в комп. > Да и печат**.

Извършване на настройка на Зап. в комп., за да не получавате факсове

За да конфигурирате принтера да не запазва получените факсове на компютъра, сменете настройките на принтера.

Забележка:

Можете също да промените настройките чрез FAX Utility. Въпреки това, ако има факсове, които не са били запазени в компютъра, функцията не работи.

1. Изберете **Настройки** на контролния панел на принтера.
2. Изберете **Общи настройки > Настройки на факс > Настройки за получаване**.
3. Изберете **Настройки на запис/препр. > Безусловно записване/препращане > Зап. в комп. > Не**.

Отстраняване на неизправности с факса

Не можете да изпращате или получавате факсове

Могат да бъдат взети предвид следните причини.

Има проблеми в стенния жак на телефона.

Решения

Проверете дали телефонната розетка работи чрез свързване на телефона към нея и тестване. Ако не можете да осъществявате или приемате повиквания, свържете се с Вашата телекомуникационна компания.

Има проблеми при свързване към телефонната линия.

Решения

Изберете **Настройки > Общи настройки > Настройки на факс > Провери връзката на факса** на контролния панел, за да стартирате автоматична проверка на връзката на факса. Опитайте да използвате разрешенията, отпечатани върху доклада.

Възникна грешка при комуникация.

Решения

Изберете **Бавно (9 600bps)** в **Настройки > Общи настройки > Настройки на факс > Осн. Настройки > Скорост на факс** на контролния панел.

Свързано към DSL телефонна линия без DSL филтър.

Решения

За да се свържете към DSL телефонна линия, е необходимо да използвате DSL модем, снабден с вграден DSL филтър, или да монтирате отделен DSL филтър към линията. Свържете се с Вашия доставчик на DSL.

[“Свързване към DSL или ISDN” на страница 126](#)

Има проблеми в DSL филтъра, когато свързвате към DSL телефонна линия.

Решения

Ако не можете да изпращате или получавате факс, свържете принтера директно към телефонна розетка, за да видите дали принтерът може да изпрати факс. В случай че можете, проблемът може да е причинен от DSL филтъра. Свържете се с Вашия доставчик на DSL.

Не могат да бъдат изпращани факсове

Могат да бъдат взети предвид следните причини.

Линията на връзката е зададена на PSTN в съоръжението, където се използва Учрежденска телефонна централа (PBX).

Решения

Изберете **PBX** в **Настройки > Общи настройки > Настройки на факс > Осн. Настройки > Тип на линията** на контролния панел.

Вашето ИД на обаждания е блокирано.

Решения

Свържете се с телекомуникационната компания, за да разблокирате своето ИД на обаждания се. Някои телефони или факс апарати автоматично отхвърлят анонимни повиквания.

Заглавната информация за изходящи факсове не е регистрирана.

Решения

Изберете **Настройки > Общи настройки > Настройки на факс > Осн. Настройки > Заглавка** и задайте заглавната информация. Някои факс апарати автоматично отхвърлят входящите факсове, които не включват заглавен текст.

Неуспешно изпращане на факсове (когато е активиран IP факс)

■ Направен е опит за изпращане от линеен порт, зададен на Само получаване

Решения

Задайте **Настройки на предаване по ред** на line порта, който искате да използвате за изпращане на факсове, на **Изпращане и получаване** или **Само изпращане**.

Можете да получите достъп до **Настройки на предаване по ред** от следното меню на контролния панел на принтера.

Настройки > Общи настройки > Настройки на факс > Осн. Настройки > Настройки на предаване по ред

Невъзможно получаване на факсове

Могат да бъдат взети предвид следните причини.

Препоръчваме Ви също да проверите състоянието на принтера в **Job/Status**, за да проверите дали принтерът в момента получава факс.

■ Режим на получаване е зададен на Ръчно, докато има свързано външно телефонно устройство към принтера.

Решения

Ако има свързано външно телефонно устройство към принтера за споделяне на линия с телефона и принтера, изберете **Настройки > Общи настройки > Настройки на факс > Осн. Настройки**, след което задайте **Режим на получаване** на **Авт.**.

■ Подадресът и паролата са грешни.

Решения

Когато получавате факсове с функцията за допълнителен адрес, проверете дали допълнителният адрес и паролата са правилни.

Проверете при подателя дали допълнителният адрес и паролата съвпадат.

За да промените подадреса или паролата, изберете менютата на контролния панел, както е описано по-долу, изберете поверителното поле, отговарящо на настройките, след което задайте правилните **Условие(условия)**.

Настройки > Общи настройки > Настройки на факс > Настройки за получаване > Настройки на запис/ препр. > Условно записване/препр.

■ Номерът на факса на подателя е регистриран в Списък с номера за отхвърляне.

Решения

Уверете се, че номерът на подателя може да бъде изтрил от **Списък с номера за отхвърляне**, преди да го изтриете. Изтрийте го от **Настройки > Общи настройки > Настройки на факс > Осн. Настройки > Факс с отказ > Редактиране на списък с номера на отхвърляне**. Или деактивирайте **Списък с номера за отхвърляне** в **Настройки > Общи настройки > Настройки на факс > Осн. Настройки > Факс с отказ > Факс с отказ**. Факсове, изпратени от номера, които не са регистрирани в този списък, се блокират, когато тази настройка е активирана.

■ Номерът на факса на подателя не е регистриран в списъка с контакти.

Решения

Регистрирайте номера на факса на подателя в списъка с контакти. Или деактивирайте **Нерегистрирани контакти** в **Настройки > Общи настройки > Настройки на факс > Осн. Настройки > Факс с отказ > Факс с отказ**. Факсове, изпратени от номера, които не са регистрирани в този списък, се блокират, когато тази настройка е активирана.

■ Подателят е изпратил факса без заглавна информация.

Решения

Попитайте подателя дали заглавната информация е настроена на неговия факс апарат. Или деактивирайте **Празна заглавна част на факс блокирана** в **Настройки > Общи настройки > Настройки на факс > Осн. Настройки > Факс с отказ > Факс с отказ**. Факсове, които не включват заглавна информация, се блокират, когато тази настройка е активирана.

■ Линията на връзката е зададена на PSTN в съоръжението, където се използва Учрежденска телефонна централа (PBX).

Решения

Изберете **PBX** в **Настройки > Общи настройки > Настройки на факс > Осн. Настройки > Тип на линията** на контролния панел.

■ Абониране за услуга за пренасочване на повикване.

Решения

Ако сте абонирани за услугата пренасочване на повиквания, възможно е принтерът да не може да приема факсове. Свържете се с доставчика на услугата.

Неуспешно получаване на факсове (когато е активиран IP факс)

■ Подателят е направил опит за изпращане на факс към линеен порт до Само изпращане

Решения

Задайте **Настройки на предаване по ред** на line порта, който искате да използвате за получаване на факсове, на **Изпращане и получаване** или **Само получаване**.

Можете да получите достъп до **Настройки на предаване по ред** от следното меню на контролния панел на принтера.

Настройки > Общи настройки > Настройки на факс > Осн. Настройки > Настройки на предаване по ред

Не могат да бъдат изпращани факсове в определено време

■ Датата и часът на принтера са грешни.

Решения

Изберете **Настройки > Общи настройки > Осн. Настройки > Настройки на дата/час**, след което задайте правилната дата и час.

Не могат да се запишат получени факсове на устройство с памет

■ Запазването на получени факсове във външна памет е деактивирано.

Решения

Изберете **Настройки > Общи настройки > Настройки на факс > Настройки за получаване**, след което активирайте **Зап. в устр. с памет** във всяко меню.

Факсове с размер А3 не могат да бъдат получавани

Могат да бъдат взети предвид следните причини.

■ Настройката на източника на хартия е грешен.

Решения

Проверете дали настройките за размера на хартията на източника, съдържащ хартия с формат А3 са зададени на А3, както и дали източника е настроен за използване като факс. Изберете **Настройки > Общи настройки > Настройки на печат > Настр. източник на хартия > Настройки за авт. избор > Факс**, след което проверете разрешените източници за хартия.

■ А3 не е избран в Получаване на Формат на хартията.

Решения

Изберете **Настройки > Общи настройки > Настройки на факс > Осн. Настройки > Получаване на Формат на хартията**, след което проверете дали А3 е избран. Това меню Ви позволява да зададете максималния размер на факс, който принтерът може да получи.

Получените факсове не се отпечатват

■ Отпечатването на получени факсове е деактивирано в текущите настройки.

Решения

Извършете настройки за отпечатване на получени факсове в **Настройки > Общи настройки > Настройки на факс > Настройки за получаване > Настройки на запис/ препр.** във всяко меню.

Качеството на изпратения или получения факс е лошо

■ Настройката на ЕСМ е деактивирана.

Решения

Изберете **Настройки > Общи настройки > Настройки на факс > Осн. Настройки** и активирайте настройката на ЕСМ на контролния панел. Това може да изчисти грешки, възникнали поради проблеми с връзката. Имайте предвид, че скоростта на изпращане и получаване на факсове може да е по-бавна от случая, когато е деактивирана опцията ЕСМ.

От свързания телефон не могат да бъдат осъществявани повиквания

Телефонният кабел не е правилно свързан.

Решения

Свържете телефона към порт EXT. на принтера и вдигнете слушалката. Ако не чуете тонален сигнал в слушалката, свържете телефонния кабел правилно.

Телефонният секретар не може да отговаря на гласови повиквания

Настройката на Позвънявания до отговор на принтера е зададена на по-малък брой от броя позвънявания за телефонния секретар.

Решения

Изберете **Настройки > Общи настройки > Настройки на факс > Осн. Настройки > Позвънявания до отговор**, след което задайте по-висок брой от броя позвънявания за телефонния Ви секретар.

Получени са много нежелани факсове

Функцията на принтера за блокиране на нежелани факсове не е конфигурирана.

Решения

Извършете настройки за **Факс с отказ** в **Настройки > Общи настройки > Настройки на факс > Осн. Настройки**.

[“Настройки за блокиране на нежелани факсове” на страница 142](#)

Проблеми при извършване на настройки

Съвети за разрешаване на проблеми

Проверка на съобщението за грешка

При възникването на проблем, първо проверете дали има съобщения на контролния панел на принтера или на екрана на драйвера. Ако сте задали имейл известие при възникване на събитие, Вие можете незабавно да научите състоянието.

Доклад за мрежовата връзка

Извършете диагностика на състоянието на мрежата и принтера, след което отпечатайте резултата. Можете да намерите диагностицираната грешка от принтера.

Проверка на състоянието на комуникацията

Проверете състоянието на комуникацията на сървъра или на клиентския компютър с помощта на команда като ping и ipconfig.

Тестване на връзката

За проверка на връзката между принтера и имейл сървъра извършете тест на връзката от принтера. Освен това проверете връзката от клиентския компютър към сървъра, за да проверите състоянието на комуникацията.

Инициализиране на настройките

Ако няма проблем в настройките и състоянието на комуникация, проблемите могат да бъдат разрешени чрез деактивиране или инициализиране на настройките на мрежата на принтера, след което отново да извършите настройка.

Няма достъп до Web Config

■ IP адресът не е назначен към принтера.

Решения

Не може да бъде назначен валиден IP адрес към принтера. Конфигурирайте IP адреса с помощта на контролния панел на принтера. Можете да потвърдите текущата информация за настройка с листа за състояние на мрежата или от контролния панел на принтера.

■ Версията на TLS не се поддържа

Решения

Трябва да комуникирате чрез TLS версия 1.2 или по-нова.

Версия 1.0 или 1.1 на TLS първоначално е деактивирана.

Ако желаете да комуникирате с TLS версия 1.0 или 1.1, първо влезте в Web Config от устройство, което може да комуникира с TLS версия 1.2 или по-нова, след което активирайте TLS версия 1.0 или 1.1.

➔ [“Конфигуриране на основни настройки на SSL/TLS” на страница 520](#)

■ Уеб браузърът не поддържа сила на криптиране за SSL/TLS.

Решения

SSL/TLS има Encryption Strength. Можете да отворите Web Config с помощта на уеб браузър, който поддържа групово криптиране, както е посочено по-долу. Проверете дали използвате поддържан браузър.

80 бита: AES256/AES128/3DES

112 бита: AES256/AES128/3DES

128 бита: AES256/AES128

192 бита: AES256

256 бита: AES256

■ CA-signed Certificate е изтекъл.

Решения

Ако има проблем с датата на изтичане на сертификата, се извежда съобщението „Сертификатът е изтекъл“ при свързване към Web Config с SSL/TLS комуникация (https). Ако съобщението се изведе преди датата на изтичане, се уверете, че датата на принтера е правилно конфигурирана.

Общото име на сертификата и на принтера не съвпадат.

Решения

Ако общото име на сертификата и на принтера не съвпадат, се извежда съобщението „Името на сертификата за сигурност не съвпада с...“ при достъп до Web Config чрез SSL/TLS комуникация (https). Това се случва, защото следните IP адреси не съвпадат.

- IP адресът на принтера, въведен в общо име за създаване на Self-signed Certificate или CSR
- IP адрес, въведен в уеб браузър при изпълнение на Web Config

За Self-signed Certificate, актуализирайте сертификата.

За CA-signed Certificate, вземете отново сертификата за принтера.

Настройката на прокси сървър на локален адрес не е зададена в уеб браузъра.

Решения

Когато принтерът е зададен да използва прокси сървър, конфигурирайте уеб браузъра да не се свързва към локалния адрес чрез прокси сървъра.

- Windows:

Изберете **Контролен панел > Мрежа и интернет > Интернет опции > Връзки > Настройки на LAN > Прокси сървър**, след което конфигурирайте да не използвате прокси сървъра за LAN (локални адреси).

- Mac OS:

Изберете **System Preferences (или System Settings) > Network > Advanced > Proxies**, след което регистрирайте локалния адрес за **Bypass proxy settings for these Hosts & Domains**.

Пример:

192.168.1.*: Локален адрес 192.168.1.XXX, подмрежова маска 255.255.255.0

192.168.*.*: Локален адрес 192.168.XXX.XXX, подмрежова маска 255.255.0.0

Зареждане на хартия

Предпазни мерки за работа с хартия.	153
Настройки за размер и тип на хартия.	154
Зареждане на хартия.	155
Зареждане на различна хартия.	156

Предпазни мерки за работа с хартия

- ❑ Прочетете листовите с инструкции, приложени към хартията.
- ❑ За да постигнете висококачествени разпечатки с оригинална хартия на Epson, използвайте хартията в околна среда, указана на спецификациите, доставени с хартията.
- ❑ Разлиствете и подравнете краищата на хартията преди зареждане. Не разлиствайте и не огъвайте фотохартия. Това може да повреди страната за печат.



- ❑ Ако хартията е огъната, изгладете я или я извийте леко в обратната посока преди зареждане. Отпечатването върху огъната хартия може да причини засядане на хартията и размазване на разпечатката.

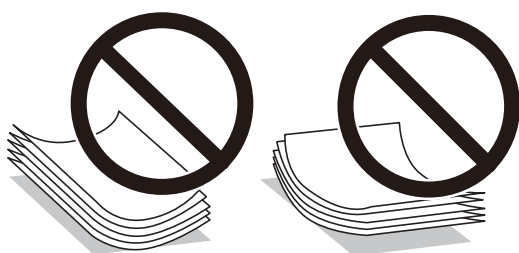

- ❑ Възможно е да възникнат чести проблеми с подаване на хартия за ръчен двустранен печат, когато отпечатвате от едната страна на предварително отпечатана хартия. Намалете броя листове наполовина или по-малко или зареждайте по един лист хартия в случай на заседнала хартия.
- ❑ Не използвайте хартия с влакна, успоредни на късата страна с широчина по-малко от 105 mm.
- ❑ Уверете се, че използвате дълговлакнеста хартия. В случай че не сте сигурни какъв вид хартия използвате, проверете опаковката или се свържете с производителя за потвърждение на нейните технически характеристики.
- ❑ Разлиствете и подравнете краищата на пликите преди зареждане. Когато подредените пликите са се изпълнили с въздух, притиснете ги надолу преди зареждане, за да ги изравните.



Още по темата

- ➔ [“Неподдържани видове хартия” на страница 401](#)

Настройки за размер и тип на хартия

Ако регистрирате размера и типа на хартията на изведения екран, когато поставяте касетата за хартия, принтерът Ви информира, когато регистрираната информация и настройките за печат се различават. Това Ви позволява да пестите хартия и мастило, като гарантира, че не отпечатвате върху грешния размер хартия и не отпечатвате в грешния цвят поради използването на настройки, които не съвпадат с типа на хартията.

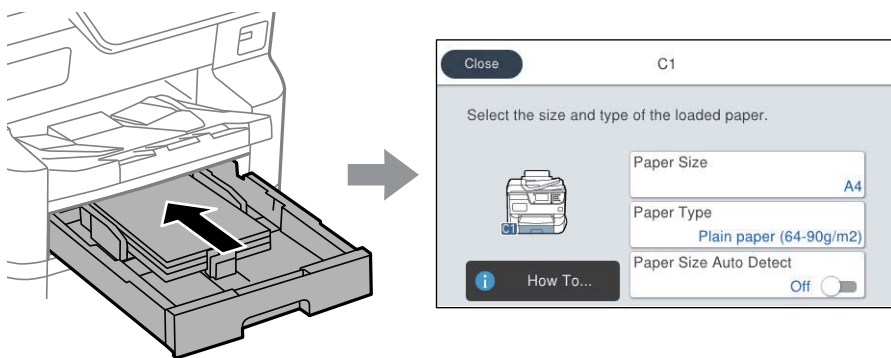

Ако изведеният размер и типа на хартията се различават от заредената хартия, изберете елемента, който да промените. Ако настройките съвпадат със заредената хартия, затворете екрана.

Забележка:

- Можете също да изведете екрана за настройки на размера и типа на хартията, като натиснете бутона  от контролния панел.
- Можете да регистрирате често използвани дефинирани от потребителя размери в **Настройки > Общи настройки > Настройки на печат > Настр. източник на хартия > Сп. Дефиниран от потребителя формат на х-ята**.
- За да изберете дефиниран от потребителя размер като размер на хартията, задайте **Авт. откр. Фор. на харт. до Изкл.**

Списък с типове хартия

За постигане на оптимални резултати при печат изберете подходящ тип хартия.

Наименование на носител	Тип носител			
	Контролен панел	Драйвер на принтер, смарт устройство*	PostScript драйвер на принтера	Универсален драйвер на принтер Epson
Epson Bright White Ink Jet Paper Epson Bright White Paper	Обикновени хартии (64-90g/m2)	Обикновени хартии(64 - 90 g/m2)	Plain(64 - 90 g/m2)	Обикновени хартии(64 - 90 g/m2)
Epson Business Paper	Високок. обикн. хартия	Висококачествена обикновена хартия	Висококачествена обикновена хартия	Висококачествена обикновена хартия
Epson Ultra Glossy Photo Paper	Изключително гланцирана	Epson Ultra Glossy	Epson Ultra Glossy	–

Наименование на носител	Тип носител			
	Контролен панел	Драйвер на принтер, смарт устройство*	PostScript драйвер на принтера	Универсален драйвер на принтер Epson
Epson Premium Glossy Photo Paper	Премиум Лъскава	Epson Premium Glossy	Epson Premium Glossy	–
Epson Premium Semigloss Photo Paper	Премиум полулъск.	Epson Premium Semigloss	Epson Premium Semigloss	–
Epson Photo Paper Glossy	Гланцирана	Photo Paper Glossy	Photo Paper Glossy	–
Epson Matte Paper-Heavyweight	Матирана	Epson Matte	Epson Matte	–
Epson Photo Quality Ink Jet Paper Epson Photo Quality Self Adhesive Sheets	Матирана	Epson Matte	Epson Matte	–
Плътна хартия (91 до 150 g/m ²)	Thick paper1 (91-150g/m ²)	Thick paper1(91 - 150 g/m ²)	Thick paper1(91 - 150 g/m ²)	Thick paper1(91 - 150 g/m ²)
Плътна хартия (151 до 200 g/m ²)	Thick paper2 (151-200g/m ²)	Thick paper2(151 - 200 g/m ²)	Thick paper2(151 - 200 g/m ²)	Thick paper2(151 - 200 g/m ²)
Плътна хартия (201 до 256 g/m ²)	Thick3 (201-256g/m ²)	Thick paper3(201 - 256 g/m ²)	Thick paper3(201 - 256 g/m ²)	Thick paper3(201 - 256 g/m ²)

* За смарт устройства тези типове носители могат да бъдат избрани при печат с помощта на Epson Smart Panel.

Списък с открити размери хартия

Когато активирате **Авт. откр. Фор. на харт.**, следните размери на хартия се откриват автоматично, когато са заредени в касета за хартия.

A6, B6, A5, B5, A4, B4, A3

Подобни размери хартия, като A4 и Letter например, може да не бъдат правилно разпознати. Ако размери Half Letter, Letter, Legal и 11 × 17 in. бъдат разпознати като A5, A4, B4 и A3, натиснете бутона  и след това задайте правилния размер.

Ако размерите не могат да бъдат разпознати автоматично, натиснете бутона , деактивирайте функцията **Авт. откр. Фор. на харт.** и след това задайте размера на хартията, която сте заредили.

Зареждане на хартия

Можете да заредите хартия или пликкове, като направите справка с анимациите, изведени на LCD екрана на принтера.

Изберете , след което изберете **Как да > Заредете хартия.**

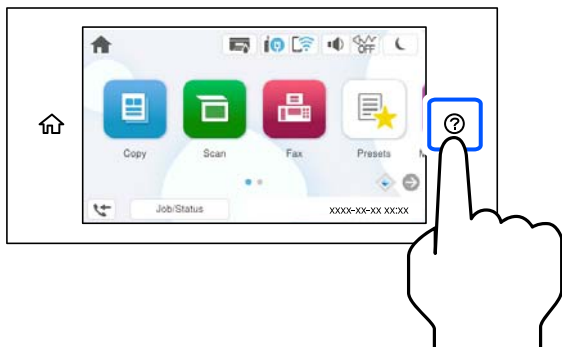

Изберете типа хартия и източника на хартия, който искате да използвате за извеждане на анимации.
Ако искате да спрете гледането на анимацията, затворете екрана.

Зареждане на различна хартия

Зареждане на пликове

Зареждайте пликове в центъра на тавата за хартия с късия край напред и с капачето надолу и плъзгайте водачите за хартия към краищата на пликочете.

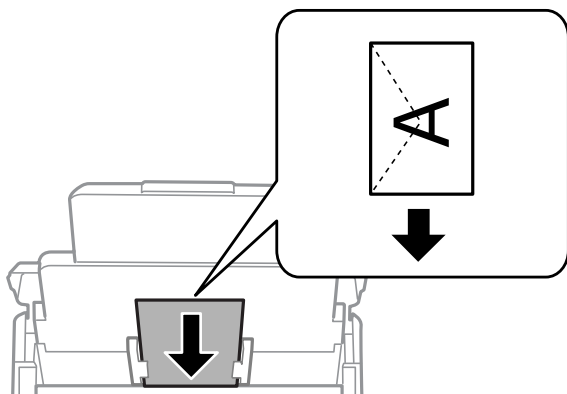

Още по темата

- ➔ [“Налична хартия и капацитети” на страница 395](#)
- ➔ [“Неподдържани видове хартия” на страница 401](#)

Зареждане на предварително перфорирана хартия

Заредете един лист предварително перфорирана хартия в тавата за хартия.

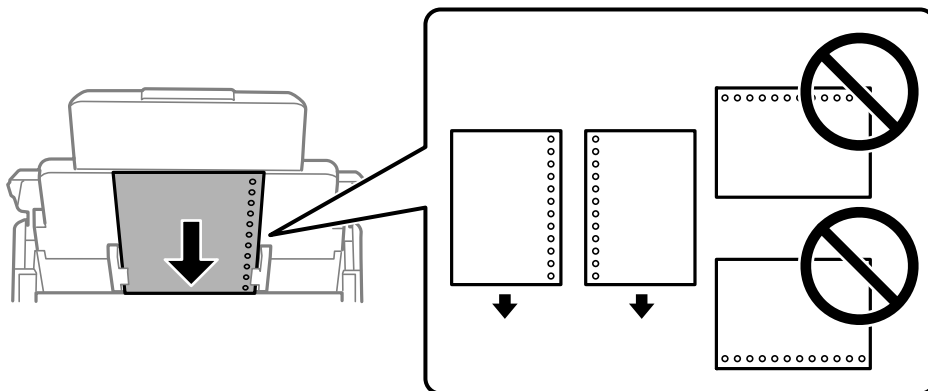

- Регулирайте позицията за печат във файла, за да избегнете отпечатване върху отворите.
- Автоматичен двустранен печат не е възможен при перфорирана хартия.

Зареждане на дълга хартия

Зареждане на дълга хартия в тавата за хартия, като позволите на водещия ръб на хартията да се превърти. Задайте **Авт. откр. Фор. на харт. на Изкл.**, след което изберете **Дефиниран от потребителя** като настройка за размер на хартията.

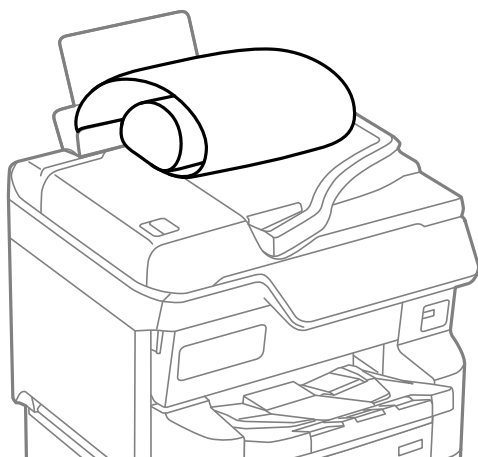

- Дългата хартия не може да се съхранява в изходната тава. Подгответе кутия, за да се уверите, че хартията не пада върху пода.
- Не докосвайте хартията, която се подава или извежда. Това може да нарани ръката Ви или да доведе до влошено качество на печат.

Поставяне на оригинали

Поставяне на оригинали.	159
Оригинали, които не се поддържат от ADF.	161
Автоматично разпознаване на оригиналния размер.	162

Поставяне на оригинали

Можете да поставите оригиналите, като направите справка с анимациите, изведени на LCD екрана на принтера.

Изберете , след което изберете **Как да > Поставете оригинали**. Изберете метода за поставен на оригинали, който искате да прегледате. Изберете **Край**, за да затворите екрана с анимации.



Ако искате да копирате няколко оригинала, поставете всички оригинали върху ADF.

Когато използвате стъклото на скенера



Внимание:

Внимавайте да не притиснете пръстите си при затваряне на капака за документи. В противен случай може да се нараните.

! **Важно:**

- При поставяне на обемисти оригинали, като книги, предотвратете попадането на външна светлина директно върху стъклото на скенера.
Ако външната светлина е прекалено силна, размерът на Вашия оригинал може да не бъде автоматично разпознат или резултатът от копирането или сканирането може да стане бял.
- Не прилагайте прекалено много сила върху стъклото на скенера. В противен случай можете да го повредите.
- Не натискайте оригинала прекалено силно. Ако натискате прекалено силно, може да се появи размиване, зацапвания и петна.
- Ако върху оригинала има белези от огъвания или намачкване, загладете ги и след това ги поставете върху стъклото на скенера. Изображенията може да са замъглени в частите, където оригиналът не е в пряк контакт със стъклото на скенера.
- Ако по стъклото на скенера има отпадъчни материали или замърсявания, обхватът на сканиране може да се увеличи, за да ги включи, като по този начин изображението на оригинала може да бъде изместено или намалено. Отстранете всички боклуци и мръсотия от стъклото на скенера преди сканиране.

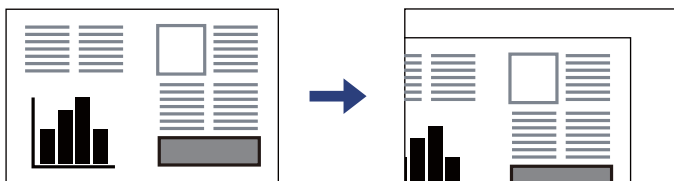

- Отстранете оригиналите след сканирането. Ако оставите оригиналите върху стъклото на скенера дълго време, те може да залепнат към повърхността на стъклото.

Забележка:

- Диапазон от 1,5 mm от краищата на стъклото на скенера не се сканира.
- Когато са поставени оригинали в ADF и върху стъклото на скенера, приоритет се дава на оригиналите в ADF.
- Някои размери могат да не бъдат открити автоматично. В такъв случай изберете размера на оригиналите ръчно.

Когато използвате ADF

! Важно:

- Не зареждайте оригинали над линията точно под триъгълния символ във водача за хартия на ADF.

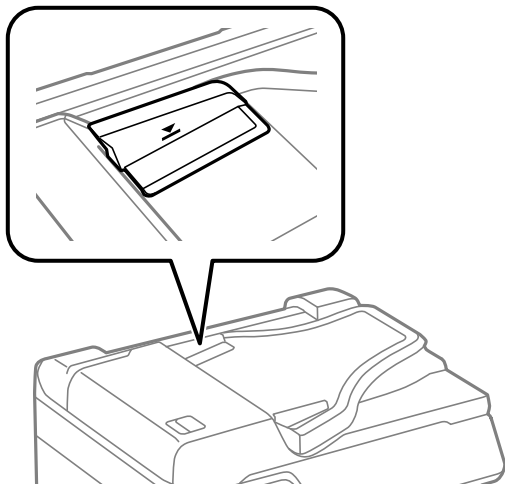

- Не добавяйте оригинали по време на сканиране.

Забележка:

- Можете да поставяте оригинали с размер по-малък от A4, така че дългата им страна да сочи към ADF.
- Някои размери могат да не бъдат открити автоматично. В такъв случай изберете размера на оригиналите ръчно.

Още по темата

- ➔ [“Спецификации на скенера” на страница 457](#)
- ➔ [“Оригинали, които не се поддържат от ADF” на страница 161](#)
- ➔ [“Автоматично разпознаване на оригиналния размер” на страница 162](#)

Оригинали, които не се поддържат от ADF

! Важно:

Не подавайте снимки или ценни оригинални изображения в ADF. Неправилното подаване може да намачка или повреди оригинала. Вместо това сканирайте подобни документи на стъклото на скенера.

За да предотвратите засядане на хартия, избягвайте поставянето на следните оригинали в ADF. За тези типове използвайте стъклото на скенера.

- Оригинали, които са скъсани, сгънати, намачкани, повредени или огънати
- Оригинали с перфорации за подвързване
- Оригинали, захванати заедно с тиксо, телбод, кламери и т.н.
- Оригинали, които имат залепени стикери или етикети
- Оригинали, които са изрязани неправилно или не под прав ъгъл

- Оригинали, които са подвързани
- ОНР филми, термотрансферна хартия или карбонова хартия

Автоматично разпознаване на оригиналния размер



Когато изберете **Автоматично откриване** като настройка на хартия, следните видове размер на хартията се идентифицират автоматично.

Забележка:

Размерите на следните оригинали може да не се разпознават правилно. Ако размерите не са разпознати, задайте размера ръчно от контролния панел.

- Оригиналите, които са скъсани, сгънати, намачкани или огънати (ако оригиналите са огънати, изгладете гънката, преди да поставите оригиналите.)
- Оригинали с много перфорации за подвързване
- ОНР, полупрозрачни оригинали или гланцирани оригинали

Поставяне на оригинали на ADF



Настройка за приоритет ^{*1}	Поставяне в изправено положение  *2	Поставяне в странично положение  *3
Приоритет на матричен размер	A5, B5, A4	B5, A4, B4, A3
Приоритет на размер в инча	Executive, Letter	Legal, Executive, Letter, US B (11 × 17 in.)

*1: това е елементът, избран на екрана с настройки след първоначалното попълване.

*2: поставете дългия ръб на оригинала към входа за подаване на хартия на ADF.

*3: поставете късия ръб на оригинала към входа за подаване на хартия на ADF.

Поставяне на оригинала върху стъклото на скенера

Настройка за приоритет ^{*1}	Поставяне в изправено положение  *2	Поставяне в странично положение  *3
Приоритет на матричен размер	B5, A4, A5	A5, B5, A4, B4, A3
Приоритет на размер в инча	Executive, Letter, Half Letter	Half Letter, Executive, Letter, Legal, US B (11 × 17 in.)

*1: това е елементът, избран на екрана с настройки след първоначалното попълване.

*2: поставете дългия ръб на оригинала към входа за подаване на хартия на стъклото на скенера.

*3: поставете късия ръб на оригинала към входа за подаване на хартия на стъкло на скенера.

Поставяне и отстраняване на устройство с памет

Поставяне на външно USB устройство.	164
Изваждане на външно USB устройство.	164
Споделяне на данни на устройство с памет.	165

Поставяне на външно USB устройство

Поставете външно USB устройство в USB порта за външен интерфейс.

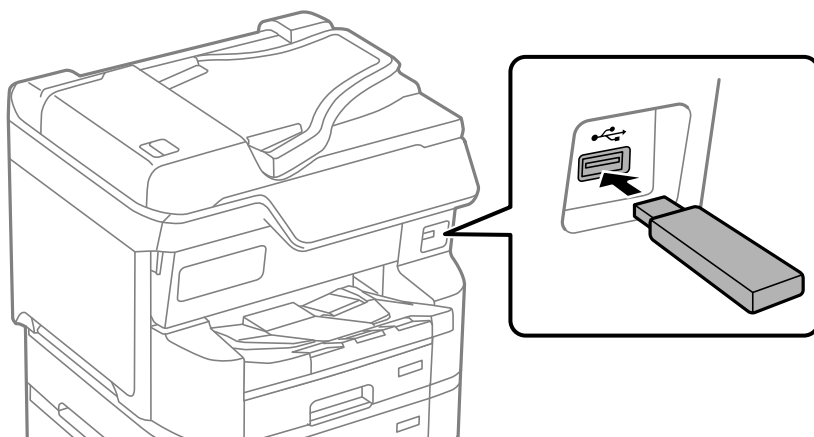

Още по темата

➔ [“Спецификации на устройство с памет” на страница 464](#)

Изваждане на външно USB устройство

Извадете външното USB устройство.

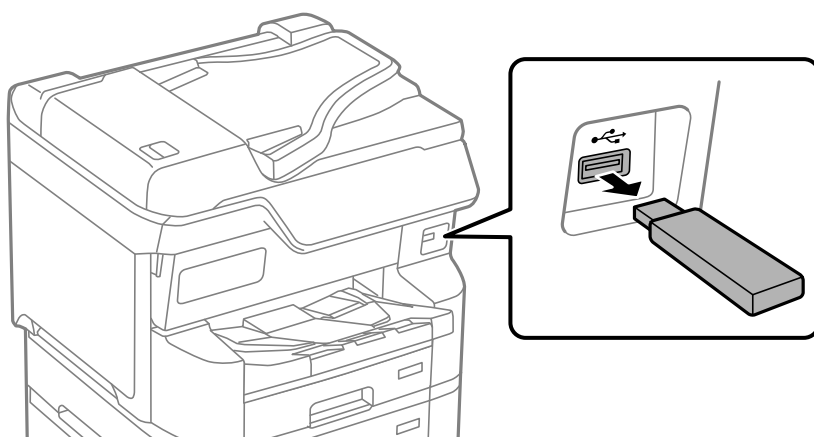

! **Важно:**

Ако отстраните външното USB устройство, докато принтерът работи, данните на външното USB устройство може да бъдат загубени.

Споделяне на данни на устройство с памет

От компютъра можете да записвате или четете данни на устройство с памет, като например USB памет, която е свързана към принтера.



Важно:

При споделяне на устройство с памет, поставено в принтера, между компютри, свързани чрез USB и по мрежа, достъп за запис се разрешава само за компютрите, свързани чрез метода, който сте избрали в принтера. За да запишете в устройството с памет, влезте в **Настройки > Общи настройки > Настройки на печат > Интерфейс на устройство с памет > Споделяне на файлове** от контролния панел, след което изберете метод на свързване.

Забележка:

Отнема известно време да се разпознаят данните от компютъра, ако е свързано устройство с памет с голям капацитет, например 2 TB твърд диск.

Windows

Изберете устройство с памет от **PC** или **Компютър**. Извеждат се данните от устройството с памет.

Забележка:

Ако сте свързали принтера към мрежата, без да използвате инсталатора, разпределете USB порт на външно устройство като мрежово устройство. Отворете **Изпълняване** и въведете име на принтера \\XXXXX или IP адреса на принтера \\XXX.XXX.XXX.XXX за **Отваряне**. Щракнете с десния бутон на мишката върху показаната икона, за да зададете мрежа. Мрежовото устройство се появява в **PC** или **Компютър**.

Mac OS

Изберете съответната икона на устройството. Данните на външното устройство за съхранение се показват.

Забележка:

- За да премахнете устройство с памет, плъзнете иконата на устройството и я пуснете в иконата на кошчето. В противен случай данните на споделеното устройство може да не се визуализират правилно, когато се постави друго устройство с памет.
- За достъп до устройство с памет през мрежата, изберете **Отиди > Връзка към сървър** от менюто на работния плот. Въведете име на принтер `cifs://XXXXX` или `smb://XXXXX` (където „XXXXX“ е името на принтера) в **Адрес на сървъра**, след което щракнете върху **Свързване**.

Още по темата

➔ [“Спецификации на устройство с памет” на страница 464](#)

Печат

Отпечатване на документи.	167
Печат върху пликосе.	211
Печат на данни от устройство с памет.	212
Отпечатване на уебстранице.	216
Отпечатване с помощта на облачна услуга.	216
Прекъсване и печат.	217

Отпечатване на документи

Печат от компютър — Windows

В случай че не можете да промените някои от настройките на драйвера на принтера, те най-вероятно са били ограничени от администратора. Свържете се с Вашия администратор на принтера, за да получите съдействие.

Отпечатване чрез лесни настройки

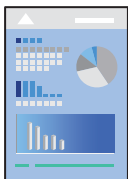

Забележка:

Операциите може да се различават в зависимост от приложението. Вижте помощните указания на приложението за подробности.

1. Заредете хартия в принтера.
[“Зареждане на хартия” на страница 155](#)
2. Отворете файла, който желаете да отпечатате.
3. Изберете **Печат** или **Настройка на печат** от меню **Файл**.
4. Изберете Вашия принтер.

5. Изберете **Предпочитания** или **Свойства**, за да достигнете до прозореца на драйвера на принтера.

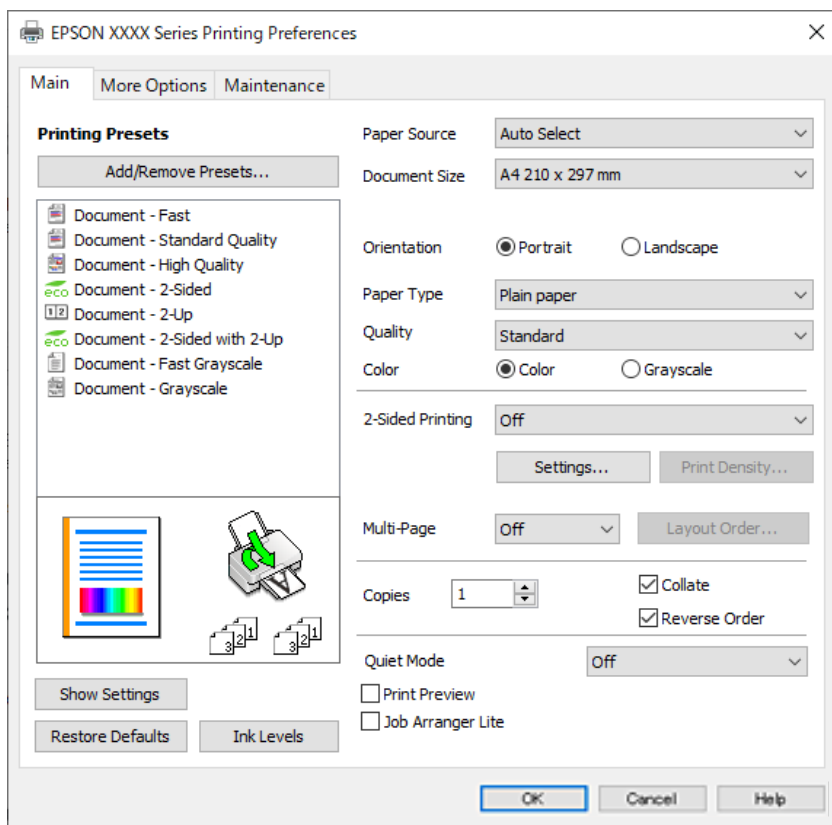

6. Променете настройките, ако е необходимо.

Вижте опциите на менюто от драйвера на принтера за подробности.

Забележка:

- За обяснение относно елементите за настройка вижте онлайн помощта. Щракнете с десен бутон на мишката върху елементи за извеждане на **Помощ**.
- Когато изберете **Преглед преди печат**, можете да видите предварителен изглед на Вашия документ преди отпечатване.

7. Щракнете върху **ОК**, за да затворите прозореца на драйвера на принтера.

8. Щракнете върху **Печат**.

Забележка:

- Когато изберете **Преглед преди печат**, се извежда прозорец за предварителен изглед. За да промените настройките, щракнете върху **Отказ** и след това повторете процедурата от стъпка 3.
- Ако искате да отмените печата, от Вашия компютър щракнете с десен бутон на мишката върху Вашия принтер в **Устройства и принтери**, **Принтер** или в **Принтери и факсове**. Щракнете върху **Вижте какво се отпечатва**, щракнете с десен бутон върху заданието, което искате да отмените, и след това изберете **Отмяна**. Не можете да отмените обаче задание за печат от компютъра, след като изпращането му до принтера е завършено. В този случай откажете заданието за печат от контролния панел на принтера.

Още по темата

- ➔ [“Налична хартия и капацитети” на страница 395](#)
- ➔ [“Списък с типове хартия” на страница 154](#)

➔ “Опции на менюто за драйвера на принтера” на страница 169

Опции на менюто за драйвера на принтера

Отворете прозореца за печат в приложение, изберете принтера и след това влезте в прозореца на драйвера на принтера.

Забележка:

Менютата варират в зависимост от опцията, която сте избрали.

Раздел Главно

Предв. настройки за печат:

Добави/Отстрани предварително зададени:

Можете да добавяте или премахвате Вашите собствени предварителни настройки за често използвани настройки за печат. От списъка изберете предварителната настройка, която искате да използвате.

Покажи настройките/Скрий настройките:

Извежда списък с елементи, които са зададени към момента в разделите **Главно** и **Повече опции**. Можете да покажете или скриете текущия екран със списък с настройки.

Възстановяване до фабрични настройки:

Връща всички настройки към фабричните стойности по подразбиране. Настройките на раздела **Повече опции** също се нулират до стойности по подразбиране.

Нива на мастилото:

Показва приблизителното ниво на мастилото.

Източник на хартия:

Изберете източника на хартия, от който се подава хартията. Изберете **Автоматично избране**, за да изберете автоматично източника на хартия, избран в настройките за печат на принтера.

Размер на документ:

Изберете размера на хартията, на който искате да печатате. Ако изберете **Дефиниран от потребителя**, въведете ширината и височината на хартията, след което регистрирайте размера.

Ориентация:

Изберете ориентацията, която желаете да използвате за отпечатване.

Тип хартия:

Изберете типа хартия, върху който отпечатвате. Ако изберете **Автоматичен избор (обикновена хартия)**, отпечатването се извършва от източника на хартия, за който е зададен типа хартия на следното в настройките на принтера.

Обикновени хартии, Recycled, Висококачествена обикновена хартия

Въпреки това, хартията не може да се подава от източник на хартия, за който източникът на хартия е зададен на изключен в **Настройки за авт. избор** на принтера.

Качество:

Изберете качеството на печат, което искате да използвате за печат. Наличните настройки зависят от избрания от Вас тип хартия. Избирането на **Висока** осигурява печат с по-високо качество, но скоростта на отпечатване може да бъде по-бавна.

Цвят:

Изберете цветен или монохромен печат.

2-странно отпечатване:

Позволява Ви да извършвате двустранно отпечатване.

Настройки:

Можете да посочите подвързващия ръб и полетата на свързване. Когато отпечатвате документи от няколко страници, можете да изберете да отпечатвате, като започнете от предната или задната страна на страницата.

Наситеност на печат:

Изберете типа документ, за да регулирате плътността на печат. Ако е избрана подходящата плътност на печат, можете да предотвратите прозирането на изображенията през обратната страна. Изберете **Дефиниран от потребителя**, за да регулирате ръчно плътността на печат.

Мн. стр.:

Позволява Ви да отпечатвате няколко страници на един лист или да извършвате отпечатване на плакат. Щракнете върху **ред на оформлението**, за да посочите реда, в който да се отпечатват страниците.

Копия:

Задава броя на копията, които искате да отпечатвате.

Подреждане:

Отпечатва документи от няколко страници, колирани по ред и сортирани в комплекти.

Обратен ред:

Позволява Ви да отпечатвате от последната страница, за да може страниците да бъдат подредени в правилния ред след отпечатването.

Тих режим:

Намалява шума, който се издава от принтера. Нейното активиране обаче, може да намали скоростта на печат.

Преглед преди печат:

Извежда предварителен преглед на Вашия документ преди отпечатване.

Систематизатор на задачи Lite:

Job Arranger Lite Ви позволява да комбинирате няколко файла, създадени от различни приложения, и да ги отпечатате като единично задание за печат.

Раздел Повече опции

Предв. настройки за печат:

Добави/Отстрани предварително зададени:

Можете да добавяте или премахвате Вашите собствени предварителни настройки за често използвани настройки за печат. От списъка изберете предварителната настройка, която искате да използвате.

Покажи настройките/Скрий настройките:

Извежда списък с елементи, които са зададени към момента в разделите **Главно** и **Повече опции**. Можете да покажете или скриете текущия екран със списък с настройки.

Възстановяване до фабрични настройки:

Връща всички настройки към фабричните стойности по подразбиране. Настройките на раздела **Главно** също се нулират до стойности по подразбиране.

Размер на документ:

Изберете размера на хартията, на който искате да печатате.

Изходна хартия:

Изберете размера на хартията, на който искате да печатате. Ако **Размер на документ** се различава от **Изходна хартия**, **Намалява/Увеличава документ** се избира автоматично. Не е необходимо да го избирате, когато отпечатвате, без да намалявате или уголемявате размера на документа.

Намалява/Увеличава документ:

Позволява Ви да намалявате или уголемявате размера на документа.

Преоразмеряване до страница:

Автоматично уголемява или намалява документа, за да се събере в размера на хартията, избрана в **Изходна хартия**.

Увеличение до:

Отпечатва в конкретен процент.

Център:

Отпечатва изображения в центъра на хартията.

Цветова корекция:

Автоматичен:

Регулира автоматично тона на изображенията.

Потребителски:

Позволява Ви да извършвате ръчно коригиране на цветовете. Щракнете върху **Разширени**, за да отворите екрана Цветова корекция, където може да изберете подробен метод за корекция на цветовете. Позволява Ви да задавате метода за Цветен универсален печат и да подчертавате текст и тънки линии, когато щракнете върху **Опции за изображение**. Може също да разрешите Изглаждане на ръбове и Корекц. червени очи.

Функции на воден знак:

Позволява Ви да правите настройки за модели за защита от копиране, водни знаци или горен и долен колонтитул.

Добави/Изтрий:

Позволява Ви да добавяте или премахвате модели за защита от копиране или водни знаци, които искате да използвате.

Настройки:

Позволява Ви да задавате метод на печат за модели за защита от копиране или водни знаци.

Горен/долен колонтитул:

Можете да отпечатвате информация, като потребителско име и дата на печат, в горния или долния колонтитул. Можете да зададете цвят, шрифт, размер или стил.

Поверително задание:

Защитавайте с парола поверителни документи при отпечатване. Ако използвате тази функция, данните за печат се съхраняват в принтера и могат да се отпечатват само след въвеждане на паролата чрез контролния панел на принтера. Щракнете върху **Настройки**, за да промените настройките.

Допълнителни настройки:

Завъртане на 180°:

Преди печат завърта страниците на 180 градуса. Изберете този елементи, когато отпечатвате върху хартия, като напр. пликове, които са заредени във фиксирана посока в принтера.

Двупосочен печат:

Печата при движение на печатащата глава в двете посоки. Скоростта на печат се увеличава, но качеството може да се влоши.

Огледално изображение:

Обръща изображението, за да го отпечата в огледален вид.

Раздел Поддръжка

Проверка на дюзата на печатащата глава:

Отпечатва шаблон за проверка на дюзите, за да проверите дали дюзите на печатащата глава не са запушени.

Почистване на печатаща глава:

Почиства запушените дюзи в печатащата глава. Тъй като тази функция използва малко мастило, почиствайте печатащата глава само ако някои дюзи са запушени. Отпечатайте шаблон за проверка на дюзите и изберете **Почисти**.

Систематизатор на задачи Lite:

Отваря прозореца Систематизатор на задачи Lite. Тук можете да отворите и да редактирате предишни запазени данни.

EPSON Status Monitor 3:

Отваря прозореца EPSON Status Monitor 3. Тук можете да потвърдите състоянието на принтера и на консумативите.

Предпочитания за проследяване:

Позволява Ви да правите настройки за елементи от прозореца EPSON Status Monitor 3.

Разширени настройки:

Позволява Ви да правите различни настройки. Щракнете с десен бутон върху всеки елемент, за да прегледате Помощ за повече информация.

Опашка за печат:

Извежда заданията, изчакващи да бъдат отпечатани. Можете да проверявате, поставяте на пауза или да възобновявате задания за печат.

Информация за принтера и опциите:

Можете да регистрирате потребителски акаунти. Ако на принтера е зададен контрол на достъпа, трябва да регистрирате Вашия акаунт.

Език:

Променя езика, използван на прозореца на драйвера на принтера. За да приложите настройките, затворете драйвера на принтера и след това го отворете отново.

Актуализиране на софтуера:

Стартира EPSON Software Updater за проверка за най-новата версия на приложенията в интернет.

Техническа поддръжка:

Ръководството се извежда, ако е инсталирано на Вашия компютър. Ако не е инсталирано, можете да се свържете към уебсайта на Epson, за да проверите ръководството и наличната техническа поддръжка.

Добавяне на предварителни настройки за печат за лесен печат

Ако създадете свои собствени предварителни настройки за печат, които често използвате в драйвера на принтера, можете да печатате лесно, избирайки ги от списъка.

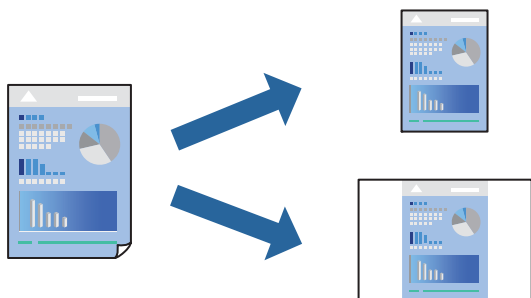

1. На раздела **Главно** или **Повече опции** на драйвера на принтера задайте всеки елемент (като **Размер на документ** и **Тип хартия**).
2. Щракнете върху **Добави/Отстрани предварително зададени** в **Предв. настройки за печат**.
3. Въведете **Име** и ако е необходимо, въведете коментар.
4. Щракнете върху **Съхрани**.

Забележка:

За да изтриете добавена предварителна настройка, щракнете върху **Добави/Отстрани предварително зададени**, изберете името на предварителната настройка, която искате да изтриете от списъка, и след това я изтрийте.

[“Раздел Главно” на страница 169](#)

[“Раздел Повече опции” на страница 171](#)

5. Щракнете върху **Печат**.

Следващият път, когато искате да отпечатвате чрез същите настройки, изберете регистрираното име на настройка от **Предв. настройки за печат** и щракнете върху **ОК**.

Още по темата

- ➔ [“Зареждане на хартия” на страница 152](#)
- ➔ [“Отпечатване чрез лесни настройки” на страница 167](#)

Двустранен печат

За да печатате от двете страни на хартията, можете да използвате един от следните методи.

- Автоматичен двустранен печат
- Ръчен двустранен печат

Когато принтерът приключи с печата на едната страна, обърнете хартията за печат и от другата.

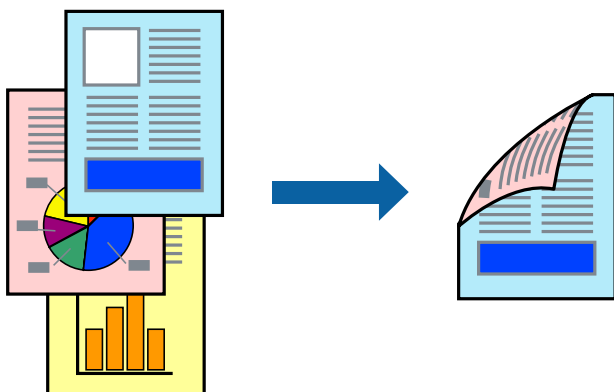

Забележка:

- Ако не използвате хартия, която е подходяща за двустранен печат, качеството на печат може да се влоши и да възникне засядане.

[“Хартия за 2-странен печат” на страница 401](#)

- В зависимост от хартията и данните, от другата страна на хартията може да прозира мастило.
- Не можете да извършвате ръчен двустранен печат, освен ако не сте активирали **EPSON Status Monitor 3**. Ако **EPSON Status Monitor 3** е забранен, отворете прозореца на драйвера на принтера, щракнете върху **Разширени настройки** в раздела **Поддръжка** и след това изберете **Разрешава EPSON Status Monitor 3**.
- Ръчното 2-странно печатане обаче може да не е достъпно, когато използвате принтера в мрежа или като споделен принтер.

1. В раздела **Главно** на драйвера на принтера изберете метода на **2-странно отпечатване**.
2. Щракнете върху **Настройки**, направете подходящите настройки, след което щракнете върху **ОК**.
3. Щракнете върху **Наситеност на печат**, направете подходящите настройки, след което щракнете върху **ОК**.

Когато задавате **Наситеност на печат**, можете да регулирате плътността на печат в съответствие с вида на документа.

Забележка:

- Тази настройка не е налична, когато изберете ръчно двустранно отпечатване.
- Печатът може да се извършва бавно в зависимост от комбинацията от опции, избрани за **Изберете тип документ** в прозореца **Регулиране наситеността на печата**, както и за **Качество** в раздел **Главно**.

4. Задайте другите елементи в разделите **Главно** и **Повече опции** в зависимост от необходимостта, след което щракнете върху **ОК**.

[“Раздел Главно” на страница 169](#)

[“Раздел Повече опции” на страница 171](#)

5. Щракнете върху **Печат**.

За ръчен двустранен печат, когато първата страна е напечатана, на компютъра се появява изскачащ прозорец. Следвайте инструкциите на екрана.

Още по темата

- ➔ [“Налична хартия и капацитети” на страница 395](#)
- ➔ [“Зареждане на хартия” на страница 152](#)
- ➔ [“Отпечатване чрез лесни настройки” на страница 167](#)

Отпечатване на брошура

Можете също да отпечатате и брошура, която можете да направите чрез пренареждане на страниците и сгъване на разпечатката.

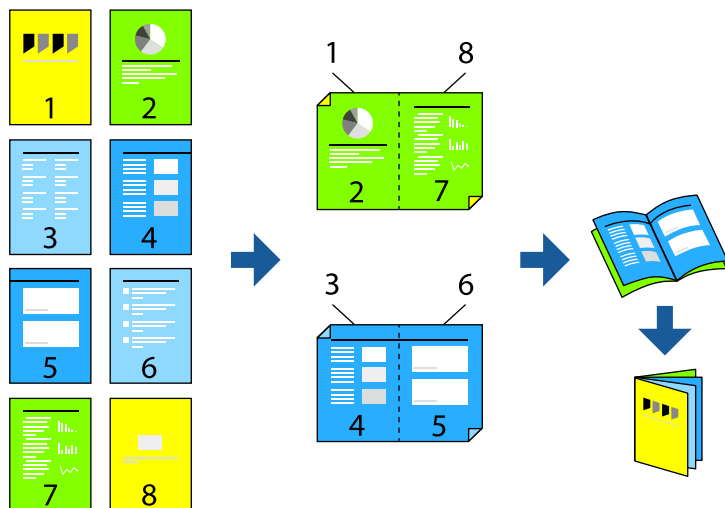

Забележка:

Ако не използвате хартия, която е подходяща за двустранен печат, качеството на печат може да се влоши и да възникне засядане.

“Хартия за 2-страничен печат” на страница 401

В зависимост от хартията и данните, от другата страна на хартията може да прозира мастило.

Не можете да извършвате ръчен двустранен печат, освен ако не сте активирали **EPSON Status Monitor 3**. Ако **EPSON Status Monitor 3** е забранен, отворете прозореца на драйвера на принтера, щракнете върху **Разширени настройки** в раздела **Поддръжка** и след това изберете **Разрешава EPSON Status Monitor 3**.

Ръчното 2-странично печатане обаче може да не е достъпно, когато използвате принтера в мрежа или като споделен принтер.

1. В раздел **Главно** на драйвера на принтера изберете вида подвързване с дълъг ръб, който искате да използвате, от **2-странично отпечатване**.
2. Щракнете върху **Настройки**, изберете **Брошура**, след което изберете **Централно подвързване** или **Странично подвързване**.
 - Централно подвързване: използвайте този метод при печат на малък брой страници, които могат да бъдат подредени една върху друга и лесно сгънати наполовина.
 - Странично подвързване. Използвайте този метод при отпечатване по един лист (четири страници), сгъвайки всяка една наполовина и ги събирайки в един том.
3. Щракнете върху **ОК**.
4. Когато отпечатвате данни с много снимки и изображения, щракнете върху **Наситеност на печат**, след което направете подходящите настройки и щракнете върху **ОК**.

Когато задавате **Наситеност на печат**, можете да регулирате плътността на печат в съответствие с вида на документа.

Забележка:

Печатът може да се извършва бавно в зависимост от комбинацията от опции, избрани за **Изберете тип документ** в прозореца **Регулиране наситеността на печата**, както и за **Качество** в раздел **Главно**.

5. Задайте другите елементи в разделите **Главно** и **Повече опции** в зависимост от необходимостта, след което щракнете върху **ОК**.

“Раздел Главно” на страница 169

“Раздел Повече опции” на страница 171

6. Щракнете върху **Печат**.

Още по темата

- ➔ “Зареждане на хартия” на страница 152
- ➔ “Налична хартия и капацитети” на страница 395
- ➔ “Отпечатване чрез лесни настройки” на страница 167

Печат на няколко страници върху един лист

Можете да отпечатвате няколко страници с данни върху един лист хартия.

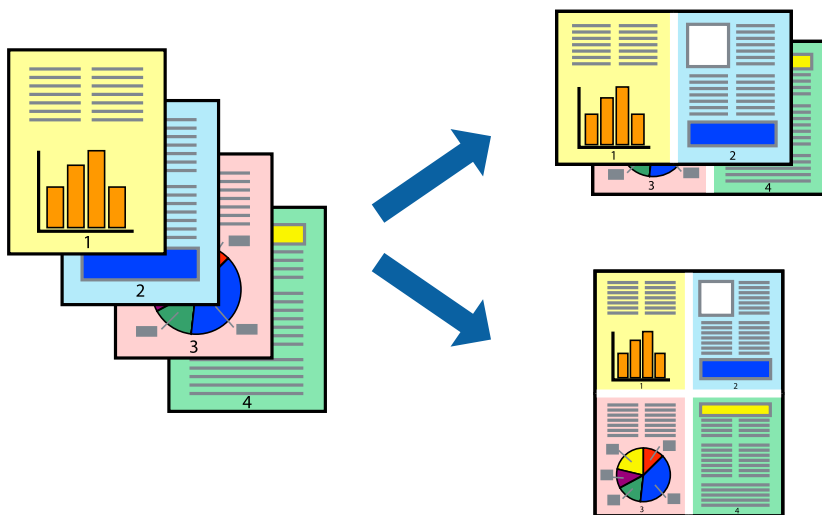

1. В раздела **Главно** на драйвера на принтера изберете **2 нагоре**, **4 нагоре**, **6 на страница**, **8 нагоре**, **9 на страница** или **16 на страница** като настройка на **Мн. стр.**
2. Щракнете върху **ред на оформлението**, направете подходящите настройки, след което щракнете върху **ОК**.
3. Задайте другите елементи в разделите **Главно** и **Повече опции** в зависимост от необходимостта, след което щракнете върху **ОК**.
“Раздел Главно” на страница 169
“Раздел Повече опции” на страница 171
4. Щракнете върху **Печат**.

Още по темата

- ➔ “Зареждане на хартия” на страница 152
- ➔ “Отпечатване чрез лесни настройки” на страница 167

Отпечатване в съответствие с размера на хартията

Изберете размера на хартията, която сте заредили в принтера, като настройка Целеви размер на хартията.



1. В раздела **Повече опции** на драйвера на принтера извършете следните настройки.
 - Размер на документ: изберете размера на хартията, който сте задали в настройката на приложението.
 - Изходна хартия: изберете размера на хартията, която сте заредили в принтера.
Преоразмеряване до страница се избира автоматично.

Забележка:

Щракнете върху **Център**, за да отпечатате намаленото изображение в средата на хартията.

2. Задайте другите елементи в разделите **Главно** и **Повече опции** в зависимост от необходимостта, след което щракнете върху **ОК**.
 - [“Раздел Главно” на страница 169](#)
 - [“Раздел Повече опции” на страница 171](#)
3. Щракнете върху **Печат**.

Още по темата

- ➔ [“Зареждане на хартия” на страница 152](#)
- ➔ [“Отпечатване чрез лесни настройки” на страница 167](#)

Печат на намален или уголемен документ при всякакво увеличение

Можете да намалите или уголемите размера на документ с определен процент.



1. В раздела **Главно** на драйвера на принтера изберете размера на документа от настройката **Размер на документ**.
2. Изберете размера на хартията, върху която искате да отпечатвате, от настройката **Изходна хартия**.
3. Изберете **Увеличение до**, след което въведете процент. Ако сте избрали **Както Размер на документ** като **Изходна хартия**, първо изберете **Намалява/Увеличава документ**.
4. Задайте другите елементи в разделите **Главно** и **Повече опции** в зависимост от необходимостта, след което щракнете върху **ОК**.
[“Раздел Главно” на страница 169](#)
[“Раздел Повече опции” на страница 171](#)
5. Щракнете върху **Печат**.

Още по темата

- ➔ [“Зареждане на хартия” на страница 152](#)
- ➔ [“Отпечатване чрез лесни настройки” на страница 167](#)

Отпечатване на едно изображение на множество листове за увеличение (Създаване на плакат)

Тази функция Ви дава възможност да отпечатате едно изображение върху множество листове хартия. Можете да създадете голям плакат, като ги залепите.

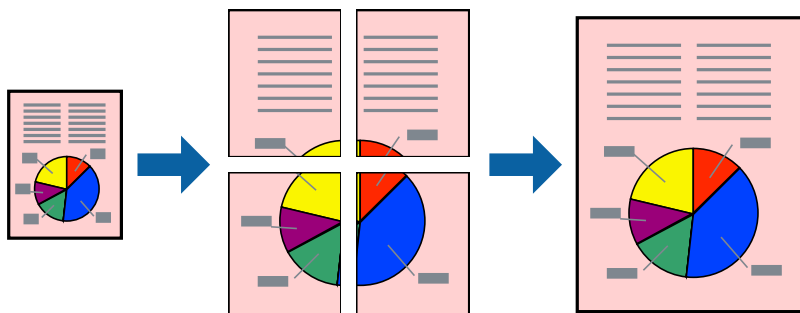

Забележка:

Тази функция не е налична с двустранен печат.

1. От раздела на драйвера на принтера **Главно** изберете **2x1 Poster**, **2x2 Poster**, **3x3 Постер**, или **4x4 Постер** като настройка **Мн. стр.**.

2. Щракнете върху **Настройки**, направете подходящите настройки, след което щракнете върху **ОК**.

Забележка:

Отпечатай пасери Ви позволява да отпечатате водач за отрязване.

3. Задайте другите елементи в разделите **Главно** и **Повече опции** в зависимост от необходимостта, след което щракнете върху **ОК**.

[“Раздел Главно” на страница 169](#)

[“Раздел Повече опции” на страница 171](#)

4. Щракнете върху **Печат**.

Още по темата

- ➔ [“Зареждане на хартия” на страница 152](#)
- ➔ [“Отпечатване чрез лесни настройки” на страница 167](#)

Създаване на плакати с помощта на застъпващи се маркировки за подравняване

Пример за създаване на плакат при избрано 2x2 Постер и избрано Знаци за подравняване при застъпване в Отпечатател пасери.

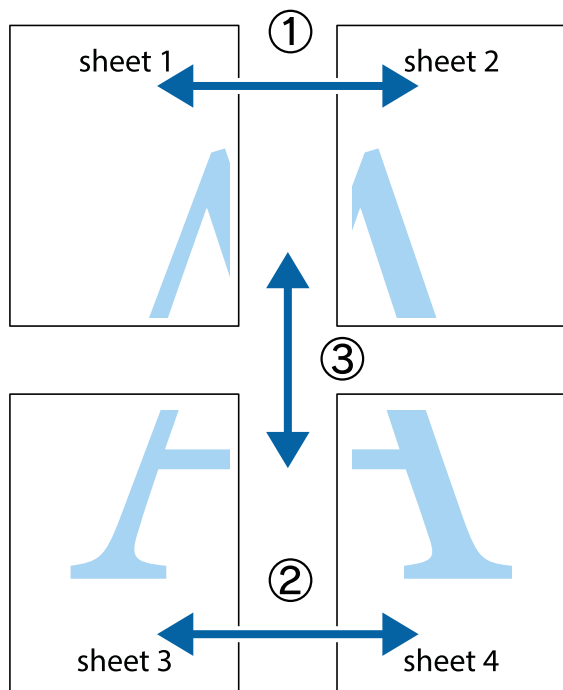

1. Подгответе Sheet 1 и Sheet 2. Отрежете полетата на Sheet 1 по вертикалната синя линия през центъра на горното и долното кръстче.

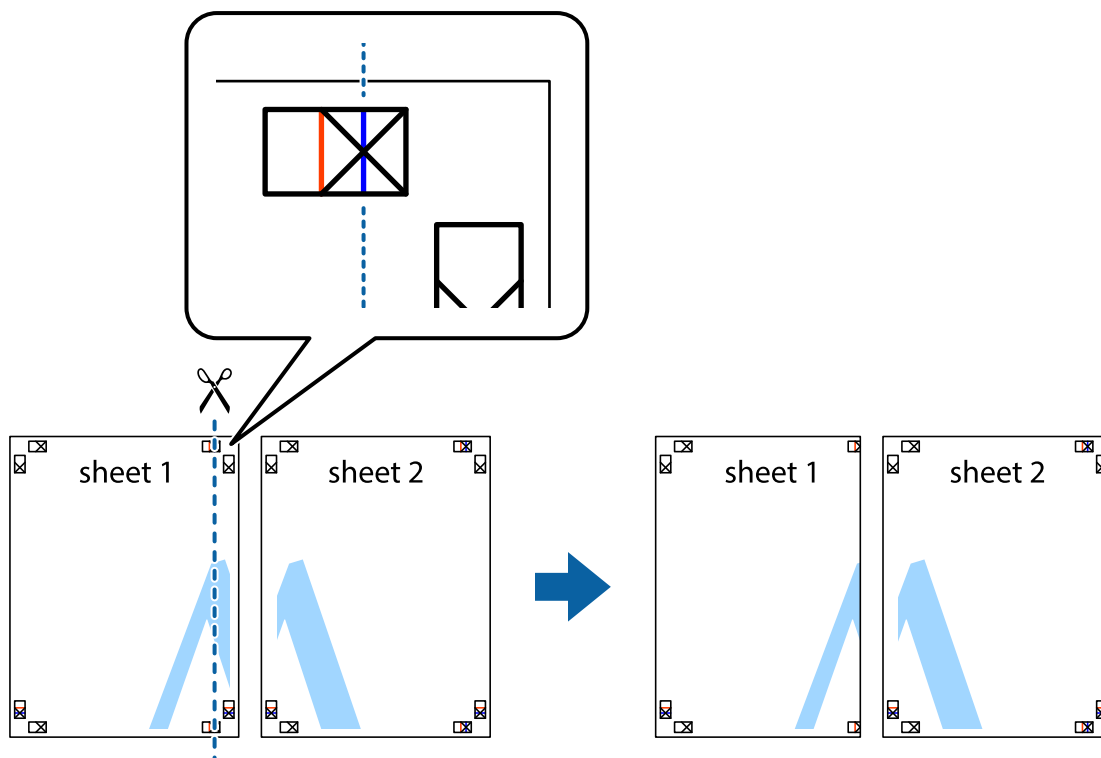

2. Поставете ръба на Sheet 1 на върха на Sheet 2 и подравнете кръстчетата им, след което временно залепете двата листа от задните им страни.

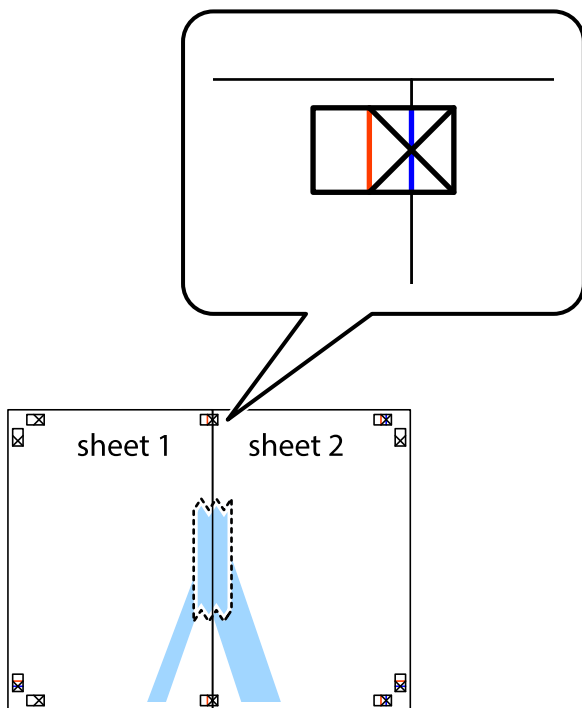

3. Срежете залепените листи на две по вертикалната червена линия през маркерите за подравняване (този път по линията от лявата страна на кръстчетата).

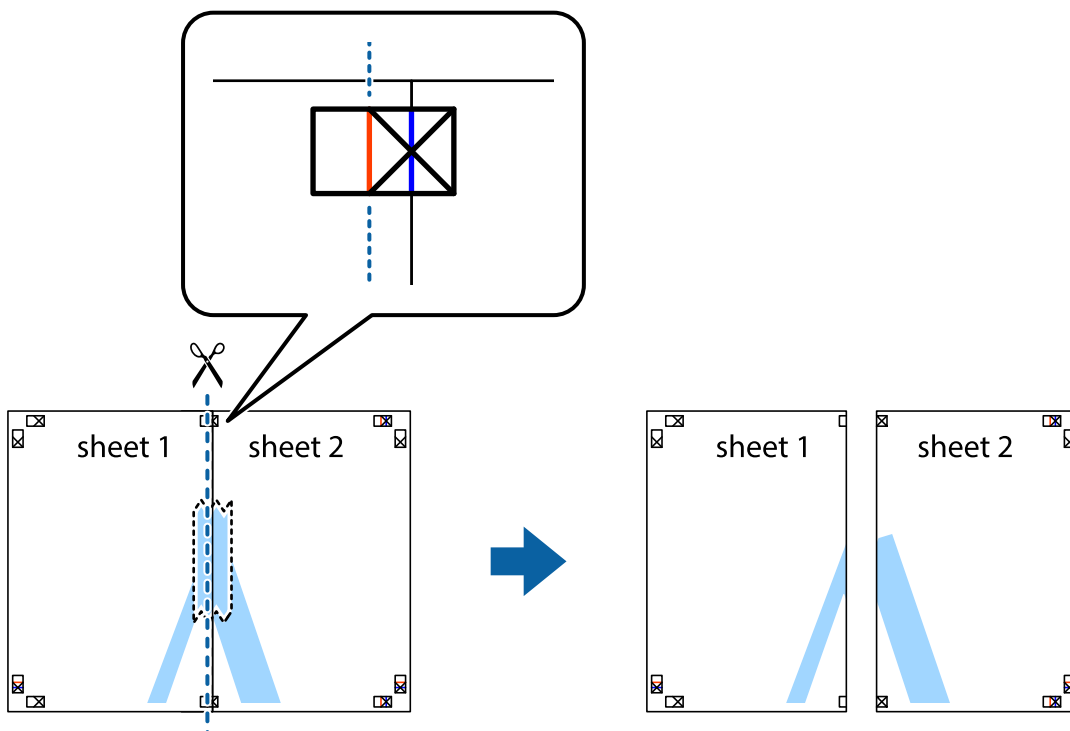

4. Залепете листите от задните им страни.

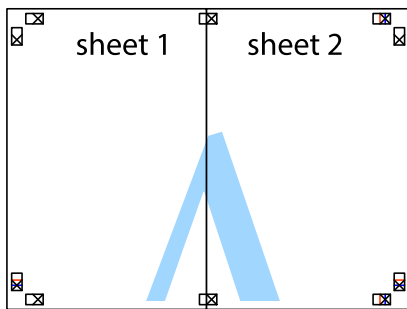

5. Повторете стъпките от 1 до 4, за да залепите Sheet 3 и Sheet 4.
6. Отрежете полетата на Sheet 1 и Sheet 2 по хоризонталната синя линия през центъра на лявото и дясното кръстче.

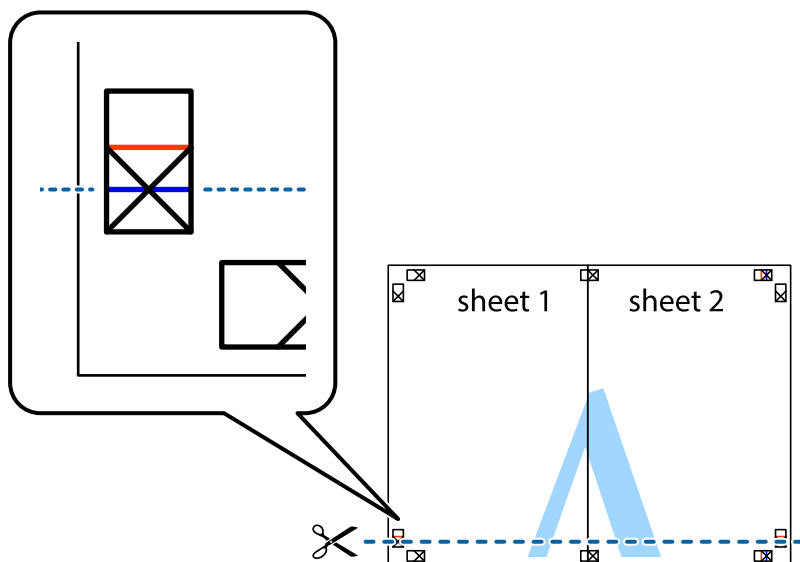

7. Поставете ръба на Sheet 1 и Sheet 2 на върха на Sheet 3 и Sheet 4 и подравнете кръстчетата им, след което временно ги залепете от задните им страни.

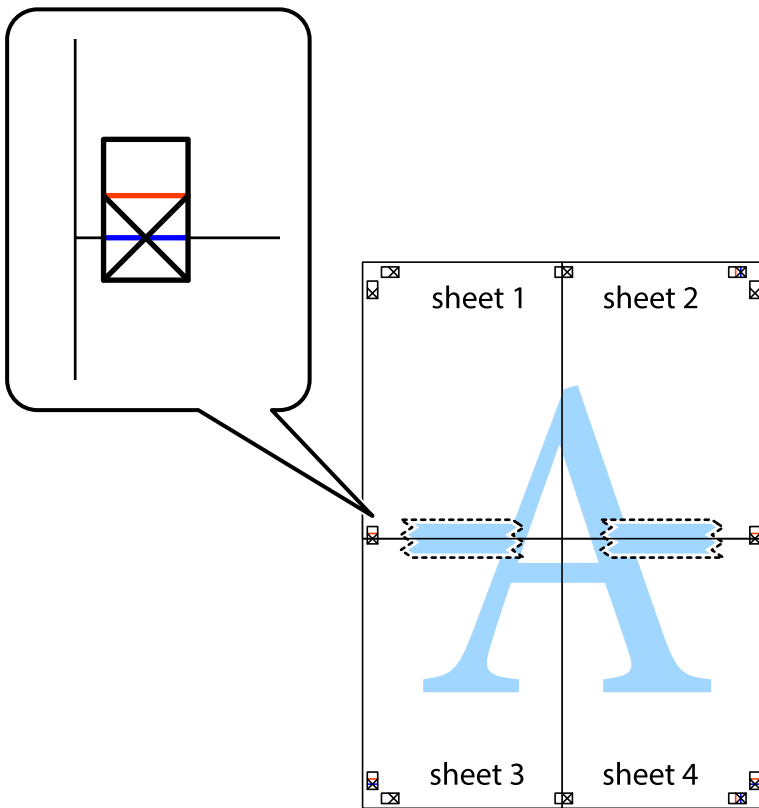

8. Срежете залепените листи на две по хоризонталната червена линия през маркерите за подравняване (този път по линията над кръстчетата).

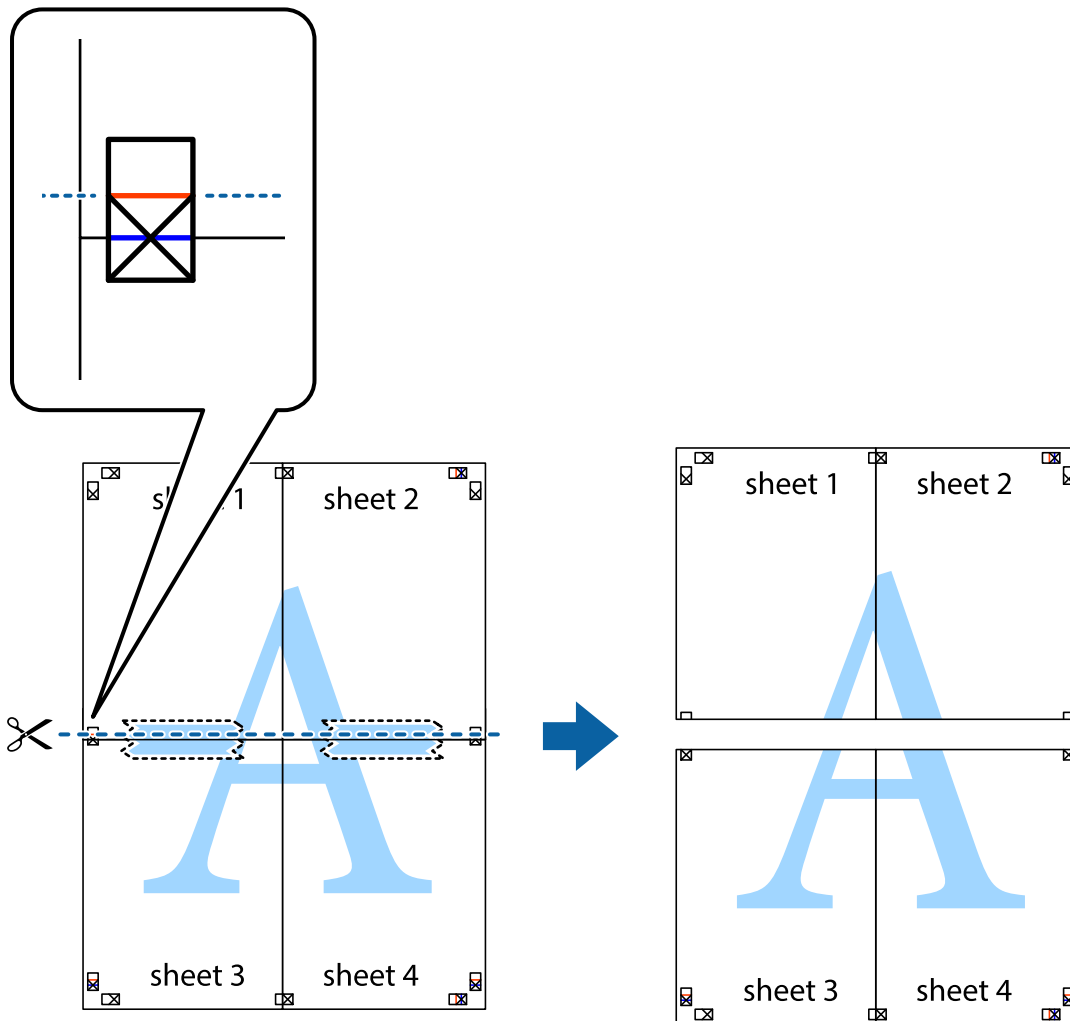

9. Залепете листите от задните им страни.

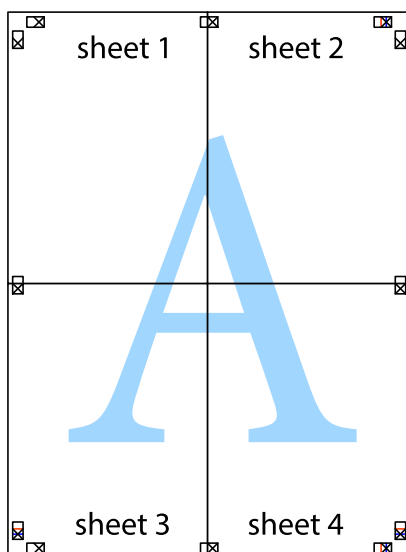

10. Отрежете остатъците от външната страна на полето.

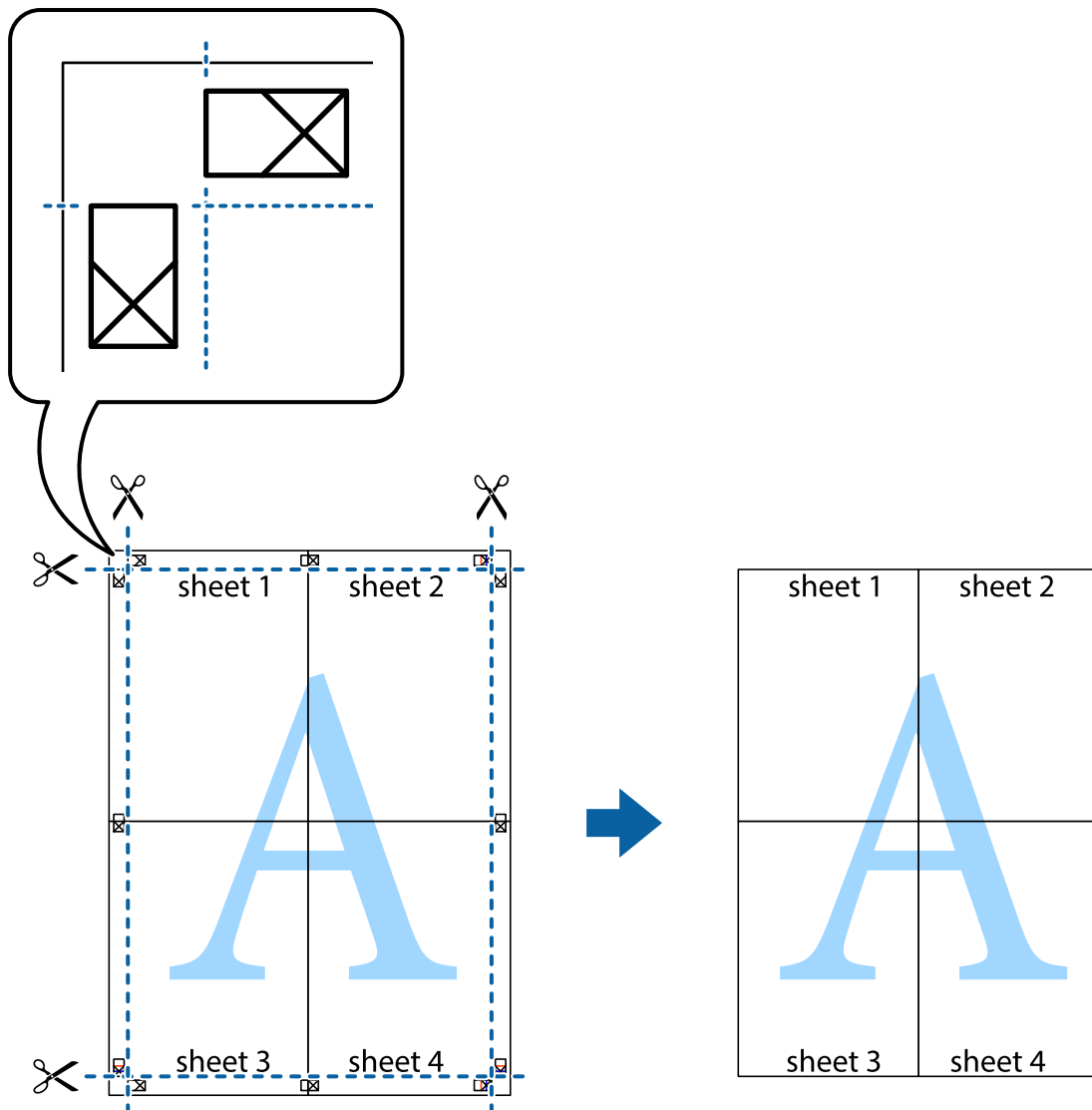

Отпечатване с горен и долен колонтитул

Можете да отпечатвате информация, като потребителско име и дата на печат, в горния или долния колонтитул.

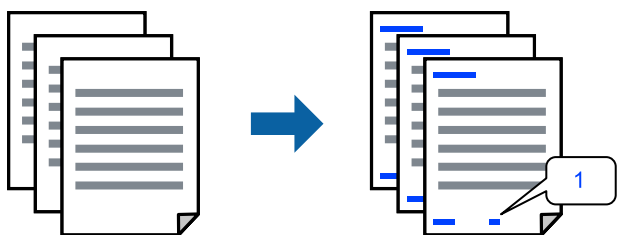

1. В раздела **Повече опции** на драйвера на принтера щракнете върху **Функции на воден знак**, след което изберете **Горен/долен колонтитул**.

2. **Настройки**, след което изберете елементите, които искате да отпечатате, и щракнете върху **ОК**.

Забележка:

- За да посочите номера на първата страница, изберете **Номер на страницата** от позицията, в която искате да отпечатате горния или долния колонтитул, след което изберете номера в **Начален номер**.
- Ако желаете да отпечатате текст в горния или долния колонтитул, изберете позицията, която искате да отпечатате, след което изберете **Текст**. Въведете текста, който искате да отпечатате, в полето за въвеждане на текст.

3. Задайте другите елементи в разделите **Главно** и **Повече опции** в зависимост от необходимостта, след което щракнете върху **ОК**.

[“Раздел Главно” на страница 169](#)

[“Раздел Повече опции” на страница 171](#)

4. Щракнете върху **Печат**.

Още по темата

- ➔ [“Зареждане на хартия” на страница 152](#)
- ➔ [“Отпечатване чрез лесни настройки” на страница 167](#)

Отпечатване на модел за защита от копиране

Можете да отпечатате модел за защита от копиране на Вашите разпечатки. При печат самите букви не се отпечатват и цялата разпечатка е леко замрежена. Скрытите букви се появяват при фотокопиране за лесно различаване на оригинала от копията.



Образец за защита срещу копиране е достъпно при следните условия:

- Тип хартия: обикновена хартия, хартия за копиране, фирмени бланки, рециклирана хартия, цветна хартия, предварително отпечатана хартия, висококачествена обикновена хартия или дебела хартия 1
- Качество: Стандартен
- 2-странно отпечатване: Изключен
- Цветова корекция: Автоматичен
- Хартия с къси влакна: не е избрано

Забележка:

Също така можете да добавите ваши собствени шарки.

1. В раздела **Повече опции** на драйвера на принтера щракнете върху **Функции на воден знак**, след което изберете Образец за защита срещу копиране.
2. Щракнете върху **Настройки** за промяна на детайли, напр. размера или плътността на модела.

3. Задайте другите елементи в разделите **Главно** и **Повече опции** в зависимост от необходимостта, след което щракнете върху **ОК**.

[“Раздел Главно” на страница 169](#)

[“Раздел Повече опции” на страница 171](#)

4. Щракнете върху **Печат**.

Още по темата

➔ [“Зареждане на хартия” на страница 152](#)

➔ [“Отпечатване чрез лесни настройки” на страница 167](#)

Отпечатване на воден знак

Можете да отпечатате воден знак като „Поверително“ на разпечатките си. Също така можете да добавите Ваш собствен воден знак.

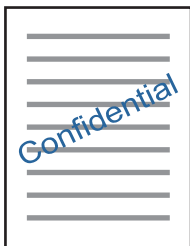

1. В раздела **Повече опции** на драйвера на принтера щракнете върху **Функции на воден знак**, след което изберете модел за воден знак.
2. Щракнете върху **Настройки** за промяна на детайли, като размер, плътност или позиция на модела или водния знак.
3. Задайте другите елементи в разделите **Главно** и **Повече опции** в зависимост от необходимостта, след което щракнете върху **ОК**.
4. Щракнете върху **Печат**.

Още по темата

➔ [“Зареждане на хартия” на страница 152](#)

➔ [“Отпечатване чрез лесни настройки” на страница 167](#)

Отпечатване на защитени с парола файлове

Можете да зададете парола за заданията за печат, така че отпечатването да започне само след въвеждане на паролата в контролния панел на принтера.

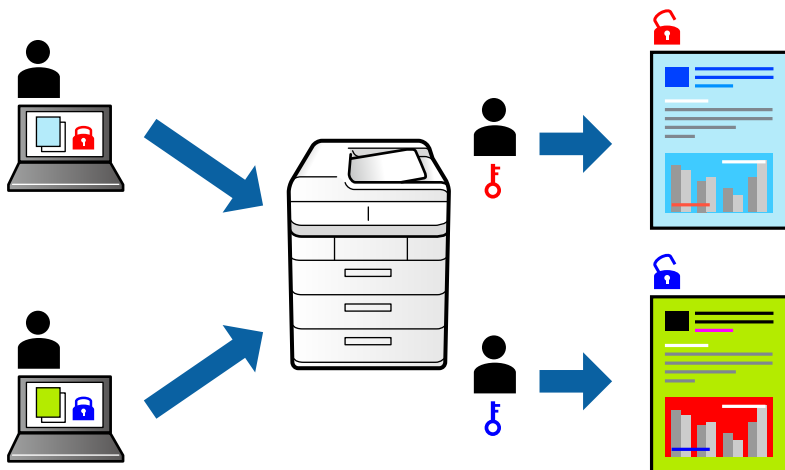

1. В раздела на драйвера на принтера **Повече опции** изберете **Поверително задание** и след това въведете паролата и щракнете върху **ОК**.
2. Задайте другите елементи според необходимото и след това щракнете върху **ОК**.
3. Щракнете върху **Печат**.
4. За да отпечатате заданието, изберете **Печат от Вътр. памет** в началния екран на контролния панел на принтера. Изберете заданието, което искате да отмените, и след това въведете паролата.

Още по темата

- ➔ “Зареждане на хартия” на страница 152
- ➔ “Отпечатване чрез лесни настройки” на страница 167

Отпечатване на множество файлове заедно

Систематизатор на задачи Lite Ви позволява да комбинирате няколко файла, създадени от различни приложения, и да ги отпечатате като единично задание за печат. Можете да определите настройките за печат за комбинирани файлове като оформление на множество страници и двустранен печат.

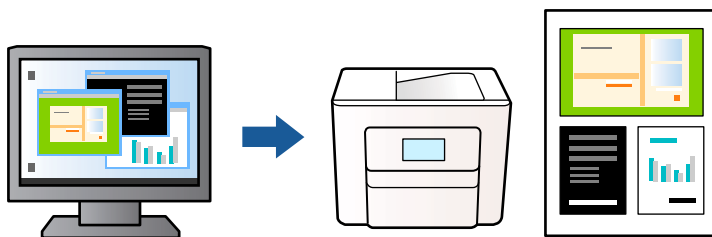

1. От раздела на драйвера на принтера **Главно** изберете **Систематизатор на задачи Lite**, след което щракнете върху **ОК**.

“Раздел Главно” на страница 169

2. Щракнете върху **Печат**.

Когато започнете да отпечатвате, се извежда прозорецът Систематизатор на задачи Lite.

3. След като прозорецът Систематизатор на задачи Lite се отвори, отворете файла, който желаете да комбинирате с текущия файл, след което повторете стъпките по-горе.

4. Когато изберете задание за печат, добавено към Печатен проект в прозореца Систематизатор на задачи Lite, можете да редактирате оформлението на страницата.

5. Щракнете върху **Печат** от менюто **Файл**, за да започнете да отпечатвате.

Забележка:

Ако затворите прозореца Систематизатор на задачи Lite, преди да добавите всички данни за печат към Печатен проект, заданието за печат, върху което работите в момента, се отменя. Щракнете върху **Запази** от менюто **Файл**, за да запазите текущото задание. Разширението на запазените файлове е „.esl“.

За да отворите проект за печат, щракнете върху **Систематизатор на задачи Lite** на раздела на драйвера на принтера **Поддръжка**, за да отворите прозореца на Систематизатор на задачи Lite. След това изберете **Отвори** от меню **Файл**, за да изберете файла.

Още по темата

➔ [“Зареждане на хартия” на страница 152](#)

➔ [“Отпечатване чрез лесни настройки” на страница 167](#)

Отпечатване с помощта на функцията за универсален цветен печат

Можете да подобрите видимостта на текстовете и изображенията в разпечатките.

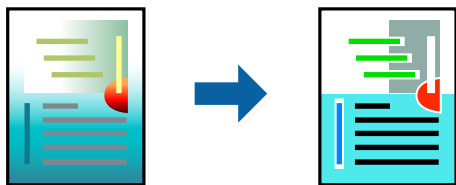

Цветен универсален печат е налична единствено при избор на следните настройки.

Тип хартия: обикновена хартия, фирмени бланки, рециклирана хартия, цветна хартия, предварително отпечатана хартия, висококачествена обикновена хартия или дебела хартия 1

Качество: **Стандартен** или по-високо качество

Цвят на печат: **Цвят**

Приложения: Microsoft® Office 2007 или по-нова версия

Размер на текста: 96 pts или по-малко

1. В раздела **Повече опции** на драйвера на принтера щракнете върху **Опции за изображение** в настройката на **Цветова корекция**.

2. Изберете опция от настройката за **Цветен универсален печат**.

3. Натиснете **Опции за подобряване**, за да направите допълнителни настройки.

4. Задайте другите елементи в разделите **Главно** и **Повече опции** в зависимост от необходимостта, след което щракнете върху **ОК**.

[“Раздел Главно” на страница 169](#)

[“Раздел Повече опции” на страница 171](#)

5. Щракнете върху **Печат**.

Забележка:

- Някои символи може да са заменени с модели, например „+“ се появява като „±“.
- Специфичните за приложение модели и обяснителни текстове може да променят съдържание, отпечатано с тези настройки.
- Качеството на отпечатване на снимки и други изображения може да намалее при използване на настройки за Цветен универсален печат.
- Отпечатването е по-бавно при използване на настройки за Цветен универсален печат.

Още по темата

- ➔ [“Зареждане на хартия” на страница 152](#)
- ➔ [“Отпечатване чрез лесни настройки” на страница 167](#)

Регулиране на цвета на печат

Можете да регулирате цветовете, използвани в заявката за печат. Тези корекции не се прилагат на оригиналните данни.

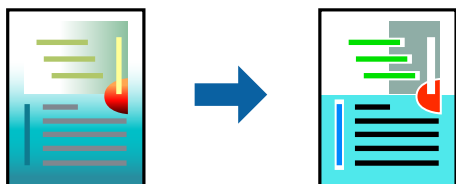

PhotoEnhance постига по-резки изображения и по-ярки цветове чрез автоматично коригиране на контраста, наситеността и яркостта на оригиналните данни на изображението.

Забележка:

PhotoEnhance регулира цветовете чрез анализиране на местоположението на обекта. Ето защо, ако сте променили местоположението на обекта чрез намаляване, уголемяване, изрязване или завъртане на изображението, цветът може неочаквано да се промени. Ако изображението не е фокусирано, тоналността може да е неестествена. Ако цветът се промени или стане неестествен, отпечатвайте в режим, различен от **PhotoEnhance**.

1. В раздела **Повече опции** на драйвера на принтера изберете метода за коригиране на цвета от настройката **Цветова корекция**.
 - Автоматичен: тази настройка автоматично регулира тона така, че да отговаря на настройките за тип хартия и качество на печат.
 - Потребителски: щракнете върху **Разширени**, можете да конфигурирате собствени настройки.
2. Задайте другите елементи в разделите **Главно** и **Повече опции** в зависимост от необходимостта, след което щракнете върху **ОК**.
3. Щракнете върху **Печат**.

Още по темата

- ➔ [“Зареждане на хартия” на страница 152](#)
- ➔ [“Отпечатване чрез лесни настройки” на страница 167](#)

Отпечатване за подчертаване на тънки линии

Можете да удебелите тънките линии, които са прекалено тънки за отпечатване.

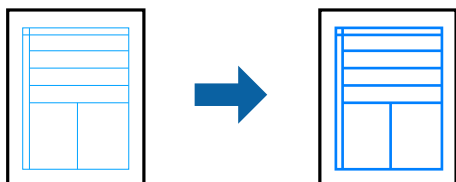

1. В раздела **Повече опции** на драйвера на принтера щракнете върху **Опции за изображение** в настройката на **Цветова корекция**.
2. Изберете **Подчертаване на тънките линии**.
3. Задайте другите елементи в разделите **Главно** и **Повече опции** в зависимост от необходимостта, след което щракнете върху **ОК**.
4. Щракнете върху **Печат**.

Още по темата

- ➔ [“Зареждане на хартия” на страница 152](#)
- ➔ [“Отпечатване чрез лесни настройки” на страница 167](#)
- ➔ [“Зареждане на хартия” на страница 152](#)

Отпечатване на ясни баркодове

Ако отпечатаните баркодове не могат да бъдат правилно прочетени, Вие можете да отпечатвате ясно с помощта на намалено попиване на мастилото. Активирайте тази функция само ако баркодът, който сте отпечатали, не може да се сканира.

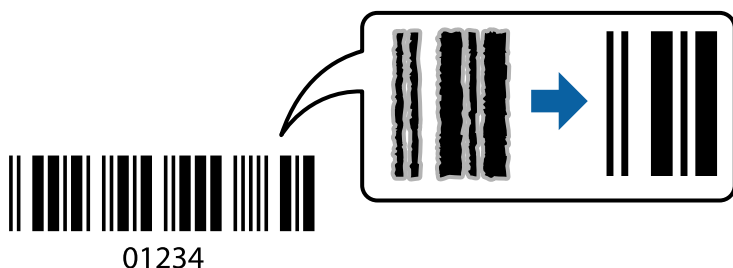

Можете да използвате тази функция при следните условия.

- Хартия: обикновена хартия, фирмени бланки, рециклирана хартия, цветна хартия, предварително отпечатана хартия, висококачествена обикновена хартия, плътна хартия, Epson Photo Quality Ink Jet, Epson Matte или плик

- Тип хартия: задайте правилния тип хартия в съответствие с хартията, върху която ще отпечатвате.

[“Списък с типове хартия” на страница 154](#)

- Качество: **Стандартен, Висока**

Epson Photo Quality Ink Jet, Epson Matte и дебела хартия до 151 – 256 g/m² не са съвместими с **Висока**.

Забележка:

Изчистването на размазването невинаги е възможно в зависимост от обстоятелствата.

1. В раздела **Поддръжка** на драйвера на принтера щракнете върху **Разширени настройки**, след което изберете **Режим Баркод**.
2. Задайте другите елементи в разделите **Главно** и **Повече опции** в зависимост от необходимостта, след което щракнете върху **ОК**.
[“Раздел Главно” на страница 169](#)
[“Раздел Повече опции” на страница 171](#)
3. Щракнете върху **Печат**.

Още по темата

- ➔ [“Зареждане на хартия” на страница 152](#)
- ➔ [“Отпечатване чрез лесни настройки” на страница 167](#)

Отпечатване на документ с помощта на PostScript драйвера на принтера (Windows)

PostScript драйверът на принтера е драйвер, който извежда команди за печат към принтер с помощта на език за описание на страница PostScript.

1. Отворете файла, който желаете да отпечатате.
Заредете хартия в принтера, ако вече не е заредена.
2. Изберете **Печат** или **Настройка на печат** от меню **Файл**
3. Изберете Вашия принтер.

4. Изберете **Предпочитания** или **Свойства**, за да достигнете до прозореца на драйвера на принтера.

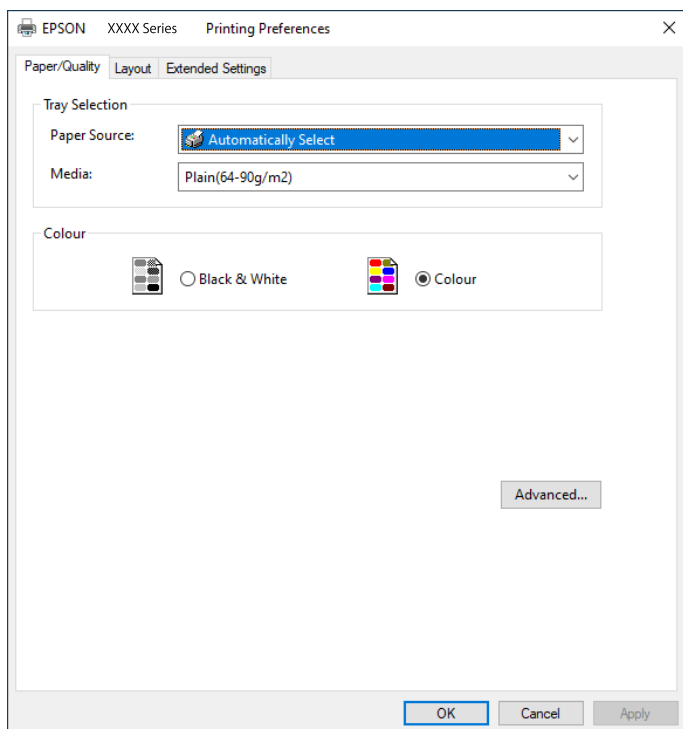

5. Променете настройките, ако е необходимо.
Вижте опциите на менюто от драйвера на принтера за подробности.
6. Щракнете върху **ОК**, за да затворите драйвера на принтера за подробности.
7. Щракнете върху **Печат**.

Още по темата

- ➔ [“Налична хартия и капацитети” на страница 395](#)
- ➔ [“Зареждане на хартия” на страница 152](#)
- ➔ [“Списък с типове хартия” на страница 154](#)
- ➔ [“Раздел Хартия/Качество” на страница 195](#)
- ➔ [“Раздел Оформление” на страница 195](#)

Опции на менюто за драйвера на принтера PostScript

Отворете прозореца за печат в приложение, изберете принтера и след това влезте в прозореца на драйвера на принтера.

Забележка:

Менютата варират в зависимост от опцията, която сте избрали.

Раздел Хартия/Качество

Избор на тава:

Изберете източник и носител на хартия.

Източник на хартия:

Изберете източника на хартия, от който се подава хартията.

Изберете **Автоматично избиране**, за да изберете автоматично източника на хартия, избран в **Настройка на хартията**, на принтера.

Носител:

Изберете типа хартия, върху който отпечатвате. Ако изберете **Не е посочено**, отпечатването се извършва от източника на хартия, за който е зададен типа хартия на следното в настройките на принтера.

Обикновени хартии, Recycled, Висококачествена обикновена хартия

Въпреки това, хартията не може да се подава от източник на хартия, за който източникът на хартия е зададен на изключен в **Настройки за авт. избор** на принтера.

Цвят:

Изберете цвета за Вашето задание за печат.

Раздел Оформление

Ориентация:

Изберете ориентацията, която искате да използвате за отпечатване.

Отпечатване от двете страни:

Позволява Ви да извършвате двустранно отпечатване.

Ред на страниците:

Изберете за отпечатване от най-горната или от последната страница. Ако изберете **Лице към гръб**, страниците се подреждат в правилния ред на базата на номера на страницата след печат.

Формат на страница:

Страници на лист:

Оформление на страници на лист:

Позволява Ви да определите оформлението на страницата, когато отпечатвате няколко страници на един лист.

Брошура:

Подвързване на брошура:

Изберете позицията за подвързване за брошура.

Изчертаване на граници:

Изберете го, ако желаете да поставите ограничителна линия за всяка страница, когато отпечатвате няколко страници на един лист или когато създавате брошура.

Раздел Extended Settings

Job Settings:

Ако използването на принтера е било ограничено от администратора, отпечатването е достъпно, след като регистрирате Вашия акаунт на драйвера на принтера. Свържете се с администратора за Вашия потребителски акаунт.

Save Access Control settings:

Позволява Ви да въведете потребителско име и парола.

User Name:

Въведете потребителско име.

Password:

Въведете парола.

Reserve Job Settings:

Направете настройки за задания за печат, съхранявани в паметта на принтера.

Confidential Job:

Изберете **Confidential Job** и въведете паролата. Принтерът няма да печата, докато не въведете паролата на контролния панел на принтера.

Password:

Въведете парола на поверително задание.

User Name:

Въведете потребителско име.

Job Name:

Въведете име на заданието.

Разширени опции

Хартия/изход:

Изберете размера и броя копия.

Р-р на хартията:

Изберете размера на хартията, на който искате да печатате.

Отброяване на копията:

Задава броя на копията, които искате да отпечатвате.

Графика:

Задайте следните елементи на менюто.

Качество на печат:

Изберете качеството на печат, което искате да използвате за печат.

Управление на цвета на изображението:

Изберете метода или целта на ICM.

Мащабиране:

Позволява Ви да намалявате или уголемявате документа.

TrueType шрифт:

Задава шрифта за заместване на шрифт TrueType.

Опции за документ:

Разширени функции за печат:

Позволява Ви да правите подробни настройки за функции за печат.

Опции за PostScript:

Позволява Ви да правите допълнителни настройки.

Функции за принтер:

Задайте следните елементи на менюто.

Color Mode:

Изберете цветен или монохромен печат.

Press Simulation:

Можете да изберете цвят мастило СМΥК за симулация, когато печатате чрез възпроизвеждане на цвят мастило СМΥК на офсетов печат.

Ink Save Mode:

Спестява мастило чрез намаляване на плътността на отпечатване.

Rotate by 180°:

Преди печат завърта данните на 180 градуса.

Печат от компютър — Mac OS

Отпечатване чрез лесни настройки

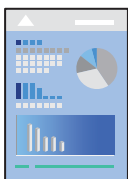

Забележка:

Операциите и екраните може да се различават в зависимост от приложението. Вижте помощните указания на приложението за подробности.

1. Заредете хартия в принтера.
[“Зареждане на хартия” на страница 155](#)
2. Отворете файла, който желаете да отпечатате.
3. Изберете **Печат** от меню **Файл** или друга команда за достъп до диалоговия прозорец за печат.

Ако е необходимо, щракнете върху **Покажи подробни данни** или ▼, за да разширите прозореца за печат.

4. Изберете Вашия принтер.
5. Изберете **Настройки за печат** от изскачащото меню.

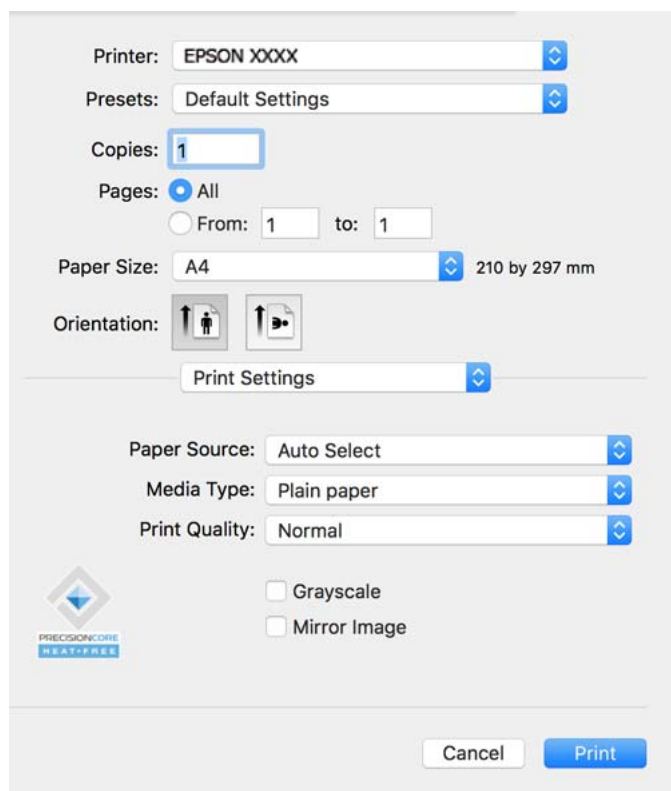

Забележка:

Ако менюто **Настройки за печат** не е показано на macOS Catalina (10.15) или по-нова версия, macOS High Sierra (10.13), macOS Sierra (10.12), OS X El Capitan (10.11), OS X Yosemite (10.10), OS X Mavericks (10.9), драйверът на принтера Epson не е правилно инсталиран. Активирайте го от следното меню.

Изберете **Системни предпочитания** от меню Apple > **Принтери и скенери** (или **Печат и сканиране, Печат и факс**), отстранете и след това отново добавете принтера. Вижте следното, за да добавите принтер.

[“Добавяне на оригинален принтер на Epson \(само за Mac OS\)” на страница 302](#)

macOS Mojave (10.14) няма достъп до **Настройки за печат** в приложения, направени от Apple, като например TextEdit.

6. Променете настройките, ако е необходимо.
Вижте опциите на менюто от драйвера на принтера за подробности.

7. Щракнете върху **Печат**.

Забележка:

Ако искате да отмените печата, от Вашия компютър щракнете върху иконата на принтера в **Докинг станция**. Изберете заданието, което искате да отмените, и след това щракнете върху  до индикатора за напредъка. Не можете да отмените обаче задание за печат от компютъра, след като изпращането му до принтера е завършено. В този случай откажете заданието за печат от контролния панел на принтера.

Още по темата

- ➔ [“Налична хартия и капацитети” на страница 395](#)
- ➔ [“Списък с типове хартия” на страница 154](#)
- ➔ [“Опции на менюто за Настройки за печат” на страница 200](#)

Опции на менюто за драйвера на принтера

Отворете прозореца за печат в приложение, изберете принтера и след това влезте в прозореца на драйвера на принтера.

Забележка:

Менютата варират в зависимост от опцията, която сте избрали.

Опции на менюто за оформление

Страници на лист:

Изберете броя на страниците за отпечатване на един лист.

Посока на оформлението:

Посочете реда, в който да се отпечатват страниците.

Граница:

Отпечатва граница около страниците.

Обърната ориентация на страницата:

Преди печат завърта страниците на 180 градуса. Изберете този елементи, когато отпечатвате върху хартия, като напр. пликове, които са заредени във фиксирана посока в принтера.

Хоризонтално обръщане:

Обръща изображение, за да го отпечата в огледален вид.

Опции на менюто за съгласуване на цветовете

ColorSync/EPSON Color Controls:

Изберете метода за корекция на цветовете. Тези опции коригират цветовете между принтера и дисплея на компютъра за намаляване на разликата в цвета.

Опции на менюто за работа с хартия

Колиране на страници:

Отпечатва документи от няколко страници, колирани по ред и сортирани в комплекти.

Страници за печат:

Изберете да отпечатвате само четни или нечетни страници.

Ред на страниците:

Изберете за отпечатване от най-горната или от последната страница.

Мащаб според размера на хартията:

Разпечатките отговарят на размера на хартията, която сте заредили.

Целеви формат на хартията:

Изберете формата на хартията, върху която ще отпечатвате.

Само мащабиране надолу:

Изберете това, когато искате да намалите размера, само ако данните от печата са прекалено големи за размера на хартията, заредена в принтера.

Опции на менюто за заглавна страница

В зависимост от версията на ОС това меню може да не се извежда.

Отпечатване на заглавна страница:

Изберете дали да отпечатате заглавна страница. Когато искате да добавите задна корица, изберете **След документ**.

Тип заглавна страница:

Изберете съдържанието на заглавната страница.

Опции на менюто за Настройки за печат

Paper Source:

Изберете източника на хартия, от който се подава хартията. Изберете **Автоматично избиране**, за да изберете автоматично източника на хартия, избран в настройките за печат на принтера.

Тип носител:

Изберете типа хартия, върху който отпечатвате. Ако изберете **Автоматичен избор (обикновена хартия)**, отпечатването се извършва от източника на хартия, за който е зададен типа хартия на следното в настройките на принтера.

обикновени хартии, Preprinted, Letterhead, Цвят, Recycled, Висококачествена обикновена хартия

Въпреки това, хартията не може да се подава от източник на хартия, за който източникът на хартия е зададен на изключен в **Настройки за авт. избор** на принтера.

Качество на печат:

Изберете качеството на печат, което искате да използвате за печат. Опциите варират в зависимост от вида хартия.

Скала на сивото:

Изберете кога искате да отпечатвате в черно или в нюанси на сивото.

Mirror Image:

Обръща изображението, за да го отпечата в огледален вид.

Опции на менюто за Color Options

Ръчни настройки:

Коригира ръчно цвета. В **Разширени настройки** можете да изберете подробни настройки.

PhotoEnhance:

Постига по-резки изображения и по-ярки цветове чрез автоматично регулиране на контраста, наситеността и яркостта на оригиналните данни на изображението.

Off (No Color Adjustment):

Отпечатване без никакво подобряване или регулиране на цвета.

Опции на менюто за Two-sided Printing Settings

Two-sided Printing:

Отпечатва от двете страни на хартията.

Добавяне на предварителни настройки за печат за лесен печат

Ако създадете свои собствени предварителни настройки за печат, които често използвате в драйвера на принтера, можете да печатате лесно, избирайки ги от списъка.

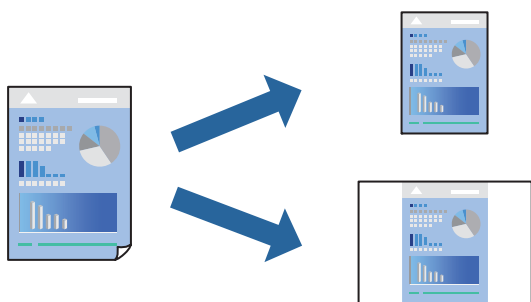

1. Задайте всеки елемент, като например **Настройки за печат** и **Оформление (Р-р на хартията, Тип носител и т.н.)**.
2. Щракнете върху **Предварителни настройки**, за да запазите текущите настройки като предварителна настройка.

- Щракнете върху **ОК**.

Забележка:

За да изтриете добавена предварителна настройка, щракнете върху **Предварителни настройки** > **Покажи предварителни настройки**, изберете името на предварителната настройка, която искате да изтриете от списъка, и след това я изтрийте.

- Щракнете върху **Печат**.

Следващият път, когато искате да отпечатвате чрез същите настройки, изберете регистрираното име на предварителна настройка от **Предварителни настройки**.

Още по темата

- ➔ [“Зареждане на хартия” на страница 152](#)
- ➔ [“Отпечатване чрез лесни настройки” на страница 197](#)

Двустранен печат

Можете да отпечатвате от двете страни на хартията.

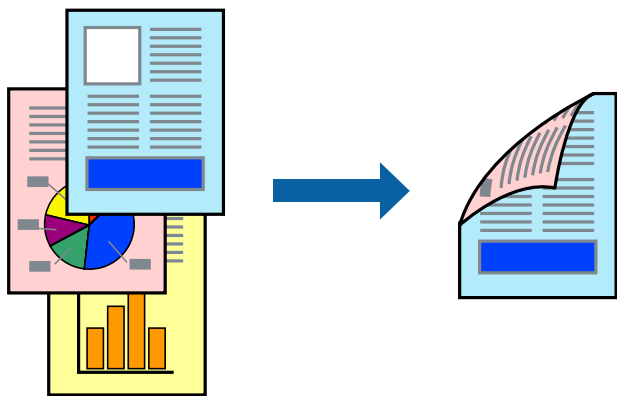

Забележка:

- Ако не използвате хартия, която е подходяща за 2-странен печат, качеството на печат може да се влоши и да възникне засядане.

[“Хартия за 2-странен печат” на страница 401](#)

- В зависимост от хартията и данните, от другата страна на хартията може да прозира мастило.

- Изберете **Two-sided Printing Settings** от изскачащото меню.
- Изберете свързането от **Two-sided Printing**.
- Задайте другите елементи според необходимостта.
- Щракнете върху **Печат**.

Още по темата

- ➔ [“Налична хартия и капацитети” на страница 395](#)
- ➔ [“Зареждане на хартия” на страница 152](#)
- ➔ [“Отпечатване чрез лесни настройки” на страница 197](#)

Печат на няколко страници върху един лист

Можете да отпечатвате няколко страници с данни върху един лист хартия.

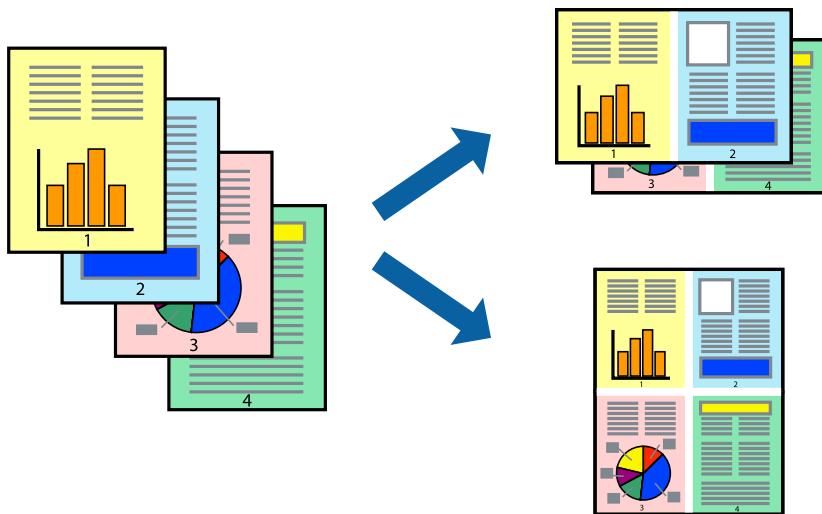

1. Изберете **Оформление** от изскачащото меню.
2. Задайте броя на страниците в **Страници на един лист**, **Посока на оформление** (ред на страниците) и **Граници**.
“Опции на менюто за оформление” на страница 199
3. Задайте другите елементи според необходимостта.
4. Щракнете върху **Печат**.

Още по темата

- ➔ “Зареждане на хартия” на страница 152
- ➔ “Отпечатване чрез лесни настройки” на страница 197

Отпечатване в съответствие с размера на хартията

Изберете размера на хартията, която сте заредили в принтера, като настройка Целеви размер на хартията.



1. Изберете размера на хартията, който задавате в приложението като настройката за **Р-р на хартията**.
2. Изберете **Подготовка на хартията** от изскачащото меню.
3. Изберете **Мащаб според размера на хартията**.
4. Изберете размера на хартията, която сте заредили в принтера, като настройка **Целеви размер на хартията**.
5. Задайте другите елементи според необходимостта.
6. Щракнете върху **Печат**.

Още по темата

- ➔ [“Зареждане на хартия” на страница 152](#)
- ➔ [“Отпечатване чрез лесни настройки” на страница 197](#)

Печат на намален или уголемен документ при всякакво увеличение

Можете да намалите или уголемите размера на документ с определен процент.



Забележка:

Операциите се различават в зависимост от приложението. Вижте помощните указания на приложението за подробности.

1. Направете едно от следните неща.
 - Изберете **Печат** от меню **Файл** на приложението. Щракнете върху **Настройка на страница**, след което изберете Вашия принтер във **Формат за**. Изберете размера на данните за отпечатване от **Размер на хартия**, въведете процент в **Мащаб**, след което щракнете върху **ОК**.
 - Изберете **Настройка на страница** от меню **Файл** на приложението. Изберете Вашия принтер във **Формат за**. Изберете размера на данните за отпечатване от **Размер на хартия**, въведете процент в **Мащаб**, след което щракнете върху **ОК**. Изберете **Печат** от меню **Файл**.
2. Изберете Вашия принтер в **Принтер**.
3. Задайте другите елементи според необходимостта.

4. Щракнете върху **Печат**.

Още по темата

- ➔ [“Зареждане на хартия” на страница 152](#)
- ➔ [“Отпечатване чрез лесни настройки” на страница 197](#)

Регулиране на цвета на печат

Можете да регулирате цветовете, използвани в заявката за печат. Тези корекции не се прилагат на оригиналните данни.

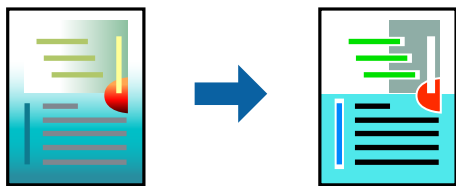

PhotoEnhance постига по-резки изображения и по-ярки цветове чрез автоматично коригиране на контраста, наситеността и яркостта на оригиналните данни на изображението.

Забележка:

PhotoEnhance регулира цветовете чрез анализиране на местоположението на обекта. Ето защо, ако сте променили местоположението на обекта чрез намаляване, уголемяване, изрязване или завъртане на изображението, цветът може неочаквано да се промени. Ако изображението не е фокусирано, тоналността може да е неестествена. Ако цветът се промени или стане неестествен, отпечатвайте в режим, различен от *PhotoEnhance*.

1. Изберете **Съответствие на цветовете** от изскачащото меню, след което изберете **EPSON Color Controls**.
2. Изберете **Color Options** от изскачащото меню, след което изберете една от наличните опции.
3. Щракнете върху стрелката до **Разширени настройки** и направете подходящите настройки.
4. Задайте другите елементи според необходимостта.
5. Щракнете върху **Печат**.

Още по темата

- ➔ [“Зареждане на хартия” на страница 152](#)
- ➔ [“Отпечатване чрез лесни настройки” на страница 197](#)

Отпечатване от драйвера на принтера PostScript на Mac OS

Драйверът на принтера PostScript е драйвер, който извежда команди за печат към принтер с помощта на език за описание на страница PostScript.

1. Отворете файла, който желаете да отпечатате.
Заредете хартия в принтера, ако вече не е заредена.

2. Изберете **Печат** или **Настройка на печат** от меню **Файл**.

Ако е необходимо, щракнете върху **Покажи подробни данни** или ▼, за да разширите прозореца за печат.

3. Изберете Вашия принтер.

4. Изберете **Функции на хартията** от изскачащото меню.

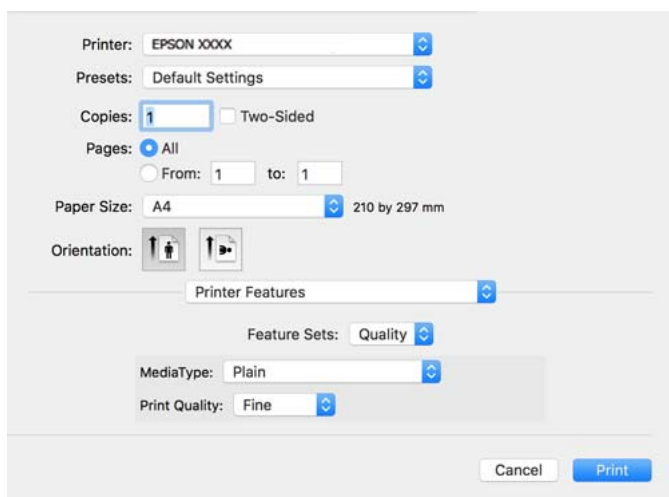

5. Променете настройките, ако е необходимо.

Вижте опциите на менюто от драйвера на принтера за подробности.

6. Щракнете върху **Печат**.

Още по темата

- ➔ [“Налична хартия и капацитети” на страница 395](#)
- ➔ [“Зареждане на хартия” на страница 152](#)
- ➔ [“Списък с типове хартия” на страница 154](#)
- ➔ [“Опции на менюто за функции на принтера” на страница 208](#)

Опции на менюто за драйвера на принтера PostScript

Отворете прозореца за печат в приложение, изберете принтера и след това влезте в прозореца на драйвера на принтера.

Забележка:

Менютата варират в зависимост от опцията, която сте избрали.

Опции на менюто за оформление

Страници на лист:

Изберете броя на страниците за отпечатване на един лист.

Посока на оформлението:

Посочете реда, в който да се отпечатват страниците.

Граница:

Отпечатва граница около страниците.

Двустранно:

Позволява Ви да извършвате двустранно отпечатване.

Обърната ориентация на страницата:

Преди печат завърта страниците на 180 градуса.

Хоризонтално обръщане:

Обръща изображението, за да го отпечата в огледален вид.

Опции на менюто за съгласуване на цветовете

ColorSync/В принтера:

Изберете метода за корекция на цветовете. Тези опции коригират цвета между принтера и дисплея на компютъра за намаляване на разликата в цвета.

Опции на менюто за работа с хартия

Колиране на страници:

Отпечатва документи от няколко страници, колирани по ред и сортирани в комплекти.

Страници за печат:

Изберете да отпечатвате само четни или нечетни страници.

Ред на страниците:

Изберете за отпечатване от най-горната или от последната страница.

Мащаб, който отговаря на размера на хартията:

Разпечатките отговарят на размера на хартията, която сте заредили.

Целеви формат на хартията:

Изберете размера на хартията, върху която ще отпечатвате.

Само мащабиране надолу:

Изберете кога да намалявате размера на документа.

Опции на менюто за подаване на хартия

Изберете източника на хартия, от който се подава хартията.

Всички страници от:

Избирането на **Автоматично избиране** автоматично избира източника на хартия, който съответства на **Настройка на хартията** на принтера.

Първа страница от/Оставащо от:

Можете също да изберете източник на хартия за страница.

Опции на менюто за заглавна страница

В зависимост от версията на ОС това меню може да не се извежда.

Отпечатване на заглавна страница:

Изберете дали да отпечатате заглавна страница. Когато искате да добавите задна корица, изберете **След документ**.

Тип заглавна страница:

Изберете съдържанието на заглавната страница.

Опции на менюто за настройки на задания

Поверително задание:

Позволява Ви да въвеждате парола за заданието за печат.

Потребителско име:

Въведете потребителско име.

Име на задание:

Въведете име на заданието.

Парола:

Въведете парола.

Опции на менюто за функции на принтера

Набори от функции:

Quality:

MediaType:

Изберете типа хартия, върху който отпечатвате. Ако изберете **Не е посочено**, отпечатването се извършва от източника на хартия, за който е зададен типа хартия на следното в настройките на принтера.

Обикновени хартии, Recycled, Висококачествена обикновена хартия

Въпреки това, хартията не може да се подава от източник на хартия, за който източникът на хартия е зададен на изключен в **Настройки за авт. избор** на принтера.

Print Quality:

Изберете качеството на печат, което искате да използвате за печат.

Цвят:

Color Mode:

Изберете цветен или монохромен печат.

Press Simulation:

Можете да изберете цвят мастило СМΥΚ за симулация, когато печатате чрез възпроизвеждане на цвят мастило СМΥΚ на офсетов печат.

Други:

Ink Save Mode:

Спестява мастило чрез намаляване на плътността на отпечатване.

Отпечатване на документи от мобилни устройства

Можете да отпечатвате документи от мобилно устройство.

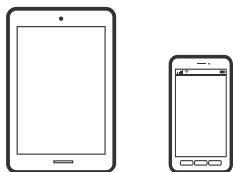

Печат с помощта на Epson Smart Panel

Epson Smart Panel е приложение, което Ви позволява лесно да извършвате операции на принтера, включително печат, копиране или сканиране от мобилно устройство. Може да свържете принтера и мобилното устройство през безжична мрежа, да проверите нивата на мастило и състоянието на принтера и да проверите за решения, ако възникне грешка. Може също да копирате лесно, като регистрирате предпочитано копиране.



Инсталирайте Epson Smart Panel от следния URL адрес или чрез QR код.

<https://support.epson.net/smpdl/>



Стартирайте Epson Smart Panel, след което изберете менюто за печат от началния екран.

Отпечатване на документи с помощта на AirPrint

AirPrint позволява мигновен безжичен печат от iPhone, iPad, iPod touch, и Mac без необходимостта да инсталирате драйвери или да изтеглите софтуер.



Забележка:

Ако дезактивирате съобщенията за конфигурация на хартията от контролния панел на принтера, няма да можете да използвате AirPrint. Вижте връзката по-долу, за да активирате съобщенията, ако е необходимо.

1. Настройте принтера за безжичен печат. Вижте връзката по-долу.
<https://epson.sn>
2. Свържете Вашето устройство с Apple към същата безжична мрежа, която се използва от Вашия принтер.
3. Печатайте от Вашето устройство към Вашия принтер.

Забележка:

За повече информация вижте страницата AirPrint в уебсайта на Apple.

Още по темата

➔ [“Не може да се отпечата, въпреки че е установена връзка \(iOS\)” на страница 325](#)

Отпечатване чрез Epson Print Enabler

Можете безжично да отпечатвате Вашите документи, имейли, снимки и уеб страници направо от Вашия телефон или таблет с Android (Android v7.0 или по-нова версия). Само с няколко докосвания Вашето устройство с Android ще открие принтер на Epson, който е свързан към същата безжична мрежа.

Търсене и инсталиране на Epson Print Enabler от Google Play.

Отидете на **Настройки** на Вашето устройство с Android, изберете **Печат** и активирайте Epson Print Enabler. От приложение на Android, като Chrome, докоснете иконата на менюто и отпечатайте това, което е на екрана.

Забележка:

Ако не виждате принтера, докоснете **Всички принтери** и изберете Вашия принтер.

Печат с помощта на Mopria Print Service

Mopria Print Service дава възможност за мигновен безжичен печат от смартфони или планшети с Android.

Инсталирайте Mopria Print Service от Google Play.



За повече информация отидете на уебсайта на Mopria на <https://mopria.org>.

Печат върху пликове

Отпечатване върху пликове от компютър (Windows)

1. Заредете пликове в принтера.
“Зареждане на пликове” на страница 156
2. Отворете файла, който желаете да отпечатате.
3. Отворете прозореца на драйвера на принтера.
4. Изберете размера на плика от **Размер на документ** в раздел **Главно**, след което изберете **Плик** от **Тип хартия**.
5. Задайте другите елементи в разделите **Главно** и **Повече опции** в зависимост от необходимостта, след което щракнете върху **ОК**.
6. Щракнете върху **Печат**.

Отпечатване върху пликове от компютър (Mac OS)

1. Заредете пликове в принтера.
“Зареждане на пликове” на страница 156
2. Отворете файла, който желаете да отпечатате.
3. Изберете **Печат** от меню **Файл** или друга команда за достъп до диалоговия прозорец за печат.
4. Изберете размера като настройка **Р-р на хартията**.
5. Изберете **Настройки за печат** от изскачащото меню.
6. Изберете **Плик** като настройка за **Тип носител**.
7. Задайте другите елементи според необходимостта.
8. Щракнете върху **Печат**.

Печат на данни от устройство с памет

Отпечатване JPEG на файлове от устройство с памет

Можете да отпечатвате JPEG файлове от устройство с памет, свързано към принтера.

1. Свържете устройство с памет към USB порта за външен интерфейс на принтера.
[“Поставяне на външно USB устройство” на страница 164](#)
2. Изберете **Устройство с памет** от началния екран.
3. Изберете **JPEG**.
4. Изберете файла, след което продължете към следващия екран.
5. Задайте всеки елемент в **Главно** и **Повече опции** според необходимостта и след това докоснете .

Още по темата

➔ [“Опции на менюто за принтиране от устройство с памет” на страница 213](#)

Отпечатване PDF на файлове от устройство с памет

Можете да отпечатвате PDF файлове от устройство с памет, свързано към принтера.

Забележка:

Някои типове и размери на хартията не могат да се използват за отпечатване на PDF файлове.

1. Свържете устройство с памет към USB порта за външен интерфейс на принтера.
[“Поставяне на външно USB устройство” на страница 164](#)
2. Изберете **Устройство с памет** от началния екран.
3. Изберете **PDF**.
4. Изберете файла.
5. Изберете елементите **Осн. Настройки** и **Разширени** според необходимостта.
6. Докоснете .

Отпечатване TIFF на файлове от устройство с памет

Можете да отпечатвате TIFF файлове от устройство с памет, свързано към принтера.

1. Свържете устройство с памет към USB порта за външен интерфейс на принтера.
[“Поставяне на външно USB устройство” на страница 164](#)

2. Изберете **Устройство с памет** от началния екран.
3. Изберете **TIFF**.
4. Изберете файла.
5. Задайте всеки елемент в **Главно** и **Повече опции** според необходимостта и след това докоснете .

Още по темата

➔ [“TIFF:” на страница 215](#)

Опции на менюто за принтиране от устройство с памет

JPEG:



Ред на показване:

Направете настройки за подреждане, избор и отмяна на избор на файловете.

Възходящ ред:

Извежда файловете във възходящ ред.

Низходящ ред:

Извежда файловете в низходящ ред.

Избор на всички изображения:

Изберете всички снимки върху екрана.

Отказ от избор на изображение:

Отменете избора на всички снимки върху екрана.

Избор на група:

Изберете колективно снимки за всяка група. Ако устройството с памет съдържа повече от 999 снимки, снимките се групират автоматично според датата.

Осн. Настройки

Настр. х-я:

Посочете настройките за източника на хартия, на който искате да печатате.

Режим цвят:

Избор на настройка за цвят в зависимост дали обикновено печатате **Ч/Б** или **Цветно**.

Разширени

Оформление:

Изберете начина на оформление на файловете JPEG. **1 нагоре** е за отпечатване на един файл на страница. **20 нагоре** е за отпечатване на 20 файла на страница. **Индекс** е за създаване на индекс с информация за печат.

Побиране в рамка:

Изберете **Вкл.**, за да отпечатате изображение, което да се настрои автоматично по размер в избраното оформление за печат. Ако пропорционалността на данните за изображението и размера на хартията се различават, изображението автоматично се уголемява или намалява, за да може късите страни да отговарят на късите страни на листа. Дългата страна на изображението се отрязва, ако излиза извън дългата страна на листа. Тази функция може да не работи за панорамни снимки.

Качество:

Избирането на **Най-добро** осигурява печат с по-високо качество, но скоростта на отпечатване може да бъде по-бавна.

Дата:

Изберете формат на датата, на която е направена или запазена снимката. При някои оформления датата не се отпечатва.

Поправка на снимка:

Изберете този режим, за да подобрите автоматично яркостта, контраста и наситеността на снимката. За да изключите автоматичното подобряване, изберете **Подобряване изкл.**

Кориг. червени очи:

Изберете **Вкл.**, за да коригирате автоматично ефекта „червени очи“ в снимките. Корекциите не се прилагат към оригиналния файл, а само към разпечатките. В зависимост от вида на снимката, някои части от изображението, различни от очите може също да бъдат коригирани.

PDF



Променя реда на файловете.

Осн. Настройки

Настр. х-я:

Посочете настройките за източника на хартия, на който искате да печатате.

Режим цвят:

Избор на настройка за цвят в зависимост дали обикновено печатате **Ч/Б** или **Цветно**.

Разширени

Двустранно:

Изберете **Вкл.**, за да печатате PDF файлове с двустранен печат.

Ред на печатане:

Изберете реда за печат на файлове с множество страници.

TIFF:



Променя реда на файловете.

Осн. Настройки

Настр. х-я:

Посочете настройките за източника на хартия, на който искате да печатате.

Режим цвят:

Избор на настройка за цвят в зависимост дали обикновено печатате **Ч/Б** или **Цветно**.

Разширени

Оформление:

Изберете оформлението на Multi-TIFF файла. **1 нагоре** е за отпечатване на една страница на лист. **20 нагоре** е за отпечатване на 20 страници на един лист. **Индекс** е за създаване на индекс с информация за печат.

Побиране в рамка:

Изберете **Вкл.**, за да отпечатате изображение, което да се настрои автоматично по размер в избраното оформление за печат. Ако пропорционалността на данните за изображението и размера на хартията се различават, изображението автоматично се уголемява или намалява, за да може късите страни да отговарят на късите страни на листа. Дългата страна на изображението се отрязва, ако излиза извън дългата страна на листа. Тази функция може да не работи за панорамни снимки.

Качество:

Избирането на **Най-добро** осигурява печат с по-високо качество, но скоростта на отпечатване може да бъде по-бавна.

Ред на печатане:

Изберете реда за печат на файлове с множество страници.

Дата:

Изберете формат на датата, на която е направена или запазена снимката. При някои оформления датата не се отпечатва.

Отпечатване на уебстраници

Отпечатване на уебстраници от мобилни устройства

Инсталирайте Epson Smart Panel от следния URL адрес или чрез QR код.

<https://support.epson.net/smpdl/>



Отворете уебстраницата, която искате да отпечатате, в приложението на Вашия уеббраузър. Натиснете **Споделяне** от менюто на приложението на уеб браузъра, изберете **Smart Panel** и започнете отпечатване.

Отпечатване с помощта на облачна услуга

С помощта на наличната в интернет услуга Epson Connect можете да отпечатвате от Вашия смартфон, таблет или лаптоп по всяко време и практически от всяка една точка. За да използвате тази услуга, трябва да регистрирате потребителя и принтера в Epson Connect.

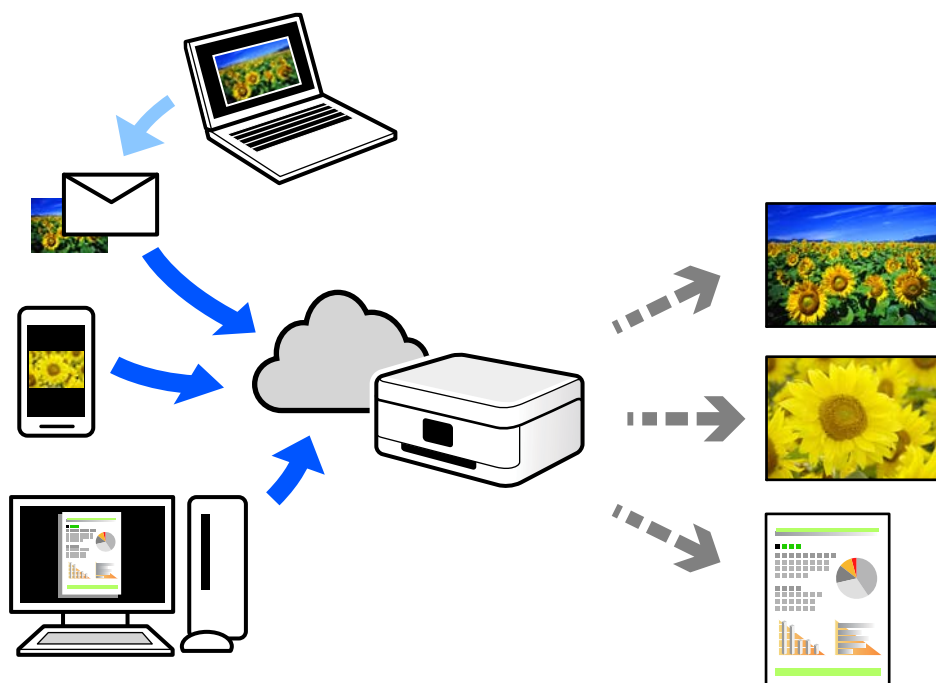

Следните функции са налични в интернет.

Email Print

Когато изпращате имейл с прикачени файлове, като документи или изображения, до имейл адрес, назначен към принтера, можете да отпечатвате този имейл и прикачените файлове от отдалечени местоположения, като Вашия домашен или офис принтер.

Epson Smart Panel

Това приложение е за iOS и Android и Ви позволява да отпечатвате или сканирате от смартфон или таблет. Можете да отпечатвате документи, изображения и уебсайтове, като ги изпращате директно до принтер на същата безжична LAN мрежа.

Remote Print Driver

Това е споделен драйвер, поддържан от драйвер за отдалечен печат. Когато отпечатвате с помощта на принтер в отдалечено място, можете да отпечатвате, като смените принтера на обичайния прозорец за приложения.

Вижте уебпортала Epson Connect за подробности относно начина на настройка или печат.

<https://www.epsonconnect.com/>

<http://www.epsonconnect.eu> (само за Европа)

Прекъсване и печат

Можете да прекъснете текущото задание за печат и да изпълните друго задание, което е получено.

Забележка:

Въпреки това не можете да прекъснете ново задание от компютъра.

1. Натиснете бутона  на контролния панел на принтера по време на печат.
Печатът се прекъсва и принтерът влиза в режим на прекъсване.
2. Изберете **Job/Status** от началния екран.
3. Изберете раздел **Задание**, след което изберете заданието, което искате да прекъснете, от списъка **Активен**.
4. Изберете **Детайли**, за да се покаже „Подробности за заданието“.
5. Изберете **Прекъсване** на показания екран.
Заданието за печат, което сте избрали, е изпълнено.

За да рестартирате временно спряно задание, натиснете бутона  отново, за да излезете от режима на прекъсване. Също така, когато не се изпълняват никакви операции за определена продължителност от време след прекъсването на заданието за печат, принтерът излиза от режима на прекъсване.

Копиране

Налични методи за копиране. 219

Опции в менюто за копиране. 225

Налични методи за копиране

Поставете оригиналите върху стъклото на скенера или на ADF, след което изберете менюто **Копиране** на началния екран.

Копиране на оригинали

Можете да копирате оригиналите с фиксиран размер или с размер по избор по цветни или черно-бели.

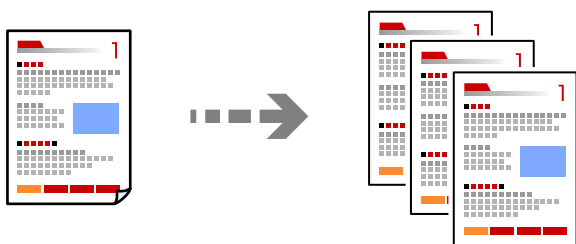

1. Заредете хартия в принтера.
[“Зареждане на хартия” на страница 155](#)
2. Поставете оригиналите.
[“Поставяне на оригинали” на страница 159](#)
3. Изберете **Копиране** от началния екран.
4. Изберете раздела **Осн. Настройки**, след което изберете **Ч/Б** или **Цветно**.

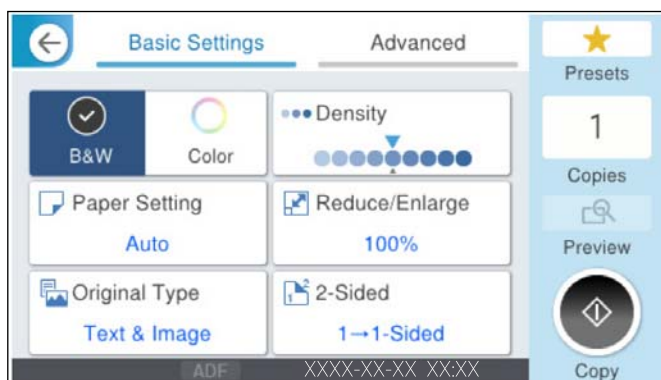

5. Докоснете .

Копиране на 2 страни

Копиране на множество оригинали от двете страни на хартията.



1. Поставете всички оригинали с лицевата страна нагоре в ADF.

Важно:

Ако желаете да копирате оригинали, които не се поддържат от ADF, използвайте стъклото на скенера.

[“Оригинали, които не се поддържат от ADF” на страница 161](#)

Забележка:

Можете също да поставите оригиналите върху стъклото на скенера.

[“Поставяне на оригинали” на страница 159](#)

2. Изберете **Копиране** от началния екран.
3. Изберете раздел **Осн. Настройки**, изберете **Двустранно**, след което изберете опцията за двустранно от менюто, която искате да изпълните.
4. Посочете други настройки, като например ориентация на оригинала и позиция на подвързване.
5. Докоснете .

Копиране чрез уголемяване или намаляване

Можете да копирате оригинали в посочено увеличение.

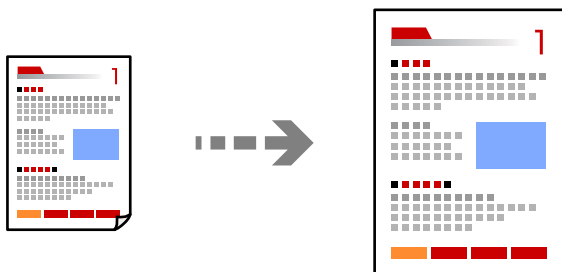

1. Поставете оригиналите.
[“Поставяне на оригинали” на страница 159](#)
2. Изберете **Копиране** от началния екран.
3. Изберете раздела **Осн. Настройки**, след което изберете **Намали/Увел.**.

4. Посочете обема на увеличение или намаляване.

5. Докоснете .

Копиране на множество оригинали върху един лист

Можете да копирате множество оригинали върху един лист хартия.

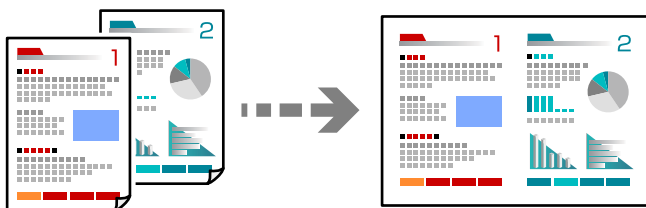

1. Поставете всички оригинали с лицевата страна нагоре в ADF.

Поставете ги в показаната на илюстрацията посока.

Посока на четене

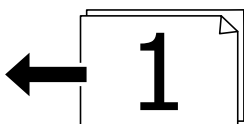
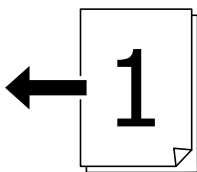

Лява посока

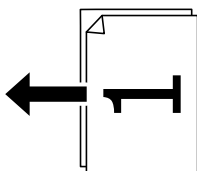
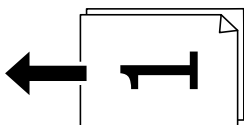

Важно:

Ако желаете да копирате оригинали, които не се поддържат от ADF, използвайте стъклото на скенера.

“Оригинали, които не се поддържат от ADF” на страница 161

Забележка:

Можете също да поставите оригиналите върху стъклото на скенера.

[“Поставяне на оригинали” на страница 159](#)

- Изберете **Копиране** от началния екран.
- Изберете раздела **Разширени**, изберете **Мн. стр.**, след което изберете **2 на 1** или **4 на 1**.
- Посочете реда на страниците и ориентацията на оригинала.
- Докоснете .

Копиране в ред на страниците

Когато правите множество копия на многостранен документ, Вие можете да подавате едно копие едновременно в ред на страниците.

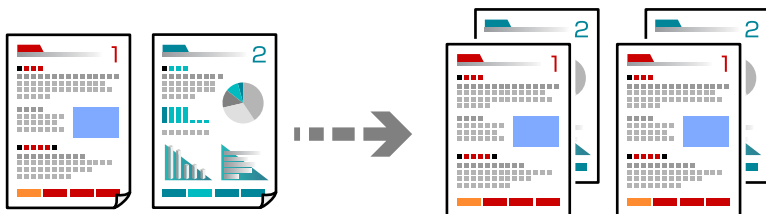

- Поставете оригиналите.
[“Поставяне на оригинали” на страница 159](#)
- Изберете **Копиране** от началния екран.
- Изберете раздела **Разширени**, след което изберете **Завършек > Подр. (ред на стр.)**.
- Докоснете .

Копиране на оригинали без сенки или продупчени отвори

Можете да копирате оригинали без сенки или продупчени отвори, или да регулирате качеството на изображението.

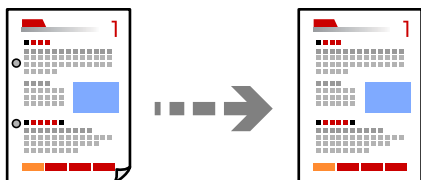



- Поставете оригиналите.
[“Поставяне на оригинали” на страница 159](#)
- Изберете **Копиране** от началния екран.

- Изберете раздела **Разширени**, след което активирайте **Премахване на сянка** или **Премахв. отвори**, или регулирайте качеството на изображението в **Качество на образа**.
- Докоснете .

Копиране на предната и задната страна на лична карта върху едната страна на лист хартия

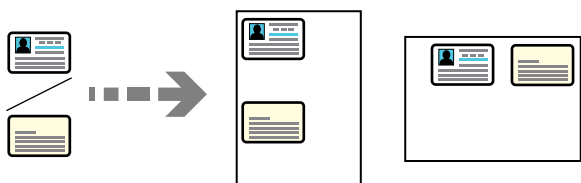
Сканира двете страни на лична карта и ги копира върху едната страна на лист хартия.



- Поставете оригиналите.
[“Поставяне на оригинали” на страница 159](#)
 - Изберете **Копиране** от началния екран.
 - Изберете раздела **Разширени**, изберете **ИД карта копиране**, след което активирайте настройката.
 - Посочете **Ориент. (ориг.)**.
 - Докоснете .
- Следвайте инструкциите на екрана, за да поставите обратната страна на оригинала.

Копиране на две срещуположни страници върху отделни листове хартия

Копира две срещуположни страници на книга и т.н. върху един отделен лист хартия.

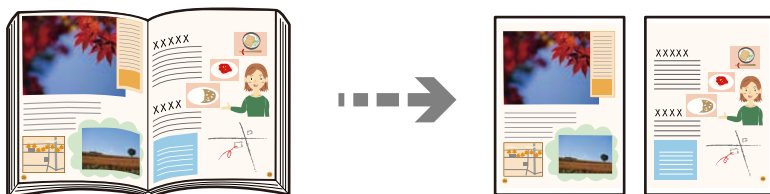



- Поставете оригинала върху стъклото на скенера.
[“Поставяне на оригинали” на страница 159](#)
- Изберете **Копиране** от началния екран.
- Изберете раздела **Разширени**, изберете **Книга →2стр.**, след което активирайте настройката.
- Посочете **Ред на сканиране**.

5. Докоснете .

Ясно копиране на баркодове

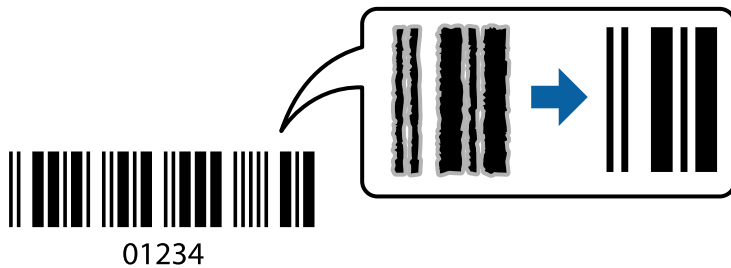
Можете да копирате ясно баркодове, които са лесни за сканиране. Активирайте тази функция само ако баркодът, който сте отпечатали, не може да се сканира.



1. Поставете оригиналите.
[“Поставяне на оригинали” на страница 159](#)
2. Изберете **Копиране** от началния екран.
3. Изберете раздела **Осн. Настройки**, след което изберете **Ориг. Тип > Баркод**.
4. Докоснете .

Копиране на пликове

Можете да копирате пликове.

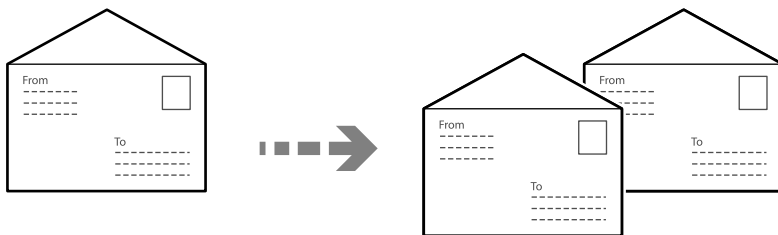

Уверете се, че пликете са заредени с правилната ориентация.

Зареждане на хартия

Вижте свързаната информация.

[“Зареждане на пликете” на страница 156](#)

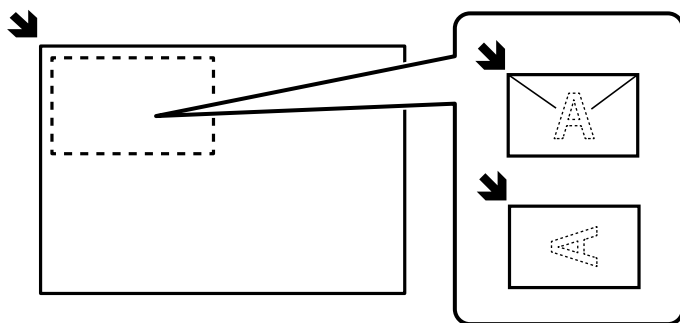

Поставяне на оригинали

Поставете оригинала върху стъклото на скенера. Когато поставяте плик, сложете го, както е показано на илюстрацията.



Прекъсване и копиране

Можете да прекъснете текущото задание за печат и да извършите операции за копиране.

1. Натиснете бутона  от контролния панел на принтера, докато отпечатвате. Отпечатването се прекъсва и принтерът влиза в режим на прекъсване.
2. Поставете оригиналите.
“Поставяне на оригинали” на страница 159
3. Изберете **Копиране** от началния екран.
4. Променете настройките в **Осн. Настройки** и **Разширени**, ако е необходимо.
5. Докоснете .

За да рестартирате поставено на пауза задание, натиснете отново бутона , за да излезете от режим на прекъсване. Освен това, ако не се изпълняват операции за определен период от време след прекъсване на заданието за печат, принтерът излиза от режим на прекъсване.

Опции в менюто за копиране

Основни опции в менюто за копиране

Забележка:

В зависимост от други направени от Вас настройки елементите могат да липсват.

Режим цвят:

Изберете цветно или черно-бяло копиране.

Ч/Б

Копира оригинала в черно-бяло (монохромно).

Цветно

Копира оригинала цветно.

Плътност:

Увеличете нивото на плътност, когато резултатите от копирането са твърде бледи. Намалете нивото на плътност, когато мастилото се размазва.

Настр. х-я:

Изберете източника на хартия, който желаете да използвате. Когато сте избрали **Авт.**, подходящият размер се подава автоматично в зависимост от автоматично разпознатия оригинален размер и посочения коефициент на увеличение.

Намали/Увел.:

Конфигурира коефициента на увеличение за уголемяване или намаляване. Докоснете стойността и посочете увеличението, което се използва за уголемяване или намаляване на оригинала, в диапазон от 25 до 400%.

Авт.

Увеличете или намалете оригиналния размер автоматично до увеличението на размера на хартията. Например, ако зададете оригиналния размер да бъде А6 и зададете размерът на хартията да бъде А4, увеличението автоматично се регулира до 200%.

Когато около оригинала има бели полета, белите полета от ъгловата маркировка (↘) от стъклото на скенера се улавят като зона на сканиране, но полетата в противоположната страна може да бъдат изрязани.

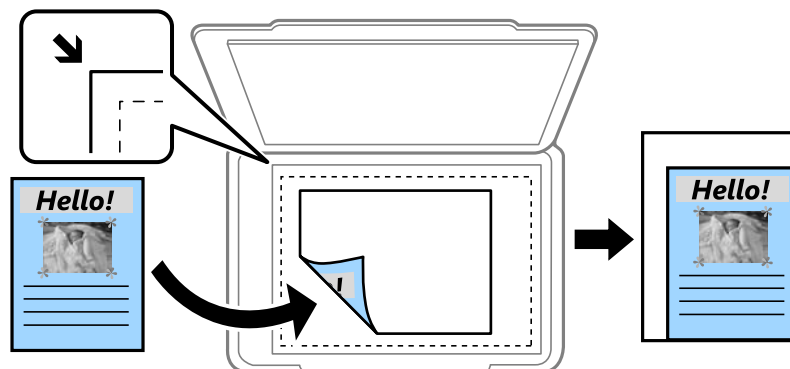

Намали за поб. в х-ята

Копира сканираното изображение в по-малък размер от стойността на Намали/Увел., за да съвпадне с размера на хартията. Ако стойността за Намали/Увел. е по-голяма от размера на хартията, данните може да бъдат отпечатани извън краищата на хартията.

Реален размер

Копира с увеличение 100%.

А3→А4 и други

Автоматично увеличава или намалява оригинала, за да се вмести в лист хартия с определен размер.

Ориг. Тип:

Изберете вида на оригинала. Копира с оптимално качество, за да отговаря на типа на оригинала.

Двустранно:

Изберете 2-странно оформяне.

- 1>1-странно

Копира едната страна на оригинала върху едната страна на лист хартия.

- 2>Двустранно

Копира двете страни на двустранен оригинал на двете страни на един лист хартия.

Изберете ориентацията на Вашия оригинал и позицията на подвързване на оригинала и на хартията.

- 1>Двустранно

Копира две единични страни на оригинала на двете страни на един лист хартия. Изберете ориентацията на Вашия оригинал и позицията на подвързване на хартията.

- 2>Едностранно

Копира двете страни на двустранен оригинал върху едната страна на два листа хартия.

Изберете ориентацията на Вашия оригинал и позицията на подвързване на оригинала.

Разширени опции в менюто за копиране

Забележка:

В зависимост от други направени от Вас настройки елементите могат да липсват.

Мн. стр.:

Изберете оформлението за копиране.

- 1 стр.

Копира един еностранен оригинал на един лист.

- 2 на 1

Копира два еностранни оригинала върху един лист в оформление 2-ур. Изберете подредбата на оформлението и ориентацията на Вашия оригинал.

- 4 на 1

Копира четири еностранни оригинала върху един лист в оформление „4 на страница“. Изберете подредбата на оформлението и ориентацията на Вашия оригинал.

Ориг. p-p:

Изберете размера на оригинала. Когато изберете **Автоматично откриване**, размерът на оригинала се определя автоматично. Когато копирате оригинали с нестандартен размер, изберете размера, най-близък до Вашия оригинал.

Завършек:

Изберете как да излиза хартията при няколко копия на няколко оригинала.

- Група (същите стр.)

Копира оригиналите на страница като група.

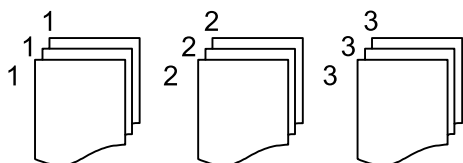

Подр. (ред на стр.)

Копира групирани оригинали, като ги съпоставя по ред и ги сортира в комплекти.

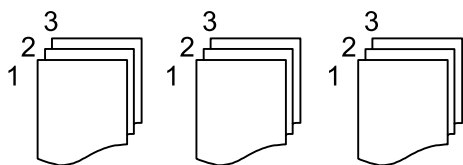

Смес. размер ориг.:

Можете да поставите едновременно следната комбинация от размери в ADF. A3 и A4; B4 и B5. При използване на тези комбинации, оригиналите се копират в действителния си размер. Поставете оригиналите, като подравните ширината им, както е показано по-долу.

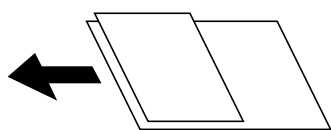

Ориент. (ориг.):

Изберете ориентацията на оригинала.

Книга →2стр.:

Копира две срещуположни страници на брошура върху отделни листи хартия.

Изберете коя страница от брошурата да сканирате.

Качество на образа:

Корекция на настройки на изображение.

Контраст

Коригира разликата между ярките и тъмните части.

Наситеност

Коригира наситеността на изображението.

Баланс на червеното, Баланс на зеленото, Баланс на синьото

Коригира наситеността на всеки цвят.

Рязкост

Коригира очертанията на изображението.

Регулир. на оттенъка

Коригира цветовия тон на кожата. Докоснете + за по-студен (увеличава зеленото) и докоснете - за по-топъл (увеличава червеното).

Премахване на Фон

Коригира наситеността на фоновия цвят. Докоснете + за по-ярък (бяло) и докоснете - за по-тъмен (черно).

Поле за подвърз.:

Избирайте позиция на подвързване, поле и ориентация на Вашия оригинал.

Намали за поб. в х-ята:

Копира сканираното изображение в по-малък размер от стойността на Намали/Увел., за да съвпадне с размера на хартията. Ако стойността за Намали/Увел. е по-голяма от размера на хартията, данните може да бъдат отпечатани извън краищата на хартията.

Премахване на сянка:

Премахва сенки в оригинала, които се появяват в копията.

Рамка

Премахва сенки, които се появяват около копия при копиране на дебела хартия.

Центриране

Премахва сенки, които се появяват в средата на копията при копиране на брошура.

Премахв. отвори:

Премахва отворите за свързване при копиране.

ИД карта копиране:

Сканира двете страни на лична карта и ги копира върху едната страна на лист хартия.

Сканиране

Налични методи за сканиране.231
Опции на менюто за сканиране.237

Налични методи за сканиране

Можете да използвате всеки от следните методи, за да сканирате чрез този принтер.

Сканиране на оригинали към мрежова папка

Съхранете сканираното изображение в определена папка в мрежа.

Трябва да направите настройки предварително. Вижте следната връзка за подробности относно работния поток за извършване на настройки.

[“Подготовка за функцията Сканиране към мрежова папка/FTP” на страница 118](#)

Забележка:

Уверете се, че настройките **Дата/час** и **Разлика във времето** са правилни. Влезте в менютата от **Настройки** > **Общи настройки** > **Осн. Настройки** > **Настройки на дата/час**.

1. Поставете оригиналите.

[“Поставяне на оригинали” на страница 159](#)

2. Изберете **Сканиране** > **Мрежова папка/FTP** на контролния панел.

3. Посочете местоназначението.

- За да изберете от често използвани адреси: изберете контакт от раздела **Направление**.
- За директно въвеждане на пътя до папката: изберете **Клавиат.**. Изберете **Режим на комуникация**, въведете пътя до папката като **Местополож. (изиск.)**, след което направете другите настройки на папката.

При избирането на иконата **Преглед** се извършва търсене на папка на компютри, свързани към мрежата. Можете да използвате **Преглед** само когато **Режим на комуникация** е зададен на SMB. Въведете пътя до папката в следния формат.

Когато използвате SMB като комуникационен режим: \\име на хост\име на папка

Когато използвате FTP като комуникационен режим: ftp://име на хост/име на папка

Когато използвате FTPS като комуникационен режим: ftps://име на хост/име на папка

Когато използвате WebDAV (HTTPS) като комуникационен режим: https://име на хост/име на папка

Когато използвате WebDAV (HTTP) като комуникационен режим: http://име на хост/име на папка

- За избор от списъка с контакти: изберете **Контакти**, след което изберете контакт. Можете да търсите контакт от списъка с контакти. Въведете ключова дума за търсене в полето в горната част на екрана.

Забележка:

Можете да отпечатате хронологията на папката, в която са запазени документите, като изберете .

4. Изберете **Настр. Сканиране**, после проверете настройките, например формат за запазване, и ако е необходимо, ги променете.

[“Опции на менюто за сканиране” на страница 237](#)

Забележка:

Изберете , за да запазите Вашите настройки като предварителни настройки.

5. Докоснете .

Сканиране на оригинали към имейл

Можете да изпратите файлове със сканирани изображения чрез имейл директно от принтера посредством предварително конфигуриран сървър за електронна поща.

Трябва да направите настройки предварително, за да извършите сканиране. Вижте следната връзка за подробности относно работния поток за извършване на настройки.

[“Подготовка за функцията Сканиране към имейл” на страница 118](#)

Забележка:

Преди сканиране се уверете, че настройките **Дата/час** и **Разлика във времето** са правилни. Влезте в менюта от **Настройки > Общи настройки > Осн. Настройки > Настройки на дата/час**.

1. Поставете оригиналите.

[“Поставяне на оригинали” на страница 159](#)

2. Изберете **Сканиране > Имейл** на контролния панел.

3. Посочете получателя.

- За да изберете от често използвани адреси: изберете контакт от раздела **Получател**.
- За да въведете имейл адрес ръчно: изберете **Клавиат**, и след това въведете имейл адреса.
- За избор от списъка с контакти: изберете **Контакти**, след което изберете контакт. Можете да търсите контакт от списъка с контакти. Въведете ключова дума за търсене в полето в горната част на екрана.
- За да изберете от списъка с хронология: изберете **Хронология**, след което изберете получател от изведения списък.

Забележка:

- Броят на получателите, които сте избрали, е показан отдясно на екрана. Можете да изпращате имейли до максимум 10 адреса и групи.

Ако групите са включени в получатели, можете да изберете общо до 200 отделни адреса, като се вземат предвид адресите в групите.

- Изберете полето за адрес в горната част на екрана, за да се покаже списъкът с избраните адреси.
- Изберете  за извеждане или отпечатване на хронологията за изпращане или за смяна на настройките на сървъра за електронна поща.

4. Изберете **Настр. Сканиране**, после проверете настройките, например формат за запазване, и ако е необходимо, ги променете.

[“Опции на менюто за сканиране” на страница 237](#)

Забележка:

Изберете , за да запаметите Вашите настройки като предварителни настройки.

5. Докоснете .

Сканиране на оригинали към компютър

Можете да запазите сканираното изображение в компютър, свързан по мрежа.

Методът за запазване на изображенията се регистрира като *задание* в Document Capture Pro, инсталиран на Вашия компютър. Налични са готови задания, които Ви позволяват да запазвате сканирани

изображения на компютър. Може също да създавате и регистрирате нови задания с помощта на Document Capture Pro на Вашия компютър.

Забележка:

Трябва да конфигурирате следното преди сканиране.

Инсталирайте следните приложения на Вашия компютър.

Document Capture Pro

Epson Scan 2

Вижте следното за проверка на инсталираните приложения.

Windows 11: Щракнете върху бутона за стартиране и проверете папка **All apps > Epson Software > Document Capture Pro** и после папка **EPSON > Epson Scan 2**.

Windows 10: щракнете върху бутон „Старт“ и проверете папка **Epson Software > Document Capture Pro** и папка **EPSON > Epson Scan 2**.

Windows 8.1/Windows 8: въведете името на приложението в препратката за търсене, след което проверете показаната икона.

Windows 7: щракнете върху бутон „Старт“, след което изберете **Всички програми**. След това проверете папка **Epson Software > Document Capture Pro** и папка **EPSON > Epson Scan 2**.

Mac OS: изберете **Отиди > Приложения > Epson Software**.

Свържете принтера и компютъра към дадена мрежа.

Вижте следната връзка за подробности относно работния поток за извършване на настройки.

[“Подготовка за функцията Сканиране на компютър” на страница 119](#)

1. Поставете оригиналите.

[“Поставяне на оригинали” на страница 159](#)

2. Изберете **Сканиране > Компютър** на контролния панел.

3. Изберете **Изберете Компютър.**, след което изберете компютъра, на който сте инсталирали Document Capture Pro.

Забележка:

Контролният панел на принтера показва до 110 компютъра, на които е инсталиран Document Capture Pro.

4. Изберете заданието.

5. Изберете зоната, в която е показано съдържанието на заданието, след което проверете детайлите.

6. Докоснете .

Document Capture Pro автоматично стартира на Вашия компютър и сканирането започва.

Забележка:

Вижте помощта Document Capture Pro за подробности относно използване на функциите като създаване и регистриране на нови задания.

Вие можете да започнете да сканирате не само от принтера, но също и от Вашия компютър, като използвате Document Capture Pro. За подробности вижте помощника Document Capture Pro.

Сканиране на оригинали към устройство с памет

1. Поставете оригиналите.
[“Поставяне на оригинали” на страница 159](#)
2. Поставете устройство с памет в принтера.
3. Изберете **Сканиране > Устройство с памет** на контролния панел.
4. Извършете настройките за сканиране.
[“Опции на менюто за сканиране” на страница 237](#)

Забележка:

Изберете , за да запазите Вашите настройки като предварителни настройки.

5. Докоснете .

Сканиране на оригинали в облака

Изпратете сканираните изображения към местоназначенията, регистрирани в *Epson Connect*.

Трябва да направите настройки предварително. Вижте следната връзка за подробности относно работния поток за извършване на настройки.

[“Подготовка за функцията Сканиране в облак” на страница 120](#)

1. Поставете оригиналите.
[“Поставяне на оригинали” на страница 159](#)
2. Изберете **Сканиране > Облак** на контролния панел.
3. Изберете  в горната част на екрана, след което изберете местоназначение.
4. Извършете настройките за сканиране.
[“Опции на менюто за сканиране” на страница 237](#)

Забележка:

Изберете , за да запазите Вашите настройки като предварителни настройки.

5. Докоснете .

Сканиране чрез WSD

Можете да запазите сканираното изображение в компютър, свързан към принтера, с помощта на функцията WSD.

Забележка:

- Тази функция е налична единствено за компютри с Windows Vista или по-нови.
- Ако използвате Windows 7/Windows Vista, трябва предварително да конфигурирате компютъра си с помощта на тази функция.

[“Конфигуриране на WSD порт” на страница 235](#)

1. Поставете оригиналите.
[“Поставяне на оригинали” на страница 159](#)
2. Изберете **Сканиране > WSD** на контролния панел.
3. Изберете компютър.
4. Докоснете .

Конфигуриране на WSD порт

В този раздел е обяснена конфигурацията на WSD порт за Windows 7.

Забележка:

За Windows 8 или по-късна версия, WSD портът се конфигурира автоматично.

За конфигуриране на WSD порт е необходимо следното.

- Принтерът и компютърът да са свързани към мрежата.
 - Драйверът за принтера да е инсталиран на компютъра.
1. Включете принтера.
 2. Щракнете върху меню „Старт“, след което щракнете върху **Мрежа** на компютъра.
 3. Щракнете с десния бутон на мишката върху принтера, след което щракнете върху **Инсталиране**.
Щракнете върху **Продължаване**, когато се появи екранът **Управление на акаунта на потребител**.

Щракнете върху **Деинсталиране** и стартирайте отново, ако се появи екранът **Деинсталиране**.

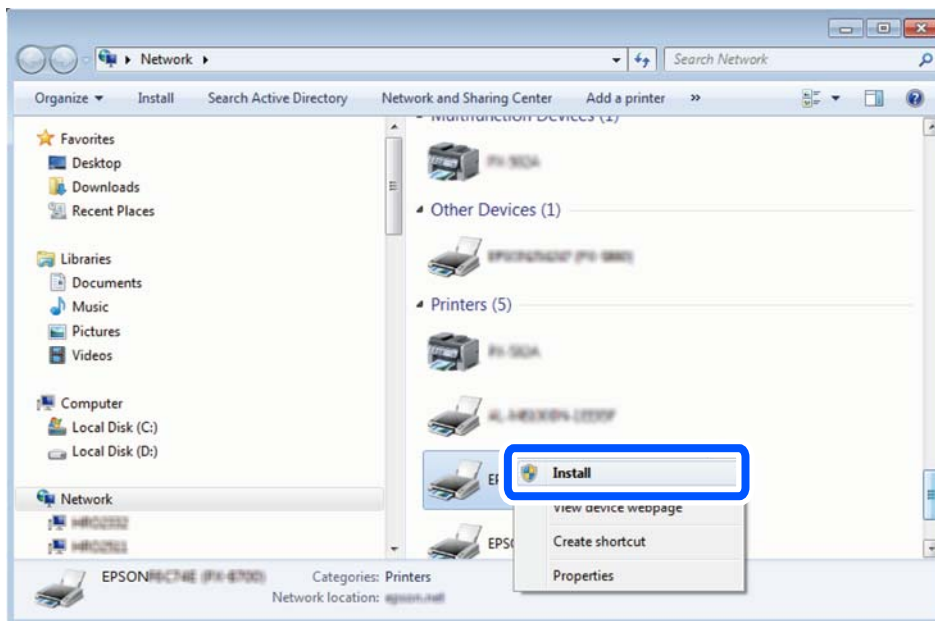

Забележка:

На мрежовия екран ще се покажат зададеното в мрежата име на принтера, както и името на модела (EPSON XXXXXX (XX-XXXX)). Можете да проверите зададеното в мрежата име на принтера от контролния панел на принтера или като отпечатате лист за състоянието на мрежата.

4. Щракнете върху **Устройството е готово за употреба**.

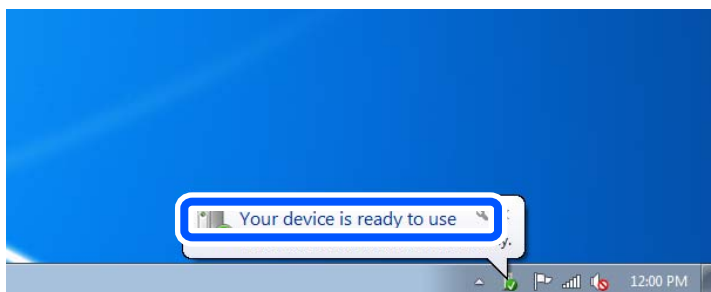

5. Проверете съобщението и щракнете върху **Затвори**.

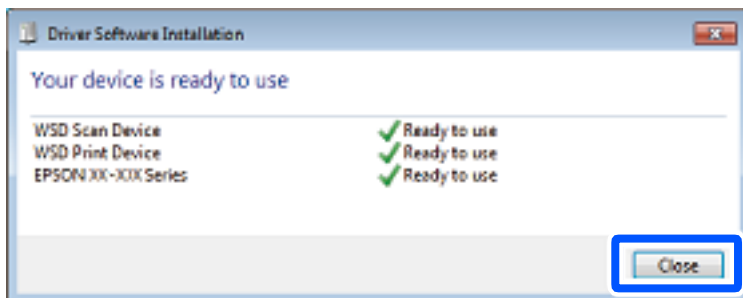

6. Отворете екран **Устройства и принтери**.

Windows 7

Щракнете върху меню „Старт“ > **Контролен панел** > **Хардуер и звук (или Хардуер)** > **Устройства и принтери**.

7. Уверете се, че в мрежата се показва икона с името на принтера.
Изберете името на принтера при използване на WSD.

Сканиране на оригинали към смарт устройство

Забележка:

Преди сканиране инсталирайте *Epson Smart Panel* на Вашето смарт устройство.

1. Поставете оригиналите.
[“Поставяне на оригинали” на страница 159](#)
2. Стартирайте Epson Smart Panel на смарт устройството.
3. Изберете менюто за сканиране от началния екран.
4. Следвайте инструкциите на екрана за сканиране и запазване на изображенията.

Опции на менюто за сканиране

Някои елементи може да не са достъпни в зависимост от метода на сканиране, който сте избрали, или други настройки, които сте направили.

Режим цвят:

Изберете цветно или черно-бяло сканиране.

Файлов формат:

Изберете формат, в който сканираното изображение да бъде съхранено.

Когато искате да запазите като PDF, PDF/A или TIFF, изберете дали да се запазват всички оригинали като един файл (много страници), или да се запазва всеки оригинал отделно (една страница).

Коефициент на компр.:

Изберете колко да бъде компресирано сканираното изображение.

PDF настройки:

След като сте избрали PDF като настройка за запис на формат, използвайте следните настройки, за да защитите PDF файловете.

За да създадете PDF файл, който изисква парола при отваряне, задайте Парола за отв. на документ. За да създадете PDF файл, който изисква парола при печат или редактиране, задайте Парола за разрешения.

Разд. способност:

Избор на разделителна способност за сканиране.

Двустранно:

Сканира и двете страни на оригинала.

Ориент. (ориг.):

Изберете ориентацията на оригинала.

Подв. (ориг.):

Изберете посоката за подвързване на оригинала.

Обл. на сканиране:

Избор на зона за сканиране. За сканиране при максимална площ на стъклото на скенера изберете **Макс. зона**.

Ориент. (ориг.):

Изберете ориентацията на оригинала.

Ориг. Тип

Изберете вида на оригинала.

Ориент. (ориг.):

Изберете ориентацията на оригинала.

Смес. размер ориг.:

Можете да поставите едновременно следната комбинация от размери в ADF.

A3 и A4

B4 и B5

A4 и A5

При използване на тези комбинации оригиналите се сканират в действителния размер на оригиналите. Поставете оригиналите, като подравните ширината им, както е показано по-долу.

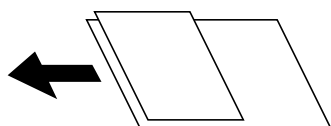

Плътност:

Изберете контраста на сканираното изображение.

Премахване на сянка:

Премахва сенките на оригинала, които се появяват в сканираното изображение.

Рамка:

Премахва сенките в краищата на оригинала.

Центриране:

Премахва сенките от полето за подвързване на брошура.

Премахв. отвори:

Премахва отворите от перфорация, които се появяват в сканираното изображение. Можете да укажете област за изтриване на отворите от перфорация, като въведете стойност в полето отдясно.

Изтриване на позиция:

Изберете позиция за премахване на отворите от перфорация.

Ориент. (ориг.):

Изберете опцията на оригинала.

Тема:

Въведете тема на имейла с цифри, букви и символи.

Макс разм. прик. файл:

Изберете максималния размер за файл, който може да бъде прикачен към имейл.

Име на файла:

Префикс на име на файл:

Въведете представка за името на изображенията с буквено-цифрени знаци и символи.

Добавяне на дата:

Добавя дата към името на файла.

Добавяне на време:

Добавя час към името на файла.

Изпращане на факс

Преди използване на функции за факс.	241
Общ преглед на факс функциите на този принтер.	241
Изпращане на факсове с помощта на принтера.	247
Получаване на факсове на принтер.	257
Опции на менюто за изпращане на факс.	262
Опции на менюто за Факс кутия.	267
Проверка на състоянието или регистрите на задания за факс.	274
Изпращане на факс от компютър.	277
Получаване на факсове на компютър.	282

Преди използване на функции за факс

Когато желаете да проверите състоянието на настройките за факс, можете да отпечатате **Списък с настр. за факс**, като изберете **Факс** >  (Още) > **Отчет за факсове** > **Списък с настр. за факс**. Ако организацията Ви разполага с администратор на принтера, свържете се с него, за да провери състоянието или условията на връзката и настройките.

Проверете следното, преди да започнете да използвате функциите за факс.

- Принтерът и телефонната линия, и (ако се използва) телефонната машина са правилно свързани.
“Свързване на принтера към телефонна линия” на страница 125
- Основните настройки за факс (Помощник за настройка на факс) са завършени.
“Регистрация на контакти” на страница 90
“Подготвяне на принтера за изпращане и получаване на факсове” на страница 128
- Други необходими Настройки на факс са завършени.
“Регистриране на имейл сървър” на страница 76
“Създаване на мрежова папка” на страница 79
“Настройки за използване на Вашата облачна услуга като местоназначения за препращане на факс” на страница 101
“Извършване на настройки за факс функции на принтера в съответствие с употребата” на страница 130

Вижте също следното:

- Разрешаване на проблеми при изпращане на факс:
“Не можете да изпращате или получавате факсове” на страница 326
“Качеството на изпратения факс е лошо” на страница 355
“Качеството на получените факсове е лошо” на страница 357
“Не можете да работите с принтера според очакванията” на страница 385
- Опции на менюто за настройка на функции за факс:
“Настройки на факс” на страница 430

Общ преглед на факс функциите на този принтер

Функция: изпращане на факсове

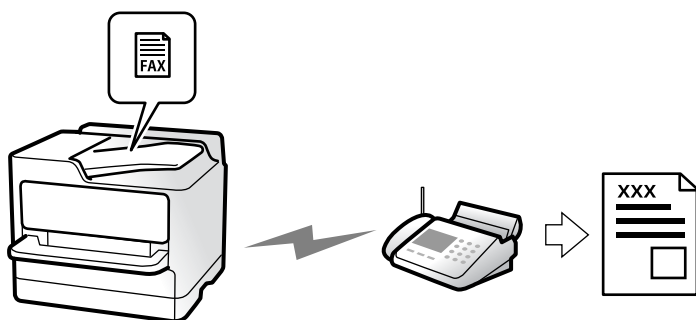

Методи на изпращане

Автоматично изпращане

Когато сканирате оригинал чрез натискане на  (**Изпращане**), принтерът набира получателите и изпраща факса.

[“Изпращане на факсове с помощта на принтера” на страница 247](#)

Ръчно изпращане

Когато извършите ръчна проверка на връзката на линията чрез набиране на получателя, докоснете  (**Изпращане**), за да започнете да изпращате факса директно.

[“Ръчно изпращане на факсове след потвърждаване на състоянието на получателя” на страница 250](#)

[“Изпращане на факсове с набиране от външно телефонно устройство” на страница 251](#)

Обозначаване на получател при изпращане на факс

Можете да въведете получателите с помощта на **Клавиат.**, **Контакти** и **Най-нови**.

[“Получател” на страница 262](#)

[“Регистрация на контакти” на страница 90](#)

Настройки на сканиране при изпращане на факс

Можете да изберете елементи, като **Разд. сп.** или **Оригинален размер (стъкло)**, когато изпращате факсове.

[“Настройки на сканиране:” на страница 263](#)

Използване на Настройки за изпращане на факс, когато изпращате факс

Можете да използвате **Настройки за изпращане на факс**, като **Директно изпращане** (за да изпращате големи документи стабилно) или **Архив** при неуспешно нормално изпращане. Ако извършвате настройки за архивиране на изпратени факсове, когато изпращате факсове, но архивирането е неуспешно, принтерът може да изпраща автоматично имейл известие при извършване на архивиране.

[“Настройки за изпращане на факс:” на страница 264](#)

[“Отчет за грешки на архивиране:” на страница 446](#)

[“Регистриране на имейл сървър” на страница 76](#)

Функция: получаване на факсове

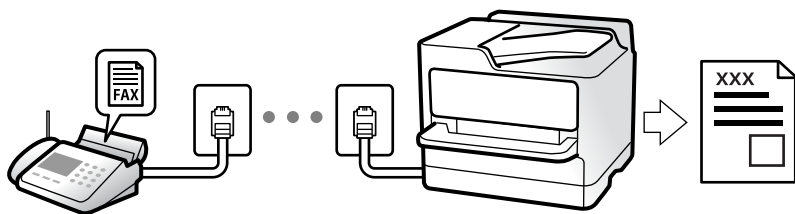

Настройка Режим на получаване

Ръчно

Главно за телефониране, но и за изпращане на факсове

[“Използване на режим Ръчно” на страница 257](#)

Авт.

- Само за изпращане на факсове (не е необходимо външно телефонно устройство)

- Главно за изпращане на факсове и понякога за телефонни обаждания

[“Използване на режим Авт.” на страница 258](#)

Получаване на факсове само с помощта на свързан телефон

Можете да получавате факсове само с външно телефонно устройство.

[“Дистанционно получаване:” на страница 432](#)

[“Извършване на настройки, когато свържете телефон” на страница 131](#)

Местоназначения на получени факсове

Отпечатване без условия:

Получените факсове се отпечатват без условия по подразбиране. Можете да зададете местоназначения за получени факсове във входящата кутия, компютър, вътрешна памет, имейли, папки или други факсове.

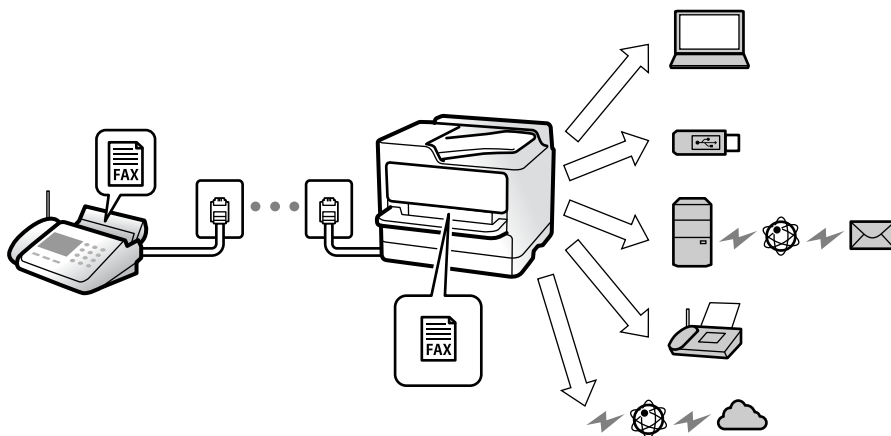

[“Безусловно записване/ препращане:” на страница 435](#)

[“Извършване на настройки за запазване за получаване на факсове” на страница 133](#)

[“Настройки за препращане за получаване на факсове” на страница 134](#)

Ако запазите във входящата кутия, можете да проверите съдържанието на екрана.

[“Настр. на Входяща кутия:” на страница 442](#)

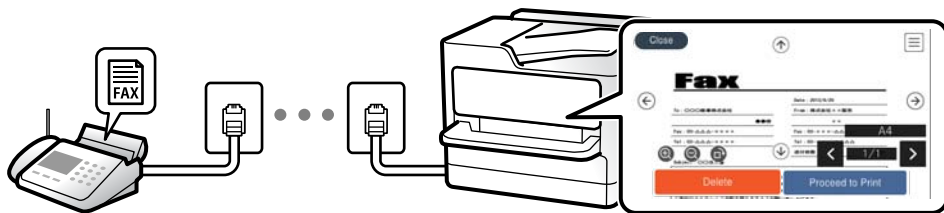

[“Преглед на получени факсове на LCD екрана на принтера” на страница 261](#)

Отпечатване, когато условията съвпадат:

Можете да зададете местоназначения за получени факсове към входящата кутия или поверителна кутия, външна памет, имейл, папка или друг факс, когато има изпълнени специфични условия. Ако запазите във входящата кутия или поверителната кутия, можете да проверите съдържанието на екрана.

[“Условно записване/препр.:” на страница 438](#)

[“Списък с усл. записв./ препр.:” на страница 266](#)

Функция: изпращане/получаване на PC-FAX (Windows/Mac OS)

Изпращане на PC-FAX

Можете да изпращате факсове от компютър.

[“Активиране на изпращане на факсове от компютър” на страница 143](#)

[“Приложение за конфигуриране на операции за факс и изпращане на факсове \(FAX Utility\)” на страница 410](#)

[“Приложение за изпращане на факсове \(Драйвер PC-FAX\)” на страница 411](#)

[“Изпращане на факс от компютър” на страница 277](#)

Получаване на PC-FAX

Можете да получавате факсове на компютър.

[“Извършване на настройки за изпращане и получаване на факсове на компютър” на страница 143](#)

[“Приложение за конфигуриране на операции за факс и изпращане на факсове \(FAX Utility\)” на страница 410](#)

[“Получаване на факсове на компютър” на страница 282](#)

Функции: Различни отчети за факс

Можете да проверите състоянието на изпратените и получените факсове в отчет.

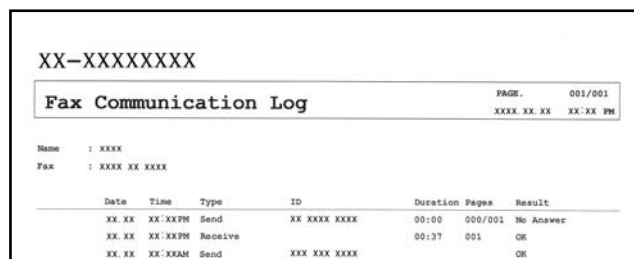

XX-XXXXXXX

Fax Communication Log PAGE: 001/001
XXXX XX XX XX:XX PM

Name : XXXX
Fax : XXXX XX XXXX

Date	Time	Type	ID	Duration	Pages	Result
XX.XX	XX:XXPM	Send	XX XXXX XXXX	00:00	000/001	No Answer
XX.XX	XX:XXPM	Receive		00:37	001	OK
XX.XX	XX:XXAM	Send	XXX XXX XXXX			OK

[“Настройки за отчет” на страница 445](#)

[“Настройки за изпращане на факс:” на страница 264](#)

[“Хронология на предаване:” на страница 265](#)

[“Отчет за факсове:” на страница 266](#)

Функция: състояние или регистри на задания за факс

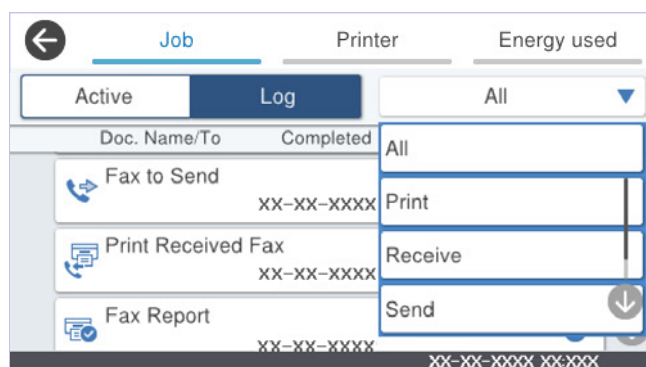

Можете да проверите заданията за факс, които се изпълняват, или да проверите хронологията на задания.

[“Проверка на състоянието или регистрите на задания за факс” на страница 274](#)

Функция: Факс кутия

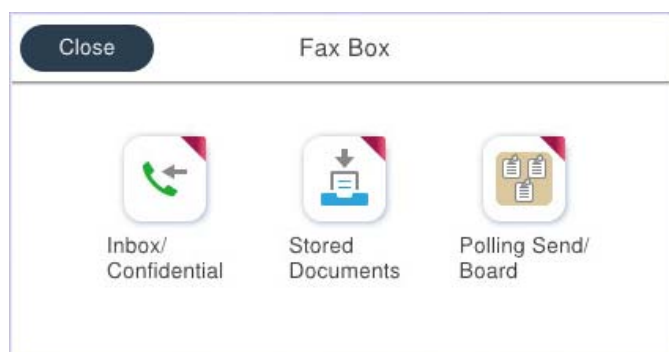

Кутия с входящи и поверителни кутии

Можете да съхраняване получените факсове във входящата кутия или в поверителните кутии.

[“Входяща кутия/Повер.” на страница 267](#)

Кутия Съхранени документи

Можете да изпращате факсове, като използвате документи, запазени в тази кутия.

[“Съхранени документи.” на страница 269](#)

Кутия Ел.изпр.заяв. получ.факс/Т.

Документите, запазени в кутията Изпращане на запитване или в кутииите на таблото за обяви, могат да бъдат изпратени по заявка от друга факс машина.

[“Ел.изпр.заяв. получ.факс/Т.” на страница 271](#)

Защита за функция на кутията за факс

Можете да зададете парола на всяка кутия.

[“Функция: защита при изпращане и получаване на факсове” на страница 246](#)

Функция: защита при изпращане и получаване на факсове

Можете да използвате много функции за защита.

Можете да използвате много функции за защита, като **Огр. за директно набиране**, за да предотвратите изпращане до грешно местоназначение, или **Авт. изчистване на архивни данни**, за да предотвратите изтичане на информация.

[“Настройки за сигурност” на страница 447](#)

[“Настройки за изтриване на документи в кутия.” на страница 442](#)

[“Опции на менюто за Факс кутия” на страница 267](#)

Можете да зададете парола за всяко поле за факс в принтера.

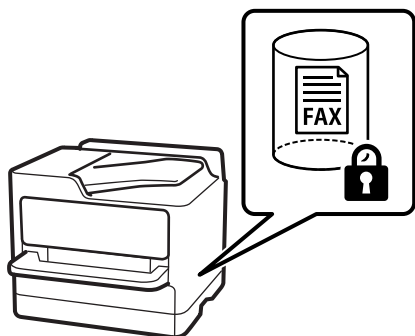

[“Настройки на паролата с кутия входящи:” на страница 442](#)

[“Опции на менюто за Факс кутия” на страница 267](#)

Функции: други полезни функции

Блокиране на нежелани факсове

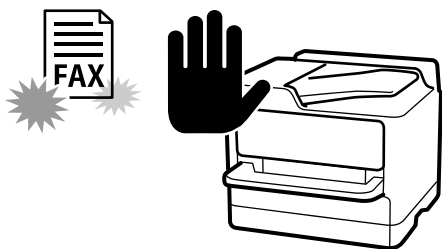

Можете да отхвърляте нежелани факсове.

[“Настройки за блокиране на нежелани факсове” на страница 142](#)

Получаване на факсове след набиране

След като наберете друга факс машина, можете да получите документа от факс машината.

[“Получаване на факсове чрез извършване на телефонно обаждане” на страница 259](#)

[“Факс по заявка:” на страница 266](#)

Относно изпращане на факсове

Можете да покажете настройките, които използвате често, за да изпращате факсове, от горната част на раздела **Настройки на факс**.

[“Бутон за бърза опер.” на страница 430](#)

[“Бутон за бърза опер.:” на страница 263](#)

Изпращане на факсове с помощта на принтера

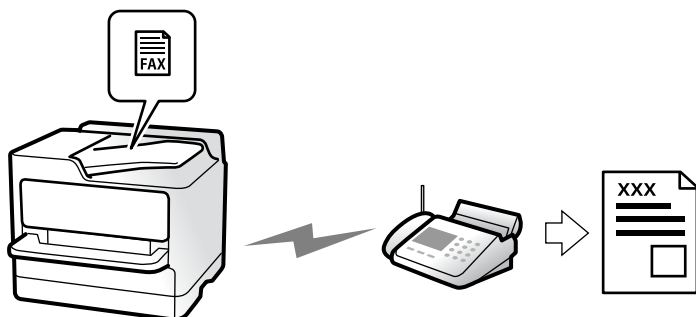

Можете да изпращате факсове, като въвеждате номера на факсове за получатели на контролния панел.

Забележка:

- При изпращане на черно-бял факс, можете да видите предварителен преглед на сканираното изображение върху LCD екрана преди изпращането.
- Можете да заредите до 50 черно-бели задания за изпращане по факс, дори когато телефонната линия се използва за гласови повиквания, изпращане на друг факс или получаване на факс. Можете да проверите или отмените запазените задания за изпращане по факс от .

1. Поставете оригиналите.

[“Поставяне на оригинали” на страница 159](#)

Можете да изпращате до 200 страници в едно предаване; но в зависимост от свободната памет е възможно да не успеете да изпратите факсове дори и с по-малко от 200 страници.

2. Изберете **Факс** от началния екран.

3. Посочете получателя.

[“Избиране на получатели” на страница 248](#)

4. Изберете раздела **Настройки на факс**, след което извършете настройките като **Разд. сп.** и **Директно изпращане**.

[“Настройки на факс” на страница 263](#)

5. Докоснете  (**Предв.настр.**) върху екрана на факса, за да запазите текущите настройки и получателите в Предв.настр.. Това Ви позволява лесно да зареждате настройките по всяко време.

Възможно е получателите да не бъдат записани в зависимост от това как сте посочили получателите, например като сте въвели номер на факс ръчно.

6. Докоснете  за изпращане на факса.

Забележка:

- Ако факс номерът дава заето или има някакъв проблем, принтерът автоматично набира отново след една минута.
- За да отмените изпращането, докоснете .
- Изпращането на цветен факс отнема по-дълго време, защото принтерът извършва едновременно сканиране и изпращане. Докато принтерът изпраща цветен факс, не можете да използвате другите функции.

Още по темата

➔ [“Проверка на текущите задания за изпращане по факс” на страница 276](#)

Избиране на получатели

Можете да посочите получателите в раздела **Получател**, за да изпратите факса чрез следните методи.

Ръчно въвеждане на номер на факс

Изберете **Клавиат.**, въведете факс номер в показания екран, след което изберете **ОК**.

- За да добавите пауза (продължаваща три секунди по време на избиране), въведете тире (-).

- Ако сте задали код за външен достъп в **Тип на линията**, въведете „#“ (диез) вместо истинския код в началото на номера на факса.

Забележка:

Ако не можете ръчно да въведете номер на факс, **Огр. за директно набиране в Настройки за сигурност е зададено на Вкл.** Изберете получатели на факсове от списъка с контакти или хронологията за изпратени факсове.

Избиране на получатели от списъка с контакти

Изберете **Контакти** и изберете получатели, които искате да изпратите. Ако получателят, на когото искате да изпратите, не е регистриран в **Контакти**, докоснете  , за да го регистрирате.

Избиране на получатели от хронологията на изпратените факсове

Изберете **Най-нови**, след което изберете получател.

Избиране на получатели от списъка на раздела Получател

Изберете получател от списъка, регистриран в **Настройки > Диспечер на Контакти > Често срещан**.

Забележка:

За да изтриете избраните или въведените получатели, изведете списъка с получатели като докоснете полето с номер на факс или номерата на получателите на LCD екрана, изберете получателя от списъка, после изберете **Премахни**.

Още по темата

- ➔ [“Регистрация на контакти” на страница 90](#)
- ➔ [“Елементи за настройка на местоназначения” на страница 92](#)
- ➔ [“Получател” на страница 262](#)

Различни начини за изпращане на факс

Изпращане на факс след проверка на сканираното изображение







Можете да видите предварителен преглед на сканираното изображение върху LCD екрана преди изпращането на факса. (Само черно-бели факсове)



1. Поставете оригиналите.



[“Поставяне на оригинали” на страница 159](#)

- Изберете **Факс** от началния екран.
- Посочете получателя.
[“Избиране на получатели” на страница 248](#)
- Изберете раздела **Настройки на факс**, след което извършете настройките, ако е необходимо.
[“Настройки на факс” на страница 263](#)

- Докоснете , след което проверете изображението на сканирания документ.

–     : придвижва екрана в посоката на стрелките.

–   : намалява или увеличава.

–   : премества към предишната или следващата страница.

Забележка:

- Когато **Директно изпращане** е активирано, не можете да извършвате предварителен преглед.
- Когато екранът за предварителен преглед не бъде докоснат за зададения период в **Настройки > Общи настройки > Настройки на факс > Изпращане на настройки > Време за показване на визуал. на факс**, факсът се изпраща автоматично.

- Изберете **Начало на изпращане**. В противен случай изберете **Отказ**

Забележка:

Качеството на изображението, изпратено по факс, може да се различава от това на предварителния преглед в зависимост от възможностите на устройството на получателя.

Ръчно изпращане на факсове след потвърждаване на състоянието на получателя

Можете да изпратите факс, докато слушате звуци или глас през високоговорителя на принтера по време на набиране, комуникиране или предаване.

- Изберете **Факс** от началния екран.
- Извършете необходимите настройки в раздела **Настройки на факс**.
[“Настройки на факс” на страница 263](#)
- От раздела **Получател** докоснете , след което посочете получателя.

Забележка:

Можете да настроите силата на звука на високоговорителя.

- Когато чуете факс сигнал, изберете **Изпр./ получаване** в горния десен ъгъл на LCD екрана, след което докоснете **Изпращане**.
- Докоснете  за изпращане на факса.

Изпращане на факсове с набиране от външно телефонно устройство

Можете да изпратите факс чрез набиране, използвайки свързания телефон, когато искате да говорите по телефона преди да изпратите факса, или когато факс апаратът на получателя не премине към режим факс автоматично.

1. Вдигнете слушалката на свързания телефон и наберете номера на факса на получателя, като използвате телефона.

Забележка:

Когато получателят отговори на телефонното обаждане, Вие можете да говорите с получателя.

2. Изберете **Факс** от началния екран.
3. Извършете необходимите настройки на **Настройки на факс**.

[“Настройки на факс” на страница 263](#)

4. След като чуете факс сигнал, докоснете  и затворете слушалката.

Забележка:

Набирането на номер посредством свързан телефон отнема повече време за изпращането на факс, защото принтера изпълнява сканиране и изпращане едновременно. Докато изпращате факса не можете да използвате другите функции.

Изпращане на факсове по заявка (кутия Изпращане на запитване)

Ако сте съхранили предварително черно-бял документ в кутията за изпращане при поискване на принтера, съхраненият документ може да се изпраща при поискване от друг факс апарат, който разполага с функция за получаване на факс при поискване. Можете да съхранявате един документ с до 200 страници.

Още по темата

➔ [“Изпращане на запитване:” на страница 271](#)

Настройка на Кутия за Изпращане на елемент за изпращане на заявка за получаване на факс

Можете да запазите документ в **Кутия за Изпращане на елемент за изпращане на заявка за получаване на факс** без регистриране. Направете следните настройки, ако е необходимо.

1. Изберете **Факс кутия > Ел.изпр.заяв. получ.факс/Т.** от началния екран.
2. Изберете **Изпращане на запитване**, докоснете , след което изберете **Настройки**.

Забележка:

Ако се покаже екранът за въвеждане на парола, въведете паролата.

3. Извършете подходящите настройки като **Изв. резултат от изпр..**

Забележка:

*Ако задавате парола в **Парола за отв. на кутия**, ще бъдете помолени да въведете паролата при следващото отваряне на кутията.*

4. Изберете **ОК**, за да приложите настройките.

Съхранение на документ в кутията Изпращане на запитване

1. Изберете **Факс кутия** от началния екран, след което изберете **Ел.изпр.заяв. получ.факс/Т.**
2. Изберете **Изпращане на запитване**.
Ако се покаже екранът за въвеждане на парола, въведете паролата, за да отворите кутията.
3. Докоснете **Добавяне на документ**.
4. На показания горен екран на факса проверете настройките на факса и след това докоснете , за да сканирате и запишете документа.

За да проверите документа, който сте записали, изберете **Факс кутия > Ел.изпр.заяв. получ.факс/Т.**, изберете полето, съдържащо документа, който искате да проверите, след което докоснете **Проверка на документ**. На показания екран можете да прегледате, отпечатате или изтриете сканирания документ.

Изпращане на факсове по заявка (кутия за бюлетини)

Ако сте съхранили предварително черно-бял документ в кутията за бюлетини на принтера, съхраненият документ може да се изпраща при поискване от друг факс апарат, който поддържа функцията за подадрес/ парола. В принтера има 10 кутии за бюлетини. Във всяка кутия можете да съхранявате един документ с до 200 страници. За да използвате кутия за бюлетини, трябва да регистрирате предварително поне една кутия за съхранение на документ.

Още по темата

- ➔ [“Нерегистрирано табло за обяви:” на страница 272](#)
- ➔ [“Всяко регистрирано табло за бюлетини” на страница 273](#)

Регистриране на разпределителната кутия за бюлетини

Трябва да регистрирате разпределителна кутия за бюлетини за предварително съхранение на документ. Следвайте стъпките по-долу, за да регистрирате кутията.

1. Изберете **Факс кутия > Ел.изпр.заяв. получ.факс/Т.** от началния екран.
2. Изберете една от кутиите с името **Нерегистрирано табло за обяви**.

Забележка:

Ако се покаже екранът за въвеждане на парола, въведете паролата.

3. Направете настройки за елементите на екрана.
 - Въведете име в **Име (задължително)**
 - Въведете допълнителен адрес в **Подадрес (SEP)**
 - Въведете парола в **Парола(PWD)**
4. Извършете подходящите настройки като **Изв. резултат от изпр.**

Забележка:

*Ако задавате парола в **Парола за отв. на кутия**, ще бъдете помолени да въведете парола при следващото отваряне на кутията.*

5. Изберете **ОК**, за да приложите настройките.

За извеждане на екрана за смяна на настройките или за изтриване на регистрираните кутии изберете кутията, която искате да промените/изтриете, след което докоснете .

Съхранение на документ в кутията за бюлетини

1. Изберете **Факс кутия** от началния екран, след което изберете **Ел.изпр.заяв. получ.факс/Т.**
2. Изберете една от кутиите за бюлетини, които вече са регистрирани.
Ако се покаже екранът за въвеждане на парола, въведете паролата, за да отворите кутията.
3. Докоснете **Добавяне на документ**.
4. На показания горен екран на факса проверете настройките на факса и след това докоснете , за да сканирате и запишете документа.

За да проверите документа, който сте записали, изберете **Факс кутия > Ел.изпр.заяв. получ.факс/Т.**, изберете полето, съдържащо документа, който искате да проверите, след което докоснете **Проверка на документ**. На показания екран можете да прегледате, отпечатате или изтриете сканирания документ.

Изпращане на множество страници от един монохромен документ (Директно изпращане)

При изпращане на монохромен факс, сканираният документ временно се съхранява в паметта на принтера. Изпращането на много страници може да причини изчерпване на паметта на принтера и прекратяване на операцията. Можете да избегнете това, като активирате функцията **Директно изпращане**, но имайте предвид, че изпращането по този начин отнема по-дълго време, защото принтерът извършва едновременно сканиране и изпращане. Можете да използвате тази функция, когато има само един получател.

Достъп до менюто

Можете да намерите менюто на контролния панел на принтера по-долу.

Факс > Настройки на факс > Директно изпращане

Прекъсване и изпращане на факс (Приоритетно изпр.)

Можете да изпратите спешен документ с приоритет пред други, чакащи да бъдат изпратени.

Забележка:

Не можете да изпратите документ приоритетно, едновременно с извършването на следните действия, защото принтерът не може да приеме друг факс.

- Изпращане на черно-бял факс с активиран **Директно изпращане**
- Изпращане на цветен факс
- Изпращане на факс чрез набиране от свързан телефон
- Изпращане на факс, изпратен от компютъра (освен при изпращане от паметта)

Достъп до менюто

Можете да намерите менюто на контролния панел на принтера по-долу.

Факс > Настройки на факс > Приоритетно изпр..

Още по темата

➔ [“Проверка на състоянието или регистрите на задания за факс” на страница 274](#)

Изпращане на черно-бели факсове в определено време (Изпращане на факс по-късно)

Можете да зададете изпращане на факс в определено време. Когато времето за изпращане е предварително зададено, могат да бъдат изпращани единствено черно-бели факсове.

Достъп до менюто

Можете да намерите менюто на контролния панел на принтера по-долу.

Факс > Настройки на факс > Изпращане на факс по-късно

Активирайте **Изпращане на факс по-късно**, след което посочете времето за изпращане на факса.

Забележка:

За да отмените факса, докато принтерът изчаква посоченото време за пристигане, отменете го от .

Още по темата

➔ [“Проверка на състоянието или регистрите на задания за факс” на страница 274](#)

Изпращане на документи с различни размери с помощта на ADF (Непрекъснато сканиране (ADF))

Като изпращате факсове чрез поставяне на оригинали един по един или като поставяте оригинали по размер в ADF, можете да ги изпращате като един документ в оригиналните им размери, A3, B4 или A4.

Забележка:

- Дори ако **Непрекъснато сканиране (ADF)** не е разрешено, можете да изпратите точните размери на оригиналите, когато всички условия по-долу са изпълнени.
 - Смесените документи съдържат само оригинали в A3 пейзажен формат и A4 портретен формат.
 - **Авт. завъртане** е настроен на **Вкл.** (по подразбиране е **Вкл.**)
 - **Директно изпращане** е настроен на **Изкл.** (по подразбиране е **Изкл.**)
 - Ако поставите смесени оригинали с различни размери в ADF, оригиналите се изпращат с ширината на най-широкия лист между тях и дължината на всеки от оригиналите.
1. Поставете първата партида от оригинали с един и същ размер.
 2. Изберете **Факс** от началния екран.

3. Посочете получателя.

[“Избиране на получатели” на страница 248](#)

4. Изберете раздела **Настройки на факс**, след което докоснете **Непрекъснато сканиране (ADF)** за настройка на тази опция на **Вкл.**.

Можете също да извършите настройки, като например за разделителна способност и за метод на изпращане, както е необходимо.

5. Докоснете  (**Изпращане**).

6. Когато сканирането на първия набор от оригинали завърши и се изведе съобщение на контролния панел, което Ви подканва да сканирате следващия набор от оригинали, поставете следващите оригинали, след което изберете **Старт на сканирането**.

Забележка:

*Ако не предприемете никакво действие в продължение на зададеното време в **Време на изчакване на следващ оригинал**, след като сте били подканени да зададете следващите оригинали, принтерът преустановява съхраняването и започва изпращането на документа.*

Изпращане на факс с Подадрес (SUB) и Парола(SID)

Можете да изпращате факсове към поверителни кутии или към препращащи кутии във факс апарата на получателя, когато факс апаратът на получателя разполага с функция за получаване на поверителни факсове или препращащи факсове. Получателят може да ги получи безопасно или може да ги препрати до определени местоназначения на факс.

1. Поставете оригиналите.
2. Изберете **Факс** от началния екран.
3. Изберете **Контакти** и изберете получател с регистриран допълнителен адрес и парола.
Можете също да изберете получател от **Най-нови**, ако е бил изпратен с допълнителен адрес и парола.
4. Изберете раздел **Настройки на факс**, след което задайте настройки, като например резолюция и метод на изпращане, както е необходимо.

[“Настройки на факс” на страница 263](#)

5. Изпращане на факса.

Още по темата

➔ [“Регистрация на контакти” на страница 90](#)



Изпращане на едни и същи документи няколко пъти

Тъй като можете да изпращате факсове с помощта на документи, съхранени в принтера, можете да спестите времето за сканиране на документи, когато желаете да изпращате често същия документ. Можете да съхранявате до 200 страници от един черно-бял документ. Можете да съхранявате 10 документа в кутията за записани документи на принтера.

Забележка:

Съхраняването на 10 документа може да не е възможно в зависимост от условията на използване, например размера на файла със записаните документи.

Съхраняване на факс без посочване на получател (Запам. факс д.)

1. Поставете оригиналите.
2. Изберете **Факс кутия** от началния екран.
3. Изберете **Съхранени документи**, докоснете  (Меню на кутия), след което изберете **Запам. факс д.**
4. В изведения раздел **Настройки на факс** извършете настройки, като напр. за разделителната способност, както е необходимо.
5. Докоснете , за да запишете документа.

След приключване на съхранението на документа можете да прегледате сканираното изображение, като изберете **Факс кутия** > **Съхранени документи**, след което докоснете кутията за документа, или можете да го изтриете, като докоснете  от дясната страна на кутията за документа.

Изпращане на факсове с помощта на функцията за съхранени документи

1. Изберете **Факс кутия** от началния екран, след което изберете **Съхранени документи**.
2. Изберете документа, който искате да изпратите, проверете съдържанието на документа, след което изберете **Начало на изпращане**.
При извеждане на съобщението **Изтриване на този документ след изпращане?**, изберете **Да** или **Не**.
3. Посочете получателя.
4. Изберете раздел **Настройки на факс**, след което задайте настройки, като например метод на изпращане, както е необходимо.
[“Настройки на факс” на страница 263](#)
5. Докоснете  за изпращане на факса.

Още по темата

- ➔ [“Съхранени документи:” на страница 269](#)
- ➔ [“Проверка на състоянието или регистрите на задания за факс” на страница 274](#)

Получаване на факсове на принтер

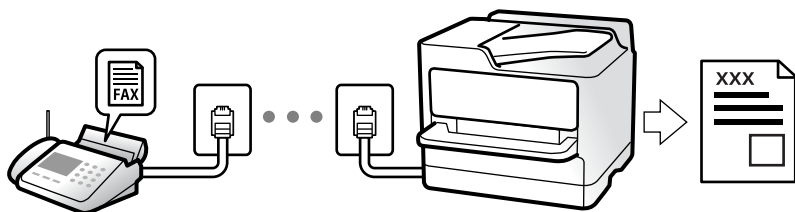

Ако принтерът е свързан към телефонната линия и основните настройки са завършени с помощта на Помощник за настройка на факс, Вие можете да получавате факсове.

Можете да запазвате получените факсове, да ги проверявате на екрана на принтера и да ги препращате.

Получените факсове се отпечатват в първоначалните настройки на принтера.

Когато желаете да проверите състоянието на настройките за факс, можете да отпечатате **Списък с настр. за факс**, като изберете **Факс** >  (Още) > **Отчет за факсове** > **Списък с настр. за факс**.

Забележка:

- Не можете да правите следното, докато получавате факс.
 - Да получавате други факсове едновременно на същата линия
 - Да изпращате факсове на същата линия
- Можете да извършвате операции за изпращане на факс (до момента на резервиране на задание), дори по време на получаване на факс.

Не можете обаче да извършвате операции за изпращане на факсове за задания, които не могат да се резервират, като изпращане чрез **Свързан** или **Директно изпращане**.

Получаване на входящи факсове

Има две опции в **Режим на получаване**.

Още по темата

- ➔ [“Използване на режим Ръчно” на страница 257](#)
- ➔ [“Използване на режим Авт.” на страница 258](#)

Използване на режим Ръчно

Този режим се използва основно за извършване на телефонни обаждания, но и за изпращане на факсове.

Получаване на факсове

Когато телефонът позвъни можете да отговорите ръчно на позвъняването, като вдигнете слушалката.

- Когато чуете сигнал за факс (бод):

Изберете **Факс** на началния екран на принтера, изберете **Изпр./ получаване** > **Получаване**, след което докоснете . След като принтерът започне да получава факса, можете да затворите слушалката.
- Ако позвъняването е за гласово повикване:

Можете да отговорите на обаждането, както обикновено.

Получаване на факсове само с помощта на свързания телефон

Когато е зададено **Дистанционно получаване**, можете да получавате факсове единствено като въведете **Код за стартиране**.

Когато телефонът позвъни, вдигнете слушалката. След като чуете факс сигнал (бод), наберете двуцифрения **Код за стартиране** и затворете слушалката. Ако не знаете кода за старт, се свържете с Вашия администратор.

Използване на режим Авт.

Този режим Ви позволява да използвате линията за следните употреби.

- Използване на линията само за изпращане на факсове (не е необходим външен телефон)
- Използване на линията основно за изпращане на факсове и понякога за телефонни обаждания

Получаване на факсове без външно телефонно устройство

Принтерът превключва автоматично за получаване на факсове, когато броят позвънявания, който сте задали в **Позвънявания до отговор**, завърши.

Получаване на факсове с външно телефонно устройство

Принтер с външно телефонно устройство работи по следния начин.

- При отговор на телефонния секретар в рамките на зададения брой позвънявания в **Позвънявания до отговор**:
 - Ако позвъняването е за факс: принтерът автоматично превключва на получаване на факсове.
 - Ако позвъняването е за гласово повикване; телефонният секретар може да получава гласови повиквания и да записва гласови съобщения.
- При вдигане на слушалката в рамките на зададения брой позвънявания в **Позвънявания до отговор**:
 - Ако позвъняването е за факс: задръжте линията, докато принтерът започне автоматично да получава факса. След като принтерът започне да получава факса, Вие можете да затворите слушалката. За да започнете да получавате факсове незабавно, използвайте същите стъпки като за **Ръчно**. Можете да получите факса чрез същите стъпки като за **Ръчно**. Изберете **Факс** от началния екран, след което изберете **Изпр./ получаване > Получаване**. След това докоснете **◆** и затворете слушалката.
 - Ако позвъняването е за гласово повикване: можете да отговорите на обаждането, както обикновено.
- Когато позвъняването спре и принтерът автоматично превключва на получаване на факсове:
 - Ако позвъняването е за факс: принтерът започва да получава факсове.
 - Ако позвъняването е за гласово повикване: не можете да отговорите на обаждането. Помолете лицето да Ви се обади.

Забележка:

*Задайте броя позвънявания за отговор за телефонния секретар на по-нисък брой в сравнение с броя позвънявания, зададен в **Позвънявания до отговор**. В противен случай, телефонният секретар няма да може да получава гласови повиквания, за да записва гласови съобщения. За подробности относно настройка на телефонния секретар вижте предоставеното с телефонния секретар ръководство.*

Получаване на факсове чрез извършване на телефонно обаждане

Можете да получите факс, съхранен в друга факс машина чрез набиране на номера на факса.

Още по темата

- ➔ [“Изпращане на факсове след потвърждаване на състоянието на подателя” на страница 259](#)
- ➔ [“Получаване на факс по заявка \(Факс по заявка\)” на страница 259](#)
- ➔ [“Получаване на факсове от кутия с допълнителен адрес \(SEP\) и парола \(PWD\) \(Факс по заявка\)” на страница 260](#)

Изпращане на факсове след потвърждаване на състоянието на подателя

Можете да получавате факс, докато слушате звуци или глас през високоговорителя на принтера по време на набиране, комуникиране или предаване. Можете да използвате тази функция, когато желаете да получите факс от услуга за информация за факс, като следвате аудиоръководство.

1. Изберете **Факс** от началния екран.
2. Докоснете , след което посочете подателя.

Забележка:

Можете да настроите силата на звука на високоговорителя.

3. Изчакайте, докато подателят отговори на обаждането. Когато чуete факс сигнал, изберете **Изпр./ получаване** в горния десен ъгъл на LCD екрана, след което докоснете **Получаване**.

Забележка:

При получаване на факс от услуга за информация за факс и чуete аудиоуказанията, следвайте ги, за да извършите необходимите действия.

4. Докоснете , за да започнете да получавате факса.

Получаване на факс по заявка (Факс по заявка)

Можете да получите факс, съхранен в друга факс машина чрез набиране на номера на факса. Използвайте тази функция, за да получите документ от информационно обслужване за факс.

Забележка:

- Ако информационното обслужване за факс има функция за аудиоуказания, които трябва да следвате, за да получите документ, не можете да използвате тази функция.
- За да получите документ от информационното обслужване за факс, което използва аудио указания, просто наберете номера на факса с помощта на функцията **Свързан** или **свързания телефон** и използвайте телефона и принтера, като следвате аудио указанията.

1. Изберете **Факс** от началния екран.
2. Докоснете  (Още).
3. Изберете **Разширен факс**.

4. Докоснете полето **Факс по заявка**, за да настроите на **Вкл.**
5. Докоснете **Затвори**, после докоснете **Затвори** отново.
6. Въведете номер на факс.



Забележка:

Ако не можете ръчно да въведате номер на факс, **Огр. за директно набиране в Настройки за сигурност е зададено на Вкл.** Изберете получатели на факсове от списъка с контакти или хронологията за изпратени факсове.

7. Докоснете , за да започнете **Факс по заявка**.

Получаване на факсове от кутия с допълнителен адрес (SEP) и парола (PWD) (Факс по заявка)

Чрез набиране на подател Вие можете да получите факсове от кутия, записана на факса на подателя, с функция за допълнителен адрес (SEP) и парола (PWD). За да използвате тази функция, регистрирайте предварително контакта с допълнителен адрес (SEP) и парола (PWD) в списъка с контакти.

1. Изберете **Факс** от началния екран.
2. Изберете  (Още).
3. Изберете **Разширен факс**.
4. Докоснете **Факс по заявка**, за да настроите на **Вкл.**
5. Докоснете **Затвори**, после докоснете **Затвори** отново.
6. Изберете **Контакти**, след което изберете контакта с регистрирания допълнителен адрес (SEP) и парола (PWD), които да отговарят на целевата кутия.
7. Докоснете , за да започнете **Факс по заявка**.

Още по темата

➔ [“Регистрация на контакти” на страница 90](#)

Запис и препращане на получени факсове

Резюме на функциите

Ако организацията Ви разполага с администратор на принтера, свържете се с него, за да провери състоянието на настройките на принтера.

Запазване на получени факсове в принтера

Получените факсове могат да бъдат запазени в принтера и можете да ги прегледате на екрана на принтера. Можете да отпечатвате само факсовете, които желаете да отпечатвате, или да изтривате ненужни факсове.

Запазване и/или препращане на получени факсове до местоназначения, различни от принтера

Като местоназначения можете да зададете следните.

- Компютър (PC-FAX приемане)
- Външно устройство с памет
- Имейл адрес
- Споделена папка в мрежа
- Облачна услуга (онлайн хранилище)
- Друг факс апарат

Забележка:

- Данните за факс се запазват като PDF или TIFF файл, освен за облачни услуги и други факс машини.
- Данните за факс се запазват като PDF файл за облачни услуги.
- Цветните документи не могат да бъдат препратени към друга факс машина. Те се обработват като документи, които не са били препратени.

Сортиране на получени факсове чрез условия като допълнителен адрес и парола

Можете да сортирате и запазвате получени факсове във входящата кутия или в кутиите за бюлетини. Можете също да препращате получени факсове до местоназначения, различни от принтера.

- Имейл адрес
- Споделена папка в мрежа
- Облачна услуга (онлайн хранилище)
- Друг факс апарат

Забележка:

- Данните за факс се запазват като PDF или TIFF файл, освен за облачни услуги и други факс машини.
- Данните за факс се запазват като PDF файл за облачни услуги.
- Цветните документи не могат да бъдат препратени към друга факс машина. Те се обработват като документи, които не са били препратени.
- Можете да отпечатате условията за запазване/препращане, зададени в принтера. Изберете **Факс** на началния екран, след което изберете  (Още) > **Отчет за факсове** > **Списък с усл. записв./препр..**

Още по темата

- ➔ [“Настройки за запазване и препращане на получени факсове” на страница 132](#)
- ➔ [“Настройки за запис и препращане на факсове със специфични условия” на страница 137](#)
- ➔ [“Преглед на получени факсове на LCD екрана на принтера” на страница 261](#)

Преглед на получени факсове на LCD екрана на принтера

За да преглеждате получени факсове на екрана на принтера, трябва да извършите настройки на принтера предварително.

[“Извършване на настройки за запазване за получаване на факсове” на страница 133](#)





1. Изберете **Факс кутия** от началния екран.

Забележка:

Когато има получени факсове, които не са прочетени, броят на непрочетените документи е показан в  в началния екран.

2. Изберете **Входяща кутия/Повер..**
3. Изберете входящата кутия или поверителната кутия, които искате да прегледате.
4. Ако входящата кутия или поверителната кутия са защитени с парола, въведете паролата на съответната кутия.
5. От списъка изберете факса, който искате да прегледате.

Съдържанието на факса се показва.

-  : завърта изображението с 90 градуса надясно.
 -  : придвижва екрана в посоката на стрелките.
 -  : намалява или увеличава.
 -  : премества към предишната или следващата страница.
 -  : Извежда менюта като запазване и препращане.
 - За да скриете оперативните икони, докоснете някъде (но не върху иконите) на екрана за предварителен преглед. Докоснете отново, за да се покажат иконите.
6. Изберете дали документът, който сте прегледали, да бъде отпечатан или изтрит, след което следвайте инструкциите на екрана.



Важно:

Ако паметта на принтера се запълни, получаването и изпращането на факсове е невъзможно. Изтрийте документи, които вече сте прочели или отпечатали.

Още по темата

- ➔ [“Входяща кутия/Повер.” на страница 267](#)
- ➔ [“Стойност по подразбиране на администраторската парола” на страница 19](#)

Опции на менюто за изпращане на факс

Получател

Изберете менютата от контролния панел, както е описано по-долу.

Факс > Получател

Клавиат.:

Въведете факс номер ръчно.

Контакти:

Изберете получател от списъка с контакти. Можете да добавите или редактирате контакт.

Най-нови:

Изберете получател от хронологията с изпратените факсове. Можете също така да добавите получател към списъка с контакти.

Настройки на факс

Изберете менютата от контролния панел, както е описано по-долу.

Факс > Настройки на факс

Бутон за бърза опер.:

Назначаването на до три често използвани елемента като **Хронология на предаване** и **Ориг. Тип** в **Настройки > Общи настройки > Настройки на факс > Бутон за бърза опер.** извежда елементите в горната част на раздела **Настройки на факс**.

Настройки на сканиране:

Разд. сп.:

Изберете резолюция за изходящите факсове. Ако изберете по-висока разделителна способност, размерът на данните става по-голям и изпращането на факса отнема време.

Плътност:

Задава плътност за изходящите факсове. + прави плътността по-тъмна, а - я прави по-светла.

Ориг. Тип:

Изберете вида на оригинала.

Премахване на Фон:

Изберете затъмнението на фона. Докоснете +, за да изсветлите (да направите по-бял) фона, и докоснете -, за да го затъмните (да го направите по-черен).

Ако изберете **Авт.**, цветовете на фона на оригиналите се откриват и се премахват или изсветляват автоматично. Не се прилага правилно, ако цветът на фона е прекалено тъмен или не е открит.

Рязкост:

Подчертава или разфокусира контурите на изображението. + подобрява остротата, а - разфокусира остротата.

ADF двустр.:

Сканира двете страни на оригинала, поставени в ADF, и изпраща черно-бял факс.

Непрекъснато сканиране (ADF):

Изпращане на факсове чрез поставяне на оригинали един по един или чрез поставяне на оригинали по размер, можете да ги изпращате като един документ в оригиналния им размер.

[“Изпращане на документи с различни размери с помощта на ADF \(Непрекъснато сканиране \(ADF\)\)” на страница 254](#)

Оригинален размер (стъкло):

Изберете размера и ориентацията на оригиналите, които сте поставили върху стъкло на скенера.

Режим цвят:

Изберете цветно или монохромно сканиране.

Настройки за изпращане на факс:

Директно изпращане:

Изпраща черно-бял факс, като същевременно сканира оригинали. Тъй като сканираните оригинали не се съхраняват временно в паметта на принтера, дори при изпращане на голям обем страници, можете да избегнете грешки на принтера поради липса на памет. Имайте предвид, че изпращането с помощта на тази функция отнема по-дълго време, отколкото ако не използвате тази функция.

Не можете да изпращате тази функция, когато:

- Изпращате факс с опцията **ADF двустр.**
- Изпращане на факс към множество получатели

[“Изпращане на множество страници от един монохромен документ \(Директно изпращане\)” на страница 253](#)

Приоритетно изпр.:

Изпраща текущия факс преди други факсове, които чакат да бъдат изпратени.

[“Прекъсване и изпращане на факс \(Приоритетно изпр.\)” на страница 253](#)

Изпращане на факс по-късно:

Изпраща факс в часа, посочен от Вас. Достъпен е само монохромен факс, когато използвате тази опция.

[“Изпращане на черно-бели факсове в определено време \(Изпращане на факс по-късно\)” на страница 254](#)

Добави инфо за подателя:

Добави инфо за подателя:

Изберете позицията, в която искате да включите заглавна информация (име на подател и номер на факс) в изходящия факс, или да не се включва информация.

- Изкл.:** изпраща факс без заглавна информация.
- Външна стр. на изобр.:** изпраща факс със заглавна информация в горното бяло поле на факса. Това предпазва застъпването на заглавния ред със сканираното изображение, но е възможно полученият от получателя факс да се разпечата на две страници в зависимост от размера на оригиналите.

- Вътрешност на изобр.:** изпраща факс със заглавна информация на приблизително 7 мм по-ниско от горната част на сканираното изображение. Заглавната част може да се застъпи с изображението, но полученият факс няма да се раздели на два документа.

Заглавка на факс:

Избира заглавен ред за получателя. За да използвате тази функция трябва да регистрирате няколко заглавни реда предварително.

Допълнителна информация:

Изберете информацията, която искате да добавите. Можете да избирате една опция от **Вашият тел. Номер**, **Списък на местоназначение** и **Няма**.

Изв. резултат от изпр.:

Изпраща известие, след като изпратите факс.

Получател:

Изберете получател от списъка с контакти, за да изпратите известие, след като изпратите факс.

Отчет за предаване:

Отпечатва отчет за предаване, след като изпратите факс.

Печат при грешка отпечатва отчет единствено при възникване на грешка.

Когато **Прикачване на изобр. към отчет** е зададено в **Настройки > Общи настройки > Настройки на факс > Настройки за отчет**, факсът с грешка също се отпечатва с отчета.

Архив:

Записва архивно копие на изпратения факс, което се сканира и записва в паметта на принтера автоматично. Функцията за архивиране е налична при следните ситуации.

- Изпращате черно-бял факс
- Изпращате факс с функцията **Изпращане на факс по-късно**
- Изпращате факс с функцията **Пакетно изпращане**
- Изпращате факс с функцията **Запам. факс д.**

Местоназначение на архив:

Изберете местоназначение за архивиране.

Още

Изберете  във **Факс** на началния екран за извеждане на менюто **Още**.

Хронология на предаване:

Можете да проверите хронологията на изпратените или получените факсове.

Обърнете внимание, че можете да проверите хронологията на изпратените или получените факсове от **Job/Status**.

Отчет за факсове:

Последно предаване:

Отпечатва отчет за последния факс, който е бил изпратен или получен чрез поискване.

Регистър факсове:

Отпечатва отчет за изпращането. Можете да зададете автоматично отпечатване на отчета с помощта на следното меню.

Настройки > Общи настройки > Настройки на факс > Настройки за отчет > Автоматичен печат на факс хронология

Съхранени факс документи:

Отпечатва списък на факс документи, съхранявани в паметта на принтера, като недовършени заявки.

Списък с настр. за факс:

Отпечатва текущите настройки на факса.

Списък с усл. записв./ препр.:

Отпечатва условен списък за запазване/препращане.

Проследяване на протокол:

Отпечатва отчет за последния факс, който е бил изпратен или получен.

Разширен факс:

Факс по заявка:

Когато това е зададено на **Вкл.** и се обадите на номера на факс на подателя, можете да получавате документи от факс апарата на подателя.

[“Получаване на факс по заявка \(Факс по заявка\)” на страница 259](#)

Елемент за изпр. на заявка за получ. на факс/Табло:

Когато това е зададено на **Вкл.** чрез избиране на кутия за изпращане при поискване или разпределителна кутия за бюлетини, можете да сканирате и съхранявате документи в избраната кутия, като докоснете  в раздела **Настройки на факс**.

Можете да запазите един документ в кутията за изпращане при поискване.

[“Изпращане на факсове по заявка \(кутия Изпращане на запитване\)” на страница 251](#)

Можете да съхранявате до 10 документа в до 10 табла за бюлетини в принтера, но трябва да ги регистрирате от **Факс кутия**, преди да ги съхранените.

[“Изпращане на факсове по заявка \(кутия за бюлетини\)” на страница 252](#)

Запам. факс д.:

Когато това е зададено на **Вкл.** и докоснете  в раздела **Настройки на факс**, можете да сканирате и съхранявате документите в кутията **Съхранени документи**. Можете да съхранявате до 10 документа.

Можете също да сканирате и запазвате документи в кутията **Съхранени документи от Факс кутия**.

[“Съхраняване на факс без посочване на получател \(Запам. факс д.\)” на страница 256](#)

Факс кутия:

Влезте в **Факс кутия** от началния екран.

Факс кутия включва следните кутии.

- Входяща кутия
- Поверителни кутии
- Кутия Съхранени документи
- Кутия Изпращане на запитване
- Кутия за бюлетини

[“Опции на менюто за Факс кутия” на страница 267](#)

Настройки на факс:

Влезте в **Настройки > Общи настройки > Настройки на факс**. Влезте в менюто за настройки като администратор на принтера.

[“Настройки на факс” на страница 430](#)

Опции на менюто за Факс кутия

Входяща кутия/Повер.

Можете да намерите **Входяща кутия/Повер.** в **Факс кутия** на началния екран.

Кутия с входящи и поверителни кутии (Списък)

Кутия с входящи и поверителни кутии са в **Факс кутия > Входяща кутия/Повер..**

Можете да запазвате общо до 200 документа във входящата кутия и в поверителната кутия.







Можете да използвате една входяща кутия и да регистрирате до 10 поверителни кутии. Името на кутията се извежда в самата кутия. **Поверителен XX** е името по подразбиране за всяка поверителна кутия.

Кутия с входящи и поверителни кутии

Извежда списъка с получени факсове по дата на получаване, име на подател и страници.

Докоснете един от факсовете от списъка, за да отворите екрана за преглед, и можете да проверите съдържанието на факса. Можете да отпечатвате или изтривате факса, докато го преглеждате.

екран за преглед

-   : Намалява или увеличава.
-  : Завърта изображението с 90 градуса надясно.
-     : Придвижва екрана в посоката на стрелките.

-   : Премества към предишната или следващата страница.

За да скриете оперативните икони, докоснете някъде (но не върху иконите) на екрана за преглед. Докоснете отново, за да се покажат иконите.

 (меню за преглед)

- Зап. в устр. с памет
- Препращане(имейл)
- Препращане(Мрежова папка)
- Препращане(Облак)
- Изпращане на факс
- Детайли

При извеждане на съобщението **Изтриване след завършване** изберете **Вкл.** за изтриване на факсове след извършване на процеси като **Зап. в устр. с памет** или **Препращане(имейл)**.

 (Меню на кутия)

Печат на всички:

Това се извежда само когато в кутията има съхранени факсове. Отпечатва всички факсове в кутията. Изберете **Вкл. в Изтриване след завършване** за изтриване на всички факсове, когато отпечатването завърши.

Запиши всички в Устройство с памет:

Това се извежда само когато в кутията има съхранени факсове. Запазва всички факсове във външни устройства с памет в кутията. Изберете **Вкл. в Изтриване след завършване** за изтриване на всички документи, когато запазването завърши.

Изтрий всички прочетени:

Това се извежда само когато в кутията има документи. Изтрива всички прочетени документи в кутията.

Изтрий всички непрочетени:

Това се извежда само когато в кутията има документи. Изтрива всички непрочетени документи в кутията.

Изтриване на всички:

Това се извежда само когато в кутията има съхранени факсове. Изтрива всички факсове в кутията.

Настройки:

Следните елементи се извеждат, когато изберете **Кутия с входящи > Меню на кутия > Настройки**.

- Опции при запълнена памет: изберете една опция за отпечатване или за отмяна на входящи факсове след запълване на кутията.

- Настройки на паролата с кутия входящи: можете да зададете парола или да я промените.
- Автоматично изтриване на получени факсове: изберете **Вкл.** за автоматично изтриване на получените факс документи във входящата кутия, след определен период от време. Когато сте избрали **Следване на настройки на факс**, се използват следните настройки.

Настройки > Общи настройки > Настройки на факс > Настройки за получаване > Настройки на запис/ препр. > Общи настройки > Настройки за изтриване на документи в кутия

Следните елементи се извеждат, когато изберете поверителна кутия и изберете **Меню на кутия > Настройки**.

- Име: въведете име за поверителната кутия.
- Парола за отв. на кутия: можете да зададете парола или да я промените.
- Автоматично изтриване на получени факсове: изберете **Вкл.** за автоматично изтриване на получените факс документи във входящата кутия, след определен период от време.

Изтриване на кутия:

Този елемент се извежда само когато изберете поверителна кутия и изберете **Меню на кутия**. Изчиства текущите настройки за конфиденциални кутии и изтрива записаните документи.

Още по темата

- ➔ [“Настройки за запазване и препращане на получени факсове” на страница 132](#)
- ➔ [“Настройки за запис и препращане на факсове със специфични условия” на страница 137](#)
- ➔ [“Проверка на хронологията на факса” на страница 276](#)

Съхранени документи:

Можете да намерите **Съхранени документи в Факс кутия** на началния екран.

Можете да съхранявате до 200 страници от един черно-бял документ и до 10 документа в кутията. Това Ви позволява да си спестите времето за сканиране на документи в случаите, когато изпращате един и същ документ често.

Забележка:



Може да не успеете да запазите 10 документа в зависимост от условията на ползване, като например размера на запазените документи.







Кутия със съхранени документи

Извежда списъка със съхранени документи със съхранени дати и страници.

Докоснете един от съхранените документи от изведения списък за извеждане на екрана за преглед. Докоснете **Начало на изпращане**, за да отидете на екрана за изпращане на факсове, или докоснете **Изтриване** за изтриване на документа, докато го преглеждате.

екран за преглед

-   : Намалява или увеличава.

-  : Завърта изображението с 90 градуса надясно.
-     : Придвижва екрана в посоката на стрелките.
-   : Премества към предишната или следващата страница.

За да скриете оперативните икони, докоснете някъде (но не върху иконите) на екрана за преглед. Докоснете отново, за да се покажат иконите.

 (меню за преглед)

- Зап. в устр. с памет
- Препращане(имейл)
- Препращане(Мрежова папка)
- Препращане(Облак)
- Печат

При извеждане на съобщението **Изтриване след завършване** изберете **Вкл.** за изтриване на факсове след извършване на процеси като **Зап. в устр. с памет** или **Препращане(имейл)**.

 (Меню на кутия)

Запам. факс д.:

Извежда екрана за раздела **Факс > Настройки на факс**. Докоснете  на екрана, за да започнете да сканирате документи, които да се съхранят в Кутия със съхранени документи.

Печат на всички:

Това се извежда само когато в кутията има съхранени факсове. Отпечатва всички факсове в кутията. Изберете **Вкл.** в **Изтриване след завършване** за изтриване на всички факсове, когато отпечатването завърши.

Запиши всички в Устройство с памет:

Това се извежда само когато в кутията има съхранени факсове. Запазва всички факсове във външни устройства с памет в кутията. Изберете **Вкл.** в **Изтриване след завършване** за изтриване на всички документи, когато запазването завърши.

Изтриване на всички:

Това се извежда само когато в кутията има съхранени факсове. Изтрива всички факсове в кутията.

Настройки:

Парола за отв. на кутия: Можете да зададете парола или да я промените.

Още по темата

- ➔ “Изпращане на едни и същи документи няколко пъти” на страница 255
- ➔ “Проверка на хронологията на факса” на страница 276

Ел.изпр.заяв. получ.факс/Т.

Можете да намерите **Ел.изпр.заяв. получ.факс/Т.** в **Факс кутия** на началния екран.

Има кутия за изпращане при поискване и 10 кутии за бюлетини. Можете да съхранявате до 200 страници от един документ в черно-бяло и един документ във всяка кутия.

Изпращане на запитване:

Можете да намерите **Изпращане на запитване** във **Факс кутия > Ел.изпр.заяв. получ.факс/Т.**

Кутия за Изпращане на елемент за изпращане на заявка за получаване на факс:

Добавяне на документ:









Извежда екрана за раздела **Факс > Настройки на факс**. Докоснете  на екрана, за да започнете да сканирате документи, които да се съхранят в кутията.

Когато документът е в кутията, вместо това се извежда **Проверка на документ**.

Проверка на документ:

Извежда екрана за преглед, когато в кутията има документ. Можете да отпечатвате или изтривате документа, докато го преглеждате.

екран за преглед

-   : Намалява или увеличава.
-  : Завърта изображението с 90 градуса надясно.
-     : Придвижва екрана в посоката на стрелките.
-   : Премества към предишната или следващата страница.

За да скриете оперативните икони, докоснете някъде (но не върху иконите) на екрана за преглед. Докоснете отново, за да се покажат иконите.

 (меню за преглед)

- Зап. в устр. с памет
- Препращане(имейл)
- Препращане(Мрежова папка)
- Препращане(Облак)
- Изпращане на факс

При извеждане на съобщението **Изтриване след завършване** изберете **Вкл.** за изтриване на факсове след извършване на процеси като **Зап. в устр. с памет** или **Препращане(имейл)**.

 (Меню)

Изтриване на документ:

Този елемент се извежда само когато в кутията има съхранен документ. Изтрива документа, съхранен в кутията.

Настройки:

- Парола за отв. на кутия: Можете да зададете парола или да я промените.
- Авт.изтр.след Ел.за изпр. заявка за получ. на факс: Направете настройка на **Вкл.** за изтриване на документа в кутията, когато следващата заявка от получателя за изпращане на документ (Изпращане на запитване) завърши.
- Изв. резултат от изпр.: Когато **Имейл известия** е зададено на **Вкл.**, принтерът изпраща известие до местоназначението, посочено в **Получател**, когато е завършена заявка за изпращане на документа (Изпращане на запитване).

Още по темата

- ➔ [“Изпращане на факсове по заявка \(кутия Изпращане на запитване\)” на страница 251](#)
- ➔ [“Проверка на хронологията на факса” на страница 276](#)

Нерегистрирано табло за обяви:

Можете да намерите **Нерегистрирано табло за обяви** във **Факс кутия > Ел.изпр.заяв. получ.факс/Т.** Изберете една от кутиите **Нерегистрирано табло за обяви**. След регистриране на табло регистрираното име се извежда в кутията вместо **Нерегистрирано табло за обяви**.

Можете да регистрирате до 10 табла за бюлетини.

Настройки на кутия на табло за обяви:

Име (задължително):

Въведете име за кутията за бюлетини.

Подадрес (SEP):

Задайте **Подадрес (SEP)**. Ако зададеният тук вторичен адрес съвпада с вторичния адрес от машината за получаване на факсове, която поддържа вторични адреси, документът, съхранен в кутията, ще се изпрати към факс машината.

Парола(PWD):

Задайте **Парола(PWD)**. Ако зададената тук парола съвпада с паролата от машината за получаване на факсове, която поддържа пароли, документът, съхранен в кутията, ще се изпрати към факс машината.

Парола за отв. на кутия:

Задайте или сменете паролата, използвана за отваряне на кутията.

Авт.изтр.след Ел.за изпр. заявка за получ. на факс:

Задаването на това на **Вкл.** изтрива документа в кутията, когато следващата заявка от получателя за изпращане на документ (Изпращане на запитване) завърши.

Изв. резултат от изпр.:

Когато **Имейл известия** е зададено на **Вкл.**, принтерът изпраща известие до **Получател**, когато е завършена заявка за изпращане на документа (Изпращане на запитване).

Още по темата

➔ “Изпращане на факсове по заявка (кутия за бюлетини)” на страница 252

➔ “Всяко регистрирано табло за бюлетини” на страница 273

Всяко регистрирано табло за бюлетини

Можете да намерите табла за бюлетини във **Факс кутия > Ел.изпр.заяв. получ.факс/Т.** Изберете кутията, за която е изведено регистрираното име. Името, изведено на кутията, е името, което е регистрирано в **Нерегистрирано табло за обяви**.

Можете да регистрирате до 10 табла за бюлетини.

(Регистрирано име на табло за бюлетини)

Добавяне на документ:









Извежда екрана за раздела **Факс > Настройки на факс**. Докоснете  на екрана, за да започнете да сканирате документи, които да се съхранят в кутията.

Когато документът е в кутията, вместо това се извежда **Проверка на документ**.

Проверка на документ:

Извежда екрана за преглед, когато в кутията има документ. Можете да отпечатвате или изтривате документа, докато го преглеждате.

екран за преглед

-   : Намалява или увеличава.
-  : Завърта изображението с 90 градуса надясно.
-     : Придвижва екрана в посоката на стрелките.
-   : Премества към предишната или следващата страница.

За да скриете оперативните икони, докоснете някъде (но не върху иконите) на екрана за преглед. Докоснете отново, за да се покажат иконите.

 (меню за преглед)

- Зап. в устр. с памет
- Препращане(имейл)
- Препращане(Мрежова папка)
- Препращане(Облак)
- Изпращане на факс

При извеждане на съобщението **Изтриване след завършване** изберете **Вкл.** за изтриване на факсове след извършване на процеси като **Зап. в устр. с памет** или **Препращане(имейл)**.

 (Меню)

Изтриване на документ:

Този елемент се извежда само когато в кутията има съхранен документ. Изтрива документа, съхранен в кутията.

Настройки:

- Име (задължително): сменете името, използвано за кутията за бюлетини.
- Подадрес (SEP): сменете условието, което се изисква, за да може получател да получава факсове.
- Парола(PWD): сменете паролата, която се изисква, за да може получател да получава факсове.
- Парола за отв. на кутия: можете да зададете парола или да я промените.
- Авт.изтр.след Ел.за изпр. заявка за получ. на факс: Направете настройка на **Вкл.** за изтриване на документа в кутията, когато следващата заявка от получателя за изпращане на документ (Изпращане на запитване) завърши.
- Изв. резултат от изпр.: Когато **Имейл известия** е зададено на **Вкл.**, принтерът изпраща известие до местоназначението, посочено в **Получател**, когато е завършена заявка за изпращане на документа (Изпращане на запитване).

Изтриване на кутия:

Изтрива избраната кутия, изчиствайки текущите настройки и изтривайки всички съхранени документи.

Още по темата

- ➔ [“Изпращане на факсове по заявка \(кутия за бюлетини\)” на страница 252](#)
- ➔ [“Нерегистрирано табло за обяви:” на страница 272](#)
- ➔ [“Проверка на хронологията на факса” на страница 276](#)

Проверка на състоянието или регистрите на задания за факс

Извеждане на информация, когато получените факсове не са обработени (Непрочетени/не са отпечатани/не са запазени/не са препратени)

Когато има необработени получени документи, броят на необработените задачи е показан върху  на началния екран. Вижте таблицата по-долу за определение за „необработени“.



Важно:

Когато входящата кутия е пълна, получаването на факсове е дезактивирано. Трябва да изтриете документите във входящата кутия, след като бъдат проверени.

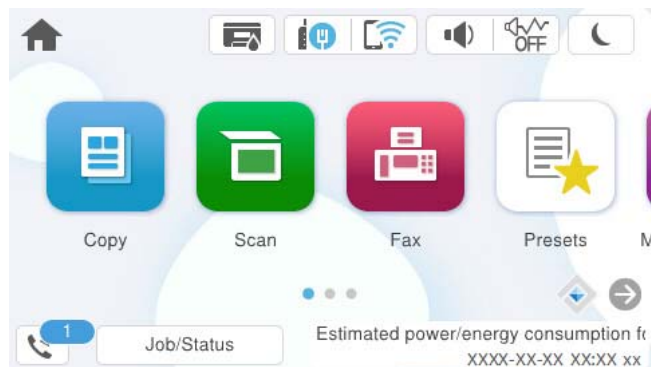

Настройка за запис/ препращане на получен факс	Състояние „Необработено“
Печатане *1	Има получени документи, които чакат да бъдат отпечатани, или има печат в процес на изпълнение.
Запис във входящата кутия или в поверителната кутия	Има непрочетени получени документи във входящата кутия или в поверителната кутия.
Записване във външно устройство с памет	Има получени документи, които не са записани в устройството, защото няма устройство, съдържащо папка, специално създадена за запис на получени документи, свързани към принтера или по други причини.
Запис на компютър	Има получени документи, които не са записани на компютъра, защото компютърът е в спящ режим или по други причини.
Препащане	Получени са документи, които не са препратени или препащането на които е било неуспешно *2.

*1 : Когато не сте задали никакви настройки за запис/препращане на факс, или когато сте задали печат на получените документи по време на записването им във външно устройство с памет, или на компютър.

*2 : Когато сте задали документите, които не са били препратени, да се записват във входящата кутия, има непрочетени документи, които не са били препратени във входящата кутия. Когато сте задали печат на документи, които не са били препратени, печатът не е завършен.

Забележка:

Ако използвате повече от една от настройките за запис/препращане на факс, броят на необработените задачи може да бъде показан като „2“ или „3“, дори и да е получен само един факс. Ако сте задали например запис на факсове във входящата кутия и на компютър и бъде получен факс, броят необработени задачи ще бъде показан като „2“, ако факсът не е записан във входящата пощенска кутия и на компютър.

Още по темата

- ➔ [“Преглед на получени факсове на LCD екрана на принтера” на страница 261](#)
- ➔ [“Проверка на текущите задания за изпращане по факс” на страница 276](#)

Проверка на текущите задания за изпращане по факс

Можете да изведете екрана за проверка на задания за факс, за които обработката е непълна. Следните задания се извеждат върху екрана за проверка. От този екран можете също да отпечатвате документи, които още не са отпечатани, или можете повторно да изпращате документи, чието изпращане е било неуспешно.

- Получени задания за факс по-долу
 - Още не са отпечатани (Когато заданията са зададени да бъдат отпечатани)
 - Още не са запазени (Когато заданията са зададени да бъдат запазени)
 - Още не са препратени (Когато заданията са зададени да бъдат препратени)
- Изходящи задания за факс, чието изпращане е било неуспешно (ако сте активирали **Зап. гр. на данни**)

Следвайте стъпките по-долу за извеждане на екрана за проверка.

1. Докоснете **Job/Status** на началния екран.
2. Докоснете раздел **Задание**, после докоснете **Активен**.
3. Изберете заданието, което искате да проверите, и изберете **Детайли**.

Още по темата

➔ [“Извеждане на информация, когато получените факсове не са обработени \(Непрочетени/не са отпечатани/не са запазени/не са препратени\)”](#) на страница 274

Проверка на хронологията на факса

Можете да прегледате хронологията на изпратени или получени задания за факс, като дата, час и резултат за всяко задание.

1. Докоснете **Job/Status** на началния екран.
2. Изберете **Хронолог.** в раздела **Задание**.
3. Докоснете ▼ от дясната страна, след което изберете **Изпращане** или **Получаване**.
Регистърът за изпратени или получени задания за факс се извеждат в обратен хронологичен ред.
Докоснете дадено задание, което искате да проверите за извеждане на подробности.

Можете също да проверите хронологията на факсове чрез отпечатване **Регистър факсове**, като изберете **Факс** >  (Още) > **Отчет за факсове** > **Регистър факсове**.

Още по темата

➔ [“Още”](#) на страница 265

Повторен печат на получени документи

Можете да отпечатвате повторно получени документи от регистрите на отпечатаните задания от факс.

Обърнете внимание, че отпечатаните получени документи се изтриват в хронологичен ред, когато паметта на принтера се изчерпи.

1. Докоснете **Job/Status** на началния екран.
2. Изберете **Хронолог.** в раздела **Задание**.
3. Докоснете ▼ от дясната страна, след което изберете **Печат**.

Хронологията на изпратени или получени задания за факс се извежда в обратен хронологичен ред.

4. Изберете задание с  от хронологичния списък.

Проверете датата, часа и резултата, за да определите дали това е документът, който искате да отпечатате.

5. Докоснете **Повторен печат**, за да отпечатате документа.

Изпращане на факс от компютър

Можете да изпращате факсове от компютър, използвайки FAX Utility и PC-FAX драйвер.

За подробности относно работата с FAX Utility вижте Basic Operations в помощта FAX Utility (изведена на главния прозорец).

Забележка:

- Проверете дали FAX Utility и драйвера на принтера PC-FAX са правилно инсталирани, преди да използвате тази функция.

[“Приложение за конфигуриране на операции за факс и изпращане на факсове \(FAX Utility\)” на страница 410](#)

[“Приложение за изпращане на факсове \(Драйвер PC-FAX\)” на страница 411](#)

- Ако не е инсталирана FAX Utility, инсталирайте FAX Utility чрез приложението EPSON Software Updater (приложение за актуализиране на софтуер).

[“Приложение за актуализиране на софтуер и фърмуер \(Epson Software Updater\)” на страница 414](#)

Още по темата

- ➔ [“Активиране на изпращане на факсове от компютър” на страница 143](#)

Изпращане на документи, създадени чрез приложение (Windows)

Чрез избирането на факс на принтер от менюто **Печат** на приложение като Microsoft Word или Excel можете директно да предавате данни, като документи, чертежи и таблици, които сте създали със заглавна страница.

Забележка:

Следното разяснение използва Microsoft Word като пример. Действителната операция може да се различава в зависимост от приложението, което използвате. За подробности вижте помощта на приложението.

1. С помощта на приложение създайте документ за предаване по факс.
Можете да изпращате до 200 страници или 100 страници, включително заглавна страница в едно изпращане на факс.
2. Щракнете върху **Печат** от менюто **Файл**.
Появява се прозорецът **Печат** на приложението.
3. Изберете **XXXXXX (FAX)** (където **XXXXXX** е името на Вашия принтер) в **Принтер** и след това изберете настройките за изпращане на факс.
Посочете **1** в **Брой копия**. Факсът може да не се предава правилно, ако посочите **2** или повече.
4. Щракнете върху **Свойства на принтера** или **Свойства**, ако искате да посочите **Paper Size, Orientation, Color, Image Quality** или **Character Density**.
За повече информация вижте помощта на драйвера PC-FAX.
5. Щракнете върху **Печат**.
Забележка:
*Когато използвате FAX Utility за първи път, се извежда прозорец за регистриране на Вашата информация. Въведете необходимата информация, след което щракнете върху **ОК**.*
Извежда се екранът **Recipient Settings** на FAX Utility.
6. Когато желаете да изпращате други документи в същото предаване на факсове, изберете квадратчето за отметка **Add documents to send**.
Екранът за добавяне на документи се извежда, когато щракнете върху **Напред** в стъпка 10.
7. Изберете квадратчето за отметка **Attach a cover sheet**, ако е необходимо.
8. Посочете получател.
 - Избор на получател (име, номер на факс и т.н.) от **PC-FAX Phone Book**:
Ако получателят е запазен в телефонния указател, следвайте стъпките по-долу.
 - 1 Щракнете върху раздела **PC-FAX Phone Book**.
 - 2 Изберете получателя от списъка и щракнете върху **Add**.
 - Избиране на получател (име, номер на факс и т.н.) от контактите в принтера:
Ако получателят е запазен в контактите в принтера, следвайте стъпките по-долу.
 - 1 Щракнете върху раздела **Contacts on Printer**.
 - 2 Изберете контакти от списъка и щракнете върху **Add**, за да продължите към прозореца **Add to Recipient**.
 - 3 Изберете контактите от изведения списък и щракнете върху **Edit**.
 - 4 Добавете личните данни, като **Company/Corp.** и **Title**, според необходимостта, след което щракнете върху **ОК**, за да се върнете към прозореца **Add to Recipient**.
 - 5 Изберете полето за отметка **Register in the PC-FAX Phone Book**, за да запазите контактите в **PC-FAX Phone Book**.
 - 6 Щракнете върху **ОК**.

- Директно посочване на получател (име, номер на факс и т.н.):

Следвайте стъпките по-долу.

- 1 Щракнете върху раздела **Manual Dial**.
- 2 Въведете необходимата информация.
- 3 Щракнете върху **Add**.

Освен това с щракване върху **Save to Phone Book** можете да запазите получателя в списъка в раздел **PC-FAX Phone Book**.

Забележка:

- Ако Тип на линията на Вашия принтер е зададен на **PBX** и кодът за достъп е зададен да използва # (диез) вместо въвеждане на точния код на префикс, въведете # (диез). За подробности вижте Тип на линията в Осн. Настройки от връзката за свързана информация по-долу.
- Ако сте избрали **Enter fax number twice** в **Optional Settings** на главния екран на FAX Utility, трябва да въведете отново същия номер, когато щракнете върху **Add** или **Напред**.

Получателят е добавен към **Recipient List**, изведен в горната част на прозореца.

9. Щракнете върху раздела **Sending options** и извършете настройките за опцията за предаване.

- Transmission mode:**

Изберете как принтерът предава документа.

– **Memory Trans.:** изпраща факс, като съхранява данните временно в паметта на принтера. Ако желаете да изпратите факс до няколко получателя или от няколко компютъра едновременно, изберете този елемент.

– **Direct Trans.:** изпраща факс, без да съхранява данните временно в паметта на принтера. Ако желаете да изпратите голям обем черно-бели страници, изберете този елемент, за да избегнете грешка поради недостатъчна памет на принтера.

- Time specification:**

Изберете **Specify the transmission time**, за да изпратите факс в определено време, след което въведете времето в **Transmission time**.

10. Щракнете върху **Напред**.

- Когато сте избрали квадратчето за отметка **Add documents to send**, следвайте стъпките по-долу, за да добавите документи в прозореца **Document Merging**.

- 1 Отворете документ, който искате да добавите, след което изберете същия принтер (име на факс) в прозореца **Печат**. Документът се добавя към списъка **Document List to Merge**.

- 2 Щракнете върху **Предварителен преглед**, за да проверите обединения документ.

- 3 Щракнете върху **Напред**.

Забележка:

Настройките на **Image Quality** и **Color**, които сте избрали за първия документ, се прилагат към другите документи.

- Когато сте избрали квадратчето за отметка **Attach a cover sheet**, посочете съдържанието на заглавната страница в прозореца **Cover Sheet Settings**.
 - ❶ Изберете заглавна страница от примерите в списъка **Cover Sheet**. Обърнете внимание, че няма функция за създаване на оригинална заглавна страница или за добавяне на оригинална заглавна страница към списъка.
 - ❷ Въведете **Subject** и **Message**.
 - ❸ Щракнете върху **Напред**.

Забележка:

В прозореца **Cover Sheet Settings** извършете следното, ако е необходимо.

- Щракнете върху **Cover Sheet Formatting**, ако искате да промените реда на елементите върху заглавната страница. Можете да изберете размера на заглавната страница в **Paper Size**. Можете също да изберете заглавна страница с различен размер към документа, който се предава.
- Щракнете върху **Font**, ако искате да промените шрифта, използван за текста на заглавната страница.
- Щракнете върху **Sender Settings**, ако искате да промените информацията на подателя.
- Щракнете върху **Detailed Preview**, ако искате да проверите заглавната страница с темата и съобщението, които сте въвели.

11. Проверете съдържанието на предаването и щракнете върху **Send**.

Уверете се, че името и номерът на факса на получателя са правилни преди предаване. Щракнете върху **Preview** за предварителен преглед на заглавната страница и документа за предаване.

12. Ако се извежда съобщение, информиращо Ви, че не сте задали потребителско име и парола, следвайте инструкциите на екрана, за да ги въведете.

- Попитайте Вашия администратор за потребителското име и парола.
- Това съобщение се извежда, когато изпращате факс от принтер, за който изпращането на факс е ограничено.
- В прозореца, който се извежда след потвърждаването на съобщението и щракване върху **ОК**, ако изберете квадратчето за отметка **Save Access Control settings**, потребителското име и паролата се запазват към **FAX Utility** и прозореца, в който да ги въведете, не се извежда от следващия път.

След като предаването започне, се извежда прозорец, на който е показано състоянието на предаване.

Забележка:

- За да спрете предаването, изберете данните и щракнете върху **Отмяна** . Можете също да отмените, като използвате контролния панел на принтера.
- Ако възникне грешка по време на предаването, се извежда прозорецът **Communication error**. Проверете правилната информация и предайте повторно.
- Екранът **Fax Status Monitor** (екранът, споменат по-горе, на който можете да проверите състоянието на предаване) не се извежда, ако **Display Fax Status Monitor During Transmission** не е избрано в екрана **Optional Settings** на главния екран на **FAX Utility**.

Още по темата

➔ [“Осн. Настройки” на страница 431](#)

Изпращане на документи, създадени чрез приложение (Mac OS)

Чрез избирането на принтер с функция за факс от менюто **Печат** на достъпно в търговската мрежа приложение можете да изпращате данни, като документи, чертежи и таблици, които Вие сте създали.

Забележка:

Следното разяснение използва като пример *Редактиране на текст*, стандартно приложение за Mac OS.

1. Създайте документа, който искате да изпратите по факс, в приложението.

Можете да изпращате до 100 черно-бели страници или 100 цветни страници, включително заглавна страница и до размер от 2 GB, в едно изпращане на факс.

2. Щракнете върху **Печат** от менюто **Файл**.

Извежда се прозорецът **Печат** на приложението.

3. Изберете Вашия принтер (име на факс) в **Име**, щракнете върху ▼ за извеждане на подробните настройки, проверете настройките за печат и след това щракнете върху **ОК**.

4. Направете настройки за всеки елемент.

Посочете **1** в **Брой копия**. Дори ако посочите **2** или повече, се изпраща само 1 копие.

Забележка:

Размерът на страницата на документите, които можете да изпратите, е същият като размера на хартията, който можете да изпратите като факс от принтера.

5. Изберете Fax Settings от изскачащото меню и след това извършете настройки за всеки елемент.

Вижте помощта за драйвера PC-FAX за разяснения относно всеки елемент от настройката.

Щракнете върху  в долния ляв край на прозореца, за да отворите помощта за драйвера PC-FAX.

6. Изберете менюто Recipient Settings и след това посочете получателя.

- Директно посочване на получател (име, номер на факс и т.н.):

Щракнете върху елемента **Add**, въведете необходимата информация и след това щракнете върху . Получателят е добавен към Recipient List, изведен в горната част на прозореца.

Ако сте избрали „Enter fax number twice“ в настройките на драйвера PC-FAX, трябва да въведете отново същия номер, когато щракнете върху .

Ако Вашата линия за връзка с факс изисква код за префикс, въведете External Access Prefix.

Забележка:

Ако Тип на линията на Вашия принтер е зададен на **PBX** и кодът за достъп е зададен да използва # (диез) вместо въвеждане на точния код на префикс, въведете # (диез). За подробности вижте Тип на линията в Осн. Настройки от връзката за свързана информация по-долу.

- Избиране на получател (име, номер на факс и т.н.) от телефонния указател:

Ако получателят е запазен в телефонния указател, щракнете върху . Изберете получателя от списъка и след това щракнете върху **Add > ОК**.

Ако Вашата линия за връзка с факс изисква код за префикс, въведете External Access Prefix.

Забележка:

Ако Тип на линията на Вашия принтер е зададен на **PBX** и кодът за достъп е зададен да използва # (диез) вместо въвеждане на точния код на префикс, въведете # (диез). За подробности вижте Тип на линията в Осн. Настройки от връзката за свързана информация по-долу.

7. Проверете настройките на получателя, след което щракнете върху **Fax**.

Изпращането започва.

Уверете се, че името и номерът на факса на получателя са правилни преди предаване.

Забележка:

- Ако щракнете върху иконата на принтера в Dock, се извежда екранът за проверка на състоянието на предаване. За да спрете изпращането, щракнете върху данните и след това щракнете върху **Delete**.
- Ако възникне грешка по време на предаването, се извежда съобщението **Sending failed**. Проверете записите на предаването на екрана **Fax Transmission Record**.
- Документите със смесени размери на хартията може да не бъдат правилно изпратени.

Още по темата

- ➔ [“Осн. Настройки” на страница 431](#)

Получаване на факсове на компютър

Принтерът може да получава факсове и да ги запазва като PDF или TIFF файлове на компютър, свързан с принтера. Използвайте FAX Utility (приложение) за извършване на настройки.

За подробности относно работата с FAX Utility вижте Basic Operations в помощта FAX Utility (изведена на главния прозорец). Ако на екрана на компютъра се изведе екранът за въвеждане на парола, докато извършвате настройки, въведете паролата. В случай че не знаете паролата, се свържете с администратора на принтера.

Забележка:

- Проверете дали FAX Utility е инсталирано и дали са извършени настройките FAX Utility преди да използвате тази функция.
[“Приложение за конфигуриране на операции за факс и изпращане на факсове \(FAX Utility\)” на страница 410](#)
- Ако FAX Utility не е инсталирана, инсталирайте FAX Utility чрез приложението EPSON Software Updater (приложение за актуализиране на софтуер).
[“Приложение за актуализиране на софтуер и фърмуер \(Epson Software Updater\)” на страница 414](#)

! **Важно:**

- За да получавате факсове на компютър, **Режим на получаване** на контролния панел на компютъра трябва да бъде зададен на **Авт.**. Свържете се с Вашия администратор за информация относно състоянието на настройките на принтера. За да извършвате настройки на контролния панел на принтера, изберете **Настройки > Общи настройки > Настройки на факс > Осн. Настройки > Режим на получаване**.
- Компютърът, конфигуриран за получаване на факсове, трябва винаги да бъде включен. Получените документи се запазват временно в паметта на принтера, преди документите да бъдат запазени на компютъра. Ако изключите компютъра, паметта на принтера може да се напълни, тъй като не може да изпрати документите до компютъра.
- Броят документи, временно запазени в паметта на принтера, се показват на  в началния екран.
- За да четете получените факсове, трябва да инсталирате в компютъра визуализатор на PDF файлове, като например Adobe Reader.

Още по темата

➔ [“Извършване на настройки за изпращане и получаване на факсове на компютър” на страница 143](#)

Проверка за нови факсове (Windows)

Чрез конфигурирането на компютър за запазване на факсове, получени от принтера, можете да проверявате състоянието на обработката на получените факсове и дали има нови факсове, с помощта на иконата на факс в лентата със задачи на Windows. Чрез конфигурирането на компютър за извеждане на известие, когато получите нови факсове, екран с известия изскача близо до системната лента на Windows и можете да проверите новите факсове.



Забележка:

- Данните за получени факсове, запазени в компютъра, се изтриват от паметта на принтера.
- Вие имате нужда от Adobe Reader за преглеждане на получени факсове, които се запазват като PDF файлове.

Използване на иконата за факс в лентата със задачи (Windows)

Можете да проверявате за нови факсове и състоянието на операцията с помощта на иконата за факс, изведена в лентата със задачи на Windows.

1. Проверете иконата.

-  : Режим на готовност.
-  : Проверка за нови факсове.
-  : Импортирането на нови факсове завърши.

2. Щракнете с десния бутон на мишката върху иконата, след което щракнете върху **View Receiving Fax Record**.

Извежда се екранът **Receiving Fax Record**.

3. Проверете датата и подателя в списъка и след това отворете получения файл като PDF или TIFF.

Забележка:

- Получените факсове се преименуват автоматично с помощта на следния формат на наименоване.
YYYYMMDDHHMMSS_XXXXXXXXXX_nnnnn (година/месец/ден/час/минута/секунда_номер на подателя)
- Можете също да отворите папката с получения факс директно, когато щракнете с десен бутон върху иконата. За подробности вижте **Optional Settings** в FAX Utility и помощта му (изведена в главния прозорец).

Когато иконата на факса указва, че е в режим на готовност, можете да проверявате за нови факсове на момента, като изберете **Check new faxes now**.

Използване на прозореца за известия (Windows)

Когато зададете да бъдете уведомявани за нови факсове, близо до лентата със задачите се извежда прозорец за известия за всеки нов факс.

1. Проверете екрана за известия, който се извежда на екрана на компютъра.

Забележка:

Екранът за известия изчезва, ако не извършите никаква операция за даден период от време. Можете да промените настройките за известия като времето за показване.

2. Щракнете върху произволно място в екрана за известия, с изключение на бутона .

Извежда се екранът **Receiving Fax Record**.

3. Проверете датата и подателя в списъка, след което отворете файла, получен като PDF или TIFF.

Забележка:

- Получените факсове се преименуват автоматично с помощта на следния формат на наименоване.
YYYYMMDDHHMMSS_XXXXXXXXXX_nnnnn (година/месец/ден/час/минута/секунда_номер на подателя)
- Можете също да отворите директно папката с получения факс, когато щракнете с десен бутон върху иконата. За подробности вижте **Optional Settings** в FAX Utility или вижте неговия екран за помощ (изведен на главния прозорец).

Проверка за нови факсове (Mac OS)

Можете да проверите за нови факсове чрез един от следните методи. Това е налично само на компютри, зададени на "Save" (save faxes on this computer).

- Отворете папката с получени факсове (посочено в **Received Fax Output Settings**.)
- Отворете Fax Receive Monitor и щракнете върху **Check new faxes now**.
- Известие за получени нови факсове

Изберете **Notify me of new faxes via a dock icon** в **Fax Receive Monitor > Preferences** във FAX Utility, иконата на монитора за получаване на факс на Dock изскача, за да Ви уведоми, че са пристигнали нови факсове.

Отворете папката за получени факсове от монитора за получени факсове (Mac OS)

Можете да отворите папката на записване от компютъра, определен за получаване на факсове, когато изберете "Save" (save faxes on this computer).

1. Щракнете върху иконата на монитора за получени факсове на Dock, за да отворите **Fax Receive Monitor**.
2. Изберете принтера и щракнете върху **Open folder** или щракнете два пъти върху името на принтера.
3. Проверете датата и подателя на името на файла и след това отворете PDF файла.

Забележка:

Получените факсове се преименуват автоматично с помощта на следния формат на наименоване.

YYYYMMDDHHMMSS_XXXXXXXXXX_pppp (година/месец/ден/час/минута/секунда_номер на подател)

Информацията, изпратена от подателя, се извежда като номер на подателя. Този номер може да не бъде показан в зависимост от подателя.

Отмяна на функцията, която запазва входящи факсове в компютъра

Можете да отмените запазването на факсове в компютъра с помощта на FAX Utility.

За подробности вижте Basic Operations в помощта FAX Utility (изведена на главния прозорец).

Забележка:

- Ако има факсове, които не са били запазени в компютъра, не можете да отмените функцията, която запазва факсове в компютъра.
- Не можете да променяте настройки, които са заключени от Вашия администратор.
- Можете също да промените настройките на принтера. Свържете се с Вашия администратор за информация относно отмяна на настройките за запазване на получени факсове в компютъра.

Още по темата

➔ [“Извършване на настройка на Зап. в комп., за да не получавате факсове” на страница 144](#)

Поддръжка на принтера

Проверка на състоянието на консумативи.	287
Подобряване на проблемите с подаване на хартия за Касета за хартия.	288
Подобряване на качеството на печат, копиране, сканиране и изпращане на факс.	289

Проверка на състоянието на консумативи

Можете да проверите приблизителните нива на мастилото и приблизителния експлоатационен живот на кутията за поддръжка от контролния панел на принтера. Изберете  от началния екран.

Забележка:

Следното показва количеството свободно място в контейнера за отпадъчно мастило.

A: свободно място

B: количество отпадъчно мастило

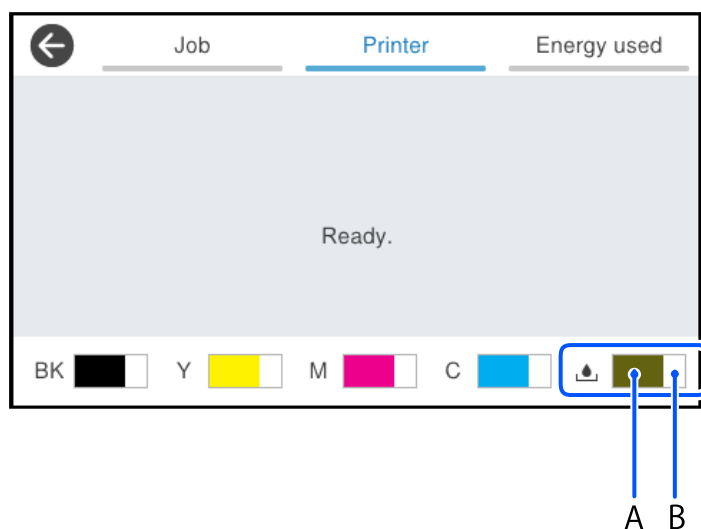

Можете да продължите да разпечатвате, докато не бъде изведено съобщението за ниско ниво на мастилото. Когато е необходимо, заменете касети с мастило.

Забележка:

Можете също да проверявате приблизителните нива на мастилото, както и приблизителния експлоатационен живот на кутията за поддръжка от монитора за състояние на драйвера на принтера.

Windows

Щракнете върху **EPSON Status Monitor 3** в раздела **Поддръжка**.

Ако **EPSON Status Monitor 3** е деактивиран, щракнете върху **Разширени настройки** в раздела **Поддръжка**, след което изберете **Разрешава EPSON Status Monitor 3**.

Mac OS

Меню Apple > **Системни предпочитания** > **Принтери и скенери** (или **Печат и сканиране**, **Печат и факс**) > Epson(XXXX) > **Опции и консумативи** > **Помощна програма** > **Отваряне на помощната програма за принтера** > **EPSON Status Monitor**

Още по темата

➔ [“Време е да смените касетите с мастило” на страница 369](#)

➔ [“Време е да смените контейнера за отпадъчно мастило” на страница 374](#)

Подобряване на проблемите с подаване на хартия за Касета за хартия

Когато от касета за хартия хартията не се подава както трябва, почистете ролката във вътрешността.

1. Издърпайте касета за хартия.

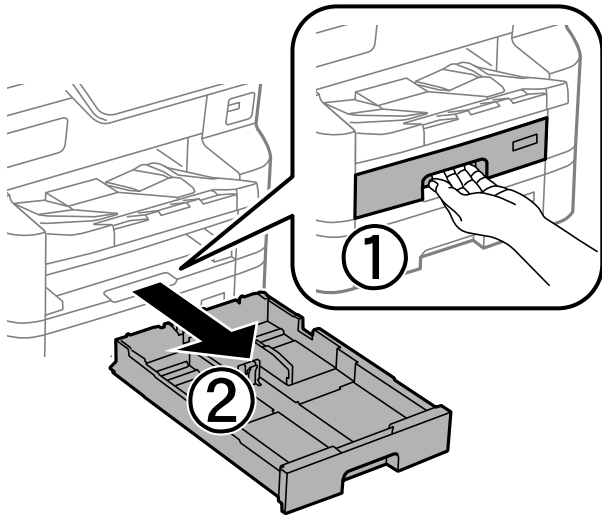

2. Избършете ролката с мека влажна кърпа.

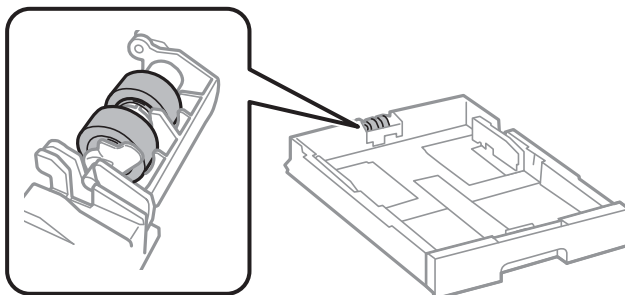

Важно:

Използването на суха кърпа може да повреди повърхността на ролката.

3. Поставете обратно касета за хартия.

Подобряване на качеството на печат, копиране, сканиране и изпращане на факс

Регулиране на качеството на печат

Ако забележите неподравнени вертикални линии, замъглени изображения или хоризонтални ивици, коригирайте качеството на печат. Ако искате да регулирате качеството на печат според хартията, извършете първо тази настройка. Стойността на настройката според хартията се нулира, ако извършите тази настройка след регулиране спрямо хартията.

1. Изберете **Настройки** на контролния панел на принтера.
2. Изберете **Поддръжка > Настройка на качеството на печат**.
3. Следвайте инструкциите на екрана, за да отпечатате модел за подравняване и го сканирайте.

Корекциите се изпълняват автоматично.

Ако на контролния панел се появи съобщение, което иска да отпечатате контролния лист за поддръжка, отидете на следващата стъпка.

4. Следвайте инструкциите на екрана, за да отпечатате контролния лист за поддръжка.
5. Проверете всеки модел, за да извършите корекциите.

- За този модел, ако не виждате прекъснати линии или липсващи сегменти като в следния модел „OK“, изберете **OK**.

Ако има прекъснати линии или липсващи сегменти, както е показано в модела „NG“, изберете **Не е ДОБРЕ**, след което следвайте инструкциите на екрана.

OK

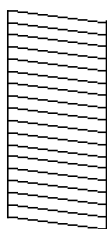

NG

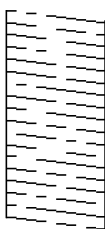

- За тези модели, ако левият модел изглежда същият като десния с отметката, изберете **ОК**.
Ако изглеждат различни, изберете **Не е ДОБРЕ**, след което следвайте инструкциите на екрана.

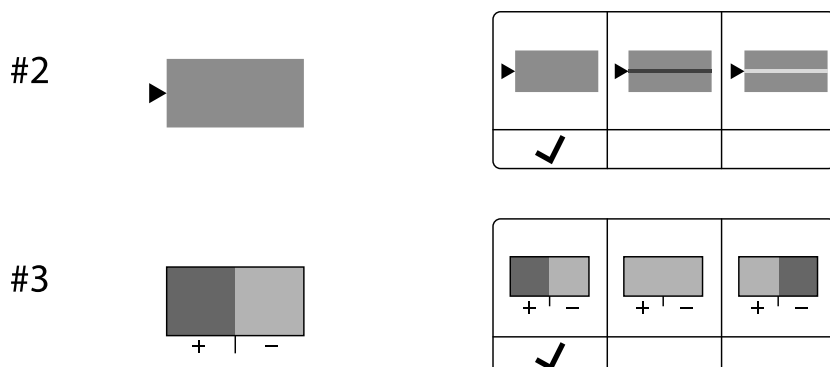

Регулиране на качеството на печат според хартията

Извършване на настройки на качеството на печат според хартията. Поддържа се обикновена хартия, рециклирана хартия, висококачествена обикновена хартия, предварително отпечатана хартия, цветна хартия, фирмена бланка и плътна хартия 1.

1. Заредете хартия, на която искате да регулирате качеството на печат в принтера.
2. Изберете **Настройки** на началния екран на контролния панел на принтера.
3. Изберете **Поддръжка > Настройка на качеството на печат според хартията**.
Ако елементът не се извежда, завъртете екрана нагоре, за да го изведете.
4. Изберете как да регулирате от **Печат на шаблон** или **Въведете готова стойност**.
5. Изберете типа на хартията, която сте заредили в принтера.
6. Следвайте инструкциите на екрана, за да подравните печатащата глава.
Този шаблон се подравнява, ако виждате хоризонтални ленти на равни интервали.

Открийте и въведете номера за най-малко отделения и застъпващ се модел.

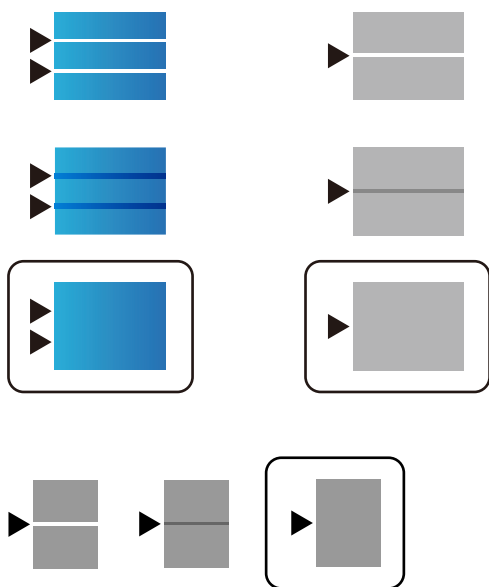

Забележка:

Когато отпечатвате хартията, на която можете да регулирате качеството, изберете **Автоматичен избор (обикновена хартия)** на **Тип хартия** за драйвер на принтера, така че стойността за регулиране да се приложи автоматично.

7. Затворете информационния екран.

Ако качеството на печат не е подобро след извършване на тази корекция, извършете **Настройка на качеството на печат**, за да зададете стандартните стойности за корекция, след което извършете корекциите отново според типа хартия.

Проверка и почистване на печатащата глава

При наличие на запушени дюзи разпечатките стават бледи, появяват се видими ивици или неочаквани цветове. Ако дюзите са сериозно запушени, ще бъде отпечатан празен лист. Когато качеството на печат се влоши, първо използвайте функцията за проверка на дюзите, за да се установи дали са запушени. В случай че има запушване, почистете печатащата глава.



Важно:

- Не отваряйте предния капак и не изключвайте принтера по време на почистването на главата. Ако почистването на главата е непълно, може да не успеете да отпечатате.
- Почистването на главата изразходва мастило и не трябва да се извършва повече от необходимото.
- Когато мастилото е на привършване, може да не успеете да почистите печатащата глава.
- Ако качеството на печат не се подобри след повтаряне на проверката на дюзите и почистване на главата 4 пъти, изчакайте поне 6 часа без да печатате, след което стартирайте отново проверка на дюзите и после повторете почистването на печатащата глава в случай на необходимост.
Препоръчваме Ви да изключите принтера, като използвате бутона . Ако качеството на печат все още не е подобро, се свържете с отдела за поддръжка на Epson.
- За да предпазите печатащата глава от изсъхване, не изключвайте захранващия кабел на принтера, докато захранването е включено.

Можете да проверите и почистите печатащата глава чрез контролния панел на принтера.

1. Изберете **Настройки** на контролния панел на принтера.
2. Изберете **Поддръжка > Проверка дюзи печат. глава**.
3. Следвайте инструкциите на екрана за зареждане на хартия и отпечатване на шаблона за проверка на дюзите.
4. Прегледайте отпечатания модел.
 - Ако има прекъснати линии или липсващи сегменти, както е показано в модела „NG“, дюзите на печатащата глава може да са запушени. Преминете към следващата стъпка.
 - Ако не виждате прекъснати линии или липсващи сегменти, както е при модела по-долу „OK“, дюзите не са запушени. Не е необходимо да почиствате печатащата глава. Изберете  за изход.

OK

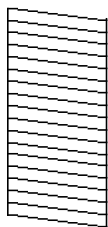

NG

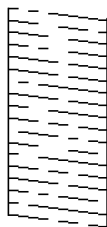

5. Изберете .
6. Следвайте инструкциите на екрана, за да почистите печатащата глава.
7. След като завършите с почистването, следвайте инструкциите на екрана, за да отпечатате отново шаблона за проверка на дюзите. Повтаряйте почистването и отпечатването на модел за проверка, докато всички линии се отпечатат напълно.

Забележка:

Можете също да проверите и почистите печатащата глава от драйвера на принтера.

- Windows

Щракнете върху **Проверка на дюзата на печатащата глава** в раздела **Поддръжка**.

- Mac OS

Меню Apple > Системни предпочитания > Принтери и скенери (или Печат и сканиране, Печат и факс) > Epson(XXXX) > Опции и консумативи > Помощна програма > Отваряне на помощната програма за принтера > Проверка на дюзата на печатащата глава

Предотвратява запушване на дюзата

Винаги използвайте бутона за захранване, когато включвате и изключвате принтера.

Проверете дали бутонът за захранване е изгаснал, преди да извадите захранващия кабел.

Самото мастило може да изсъхне, ако не бъде покрито. Точно както поставяте капачка на химикал, за да не изсъхне, се уверете, че печатащата глава е покрита правилно, за да не позволите мастилото да изсъхне.

Когато захранващият кабел е изваден от контакта или при токов удар, докато принтерът работи, печатащата глава може да не е правилно покрита. Ако оставите печатащата глава както си е, тя ще изсъхне, което ще доведе до запушване на дюзите (изходите за мастило).

В тези случаи включете и изключете отново принтера възможно най-скоро, за да покриете печатащата глава.

Изравняване на водещи линии

Ако вертикалните линии изглеждат неравнени, изравнете водещите линии.

1. Заредете обикновена хартия с формат А4 в принтера.
2. Изберете **Настройки** от началния екран.
3. Изберете **Поддръжка > Линеино подравняване**.
4. Следвайте инструкциите на екрана, за да отпечатате модел за подравняване.
5. Следвайте инструкциите на екрана, за да изравните водещите линии. Открийте и въведете номера на модела с най-подравнената вертикална линия.

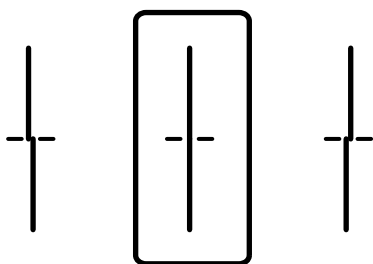

Почистване на пътя на хартията, за да няма размазване

Когато разпечатките са размазани или на черти, почистете валика вътре.



Важно:

Не използвайте тънка хартия при почистване вътрешността на принтера. Дюзите на печатащата глава може да се запушат с власинки.

1. Заредете обикновена хартия размер А4 в източника на хартия, който искате да почистите.
2. Изберете **Настройки** от началния екран.
3. Изберете **Поддръжка > Почистване на водача на хартия**.
4. Изберете източника на хартия и следвайте инструкциите на екрана, за да почистите пътя на хартията.

Забележка:

Повторете тази процедура, докато по хартията вече не се размазва мастило. Ако разпечатките са все още размазани, почистете и другите източници на хартия.

Почистване на Стъкло на скенера

Когато копията или сканираните изображения са размазани, почистете стъкло на скенера.



Внимание:

Внимавайте да не притиснете ръката или пръстите си при отварянето и затварянето на капака за документи. В противен случай може да се нараните.



Важно:

Никога не използвайте алкохол или разтворител, за да почиствате принтера. Тези химични вещества може да повредят принтера.

1. Отворете капака за документи.

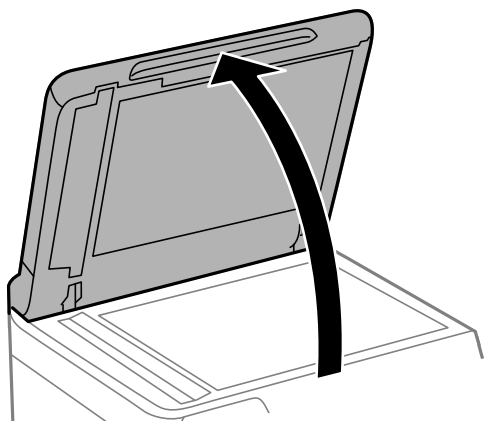

2. Използвайте мека, суха, чиста кърпа, за да почистите повърхността на стъкло на скенера.



Важно:

- Ако стъклената повърхност е замърсена с грес или друг трудно почистващ се материал, използвайте малко препарат за почистване на стъкло и мека кърпа, за да отстраните замърсяването. Избършете изцяло остатъчната течност.
- Не натискайте стъклената повърхност прекалено силно.
- Внимавайте да не надраскате или повредите повърхността на стъклото. Повредената стъклена повърхност може да намали качеството на сканиране.

Почистване на ADF

Когато копираните или сканираните изображения от ADF са размазани или оригиналите не се подават в ADF правилно, почистете ADF.



Важно:

Никога не използвайте алкохол или разтворител, за да почиствате принтера. Тези химични вещества може да повредят принтера.

1. Отворете капака на ADF.

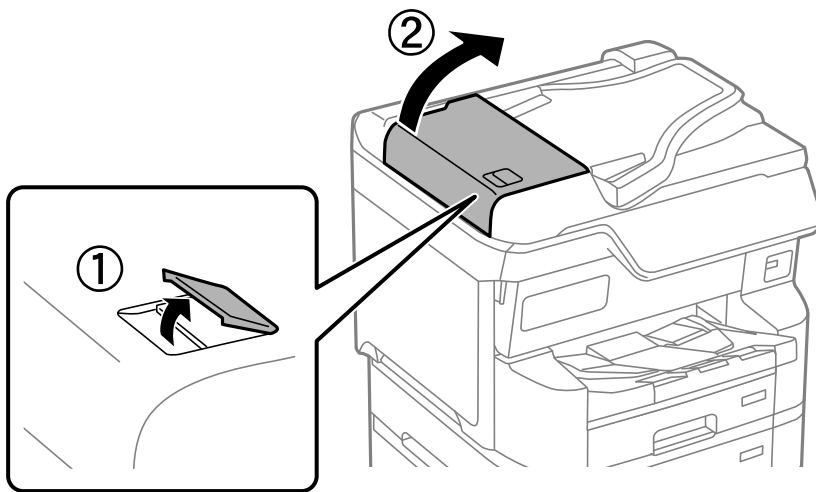

2. Използвайте мека влажна кърпа, за да почистите ролката и вътрешността на ADF.

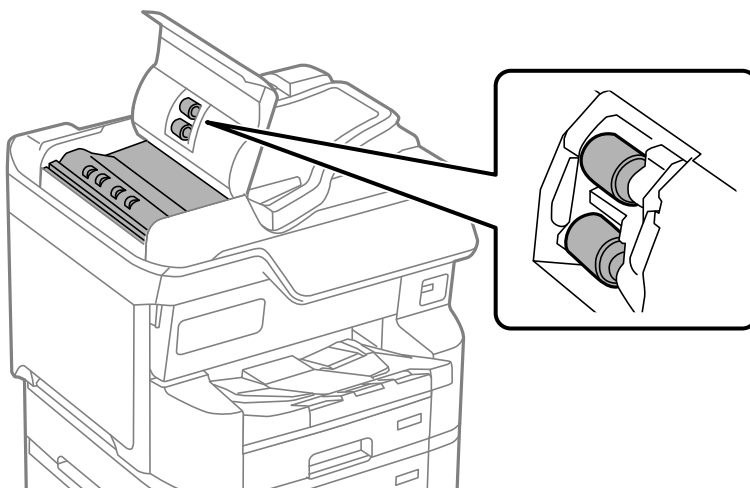

! **Важно:**

- Използването на суха кърпа може да повреди повърхността на ролката.
- Използвайте ADF след изсъхване на ролката.

3. Затворете капака на ADF, след което отворете капака за документи.

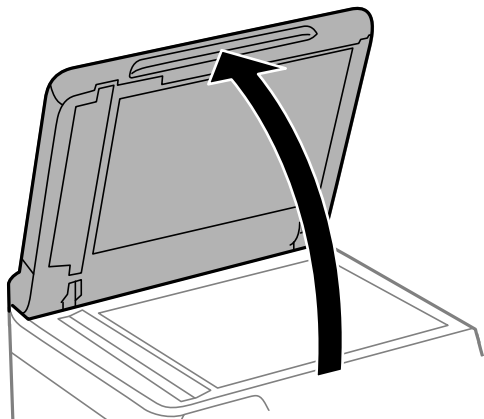

4. Почистете частта, която е показана на илюстрацията.
Повторете почистването, докато няма останали замърсявания.

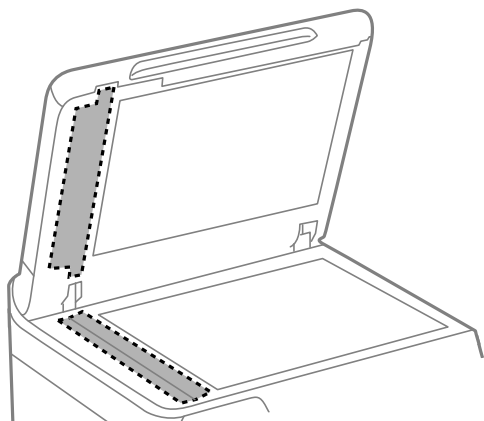

! **Важно:**

- След почистване на замърсяванията избършете останалата течност.
- Ако стъклената повърхност е замърсена с грес или друг труднопочистващ се материал, използвайте малко препарат за почистване на стъкло и мека кърпа, за да отстраните замърсяването.
- Не натискайте стъклената повърхност прекалено силно.
- Внимавайте да не надраскате или повредите повърхността на стъклото. Повредената стъклена повърхност може да намали качеството на сканиране.

В тези ситуации

Смяна на компютър.	298
Инсталиране или деинсталиране на приложенията отделно.	298
Извършване на настройки за свързване към компютъра.	304
Проверка на състоянието на мрежовата връзка на принтера (отчет за състоянието на мрежовата връзка).	304
Свързване директно към принтер (Wi-Fi Direct).	305
Промяна на мрежовата връзка от Wi-Fi към USB.	309
Използване на принтер с активирана функция за контрол на достъпа.	310
Преместване и транспортиране на принтера.	313

Смяна на компютър

Следното да се извършва само ако са разрешени дейности на потребителя.

Трябва да инсталирате драйвера на принтера и друг софтуер на новия компютър.

Отидете на следния уебсайт и въведете името на продукта. Отидете на **Конфигуриране**, след което стартирайте инсталацията. Следвайте инструкциите на екрана.

<https://epson.sn>

Инсталиране или деинсталиране на приложенията отделно

Свържете компютъра към мрежата и инсталирайте най-новата версия на приложенията от уебсайта. Влезте в компютъра като администратор. Въведете паролата на администратора, ако компютърът Ви подкани за това.

Инсталиране на приложенията отделно

Забележка:

- При преинсталиране на приложение трябва първо да го деинсталирате.
 - Можете да изтеглите най-новите приложения от уебсайта на Epson.
<http://www.epson.com>
 - Ако използвате операционни системи Windows Server, не можете да използвате Epson Software Updater. Изтеглете най-новите приложения от уебсайта на Epson.
1. Уверете се, че принтерът и компютърът са налични за комуникация, както и че принтерът е свързан към интернет.

2. Стартирайте EPSON Software Updater.

Екранната снимка е пример за Windows.

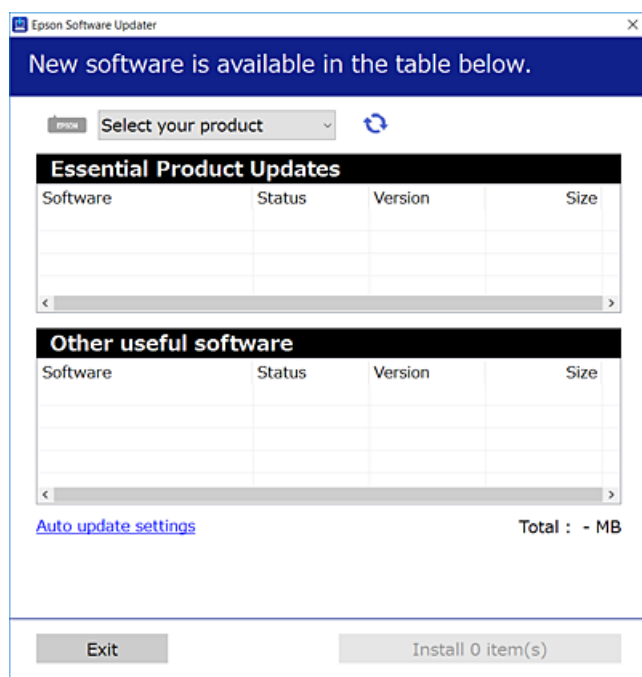

3. За Windows изберете Вашия принтер и след това щракнете върху , за да проверите за най-новите налични приложения.
4. Изберете елементите, които искате да инсталирате или актуализирате, и след това щракнете върху бутона за инсталиране.



Важно:

Не изключвайте принтера или захранващия кабел, докато актуализацията не приключи. В противен случай принтерът може да не функционира правилно.

Още по темата

- ➔ [“Приложение за актуализиране на софтуер и фърмуер \(Epson Software Updater\)”](#) на страница 414
- ➔ [“Деинсталиране на приложения”](#) на страница 302

Проверка дали има инсталиран оригинален драйвер за принтер на Epson — Windows

Можете да проверите дали има инсталиран оригинален драйвер за принтер Epson на Вашия компютър с помощта на един от следните методи.

- Windows 11

Щракнете върху бутона „Старт“, след което изберете **Настройки > Bluetooth и устройства > Принтери и скенери** и щракнете върху **Свойства на сървъра за печат под Свързани настройки**.

- ❑ Windows 10/Windows 8.1/Windows 8/Windows 7/Windows Server 2022/Windows Server 2019/Windows Server 2016/Windows Server 2012 R2/Windows Server 2012/Windows Server 2008 R2

Изберете **Контролен панел > Преглед на устройства и принтери (Принтери, Принтери и факсове)** в **Хардуер и звук**, щракнете върху иконата на принтера, след което щракнете върху **Свойства на сървъра за печат** в горната част на прозореца.

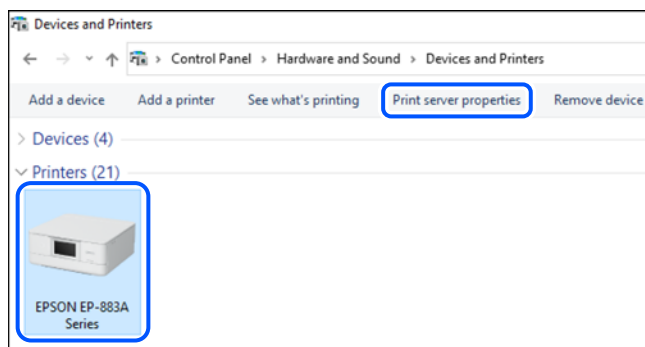

- ❑ Windows Server 2008

Щракнете с десния бутон на мишката върху папката на **Принтери**, след което щракнете върху **Изпълни като администратор > Свойства на сървъра**.

Щракнете върху раздела **Драйвери**. Ако името на принтера е изведено в списъка, на Вашия компютър има инсталиран оригинален драйвер на принтер на Epson.

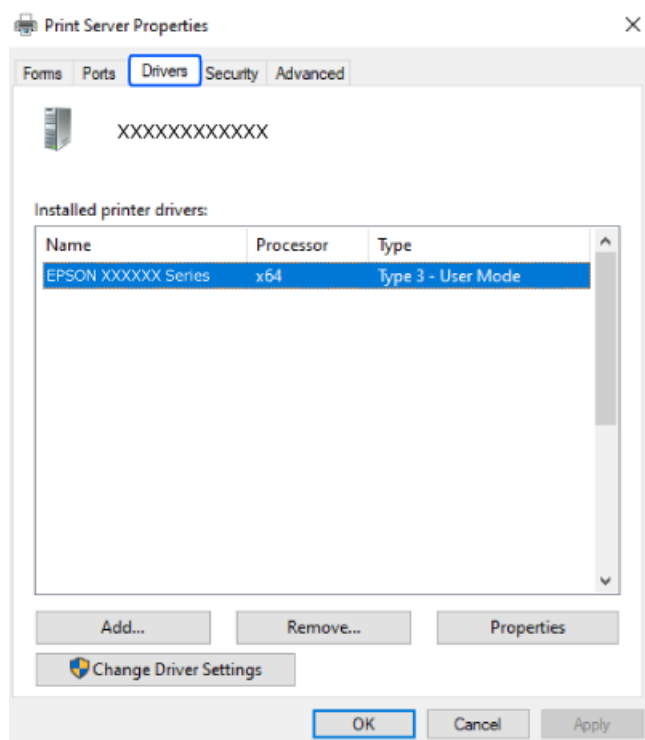

Още по темата

➔ [“Инсталиране на приложенията отделно” на страница 298](#)

Проверка дали има инсталиран оригинален драйвер за принтер на Epson — Mac OS

Можете да проверите дали има инсталиран оригинален драйвер за принтер Epson на Вашия компютър с помощта на един от следните методи.

Изберете **System Preferences** (или **System Settings**) от менюто Apple > **Printers & Scanners** (или **Print & Scan, Print & Fax**), след което изберете принтера. Щракнете върху **Опции и консумативи** и ако в прозореца са изведени разделът **Опции** и разделът **Помощна програма**, на Вашия компютър се инсталира оригинален драйвер на принтер на Epson.



Още по темата

➔ [“Инсталиране на приложенията отделно” на страница 298](#)

Инсталиране на драйвер за принтер PostScript

Инсталиране на PostScript драйвер на принтера — Windows

1. Стартирайте процеса на инсталиране от една от следните опции.

Изтеглете от уебсайта.

Влезте в страницата на своя принтер от следния уебсайт, изтеглете PostScript драйвера на принтер, след което стартирайте файла за изпълнение.

<http://www.epson.eu/Support> (Европа)

<http://support.epson.net/> (извън Европа)

С използване на софтуерен диск (за модели със софтуерен диск и софтуерният диск да е наличен.)

Поставете софтуерния диск в компютъра, последвайте следния път до папката, след което изпълнете SETUP64.EXE (или SETUP.EXE).

Driver\PostScript\WINX64 (или WINX86)\SETUP\SETUP64.EXE (или SETUP.EXE)

2. Изберете Вашия принтер.

3. Следвайте инструкциите на екрана.
4. Изберете метода на свързване от мрежовата връзка или USB връзката.
 - За мрежова връзка.**
Извежда се списък с налични принтери в същата мрежа.
Изберете принтера, който искате да използвате.
 - За USB връзка.**
Следвайте инструкциите на екрана, за да свържете принтера към компютъра.
5. Следвайте инструкциите на екрана, за да инсталирате PostScript драйвера на принтера.

Инсталиране на драйвер за принтер PostScript — Mac OS

Изтеглете драйвера на принтера от уебсайта за поддръжка на Epson, след което го инсталирайте.

<http://www.epson.eu/Support> (Европа)

<http://support.epson.net/> (извън Европа)

При инсталацията на драйвера за принтера Вие се нуждаете от IP адреса.

Изберете мрежовата икона на началния екран на принтера, после докоснете активния метод на свързване, за да потвърдите IP адреса на принтера.

Добавяне на оригинален принтер на Epson (само за Mac OS)

1. Изберете **System Preferences** (или **System Settings**) от менюто Apple > **Printers & Scanners** (или **Print & Scan, Print & Fax**).
2. Щракнете върху + (или **Add Printer, Scanner or Fax**), след което изберете Вашия принтер на показания екран.
3. Направете следните настройки.
 - macOS Monterey (12.x) или по-нова версия
Щракнете върху **Избор на софтуер** от **Използване**, изберете Вашия принтер на изведения екран, след което щракнете върху **ОК**.
 - Mac OS X Mavericks (10.9.5) до macOS Big Sur (11.x)
Изберете Вашия принтер от **Използване**.
4. Щракнете върху **Добавяне**.

Забележка:

 - Ако принтерът не е в списъка, проверете дали е правилно свързан към компютъра и дали е включен.
 - При USB, IP или Bonjour свързване настройте допълнителната касета за хартия ръчно след добавянето на принтера.

Деинсталиране на приложения

Влезте в компютъра като администратор. Въведете паролата на администратора, ако компютърът Ви подкани за това.

Деинсталиране на приложения – Windows

1. Натиснете бутона , за да изключите принтера.
2. Затворете всички активни приложения.
3. Отворете **Контролен панел**:
 - Windows 11
Щракнете върху бутона Старт и изберете **Всички приложения > Инструменти на Windows > Контролен панел**.
 - Windows 10/Windows Server 2022/Windows Server 2019/Windows Server 2016
Щракнете върху бутон Старт и изберете **Система Windows > Контролен панел**.
 - Windows 8.1/Windows 8/Windows Server 2012 R2/Windows Server 2012
Изберете **Работен плот > Настройки > Контролен панел**.
 - Windows 7/Windows Server 2008 R2/Windows Server 2008
Щракнете върху бутона Старт и изберете **Контролен панел**.
4. Отворете **Деинсталиране на програма** (или **Добавяне или премахване на програми**):
Изберете **Деинсталиране на програма** в **Програми**.
5. Изберете приложението, което желаете да деинсталирате.
Не можете да деинсталирате драйвера на принтера, ако има задания за печат. Изтрийте или изчакайте, докато заданията се отпечатаат, преди да деинсталирате.
6. Деинсталирайте приложенията:
Щракнете върху **Деинсталиране/промяна** или **Деинсталиране**.
Забележка:
*Ако е показан прозорецът **Управление на потребителските акаунти**, щракнете върху **Продължи**.*
7. Следвайте инструкциите на екрана.

Деинсталиране на приложения – Mac OS

1. Изтеглете Uninstaller, като използвате EPSON Software Updater.
След като вече сте изтеглили Uninstaller, не е нужно да го теглите наново всеки път, когато деинсталирате приложението.
2. Натиснете бутона , за да изключите принтера.
3. За да деинсталирате драйвера на принтера или драйвера PC-FAX, изберете **System Preferences** (или **System Settings**) от менюто Apple > **Printers & Scanners** (или **Print & Scan, Print & Fax**), и след това премахнете принтера от списъка с активни принтери.
4. Затворете всички активни приложения.
5. Изберете **Отиди > Приложения > Epson Software > Uninstaller**.

6. Изберете приложението, което желаете да деинсталирате, след което щракнете върху **Uninstall**.



Важно:

Uninstaller премахва всички драйвери за мастиленоструйни принтери Epson от компютъра. В случай че използвате няколко мастиленоструйни принтера Epson и искате да изтриете само някои от техните драйвери, първоначално изтрийте всички, след което инсталирайте отново тези, които са Ви необходими.

Забележка:

*Ако не можете да намерите приложението, което искате да деинсталирате в списъка с приложения, не можете да осъществите деинсталация с помощта на Uninstaller. В такъв случай изберете **Отиди > Приложения > Epson Software**, изберете приложението, което желаете да деинсталирате и го придвижете до иконата на кошчето.*

Още по темата

➔ “Приложение за актуализиране на софтуер и фърмуер (Epson Software Updater)” на страница 414

Извършване на настройки за свързване към компютъра

Следвайте инструкциите от Вашия администратор относно начина на свързване на принтера.

Отидете на следния уебсайт и въведете името на продукта. Отидете на **Конфигуриране**, след което стартирайте настройката.



<https://epson.sn>

За да конфигурирате споделен принтер в мрежата, изберете принтер от мрежата и започнете конфигурация.

Проверка на състоянието на мрежовата връзка на принтера (отчет за състоянието на мрежовата връзка)

Можете да разпечатате отчет за мрежовата връзка, за да проверите състоянието между принтера и безжичния маршрутизатор.



1. Докоснете   на началния екран.
2. Изберете **Описание > Когато не сте свързани към мрежата > Проверка на свързването**.
Започва проверка на връзката.
3. Следвайте инструкциите на екрана на принтера за отпечатване на отчета за мрежова връзка.
Ако възникне грешка, свържете се с Вашия администратор.

Още по темата

➔ “Съобщения и решения, свързани с доклада за мрежовата връзка” на страница 68

Свързване директно към принтер (Wi-Fi Direct)

Wi-Fi Direct (обикновена точка за достъп) Ви позволява да свързвате устройство директно към принтера без безжичен маршрутизатор и да отпечатвате.

Относно Wi-Fi Direct

Използвайте този метод за свързване, когато не използвате Wi-Fi за домашните или офис мрежи или когато искате да свържете принтера и компютъра или мобилните устройства директно. В този режим принтерът действа като безжичен маршрутизатор и можете да свържете устройствата към принтера, без да е нужно използването на стандартен безжичен маршрутизатор. Въпреки това директно свързаните към принтера устройства не могат да комуникират едно с друго чрез принтера.

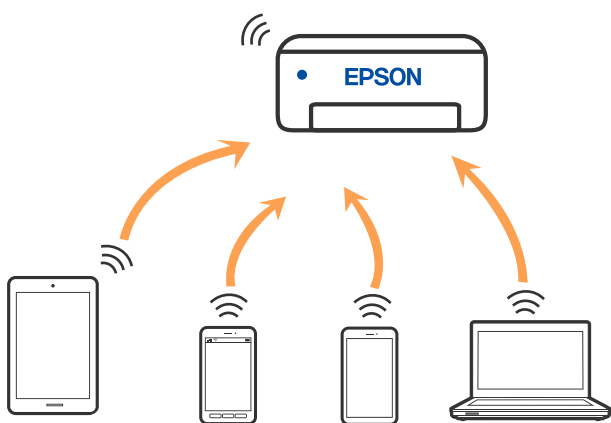

Принтерът може да се свързва чрез Wi-Fi или Ethernet и режим Wi-Fi Direct (обикновена точка за достъп) едновременно. Въпреки това, ако установите мрежова връзка в режим Wi-Fi Direct (обикновена точка за достъп), когато принтерът е свързан чрез Wi-Fi, Wi-Fi връзката ще бъде временно прекъсната.

Свързване от устройства с помощта на Wi-Fi Direct

Този метод Ви позволява да свържете принтера директно към устройства без безжичен маршрутизатор.

Забележка:

За потребители с iOS или Android е подходящо да правят настройки от Epson Smart Panel.

Необходимо е само веднъж да направите тези настройки за принтера и устройството, към които искате да се свържете. Освен ако не дезактивирате Wi-Fi Direct или не възстановите мрежовите настройки до стойностите им по подразбиране, Вие не трябва да извършвате отново тези настройки.

1. Докоснете  на началния екран.
2. Докоснете **Wi-Fi Direct**.
3. Докоснете **Начало на настройка**.

4. Изберете **Други методи**.
5. Изберете **Устройства с други ОС**.
6. От екрана за Wi-Fi на устройството изберете SSID, показан на контролния панел на принтера, след което въведете паролата.

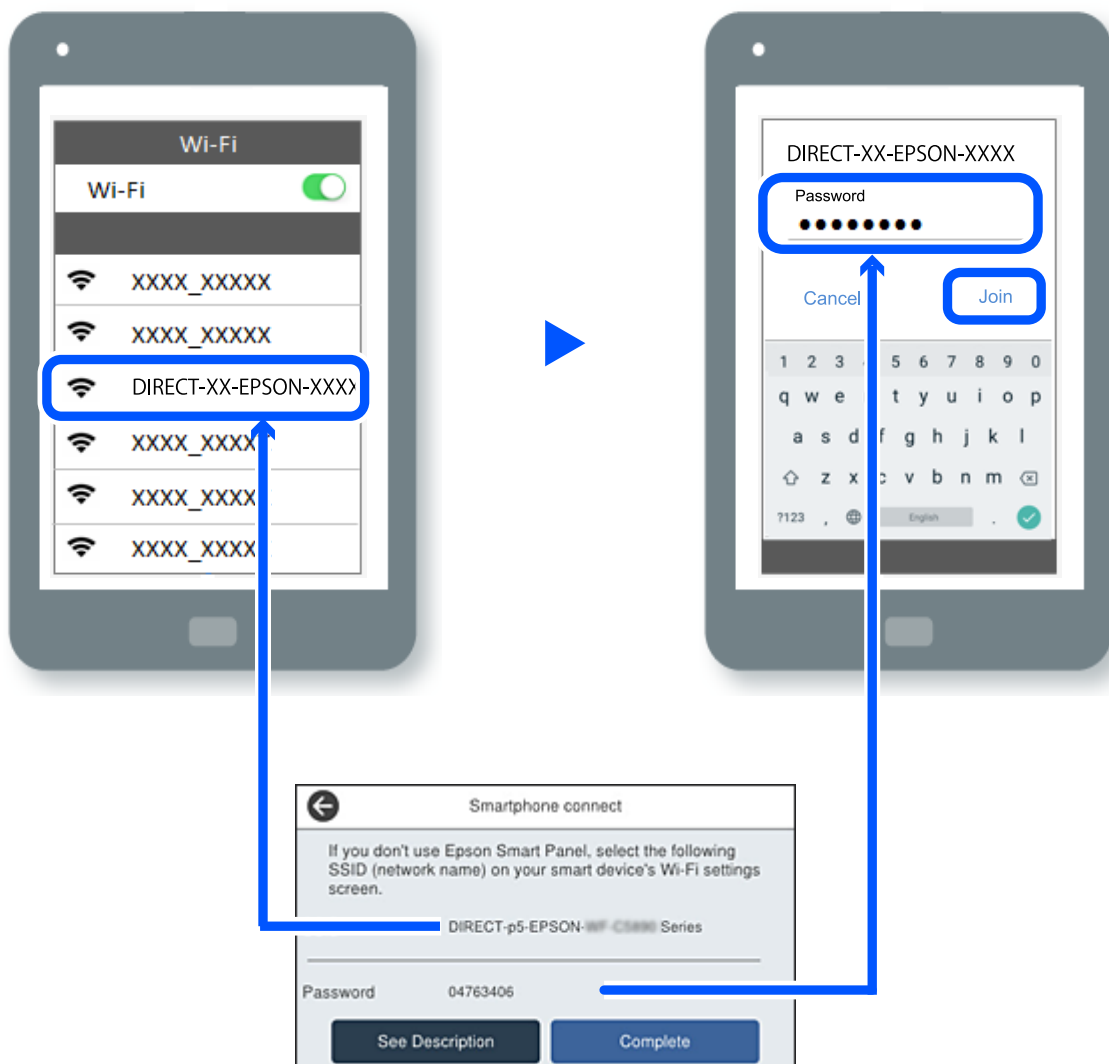

7. На екрана на приложението за печат на устройството изберете принтера, с който искате да се свържете.
8. От контролния панел на принтера изберете **Завърш..**

За устройства, които са били свързани преди към принтера, изберете името на мрежата (SSID) на екрана за Wi-Fi на устройството, за да ги свържете отново.

Забележка:

Ако използвате устройство с iOS, можете да го свържете чрез сканиране на QR кода със стандартната камера на iOS. Вижте връзката по-долу <https://epson.sn>.

Свързване към компютър чрез Wi-Fi Direct

Докато принтерът и компютърът са свързани чрез Wi-Fi Direct, няма да имате достъп до интернет от компютъра. Ако принтерът трябва да е свързан постоянно, препоръчваме използване на Wi-Fi връзка.

1. Отидете на уеб сайта на Epson и изтеглете драйвера на принтер за Вашия принтер на компютъра, който ще се свързва с принтера.

<http://www.epson.com>

2. Изберете , след това изберете **Wi-Fi Direct**.

3. Изберете **Начало на настройка**.

4. Изберете **Други методи**.

5. Изберете **Устройства с други ОС**.

Извеждат се **Име на мрежата (SSID)** и **Парола** за Wi-Fi Direct за принтера.

6. От екрана за връзка с мрежа на компютъра изберете SSID, показан на контролния панел на принтера, след което въведете паролата.

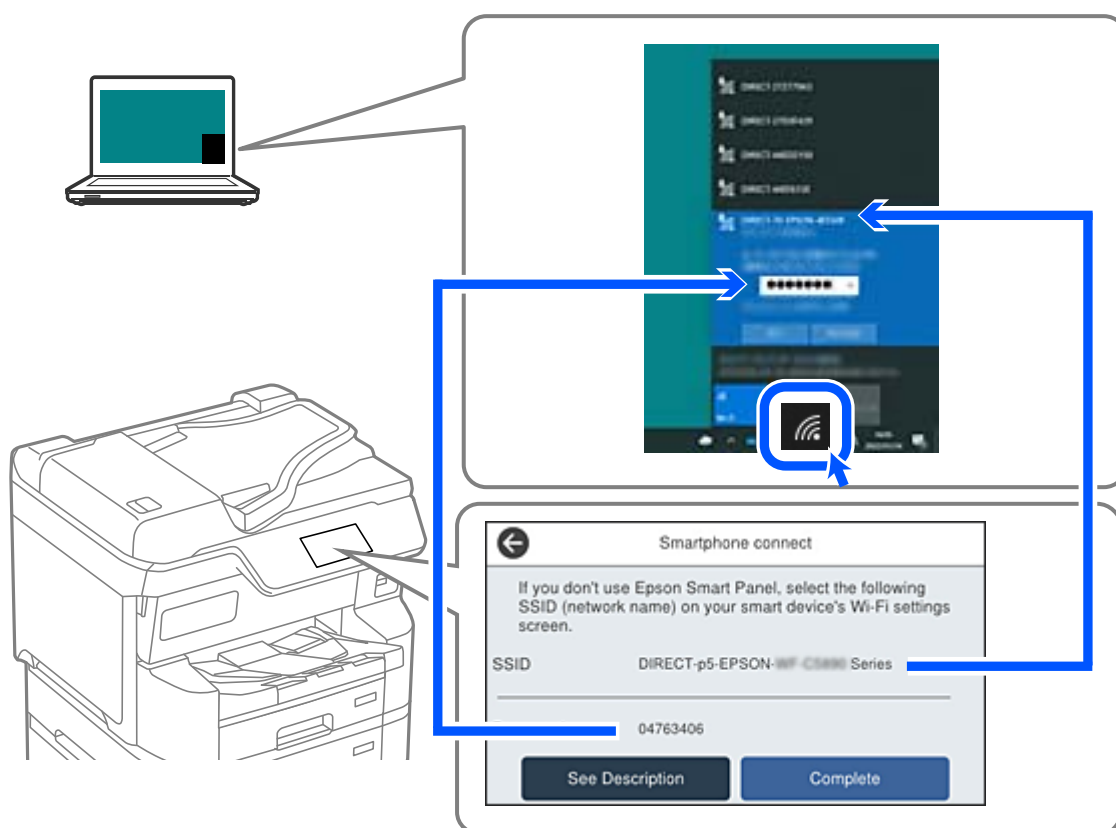



7. Щракнете двукратно върху изтегления драйвер на принтер на компютъра, за да го инсталирате. Следвайте инструкциите на екрана.

8. От контролния панел на принтера изберете **Завърш..**

Прекъсване на Wi-Fi Direct (обикновена точка за достъп) връзка

Забележка:

Когато връзката Wi-Fi Direct (обикновена точка за достъп) е деактивирана, връзката на всички компютри и смарт устройства, които са свързани към принтера в Wi-Fi Direct (обикновена точка за достъп), е прекъсната. Ако искате да прекъснете връзката за определено устройство, спрете я от самото устройство вместо от принтера.

1. Докоснете  на в началния екран на принтера.
2. Изберете **Wi-Fi Direct**.
Показва се Wi-Fi Direct информация.
3. Докоснете **Начало на настройка**.
4. Докоснете .
5. Изберете **Деактивиране на Wi-Fi Direct**.
6. Докоснете **Забраняване на настройките**.
7. Следвайте инструкциите на екрана.

Промяна на настройките на Wi-Fi Direct (обикновена точка за достъп) като SSID

Когато е активирана връзката Wi-Fi Direct (обикновена точка за достъп), можете да промените

настройките от  > **Wi-Fi Direct** > **Начало на настройка** > , след което се извеждат следните елементи на меню.

Промяна на името на мрежата

Сменете името на мрежата (SSID) на Wi-Fi Direct (обикновена точка за достъп), която се използва за свързване към принтера с Вашето произволно име. Можете да зададете името на мрежата (SSID) в ASCII знаци, които се извеждат на софтуерната клавиатура на контролния панел. Можете да въвеждате до 22 знака.

Когато променят името на мрежата (SSID), всички свързани устройства се разкачат. Използвайте новото име на мрежата (SSID), ако искате да свържете повторно устройството.

Промяна на парола

Сменете паролата на Wi-Fi Direct (обикновена точка за достъп) за свързване към принтера с Вашето произволно име. Можете да зададете паролата в ASCII знаци, които се извеждат на софтуерната клавиатура на контролния панел. Можете да въвеждате от 8 до 22 знака.

Когато променят паролата, всички свързани устройства се разкачат. Използвайте новата парола, ако искате да свържете повторно устройството.

Промяна на честотния диапазон

Сменете честотния обхват от Wi-Fi Direct, използван за свързване към принтера. Можете да изберете 2,4 GHz или 5 GHz.

Когато променят честотния обхват, всички свързани устройства се разкачат. Свържете повторно устройството.

Имайте предвид, че не можете да свързвате повторно от устройства, които не поддържат честотен обхват от 5 GHz, при смяна на 5 GHz.

Деактивиране на Wi-Fi Direct

Деактивирайте настройките на Wi-Fi Direct (обикновена точка за достъп) на принтера. Когато ги деактивирате всички устройства, свързани към принтера в Wi-Fi Direct връзка (обикновена точка за достъп), се разкачат.

Възстановяване на настройки по подразбиране

Възстановява всички настройки на Wi-Fi Direct (обикновена точка за достъп) до техните стойности по подразбиране.

Запазената в смарт устройството информация за Wi-Fi Direct (обикновена точка за достъп) се изтрива.

Промяна на мрежовата връзка от Wi-Fi към USB

Следвайте стъпките по-долу, ако Wi-Fi връзката, която използвате, е нестабилна или искате да промените на по-стабилна USB връзка.

1. Свържете принтера към компютър с помощта на USB кабел.
2. Изберете принтер, който не е с етикет (XXXXX), когато отпечатвате с помощта на USB връзка.
Името на Вашия принтер или на мрежата се показва в XXXXX според версията на операционната система.

Пример за Windows 11

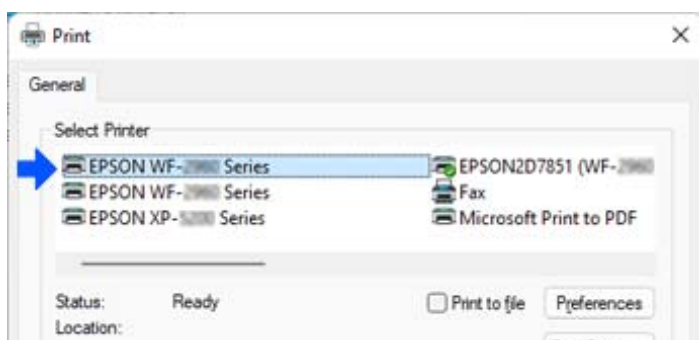

Пример за Windows 10

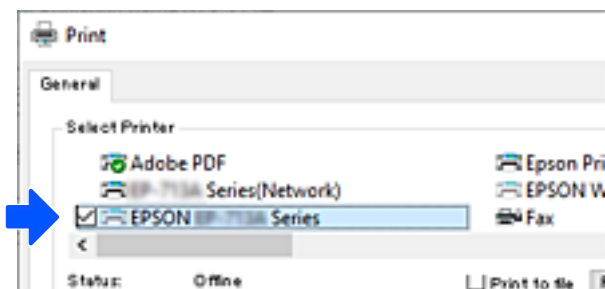

Ако принтерът не е разпознат, докато е свързан към компютъра чрез USB кабел, възможно е администратор на принтера да е ограничил свързването на външен интерфейс. Свържете се с Вашия администратор.

Още по темата

- ➔ [“Задна част” на страница 25](#)
- ➔ [“Ограничаване на USB връзки и използване на външна памет” на страница 500](#)

Използване на принтер с активирана функция за контрол на достъпа

Когато видите  на контролния панел на принтера, потребителите са ограничени от администратора на принтера.

В тази ситуация потребителите не могат да извършват промени в настройките на принтера и не могат да използват някои от функциите на принтера. Трябва да влезете в принтера, за да го използвате.

Още по темата

- ➔ [“Стойност по подразбиране на администраторската парола” на страница 19](#)

Влизане в принтера от контролния панел

Това разяснение е пример за влизане в принтера с активирани функции за заключване на принтера и контрол на достъпа и когато са регистрирани един или повече потребители. Съдържанието, показано на екраните, варира в зависимост от модела и ситуацията.

1. Изберете  на контролния панел на принтера.

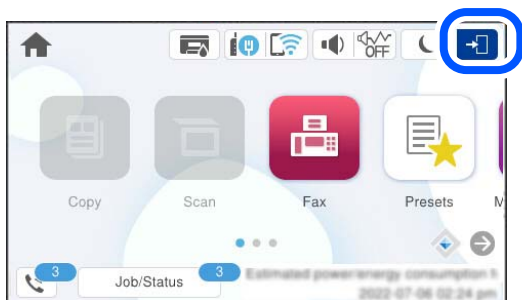

2. Изберете потребител за влизане в принтера.



3. Въведете парола за влизане в принтера.

Свържете се с Вашия администратор на принтера, за да получите информация за влизане. Паролата на администратора е зададена по подразбиране. За подробности вижте съответната информация.

Регистрираните потребители могат да използват принтера с упълномощени функции. Ако влезете като администратор, можете да извършвате настройки от контролния панел.

Когато приключите с операциите, изберете , за да излезете.

Още по темата

➔ [“Стойност по подразбиране на администраторската парола” на страница 19](#)

Влизане в принтера от компютър

Следната процедура обяснява ситуация, в която функцията за контрол на достъпа е разрешена и администраторът е избрал **Allow registered users to log in to Web Config**.

1. Въведете IP адреса на принтера в браузъра за достъп до Web Config.

Въведете IP адреса на принтера от компютър, който е свързан към същата мрежа като принтера.

Можете да проверите IP адреса на принтера от следното меню.

Настройки > Общи настройки > Настройки на мрежата > Мрежов статус > Състояние на кабелна LAN/Wi-Fi връзка

2. Щракнете върху Log in.

- Изберете вида потребител, въведете потребителското име и парола, след което щракнете върху ОК.

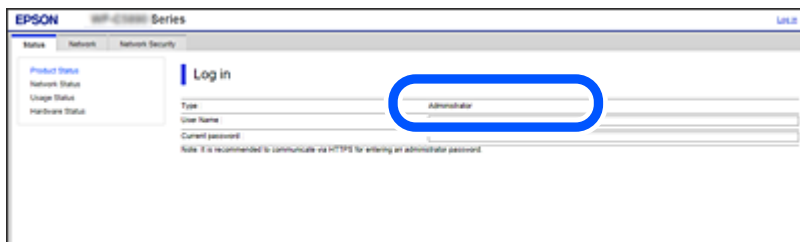

Можете да получите достъп до страници според правомощията, които са Ви дадени.

Когато приключите с операциите, изберете Log out.

Регистриране на потребителски акаунти на драйвера на принтера (Windows)

Когато функцията за управление на достъпа е активирана за принтера, можете да отпечатвате от драйвери, след като регистрирате потребителския акаунт на драйверите, към които може да бъде регистрирана информация за удостоверяване.

Този раздел разяснява процедурата за регистриране на потребителски акаунт към оригинален драйвер за принтер на Epson.

- Влезте в прозореца на драйвера на принтера на Epson.
- Изберете в следния ред.
Раздел **Поддръжка** > **Информация за принтера и опциите**
- Изберете **Запаметяване на настройките за контрол на достъпа**, след което щракнете върху **Настройки**.
- Въведете **Потребителско име** и **Парола**, след което щракнете върху **ОК**.
Влезте в потребителския акаунт, предоставен от администратора на Вашия принтер.
- Щракнете няколко пъти върху **ОК**, за да затворите прозореца на драйвера на принтера.

Още по темата

- ➔ [“Приложение за печат от компютър \(Windows драйвер за печат\)” на страница 403](#)
- ➔ [“Създаване на потребителски акаунт” на страница 498](#)

Удостоверяване на потребители в Epson Scan 2 при използване на контрол на достъп

Когато функцията за контрол на достъпа е активирана за принтера, за да сканирате с Epson Scan 2, трябва да регистрирате потребителско име и парола. В случай че не знаете паролата, се свържете с администратора на принтера.

- Стартирайте Epson Scan 2.

2. От екрана Erson Scan 2 проверете дали вашият принтер е избран в списъка **Скенер**.
3. Изберете **Настройки** от списъка **Скенер**, за да отворите екрана **Настройки на скенера**.
4. Щракнете върху **Контрол на достъп**.
5. В екрана **Контрол на достъп** въведете **Потребителско име** и **Парола** за акаунта, който има право да сканира.
6. Щракнете върху **ОК**.

Още по темата

➔ [“Създаване на потребителски акаунт” на страница 498](#)

Преместване и транспортиране на принтера

Внимание:

- При повдигане на принтера, за да бъде пренесен, си осигурете стабилно положение на тялото. Повдигането на принтера в нестабилно положение може да причини нараняване.
- Този принтер е тежък, затова трябва да го носят двама или повече души при разпаковане и транспортиране.
- Когато повдигате принтера, поставете ръцете си на позициите, показани по-долу. Ако при повдигане на принтера го държите за други точки, той може да падне, а освен това можете да прищипете пръстите си, когато го поставяте.

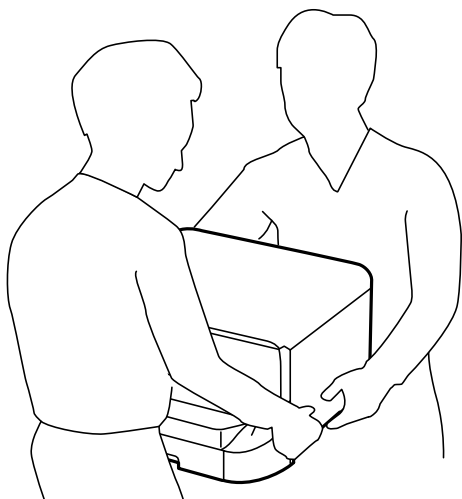

- При пренасяне не клатете принтера на повече от 10 градуса, в противен случай той може да падне.
- Предварително заключвайте колелцата, когато монтирате принтера върху допълнителната табла. Можете да се нараните, ако таблата се отмести неочаквано.

Подготовка за преместване на принтера

1. Изключете принтера, като натиснете бутона .
2. Уверете се, че светлинният индикатор на захранването е изключен, а след това изключете захранващия кабел.



Важно:

Изключете захранващия кабел от електрическия контакт само след като светлинният индикатор за захранването се изключи. В противен случай печатащата глава не се връща в изходно положение, което води до изсъхване на мастилото и риск от невъзможност за печат.

3. Изключете всички кабели, като например захранващия кабел и USB кабела.
4. Ако принтерът поддържа външни устройства за съхранение, се уверете, че те не са свързани.
5. Извадете изходната тава.



Внимание:

Не поставяйте извадената изходна тава върху принтера, защото е нестабилна. Ако изходната тава падне, докато премествате принтера, може да се нараните.

6. Отстранете всичката хартия от принтера.
7. Уверете се, че в принтера няма оригинали.
8. Съхраняване на държача на хартията.

Принтерът е готов за преместване.

Вижте съответната информация, ако монтирате допълнителни елементи.

Още по темата

- ➔ [“Когато местите принтера върху колелцата на таблата” на страница 315](#)
- ➔ [“Когато местите принтера със закрепена допълнителни касети за хартия” на страница 316](#)

Когато местите принтера върху колелцата на таблата

Преди да преместите принтера, демонтирайте стойките на таблата. Изпълнете стъпките в Подготовка за преместване на принтера, след което изпълнете стъпките в следните изображения.

①

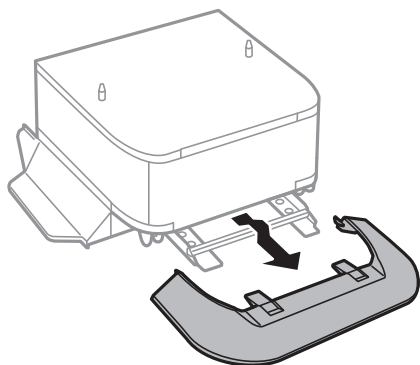

②

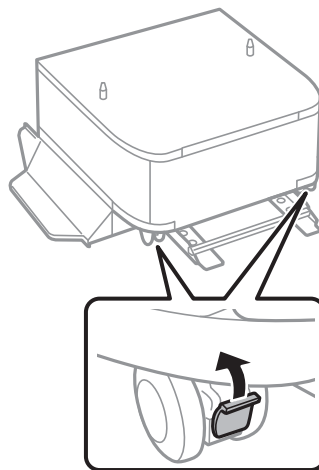

③

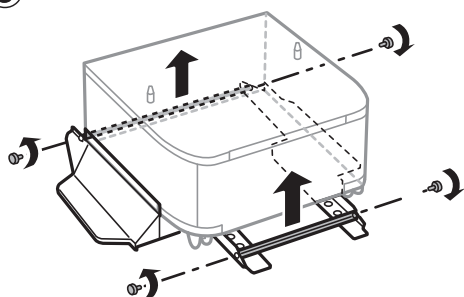

④

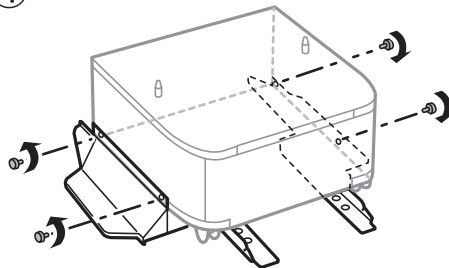

⑤

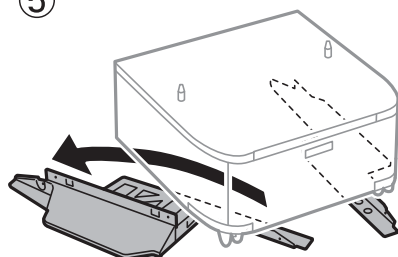

Още по темата

➔ [“Подготовка за преместване на принтера” на страница 314](#)

Когато местите принтера със закрепена допълнителни касети за хартия

Изпълнете стъпките в Подготовка за преместване на принтера, след което извадете касетите за хартия 1 до 4. След това изпълнете стъпките от следните изображения.

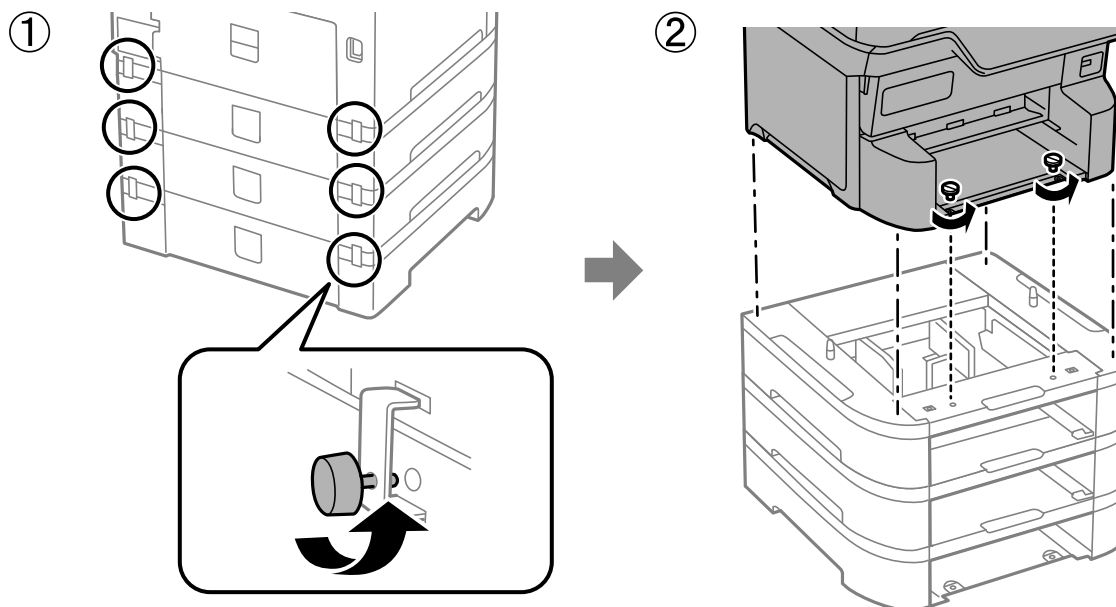

Още по темата

➔ [“Подготовка за преместване на принтера” на страница 314](#)

Транспортиране на принтера

Когато трябва да транспортирате принтера поради преместване или за ремонт, следвайте стъпките по-долу, за да го опаковате.

! Важно:

- Когато съхранявате или транспортирате принтера, избягвайте да го наклоняте, да го поставяте вертикално или да го обръщате с горната страна надолу; в противен случай мастилото може да протече.
- Оставете касетите за мастило в принтера. Свалянето на касетите може да изсуши печатащата глава и принтерът може да спре да печата.
- Оставете кутията за поддръжка в принтера. Отстраняването ѝ може да доведе до протичане на мастило по време на транспортиране.

1. Следвайте стъпките при подготовка за преместване на принтера.
2. Демонтирайте допълнителната табла и касетата за хартия, ако са монтирани.

Забележка:

При демонтиране на допълнителната табла и касетите за хартия, извършете процедурата за монтиране в обратен ред.

3. Опаковайте принтера в кутията му, като използвате защитните материали в нея.

Ако при следващото отпечатване качеството на печат е влошено, почистете и подравнете печатащата глава.

Още по темата

- ➔ [“Подготовка за преместване на принтера” на страница 314](#)
- ➔ [“Монтиране на допълнителната табла” на страница 38](#)
- ➔ [“Монтиране на допълнителни касети за хартия” на страница 42](#)
- ➔ [“Проверка и почистване на печатащата глава” на страница 291](#)
- ➔ [“Изравняване на водещи линии” на страница 293](#)

Решаване на проблеми

Разрешаване на проблеми.	319
Не може да се отпечатва, копира, сканира или изпраща факс.	321
Качеството на печат, копиране, сканиране и изпращане на факсове е лошо.	337
На LCD екрана се извежда съобщение или код за грешка.	358
Хартията засяда.	368
Време е да смените касетите с мастило.	369
Време е да смените контейнера за отпадъчно мастило.	374
Време е да смените поемащите ролки.	375
Не можете да работите с принтера според очакванията.	385
Проблем, който не може да се разреши.	392

Разрешаване на проблеми

При възникване на проблеми проверете следното, за да намерите причината.

Проверете състоянието на грешка на принтера.

Проверете дали е налице проблем със самия принтер.

Точка за проверка	Решение
Има ли грешка в принтера?	При показване на съобщение за грешка на LCD екрана следвайте съобщението, за да отстраните проблема. Ако не можете да отстраните проблема поради ограничен достъп, свържете се с администратора.
	Ако хартията е заседнала, вижте LCD екрана, за да видите къде е заседнала хартията, и следвайте инструкциите, за да я извадите. За предпазни мерки вижте приложимите описания в това ръководство.
	При извеждане на съобщение за смяна на консумативи следвайте инструкциите на екрана, за да ги смените. За предпазни мерки при работа вижте приложимите описания в това ръководство.
Има ли проблеми с кабелите или с външния вид на принтера?	Ако капаците не са затворени правилно, затворете ги. Ако кабелите са на път да бъдат разкачени, поставете ги плътно.
Изключено ли е захранването?	Ако захранването е изключено, натиснете бутона  , за да го включите.

Още по темата

- ➔ [“На LCD екрана се извежда съобщение или код за грешка” на страница 358](#)
- ➔ [“Хартията засяда” на страница 368](#)
- ➔ [“Време е да смените касетите с мастило” на страница 369](#)
- ➔ [“Време е да смените контейнера за отпадъчно мастило” на страница 374](#)
- ➔ [“Време е да смените поемащите ролки” на страница 375](#)

Проверете връзката на принтера.

Проверете дали е налице проблем с връзката на принтера.

Точка за проверка	Решение
Принтерът свързан ли е правилно към мрежата?	<p>Изпълнете проверка на връзката на мрежата, за да проверите мрежовата връзка.</p> <p>На LCD екрана изберете   > Описание > Когато не сте свързани към мрежата. Отпечатайте доклад за връзката с мрежата, след което помолете администратора да отстрани проблема, ако има проблем с връзката.</p>
Драйверът на принтера инсталиран ли е на компютъра Ви?	<p>Можете да проверите дали драйверът на принтера е инсталиран, като проверите Настройки > Устройства > Принтери на Вашия компютър. За подробности вижте съответната информация.</p>

Точка за проверка	Решение
Информацията на принтера извежда ли се на компютъра Ви?	<p>Можете да използвате Epson Status Monitor 3, за да проверите състоянието на връзката между компютъра и принтера. За подробности вижте съответната информация.</p> <p>Ако не можете да проверите състоянието на принтера, може да не е избран правилният порт. Когато се свържете към принтера в мрежата, Ви препоръчваме да изберете Порт за печат EpsonNet. Ако Порт за печат EpsonNet не е наличен, инсталирайте повторно драйвера на принтера.</p>
Прекъсната ли е безжичната LAN (Wi-Fi) връзка или не можете да се свържете, когато използвате USB 3.0 устройство на компютъра си?	<p>Когато свържете устройство към USB 3.0 порта на Mac, е възможно да възникне радиочестотно смущение. Опитайте следното.</p> <ul style="list-style-type: none"> <input type="checkbox"/> Поставете устройството, което е свързано към USB 3.0 порта, далече от компютъра. <input type="checkbox"/> Изключете неизползваните USB 3.0 устройства или ги свържете само когато е необходимо. <input type="checkbox"/> Свържете към SSID за диапазона от 5 GHz.
Можете ли да свържете своя компютър или смарт устройство към мрежата?	Проверете дали можете да преглеждате уебсайта на Вашия компютър или смарт устройство (комуникацията за данни е изключена). Ако не можете да го прегледате, тогава има проблем с мрежата. Помолете администратора да отстрани проблема.

Още по темата

- ➔ [“Проверка на състоянието на мрежовата връзка на принтера \(отчет за състоянието на мрежовата връзка\)” на страница 304](#)
- ➔ [“Налице е проблем със статуса на принтера.” на страница 322](#)
- ➔ [“Портът на принтера не е правилно зададен.” на страница 323](#)
- ➔ [“Принтерът не може да се свърже чрез USB” на страница 325](#)
- ➔ [“Инсталиране на приложенията отделно” на страница 298](#)

Проверете настройките на принтера.

Проверете настройките на принтера. Принтери, които се управляват от администратора, може да бъдат ограничени, за да не могат да бъдат променени настройките на принтера. Ако не можете да извършвате операции, свържете се с администратора.

Точка за проверка	Решение
Принтерът не стартира.	<p>Възможно е все още да има данни в принтера. Отворете опашката на принтера и проверете състоянието на заданието за печат. Ако е в изчакване с грешка, изчистете грешката и го рестартирайте или изтрийте заданието с грешката, след което останалите данни ще започнат да се отпечатват.</p> <p>Ако принтерът по подразбиране е в изчакване или офлайн, задайте го на онлайн в настройките на принтера на компютъра с Windows.</p> <p>Изберете принтера и порт за правилно отпечатване.</p>

Точка за проверка	Решение
Менюто, което искате да използвате, не се извежда.	Зададен е контрол на достъпа от Вашия администратор. Свържете се с администратора за необходимата информация за използване на липсващото меню.
	Някои функции изискват отделен договор за използване. Свържете се с Вашия администратор, за да провери дали функцията е налична за Вашия принтер.
Не можете да изпращате факс.	Ако имате проблеми при изпращане на факс, вижте решенията за свързани с факса проблеми.
Не можете да копирате или сканирате.	Ако имате проблеми при копиране или сканиране, вижте решенията за проблеми, свързани с копиране или сканиране.

Още по темата

- ➔ [“Все още има задание, изчакващо да бъде отпечатано.” на страница 323](#)
- ➔ [“Принтерът е в изчакване или е офлайн.” на страница 321](#)
- ➔ [“Използване на порт за принтера” на страница 459](#)
- ➔ [“Не можете да копирате” на страница 326](#)
- ➔ [“Не може да се сканира, въпреки че е правилно установена връзка” на страница 325](#)
- ➔ [“Не можете да изпращате или получавате факсове” на страница 326](#)

Не може да се отпечатва, копира, сканира или изпраща факс

Приложението или драйверът на принтера не работи както трябва

Не може да се отпечатва, въпреки че е установена връзка (Windows)

Могат да бъдат взети предвид следните причини.

■ Принтерът е в изчакване или е офлайн.

Решения

Щракнете върху **Опашка за печат** в раздела **Поддръжка** на драйвера на принтера.

В случай че принтерът е офлайн или в очакване, изчистете настройката за офлайн или в очакване от менюто **Принтер**.

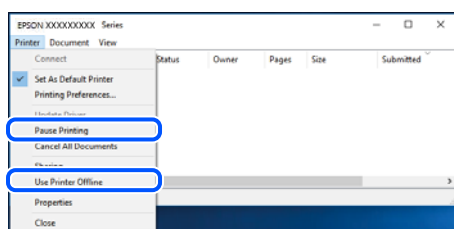

Налице е проблем със софтуера или данните.

Решения

- Уверете се, че е инсталиран оригинален драйвер за принтер на Epson (EPSON XXXXX). Ако няма инсталиран оригинален драйвер за принтер на Epson, наличните функции са ограничени. Препоръчваме Ви да използвате оригинален драйвер за принтер на Epson.
 - Ако печатате изображение с голям размер на данните, свободната памет на компютъра може да се изчерпи. Отпечатайте изображението с по-ниска разрешителна способност или по-малък размер.
 - Ако сте опитали всички възможни начини и те не са довели до разрешаване на проблема, опитайте да деинсталирате, след което да инсталирате наново драйвера на принтера.
 - Можете да успеете да разрешите някои проблеми чрез актуализиране на софтуера до най-новата версия. За да проверите състоянието на софтуера, използвайте инструмента за актуализация на софтуера.
- ➔ [“Проверка дали има инсталиран оригинален драйвер за принтер на Epson — Windows” на страница 299](#)
 - ➔ [“Проверка дали има инсталиран оригинален драйвер за принтер на Epson — Mac OS” на страница 301](#)
 - ➔ [“Инсталиране или деинсталиране на приложенията отделно” на страница 298](#)
 - ➔ [“Приложение за актуализиране на софтуер и фърмуер \(Epson Software Updater\)” на страница 414](#)

Налице е проблем със статуса на принтера.

Решения

Щракнете върху **EPSON Status Monitor 3** в раздела **Поддръжка** на драйвера на принтера и след това проверете състоянието на принтера. За да активирате тази функция, Вие трябва да инсталирате **EPSON Status Monitor 3**. Можете да го изтеглите от уебсайта на Epson.

Все още има задание, изчакващо да бъде отпечатано.

Решения

Щракнете върху **Опашка за печат** в раздела **Поддръжка** на драйвера на принтера. Ако останат ненужни данни, изберете **Отмяна на всички документи** от менюто **Принтер**.

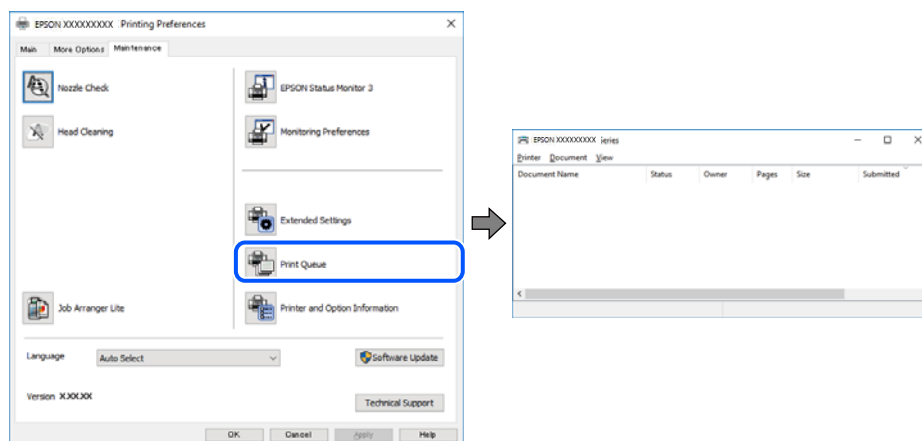

Принтерът не е избран като принтер по подразбиране.

Решения

Щракнете с десен бутон върху иконата на принтера в **Контролен панел > Преглед на устройства и принтери** (или **Принтери, Принтери и факсове**) и щракнете върху **Задаване като принтер по подразбиране**.

Забележка:

Ако има множество икони на принтери, вижте следното, за да изберете правилния принтер.

Пример)

USB връзка: серия EPSON XXXX

Мрежова връзка: серия EPSON XXXX (мрежа)

Ако сте инсталирали драйвера на принтера няколко пъти, може да бъдат създадени копия на драйвера на принтера. Ако са създадени копия като „Серия EPSON XXXX (копие 1)“, щракнете с десен бутон на мишката върху иконата на драйвера и след това щракнете върху **Премахване на устройство**.

Портът на принтера не е правилно зададен.

Решения

Щракнете върху **Опашка за печат** в раздела **Поддръжка** на драйвера на принтера.

Уверете се, че портът на принтера е правилно зададен, както е показано в **Свойство > Порт** от менюто **Принтер**.

USB връзка: **USBXXX**, мрежова връзка: **EpsonNet Print Port**

Ако не можете да смените порта, изберете **Изпълнение като администратор** в менюто **Принтер**. Ако не се извежда **Изпълнение като администратор**, свържете се с Вашия системен администратор.

Принтерът не отпечатва, докато се използва PostScript драйвер на принтера (Windows)

Могат да бъдат взети предвид следните причини.

Необходимо е настройките на Език на печатане да бъдат променени.

Решения

Задайте настройката за Език на печатане на Автоматично или PS от панела за управление.

Изпратени са голям брой задания.

Решения

При Windows, ако има изпратени голям брой задания, принтерът може да не печата. Изберете Печат директно към принтера от раздел Разширени настройки в свойствата на принтера.

Не може да се отпечатва, въпреки че е установена връзка (Mac OS)

Могат да бъдат взети предвид следните причини.

Налице е проблем със софтуера или данните.

Решения

- Уверете се, че е инсталиран оригинален драйвер за принтер на Epson (EPSON XXXXX). Ако няма инсталиран оригинален драйвер за принтер на Epson, наличните функции са ограничени. Препоръчваме Ви да използвате оригинален драйвер за принтер на Epson.
- Ако печатате изображение с голям размер на данните, свободната памет на компютъра може да се изчерпи. Отпечатайте изображението с по-ниска разрешителна способност или по-малък размер.
- Ако сте опитали всички възможни начини и те не са довели до разрешаване на проблема, опитайте да деинсталирате, след което да инсталирате наново драйвера на принтера.
- Можете да успеете да разрешите някои проблеми чрез актуализиране на софтуера до най-новата версия. За да проверите състоянието на софтуера, използвайте инструмента за актуализация на софтуера.

➔ [“Проверка дали има инсталиран оригинален драйвер за принтер на Epson — Windows” на страница 299](#)

➔ [“Проверка дали има инсталиран оригинален драйвер за принтер на Epson — Mac OS” на страница 301](#)

➔ [“Инсталиране или деинсталиране на приложенията отделно” на страница 298](#)

➔ [“Приложение за актуализиране на софтуер и фърмуер \(Epson Software Updater\)” на страница 414](#)

Има проблем със състоянието на принтера.

Решения

Уверете се, че състоянието на принтера не е Пауза.

Изберете System Preferences (или System Settings) от менюто Apple > Printers & Scanners (или Print & Scan, Print & Fax), след което щракнете двукратно върху принтера. Ако принтерът е временно скрит, щракнете върху Възобновяване.

■ Налични са ограничения на функциите на потребители за принтера.

Решения

Принтерът може да не отпечатва, ако е активирана функция за ограничение на потребителите. Свържете се с администратора на принтера.

Принтерът не отпечатва, докато се използва PostScript драйвер на принтера (Mac OS)

■ Необходимо е настройките на Език на печатане да бъдат променени.

Решения

Задайте настройката за Език на печатане на Автоматично или PS от панела за управление.

Не може да се отпечатва, въпреки че е установена връзка (iOS)

Могат да бъдат взети предвид следните причини.

■ Авт. показване на настройка за хартия е дезактивирана.

Решения

Активирайте Авт. показване на настройка за хартия в следното меню.

Настройки > Общи настройки > Настройки на печат > Настр. източник на хартия > Авт. показване на настройка за хартия

■ AirPrint е дезактивирана.

Решения

Активирайте настройката AirPrint в Web Config.

➔ [“Приложение за конфигуриране на операции на принтера \(Web Config\)”](#) на страница 411

Не може да се сканира, въпреки че е правилно установена връзка

■ Сканиране при висока разделителна способност в мрежа.

Решения

Опитайте сканиране при по-ниска резолюция.

Принтерът не може да се свърже чрез USB

Могат да бъдат взети предвид следните причини.

■ USB кабелът не е включен правилно в USB входа.

Решения

Свържете стабилно USB кабела към принтера и компютъра.

Налице е проблем с USB концентратора.

Решения

Ако използвате USB концентратор, опитайте се да свържете принтера директно към компютъра.

Има проблем с USB кабела или с USB входа.

Решения

Ако USB кабелът не може да бъде разпознат, сменете порта или USB кабела.

Принтерът е свързан към SuperSpeed USB порт.

Решения

Ако свържете принтер към SuperSpeed USB порт с USB 2.0 кабел, може да възникне грешка в комуникацията на някои компютри. В този случай свържете принтера отново, като използвате един от следните методи.

- Използвайте кабел USB 3.0 (само за поддържаните модели).
- Свържете към високоскоростен USB порт на компютъра.
- Свържете към SuperSpeed USB порт, различен от този, при който се генерира грешката на компютъра.

➔ [“Спецификации на интерфейса” на страница 461](#)

Не можете да копирате

При активирани функционални ограничения за потребителите се изискват ИД на потребител и парола, за да копирате.

Решения

В случай че не знаете паролата, се свържете с администратора на принтера.

Възникнала е грешка с принтера.

Решения

Не можете да копирате при възникване на грешка в принтера, като засядане на хартия. Проверете контролния панел на принтера и следвайте екранните инструкции, за да изчистите грешката.

Не можете да изпращате или получавате факсове

Не можете да изпращате или получавате факсове

Ако не можете да изпращате или получавате факсове, свържете се с администратора на принтера. За администратори на принтера вижте следния раздел за отстраняване на неизправности на проблеми с факса.

[“Не можете да изпращате или получавате факсове” на страница 144](#)

Не могат да бъдат изпращани факсове

Могат да бъдат взети предвид следните причини.

Изпращане на факсове без въвеждане на код за достъп в среда, в която е инсталиран РВХ.

Решения

В случай че Вашата телефонна система изисква код за достъп до външна линия, регистрирайте такъв в принтера и въвеждайте # (диез) в началото на номерата на факс при изпращане.

Номерът на факса на получателя е грешен.

Решения

Проверете дали номерът на получателя, регистриран във Вашия списък с контакти или този, който сте въвели директно с клавиатурата, е правилен. Или проверете с получателя, че номерът на факса е верен.

Наличната в принтера памет не е достатъчна.

Решения

Не можете да изпращате факсове, когато паметта на принтера е недостатъчна заради много получени документи във входящата пощенска кутия или в поверителните кутии, или многото необработени факс документи, записани в принтера. Изтрийте ненужните документи във входящата пощенска кутия или в поверителните кутии или обработете необработените документи, за да увеличите необходимата памет.

Изпратените данни са прекалено големи.

Решения

Можете да изпращате факсове с по-малък размер данни с помощта на следните методи.

- Когато изпратите факса в черно-бяло, активирайте **Директно изпращане в Факс > Настройки на факс > Настройки за изпращане на факс**.

[“Изпращане на множество страници от един монохромен документ \(Директно изпращане\)” на страница 253](#)

- Използване на свързания телефон

[“Изпращане на факсове с набиране от външно телефонно устройство” на страница 251](#)

- Използване на кука

[“Ръчно изпращане на факсове след потвърждаване на състоянието на получателя” на страница 250](#)

- Разделяне на оригиналите

Факсът на получателя не е готов за получаване на факсове.

Решения

Попитайте получателя дали факсът на получателя е готов за получаване на факс.

■ Случайно изпращане на факс чрез функцията за подадрес.

Решения

Проверете дали случайно не сте изпратили факс с функцията за допълнителен адрес. Ако сте избрали получател с допълнителен адрес от списъка с контакти, факсът може да е бил изпратен с функцията за допълнителен адрес.

■ Факсът на получателя не е в състояние да получава факсове чрез функцията за подадрес.

Решения

Когато изпращате факсове с функцията за допълнителен адрес, попитайте получателя дали неговият факс апарат може да получава факсове с функция за допълнителен адрес.

■ Подадресът и паролата са грешни.

Решения

Когато изпращате факсове с функцията за допълнителен адрес, проверете дали допълнителният адрес и паролата са правилни. Проверете при получателя дали допълнителният адрес и паролата съвпадат.

■ Не можете да изпращате факсове след изпробване на решенията по-горе

Решения

Ако не можете да отстраните проблема, свържете се с администратора на Вашия принтер. За администратори на принтера вижте следния раздел за отстраняване на неизправности на проблеми с факса.

[“Не могат да бъдат изпращани факсове” на страница 145](#)

Невъзможно получаване на факсове

Могат да бъдат взети предвид следните причини.

Препоръчваме Ви също да проверите състоянието на принтера в **Job/Status**, за да проверите дали принтерът в момента получава факс.

■ Наличната памет на входящата кутия и поверителната кутия не е достатъчна.

Решения

Общо 200 получени документа са записани във входящата кутия и в поверителната кутия. Изтрийте ненужните документи.

■ Номерът на факса на подателя не е регистриран в списъка с контакти.

Решения

Факсове, изпратени от номера, които не са регистрирани в списъка с контакти, се блокират. Регистрирайте номера на факса на подателя в списъка с контакти.

■ Подателят е изпратил факса без заглавна информация.

Решения

Факсове, които не включват заглавна информация, се блокират. Попитайте подателя дали заглавната информация е настроена на неговия факс апарат.

Компютърът, който ще запази получените факсове, не е включен.

Решения

Когато сте извършили настройки за запазване на получени факсове в компютър, включете компютъра. Полученият факс се изтрива, след като бъде запазен в компютъра.

Подадресът и паролата са грешни.

Решения

Когато получавате факсове с функцията за допълнителен адрес, проверете дали допълнителният адрес и паролата са правилни. Проверете при подателя дали допълнителният адрес и паролата съвпадат.

Не можете да получавате факсове след изпробване на решенията по-горе

Решения

Ако не можете да отстраните проблема, свържете се с администратора на Вашия принтер. За администратори на принтера вижте следния раздел за отстраняване на неизправности на проблеми с факса.

[“Невъзможно получаване на факсове” на страница 146](#)

Не могат да бъдат изпращани факсове към определен получател

Могат да бъдат взети предвид следните причини.

Машината на получателя отнема много време за реакция.

Решения

Ако приемащият апарат не отговори на повикването ви в рамките на 50 секунди, след като принтерът престане да набира, повикването завършва с грешка. Набирайте с помощта на функцията  (Свързан) или свързан телефон, за да проверите колко време минава, преди да чуете факс сигнал. Ако отнема повече от 50 секунди, добавете паузи след номера на факса.

Докоснете , за да въведете пауза. Като отметка за паузата се въвежда тире. Една пауза трае около три секунди. Добавете няколко паузи, според това дали е необходимо.

Регистрираната в списъка с контакти настройка за Скорост на факс е грешна.

Решения

Изберете получателя от списъка с контакти, след което изберете **Редактир.** > **Скорост на факс** > **Бавно (9 600bps)**.

Не могат да бъдат изпращани факсове в определено време

Датата и часът, зададени на принтера, може да са грешни. Свържете се с администратора на принтера. За администратори на принтера вижте следния раздел за отстраняване на неизправности на проблеми с факса.

[“Не могат да бъдат изпращани факсове в определено време” на страница 147](#)

Факсовете се изпращат в грешен размер

Могат да бъдат взети предвид следните причини.

■ Факсът на получателя не поддържа размер А3.

Решения

Преди да изпратите документ в размер А3, попитайте получателя дали апаратът му поддържа размер А3. Ако видите съобщението **ОК (намалена големина)** в отчета за предаване на факс, това означава че апаратът на получателя не поддържа размер А3. Можете да отпечатате отчет за предаване на факс от **Факс >  (Още) > Отчет за факсове > Последно предаване.**

■ Оригиналите не са поставени правилно.

Решения

- Уверете се, че оригиналът е поставен правилно срещу знаците за подравняване.
- Ако ръбът на сканираното изображение липсва, изместете оригинала от ръба на стъклото на скенера. Не можете да сканирате зоната в рамките на приблизително 1,5 mm (0,06 in) от ръба на стъклото на скенера.

➔ [“Поставяне на оригинали” на страница 159](#)

■ Върху стъклото на скенера има прах или мръсотия.

Решения

При сканиране от контролния панел и избор на функцията за автоматично изрязване на сканираната област отстранете замърсяванията от стъклото на скенера и капака за документи. Ако има замърсяване около оригинала, диапазонът на сканиране се разширява, за да го включи.

[“Почистване на Стъкло на скенера” на страница 294](#)

Не могат да се запишат получени факсове на устройство с памет

Могат да бъдат взети предвид следните причини.

■ Няма свързано устройство с памет към принтера.

Решения

Свържете устройство с памет, в което сте създали папка за запазване на факсове, към принтера. Факсовете се изтриват от паметта на принтера след като бъдат съхранени в устройството с памет.

■ Няма достатъчно свободно пространство в устройството.

Решения

Изтрийте ненужните данни от устройството, за да увеличите свободното място. Или свържете друго устройство, което има достатъчно свободно място.

■ Устройството с памет е защитено срещу записване.

Решения

Деактивирайте защитата срещу записване на устройството с памет.

■ Запазването на получени факсове във външна памет е дезактивирано.

Решения

Свържете се с администратора на принтера. За администратори на принтера вижте следния раздел за отстраняване на неизправности на проблеми с факса.

[“Не могат да се запишат получени факсове на устройство с памет” на страница 148](#)

■ Факсове с размер А3 не могат да бъдат получавани

Когато не можете да получавате факсове с размер А3, някои настройки трябва да бъдат прегледани. Свържете се с администратора на принтера. За администратори на принтера вижте следния раздел за отстраняване на неизправности на проблеми с факса.

[“Факсове с размер А3 не могат да бъдат получавани” на страница 148](#)

■ Получените факсове не се отпечатват

Могат да бъдат взети предвид следните причини.

■ Възникна грешка в принтера като засядане на хартия.

Решения

Изчистете грешката на принтера, след което помолете подателя да изпрати повторно факса.

➔ [“На LCD екрана се извежда съобщение или код за грешка” на страница 358](#)

➔ [“Хартията засяда” на страница 368](#)

■ Не можете да отпечатвате факсове след изпробване на решенията по-горе

Решения

Ако не можете да отстраните проблема, свържете се с администратора на Вашия принтер. За администратори на принтера вижте следния раздел за отстраняване на неизправности на проблеми с факса.

[“Получените факсове не се отпечатват” на страница 148](#)

■ Не можете да изпращате или получавате факсове, въпреки че връзката е правилно установена (Windows)

Могат да бъдат взети предвид следните причини.

■ Софтуерът не е инсталиран.

Решения

Уверете се, че драйверът PC-FAX е инсталиран на компютъра. Драйверът PC-FAX е инсталиран заедно с FAX Utility. Следвайте стъпките по-долу, за да проверите дали е инсталиран.

Уверете се, че принтерът (факсът) се показва в **Устройства и принтери**, **Принтер** или **Принтери и друг хардуер**. Принтерът (факсът) се показва като „EPSON XXXXX (FAX)“. В случай че принтерът (факсът) не е показан, деинсталирайте и инсталирайте наново FAX Utility. За достъп до **Устройства и принтери**, **Принтер** или **Принтери и друг хардуер** вижте следното.

Windows 11

Щракнете върху бутона „Старт“, след което изберете **Настройки > Bluetooth и устройства > Принтери и скенери**.

Windows 10

Щракнете върху бутона „Старт“, след което изберете **Система Windows > Контролен панел > Преглед на устройства и принтери в Хардуер и звук**.

Windows 8.1/Windows 8

Изберете **Работен плот > Настройки > Контролен панел > Преглед на устройства и принтери в Хардуер и звук** или **Хардуер**.

Windows 7

Щракнете върху бутон **Старт** и изберете **Контролен панел > Преглед на устройства и принтери в Хардуер и звук** или **Хардуер**.

■ Има проблеми с връзката на факса и с настройките на факса.

Решения

Опитайте разделителната способност за връзка на факс и настройки на факс.

Не можете да изпращате или получавате, въпреки че връзката е правилно установена (Mac OS)

Могат да бъдат взети предвид следните причини.

■ Софтуерът не е инсталиран.

Решения

Уверете се, че драйверът PC-FAX е инсталиран на компютъра. Драйверът PC-FAX е инсталиран заедно с FAX Utility. Следвайте стъпките по-долу, за да проверите дали е инсталиран.

Изберете **System Preferences** (или **System Settings**) от менюто **Apple > Printers & Scanners** (или **Print & Scan, Print & Fax**), след което се уверете, че принтерът (факсът) е показан. Принтерът (факсът) е показан като „FAX XXXX (USB)“ или „FAX XXXX (IP)“. Ако принтерът (факсът) не е показан, натиснете **[+]** и го регистрирайте.

■ Драйверът PC-FAX е поставен на пауза.

Решения

Изберете **System Preferences** (или **System Settings**) от менюто **Apple > Printers & Scanners** (или **Print & Scan, Print & Fax**), след което щракнете двукратно върху принтера (факса). Ако принтерът е временно спрял, щракнете върху **Възобновяване** (или **Възобновяване на принтера**).

■ Има проблеми с връзката на факса и с настройките на факса.

Решения

Опитайте разделителната способност за връзка на факс и настройки на факс.

Хартията не се подава или изважда правилно

Точки за проверка

Проверете следните елементи, когато тествате решенията според проблемите.

■ Мястото на инсталиране не е подходящо.

Решения

Поставете принтера върху равна повърхност и работете с него при препоръчителните условия на околната среда.

➔ [“Спецификации на околната среда” на страница 466](#)

■ Използва се неподдържана хартия.

Решения

Използвайте хартия, поддържана от този принтер.

➔ [“Налична хартия и капацитети” на страница 395](#)

➔ [“Неподдържани видове хартия” на страница 401](#)

■ Работата с хартия е неподходяща.

Решения

Следвайте предпазните мерки при работа с хартия.

➔ [“Предпазни мерки за работа с хартия” на страница 153](#)

■ В принтера са заредени прекалено много листове.

Решения

Не зареждайте повече от максималния брой листове, посочен за хартията. При обикновена хартия не зареждайте над линията, указана от триъгълния знак на водача за хартия.

➔ [“Налична хартия и капацитети” на страница 395](#)

■ Настройките за хартия на принтера са грешни.

Решения

Уверете се, че настройките за размера и типа хартия отговарят на действителния размер и тип хартия, заредена в принтера.

➔ [“Настройки за размер и тип на хартия” на страница 154](#)

■ Настройките за хартия на драйвера на принтера са грешни.

Решения

Уверете се, че настройките за размера и типа хартия на драйвера на принтера отговарят на действителния размер и тип хартия, заредена в принтера.

■ Хартията се хлъзга, когато към ролката залепне хартиен прах.

Решения

Ако хартията, която използвате досега, не се подава правилно, е възможно към ролката да е полепнал прах. Почистете ролката.

➔ [“Подобряване на проблемите с подаване на хартия за Касета за хартия” на страница 288](#)

Хартията се подава под ъгъл

Могат да бъдат взети предвид следните причини.

■ Хартията е заредена грешно.

Решения

Заредете хартията с правилната ориентация и плъзнете водача към ръба на хартията.

➔ [“Зареждане на хартия” на страница 155](#)

Няколко листа хартия са подавани едновременно

Могат да бъдат взети предвид следните причини.

■ Хартията е мокра или влажна.

Решения

Заредете нова хартия.

■ Статично електричество причинява залепване на листове хартия един към друг.

Решения

Разлистете хартията преди зареждане. Ако хартията отново не се подава, зареждайте по един лист хартия.

Хартията не се подава правилно след смяна на поемащите ролки

■ Поемащите ролки може да не са били сменени правилно.

Решения

Проверете дали са били поставени правилно.

Грешка поради липса на хартия

■ Хартията не е заредена в центъра на тавата за хартия.

Решения

При възникване на грешка поради липса на хартия, въпреки че в тавата за хартия има заредена хартия, заредете отново хартия в центъра на тавата за хартия.

Оригиналите не се подават в ADF

Могат да бъдат взети предвид следните причини.

■ Използват се оригинали, които не се поддържат от ADF.

Решения

Използвайте оригинали, които се поддържат от ADF.

→ [“Спецификации на ADF” на страница 458](#)

■ Оригиналите са заредени погрешно.

Решения

Заредете оригиналите в правилната посока и плъзнете водача за ръбове на автоматично подаващо устройство ADF до краищата на оригиналите.

■ В ADF има заредени прекалено много оригинали.

Решения

Не зареждайте оригинали над линията, означена с триъгълния знак на ADF.

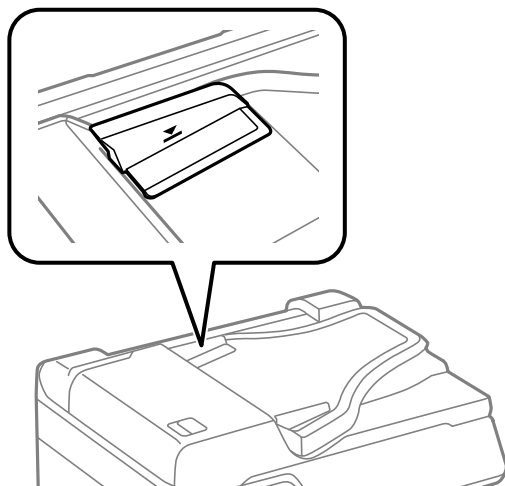

■ Оригиналът се хлъзга, когато към ролката залепне хартиен прах.

Решения

Почистете вътрешността на ADF.

→ [“Почистване на ADF” на страница 294](#)

■ Няма открити оригинали.

Решения

От екрана за копиране, сканиране или факс проверете дали иконата на ADF свети. Ако е изключена, поставете оригиналите отново.

Хартията не се подрежда

■ Лостът от дясната страна на изходната тава не е издърпан.

Решения

Ако издърпате лоста от дясната страна на изходната тава, проблемът може да се разреши, но капацитетът на поемане ще се намали.

Хартията е извадена в неочаквана посока

■ Извеждане на документи за архивиране е дезактивирано.

Решения

Ако хартията бъде извадена в неочаквана посока, когато има смесени страници в режим пейзаж и портрет или има смесен двустранен печат и едностранен печат, активирайте настройката **Извеждане на документи за архивиране** в драйвера на принтера. Тази настройка изважда страниците в същата посока за лесно попълване.

Windows

Изберете **Извеждане на документи за архивиране** в **Разширени настройки** на раздела **Поддръжка**.

Mac OS

Изберете **Системни предпочитания** от меню Apple > **Принтери и скенери** (или **Печат и сканиране, Печат и факс**), след което изберете принтера. Щракнете върху **Опции и консумативи** > **Опции** (или **Драйвер**). Изберете **Оп** като настройка за **Извеждане на документи за архивиране**.

Хартията не се подава от касетите за хартия

■ Извършени са настройки за допълнителни елементи в драйвера на принтера.

Решения

Трябва да направите настройки в драйвера на принтера.

➔ [“Задаване на налични допълнителни елементи”](#) на страница 74

Качеството на печат, копиране, сканиране и изпращане на факсове е лошо

Качеството на печат е лошо

В разпечатката има липсващ цвят, ивици или неочаквани цветове



Дюзите на печатащата глава може да са запушени.

Решения

Използвайте функцията **Настройка на качеството на печат**. Ако не сте използвали принтера дълго време, дюзите на печатащата глава може да са запушени и да не подават капки мастило.

→ [“Регулиране на качеството на печат” на страница 289](#)

Цветни ленти на интервали от около 3.3 см



Могат да бъдат взети предвид следните причини.

Настройката за тип хартия не съвпада със заредената хартия.

Решения

Задайте настройка за тип хартия, съответстваща на заредената в принтера хартия.

→ [“Списък с типове хартия” на страница 154](#)

Качеството на печат е зададено на ниско.

Решения

Когато печатате на обикновена хартия, използвайте настройка за по-високо качество.

Контролен панел

От настройките за печат изберете раздел **Разширени**, ако има раздел **Разширени**, след което изберете **Най-добро** за **Качество**.

Windows

Изберете **Висока** от **Качество** в раздела **Главно** на драйвера на принтера.

Mac OS

Изберете **Добро** като **Качество на печат** от менюто **Настройки за печат** в диалоговия прозорец за печат.

■ **Позицията на печатащата глава не е подравнена.**

Решения

Подравнете печатащата глава с помощта на функцията **Настройка на качеството на печат**.

➔ [“Регулиране на качеството на печат” на страница 289](#)

Размазани разпечатки, вертикални ивици или разместване на подравняването



enthalten alle
Aufdruck. W
↓ 5008 "Regel

Могат да бъдат взети предвид следните причини. Проверете причините и следвайте решенията, като започнете отгоре.

■ **Позицията на печатащата глава не е подравнена.**

Решения

Подравнете печатащата глава с помощта на функцията **Настройка на качеството на печат**.

➔ [“Регулиране на качеството на печат” на страница 289](#)

■ **Настройката за двупосочен печат е активирана.**

Решения

Ако качеството на печат не се подобрява дори след подравняване на печатащата глава, деактивирайте двупосочната настройка.

По време на двупосочен (или високоскоростен) печат печатащата глава печата двупосочно, което може да доведе до разместване на вертикалните линии. Деактивирането на тази настройка може да намали скоростта на печат, но да подобри качеството на печат.

Контролен панел

Изберете **Настройки > Общи настройки > Настройки на печат**, след което деактивирайте **Двупосочно**.

Windows

Изчистете **Двупосочен печат** в раздела **Повече опции** на драйвера на принтера.

❑ Mac OS

Изберете **Системни предпочитания** от меню Apple > **Принтери и скенери** (или **Печат и сканиране, Печат и факс**), след което изберете принтера. Щракнете върху **Опции и консумативи** > **Опции** (или **Драйвер**). Изберете **Off** като настройка за **Двупосочен печат**.

Разпечатките са празни или се отпечатват само линии

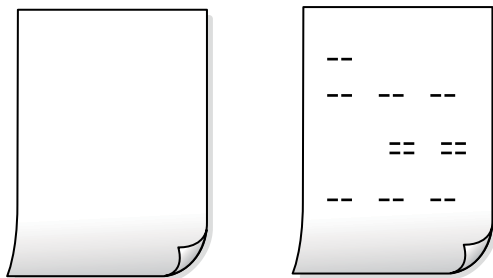

Дюзите на печатащата глава може да са запушени.

Решения

Използвайте функцията **Настройка на качеството на печат**. Ако не сте използвали принтера дълго време, дюзите на печатащата глава може да са запушени и да не подават капки мастило.

➔ [“Регулиране на качеството на печат” на страница 289](#)

Настройките за печат и размерът на заредената хартия в принтера са различни.

Решения

Сменете настройките за печат в съответствие с размера на хартията, заредена в принтера. Заредете хартия в принтера, която да съвпада с настройките за печат.

В принтера се подават едновременно множество листове хартия.

Решения

Вижте следното, за да предотвратите едновременното подаване на множество листове хартия в принтера.

➔ [“Няколко листа хартия са подавани едновременно” на страница 334](#)

Отпечатване под ъгъл



Хартията е намачкана.

Ако хартията е намачкана или ръбовете на хартията са огънати, тя може да докосне печатащата глава и да се подаде под тъгъл.

Поставете хартията върху плоска повърхност, за да проверите дали е нагъната. Ако е нагъната, изгладете я.

Хартията е заредена грешно.

Заредете хартията с правилната ориентация и плъзнете водача към ръба на хартията.

Още по темата

➔ [“Зареждане на хартия” на страница 155](#)

Хартията е размазана или надраскана



Могат да бъдат взети предвид следните причини.

■ Хартията е заредена грешно.

Решения

Когато се появят хоризонтални ивици (перпендикулярни на посоката на печат) или горната или долната част на хартията е размазана, заредете хартия в правилната посока и плъзнете водачите за хартия към ръбовете на хартията.

■ Пътят на хартията е размазан.

Решения

При поява на вертикални ивици (хоризонтални спрямо посоката на печат) или ако хартията е размазана, почистете пътя на хартията.

➔ [“Почистване на пътя на хартията, за да няма размазване” на страница 293](#)

■ Хартията е намачкана.

Решения

Поставете хартията върху плоска повърхност, за да проверите дали е нагъната. Ако е нагъната, изгладете я.

■ Печатащата глава се трие в повърхността на хартията.

Решения

При отпечатване върху плътна хартия печатащата глава е близо до повърхността за печат и хартията може да се надраска. В този случай активирайте настройката за намаляване на

надраскването. Ако активирате тази настройка, качеството на печат може да спадне, а скоростта да намалее.

Контролен панел

Изберете **Настройки > Общи настройки > Настройки на печат** след което активирайте **Дебела хартия**.

Windows

Щракнете върху **Разширени настройки** в раздела **Поддръжка** на драйвера на принтера, след което изберете **Плътна хартия и пликове**.

Ако хартията все още е размазана, след като сте избрали настройка **Плътна хартия и пликове**, изберете **Хартия с къси влакна** в прозореца **Разширени настройки** на драйвера на принтера.

Mac OS

Изберете **Системни предпочитания** от меню **Apple > Принтери и скенери** (или **Печат и сканиране, Печат и факс**), след което изберете принтера. Щракнете върху **Опции и консумативи > Опции** (или **Драйвер**). Изберете **Оп** като настройка **Плътна хартия и пликове**.

Задната част на хартията е била отпечатана, преди страната, която вече е била отпечатана, да изсъхне.

Решения

Ако задната част на хартията е отпечатана преди страната, която вече е отпечатана, да изсъхне, мастило може да залепне за ролката вътре в принтера и да се пренесе върху хартията при следващото отпечатване. При ръчен 2-страничен печат се уверете, че мастилото е напълно изсъхнало, преди да заредите отново хартията.

Когато отпечатвате чрез автоматичен двустранен печат, плътността на печат е прекалено висока, а времето на сушене е прекалено кратко.

Решения

Когато използвате функцията за автоматичен двустранен печат и печатате данни с голяма наситеност, като например изображения и графики, задайте по-ниска плътност и по-дълго време на изсъхване.

➔ [“Двустранен печат” на страница 174](#)

Отпечатаните снимки лепнат



Разпечатката е направена от погрешната страна на фото хартията.

Решения

Уверете се, че печатате от страната за печат. Когато печатате върху грешната страна на фото хартията, трябва да почистите канала на хартията.

➔ [“Почистване на пътя на хартията, за да няма размазване” на страница 293](#)

Изображения и снимки се печатат с неочаквани цветове



Могат да бъдат взети предвид следните причини.

Дюзите на печатащата глава може да са запушени.

Решения

Използвайте функцията **Настройка на качеството на печат**. Ако не сте използвали принтера дълго време, дюзите на печатащата глава може да са запушени и да не подават капки мастило.

➔ [“Регулиране на качеството на печат” на страница 289](#)

Приложена е корекция на цвета.

Решения

При печат от командния панел или от драйвер на принтера Windows, настройката за автоматично регулиране на снимки на Epson се прилага по подразбиране в зависимост от типа хартия. Опитайте да промените настройката.

Контролен панел

Променете настройката **Поправка на снимка** от **Автоматично** на някаква друга опция. Ако промяната на настройката не работи, изберете **Подобряване изкл.** като настройка на **Поправка на снимка**.

Windows драйвер на принтера

В раздела **Повече опции** изберете **Потребителски** в **Цветова корекция** и след това щракнете върху **Разширени**. Променете настройката **Коригиране на пейзажа** от **Автоматичен** на някаква друга опция. Ако промяната на настройката не помогне, използвайте някакъв метод за коригиране на цвета, различен от **PhotoEnhance** в **Регулиране на цвета**.

➔ [“JPEG:” на страница 213](#)

➔ [“Регулиране на цвета на печат” на страница 191](#)

Позицията, размерът или полетата на разпечатката са неправилни

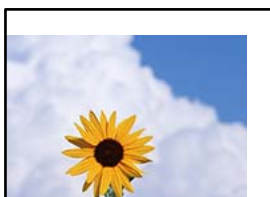

Могат да бъдат взети предвид следните причини.

Хартията е заредена грешно.

Решения

Заредете хартията с правилната ориентация и плъзнете водача към ръба на хартията.

➔ [“Зареждане на хартия” на страница 155](#)

Размерът на хартията е неправилно зададен.

Решения

Изберете подходящата настройка за размер на хартията.

Настройката на полето в софтуера за приложението не е в рамките на областта за печат.

Решения

Регулирайте настройката на полето в приложението така, че да попада в областта за печат.

➔ [“Област на печат” на страница 456](#)

Отпечатаните символи са неправилни или изкривени

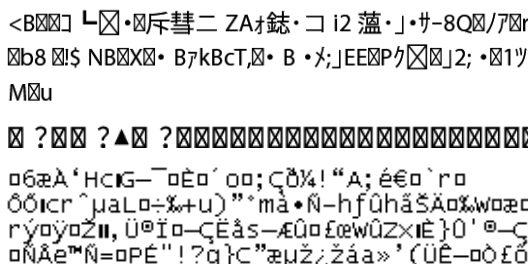

Могат да бъдат взети предвид следните причини.

USB кабелът не е правилно свързан.

Решения

Свържете стабилно USB кабели към принтера и компютъра.

Има задание, изчакващо да бъде отпечатано.

Решения

Ако има поставени на пауза задания за печат, отпечатаните символи може да са повредени.

➔ [“Все още има задание, изчакващо да бъде отпечатано.” на страница 323](#)

Компютърът е ръчно поставен в режим на Хибернация или Спящ режим по време на печат.

Решения

Не поставяйте компютъра ръчно в режим **Хибернация** или **Спящ режим** по време на печат. Страниците с нечетлив текст могат да бъдат отпечатани следващия път, когато стартирате компютъра.

Вие използвате драйвера на принтера за различен принтер.

Решения

Уверете се, че драйверът на принтера, който използвате, е за този принтер. Проверете името на принтера в горната част на прозореца на драйвера на принтера.

Отпечатаното изображение е обърнато



Изображението е зададено да се обръща хоризонтално в настройките за печат.

Решения

Изчистете всички настройки за огледално изображение в драйвера на принтера или приложението.

- Windows

Изчистете **Огледално изображение** в раздела **Повече опции** на драйвера на принтера.

- Mac OS

Изчистете **Mirror Image** от менюто **Настройки за печат** на диалоговия прозорец за печат.

Мозаечни ефекти на разпечатките



Отпечатани са изображения или снимки с ниска разделителна способност.

Решения

Когато отпечатвате изображения или снимки, използвайте данни с висока разделителна способност. Изображенията на уебсайтовете често са с ниска разделителна способност, въпреки че изглеждат достатъчно добре на екрана, затова качеството на печат може да се влоши.

Непреднамерен двустранен печат

Настройката за двустранен печат е активирана.

Решения

Изчистване на настройките за двустранен печат в драйвера на принтера.

- Windows

Изберете **Изключен от 2-странно отпечатване** в раздела **Главно** на драйвера на принтера.

Mac OS

Изберете **Off** от **Two-sided Printing** в меню **Two-sided Printing Settings** на диалоговия прозорец за печат.

Принтерът не отпечатва правилно, докато се използва PostScript драйвер на принтера

Могат да бъдат взети предвид следните причини.

■ Налице е проблем с данните.

Решения

- Ако файлът е създаден в приложение, което Ви позволява да промените формата на данните (като Adobe Photoshop например), се уверете, че настройките в приложението съвпадат с настройките в драйвера на принтера.
- Възможно е EPS файлове в двоичен формат да не се отпечатват правилно. Задайте формат ASCII при създаването на EPS файлове в приложение.
- При Windows принтерът не може да печата двоични данни, когато е свързан с компютъра чрез USB интерфейс. Задайте настройката за **Изходен протокол** в раздела **Настройки на устройството** от свойствата на принтера на ASCII или TBCP.
- При Windows изберете подходящите шрифтове за заместване от раздела **Настройки на устройството** в свойствата на принтера.

При използване на PostScript драйвер на принтера качеството на печат е лошо

■ Не са извършени настройки на цвета.

Решения

Не можете да правите настройки на цветовете в раздела **Хартия/качество** в драйвера на принтера. Щракнете върху **Разширени настройки**, след което задайте настройката **Color Mode**.

Качеството на копиране е лошо

В копията има липсващ цвят, ивици или неочаквани цветове



Дюзите на печатащата глава може да са запушени.

Решения

Използвайте функцията **Настройка на качеството на печат**. Ако не сте използвали принтера дълго време, дюзите на печатащата глава може да са запушени и да не подават капки мастило.

→ [“Регулиране на качеството на печат” на страница 289](#)

Цветни ленти на интервали от около 3.3 см



Могат да бъдат взети предвид следните причини.

Настройката за тип хартия не съвпада със заредената хартия.

Решения

Задайте настройка за тип хартия, съответстваща на заредената в принтера хартия.

→ [“Списък с типове хартия” на страница 154](#)

Позицията на печатащата глава не е подравнена.

Решения

Подравнете печатащата глава с помощта на функцията **Настройка на качеството на печат**.

→ [“Регулиране на качеството на печат” на страница 289](#)

Размазани копия, вертикални ивици или разместване на подравняването



enthalten alle
Aufdruck. W
↓ 5008 "Regel

Могат да бъдат взети предвид следните причини.

Позицията на печатащата глава не е подравнена.

Решения

Подравнете печатащата глава с помощта на функцията **Настройка на качеството на печат**.

→ [“Регулиране на качеството на печат” на страница 289](#)

■ Настройката за двупосочен печат е активирана.

Решения

Ако качеството на печат не се подобрява дори след подравняване на печатащата глава, дезактивирайте двупосочната настройка.

По време на двупосочен (или високоскоростен) печат печатащата глава печата в двете посоки, което може да доведе до разместване на вертикалните линии. Дезактивирането на тази настройка може да намали скоростта на печат, но да подобри качеството на печат.

Изберете **Настройки > Общи настройки > Настройки на печат**, след което дезактивирайте **Двупосочно** от контролния панел.

■ Оригиналите са сгънати или намачкани.

Решения

- Когато използвате ADF

Не поставяйте оригиналите в ADF. Поставете вместо това оригиналите върху стъклото на скенера.

- Когато използвате стъклото на скенера

Изгледете максимално гънките и намачканите места в оригиналите. Когато поставяте оригинали, опитайте да поставите парче картон върху документа, за да не се повдигне и да остане в близък контакт с повърхността.

■ Разпечатките са празни или се отпечатват само линии

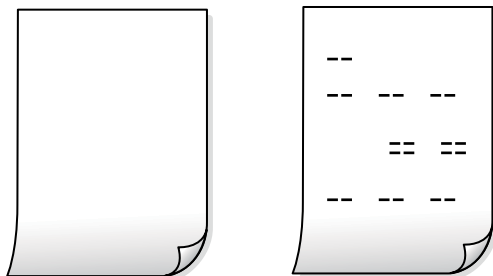

■ Дюзите на печатащата глава може да са запушени.

Решения

Използвайте функцията **Настройка на качеството на печат**. Ако не сте използвали принтера дълго време, дюзите на печатащата глава може да са запушени и да не подават капки мастило.

➔ [“Регулиране на качеството на печат” на страница 289](#)

■ Настройките за печат и размерът на заредената хартия в принтера са различни.

Решения

Сменете настройките за печат в съответствие с размера на хартията, заредена в принтера. Заредете хартия в принтера, която да съвпада с настройките за печат.

В принтера се подават едновременно множество листове хартия.

Решения

Вижте следното, за да предотвратите едновременното подаване на множество листове хартия в принтера.

➔ [“Няколко листа хартия са подавани едновременно” на страница 334](#)

Хартията е размазана или надраскана



Могат да бъдат взети предвид следните причини.

Хартията е заредена грешно.

Решения

Когато се появят хоризонтални ивици (перпендикулярни на посоката на печат) или горната или долната част на хартията е размазана, заредете хартия в правилната посока и плъзнете водачите за хартия към ръбовете на хартията.

Пътят на хартията е размазан.

Решения

При поява на вертикални ивици (хоризонтални спрямо посоката на печат) или ако хартията е размазана, почистете пътя на хартията.

➔ [“Почистване на пътя на хартията, за да няма размазване” на страница 293](#)

Хартията е намачкана.

Решения

Поставете хартията върху плоска повърхност, за да проверите дали е нагъната. Ако е нагъната, изгладете я.

Печатащата глава се трие в повърхността на хартията.

Решения

При копиране върху дебела хартия печатащата глава е близо до повърхността за печат и хартията може да се надраска. В този случай активирайте настройката за намаляване на надраскването.

Изберете **Настройки > Общи настройки > Настройки на печат**, след което активирайте **Дебела хартия** на контролния панел. Ако активирате тази настройка, качеството на копиране може да спадне, а скоростта да намалее.

Позицията, размерът или полетата на копията са неправилни

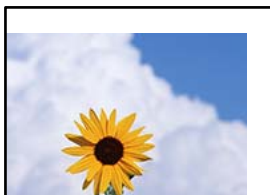

Могат да бъдат взети предвид следните причини.

■ Хартията е заредена грешно.

Решения

Заредете хартията с правилната ориентация и плъзнете водача към ръба на хартията.

➔ [“Зареждане на хартия” на страница 155](#)

■ Оригиналите не са поставени правилно.

Решения

- Уверете се, че оригиналът е поставен правилно срещу знаците за подравняване.
- Ако ръбът на сканираното изображение липсва, изместете оригинала от ръба на стъклото на скенера. Не можете да сканирате зоната в рамките на приблизително 1,5 mm (0,06 in) от ръба на стъклото на скенера.

➔ [“Поставяне на оригинали” на страница 159](#)

■ Върху стъклото на скенера има прах или мръсотия.

Решения

При поставяне на оригиналите върху стъклото на скенера отстранете полепналия по оригиналите прах или мръсотия и почистете стъклото на скенера. Ако има прах или петна върху стъклото, областта на копиране може да продължи да включва прах или петна, създавайки грешна позиция за копиране или малки изображения.

➔ [“Почистване на Стъкло на скенера” на страница 294](#)

■ Размерът на хартията е неправилно зададен.

Решения

Изберете подходящата настройка за размер на хартията.

■ Ориг. р-р е грешно в настройката за копиране.

Решения

Изберете подходящия **Ориг. р-р** в настройката за копиране.

В копираното изображение се появяват неравномерни цветове, размазване, точки или прави линии



Могат да бъдат взети предвид следните причини.

■ Пътят на хартията е замърсен.

Решения

Заредете и извадете хартия без отпечатване, за да почистите пътя на хартията.

➔ [“Почистване на пътя на хартията, за да няма размазване” на страница 293](#)

■ Върху оригиналите или стъклото на скенера има прах или мръсотия.

Решения

Отстранете праха или мръсотията, която е полепнала по оригиналите, и почистете стъклото на скенера.

➔ [“Почистване на Стъкло на скенера” на страница 294](#)

■ Върху ADF или оригиналите има прах или мръсотия.

Решения

Почистете ADF и отстранете праха или замърсяването, полепнало върху оригиналите.

➔ [“Почистване на ADF” на страница 294](#)

■ Оригиналът е бил натиснат с прекалено голяма сила.

Решения

Ако натискате прекалено силно, може да се появи размиване, зацапвания и петна.

Не натискайте много силно върху оригинала или върху капака за документи.

➔ [“Поставяне на оригинали” на страница 159](#)

■ Настройката за плътност на копиране е прекалено висока.

Решения

Намалете настройката за плътност на копиране.

➔ [“Опции в менюто за копиране” на страница 225](#)

Върху сканираното изображение се появява ефектът „моаре“ (кръстовидни щрихи)

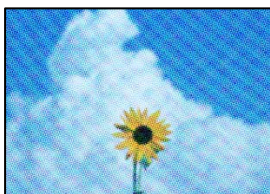

Ако оригиналът е отпечатан документ, като списание или каталог, се извежда ефект „моаре“ на точки.

Решения

Променете настройката за намаляване и уголемяване. Ако ефектът „моаре“ продължава да се появява, поставете оригинала под малко по-различен ъгъл.

→ [“Опции в менюто за копиране” на страница 225](#)

Изображение от обратната страна на оригинала се появява в копираното изображение



Могат да бъдат взети предвид следните причини.

При сканиране на тънки оригинали изображенията в задната част може също да се сканират.

Решения

Поставете оригинала върху стъклото на скенера и след това поставете върху него парче черна хартия.

Настройката за плътност на копиране е прекалено висока.

Решения

Намалете настройката за плътност на копиране.

→ [“Опции в менюто за копиране” на страница 225](#)

Проблеми със сканирани изображения

Неравномерни цветове, мръсотия, петна и т.н. се показват при сканиране от стъклото на скенера



Върху оригиналите или стъклото на скенера има прах или мръсотия.

Решения

Отстранете праха или мръсотията, която е полепнала по оригиналите, и почистете стъклото на скенера.

➔ [“Почистване на Стъкло на скенера” на страница 294](#)

Оригиналът е бил натиснат с прекалено голяма сила.

Решения

Ако натискате прекалено силно, може да се появи размиване, зацапвания и петна.

Не натискайте много силно върху оригинала или върху капака за документи.

➔ [“Поставяне на оригинали” на страница 159](#)

Появяват се прави линии при сканиране от ADF

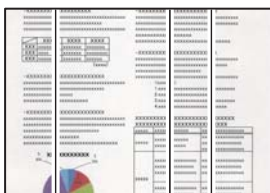

Върху ADF или оригиналите има прах или мръсотия.

Решения

Почистете ADF и отстранете праха или замърсяването, полепнало върху оригиналите.

➔ [“Почистване на ADF” на страница 294](#)

Размазано сканиране, вертикални ивици или разместване на подравняването



enthalten alle
Aufdruck. W
5008 "Regel

Оригиналите са сгънати или намачкани.

Решения

- Когато използвате ADF

Не поставяйте оригиналите в ADF. Поставете вместо това оригиналите върху стъклото на скенера.

- Когато използвате стъклото на скенера

Изгладете максимално гънките и намачканите места в оригиналите. Когато поставяте оригинали, опитайте да поставите парче картон върху документа, за да не се повдигне и да остане в близък контакт с повърхността.

На фона на сканираните изображения се показва изместване



При сканиране на тънки оригинали изображенията в задната част може също да се сканират.

Решения

Когато сканирате от стъклото на скенера, поставете черна хартия или подложка върху оригинала.

→ [“Поставяне на оригинали” на страница 159](#)

Не може да се сканира правилната област на стъклото на скенера

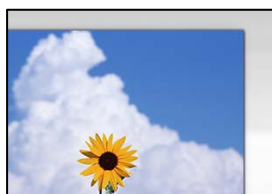

Оригиналите не са поставени правилно.

Решения

- Уверете се, че оригиналът е поставен правилно срещу знаците за подравняване.
- Ако ръбът на сканираното изображение липсва, изместете оригинала от ръба на стъклото на скенера. Не можете да сканирате зоната в рамките на приблизително 1,5 mm (0,06 in) от ръба на стъклото на скенера.

➔ [“Поставяне на оригинали” на страница 159](#)

Върху стъклото на скенера има прах или мръсотия.

Решения

Отстранете евентуални боклуци и замърсяване от стъклото на скенера и капака за документи. Ако има замърсяване около оригинала, диапазонът на сканиране се разширява, за да го включи.

Не могат да се отстранят проблеми в сканирано изображение

Проверете следното, ако сте опитали всички решения и не сте разрешили проблема.

Има проблеми с настройките на софтуера за сканиране.

Решения

Използвайте Epson Scan 2 Utility, за да инициализирате настройките за софтуера на скенера.

Забележка:

Epson Scan 2 Utility е приложение, предоставено със софтуера на скенера.

Забележка:

*За операционни системи с Windows Server се уверете, че функцията **Персонализиран работен плот** е инсталирана.*

1. Стартирайте Epson Scan 2 Utility.

- Windows 11

Щракнете върху бутона за стартиране, след което изберете **Всички приложения > EPSON > Epson Scan 2 Utility**.

- Windows 10/Windows Server 2022/Windows Server 2019/Windows Server 2016

Щракнете върху бутона за стартиране, след което изберете **EPSON > Epson Scan 2 Utility**.

- Windows 8.1/Windows 8/Windows Server 2012 R2/Windows Server 2012

Въведете името на приложението в препратката за търсене, след което изберете показаната икона.

- Windows 7/Windows Server 2008 R2/Windows Server 2008

Щракнете върху бутона за стартиране и след това изберете **Всички програми > EPSON > Epson Scan 2 > Epson Scan 2 Utility**.

- Mac OS

Изберете **Отиди > Приложения > Epson Software > Epson Scan 2 Utility**.

2. Изберете раздел **Друго**.

3. Щракнете върху **Възстановяване**.

Ако връщането към началните настройки не разреши проблема, деинсталирайте и инсталирайте отново софтуера на скенера.

→ [“Инсталиране или деинсталиране на приложенията отделно” на страница 298](#)

Качеството на изпратения факс е лошо

Качеството на изпратения факс е лошо



Могат да бъдат взети предвид следните причини.

■ Върху оригиналите или стъклото на скенера има прах или мръсотия.

Решения

Отстранете праха или мръсотията, която е полепнала по оригиналите, и почистете стъклото на скенера.

→ [“Почистване на Стъкло на скенера” на страница 294](#)

■ Оригиналът е бил натиснат с прекалено голяма сила.

Решения

Ако натискате прекалено силно, може да се появи размиване, зацапвания и петна.

Не натискайте много силно върху оригинала или върху капака за документи.

→ [“Поставяне на оригинали” на страница 159](#)

Появяват се прави линии при изпращане на факсове от ADF

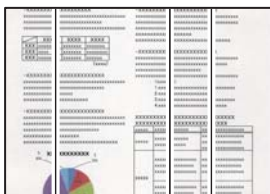

Върху ADF или оригиналите има прах или мръсотия.

Почистете ADF и отстранете праха или замърсяването, полепнало върху оригиналите.

Още по темата

➔ [“Почистване на ADF” на страница 294](#)

Качеството на изображението на изпратения факс е лошо



Могат да бъдат взети предвид следните причини.

■ Настройката на типа оригинал е грешна.

Решения

Изберете **Факс > Настройки на факс > Настройки на сканиране > Ориг. Тип**, след което сменете настройката. Когато оригиналът, който изпращате, съдържа текст и изображения, задайте го на **Снимка**.

■ Разделителната способност е зададена на ниско ниво.

Решения

Ако не знаете производителността на факса на подателя, задайте следното, преди да изпратите факс.

- Изберете **Факс > Настройки на факс** и извършете настройката на **Разд. сп.**, за да зададете изображение с най-високо качество.
- Изберете **Факс > Настройки на факс**, след което активирайте **Директно изпращане**.

Имайте предвид, че ако зададете **Разд. сп.** на **Супер фино** или **Ултра фино**, но изпратите факса, без да активирате **Директно изпращане**, факсът ще бъде изпратен при по-ниска разделителна способност.

■ Качеството на изображението на изпратени факсове не се подобрява след изпробване на решенията по-горе

Решения

Ако не можете да отстраните проблема, свържете се с администратора на Вашия принтер. За администратори на принтера вижте следния раздел за отстраняване на неизправности на проблеми с факса.

[“Качеството на изпратения или получения факс е лошо” на страница 148](#)

Изображение на обратната страна на оригинала се появява в изпратения факс



Могат да бъдат взети предвид следните причини.

При сканиране на тънки оригинали изображенията в задната част може също да се сканират.

Решения

Поставете оригинала върху стъклото на скенера и след това поставете върху него парче черна хартия.

Настройката за плътност е висока при изпращане на факсове.

Решения

Изберете **Факс > Настройки на факс > Настройки на сканиране > Плътност**, след което намалете настройката.

Качеството на получените факсове е лошо

Качеството на изображението на получените факсове е лошо

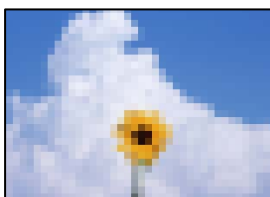

Могат да бъдат взети предвид следните причини.

Настройката за качество на изображението е лоша на факса на подателя.

Решения

Помолете подателя да изпраща факсове с по-високо качество.

Качеството на изображението на получени факсове не се подобрява след изпробване на решенията по-горе

Решения

Ако не можете да отстраните проблема, свържете се с администратора на Вашия принтер. За администратори на принтера вижте следния раздел за отстраняване на неизправности на проблеми с факса.

“Качеството на изпратения или получения факс е лошо” на страница 148

На LCD екрана се извежда съобщение или код за грешка



На LCD екрана се извежда съобщение

При показване на съобщение за грешка на LCD екрана следвайте инструкциите на екрана или решенията по-долу, за да отстраните проблема.

При извеждане на съобщение, когато не можете да сканирате в споделена папка от контролния панел, вижте съответната информация по-долу.

Съобщения за грешка	Решения
Грешка на принтера. Изключете захранването и го включете отново. За детайли вижте документацията.	<ul style="list-style-type: none"> <input type="checkbox"/> Отстранете хартия или предпазни материали от принтера и касетата за хартия. Ако след повторно изключване и включване на захранването съобщението за грешка все още се показва, свържете се с отдела за поддръжка на Epson. <input type="checkbox"/> Когато са показани следните кодове за грешки, проверете максималния брой листове, които могат да бъдат заредени за всеки вид хартия. 000181, 000184, 000201, 000204, 000221, 000224
Грешка на принтера. За повече информация вижте документацията. Функции, различни от тези за печат, не са достъпни.	<p>Принтерът може би е повреден. Свържете се с поддръжката на Epson или с техен упълномощен доставчик на услуги, за да потърсите съдействие за ремонт на продукта.</p> <p>И все пак, други функции, невключващи печат, като например сканиране, са все още налични.</p>
Грешка на принтера. За повече информация вижте документацията.	<p>Принтерът може би е повреден. Свържете се с поддръжката на Epson или с техен упълномощен доставчик на услуги, за да потърсите съдействие за ремонт на продукта.</p>
Няма хартия в XX. Заредете. Формат на хартията: XX/Тип хартия: XX	Заредете хартия и вмъкнете касетата за хартия докрай.
Инсталирани са прекалено много касетни устройства. Изключете захранването и деинсталирайте допълнителните устройства. Вижте документацията за детайли.	Можете да монтирате до три допълнителни касети за хартия. Демонтирането на допълнителните касети за хартия се извършва по обратните стъпки на техния монтаж.
Инсталирани са неподдържани Касетни устройства за хартия. Изключете захранването и деинсталирайте. За детайли вижте документацията.	Монтирани са неподдържани допълнителни касети за хартия. Демонтирайте ги, като следвате стъпките за монтаж в обратен ред.
Не може да се отпечата, защото XX не работи. Можете да печатате от друга касета за хартия.	Изключете и включете захранването, след което поставете отново касетата за хартия. Ако съобщението за грешка продължава да се показва, се свържете с поддръжката на Epson или с техен упълномощен доставчик на услуги, за да заявите ремонт на продукта.

Съобщения за грешка	Решения
<p>Листоподаващата ролка в XX приближава края на експлоатационния си живот.</p>	<ul style="list-style-type: none"> <input type="checkbox"/> Касета за хартия Поемащите ролки трябва да бъдат заменени периодично. Хартията не се подава правилно от касетата за хартия, когато времето за замяна настъпи. Подгответе нови поемащи ролки. <input type="checkbox"/> Тава за хартия Хартията не се подава правилно от тавата за хартия, когато времето за замяна настъпи. Свържете се с отдела за поддръжка на Epson или с упълномощен доставчик на услуги на Epson, за да заявите замяна на поемащите ролки.
<p>Листоподаващата ролка в XX достигна края на експлоатационния си живот. Сменете листоподаващата ролка и извършете нулиране на брояча.</p>	<p>Заменете поемащите ролки. След като подмените ролките, изберете Настройки > Поддръжка > Информация за листопод. ролка > Нулиране на брояча, след което изберете касетата за хартия, на която сте подменили поемащите ролки.</p>
<p>Листоподаващата ролка в XX достигна края на експлоатационния си живот.</p>	<p>Свържете се с отдела за поддръжка на Epson или с упълномощен доставчик на услуги на Epson, за да заявите замяна на поемащите ролки за тавата за хартия.</p>
<p>Трябва да смените Касета с мастило.</p>	<p>За да се гарантира изключителното качество при разпечатване, както и предпазването на печатащата глава, когато Вашият принтер покаже индикация, че касетата е за смяна, в нея остава известно количество резервно мастило. Сменете касетата, когато бъдете подканени да направите това.</p>
<p>Наближава времето за поддръжка. Свържете се с Поддръжка на Epson.</p>	<p>Клиентите не трябва да извършват поддръжка. Свържете се с Epson или с упълномощен доставчик на услуги на Epson за поддръжка.</p>
<p>Този принтер може да има нужда от ремонт, за да поддържа доброто качество на печат. Свържете се с Поддръжка на Epson.</p>	<p>Клиентите не трябва да извършват поддръжка. Свържете се с Epson или с упълномощен доставчик на услуги на Epson за поддръжка.</p>
<p>Авт. показване на настройка за хартия е Изкл. Някои функции може да не са достъпни. За информация вижте документацията.</p>	<p>Ако Авт. показване на настройка за хартия е дезактивирана, не може да използвате AirPrint.</p>
<p>Не е открит сигнал за набиране.</p>	<p>Този проблем може да бъде решен, като докоснете Настройки > Общи настройки > Настройки на факс > Осн. Настройки > Тип на линията, след което изберете PBX. Ако телефонната система изисква код за достъп до външна линия, можете да го зададете след като изберете PBX. Използвайте # (диез) вместо истинския код за достъп при въвеждане на външен номер на факс. Това гарантира комуникацията.</p> <p>Ако съобщението за грешка все още се показва, дезактивирайте настройките на Откр. тон за набир. Имайте предвид, че дезактивирането на тази функция може да причини изтриване на първия символ от факс номера и изпращане към грешен номер.</p>

Съобщения за грешка	Решения
Неуспешно получаване на факсове, защото капацитетът на данни за факс е пълен. Натиснете Job/Status в долната част на начален екран за повече информация.	Получените факсове могат да се натрупват без да бъдат обработени поради следните причини. <ul style="list-style-type: none"> <input type="checkbox"/> Не може да се печата, защото е възникнала грешка с принтера. Изчистете грешката с принтера. За да проверите детайлите и решенията на грешката, натиснете бутона , след което изберете Състояние на принтера. <input type="checkbox"/> Не може да се запише в компютъра или устройството с памет. За да проверите дали получените факсове са запазени, натиснете бутона  и след това изберете Задание. За да запишете получени факсове, включете компютъра или свържете устройство с памет към принтера.
Комбинацията от IP адрес и маска на подмрежа е невалидна. Вижте документацията за още детайли.	Въведете правилния IP адрес или шлюза по подразбиране. Свържете се с мрежовия администратор за съдействие.
Актуализирайте основния сертификат, за да използвате услуги в облак.	Стартирайте Web Config, след което актуализирайте главния сертификат.
Проверете дали настройките на порта на Принтер (като IP адрес) или драйверът на принтера са правилни от Компютър.	Щракнете върху Опашка за печат в раздела Поддръжка на драйвера на принтера. Уверете се, че портът на принтера е правилно избран в Свойство > Порт от менюто Принтер , както следва. USB връзка: USBXXX Мрежова връзка: EpsonNet Print Port
Проверете дали настройките на порта или драйвера на принтера са правилни от компютър. Вижте документацията за детайли.	
Recovery Mode Update Firmware	Принтерът е стартирал в режим на възстановяване, защото актуализацията на фърмуера е била неуспешна. Следвайте стъпките по-долу, за да обновите фърмуера отново. <ol style="list-style-type: none"> 1. Свържете компютъра и принтера с USB кабел. (По време на режима на възстановяване не можете да актуализирате фърмуера през мрежова връзка.) 2. Посетете местния сайт на Epson за по-подробни инструкции.

Още по темата

➔ [“На контролния панел се извеждат съобщения при сканиране в мрежова папка” на страница 88](#)

На менюто за състояние се извежда код за грешка

Ако дадено задание не бъде изпълнено успешно, проверете кода за грешка, изписан в хронологията му. Можете да проверите кода за грешка, като изберете **Job/Status > Задание**. В таблицата по-долу ще намерите различни проблеми и възможни разрешения за тях.

Код	Проблем	Решение
001	Продуктът е бил изключен след спиране на захранването.	–

Код	Проблем	Решение
101	Паметта е запълнена.	<p>Опитайте методите, посочени по-долу, с цел да намалите размера на заданието за печат.</p> <ul style="list-style-type: none"> <input type="checkbox"/> Намалете качеството и резолюцията на отпечатване. <input type="checkbox"/> Променете настройката за формат. <input type="checkbox"/> Намалете броя на изображенията, буквите или шрифтовете, използвани в заданието за печат.
102	Комплектуваният печат не се осъществи заради липса на свободна памет.	<p>Опитайте методите, посочени по-долу, с цел да намалите размера на заданието за печат. В случай че не желаете да използвате тези методи, опитайте да отпечатвате само по едно копие.</p> <ul style="list-style-type: none"> <input type="checkbox"/> Намалете качеството и резолюцията на отпечатване. <input type="checkbox"/> Променете настройката за формат. <input type="checkbox"/> Намалете броя на изображенията, буквите или шрифтовете, използвани в заданието за печат.
103	Качеството на печат е намалено поради липса на налична памет.	<p>В случай че не желаете да намалявате качеството на печат, опитайте следните методи за намаляване на размера на заданието.</p> <ul style="list-style-type: none"> <input type="checkbox"/> Променете настройката за формат. <input type="checkbox"/> Намалете броя на изображенията, буквите или шрифтовете, използвани в заданието за печат.
104	Обърнатият печат е неуспешен поради липса на налична памет.	<p>Ако желаете да отпечатвате в обратен ред, опитайте да намалите размера на заданието за печат чрез някой от методите посочени по-долу.</p> <ul style="list-style-type: none"> <input type="checkbox"/> Намалете качеството и резолюцията на отпечатване. <input type="checkbox"/> Променете настройката за формат. <input type="checkbox"/> Намалете броя на изображенията, буквите или шрифтовете, използвани в заданието за печат.
106	Не може да отпечатва от компютъра, заради настройките за контрол на достъпа.	Свържете се с администратора на принтера.
107	Неуспешно потребителско удостоверяване. Заданието е отменено.	<ul style="list-style-type: none"> <input type="checkbox"/> Уверете се, че потребителското име и паролата са верни. <input type="checkbox"/> Докоснете Настройки > Общи настройки > Системна администрация > Настройки за сигурност > Управление на достъпа. Разрешете функцията за контрол на достъпа, след което активирайте задачата без информация за удостоверяване. <input type="checkbox"/> Регистрирайте потребителски акаунт в драйвера на принтера. "Регистриране на потребителски акаунти на драйвера на принтера (Windows)" на страница 312
108	Задание, съдържащо поверителни данни, е било изтрито при изключването на принтера.	–

Код	Проблем	Решение
109	Полученият факс вече е бил изтрит.	–
110	Заданието е отпечатано само от едната страна, защото заредената хартия не поддържа двустранен печат.	Ако искате да осъществите двустранен печат, заредете хартия, която го поддържа.
111	Наличната памет се изчерпва.	<p>Опитайте методите, посочени по-долу, с цел да намалите размера на заданието за печат.</p> <ul style="list-style-type: none"> <input type="checkbox"/> Намалете качеството и резолюцията на отпечатване. <input type="checkbox"/> Променете настройката за формат. <input type="checkbox"/> Намалете броя на изображенията, буквите или шрифтовете, използвани в заданието за печат.
120	Не може да комуникира със сървър, който е свързан чрез използване на отворена платформа.	Уверете се, че няма грешки на сървър или в мрежата.
130	Комплектуваният печат не се осъществи заради липса на свободна памет.	<p>Опитайте методите, посочени по-долу, с цел да намалите размера на заданието за печат. В случай че не желаете да използвате тези методи, опитайте да отпечатвате само по едно копие.</p> <ul style="list-style-type: none"> <input type="checkbox"/> Намалете качеството и резолюцията на отпечатване. <input type="checkbox"/> Променете настройката за формат. <input type="checkbox"/> Намалете броя на изображенията, буквите или шрифтовете, използвани в заданието за печат.
131	Обърнатият печат е неуспешен поради липса на налична памет.	<p>Ако желаете да отпечатвате в обратен ред, опитайте да намалите размера на заданието за печат чрез някой от методите посочени по-долу.</p> <ul style="list-style-type: none"> <input type="checkbox"/> Намалете качеството и резолюцията на отпечатване. <input type="checkbox"/> Променете настройката за формат. <input type="checkbox"/> Намалете броя на изображенията, буквите или шрифтовете, използвани в заданието за печат.
132	Не можете да отпечатвате поради липса на налична памет.	<p>Опитайте методите, посочени по-долу, за да намалите размера на заданието за печат.</p> <ul style="list-style-type: none"> <input type="checkbox"/> Сменете с по-малък размер на хартията. <input type="checkbox"/> Опростете данните, като намалите броя на изображенията в данните за печат или намалите размера на шрифтовете.
133	Не можете да отпечатвате от двете страни поради липса на налична памет. Ще бъде отпечатано само от едната страна.	<p>Опитайте методите, посочени по-долу, за да намалите размера на заданието за печат.</p> <ul style="list-style-type: none"> <input type="checkbox"/> Сменете с по-малък размер на хартията. <input type="checkbox"/> Опростете данните, като намалите броя на изображенията в данните за печат или намалите размера на шрифтовете.
151	Отпечатването не се извършва, защото потребителското име за вход и потребителското име, свързано с поверителното задание, не съвпадат.	Уверете се, че влизате със същото потребителско име като потребителското име, свързано с поверителното задание.

Код	Проблем	Решение
201	Паметта е запълнена.	<ul style="list-style-type: none"> <input type="checkbox"/> Отпечатайте получените факсове от Задание в Job/Status. <input type="checkbox"/> Изтрийте получените факсове, съхранени във входящата пощенска кутия от Задание в Job/Status. <input type="checkbox"/> Ако изпращате черно-бял факс до един получател, можете да го изпратите с помощта на функцията „Директно изпращане“. <input type="checkbox"/> Разделете оригиналите на две или повече и ги изпратете в няколко партиди.
202	Линията е прекъсната от машината-получател.	Изчакайте малко и опитайте отново.
203	Продуктът не може да открие тон за набиране.	<ul style="list-style-type: none"> <input type="checkbox"/> Уверете се, че телефонният кабел е свързан правилно и че телефонната линия работи. “Свързване на принтера към телефонна линия” на страница 125 <input type="checkbox"/> Ако принтерът е свързан към учрежденска телефонна централа или към терминален адаптер, променете настройката за Тип на линията на PBX. <input type="checkbox"/> Докоснете Настройки > Общи настройки > Настройки на факс > Осн. Настройки > Откр. тон за набир., след което деактивирайте настройката за тонално набиране.
204	Машината-получател дава заето.	<ul style="list-style-type: none"> <input type="checkbox"/> Изчакайте малко и опитайте отново. <input type="checkbox"/> Проверете факс номера на получателя.
205	Машината-получател не отговаря.	Изчакайте малко и опитайте отново.
206	Телефонният кабел не е свързан правилно към портовете LINE и EXT. на продукта.	Проверете свързването на порт LINE и порт EXT. на принтера.
207	Продуктът не е свързан към телефонна линия.	Свържете телефонния кабел към телефонната линия.
208	Факсът не може да бъде изпратен до някои от посочените получатели.	Отпечатайте Регистър факсове или доклада Последно предаване за предишни факсове от Отчет за факсове в режим Факс, за да проверите неуспешното местоназначение. Когато настройката Зап. гр. на данни е активирана, можете да изпратите повторно факс от Задание в Job/Status .
301	Няма налично свободно пространство за съхранение, за да запишете данните в устройството с памет.	<ul style="list-style-type: none"> <input type="checkbox"/> Увеличете пространството за съхранение в устройството с памет. <input type="checkbox"/> Намалете броя на документите. <input type="checkbox"/> Намалете разделителната способност при сканиране или увеличете степента на компресия, за да се намали размерът на сканираното изображение.
302	Устройството с памет е защитено срещу записване.	Деактивирайте защитата срещу записване на устройството с памет.

Код	Проблем	Решение
303	Няма създадена папка, в която да бъде съхранено сканираното изображение.	Поставете друго устройство с памет.
304	Устройството с памет е премахнато.	Поставете обратно устройството с памет.
305	При запазването на данните в устройството с памет възникна грешка.	Ако достъпът до външното устройство е от компютър, изчакайте и опитайте отново.
306	Паметта е запълнена.	Изчакайте докато другите текущи задания бъдат приключени.
307	Размерът на сканираното изображение надвишава максималния лимит. (Сканиране към устройство с памет)	Намалете разделителната способност при сканиране или увеличете степента на компресия, за да се намали размерът на сканираното изображение.
311	Възникнала е DNS грешка.	<ul style="list-style-type: none"> <input type="checkbox"/> Докоснете Настройки > Общи настройки > Настройки на мрежата > Разширени > TCP/IP, след което проверете DNS настройките. <input type="checkbox"/> Проверете DNS настройките за сървъра, компютъра или точката за достъп.
312	При удостоверяването е възникнала грешка.	Докоснете Настройки > Общи настройки > Настройки на мрежата > Разширени > Имейл сървър > Настройки на сървър , след което проверете настройките на сървъра.
313	Възникнала е комуникационна грешка.	<ul style="list-style-type: none"> <input type="checkbox"/> Отпечатайте отчет за мрежовата връзка, за да проверите дали принтерът е свързан към мрежата. <input type="checkbox"/> Докоснете Настройки > Общи настройки > Настройки на мрежата > Разширени > Имейл сървър > Настройки на сървър, за да проверите настройките на имейл сървъра. Можете да проверите причината за грешката като изпълните проверка за свързване. <input type="checkbox"/> Методът на удостоверяване на настройките и този на имейл сървъра може да не съвпадат. Когато изберете Изкл. като метод за удостоверяване, уверете се, че методът на удостоверяване на имейл сървъра е Няма.
314	Размерът на данните превишава максималния допустим размер за прикачени файлове.	<ul style="list-style-type: none"> <input type="checkbox"/> Увеличете Макс разм. прик. файл в настройките за сканиране. <input type="checkbox"/> Намалете разделителната способност при сканиране или увеличете степента на компресия, за да се намали размерът на сканираното изображение.
315	Паметта е запълнена.	Опитайте отново след приключването на други текущи задания.
316	Възникна грешка при шифроване на имейл.	<ul style="list-style-type: none"> <input type="checkbox"/> Уверете се, че настройката за сертификат за шифроване е правилна. <input type="checkbox"/> Уверете се, че настройката за име на принтера е правилна.

Код	Проблем	Решение
317	Възникна грешка с подпис на имейл.	<ul style="list-style-type: none"> <input type="checkbox"/> Уверете се, че настройката за сертификат за подписване е правилна. <input type="checkbox"/> Уверете се, че настройката за име на принтера е правилна.
318	Възникна грешка при ограничение на домейн.	Свържете се с Вашия администратор, за да провери дали домейнът на местоназначението на Вашия имейл е ограничен.
321	Възникнала е DNS грешка.	<ul style="list-style-type: none"> <input type="checkbox"/> Докоснете Настройки > Общи настройки > Настройки на мрежата > Разширени > ТСР/IP, след което проверете DNS настройките. <input type="checkbox"/> Проверете DNS настройките за сървър, компютъра или точката за достъп.
322	При удостоверяването е възникнала грешка.	Проверете настройките за Местоположение .
323	Възникнала е комуникационна грешка.	<ul style="list-style-type: none"> <input type="checkbox"/> Проверете настройките за Местоположение. <input type="checkbox"/> Отпечатайте отчет за мрежовата връзка, за да проверите дали принтерът е свързан към мрежата.
324	В посочената папка вече съществува файл със същото име.	<ul style="list-style-type: none"> <input type="checkbox"/> Изтрийте файла със същото име. <input type="checkbox"/> Променете префиксът на името на файла в Файлови настройки.
325 326	В посочената папка няма достатъчно свободно пространство за съхранение.	<ul style="list-style-type: none"> <input type="checkbox"/> Увеличете пространството за съхранение в посочената папка. <input type="checkbox"/> Намалете броя на документите. <input type="checkbox"/> Намалете разделителната способност при сканиране или увеличете степента на компресия, за да се намали размерът на сканираното изображение.
327	Паметта е запълнена.	Изчакайте докато другите текущи задания бъдат приключени.
328	Местоназначението е грешно или не съществува.	Проверете настройките за Местоположение .
329	Размерът на сканираното изображение надвишава максималния лимит. (Сканиране към мрежова папка или FTP сървър)	Намалете разделителната способност при сканиране или увеличете степента на компресия, за да се намали размерът на сканираното изображение.
330	Възникна грешка със сигурната FTPS/FTPS връзка.	<ul style="list-style-type: none"> <input type="checkbox"/> Проверете местоположението в настройките за местоназначение. <input type="checkbox"/> Стартирайте Web Config и след това актуализирайте главния сертификат. <input type="checkbox"/> Стартирайте Web Config и след това импортирайте и актуализирайте сертификата от сертифициращ орган. <p>Ако грешката не може да бъде изчистена, задайте потвърждението на сертификата на изключено в настройките на местоназначение.</p>

Код	Проблем	Решение
331	Възникнала е комуникационна грешка.	Отпечатайте отчет за мрежовата връзка, за да проверите дали принтерът е свързан към мрежата.
332	Няма достатъчно свободно пространство за съхранение, за да запишете сканираното изображение в изходящата памет.	Намалете броя на документите.
333	Местонахождението не може да бъде открито, защото информацията за него е била качена в сървъра преди изпращането на сканираното изображение.	Изберете местоназначението отново.
334	При изпращането на сканираното изображение е възникнала грешка.	–
341	Възникнала е комуникационна грешка.	<ul style="list-style-type: none"> <input type="checkbox"/> Проверете свързването на принтера и на компютъра. Ако установявате връзка през мрежа, отпечатайте отчет за мрежовата връзка, за да проверите дали принтерът е свързан към мрежата. <input type="checkbox"/> Уверете се, че Document Capture Pro е инсталирано на компютъра.
350	Възникна грешка в FTPS/HTTPS сертификата.	<ul style="list-style-type: none"> <input type="checkbox"/> Уверете се, че настройките за дата/час и часова разлика са правилни. <input type="checkbox"/> Стартирайте Web Config и след това актуализирайте главния сертификат. <input type="checkbox"/> Стартирайте Web Config и след това импортирайте и актуализирайте сертификата от сертифициращ орган. <p>Ако грешката не може да бъде изчистена, задайте потвърждението на сертификата на изключено в настройките на местоназначение.</p>
401	Няма налично свободно пространство за съхранение, за да запишете данните в устройството с памет.	Увеличете пространството за съхранение в устройството с памет.
402	Устройството с памет е защитено срещу записване.	Деактивирайте защитата срещу записване на устройството с памет.
404	Устройството с памет е премахнато.	Поставете обратно устройството с памет.
405	При запазването на данните в устройството с памет възникна грешка.	<ul style="list-style-type: none"> <input type="checkbox"/> Поставете обратно устройството с памет. <input type="checkbox"/> Използвайте различно устройство с памет, в което сте създали папка с помощта на функцията Създаване на папка за запаметяване.
411	Възникнала е DNS грешка.	<ul style="list-style-type: none"> <input type="checkbox"/> Докоснете Настройки > Общи настройки > Настройки на мрежата > Разширени > TCP/IP, след което проверете DNS настройките. <input type="checkbox"/> Проверете DNS настройките за сървъра, компютъра или точката за достъп.

Код	Проблем	Решение
412	При удостоверяването е възникнала грешка.	Докоснете Настройки > Общи настройки > Настройки на мрежата > Разширени > Имейл сървър > Настройки на сървър , след което проверете настройките на сървъра.
413	Възникнала е комуникационна грешка.	<ul style="list-style-type: none"> <input type="checkbox"/> Докоснете Настройки > Общи настройки > Настройки на мрежата > Разширени > Имейл сървър > Настройки на сървър, за да проверите настройките на имейл сървъра. Можете да проверите причината за грешката като изпълните проверка за свързване. <input type="checkbox"/> Методът на удостоверяване на настройките и този на имейл сървъра може да не съвпадат. Когато изберете Изкл. като метод за удостоверяване, уверете се, че методът на удостоверяване на имейл сървъра е Няма. <input type="checkbox"/> Отпечатайте отчет за мрежовата връзка, за да проверите дали принтерът е свързан към мрежата.
421	Възникнала е DNS грешка.	<ul style="list-style-type: none"> <input type="checkbox"/> Докоснете Настройки > Общи настройки > Настройки на мрежата > Разширени > TCP/IP, след което проверете DNS настройките. <input type="checkbox"/> Проверете DNS настройките за сървъра, компютъра или точката за достъп.
422	При удостоверяването е възникнала грешка.	Докоснете Настройки > Общи настройки > Настройки на факс > Настройки за получаване > Настройки на запис/ препр. , след което проверете настройките за папката, избрана в Местоназн.
423	Възникнала е комуникационна грешка.	<ul style="list-style-type: none"> <input type="checkbox"/> Отпечатайте отчет за мрежовата връзка, за да проверите дали принтерът е свързан към мрежата. <input type="checkbox"/> Докоснете Настройки > Общи настройки > Настройки на факс > Настройки за получаване > Настройки на запис/ препр. и изберете > на регистрираното поле. След това проверете настройката на папката в Местополож. за Записване/препр. (задълж.).
425	Няма достатъчно свободна памет в папката за препращане.	Увеличете пространството за съхранение в папката за препращане.
428	Местоназначението е грешно или не съществува.	Докоснете Настройки > Общи настройки > Настройки на факс > Настройки за получаване > Настройки на запис/ препр. и изберете > на регистрираното поле. След това проверете настройката на папката в Местополож. за Записване/препр. (задълж.) .

Хартията засяда

Проверете грешката, показана на контролния панел, и следвайте инструкциите за премахване на заседналата хартия, включително откъснатите парчета. LCD екранът показва анимация, която Ви показва как да премахнете заседналата хартия. След това изберете **ОК**, за да изчистите грешката.



Внимание:

Никога не докосвайте бутоните на контролния панел, докато ръката Ви е вътре в принтера. Ако принтерът започне да работи, това може да причини нараняване. Внимавайте и не докосвайте стърчащите части, за да избегнете нараняване.



Важно:

- Отстранете заседналата хартия внимателно. Енергичното отстраняване на хартията може да доведе до повреда на принтера.

Забележка:

В случай че останат скъсани парченца хартия, изберете **Настройки > Поддръжка > Изваждане на хартията**, след като изчистите грешката за заседнала хартия. Това ще помогне за отстраняването на останалите парченца хартия.

Предотвратява засядане на хартия

Проверете следното при често засядане на хартия.

- Поставете принтера върху равна повърхност и работете с него при препоръчителните условия на околната среда.
[“Спецификации на околната среда” на страница 466](#)
- Използвайте хартия, поддържана от този принтер.
[“Налична хартия и капацитети” на страница 395](#)
- Следвайте предпазните мерки при работа с хартия.
[“Предпазни мерки за работа с хартия” на страница 153](#)
- Заредете хартията с правилната ориентация и плъзнете водача за хартия към ръба на хартията.
[“Зареждане на хартия” на страница 155](#)
- Не зареждайте повече от максималния брой листове, посочен за хартията.
- Зареждайте листовите един по един, ако сте поставили няколко листа.
- Уверете се, че настройките за размера и типа хартия отговарят на действителния размер и тип хартия, заредена в принтера.
[“Списък с типове хартия” на страница 154](#)
- Не отваряйте заден капак по време на печат. Това ще доведе до засядане на хартия.
- Почистете ролката в принтера.
[“Подобряване на проблемите с подаване на хартия за Касета за хартия” на страница 288](#)

Време е да смените касетите с мастило

Предпазни мерки при работа с касетите с мастило

Прочетете следните инструкции, преди да предприемете подмяна на касетите.

Предпазни мерки при съхранение на мастило

- Дръжте касетите с мастило далеч от пряка слънчева светлина.
- Не съхранявайте касетите с мастило при висока температура или при температура на замръзване.
- За най-добри резултати Epson препоръчва използването на касети с мастило преди датата за годност, отпечатана върху опаковката, или в рамките на шест месеца от инсталирането, което от двете настъпи първо.
- След като внесете касета за мастило от студено място за съхранение, преди да я използвате я оставете да престои и да се затопли до стайна температура за най-малко три часа.

Предпазни мерки при работа за смяна на касети с мастило

- Не докосвайте областите, показани на илюстрацията. Това би попречило на нормалната работа и отпечатването.

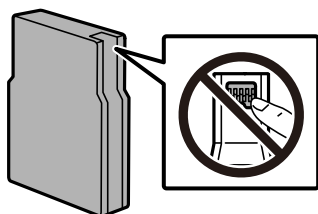

- Не я изпускайте и не я удряйте в твърди предмети. В противен случай мастилото може да протече.
- Поставете всички касети за мастило; в противен случай не можете да печатате.
- Не изключвайте принтера по време на зареждане с мастило. Ако зареждането с мастило е непълно, може да не успеете да отпечатате.
- Не местете печатащата глава с ръка; в противен случай може да повредите принтера.
- Ако трябва да извадите касета с мастило временно, непременно защитете областта на подаване на мастилото от замърсяване и прах. Съхранявайте касетата за мастило в същата среда, в каквата е и принтера. Тъй като отворът за подаване на мастило е оборудван с клапа, предназначена да спира освобождаването на излишно мастило, не са необходими собствени капачета или тапи.
- Извадените касети може да съдържат мастило около отвора за подаване, затова при изваждане на касетите внимавайте да не допуснете попадането му в околната среда.
- Този принтер използва касети с мастило, оборудвани със зелен чип, който следи информация като оставащо количество мастило за всяка касета. Това означава, че дори ако касетата е отстранена от принтера, преди да е изразходена, все още можете да я използвате, след като я поставите отново в принтера.
- За да се гарантира изключителното качество при разпечатване, както и предпазването на печатащата глава, когато Вашият принтер покаже индикация, че касетата е за смяна, в нея остава известно количество резервно мастило. Посоченият капацитет не включва този резерв.

- Въпреки че касетите за мастило могат да съдържат рециклирани материали, това не оказва влияние върху функционалността или работата на принтера.
- Спецификациите и външният вид на касетата с мастило са обект на промяна без предварително известие за подобрене.
- Не разглобявайте и не променяйте касетата за мастило, защото това може да възпрепятства нормалното печатане с нея.
- Не можете да използвате касетите, доставени с принтера за подмяна.

Консумация на мастило

- Когато печатате едноцветно или в скалата на сивото, вместо черно могат да бъдат използвани цветни мастила, в зависимост от настройките за типа хартия или качеството на печата. Това става при използване на смес от цветни мастила за създаване на черен цвят. За да се поддържа оптимална производителност на печатащата глава, от всички касети се изразходва известно количество мастило по време на операциите по поддръжка, като например почистване на печатащата глава. Мастило може да се изразходва и когато включвате принтера.
- Посоченият брой разпечатки може да варира в зависимост от изображенията, които печатате, типа на използваната хартия, честота на печатане и условията на околната среда, например температурата.
- Мастилото в касетите, предоставени с Вашия принтер, се изразходва частично по време на първоначалната настройка. За да се постигнат разпечатки с високо качество, печатащата глава в принтера трябва да бъде напълно заредена с мастило. Този еднократен процес изразходва известно количество мастило и затова е възможно тези касети да отпечатат по-малко на брой страници в сравнение със следващите такива.

Подмяна на касета с мастило

Когато се появи съобщение, което Ви подканя да смените касетата с мастило, изберете **Как да**, след което вижте анимациите, показани на контролния панел, за да научите как да сменяте касетата с мастило.

Количеството оставащо мастило, изведено на контролния панел, е общото количество оставащо мастило в допълнителния резервоар, където мастилото временно се съхранява преди да се достави до печатащата глава в касетата с мастило. Ако отстраните касетата с мастило, след като вече е била поставена в принтера, и я инсталирате в друг принтер, количеството оставащо мастило може да не се изведе както трябва.

Още по темата

- ➔ [“Кодове на касетите с мастило” на страница 402](#)
- ➔ [“Предпазни мерки при работа с касетите с мастило” на страница 369](#)

Временно печатане с черно мастило

Когато цветното мастило е изразходено, а все още има останало черно мастило, можете да използвате следните настройки, за да продължите да печатате за кратко време, използвайки само черно мастило.

- Тип хартия: Обикновени хартии, Preprinted, Letterhead, Цвят, Recycled, Висококачествена обикновена хартия, Плътна хартия, Плик
- Цвят: черно-бяло или Скала на сивото
- EPSON Status Monitor 3: активирано (При печат от драйвер на принтера на Windows.)

Тъй като тази функция е достъпна само за около пет дни, заменете изразходената касета с мастило възможно най-скоро.

Забележка:

- Ако **EPSON Status Monitor 3** е забранен, отворете драйвера на принтера, щракнете върху **Разширени настройки** в раздела **Поддръжка** и след това изберете **Разрешава EPSON Status Monitor 3**.
- Периодът**, в който функцията е достъпна варира в зависимост от условията на ползване.

Продължете временно печатане само с черно мастило (контролен панел)

1. При показването на съобщение, което Ви подканва да смените касетите с мастило, изберете **Продължи**.
Извежда се съобщение, което Ви уведомява, че можете временно да печатате с черно мастило.
2. Прочетете съобщението, след това изберете **Продължи**.
3. Ако искате да печатате в монохромен цвят, изберете **Не, напомни ми по-късно**.
Текущото задание се отменя.
4. Вече можете да копирате оригинали или да отпечатвате получени факсове върху обикновена хартия в монохромен цвят. Изберете функцията, която искате да използвате, от началния екран.

Продължете временно печатане само с черно мастило (Windows)

Направете едно от следните неща.

- При извеждане на следния прозорец изберете **Отпечатване в черно**.

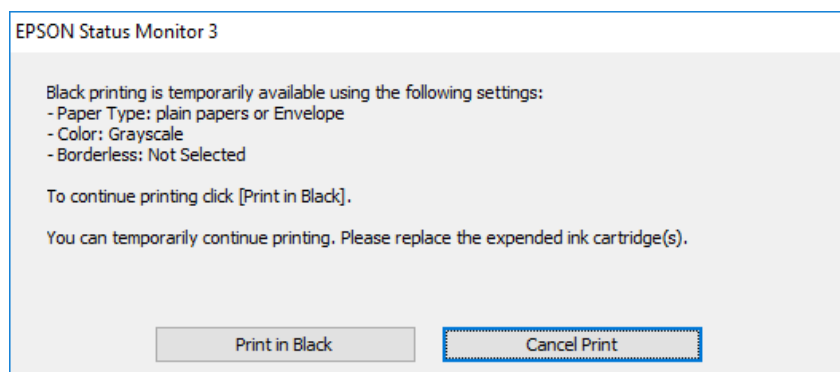

- При показване на следния прозорец отменете отпечатването. След това отпечатайте отново.

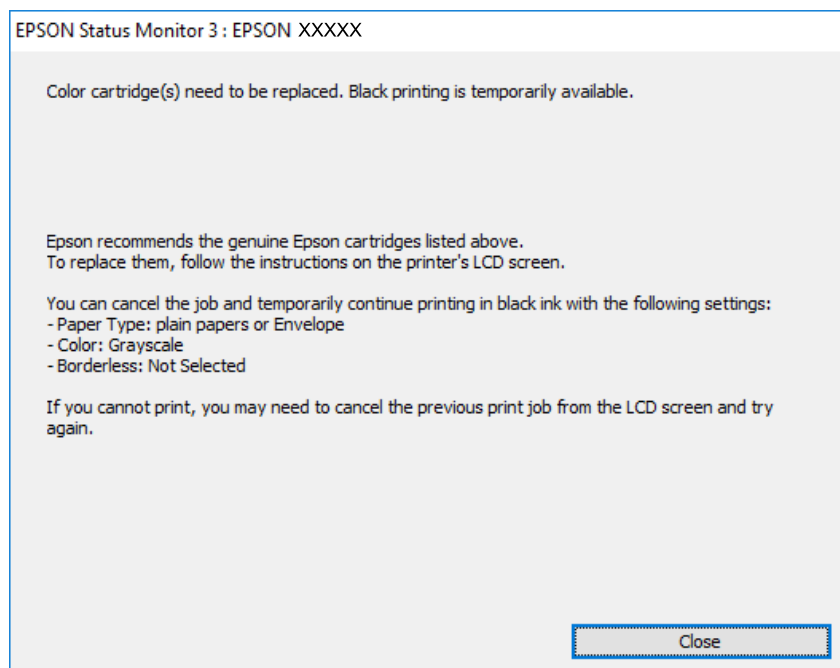

Забележка:

В случай че не можете да отмените печатането от компютъра, направете го от панела за управление на принтера.

Следвайте стъпките по-долу, когато отпечатвате отново.

1. Отворете прозореца на драйвера на принтера.
2. Изберете **Тип хартия**, който поддържа Отпечатване в черно.
3. Изберете **Скала на сивото**.
4. Задайте другите елементи в разделите **Главно** и **Повече опции** в зависимост от необходимостта, след което щракнете върху **ОК**.
5. Щракнете върху **Печат**.
6. Щракнете **Отпечатване в черно** в показания прозорец.

Продължете временно да печатате само с черно мастило (Mac OS)

Забележка:

За да използвате тази функция в мрежа, свържете се с **Bonjour**.

1. Щракнете върху иконата на принтера в **Докинг**.
2. Отменете заявката.

Забележка:

В случай че не можете да отмените печатането от компютъра, направете го от панела за управление на принтера.

- Изберете **Предпочитания за системата** (или **Настройки на системата**) от менюто Apple > **Принтери и скенери** (или **Принтиране и сканиране, Принтиране и факс**), след което изберете принтера. Щракнете върху **Опции и консумативи** > **Опции** (или **Драйвер**).
- Изберете **Он** като настройка за **Permit temporary black printing**.
- Отворете диалоговия прозорец за печат.
- Изберете **Настройки за печат** от изскачащото меню.
- Изберете тип хартия, който поддържа **Permit temporary black printing** за настройка на **Тип носител**.
- Изберете **Скала на сивото**.
- Задайте другите елементи според необходимостта.
- Щракнете върху **Печат**.

Продължете отпечатването за пестене на черно мастило (само за Windows)

Когато черното мастило започне да се изчерпва, а същевременно има останало достатъчно цветно мастило, можете да използвате смес от цветни мастила, за да създадете черно. Можете да продължите да печатате по този начин, докато се подготвите да подмените касетата с черно мастило.

Тази функция е достъпна единствено когато изберете следните настройки на драйвера на принтера.

- Тип хартия: **обикновени хартии**
- Качество: **Стандартен**
- EPSON Status Monitor 3: активиран

Забележка:

- Ако **EPSON Status Monitor 3** е забранен, отворете драйвера на принтера, щракнете върху **Разширени настройки** в раздела **Поддръжка** и след това изберете **Разрешава EPSON Status Monitor 3**.
- Съставното черно изглежда малко по-различно от чистото черно. Освен това скоростта на печат намалява.
- Черното мастило се изразходва и за поддържане на качеството на печатащата глава.

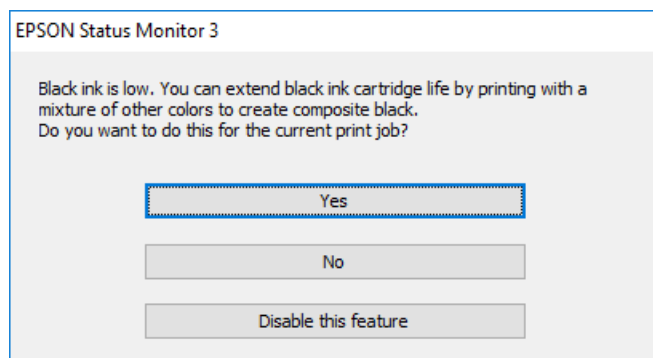

Опции	Описание
Да	Изберете да използвате смес от цветни мастила за създаване на черен цвят. Прозорецът се появява следващия път, когато зададете подобна разпечатка.
Не	Изберете да продължите да използвате оставащото черно мастило. Прозорецът се появява следващия път, когато зададете подобна разпечатка.
Деактивирай тази функция	Изберете да продължите да използвате оставащото черно мастило. Прозорецът не се показва, докато не замените касетата с черно мастило и то намалее отново.

Време е да смените контейнера за отпадъчно мастило

Предпазни мерки при работа с кутиите за поддръжка

Прочетете следните инструкции, преди да предприемете подмяна на кутията.

- Не докосвайте зеления чип от страната на кутията за поддръжка. Това би попречило на нормалната работа и отпечатването.
- Не премахвайте предпазния филм от горната част на кутията. В противен случай може да се получи протичане на мастило.
- Не накланяйте употребената кутия за поддръжка преди да бъде запечатана в полиетиленовата торбичка, защото в противен случай може да се стигне до протичане на мастило.
- Дръжте кутията за поддръжка далеч от пряка слънчева светлина.
- Не подменяйте кутията за поддръжка по време на печат, в противен случай може да се стигне до протичане на мастило.
- Не използвайте кутия за поддръжка, която е била свалена и оставена отделена за дълъг период от време. Мастилото в кутията ще се втвърди и това ще попречи на бъдещото абсорбиране на мастило в кутията.

Подмяна на кутията за поддръжка

При някои от циклите на печат минимално количество остатъчно мастило може да бъде събрано в кутията за поддръжка. Там се намира и сервизната течност. Трябва да се смени контейнера за отпадъчно мастило, когато приближава края на експлоатационния си живот или когато сервизната течност е свършила. С цел предотвратяване на изтичане на мастило от контейнера за отпадъчно мастило, принтерът е проектиран, така че да спре да печата, когато контейнерът за отпадъчно мастило е в края на експлоатационния си живот. Необходимостта и честотата на това действие зависи от броя на отпечатаните страници, вида на отпечатания материал и броя на циклите на почистване, които е извършил принтера.

Когато се появи съобщение, което Ви подканя да смените кутията за поддръжка, вижте анимациите, показани в контролния панел. Необходимостта от подмяна на кутията не означава, че принтерът е престанал да работи съгласно неговите спецификации. Гаранцията на Epson не покрива цената на тази подмяна. Това е част, която се обслужва от потребителя.

Забележка:

Когато контейнерът за отпадъчно мастило е в края на експлоатационния си живот, не можете да отпечатвате и да почиствате печатащата глава, докато не го замените, за да избегнете изтичане на мастило. Въпреки това можете да извършвате действия, при които не се използва мастило, като например сканиране.

Още по темата

- ➔ [“Код на кутията за поддръжка” на страница 403](#)
- ➔ [“Предпазни мерки при работа с кутиите за поддръжка” на страница 374](#)

Време е да смените поемащите ролки

Замяна на поемащите ролки в касетата за хартия 1

Има две места за замяна на поемащите ролки: отзад на принтера (две ролки) и на касетата за хартия (една ролка).

1. Изключете принтера с натискане на бутон , след което изключете захранващия кабел от електрическата мрежа.

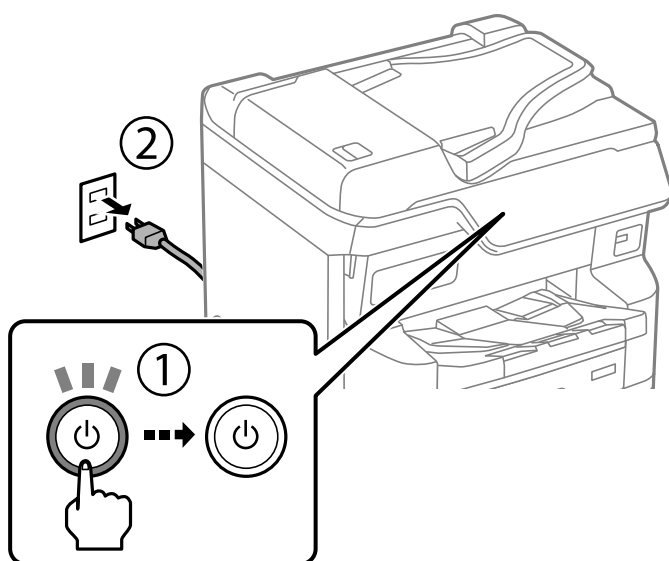

2. Извадете новите поемащи ролки от пакета им.

! **Важно:**

- ❑ Поемащите ролки за касетата за хартия 1 и касетата за хартия от 2 до 4 са различни. Проверете посоката на стрелката в средата на поемащите ролки и се уверете, че поемащите ролки са такива за касета за хартия 1. Ако закачите погрешни ролки, принтерът може да не подава хартията.

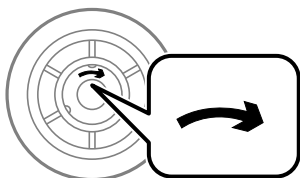

- ❑ Внимавайте да не зацапате повърхността на поемащите ролки. Ако по повърхността на поемащите ролки се полепи прах ги почистете с помощта на мека и влажна кърпа. Използването на суха кърпа може да повреди повърхността на ролките.

3. Издърпайте навън касета за хартия 1.

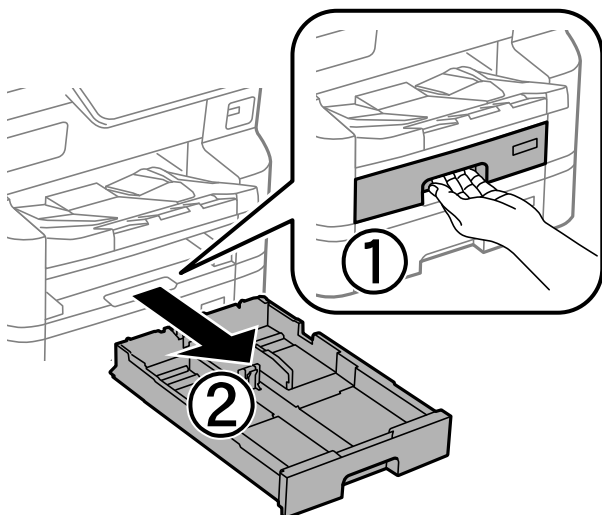

4. Завъртете принтера, след което отворете задния капак.

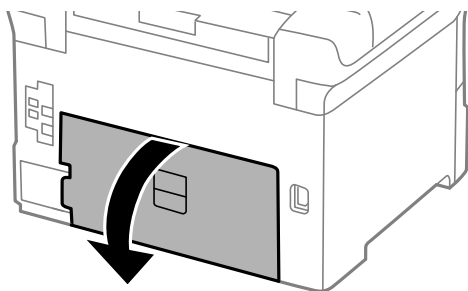

5. Издърпайте устройството за дуплекс печат.

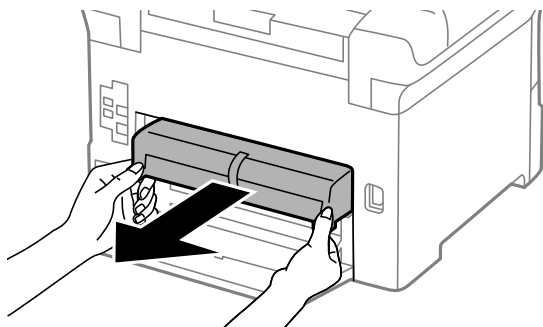

6. Свалете вътрешния капак в задната част на принтера.

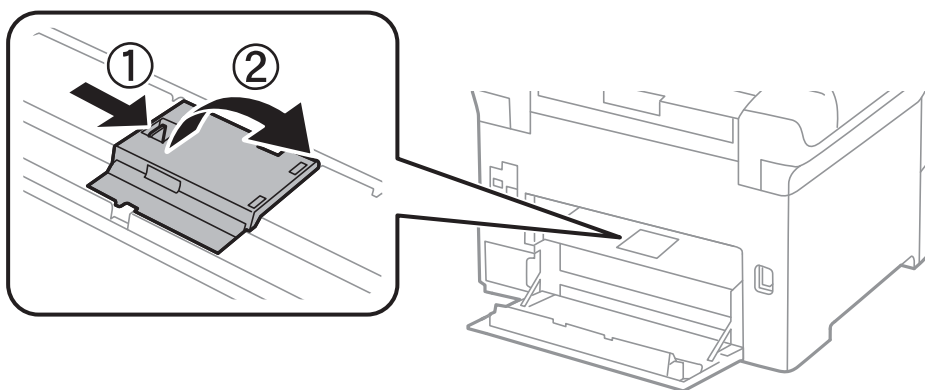

7. Плъзнете навън двете използвани поемащи ролки и ги извадете.

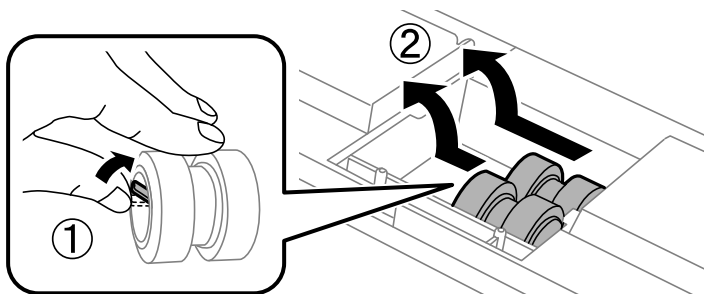

8. Поставете две нови поемащи ролки и ги наместете, докато щракнат.

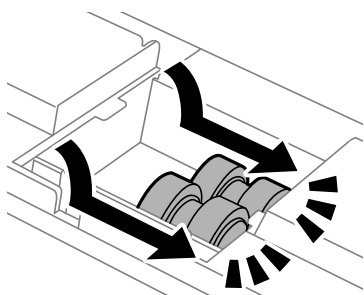

Забележка:

Поставете поемащите ролки, като ги търкаляте, така че да можете да ги вмъкнете плавно.

9. Поставете обратно вътрешния капак в задната част на принтера.

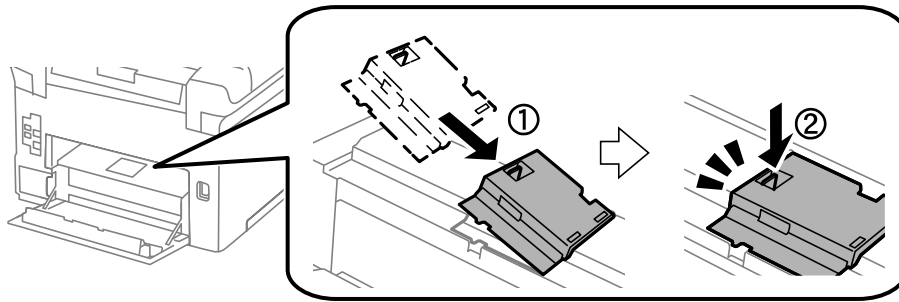

10. Поставете устройството за дуплекс печат.

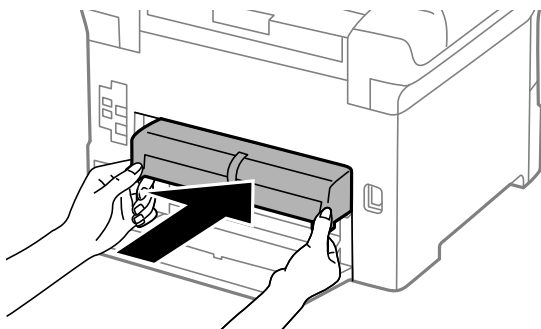

11. Затворете задния капак.

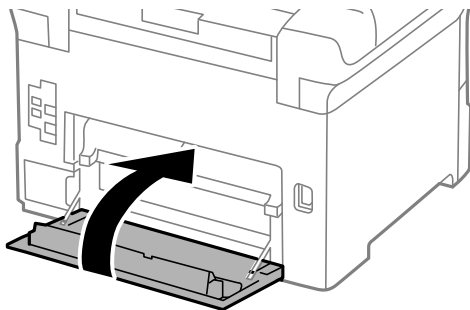

12. Освободете лоста на касетата за хартия.

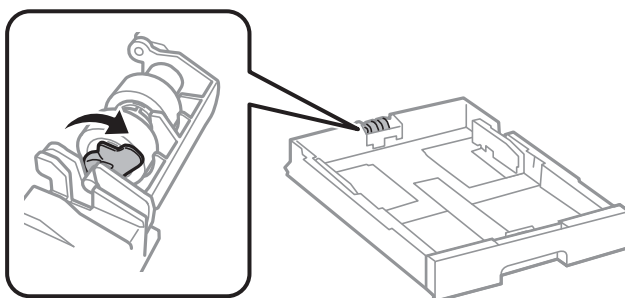

13. Плъзнете поемащите ролки към лоста, после ги извадете, като извадите вала от държача.

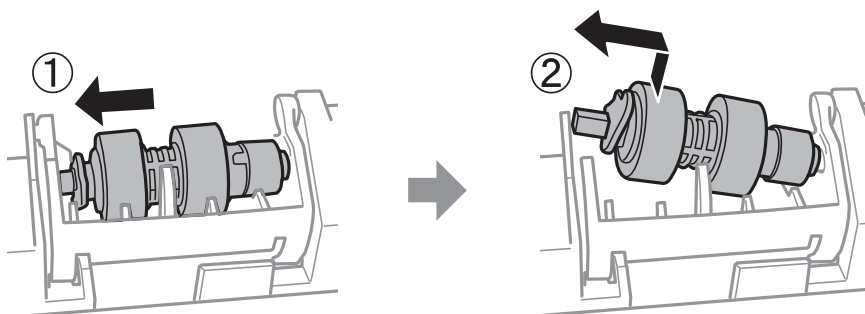

14. Поставете вала на новата поемаща ролка в отвора на държача, после плъзнете вала на лоста от страни покрай слота, докато срещне плоската повърхност отпред.

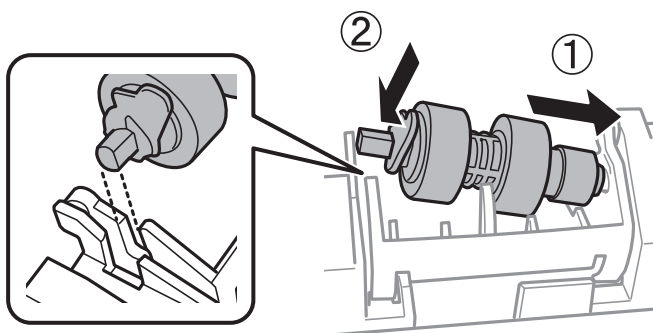

15. Блокирайте лоста.

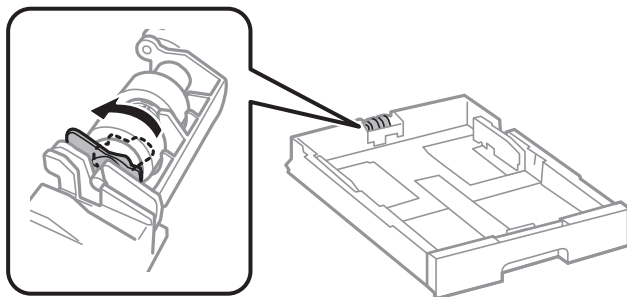

16. Поставете касетата за хартия.

17. Включете принтера, изберете **Настройки > Поддръжка > Информация за листопод. ролка > Нулиране на брояча**, след което изберете касетата за хартия, на която сте подменили поемащите ролки.

Още по темата

➔ [“Кодове на поемащи ролки” на страница 403](#)

Замяна на поемащите ролки в касетата за хартия, 2 до 4

Има две места за замяна на поемащите ролки: отзад на принтера (две ролки) и на касетата за хартия (една ролка).

1. Изключете принтера с натискане на бутон , след което изключете захранващия кабел от електрическата мрежа.

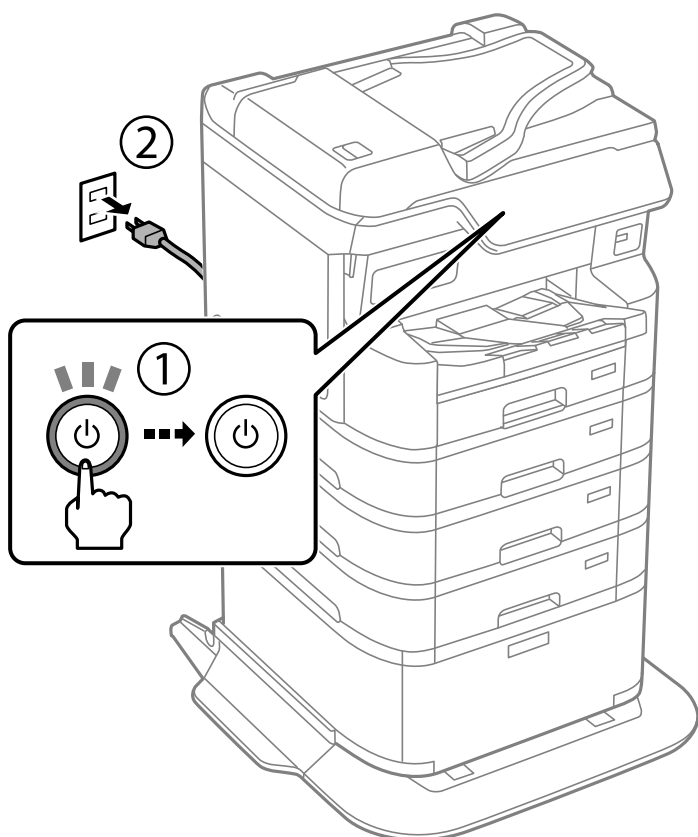

2. Извадете новите поемащи ролки от пакета им.

! **Важно:**

- ❑ Поемащите ролки за касетата за хартия 1 и касетата за хартия от 2 до 4 са различни. Проверете посоката на стрелката в средата на поемащите ролки и се уверете, че поемащите ролки са такива за касета за хартия от 2 до 4. Ако закачите погрешни ролки, принтерът може да не подава хартията.

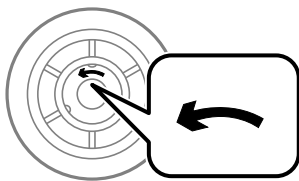

- ❑ Внимавайте да не зацапате повърхността на поемащите ролки. Ако по повърхността на поемащите ролки се полепи прах ги почистете с помощта на мека и влажна кърпа. Използването на суха кърпа може да повреди повърхността на ролките.

3. Издърпайте касетата за хартия, в която желаете да замените ролките.

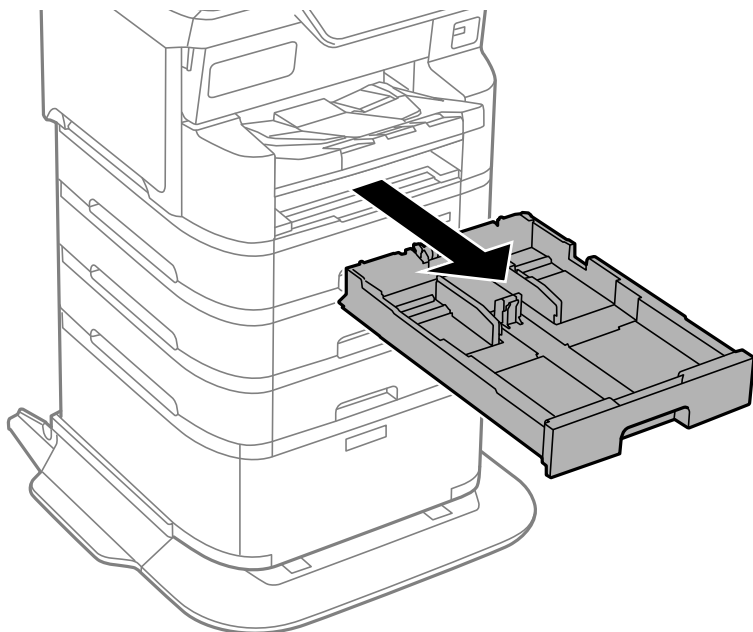

4. Завъртете принтера, след което отворете задния капак на принтера.

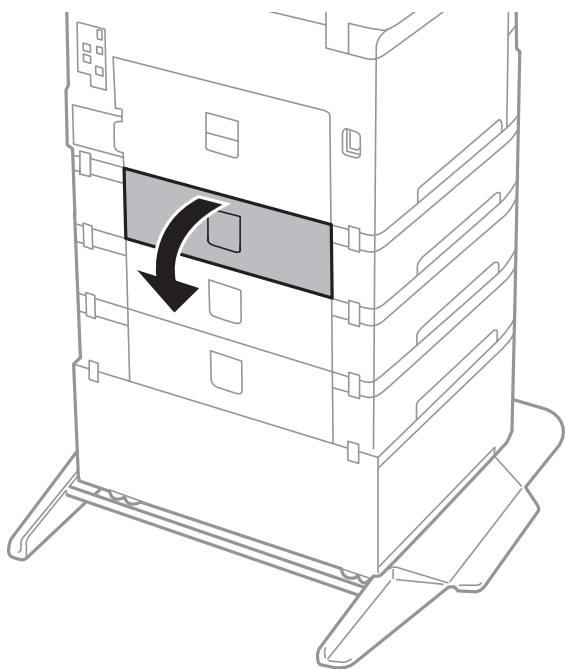

5. Развийте винтовете с помощта на отвертка и махнете вътрешния капак от задната част на принтера.

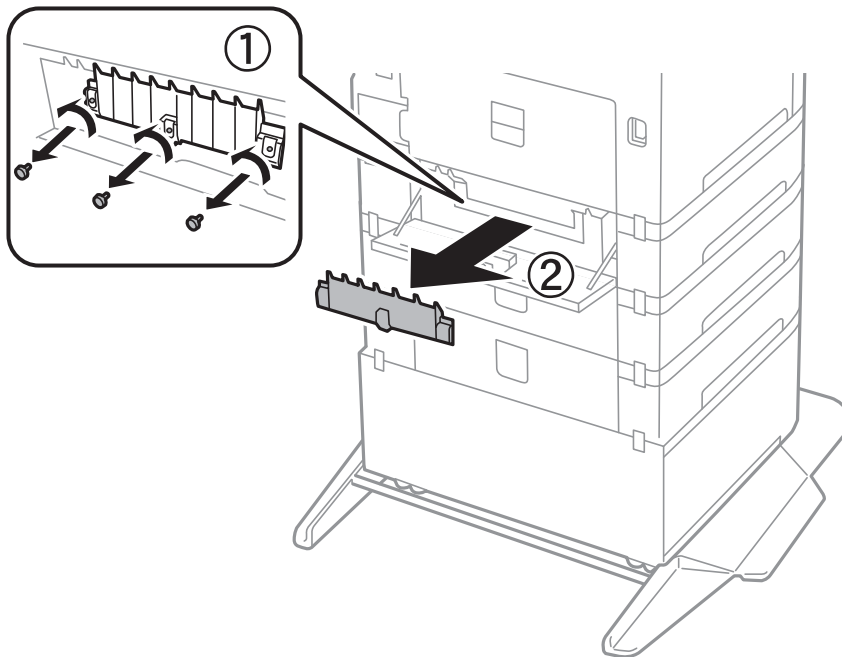

6. Плъзнете навън двете използвани поемащи ролки и ги премахнете.

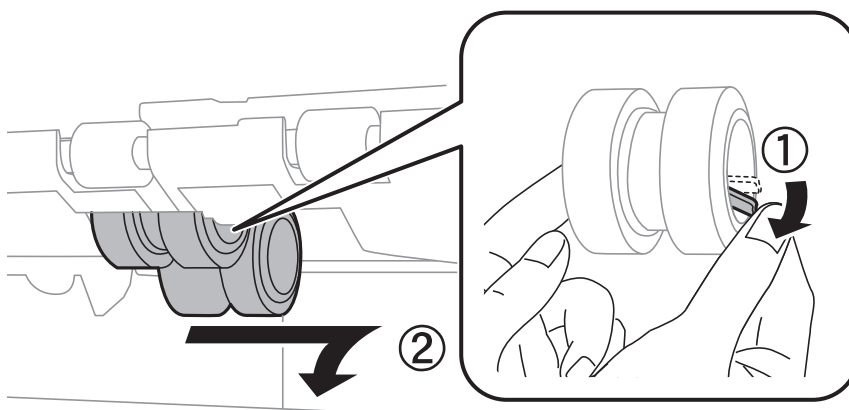

7. Поставете две нови поемащи ролки и ги наместете, докато щракнат.

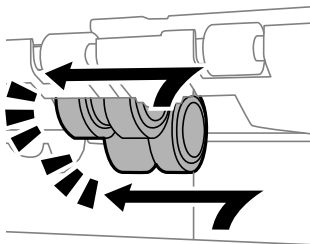

Забележка:

Поставете поемащите ролки, като ги търкаляте, така че да можете да ги вмъкнете плавно.

8. Затегнете винтовете, за да закрепите обратно капака.

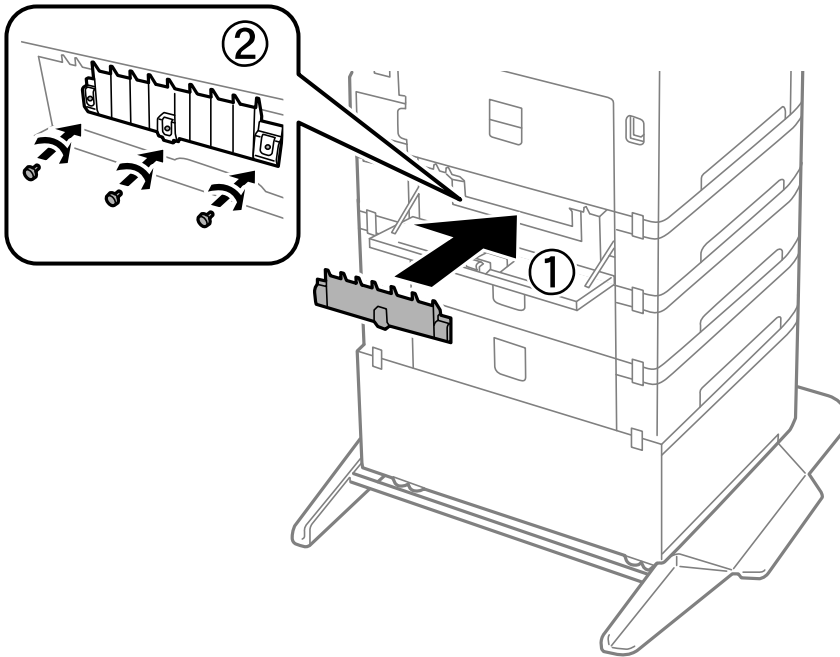

9. Затворете задния капак.

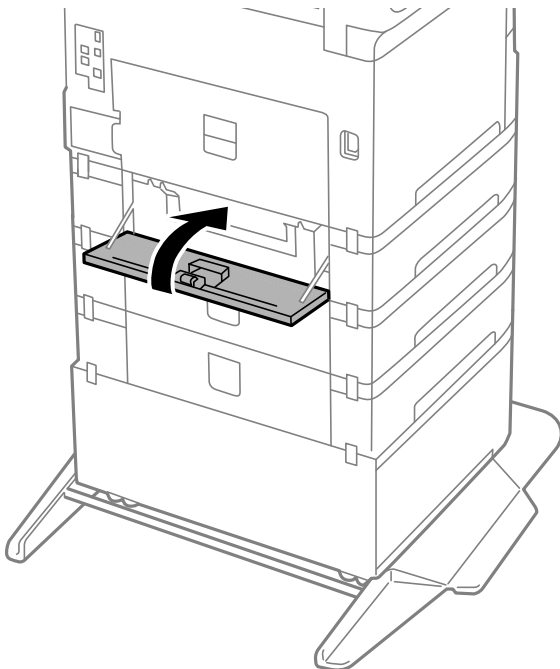

10. Освободете лоста.

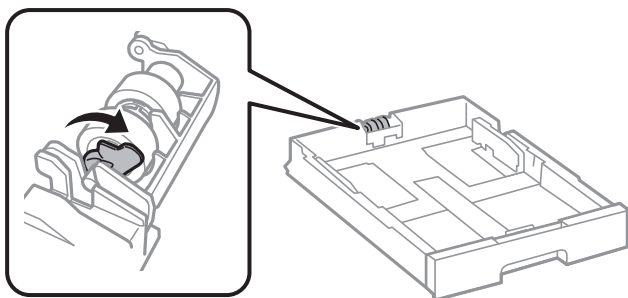

11. Плъзнете поемащите ролки към лоста, после ги извадете, като извадите вала от държача.

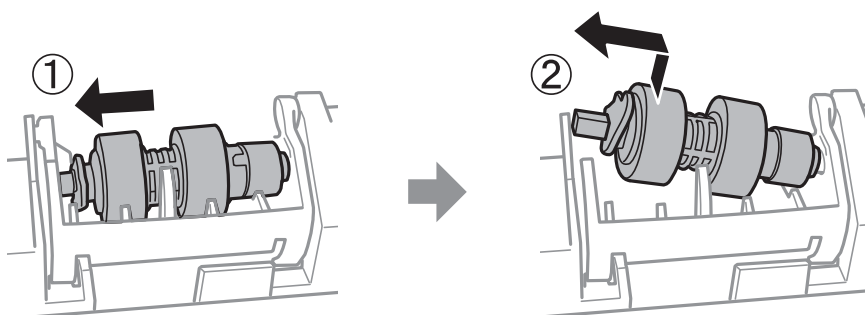

12. Поставете вала на новата поемаща ролка в отвора на държача, после плъзнете вала на лоста от страни покрай слота, докато срещне плоската повърхност отпред.

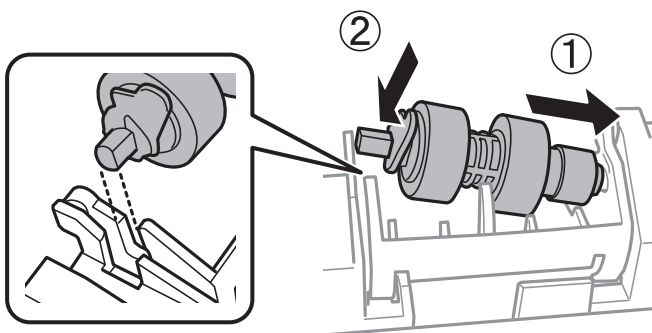

13. Блокирайте лоста.

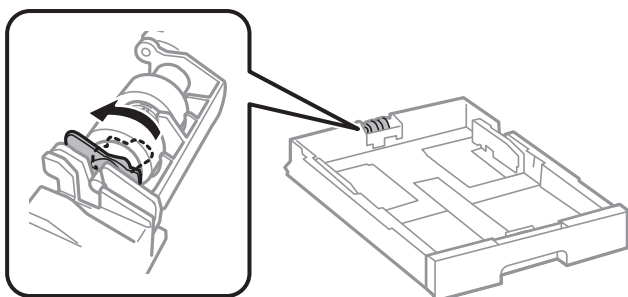

14. Поставете касетата за хартия.

15. Включете принтера, изберете **Настройки > Поддръжка > Информация за листопод. ролка > Нулиране на брояча**, след което изберете касетата за хартия, на която сте подменили поемащите ролки.

Още по темата

- ➔ [“Кодове на поемащи ролки” на страница 403](#)

Не можете да работите с принтера според очакванията

Принтерът не се включва или изключва

Захранването не се включва

Могат да бъдат взети предвид следните причини.

■ **Захранващият кабел не е включен правилно към електрическия контакт.**

Решения

Уверете се, че захранващият кабел е добре свързан.

■ **Бутонът не е бил натиснат достатъчно продължително.**



Решения

Задръжте бутона  малко по-дълго.

Захранването не се изключва

■ **Бутонът не е бил натиснат достатъчно продължително.**

Решения

Задръжте бутона  малко по-дълго. Ако все още не можете да изключите принтера, изключете захранването от контакта. За да предпазите печатащата глава от изсушаване, включете наново принтера, след което го изключете, като натиснете бутон .

Захранването се изключва автоматично

■ **Функцията Настр. за изкл. или Таймер за изключване е активирана.**

Решения

- Изберете **Настройки > Общи настройки > Осн. Настройки > Настр. за изкл.**, след което забранете **Изкл. при неакт.** и настройките **Изкл. при прекъсване на връзката**.

- Изберете **Настройки > Общи настройки > Осн. Настройки**, след което деактивирайте настройката **Таймер за изключване**.

Забележка:

Вашият продукт може да има тази функция или функцията **Настр. за изкл. или Таймер за изключване** в зависимост от мястото на покупка.

Принтерът се изключва по време на работа

■ Функцията за защита срещу свръхток е активирана.

Решения

Извадете и включете захранващия кабел, след което отново включете принтера. Ако проблемът не може да бъде разрешен, се свържете с поддръжката на Epson.

Операциите са бавни

Печатането е твърде бавно

Могат да бъдат взети предвид следните причини.

■ Работят ненужни приложения.

Решения

Затворете всякакви ненужни приложения на Вашия компютър или мобилни устройства.

■ Качеството на печат е зададено на високо.

Решения

Намалете настройката за качество.

■ Двупосочното отпечатване е деактивирано.

Решения

Активирайте функцията за двупосочен (или високоскоростен) печат. Когато тази настройка бъде активирана, печатащата глава работи, движейки се в двете посоки, като скоростта на печат се увеличава.

- Контролен панел

Изберете **Настройки > Общи настройки > Настройки на печат** и след това активирайте **Двупосочно**.

- Windows

Изберете **Двупосочен печат** в раздела **Повече опции** на драйвера на принтера.

- Mac OS

Изберете **Системни предпочитания** от меню Apple > **Принтери и скенери** (или **Печат и сканиране, Печат и факс**), след което изберете принтера. Щракнете върху **Опции и консумативи > Опции** (или **Драйвер**). Изберете **On** като настройка за **Двупосочен печат**.

Тих режим е активиран.

Решения

Забранете **Тих режим**. Скоростта на отпечатване се забавя, когато принтерът работи в **Тих режим**.

- Контролен панел

Изберете  от началния екран, след което изберете **Изкл.**.

- Windows

Изберете **Изключен** като настройка за **Тих режим** от раздела **Повече опции** на драйвера на принтера.

- Mac OS

Изберете **Системни предпочитания** от меню Apple > **Принтери и скенери** (или **Печат и сканиране, Печат и факс**), след което изберете принтера. Щракнете върху **Опции и консумативи** > **Опции** (или **Драйвер**). Изберете Off като настройка за **Тих режим**.

Изсъхването отнема известно време при двустранен печат.

Решения

При двустранен печат се отпечатва едната страна на хартията, изсъхва, след което се отпечатва другата страна на хартията. Понеже времето за съхнене е различно в зависимост от околната среда, например температура и влажност, или в зависимост от данните за печат, скоростта на печат може да се намали.

Отпечатването се забавя драстично при непрекъснат печат

Функцията, която не позволява на механизма на принтера да прегрява и да се повреди, се изпълнява.

Решения

Можете да продължите да печатате. За да се върнете към нормална скорост на печат, оставете принтера в бездействие за най-малко 30 минути. Скоростта на печат не се връща към нормалната, ако захранването е изключено.

При използване на PostScript драйвер на принтера скоростта на печат е твърде бавна

Настройката за качество на печат е зададено на високо.

Решения

Задайте настройката **Print Quality** на **Fast** в драйвера на принтера.

Скоростта на сканиране е бавна

Сканирайте при висока разделителна способност.

Решения

Опитайте сканиране при по-ниска резолюция.

Течнокристалният екран потъмнява

■ Принтерът е в спящ режим.

Решения

Докоснете произволно място на LCD екрана, за да се върнете на предишното състояние.

➔ [“Събуждане от Заспиване:” на страница 418](#)

Сензорният екран не реагира

Могат да бъдат взети предвид следните причини.

■ Има залепено защитно фолио върху сензорния екран.

Решения

Ако сте залепили защитно фолио на сензорния екран, оптичният сензорен екран може да не реагира. Отстранете фолиото.

■ Екранът е зацапан.

Решения

Изключете принтера и след това избършете екрана с мека и чиста кърпа. Ако екранът е зацапан, той може да не реагира.

Невъзможно управление от контролния панел

■ За да използвате функциите на продукта, когато е зададен Управление на достъпа, трябва да влезете като регистриран потребител.

Решения

В случай че не знаете паролата, се свържете с администратора на принтера.

На екрана се извежда „x“ и не можете да избирате снимки

■ Файлт на изображението не се поддържа.

Решения

„x“ се извежда на LCD екрана, когато файлът с изображение не се поддържа от продукта. Използвайте файлове, които се поддържат от продукта.

➔ [“Спецификации на поддържани данни” на страница 464](#)

■ Името на файла е прекалено дълго, за да бъде разпознато от принтера.

Решения

Можете да отпечатвате снимки, като записвате файловете с изображения от устройство с памет на Вашия компютър или мобилни устройства. За мобилни устройства можете да отпечатвате с помощта на Epson Smart Panel.

Печатът е спрян на пауза

■ Капаците на принтера са отворени.

Решения

Затворете капаците, ако сте ги отворили по време на печат.

Устройството с памет не се разпознава

■ Устройството с памет е зададено на дезактивирано.

Решения

От контролния панел изберете **Настройки > Общи настройки > Настройки на печат > Интерфейс на устройство с памет**, след което активирайте устройството с памет.

Върху устройство с памет не могат да бъдат съхранявани данни

Могат да бъдат взети предвид следните причини.

■ Настройката за запазване в устройство с памет не е зададена.

Решения

Изберете **Настройки > Общи настройки > Настройки на факс > Настройки за получаване > Настройки на запис/ препр.** от началния екран. Изберете елемента, който искате да промените, и изберете **Зап. в устр. с памет** от **Създаване на папка за запаметяване**. Не можете да използвате външната памет, освен ако не зададете тази настройка.

■ Устройството с памет е защитено срещу записване.

Решения

Дезактивирайте защитата срещу записване на устройството с памет.

■ Няма достатъчно свободно пространство на устройството с памет.

Решения

Изтрийте ненужните данни или поставете друго устройство с памет.

Шумът при работа е твърде силен

■ Тих режим е дезактивиран на принтера.

Решения

Ако шумът при работа е твърде силен, разрешете **Тих режим**. Разрешаването на тази функция може да намали скоростта на печат.

- Контролен панел

Изберете  от началния екран, след което изберете **Вкл.**

- Windows

Изберете **Включен** като **Тих режим** от раздела **Повече опции** на драйвера на принтера.

❑ Mac OS

Изберете **Системни предпочитания** от меню Apple > **Принтери и скенери** (или **Печат и сканиране, Печат и факс**), след което изберете принтера. Щракнете върху **Опции и консумативи** > **Опции** (или **Драйвер**). Изберете **Op** като настройка за **Тих режим**.

Датата и часът не са верни

■ Възникна грешка в захранването.

Решения

След спиране на тока, причинено от падане на мълния или в случай, когато захранването е било спряно продължително време, часовникът може да показва невярно време. Задайте правилно датата и часа в **Настройки** > **Общи настройки** > **Осн. Настройки** > **Настройки на дата/час** на панела за управление.

Главният сертификат трябва да бъде актуализиран

■ Главният сертификат е изтекъл.

Решения

Стартирайте **Web Config**, изберете раздела **Network Security** > **Root Certificate Update**, след което актуализирайте главния сертификат.

➔ [“Приложение за конфигуриране на операции на принтера \(Web Config\)” на страница 411](#)

Менюто Настройки за печат не се показва (Mac OS)

■ Драйверът за принтер на Epson не е инсталиран правилно.

Решения

Ако менюто **Настройки за печат** не е показано на macOS Catalina (10.15) или по-нова версия, macOS High Sierra (10.13), macOS Sierra (10.12), OS X El Capitan (10.11), OS X Yosemite (10.10), OS X Mavericks (10.9), драйверът на принтера Epson не е правилно инсталиран. Активирайте го от следното меню.

Изберете **System Preferences** (или **System Settings**) от менюто Apple > **Printers & Scanners** (или **Print & Scan, Print & Fax**), отстранете принтера и след това отново го добавете.

macOS Mojave (10.14) няма достъп до **Настройки за печат** в приложения, направени от Apple, като например TextEdit.

➔ [“Добавяне на оригинален принтер на Epson \(само за Mac OS\)” на страница 302](#)

Направени са копия или неволно са изпратени

■ Чужди предмети докосват оптичния сензорен панел.

Решения

Изберете **Настройки > Общи настройки > Осн. Настройки > Събуждане от Заспиване**, след което изключете **Докоснете LCD екр. за събужд.** Принтерът няма да се върне от режим на заспиване (пестене на енергия), докато не натиснете бутона .

Номерът на факса на подателя не се извежда

■ Номерът на факс на подателя не е зададен в машината на подателя.

Решения

Възможно е подателят да не е задал факс номера. Свържете се с подателя.

Изведеният номер на факса на подателя върху получените факсове е грешен

■ Зададеният в машината на подателя номер на факс на подателя е грешен.

Решения

Възможно е подателят да е задал погрешно номерът на факса. Свържете се с подателя.

От свързания телефон не могат да бъдат осъществявани повиквания

Свържете се с администратора на принтера, за да провери външната връзка на телефона и настройките на принтера. За администратори на принтера вижте следния раздел за отстраняване на неизправности на проблеми с факса.

[“От свързания телефон не могат да бъдат осъществявани повиквания” на страница 149](#)

Телефонният секретар не може да отговаря на гласови повиквания

■ Броят позвънявания на Вашия телефонен секретар е зададен на същия или на повече от настройката Позвънявания до отговор на принтера.

Решения

Задайте брой позвънявания за Вашия телефонен секретар, който е по-малък от **Позвънявания до отговор** на принтера.

За да проверите състоянието на настройките на факс, отпечатайте **Списък с настр. за факс**. Можете да влезете в менюто от контролния панел на принтера, както е описано по-долу.

Факс >  (Още) > Отчет за факсове > Списък с настр. за факс

Телефонният секретар не може да отговаря на гласови повиквания след изпробване на решенията по-горе

Решения

Ако не можете да отстраните проблема, свържете се с администратора на Вашия принтер. За администратори на принтера вижте следния раздел за отстраняване на неизправности на проблеми с факса.

[“Телефонният секретар не може да отговаря на гласови повиквания” на страница 149](#)

Получени са много нежелани факсове

Свържете се с администратора на Вашия принтер, за да прегледа настройките на принтера. За администратори на принтера вижте следния раздел за отстраняване на неизправности на проблеми с факса.

[“Получени са много нежелани факсове” на страница 149](#)

Проблем, който не може да се разреши

Ако след като сте опитали всички решения, все още не можете да решите проблема, свържете се с отдела за поддръжка на Epson.

Ако не можете да разрешите проблеми с печат или копиране, вижте следната свързана информация.

Неуспешно разрешаване на проблеми при печат

Ако не можете да разрешите проблеми с печата или копирането, опитайте следните решения, като започнете най-отгоре, докато не разрешите проблема.

- Уверете се, че типът на заредената в принтера хартия и типът на зададената хартия на принтера съвпадат спрямо настройките за тип хартия в драйвера на принтера.

[“Настройки за размер и тип на хартия” на страница 154](#)

- Използвайте настройка за по-високо качество на контролния панел или в драйвера на принтера.
- Инсталирайте повторно касетата с мастило, която вече е инсталирана в принтера.

Повторното инсталиране на касетата с мастило може да изчисти запушването в дюзите на печатащата глава и да позволи плавен поток на мастилото.

Въпреки това, тъй като мастилото се изразходва при повторно инсталиране на касетата с мастило, възможно е да бъде изведено съобщение, което Ви подканва да смените касетата с мастило в зависимост от количеството оставащо мастило.

[“Подмяна на касета с мастило” на страница 370](#)

- Подравнете печатащата глава.

[“Изравняване на водещи линии” на страница 293](#)

- Извършете проверка на дюзите, за да проверите дали дюзите на печатащата глава не са запушени.

Ако има липсващи сегменти в шаблона за проверка на дюзата, дюзите може да се запушени. Повторете почистването на главата и проверката на дюзата последователно 4 пъти и проверете дали запушването е изчистено.

Имайте предвид, че почистването на печатащата глава използва мастило.

[“Проверка и почистване на печатащата глава” на страница 291](#)

- Изключете принтера, изчакайте поне 6 часа и след това проверете дали запушването е изчистено.
Ако проблемът е запушване, оставянето на принтера известно време, без да печата, може да разреши проблема.
Можете да проверите следните елементи, докато принтерът е изключен.
- Проверете дали използвате оригинални касети с мастило на Epson.
Старайте се да използвате оригинални касети за мастило Epson. Този продукт е проектиран да регулира цветовете при използване на оригинални касети за мастило Epson. Използването на неоригинални касети за мастило може да доведе до влошаване на качество на печат.
[“Кодове на касетите с мастило” на страница 402](#)
- Уверете се, че вътре в принтера няма останали фрагменти от хартията.
Когато отстраните хартията, не докосвайте полупрозрачния филм или хартията с ръка.
- Проверете хартията.
Проверете дали хартията е намачкана или е била заредена със страната за печат, насочена в неправилна посока.
[“Предпазни мерки за работа с хартия” на страница 153](#)
[“Налична хартия и капацитети” на страница 395](#)
[“Неподдържани видове хартия” на страница 401](#)
- Уверете се, че не използвате стара касета с мастило.
За най-добри резултати Epson препоръчва използването на касети с мастило преди датата за годност, отпечатана върху опаковката, или в рамките на шест месеца от отварянето на опаковката, което от двете настъпи първо.

Ако не можете да разрешите проблема чрез проверка на решенията по-горе, възможно е да се наложи да заявите ремонт. Свържете се с отдела за поддръжка на Epson.

Още по темата

- ➔ [“Преди да се свържете с Epson” на страница 547](#)
- ➔ [“Свързване с отдела за поддръжка на Epson” на страница 547](#)

Информация за продукта

Информация за хартията.	395
Информация за консумативи.	402
Информация относно допълнителни елементи.	403
Информация за софтуера.	403
Списък на менюто за настройки.	416
Спецификации на продукта.	456
Други технически характеристики.	474
Нормативна информация.	474

Информация за хартията

Налична хартия и капацитети

Оригинална хартия Epson

Epson препоръчва да използвате оригинална хартия Epson, за да се гарантира високо качество на разпечатките.

Забележка:

- Оригиналната хартия Epson не е налична при печат с универсален драйвер на принтер на Epson.
- Наличността на хартията варира според местоположението. За актуална информация за наличната във Вашия регион хартия се свържете с отдела за поддръжка на Epson.
- Вижте следното за информация относно налични типове хартия за двустранен печат.
[“Хартия за 2-странен печат” на страница 401](#)
- При печат върху оригинална хартия на Epson с размер, определен от потребителя, наличните настройки за качеството на печат са **Стандартен** или **Normal**. Въпреки че някои драйвери на принтери Ви позволяват да изберете по-добро качество на печат, разпечатките се отпечатват с помощта на **Стандартен** или **Normal**.

Хартия, която е подходяща за печат на документи

Наименование на носител	Размер	Капацитет на зареждане (листове)		
		Касета за хартия 1	Касети за хартия 2 до 4	Тава за хартия
Epson Business Paper	A4	250	500	85
Epson Bright White Paper	A3	200	400	40
Epson Bright White Ink Jet Paper	A4	200	400	40

Хартия, която е подходяща за печат на документи и снимки

Наименование на носител	Размер	Капацитет на зареждане (листове)		
		Касета за хартия 1	Касети за хартия 2 до 4	Тава за хартия
Epson Photo Quality Ink Jet Paper	A3+, A3	–	–	50
	A4	–	–	70
Epson Matte Paper-Heavyweight	A3+, A3	–	–	10
	A4	–	–	20

Хартия, която е подходяща за печат на снимки

Наименование на носител	Размер	Капацитет на зареждане (листове)		
		Касета за хартия 1	Касети за хартия 2 до 4	Тава за хартия
Epson Ultra Glossy Photo Paper	A4, 13×18 cm (5×7 in), 10×15 cm (4×6 in)	–	–	20
Epson Premium Glossy Photo Paper	A3+, A3	–	–	10
	A4, 13×18 cm (5×7 in), 10×15 cm (4×6 in)	–	–	20
Epson Premium Semigloss Photo Paper	A3+, A3	–	–	10
	A4, 10×15 cm (4×6 in)	–	–	20
Epson Photo Paper Glossy	A3+, A3	–	–	10
	A4, 13×18 cm (5×7 in), 10×15 cm (4×6 in)	–	–	20

Други типове хартия

Наименование на носител	Размер	Капацитет на зареждане (листове)		
		Касета за хартия 1	Касети за хартия 2 до 4	Тава за хартия
Epson Photo Quality Self Adhesive Sheets	A4	–	–	1

Хартия, налична в търговската мрежа

Забележка:

8,5×13 in., Indian-Legal, 8K (270×390 mm), 16K (195×270 mm) и размерите Half Letter не са налични, когато се отпечатва с PostScript драйвер на принтера.

Вижте следното за информация относно налични типове хартия за двустранен печат.

[“Хартия за 2-странен печат” на страница 401](#)

Обикновени хартии

Наименование на носител	Размер	Капацитет на зареждане (листове)		
		Касета за хартия 1	Касети за хартия 2 до 4	Тава за хартия
Обикновена хартия, хартия за копиране Предварително отпечатана хартия* ¹ Фирмени бланки Цветна хартия Рециклирана хартия Висококачествена обикновена хартия	A3+	–	–	50
	A3, B4	250* ²	500* ²	50
	A4	250* ²	500* ²	85
	A5			
	B5			
	Executive			
	Legal			
	Letter			
	US B (11×17 in.)* ³			
	16K (195×270 mm)* ⁴			
8K (270×390 mm)* ⁴	250* ²	–	85	
Indian-Legal* ⁴				
8,5×13 in.* ⁴				
A6	250* ²	–	85	
B6				
Half Letter* ^{3, *4}				
Потребителски (mm) 100 до 297×148 до 431,8	250* ²	–	50	
Потребителски (mm) 148 до 297×210 до 431,8	250* ²	500* ²	50	
Потребителски (mm) 55 до 329×127 до 1200	–	–	50 (1)* ⁵	

*1 Хартия, върху която се отпечатват предварително различни формуляри, като например фишове.

*2 Можете да заредите хартия до линията, обозначена с триъгълния символ на водача за хартия.

*3 Не можете да отпечатвате от драйвера на принтера.

*4 Не можете да отпечатвате от драйвера на принтера PostScript.

*5 Номерата в скоби () обозначават капацитета на зареждане за дължина от 431,9 mm или повече.

Плътна хартия

Наименование на носител	Размер	Капацитет на зареждане (листове)		
		Касета за хартия 1	Касети за хартия 2 до 4	Тава за хартия
Плътна хартия (91 до 150 g/m ²)	A3+	–	–	20
	A3 B4 8K (270×390 mm) ^{*2} US B (11×17 in.) ^{*1}	150 ^{*4}	250 ^{*4}	20
	Legal Indian-Legal ^{*2} 8,5×13 in. ^{*2}	150 ^{*4}	250 ^{*4}	40
	Letter A4 Executive B5 A5 16K (195×270 mm) ^{*2}		300 ^{*4}	40
	B6 A6 Half Letter ^{*1, *2}	150 ^{*4}	–	40
	Потребителски (mm) 100 до 297×148 до 431,8	150 ^{*4}	–	20
	Потребителски (mm) 148 до 297×210 до 431,8	150 ^{*4}	250 ^{*4}	20
	Потребителски (mm) 55 до 329×127 до 1200	–	–	20 (1) ^{*3}

Наименование на носител	Размер	Капацитет на зареждане (листове)		
		Касета за хартия 1	Касети за хартия 2 до 4	Тава за хартия
Плътна хартия (151 до 200 g/m ²)	A3+	–	–	15
	A3 8K (270×390 mm) ^{*2} US B (11×17 in.) ^{*1}	120 ^{*4}	200 ^{*4}	15
	B4 Legal Indian-Legal ^{*2} 8,5×13 in. ^{*2}	120 ^{*4}	200 ^{*4}	30
	Letter A4 Executive B5 A5 16K (195×270 mm) ^{*2}		250 ^{*4}	30
	B6 A6 Half Letter ^{*1, *2}	120 ^{*4}	–	30
	Потребителски (mm) 100 до 297×148 до 431,8	120 ^{*4}	–	15
	Потребителски (mm) 148 до 297×210 до 431,8	–	200 ^{*4}	15
	Потребителски (mm) 55 до 329×127 до 1200	–	–	15 (1) ^{*3}

Наименование на носител	Размер	Капацитет на зареждане (листове)		
		Касета за хартия 1	Касети за хартия 2 до 4	Тава за хартия
Плътна хартия (201 до 256 g/m ²)	A3+	–	–	10
	A3			
	B4			
	8K (270×390 mm) ^{*2}			
	US B (11×17 in.) ^{*1}			
	Legal	–	–	20
	Letter			
	8,5×13 in. ^{*2}			
	A4			
	Executive			
	B5			
	A5			
	Half Letter ^{*1, *2}			
	B6			
	A6			
	16K (195×270 mm) ^{*2}			
	Indian-Legal ^{*2}			
	Потребителски (mm)	–	–	15 (1) ^{*3}
	55 до 329×127 до 1200			

*1 Не можете да отпечатвате от драйвера на принтера.

*2 Не можете да отпечатвате от драйвера на принтера PostScript.

*3 Номерата в скоби () обозначават капацитета на зареждане за дължина от 431,9 mm или повече.

*4 Можете да заредите хартия до линията, обозначена с триъгълния символ на водача за хартия.

Плик

Наименование на носител	Размер	Капацитет на зареждане (пликове)		
		Касета за хартия 1	Касети за хартия 2 до 4	Тава за хартия
Плик	Плик №10, плик DL, плик C6	–	–	10
	Плик C4	–	–	1

Хартия за 2-страничен печат

Оригинална хартия Epson

- Epson Business Paper
- Epson Bright White Paper
- Epson Bright White Ink Jet Paper

Още по темата

➔ [“Налична хартия и капацитети” на страница 395](#)

Хартия, налична в търговската мрежа

- Обикновена хартия, копирна хартия, предварително отпечатана хартия, фирмени бланки, цветна хартия, рециклирана хартия, висококачествена обикновена хартия^{*1}
- Плътна хартия (91 до 150 g/m²)^{*1}
- Плътна хартия (151 до 200 g/m²)^{*2}
- Плътна хартия (201 до 256 g/m²)^{*2}

*1 Хартия с размер A3+, half letter, A6, B6 не се поддържа за автоматичен двустранен печат.

За автоматичен двустранен печат с дефинирани от потребителя размери на хартията Вие можете да използвате размери на хартията от 148 до 297×210 до 431,8 mm.

*2 Само ръчен двустранен печат.

Още по темата

➔ [“Налична хартия и капацитети” на страница 395](#)

Неподдържани видове хартия

Не използвайте следните хартии. Използването на тези типове хартия причинява засядане на хартията и размазване на разпечатката.

- Хартия, която е вълнообразна
- Хартия, която е скъсана или срязана
- Хартия, която е сгъната
- Хартия, която е влажна
- Хартия, която е прекалено дебела или прекалено тънка
- Хартия, върху която има стикери

Не използвайте следните пликосе. Използването на тези типове пликосе причинява засядане на хартията и размазване на разпечатката.

- Пликосе, които са намачкани или огънати
- Пликосе със залепващи повърхности на капачето, както и пликосе с прозорче

- Пликове, които са прекалено тънки
Възможно е да се нагънат по време на печат.

Информация за консумативи

Кодове на касетите с мастило

По-долу са показани кодовете за оригинални касети с мастило Epson.

Забележка:

- Кодовете на касетите за мастило могат да бъдат различни на различните места. За точните кодове за вашия регион се свържете с отдела за поддръжка на Epson.
- Не всички касети са налични във всички региони.
- Въпреки че касетите за мастило могат да съдържат рециклирани материали, това не оказва влияние върху функционалността или работата на принтера.
- Спецификациите и външният вид на касетата с мастило са обект на промяна без предварително известие за подобрение.

За Европа

Размер	ВК: Black (Черно)	С: Cyan (Циан)	М: Magenta (Магента)	Y: Yellow (Жълто)
XXL*	T14B1	T14B2	T14B3	T14B4
XL*	T13X1	T13X2	T13X3	T13X4
L*	T13W1	T13W2	T13W3	T13W4

* Можете да използвате комбинация от различни размери.

За потребители в Европа посетете следния уебсайт за информация относно производителността на касетата с мастило на Epson.

<http://www.epson.eu/pageyield>

За Азия

ВК: Black (Черно)	С: Cyan (Циан)	М: Magenta (Магента)	Y: Yellow (Жълто)
T13R1	T13R2	T13R3	T13R4

Epson препоръчва употребата на оригинални касети за мастило Epson. Epson не може да гарантира качеството или надеждността на неоригинално мастило. Употребата на неоригинално мастило може да причини повреда, която не се покрива от гаранциите на Epson, и при определени обстоятелства може да причини нестабилна работа на принтера. Може да не се извежда информация за нивото на неоригинално мастило.

Код на кутията за поддръжка

Кутията за поддръжка може да бъде закупена и заменена от потребителя.

Epson препоръчва използването на оригинална кутия за поддръжка на Epson.

По-долу е показан кодът на оригиналните контейнери за отпадъчно мастило на Epson.

T6714

Кодове на поемащи ролки

Epson препоръчва употребата на оригинални поемащи ролки Epson.

Кодовете са показани по-долу.

Поемащи ролки на касета за хартия 1: S210048

Поемащи ролки на касети за хартия 2 до 4: S210049

Информация относно допълнителни елементи

Кодове за допълнителни елементи

Допълнителен елемент	Код
Authentication Device Table-P2	C12C939531
Optional Cassette Unit	C12C932611
Optional Cabinet	C12C932891

Информация за софтуера

Този раздел представя някои приложения, налични за Вашия принтер. За списък с поддържан софтуер, вижте следния уебсайт на Epson или стартирайте Epson Software Updater за потвърждение. Можете да изтеглите най-новите приложения.

<http://www.epson.com>

Още по темата

➔ [“Приложение за актуализиране на софтуер и фърмуер \(Epson Software Updater\)” на страница 414](#)

Приложение за печат от компютър (Windows драйвер за печат)

Драйверът управлява принтера според командите от приложението. Задаването на настройки чрез драйвера на принтера осигурява най-добри резултати при печат. Можете също така да проверявате

статуса на принтера или да го поддържате в най-добро експлоатационно състояние, използвайки помощната програма на драйвера на принтера.

Забележка:

Можете да промените езика на драйвера на принтера. Изберете желания език от настройката **Език** в раздела **Поддръжка**.

Достъп до драйвера на принтера от приложения

За да зададете настройки, които се отнасят само за приложението, което използвате, осъществете достъп от това приложение.

Изберете **Печат** или **Настройка на печат** от меню **Файл**. Изберете Вашия принтер и щракнете върху **Предпочитания** или **Свойства**.

Забележка:

Операциите се различават в зависимост от приложението. Вижте помощните указания на приложението за подробности.

Достъп до драйвера на принтера от контролния панел и т.н.

За да зададете настройките, които да се прилагат във всички приложения, следвайте стъпките по-долу.

Windows 11

Щракнете върху бутона „Старт“, след което изберете **Настройки > Bluetooth и устройства > Принтери и скенери**. Щракнете върху Вашия принтер и след това изберете **Предпочитания за принтера**.

Windows 10/Windows Server 2022/Windows Server 2019/Windows Server 2016

Щракнете върху бутон „Старт“ и изберете **Система Windows > Контролен панел > Преглед на устройства и принтери в Хардуер и звук**. Щракнете с десния бутон върху принтера или го натиснете и задръжте, след което изберете **Предпочитания за печат**.

Windows 8.1/Windows 8/Windows Server 2012 R2/Windows Server 2012

Изберете **Работен плот > Настройки > Контролен панел > Преглед на устройства и принтери в Хардуер и звук**. Щракнете с десния бутон върху принтера или го натиснете и задръжте, след което изберете **Предпочитания за печат**.

Windows 7/Windows Server 2008 R2

Щракнете върху бутон **Старт** и изберете **Контролен панел > Преглед на устройства и принтери в Хардуер и звук**. Щракнете с десен бутон върху Вашия принтер и изберете **Предпочитания за печат**.

Windows Server 2008

Щракнете върху бутон **Старт** и изберете **Контролен панел > Принтери в Хардуер и звук**. Щракнете с десен бутон върху Вашия принтер и изберете **Предпочитания за печат**.

Достъп до драйвера на принтера от иконата на принтера в лентата на задачите

Иконата на принтера в лентата на задачите на работния плот е икона на пряк път, която Ви позволява бързо да получите достъп до драйвера на принтера.

Ако щракнете върху иконата на принтера и изберете **Настройки на принтера**, можете да получите достъп до същия прозорец с настройки на принтера като този, показан от контролния панел. Ако щракнете двукратно върху тази икона, можете да проверите състоянието на принтера.

Забележка:

Ако иконата на принтера не е показана в лентата на задачите, осъществете достъп до прозореца на драйвера на принтера, щракнете върху **Предпочитания за проследяване** в раздела **Поддръжка** и след това изберете **Регистрирайте иконата за бърз достъп в лентата със задачите**.

Стартиране на помощната програма

Отворете прозореца на драйвера на принтера. Изберете раздел **Поддръжка**.

Още по темата

➔ [“Опции на менюто за драйвера на принтера” на страница 169](#)

Приложение за печат от компютър (Mac OS драйвер за печат)

Драйверът управлява принтера според командите от приложението. Задаването на настройки чрез драйвера на принтера осигурява най-добри резултати при печат. Можете също така да проверявате статуса на принтера или да го поддържате в най-добро експлоатационно състояние, използвайки помощната програма на драйвера на принтера.

Достъп до драйвера на принтера от приложения

Щракнете върху **Настройка на страниците** или **Печат** в меню **Файл** на Вашето приложение. Ако е необходимо, щракнете върху **Покажи детайли** (или ▼), за да разширите прозореца за печат.

Забележка:

*В зависимост от използваното приложение **Настройка на страниците** може да не се извежда в менюто **Файл** и операциите за извеждане на екрана за печат могат да се различават. Вижте помощта на приложението за подробности.*

Стартиране на помощната програма

Изберете **System Preferences** (или **System Settings**) от менюто Apple > **Printers & Scanners** (или **Print & Scan, Print & Fax**), след което изберете принтера. Щракнете върху **Опции и консумативи** > **Помощна програма** > **Отваряне на помощната програма на принтера**.

Още по темата

➔ [“Опции на менюто за драйвера на принтера” на страница 199](#)

Указания за драйвера на принтера за Mac OS

Epson Printer Utility

Можете да стартирате функция за поддръжка, като например проверка на дюзите и почистване на печатащата глава, а чрез стартиране на **EPSON Status Monitor** можете да проверите състоянието на принтера и информацията за грешки.

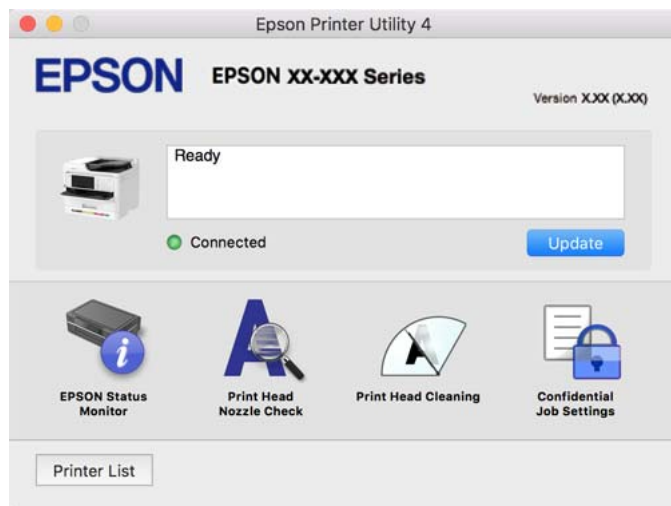

Приложение, което може да отпечатва PostScript шрифтове (Windows PostScript драйвер на принтер)

PostScript драйверът на принтера позволява на принтера да получава и интерпретира инструкции за печат на езика на описанието на страницата, изпратено от компютъра и да отпечатва правилно. Това е подходящо за отпечатване от съвместими с PostScript приложения, използвани за DTP.

Достъп до драйвера на принтера от приложения

За да зададете настройки, които се отнасят само за приложението, което използвате, осъществете достъп от това приложение.

Изберете **Печат** или **Настройка на печат** от меню **Файл**. Изберете Вашия принтер и щракнете върху **Предпочитания** или **Свойства**.

Забележка:

Операциите се различават в зависимост от приложението. Вижте помощните указания на приложението за подробности.

Достъп до драйвера на принтера от контролния панел

За да зададете настройки, които да се прилагат във всички приложения, влезте от контролния панел.

Windows 11

Щракнете върху бутона **Старт**, след което изберете **Настройки > Bluetooth и устройства > Принтери и скенери**. Щракнете върху принтера и изберете **Свойства на принтиране**.

Windows 10/Windows Server 2022/Windows Server 2019/Windows Server 2016

Щракнете върху бутон **Старт** и изберете **Система Windows > Контролен панел > Преглед на устройства и принтери** в **Хардуер и звук**. Щракнете с десния бутон върху принтера или го натиснете и задръжте, след което изберете **Предпочитания за печат**

Windows 8.1/Windows 8/Windows Server 2012 R2/Windows Server 2012

Изберете **Работен плот > Настройки > Контролен панел > Преглед на устройства и принтери в Хардуер и звук**. Щракнете с десния бутон върху принтера или го натиснете и задръжте, след което изберете **Предпочитания за печат**

Windows 7/Windows Server 2008 R2

Щракнете върху бутон **Старт** и изберете **Контролен панел > Преглед на устройства и принтери в Хардуер и звук**. Щракнете с десен бутон върху Вашия принтер и изберете **Предпочитания за печат**.

Windows Server 2008

Щракнете върху бутон **Старт** и изберете **Контролен панел > Принтери в Хардуер и звук**. Щракнете с десен бутон върху Вашия принтер и изберете **Предпочитания за печат**.

Достъп до драйвера на принтера от иконата на принтера в лентата на задачите

Иконата на принтера в лентата на задачите на работния плот е икона на пряк път, която Ви позволява бързо да получите достъп до драйвера на принтера.

Ако щракнете върху иконата на принтера и изберете **Настройки на принтера**, можете да получите достъп до същия прозорец с настройки на принтера като този, показан от контролния панел. Ако щракнете двукратно върху тази икона, можете да проверите състоянието на принтера.

Още по темата

➔ [“Опции на менюто за драйвера на принтера PostScript” на страница 194](#)

Приложение, което може да отпечатва PostScript шрифтове (Mac OS PostScript драйвер на принтер)

PostScript драйверът на принтера позволява на принтера да получава и интерпретира инструкции за печат на езика на описанието на страницата, изпратено от компютъра и да отпечатва правилно. Това е подходящо за отпечатване от съвместими с PostScript приложения, използвани за DTP.

Достъп до драйвера на принтера от приложения

Щракнете върху **Настройка на страниците** или **Печат** в меню **Файл** на Вашето приложение. Ако е необходимо, щракнете върху **Покажи детайли** (или ▼), за да разширите прозореца за печат.

Забележка:

*В зависимост от използваното приложение **Настройка на страниците** може да не се извежда в менюто **Файл** и операциите за извеждане на екрана за печат могат да се различават. Вижте помощта на приложението за подробности.*

Стартиране на помощната програма

Изберете **System Preferences** (или **System Settings**) от менюто **Apple > Printers & Scanners** (или **Print & Scan, Print & Fax**), след което изберете принтера. Щракнете върху **Опции и консумативи > Помощна програма > Отваряне на помощната програма на принтера**.

Още по темата

➔ [“Опции на менюто за драйвера на принтера PostScript” на страница 206](#)

Приложение, което може да отпечатва PCL език (PCL драйвер на принтера)

PCL драйверът на принтер позволява на принтера да получава и интерпретира инструкции за печат на езика на описанието на страницата, изпратено от компютъра и да отпечатва правилно. Това е подходящо за отпечатване от общи приложения като Microsoft Office.

Забележка:

Mac OS не се поддържа.

Свържете принтера към същата мрежа като компютъра и следвайте процедурата по-долу за инсталиране на драйвера на принтера.

1. Изтеглете изпълнимия файл на драйвера от уебсайта за поддръжка на Epson.

<http://www.epson.eu/Support> (само за Европа)

<http://support.epson.net/>

2. Щракнете два пъти върху изпълнимия файл.
3. За останалата част от инсталацията следвайте инструкциите от екрана.

Забележка:

Ако Вашият продукт се доставя с компактдиск, можете също да инсталирате чрез диска. Влезте в „Driver \PCL Universal“.

Приложение за сканиране на документи (Document Capture Pro)

Document Capture Pro* е приложение, което Ви позволява ефективно да сканирате оригинали, като например документи.

Методът за запазване на изображенията се регистрира като *задание* в това приложение. Като регистрирате серия от операции предварително като задание, Вие можете да извършите всички операции, като просто изберете заданието. Налични са готови задания, които Ви позволяват да запазвате сканирани изображения на компютър.

Вижте помощните указания за Document Capture Pro за подробности относно използването на функциите.

Забележка:

Можете да изпълнявате задания не само от компютъра, но също от контролния панел на принтера, който е свързан в мрежа.

* Имената са за Windows. За Mac OS името е Document Capture.

Стартиране в Windows

- Windows 11

Щракнете върху бутона Старт, след което изберете **Всички приложения > Epson Software > Document Capture Pro**.

- Windows 10

Щракнете върху бутона за стартиране, след което изберете **Epson Software > Document Capture Pro**.

- Windows 8.1/Windows 8

Въведете името на приложението в препратката за търсене, след което изберете показаната икона.

Windows 7

Щракнете върху бутона за стартиране, след което изберете **Всички програми > Epson Software > Document Capture Pro**.

Стартиране в Mac OS

Изберете **Отиди > Приложения > Epson Software > Document Capture**.

DCP Enhanced OCR

Тази опция Ви дава достъп до допълнителни функции на Document Capture Pro. С купуването на лиценз получавате достъп до следните функции.

За подробности вижте помощника Document Capture Pro.

Забележка:

DCP Enhanced OCR не поддържа Windows Server и Mac OS.

Допълнителни формати за запис:

Можете да изберете Microsoft® Word, Microsoft® Excel® и Microsoft® PowerPoint® като файлов формат.

Функция за висококачествено конвертиране (PDF, годни за търсене):

Можете да получите достъп до функции за конвертиране с още по-високо качество с помощта на PDF файлове, годни за търсене.

Допълнителни индекси, определени от потребителя:

Можете да създадете потребителски индекс, когато създавате задание. Можете да зададете потребителски индекс въз основа на баркодове или OCR и да го изведете като данни за индекси.

Допълнителни опции за извеждане на данни за индексите:

Следните опции са добавени към настройките на индексите при създаване на задание.

Index Separation > **Document**

Можете да запазите индекса в единици на файла с изображението, който ще се извежда.

File Name > **File Name**

Можете също да добавите името на файла на сканираното изображение към индексния файл.

Приложение за контролиране на скенера (Epson Scan 2)

Epson Scan 2 е драйвер на скенер, който Ви позволява да управлявате скенера. Можете да настроите размера, разделителната способност, яркостта, контраста и качеството на сканираното изображение. Освен това можете да стартирате приложението от съвместимо с TWAIN приложение за сканиране. Вижте помощта за софтуер за подробности относно използването на функциите.

Стартиране в Windows

Забележка:

*За операционни системи с Windows Server се уверете, че функцията **Персонализиран работен плот** е инсталирана.*

Windows 11

Щракнете върху бутона Старт, след което изберете **Всички приложения > EPSON > Epson Scan 2**.

- Windows 10/Windows Server 2022/Windows Server 2019/Windows Server 2016

Щракнете върху бутона за стартиране, след което изберете **EPSON > Epson Scan 2**.

- Windows 8.1/Windows 8/Windows Server 2012 R2/Windows Server 2012

Въведете името на приложението в препратката за търсене, след което изберете показаната икона.

- Windows 7/Windows Server 2008 R2/Windows Server 2008

Щракнете върху бутона за стартиране, след което изберете **Всички програми > EPSON > Epson Scan 2**.

Стартиране в Mac OS

Изберете **Отиди > Приложения > Epson Software > Epson Scan 2**.

Приложение за конфигуриране на операции за факс и изпращане на факсове (FAX Utility)

FAX Utility е приложение, позволяващо Ви да конфигурирате различни настройки за изпращане и получаване на факсове на компютър. Можете да създадете или редактирате списъци с контакти, които да бъдат използвани при изпращане на факс, конфигурация за съхранение на получените факсове в компютъра във формат PDF и т.н. Вижте помощните указания на приложението за подробности.

Забележка:

- Операционни системи Windows Server не се поддържат.*
- Преди да инсталирате FAX Utility, се уверете, че сте инсталирали драйвера за този принтер; това не включва драйвери за PostScript принтер и Epson Universal.*
- Уверете се, че FAX Utility е инсталирано. Вижте „Стартиране в Windows“ или „Стартиране в Mac OS“ по-долу, за да проверите дали приложението е инсталирано.*

Стартиране в Windows

- Windows 11

Щракнете върху бутона Старт и изберете **All Apps > Epson Software > FAX Utility**.

- Windows 10

Щракнете върху бутона Старт и изберете **Epson Software > FAX Utility**.

- Windows 8.1/Windows 8

Въведете името на приложението в препратката за търсене, след което изберете показаната икона.

- Windows 7

Щракнете върху бутон Старт, след което изберете **Всички програми (или Програми) > Epson Software > FAX Utility**.

Стартиране в Mac OS

Изберете **System Preferences (или System Settings)** от менюто Apple > **Printers & Scanners (или Print & Scan, Print & Fax)**, след което изберете принтера (ФАКС). Щракнете върху **Опции и консумативи > Помощна програма > Отваряне на помощната програма на принтера**.

Още по темата

- ➔ [“Изпращане на факс от компютър” на страница 277](#)
- ➔ [“Получаване на факсове на компютър” на страница 282](#)

Приложение за изпращане на факсове (Драйвер PC-FAX)

PC-FAX драйвер е приложение, позволяващо Ви да изпратете документ, създаден в отделно приложение като факс директно от компютъра. PC-FAX драйвер се инсталира при инсталирането на FAX Utility. Вижте помощните указания на приложението за подробности.

Забележка:

- Операционни системи Windows Server не се поддържат.*
- Проверете дали е инсталиран драйверът за PC-FAX. Вижте „Достъп от Windows“ или „Достъп от Mac OS“ по-долу.*
- Функционирането се различава в зависимост от приложението, което сте използвали, за да създадете документа. Вижте помощните указания на приложението за подробности.*

Достъп от Windows

В приложението изберете **Печат** или **Настройка за печат** от меню **Файл**. Изберете Вашия принтер (ФАКС), след което щракнете върху **Предпочитания** или **Свойства**.

Достъп от Mac OS

В приложението изберете **Печат** от меню **Файл**. Изберете Вашия принтер (ФАКС) като настройка **Принтер**, след което изберете **Fax Settings** или **Recipient Settings** от изскачащото меню.

Още по темата

- ➔ [“Изпращане на факс от компютър” на страница 277](#)

Приложение за конфигуриране на операции на принтера (Web Config)

Web Config е приложение, което работи в уеб браузър, като Microsoft Edge и Safari, на компютър или смарт устройство. Можете да проверите състоянието на принтера или да промените настройките на мрежата и принтера. За да използвате Web Config, свържете принтера и компютъра или устройството към същата мрежа.

Поддържат се следните браузъри. Използвайте най-новата версия.

Microsoft Edge, Firefox, Chrome, Safari

Забележка:

Може да бъдете помолени да въведете администраторската парола, докато работите в Web Config. Вижте съответната информация по-долу за повече подробности.

Още по темата

- ➔ [“Стойност по подразбиране на администраторската парола” на страница 19](#)

Работа с Web Config в уеб браузър

1. Проверете IP адреса на принтера.

Изберете мрежовата икона на началния екран на принтера, после докоснете активния метод на свързване, за да потвърдите IP адреса на принтера.

Забележка:

Можете да проверите IP адреса, като отпечатате отчета за мрежовата връзка.

2. Стартирайте уеб браузър от компютър или мобилно устройство, а след това въведете IP адреса на принтера.

Формат:

IPv4: http://IP адреса на принтера/

IPv6: http://[IP адреса на принтера]/

Примери:

IPv4: http://192.168.100.201/

IPv6: http://[2001:db8::1000:1]/

Забележка:

С помощта на мобилното устройство можете да стартирате Web Config от екрана с информация за продукта на Epson Smart Panel.

Тъй като принтерът използва самоподписан сертификат при влизане в HTTPS, на браузъра се извежда предупреждение, когато стартирате Web Config; това не указва проблем и може безопасно да се игнорира.

Още по темата

- ➔ [“Печат на доклада за мрежовата връзка” на страница 64](#)
- ➔ [“Печат с помощта на Epson Smart Panel” на страница 209](#)

Импортиране на самоподписан сертификат (Windows)

След импортиране на самоподписан сертификат, Вашият браузър спира да извежда предупреждение при зареждане на Web Config. Свържете се със своя администратор за подробности и предпазни мерки за защита за самоподписани сертификати.

Забележка:

- Методът за импортиране на самоподписан сертификат зависи от Вашата среда.
- Методът на работа може да се различава в зависимост от версията на операционната система.

1. Въведете IP адреса на принтера във Вашия браузър, за да получите достъп до Web Config.
2. Изберете раздел **Network Security**.
3. Щракнете върху **Download**,
Самоподписаният сертификат е изтеглен.
4. Щракнете с десния бутон на мишката върху изтегления сертификат и изберете **Инсталиране на сертификат**.
5. Изберете **Локална машина** в изведения екран **Добре дошли в съветника за импортиране на сертификати**.
6. Щракнете върху **Напред**, след което щракнете върху **Да** на изведения екран.

7. На екрана **Хранилище за сертификати** изберете **Поставяй всички сертификати в следното хранилище**.
8. Щракнете върху **Преглед**, изберете **Надеждни главни сертифициращи органи** и после щракнете върху **ОК**.
9. Щракнете върху **Напред** в екрана **Хранилище за сертификати**.
10. На екрана **Завършване на съветника за импортиране на сертификати**, проверете настройките и щракнете върху **Край**.
11. Щракнете върху **ОК** на следващия екран, за да завършите.
Рестартирайте своя браузър, за да се отрази импортирания самоподписан сертификат.

Още по темата

- ➔ [“Работа с Web Config в уеб браузър”](#) на страница 411
- ➔ [“Относно цифровото сертифициране”](#) на страница 513

Импортиране на самоподписан сертификат (Mac OS)

След импортиране на самоподписан сертификат, Вашият браузър спира да извежда предупреждение при зареждане на Web Config. Свържете се със своя администратор за подробности и предпазни мерки за защита за самоподписани сертификати.

Забележка:

- Методът за импортиране на самоподписан сертификат зависи от Вашата среда.*
- Методът на работа може да се различава в зависимост от версията на операционната система.*

1. Въведете IP адреса на принтера във Вашия браузър, за да получите достъп до Web Config.
2. Изберете раздел **Network Security**.
3. Щракнете върху **Download**,
Самоподписаният сертификат е изтеглен.
4. Щракнете двукратно върху изтегления сертификат.
Достъп до системата за управление на пароли започва с импортиране на самоподписан сертификат.
5. Щракнете върху **Сертификати** на екрана **Системата за управление на пароли** и щракнете върху импортирания сертификат.
6. На показания екран изберете следните елементи.
Доверие > Когато се използва този сертификат > Винаги се доверявай
7. Затворете екрана, за да завършите импортирането.
Рестартирайте своя браузър, за да се отрази импортирания самоподписан сертификат.

Приложение за актуализиране на софтуер и фърмуер (Epson Software Updater)

Epson Software Updater е приложение, което инсталира нов софтуер и актуализира фърмуера през интернет. Ако желаете да проверявате редовно за информация за актуализация, Вие можете да зададете интервала за проверка за актуализации в настройките за автоматична актуализация на Epson Software Updater.

Забележка:

Операционни системи Windows Server не се поддържат.

Стартиране в Windows

Windows 11

Щракнете върху бутона Старт, след което изберете **Всички приложения > EPSON Software > Epson Software Updater**.

Windows 10

Щракнете върху бутона за стартиране, след което изберете **EPSON Software > Epson Software Updater**.

Windows 8.1/Windows 8

Въведете името на приложението в препратката за търсене, след което изберете показаната икона.

Windows 7

Щракнете върху бутона за стартиране, след което изберете **Всички програми > EPSON Software > Epson Software Updater**.

Забележка:

Можете да стартирате Epson Software Updater и чрез щракване върху иконата на принтера в лентата на задачите на работния плот и след това избиране на **Актуализиране на софтуера**.

Стартиране в Mac OS

Изберете **Отиди > Приложения > Epson Software > Epson Software Updater**.

Още по темата

➔ [“Инсталиране на приложенията отделно” на страница 298](#)

Приложение за настройка на устройството в мрежа (EpsonNet Config)

EpsonNet Config е приложение, позволяващо Ви да настроите мрежови интерфейсни адреси и протоколи. За повече подробности вижте ръководството за експлоатация на EpsonNet Config или помощта на приложението.

Стартиране в Windows

Windows 11

Щракнете върху бутона за стартиране, след което изберете **Всички приложения > EpsonNet > EpsonNet Config**.

Windows 10/Windows Server 2022/Windows Server 2019/Windows Server 2016

Щракнете върху бутона за стартиране, след което изберете **EpsonNet > EpsonNet Config**.

- Windows 8.1/Windows 8/Windows Server 2012 R2/Windows Server 2012
Въведете името на приложението в препратката за търсене, след което изберете показаната икона.
- Windows 7/Windows Server 2008 R2/Windows Server 2008
Щракнете върху бутон Старт, след което изберете **Всички програми** или **Програми > EpsonNet > EpsonNet Config SE > EpsonNet Config**.

Стартиране в Mac OS

Начало > Приложения > Epson Software > EpsonNet > EpsonNet Config SE > EpsonNet Config.

Софтуер за управление на устройства в мрежа (Epson Device Admin)

Epson Device Admin е многофункционален софтуер, който управлява устройства в мрежата.

Налични са следните функции.

- Наблюдение или управление на до 2000 принтера или скенери в сегмента
- Изготвяне на подробен отчет, като например за състоянието на консумативи или продукти
- Актуализиране на фърмуера на продукта
- Въвеждане на устройството в мрежата
- Приложете унифицираните настройки в множество устройства.

Можете да изтеглите Epson Device Admin от софтуера за поддръжка на Epson. За повече информация, вижте документацията или помощта на Epson Device Admin.

Система за удостоверяване на Epson (Epson Print Admin)

Epson Print Admin е система за удостоверяване, която Ви позволява да управлявате устройства Epson, както и да намалите разходите за поддръжка и оперативните разходи, което гарантира сигурност. По-долу са изведени функции.

Свържете се с Вашия търговец за повече информация.

- Отпечатване след удостоверяване на устройството.
- Ограничаване на устройства, функции и времеви периоди, в които потребителите могат да получат достъп до устройството.
- Съхранение на записи на всички потребители и устройства.
- Извършване на сканиране с по-малко стъпки чрез регистриране на настройките за сканиране предварително.
- Регистриране на потребители с помощта на потребителската информация в сървъра Active Directory или LDAP.

EPA Advanced Workflows

Това е опция за разширяване на функционалността на Epson Print Admin. С EPA Advanced Workflows, можете да използвате следните функции с предварително зададено сканиране.

Свържете се с Вашия търговец за повече информация.

- Персонализиране на запазването на имена на файлове
- Създаване на PDF, годни за търсене
- Сортиране на сканирани файлове
- Изходна информация към момента на сканиране

Списък на менюто за настройки

Изберете **Настройки** на началния екран на принтера, за да правите различни настройки.

Имената на функциите и елементите на менютата за настройка могат да се променят в зависимост от версията на фърмуера.

Общи настройки

Изберете менютата от контролния панел, както е описано по-долу.

Настройки > Общи настройки

Осн. Настройки

Изберете менютата от контролния панел, както е описано по-долу.

Настройки > Общи настройки > Осн. Настройки

Яркост на LCD:

Регулиране яркостта на LCD екрана.

Звуци:

Без звук:

Изберете **Вкл.**, за да изключите звуци, като напр. тези, излъчвани от **Натискане на бутон**.

Нормален режим:

Изберете силата на звука, като **Натискане на бутон**.

Факс:

Изберете силата на звука за следните функции за факс.

Мелодия на звънене:

Задайте силата на звука, когато принтерът получи факс.

Получаване изв. за завършване:

Задайте силата на звука при завършване на приемане на факс.

Известие за завършен печат:

Задайте силата на звука при завършване на отпечатването на получения факс.

Приемател:

Задайте силата на звука при набиране, когато принтерът изпрати факса.

Изпращане на изв. за завършване:

Задайте силата на звука при завършване на изпращането на факс.

Натискане на бутон:

Задайте силата на звука, когато докосвате елементи на екрана на контролния панел.

Набор от документи ADF:

Задайте силата на звука, когато оригиналите са поставени в ADF.

Бележка за завършване:

Задаване на силата на звука, когато действията са завършени успешно.

Сигнал за грешка:

Задайте силата на звука при възникване на грешка.

Съобщение за повтарящи се грешки:

Задайте дали да се повтори звукът за сигнала за грешка или не.

Тип звук:

Задайте типа на звука.

Тих режим:

Направете настройки на звука в Тих режим.

Факс:

Изберете силата на звука за следните функции за факс.

Мелодия на звънене:

Задайте силата на звука, когато принтерът получи факс.

Получаване изв. за завършване:

Задайте силата на звука при завършване на приемане на факс.

Известие за завършен печат:

Задайте силата на звука при завършване на отпечатването на получения факс.

Приемател:

Задайте силата на звука при набиране, когато принтерът изпрати факса.

Изпращане на изв. за завършване:

Задайте силата на звука при завършване на изпращането на факс.

Натискане на бутон:

Задайте силата на звука, когато докосвате елементи на екрана на контролния панел.

Набор от документи ADF:

Задайте силата на звука, когато оригиналите са поставени в ADF.

Бележка за завършване:

Задаване на силата на звука, когато действията са завършени успешно.

Сигнал за грешка:

Задайте силата на звука при възникване на грешка.

Съобщение за повтарящи се грешки:

Задайте дали да се повтори звукът за сигнала за грешка или не.

Тип звук:

Задайте типа на звука.

Таймер за сън: 

Регулира периода за влизане в режим на заспиване (енергоспестяващ режим), когато принтерът не е изпълнил никакви действия. LCD екранът става черен при изтичане на зададеното време.

Събуждане от Заспиване:

Докоснете LCD екр. за събужд.:

Изберете **Включено** за връщане от режим на заспиване (режим на пестене на енергия), като докоснете сензорния панел. Когато е изключен, трябва да натиснете бутон на контролния панел, за да събудите принтера. Изключването на тази функция предотвратява неволни операции, причинени от допиране на чужди предмети до екрана. Можете също да зададете времеви период, през който тази функция е включена.

Таймер за изключване: 

Вашият продукт може да има тази функция или функцията **Настр. за изкл.** в зависимост от мястото на покупка.

Изберете тази настройка, за да изключите принтера автоматично, когато не се използва за указан период от време. Можете да зададете интервала преди активиране на управление на хранването. Всяко увеличение на времето ще се отрази на енергийната ефективност на продукта. Мислете за околната среда преди да направите всякакви промени.

Настр. за изкл.: 

Вашият продукт може да има тази функция или функцията **Таймер за изключване** в зависимост от мястото на покупка.

Изкл. при неакт.:

Изберете тази настройка, за да изключите принтера автоматично, ако не се използва за указан период от време. Можете да зададете интервала преди активиране на управление на захранването. Всяко увеличение на времето ще се отрази на енергийната ефективност на продукта. Мислете за околната среда преди да направите всякакви промени.

Изкл. при прекъсване на връзката:

Изберете тази настройка, за да изключите принтера след определен период от време, когато всички портове, включително LINE портът, са изключени. Тази функция може да не е налична в зависимост от региона Ви.

Вижте следния уеб сайт за посочените периоди от време.

<https://www.epson.eu/energy-consumption>

Настройки на дата/час: 

Дата/час:

Въведете текуща дата и час.

Лятно часово време:

Изберете подходящата настройка за лятно часово време, приложима във Вашия регион.

Разлика във времето:

Въведете часовата разлика между местно време и UTC (координирано универсално време).

Език/Language: 

Изберете език за LCD екрана.

Стартов екран: 

Задайте първоначалното меню, показано на LCD екрана, когато принтерът се включва и **Интервал за операцията** е активирано.

Редактиране Нач. екран: 

Променя изгледа на иконите на LCD екрана. Можете също да добавяте, изтривате и местите икони.

Оформление:

Изберете оформлението на началния екран.

Добавяне на икона:

Добавяне на икона на началния екран.

Отстраняване на икона:

Премахване на икона от началния екран.

Преместване на икона:

Преместване на икона на началния екран.

Бързи действия:

Можете да използвате тази настройка, ако сте добавили икона с пряк път, която зарежда предварителни настройки за копиране или сканиране към началния екран. Копирането или сканирането започва веднага чрез натискане на иконата с пряк път на началния екран.

Възст. показване икони по подразб.:

Нулиране на показването на иконите на началния екран до тези по подразбиране.

Интервал за операцията:

Изберете **Вкл.**, за да се върнете в първоначалния екран, когато не са изпълнени никакви действия за указаното време. Когато са приложени ограничения за потребителя и няма изпълнени действия за указаното време, Вашата сесия изтича и се връщате в първоначалния екран.

Клавиат.:

Променя изгледа на клавиатурата на LCD екрана.

Екран по подразбиране (Job/Status):

Изберете информацията по подразбиране, която искате да се показва, когато натиснете бутона .

Опция за авт. откриване на ориг. размер:

Задайте приоритета за Авт. откр. Фор. на харт..

ADF и стъклото на скенера са оборудвани със сензори, които автоматично откриват размера на хартията. Въпреки това поради характеристиките на сензорите подобни размери не могат да бъдат идентифицирани и хартията с размер К, която се използва основно в Китай, не може да бъде правилно разпозната в първоначалното състояние на принтера. Изберете **Приоритет на размер К**, ако често използвате хартия с размер К. Оригиналният размер ще бъде разпознат като размер К вместо приблизителния размер. В зависимост от размера и ориентацията на хартията може да бъде разпознат като приблизителен размер. Освен това размер К не може да бъде автоматично открит в зависимост от функцията, която използвате. Например, когато сканирате и запазвате в компютър чрез приложение, дали размер К може автоматично да бъде открит или не зависи от поведението на софтуера на приложението.

Още по темата

➔ [“Въвеждане на букви” на страница 33](#)

Настройки на печат

Изберете менютата от контролния панел, както е описано по-долу.

Настройки > Общи настройки > Настройки на печат

Настр. източник на хартия:

Настройка на хартията:

Изберете източник на хартията, за да укажете размера и вида на хартията, която сте заредили. Когато **Авт. откр. Фор. на харт.** е разрешено, принтерът открива размера на хартията, която сте заредили.

Приоритет на тавата за хартия:

Изберете **Вкл.**, за да дадете приоритет на отпечатване върху хартия, заредена в тавата за хартия.

A4/Letter авт. превключване:

Изберете **Вкл.**, за да подадете хартия от източника, зададен на формат A4 при отсъствие на източник на хартия, зададен на формат Letter, като освен това подава хартия от източника, зададен на формат Letter при отсъствие на източник на хартия, зададен на формат A4.

Настройки за авт. избор:

Когато хартията свърши, тя автоматично се запазва от източник на хартия със същите настройки като настройките за печат на заданията за печат. Може да зададете автоматичен избор за всеки източник на хартия за всяка функцията в копиране, факс или други. Не може да се зададе изключено за всичко.

Тази настройка е забранена, когато изберете точно определен източник на хартията в настройки за задания за печат. В зависимост от настройката за вид в раздел **Главно** на принтера, възможно е хартията да не се подава автоматично.

Авт. Избор, когато х. свърши: За копиране:

Активирайте тази опция, за да подавате автоматично хартия от друг източник на хартия, в който има хартия, когато хартията е изчерпана. Това важи при копиране. Хартията не се подава автоматично от източник на хартия, който не е бил избран в **Настройки за авт. избор** или който има различни настройки на хартия от посочения източник на хартия.

Тази функция не се прилага в следните случаи.

Когато копирате с помощта на източник на хартия, който не е бил избран в **Настройки за авт. избор**.

Бележка за грешка:

Съобщ. за р-а на х-ята:

Изберете **Вкл.**, за да се покаже съобщение за грешка, когато избраният размер хартия не отговаря на заредената хартия.

Съоб. за типа на х-ята:

Изберете **Вкл.**, за да се покаже съобщение за грешка, когато избраният тип хартия не отговаря на заредената хартия.

Авт. показване на настройка за хартия:

Изберете **Вкл.**, за да се покаже екранът **Настройка на хартията** при зареждане на хартия в източника на хартия. Ако деактивирате тази функция, не може да печатате от iPhone, iPad или iPod touch, използвайки AirPrint.

Сп. Дефиниран от потребителя формат на х-ята:

Можете да промените настройката за определен от потребителя размер. Това е полезно, когато отпечатвате често на хартия с неправилни размери.

Език на печатане: 

USB:

Изберете език за печат за USB интерфейса.

Мрежа:

Изберете език за печат за мрежовия интерфейс.

Универ. настр. за печат: 

Тези настройки за печат се прилагат, когато за разпечатване използвате външно устройство без помощта на драйвера на принтера. Тези настройки на изместване се прилагат, когато за разпечатване използвате драйвера на принтера.

Горно изместване:

Нагласете горното поле на хартията.

Ляво изместване:

Нагласете лявото поле на хартията.

Горно изместване на задната страна:

Нагласете горното поле за гърба на листа при двустранен печат.

Ляво изместване на задната страна:

Нагласете лявото поле за гърба на листа при двустранен печат.

Провери ширината на хартията:

Изберете **Вкл.**, за да проверите широчината на хартията преди печат. Тази функция не позволява печат извън краищата на хартията, когато настройката за размера ѝ не е правилна, но може да намали скоростта на печат.

Пропусни празна страница:

Автоматично прескача празните страници за пестене на хартия.

Корекция на цветовете:

Корекция на цветовете:

Направете настройки като яркост и контраст и извършете корекция на цвета, когато отпечатвате от външно устройство. Когато тази функция е включена, настройките за корекция на цвета на принтера имат предимство спрямо настройките на стандартния драйвер на принтера.

Яркост:

Регулира яркостта на изображението.

Контраст:

Коригира разликата между ярките и тъмните части на изображението.

Наситеност:

Регулира наситеността на изображението.

Баланс на червеното:

Регулира тона на червения цвят. При увеличаване на тази стойност тонът се коригира към червено. При намаляване, коригира се към циан, който е допълнителен цвят на червеното.

Баланс на зеленото:

Регулира тона на зеления цвят. При увеличаване на тази стойност тонът се коригира към зелено. При намаляване, коригира се към магента, който е допълнителен цвят на зеленото.

Баланс на синьото:

Регулира тона на синия цвят. При увеличаване на тази стойност тонът се коригира към синьо. При намаляване, коригира се към жълто, който е допълнителен цвят на синьото.

PDL конфигурация на печат: 

Общи настройки:

Размер на хартията:

Изберете размер на хартията по подразбиране за печат.

Вид хартия:

Изберете тип хартия за печат.

Ориентация:

Изберете ориентация по подразбиране за печат.

Качество:

Изберете качеството на печат.

Режим за пестене на мастило:

Изберете **Вкл.**, за да спестите мастило чрез намаляване плътността на отпечатване.

Ред на печатане:

Изберете реда на печат от първата страница или от последната страница.

Посл. стр. отгоре:

Започва да печата от първата страница на файла.

Първа стр. отгоре:

Започва да печата от последната страница на файла.

Брой копия:

Задава броя на копията за отпечатване.

Поле за подвързване:

Избира позицията за подвързване.

Автоматично изваждане на хартия:

Изберете **Вкл.**, за да извадите хартията автоматично, когато отпечатването бъде спрянно по време на текущо задание за печат.

2-странен печат:

Изберете **Вкл.** за двустранен печат.

Меню на PCL:

Извършете настройки за PCL печат.

Източник на шрифт:

Резидент:

Изберете, за да използвате предварително инсталиран на принтера шрифт.

Изтегляне:

Изберете, за да използвате шрифт, който сте изтеглили.

Размер на шрифт:

Изберете номер на шрифта по подразбиране за Източник на шрифт по подразбиране. Наличният брой варира в зависимост от настройките, които сте направили.

Стъпка:

Задайте стъпка на шрифта по подразбиране, ако той е мащабируем и фиксиран за стъпката. Можете да изберете от 0,44 до 99,99 sp (символа за инч), с нарастване от 0,01.

Този елемент може да не се появи в зависимост от настройките на Източник на шрифт или Размер на шрифт.

Височина:

Задава височината на шрифта по подразбиране ако той е мащабируем и пропорционален. Можете да изберете от 4,00 до 999,75 пункта, с нарастване от 0,25.

Този елемент може да не се появи в зависимост от настройките на Източник на шрифт или Размер на шрифт.

Задаване на символ:

Изберете набора от символи по подразбиране. Ако шрифтът, който сте избрали от настройките за **Източник на шрифт** и **Размер на шрифт** не е наличен в новата настройка за набор от символи, настройките за **Източник на шрифт** и **Размер на шрифт** автоматично се заменят със стойността по подразбиране, IBM-US.

Формуляр:

Задайте брой редове за избраните размер и ориентация на хартията. Това води до промяна в междуредието (VMI), като новата стойност за VMI е съхранена в принтера. Това означава, че последните промени в настройките за размер и ориентация на страницата водят до промяна в стойността Форма, която се базира на съхранената VMI.

CR функция:

Изберете командата за връщане на количката, докато печатате с драйвер от определена операционна система.

LF функция:

Изберете командата преместване с един ред, докато печатате с драйвер от определена операционна система.

Назначаване на източник на хартия:

Задайте възлагане за командата за избор на източник за хартия. Когато е избрано **4**, командите са определени като съвместими с HP LaserJet 4. Когато е избрано **4K**, командите са определени като съвместими с HP LaserJet 4000, 5000 и 8000. Когато е избрано **5S**, командите са определени като съвместими с HP LaserJet 5S.

Меню на PS:

Извършете настройки за PS печат.

Лист с грешки:

Изберете **Вкл.**, за да отпечатате лист, който показва статуса при възникване на грешка по време на PostScript или PDF печат.

Оцветяване:

Изберете цветовия режим за PostScript печат.

Двоичен:

Изберете **Вкл.** при печат на данни, съдържащи бинарни изображения. Приложението може да изпрати бинарните данни дори ако настройката на драйвера на принтера е зададена на ASCII, но можете да отпечатате данните, когато тази функция е активирана.

Размер на PDF страница:

Изберете размер на хартията при отпечатване на PDF файл.

Автоматично игнориране на грешки:

Изберете действие, което да бъде изпълнявано в случай на възникване на грешка при двустранен печат или запълване на паметта.

Вкл.

Показва предупреждение и отпечатва в едностранен режим, когато възникнат грешки при двустранен печат, или отпечатва само това, което може да обработи принтера, когато възникне грешка с препълване на паметта.

Изкл.

Показва съобщение за грешка и анулира печата.

Интерфейс на устройство с памет:

Задайте настройки за получаване на достъп до Вашето устройство с памет.

Устройство с памет:

Изберете **Активиране**, за да разрешите дали принтерът да има достъп до поставеното устройство с памет. Ако е избрано **Забрани**, не можете да четете, отпечатвате данни в устройство с памет или да запазвате данни в устройството с памет с принтера. Това предотвратява неоторизираното отстраняване на конфиденциални документи.

Споделяне на файлове:

Изберете дали да бъде даден достъп за писане в устройството с памет от компютър, свързан чрез USB, или от компютър, свързан в мрежа.

Дебела хартия:

Изберете **Включено**, за да предотвратите размазването на мастило по отпечатките, но това може да намали скоростта на печат.

Тих режим:

Изберете **Вкл.**, за да намалите шума по време на печат, но това може да намали скоростта на печат. В зависимост от избраните настройки за типа на хартията и качеството на печат е възможно да няма разлика в нивото на шум на принтера. Изберете **Вкл.** за приоритет на намаляването на шума при работа. За приоритет на скоростта на печат, изберете **Включено (Ниско ниво)**.

Време за съхнене на мастилото:

Изберете време за съхнене на мастилото, което искате да използвате при двустранен печат. След като принтерът принтира от едната страна, той изчаква за кратко, за да изсъхне, преди да принтира от другата страна. Ако отпечатката е зацапана, увеличете времето на настройката.

Двупосочно:

Изберете **Включено**, за да промените посоката на печат; Печата, като печатащата глава се мести наляво и надясно. Ако вертикалните или хоризонталните редове на разпечатката изглеждат размазани или неподравнени, деактивирането на тази функция може да разреши този проблем, но може да се намали скоростта на печат.

Свързване с компютър чрез USB:

Изберете **Активиране**, за да разрешите достъп на компютър до принтера през USB връзка. Когато е избрано **Забрани**, печатът и сканирането, които не са изпратени по мрежова връзка, са ограничени.

Настр. време за изчакване на USB интерфейс:

Посочете колко секунди трябва да изминат преди да бъде прекъсната USB комуникацията с компютъра, след като принтерът получи задача за печат от драйвер за принтер PostScript или PCL. Ако края на задачата не е ясно определен от драйвера за принтер PostScript или PCL, може да се стигне до безкрайна USB комуникация. Когато това се случи, принтерът прекратява комуникацията след изтичане на определеното време. Въведете 0 (нула), в случай че не желаете да прекратявате комуникацията.

Още по темата

- ➔ “Зареждане на хартия” на страница 155
- ➔ “Отпечатване чрез лесни настройки” на страница 167
- ➔ “Отпечатване JPEG на файлове от устройство с памет” на страница 212
- ➔ “Отпечатване TIFF на файлове от устройство с памет” на страница 212

Настройки на мрежата

Изберете менютата от контролния панел, както е описано по-долу.

Настройки > Общи настройки > Настройки на мрежата

Wi-Fi настройка:

Маршрутизатор:

Съветник за настройка на Wi-Fi:

Извършва настройки на Wi-Fi мрежата чрез въвеждане на SSID и парола.

Настройка на бутон (WPS):

Извършва настройки на Wi-Fi чрез Настройка на бутон (WPS).

Други:

Настройка на PIN код (WPS)

Прави Wi-Fi настройки чрез Настройка на PIN код (WPS).

Авт. свързване на Wi-Fi

Прави Wi-Fi настройки чрез използване на Wi-Fi информация на компютъра или смарт устройството.

Деактивиране на Wi-Fi

Забранява Wi-Fi. Връзките с инфраструктурата ще бъдат прекъснати.

Wi-Fi Direct:

 (Меню):

Промяна на името на мрежата

Променя SSID на Wi-Fi Direct (име на мрежа).

Промяна на парола

Променя паролата за връзката на Wi-Fi Direct.

Промяна на честотния диапазон

Изберете честотната лента за Wi-Fi Direct връзка. Промяната на честотата прекъсва връзката със свързаното устройство.

Наличността на тези канали и използването на продукта на открито на тези канали варира според местоположението.

<http://support.epson.net/wifi5ghz/>

- Деактивиране на Wi-Fi Direct
Деактивира функцията на Wi-Fi Direct.
- Възстановяване на настройки по подразбиране
Възстановява настройките на Wi-Fi Direct.

Други методи:

- iOS
Прочита QR кода от Вашия iPhone, iPad, or iPod touch за свързване чрез Wi-Fi Direct.
- Устройства с други ОС
Извършва настройки на Wi-Fi Direct чрез въвеждане на SSID и парола.

Кабелна LAN настройка:

Настройка или промяна на мрежова връзка, която използва LAN кабел и концентратор. Когато тази настройка се използва, Wi-Fi връзките са деактивирани.

Мрежов статус:

Състояние на кабелна LAN/Wi-Fi връзка:

Извежда информацията за мрежа на принтера.

Състояние на Wi-Fi Direct:

Показва информацията за настройка на Wi-Fi Direct.

Състояние на имейл сървър:

Извежда информацията за настройка на имейл сървър.

Печат на лист със съст.:

Разпечатва лист със състоянието на мрежата.

Информацията за Ethernet, Wi-Fi, Wi-Fi Direct и др. се отпечатва на две или повече страници.

Проверка на свързването:

Проверява текущата мрежова връзка и отпечатва отчет. При проблеми с връзката вижте доклада, за да решите проблема.

Разширени:

Име на у-во:

Променя името на устройството на всякакво име в рамките на 2 до 53 знака.

TCP/IP:

Конфигурира настройките на IP, ако IP адресът е статичен.

За автоматична конфигурация използвайте IP адресът, назначен от DHCP.

За да зададете ръчно, преминете към **Ръчно**, след което въведете IP адреса, който искате да назначите.

Прокси сървър:

Задайте го, ако използвате прокси сървър във Вашата мрежова среда и искате да го настроите и за принтера.

Имейл сървър:

Конфигурирайте информацията за имейл сървъра и тествайте връзките, когато използвате функцията за препращане на имейл.

IPv6 адрес:

Задава дали да активирате IPv6 адресиране.

Споделяне през MS мрежа:

Задайте тази опция, когато искате да използвате функцията за споделяне на файл.

Скорост на връзката и дуплекс:

Изберете подходяща Ethernet скорост и дуплекс настройка. Ако сте избрали настройка, различна от Автоматична, уверете се, че настройката отговаря на настройките на концентратора, който използвате.

Пренасочване на HTTP към HTTPS:

Активира или дезактивира пренасочване от HTTP към HTTPS.

Деактивиране на Филт. по IPsec/IP:

Деактивира настройката за IPsec/IP филтриране.

Деактивиране на IEEE802.1X:

Деактивира настройката IEEE802.1X.

iBeacon предаване:

Задайте дали да активирате или дезактивирате функцията за предаване с iBeacon. Когато е активирано, Вие можете да търсите принтера от устройства с активирана функция iBeacon.

Още по темата

- ➔ [“Извършване на Wi-Fi настройки чрез въвеждане на SSID и парола” на страница 61](#)
- ➔ [“Конфигуриране на Wi-Fi настройки чрез бутон за настройка \(WPS\)” на страница 62](#)
- ➔ [“Конфигуриране на Wi-Fi настройки чрез настройка на PIN кода \(WPS\)” на страница 63](#)
- ➔ [“Проверка на състоянието на мрежовата връзка на принтера \(отчет за състоянието на мрежовата връзка\)” на страница 304](#)

Услуги на веб настройки

Изберете менютата от контролния панел, както е описано по-долу.

Настройки > Общи настройки > Услуги на веб настройки

Услуги Epson Connect:

Показва дали принтерът е регистриран и свързан към Epson Connect.

Можете да се регистрирате за услугата, като изберете **Регистриране** и следвате инструкциите.

За указания за употреба вижте следния уебсайт на портала.

<https://www.epsonconnect.com/>

<http://www.epsonconnect.eu> (само за Европа)

Когато сте регистрирани, можете да промените следните настройки.

Временно прекъсване/възобновяване:

Изберете дали искате да спрете или възстановите услугите Epson Connect.

Не е регистрирано:

Дерегистрира принтера от услугите на Epson Connect.

Настройки на факс

Изберете менютата от контролния панел, както е описано по-долу.

Настройки > Общи настройки > Настройки на факс

Забележка:

- Можете също да влезете във **Настройки на факс** от *Web Config*. Щракнете върху раздела **Факс** на екрана *Web Config*.
- Когато използвате *Web Config* за извеждане на менюто **Настройки на факс**, е възможно да има малки разлики в потребителския интерфейс и в местоположението в сравнение с контролния панел на принтера.

Още по темата

- ➔ “Осн. Настройки” на страница 431
- ➔ “Изпращане на настройки” на страница 434
- ➔ “Настройки за получаване” на страница 435
- ➔ “Настройки за отчет” на страница 445
- ➔ “Настройки за сигурност” на страница 447
- ➔ “Провери връзката на факса” на страница 447
- ➔ “Помощник за настройка на факс” на страница 448

Бутон за бърза опер.

Можете да намерите менюто на контролния панел на принтера по-долу.

Настройки > Общи настройки > Настройки на факс > Бутон за бърза опер.

Забележка:

Не можете да изведете това меню на екрана *Web Config*.

Бутон за бърза опер. 1, Бутон за бърза опер. 2, Бутон за бърза опер. 3:

Регистрира до три преки пътя, позволяващи бърз достъп до менютата, които използвате често, когато изпращате факсове. Преките пътища се показват в следващото меню.

Раздел **Факс > Настройки на факс**.

Осн. Настройки

Можете да намерите менюто на контролния панел на принтера по-долу.

Настройки > Общи настройки > Настройки на факс > Осн. Настройки

Забележка:

На екрана *Web Config* можете да намерите менюто по-долу.

Раздел **Fax > Basic Settings**

Скорост на факс:

Изберете скорост на предаване на факс. Препоръчваме Ви да изберете **Бавно (9 600bps)** при наличие на чести грешки в комуникацията, когато изпращате/получавате факс до/от чужбина или когато използвате IP (VoIP) телефонна услуга.

ЕСМ:

Автоматично коригира грешки при предаването на факс (Режим за коригиране на грешки), в повечето случаи причинени от шум в телефонната линия. Ако тази функция е дезактивирана, не можете да изпращате или получавате документи цветно.

Откр. тон за набир.:

Открива тонален сигнал, преди да започне да набира. Ако принтерът е свързан към УТЦ (Учрежденска телефонна централа) или цифрова телефонна линия, може да не започне да набира. В такъв случай сменете настройката за **Тип на линията** на **PBX**. Ако това не свърши работа, дезактивирайте функцията. Имайте предвид, че дезактивирането на тази функция може да причини изтриване на първия символ от факс номера и изпращане към грешен номер.

Режим на набирање:

Изберете типа на телефонната система, към която сте свързали принтера. Когато е настроен на **Пулс**, можете временно да превключите режима на набирање от импулсен към тонален като натиснете * („Г“ се въвежда) по време на въвеждане на цифрите върху екрана на факса. Тази настройка може да не е налична в зависимост от региона или страната Ви.

Тип на линията:

Изберете типа линия, към която сте свързали принтера.

PSTN:

Изберете **PSTN**, когато принтерът е свързан към общинска мрежа.

PBX:

Изберете **PBX**, когато използвате принтера в среда, която използва вътрешни номера и изисква код за външен достъп, като 0 и 9, за достигане на външна линия. За среда, която използва DSL модем или терминален адаптер, се препоръчва също и настройка **PBX**.

Код за достъп:

Изберете **Употр.**, след което регистрирайте външен код за достъп, като 0 или 9. При изпращане на факс към външен факс номер, въведете # (диез) вместо истинския код. При регистриране в **Контакти**, добавете # (диез) вместо [0] или [9], за да регистрирате местоположение.

[“Настройки за УТЦ \(учрежденска телефонна централа\)” на страница 131](#)

Заглавка:

Въведете име и факс номер на подателя. Те се изписват като колонтитул в изходящите факсове.

Вашият тел. Номер:

Можете да въведете до 20 знака, като използвате 0–9 + или интервал. За Web Config можете да въведете до 30 знака.

Заглавка на факс:

Можете да регистрирате до 21 имена на податели, ако е необходимо. Можете да въведете до 40 знака за всяко име на подател. За Web Config въведете заглавието в Unicode (UTF-8).

Режим на получаване:

Изберете режим на получаване.

[“Получаване на входящи факсове” на страница 257](#)

DRD:

Ако сте се абонирали за услугата за разграничително позвъняване на Вашата телефонна компания, изберете типа звънене, който да бъде използван за входящи факсове. Услугата за разграничително позвъняване, предлагана от много телефонни компании (името на услугата се различават при различните компании), Ви позволява да имате няколко телефонни номера на една телефонна линия. Към всеки номер е свързана различна мелодия на звънене. Можете да използвате един номер за гласови повиквания, а друг за факс повиквания. В зависимост от региона, тази настройка може да бъде **Вкл.** или **Изкл.**

Позвънявания до отговор:

Изберете брой позвънявания преди принтерът автоматично да приеме факс.

Дистанционно получаване:

Дистанционно получаване:

Когато отговаряте на входящо факс повикване от телефон, свързан към принтера, можете да стартирате приемането на факса като въведете кода с помощта на телефона.

Код за стартиране:

Задайте кода за стартиране на **Дистанционно получаване**. Въведете два знака, като използвате 0–9, *, #.

Факс с отказ:

Факс с отказ:

Изберете опции за отхвърляне на получаване на нежелани факсове.

Списък с номера за отхвърляне:

Ако телефонният номер на другата страна е в списъка с номера за отхвърляне, задайте дали да се отхвърлят получените факсове.

Празна заглавна част на факс блокирана:

Телефонният номер на другата страна е блокиран, задайте дали да се отхвърля получаването на факсове.

Нерегистрирани контакти:

Телефонният номер на другата страна не е в контактите, задайте дали да се отхвърля получаването на факсове.

Редактиране на списък с номера на отхвърляне:

Можете да регистрирате до 30 факс номера за отхвърляне на факсове и обаждания. Въведете до 20 знака, като използвате 0–9, *, # или интервал.

Получаване на Формат на хартията:

Изберете максималния размер на хартията за факсове, които принтерът може да получи.

Запис/препращане на файлов формат:

Запис/препращане на файлов формат:

Изберете формата, който искате да използвате за запазване и препращане на факсове, от **PDF** или **TIFF**.

Файлове, препратени към местоназначения в облака, са записани като PDF независимо от настройките.

PDF настройки:

Избирането на **PDF** в **Запис/препращане на файлов формат** активира настройките.

Парола за отв. на документ:

Настройка на паролата:

Позволява задаване на парола за отваряне на документ.

Парола:

Задайте парола за отваряне на документ.

Парола за разрешения:

Настройка на паролата

Позволява задаване на парола за отпечатване или редактиране в PDF файл.

Парола

Задайте парола за разрешение в **Парола**.

Печатане

Позволява отпечатване на PDF файла.

Редактиране

Позволява редактиране на PDF файла.

Облак Списък на местоназначение:

Когато използвате Epson Connect, можете да регистрирате до пет адреса в облачната услуга, която се администрира от Epson Connect. Можете да качвате данни за документ като файл, когато препращате факсове, като посочите регистрирания адрес като местоназначение.

Можете да не успеете да използвате онлайн услуги в зависимост от държавата и региона.

Още по темата

➔ [“Настройки за блокиране на нежелани факсове” на страница 142](#)

Изпращане на настройки

Можете да намерите менюто на контролния панел на принтера по-долу.

Настройки > Общи настройки > Настройки на факс > Изпращане на настройки

Забележка:

На екрана *Web Config* можете да намерите менюто по-долу.

Раздел *Fax* > *Send Settings*

Авт. завъртане:

Оригинал с размер А4, поставен в ADF или върху стъклото на скенера, така че дългата му страна да сочи наляво се изпраща като факс с размер А3. Разрешете тази опция за завъртане на сканираното изображение, за да го изпратите в размер А4.

Когато поставите оригинали с размер А4 с дългия им ръб, сочещ наляво, и оригинали с размер А3 в ADF, можете да завъртите сканираните оригинали с размер А4, за да ги изпратите в размер А4, като изберете **Искл. от Директно изпращане**.

Бързо изпращане на памет:

Функцията за бързо изпращане в паметта започва да изпраща факса, когато принтерът приключи със сканирането на първата страница. Ако не активирате тази функция, принтерът започва да изпраща факса, след като е запазил всички сканирани изображения в паметта. Чрез използване на тази функция можете да намалите общото време за работа, защото сканирането и изпращането се изпълняват паралелно.

Пакетно изпращане:

Когато има няколко факса, чакащи да бъдат изпратени до един получател, тази опция ги групира, за да ги изпратите заедно. До пет документа (с максимум от 200 страници общо) могат да бъдат изпратени наведнъж. Тази функция помага за спестяване от такси за предаване чрез намаляване на броя свързвания.

Зап. гр. на данни:

Зап. гр. на данни:

Когато изпращането на документите е неуспешно, разрешете тази функция, за да ги запишете в паметта на принтера. Можете да изпратите документите повторно от **Job/Status**.

Задаване на Период на съхранение:

Изберете **Вкл.** за изтриване на документи, които не са били изпратени, след изтичане на периода на съхранение.

Период на съхранение:

Задайте период от дни в рамките на който принтерът ще съхранява документа, който не е бил успешно изпратен.

Време на изчакване на следващ оригинал:

Време на изчакване на следващ оригинал:

Разрешете тази опция, за да изпращате факса, след като сте сканирали документ чрез натискане на , след което изчакайте следващия оригинал до изтичане на посоченото време.

Час:

Задайте времето за изчакване на следващия оригинал.

Време за показване на визуал. на факс:

Време за показване на визуал. на факс:

Разрешете това, за да започнете да изпращате факс след изтичане на посоченото време, без да извършвате никакви операции след показване и преглед на екрана за визуализация.

Час:

Посочете времето за визуализация на сканирания документ преди изпращането му.

Разрешаване на Архив:

Избирането на **Разрешено** Ви позволява да архивирате факсове, изпратени с **Факс > Настройки на факс > Архив**.

Настройки за получаване

Още по темата

- ➔ [“Настройки на запис/ препр.” на страница 435](#)
- ➔ [“Настройки за печат” на страница 443](#)

Настройки на запис/ препр.

Безусловно записване/ препращане:

Можете да намерите менюто на контролния панел на принтера по-долу.

Настройки > Общи настройки > Настройки на факс > Настройки за получаване > Настройки на запис/ препр. > Безусловно записване/ препращане

Забележка:

На екрана *Web Config* можете да намерите менюто по-долу.

Fax раздел > Save/Forward Settings > Unconditional Save/Forward

Можете да зададете местоназначения за запазване и препращане към Кутия с входящи, компютър, външно устройство с памет, имейл адреси, споделени папки и други факс машини. Можете да използвате тези функции едновременно. Ако дезактивирате всички елементи в Безусловно записване/ препращане, принтерът е настроен да отпечатва получени факсове.

Зап. в изх. кутия:

Запазва получените факсове в Кутия с входящи на принтера. Могат да бъдат запазени до 200 документа. Обърнете внимание, че запазването на 200 документа може да не е възможно в зависимост от условията на използване, като например размера на файловете със запазените документи, и използването на множество функции за запазване на факсове едновременно.

Въпреки че получените факсове не се отпечатват автоматично, можете да ги прегледате на екрана на принтера и да отпечатате само необходимите. Въпреки това, ако изберете **Да и печат** в друг елемент, като **Зап. в комп. в Безусловно записване/ препращане**, получените факсове се отпечатват автоматично.

Зап. в комп.:

Запазва получените факсове като PDF или TIFF файлове на компютър, свързан към принтера. Можете да го зададете единствено на **Да**, като използвате FAX Utility (приложение). Не можете да активирате това от контролния панел на принтера. Инсталирайте FAX Utility на компютъра предварително. След като го зададете на **Да**, можете да го промените на **Да и печат** от контролния панел на принтера.

Зап. в устр. с памет:

Зап. в устр. с памет:

Запазва получените факсове като PDF или TIFF файлове на външно устройство с памет, свързано към принтера. Избирането на **Да и печат** отпечатва получените факсове, като ги запазва в устройството с памет.

Получените документи се запазват временно в паметта на принтера, преди да бъдат запазени в устройството с памет, свързано към принтера. Грешка за препълнена памет дезактивира изпращането и получаването на факсове, затова дръжте устройството с памет свързано към принтера.

Създаване на папка за запаметяване

Следвайте изведеното съобщение на екрана и създайте папка в устройството с памет, за да запазите данните на факса.

Препращане:

Препращане:

Препраща получени факсове към следните местоназначения.

Към друг факс апарат

Към споделени папки в мрежа или към имейл адреси като PDF или TIFF

Към Вашия профил в облака като PDF

Препратените факсове се изтриват от принтера. Изберете **Да и печат**, за да отпечатате получените факсове, докато ги препращате.

За да препратите към имейл адрес или споделена папка в мрежа, първо добавете местоназначението за препращане към списъка с контакти. За препращане към имейл адрес конфигурирайте настройките на имейл сървъра.

За да препратите към облачен акаунт, регистрирайте потребителя, принтера и облачното местоназначение към **Fax to Cloud > Списък на местоназначения в Epson Connect** и добавете предварително местоназначение за препращане към **Облак Списък на местоназначение** от контролния панел на принтера.

Местоназн.:

Можете да изберете местоназначения за препращане от списъка с контакти или списъка с облачни местоназначения, които сте добавили предварително.

Ако сте избрали споделена папка в мрежа, имейл адрес или облачен акаунт като местоназначение за препращане, препоръчваме Ви да проверите дали можете да изпратите изображението до местоназначението.

Изберете **Сканиране > Имейл, Сканиране > Мрежова папка/FTP** от контролния панел на принтера, изберете местоназначението, след което започнете да сканирате.

Ако сте избрали облачен акаунт, можете да извършите проверка, като препратите изображението, което е било запазено в кутия за факс до местоназначението. Изберете

Факс кутия от контролния панел на принтера. Изберете  (меню за преглед) > **Препращане(Облак)** за кутия за факс, в която е запазено всяко сканирано изображение, изберете местоназначението, след което започнете препращането.

[“Настройки за препращане за получаване на факсове” на страница 134](#)

Опции при неусп. препращане:

Можете да изберете дали да отпечатвате грешния факс или да го запазите в Кутия с входящи.

Когато Кутия с входящи е пълна, получаването на факсове е деактивирано. Трябва да изтриете документите във входящата кутия, след като бъдат проверени. Броят документи, който не сте успели да препратите, е показан на  на началния екран в допълнение към другите необработени задачи.

Имейл известия:

Изпраща имейл известие, когато по-долу избраният от Вас процес е завършен. Можете да използвате тези функции по-долу едновременно.

Получател:

Задава местоназначението на известието за завършване на процеса.

Изв. при завършено получаване:

Изпраща известие, когато получаването на факс е завършено.

Изв. при завършен печат:

Изпраща известие, когато отпечатването на факс е завършено.

Изв. при завършен запис в устройство с памет:

Изпраща известие, когато запазването на факс в устройство с памет е завършено.

Изв. при завършено препращане:

Изпраща известие, когато препращането на факс е завършено.

Още по темата

- ➔ [“Извършване на настройки за запазване за получаване на факсове” на страница 133](#)
- ➔ [“Извършване на настройки за препращане за получаване на факсове” на страница 135](#)

Условно записване/препр.:

Можете да намерите менюто на контролния панел на принтера по-долу.

Настройки > Общи настройки > Настройки на факс > Настройки за получаване > Настройки на запис/ препр. > Условно записване/препр.

Забележка:

На екрана *Web Config* можете да намерите менюто по-долу.

Раздел *Fax > Save/Forward Settings > Conditional Save/Forward*

Можете да зададете местоназначения за запазване и/или препращане към Кутия с входящи, поверителни кутии, външно устройство с памет, имейл адреси, споделени папки и други факс машини.

Когато са зададени множество условия (**Условно записване/препр.**), те се споменават в последователността на елементите и се изпълнява **Условно записване/препр.**, който съответства първо.

За да превключите между активиране или деактивиране на условията, докоснете някъде върху зададения елемент за .

[“Извършване на настройки за запис за получаване на файлове със специфични условия” на страница 138](#)

[“Препращане на настройки за получаване на файлове със специфични условия” на страница 139](#)

Име (задължително):

Въведете име на условието.

Условие(условия):

Изберете условията, след което извършете настройките.

Съвпадение на ИД на факс на подателя:

Съвпадение на ИД на факс на подателя:

Когато ИД на подателя, като номер на факс, съвпадне, полученият факс се запазва и препраща.

ИД:

Въведете ИД на подателя като номер на факса.

Подадрес (SUB), идеално съвп.:

Подадрес (SUB), идеално съвп.:

Когато допълнителният адрес (SUB) съвпадне изцяло, полученият факс се запазва и препраща.

Подадрес (SUB):

Въведете подадреса (SUB) за подателя.

Парола(SID), идеално съвп.:

Парола(SID), идеално съвп.:

Когато паролата (SID) съвпадне изцяло, получените факсове се запазват и препращат.

Парола(SID):

Въведете паролата (SID) за подателя.

Час получаване:

Час получаване:

Запазва и препраща факс, получен в посочения времеви период.

Начален час:

Посочете началния час за разрешаване на запазване и препращане на получени факсове.

Краен час:

Посочете крайния час за разрешаване на запазване и препращане на получени факсове.

Местополож. за Записване/препр. (задълж.):

Избира местоназначение за запазване и препращане на получените документи, които отговарят на условията. Можете да използвате тези функции по-долу едновременно.

Запис факс кутия:

Запис факс кутия:

Запазва получените факсове в Кутия с входящи на принтера или в поверителната кутия.

Можете да запазвате до 200 документа общо. Обърнете внимание, че запазването на 200 документа може да не е възможно в зависимост от условията на използване, като например размера на файловете със запазените документи, и използването на множество функции за запазване на факсове едновременно.

Кутия с входящи:

Запазва получените факсове в Кутия с входящи на принтера.

Поверителен ХХ:

Записва получените факсове в поверителната кутия на принтера.

Зап. в устр. с памет:

Зап. в устр. с памет:

Запазва получените факсове като PDF или TIFF файлове на външно устройство с памет, свързано към принтера.

Получените документи се запазват временно в паметта на принтера, преди да бъдат запазени в устройството с памет, свързано към принтера. Грешка за препълнена памет дезактивира изпращането и получаването на факсове, затова дръжте устройството с памет свързано към принтера.

- Създаване на папка за запаметяване

Следвайте изведеното съобщение на екрана и създайте папка в устройството с памет, за да запазите данните на факса.

Препращане:

Препращане:

Препраща получени факсове към едно от следните местоназначения.

- Към друг факс апарат
- Към споделени папки в мрежа или към имейл адреси като PDF или TIFF
- Към Вашия профил в облака като PDF

Препратените факсове се изтриват от принтера. Изберете **Да и печат**, за да отпечатате получените факсове, докато ги препращате.

За да препратите към имейл адрес или споделена папка в мрежа, първо добавете местоназначението за препращане към списъка с контакти. За препращане към имейл адрес конфигурирайте настройките на имейл сървъра.

За да препратите към облачен акаунт, регистрирайте потребителя, принтера и облачното местоназначение към **Fax to Cloud > Списък на местоназначения в Epson Connect** и добавете предварително местоназначение за препращане към **Облак Списък на местоназначение** от контролния панел на принтера.

Местоназн.:

Можете да изберете местоназначение за препращане от списъка с контакти или списъка с облачни местоназначения, който сте добавили предварително.

Ако сте избрали споделена папка в мрежа, имейл адрес или облачен акаунт като местоназначение за препращане, препоръчваме Ви да проверите дали можете да изпратите изображението до местоназначението.

Изберете **Сканиране > Имейл, Сканиране > Мрежова папка/FTP** от контролния панел на принтера, изберете местоназначението, след което започнете да сканирате.

Ако сте избрали облачен акаунт, можете да извършите проверка, като препратите изображение, което е било запазено в кутия за факс до местоназначението.

Изберете **Факс кутия** от контролния панел на принтера. Изберете  (меню за преглед) > **Препращане(Облак)** за кутия за факс, в която е запазено всяко сканирано изображение, изберете местоназначението, след което започнете препращането.

[“Препращане на настройки за получаване на файлове със специфични условия” на страница 139](#)

Опции при неусп. препращане:

Можете да изберете дали да отпечатвате грешния факс или да го запазите в Кутия с входящи.

Печат:

Отпечатва получени факсове.

Запис/препращане на файлов формат:

Можете да зададете файловия формат, когато запазвате или препращате получени факсове. Файлове, препратени към местоназначения в облака, са записани като PDF независимо от настройките.

PDF настройки:

Избирането на PDF в **Запис/препращане на файлов формат** активира настройките.

Парола за отв. на документ:

- Настройка на паролата:**
Позволява задаване на парола за отваряне на документ.
- Парола:**
Задайте парола за отваряне на документ.

Парола за разрешения:

- Настройка на паролата**
Позволява задаване на парола за отпечатване или редактиране в PDF файл.
- Парола**
Задайте парола за разрешение в **Парола**.
- Печатане**
Позволява отпечатване на PDF файла.
- Редактиране**
Позволява редактиране на PDF файла.

Имейл известия:

Изпраща имейл известие, когато по-долу избраният от Вас процес е завършен. Можете да използвате тези функции по-долу едновременно.

Получател:

Задава местоназначението на известието за завършване на процеса.

Изв. при завършено получаване:

Изпраща известие, когато получаването на факс е завършено.

Изв. при завършен печат:

Изпраща известие, когато отпечатването на факс е завършено.

Изв. при завършен запис в устройство с памет:

Изпраща известие, когато запазването на факс в устройство с памет е завършено.

Изв. при завършено препращане:

Изпраща известие, когато препращането на факс е завършено.

Отчет за предаване:

Автоматично отпечатва отчет за предаване, след като запазите или изпратите получен факс.

Изберете **Печат при грешка** за отпечатване само на отчет, когато запазите или препратите получен факс и възникне грешка.

Още по темата

- ➔ [“Извършване на настройки за запис за получаване на файлове със специфични условия” на страница 138](#)
- ➔ [“Извършване на настройки за препращане за получаване на файлове с указани условия” на страница 140](#)

Общи настройки:

Можете да намерите менюто на контролния панел на принтера по-долу.

Настройки > Общи настройки > Настройки на факс > Настройки за получаване > Настройки на запис/препр. > Общи настройки

Забележка:

На екрана *Web Config* можете да намерите менюто по-долу.

- Раздел **Fax > Fax Box > Inbox**
- Раздел **Fax > Save/Forward Settings > Common Settings**

Настр. на Входяща кутия:

Опции при запълнена памет:

Можете да изберете операцията за отпечатване на получения факс или да откажете получаването, когато паметта на Кутия с входящи е пълна.

Настройки на паролата с кутия входящи:

Парола защитава Кутия с входящи, за да ограничите достъпа на потребителите до получените факсове. Изберете **Промяна** за промяна на паролата, след което изберете **Нулиране** за анулиране на защитата с парола. При промяна или реинициализация на паролата се нуждаете от текущата парола.

Не можете да зададете парола, когато сте задали **Опции при запълнена памет на Получаване и печат на факсове**.

Тема на имейл за препращане:

Можете да посочите тема за имейла при препращане до имейл адрес.

Настройки за изтриване на документи в кутия:

Автоматично изтриване на получени факсове:

Като изберете **Вкл.**, автоматично изтрива получените факс документи във входящата кутия след определен период от време.

Период до изтриване:

Задайте период от дни, след който принтерът ще изтрие документа, запазен във входящата кутия.

Факсове за изтриване:

Изберете документите, които искате да изтриете от **Проч.**, **Непрочет.** и **Вс..**

Меню:

Можете да намерите  на контролния панел на принтера, като влезете в следните менюта.

Настройки > Общи настройки > Настройки на факс > Настройки за получаване > Настройки на запис/препр. > 

Забележка:

Можете да отпечатате списъка от екрана *Web Config*.

Печат на усл. записване/ списък за препращане:

Отпечатва Списък с усл. записв./ препр..

Настройки за печат

Можете да намерите менюто на контролния панел на принтера по-долу.

Настройки > Общи настройки > Настройки на факс > Настройки за получаване > Настройки за печат

Забележка:

На екрана *Web Config* можете да намерите менюто по-долу.

Раздел **Fax > Print Settings**

Автоматично намаляване:

Отпечатва получени факсове с документи с голям размер, намалени, за да се вместят в хартията в източника на хартия. Намаляването невинаги е възможно в зависимост от получените данни. Ако функцията бъде изключена, големите документи ще се отпечатват в оригиналния си размер на няколко листа, а освен това празна втора страница може да мине през машината.

Настройки на разделени страници:

Отпечатва получени факсове с разделяне на страницата, когато размерът на получените документи е по-голям от размера на хартията, заредена в принтера. Ако сумата, която надвишава дължината на хартията, е по-малко от стойността, зададена в **Изтриване на данни за печат след разделяне > Праг**, излишъкът се отхвърля. Ако сумата, която надвишава дължината на хартията, е над зададената стойност, излишъкът се отпечатва върху друга хартия.

Изтриване на данни за печат след разделяне:

Изтриване на данни за печат след разделяне:

Избира зона от документа за изтриване, когато усмата надвиши дължината на хартията е по-малка от стойността, зададена в **Праг**.

Праг:

Ако сумата, която надвишава дължината на хартията, е по-малка или равна на тази стойност, излишното се изхвърля и върху него не се печата.

Припокриване при разделяне:

Припокриване при разделяне:

Когато тази опция е **Вкл.** и данните се разделят и отпечатват, защото сумата надвишава **Изтриване на данни за печат след разделяне > Праг**, разделените данни се отпечатват с помощта на съвпадащата дължина, посочена в **Ширина на припокриване**.

Ширина на припокриване:

Данни, която надвишават тази стойност, отпечатва се същата стойност.

Действащ печат:

Направете настройки за печат, когато размерът на документа на получения факс е по-голям от размера на хартията, заредена в принтера.

Изберете **Вкл. (Разделяне на страници)** за разделяне на документа надлъжно за отпечатване на получения документ. Изберете **При (Намали за побиране)** за намаляване до минимум 50% за печат.

Автоматично завъртане:

Завърта получените документи като пейзажно ориентирани документи с формат А4 (Letter, В5, или А5), така че да могат да бъдат отпечатани на А4 (Letter, В5 или А5) хартия. Тази настройка се прилага, когато настройката за размер на хартията за най-малко един източник на хартия, използван за печат на факсове, е зададен на А4 (В5, А5, или Letter).

Като изберете **Изкл.**, факсове, получени като пейзажно ориентирани с формат А4 (Letter, В5, или А5), които имат същата ширина като на А3 (Tabloid, В4, или А4) портретни документи, се възприемат като факсове с формат А3 (Tabloid, В4, или А4) и се отпечатват като такива.

Проверете настройките на източника на хартия за печат на факсове и размера на хартията за източниците на хартия в следните менюта **Настройки > Общи настройки > Настройки на печат > Настр. източник на хартия**.

- Настройки за авт. избор**
- Настройка на хартията > Размер на хартията**

Добавяне на инфо за получаване:

Отпечатва информация за получения факс, дори ако подателят не е настроил заглавна информация. Информацията за получаването включва дата и час на получаване, ИД на подателя, ИД на получаване (например „#001“) и номер на страница (например „P1“). Чрез съпоставяне на ИД за получаване, отпечатано върху получения факс, Вие можете да проверите регистъра за предаване в отчета за факсове и хронологията на задания за факсове. Когато е активирано **Настройки на разделени страници**, се включва и номерът на разделената страница.

Двустранно:

Двустранно:

Отпечатва множество страници от получените факсове от двете страни на хартията.

Поле за подвързване:

Избира позицията за подвързване.

Тайминг на начало на печат:

Изберете опциите, за да започнете да печатате получените факсове.

- Всички страници са получени: Отпечатването започва след получаване на всичките страници. Стартирането на отпечатване от първата или последната страница зависи от настройката на функцията **Печат на група под ред**. Вижте разяснението за **Печат на група под ред**.
- Първата страница е получена: Започва печат при получаване на първата страница, след това печата по реда на получаване на страниците. Ако принтерът не може да започне да печата, например когато печата други задания за печат, принтерът започва да печата получените страници като партида, когато се освободи.

Печат на група под ред:

Тъй като първата страница се отпечатва последна (отпечатва се към горната част), отпечатаните документи се подреждат в правилната последователност на страниците. Функцията може да не бъде налична, когато паметта на принтера започне да се запълва.

Време за преустановяване на печат:

Време за преустановяване на печат:

По време на посочения времеви период принтерът запазва документи, получени в паметта на принтера, без да ги отпечатва. Тази функция може да бъде използвана за избягване на шум през нощта или за предпазване от оповестяване на поверителни документи, когато сте далеч. Преди да използвате тази функция се уверете, че има налична достатъчно свободна памет. Дори и преди часа за рестартиране, можете да проверите и отпечатате получените документи поотделно от **Job/Status** на началния екран.

Време за спиране:

Спира отпечатването на документи.

Време за рестартиране:

Рестартира автоматично отпечатването на документи.

Тих режим:

Намалява генерирания от принтера шум при печат на факсове, но скоростта на печат може да се намали.

Настройки за отчет

Можете да намерите менюто на контролния панел на принтера по-долу.

Настройки > Общи настройки > Настройки на факс > Настройки за отчет

Забележка:

На екрана *Web Config* можете да намерите менюто по-долу.

Раздел **Fax > Report Settings**

Отчет за препращане:

Отпечатва отчет след препращане на получен факс документ. Изберете **Печат**, за да отпечатвате при всяко препращане на документ.

Отчет за грешки на архивиране:

Отпечатва доклад при възникването на грешка при архивиране при препращане на изпратения факс в **Местоназначение на архив**. Можете да зададете местоназначението във **Факс > Настройки на факс > Архив**. Имайте предвид, че функцията за архивиране е налична, когато:

- Изпращате черно-бял факс
- Изпращате факс с функцията **Изпращане на факс по-късно**
- Изпращате факс с функцията **Пакетно изпращане**
- Изпращате факс с функцията **Запам. факс д.**

Автоматичен печат на факс хронология:

Отпечатва факс регистъра автоматично. Изберете **Вкл.(Всеки 100)**, за да отпечатате регистър след всеки 100 завършени задания за факс. Изберете **Включено (време)**, за да отпечатате регистър в определен час. В случай че броят на задания за факс надвишава 100, регистърът ще бъде отпечатан преди определеното време.

Отчет за получаване:

Отпечатва отчет за получаване, след като получите факс.

Печат при грешка отпечатва отчет единствено при възникване на грешка.

Прикачване на изобр. към отчет:

Отпечатва **Отчет за предаване** с изображение на първата страница на изпратения документ. Изберете **Включено (голямо изображение)**, за да отпечатате горната част на страницата без намаляване. Изберете **Включено (малко изображение)**, за да отпечатате цялата страница като я намалявате, така че да се побере в отчета.

Оформление на Регистър на факса:

Изберете **Комбиниране на изпращане и получаване** за отпечатване на комбинация от изпратени и получени резултати в **Регистър факсове**.

Изберете **Разделяне на изпращане и получаване** за отпечатване на изпратени и получени резултати отделно в **Регистър факсове**.

Формат на отчета:

Изберете формат за факс отчети във **Факс >  (Още) > Отчет за факсове**, различни от **Проследяване на протокол**. Изберете **Детайл** за отпечатване с кодове за грешка.

Метод на извеждане на Регистър на факса:

Метод на извеждане на Регистър на факса:

Изберете метод на извеждане на отчети за факсове, като **Зап. в устр. с памет**. Когато изберете **Препращане**, изберете **Местоназн.** от контактите.

- Създаване на папка за запамяване

Следвайте изведеното съобщение на екрана и създайте папка в устройството с памет, за да запазите данните на факса.

Местоназн.:

Посочете местоназначение за препращане на отчети за факс.

Настройки за сигурност

Можете да намерите менюто на контролния панел на принтера по-долу.

Настройки > Общи настройки > Настройки на факс > Настройки за сигурност

Забележка:

На екрана *Web Config* можете да намерите менюто по-долу.

Раздел *Fax > Security Settings*

Огр. за директно набиране:

Изберете **Вкл.** за деактивиране на ръчното въвеждане на факс номерата на получателя, а операторът ще има възможност да избира получателите само от списъка с контакти или от хронологията на изпращане.

Изберете **Влезте два пъти**, за да изискате от оператора да въведе номера на факса повторно при ръчно въвеждане на номера.

Изберете **Изкл.** за активиране на ръчно въвеждане на факс номерата на получателя.

Ограничения при излъчване:

Избирането на **Вкл.** позволява въвеждането само на факс номера като получател.

Потвърди списък адреси:

Изберете **Вкл.** за извеждане на екран за потвърждение на получателя преди стартиране на предаването.

Можете да изберете получателите от **Всички** или **Само за излъчване**.

Авт. изчистване на архивни данни:

Резервните копия на изпратените и получените документи обикновено се пазят временно в паметта на принтера, за да е подготвен за неочаквано изключване на захранването поради спиране на тока или неправилни действия.

Изберете **Вкл.** за автоматично изтриване на архивни копия, когато изпращането или получаването на документ завърши успешно и архивите вече не са необходими.

Изчистване на архивни данни:

Изтрива всички архивни копия, временно съхранени в паметта на принтера. Използвайте тази функция преди да предадете принтера на друг собственик или да го изхвърлите.

Това меню не се извежда на екрана *Web Config*.

Провери връзката на факса

Можете да намерите менюто на контролния панел на принтера по-долу.

Настройки > Общи настройки > Настройки на факс > Провери връзката на факса

Забележка:

Не можете да изведете това меню на екрана *Web Config*.

Изберете **Провери връзката на факса**, за да проверите дали принтерът е свързан към телефонната линия и готов за предаване на факс. Можете да отпечатате резултата от проверката на обикновена хартия с размер А4.

Помощник за настройка на факс

Можете да намерите менюто на контролния панел на принтера по-долу:

Настройки > Общи настройки > Настройки на факс > Помощник за настройка на факс

Забележка:

Не можете да изведете това меню на екрана *Web Config*.

Избирането на **Помощник за настройка на факс** извършва основни настройки за факс. Следвайте инструкциите на екрана.

Още по темата

➔ [“Осн. Настройки” на страница 431](#)

➔ [“Подготвяне на принтера за изпращане и получаване на факсове” на страница 128](#)

Държава/регион:

Изберете държавата или региона, в който използвате принтера. Ако промените държавата или региона, настройките на факса се връщат до тези по подразбиране и трябва да ги изберете отново.

Настр. Сканиране

Изберете менютата от контролния панел, както е описано по-долу.

Настройки > Общи настройки > Настр. Сканиране

Потвърждаване на получател:

Преди сканиране проверете местоназначението.

Document Capture Pro:

При сканиране чрез менюто **Компютър** в контролния панел задайте следните настройки да съвпадат с компютъра, на който е инсталиран Document Capture Pro/Document Capture.

Групови настройки:

Активиране на групови настройки на принтера. Използвайте този елемент, когато сте активирали групови настройки в Document Capture Pro.

Когато тази опция е активирана, въведете номера на група в **Група**.

Имейл сървър:

Задайте настройките на имейл сървъра за Сканиране към имейл.

Изберете **Настройки на сървър**, за да посочите метода на удостоверяване за достъп на принтера до имейл сървъра.

[“Регистриране на имейл сървър” на страница 76](#)

Можете да проверите връзката към имейл сървъра, като изберете **Проверка на връзката**.

Авт. Нулиране:

Нулиране на настройките на местоназначението и сканирането след всяко сканиране.

Системна администрация

С помощта на това меню Вие можете да поддържате продукта като системен администратор. То Ви позволява също да ограничавате функциите на продукта за отделни потребители, за да съответстват на Вашата работа или офис.

Изберете менютата от контролния панел, както е описано по-долу.

Настройки > Общи настройки > Системна администрация

Диспечер на Контакти:

Добавяне/редактиране/изтриване:

Регистриране и/или изтриване на контакти за менютата Факс, Сканиране към имейл и Сканиране към мрежова папка/FTP.

Често срещан:

Регистриране на често използвани контакти за бърз достъп. Можете също да промените подреждането в списък.

Печат на контакти:

Разпечатва Вашия списък с контакти.

Опции на преглед:

Променя начина на показване на списъка с контакти.

Опции на търсене:

Променете начина на търсене на контакти.

Редак. на име на катег.:

Промяна на името на категорията.

Показване на консумация на енергия:

Изберете **Вкл.** за извеждане на приблизителната консумация на енергия на екрана.

Изчистване на данни във вътр. памет:

PDL шрифт, макрос и работна площ:

Изчиства изтеглените шрифтове, макроси и данни, копирани към вътрешната карта с памет.

Изтриване на всички задания във Вътрешна памет:

Изтрийте всички задания за печат, съхранени във вътрешната памет.

Настройки за сигурност:

Ограничения:

Задайте дали функциите в това меню да могат да се използват поотделно дори когато е активирано заключването на панела.

[“Елементи, които могат да се настройват индивидуално” на страница 487](#)

Управление на достъпа:

Управление на достъпа:

Изберете **Вкл.**, за да ограничите функциите на продукта. За да използвате функциите на продукта, когато е зададен Управление на достъпа, трябва да влезете като регистриран потребител.

Приеми задачи на неизвестни потр.:

Можете да изберете дали да позволите на задания, които не разполагат с необходимата информация за удостоверяване, да бъдат разрешени, или не.

Администраторски настройки:

Администраторска парола:

Можете да промените или изчистите администраторската парола.

Заклучване на настройка:

Изберете дали да заключите контролния панел с помощта на паролата, регистрирана в **Администраторска парола**.

Шифроване на парола:

Изберете **Вкл.**, за да шифровате Вашата парола. Ако изключите захранването, докато се извършва рестартиране, данните може да бъдат повредени и настройките на принтера ще се възстановят до стойностите им по подразбиране. Ако това се случи, задайте информацията за паролата отново.

Авт. регистър:

Изберете **Вкл.** за записване на регистър на одит.

Проверка на програмата при зареждане:

Изберете **Вкл.**, за да потвърдите програмата на принтера при стартиране.

Клиентско проучване:

Ако се съгласите да предоставите клиентска информация за използване, информация за използване на продукта, като брой разпечатки, ще бъде предоставена на Seiko Epson Corporation.

Тази събрана информация се използва за подобряване на нашите продукти и услуги.

Предост. данни за употр.:

Извежда дали сте се съгласили да предоставите своята клиентска информация за използване.

Държава/регион:

Извежда държавата или региона, където използвате продукта, ако сте се съгласили да предоставите своята клиентска информация за използване.

Възстановяване на настройки по подразбиране:

Настройки на мрежата:

Нулира мрежовите настройки до настройките по подразбиране.

Настройки за копиране:

Възстановява настройките за копиране до настройките по подразбиране.

Настр. Сканиране:

Нулира настройката за сканиране до стойностите по подразбиране.

Настройки на факс:

Нулира настройката на факс до стойностите по подразбиране.

Изчисти всички данни и настройки:

Изчиства изтеглените шрифтове, макроси и копирани данни във вътрешната карта с памет и изчиства всички задания за печат от паметта на принтера. Възстановява всички настройки до фабричните настройки.

Актуализация на фърмуера:

Можете да получите информация за фърмуер, като текущата Ви версия и информация относно налични актуализации.

Актуализация:

Актуализира ръчно фърмуера.

Автоматично актуализиране на фърмуера:

Автоматично актуализиране на фърмуера:

Изберете **Вкл.**, за да актуализирате автоматично фърмуера, и задайте деня от седмицата/началния час за актуализиране.

Ден:

Изберете деня от седмицата, когато искате да актуализирате фърмуера.

Час:

Задайте часа, когато искате да стартирате актуализацията на фърмуера.

Известие:

Изберете **Вкл.** за извеждане на иконата за актуализация на фърмуера на началния екран.

Версия на фърмуера:

Извежда версията на фърмуера.

Брояч за печат

Изберете менютата от контролния панел, както е описано по-долу.

Настройки > Брояч за печат

Показва общия брой разпечатки, черно-бели и цветни разпечатки, включително елементи като лист за състояние от времето, когато сте закупили принтера. Ако сте избрали **Лист за печат**, ще се отпечата Лист с хронологията на употреба.



Можете също да проверите броя страници, отпечатани от устройство с памет, или други функции на Лист с хронология на изп..

Състояние предлагане

Изберете меню от контролния панел, както е описано по-долу.

Настройки > Състояние предлагане

Показва приблизителните нива мастило и сервизен живот на кутията за поддръжка.

Извеждането на знака  означава, че мастилото е почти изчерпано или че кутията за поддръжка е почти запълнена. Когато е показана иконата , трябва да смените модула, защото мастилото е свършило или кутията за поддръжка е пълна.

Още по темата

➔ [“Време е да смените касетите с мастило” на страница 369](#)

Поддръжка

Изберете менютата от контролния панел, както е описано по-долу.

Настройки > Поддръжка

Настройка на качеството на печат:

Изберете тази функция, ако има проблеми с Вашите разпечатки. Можете да проверите за запушени дюзи и да почистите печатащата глава, ако е необходимо, след което да настроите някои параметри, за да подобрите качеството на печат.

Проверка дюзи печат. глава:

Изберете тази функция, за да проверите дали дюзите на печатащата глава не са запушени. Принтерът отпечатва шаблон за проверка на дюзите.

Почиств. на печат. глава:

Изберете тази функция, за да почистите запушени дюзи в печатащата глава.

Линейно подравняване:

Изберете тази функция, за да равните вертикалните линии.

Почистване на водача на хартия:

Изберете тази функция, ако има петна от мастило на вътрешните ролки. Принтерът подава хартия, за да почисти вътрешните ролки.

Изваждане на хартията:

Изберете тази функция ако в принтера все още има откъснати парченца, дори след премахване на заседнала хартия. Принтерът увеличава пространството между печатащата глава и повърхността на хартията, за да се улесни отстраняването на скъсаните парчета хартия.

Информация за листопод. ролка:

Изберете тази функция, за да проверите срока на експлоатация на поемащата ролка на касетата за хартия. Можете също да нулирате брояча на поемащата ролка.

Настройка на качеството на печат според хартията:

В зависимост от вида хартия, зацапването с мастило е различно. Изберете тази функция, ако има ивици в отпечатките или има неподравняване за конкретни видове хартия.

Още по темата

➔ [“Проверка на състоянието на консумативи” на страница 287](#)

Език/Language

Изберете менютата от контролния панел, както е описано по-долу.

Настройки > Език/Language

Изберете език за LCD екрана.

Състояние на принтера/печат

Изберете менютата от контролния панел, както е описано по-долу.

Настройки > Състояние на принтера/печат

Печат на лист със съст.:

Лист със съст. на конфиг.:

Отпечатва информация за текущото състояние и настройки на принтера.

Предл. на лист със съст.:

Отпечатва лист с информация, показваща текущото състояние на консумативите.

Лист с хронология на изп.:

Отпечатва информация за хронологията на използване на принтера.

Списък с шрифтове на PS:

Отпечатва списък с шрифтове, налични за PostScript принтер.

Списък с шрифтове на PCL:

Отпечатва списък с шрифтове, налични за PCL печат.

Мрежа:

Показва текущите мрежови настройки. Можете също да отпечатате листа за състояние.

Състояние на кабелна LAN/Wi-Fi връзка:

Извежда информацията за мрежа на принтера.

Състояние на Wi-Fi Direct:

Показва информацията за настройка на Wi-Fi Direct.

Състояние на имейл сървър:

Извежда информацията за настройка на имейл сървър.

Печат на лист със съст.:

Разпечатва лист със състоянието на мрежата.

Информацията за Ethernet, Wi-Fi, Wi-Fi Direct и др. се отпечатва на две или повече страници.

Факс:

Последно предаване:

Отпечатва отчет за последния факс, който е бил изпратен или получен чрез поискване.

Регистър факсове:

Отпечатва отчет за изпращането. Можете да зададете автоматично отпечатване на отчета с помощта на следното меню.

Настройки > Общи настройки > Настройки на факс > Настройки за отчет > Автоматичен печат на факс хронология

Съхранени факс документи:

Отпечатва списък на факс документи, съхранявани в паметта на принтера, като недовършени заявки.

Списък с настр. за факс:

Отпечатва текущите настройки на факса.

Списък с усл. записв./ препр.:

Отпечатва условен списък за запазване/препращане.

Проследяване на протокол:

Отпечатва отчет за последния факс, който е бил изпратен или получен.

Диспечер на Контакти

Изберете менютата от контролния панел, както е описано по-долу.

Настройки > Диспечер на Контакти

Добавяне/редактиране/изтриване: 

Регистриране и/или изтриване на контакти за менютата Факс, Сканиране към имейл и Сканиране към мрежова папка/FTP.

Често срещан:

Регистриране на често използвани контакти за бърз достъп. Можете също да промените подреждането в списък.

Печат на контакти:

Разпечатва Вашия списък с контакти.

Опции на преглед:

Променя начина на показване на списъка с контакти.

Опции на търсене:

Променете начина на търсене на контакти.

Редак. на име на катег.:

Промяна на името на категорията.

Потребителски настройки

Изберете менютата от контролния панел, както е описано по-долу.

Настройки > Потребителски настройки

Сканиране към мрежова папка/FTP:

Можете да смените настройките по подразбиране в менюто Сканиране към мрежова папка/FTP.

[“Опции на менюто за сканиране” на страница 237](#)

Сканиране към имейл:

Можете да смените настройките по подразбиране в менюто Сканиране към имейл.

[“Опции на менюто за сканиране” на страница 237](#)

Сканиране към устройство с памет:

Можете да смените настройките по подразбиране в менюто Сканиране към устройство с памет.

[“Опции на менюто за сканиране” на страница 237](#)

Сканиране в облак:

Можете да смените настройките по подразбиране в менюто Сканиране в облак.

[“Опции на менюто за сканиране” на страница 237](#)

Настройки за копиране:

Можете да смените настройките по подразбиране в менюто за копиране.

[“Основни опции в менюто за копиране” на страница 225](#)

[“Разширени опции в менюто за копиране” на страница 227](#)

Факс:

Можете да смените настройките по подразбиране в менюто за факс.

[“Настройки на факс” на страница 263](#)

Състояние на удостоверяване на устройство

Изберете менютата от контролния панел, както е описано по-долу.

Настройки > Състояние на удостоверяване на устройство

Показва състоянието на устройството за удостоверяване.

Информация за Epson Open Platform

Изберете менютата от контролния панел, както е описано по-долу.

Настройки > Информация за Epson Open Platform

Показва състоянието на Epson Open Platform.

Спецификации на продукта

Спецификации на принтера

Поставяне на дюзи на печатащата глава		Дюзи за черно мастило: 800 Дюзи за цветно мастило: 800 за всеки цвят
Тегло на хартията*	Обикновена хартия	64 до 90 g/m ²
	Плътна хартия	91 до 256 g/m ²
	Пликове	75 до 100 g/m ²

* Дори когато дебелината на хартията е в рамките на този диапазон, хартията може да не се подава в принтера или качеството на печат може да се влоши в зависимост от свойствата и качеството на хартията.

Област на печат

Област за печат за единични листове

Качеството на печат може да се влоши в потъмнените области поради механизма на принтера.

	A	3.0 мм (0.12 in.)
	B	3.0 мм (0.12 in.)
	C	46.0 мм (1.81 in.)
	D	51.0 мм (2.01 in.)

* Посока на хартията, която се подава.

Област за печат за пливове

Качеството на печат може да се влоши в потъмнените области поради механизма на принтера.











	A	3,0 mm (0,12 in.)
	B	3,0 mm (0,12 in.)
	C	18.0 мм (0.71 in.)
	D	46.0 мм (1.81 in.)

* Посока на хартията, която се подава.

Спецификации на скенера

Вид скенер	Хоризонтално сканиращо устройство
Фотоелектрическо устройство	CIS
Действителни пиксели	14040×20400 пиксела (1200 dpi)
Максимален размер на документа	297×431.8 mm (11.7×17.0 инча) A3, Legal
Разделителна способност при сканиране	1200 dpi (основно сканиране) 2400 dpi (подчинено сканиране)
Изходна разделителна способност	50 до 9600 dpi при стъпки от 1 dpi
Дълбочина на цвета	Цвят <input type="checkbox"/> 30 бита за пиксел вътрешно (10 бита за пиксел за цвят вътрешно) <input type="checkbox"/> 24 бита за пиксел външно (8 бита за пиксел за цвят външно) Скала на сивото <input type="checkbox"/> 10 бита за пиксел вътрешно <input type="checkbox"/> 8 бита за пиксел външно
Светлинен източник	LED (светодиод)

Спецификации на ADF

Тип ADF	Автоматично двустранно сканиране
Налични размери хартия	A6*  , A5  , A4  , A3  , B5  , B4  , Executive  , Letter  , 8.5×13 in  , Legal  , 11×17 in  (Максимум 297×432 mm)
Тип хартия	Обикновена хартия, висококачествена обикновена хартия, рециклирана хартия
Тегло на хартията	52 до 128 g/m ²
Капацитет за зареждане	50 листа (80 g/m ²) или 5.0 mm

* Само едностранно сканиране.

Дори когато оригиналът отговаря на спецификациите за носител, който може да бъде поставен в ADF, той може да не се подава от ADF или качеството на сканиране може да се влоши в зависимост от свойствата или качеството на хартията.

Спецификации на факс

Тип факс	Възможност за преносно черно-бяло и цветно факсово копие (основна група ITU-T 3)	
Поддържани линии	Стандартни аналогови телефонни линии, УТЦ (учрежденски телефонни централи)	
Резолюция	Черно-бяло	<input type="checkbox"/> Стандартно: 8 пиксела/мм×3,85 реда/мм (203 пиксела/in×98 реда/in) <input type="checkbox"/> Fino: 8 пиксела/мм×7,7 реда/мм (203 пиксела/in×196 реда/in) <input type="checkbox"/> Супер fino: 8 пиксела/мм×15,4 реда/мм (203 пиксела/in×392 реда/in) <input type="checkbox"/> Ултра fino: 16 пиксела/мм×15,4 реда/мм (406 пиксела/in×392 реда/in)
	Цвят	200×200 dpi
Скорост	До 33.6 kbps	
Метод на компресиране	Черно-бяло	MH/MR/MMR
	Цвят	JPEG
Стандарти за комуникация	G3, SuperG3	
Изпращане на формат на хартията	Стъкло на скенера	A5 до A3, 11×17 in
	ADF	A5 до A3, 11×17 in
Запис на формат на хартията	A5, A4, A3, B5, B4, Half Letter, Letter, Legal, 11×17 in	
Скорост на пренос на данни* ¹	Прибл. 3 сек. (A4 ITU-T таблица No.1 Стандарт MMR 33.6 kbps)	

Памет за страници* ²		До 550 страници (когато е получена таблица ITU-T No.1 в стандартен монохромен режим)
Контакти	Брой контакти	До 2000
	Брой групирани контакти	До 200
Повторно набиране* ³		2 пъти (с интервали от 1 минута)
Интерфейс		Телефонна линия RJ-11 Свързване на телефонен апарат RJ-11

*1 Реалната скорост зависи от документа, устройството на получателя и състоянието на телефонната линия.

*2 Запазва се дори след спиране на захранването.

*3 Спецификациите могат да се различават по страна или регион.

Използване на порт за принтера

Принтерът използва следния порт. Тези портове трябва бъдат направени достъпни от мрежовия администратор, ако е необходимо.

Когато подателят (клиентът) е принтерът

Използвайте	Местоназначени е (сървър)	Протокол	Номер на порт	
Изпращане на файл (при сканиране в мрежова папка се използва от принтера)	FTP/FTPS сървър	FTP/FTPS (TCP)	20	
			21	
	Файлов сървър	SMB (TCP)	445	
			NetBIOS (UDP)	137
				138
	WebDAV сървър	NetBIOS (TCP)	139	
			Протокол HTTP (TCP)	80
Протокол HTTPS (TCP)	443			
Изпращане на имейл (при сканиране в имейл се използва от принтера)	SMTP сървър	SMTP (TCP)	25	
		SMTP SSL/TLS (TCP)	465	
		SMTP STARTTLS (TCP)	587	
POP преди SMTP връзка (при сканиране в имейл се използва от принтера)	POP сървър	POP3 (TCP)	110	
При използване на Epson Connect	Сървър Epson Connect	HTTPS	443	
		XMP	5222	
При използване на Epson Remote Services	Epson Remote Services server	Протокол HTTPS (TCP)	443	
		Протокол MQTT (TCP)	443	

Използвайте	Местоназначени е (сървър)	Протокол	Номер на порт
Събиране на потребителска информация (Използвайте контактите от принтера)	LDAP сървър	LDAP (TCP)	389
		LDAP SSL/TLS (TCP)	636
		LDAP STARTTLS (TCP)	389
Неуспешно потребителско удостоверяване	KDC сървър	Kerberos	88
Control WSD	Клиентски компютър	WSD (TCP)	5357
Потърсете компютъра при насочено сканиране от Document Capture Pro	Клиентски компютър	Откриване на насочено сканиране за мрежа	2968

Когато подателят (клиентът) е клиентският компютър

Използвайте	Местоназначени е (сървър)	Протокол	Номер на порт
Изпращане на файл (при използване на FTP печат от принтера)	Принтер	FTP (TCP)	20
			21
Открийте принтера от приложение като EpsonNet Config, драйвер на принтер и драйвер на скенер.	Принтер	ENPC (UDP)	3289
Съберете и задайте информацията за MIB от приложение, като EpsonNet Config, драйвер на принтер и драйвер на скенер.	Принтер	SNMP (UDP)	161
Преподаване на LPR данни	Принтер	LPR (TCP)	515
Преподаване на RAW данни	Принтер	RAW (Порт 9100) (TCP)	9100
Преподаване на данни на AirPrint (IPP/IPPS печат)	Принтер	IPP/IPPS (TCP)	631
Търсене на WSD принтер	Принтер	WS-Discovery (UDP)	3702
Преподаване на данните за сканиране от Document Capture Pro	Принтер	Мрежово сканиране (TCP)	1865
Събиране на информацията за задание при насочено сканиране от Document Capture Pro	Принтер	Насочено мрежово сканиране	2968
Web Config	Принтер	HTTP (TCP)	80
		HTTPS (TCP)	443
Преподаване на FaxOut данни	Принтер	IPP FaxOut (TCP)	631
PC-FAX	Принтер	HTTP (TCP)	80
		HTTPS (TCP)	443*

* Този порт не е наличен извън Европа, Близкия изток и Африка (EMEA).

Спецификации на интерфейса

За компютър	SuperSpeed USB
За външни USB устройства	Hi-Speed USB

Спецификации на мрежата

Спецификации на Wi-Fi

Стандарти	IEEE 802.11a/b/g/n ^{*1} /ac		
Честотни диапазони	IEEE 802.11b/g/n: 2,4 GHz, IEEE 802.11a/n/ac: 5,0 GHz		
Канали	Wi-Fi	2,4 GHz	1/2/3/4/5/6/7/8/9/10/11/12 ^{*2} /13 ^{*2}
		5,0 GHz ^{*3}	W52 (36/40/44/48), W53 (52/56/60/64), W56 (100/104/108/112/116/120/124/128/132/136/140), W58 (149/153/157/161/165)
	Wi-Fi Direct	2,4 GHz	1/2/3/4/5/6/7/8/9/10/11/12 ^{*2} /13 ^{*2}
		5,0 GHz ^{*3}	W52 (36/40/44/48), W58 (149/153/157/161/165)
Режими на свързване	Инфраструктура, Wi-Fi Direct (обикновена точка за достъп) ^{*4, *5}		
Протоколи за защита ^{*6}	WEP (64/128bit), WPA2-PSK (AES) ^{*7} , WPA3-SAE (AES), WPA2/WPA3-Enterprise		

*1 Налични само за HT20.

*2 Не е налично в Тайван.

*3 Наличността на тези канали и използването на продукта на открито на тези канали варира според местоположението. За повече информация вижте следния уебсайт.

<http://support.epson.net/wifi5ghz/>

*4 Не се поддържа за IEEE 802.11b.

*5 Режимите на инфраструктура и Wi-Fi Direct или Ethernet връзка могат да бъдат използвани едновременно.

*6 Wi-Fi Direct поддържа само WPA2-PSK (AES).

*7 Отговаря на стандартите WPA2 с поддръжка за WPA/WPA2 Personal.

Спецификации за Ethernet

Стандарти	IEEE802.3i (10BASE-T)* ¹ IEEE802.3u (100BASE-TX)* ¹ IEEE802.3ab (1000BASE-T)* ¹ IEEE802.3az (Енергоефективен Ethernet)* ²
Комуникационен режим	Автоматичен, 10 Mbps пълен дуплекс, 10 Mbps половин дуплекс, 100 Mbps пълен дуплекс, 100 Mbps половин дуплекс
Конектор	RJ-45

*1 Използвайте кабел с екранирана усукана двойка (STP) от категория 5e или по-висока, за да се предотврати рискът от радиосмущения.

*2 Свързаното устройство трябва да отговаря на изискванията на стандартите IEEE802.3az.

Мрежови функции и IPv4/IPv6

Функции		Поддържани	Забележки	
Мрежов печат	EpsonNet Print (Windows)	IPv4	✓	–
	Standard TCP/IP (Windows)	IPv4, IPv6	✓	–
	WSD печат (Windows)	IPv4, IPv6	✓	–
	Bonjour печат (Mac OS)	IPv4, IPv6	✓	–
	IPP печат (Windows, Mac OS)	IPv4, IPv6	✓	–
	FTP Отпечатване	IPv4, IPv6	✓	–
	Epson Connect (Разпечатване от имейл, отдалечен печат)	IPv4	✓	–
	AirPrint (iOS, Mac OS)	IPv4, IPv6	✓	iOS 5 или по-нова версия, OS X Mavericks (10.9.5) или по-нова версия*
Сканиране на мрежата	Epson Scan 2	IPv4, IPv6	✓	–
	Document Capture Pro (Windows)	IPv4	✓	–
	Document Capture (Mac OS)			
	Epson Connect (Сканиране в облак)	IPv4	✓	–
AirPrint (Сканиране)	IPv4, IPv6	✓	OS X Mavericks (10.9.5) или по-нова версия*	

Функции		Поддържани	Забележки	
Факс	Изпращане на факс	IPv4	✓	–
	Получаване на факс	IPv4	✓	–
	Epson Connect (Факс към облак)	IPv4	✓	–
	AirPrint (Извеждане на факс)	IPv4, IPv6	✓	OS X Mavericks (10.9.5) или по-нова версия*

* Препоръчваме да използвате най-новата версия на iOS или Mac OS.

Протокол за защита

IEEE 802.1X*1	
IPsec/IP филтриране	
SSL/TLS	HTTPS сървър/клиент
	IPPS
TLS версия	1.3, 1.2, 1.1*2, 1.0*2
SMTPS (STARTTLS, SSL/TLS)	
SNMPv3	

*1 Трябва да използвате устройство за свързване, което е в съответствие с IEEE 802.1X.

*2 Деактивирано по подразбиране.

Съвместимост с PostScript Level 3

Използваният в този принтер PostScript е съвместим с PostScript Level 3.

Поддържани услуги от трети страни

Услуги	Поддържани	Забележки	
AirPrint	Печат	✓	iOS 5 или по-нова версия/OS X Mavericks (10.9.5) или по-нова версия*
	Сканиране	✓	OS X Mavericks (10.9.5) или по-нова версия*
	Факс	✓	OS X Mavericks (10.9.5) или по-нова версия*

Услуги	Поддържани	Забележки
Универсален Печат (Microsoft)	✓	Windows 10 2004 (21H2) или по-нова версия

* Препоръчваме да използвате най-новата версия на iOS или Mac OS.

Спецификации на устройство с памет

Устройства	Максимални капацитети
Твърд диск* ¹ USB устройство с памет	2 TB (форматирано във FAT, FAT32 или exFAT.)
Четец на множество карти* ²	2 TB (форматирано във FAT, FAT32 или exFAT)

*1: Не препоръчваме използването на външни USB устройства, които се захранват през USB. Използвайте само външни USB устройства с независими източници на променлив ток.

*2: Поставете само една карта с памет в четеца на множество карти. Четците на множество карти с поставени повече от две карти с памет не се поддържат.

Не можете да използвате следните устройства:

- Устройство, което изисква специален драйвер
- Устройство с настройки за сигурност (парола, криптиране и т.н.)
- Устройство с вграден USB концентратор

Epson не може да гарантира за всички действия на външно свързани устройства.

Спецификации на поддържани данни

Файлов формат	JPEG (*.JPG) с Exif версия 2.31 стандарт, взет от цифрови фотоапарати, съвместими с DCF* ¹ версия 1.0 или 2.0* ² TIFF 6.0 съвместими изображения като посочените по-долу <input type="checkbox"/> RGB пълноцветни изображения (некомпресирани) <input type="checkbox"/> Двоични изображения (некомпресирани или CCITT кодирани) PDF версия 1.7 съвместим файл с данни
Размер на изображение	Хоризонтално: 80 до 10200 пиксела Вертикално: 80 до 10200 пиксела
Размер на файл	По-малко от 2 GB
Максимален брой файлове	JPEG: 9990* ³ TIFF: 999 PDF: 999

*1 Правило за проектиране за файловата система на фотоапарата.

*2 Фото данни, съхранени на цифрови фотоапарати с вградена памет, не се поддържат.

*3 Едновременно могат да бъдат показани до 999 файла. (Ако броят на файловете надвиши 999, файловете се показват в групи.)

Забележка:

„X“ се извежда на LCD екрана, когато принтерът не може да разпознае файла на изображението. В тази ситуация, ако изберете оформление на множество изображения, празните секции ще бъдат отпечатани.

Размери

Размери	<p>Съхранение</p> <ul style="list-style-type: none"> <input type="checkbox"/> Широчина: 613 mm (24.1 in.)*¹ <input type="checkbox"/> Дълбочина: 650 mm (25.6 in.) <input type="checkbox"/> Височина: 493 mm (19.4 in.) <p>Печат</p> <ul style="list-style-type: none"> <input type="checkbox"/> Широчина: 613 mm (24.1 in.)*¹ <input type="checkbox"/> Дълбочина: 862 mm (33.9 in.) <input type="checkbox"/> Височина: 571 mm (22.5 in.)
Тегло* ²	Приблиз. 46.1 kg (101.6 lb)

*1: широчина: 699 mm (27.5 in.), когато е монтирана масата за устройството за удостоверяване.

*2: без включени касети за мастило и захранващ кабел.

Електрически спецификации

Клас на захранване	AC 100 – 240 V
Номинален честотен диапазон	50 – 60 Hz
Номинален ток	1.6–0.8 A
Консумация на енергия (с USB връзка)*	<p>Самостоятелно копиране: приблиз. 39.0 W (ISO/IEC24712)</p> <p>Режим на готовност: приблиз. 18.0 W</p> <p>Режим на заспиване: приблиз. 1.0 W</p> <p>Изключен: приблиз. 0.1 W</p>

* Когато са инсталирани четири касети за хартия (C1 до C4).

Забележка:

Проверете етикета на принтера за напрежението му.

За потребителите в Европа: вижте следния уебсайт за подробности относно консумацията на енергия.

<http://www.epson.eu/energy-consumption>

Спецификации на околната среда

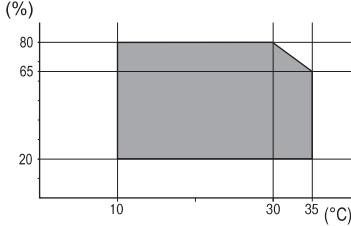
При работа	<p>Използвайте принтера при диапазоните на температурата (°C) и влажността (%), показани в графиката, и в среда без кондензация.</p> 
Съхранение	<p>Температура след първоначално зареждане с мастило: -15 до 40°C (5 до 104°F)*</p> <p>Температура преди първоначално зареждане с мастило: -20 до 40°C (-4 до 104°F)*</p> <p>Влажност: 5 до 85% RH (без конденз)</p>

* Може да бъде съхранено в продължение на един месец при 40°C (104°F).

Спецификации за околна среда за Касети с мастило

Температура на съхранение	-20 до 40°C (-4 до 104°F)*1
Температура на замръзване	<p>-23°C (-9.4°F)*2</p> <p>Мастилото се размразява и става отново годно за ползване след около 3 часа при 25°C (77°F)</p>

*1 Може да бъде съхранено в продължение на един месец при 40°C (104°F).

*2 Това зависи от цвета. Възможно е мастилото да е частично замръзнало при 0°C или по-ниска температура.

Местоположение и място за монтаж

За да гарантирате безопасно използване, поставете принтера на място, което отговаря на следните условия.

- Равна и стабилна повърхност, която може да издържи тежестта на принтера
- Места, които не блокират и не покриват вентилационните отвори на принтера
- Места, където можете да зареждате и изваждате лесно хартия
- Места, които отговарят на условията в „Спецификации на околната среда“ в това ръководство

! **Важно:**

Не поставяйте принтера в следните места; в противен случай може да възникне неизправност.

- При условия на пряка слънчева светлина
- При условия на бързи промени в температурата и влажността
- При условия на пожар
- При условия на летливи вещества
- При условия на удари или вибрации
- Близо до телевизор или радио
- Близо до прекомерно количество мръсотия или прах
- Близо до вода
- Близо до климатици или оборудване за отопление
- Близо до овлажнител

Използвайте достъпна в търговската мрежа антистатична подложка за предотвратяване на статично генериране на места, които са склонни да генерират статично електричество.

Осигурете достатъчно място за правилно монтиране и експлоатация на принтера.

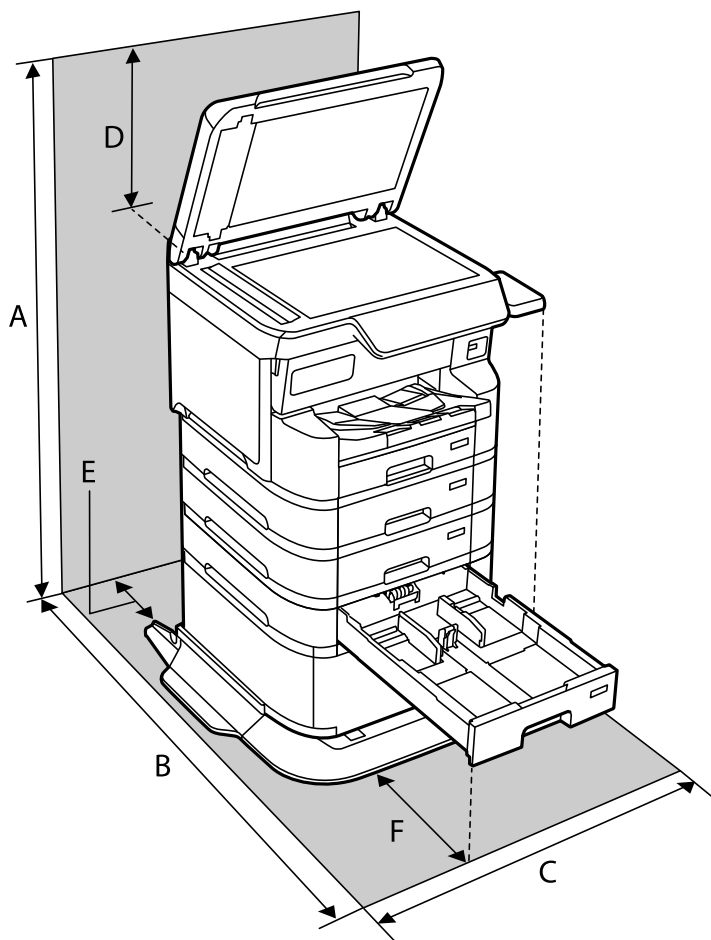

A	1498 mm
---	---------

B	1147 mm
C	780 mm
D	436 mm
E	59 mm
F	291 mm

Изисквания към системата

Windows

Windows 7, Windows 8/8.1, Windows 10, Windows 11 или по-нова версия

Windows Server 2008 или по-нова версия

Mac OS

Mac OS X 10.9.5 или по-нова версия, macOS 11 или по-нова версия

Chrome OS

Chrome OS 89 или по-нова версия

Забележка:

Поддържа само стандартните функции на OS.

Спецификации на шрифтове

Налични шрифтове за PostScript

Име на шрифт	Семейство	HP еквивалент
NimbusMono	Medium, Bold, Italic, Bold Italic	Courier
LetterGothic	Medium, Bold, Italic	Letter Gothic
NimbusMonoPS	Regular, Bold, Oblique, Bold Oblique	CourierPS
NimbusRomanNo4	Medium, Bold, Italic, Bold Italic	CG Times
URWClassico	Medium, Bold, Italic, Bold Italic	CG Omega
URWCoronet	–	Coronet
URWClarendon-Condensed	–	Clarendon Condensed
URWClassicSans	Medium, Bold, Italic, Bold Italic	Univers
URWClassicSans-Condensed	Medium, Bold, Italic, Bold Italic	Univers Condensed
AntiqueOlive	Medium, Bold, Italic	Antique Olive
Garamond	Antiqua, Halbfett, Kursiv, Kursiv Halbfett	Garamond
Mauritius	–	Marigold

Име на шрифт	Семейство	HP еквивалент
Algiers	Medium, Extra Bold	Albertus
NimbusSansNo2	Medium, Bold, Italic, Bold Italic	Arial
NimbusRomanNo9	Medium, Bold, Italic, Bold Italic	Times New Roman
NimbusSans	Medium, Bold, Oblique, Bold Oblique	Helvetica
NimbusSans-Narrow	Medium, Bold, Oblique, Bold Oblique	Helvetica Narrow
Palladio	Roman, Bold, Italic, Bold Italic	Palatino
URWGothic	Book, Demi, Book Oblique, Demi Oblique	ITC Avant Garde
URWBookman	Light, Demi, Light Italic, Demi Italic	ITC Bookman
URWCenturySchoolbook	Roman, Bold, Italic, Bold Italic	New Century Schoolbook
NimbusRoman	Medium, Bold, Italic, Bold Italic	Times
URWChancery-MediumItalic	–	ITC Zapf Chancery Italic
Symbol	–	Symbol
URWDingbats	–	Wingdings
Dingbats	–	ITC Zapf Dingbats
StandardSymbol	–	SymbolPS

Достъпни шрифтове за PCL (URW)

Мащабируем шрифт

Име на шрифт	Семейство	HP еквивалент	Набор символи за PCL5
NimbusMono	Medium, Bold, Italic, Bold Italic	Courier	1
LetterGothic	Medium, Bold, Italic	Letter Gothic	1
NimbusMonoPS	Regular, Bold, Oblique, Bold Oblique	CourierPS	3
NimbusRmnNo4	Medium, Bold, Italic, Bold Italic	CG Times	2
URWClassico	Medium, Bold, Italic, Bold Italic	CG Omega	3
URW Coronet	–	Coronet	3
URWClarendon Cd	–	Clarendon Condensed	3
URWClSsans	Medium, Bold, Italic, Bold Italic	Univers	2
URWClSsans Cd	Medium, Bold, Italic, Bold Italic	Univers Condensed	3
AntiqueOlive	Medium, Bold, Italic	Antique Olive	3

Име на шрифт	Семейство	HP еквивалент	Набор символи за PCL5
Garamond	Antiqua, Halbfett, Kursiv, Kursiv Halbfett	Garamond	3
Mauritius	–	Marigold	3
Algiers	Medium, Extra Bold	Albertus	3
NimbusSans2	Medium, Bold, Italic, Bold Italic	Arial	3
NimbusRmnNo9	Medium, Bold, Italic, Bold Italic	Times New	3
NimbusSans	Medium, Bold, Oblique, Bold Oblique	Helvetica	3
NimbusSansNw	Medium, Bold, Oblique, Bold Oblique	Helvetica Narrow	3
Palladio	Roman, Bold, Italic, Bold Italic	Palatino	3
URWGothic	Book, Demi, Book Oblique, Demi Oblique	ITC Avant Garde Gothic	3
URWBookman	Light, Demi, Light Italic, Demi Italic	ITC Bookman	3
URWCenturySb	Roman, Bold, Italic, Bold Italic	New Century Schoolbook	3
NimbusRmn	Medium, Bold, Italic, Bold Italic	Times	3
URWChancery It	–	ITC Zapf Chancery Medium Italic	3
Symbol	–	Symbol	4
URW Dingbats	–	Wingdings	5
Dingbats	–	ITC Zapf Dingbats	6
Standard Symbol	–	SymbolPS	4
URW David	Medium, Bold	HP David	7
URW Narkis	Medium, Bold	HP Narkis	7
URW Miryam	Medium, Bold, Italic	HP Miryam	7
URW Koufi	Medium, Bold	Koufi	8
URW Naskh	Medium, Bold	Naskh	8
URW Ryadh	Medium, Bold	Ryadh	8

Растерни шрифтове

Име на шрифт	Набор от символи
Line Printer	9

OCR/Barcode Bitmap Font (само за PCL5)

Име на шрифт	Семейство	Набор от символи
OCR A	–	10
OCR B	–	11
Code39	9.37cpi, 4.68cpi	12
EAN/UPC	Medium, Bold	13

Забележка:

В зависимост от плътността на печата или от качеството и цвета на хартията, шрифтовете OCR A, OCR B, Code39 и EAN/UPC могат да бъдат нечетливи. Преди печат на големи количества отпечатайте един образец и се уверете, че шрифтовете могат да се четат.

Списък с набор от символи

Принтерът има достъп до множество набори от символи. Много от тези набори от символи се различават само по международните знаци, специфични за всеки отделен език.

Когато обмисляте кой шрифт да използвате, трябва да вземете предвид кой набор от символи да комбинирате с шрифта.

Забележка:

Тъй като по-голямата част от софтуера поставя шрифтовете и символите автоматично, по всяка вероятност никога няма да се налага да коригирате настройките на принтера. Ако обаче пишете ваши собствени програми за управление на принтера, или ако използвате софтуер от по-стари версии, който не може да контролира шрифтовете, вижте следните раздели за повече подробности относно набора от символи.

Списък с набор от символи за PCL 5

Име на набор от символи	Атрибут	Класификация на шрифтовете												
		1	2	3	4	5	6	7	8	9	10	11	12	13
Norweg1	0D	✓	✓	✓	-	-	-	-	-	-	-	-	-	-
Roman Extension	0E	-	-	-	-	-	-	-	-	✓	-	-	-	-
Italian	0I	✓	✓	✓	-	-	-	-	-	-	-	-	-	-
ECM94-1	0N	✓	✓	✓	-	-	-	-	-	✓	-	-	-	-
Swedis2	0S	✓	✓	✓	-	-	-	-	-	-	-	-	-	-
ANSI ASCII	0U	✓	✓	✓	-	-	-	✓	✓	-	-	-	-	-
UK	1E	✓	✓	✓	-	-	-	-	-	-	-	-	-	-
French2	1F	✓	✓	✓	-	-	-	-	-	-	-	-	-	-
German	1G	✓	✓	✓	-	-	-	-	-	-	-	-	-	-
Legal	1U	✓	✓	✓	-	-	-	-	-	✓	-	-	-	-

Име на набор от символи	Атрибут	Класификация на шрифтовете												
		1	2	3	4	5	6	7	8	9	10	11	12	13
8859-2 ISO	2N	✓	✓	✓	-	-	-	-	-	✓	-	-	-	-
Spanish	2S	✓	✓	✓	-	-	-	-	-	-	-	-	-	-
ISO 8859/4 Latin 4	4N	✓	✓	✓	-	-	-	-	-	-	-	-	-	-
Roman-9	4U	✓	✓	✓	-	-	-	-	-	-	-	-	-	-
PsMath	5M	✓	✓	✓	-	-	-	✓	✓	-	-	-	-	-
8859-9 ISO	5N	✓	✓	✓	-	-	-	-	-	✓	-	-	-	-
WiTurkish	5T	✓	✓	✓	-	-	-	-	-	-	-	-	-	-
MsPublishin	6J	✓	✓	✓	-	-	-	-	-	-	-	-	-	-
VeMath	6M	✓	✓	✓	-	-	-	-	-	-	-	-	-	-
8859-10ISO	6N	✓	✓	✓	-	-	-	-	-	✓	-	-	-	-
DeskTop	7J	✓	✓	✓	-	-	-	-	-	-	-	-	-	-
Math-8	8M	✓	✓	✓	-	-	-	✓	✓	-	-	-	-	-
Roman-8	8U	✓	✓	✓	-	-	-	-	-	✓	-	-	-	-
WiE.Europe	9E	✓	✓	✓	-	-	-	-	-	-	-	-	-	-
Pc1004	9J	✓	✓	✓	-	-	-	-	-	-	-	-	-	-
8859-15ISO	9N	✓	✓	✓	-	-	-	-	-	✓	-	-	-	-
PcTk437	9T	✓	✓	✓	-	-	-	-	-	-	-	-	-	-
Windows	9U	✓	✓	✓	-	-	-	-	-	-	-	-	-	-
PsText	10J	✓	✓	✓	-	-	-	-	-	-	-	-	-	-
IBM-US	10U	✓	✓	✓	-	-	-	-	-	✓	-	-	-	-
IBM-DN	11U	✓	✓	✓	-	-	-	-	-	✓	-	-	-	-
McText	12J	✓	✓	✓	-	-	-	-	-	-	-	-	-	-
PcMultiling	12U	✓	✓	✓	-	-	-	-	-	✓	-	-	-	-
VeInternati	13J	✓	✓	✓	-	-	-	-	-	-	-	-	-	-
PcEur858	13U	✓	✓	✓	-	-	-	-	-	-	-	-	-	-
VeUS	14J	✓	✓	✓	-	-	-	-	-	-	-	-	-	-
PiFont	15U	✓	✓	✓	-	-	-	-	-	-	-	-	-	-
PcE.Europe	17U	✓	✓	✓	-	-	-	-	-	-	-	-	-	-
Unicode 3.0	18N	✓	✓	✓	-	-	-	✓	✓	-	-	-	-	-
WiBALT	19L	✓	✓	✓	-	-	-	-	-	-	-	-	-	-

Име на набор от символи	Атрибут	Класификация на шрифтовете												
		1	2	3	4	5	6	7	8	9	10	11	12	13
WiAnsi	19U	✓	✓	✓	-	-	-	-	-	-	-	-	-	-
PcBlit775	26U	✓	✓	✓	-	-	-	-	-	-	-	-	-	-
Pc866Cyr	3R	✓	✓	-	-	-	-	-	-	-	-	-	-	-
Greek8	8G	✓	✓	-	-	-	-	-	-	-	-	-	-	-
WinGrk	9G	✓	✓	-	-	-	-	-	-	-	-	-	-	-
WinCyr	9R	✓	✓	-	-	-	-	-	-	-	-	-	-	-
Pc851Grk	10G	✓	✓	-	-	-	-	-	-	-	-	-	-	-
ISOCyr	10N	✓	✓	-	-	-	-	-	-	✓	-	-	-	-
Pc8Grk	12G	✓	✓	-	-	-	-	-	-	-	-	-	-	-
ISOGrk	12N	✓	✓	-	-	-	-	-	-	-	-	-	-	-
Pc866Ukr	14R	✓	✓	-	-	-	-	-	-	-	-	-	-	-
Hebrew7	0H	✓	-	-	-	-	-	✓	-	-	-	-	-	-
8859-8 ISO	7H	✓	-	-	-	-	-	✓	-	-	-	-	-	-
Hebrew8	8H	✓	-	-	-	-	-	✓	-	-	-	-	-	-
Pc862Heb	15H	✓	-	-	-	-	-	✓	-	-	-	-	-	-
PC-862, Hebrew	15Q	✓	-	-	-	-	-	✓	-	-	-	-	-	-
Arabic8	8V	-	-	-	-	-	-	-	✓	-	-	-	-	-
HPWARA	9V	-	-	-	-	-	-	-	✓	-	-	-	-	-
Pc864Ara	10V	-	-	-	-	-	-	-	✓	-	-	-	-	-
Symbol	19M	-	-	-	✓	-	-	-	-	-	-	-	-	-
Wingdings	579L	-	-	-	-	✓	-	-	-	-	-	-	-	-
ZapfDigrbats	14L	-	-	-	-	-	✓	-	-	-	-	-	-	-
OCR A	00	-	-	-	-	-	-	-	-	-	✓	-	-	-
OCR B	10	-	-	-	-	-	-	-	-	-	-	✓	-	-
OCR B Extension	3Q	-	-	-	-	-	-	-	-	-	-	✓	-	-
Code3-9	0Y	-	-	-	-	-	-	-	-	-	-	-	✓	-
EAN/UPC	8Y	-	-	-	-	-	-	-	-	-	-	-	-	✓

Други технически характеристики

Спецификации на касети за хартия

Налична хартия	“Налична хартия и капацитети” на страница 395
Капацитет	Макс. 500 листа (80 g/m ²)
Размери	<input type="checkbox"/> Широчина: 567 mm (22.3 in) <input type="checkbox"/> Дълбочина: 568 mm (22.4 in) <input type="checkbox"/> Височина: 160 mm (6.3 in)
Тегло	Приблиз. 11.7 kg (25.8 lb)

Спецификации на шкафа

Размери	<input type="checkbox"/> Широчина: 772 mm (30.4 in) <input type="checkbox"/> Дълбочина: 797 mm (31.4 in) <input type="checkbox"/> Височина: 320 mm (12.6 in)
Тегло	Приблиз. 24.1 kg (53.1 lb)

Нормативна информация

Стандарти и одобрения

Стандарти и одобрения за модела, предназначен за американския пазар

Безопасност	UL62368-1 CAN/CSA C22.2 No.UL62368-1
Електромагнитна съвместимост	FCC Part 15 Subpart B Class B CAN ICES-3 (B)/NMB-3 (B)

Това оборудване съдържа следния безжичен модул.

Производител: Seiko Epson Corporation

Тип: J26H005

Този продукт отговаря на Част 15 от Правилата на Федералната комисия по комуникациите и RSS от Правилата на Министерството на промишлеността на Канада. Epson не носи отговорност за несъответствие с изискванията за защита, възникнало в резултат от непрепоръчани модификации на продукта. Работата му зависи от следните две условия: (1) това устройство не трябва да причинява опасни

смущения и (2) това устройство трябва да приема всяко получено смущение, включително смущение, което може да причини нежелана работа на устройството.

За да се предотврати радиосмущение на лицензирана услуга, това устройство е предназначено за работа в закрито помещение и далеч от прозорци, за да се осигури максимална екранировка. Оборудване (или неговата антена), което е монтирано на открито, подлежи на лицензиране.

Това оборудване отговаря на ограниченията за експозиция на излъчване на FCC/IC, зададени за неконтролирана среда, и изпълнява изискванията за радиочестотна (RF) експозиция на FCC в Допълнение В към OET65 и RSS в правилата за експозиция на радиочестоти (RF) на IC. Това оборудване трябва да бъде монтирано и използвано така, че радиаторът да бъде на разстояние най-малко 7,9 инча (20 cm) или повече от тялото на човек (с изключение на крайниците: ръце, китки, крака и глезени).

Стандарти и одобрения за модели, предназначени за европейския пазар

Следните модели са маркирани със CE/UKCA и отговарят на изискванията на всички приложими директиви.

Пълният текст на декларацията за съответствие е наличен на следния уебсайт:

<https://www.epson.eu/conformity>

C822B

Честотен диапазон	Максимална излъчвана радиочестотна мощност
2400–2483,5 MHz	20 dBm (EIRP)
5150–5250 MHz	20 dBm (EIRP)
5250–5350 MHz	20 dBm (EIRP)
5470–5725 MHz	20 dBm (EIRP)



Немски сертификат Blue Angel (Син ангел)

Вижте следния уеб сайт, за да проверите дали този принтер отговаря на стандартите на немския Blue Angel.

<http://www.epson.de/blauerengel>

Ограничения при копиране

За отговорна и законна употреба на вашия принтер спазвайте следните ограничения.

Копиране на следните предмети е забранено по закон:

- Банкноти, монети, държавни облигации, държавни ценни книжа и общински ценни книжа
- Неизползвани пощенски марки, пощенски картички с прикрепена пощенска марка и други официални пощенски документи, за които са платени пощенски разходи
- Гербови марки и ценни книжа, издадени съгласно законна процедура

Бъдете внимателни при копирането на следните предмети:

- Ценни книжа на частни лица (акции, ценни книжа на приносител, чекове и т.н.), месечни пропуски, билети за намаление и т.н.
- Паспорти, шофьорски книжки, свидетелства за годност, пътни пропуски, купони за храна, билети и т.н.

Забележка:

Копирането на тези предмети може също да е забранено по закон.

Отговорна употреба на материали, предмет на авторско право:

Некоректна употреба на принтерите може да възникне при неправомерно копиране на материали с авторско право. Освен ако не действате по съвет на компетентен адвокат, проявете отговорност и уважение, като поискате позволение от собственика на авторските права, преди да копирате публикуван материал.

Информация за администратор

Управление на принтера.	478
Настройки за сигурност на продукт.	497
Настройки за мрежова сигурност.	507
Употреба на Epson Open Platform.	544
Информация за Epson Remote Services.	545

Управление на принтера

Проверка на информация за отдалечен принтер

Можете да проверите следната информация на работещия принтер от **Status** с помощта на Web Config.

Product Status

Проверете различните състояния, облачната услуга, версията на фърмуера, версията на главния сертификат, серийния номер, MAC адреса и т.н.

Ако сте регистрирали информация в **Administrator Name/Contact Information** на раздела **Device Management**, информацията за администратора се извежда в раздела Състояние.

Network Status

Проверете информацията за Network, Wi-Fi Direct.

Usage Status

Проверете разпечатките от първия ден, Printing Information, Number of Pages Sorted by Size , Total Number of Pages Sorted by Function, Total Number of Pages Sorted by Print Language, и т.н.

Hardware Status

Проверете състоянието на всяка функция на принтера.

Job History

Проверете регистъра на задания за задания за печат, задания за предаване и т.н.

Panel Snapshot

Извеждане на екранна снимка на екрана, която се извежда на контролния панел на устройството.

Управление на мрежовата връзка

Можете да проверите или конфигурирате мрежовата връзка.

Проверка или конфигуриране на основни мрежови настройки

1. Въведете IP адреса на принтера в браузъра за достъп до Web Config.

Въведете IP адреса на принтера от компютър, който е свързан към същата мрежа като принтера.

Можете да проверите IP адреса на принтера от следното меню.

Настройки > Общи настройки > Настройки на мрежата > Мрежов статус > Състояние на кабелна LAN/Wi-Fi връзка

2. Въведете паролата на администратора, за да влезете като администратор.

3. Изберете в следния ред.

Раздел **Network > Basic**

4. Задайте всеки елемент.

5. Щракнете върху **Next**.

Извежда се съобщение за потвърждение.

6. Щракнете върху **ОК**.
Принтерът е актуализиран.

Още по темата

- ➔ [“Стойност по подразбиране на администраторската парола” на страница 19](#)
- ➔ [“Елементи за настройка на мрежа” на страница 479](#)

Елементи за настройка на мрежа

Елементи	Стойност и описание на настройка
Device Name	Извеждане на Device Name. За да промените Device Name, въведете новото Device Name в текстовото поле.
Location	Въведете Location на устройството.
Obtain IP Address	Изберете метода за настройка на IP адрес от автоматичен или ръчен. Ако изберете Ръчно, ще трябва да въведете IP адреса, маската на подмрежата и т.н.
Set using BOOTP	Можете да посочите дали да активирате Set using BOOTP.
Set using Automatic Private IP Addressing (APIPA)	Можете да посочите дали да активирате Set using Automatic Private IP Addressing (APIPA).
IP Address	Въведете IP Address. Въведете във формата xxx.xxx.xxx.xxx. Въведете цифра от 0 до 255 за xxx. Уверете се, че IP Address е уникален и не е в конфликт с друго устройство в мрежата.
Subnet Mask	Въведете Subnet Mask. Въведете във формата xxx.xxx.xxx.xxx. Въведете цифра от 0 до 255 за xxx.
Default Gateway	Въведете Default Gateway. Въведете във формата xxx.xxx.xxx.xxx. Въведете цифра от 0 до 255 за xxx.
DNS Server Setting	Изберете метода DNS Server Setting от Auto или Manual. Ръчен метод се избира, когато Obtain IP Address е зададен на Manual.
Primary DNS Server	Въведете Primary DNS Server. Въведете във формата xxx.xxx.xxx.xxx. Въведете цифра от 0 до 255 за xxx.
Secondary DNS Server	Въведете Secondary DNS Server. Въведете във формата xxx.xxx.xxx.xxx. Въведете цифра от 0 до 255 за xxx.
DNS Host Name Setting	Изберете метода DNS Host Name Setting от Автоматичен или Ръчен.
DNS Host Name	Извеждане на текущото DNS Host Name.
DNS Domain Name Setting	Изберете метода на настройка DNS Domain Name от Автоматичен или Ръчен.

Елементи	Стойност и описание на настройка
DNS Domain Name	<p>Въведете DNS Domain Name съгласно следните правила.</p> <ul style="list-style-type: none"> <input type="checkbox"/> Въведете между 2 и 249 знака, като използвате „А – Z“, „а – z“, „0 – 9“, тире „-“, и точка „.“. <input type="checkbox"/> „0 – 9“, тире „-“ и точка „.“ не може да са първият знак. <input type="checkbox"/> Тире „-“ и точка „.“ не може да са последният знак. <input type="checkbox"/> Всеки етикет в името на домейна трябва да бъде между 1 и 63 знака и разделен с точка. <p>Общият брой знаци на името на хоста и името на домейна не трябва да надвишават 251.</p>
Register the network interface address to DNS	<p>Можете да посочите дали да активирате Register the network interface address to DNS.</p> <p>Активирайте, ако желаете да регистрирате името на хоста и името на домейна с DNS сървъра чрез DHCP сървър, който поддържа динамичен DNS.</p> <p>Ако изберете Активиране, трябва да зададете името на хоста и името на домейна.</p>
Proxy Server Setting	<p>Можете да посочите дали да използвате Proxy Server Setting. Когато тази опция е избрана, трябва да конфигурирате последващите настройки на прокси сървъра.</p>
Proxy Server	<p>Въведете адреса за Proxy Server в IPv4 или FQDN формат.</p>
Proxy Server Port Number	<p>Въведете цифра между 1 и 65535.</p>
Proxy Server User Name	<p>Въведете потребителското име на прокси сървъра между 0 и 255 знака в ASCII (0x20 – 0x7E).</p>
Proxy Server Password	<p>Въведете паролата на прокси сървъра между 0 и 255 знака в ASCII (0x20 – 0x7E).</p>
IPv6 Setting	<p>Можете да посочите дали да активирате IPv6 Setting.</p>
IPv6 Privacy Extension	<p>Можете да посочите дали да активирате IPv6 Privacy Extension.</p>
IPv6 DHCP Server Setting	<p>Можете да посочите дали да активирате IPv6 DHCP Server Setting.</p>
IPv6 Address	<p>Когато използвате IPv6 Address, въведете в следния формат.</p> <ul style="list-style-type: none"> <input type="checkbox"/> xxxx: xxxx: xxxx: xxxx: xxxx: xxxx: xxxx: xxxx / префикс <input type="checkbox"/> xxxx е шестнадесетично число от 1 до 4 цифри, а префиксът е десетично число от 1 до 128. <input type="checkbox"/> Ако има последователни блокове, където xxxx е само 0, може да бъде пропуснато като :: (Само едно място).
IPv6 Address Default Gateway	<p>Когато назначавате IPv6 Address Default Gateway, въведете в следния формат.</p> <ul style="list-style-type: none"> <input type="checkbox"/> xxxx: xxxx: xxxx: xxxx: xxxx: xxxx: xxxx: xxxx <input type="checkbox"/> xxxx е шестнадесетично число от 1 до 4 цифри. <input type="checkbox"/> Ако има последователни блокове, където xxxx е само 0, може да бъде пропуснато като :: (Само едно място).
IPv6 Link-Local Address	<p>Извежда валидния IPv6 Link-Local Address.</p>

Елементи	Стойност и описание на настройка
IPv6 Stateful Address	Извежда валидния IPv6 Stateful Address.
IPv6 Stateless Address 1	Извежда валидния IPv6 Stateless Address 1.
IPv6 Stateless Address 2	Извежда валидния IPv6 Stateless Address 2.
IPv6 Stateless Address 3	Извежда валидния IPv6 Stateless Address 3.
IPv6 Primary DNS Server	<p>Въведете основния DNS сървър IPv6 в следния формат.</p> <ul style="list-style-type: none"> <input type="checkbox"/> xxxx: xxxx: xxxx: xxxx: xxxx: xxxx: xxxx: xxxx <input type="checkbox"/> xxxx е шестнадесетично число от 1 до 4 цифри. <input type="checkbox"/> Ако има последователни блокове, където xxxx е само 0, може да бъде пропуснато като :: (Само едно място).
IPv6 Secondary DNS Server	<p>Когато назначавате IPv6 Secondary DNS Server, въведете в следния формат.</p> <ul style="list-style-type: none"> <input type="checkbox"/> xxxx: xxxx: xxxx: xxxx: xxxx: xxxx: xxxx: xxxx <input type="checkbox"/> xxxx е шестнадесетично число от 1 до 4 цифри. <input type="checkbox"/> Ако има последователни блокове, където xxxx е само 0, може да бъде пропуснато като :: (Само едно място).
IEEE802.11k/v	<p>Можете да посочите дали да активирате IEEE802.11k/v.</p> <p>Извежда се само когато безжичната LAN функция е налична.</p>
IEEE802.11r	<p>Можете да посочите дали да активирате IEEE802.11r.</p> <p>Извежда се само когато безжичната LAN функция е налична.</p>

Wi-Fi

Можете да проверите състоянието на Wi-Fi или Wi-Fi Direct връзката.

За извеждане на състоянието на Wi-Fi Direct щракнете върху раздела Wi-Fi Direct.

Забележка:

За модели, които поддържат Wi-Fi, този елемент се извежда, когато е инсталиран безжичният LAN интерфейс.

Бутон Setup

Щракнете върху бутона Setup, за да изведете списък с мрежи (SSID), които могат да бъдат свързани към принтера. Свържете се чрез посочване на мрежата (SSID).

Бутон Disable Wi-Fi

Когато щракнете върху бутона Disable Wi-Fi, функцията за Wi-Fi (режим на инфраструктура) е дезактивирана.

Ако сте използвали Wi-Fi (безжична LAN), но вече не е необходимо поради промяна в режима на свързване и т.н., като премахнете ненужните Wi-Fi сигнали, можете също да намалите натоварването върху използването на захранване в режим на готовност на принтера.

Забележка:

Можете да конфигурирате и от контролния панел на принтера.

Настройки > Общи настройки > Настройки на мрежата > Wi-Fi настройка

Конфигуриране на настройки за кабелен LAN

1. Въведете IP адреса на принтера в брауъра за достъп до Web Config.
Въведете IP адреса на принтера от компютър, който е свързан към същата мрежа като принтера.
Можете да проверите IP адреса на принтера от следното меню.
Настройки > Общи настройки > Настройки на мрежата > Мрежов статус > Състояние на кабелна LAN/Wi-Fi връзка
2. Въведете паролата на администратора, за да влезете като администратор.
3. Изберете в следния ред.
Раздел **Network > Wired LAN**
4. Задайте всеки елемент.
 - Link Speed & Duplex
Изберете режима на комуникация от списъка.
 - IEEE 802.3az
Можете да посочите дали да активирате IEEE 802.3az.
5. Щракнете върху **Next**.
Извежда се съобщение за потвърждение.
6. Щракнете върху **OK**.
Принтерът е актуализиран.

Още по темата

➔ [“Стойност по подразбиране на администраторската парола” на страница 19](#)

Конфигуриране на настройки на Wi-Fi Direct

Можете да проверите или конфигурирате настройките на Wi-Fi Direct.

Забележка:

За модели, които поддържат Wi-Fi, този елемент се извежда, когато е инсталиран безжичният LAN интерфейс.

1. Въведете IP адреса на принтера в брауъра за достъп до Web Config.
Въведете IP адреса на принтера от компютър, който е свързан към същата мрежа като принтера.
Можете да проверите IP адреса на принтера от следното меню.
Настройки > Общи настройки > Настройки на мрежата > Мрежов статус > Състояние на кабелна LAN/Wi-Fi връзка
2. Въведете паролата на администратора, за да влезете като администратор.
3. Изберете в следния ред.
Раздел **Network > Wi-Fi Direct**

4. Задава всеки елемент.

Wi-Fi Direct

Можете да посочите дали да активирате Wi-Fi Direct.

SSID

Можете да промените SSID (име на мрежата).

Password

Когато промените паролата за Wi-Fi Direct, въведете нова парола.

Frequency Range

Изберете честотния диапазон, който да се използва в Wi-Fi Direct.

IP Address

Изберете метода за настройка на IP адрес от автоматичен или ръчен. Когато изберете Manual, въведете IP адреса.

5. Щракнете върху **Next**.

Извежда се съобщение за потвърждение.

Забележка:

За да нулирате настройките на Wi-Fi Direct, щракнете върху бутона *Restore Default Settings*.

6. Щракнете върху **OK**.

Принтерът е актуализиран.

Още по темата

➔ [“Стойност по подразбиране на администраторската парола” на страница 19](#)

Конфигуриране на имейл известия при възникване на събития

Можете да конфигурирате имейл известия, за да се изпраща имейл до посочените адреси при възникване на събития като спиране на печат или грешки в принтера. Можете да регистрирате до пет дестинации и да зададете настройките за известия за всяко местоназначение.

За да използвате тази функция, Вие трябва да конфигурирате имейл сървъра преди настройка на известия. Конфигурирайте имейл сървъра на мрежата, до която искате да изпратите имейла.

1. Въведете IP адреса на принтера в брауъра за достъп до Web Config.

Въведете IP адреса на принтера от компютър, който е свързан към същата мрежа като принтера.

Можете да проверите IP адреса на принтера от следното меню.

Настройки > Общи настройки > Настройки на мрежата > Мрежов статус > Състояние на кабелна LAN/Wi-Fi връзка

2. Въведете паролата на администратора, за да влезете като администратор.

3. Изберете в следния ред.

Раздел **Device Management > Email Notification**

4. Задайте темата на имейл известието.

Изберете съдържанието, изведено на темата от двете падащи менюта.

- Избраното съдържание се извежда до **Subject**.
 - Едно и също съдържание не може да се задава отляво и отдясно.
 - Когато броят на знаците в **Location** надвишава 32 байта, знаците, които надвишават 32 байта, ще бъдат пропуснати.
5. Въведете имейл адреса за изпращане на имейл известието.
Използвайте A – Z a – z 0 – 9 ! # \$ % & ' * + - . / = ? ^ _ { | } ~ @ и въведете между 1 и 255 знака.
 6. Изберете езика за имейл известията.
 7. Изберете квадратчето за отметка на събитието, за което искате да получавате известие.
Броят на **Notification Settings** е свързан към номера на местоназначение на **Email Address Settings**.

Ако желаете да се изпрати известие към имейл адреса, зададен за номер 1 в **Email Address Settings**, когато в принтера няма хартия, изберете колоната на квадратчето за отметка 1 в ред **Paper out**.

8. Щракнете върху **ОК**.
Потвърдете, че ще бъде изпратено имейл известие чрез причиняване на събитие.
Пример: отпечатайте, като посочите Източник на хартия, където не е зададена хартия.

Още по темата

- ➔ “Стойност по подразбиране на администраторската парола” на страница 19
- ➔ “Регистриране на имейл сървър” на страница 76

Елементи за имейл известие

Елементи	Настройки и обяснение
Reset Ink Level	Известие, когато мастилото е изразходено.
Ink low	Известие, когато мастилото е почти изразходено.
Maintenance box: end of service life	Известие, когато кутията за поддръжка е пълна.

Елементи	Настройки и обяснение
Maintenance box: nearing end	Известие, когато кутията за поддръжка е почти пълна.
Administrator password changed	Известие, когато паролата на администратора е сменена.
Paper out	Известие при възникване на грешка за изразходена хартия в посочения източник на хартия.
Printing stopped	Известие при възникване на грешка, като например засядане на хартия, незададена касета за хартия или несъответствие в размера или типа на хартията.
Printer error	Известие при възникване на грешка на принтера.
Scanner error	Известие при възникване на грешка на скенера.
Fax error	Известие при възникване на грешка на факс.
Грешка на Wi-Fi	Известие при възникване на грешка на безжичния LAN интерфейс.
Грешка на Built-in SD card	Известие при възникване на грешка във вградената SD карта.
Грешка на PDL board	Известие при възникване на грешка в PDL субстрата.

Още по темата

➔ [“Конфигуриране на имейл известия при възникване на събития” на страница 483](#)

Настройка на контролния панел

Настройка за контролния панел на принтера. Можете да конфигурирате следното.

- Въведете IP адреса на принтера в браузъра за достъп до Web Config.
Въведете IP адреса на принтера от компютър, който е свързан към същата мрежа като принтера.
Можете да проверите IP адреса на принтера от следното меню.
Настройки > Общи настройки > Настройки на мрежата > Мрежов статус > Състояние на кабелна LAN/Wi-Fi връзка
- Въведете паролата на администратора, за да влезете като администратор.
- Изберете в следния ред.
Раздел **Device Management > Control Panel**
- Задайте следните елементи според необходимостта.
 - Language
Изберете изведения език на контролния панел.
 - Panel Lock
Ако изберете **ON**, не можете да избирате елементи, които изискват правомощия на администратор. За да ги изберете, трябва да влезете в принтера като администратор.

Operation Timeout

Ако изберете **ON**, когато влизате като потребител с контрол на достъпа или администратор, ще бъдете автоматично отписани и ще се върнете на първоначалния екран, ако не сте били активни за определен период от време.

Можете да задавате между 10 секунди и 240 минути с точност до секундата.

Забележка:

Можете да конфигурирате и от контролния панел на принтера.

Language: **Настройки > Общи настройки > Осн. Настройки > Език/Language**

Panel Lock: **Настройки > Общи настройки > Системна администрация > Настройки за сигурност > Администраторски настройки > Заключване на настройка**

Operation Timeout: **Настройки > Общи настройки > Осн. Настройки > Интервал за операцията**
(Можете да зададете Вкл. или Изкл.)

5. Щракнете върху **ОК**.

Още по темата

➔ [“Стойност по подразбиране на администраторската парола” на страница 19](#)

Контролиране на работата с панела

Ако активирате **Заключване на настройка**, можете да заключите елементите, свързани със системните настройки на принтера, за да не могат потребителите да ги променят.

Целеви елементи за Заключване на настройка

Елементи с настройка за заключване в менюто **Настройки**

Заключените елементи са маркирани с . Менютата от по-ниско ниво също ще бъдат заключени.

Елементи с настройка за заключване, различни от тези в менюто **Настройки**

Освен менюто **Настройки**, настройката за заключване се отнася за следните елементи в менюто **Предв.настр.**.

- Добавяне на нов
- Сортиране
-  (Изтриване)
- Доб. /Махни

Още по темата

➔ [“Списък на менюто за настройки” на страница 416](#)

➔ [“Елементи, които могат да се настройват индивидуално” на страница 487](#)

Отделна работа с настройка на дисплей и функции

За някои целеви елементи на Заклучване на настройка Вие можете поотделно да задавате дали са активирани или дезактивирани.

Можете да зададете наличността на всеки потребител, ако е необходимо, като регистриране или промяна на контакти, извеждане на хронология на задания и т.н.

1. Изберете **Настройки** на контролния панел на принтера.
2. Изберете **Общи настройки > Системна администрация > Настройки за сигурност > Ограничения**.
3. Изберете елемента за функцията, на която искате да промените настройката, след което задайте **Вкл.** или **Изкл.**.

Елементи, които могат да се настройват индивидуално

Администраторът може да разреши да се извеждат и да се правят индивидуални настройки на елементите по-долу.

- Достъп до хронология на задачи:**Job/Status > Хронолог.**

Управление на показването на хронологията на заданията на монитора за състоянието. Изберете **Вкл.**, за да разрешите хронологията на заданията да се показва.

- Достъп до регистриране/ изтриване на Контакти:**Настройки > Диспечер на Контакти > Добавяне/ редактиране/изтриване**

Управление на регистрирането и промяната на контакти. Изберете **Вкл.**, за да регистрирате или промените контакти.

- Факс скорошен достъп:**Факс > Получател > Най-нови**

Управление на показването на местоназначението при изпращане и получаване на факс. Изберете **Вкл.**, за да покажете местоназначението.

- Факс достъп до хронология на предаването:**Факс >  > Хронология на предаване**

Управление на показването на хронологията на комуникацията на факса. Изберете **Вкл.**, за да покажете хронологията на комуникацията.

- Достъп до Факс отчет:**Факс >  > Отчет за факсове**

Управление на отпечатването на отчет за факс. Изберете **Вкл.**, за да разрешите отпечатване.

- Достъп до Хронология на зап. разп. Сканир. към мр. папка/FTP:**Сканиране > Мрежова папка/FTP > Направление > Местоположение**

Управление на функцията за отпечатване на хронологията на запазване за сканиране към мрежова папка. Изберете **Вкл.**, за да разрешите отпечатване.

- Достъп до Скорошни на Сканиране към имейл:**Сканиране > Имейл > Получател**

Управление на функцията за извеждане на хронологията за сканиране към поща. Изберете **Вкл.**, за да изведете хронологията.

- Достъп до Показв. хр. на изпр. на Сканиране към имейл: **Сканиране > Имейл > Меню > Показване на хронология на изпратени**

Управление на функцията за извеждане на хронологията на изпращане на имейли за сканиране към поща. Изберете **Вкл.**, за да изведете хронологията на изпращане на имейли.

- Достъп до Хр. изпр. разп. Сканиране към имейл: **Сканиране > Имейл > Меню > Хронология на изпращане за печат**

Управление на функцията за отпечатване на хронологията на изпращане на имейли за сканиране към поща. Изберете **Вкл.**, за да разрешите отпечатване.

- Достъп до език: **Настройки > Общи настройки > Осн. Настройки > Език**

Управление на промяната на езика на извеждане на контролния панел. Изберете **Вкл.**, за да промените езика.

- Достъп до Дебела хартия: **Настройки > Общи настройки > Настройки на печат > Дебела хартия**

Управление на функцията за промяна на настройки на Дебела хартия. Изберете **Вкл.**, за да промените настройките.

- Достъп до Тих режим: **Настройки > Общи настройки > Настройки на печат > Тих режим**

Управление на функцията за промяна на настройки на Тих режим. Изберете **Вкл.**, за да промените настройките.

- Защита на личните данни:

Управлявайте извеждането на информация за местоназначение на регистрацията за бързо набиране. Изберете **Вкл.**, за да изведете местоназначението като (**).

Още по темата

- ➔ [“Отделна работа с настройка на дисплей и функции” на страница 487](#)
- ➔ [“Списък на менюто за настройки” на страница 416](#)

Настройки за пестене на енергия при неактивност

Можете да зададете времето за преминаване към режим на пестене на енергия или за изключване на захранването, когато контролният панел на принтера не работи за определен период от време. Задайте времето в зависимост от Вашата среда на използване.

1. Въведете IP адреса на принтера в браузъра за достъп до Web Config.

Въведете IP адреса на принтера от компютър, който е свързан към същата мрежа като принтера.

Можете да проверите IP адреса на принтера от следното меню.

Настройки > Общи настройки > Настройки на мрежата > Мрежов статус > Състояние на кабелна LAN/Wi-Fi връзка

2. Въведете паролата на администратора, за да влезете като администратор.

3. Изберете в следния ред.

Раздел **Device Management > Power Saving**

4. Задайте следните елементи според необходимостта.

- Sleep Timer

Въведете времето за превключване към режим на пестене на енергия при неактивност.

Забележка:

Можете да конфигурирате и от контролния панел на принтера.

Настройки > Общи настройки > Осн. Настройки > Таймер за сън

Power Off Timer или Power Off If Inactive

Изберете време от момента, в който принтерът е останал неактивен, до момента, в който се изключва автоматично. При използване на функциите за факс изберете **None** или **Off**.

Забележка:

Можете да конфигурирате и от контролния панел на принтера.

Настройки > Общи настройки > Осн. Настройки > Таймер за изключване или Настр. за изкл. > Изкл. при неакт.

Power Off If Disconnected

Изберете тази настройка, за да изключите принтера след определен период, когато всички портове, включително LINE портът, са изключени. Тази функция може да не е налична в зависимост от региона Ви.

Разгледайте следния уебсайт за определения период от време.

<https://www.epson.eu/energy-consumption>

Забележка:

Можете да конфигурирате и от контролния панел на принтера.

Настройки > Общи настройки > Осн. Настройки > Настр. за изкл. > Изкл. при прекъсване на връзката

Wake with LCD Screen Touch

Можете да изберете по какъв начин сензорният панел да се събужда от режим на заспиване. Ако изберете **Schedule**, задайте време за начало и за край на режима на заспиване.

Забележка:

Можете да конфигурирате и от контролния панел на принтера.

Настройки > Общи настройки > Осн. Настройки > Събуждане от Заспиване > Докоснете LCD екр. за събужд.

5. Щракнете върху ОК.

Още по темата

➔ [“Стойност по подразбиране на администраторската парола” на страница 19](#)

Настройка на звука

Извършете настройките за звук при работа с контролния панел, печат, изпращане на факсове и т.н.

Забележка:

Можете да конфигурирате и от контролния панел на принтера.

Настройки > Общи настройки > Осн. Настройки > Звуци

1. Въведете IP адреса на принтера в брауъра за достъп до Web Config.

Въведете IP адреса на принтера от компютър, който е свързан към същата мрежа като принтера.

Можете да проверите IP адреса на принтера от следното меню.

Настройки > Общи настройки > Настройки на мрежата > Мрежов статус > Състояние на кабелна LAN/Wi-Fi връзка

2. Въведете паролата на администратора, за да влезете като администратор.

3. Изберете в следния ред.

Раздел **Device Management > Sound**

4. Задайте следните елементи според необходимостта.

Normal Mode

Задайте звука, когато принтерът е настроен на **Normal Mode**.

Quiet Mode

Задайте звука, когато принтерът е настроен на **Quiet Mode**.

Тази опция е активирана, когато е активиран един от следните елементи.

Контролен панел на принтера:

Настройки > Общи настройки > Настройки на печат > Тих режим

Настройки > Общи настройки > Настройки на факс > Настройки за получаване > Настройки за печат > Тих режим

Web Config:

Раздел **Fax > Print Settings > Quiet Mode**

5. Щракнете върху **ОК**.

Още по темата

➔ [“Стойност по подразбиране на администраторската парола” на страница 19](#)

Архивиране и импортиране на настройки на принтера

Можете да експортирате набора от стойности на настройката от Web Config във файла. Можете да импортирате експортирания файл в принтера чрез Web Config. Можете да го използвате за архивиране на контактите, стойности на настройката, смяна на принтера и т.н.

Експортираният файл не може да се редактира, защото е експортиран като бинарен файл.

Експортиране на настройките

Експортирайте настройките за принтера.

1. Въведете IP адреса на принтера в браузъра за достъп до Web Config.

Въведете IP адреса на принтера от компютър, който е свързан към същата мрежа като принтера.

Можете да проверите IP адреса на принтера от следното меню.

Настройки > Общи настройки > Настройки на мрежата > Мрежов статус > Състояние на кабелна LAN/Wi-Fi връзка

2. Въведете паролата на администратора, за да влезете като администратор.

3. Изберете в следния ред.

Раздел **Device Management > Export and Import Setting Value > Export**

4. Изберете настройките, които желаете да експортирате.

Изберете настройките, които желаете да експортирате. Ако изберете основната категория, подкатегориите също се избират. Въпреки това, подкатегориите, които причиняват грешки чрез дублиране в рамките на същата мрежа, (като IP адреси и т.н.) не могат да бъдат избрани.

5. Въведете парола, за да шифровате експортирания файл.

Паролата ще Ви е необходима, за да импортирате файла. Оставете това поле празно, ако не искате да шифровате файла.

6. Щракнете върху **Export**.



Важно:

Ако желаете да експортирате мрежовите настройки на принтера като име на устройството и IPv6 адрес, изберете **Enable to select the individual settings of device** и изберете още елементи. Използвайте само избраните стойности за резервния принтер.

Още по темата

➔ [“Стойност по подразбиране на администраторската парола” на страница 19](#)

Импортирайте настройките

Импортирайте експортирания от Web Config файл в принтера.



Важно:

Когато импортирате стойности, които включват индивидуална информация, като име на принтера или IP адрес, се уверете, че същият IP адрес не съществува в същата мрежа.

1. Въведете IP адреса на принтера в браузъра за достъп до Web Config.

Въведете IP адреса на принтера от компютър, който е свързан към същата мрежа като принтера.

Можете да проверите IP адреса на принтера от следното меню.

Настройки > Общи настройки > Настройки на мрежата > Мрежов статус > Състояние на кабелна LAN/Wi-Fi връзка

2. Въведете паролата на администратора, за да влезете като администратор.

3. Изберете в следния ред.

Раздел **Device Management > Export and Import Setting Value > Import**

4. Изберете експортирания файл, след което въведете шифрованата парола.

5. Щракнете върху **Next**.

6. Изберете настройките, които искате да импортирате, след което щракнете върху **Next**.

7. Щракнете върху **OK**.

Настройките се прилагат към принтера.

Още по темата

➔ [“Стойност по подразбиране на администраторската парола” на страница 19](#)

Актуализиране на фърмуера

Актуализиране на фърмуера на принтера с помощта на контролния панел

Ако принтерът може да се свързва към интернет, можете да актуализирате фърмуера на принтера с помощта на контролния панел. Можете също да настроите принтера редовно да проверява за актуализации на фърмуера и да уведомява за тяхната наличност.

1. Изберете **Настройки** от началния екран.
2. Изберете **Общи настройки > Системна администрация > Актуализация на фърмуера > Актуализация**.

Забележка:

*Изберете **Известие > Вкл.**, за да настроите принтера редовно да проверява за актуализации на фърмуера.*

3. Вижте съобщението, което се извежда на екрана, и започнете да търсите налични актуализации.
4. Ако на LCD екрана се появи съобщения за налична актуализация на фърмуера, следвайте инструкциите на екрана, за да стартирате актуализацията.



Важно:

- Не изключвайте принтера или захранващия кабел, докато актуализацията не приключи; в противен случай принтерът може да не функционира правилно.
- Ако актуализацията на фърмуера не е напълно завършена или е неуспешна, принтерът няма да стартира нормално и при последващото му включване на LCD екрана ще се появи „Recovery Mode“. В този случай трябва отново да извършите актуализацията на фърмуера с помощта на компютър. Свържете принтера към компютъра с USB кабел. Докато „Recovery Mode“ се показва на принтера, няма да можете да актуализирате фърмуера през мрежова връзка. От компютъра влезте на уебсайта на Epson и изтеглете най-новата версия на фърмуера за принтера. Вижте инструкциите на уебсайта за последващите стъпки.

Актуализиране на фърмуера на принтера автоматично

Можете да конфигурирате фърмуера да се актуализира автоматично, когато принтерът е свързан към интернет.

Когато има активирано заключване на панела, само администраторът може да изпълнява тази функция. Свържете се с Вашия администратор на принтера, за да получите съдействие.

1. Изберете **Настройки** на контролния панел на принтера.
2. Изберете **Общи настройки > Системна администрация > Актуализация на фърмуера**.
3. Изберете **Автоматично актуализиране на фърмуера**, за да изведете екрана за настройки.

- Изберете **Автоматично актуализиране на фърмуера**, за да активирате тази функция.
Изберете **Приемам** на екрана за потвърждение, за да се върнете на екрана за настройки.

- Задайте деня и часа за актуализацията, след което изберете **ОК**.

Забележка:

Можете да избирате множество дни от седмицата, но не можете да посочите часа за всеки ден от седмицата.

Настройката е завършена, когато свързването със сървър е потвърдено.



Важно:

- Не изключвайте принтера или захранващия кабел, докато актуализацията не приключи. При следващото включване на принтера на LCD екрана може да се изведе „Recovery Mode“ и е възможно да не успеете да работите с принтера.
- При извеждане на „Recovery Mode“ следвайте стъпките по-долу, за да актуализирате фърмуера отново.
 - Свържете компютъра и принтера с USB кабел. (Вие не можете да извършвате актуализации в режим на възстановяване по мрежата.)
 - Изтеглете най-новия фърмуер от уебсайта на Epson и започнете актуализирането. За подробности вижте „Метод на актуализиране“ на страницата за изтегляне.

Забележка:

Можете да зададете актуализирането на фърмуера да бъде автоматично от Web Config. Изберете раздела **Device Management > Автоматично актуализиране на фърмуера**, активирайте настройките < след което задайте деня и часа от седмицата.

Актуализиране на фърмуер чрез Web Config

Когато принтерът може да се свързва към интернет, можете да актуализирате фърмуера от Web Config.

- Въведете IP адреса на принтера в браузъра за достъп до Web Config.
Въведете IP адреса на принтера от компютър, който е свързан към същата мрежа като принтера.
Можете да проверите IP адреса на принтера от следното меню.
Настройки > Общи настройки > Настройки на мрежата > Мрежов статус > Състояние на кабелна LAN/Wi-Fi връзка
- Въведете паролата на администратора, за да влезете като администратор.
- Изберете в следния ред.
Раздел **Device Management > Firmware Update**
- Щракнете върху **Start**, след което следвайте инструкциите на екрана.
Стартира потвърдението на фърмуера и информацията за фърмуера се извежда, ако съществува актуализираният фърмуер.

Забележка:

Можете също да актуализирате фърмуера чрез Epson Device Admin. Можете визуално да потвърдите информацията за фърмуера в списъка с устройства. Това е полезно, когато искате да актуализирате фърмуера на множество устройства. Вижте ръководството на Epson Device Admin или помощта за повече подробности.

Още по темата

➔ [“Стойност по подразбиране на администраторската парола” на страница 19](#)

Актуализиране на фърмуера без свързване към интернет

Можете да изтеглите фърмуера на устройството от уебсайта на Epson на компютър, след което да свържете устройството и компютъра чрез USB кабел, за да обновите фърмуера. Ако не можете да обновите по мрежата, опитайте този начин.

1. Отворете уебсайта на Epson и изтеглете фърмуера.
2. Свържете компютъра, който съдържа изтегления фърмуер, към принтера с помощта на USB кабел.
3. Щракнете двукратно върху изтегления .exe файл.
Epson Firmware Updater се стартира.
4. Следвайте инструкциите на екрана.

Синхронизиране на датата и часа със сървъра за време

Когато синхронизирате със сървъра за време (NTP сървър), можете да синхронизирате часа на принтера и на компютъра в мрежата. Сървърът за време може да се управлява в рамките на организацията или да е публикуван в интернет.

Когато използвате сертификат CA или Kerberos удостоверяване, можете да предотвратите свързани с часа проблеми, като синхронизирате със сървъра за време.

1. Въведете IP адреса на принтера в брауъра за достъп до Web Config.
Въведете IP адреса на принтера от компютър, който е свързан към същата мрежа като принтера.
Можете да проверите IP адреса на принтера от следното меню.
Настройки > Общи настройки > Настройки на мрежата > Мрежов статус > Състояние на кабелна LAN/Wi-Fi връзка
2. Въведете паролата на администратора, за да влезете като администратор.
3. Изберете в следния ред.
Раздел **Device Management > Date and Time > Time Server**.
4. Изберете **Use** за **Use Time Server**.
5. Въведете адрес на сървъра за време за **Time Server Address**.
Можете да използвате IPv4, IPv6 или FQDN формат. Въведете 252 знака или по-малко. Ако не искате да посочвате нищо, оставете полето празно.
6. Въведете **Update Interval (min)**.
Можете да зададете до 10 080 минути с точност до минута.

7. Щракнете върху ОК.

Забележка:

Можете да потвърдите състоянието на връзката със сървъра за време на **Time Server Status**.

Още по темата

- ➔ [“Стойност по подразбиране на администраторската парола” на страница 19](#)

Изчистване на данните от вътрешната памет

Можете да изтриете данните от вътрешната памет на принтера, като например изтеглени шрифтове и задания за печат с макроси или задания за печат с парола.

Забележка:

Можете да конфигурирате и от контролния панел на принтера.

Настройки > Общи настройки > Системна администрация > Изчистване на данни във вътр. памет > PDL шрифт, макрос и работна площ

1. Въведете IP адреса на принтера в брауъра за достъп до Web Config.
Въведете IP адреса на принтера от компютър, който е свързан към същата мрежа като принтера.
Можете да проверите IP адреса на принтера от следното меню.
Настройки > Общи настройки > Настройки на мрежата > Мрежов статус > Състояние на кабелна LAN/Wi-Fi връзка
2. Въведете паролата на администратора, за да влезете като администратор.
3. Изберете в следния ред.
Раздел **Device Management > Clear Internal Memory Data**
4. Щракнете върху **Delete** за **PDL Font, Macro, and Working Area**.

Още по темата

- ➔ [“Стойност по подразбиране на администраторската парола” на страница 19](#)

Управление на Вашите контакти

Можете да извършвате настройки за преглед и търсене в списъка с контакти.

1. Въведете IP адреса на принтера в брауъра за достъп до Web Config.
Въведете IP адреса на принтера от компютър, който е свързан към същата мрежа като принтера.
Можете да проверите IP адреса на принтера от следното меню.
Настройки > Общи настройки > Настройки на мрежата > Мрежов статус > Състояние на кабелна LAN/Wi-Fi връзка
2. Въведете паролата на администратора, за да влезете като администратор.

3. Изберете в следния ред.
Раздел **Device Management > Contacts Manager**
4. Изберете **View Options**.
5. Изберете **Search Options**.
6. Щракнете върху **OK**.
7. Следвайте инструкциите на екрана.

Още по темата

➔ [“Стойност по подразбиране на администраторската парола” на страница 19](#)

Управление на захранването към принтера чрез Web Config

Можете да изключите или рестартирате принтера от компютър чрез Web Config дори когато компютърът се намира на разстояние от принтера.

1. Въведете IP адреса на принтера в браузъра за достъп до Web Config.
Въведете IP адреса на принтера от компютър, който е свързан към същата мрежа като принтера.
Можете да проверите IP адреса на принтера от следното меню.
Настройки > Общи настройки > Настройки на мрежата > Мрежов статус > Състояние на кабелна LAN/Wi-Fi връзка
2. Въведете паролата на администратора, за да влезете като администратор.
3. Изберете в следния ред.
Раздел **Device Management > Power**
4. Изберете **Power Off** или **Reboot**
5. Щракнете върху **Execute**.

Още по темата

➔ [“Стойност по подразбиране на администраторската парола” на страница 19](#)

Редактиране на оформлението на началния екран

Можете да редактирате оформлението на менютата на началния екран.

1. Въведете IP адреса на принтера в браузъра за достъп до Web Config.
Въведете IP адреса на принтера от компютър, който е свързан към същата мрежа като принтера.
Можете да проверите IP адреса на принтера от следното меню.
Настройки > Общи настройки > Настройки на мрежата > Мрежов статус > Състояние на кабелна LAN/Wi-Fi връзка

2. Въведете паролата на администратора, за да влезете като администратор.
3. Изберете в следния ред.
Раздел **Device Management > Edit Home**
4. Изберете Layout и после изберете икони и тяхното оформление.
Странирането на началния екран варира в зависимост от оформлението.
Ако сте регистрирали предварително зададени настройки, можете да ги изберете, така че да са показани на началния екран.
5. Щракнете върху ОК.

Проверка на общия брой на страниците, подадени през принтера

Можете да проверите общия брой страници, подадени през принтера. Информацията се отпечатва заедно с модела за проверка на дюзите.

1. Изберете **Настройки** на контролния панел на принтера.
2. Изберете **Поддръжка > Проверка дюзи печат. глава**.
3. Следвайте инструкциите на екрана за зареждане на хартия и отпечатване на шаблона за проверка на дюзите.

Забележка:

Можете също да проверите общия брой страници, подадени от драйвера на принтера.

Windows

Щракнете върху **Информация за принтера и опциите** в раздела **Поддръжка**.

Mac OS

Меню **Apple > Системни предпочитания** (или **Системни настройки**) > **Принтери и скенери** (или **Печат и сканиране, Печат и факс**) > **Epson(XXXX)** > **Опции и консумативи** > **Помощна програма** > **Отваряне на помощната програма за принтера** > **Printer and Option Information**

Настройки за сигурност на продукт

Ограничаване на наличните функции

Можете да регистрирате потребителски акаунти на принтера, да ги свързвате с функции и да управлявате функции, които потребителите могат да използват.

При активиране на контрола на достъпа, потребителят може да използва функции, като копиране, факс и т.н., като въвежда паролата на контролния панел на принтера, и да влиза в принтера.

Недостъпните функции ще бъдат в сиво и не могат да се избират.

От компютъра, когато регистрирате удостоверената информация в драйвера на принтера или на скенера, Вие ще можете да отпечатвате и сканиране. За подробности относно настройките на драйвера вижте помощ или ръководството на драйвера.

Създаване на потребителски акаунт

Създайте потребителския акаунт за контрол на достъпа.

1. Въведете IP адреса на принтера в брауъра за достъп до Web Config.

Въведете IP адреса на принтера от компютър, който е свързан към същата мрежа като принтера.

Можете да проверите IP адреса на принтера от следното меню.

Настройки > Общи настройки > Настройки на мрежата > Мрежов статус > Състояние на кабелна LAN/Wi-Fi връзка

2. Въведете паролата на администратора, за да влезете като администратор.

3. Изберете в следния ред.

Раздел **Product Security > Access Control Settings > User Settings**

4. Щракнете върху **Add** за номера, който искате да регистрирате.



Важно:

Когато използвате принтера със системата за удостоверяване на Epson или на други компании, регистрирайте потребителското име на настройката за ограничение в номер 2 до номер 10.

Софтуерът на приложението като системата за удостоверяване използва номер едно, така че потребителското име не се извежда на контролния панел на принтера.

5. Задайте всеки елемент.

- User Name:

Въведете името, което се извежда в списъка с потребителски имена, с дължина между 1 и 14 знака чрез буквено-цифрени знаци.

- Password:

Въведете парола между 0 и 70 знака в ASCII (0x20–0x7E). Когато инициализирате паролата, оставете я празна.

- Select the check box to enable or disable each function.

Изберете функцията, която позволявате да се използва.

Ако изберете **Print from Computer** в **Allow only B&W printing**, принтерът няма да приема цветно отпечатване от компютри.

6. Щракнете върху **Apply**.

Върнете се към списъка за потребителски настройки след определен период от време.

Проверете дали потребителското име, което сте регистрирали на **User Name**, е изведено и променено **Add** на **Edit**.

Администраторът, който е настроил контрола на достъпа, трябва да уведоми потребителя за информацията за акаунта и обхвата на наличните функции.

Още по темата

➔ [“Стойност по подразбиране на администраторската парола” на страница 19](#)

Редактиране на потребителския акаунт

Редактирайте акаунта, регистриран за контрол на достъпа.

1. Въведете IP адреса на принтера в брауъра за достъп до Web Config.
Въведете IP адреса на принтера от компютър, който е свързан към същата мрежа като принтера.
Можете да проверите IP адреса на принтера от следното меню.

Настройки > Общи настройки > Настройки на мрежата > Мрежов статус > Състояние на кабелна LAN/Wi-Fi връзка

2. Въведете паролата на администратора, за да влезете като администратор.
3. Изберете в следния ред.
Раздел **Product Security > Access Control Settings > User Settings**
4. Щракнете върху **Edit** за номера, който искате да редактирате.
5. Променете всеки елемент.
6. Щракнете върху **Apply**.
Върнете се към списъка за потребителски настройки след определен период от време.

Още по темата

➔ [“Стойност по подразбиране на администраторската парола” на страница 19](#)

Изтриване на потребителския акаунт

Изтрийте акаунта, регистриран за контрол на достъпа.

1. Въведете IP адреса на принтера в брауъра за достъп до Web Config.
Въведете IP адреса на принтера от компютър, който е свързан към същата мрежа като принтера.
Можете да проверите IP адреса на принтера от следното меню.

Настройки > Общи настройки > Настройки на мрежата > Мрежов статус > Състояние на кабелна LAN/Wi-Fi връзка

2. Въведете паролата на администратора, за да влезете като администратор.
3. Изберете в следния ред.
Раздел **Product Security > Access Control Settings > User Settings**
4. Щракнете върху **Edit** за номера, който искате да изтриете.
5. Щракнете върху **Delete**.



Важно:

*Когато щракнете върху **Delete**, потребителският акаунт ще бъде изтрит без съобщение за потвърждение. Бъдете внимателни, когато изтривате акаунта.*

Върнете се към списъка за потребителски настройки след определен период от време.

Още по темата

➔ [“Стойност по подразбиране на администраторската парола” на страница 19](#)

Активиране на контрол на достъпа

Когато активирате контрола на достъпа, само регистрираният потребител ще може да използва принтера.

Забележка:

Когато сте активирали *Access Control Settings*, трябва да уведомите потребителя относно информацията за неговия акаунт.

Когато отпечатвате от компютър, задайте потребителската информация на принтера на клиентския компютър.

1. Въведете IP адреса на принтера в брауъра за достъп до Web Config.

Въведете IP адреса на принтера от компютър, който е свързан към същата мрежа като принтера.

Можете да проверите IP адреса на принтера от следното меню.

Настройки > Общи настройки > Настройки на мрежата > Мрежов статус > Състояние на кабелна LAN/Wi-Fi връзка

2. Въведете паролата на администратора, за да влезете като администратор.

3. Изберете в следния ред.

Раздел **Product Security > Access Control Settings > Basic**

4. Изберете **Enables Access Control**.

Ако активирате контрол на достъпа и искате да отпечатате или сканирате от смарт устройства, които нямат информация за удостоверяване, изберете **Allow printing and scanning without authentication information from a computer**.

Драйверът за принтер на Epson за Windows Ви позволява да задавате потребителска информация предварително. В Mac OS трябва да въведете потребителска информация всеки път, когато отпечатвате.

5. Щракнете върху **ОК**.

Съобщението за завършване се извежда след определен период от време.

Потвърдете, че иконите, като копиране и сканиране, са сиви на контролния панел на принтера.

Още по темата

➔ [“Стойност по подразбиране на администраторската парола” на страница 19](#)

➔ [“Използване на принтер с активирана функция за контрол на достъпа” на страница 310](#)

Ограничаване на USB връзки и използване на външна памет

Можете да дезактивирате интерфейса, който се използва за свързване на устройството към принтера. Извършете настройките за ограничение, за да ограничите отпечатването и сканирането освен през интернет.

Забележка:

Можете също така да извършите настройките за ограничение от контролния панел на принтера.

*Memory Device: **Настройки** > **Общи настройки** > **Настройки на печат** > **Интерфейс на устройство с памет** > **Устройство с памет***

*Свързване с компютър чрез USB: **Настройки** > **Общи настройки** > **Настройки на печат** > **Свързване с компютър чрез USB***

1. Въведете IP адреса на принтера в брауъра за достъп до Web Config.

Въведете IP адреса на принтера от компютър, който е свързан към същата мрежа като принтера.

Можете да проверите IP адреса на принтера от следното меню.

Настройки > **Общи настройки** > **Настройки на мрежата** > **Мрежов статус** > **Състояние на кабелна LAN/Wi-Fi връзка**

2. Въведете паролата на администратора, за да влезете като администратор.

3. Изберете в следния ред.

Раздел **Product Security** > **External Interface**

4. Изберете **Disable** за функциите, които желаете да настроите.

Изберете **Enable**, когато искате да отмените контролирането.

Memory Device

Забраняване на запазването на данните във външната памет чрез USB порт за връзка на външно устройство.

PC connection via USB

Можете да ограничите използването на USB връзка от компютъра. Ако искате да го ограничите, изберете **Disable**.

5. Щракнете върху **OK**.

6. Проверете дали дезактивираният порт не може да се използва.

Memory Device

Потвърдете, че няма реакция при свързване на устройство за съхранение, като USB памет, към външния интерфейс USB порт.

PC connection via USB

Ако драйверът е бил инсталиран на компютъра

Свържете принтера към компютъра с помощта на USB кабел, след което потвърдете, че принтерът не отпечатва и не сканира.

Ако драйверът не е бил инсталиран на компютъра

Windows:

Отворете диспечера на устройства и го запазете, свържете принтера към компютъра с помощта на USB кабел, след което потвърдете, че съдържанието на дисплея на диспечера на устройството остава непроменено.

Mac OS:

Свържете принтера към компютъра с помощта на USB кабел, след което потвърдете, че принтерът не е в списъка, ако желаете да добавите принтера от **Принтери и скенери**.

Още по темата

➔ [“Стойност по подразбиране на администраторската парола” на страница 19](#)

Използване на функцията за регистър на одит

Можете да активирате функцията за регистър на одит или да експортирате данни на регистър.

Редовното проверяване на регистрите на одит може да Ви помогне да идентифицирате рано неправилно използване и да проследите възможни проблеми със сигурността.

1. Въведете IP адреса на принтера в брауъра за достъп до Web Config.

Въведете IP адреса на принтера от компютър, който е свързан към същата мрежа като принтера.

Можете да проверите IP адреса на принтера от следното меню.

Настройки > Общи настройки > Настройки на мрежата > Мрежов статус > Състояние на кабелна LAN/Wi-Fi връзка

2. Въведете паролата на администратора, за да влезете като администратор.

3. Изберете в следния ред.

Раздел **Product Security > Audit Log**

4. Променете настройките, ако е необходимо.

Audit log setting

Изберете **ON**, след което щракнете върху **OK**, за да активирате тази функция.

Забележка:

Можете да конфигурирате и от контролния панел на принтера.

Настройки > Общи настройки > Системна администрация > Настройки за сигурност > Авт. регистър

Exports the audit logs to the CSV file.

Щракнете върху **Export**, за да експортирате регистъра като CSV файл.

Deletes all audit logs.

Щракнете върху **Delete**, за да изтриете всички данни на регистър.

Още по темата

➔ [“Стойност по подразбиране на администраторската парола” на страница 19](#)

Шифроване на паролата

Шифроването на парола Ви позволява да шифровате поверителна информация (всички пароли, лични ключове за сертификати), съхранени в принтера.

1. Въведете IP адреса на принтера в брауъра за достъп до Web Config.

Въведете IP адреса на принтера от компютър, който е свързан към същата мрежа като принтера.

Можете да проверите IP адреса на принтера от следното меню.

Настройки > Общи настройки > Настройки на мрежата > Мрежов статус > Състояние на кабелна LAN/Wi-Fi връзка

2. Въведете паролата на администратора, за да влезете като администратор.

3. Изберете в следния ред.

Раздел **Product Security > Password Encryption**

Забележка:

Можете да конфигурирате и от контролния панел на принтера.

Настройки > Общи настройки > Системна администрация > Настройки за сигурност > Шифроване на парола

4. Изберете **ON**, за да активирате шифроване.

5. Щракнете върху **ОК**.

Още по темата

➔ [“Стойност по подразбиране на администраторската парола” на страница 19](#)

Ограничаване на операции с файлове от PDL

Тази функция предпазва файлове от неупълномощени операции на PDL.

1. Въведете IP адреса на принтера в брауъра за достъп до Web Config.

Въведете IP адреса на принтера от компютър, който е свързан към същата мрежа като принтера.

Можете да проверите IP адреса на принтера от следното меню.

Настройки > Общи настройки > Настройки на мрежата > Мрежов статус > Състояние на кабелна LAN/Wi-Fi връзка

2. Въведете паролата на администратора, за да влезете като администратор.

3. Изберете в следния ред.

Раздел **Product Security > File Operations from PDL**

4. Задава дали да се разрешава **File Operations from PDL**.

5. Щракнете върху **ОК**.

Още по темата

➔ [“Стойност по подразбиране на администраторската парола” на страница 19](#)

Промяна на паролата на администратора чрез Web Config

Можете да смените паролата на главния администратор чрез Web Config.

Промяната на паролата не позволява неупълномощено четене или изменение на информацията, която се съхранява на устройството, като ИД, парола, мрежови настройки, контакти и т.н. Това също така намалява

широка гама от рискове за сигурността, като изтичане на информация в мрежови среди и политики за сигурност.

1. Въведете IP адреса на принтера в брауъра за достъп до Web Config.
Въведете IP адреса на принтера от компютър, който е свързан към същата мрежа като принтера.
Можете да проверите IP адреса на принтера от следното меню.
Настройки > Общи настройки > Настройки на мрежата > Мрежов статус > Състояние на кабелна LAN/Wi-Fi връзка
2. Въведете паролата на администратора, за да влезете като администратор.
3. Изберете в следния ред.
Раздел **Product Security > Administrator Settings > Change Administrator Password**
4. Въведете текущата парола в **Current password**.
5. Въведете потребителското име на администратора в **User Name**.
Ако искате да удостоверите, използвайки потребителското име и парола на администратора, въведете **User Name**.
6. Въведете новата парола в **New Password** и в **Confirm New Password**.
7. Щракнете върху **OK**.
Забележка:
*За да възстановите паролата на администратор към първоначалната, щракнете върху **Restore Default Settings** на екрана **Change Administrator Password**.*

Настройване на акаунти на подадминистратори

Можете да регистрирате няколко администраторски акаунта за принтера.

Създаване на подадминистратори

За да извършите следните задачи, влезте като главен администратор.

1. Въведете IP адреса на принтера в брауъра за достъп до Web Config.
Въведете IP адреса на принтера от компютър, който е свързан към същата мрежа като принтера.
Можете да проверите IP адреса на принтера от следното меню.
Настройки > Общи настройки > Настройки на мрежата > Мрежов статус > Състояние на кабелна LAN/Wi-Fi връзка
2. Въведете паролата на администратора, за да влезете като администратор.
3. Изберете в следния ред.
Раздел **Product Security > Administrator Settings > User Settings**
4. Изберете номера, който искате да регистрирате или редактирате, след което изберете **Edit**.

5. Задайте всеки елемент.

User Name:

Въведете името, което се извежда в списъка с потребителски имена, с дължина между 1 и 20 знака в ASCII (0x20 – 0x7E).

Password:

Въведете парола между 8 и 70 знака в ASCII (0x20–0x7E). Когато инициализирате паролата, оставете я празна.

Select the check box to enable or disable each function.

Изберете функциите с администраторски привилегии, които искате да предоставите на подадминистраторите. Функциите, избрани тук, се показват, когато влезете в Web Config като подадминистратор.

6. Щракнете върху **ОК**.

Върнете се към списъка за потребителски настройки след определен период от време.

Уведомете подадминистратора относно регистрираната информация за администратора.

Ако Заключване на настройка е активирана, изберете името на подадминистратора от прозореца за влизане на администратора, за да влезете.

Изтриване на акаунти на подадминистратори

Можете да изтриете специфичен подадминистратор или всички подадминистратори.

1. Въведете IP адреса на принтера в браузъра за достъп до Web Config.

Въведете IP адреса на принтера от компютър, който е свързан към същата мрежа като принтера.

Можете да проверите IP адреса на принтера от следното меню.

Настройки > Общи настройки > Настройки на мрежата > Мрежов статус > Състояние на кабелна LAN/Wi-Fi връзка

2. Въведете паролата на администратора, за да влезете като администратор.

3. Изберете в следния ред.

Раздел **Product Security > Administrator Settings > User Settings**

4. Изберете номера, които искате да изтриете, след което щракнете върху **Delete**. За да изтриете всички подадминистратори, щракнете върху **Delete All**.

Върнете се към списъка за потребителски настройки след определен период от време.

Промяна на паролата на подадминистратор

Ако влезете в Web Config като подадминистратор, можете да промените паролата на подадминистратора.

1. Въведете IP адреса на принтера в браузъра за достъп до Web Config.

Въведете IP адреса на принтера от компютър, който е свързан към същата мрежа като принтера.

Можете да проверите IP адреса на принтера от следното меню.

Настройки > Общи настройки > Настройки на мрежата > Мрежов статус > Състояние на кабелна LAN/Wi-Fi връзка

2. Въведете потребителското име и парола на подадминистратора, за да влезете като администратор.
3. Изберете раздел **Product Security > User Settings**.
4. Въведете текущата си парола в **Current password**, след което въведете новата си парола в **New Password** и **Confirm New Password**.
5. Изберете **ОК**.

Активиране на потвърждение на програма при стартиране

Ако активирате функцията Потвърждение на програма, принтерът изпълнява потвърждение при стартиране, за да провери дали има намеса в програмата на неупълномощени трети страни. При откриване на проблеми принтерът не стартира.

1. Въведете IP адреса на принтера в браузъра за достъп до Web Config.
Въведете IP адреса на принтера от компютър, който е свързан към същата мрежа като принтера.
Можете да проверите IP адреса на принтера от следното меню.

Настройки > Общи настройки > Настройки на мрежата > Мрежов статус > Състояние на кабелна LAN/Wi-Fi връзка

2. Въведете паролата на администратора, за да влезете като администратор.
3. Изберете в следния ред.

Раздел **Product Security > Program Verification on Start Up**

Забележка:

Можете да конфигурирате и от контролния панел на принтера.

Настройки > Общи настройки > Системна администрация > Настройки за сигурност > Проверка на програмата при зареждане

4. Изберете **ON**, за да активирате **Program Verification on Start Up**.
5. Щракнете върху **ОК**.

Още по темата

➔ [“Стойност по подразбиране на администраторската парола” на страница 19](#)

Конфигуриране на ограничения за домейн

С прилагането на правила за ограничаване към имена на домейни можете да намалите риска от изтичане на информация поради случайни предавания.

1. Въведете IP адреса на принтера в браузъра за достъп до Web Config.
Въведете IP адреса на принтера от компютър, който е свързан към същата мрежа като принтера.
Можете да проверите IP адреса на принтера от следното меню.

Настройки > Общи настройки > Настройки на мрежата > Мрежов статус > Състояние на кабелна LAN/Wi-Fi връзка

2. Въведете паролата на администратора, за да влезете като администратор.

3. Изберете в следния ред.

Раздел **Product Security > Domain Restrictions**

4. Променете настройките, ако е необходимо.

Restriction Rule

Изберете как да ограничите предаванията на имейли.

Domain Name

Добавете или изтрийте името на домейна за ограничаване.

5. Щракнете върху **OK**.

Още по темата

➔ [“Стойност по подразбиране на администраторската парола” на страница 19](#)

Настройки за мрежова сигурност

Контролиране чрез протоколи

Можете да отпечатвате с помощта на различни пътеки и протоколи.

Ако използвате многофункционален принтер, можете да използвате мрежово сканиране и PC-FAX от неопределен брой мрежови компютри.

Можете да намалите нежеланите рискове за сигурността, като ограничите печата от определени пътеки или като контролирате наличните функции.

Следвайте стъпките по-долу, за да конфигурирате настройките на протокола.

1. Въведете IP адреса на принтера в браузъра за достъп до Web Config.

Въведете IP адреса на принтера от компютър, който е свързан към същата мрежа като принтера.

Можете да проверите IP адреса на принтера от следното меню.

Настройки > Общи настройки > Настройки на мрежата > Мрежов статус > Състояние на кабелна LAN/Wi-Fi връзка

2. Въведете паролата на администратора, за да влезете като администратор.

3. Изберете в следния ред.

Раздел **Network Security > Protocol**

4. Конфигурирайте всеки елемент.

5. Щракнете върху **Next**.

6. Щракнете върху **ОК**.

Настройките се прилагат към принтера.

Още по темата

- ➔ [“Стойност по подразбиране на администраторската парола” на страница 19](#)
- ➔ [“Протоколи, които можете да активирате или деактивирате” на страница 508](#)
- ➔ [“Елементи за настройка на протокол” на страница 509](#)

Протоколи, които можете да активирате или деактивирате

Протокол	Описание
Bonjour Settings	Можете да посочите дали да използвате Bonjour. Bonjour се използва за търсене на устройства, печат и т.н.
iBeacon Settings	Можете да активирате или деактивирате функцията за предаване iBeacon. Когато е активирана, Вие можете да търсите принтера от устройства с активирана функция iBeacon.
SLP Settings	Можете да активирате или деактивирате функцията SLP. SLP се използва за насочено сканиране и търсене в мрежа в EpsonNet Config.
WSD Settings	Можете да активирате или деактивирате функцията WSD. Когато тя е активирана, можете да добавяте WSD устройства и да отпечатвате от порта WSD.
LLTD Settings	Можете да активирате или деактивирате функцията LLTD. Когато тя е активирана, се извежда на картата на мрежата на Windows.
LLMNR Settings	Можете да активирате или деактивирате функцията LLMNR. Когато тя е активирана, можете да използвате име на разделителна способност без NetBIOS дори ако не можете да използвате DNS.
LPR Settings	Можете да посочите дали да разрешите LPR печат. Когато това е активирано, можете да отпечатвате от LPR порта.
RAW(Port9100) Settings	Можете да посочите дали да разрешите печат от RAW порта (порт 9100). Когато това е активирано, можете да отпечатвате от RAW порта (порт 9100).
RAW(Custom Port) Settings	Можете да посочите дали да разрешите печат от RAW порта (персонализиран порт). Когато това е активирано, можете да отпечатвате от RAW порта (персонализиран порт).
IPP Settings	Можете да активирате или деактивирате функцията IPP. Когато тази функция е активирана, ще можете да отпечатвате през интернет. Извежда се също, когато търсите устройства в мрежата.
FTP Settings	Можете да посочите дали да разрешите FTP печат. Когато това е активирано, можете да отпечатвате през FTP.
SNMPv1/v2c Settings	Можете да посочите дали да активирате SNMPv1/v2c. Това се използва за настройка на устройства, наблюдение и т.н.
SNMPv3 Settings	Можете да посочите дали да активирате SNMPv3. Това се използва за настройка на шифровани устройства, наблюдение и т.н.

Още по темата

- ➔ [“Контролиране чрез протоколи” на страница 507](#)

➔ [“Елементи за настройка на протокол” на страница 509](#)

Елементи за настройка на протокол

Bonjour Settings

Елементи	Стойност и описание на настройка
Use Bonjour	Изберете това за търсене на или използване на устройства чрез Bonjour.
Bonjour Name	Извежда името на Bonjour.
Bonjour Service Name	Извежда името на услуга Bonjour.
Location	Извежда името на местоположение на Bonjour.
Top Priority Protocol	Изберете протокол с висок приоритет за печат чрез Bonjour.
Wide-Area Bonjour	Задайте дали да използвате Wide-Area Bonjour.

iBeacon Settings

Елементи	Стойност и описание на настройка
Enable iBeacon Transmission	Изберете това, за да активирате функцията за предаване iBeacon.

SLP Settings

Елементи	Стойност и описание на настройка
Enable SLP	Изберете това, за да активирате функцията SLP. Това се използва като търсене на мрежа в EpsonNet Config.

WSD Settings

Елементи	Стойност и описание на настройка
Enable WSD	Изберете това, за да активирате добавяне на устройства чрез WSD, и отпечатвайте от порта WSD. Ако не искате този продукт да търси устройства, забранете този елемент и забранете елемента Enable IPP .
Printing Timeout (sec)	Въведете стойността за изтичане на времето за изчакване за комуникация при печат с WSD между 3 и 3600 секунди.
Scanning Timeout (sec)	Въведете стойността за изтичане на времето за изчакване за комуникация при сканиране с WSD между 3 и 3600 секунди.
Device Name	Извежда името на устройство на WSD.

Елементи	Стойност и описание на настройка
Location	Извежда името на местоположение на WSD.

LLTD Settings

Елементи	Стойност и описание на настройка
Enable LLTD	Изберете това, за да активирате LLTD. Принтерът се извежда в мрежовата карта на Windows.
Device Name	Извежда името на устройство на LLTD.

LLMNR Settings

Елементи	Стойност и описание на настройка
Enable LLMNR	Изберете това, за да активирате LLMNR. Можете да използвате име на разделителна способност без NetBIOS дори ако не можете да използвате DNS.

LPR Settings

Елементи	Стойност и описание на настройка
Allow LPR Port Printing	Изберете, за да разрешите печат от порта на LPR.
Printing Timeout (sec)	Въведете стойността за изтичане на времето за изчакване при печат с LPR между 0 и 3600 секунди. Ако не искате да задавате изтичане на времето за изчакване, въведете 0.

RAW(Port9100) Settings

Елементи	Стойност и описание на настройка
Allow RAW(Port9100) Printing	Изберете, за да разрешите печат от RAW порта (порт 9100).
Printing Timeout (sec)	Въведете стойността за изтичане на времето за изчакване при печат с RAW (порт 9100) между 0 и 3600 секунди. Ако не искате да задавате изтичане на времето за изчакване, въведете 0.

RAW(Custom Port) Settings

Елементи	Стойност и описание на настройка
Allow RAW(Custom Port) Printing	Изберете, за да разрешите печат от RAW порта (персонализиран порт).
Port Number	Въведете номера на порта за RAW печат между 1024 и 65 535 (без 9100, 1865, 2968).

Елементи	Стойност и описание на настройка
Printing Timeout (sec)	Въведете стойност за изтичане на времето за изчакване при печат с RAW (персонализиран порт) между 0 и 3600 секунди. Ако не искате да задавате изтичане на времето за изчакване, въведете 0.

IPP Settings

Елементи	Стойност и описание на настройка
Enable IPP	Изберете за активиране на IPP комуникация. Когато е активирана, Вие ще можете да отпечатвате през интернет. Извежда се и когато търсите устройства на мрежата. Извеждат се само принтери, които поддържат IPP.
Allow Non-secure Communication	Изберете Allowed , за да позволите на принтера да комуникира без никакви мерки за сигурност (IPP).
Communication Timeout (sec)	Въведете стойността за изтичане на времето за изчакване при печат с IPP между 0 и 3600 секунди.
Require PIN Code when using IPP printing	Изберете дали да се изисква PIN код при използване на IPP печат. Ако изберете Yes , заданията за IPP печат без PIN кодове не се запазват в принтера.
URL (мрежа)	Извеждат се URL адреси на IPP URL (http и https), когато принтерът е свързан към мрежата. URL адресът е комбинирана стойност от IP адреса на принтера, номера на порта и името на IPP принтера.
URL (Wi-Fi Direct)	Извеждат се URL адреси на IPP URL (http и https), когато принтерът е свързан чрез Wi-Fi Direct. URL адресът е комбинирана стойност от IP адреса на принтера, номера на порта и името на IPP принтера.
Printer Name	Извежда името на IPP принтера.
Location	Извежда се местоположението на IPP.

FTP Settings

Елементи	Стойност и описание на настройка
Enable FTP Server	Изберете за активиране на FTP печат. Извеждат се само принтери, които поддържат FTP печат.
Communication Timeout (sec)	Въведете стойността за изтичане на времето за изчакване за комуникация с FTP между 0 и 3600 секунди. Ако не искате да задавате изтичане на времето за изчакване, въведете 0.

SNMPv1/v2c Settings

Елементи	Стойност и описание на настройка
Enable SNMPv1	SNMPv1 е активирано, когато е поставена отметка в квадратчето.

Елементи	Стойност и описание на настройка
Enable SNMPv2c	SNMPv2c е активирано, когато е поставена отметка в квадратчето.
Access Authority	Задайте органа за достъп, когато е активирано SNMPv1/v2c. Изберете Read Only или Read/Write .
Community Name (Read Only)	Въведете 0 до 32 ASCII (0x20 до 0x7E) знаци.
Community Name (Read/Write)	Въведете 0 до 32 ASCII (0x20 до 0x7E) знаци.
Allow access from Epson tools	Задайте дали искате да разрешите записването на информация от инструменти на Epson като Epson Device Admin.

SNMPv3 Settings

Елементи	Стойност и описание на настройка
Enable SNMPv3	SNMPv3 е активирано, когато е поставена отметка в квадратчето.
User Name	Въведете между 1 и 32 знака, като използвате знаци от 1 байт.
Authentication Settings	
Algorithm	Изберете алгоритъм за удостоверяване на SNMPv3.
Password	Въведете паролата за удостоверяване на SNMPv3. Въведете между 8 и 32 знака в ASCII (0x20 – 0x7E). Ако не искате да посочвате нищо, оставете полето празно.
Confirm Password	Въведете паролата, която сте конфигурирали за потвърждение.
Encryption Settings	
Algorithm	Изберете алгоритъм за шифроване на SNMPv3.
Password	Въведете паролата за шифроване на SNMPv3. Въведете между 8 и 32 знака в ASCII (0x20 – 0x7E). Ако не искате да посочвате нищо, оставете полето празно.
Confirm Password	Въведете паролата, която сте конфигурирали за потвърждение.
Context Name	Въведете в рамките на 32 знака или по-малко в Unicode (UTF-8). Ако не искате да посочвате нищо, оставете полето празно. Броят на знаците, които можете да въведете, варира в зависимост от езика.

Още по темата

- ➔ [“Контролиране чрез протоколи” на страница 507](#)
- ➔ [“Протоколи, които можете да активирате или дезактивирате” на страница 508](#)

Използване на цифров сертификат

Относно цифровото сертифициране

CA-signed Certificate

Това е сертификат, подписан от сертифициращия орган (Орган за сертификати). Можете да го получите, за да подадете молба пред органа за сертификати. Този сертификат сертифицира наличието на принтера и се използва за SSL/TLS комуникация, за да се гарантира безопасността на комуникацията на данни.

Когато се използва за SSL/TLS комуникация, той се използва като сертификат за сървър.

Когато е зададен на IPsec/IP филтриране или IEEE 802.1X комуникация, той се използва като клиентски сертификат.

Сертификат от сертифициращ орган

Това е сертификат, който е свързан със CA-signed Certificate, наричан също така междинен сертификат от сертифициращ орган. Използва се от уеббраузъра за валидиране на пътя на сертификата на принтера при достъп до сървъра от трета страна или от Web Config.

За сертификата от сертифициращ орган, задава се кога да валидира пътя до сертификата на сървъра, който осъществява достъп от принтера. За принтера задайте сертифициране на пътя до CA-signed Certificate за SSL/TLS връзка.

Можете да получите сертификата от сертифициращ орган на принтера от органа за сертификати, където е издаден сертификатът от сертифициращ орган.

Освен това можете да получите сертификата от сертифициращ орган, използван за валидиране на сървъра на другата страна, от органа за сертификати, който е издал CA-signed Certificate на другия сървър.

Self-signed Certificate

Това е сертификат, че принтерът се подписва и издава. Нарича се също главен сертификат. Тъй като издателят сертифицира себе си, той не е надежден и не може да предотврати въплъщаване.

Използвайте го, когато извършвате настройката за сигурност и изпълнявате проста SSL/TLS комуникация без CA-signed Certificate.

Ако използвате този сертификат за SSL/TLS комуникация, на уеббраузъра може да бъде изведено предупреждение за сигурността, тъй като сертификатът не е регистриран в уеббраузъра. Можете да използвате Self-signed Certificate само за SSL/TLS комуникация.

Още по темата

➔ [“Актуализиране на самоподписан сертификат” на страница 518](#)

➔ [“Конфигуриране на CA Certificate” на страница 518](#)

Конфигуриране на CA-signed Certificate

Получаване на подписан от сертифициращ орган сертификат

За да получите подписан от сертифициращ орган сертификат, създайте CSR (заявка за подписване на сертификат) и я приложете към органа за сертификати. Можете да създадете CSR чрез Web Config и компютър.

Следвайте стъпките за създаване на CSR и получите подписан от сертифициращ орган сертификат чрез Web Config. Когато създавате CSR чрез Web Config, сертификатът е в PEM/DER формат.

1. Въведете IP адреса на принтера в брауъра за достъп до Web Config.

Въведете IP адреса на принтера от компютър, който е свързан към същата мрежа като принтера.

Можете да проверите IP адреса на принтера от следното меню.

Настройки > Общи настройки > Настройки на мрежата > Мрежов статус > Състояние на кабелна LAN/Wi-Fi връзка

2. Въведете паролата на администратора, за да влезете като администратор.

3. Изберете в следния ред.

Раздел **Network Security**. > **SSL/TLS** > **Certificate** или **IPsec/IP Filtering** > **Client Certificate**, или **IEEE802.1X** > **Client Certificate**

Каквото и да изберете, Вие можете да получите същия сертификат и да го използвате в ежедневната работа.

4. Щракнете върху **Generate** на **CSR**.

Отваря се страница за създаване на CSR.

5. Въведете стойност за всеки елемент.

Забележка:

Наличната дължина и съкращения на ключа варират в зависимост от органа за сертификати. Създайте заявка в съответствие с правилата на всеки орган за сертификати.

6. Щракнете върху **ОК**.

Извежда се съобщение за завършване.

7. Изберете раздел **Network Security**. След това изберете **SSL/TLS** > **Certificate** или **IPsec/IP Filtering** > **Client Certificate**, или **IEEE802.1X** > **Client Certificate**.

8. Щракнете върху един от бутоните за изтегляне на **CSR** в съответствие с посочен формат от всеки орган за сертификати, за да изтеглите CSR на компютър.



Важно:

Не генерирайте отново CSR. Ако го направите, Вие може да не успеете да импортирате издаден CA-signed Certificate.

9. Изпратете CSR до орган за сертификати и получите CA-signed Certificate.

Следвайте правилата на всеки орган за сертификати относно метода и формуляра за изпращане.

10. Запазете издадения CA-signed Certificate на компютър, свързан към принтера.

Получаването на CA-signed Certificate завършва, когато запазите сертификата в местоназначение.

Още по темата

➔ [“Стойност по подразбиране на администраторската парола” на страница 19](#)

Елементи за настройка на CSR

Елементи	Настройки и обяснение
Key Length	Изберете дължина на ключ за CSR.
Common Name	<p>Можете да въведете между 1 и 128 знака. Ако това е IP адрес, той трябва да бъде статичен IP адрес. Можете да въведете 1 до 5 IPv4 адреси, IPv6 адреси, имена на хостове, FQDN, като ги разделяте със запетаи.</p> <p>Първият елемент се съхранява в общото име, а другите елементи се съхраняват в полето за псевдоним на темата на сертификата.</p> <p>Пример: IP адрес на принтер: 192.0.2.123, име на принтера: EPSONA1B2C3 Common Name: EPSONA1B2C3,EPSONA1B2C3.local,192.0.2.123</p>
Organization/ Organizational Unit/ Locality/ State/Province	Можете да въведете между 0 и 64 знака в ASCII (0x20 – 0x7E). Можете да разделите разграничени имена със запетаи.
Country	Въведете код на държавата в двуцифрен номер, посочен от ISO-3166.
Sender's Email Address	Можете да въведете имейл адреса на подателя за настройката на сървъра за електронна поща. Въведете същия имейл адрес като Sender's Email Address за раздела Network > Email Server > Basic .

Още по темата

➔ [“Получаване на подписан от сертифициращ орган сертификат” на страница 513](#)

Импортиране на подписан от сертифициращ орган сертификат

Импортирайте получения CA-signed Certificate в принтера.



Важно:

- Уверете се, че датата и часът на принтера са правилно зададени. Възможно е сертификатът да е невалиден.
- Ако получите сертификат чрез CSR, създаден от Web Config, вие можете да импортирате сертификата еднократно.

1. Въведете IP адреса на принтера в браузъра за достъп до Web Config.

Въведете IP адреса на принтера от компютър, който е свързан към същата мрежа като принтера.

Можете да проверите IP адреса на принтера от следното меню.

Настройки > Общи настройки > Настройки на мрежата > Мрежов статус > Състояние на кабелна LAN/Wi-Fi връзка

2. Въведете паролата на администратора, за да влезете като администратор.

3. Изберете в следния ред.

Раздел **Network Security**. > **SSL/TLS > Certificate** или **IPsec/IP Filtering > Client Certificate**, или **IEEE802.1X**

4. Щракнете върху **Import**

Отваря се страница за импортиране на сертификат.

5. Въведете стойност за всеки елемент. Задайте **CA Certificate 1** и **CA Certificate 2**, когато потвърждавате пътя на сертификата в уеббраузъра, който има достъп до принтера.

В зависимост от това къде сте създали CSR и файловия формат на сертификата, необходимите настройки може да варират. Въведете стойности в необходимите елементи в съответствие със следното.

- Сертификат с PEM/DER формат, получен от Web Config
 - Private Key:** не конфигурирайте, защото принтерът съдържа личен ключ.
 - Password:** да не се конфигурира.
 - CA Certificate 1/CA Certificate 2:** опция
- Сертификат с PEM/DER формат, получен от компютър
 - Private Key:** трябва да го зададете.
 - Password:** да не се конфигурира.
 - CA Certificate 1/CA Certificate 2:** опция
- Сертификат с PKCS#12 формат, получен от компютър
 - Private Key:** да не се конфигурира.
 - Password:** опция
 - CA Certificate 1/CA Certificate 2:** да не се конфигурира.

6. Щракнете върху **OK**.

Извежда се съобщение за завършване.

Забележка:

Щракнете върху **Confirm**, за да потвърдите информацията за сертификата.

Още по темата

- ➔ [“Стойност по подразбиране на администраторската парола” на страница 19](#)
- ➔ [“Изтриване на подписан от сертифициращ орган сертификат” на страница 517](#)

Подписан от сертифициращ орган сертификат импортиране на елементи за настройки

Елементи	Настройки и обяснение
Server Certificate или Client Certificate	Изберете формат на сертификата. За SSL/TLS връзка се извежда Server Certificate. За IPsec/IP филтриране или IEEE 802.1X се извежда Client Certificate.
Private Key	Ако получите сертификат от формат PEM/DER с помощта на създаден от компютър CSR, посочете файл на личен ключ, който съвпада със сертификата.
Password	Ако форматът на файла е Certificate with Private Key (PKCS#12) , въведете паролата за шифроване на личния ключ, която е зададена при получаване на сертификата.

Елементи	Настройки и обяснение
CA Certificate 1	Ако форматът на Вашия сертификат е Certificate (PEM/DER) , импортирайте сертификата от орган за сертификати, който издава CA-signed Certificate, използван като сертификат на сървър. Ако е необходимо, посочете файл.
CA Certificate 2	Ако форматът на Вашия сертификат е Certificate (PEM/DER) , импортирайте сертификата от орган за сертификати, който издава CA Certificate 1. Ако е необходимо, посочете файл.

Още по темата

➔ [“Импортиране на подписан от сертифициращ орган сертификат” на страница 515](#)

Изтриване на подписан от сертифициращ орган сертификат

Можете да изтриете импортиран сертификат, когато сертификатът е изтекъл или когато вече не е необходима шифрована връзка.



Важно:

Ако получите сертификат чрез CSR, създаден от Web Config, Вие не можете да импортирате отново изтрит сертификат. В този случай създайте CSR и получите отново сертификат.

- Въведете IP адреса на принтера в брауъра за достъп до Web Config.
Въведете IP адреса на принтера от компютър, който е свързан към същата мрежа като принтера.
Можете да проверите IP адреса на принтера от следното меню.
Настройки > Общи настройки > Настройки на мрежата > Мрежов статус > Състояние на кабелна LAN/Wi-Fi връзка
- Въведете паролата на администратора, за да влезете като администратор.
- Изберете в следния ред.
Раздел **Network Security**.
- Изберете един от следните.
 - SSL/TLS > Certificate**
 - IPsec/IP Filtering > Client Certificate**
 - IEEE802.1X > Client Certificate**
- Щракнете върху **Delete**.
- Потвърдете, че искате да изтриете сертификата в изведеното съобщение.

Още по темата

➔ [“Стойност по подразбиране на администраторската парола” на страница 19](#)

Актуализиране на самоподписан сертификат

Тъй като Self-signed Certificate се издава от принтера, Вие можете да го актуализирате, когато изтече или при промяна на описаното съдържание.

1. Въведете IP адреса на принтера в браузъра за достъп до Web Config.

Въведете IP адреса на принтера от компютър, който е свързан към същата мрежа като принтера.

Можете да проверите IP адреса на принтера от следното меню.

Настройки > Общи настройки > Настройки на мрежата > Мрежов статус > Състояние на кабелна LAN/Wi-Fi връзка

2. Въведете паролата на администратора, за да влезете като администратор.

3. Изберете в следния ред.

Раздел **Network Security > SSL/TLS > Certificate**

4. Щракнете върху **Update**.

5. Въведете **Common Name**.

Можете да въведете до 5 IPv4 адреса, IPv6 адреса, имена на хостове, FQDN между 1 и 128 знака и да ги разделяте със запетаи. Първият параметър се съхранява в общото име, а другите елементи се съхраняват в полето за псевдоним на темата на сертификата.

Пример:

IP адрес на принтер: 192.0.2.123, име на принтера: EPSONA1B2C3

Общо име: EPSONA1B2C3,EPSONA1B2C3.local,192.0.2.123

6. Посочете период на валидност за сертификата.

7. Щракнете върху **Next**.

Извежда се съобщение за потвърждение.

8. Щракнете върху **OK**.

Принтерът е актуализиран.

Забележка:

Можете да проверите информацията за сертификата от раздела **Network Security > SSL/TLS > Certificate > Self-signed Certificate** и щракнете върху **Confirm**.

Още по темата

➔ [“Стойност по подразбиране на администраторската парола” на страница 19](#)

Конфигуриране на CA Certificate

Когато зададете CA Certificate, Вие можете да удостоверите пътя до сертификата от сертифициращ орган на сървъра, до който има достъп принтерът. Това може да предотврати въплъщаване.

Можете да получите CA Certificate от сертифициращия орган, където е издаден CA-signed Certificate.

Импортиране на CA Certificate

В следните случаи импортирайте CA Certificate към принтера.

- Използвайте IEEE802.1X (Wi-Fi)
- Certificate Validation чрез IEEE802.1X (Wired LAN)
- Удостоверете IPsec/IP Filtering със сертификата.

1. Въведете IP адреса на принтера в брауъра за достъп до Web Config.

Въведете IP адреса на принтера от компютър, който е свързан към същата мрежа като принтера.

Можете да проверите IP адреса на принтера от следното меню.

Настройки > Общи настройки > Настройки на мрежата > Мрежов статус > Състояние на кабелна LAN/Wi-Fi връзка

2. Въведете паролата на администратора, за да влезете като администратор.

3. Изберете в следния ред.

Раздел **Network Security > CA Certificate**

4. Щракнете върху **Import**.

5. Посочете CA Certificate, който искате да импортирате.

6. Щракнете върху **OK**.

Когато импортирането завърши, Вие ще бъдете върнати на екрана **CA Certificate** и ще се изведе импортираният CA Certificate.

Още по темата

- ➔ [“Стойност по подразбиране на администраторската парола” на страница 19](#)
- ➔ [“Конфигуриране на сертификат на сървър за принтера” на страница 521](#)
- ➔ [“Свързване на принтера към мрежа IEEE802.1X” на страница 534](#)

Изтриване на CA Certificate

Можете да изтриете импортирания CA Certificate.

1. Въведете IP адреса на принтера в брауъра за достъп до Web Config.

Въведете IP адреса на принтера от компютър, който е свързан към същата мрежа като принтера.

Можете да проверите IP адреса на принтера от следното меню.

Настройки > Общи настройки > Настройки на мрежата > Мрежов статус > Състояние на кабелна LAN/Wi-Fi връзка

2. Въведете паролата на администратора, за да влезете като администратор.

3. Изберете в следния ред.

Раздел **Network Security > CA Certificate**

4. Щракнете върху **Delete** до CA Certificate, който искате да изтриете.

5. Потвърдете, че искате да изтриете сертификата в изведеното съобщение.
6. Щракнете върху **Reboot Network**, след което проверете дали изтрият сертификат на сертифициращ орган не е посочен в актуализирания екран.

Още по темата

➔ [“Стойност по подразбиране на администраторската парола” на страница 19](#)

SSL/TLS комуникация с принтера

Когато се настрои сертификат на сървъра чрез SSL/TLS (Слой със защитени сокети/Защита на транспортния слой) комуникация към принтера, можете да криптирате пътя на комуникация между компютрите. Направете това, ако искате да предотвратите дистанционен и неупълномощен достъп.

Конфигуриране на основни настройки на SSL/TLS

Ако принтерът поддържа грешката на HTTPS сървъра, Вие можете да използвате SSL/TLS комуникация за шифроване на съобщения. Можете да конфигурирате и управлявате принтера с помощта на Web Config, като същевременно гарантирате сигурност.

Конфигуриране на сила на шифроване и функция за пренасочване.

1. Въведете IP адреса на принтера в брауъра за достъп до Web Config.
Въведете IP адреса на принтера от компютър, който е свързан към същата мрежа като принтера.
Можете да проверите IP адреса на принтера от следното меню.
Настройки > Общи настройки > Настройки на мрежата > Мрежов статус > Състояние на кабелна LAN/Wi-Fi връзка
2. Въведете паролата на администратора, за да влезете като администратор.
3. Изберете в следния ред.
Раздел **Network Security > SSL/TLS > Basic**
4. Изберете стойност за всеки елемент.
 - Encryption Strength
Изберете нивото на сила на шифроване.
 - Redirect HTTP to HTTPS
Изберете активиране или деактивиране. Стойността по подразбиране е „Enable“.
 - TLS 1.0
Изберете активиране или деактивиране. Стойността по подразбиране е „Disable“.
 - TLS.1.1
Изберете активиране или деактивиране. Стойността по подразбиране е „Disable“.
 - TLS.1.2
Изберете активиране или деактивиране. Стойността по подразбиране е „Enable“.

- Щракнете върху **Next**.
Извежда се съобщение за потвърждение.
- Щракнете върху **ОК**.
Принтерът е актуализиран.

Конфигуриране на сертификат на сървър за принтера

- Въведете IP адреса на принтера в брауъра за достъп до Web Config.
Въведете IP адреса на принтера от компютър, който е свързан към същата мрежа като принтера.
Можете да проверите IP адреса на принтера от следното меню.
Настройки > Общи настройки > Настройки на мрежата > Мрежов статус > Състояние на кабелна LAN/Wi-Fi връзка
- Въведете паролата на администратора, за да влезете като администратор.
- Изберете в следния ред.
Раздел **Network Security > SSL/TLS > Certificate**
- Посочете сертификат за използване на **Server Certificate**.
 - Self-signed Certificate
Принтерът е генерирал самоподписан сертификат. Ако не сте получили подписан от сертифициращ орган сертификат, изберете това.
 - CA-signed Certificate
Ако получите и импортирате подписан от сертифициращ орган сертификат предварително, можете да го посочите.
- Щракнете върху **Next**.
Извежда се съобщение за потвърждение.
- Щракнете върху **ОК**.
Принтерът е актуализиран.

Още по темата

- ➔ [“Стойност по подразбиране на администраторската парола” на страница 19](#)
- ➔ [“Конфигуриране на CA-signed Certificate” на страница 513](#)
- ➔ [“Актуализиране на самоподписан сертификат” на страница 518](#)

Криптирана комуникация с IPsec/IP филтриране

Относно IPsec/IP Filtering

Можете да филтрирате трафика на базата на IP адреси, услуги и порт с помощта на функцията за IPsec/IP филтриране. Чрез комбиниране на филтрирането, можете да конфигурирате принтера да приема или да

блокира определени клиенти и определени данни. Освен това можете да подобрите нивото на защита, като използвате IPsec.

Забележка:

Компютри, които работят под Windows Vista или по-нова версия или под Windows Server 2008 или по-нова версия, поддържат IPsec.

Конфигуриране на политика по подразбиране

За да филтрирате трафик, конфигурирайте политиката по подразбиране. Политиката по подразбиране се отнася за всеки потребител или група, свързани към принтера. За по-фин контрол върху потребители и групи от потребители, конфигурирайте групови политики.

1. Въведете IP адреса на принтера в браузъра за достъп до Web Config.

Въведете IP адреса на принтера от компютър, който е свързан към същата мрежа като принтера.

Можете да проверите IP адреса на принтера от следното меню.

Настройки > Общи настройки > Настройки на мрежата > Мрежов статус > Състояние на кабелна LAN/Wi-Fi връзка

2. Въведете паролата на администратора, за да влезете като администратор.

3. Изберете в следния ред.

Раздел **Network Security > IPsec/IP Filtering > Basic**

4. Въведете стойност за всеки елемент.

5. Щракнете върху **Next**.

Извежда се съобщение за потвърждение.

6. Щракнете върху **OK**.

Принтерът е актуализиран.

Още по темата

➔ [“Стойност по подразбиране на администраторската парола” на страница 19](#)

Елементи за настройка на Default Policy

Default Policy

Елементи	Настройки и обяснение
IPsec/IP Filtering	Можете да активирате или дезактивирате функция за IPsec/IP филтриране.

Access Control

Конфигурирайте метод за контрол за трафик на IP пакети.

Елементи	Настройки и обяснение
Permit Access	Изберете това за разрешаване на преминаване на конфигурирани IP пакети.
Refuse Access	Изберете това за отказ на преминаване на конфигурирани IP пакети.
IPsec	Изберете това за разрешаване на конфигурирани IPsec пакети за преминаване.

IKE Version

Изберете **IKEv1** или **IKEv2** за **IKE Version**. Изберете един от тях спрямо устройството, към което е свързан принтерът.

IKEv1

Следните елементи се извеждат, когато изберете **IKEv1** за **IKE Version**.

Елементи	Настройки и обяснение
Authentication Method	За да изберете Certificate , Вие трябва предварително да получите и импортирате подписан от сертифициращ орган сертификат.
Pre-Shared Key	Ако изберете Pre-Shared Key за Authentication Method , въведете предварително споделен ключ между 1 и 127 знака.
Confirm Pre-Shared Key	Въведете конфигурирания ключ за потвърждение.

IKEv2

Следните елементи се извеждат, когато изберете **IKEv2** за **IKE Version**.

Елементи	Настройки и обяснение	
Local	Authentication Method	За да изберете Certificate , Вие трябва предварително да получите и импортирате подписан от сертифициращ орган сертификат.
	ID Type	Ако изберете Pre-Shared Key за Authentication Method , изберете типа ИД за принтера.
	ID	Въведете типа ИД на принтера, който съвпада с типа ИД. Не можете да използвате „@“, „#“, и „=“ за първия знак. Distinguished Name: въведете 1 до 255 1-байтови ASCII (0x20 до 0x7E) знака. Трябва да включите „=“. IP Address: въведете IPv4 или IPv6 формат. FQDN: въведете комбинация между 1 и 255 знака, включващи A–Z, a–z, 0–9, „-“, и точка (.). Email Address: въведете 1 до 255 1-байтови ASCII (0x20 до 0x7E) знака. Трябва да включите „@“. Key ID: въведете 1 до 255 1-байтови ASCII (0x20 до 0x7E) знака.
	Pre-Shared Key	Ако изберете Pre-Shared Key за Authentication Method , въведете предварително споделен ключ между 1 и 127 знака.
	Confirm Pre-Shared Key	Въведете конфигурирания ключ за потвърждение.

Елементи		Настройки и обяснение
Remote	Authentication Method	За да изберете Certificate , Вие трябва предварително да получите и импортирате подписан от сертифициращ орган сертификат.
	ID Type	Ако изберете Pre-Shared Key за Authentication Method , изберете типа ИД за устройството, което искате да удостоверите.
	ID	Въведете ИД на принтера, което съвпада с типа ИД. Не можете да използвате „@“, „#“, и „=“ за първия знак. Distinguished Name: въведете 1 до 255 1-байтови ASCII (0x20 до 0x7E) знака. Трябва да включите „=“. IP Address: въведете IPv4 или IPv6 формат. FQDN: въведете комбинация между 1 и 255 знака, включващи A–Z, a–z, 0–9, „-“, и точка (.). Email Address: въведете 1 до 255 1-байтови ASCII (0x20 до 0x7E) знака. Трябва да включите „@“. Key ID: въведете 1 до 255 1-байтови ASCII (0x20 до 0x7E) знака.
	Pre-Shared Key	Ако изберете Pre-Shared Key за Authentication Method , въведете предварително споделен ключ между 1 и 127 знака.
	Confirm Pre-Shared Key	Въведете конфигурирания ключ за потвърждение.

Encapsulation

Ако изберете **IPsec** за **Access Control**, Вие трябва да конфигурирате режим на капсулиране.

Елементи	Настройки и обяснение
Transport Mode	Ако използвате принтера само в една и съща LAN мрежа, изберете това. IP пакети от слой 4 или по-нов се шифроват.
Tunnel Mode	Ако използвате принтера в интернет мрежа като IPsec-VPN, изберете тази опция. Заглавната част и данните на IP пакетите са шифровани. Remote Gateway(Tunnel Mode): ако изберете Tunnel Mode за Encapsulation , въведете адрес на шлюз между 1 и 39 знака.

Security Protocol

Ако изберете **IPsec** за **Access Control**, изберете опция.

Елементи	Настройки и обяснение
ESP	Изберете тази опция, за да осигурите целостта на удостоверяване и данни и за шифроване на данни.
AH	Изберете тази опция, за да осигурите целостта на удостоверяване и данни. Дори ако шифроването на данни е забранено, Вие можете да използвате IPsec.

❑ Algorithm Settings

Препоръчително е да изберете **Any** за всички настройки или да изберете елемент, различен от **Any**, за всяка настройка. Ако изберете **Any** за някои от настройките и изберете елемент, различен от **Any**, за другите настройки, устройството може да не комуникира в зависимост от другото устройство, което искате да удостоверите.

Елементи		Настройки и обяснение
IKE	Encryption	Изберете алгоритъм на шифроване за IKE. Елементите са различни в зависимост от версията на IKE.
	Authentication	Изберете алгоритъма на удостоверяване за IKE.
	Key Exchange	Изберете алгоритъма за обмен на ключове за IKE. Елементите са различни в зависимост от версията на IKE.
ESP	Encryption	Изберете метода на шифроване за ESP. Това е налично, когато сте избрали ESP за Security Protocol .
	Authentication	Изберете алгоритъма на удостоверяване за ESP. Това е налично, когато сте избрали ESP за Security Protocol .
AH	Authentication	Изберете алгоритъма на шифроване за AH. Това е налично, когато сте избрали AH за Security Protocol .

Още по темата

- ➔ [“Стойност по подразбиране на администраторската парола” на страница 19](#)
- ➔ [“Стойност по подразбиране на администраторската парола” на страница 19](#)

Конфигуриране на групова политика

Груповата политика е едно или повече правила, които се отнасят за потребител или за група от потребители. Принтерът контролира IP пакетите, които съвпадат с конфигурираните политики. IP пакетите се удостоверяват в реда на групова политика 1 до 10, след което политика по подразбиране.

1. Въведете IP адреса на принтера в браузъра за достъп до Web Config.
Въведете IP адреса на принтера от компютър, който е свързан към същата мрежа като принтера.
Можете да проверите IP адреса на принтера от следното меню.
Настройки > Общи настройки > Настройки на мрежата > Мрежов статус > Състояние на кабелна LAN/Wi-Fi връзка
2. Въведете паролата на администратора, за да влезете като администратор.
3. Изберете в следния ред.
Раздел **Network Security > IPsec/IP Filtering > Basic**
4. Щракнете върху номериран раздел, който искате да конфигурирате.
5. Въведете стойност за всеки елемент.

6. Щракнете върху **Next**.
Извежда се съобщение за потвърждение.
7. Щракнете върху **OK**.
Принтерът е актуализиран.

Още по темата

➔ [“Стойност по подразбиране на администраторската парола” на страница 19](#)

Елементи за настройка на Group Policy

Елементи	Настройки и обяснение
Enable this Group Policy	Можете да активирате или дезактивирате групова политика.

Access Control

Конфигурирайте метод за контрол за трафик на IP пакети.

Елементи	Настройки и обяснение
Permit Access	Изберете това за разрешаване на преминаване на конфигурирани IP пакети.
Refuse Access	Изберете това за отказ на преминаване на конфигурирани IP пакети.
IPsec	Изберете това за разрешаване на конфигурирани IPsec пакети за преминаване.

Local Address(Printer)

Изберете IPv4 адрес или IPv6 адрес, който съответства на Вашата мрежова среда. Ако IP адресът е автоматично назначен, Вие можете да изберете **Use auto-obtained IPv4 address**.

Забележка:

При автоматично назначаване на IPv6 адрес, връзката може да е недостъпна. Конфигурирайте IPv6 адрес.

Remote Address(Host)

Въведете IP адреса на устройството за управление на достъпа. IP адресът трябва да бъде с 43 знака или по-малко. Ако не въведете IP адрес, всички адреси се контролират.

Забележка:

При автоматично назначаване на IP адрес (напр. назначен от DHCP), връзката може да е недостъпна. Конфигурирайте статичен IP адрес.

Method of Choosing Port

Изберете метод, за да посочите портове.

Service Name

Ако изберете **Service Name** за **Method of Choosing Port**, изберете опция.

Transport Protocol

Ако изберете **Port Number** за **Method of Choosing Port**, Вие трябва да конфигурирате режим на капсулиране.

Елементи	Настройки и обяснение
Any Protocol	Изберете това за управление на всички типове протоколи.
TCP	Изберете това за управление на данните за уникаст.
UDP	Изберете това за управление на данните за излъчване и мултикаст.
ICMPv4	Изберете това за управление на ping команда.

Local Port

Ако изберете **Port Number** за **Method of Choosing Port** и ако изберете **TCP** или **UDP** за **Transport Protocol**, въведете номера на портове за управление на получаването на пакети, като ги разделяте със запетаи. Можете да въвеждате най-много 10 номера на портове.

Пример: 20,80,119,5220

Ако не въведете номер на порт, всички портове се контролират.

Remote Port

Ако изберете **Port Number** за **Method of Choosing Port** и ако изберете **TCP** или **UDP** за **Transport Protocol**, въведете номерата на портове за управление на изпращането на пакети, като ги разделяте със запетаи. Можете да въвеждате най-много 10 номера на портове.

Пример: 25,80,143,5220

Ако не въведете номер на порт, всички портове се контролират.

IKE Version

Изберете **IKEv1** или **IKEv2** за **IKE Version**. Изберете един от тях спрямо устройството, към което е свързан принтерът.

IKEv1

Следните елементи се извеждат, когато изберете **IKEv1** за **IKE Version**.

Елементи	Настройки и обяснение
Authentication Method	Ако изберете IPsec за Access Control , изберете опция. Използваният сертификат е общ с политика по подразбиране.
Pre-Shared Key	Ако изберете Pre-Shared Key за Authentication Method , въведете предварително споделен ключ между 1 и 127 знака.
Confirm Pre-Shared Key	Въведете конфигурирания ключ за потвърждение.

☐ IKEv2

Следните елементи се извеждат, когато изберете **IKEv2** за **IKE Version**.

Елементи		Настройки и обяснение
Local	Authentication Method	Ако изберете IPsec за Access Control , изберете опция. Използваният сертификат е общ с политика по подразбиране.
	ID Type	Ако изберете Pre-Shared Key за Authentication Method , изберете типа ИД за принтера.
	ID	<p>Въведете ИД на принтера, който съвпада с типа ИД.</p> <p>Не можете да използвате „@“, „#“, и „=“ за първия знак.</p> <p>Distinguished Name: въведете 1 до 255 1-байтови ASCII (0x20 до 0x7E) знака. Трябва да включите „=“.</p> <p>IP Address: въведете IPv4 или IPv6 формат.</p> <p>FQDN: въведете комбинация между 1 и 255 знака, включващи A – Z, a – z, 0 – 9, „-“, и точка (.).</p> <p>Email Address: въведете 1 до 255 1-байтови ASCII (0x20 до 0x7E) знака. Трябва да включите „@“.</p> <p>Key ID: въведете 1 до 255 1-байтови ASCII (0x20 до 0x7E) знака.</p>
	Pre-Shared Key	Ако изберете Pre-Shared Key за Authentication Method , въведете предварително споделен ключ между 1 и 127 знака.
	Confirm Pre-Shared Key	Въведете конфигурирания ключ за потвърждение.
Remote	Authentication Method	Ако изберете IPsec за Access Control , изберете опция. Използваният сертификат е общ с политика по подразбиране.
	ID Type	Ако изберете Pre-Shared Key за Authentication Method , изберете типа ИД за устройството, което искате да удостоверите.
	ID	<p>Въведете ИД на принтера, което съвпада с типа ИД.</p> <p>Не можете да използвате „@“, „#“, и „=“ за първия знак.</p> <p>Distinguished Name: въведете 1 до 255 1-байтови ASCII (0x20 до 0x7E) знака. Трябва да включите „=“.</p> <p>IP Address: въведете IPv4 или IPv6 формат.</p> <p>FQDN: въведете комбинация между 1 и 255 знака, включващи A – Z, a – z, 0 – 9, „-“, и точка (.).</p> <p>Email Address: въведете 1 до 255 1-байтови ASCII (0x20 до 0x7E) знака. Трябва да включите „@“.</p> <p>Key ID: въведете 1 до 255 1-байтови ASCII (0x20 до 0x7E) знака.</p>
	Pre-Shared Key	Ако изберете Pre-Shared Key за Authentication Method , въведете предварително споделен ключ между 1 и 127 знака.
	Confirm Pre-Shared Key	Въведете конфигурирания ключ за потвърждение.

Encapsulation

Ако изберете **IPsec** за **Access Control**, Вие трябва да конфигурирате режим на капсулиране.

Елементи	Настройки и обяснение
Transport Mode	Ако използвате принтера само в една и съща LAN мрежа, изберете това. IP пакети от слой 4 или по-нов се шифроват.
Tunnel Mode	Ако използвате принтера в интернет мрежа като IPsec-VPN, изберете тази опция. Заглавната част и данните на IP пакетите са шифровани. Remote Gateway(Tunnel Mode): ако изберете Tunnel Mode за Encapsulation , въведете адрес на шлюз между 1 и 39 знака.

Security Protocol

Ако изберете IPsec за Access Control, изберете опция.

Елементи	Настройки и обяснение
ESP	Изберете тази опция, за да осигурите целостта на удостоверяване и данни и за шифроване на данни.
AH	Изберете тази опция, за да осигурите целостта на удостоверяване и данни. Дори ако шифроването на данни е забранено, Вие можете да използвате IPsec.

Algorithm Settings

Препоръчително е да изберете **Any** за всички настройки или да изберете елемент, различен от **Any**, за всяка настройка. Ако изберете **Any** за някои от настройките и изберете елемент, различен от **Any**, за другите настройки, устройството може да не комуникира в зависимост от другото устройство, което искате да удостоверите.

Елементи		Настройки и обяснение
IKE	Encryption	Изберете алгоритъма на шифроване за IKE. Елементите са различни в зависимост от версията на IKE.
	Authentication	Изберете алгоритъма за удостоверяване за IKE.
	Key Exchange	Изберете алгоритъма за обмен на ключове за IKE. Елементите са различни в зависимост от версията на IKE.
ESP	Encryption	Изберете алгоритъма на шифроване за ESP. Това е налично, когато сте избрали ESP за Security Protocol .
	Authentication	Изберете алгоритъма за удостоверяване за ESP. Това е налично, когато сте избрали ESP за Security Protocol .
AH	Authentication	Изберете алгоритъма на шифроване за AH. Това е налично, когато сте избрали AH за Security Protocol .

Комбинация от Local Address(Printer) и Remote Address(Host) на Group Policy

	Настройване на Local Address(Printer)		
	IPv4	IPv6* ²	Any addresses* ³

Настройване на Remote Address(Host)	IPv4*1	✓	–	✓
	IPv6*1*2	–	✓	✓
	Празно	✓	✓	✓

*1 : Ако IPsec е избран за Access Control, не можете да посочите в дължина на префикса.

*2 : Ако IPsec е избран за Access Control, можете да изберете локален за връзката адрес (fe80::), но груповата политика ще бъде дезактивирана.

*3 : Освен локални за връзката IPv6 адреси.

Справки за име на услуга на груповата политика

Забележка:

Извеждат се недостъпни услуги, но не се избират.

Име на услуга	Тип протокол	Номер на локален порт	Номер на отдалечен порт	Контролирани функции
Any	–	–	–	Всички услуги
ENPC	UDP	3289	Всеки порт	Търсене на принтер от приложения като Epson Device Admin, драйвер на принтера и драйвера на скенера
SNMP	UDP	161	Всеки порт	Получаване и конфигуриране на MIB от приложения като Epson Device Admin, драйверът на принтер Epson и драйверът на скенер Epson
LPR	TCP	515	Всеки порт	Преpraщане на LPR данни
RAW (Port9100)	TCP	9100	Всеки порт	Преpraщане на RAW данни
IPP/IPPS	TCP	631	Всеки порт	Преpraщане на данни на IPP/IPPS печат
WSD	TCP	Всеки порт	5357	Контролиране на WSD
WS-Discovery	UDP	3702	Всеки порт	Търсене на принтер от WSD
Network Scan	TCP	1865	Всеки порт	Преpraщане на данни за сканиране от софтуера за сканиране
Network Push Scan	TCP	Всеки порт	2968	Получаване на информация за задание на насочено сканиране от софтуера за сканиране
Network Push Scan Discovery	UDP	2968	Всеки порт	Изпълнява се търсене на компютър при насочено сканиране от софтуер за сканиране
FTP Data (Local)	TCP	20	Всеки порт	FTP сървър (преpraщане на данни на FTP печат)
FTP Control (Local)	TCP	21	Всеки порт	FTP сървър (контролиране на FTP печат)

Име на услуга	Тип протокол	Номер на локален порт	Номер на отдалечен порт	Контролирани функции
FTP Data (Remote)	TCP	Всеки порт	20	FTP клиент (препращане на данни за сканиране и получени данни за факс) Това може да се контролира само на FTP сървър, който използва номер 20 на отдалечен порт.
FTP Control (Remote)	TCP	Всеки порт	21	FTP клиент (контролиране за препращане на данни за сканиране и получени данни за факс)
CIFS (Local)	TCP	445	Всеки порт	CIFS сървър (споделяне на мрежова папка)
CIFS (Remote)	TCP	Всеки порт	445	CIFS клиент (препращане на данни за сканиране и получени данни за факс в папка)
NetBIOS Name Service (Local)	UDP	137	Всеки порт	CIFS сървър (споделяне на мрежова папка)
NetBIOS Datagram Service (Local)	UDP	138	Всеки порт	
NetBIOS Session Service (Local)	TCP	139	Всеки порт	
NetBIOS Name Service (Remote)	UDP	Всеки порт	137	CIFS клиент (препращане на данни за сканиране и получени данни за факс в папка)
NetBIOS Datagram Service (Remote)	UDP	Всеки порт	138	
NetBIOS Session Service (Remote)	TCP	Всеки порт	139	
HTTP (Local)	TCP	80	Всеки порт	HTTP(S) сървър (препращане на данни на Web Config и WSD)
HTTPS (Local)	TCP	443	Всеки порт	
HTTP (Remote)	TCP	Всеки порт	80	HTTP(S) клиент (комуникация между Epson Connect, актуализиране на фърмуер и актуализиране на главен сертификат)
HTTPS (Remote)	TCP	Всеки порт	443	

Конфигуриране на примери на IPsec/IP Filtering

Получаване само на IPsec пакети

Този пример е само за конфигуриране на политика по подразбиране.

Default Policy:

IPsec/IP Filtering: Enable

- Access Control: IPsec**
- Authentication Method: Pre-Shared Key**
- Pre-Shared Key:** въведете до 127 знака.

Group Policy: да не се конфигурира.

Получаване на данни за печат и настройки на принтер

Този пример позволява комуникация на данни за печат и конфигурация на принтер от указани услуги.

Default Policy:

- IPsec/IP Filtering: Enable**
- Access Control: Refuse Access**

Group Policy:

- Enable this Group Policy:** поставете отметка в полето.
- Access Control: Permit Access**
- Remote Address(Host):** IP адрес на клиент
- Method of Choosing Port: Service Name**
- Service Name:** поставете отметка в полето **ENPC, SNMP, HTTP (Local), HTTPS (Local) и RAW (Port9100)**.

Забележка:

За да избегнете получаване на HTTP (Local) и HTTPS (Local), изчистете квадратчетата за отметка в **Group Policy**. Когато го правите, дезактивирайте временно IPsec/IP филтрирането от контролния панел на принтера, за да промените настройките на принтера.

Получаване на достъп само от указан IP адрес

Този пример позволява достъп на указан IP адрес до принтера.

Default Policy:

- IPsec/IP Filtering: Enable**
- Access Control: Refuse Access**

Group Policy:

- Enable this Group Policy:** поставете отметка в полето.
- Access Control: Permit Access**
- Remote Address(Host):** IP адрес на клиент на администратор

Забележка:

Независимо от конфигурацията на политиката, клиентът ще може да получава достъп до и да конфигурира принтера.

Конфигуриране на сертификат за IPsec/IP филтриране

Конфигуриране на клиентски сертификат за IPsec/IP филтриране. Когато го зададете, можете да използвате сертификата като метод на удостоверяване за IPsec/IP филтриране. Ако желаете да конфигурирате органа за сертификати, отидете на **CA Certificate**.

1. Въведете IP адреса на принтера в брауъра за достъп до Web Config.
Въведете IP адреса на принтера от компютър, който е свързан към същата мрежа като принтера.
Можете да проверите IP адреса на принтера от следното меню.
Настройки > Общи настройки > Настройки на мрежата > Мрежов статус > Състояние на кабелна LAN/Wi-Fi връзка
2. Въведете паролата на администратора, за да влезете като администратор.
3. Изберете в следния ред.
Раздел **Network Security > IPsec/IP Filtering > Client Certificate**
4. Импортирайте сертификата в **Client Certificate**.
Ако вече сте импортирали сертификат, публикуван от орган за сертификати, Вие можете да копирате сертификата и да го използвате при IPsec/IP филтриране. За да копирате, изберете сертификата от **Copy From**, след което щракнете върху **Copy**.

Още по темата

- ➔ [“Стойност по подразбиране на администраторската парола” на страница 19](#)
- ➔ [“Конфигуриране на CA-signed Certificate” на страница 513](#)
- ➔ [“Конфигуриране на CA Certificate” на страница 518](#)

Свързване на принтера към мрежа IEEE802.1X

Конфигуриране на IEEE 802.1X мрежа

Когато зададете IEEE 802.1X към принтера, можете да я използвате на мрежата, която е свързана към RADIUS сървър, LAN комутатор с функция за удостоверяване или точка за достъп.

Версията 1.3 на TLS не поддържа тази функция.

1. Въведете IP адреса на принтера в брауъра за достъп до Web Config.
Въведете IP адреса на принтера от компютър, който е свързан към същата мрежа като принтера.
Можете да проверите IP адреса на принтера от следното меню.
Настройки > Общи настройки > Настройки на мрежата > Мрежов статус > Състояние на кабелна LAN/Wi-Fi връзка
2. Въведете паролата на администратора, за да влезете като администратор.
3. Изберете в следния ред.
Раздел **Network Security > IEEE802.1X > Basic**
4. Въведете стойност за всеки елемент.
Ако желаете да използвате принтера на Wi-Fi мрежа, щракнете върху **Wi-Fi Setup**, след което изберете и въведете SSID.

Забележка:

Можете да споделяте настройки между Ethernet и Wi-Fi.

5. Щракнете върху **Next**.
Извежда се съобщение за потвърждение.
6. Щракнете върху **OK**.
Принтерът е актуализиран.

Още по темата

➔ [“Стойност по подразбиране на администраторската парола” на страница 19](#)

Елементи за настройка на мрежа IEEE 802.1X

Елементи	Настройки и обяснение						
IEEE802.1X (Wired LAN)	Можете да активирате или дезактивирате настройките на страницата (IEEE802.1X > Basic) за IEEE802.1X (кабелна LAN).						
IEEE802.1X (Wi-Fi)	Извежда се състоянието на връзката IEEE802.1X (Wi-Fi).						
Connection Method	Извежда се методът на връзка на текуща мрежа.						
EAP Type	Изберете опция за метод на удостоверяване между принтера и сървъра RADIUS. <table border="1" data-bbox="475 1003 1441 1227"> <tr> <td>EAP-TLS</td> <td rowspan="2">Вие трябва да получите и импортирате подписан от сертифициращ орган сертификат.</td> </tr> <tr> <td>PEAP-TLS</td> </tr> <tr> <td>EAP-TTLS</td> <td rowspan="2">Трябва да конфигурирате парола.</td> </tr> <tr> <td>PEAP/MSCHAPv2</td> </tr> </table>	EAP-TLS	Вие трябва да получите и импортирате подписан от сертифициращ орган сертификат.	PEAP-TLS	EAP-TTLS	Трябва да конфигурирате парола.	PEAP/MSCHAPv2
EAP-TLS	Вие трябва да получите и импортирате подписан от сертифициращ орган сертификат.						
PEAP-TLS							
EAP-TTLS	Трябва да конфигурирате парола.						
PEAP/MSCHAPv2							
User ID	Конфигурирайте ИД за използване за удостоверяване на сървъра RADIUS. Въведете 1 до 128 1-байтови ASCII (0x20 до 0x7E) знака.						
Password	Конфигурирайте парола за удостоверяване на принтера. Въведете 1 до 128 1-байтови ASCII (0x20 до 0x7E) знака. Ако използвате Windows сървър като сървър RADIUS, можете да въведете до 127 знака.						
Confirm Password	Въведете паролата, която сте конфигурирали за потвърждение.						
Server ID	Можете да конфигурирате ИД на сървър за удостоверяване с определен RADIUS сървър. Приложение за удостоверяване потвърждава дали дадено ИД на сървър се съдържа в полето subject/subjectAltName на сертификат на сървър, който е изпратен от RADIUS сървър или не. Въведете 0 до 128 1-байтови ASCII (0x20 до 0x7E) знака.						
Certificate Validation (кабелен LAN)	Ако искате да изпълните Certificate Validation чрез използване на IEEE802.1X (Wired LAN) , изберете Enable . Ако изберете Enable, вижте съответната информация и импортирайте CA Certificate . Забележете, че Certificate Validation е винаги активиран в IEEE802.1X (Wi-Fi). Уверете се, че импортирате CA Certificate.						
Anonymous Name	Ако изберете PEAP-TLS , EAP-TTLS или PEAP/MSCHAPv2 за EAP Type , Вие можете да конфигурирате анонимно име вместо ИД на потребител за фаза 1 на удостоверяване с PEAP. Въведете 0 до 128 1-байтови ASCII (0x20 до 0x7E) знака.						

Елементи	Настройки и обяснение	
Encryption Strength	Можете да изберете едно от следните неща.	
	High	AES256/3DES
	Middle	AES256/3DES/AES128/RC4

Още по темата

- ➔ [“Конфигуриране на IEEE 802.1X мрежа” на страница 534](#)
- ➔ [“Импортиране на CA Certificate” на страница 519](#)

Конфигуриране на сертификат за IEEE 802.1X

Конфигурирайте клиентския сертификат за IEEE802.1X. Когато го зададете, можете да използвате **EAP-TLS** и **PEAP-TLS** като метод за удостоверяване на IEEE 802.1X. Ако желаете да конфигурирате сертификата на сертифициращия орган, отидете на **CA Certificate**.

1. Въведете IP адреса на принтера в брауъра за достъп до Web Config.

Въведете IP адреса на принтера от компютър, който е свързан към същата мрежа като принтера.

Можете да проверите IP адреса на принтера от следното меню.

Настройки > Общи настройки > Настройки на мрежата > Мрежов статус > Състояние на кабелна LAN/Wi-Fi връзка

2. Въведете паролата на администратора, за да влезете като администратор.

3. Изберете в следния ред.

Раздел **Network Security > IEEE802.1X > Client Certificate**

4. Въведете сертификат в **Client Certificate**.

Ако вече сте импортирали сертификат, публикуван от орган за сертификати, Вие можете да копирате сертификата и да го използвате при IEEE802.1X. За да копирате, изберете сертификата от **Copy From**, след което щракнете върху **Copy**.

Още по темата

- ➔ [“Стойност по подразбиране на администраторската парола” на страница 19](#)
- ➔ [“Конфигуриране на CA-signed Certificate” на страница 513](#)
- ➔ [“Конфигуриране на CA Certificate” на страница 518](#)

Проверка на състоянието на мрежата IEEE 802.1X

Можете да проверите състоянието на IEEE 802.1X чрез отпечатване на лист за състояние на мрежата.

ИД на състояние	Състояние на IEEE 802.1X
Disable	Функцията IEEE 802.1X е деактивирана.
EAP Success	Удостоверяването на IEEE 802.1X е успешно и мрежовата връзка е достъпна.

ИД на състояние	Състояние на IEEE 802.1X
Authenticating	Удостоверяването на IEEE 802.1X не е завършено.
Config Error	Удостоверяването е неуспешно, тъй като няма зададено ИД на потребителя.
Client Certificate Error	Удостоверяването е неуспешно, тъй като клиентският сертификат е изтекъл.
Timeout Error	Удостоверяването е неуспешно, тъй като няма отговор от сървъра RADIUS и/или от приложението за удостоверяване.
User ID Error	Удостоверяването е неуспешно, тъй като ИД на потребителя на принтера и/или протокола на сертификата са грешни.
Server ID Error	Удостоверяването е неуспешно, тъй като ИД на сървъра на сертификата на сървъра и ИД на сървъра не съвпадат.
Server Certificate Error	Удостоверяването е неуспешно поради следните грешки в сертификата на сървъра. <ul style="list-style-type: none"> <input type="checkbox"/> Сертификатът на сървъра е изтекъл. <input type="checkbox"/> Веригата на сертификата на сървъра е грешна.
CA Certificate Error	Удостоверяването е неуспешно поради следните грешки в сертификата от сертифициращ орган. <ul style="list-style-type: none"> <input type="checkbox"/> Посоченият сертификат от сертифициращ орган е грешен. <input type="checkbox"/> Не е импортиран правилният сертификат от сертифициращ орган. <input type="checkbox"/> Сертификатът от сертифициращ орган е изтекъл.
EAP Failure	Удостоверяването е неуспешно поради следните грешки в настройките на принтера. <ul style="list-style-type: none"> <input type="checkbox"/> Ако EAP Type е EAP-TLS или PEAP-TLS, клиентският сертификат е грешен или има проблеми. <input type="checkbox"/> Ако EAP Type е EAP-TTLS или PEAP/MSCHAPv2, ИД на потребителя или паролата са грешни.

Още по темата

➔ [“Състояние на кабелна LAN/Wi-Fi връзка.” на страница 428](#)

Проблеми с мрежова сигурност

Възстановяване на настройките за сигурност

Когато установите силно защитена среда, например IPsec/IP филтриране или IEEE802.1X, е възможно да не можете да комуникирате с устройствата поради неправилни настройки или проблеми с устройството или сървъра. В този случай възстановете настройките за сигурност на устройството, за да направите отново настройките или за да получите временен достъп.

Деактивиране на функцията за сигурност чрез контролния панел

Можете да деактивирате IPsec/IP филтриране или IEEE 802.1X чрез контролния панел на принтера.

1. Изберете **Настройки > Общи настройки > Настройки на мрежата**.
2. Изберете **Разширени**.
3. Изберете от следните елементи тези, които искате да дезактивирате.
 - Деактивиране на Филт. по IPsec/IP
 - Деактивиране на IEEE802.1X
4. Изберете **Старт на настройката** на екрана за потвърждение.

Проблеми при използване на функциите за мрежова сигурност

Забравен предварително споделен ключ

Повторно конфигуриране на предварително споделен ключ.

За да промените ключа, влезте в Web Config и изберете раздела **Network Security > IPsec/IP Filtering > Basic > Default Policy** или **Group Policy**.

Когато промените предварително споделения ключ, конфигурирайте го за компютри.

Още по темата

- ➔ [“Стойност по подразбиране на администраторската парола” на страница 19](#)
- ➔ [“Криптирана комуникация с IPsec/IP филтриране” на страница 521](#)

Не може да комуникира с IPsec комуникация

Посочете алгоритъма, които принтерът или компютърът не поддържат.

Принтерът поддържа следните алгоритми. Проверка на настройките на компютъра.

Методи за защита	Алгоритми
IKE алгоритъм за криптиране	AES-CBC-128, AES-CBC-192, AES-CBC-256, AES-GCM-128*, AES-GCM-192*, AES-GCM-256*, 3DES
IKE алгоритъм за удостоверяване	SHA-1, SHA-256, SHA-384, SHA-512, MD5
IKE алгоритъм за размяна на ключове	DH Group1, DH Group2, DH Group5, DH Group14, DH Group15, DH Group16, DH Group17, DH Group18, DH Group19, DH Group20, DH Group21, DH Group22, DH Group23, DH Group24, DH Group25, DH Group26, DH Group27*, DH Group28*, DH Group29*, DH Group30*
ESP алгоритъм за криптиране	AES-CBC-128, AES-CBC-192, AES-CBC-256, AES-GCM-128, AES-GCM-192, AES-GCM-256, 3DES
ESP алгоритъм за удостоверяване	SHA-1, SHA-256, SHA-384, SHA-512, MD5
AH алгоритъм за удостоверяване	SHA-1, SHA-256, SHA-384, SHA-512, MD5

* Възможно само за IKEv2

Още по темата

➔ [“Криптирана комуникация с IPsec/IP филтриране” на страница 521](#)

Внезапна липса на комуникация

IP адресът на принтера е променен или не може да се използва.

Когато IP адресът, регистриран към локалния адрес на Group Policy, е променен или не може да се използва, IPsec комуникацията не може да се извършва. Деактивирайте IPsec, използвайки контролния панел на принтера.

Ако DHCP е неактуален, рестартира се или IPv6 адресът е неактуален или не е получен, тогава IP адресът, регистриран за Web Config на принтера (раздел **Network Security > IPsec/IP Filtering > Basic > Group Policy > Local Address(Printer)**), може да не бъде открит.

Използвайте статичен IP адрес.

IP адресът на компютъра е променен или не може да се използва.

Когато IP адресът, регистриран към отдалечения адрес на Group Policy, е променен или не може да се използва, IPsec комуникацията не може да се извършва.

Деактивирайте IPsec, използвайки контролния панел на принтера.

Ако DHCP е неактуален, рестартира се или IPv6 адресът е неактуален или не е получен, тогава IP адресът, регистриран за Web Config на принтера (раздел **Network Security > IPsec/IP Filtering > Basic > Group Policy > Remote Address(Host)**), може да не бъде открит.

Използвайте статичен IP адрес.

Още по темата

➔ [“Стойност по подразбиране на администраторската парола” на страница 19](#)

➔ [“Криптирана комуникация с IPsec/IP филтриране” на страница 521](#)

Не може да се създаде сигурен IPP порт за печат

Правилният сертификат не е посочен като сертификат на сървъра за SSL/TLS комуникация.

Ако посоченият сертификат не е правилен, създаването на порт може да е неуспешно. Уверете се, че използвате правилния сертификат.

Сертификат на сертифициращ орган не е импортиран в компютъра за достъп до принтера.

Ако не е импортиран сертификат на сертифициращ орган на компютъра, създаването на порт може да е неуспешно. Уверете се, че е импортиран сертификат на сертифициращ орган.

Още по темата

➔ [“Конфигуриране на сертификат на сървър за принтера” на страница 521](#)

Не може да се установи връзка след конфигуриране на IPsec/IP филтриране

Настройките за IPsec/IP филтриране са грешни.

Забранете IPsec/IP филтриране от контролния панел на принтера. Свържете принтера и компютъра и отново конфигурирайте настройките за IPsec/IP филтриране.

Още по темата

➔ [“Криптирана комуникация с IPsec/IP филтриране” на страница 521](#)

Няма достъп до принтера след конфигуриране на IEEE802.1X

Настройките на IEEE802.1X са неправилни.

Деактивирайте IEEE802.1X и Wi-Fi от контролния панел на принтера. Свържете принтера и компютъра, след което конфигурирайте отново IEEE802.1X.

Още по темата

➔ [“Конфигуриране на IEEE 802.1X мрежа” на страница 534](#)

Проблеми при използване на цифров сертификат

Не може да се импортира CA-signed Certificate

CA-signed Certificate и информацията относно CSR не съвпадат.

Ако на CA-signed Certificate и CSR няма еднаква информация, CSR не може да се импортира. Проверете следното:

- Опитвате ли се да импортирате сертификата към устройство, което няма същата информация?
Проверете информацията на CSR и след това импортирайте сертификата към устройство, което има същата информация.
- Презаписахте ли запазената в принтера CSR след изпращането ѝ на сертифициращ орган?
Получете сертификата, подписан от сертифициращ орган, отново с CSR.

CA-signed Certificate е повече от 5 KB.

Не можете да импортирате CA-signed Certificate, който е по-голям от 5 KB.

Паролата за импортиране на сертификата е грешна.

Въведете правилната парола. Ако забравите паролата си, не можете да импортирате сертификата. Повторно получаване на CA-signed Certificate.

Още по темата

➔ [“Импортиране на подписан от сертифициращ орган сертификат” на страница 515](#)

Не може да се актуализира самоподписан сертификат

Common Name не е въведено.

Трябва да е въведено Common Name.

Въведени са неподдържани знаци за Common Name.

Въведете между 1 и 128 знака във формат IPv4, IPv6, име на хост или FQDN в ASCII (0x20–0x7E).

Включени са запетая или интервал в използваното име.

Ако е въведена запетая, Common Name се разделя в тази точка. Ако е въведен само интервал преди или след запетая, възниква грешка.

Още по темата

➔ [“Актуализиране на самоподписан сертификат” на страница 518](#)

Не може да се създаде CSR

Common Name не е въведено.

Трябва да е въведено Common Name.

Въведени са неподдържани знаци за Common Name, Organization, Organizational Unit, Locality и State/Province.

Въведете знаци във формат IPv4, IPv6, име на хост или FQDN в ASCII (0x20–0x7E).

Включени са запетая или интервал в Common Name.

Ако е въведена запетая, Common Name се разделя в тази точка. Ако е въведен само интервал преди или след запетая, възниква грешка.

Още по темата

➔ [“Получаване на подписан от сертифициращ орган сертификат” на страница 513](#)

Появява се предупреждение за цифров сертификат

Съобщения	Причина/Какво да се направи
Enter a Server Certificate.	Причина: Не сте избрали файл за импортиране. Какво да се направи: Изберете файл и щракнете върху Import .

Съобщения	Причина/Какво да се направи
CA Certificate 1 is not entered.	<p>Причина: Сертификат на сертифициращ орган 1 не е въведен, а е въведен само сертификат на сертифициращ орган 2.</p> <p>Какво да се направи: Импортирайте първо сертификат на сертифициращ орган 1.</p>
Invalid value below.	<p>Причина: Неподдържани знаци се съдържат в пътя до файла и/или паролата.</p> <p>Какво да се направи: Уверете се, че знаците за елемента са въведени правилно.</p>
Invalid date and time.	<p>Причина: Не са зададени дата и час на принтера.</p> <p>Какво да се направи: Задайте дата и час с помощта на Web Config, EpsonNet Config или контролния панел на принтера.</p>
Invalid password.	<p>Причина: Зададената за сертификат на сертифициращ орган парола и въведената парола не съвпадат.</p> <p>Какво да се направи: Въведете правилната парола.</p>
Invalid file.	<p>Причина: Не импортирате файл със сертификат в X509 формат.</p> <p>Какво да се направи: Уверете се, че сте избрали правилния сертификат, изпратен от надежден сертифициращ орган.</p>
	<p>Причина: Импортираният файл е твърде голям. Максималният размер на файла е 5 KB.</p> <p>Какво да се направи: Ако сте избрали правилния файл, сертификатът може да е повреден или подправен.</p>
	<p>Причина: Веригата, съдържаща се в сертификата, е невалидна.</p> <p>Какво да се направи: За повече информация относно сертификата вижте уеб сайта на сертифициращия орган.</p>
Cannot use the Server Certificates that include more than three CA certificates.	<p>Причина: Файлът на сертификата в PKCS#12 формат съдържа повече от 3 сертификата на сертифициращ орган.</p> <p>Какво да се направи: Импортирайте всеки сертификат, като го конвертирате от PKCS#12 формат в PEM формат, или импортирайте файла със сертификата в PKCS#12 формат, който съдържа до 2 сертификата на сертифициращ орган.</p>

Съобщения	Причина/Какво да се направи
The certificate has expired. Check if the certificate is valid, or check the date and time on your printer.	<p>Причина: Сертификатът е изтекъл.</p> <p>Какво да се направи:</p> <ul style="list-style-type: none"> <input type="checkbox"/> Ако сертификатът е изтекъл, получите и импортирайте нов сертификат. <input type="checkbox"/> Ако сертификатът не е изтекъл, проверете дали датата и часът на принтера са настроени правилно.
Private key is required.	<p>Причина: Няма вдвоен личен ключ със сертификата.</p> <p>Какво да се направи:</p> <ul style="list-style-type: none"> <input type="checkbox"/> Ако сертификатът е в PEM/DER формат и е получен от CSR с помощта на компютър, посочете файла с личен ключ. <input type="checkbox"/> Ако сертификатът е в PKCS#12 формат и е получен от CSR с помощта на компютър, създайте файл, който съдържа личния ключ.
	<p>Причина: Импортирали сте повторно PEM/DER сертификата, получен от CSR с помощта на Web Config.</p> <p>Какво да се направи: Ако сертификатът е в PEM/DER формат и е получен от CSR с помощта на Web Config, можете да го импортирате само веднъж.</p>
Setup failed.	<p>Причина: Не може да се завърши конфигурацията, тъй като комуникацията между принтера и компютъра е неуспешна или файлът не може да се прочете поради някакви грешки.</p> <p>Какво да се направи: След проверка на дадения файл и комуникацията, импортирайте файла отново.</p>

Още по темата

➔ [“Относно цифровото сертифициране” на страница 513](#)

Изтриване на сертификат, подписан от сертифициращ орган, по погрешка

Няма резервно копие за сертификат, подписан от сертифициращ орган.

Ако имате резервно копие на файла, импортирайте сертификата отново.

Ако получите сертификат с помощта на CSR, създадена от Web Config, не можете да импортирате изтрит сертификат отново. Създайте CSR и получите нов сертификат.

Още по темата

➔ [“Импортиране на подписан от сертифициращ орган сертификат” на страница 515](#)

➔ [“Изтриване на подписан от сертифициращ орган сертификат” на страница 517](#)

Употреба на Epson Open Platform

Общ преглед на Epson Open Platform

Epson Open Platform е платформа за използване на принтери Epson с функцията, предоставена от сървъра на системата за удостоверяване.

Можете да получите регистрите на всяко устройство и потребител в сътрудничество със сървъра и да конфигурирате ограничения на устройството и функции, които могат да се използват за всеки потребител и група. Може да се използва с Epson Print Admin (Система за удостоверяване на Epson) или със система за удостоверяване на трета страна.

Ако свържете устройство за удостоверяване, можете също да извършвате удостоверяване на потребител с помощта на ИД карта.

Още по темата

➔ [“Система за удостоверяване на Epson \(Epson Print Admin\)” на страница 415](#)

Конфигуриране на Epson Open Platform

Активирайте Epson Open Platform, за да можете да използвате устройството от системата за удостоверяване.

1. Въведете IP адреса на принтера в брауъра за достъп до Web Config.

Въведете IP адреса на принтера от компютър, който е свързан към същата мрежа като принтера.

Можете да проверите IP адреса на принтера от следното меню.

Настройки > Общи настройки > Настройки на мрежата > Мрежов статус > Състояние на кабелна LAN/Wi-Fi връзка

2. Въведете паролата на администратора, за да влезете като администратор.

3. Изберете в следния ред.

Раздел **Epson Open Platform > Product Key or License Key**

4. Въведете стойност за всеки елемент.

Serial Number

Извежда се серийният номер на устройството.

Epson Open Platform Version

Изберете версията на Epson Open Platform. Съответната версия варира в зависимост от системата за удостоверяване.

Product Key or License Key

Въведете продуктивния ключ, получен от специалния уебсайт. Вижте ръководството на Epson Open Platform за подробности относно получаване на продуктивния ключ.

5. Щракнете върху **Next**.

Извежда се съобщение за потвърждение.

6. Щракнете върху ОК.
Принтерът е актуализиран.

Още по темата

- ➔ [“Стойност по подразбиране на администраторската парола” на страница 19](#)

Валидиране на Epson Open Platform

Можете да проверите валидността на Epson Open Platform чрез един от следните методи.

Web Config

Въведен е продуктов ключ в раздела **Epson Open Platform > Product Key or License Key > Product Key or License Key** и се извежда разделът **Epson Open Platform > Authentication System** от лявата страна на дървовидния изглед на менюто.

Контролен панел на принтера

Извежда се продуктов ключ в началния екран > **Настройки > Информация за Epson Open Platform.**

Информация за Epson Remote Services

Epson Remote Services е услуга, която периодично събира информация за принтера през интернет. Това може да се използва за прогнозиране кога ще бъде необходима смяна или повторно снабдяване с консумативи и резервни части, както и за бързо разрешаване на възникнали грешки или проблеми.

Свържете се с Вашия търговски представител за повече информация относно Epson Remote Services.

Къде можете да получите помощ

Уеб сайт за техническа поддръжка. 547

Свързване с отдела за поддръжка на Epson. 547

Уеб сайт за техническа поддръжка

Ако имате нужда от допълнителна помощ, посетете сайта за поддръжка на Epson, показан по-долу. Изберете вашата страна или регион и преминете към раздела за поддръжка на вашия местен уебсайт на Epson. Най-новите драйвери, често задавани въпроси, ръководства и други са на разположение за изтегляне от сайта.

<http://support.epson.net/>

<http://www.epson.eu/support> (Европа)

Ако продуктът ви от Epson не работи правилно и не можете да разрешите проблема, свържете се с отдела за поддръжка на Epson за съдействие.

Свързване с отдела за поддръжка на Epson

Преди да се свържете с Epson

Ако вашият продукт Epson не работи правилно и не можете да решите проблема с помощта на информацията за отстраняване на проблеми в ръководствата на продукта, свържете се с отдела за поддръжка на Epson за съдействие.

Следващият списък с отдели за поддръжка на Epson е на базата на държавата на продажба. Възможно е някои продукти да не се продават на текущото Ви местоположение, така че непременно се свържете с отдела за поддръжка на Epson за областта, от която сте закупили продукта.

Ако отделът за поддръжка на Epson за вашия район не е в списъка по-долу, свържете се с дилъра, от който сте закупили продукта.

Отделът за поддръжка на Epson ще може да ви помогне много по-бързо, ако им дадете следната информация:

- Сериен номер на продукта
(Позицията на закрепване на етикета зависи от продукта; може да бъде на задната страна, на отворената страна на корицата или в долната част.)
- Модел на продукта
- Софтуерна версия на продукта
(Щракнете върху **About**, **Version Info**, или подобен бутон в софтуера на продукта.)
- Марка и модел на компютъра
- Наименование и версия на операционната система на вашия компютър
- Наименования и версии на софтуерните приложения, които обикновено използвате с вашия продукт

Забележка:

В зависимост от продукта данните с телефонните номера за факс и/или мрежови настройки може да бъдат съхранени в паметта на продукта. Възможно е данните и/или настройките да бъдат загубени поради повреда или ремонт на продукта. Epson не носи отговорност за загуба на данни, за архивиране или възстановяване на данни и/или настройки дори по време на гаранционния период. Препоръчваме сами да архивирате данните си или да си водите бележки.

Помощ за потребители в Европа

Проверете своя документ за общоевропейска гаранция за информация как да се свържете с отдела за поддръжка на Epson.

Помощ за потребители в Тайван

Контактите за информация, поддръжка и обслужване са:

Уеб адрес

<http://www.epson.com.tw>

Налична е информация за спецификации на продукти, драйвери за изтегляне и запитвания относно продукти.

Център за помощ на Epson

Тел.: +886-2-2165-3138

Екипът ни в Центъра за помощ може да ви помогне по телефона със следното:

- Запитвания за покупки и информация за продукта
- Въпроси и проблеми при използването на продукта
- Запитвания относно услуги за поправка и гаранция

Център за ремонтни услуги:

<http://www.tekcare.com.tw/branchMap.page>

TekCare corporation е оторизиран сервизен център на Epson Taiwan Technology & Trading Ltd.

Помощ за потребители в Австралия

Epson Австралия желае да ви предостави потребителско обслужване на високо ниво. Освен ръководствата за продукта ви предоставяме следните източници на информация:

URL адрес в интернет

<http://www.epson.com.au>

Влезте в уеб страниците на Epson Австралия. Струва си да вземете модема си и да посърфирате тук! Този сайт предоставя зона, от която да се изтеглят драйвери, начини за свързване с Epson, информация за нови продукти и техническа поддръжка (имейл).

Център за помощ на Epson

Тел.: 1300-361-054

Центърът за помощ на Epson е предвиден като краен резервен вариант, за да сме сигурни, че клиентите ни имат достъп до експертен съвет. Операторите от Центъра за помощ могат да ви съдействат при инсталирането, конфигурирането и работата с продуктите на Epson. Нашият персонал за предпродажбено съдействие може да предостави информационни материали за новите продукти на Epson и съвети къде е най-близкият търговец или агент. Тук получавате отговори на различни видове запитвания.

Съветваме ви да пригответе цялата необходима информация, преди да позвъните. Колкото повече информация подготвите, толкова по-бързо ще можем да ви помогнем при решаването на проблема. Тази информация включва ръководствата на вашия Epson продукт, типа на компютъра, операционната система, програмните приложения и всяка информация, която мислите, че е необходима.

Транспортиране на продукта

Epson препоръчва да запазите опаковката на продукта за бъдещо транспортиране.

Помощ за потребители в Нова Зеландия

Epson Нова Зеландия желае да ви предостави потребителско обслужване на високо ниво. Освен документацията за продукта ви предоставяме следните източници на информация:

URL адрес в интернет

<http://www.epson.co.nz>

Влезте в уеб страниците на Epson Нова Зеландия. Струва си да вземете модема си и да посърфирате тук! Този сайт предоставя зона, от която да се изтеглят драйвери, начини за свързване с Epson, информация за нови продукти и техническа поддръжка (имейл).

Център за помощ на Epson

Тел.: 0800 237 766

Центърът за помощ на Epson е предвиден като краен резервен вариант, за да сме сигурни, че клиентите ни имат достъп до експертен съвет. Операторите от Центъра за помощ могат да ви съдействат при инсталирането, конфигурирането и работата с продуктите на Epson. Нашият персонал за предпродажбено съдействие може да предостави информационни материали за новите продукти на Epson и съвети къде е най-близкият търговец или агент. Тук получавате отговори на различни видове запитвания.

Съветваме ви да пригответе цялата необходима информация, преди да позвъните. Колкото повече информация подготвите, толкова по-бързо ще можем да ви помогнем при решаването на проблема. Тази информация обхваща документацията на вашия Epson продукт, типа на компютъра, операционната система, програмните приложения и всяка друга информация, която смятате за необходима.

Транспортиране на продукта

Epson препоръчва да запазите опаковката на продукта за бъдещо транспортиране.

Помощ за потребители в Сингапур

Източници на информация, поддръжка и обслужване за Epson Сингапур са:

Уеб адрес

<http://www.epson.com.sg>

Достъпна е информация за спецификации на продукта, драйвери за изтегляне, често задавани въпроси (ЧЗВ), запитвания за покупки и техническа поддръжка посредством имейл.

Център за помощ на Epson

Без допълнителни такси: 800-120-5564

Екипът ни в Центъра за помощ може да ви помогне по телефона със следното:

- Запитвания за покупки и информация за продукта
- Въпроси или отстраняване на проблеми при използването на продукта
- Запитвания относно услуги за поправка и гаранция

Помощ за потребители в Тайланд

Контактите за информация, поддръжка и обслужване са:

Уеб адрес

<http://www.epson.co.th>

Достъпна е информация за спецификации на продукта, драйвери за изтегляне, често задавани въпроси (ЧЗВ) и изпращане на имейл.

Център за телефонно обслужване на Epson

Телефон: 66-2460-9699

Имейл: support@eth.epson.co.th

Екипът ни от Центъра за помощ може да Ви помогне по телефона със следното:

- Запитвания за покупки и информация за продукта
- Въпроси и проблеми при използването на продукта
- Запитвания относно услуги за поправка и гаранция

Помощ за потребители във Виетнам

Контактите за информация, поддръжка и обслужване са:

Център за обслужване на Epson

27 Yen Lang, Trung Liet Ward, Dong Da District, Ha Noi City. Tel: +84 24 7300 0911

38 Le Dinh Ly, Thac Gian Ward, Thanh Khe District, Da Nang. Tel: +84 23 6356 2666

194/3 Nguyen Trong Tuyen, Ward 8, Phu Nhuan Dist., HCMC. Tel: +84 28 7300 0911

31 Phan Boi Chau, Ward 14, Binh Thanh District, HCMC. Tel: +84 28 35100818

Помощ за потребители в Индонезия

Контактите за информация, поддръжка и обслужване са:

Уеб адрес

<http://www.epson.co.id>

- Информация за спецификации на продукти, драйвери за изтегляне
- Често задавани въпроси (ЧЗВ), запитвания за покупки, въпроси по имейл

Гореща линия на Epson

Тел.: 1500-766 (Indonesia Only)

Имейл: customer.care@ein.epson.co.id

Нашият екип на горещата линия може да Ви помогне по телефона или чрез имейл:

- Запитвания за покупки и информация за продукта
- Техническа поддръжка

Помощ за потребители в Хонконг

За да получат техническа поддръжка, както и друго следпродажбено обслужване, потребителите могат да се свържат с Epson Hong Kong Limited.

Интернет страница

<http://www.epson.com.hk>

Epson Hong Kong има местна интернет страница на китайски и на английски със следната информация за потребителите:

- Информация за продукта
- Отговори на често задавани въпроси (ЧЗВ)
- Най-новите версии на драйверите за продукти Epson

Гореща линия за техническа поддръжка

Можете също да се свържете с нашия технически персонал на следните телефонни и факс номера:

Телефон: 852-2827-8911

Факс: 852-2827-4383

Помощ за потребители в Малайзия

Контактите за информация, поддръжка и обслужване са:

Уеб адрес

<http://www.epson.com.my>

- Информация за спецификации на продукти, драйвери за изтегляне
- Често задавани въпроси (ЧЗВ), запитвания за покупки, въпроси по имейл

Център за телефонно обслужване на Epson

Телефонен номер: 1800-81-7349 (без такса)

Имейл: websupport@emsb.epson.com.my

- Запитвания за покупки и информация за продукта
- Въпроси и проблеми при използването на продукта
- Запитвания относно услуги за поправка и гаранция

Epson Malaysia Sdn Bhd (централен офис)

Тел.: 603-56288288

Факс: 603-5628 8388/603-5621 2088

Помощ за потребители в Индия

Контактите за информация, поддръжка и обслужване са:

Уеб адрес

<http://www.epson.co.in>

Налична е информация за спецификации на продукти, драйвери за изтегляне и запитвания относно продукти.

Телефонна линия без допълнителни такси

За обслужване, информация за продукти или поръчка на консумативи -

18004250011 / 186030001600 / 1800123001600 (9:00 – 18:00)

Имейл

calllog@epson-india.in

WhatsApp

+91 96400 00333

Помощ за потребители във Филипините

За да получат техническа поддръжка, както и друго следпродажбено обслужване, потребителите могат да се свържат с Epson Philippines Corporation на телефона, факса и имейл адреса, дадени по-долу:

Уеб адрес

<http://www.epson.com.ph>

Достъпна е информация за спецификации на продукта, драйвери за изтегляне, често задавани въпроси (ЧЗВ) и запитвания по имейл.

Обслужване на клиенти Epson Philippines

Без допълнителни такси: (PLDT) 1-800-1069-37766

Без допълнителни такси: (Digitel) 1-800-3-0037766

Столичен регион на Филипините: +632-8441-9030

Уеб сайт: <https://www.epson.com.ph/contact>

Имейл: customercare@eps.epson.com.ph

Достъпен от 9.00 до 18.00 от понеделник до събота (освен на национални празници)

Екипът ни в Центъра за помощ може да ви помогне по телефона със следното:

Запитвания за покупки и информация за продукта

- Въпроси и проблеми при използването на продукта
- Запитвания относно услуги за поправка и гаранция

Epson Philippines Corporation

Централа: +632-8706-2609

Факс: +632-8706-2663 / +632-8706-2665