

EPSON

EM-C7100 Series

Посібник користувача

Друкування

Копіювання

Сканування

Надсилання факсу

Обслуговування принтера

Вирішення проблем

Зміст

Інструкція до цього посібника

Вступ до посібників.	9
Важливі правила техніки безпеки (паперовий посібник).	9
Встановлення (паперовий посібник).	9
Посібник користувача (цифровий посібник).	9
Інформація про найновіші посібники.	9
Пошук інформації.	9
Друк лише необхідних сторінок.	10
Про посібник з експлуатації.	10
Знаки та символи.	11
Зауваження щодо знімків екрану або ілюстрацій.	11
Позначення операційної системи.	11
Торгові марки.	12
Авторські права.	13

Важливі інструкції

Вказівки з безпеки.	15
Вказівки та попередження відносно принтера.	16
Вказівки та попередження щодо налаштування принтера.	16
Вказівки та застереження щодо використання принтера.	17
Вказівки та попередження щодо використання сенсорного екрану.	18
Вказівки та попередження щодо використання додаткової стійки.	18
Вказівки та попередження щодо підключення до інтернету.	18
Вказівки та попередження щодо використання принтера з бездротовим з'єднанням.	18
Примітки щодо паролю адміністратора.	19
Поради щодо використання пристроїв пам'яті.	20
Вказівки та попередження щодо транспортування або зберігання принтера.	20
Захист особистої інформації.	21

Назви деталей та їх функції

Передній бік.	23
Задній бік.	26

Посібник до панелі керування

Панель керування.	28
Конфігурація головного екрана.	29
Посібник із піктограми мережі.	30
Конфігурація екрана меню.	31
Job/Status Конфігурація екрана.	32
Резервування завдання.	33
Посібник із піктограми завдання.	33
Введення символів.	34

Підготовка принтера й виконання початкових налаштувань

Короткий опис підготовки принтера й виконання початкових налаштувань.	36
Підготовка принтера.	36
Захист принтера від несанкціонованих змін параметрів.	36
Налаштування підключення до мережі.	36
Короткий опис необхідних підготовчих дій для кожної функції.	37
Виконання налаштувань принтера.	37
Встановлення додаткових елементів.	38
Встановлення додаткової стійки.	39
Установлення додаткових касет для паперу.	43
Встановлення пристрою автентифікації.	48
Створення мережевого підключення та налаштування.	53
Зміна пароля адміністратора.	54
Захист налаштувань за допомогою блокування панелі.	55
Підключення принтера до мережі.	56
Усунення несправностей мережевих підключень.	64
Підготовка й налаштування принтера відповідно до використання.	74
Налаштування доступних додаткових елементів.	74
Реєстрація сервера електронної пошти.	76
Створення мережевої папки.	79
Реєстрація контактів.	90
Налаштування щодо використання вашої хмарної служби як місць призначення для пересилання факсів.	101
Параметри використання інформації про користувачів на LDAP-сервері як місць призначення.	102

Надсилання факсів за допомогою факс-сервера.	106
Налаштування для друку, сканування, копіювання та надсилання факсом.	107
Початкові налаштування для друку.	107
Підготовка до сканування або копіювання.	118
Відкриття доступу до функцій факсу.	124
Проблеми при налаштуванні.	149
Поради щодо вирішення проблем.	149
Не вдається відкрити Web Config.	150

Завантаження паперу

Застереження щодо використання паперу.	153
Налаштування формату та типу паперу.	154
Перелік типів паперу.	154
Список визначених розмірів паперу.	155
Завантаження паперу.	155
Завантаження різних типів паперу.	156
Завантаження конвертів.	156
Завантаження перфорованого паперу.	157
Завантаження довгого паперу.	157

Розміщення оригіналів

Розміщення оригіналів.	159
Оригінали, що не підтримуються пристроєм ADF.	161
Автоматичне визначення розміру оригіналу.	162

Встановлення та видалення картки пам'яті

Під'єднання зовнішнього USB-пристрою.	164
Видалення зовнішнього USB-пристрою.	164
Надання спільного доступу до даних на пристрої пам'яті.	165

Друкування

Друк документів.	167
Друк із комп'ютера — Windows.	167
Друк документа з використанням драйвера принтера PostScript (Windows).	193
Друк із комп'ютера — Mac OS.	197
Друк за допомогою драйвера принтера PostScript в ОС Mac OS.	205
Друк документів із мобільних пристроїв.	209
Друкування на конвертах.	211
Друк на конвертах із комп'ютера (Windows).	211

Друк на конвертах із комп'ютера (Mac OS).	211
Друк даних із пристрою пам'яті.	211
Друк файлів JPEG з пристрою пам'яті.	211
Друк файлів PDF з пристрою пам'яті.	212
Друк файлів TIFF з пристрою пам'яті.	212
Параметри меню для друку із пристрою пам'яті.	213
Друк веб-сторінок.	215
Друк веб-сторінок із мобільних пристроїв.	215
Друк за допомогою хмарної служби.	216
Переривання та друк.	217

Копіювання

Доступні способи копіювання.	219
Копіювання оригіналів.	219
Двостороннє копіювання.	220
Копіювання зі збільшенням або зменшенням.	220
Копіювання кількох сторінок оригіналу на один аркуш.	221
Копіювання за порядком сторінок.	222
Копіювання оригіналів без тіней і перфорованих отворів.	222
Копіювання лицьової та зворотної сторін посвідчення особи на одну сторону паперу.	223
Копіювання суміжних сторінок на окремі аркуші паперу.	223
Чітке копіювання штрих-коду.	224
Копіювання конвертів.	224
Переривання та копіювання.	225
Параметри копіювання в меню.	225
Основні параметри копіювання в меню.	225
Розширені параметри копіювання в меню.	227

Сканування

Доступні способи сканування.	231
Сканування оригіналів у мережеву папку.	231
Сканування оригіналів та надсилання електронною поштою.	232
Сканування оригіналів на комп'ютер.	233
Сканування оригіналів на пристрій пам'яті.	234
Сканування у хмару.	234
Сканування за допомогою WSD.	234
Сканування оригіналів на смарт-пристрій.	237
Опції меню для сканування.	237
Кол. режим:.	237
Формат файлу:.	237
Роздільність:.	237
2-сторонній:.	237

Площа:	238
Тип ориг.	238
Орієнтація (оригінал):	238
Комб. розмір ориг.:	238
Щільність:	238
Видал. копії:	238
Вид проб отв.:	238
Тема:	239
Мак роз вкл ф.:	239
Назва файлу:	239

Надсилання факсу

Перед використанням функцій факсу.	241
Огляд функцій факсу принтера.	241
Функція: надсилання факсів.	241
Функція: пересилання факсів.	242
Функція: Отримання/Надсилання PC-FAX (Windows/Mac OS).	244
Функції: Звіти щодо факсів.	245
Функція: Стан або журнали для завдань факсу.	245
Функція: факс вікно.	245
Функція: безпека при надсилання й отриманні факсів.	246
Функції: інші корисні функції.	247
Надсилання факсів за допомогою принтера.	247
Вибір отримувачів.	248
Різноманітні способи надсилання факсу.	249
Отримання факсів на принтер.	256
Отримання вхідних факсів.	257
Отримання факсу за допомогою телефонного дзвінка.	258
Збереження та пересилання отриманих факсів.	260
Перегляд отриманих факсів на РК-екрані принтера.	261
Параметри для роботи з факсом в меню.	262
Отримувач.	262
Налашт. факсу.	263
Більше.	265
Опції меню для факс вікно.	267
Вхідні/ Конфіденцій..	267
Збережені документи:	269
Надс. за зап./ Оголошення.	270
Перевірка стану або журналів для завдань факсу.	274
Відображення інформації, коли отримані факси не обробляються (непрочитані/не друкуються/не зберігаються/не пересилаються).	274

Перевірка завдань факсу, що знаходяться у процесі виконання.	275
Перевірка історії завдань факсу.	276
Повторний друк отриманих документів.	276
Надсилання факсу із комп'ютера.	276
Надсилання документів за допомогою програми (Windows).	277
Надсилання документів за допомогою програми (Mac OS).	280
Отримання факсів на комп'ютер.	281
Перевірка наявності нових факсів (ОС Windows).	282
Перевірка наявності нових факсів (ОС Mac OS).	283
Скасування функції збереження вхідних факсів на комп'ютер.	284

Обслуговування принтера

Перевірка стану витратних матеріалів.	286
Вирішення проблем із подачею паперу для Касета для паперу.	287
Покращення якості друку, копіювання, сканування та факсу.	288
Налаштування якості друку.	288
Налаштування якості друку для кожного типу паперу окремо.	289
Перевірка та очищення друкувальної головки.	290
Профілактика засмічування сопел.	291
Вирівнювання ліній лінійки.	292
Очищення шляху проходження паперу в разі розтирання чорнил.	292
Очищення Скло сканера.	293
Очищення пристрою АПД.	293

У таких ситуаціях

У разі заміни комп'ютера.	297
Установлення та видалення програм окремо.	297
Установлення програм окремо.	297
Встановлення драйвера принтера PostScript. Додавання оригінального принтера Epson (тільки для Mac OS).	301
Видалення застосунків.	302
Налаштування підключення до комп'ютера.	303
Перевірка стану підключення до мережі принтера (Звіт про мережеве з'єднання).	303
Пряме підключення до принтера (Wi-Fi Direct)	304
Про функцію Wi-Fi Direct.	304

Підключення до пристроїв за допомогою Wi-Fi Direct.	304
Підключення до комп'ютера за допомогою Wi-Fi Direct.	306
Відключення Wi-Fi Direct (простий режим AP).	307
Змінення параметрів Wi-Fi Direct (простий режим AP), як-от SSID.	307
Змінення способу підключення до мережі із Wi-Fi на USB.	308
Використання принтера з увімкненою функцією контролю доступу.	309
Вхід у принтер із панелі керування.	309
Вхід у принтер з комп'ютера.	310
Реєстрація облікового запису користувача в драйвері принтера (Windows).	311
Автентифікація користувачів у скануванні Epson Scan 2 під час використання керування доступом.	311
Переміщення та транспортування принтера.	312
Підготовка до переміщення принтера.	312
Переміщення принтера за допомогою коліщат стійки.	314
Переміщення принтера зі встановленими додатковими блоками касет для паперу.	315
Транспортування принтера.	315

Вирішення проблем



Вирішення проблеми.	318
Перевірте стан помилки принтера.	318
Перевірка підключення принтера.	318
Перевірка налаштувань принтера.	319
Неможливо друкувати, копіювати, сканувати або надіслати факс.	320
Додаток або драйвер принтеру не працюють належним чином.	320
Не вдається підключити принтер через USB.	324
Неможливо копіювати.	325
Неможливо надіслати чи отримати факс.	325
Неправильна подача або виведення паперу.	331
Якість друку, копіювання, сканування та надсилання факсів погана.	335
Низька якість друку.	335
Низька якість копіювання.	344
Проблеми зі сканованими зображеннями.	350
Погана якість надісланого факсу.	353
Погана якість отриманого факсу.	355
На РК-екрані відображається повідомлення або код помилки.	356
На РК-екрані відображаються повідомлення	356

У меню стану відображено код помилки.	358
Папір зминається.	365
Профілактика зминання паперу.	366
Надійшов час замінити чорнильні картриджі.	366
Застереження щодо користування картриджами.	366
Заміна чорнильного картриджа.	368
Тимчасовий друк з використанням чорного чорнила.	368
Продовження друку з метою заощадження чорного чорнила (тільки для Windows).	371
Надійшов час замінити коробку для обслуговування.	372
Застереження щодо користування контейнера для відпрацьованого чорнила.	372
Заміна контейнера для відпрацьованого чорнила.	372
Надійшов час замінити роликів захоплення.	373
Заміна роликів захоплення в касеті для паперу 1.	373
Заміна роликів захоплення в касеті для паперу від 2 до 4.	377
Не вдається працювати з принтером, як очікується.	383
Принтер не вмикається або не вимикається.	383
Операції здійснюються повільно.	384
РК-екран стає темним.	386
Сенсорний екран не реагує.	386
Не вдається виконати друк з панелі керування.	386
На екрані зображено «х», і не вдається вибрати фотографії.	386
Друк призупинено.	387
Пристрій пам'яті не розпізнається.	387
Відсутність можливості зберігати дані на пристрій пам'яті.	387
Гучні звукові сигнали.	387
Неправильні дата та час.	388
Необхідно оновити кореневий сертифікат.	388
Меню Налаштування друку не відображається (Mac OS).	388
Помилкове копіювання або надсилання факсів.	389
Номер факсу відправника не відображається.	389
Номер факсу відправника, що відображається на отриманих факсах, неправильний.	389
Неможливо зробити дзвінок із підключеного телефону.	389

Автовідповідач не відповідає на голосові виклики.	389
Отримано багато небажаних факсів.	390
Неможливо усунути проблему.	390
Не вдається вирішити проблеми з друком.	390

Відомості про продукт

Інформація про папір.	393
Доступний папір та ресурс завантаження.	393
Недоступні типи паперу.	399
Інформація про витратні матеріали.	400
Коди чорнильних картриджів.	400
Код контейнера для відпрацьованого чорнила.	401
Коди роликів захоплення.	401
Інформація про додаткові елементи.	401
Коди для додаткових елементів.	401
Інформація про програмне забезпечення.	401
Програма для друку з комп'ютера (Windows)	402
Програма для друку з комп'ютера (Mac OS).	403
Програма, яка може друкувати мовою шрифти PostScript (Windows PostScript Printer Driver).	404
Програма, яка може друкувати мовою шрифти PostScript (Mac OS PostScript Printer Driver).	405
Програма, яка може друкувати мовою PCL (драйвер принтера PCL).	406
Програма для сканування документів(Document Capture Pro).	406
Програма для керування сканером (Epson Scan 2).	407
Програма для налаштування операцій факсу та надсилання факсів (FAX Utility).	408
Програма для надсилання факсів (драйвер PC-FAX).	408
Програма для налаштування операцій принтера (Web Config).	409
Програма для оновлення програмного забезпечення та мікропрограми (Epson Software Updater).	411
Програма для налаштування пристрою в мережі (EpsonNet Config).	412
Програмне забезпечення для керування пристроями в мережі (Epson Device Admin).	412
Система автентифікації Epson (Epson Print Admin).	413
Список меню налаштувань.	413
Загальні налаштування.	413
Лічильник друку.	449

Стан поставки.	449
Обслугов..	450
Мова/Language 	450
Стан принтеру/Друк.	451
Конт. менеджер.	452
Параметри користувача 	452
Автентифікація статусу пристрою.	453
Інформація про Epson Open Platform.	453
Технічні характеристики виробу.	454
Технічні характеристики принтера.	454
Технічні характеристики сканера.	455
Характеристики пристрою АПД.	455
Технічні характеристики факсу.	456
Використання порту принтера.	456
Характеристики інтерфейсу.	458
Технічні характеристики мережі.	458
Сумісність з PostScript рівня 3.	461
Підтримка сторонніх послуг.	461
Технічні характеристики пристроїв пам'яті.	461
Підтримувані характеристики даних.	462
Розміри.	462
Характеристики живлення.	463
Технічні характеристики навколишнього середовища.	463
Місце для встановлення та розташування.	464
Системні вимоги.	465
Специфікації шрифту.	466
Технічні характеристики опцій.	471
Характеристики касетних блоків для паперу	471
Характеристики стійки.	472
Нормативна інформація.	472
Стандарти й схвалення.	472
Німецький «Блакитний ангел».	473
Обмеження на копіювання.	473

Інформація про адміністратора

Керування принтером.	476
Перевірка інформації про віддалений принтер.	476
Керування мережевим підключенням.	476
Налаштування сповіщень електронною поштою про події.	481
Налаштування панелі керування.	483
Контроль роботи панелі.	484
Налаштування енергозбереження в неактивному стані.	486
Налаштування звуку.	487
Резервне копіювання та імпорт налаштувань принтера.	488
Оновлення мікропрограми.	490

Синхронізація дати й часу з сервером часу.	492
Очищення даних внутрішньої пам'яті.	493
Керування контактами.	493
Керування живленням принтера за допомогою Web Config.	494
Редагування макету головного екрана.	494
Перевірка загальної кількості аркушів, що подавалися на принтер.	495
Налаштування безпеки продукту.	495
Обмеження доступних функцій.	495
Обмеження USB-підключень і використання зовнішньої пам'яті.	498
Використання функції журналу аудиту.	500
Шифрування пароля.	500
Обмеження файлових операцій із PDL.	501
Зміна пароля адміністратора за допомогою Web Config.	501
Налаштування облікових записів суб-адміністраторів.	502
Увімкнення перевірки програми під час запуску.	504
Налаштування обмежень домену.	504
Налаштування безпеки мережі.	505
Контроль за допомогою протоколів.	505
Використання цифрового сертифіката.	510
Зв'язок SSL/TLS із принтером.	517
Шифрування зв'язку за допомогою фільтрації за IPsec/IP.	519
Підключення принтера до мережі IEEE802.1X.	532
Помилки безпеки мережі.	535
Використання Epson Open Platform.	541
Огляд Epson Open Platform.	541
Налаштування Epson Open Platform.	542
Epson Remote Services Інформація.	543

Підтримка користувачів в Індії.	550
Підтримка користувачів у Філіппінах.	550

Джерела довідкової інформації

Веб-сайт технічної підтримки.	545
Звернення у відділ підтримки компанії Epson.	545
Перш ніж звертатися до Epson.	545
Підтримка користувачів у Європі.	546
Підтримка користувачів у Тайвані.	546
Підтримка користувачів в Австралії.	546
Підтримка користувачів у Новій Зеландії.	547
Підтримка користувачів у Сінгапурі.	547
Підтримка користувачів у Таїланді.	548
Підтримка користувачів у В'єтнамі.	548
Підтримка користувачів в Індонезії.	548
Підтримка користувачів у Гонконгу.	549
Підтримка користувачів у Малайзії.	549

Інструкція до цього посібника

Вступ до посібників.	9
Пошук інформації.	9
Друк лише необхідних сторінок.	10
Про посібник з експлуатації.	10
Торгові марки.	12
Авторські права.	13

Вступ до посібників

У комплекті з принтером Epson постачаються перелічені нижче посібники. Окрім посібників, існують різні види консультативної інформації, що є доступною на самому принтері або з програм Epson.

Важливі правила техніки безпеки (паперовий посібник)

Тут надаються вказівки, що допомагають безпечно користуватися цим принтером.

Встановлення (паперовий посібник)

Містить інформацію про налаштування принтера і встановлення програмного забезпечення.

Посібник користувача (цифровий посібник)

Цей посібник. Доступний у форматі PDF і в якості онлайн-посібника. У цьому документі наведена детальна інформація та інструкції про користування принтером та вирішення проблем.

Інформація про найновіші посібники

❑ Паперовий посібник

Перейдіть на веб-сайт служби підтримки Epson Європа за адресою <http://www.epson.eu/support>, або на веб-сайт світової служби підтримки Epson за посиланням <http://support.epson.net/>.

❑ Цифровий посібник

Перейдіть на відповідний веб-сайт, введіть ім'я продукту, а потім відкрийте розділ **Підтримка**.

<https://epson.sn>

Пошук інформації

У посібнику PDF можна шукати потрібну інформацію за ключовим словом або переходячи до певних розділів безпосередньо за допомогою закладок. У цьому розділі пояснюється, як використовувати посібник у форматі PDF, відкритий у програмі Adobe Acrobat Reader DC на комп'ютері.

Пошук за ключовим словом

Клацніть меню **Редагування** > **Розширений пошук**. Введіть ключове слово (текст), яке потрібно знайти, у вікні пошуку, а тоді натисніть кнопку **Пошук**. Знайдені варіанти відображаються у списку. Клацніть один з відображених варіантів, щоб перейти на цю сторінку.

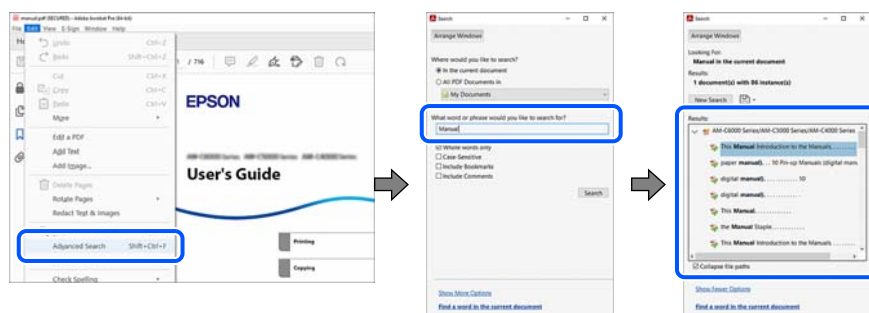

Перехід безпосередньо із закладок

Клацніть назву, щоб перейти на потрібну сторінку. Клацніть «+» або «>» для перегляду назв підрозділів у цьому розділі. Щоб повернутися на попередню сторінку, виконайте зазначену нижче дію за допомогою клавіатури.

- Windows: утримуючи клавішу **Alt**, натисніть клавішу ←.
- OS Mac OS: утримуючи клавішу **Command**, натисніть клавішу ←.

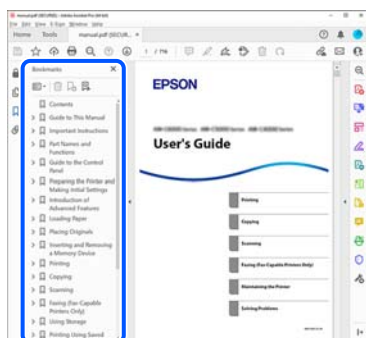

Друк лише необхідних сторінок

Можна витягнути та надрукувати тільки необхідні сторінки. Клацніть пункт **Друк** у меню **Файл**, а тоді вкажіть сторінки, які необхідно надрукувати, в параметрі **Сторінки** на вкладці **Сторінки для друку**.

- Щоб указати серію сторінок, введіть дефіс між початковою та кінцевою сторінками.
Приклад: 20-25
- Щоб указати сторінки, яких немає в серії, відокремте сторінки комами.
Приклад: 5, 10, 15

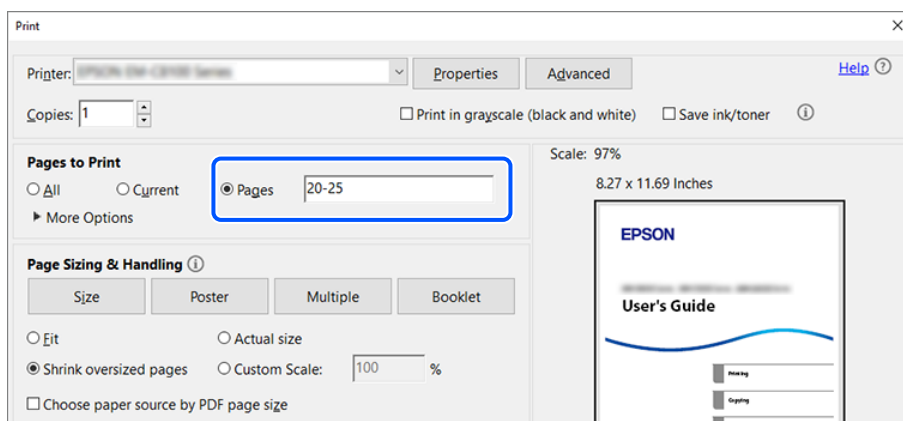

Про посібник з експлуатації

У цьому розділі пояснюється значення позначень і символів, приміток щодо описів і довідкова інформація про операційні системи, що використовується у цьому посібнику.

Знаки та символи



Застереження.

Інструкції, яких необхідно ретельно дотримуватися, щоб уникнути тілесних ушкоджень.



Важливо

Інструкції, яких треба дотримуватись, щоб уникнути пошкоджень устаткування.

Примітка.

У цьому документі наведена додаткова інформація та довідкові відомості.

Пов'язані відомості

➔ Посилання на відповідні розділи.



У документі ОЛ-відеопосібники наведені інструкції з експлуатації. Див. посилання на пов'язану інформацію нижче.

Наведені нижче значки описують доступність елементів у меню панелі керування принтера.



Пункти, доступ до яких обмежено, коли ввімкнено блокування адміністратора.

Зауваження щодо знімків екрану або ілюстрацій

- Знімки екранів драйвера принтера наведено з Windows 10 або macOS High Sierra (10.13). Зміст, що відображається на екранах, може різнитись в залежності від моделі та ситуації.
- Малюнки, використані в цьому посібнику, наведені тільки для прикладу. Хоча в залежності від моделі можуть спостерігатися певні відмінності, спосіб експлуатації буде той самий.
- Деякі пункти меню на ПК-екрані відрізняються в залежності від моделі й налаштувань.
- QR-код можна зчитувати за допомогою спеціальної програми.

Позначення операційної системи

Windows

У цьому посібнику «Windows 11», «Windows 10», «Windows 8.1», «Windows 8», «Windows 7», «Windows Server 2022», «Windows Server 2019», «Windows Server 2016», «Windows Server 2012 R2», «Windows Server 2012», «Windows Server 2008 R2» та «Windows Server 2008» позначають наведені нижче операційні системи. Крім того термін «Windows» використовується для позначення всіх версій.

- Операційні система Microsoft® Windows® 11
- Операційні система Microsoft® Windows® 10
- Операційні система Microsoft® Windows® 8.1
- Операційні система Microsoft® Windows® 8
- Операційні система Microsoft® Windows® 7

- Операційні система Microsoft® Windows Server® 2022
- Операційні система Microsoft® Windows Server® 2019
- Операційні система Microsoft® Windows Server® 2016
- Операційні система Microsoft® Windows Server® 2012 R2
- Операційні система Microsoft® Windows Server® 2012
- Операційні система Microsoft® Windows Server® 2008 R2
- Операційні система Microsoft® Windows Server® 2008

Mac OS

У цьому посібнику «Mac OS» значить Mac OS X 10.9.5 або новішої версії, а також macOS 11 або новішої версії.

Торгові марки

- Adobe, Acrobat, Photoshop, PostScript, and Reader are either registered trademarks or trademarks of Adobe in the United States and/or other countries.
Copyright © 2024 Adobe Inc. All Rights Reserved.
- Albertus, Arial, Coronet, and Times New Roman are trademarks of Monotype Imaging Inc. registered in the United States Patent and Trademark Office and may be registered in certain jurisdictions.
- Antique Olive is a trademark of Madame Marcel Olive.
- CG Omega, CG Times, Courier, Garamond Antiqua, Garamond Halbfett, Garamond Kursiv, and Garamond Kursiv Halbfett are trademarks of Monotype Imaging Inc. and may be registered in certain jurisdictions.
- Helvetica, Palatino, Times, and Univers are trademarks of Monotype Imaging Inc. registered in the U.S. Patent and Trademark Office and may be registered in certain other jurisdictions.
- ITC Avant Garde Gothic, ITC Bookman, ITC Zapf Chancery, ITC Zapf Dingbats are trademarks of Monotype ITC Inc. registered in the U.S. Patent and Trademark Office and which may be registered in certain other jurisdictions.
- Marigold is a trademark of Alpha Omega Typography.
- New Century Schoolbook is a trademark of Linotype AG and/or its subsidiaries.
- SAP and all SAP logos are trademarks or registered trademarks of SAP AG in Germany and in several other countries.
- Wingdings is a registered trademark of Microsoft Corporation in the United States and other countries.
- The SuperSpeed USB Trident Logo is a registered trademark of USB Implementers Forum, Inc.
- The N-Mark is a trademark or registered trademark of NFC Forum, Inc. in the United States and in other countries.
- Wi-Fi® and Wi-Fi Direct® are registered trademarks of Wi-Fi Alliance®. Wi-Fi Protected Setup™, WPA™, WPA2™ and WPA3™ are trademarks of Wi-Fi Alliance®.
- Apple, Mac, macOS, OS X, Bonjour, ColorSync, Safari, AirPrint, iPad, iPhone, iPod touch, TrueType, and iBeacon are trademarks of Apple Inc., registered in the U.S. and other countries.
- Use of the Works with Apple badge means that an accessory has been designed to work specifically with the technology identified in the badge and has been certified by the developer to meet Apple performance standards.

- IOS is a trademark or registered trademark of Cisco in the U.S. and other countries and is used under license.
- The Mopria™ word mark and the Mopria™ Logo are registered and/or unregistered trademarks of Mopria Alliance, Inc. in the United States and other countries. Unauthorized use is strictly prohibited.
- Firefox is a trademark of the Mozilla Foundation in the U.S. and other countries.
- Chrome, Chrome OS, Google Play, and Android are trademarks of Google LLC.
- HP and HP LaserJet are registered trademarks of the Hewlett-Packard Company.
- Microsoft, Azure, Excel, Microsoft 365, Microsoft Edge, PowerPoint, SharePoint, Windows, Windows Server and Windows Vista are trademarks of the Microsoft group of companies.
- PCL is a trademark of Hewlett-Packard Company.
- QR Code is a registered trademark of DENSO WAVE INCORPORATED in Japan and other countries.
- Загальне повідомлення. Усі інші торгові марки належать відповідним власникам і використовуються лише з метою ідентифікації.



Картка пам'яті microSDHC вбудована у виріб і не може бути знята.

Авторські права

Без попереднього письмового дозволу корпорації Seiko Epson жодну частину цього документа не можна відтворювати, зберігати в пошуковій системі або передавати в будь-якому вигляді й будь-якими засобами: електронними, механічними, фотографічними, шляхом відеозапису або іншим способом. Використання інформації, яка тут міститься, не пов'язане з жодними патентними зобов'язаннями. Крім того, не передбачається жодної відповідальності за шкоду, завдану в результаті використання цієї інформації. Інформація, що міститься в цьому документі, призначена виключно для використання з цим виробом Epson. Epson не несе відповідальності за будь-яке використання цієї інформації стосовно інших продуктів.

Ні корпорація Seiko Epson, ні її філіали не несуть відповідальності за шкоду, збитки, витрати або видатки покупця цього продукту або третіх сторін, завдані в результаті аварій, неправильного використання цього продукту або зловживання ним, його несанкціонованих модифікацій, виправлень або змін, або (за винятком США) недотримання інструкцій з експлуатації і технічного обслуговування, розроблених корпорацією Seiko Epson.

Ані корпорація Seiko Epson, ані її філіали не несуть відповідальності за будь-яку шкоду або проблеми, що виникнуть у результаті використання будь-яких параметрів або будь-яких витратних продуктів, відмінних від тих, які призначені корпорацією Seiko Epson як Original Epson Products оригінальні продукти Epson або продукти, затверджені корпорацією Epson.

Корпорація Seiko Epson не несе відповідальності за будь-які збитки в результаті електромагнітних втручань, які трапляються через використання будь-яких інтерфейсних кабелів, відмінних від тих, які призначені корпорацією Seiko Epson як продукти, затверджені корпорацією Epson.

© 2024 Seiko Epson Corporation

Зміст цієї інструкції та характеристики цього продукту можуть бути змінені без попереднього повідомлення.

Важливі інструкції

Вказівки з безпеки.	15
Вказівки та попередження відносно принтера.	16
Захист особистої інформації.	21

Вказівки з безпеки

Прочитайте й дотримуйтеся цих вказівок, щоб безпечно користуватися принтером. Збережіть цей посібник для довідки. Крім того, обов'язково дотримуйтеся всіх попереджень та вказівок, позначених на принтері.

- Деякі нанесені на принтер символи використовуються для безпеки та належного використання принтера. Значення символів див. на веб-сайті.
<http://support.epson.net/symbols/>
- Необхідно використовувати шнур живлення, що постачається в комплекті з принтером, та не використовувати його для іншого обладнання. Використання інших шнурів з цим принтером або використання шнура живлення, що постачається в комплекті з цим принтером, для іншого обладнання може призвести до пожежі або ураження електричним струмом.
- Переконайтеся, що шнур живлення змінного струму відповідає місцевим стандартам безпеки.
- Ніколи самостійно не розбирайте, не вносьте жодних змін і не намагайтеся самостійно відремонтувати шнур живлення, штепсель, принтер, сканер або додаткові пристрої за винятком випадків, описаних у посібниках з експлуатації принтера.
- У разі виникнення описаних нижче проблем, відключіть прилад від електричної мережі та зверніться за допомогою до кваліфікованих спеціалістів:
Пошкодження шнура живлення або штепселя; потрапляння рідини у принтер; падіння принтеру або пошкодження корпусу; неналежна робота принтера або суттєва зміна його експлуатаційних характеристик. Не користуйтеся засобами керування, що не описані в інструкції з експлуатації.
- Принтер слід розташувати біля розетки, щоб його було легко відключити від електричної мережі.
- Не слід розміщувати або зберігати принтер надворі, поблизу бруду, пилу або води, біля джерел опалення, у місцях, що піддаються струсам або вібрації, а також у місцях з високою температурою або вологістю.
- Слід бути обережним, щоб не пролити рідину на принтер та не торкатись принтера мокрими руками.
- Принтер слід використовувати на відстані щонайменше 22 см від кардіостимуляторів. Радіохвилі, що випромінює принтер, можуть негативно впливати на роботу кардіостимуляторів.
- Зверніться до дилера, якщо РК-екран пошкоджено. Якщо розчин рідких кристалів потрапив на руки, слід ретельно вимити їх водою з милом. Якщо розчин рідких кристалів потрапив в очі, слід негайно промити їх водою. Якщо після ретельного промивання неприємні відчуття залишаються, або погіршився зір, слід негайно звернутись до лікаря.
- Під час грози не слід користуватись телефоном. Існує ризик ураження електричним струмом від удару блискавки.
- Не слід користуватись телефоном, щоб повідомити про витік газу в безпосередній близькості від місця витоку.

- Принтер є важким приладом, тому, щоб його підняти та перенести, необхідно не менше двох осіб. Якщо встановлено інші касети для паперу, крім Касета для паперу 1, зніміть їх, перш ніж підносити принтер. Для того, щоб підняти принтер, потрібно прийняти відповідне положення, як показано на малюнку нижче.

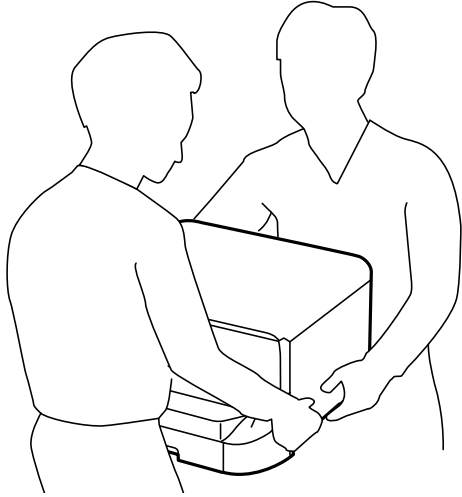

- Будьте обережними під час роботи з уживаними чорнильний картридж, оскільки навколо порту подачі чорнил все ще можуть бути залишки чорнила.
 - У разі потрапляння чорнила на шкіру ретельно змийте його водою з милом.
 - У разі потрапляння чорнила в очі негайно змийте його водою. Якщо після ретельного промивання залишаються неприємні відчуття або погіршується зір, негайно зверніться до лікаря.
 - Якщо чорнило потрапило до рота, негайно зверніться до лікаря.
- Не розбирайте чорнильний картридж та контейнер відпрацьованого чорнила, оскільки воно може потрапити в очі або на шкіру.
- Не трясіть чорнильний картридж надто сильно; інакше з чорнильний картридж може витекти чорнило.
- Зберігайте чорнильний картридж і контейнер для відпрацьованого чорнила в недоступному для дітей місці.

Вказівки та попередження відносно принтера

Щоб уникнути пошкоджень принтера та майна, слід уважно прочитати дані інструкції та дотримуватись їх. Дане керівництво слід зберігати для подальшого використання.

Вказівки та попередження щодо налаштування принтера



- Не перекривайте та не закривайте вентиляційні та інші отвори в принтері.
- Використовуйте джерело живлення лише того типу, що вказаний на маркуванні принтеру.
- Уникайте використання розеток тієї самої мережі, до якої підключено фотокопіювальні пристрої або кондиціонери, що постійно вмикаються та вимикаються.
- Слід уникати використання розеток, керованих настінними вимикачами або автоматичними таймерами.

- Слід тримати комп'ютерну систему на безпечній відстані від можливих джерел випромінювання електромагнітних полів, таких як динаміки або бази бездротових телефонів.
- Шнури живлення слід розташовувати так, щоб уникати їх стирання, порізів, зношування, стискання й утворення вузлів. Не слід ставити предмети на шнур живлення, згинати або наступати на нього. Слід приділяти особливу увагу, щоб всі шнури живлення були випрямленими на кінцях.
- Якщо для підключення принтера використовується подовжувач, слід переконатись, що загальний номінальний струм пристроїв, увімкнутих у цей подовжувач, не перевищує номінальні характеристики подовжувача. Також слід переконатись, що загальний номінальний струм пристроїв, увімкнутих у розетку, не перевищує номінальні характеристики розетки.
- Якщо планується використовувати принтер у Німеччині, мережа живлення у приміщенні повинна бути захищена автоматичним вимикачем на 10 А або 16 А в якості запобіжного заходу на випадок короткого замикання або надмірного струму.
- Під час підключення принтера до комп'ютера або іншого пристрою за допомогою кабелю, слід дотримуватись правильної орієнтації роз'ємів. Кожен роз'єм має лише одну правильну орієнтацію. Неправильне підключення роз'єму може призвести до пошкодження обох пристроїв, підключених до кабелю.
- Принтер слід встановлювати на рівну стійку поверхню, розміри якої перевищують габарити принтера. Принтер не буде працювати нормально, якщо він встановлений на похилій поверхні.
- Слід забезпечити достатньо місця зверху над принтером, щоб кришка для документів повністю відкривалася.
- Перед принтером має бути достатньо місця, щоб аркуші могли вільно виходити після друку.
- Слід уникати місць зі швидкими змінами температури та вологості. Не слід піддавати принтер впливу прямого сонячного проміння, потужних джерел світла або тепла.

Пов'язані відомості

- ➔ [«Місце для встановлення та розташування» на сторінці 464](#)

Вказівки та застереження щодо використання принтера

- Не слід встромляти сторонні предмети в отвори принтера.
- Не слід встромляти руки всередину принтера під час друкування.
- Не слід торкатись плаского білого кабелю всередині принтера.
- Не слід застосовувати всередині принтера або поряд із ним аерозолі, що містять легкозаймисті гази. Це може призвести до виникнення пожежі.
- Не переміщуйте друкувальну головку руками, оскільки так можна пошкодити принтер.
- Слід бути обережним, щоб не затиснути пальці, закриваючи блок сканера.
- Не слід тиснути надто сильно на скло сканера, коли розміщуєте оригінали документів.
- Обов'язково вимикайте принтер за допомогою кнопки . Не витягайте штепсель шнура живлення принтера з розетки та не вимикайте живлення розетки доти, доки індикатори  не перестануть блимати.
- Якщо планується тривала перерва у використанні принтера, слід відключити його шнур живлення від розетки електричної мережі.

Вказівки та попередження щодо використання сенсорного екрану

- РК-екран може містити кілька маленьких яскравих або темних точок, і через свої особливості він може мати неоднорідну яскравість. Це нормально, тому не варто вказувати, що він пошкоджений.
- Використовуйте тільки суху м'яку тканину для очищення. Не використовуйте рідкі або хімічні очисники.
- Зовнішня кришка сенсорного екрану може зламатись від важкого удару. Якщо скло трісне або розіб'ється, зверніться до вашого дилера. Не слід торкатись розбитого скла або намагатись його вийняти.
- Сенсорного екрану слід обережно торкатись пальцем. Не слід натискати надто сильно або натискати нігтями.
- Не використовуйте гострих предметів, таких як кулькова ручка чи гострі олівці, для виконання роботи.
- Конденсат, що збирається всередині сенсорного екрану через раптові зміни температури або вологи, може призвести до погіршення робочих характеристик.

Вказівки та попередження щодо використання додаткової стійки

- Ця стійка розроблена виключно для установки принтера та додаткових касет для паперу. Не встановлюйте принтери та касети для паперу, відмінні від вказаних в посібнику.
- Не вилазьте на стійку і не ставте на неї важкі предмети.
- Ретельно перевірте, чи обидві стійки надійно закріплені, інакше принтер може впасти.
- Закріпіть принтер або додаткову касету для паперу на стійці з допомогою двох кріплень і гвинтів, що постачаються разом зі стійкою.
- Використовуючи принтер, переконайтеся, що ви зафіксували коліщатка на передній частині стійки.
- Не переміщуйте стійку, якщо коліщатка зафіксовані.
- Стійку із встановленим принтером або додатковими касетами для паперу не можна переміщувати по негоризонтальній або нерівній поверхні.

Вказівки та попередження щодо підключення до інтернету

Не підключайте цей продукт напряму до інтернету. Підключайте його у мережі, захищеній роутером або брандмауером.

Вказівки та попередження щодо використання принтеру з бездротовим з'єднанням

- Радіохвилі принтера можуть негативно вплинути на роботу медичного електронного обладнання та викликати його несправність. У разі використання принтера в медичних закладах або поблизу медичного обладнання, дотримуйтеся вказівок кваліфікованих працівників медичного закладу, а також усіх застережень та вказівок на медичному обладнанні.

- ❑ Радіохвилі з цього принтера можуть негативно вплинути на роботу пристроїв автоматичного керування, наприклад на автоматичні двері чи аварійну пожежну систему, що може призвести до нещасних випадків через несправність їхньої роботи. У разі використання принтера поблизу пристроїв з автоматичним керуванням дотримуйтеся вказівок на цих пристроях.

Примітки щодо паролю адміністратора

Цей принтер дає можливість встановити пароль адміністратора, щоб уникнути неавторизованого доступу або внесення змін у налаштування пристрою і мережі, які зберігаються на продукті під час підключення до мережі.

Значення пароля адміністратора за замовчуванням

Значення пароля адміністратора за замовчуванням надруковано на етикетці на самому виробі, наприклад, як показано на рисунку.

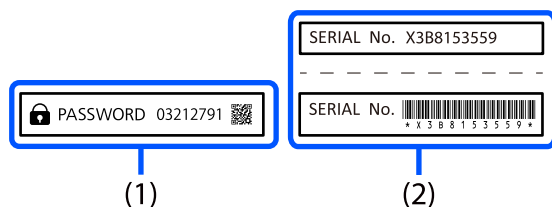

Якщо прикріплено обидві етикетки (1) і (2), значенням за замовчуванням є значення поруч із PASSWORD, написане на етикетці у варіанті (1). У цьому прикладі значенням за замовчуванням є 03212791.

Примітка.

Оскільки етикетку (1) прикріплено у важкодоступному для огляду місці, перевірте інформацію у посиланні, щоб перевірити її місцезнаходження.

<https://support.epson.net/manu/adminpw/index.html>

Якщо ви не можете знайти етикетку (1), значенням за замовчуванням є серійний номер, надрукований на етикетці (2). У цьому прикладі значенням за замовчуванням є X3B8153559.

Зміна пароля адміністратора

З міркувань безпеки ми рекомендуємо змінити початковий пароль.

Його можна змінити за допомогою панелі керування принтером, Web Config та Epson Device Admin.

Змінюючи пароль, встановіть його довжиною щонайменше 8 однобайтових алфавітно-цифрових знаків та символів.

Пов'язані відомості

- ➔ «Зміна пароля адміністратора з панелі керування» на сторінці 54
- ➔ «Зміна пароля адміністратора з комп'ютера» на сторінці 54

Операції, які вимагають введення пароля адміністратора

Якщо вам буде запропоновано ввести пароль адміністратора під час виконання наведених нижче операцій, введіть пароль адміністратора, установлений на принтері.

- У разі оновлення мікропрограми принтера з комп'ютера або смарт-пристрою
- У разі входу до розширених налаштувань Web Config
- У разі налаштування за допомогою програми, наприклад Fax Utility, яка може змінювати параметри принтера
- У разі вибору меню на панелі керування принтера, яке було заблоковано адміністратором

Пов'язані відомості

- ➔ [«Цільові елементи Налаштування блокування» на сторінці 484](#)

Ініціалізація паролю адміністратора

Ви можете повернути пароль адміністратора до налаштувань за замовчанням з меню налаштувань адміністратора. Якщо ви забули пароль і не можете повернути його до значень за замовчанням, вам потрібно звернутись до служби підтримки Epson і запросити цю послугу.

Пов'язані відомості

- ➔ [«Зміна пароля адміністратора з панелі керування» на сторінці 54](#)
- ➔ [«Зміна пароля адміністратора з комп'ютера» на сторінці 54](#)
- ➔ [«Джерела довідкової інформації» на сторінці 544](#)

Поради щодо використання пристроїв пам'яті

Коли ви під'єднуєте пристрій пам'яті до принтера, будь-який прилад, який під'єднано до тієї ж мережі, що й принтер, може отримати доступ до даних на пристрої пам'яті.

Щоб заборонити доступ, потрібно вимкнути вказаний нижче параметр у Web Config.

Вкладка **Мережа** > **MS мережа** > **Спільне використання файлу**

Вказівки та попередження щодо транспортування або зберігання принтера

- Під час зберігання або транспортування принтера не нахиляйте, не ставте вертикально та не перевертайте його, інакше чорнила можуть витекти з картриджів.
- Перед транспортуванням принтера слід обов'язково переконатись, що чорнильний картридж встановлений, а друкувальна головка знаходиться у вихідному положенні (крайне праворуч).

Захист особистої інформації

У випадку передачі принтера іншій особі або його утилізації слід стерти всю особисту інформацію, що зберігається в пам'яті принтера, вибравши зазначені нижче меню на панелі керування.

Налаш. > **Загальні налаштування** > **Сист. адміністрування** > **Віднов. налашт. за зам.** > **Оч. всі дані і нал..**

Назви деталей та їх функції

Передній бік. 23

Задній бік. 26

Передній бік

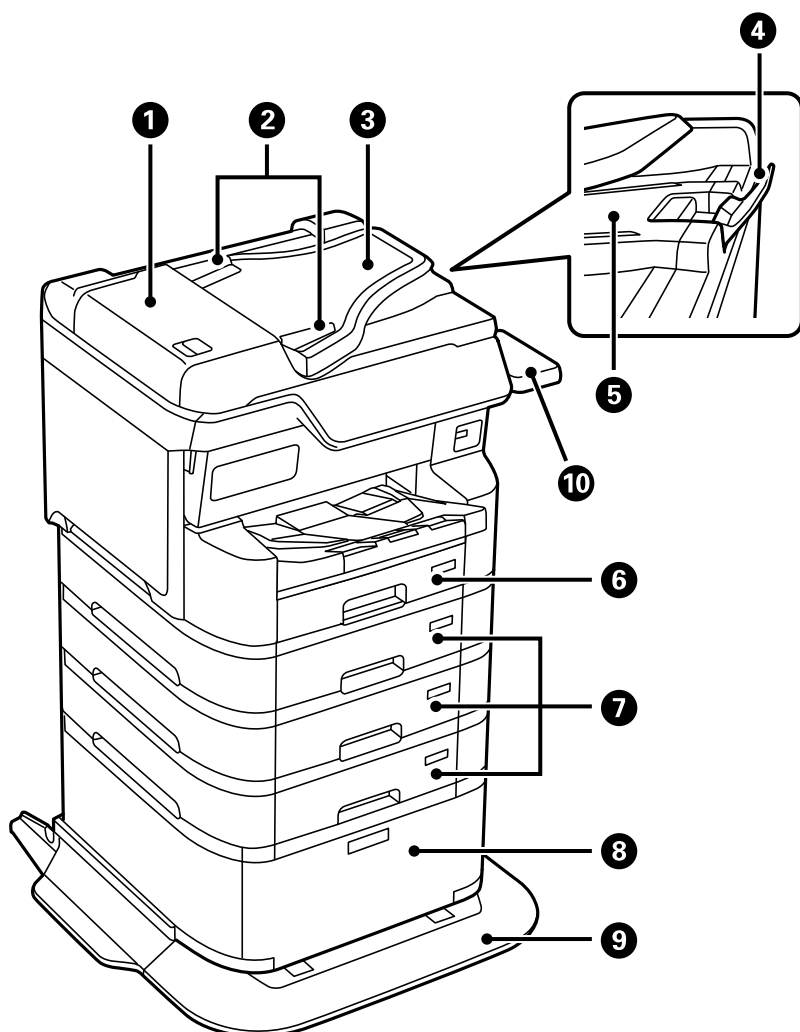

1	Кришка пристрою АПД (автоматичної подачі документів) (F)	Відкривайте, коли потрібно вилучити папір, затиснутий всередині пристрою АПД.
2	Напрямні для паперу пристрою АПД	Подання оригіналів безпосередньо у принтер. Пересувається до країв оригіналу.
3	Вхідний лоток пристрою АПД (F)	Автоматична подача оригіналів.
4	Обмежувач	Запобігає випаданню з вихідного лотка пристрою АПД оригіналів, що виходять.
5	Вихідний лоток пристрою АПД	Утримує оригінал, що виходить з пристрою АПД.
6	Касета для паперу 1 (C1)	Завантажує папір.
7	Касета для паперу 2, Касета для паперу 3, Касета для паперу 4 (C2, C3, C4)	Додаткові касети для паперу. Завантажує папір.
8	Сійка	Додаткова сійка. Для зберігання паперу та інших витратних матеріалів.
9	Стабілізатор	Підтримує принтер, щоб запобігти його перекиданню.

10	Таблиця пристроїв автентифікації-P2 (додатково)	Дозволяє підключити пристрій автентифікації, який підтримує принтер. Потім ви можете увійти до принтера, тримаючи картку автентифікації над принтером.
----	---	--

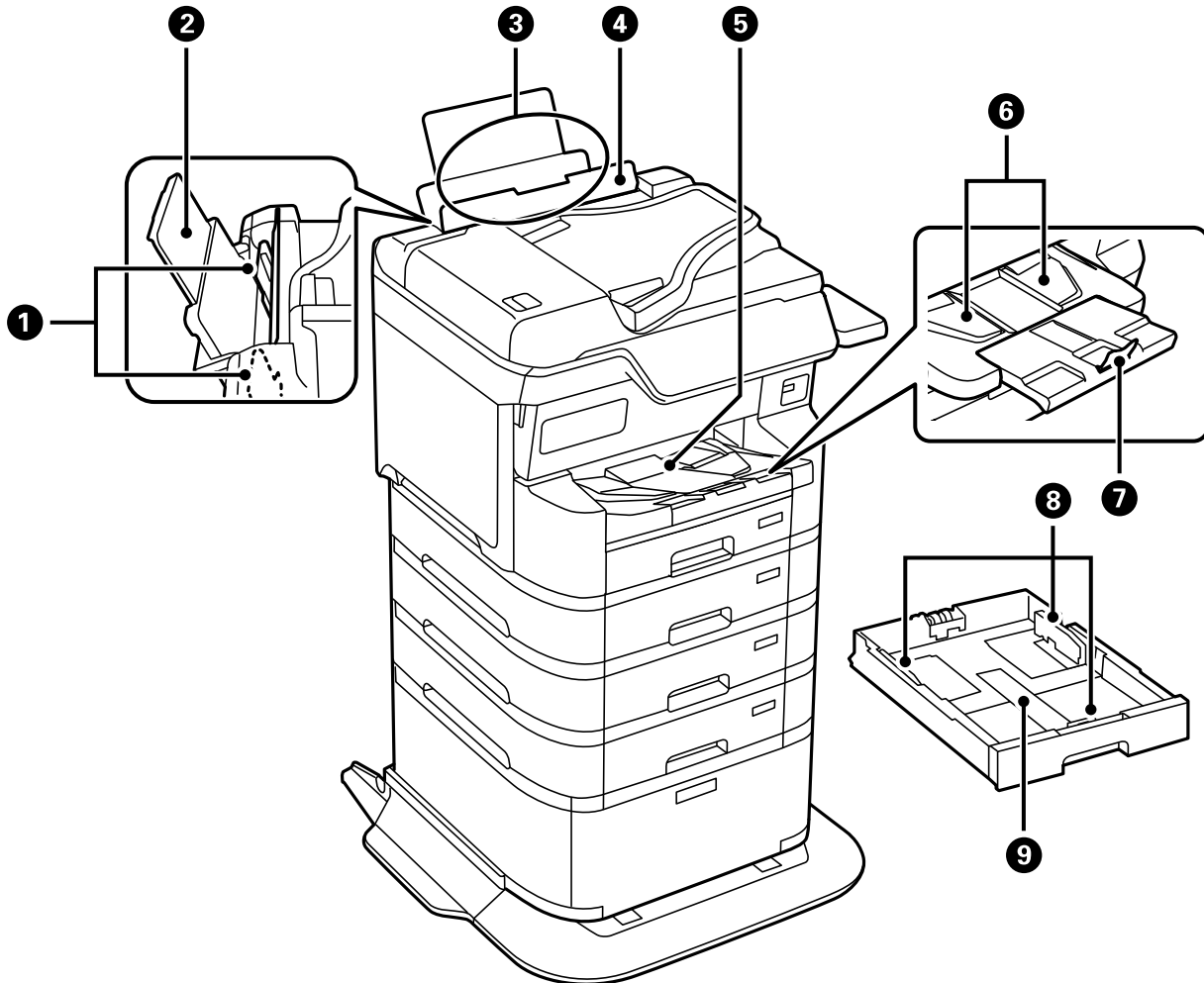

1	Бічні напрямні	Подання паперу безпосередньо у принтер. Пересувається до країв паперу.
2	Пюпітр	Утримує папір, що вставляється у принтер.
3	Лоток для паперу (B)	Завантажує папір.
4	Напрямна пристрою подачі	Запобігає потраплянню у принтер сторонніх предметів. Зазвичай фіксатор лотка слід тримати закритим.
5	Вихідний лоток	Утримує папір, що виходить. У разі друку на папері більшого формату, ніж A4, витягніть вручну подовжувач на кінці лотка і підніміть обмежувач, щоб запобігти падінню паперу. Відкладіть його після використання.
6	Напрямна вихідного паперу	Якщо папір виводиться у неправильному порядку, підніміть напрямну вихідного паперу, потягнувши на себе важіль із правого боку вихідного лотка.

7	Обмежувач	Запобігає випаданню вихідного паперу.
8	Бічні напрямні	Подання паперу безпосередньо у принтер. Пересувається до країв паперу.
9	Касета для паперу	Завантажує папір.

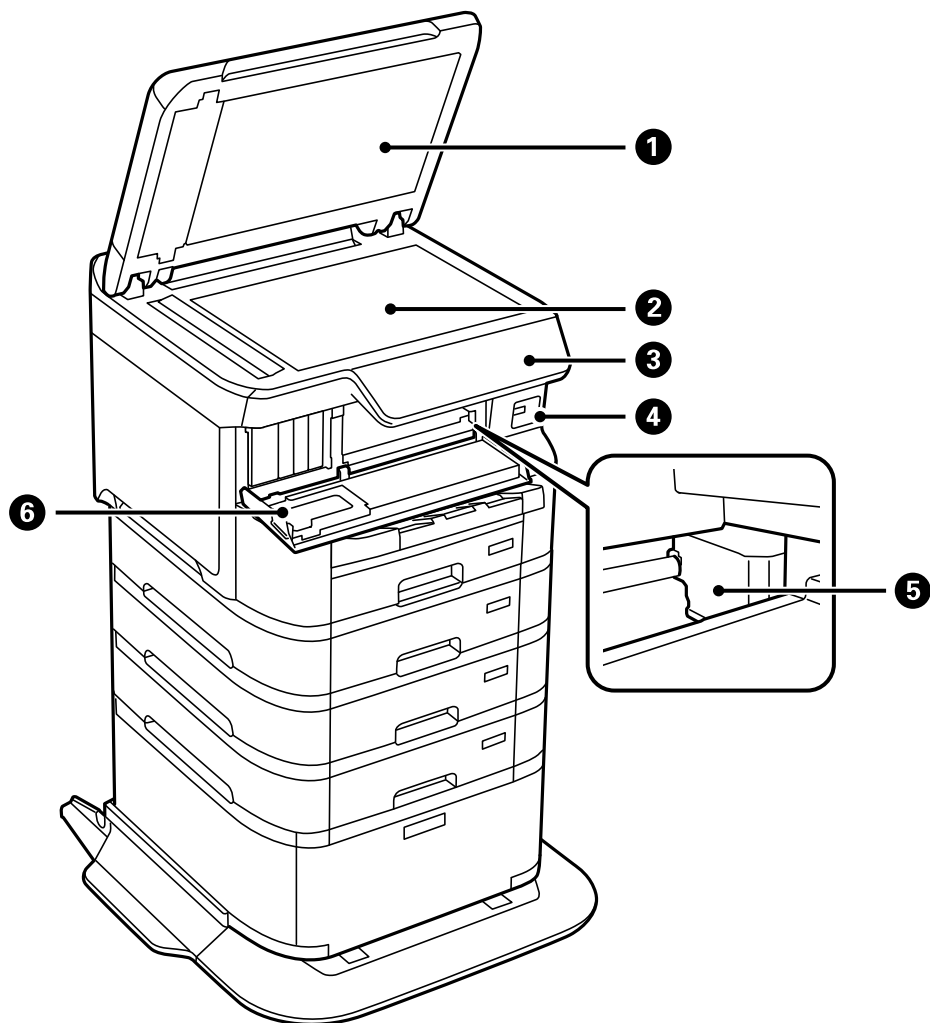

1	Кришка для документів	Закриває від потрапляння зовнішнього світла під час сканування.
2	Скло сканера	Сканує розміщені оригінали.
3	Панель керування	Показує стан принтера та дає змогу виконати налаштування друку.
4	Порт USB зовнішнього інтерфейсу	Для приєднання пристроїв пам'яті.
5	Друкувальна головка	Подає чорнило.
6	Передня кришка (A)	Слід відкрити кришку, щоб замінити чорнильні картриджі або вилучити папір, затиснутий всередині принтеру.

Задній бік

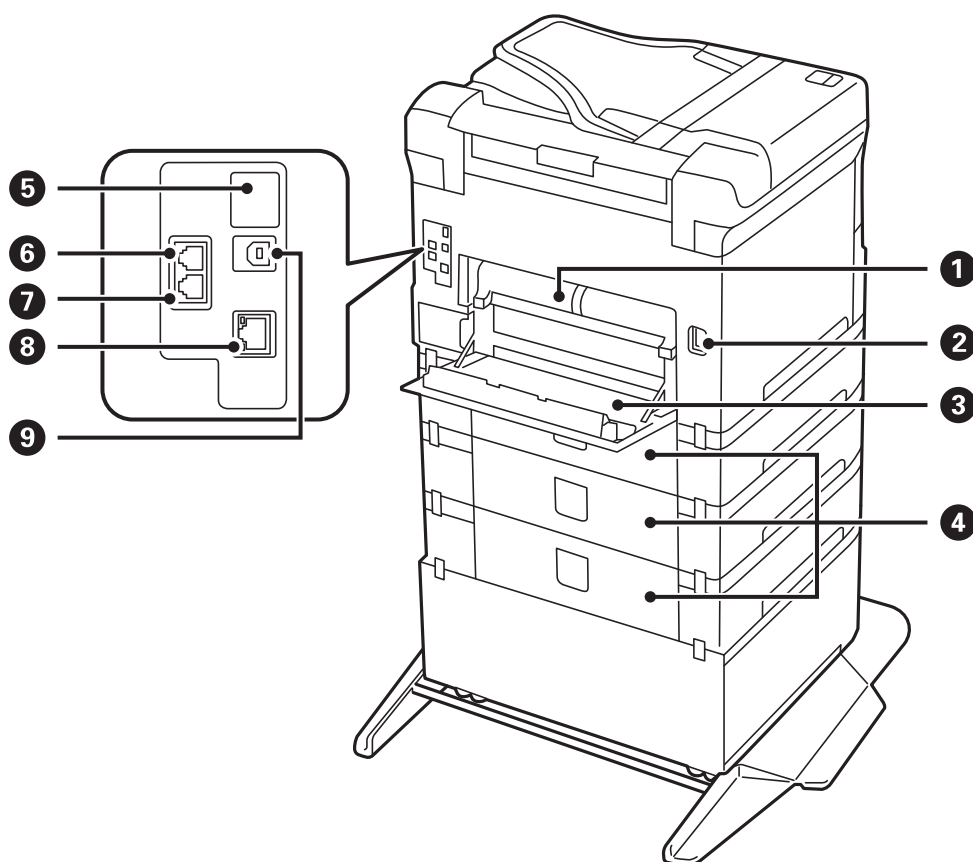

1	Модуль двостороннього друку (D2)	Зніміть під час видалення затиснутого паперу.
2	Вхідний роз'єм змінного струму	Для підключення шнура живлення.
3	Задня кришка (D1)	Відкривається під час заміни коробки для обслуговування, роликів захоплення чи видалення затиснутого паперу.
4	Задня кришка (E)	Кришка для додаткових касет для паперу. Відкривається під час заміни роликів для захоплення чи видалення затиснутого паперу.
5	Службовий порт USB	Порт USB для використання в подальшому. Не знімайте етикетку.
6	Порт LINE	Підключення телефонної лінії.
7	Порт EXT.	Підключає зовнішні телефони.
8	Порт локальної мережі	Для підключення кабелю локальної мережі.
9	Порт USB	Для підключення кабелю USB.

Посібник до панелі керування

Панель керування.	28
Конфігурація головного екрана.	29
Конфігурація екрана меню.	31
Job/Status Конфігурація екрана.	32
Введення символів.	34

Панель керування

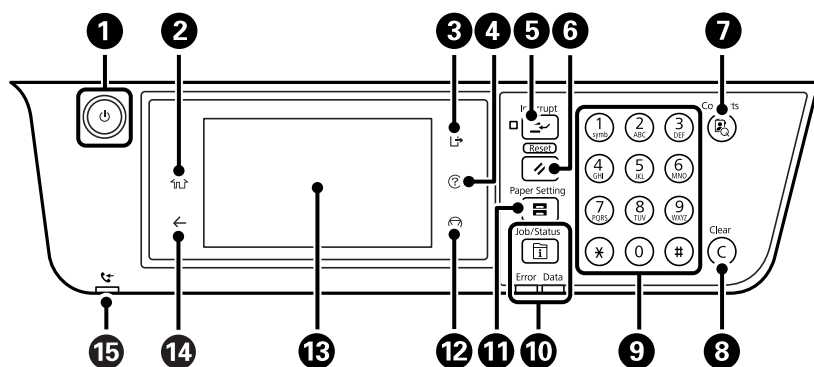

1	<p>Увімкнення або вимкнення принтера.</p> <p>Вимкніть кабель живлення після того, як згасне індикатор живлення.</p>
2	<p>Відображає головний екран.</p>
3	<p>Здійснює вихід з принтера, коли ввімкнено Керування доступом.</p> <p>Якщо Керування доступом ввімкнено, ця функція також не працює.</p>
4	<p>Відображення екрана Допомога. Тут ви можете дізнатися, як усунути проблеми.</p>
5	<p>Призупинення поточного завдання та надання можливості перервати інше завдання. Щоб відновити призупинене завдання, ще раз натисніть цю кнопку.</p>
6	<p>Скиньте поточні налаштування до налаштувань користувача за замовчуванням. Якщо налаштування користувача не буде встановлено, буде виконано відновлення заводських налаштувань.</p>
7	<p>Відображає список Конт.. Контакти можна реєструвати, редагувати або видаляти.</p>
8	<p>Стирає всі цифрові налаштування, такі як кількість копій.</p>
9	<p>Введення цифр, букв та символів.</p>
10	<p>Відображає меню Job/Status. Можна перевірити стан принтера та історію завдань.</p> <p>У разі виникнення помилок зліва спалахує або вмикається індикатор помилок.</p> <p>При обробці даних принтером справа спалахує індикатор даних. Він вмикається, коли у черзі є завдання.</p>
11	<p>Відображає екран Параметри паперу. Ви можете вибрати розмір паперу та тип паперу для кожного джерела паперу.</p>
12	<p>Зупиняє поточну операцію.</p>
13	<p>Відображає меню та повідомлення.</p> <p>Якщо операції не виконуються протягом певного часу, принтер переходить у режим сну та екран вимикається. Торкніться будь-якого місця екрана, щоб увімкнути його. Залежно від поточних налаштувань, натискання кнопок на панелі керування виводить принтер із режиму сну.</p>
14	<p>Повертається до попереднього екрану.</p>
15	<p>Вмикається, коли у пам'яті принтера зберігаються отримані документи, які ще не були прочитані, роздруковані або збережені.</p>



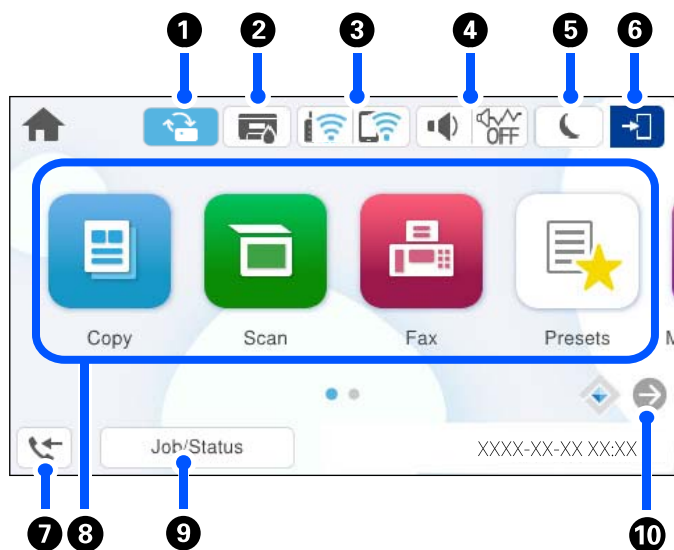



Конфігурація головного екрана



1		Відображається, коли доступне оновлення вбудованої програми. Торкніться, щоб оновити мікропрограму й покращити функції принтера. Ми рекомендуємо використовувати принтер з останньою версією мікропрограми.
2		Відображає екран Статус принтера . Можна перевірити приблизний рівень чорнил та орієнтовний строк служби коробки для обслуговування.
3		Відображення стану підключення до мережі. Докладнішу інформацію див. нижче. «Посібник із піктограми мережі» на сторінці 30
4		Відображає екран Параметри пристрою звуку . Можна встановити параметр Без звуку та Реж. без пов-нь . З цього екрана можна відкрити меню Звуки .
		Показує, чи налаштовано для принтера режим Реж. без пов-нь . Якщо цю функцію ввімкнено, шум від роботи принтера зменшиться, але швидкість друку може знизитися. Однак шум не можна зменшити в певних випадках залежно від вибраного типу паперу та якості друку.
		Показує, що для принтера встановлено режим Без звуку .
5		Виберіть піктограму, щоб увійти в режим сну. Якщо піктограма сірого кольору, принтер не зможе увійти в режим сну.
6		Вказує на те, що активовано функцію обмеження для користувача. Виберіть цю піктограму для входу в меню принтера. Необхідно вибрати ім'я користувача, а тоді ввести пароль. Зверніться до адміністратора принтера, щоб отримати інформацію для входу в систему. Якщо відображено це значить, що увійшов користувач із дозволом на доступ. Щоб вийти, виберіть піктограму.
7		Відображає екран Інформація про дані факсу . Відображене число вказує на кількість непрочитаних, нероздрукованих або незбережених факсів.





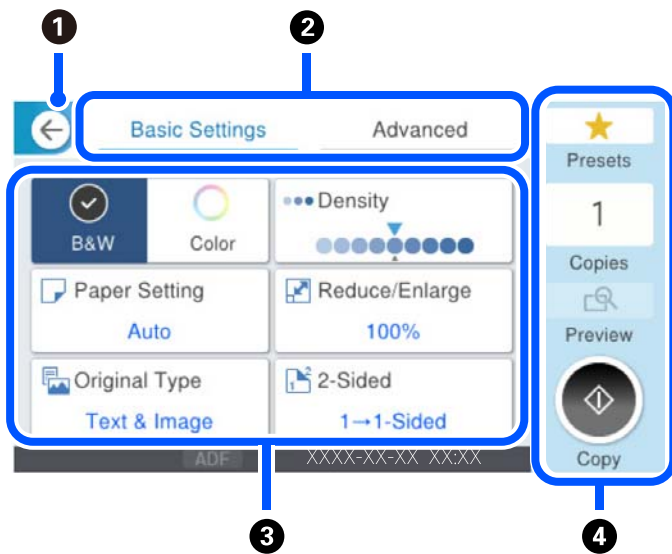

<p>8</p>	<p>Відображає кожне меню.</p> <ul style="list-style-type: none"> <input type="checkbox"/> Копія Дає змогу копіювати документи. <input type="checkbox"/> Факс Дає змогу надсилати факси. <input type="checkbox"/> Скан. Дозволяє сканувати документи та зберігати їх на пристрої пам'яті або комп'ютері. <input type="checkbox"/> Налашт Дозволяє реєструвати часто використовувані налаштування копіювання, сканування або надсилання факсів як попередні. Після реєстрації ви можете додати на головний екран іконку швидкого доступу, яка завантажує попередні налаштування. Для копіювання та сканування попередніх налаштувань можна встановити, щоб піктограма ярлика запускала негайно після натискання на неї. <input type="checkbox"/> Накоп. прист. Дозволяє друкувати дані JPEG, TIFF або PDF, що знаходяться на пристрої пам'яті, наприклад, пристрої пам'яті USB, підключеному до принтера. <input type="checkbox"/> факс вікно Дозволяє зберігати отримані документи, документи для надсилання або документи по факсам на вимогу. <input type="checkbox"/> Друк із вн. пам'яті Дає змогу тимчасово зберігати завдання, надіслані з драйвера принтера у пам'ять принтера, перед друком. Можна друкувати завдання, захищене паролем, і пробні матеріали в разі друку багатьох копій. <input type="checkbox"/> Налаш. Дає змогу виконувати налаштування, пов'язані з обслуговуванням, налаштуваннями принтера та операціями. 	
<p>9</p>	<p>Завдання/стан</p>	<p>Відображення поточних завдань, що перебувають у режимі очікування. Торкніться, щоб відобразити тип завдань, час надходження, імена користувачів тощо у вигляді списку. Відображений номер указує на кількість завдань, що перебувають у режимі очікування.</p>
<p>10</p>		<p>Переміщує екран праворуч.</p>

Посібник із піктограми мережі

	<p>Принтер не підключено ані до провідної мережі (Ethernet), ані до безпроводової мережі (Wi-Fi).</p>
	<p>Принтер підключено до провідної мережі (Ethernet).</p>
	<p>Принтер шукає ідентифікатор SSID, не має встановленої IP-адреси або має проблеми із безпроводовою мережею (Wi-Fi).</p>
	<p>Принтер підключено до безпроводної мережі (Wi-Fi). Кількість стовпчиків позначає силу сигналу з'єднання. Що більше стовпчиків, то краще з'єднання.</p>
	<p>Принтер не підключено до безпроводової мережі (Wi-Fi) в режимі Wi-Fi Direct (простий режим AP).</p>
	<p>Принтер підключено до безпроводової мережі (Wi-Fi) в режимі Wi-Fi Direct (простий режим AP).</p>

Конфігурація екрана меню



1	Повертається до попереднього екрану.								
2	Перемикання списку налаштувань за допомогою вкладок. На вкладці Основні налашт. відображено елементи, що часто використовуються. На вкладці Розширений показано інші елементи, які можна налаштувати за потреби.								
3	<p>Відображення списку елементів налаштувань. Після відображення  ви можете переглядати додаткову інформацію, вибравши піктограму. Виконання налаштувань через вибір елемента або встановлення прапорця. Після зміни елемента зі значення за замовчуванням для користувача або заводських значень за замовчуванням, на елементі відобразиться .</p> <p> відображається, якщо налаштування безпечне для навколишнього середовища.</p> <p>Сірі елементи недоступні. Виберіть елемент, щоб переглянути, чому він недоступний.</p> <p>У разі виникнення проблем, на елементі відображається . Виберіть піктограму, щоб переглянути, як вирішити проблему.</p>								
4	Запускає операції з поточними налаштуваннями. Пункти меню відрізняються, залежно від меню.								
	<table border="1"> <tr> <td>Налашт</td> <td>Відображення списку попередніх налаштувань. Ви можете зареєструвати поточне налаштування як попереднє або завантажити зареєстровані попередні налаштування.</td> </tr> <tr> <td>Копії</td> <td>Відображення екранної клавіатури, за допомогою якої можна ввести кількість копій.</td> </tr> <tr> <td>П.пер.</td> <td>Відображення попереднього перегляду зображення перед друком, копіюванням або надсиланням факсів.</td> </tr> <tr> <td></td> <td>Запуск друку, копіювання, сканування або надсилання факсів.</td> </tr> </table>	Налашт	Відображення списку попередніх налаштувань. Ви можете зареєструвати поточне налаштування як попереднє або завантажити зареєстровані попередні налаштування.	Копії	Відображення екранної клавіатури, за допомогою якої можна ввести кількість копій.	П.пер.	Відображення попереднього перегляду зображення перед друком, копіюванням або надсиланням факсів.		Запуск друку, копіювання, сканування або надсилання факсів.
Налашт	Відображення списку попередніх налаштувань. Ви можете зареєструвати поточне налаштування як попереднє або завантажити зареєстровані попередні налаштування.								
Копії	Відображення екранної клавіатури, за допомогою якої можна ввести кількість копій.								
П.пер.	Відображення попереднього перегляду зображення перед друком, копіюванням або надсиланням факсів.								
	Запуск друку, копіювання, сканування або надсилання факсів.								

Job/Status Конфігурація екрана

Натисніть кнопку , щоб відобразити меню Job/Status. Можна перевірити стан принтера або завдань.

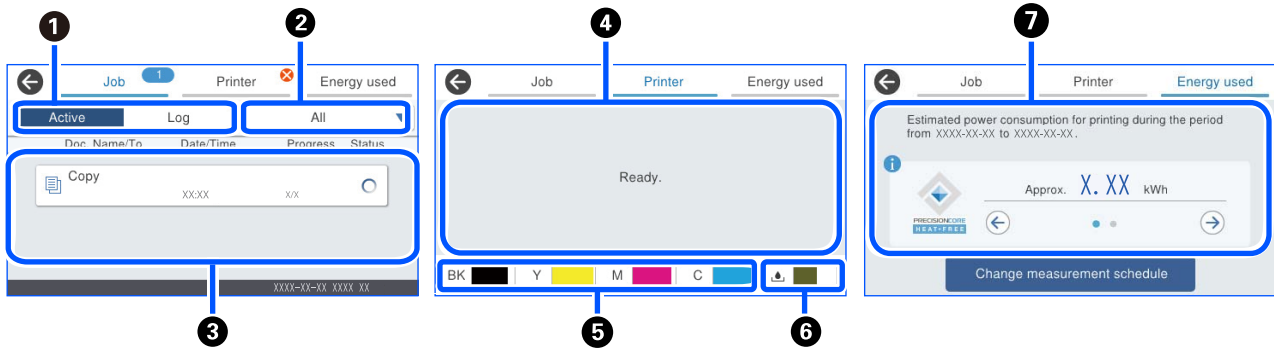

1	Перемикання списків, що відображаються.
2	Фільтрування завдань за функціональністю.
3	Якщо вибрано Активний , відображається список поточних завдань та завдань, які очікують на опрацювання. Якщо вибрано Журнал , відображається історія завдань. Якщо не вдалося виконати завдання, можна скасувати його або перевірити код помилки, що відображається в історії.
4	Відображення будь-яких помилок, які сталися у принтері. Виберіть помилку зі списку для відображення повідомлення про помилку.
5	Відображення приблизного рівня чорнила.
6	Відображення приблизного терміну служби коробок для обслуговування.
7	Відображення приблизного споживання електроенергії. Відображений обсяг електроенергії є орієнтовним значенням для загального використання та може відрізнятися залежно від того, як використовується цей продукт. Орієнтовне споживання електроенергії розраховується за формулою нижче, виходячи з того, що принтер працює сам по собі (без встановлених опцій). Розрахункове споживання електроенергії = $A \times B + C$ A: кількість енергії, необхідної для однократного переміщення друкувальної головки вперед-назад по ширині паперу під час друку. B: кількість разів, коли друкувальна головка рухалася вперед-назад під час друку за останні 7 днів. C: кількість енергії, необхідної для подачі паперу тощо. Щодо енергоспоживання цього продукту Значення TEC ^{*1} цього продукту становить приблизно 1/3 стандартного значення ^{*2} , необхідного для відповідності Міжнародній програмі Energy Star.

*1 TEC — це абревіатура від Typical Electricity consumption (Типове споживання електроенергії) та є споживанням електроенергії (кВт-год) за стандартний тиждень (5 днів повторюваної роботи й сну/вимкнення + 2 дні сну/вимкнення). Це значення використовується як еталонне значення для відповідності Міжнародній програмі Energy Star.

Значення ТЕС цього продукту розраховується незалежно компанією Epson на основі стандарту ТЕС методу вимірювання Міжнародної програми Energy Star. Значення ТЕС для цього продукту й умови вимірювання дивіться на сайті Epson або зверніться до служби підтримки Epson.

- *2 Стандартні значення для відповідності Міжнародній програмі Energy Star встановлено таким чином, щоб 25 % найбільш популярних продуктів із відмінними показниками енергозбереження відповідали цьому стандарту.

Пов'язані відомості

- ➔ «У меню стану відображено код помилки» на сторінці 358

Резервування завдання



Ви можете резервувати завдання під час копіювання або друку, якщо пристрій АПД або скло сканера не використовується.

Для резервування завдання не потрібно виконувати особливих дій. Якщо під час звичайної операції вибрати , завдання буде запущено відразу після завершення поточного завдання.

Ви можете зарезервувати до 150 завдань наведених нижче типів, включно з поточним.

- Друк
- Копіювання
- Надсилання факсів

Посібник із піктограми завдання

	Указує на завдання друку копії.
	Указує на завдання друку, відмінне від копіювання, наприклад друк на зовнішньому пристрої.
	Указує на завдання друку звіту, наприклад друк звіту факсу.
	Указує на завдання надсилання даних, наприклад надсилання даних сканування.
	Указує на завдання отримання факсу.
	Указує на завдання надсилання факсу.
	Указує на завдання друку отримання факсу.
	Указує на завдання збереження даних, наприклад збереження у зовнішню пам'ять факсу.
	Указує на завдання надсилання електронної пошти, наприклад сканування в електронну пошту.

Введення символів

Під час виконання мережевих налаштувань тощо вводити символи можна за допомогою екранної клавіатури.

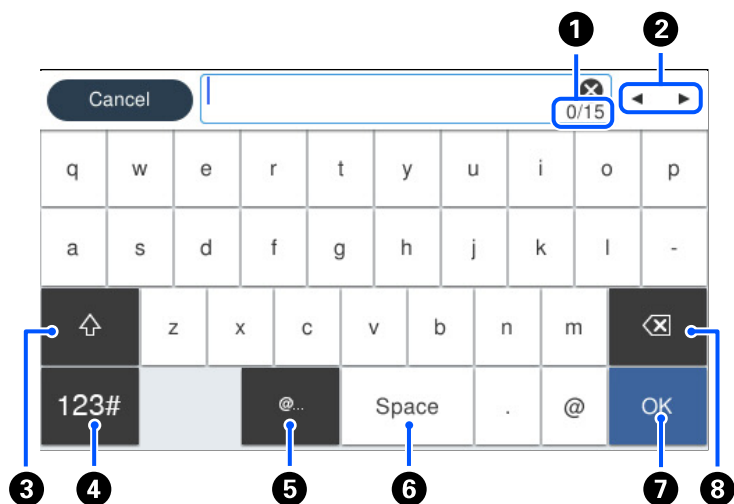

1	Відображення кількості символів.
2	Переміщення курсора в положення введення даних.
3	Перемикання символів верхнього та нижнього регістру.
4	Перемикання типу символів. 123# : Можна вводити цифри та символи. ABC : Можна вводити букви.
5	Введення часто використовуваних доменних адрес або URL-адрес електронної пошти шляхом вибору елемента.
6	Введення пробілу.
7	Введення символу.
8	Видалення символу зліва.

Підготовка принтера й виконання початкових налаштувань

Короткий опис підготовки принтера й виконання початкових налаштувань.	36
Встановлення додаткових елементів.	38
Створення мережевого підключення та налаштування.	53
Підготовка й налаштування принтера відповідно до використання.	74
Налаштування для друку, сканування, копіювання та надсилання факсом.	107
Проблеми при налаштуванні.	149

Короткий опис підготовки принтера й виконання початкових налаштувань

У цьому розділі пояснюється, що необхідно зробити для підключення принтера до мережі й використання його як спільного принтера.

Ці дії повинен виконувати адміністратор принтера.

Пов'язані відомості

- ➔ [«Підготовка принтера» на сторінці 36](#)
- ➔ [«Захист налаштувань за допомогою блокування панелі» на сторінці 55](#)
- ➔ [«Налаштування підключення до мережі» на сторінці 36](#)
- ➔ [«Короткий опис необхідних підготовчих дій для кожної функції» на сторінці 37](#)
- ➔ [«Виконання налаштувань принтера» на сторінці 37](#)

Підготовка принтера

Під час етапу підготовки встановіть додаткові елементи або пристрій автентифікації за потреби.

Пов'язані відомості

- ➔ [«Встановлення додаткової стійки» на сторінці 39](#)
- ➔ [«Установлення додаткових касет для паперу» на сторінці 43](#)
- ➔ [«Встановлення пристрою автентифікації» на сторінці 48](#)

Захист принтера від несанкціонованих змін параметрів

Щоб запобігти зміні параметрів принтера користувачем, ми рекомендуємо виконати наведену нижче операцію.

- Зміна пароля адміністратора
- Встановіть функцію **Блокування панелі**, яка дозволяє адміністратору принтера блокувати пункти меню панелі керування.

Пов'язані відомості

- ➔ [«Зміна пароля адміністратора» на сторінці 54](#)
- ➔ [«Захист налаштувань за допомогою блокування панелі» на сторінці 55](#)

Налаштування підключення до мережі

Підключіть принтер до мережі, щоб його можна було використовувати як спільний.

За потреби встановіть TSP/IP та проксі-сервер.

Пов'язані відомості

➔ [«Створення мережевого підключення та налаштування» на сторінці 53](#)

Короткий опис необхідних підготовчих дій для кожної функції

Виконайте наведені нижче дії відповідно до способу використання принтера та середовища, у якому він використовуватиметься.

Елементи	Опис
Налаштування поштового сервера	Налаштуйте поштовий сервер, якщо потрібно пересилати відскановані дані чи дані отриманого факсу на електронну пошту, або сповіщати певну особу про стан принтера електронною поштою. «Реєстрація сервера електронної пошти» на сторінці 76
Налаштування спільної мережевої папки	Виконайте налаштування під час надсилання відсканованих даних або отриманих даних факсу до спільної папки.
Відкриття доступу до контактів	Виконайте налаштування під час реєстрації місць призначення для факсу, електронної пошти, даних сканування та даних пересилання факсів у списку контактів. «Реєстрація контактів» на сторінці 90
Параметри використання інформації про користувачів на LDAP-сервері як місць призначення	Якщо використовується сервер LDAP, налаштуйте його так, щоб можна було використовувати контакти сервера LDAP із принтера.
Початкові налаштування для друку	Налаштуйте параметри пристрою подачі паперу й стандартні параметри друку відповідно до вашого середовища. Налаштуйте використання послуг друку інших компаній.
Підготовка до сканування або копіювання	Скористайтесь функцією сканування з комп'ютера, функцією сканування в XXX із панелі керування принтера й встановіть місце призначення для виведення копій. «Підготовка до сканування» на сторінці 118
Відкриття доступу до функцій факсу	Підключіться до телефонної лінії та встановіть параметри надсилання та отримання факсу.

Для налаштувань безпеки та інших параметрів керування для принтера перегляньте відповідну інформацію за посиланням нижче.

Пов'язані відомості

➔ [«Підготовка й налаштування принтера відповідно до використання» на сторінці 74](#)

➔ [«Налаштування для друку, сканування, копіювання та надсилання факсом» на сторінці 107](#)

➔ [«Інформація про адміністратора» на сторінці 475](#)

Виконання налаштувань принтера

Під час виконання налаштувань принтера доступно кілька методів.

Пов'язані відомості

- ➔ «Налаштування за допомогою панелі керування принтера» на сторінці 38
- ➔ «Налаштування за допомогою Web Config із комп'ютера» на сторінці 38
- ➔ «Налаштування за допомогою Epson Device Admin із комп'ютера (тільки для Windows)» на сторінці 38

Налаштування за допомогою панелі керування принтера

Якщо блокування панелі ввімкнено, вам знадобиться пароль адміністратора для керування заблокованими елементами.

Докладніше див. відповідну інформацію.

Пов'язані відомості

- ➔ «Значення пароля адміністратора за замовчуванням» на сторінці 19

Налаштування за допомогою Web Config із комп'ютера

Web Config — це вбудована веб-сторінка принтера для налаштування параметрів принтера. Принтером, підключеним до мережі, можна керувати з комп'ютера.

Щоб отримати доступ до Web Config, спочатку потрібно призначити принтеру IP-адресу.

Примітка.

- Перш ніж налаштувати IP-адресу, можна відкрити Web Config, підключивши комп'ютер і принтер безпосередньо за допомогою кабелю локальної мережі та вказавши IP-адресу за замовчуванням.*
- Оскільки у принтері під час доступу до HTTPS використовується цифровий сертифікат із власним підписом, під час запуску Web Config у браузері з'являється повідомлення; повідомлення не свідчить про проблему, тому його можна сміливо ігнорувати.*
- Щоб відкрити сторінку адміністратора після запуску Web Config, потрібно увійти на принтер за допомогою пароля адміністратора.*

Докладніше див. відповідну інформацію.

Пов'язані відомості

- ➔ «Значення пароля адміністратора за замовчуванням» на сторінці 19
- ➔ «Програма для налаштування операцій принтера (Web Config)» на сторінці 409

Налаштування за допомогою Epson Device Admin із комп'ютера (тільки для Windows)

Під час налаштування кількох принтерів одночасно використовуйте Epson Device Admin.

Встановлення додаткових елементів

У цьому розділі пояснюється процедура встановлення додаткових елементів на принтер.

Встановлення додаткової стійки

Стойка може бути прикріплена до принтера і додаткових касет для паперу.

Застереження.

- ❑ Переконайтеся, що ви вимкнули принтер, від'єднайте кабель живлення від принтера та від'єднайте всі кабелі перед початком установки. У випадку недотримання цих інструкцій шнур живлення може бути пошкоджений і спричинити пожежу або ураження електричним струмом.
- ❑ Заблокуйте коліщата стійки перед початком встановлення. Якщо стійка несподівано почне рухатися, ви можете отримати травму.
- ❑ При підйомі принтера розмістіть руки, як показано нижче. Якщо ви піднімаєте принтер у іншому положенні, принтер може впасти, або ви можете прищемити пальці при розміщенні принтера.

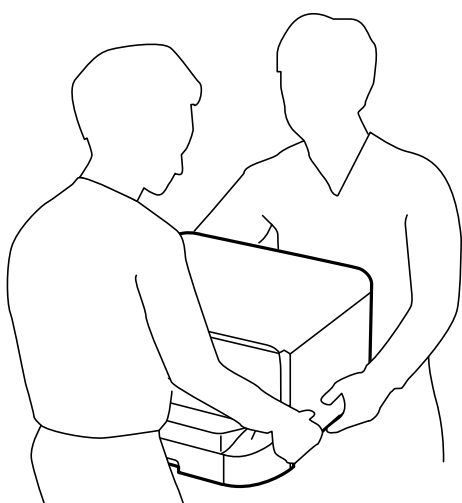

1. Вимкніть принтер, натиснувши кнопку , а потім від'єднайте шнур живлення.
2. Від'єднайте всі кабелі.

Примітка.

Якщо встановлено додатковий блок касети для паперу, зніміть його також.

3. Витягніть вихідний лоток.

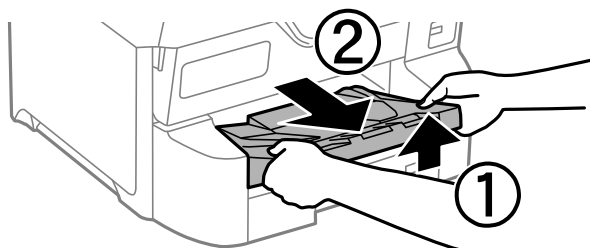

4. Вийміть стійку з коробки, а потім зніміть будь-які захисні матеріали.

5. Перевірте комплектність.

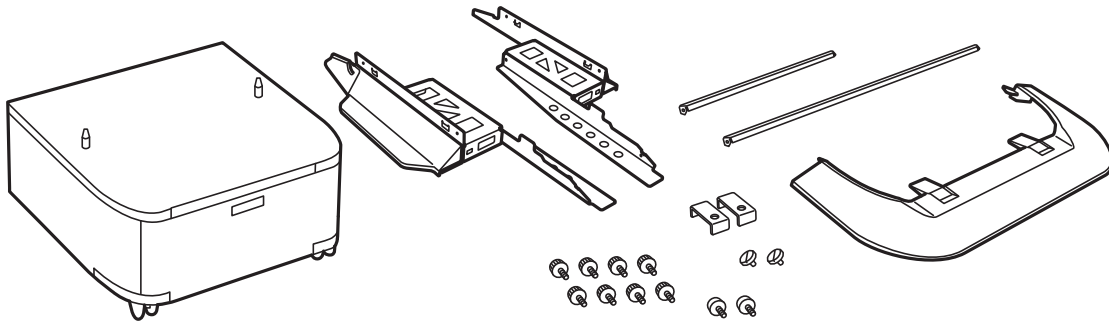

Примітка.

Форма стійок може відрізнятися від зображеної на малюнку.

6. Помістіть стійки в коліщатка.

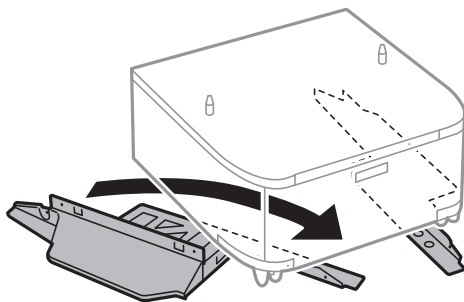

7. Закріпіть стени за допомогою засобів кріплення та гвинтів.

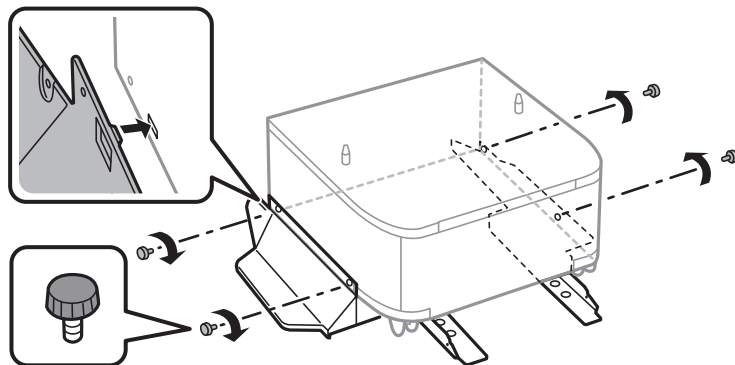

Важливо

Ретельно перевірте, чи обидві стійки надійно закріплені, інакше принтер може впасти.

8. Закріпіть укріплювальні розпірки за допомогою засобів кріплення та гвинтів.

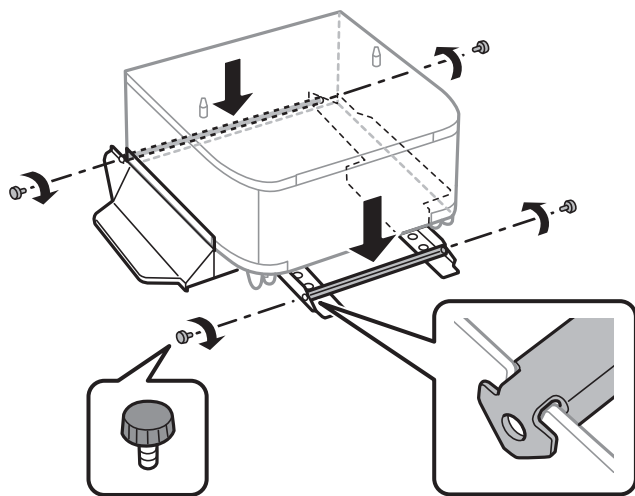

9. Розмістіть стійку на рівній поверхні і заблокуйте передні коліщата.

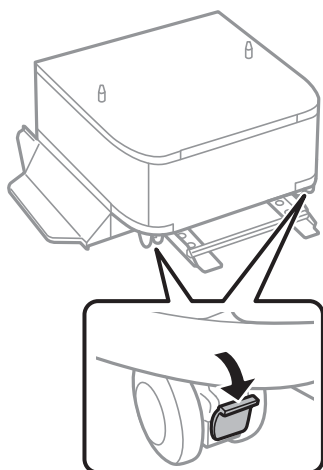

10. Закріпіть кришку на стійках.

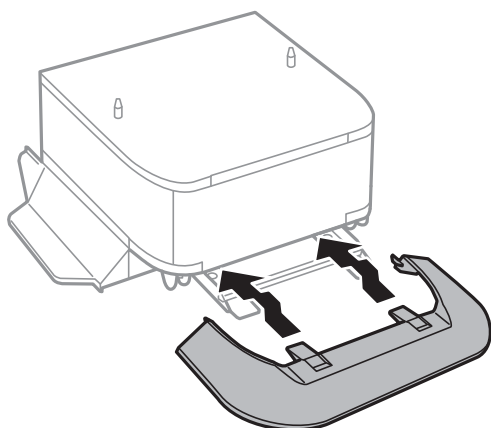

11. Витягніть касета для паперу.

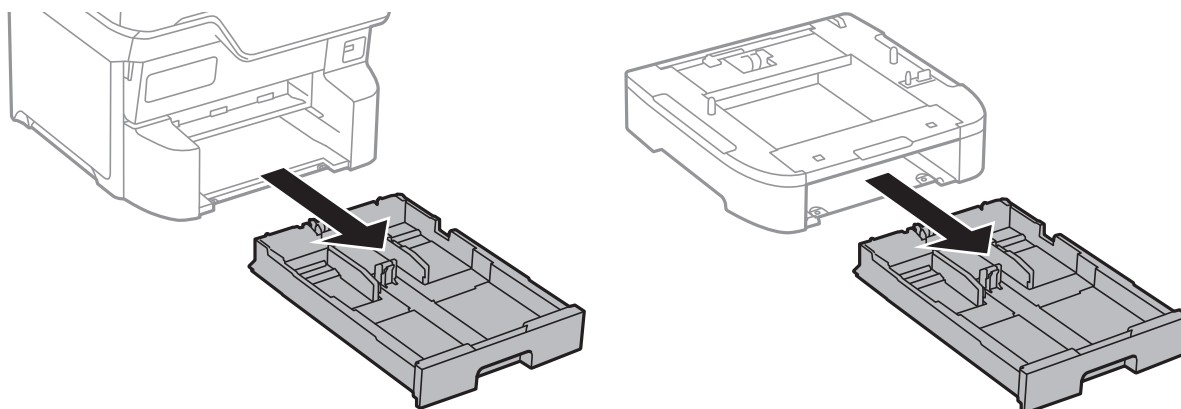

12. Обережно опустіть принтер або додаткові касети для паперу на стійку, вирівнявши їх із кутами, і закріпіть їх гвинтами.

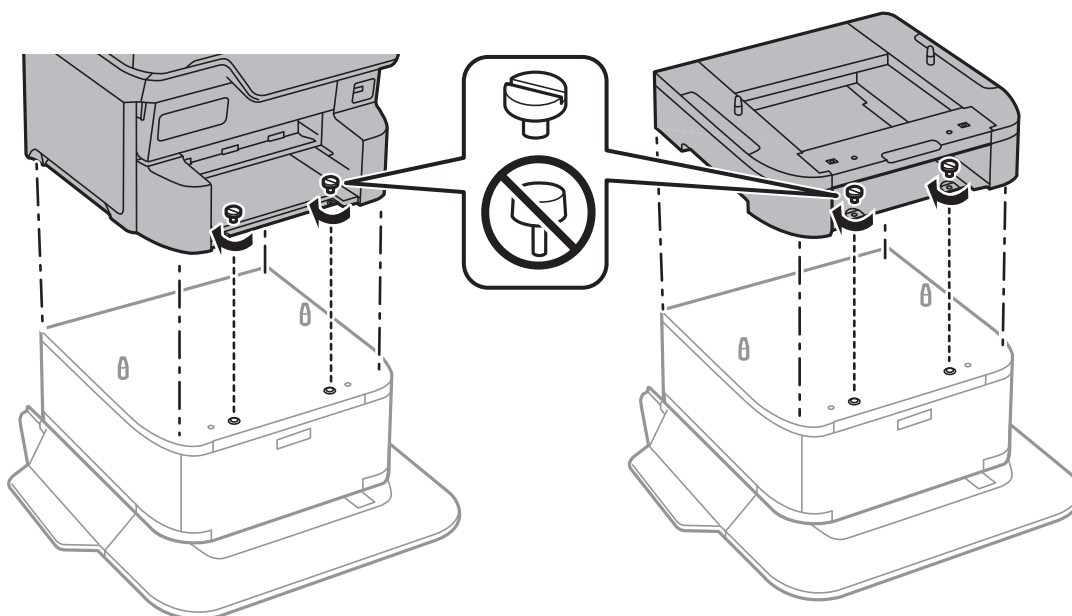

Примітка.

Після установки можуть залишитися кілька гвинтів.

13. Зафіксуйте принтер і додаткові касети для паперу ззаду за допомогою засобів кріплення і гвинтів.

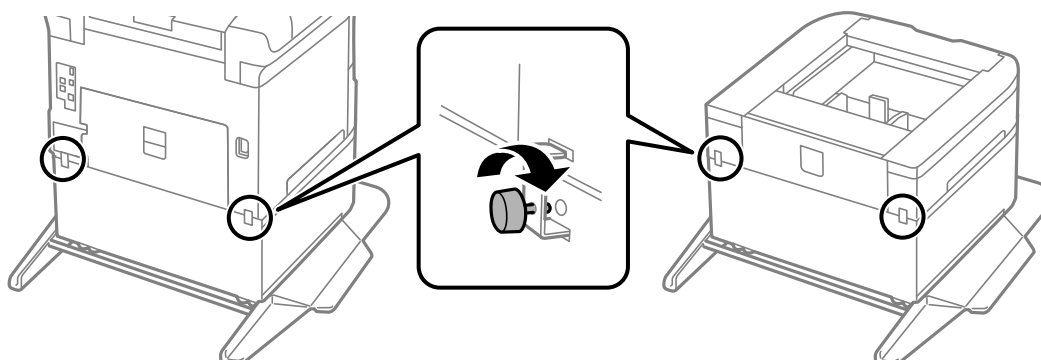

14. Встановіть касета для паперу.

15. Встановіть вихідний лоток.

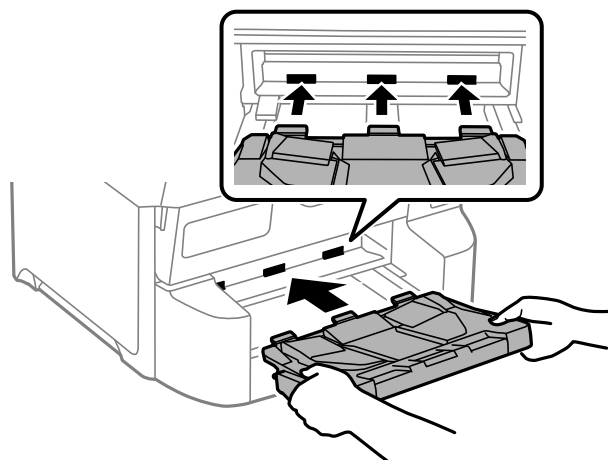

16. Під'єднайте кабелі і підключіть принтер до мережі.

Примітка.

При демонтажі стійки вимкніть принтер, від'єднайте кабель живлення, від'єднайте всі кабелі та виконайте процедуру установки в зворотному порядку.

Установлення додаткових касет для паперу

Ви можете встановити максимум 3 касети для паперу.

⚠ Застереження.

- Переконайтеся, що ви вимкнули принтер, від'єднайте кабель живлення від принтера та від'єднайте всі кабелі перед початком установки. У випадку недотримання цих інструкцій шнур живлення може бути пошкоджений і спричинити пожежу або ураження електричним струмом.
- При підйомі принтера розмістіть руки, як показано нижче. Якщо ви піднімаєте принтер у іншому положенні, принтер може впасти, або ви можете прищемити пальці при розміщенні принтера.

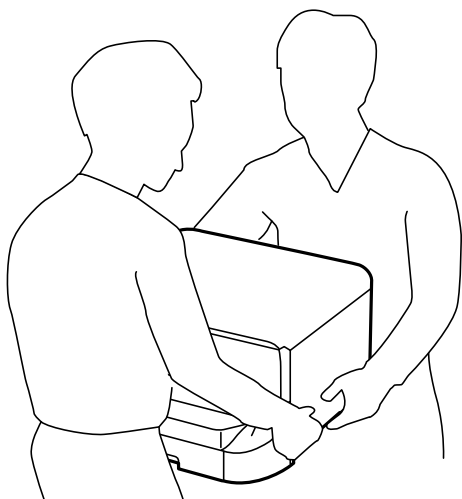

! **Важливо**

Якщо ви використовуєте додаткову стійку, встановіть її під касету для паперу заздалегідь.

1. Вимкніть принтер, натиснувши кнопку , а потім від'єднайте шнур живлення.
2. Від'єднайте всі кабелі.

Примітка.

Якщо були встановлені інші додаткові касети для паперу, зніміть їх.

3. Витягніть вихідний лоток.

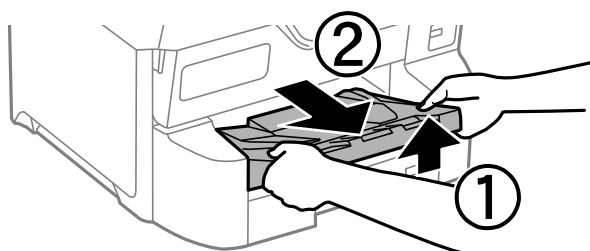

4. Вийміть додаткову касету для паперу з її коробки, а потім зніміть будь-які захисні матеріали.
5. Перевірте комплектність.

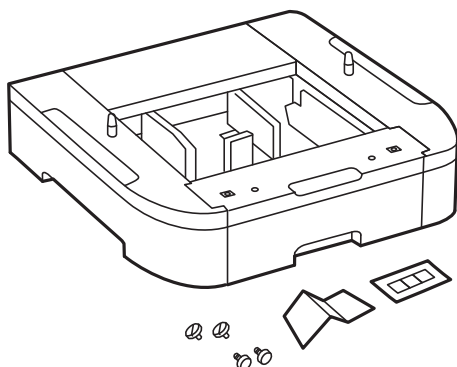

6. Розташуйте додаткові касети для паперу там, де буде встановлено принтер.
7. Витягніть касета для паперу.

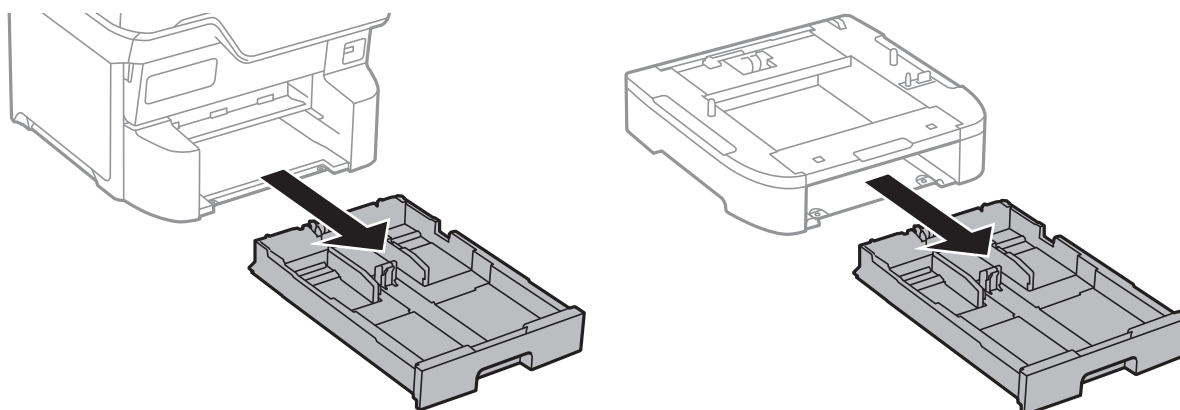

8. У разі використання кількох додаткові блоків касет складіть всі додаткові касети для паперу одну на одну, а потім закріпіть їх гвинтами.

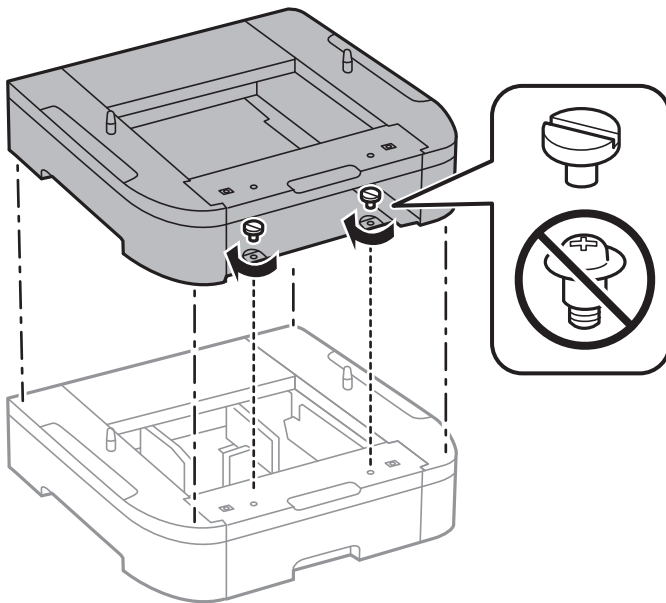

9. Обережно опустіть принтер на додаткові касети для паперу, вирівнявши із кутами, і закріпіть їх гвинтами.

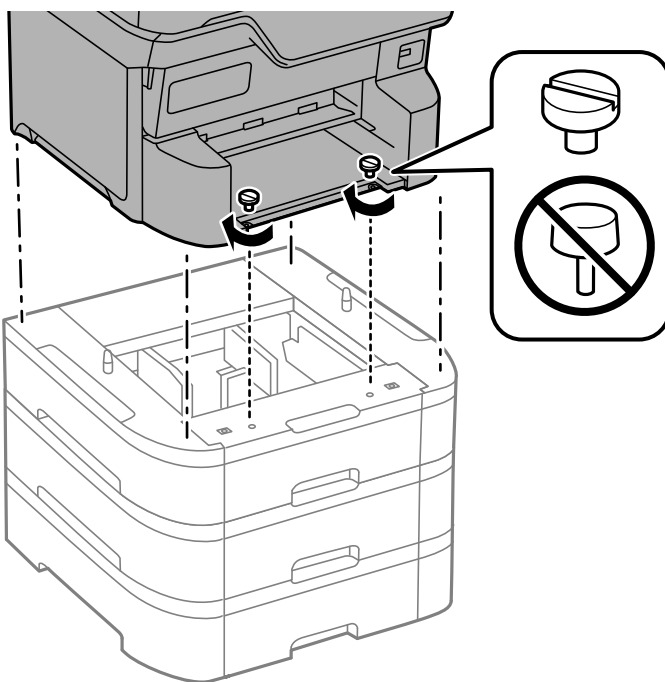

Примітка.

Після установки можуть залишитися кілька гвинтів.

10. Зафіксуйте додаткові касети для паперу і принтер ззаду за допомогою засобів кріплення і гвинтів.

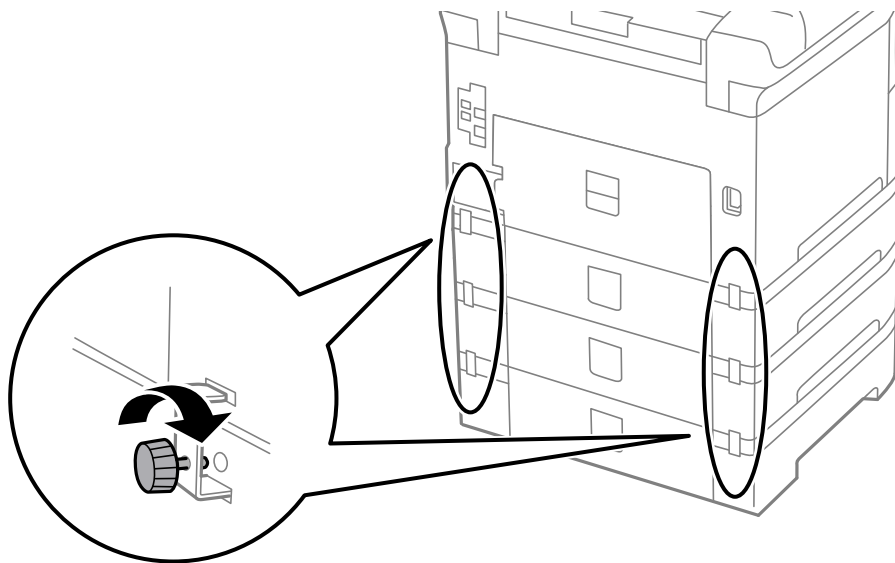

11. Вставте етикетку із розміром паперу, який повинен завантажуватися у касету, у тримач.

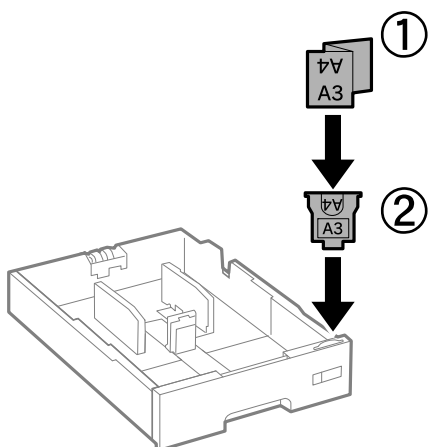

12. Встановіть касета для паперу.

13. Прикріпіть наклейку із номером касети.

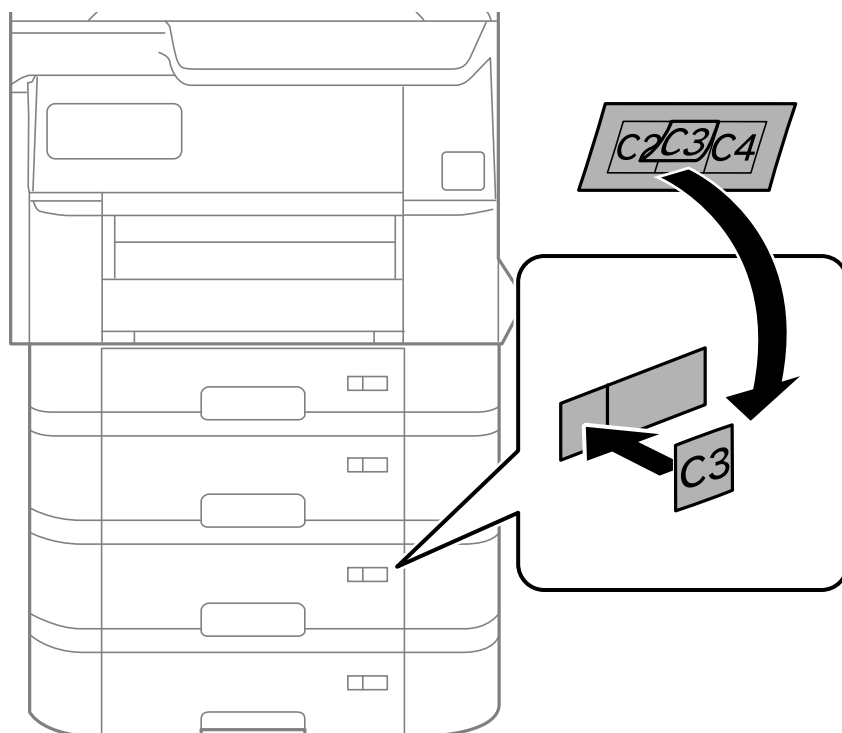

14. Встановіть вихідний лоток.

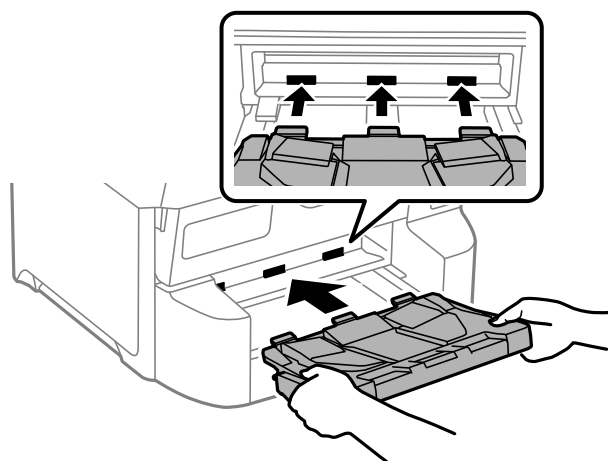

15. Знову під'єднайте кабель живлення і будь-які інші кабелі, а потім підключіть принтер до мережі.

16. Увімкніть принтер, натиснувши кнопку .

17. Натисніть кнопку  та переконайтеся, що встановлена додаткова касета для паперу відображається у меню **Пара. аркуша**.

Примітка.

Знімаючи додаткову касету для паперу, вимкніть принтер, від'єднайте кабель живлення, від'єднайте всі кабелі та виконайте процедуру установки в зворотному порядку.

Перейдіть до налаштувань драйвера принтера.

Пов'язані відомості

- ➔ «Налаштування доступних додаткових елементів» на сторінці 74
- ➔ «Коди для додаткових елементів» на сторінці 401

Встановлення пристрою автентифікації

У разі використання пристрою автентифікації із системою автентифікації підключіть пристрій автентифікації, наприклад, зчитувач карток з інтегральною мікросхемою, до принтера.

Підключення пристрою автентифікації

У цьому розділі пояснюється, як встановити додаткову підставку для пристрою автентифікації P2 та пристрій автентифікації. Прикріпіть підставку для пристрою автентифікації P2 за допомогою наведеного нижче приладдя. Для цієї моделі інші деталі не використовуються.

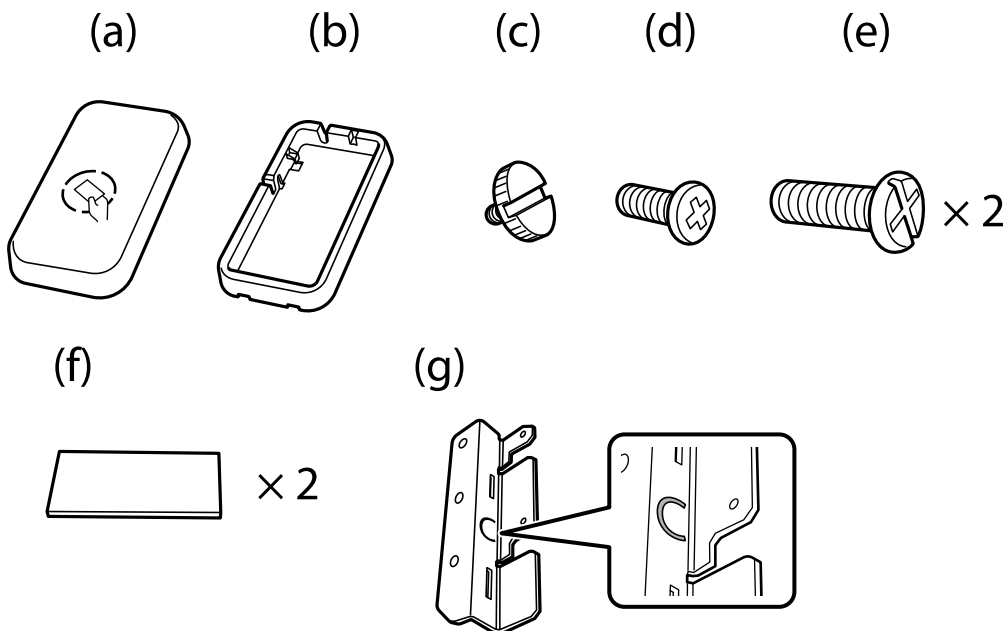

Примітка.

- У разі використання системи автентифікації можна використовувати пристрій автентифікації.
- Підключіть пристрій автентифікації з тим самим номером моделі, що й пристрій автентифікації, який використовувався для підтвердження картки автентифікації.

1. Зніміть ущільнення, що закриває отвори для гвинтів на бічній стороні принтера.

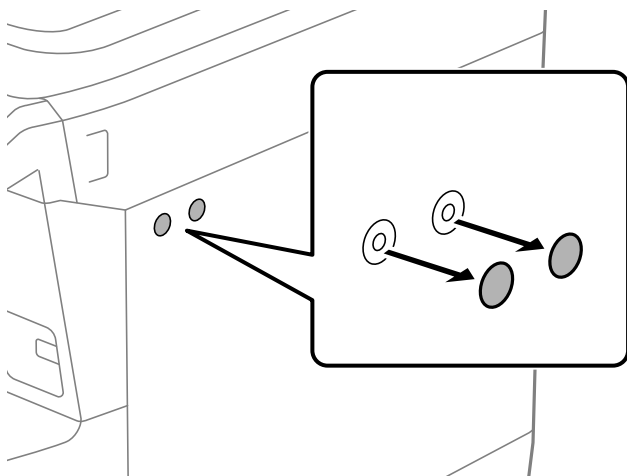

2. За допомогою хрестоподібної викрутки закріпіть металеву пластину (g) двома гвинтами (e).

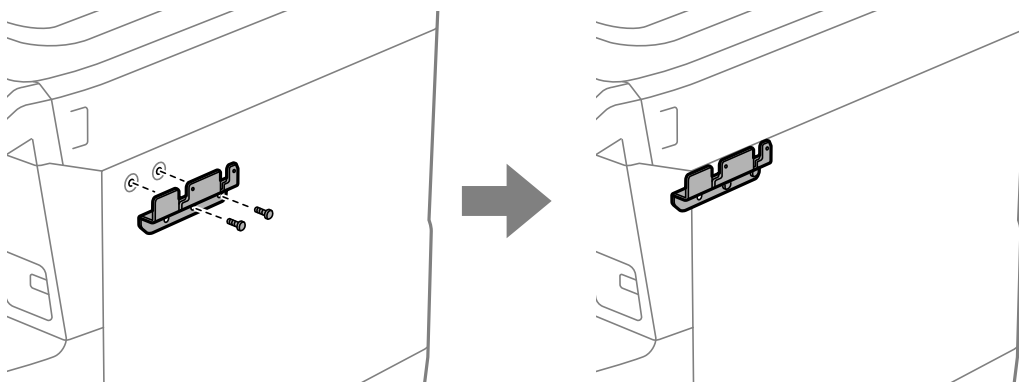

3. Помістіть нижню частину (b) підставки пристрою автентифікації на металеву пластину (g).

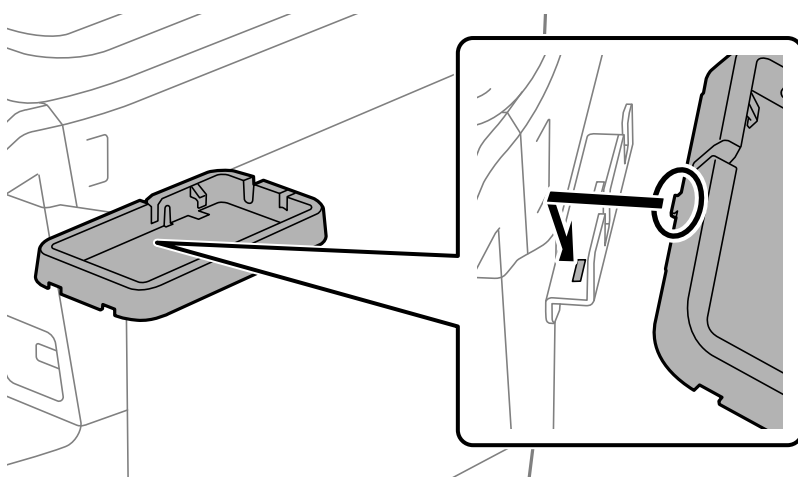

4. Закріпіть нижню частину (b) підставки для пристрою автентифікації гвинтами (c). Поверніть гвинт (c) рукою.

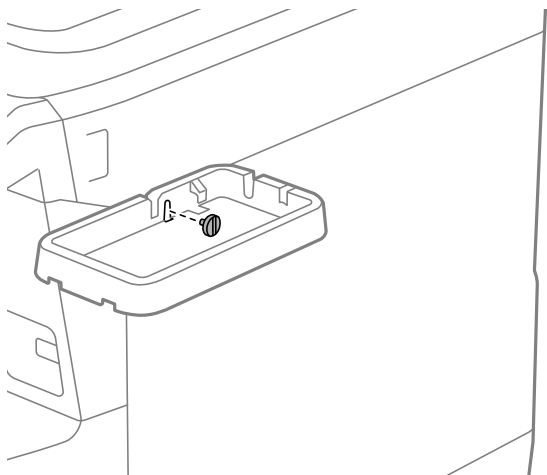

5. Встановіть верхню частину (a) на підставку пристрою автентифікації, як показано на ілюстрації.

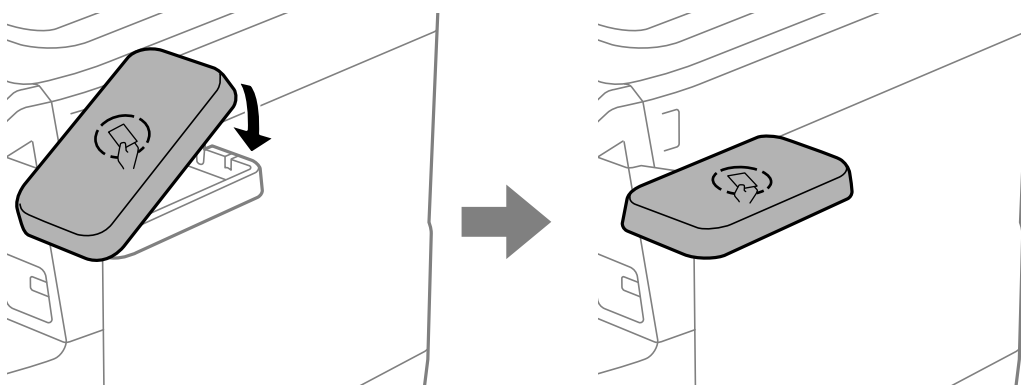

6. За допомогою хрестоподібної викрутки закріпіть підставку пристрою автентифікації гвинтами (d).

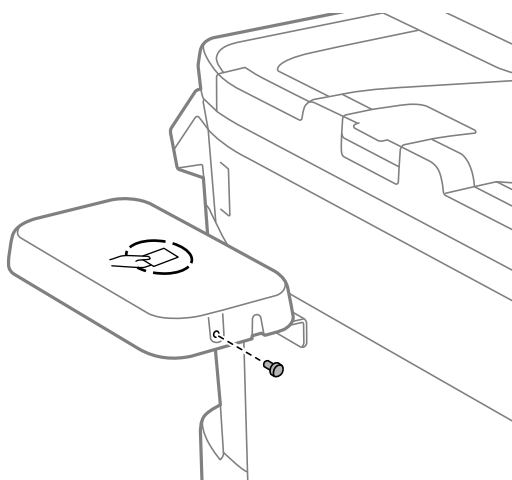

7. Закріпіть пристрій автентифікації у верхній частині підставки за допомогою двох частин двосторонньої клейкої стрічки (f) з комплекту постачання.

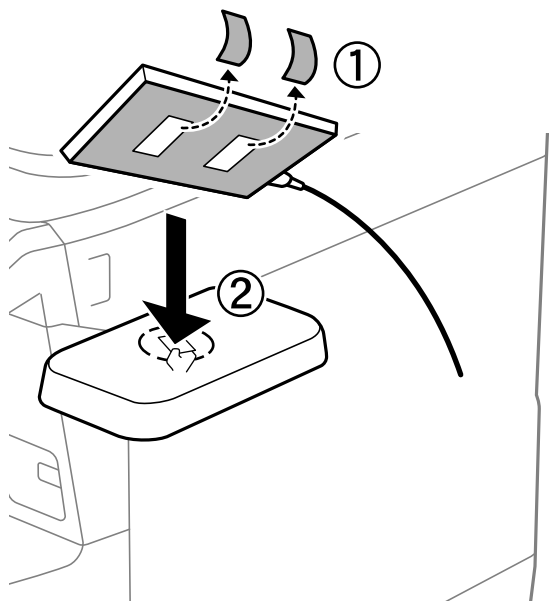

Примітка.

Якщо потрібно залишити пристрій автентифікації в підставці, підкладіть під нього щось товсте (наприклад, складений папір), щоб підняти пристрій. Однак не використовуйте металеві предмети або будь-що, що генерує електромагнітні хвилі.

Якщо пристрій автентифікації не піднято, автентифікаційні картки можуть не зчитуватися через середовище використання або технічні характеристики пристрою автентифікації, наприклад, специфікації відстані зв'язку.

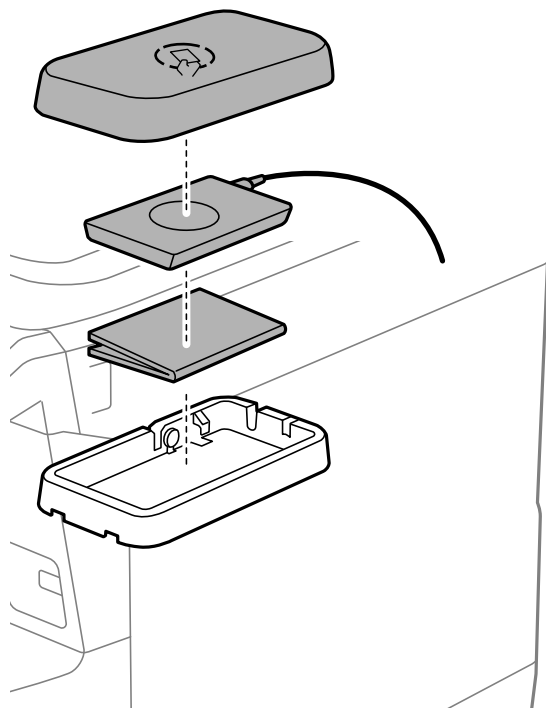

8. Зніміть пломбу із сервісного порту принтера.

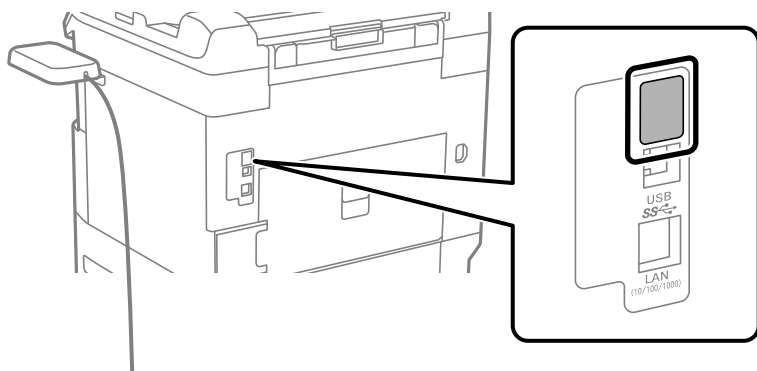

9. Під'єднайте кабель пристрою автентифікації до службового порту.

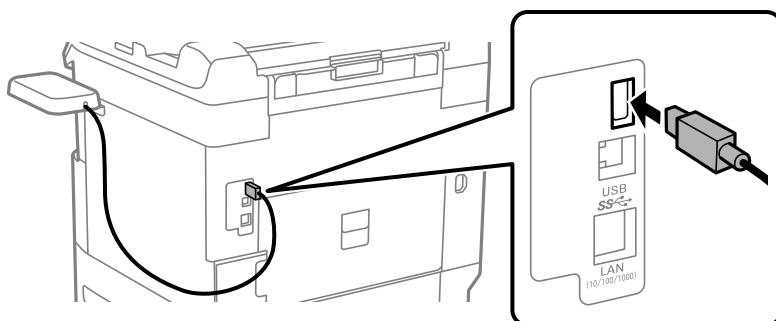

10. Зніміть пломбу, прикріпіть затискач, а потім під'єднайте кабель, як показано нижче.

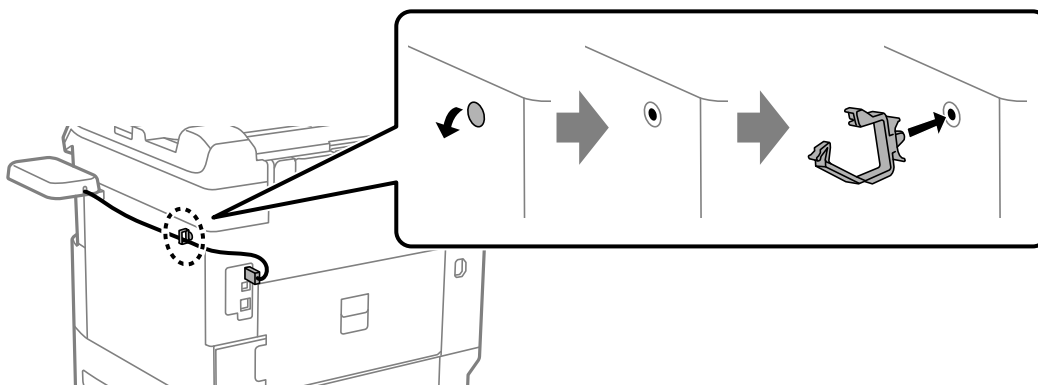

Підтвердження стану підключення пристрою автентифікації

Щоб підтвердити стан підключення пристрою автентифікації, можна використати декілька методів.

Панель керування принтера

Налаш. > Аутентифікація статусу пристрою

Web Config

Підтвердження можна надати в одному з наступних меню.

Вкладка Статус > Стан продукту > Стан пристрою читання карток

Вкладка **Керування пристроєм** > **Кард-рідер** > **Перевірка**

Підтвердження розпізнавання картки автентифікації

Можна перевірити розпізнавання картки автентифікації за допомогою Web Config.

1. Введіть IP-адресу принтера у браузер, щоб отримати доступ до Web Config.
Введіть IP-адресу принтера з комп'ютера, підключеного до тієї ж мережі, що й принтер.
У наведеному нижче меню можна перевірити IP-адресу принтера.
Налаш. > **Загальні налаштування** > **Налаштування мережі** > **Стан мережі** > **Стан підкл. до LAN/Wi-Fi**
2. Введіть пароль адміністратора, щоб увійти як адміністратор.
3. Виберіть наведений нижче порядок елементів.
Вкладка **Керування пристроєм** > **Кард-рідер**
4. Тримайте картку автентифікації над пристроєм автентифікації.
5. Клацніть **Перевірка**.
Відобразиться результат.

Пов'язані відомості

➔ [«Значення пароля адміністратора за замовчуванням» на сторінці 19](#)

Усунення несправностей пристрою автентифікації

Картка автентифікації не зчитується

Перевірте наступне.

- Перевірте, чи пристрій автентифікації правильно підключено до принтера.
Переконайтеся, що пристрій автентифікації було підключено до службового порту принтера.
- Переконайтеся, що пристрій та картка автентифікації сертифіковані.
Зв'яжіться з дилером для отримання інформації про підтримувані пристрої та карти автентифікації.

Створення мережевого підключення та налаштування

У цьому розділі пояснюються необхідні параметри, щоб користувачі однієї мережі могли використовувати принтер.

Зміна пароля адміністратора

Для принтера встановлено пароль адміністратора. Ми рекомендуємо перед використанням принтера змінити початковий пароль.

Якщо ви забули пароль адміністратора, ви не зможете змінити параметри для елементів, які були заблоковані за допомогою **Блокування панелі**, і вам потрібно буде звернутися до служби підтримки для розблокування.

Пов'язані відомості

- ➔ [«Примітки щодо паролю адміністратора» на сторінці 19](#)
- ➔ [«Зміна пароля адміністратора з панелі керування» на сторінці 54](#)
- ➔ [«Зміна пароля адміністратора з комп'ютера» на сторінці 54](#)

Зміна пароля адміністратора з панелі керування

1. На панелі керування принтера виберіть **Налаш.**.
2. Виберіть **Загальні налаштування > Сист. адміністрування > Налаштування безпеки > Налаштув. адміністратора > Пароль адміністратора > Змінити.**

3. Введіть поточний пароль.

Примітка.

Перегляньте пов'язану інформацію нижче щодо пароля адміністратора за замовчуванням.

4. Щоб встановити новий пароль, дотримуйтеся вказівок на екрані.

Примітка.

Щоб відновити стандартний пароль адміністратора, виберіть наведені нижче меню на панелі керування.

Загальні налаштування > Сист. адміністрування > Налаштування безпеки > Налаштув. адміністратора > Пароль адміністратора > Віднов. налашт. за зам.

Пов'язані відомості

- ➔ [«Значення пароля адміністратора за замовчуванням» на сторінці 19](#)

Зміна пароля адміністратора з комп'ютера

Налаштувати пароль адміністратора можна за допомогою Web Config. При використанні Web Config необхідно підключити принтер до мережі. Якщо принтер не підключено до мережі, під'єднайте його до комп'ютера напругу за допомогою кабелю Ethernet.

1. Введіть IP-адресу принтера у браузер, щоб отримати доступ до Web Config.
Введіть IP-адресу принтера з комп'ютера, підключеного до тієї ж мережі, що й принтер.

У наведеному нижче меню можна перевірити IP-адресу принтера.

Налаш. > **Загальні налаштування** > **Налаштування мережі** > **Стан мережі** > **Стан підкл. до LAN/Wi-Fi**

2. Введіть пароль адміністратора, щоб увійти як адміністратор.
Виберіть **увійти**, а потім введіть пароль адміністратора й натисніть **ОК**.
3. Виберіть **Безпека продукту — Змінити Пароль адміністратора**.
4. Введіть пароль в поле **Поточний пароль** і **Новий пароль**, а потім **Підтвердіть новий пароль**. За потреби введіть ім'я користувача.

Примітка.

Перегляньте пов'язану інформацію нижче щодо пароля адміністратора за замовчуванням.

5. Виберіть **ОК**.

Примітка.

Щоб відновити початковий пароль адміністратора, виберіть **Віднов. налашт. за замовч.** на екрані **Змінити Пароль адміністратора**.

Пов'язані відомості

- ➔ [«Значення пароля адміністратора за замовчуванням» на сторінці 19](#)

Захист налаштувань за допомогою блокування панелі

Щоб запобігти неавторизованим користувачам переглядати або змінювати налаштування принтера або мережі під час підключення до мережі, адміністратори можуть заблокувати пункти меню панелі керування за допомогою функції блокування панелі. Щоб керувати заблокованими пунктами меню, потрібно увійти як адміністратор.

Примітка.

Можна змінити пароль пізніше.

Пов'язані відомості

- ➔ [«Налаштування панелі керування» на сторінці 483](#)

Увімкнення Налаштування блокування з панелі керування

1. На панелі керування виберіть **Налаш..**
2. Виберіть **Загальні налаштування > Сист. адміністрування > Налаштування безпеки > Налаштув. адміністратора**.
3. Виберіть **Увімк** на **Налаштування блокування**.

Перевірте, що на головному екрані відображено .

Пов'язані відомості

- ➔ [«Значення пароля адміністратора за замовчуванням» на сторінці 19](#)



Увімкнення Налаштування блокування з комп'ютера

1. Введіть IP-адресу принтера у браузер, щоб отримати доступ до Web Config.
Введіть IP-адресу принтера з комп'ютера, підключеного до тієї ж мережі, що й принтер.
У наведеному нижче меню можна перевірити IP-адресу принтера.
Налаш. > **Загальні налаштування** > **Налаштування мережі** > **Стан мережі** > **Стан підкл. до LAN/Wi-Fi**
2. Введіть пароль, після чого клацніть **ОК**.
3. Виберіть наведений нижче порядок елементів.
Вкладка **Керування пристроєм** > **Контрольна панель**
4. На **Блокування панелі** виберіть **Увімкнути**.
5. Клацніть **ОК**.
6. Перевірте, що на головному екрані панелі керування принтера відображено .

Пов'язані відомості

- ➔ [«Значення пароля адміністратора за замовчуванням»](#) на сторінці 19
- ➔ [«Програма для налаштування операцій принтера \(Web Config\)»](#) на сторінці 409

Вхід у принтер за допомогою панелі керування

1. Торкніться .
2. Введіть пароль адміністратора та торкніться **ОК**.
Під час автентифікації буде відображено , після чого можна користуватися заблокованими елементами меню.
Щоб вийти, торкніться .

Примітка.

Якщо вибрати значення **Увімк** для **Налаш.** > **Загальні налаштування** > **Основні налашт.** > **Пауза в роботі**, ви виходитиме автоматично в разі відсутності активності на панелі керування протягом певного часу.

Підключення принтера до мережі

Підключити принтер до мережі можна в кілька способів.

- Підключити за допомогою додаткових налаштувань на панелі керування.
- Підключити за допомогою інсталятора.

Ви можете запустити програму інсталяції з веб-сайту або з диска з програмним забезпеченням (для моделей, які постачаються з диском з програмним забезпеченням і для яких він доступний.)

У цьому розділі пояснено процедуру підключення принтера до мережі за допомогою панелі керування принтера.

До початку встановлення мережевого з'єднання

Щоб підключитись до мережі, перевірте заздалегідь спосіб з'єднання та дані налаштування з'єднання.

Збір інформації про налаштування підключення

Підготуйте необхідну інформацію про налаштування підключення. Заздалегідь перевірте зазначену нижче інформацію.

Підрозділи	Елементи	Примітка
Спосіб підключення пристрою	<input type="checkbox"/> Ethernet <input type="checkbox"/> Wi-Fi	Виберіть спосіб підключення принтера до мережі. Для провідних локальних мереж, підключення до комутатора локальної мережі. Для Wi-Fi, підключення до мережі (SSID) точки доступу.
Інформація про підключення до локальної мережі	<input type="checkbox"/> IP-адреса <input type="checkbox"/> Маска підмережі <input type="checkbox"/> Стандартний шлюз	Виберіть IP-адресу для призначення принтеру. У разі статичного призначення IP-адреси, необхідно ввести всі значення. У разі динамічного призначення IP-адреси за допомогою функції DHCP, ця інформація непотрібна, адже вона налаштовується автоматично.
Інформація про Wi-Fi-підключення	<input type="checkbox"/> SSID <input type="checkbox"/> Пароль	Це — SSID (ім'я мережі) та пароль точки доступу, до якої підключається принтер. Якщо налаштовано фільтрування за MAC-адресами, зареєструйте MAC-адресу принтера заздалегідь, щоб зареєструвати принтер. Нижче наведено підтримувані стандарти. «Технічні характеристики Wi-Fi» на сторінці 458
Інформація про DNS-сервер	<input type="checkbox"/> IP-адреса для основного DNS-сервера <input type="checkbox"/> IP-адреса для додаткового DNS-сервера	Ці дані необхідні для визначення DNS-серверів. Додатковий DNS налаштовується, якщо система має резервну конфігурацію та додатковий DNS-сервер доступний. Якщо ви працюєте в невеликій організації та не налаштовуєте DNS-сервер, налаштуйте IP-адресу маршрутизатора.
Інформація про проксі-сервер	<input type="checkbox"/> Ім'я проксі-сервера	Налаштовується, якщо мережеве оточення для підключення до мережі Інтернет з мережі Інтранет використовує проксі-сервер, і ви використовуєте функцію прямого підключення принтера до мережі Інтернет. Щоб працювали зазначені нижче функції, принтер повинен мати пряме підключення до мережі Інтернет. <ul style="list-style-type: none"> <input type="checkbox"/> Служби Epson Connect Services <input type="checkbox"/> Хмарні служби інших компаній <input type="checkbox"/> Оновлення мікропрограми

Підрозділи	Елементи	Примітка
Інформація про номер порту	<input type="checkbox"/> Звільнення номера порту	Перевірте номер порту, який використовує принтер і комп'ютер, після чого, за потреби, звільніть порт, заблокований брандмауером. Щодо номера порту, який використовує принтер, див. нижче. «Використання порту принтера» на сторінці 456

Присвоєння IP-адреси

Це наступні типи присвоєння IP-адреси.

Статична IP-адреса:

Призначте попередньо визначену IP-адресу на принтер (хост) вручну.

Інформація для підключення до мережі (маска підмережі, шлюз за замовчуванням, сервер DNS тощо) потрібно встановити вручну.

IP-адреса не змінюється навіть тоді, коли пристрій вимкнено, тому це корисно, якщо ви хочете керувати пристроями із середовищем, де ви не можете змінити IP-адресу, або хочете керувати пристроями за допомогою IP-адреси. Ми рекомендуємо налаштування для принтера, сервера тощо, до якого матимуть доступ багато комп'ютерів. Крім того, при використанні функцій безпеки, таких як фільтрація IPsec/IP, призначте фіксовану IP-адресу, щоб IP-адреса не змінювалася.

Автоматичне призначення за допомогою функції DHCP (динамічна IP-адреса):

Призначте IP-адресу автоматично до принтера (хосту) за допомогою функції DHCP DHCP-сервера або роутера.

Інформація для підключення до мережі (маска підмережі, шлюз за замовчуванням, DNS-сервер тощо) встановлюється автоматично, тому ви можете легко підключити пристрій до мережі.

Якщо пристрій або роутер вимкнено, або залежно від налаштувань сервера DHCP, IP-адреса може змінюватися при повторному підключенні.

Ми рекомендуємо керувати іншими пристроями, окрім IP-адреси, і спілкуватися з протоколами, які можуть слідувати IP-адресою.

Примітка.

Якщо ви використовуєте функцію резервування IP-адреси DHCP, ви можете призначити таку ж IP-адресу пристроям у будь-який час.

Сервер DNS та проксі-сервер

Сервер DNS має ім'я хосту, ім'я домена адреси електронної пошти тощо разом з інформацією про IP-адресу.

Можна встановити зв'язок, якщо інша сторона описана іменем хосту, іменем домену тощо, коли комп'ютер або принтер виконує IP-з'єднання.

Запитує сервер DNS цю інформацію та отримує IP-адресу іншої сторони. Цей процес називається ідентифікація імені.

Тому такі пристрої як комп'ютери та принтери можуть підключатись за допомогою IP-адреси.

Ідентифікація імені необхідна для того, щоб принтер підключився за допомогою функції електронної пошти або функції інтернет-підключення.

Необхідно виконати налаштування сервера DNS, якщо ви використовуєте ці функції.

Якщо ви призначаєте IP-адресу принтера за допомогою функції DHCP сервера DHCP чи маршрутизатора, то вона встановлюється автоматично.

Проксі-сервер розміщується на шлюзі між мережею та інтернетом та підключається до комп'ютера, принтера та інтернету (протилежний сервер) від імені кожного з них. Протилежний сервер підключається тільки до проксі-сервера. Тому така інформація про принтер, як IP-адреса та номер порту, не зчитується, оскільки очікується підвищений захист.

Під час підключення до інтернету через проксі-сервер налаштуйте проксі-сервер на принтері.

Підключення до мережі з панелі керування

Підключіть принтер до мережі за допомогою панелі керування принтера.

Призначення IP-адреси

Налаштуйте основні елементи, як-от **IP-адреса**, **Маска підмережі**, **Шлюз за замовчанням**.

У цьому розділі пояснюється процедура налаштування статичної IP-адреси.

Якщо потрібно налаштувати параметри на принтері з увімкненим параметром блокування Налаштування блокування, ви повинні увійти в систему як адміністратор.

Якщо відображається  на екрані принтера, торкніться цієї піктограми та увійдіть до системи як адміністратор.

1. Увімкніть принтер.
2. Виберіть **Налаш.** > **Загальні налаштування** > **Налаштування мережі** > на головному екрані панелі керування принтера.
3. Виберіть **Розширений** > **TCP/IP**.
4. Виберіть **Вручну** для **Отримати IP-адресу**.

Якщо потрібно, щоб IP-адреса налаштовувалася автоматично за допомогою функції DHCP маршрутизатора, виберіть **Авто**. У такому разі **IP-адреса**, **Маска підмережі** і **Шлюз за замовчанням** на кроках 5–6 також налаштовуватимуться автоматично, тому перейдіть до кроку 7.

5. Введіть IP-адресу.
Підтвердьте значення, відображене на попередньому екрані.
6. Налаштуйте **Маска підмережі** і **Шлюз за замовчанням**.
Підтвердьте значення, відображене на попередньому екрані.



Важливо

Якщо комбінація адреси **IP-адреса**, **Маска підмережі** і **Шлюз за замовчанням** є неправильною, параметр **Запуск налаштув.** буде неактивним і продовжити налаштування не вдасться. Переконайтеся, що у введених даних немає помилок.

7. Введіть IP-адресу основного DNS-сервера.
Підтвердьте значення, відображене на попередньому екрані.

Якщо для налаштувань призначення IP-адреси вибрано **Авто**, ви можете вибрати налаштування DNS-сервера з **Вручну** або **Авто**. Якщо адресу DNS-сервера отримати автоматично не вдається, виберіть **Вручну** і введіть адресу DNS-сервера. Після цього введіть адресу додаткового DNS-сервера вручну. Якщо вибрано **Авто**, перейдіть до кроку 9.

8. Введіть IP-адресу додаткового DNS-сервера.
Підтвердьте значення, відображене на попередньому екрані.
9. Торкніться **Запуск налаштув..**

Пов'язані відомості

➔ [«Значення пароля адміністратора за замовчуванням» на сторінці 19](#)

Налаштування проксі-сервера

Налаштовувати проксі-сервер необхідно за виконання двох нижченаведених умов.

- Проксі-сервер використовується для підключення до мережі Інтернет.
- У разі використання функції, при якій принтер підключається до мережі Інтернет безпосередньо, наприклад служби Epson Connect або хмарних служб іншої компанії.

Якщо потрібно налаштувати параметри на принтері з увімкненим параметром блокування Налаштування блокування, ви повинні увійти в систему як адміністратор.

Якщо відображається  на екрані принтера, торкніться цієї піктограми та увійдіть до системи як адміністратор.

1. Виберіть **Налаш.** на головному екрані.
Після виконання налаштувань після налаштування IP-адреси, відображається екран **Розширений**.
Перейдіть до кроку 3.
2. Виберіть **Загальні налаштування > Налаштування мережі > Розширений**.
3. Виберіть **Проксі-сервер**.
4. Виберіть **Кори.** для **Налашт. проксі-серв..**
5. Введіть адресу проксі-сервера у форматі IPv4 або FQDN.
Підтвердьте значення, відображене на попередньому екрані.
6. Введіть номер порту проксі-сервера.
Підтвердьте значення, відображене на попередньому екрані.
7. Торкніться **Запуск налаштув..**

Підключення до Ethernet

Підключіть принтер до мережі за допомогою кабелю Ethernet і перевірте підключення.

Якщо потрібно налаштувати параметри на принтері з увімкненим параметром блокування Налаштування блокування, ви повинні увійти в систему як адміністратор.

Якщо відображається  на екрані принтера, торкніться цієї піктограми та увійдіть до системи як адміністратор.

1. З'єднайте принтер з концентратором (комутатором локальної мережі) за допомогою кабелю Ethernet.
2. Виберіть **Налаш.** на головному екрані.
3. Виберіть **Загальні налаштування > Налаштування мережі > Перевірка підключення до мережі.**
Буде відображено результат діагностики підключення. Підтвердьте, що підключення правильне.

Підключення до безпроводної локальної мережі (Wi-Fi)

Підключити принтер до безпроводної локальної мережі (Wi-Fi) можна в кілька способів. Виберіть спосіб підключення, який відповідає середовищу та умовам використання.

Якщо вам відома інформація, що стосується безпроводного маршрутизатора, наприклад SSID і пароль, ви можете виконати налаштування вручну.

Якщо безпроводний маршрутизатор підтримує WPS, можна виконати налаштування шляхом налаштування кнопки запуску.

Після підключення принтера до мережі підключіться до принтера з пристрою, який необхідно використати (комп'ютер, смарт-пристрій, планшет тощо).

Пов'язані відомості

- ➔ [«Примітка під час використання підключення Wi-Fi 5 ГГц» на сторінці 61](#)
- ➔ [«Налаштування Wi-Fi шляхом введення SSID і пароля» на сторінці 61](#)
- ➔ [«Налаштування Wi-Fi за допомогою кнопки \(WPS\)» на сторінці 62](#)
- ➔ [«Налаштування Wi-Fi шляхом встановлення PIN-коду \(WPS\)» на сторінці 63](#)

Примітка під час використання підключення Wi-Fi 5 ГГц

Цей принтер зазвичай використовує W52 (36 каналів) як канал під час підключення до Wi-Fi Direct (простий режим AP). Оскільки канал для підключення до бездротової локальної мережі (Wi-Fi) вибирається автоматично, вибраний канал може відрізнитися при використанні одночасно з підключенням Wi-Fi Direct. Надсилання даних на принтер може бути відкладено, якщо канали різні. Якщо це не заважає використанню, підключіться до SSID у діапазоні 2,4 ГГц. У діапазоні частот 2,4 ГГц використані канали збігаються.

У разі налаштування бездротової локальної мережі на 5 ГГц ми рекомендуємо вимкнути Wi-Fi Direct.

Налаштування Wi-Fi шляхом введення SSID і пароля

Налаштувати Wi-Fi-мережу можна за допомогою введення інформації, необхідної для підключення до безпроводного маршрутизатора з панелі керування принтера. Щоб налаштувати цей спосіб, вам потрібно мати SSID і пароль для безпроводного маршрутизатора.

Якщо потрібно налаштувати параметри на принтері з увімкненим параметром блокування Налаштування блокування, ви повинні увійти в систему як адміністратор.

Якщо відображається  на екрані принтера, торкніться цієї піктограми та увійдіть до системи як адміністратор.

Примітка.

Якщо використовується безпроводний маршрутизатор зі стандартними налаштуваннями, SSID і пароль вказано на етикетці. Якщо ви не знаєте SSID і пароль, зверніться до особи, яка встановлювала безпроводний маршрутизатор, або див. документацію до безпроводного маршрутизатора.

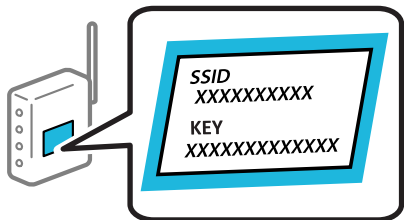

1. Торкніться   на головному екрані.

2. Виберіть **Роутер**.

3. Торкніться **Установки запуску**.

Якщо мережеве з'єднання вже налаштовано, відобразяться докладні відомості про з'єднання. Торкніться елемента **Змінити на підключення Wi-Fi** або **Змінити налаштування**, щоб змінити налаштування.

4. Виберіть **Майстер налаштування Wi-Fi**.

5. Щоб вибрати SSID, виконайте вказівки на екрані, введіть пароль безпроводного маршрутизатора й почніть налаштування.

Якщо потрібно перевірити стан підключення принтера до мережі після завершення налаштування, див. додаткову інформацію, перейшовши за відповідним посиланням нижче.

Примітка.

Якщо SSID невідомо, перевірте, чи не вказано його на етикетці на безпроводному маршрутизаторі. Якщо використовується безпроводний маршрутизатор зі стандартними налаштуваннями, використовуйте SSID, який вказано на етикетці. Якщо жодної інформації знайти не вдається, див. документацію до безпроводного маршрутизатора.

Пароль чутливий до регістру літер.

Якщо пароль невідомо, перевірте, чи не вказано його на етикетці на безпроводному маршрутизаторі. На етикетці може бути вказано «Network Key», «Wireless Password» тощо. Якщо використовується безпроводний маршрутизатор зі стандартними налаштуваннями, використовуйте пароль, що вказаний на етикетці.

Пов'язані відомості

➔ [«Перевірка стану підключення до мережі принтера \(Звіт про мережеве з'єднання\)» на сторінці 303](#)

➔ [«Друк звіту про мережеве з'єднання» на сторінці 64](#)

Налаштування Wi-Fi за допомогою кнопки (WPS)

Налаштувати мережу Wi-Fi можна автоматично, натиснувши кнопку на безпроводному маршрутизаторі. Цей спосіб можна використовувати в разі відповідності переліченим нижче умовам.

Якщо потрібно налаштувати параметри на принтері з увімкненим параметром блокування Налаштування блокування, ви повинні увійти в систему як адміністратор.

Якщо відображається  на екрані принтера, торкніться цієї піктограми та увійдіть до системи як адміністратор.

- Безпроводний маршрутизатор сумісний з WPS (Wi-Fi Protected Setup).
- Поточне підключення до Wi-Fi було здійснено через натискання кнопки на безпроводному маршрутизаторі.

Примітка.

Якщо кнопку не вдалося знайти або налаштування виконується через програмне забезпечення, див. документацію до маршрутизатора.

1. Торкніться   на головному екрані.

2. Виберіть **Роутер**.

3. Торкніться **Установки запуску**.

Якщо мережеве з'єднання вже налаштовано, відобразяться докладні відомості про з'єднання. Торкніться елемента **Змінити на підключення Wi-Fi** або **Змінити налаштування**, щоб змінити налаштування.

4. Виберіть **Налашт. кнопки(WPS)**.

5. Дотримуйтеся вказівок на екрані.

Якщо потрібно перевірити стан підключення принтера до мережі після завершення налаштування, див. додаткову інформацію, перейшовши за відповідним посиланням нижче.

Примітка.

Якщо з'єднання встановити не вдалося, перезавантажить безпроводний маршрутизатор, перемістіть його ближче до принтера, а тоді повторіть спробу. Якщо це не допомагає, надрукуйте звіт про мережеве з'єднання та перевірте рішення.

Пов'язані відомості

➔ [«Друк звіту про мережеве з'єднання» на сторінці 64](#)

Налаштування Wi-Fi шляхом встановлення PIN-коду (WPS)

Ви можете автоматично підключитися до безпроводного маршрутизатора за допомогою PIN-коду. Можна використовувати цей спосіб, якщо безпроводний маршрутизатор обладнано функцією WPS (безпечне налаштування Wi-Fi). За допомогою комп'ютера введіть PIN-код у безпроводний маршрутизатор.

Якщо потрібно налаштувати параметри на принтері з увімкненим параметром блокування Налаштування блокування, ви повинні увійти в систему як адміністратор.

Якщо відображається  на екрані принтера, торкніться цієї піктограми та увійдіть до системи як адміністратор.

1. Торкніться   на головному екрані.

Примітка.

Якщо відображається  на екрані принтера, торкніться цієї піктограми та увійдіть до системи як адміністратор.

2. Виберіть **Роутер**.

3. Торкніться **Установки запуску**.

Якщо мережеве з'єднання вже налаштовано, відобразяться докладні відомості про з'єднання. Торкніться елемента **Змінити на підключення Wi-Fi**, або **Змінити налаштування**, щоб змінити налаштування.

4. Оберіть **Інші > Настр. PIN-коду (WPS)**

5. Дотримуйтеся вказівок на екрані.

Якщо потрібно перевірити стан підключення принтера до мережі після завершення налаштування, див. додаткову інформацію, перейшовши за відповідним посиланням нижче.

Примітка.

Детальнішу інформацію про введення PIN-коду див. у документації до безпроводного маршрутизатора.

Пов'язані відомості

➔ [«Друк звіту про мережеве з'єднання» на сторінці 64](#)

Усунення несправностей мережевих підключень

Друк звіту про мережеве з'єднання

Можна надрукувати звіт про мережеве з'єднання, щоб перевірити стан підключення між принтером і бездротовим маршрутизатором.

Якщо потрібно налаштувати параметри на принтері з увімкненим параметром блокування Налаштування блокування, ви повинні увійти в систему як адміністратор.

Якщо відображається  на екрані принтера, торкніться цієї піктограми та увійдіть до системи як адміністратор.

1. Виберіть **Налаш.** на головному екрані.

2. Виберіть **Загальні налаштування > Налаштування мережі > Перевірка підключення до мережі**.

Розпочнеться автоматичне з'єднання.

3. Виконуйте вказівки, оскільки результати діагностики відображаються на екрані.

Якщо виникла помилка, роздрукуйте звіт про мережеве підключення, а потім дотримуйтесь роздрукованих рішень.

Пов'язані відомості

➔ [«Налаштування мережі» на сторінці 424](#)

➔ [«Повідомлення та рішення у звіті мережевого з'єднання» на сторінці 68](#)

Не вдається підключитися до мережі

IP-адресу призначено неправильно.

Якщо IP-адреса, призначена принтеру, — 169.254.XXX.XXX, а маска підмережі — 255.255.0.0, можливо IP-адресу призначено неправильно.

Виберіть на панелі керування принтера **Налаш.** > **Загальні налаштування** > **Налаштування мережі** > **Розширений** > **ТСР/IP**, після чого перевірте IP-адресу та маску підмережі, призначені принтеру.

Перезапустіть бездротовий маршрутизатор або переналаштуйте мережу для принтера.

Якщо параметри мережі принтера неправильні, змініть конфігурацію параметрів мережі принтера відповідно до мережевого середовища.

Пов'язані відомості

➔ [«Підключення до мережі з панелі керування» на сторінці 59](#)

Принтер підключено через Ethernet за допомогою пристроїв, що підтримують IEEE 802.3az (технологія Ethernet з режимом енергозбереження).

Під час підключення принтера до мережі Ethernet за допомогою пристроїв, що підтримують стандарт IEEE 802.3az (технологія Ethernet з режимом енергозбереження), залежно від використання концентратора або маршрутизатора можуть виникати перелічені далі проблеми.

- Підключення стає нестабільним, принтер підключається та відключається знову й знову.
- Неможливо підключитися до принтера.
- Швидкість зв'язку стає повільною.

Виконайте наведені нижче дії, щоб вимкнути стандарт IEEE 802.3az для принтера, а потім підключайте його.

1. Відключіть кабель Ethernet, підключений до комп'ютера та принтера.
2. Якщо стандарт IEEE 802.3az для комп'ютера увімкнено, вимкніть його.
Для детальнішої інформації див. документацію, що у комплекті з комп'ютером.
3. Під'єднайте принтер до комп'ютера за допомогою кабелю Ethernet.
4. Надрукуйте на принтері звіт про мережеве підключення.
[«Друк звіту про мережеве з'єднання» на сторінці 64](#)
5. Перевірте IP-адресу принтера у повідомленні про підключення мережі.
6. Відкрийте на комп'ютері Web Config.
Відкрийте веб-браузер і введіть IP-адресу принтера.
[«Програма для налаштування операцій принтера \(Web Config\)» на сторінці 409](#)
7. Виберіть **увійти** і введіть пароль адміністратора.
8. Виберіть **Мережа** > **Дротова LAN**.

9. Виберіть **Вимкнути** для IEEE 802.3az.
 10. Клацніть **Далі**.
 11. Клацніть **ОК**.
 12. Відключіть кабель Ethernet, підключений до комп'ютера та принтера.
 13. Якщо на кроці 2 для комп'ютера був відключений стандарт IEEE 802.3az, увімкніть його.
 14. Підключіть кабелі Ethernet до комп'ютера та принтера, які були відключені на кроці 1.
- Якщо проблема все ще існує, її можуть спричиняти інші пристрої, а не принтер.

Виникли неполадки в роботі мережевих пристроїв при підключенні до Wi-Fi.

Спробуйте наведене нижче, якщо можна скинути налаштування маршрутизатора бездротової локальної мережі у межах вашого середовища.

Вимкніть пристрої, які потрібно підключити до мережі. Зачекайте 10 секунд, а тоді увімкніть пристрої у такій послідовності: безпроводний маршрутизатор, комп'ютер або мобільні пристрої, а тоді принтер. Перемістіть принтер і комп'ютер або мобільні пристрої ближче до безпроводного маршрутизатора, щоб полегшити радіокомунікацію, а тоді спробуйте ще раз внести мережеві налаштування.

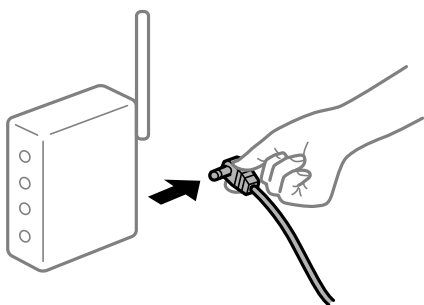

Пристрої не отримують сигнал від безпроводного маршрутизатора через велику відстань між ними.

Спробуйте наведене нижче, якщо можна перемістити пристрій у межах середовища налаштування.

Перемістивши комп'ютер або смарт-пристрій і принтер ближче до безпроводного маршрутизатора, вимкніть безпроводний маршрутизатор, після чого знову увімкніть його.

У разі заміни безпроводного маршрутизатора, налаштування не відповідають нового маршрутизатору.

Виконайте налаштування підключення знову, щоб вони відповідали новому безпроводному маршрутизатору.

Пов'язані відомості

➔ [«Підключення до мережі з панелі керування» на сторінці 59](#)

SSID, підключені з комп'ютера або мобільного пристрою та комп'ютера, різні.

Якщо одночасно використовується кілька безпроводних маршрутизаторів, або якщо безпроводний маршрутизатор має кілька SSID, і пристрої підключено до різних SSID, вам не вдасться підключитися до безпроводного маршрутизатора.

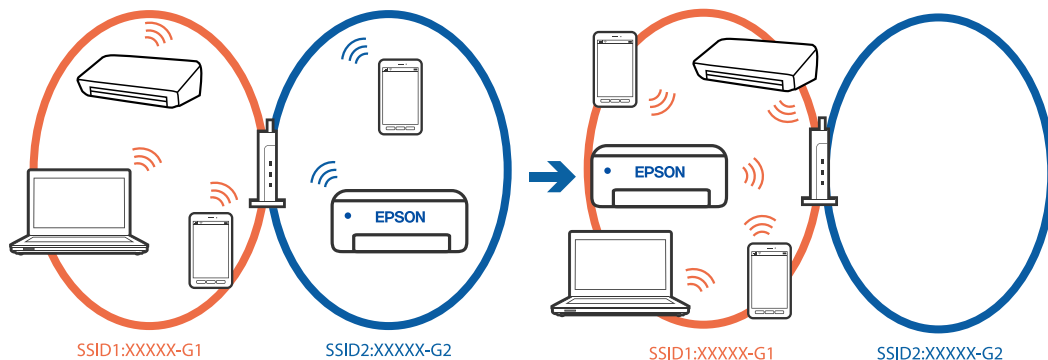

Підключіть комп'ютер або мобільний пристрій до того самого SSID, що й принтер.

- Перевірте SSID, до якого підключений принтер, роздрукувавши звіт перевірки мережевого з'єднання.
- Перевірте назву Wi-Fi або мережі, до якої ви підключені, на всіх комп'ютерах і мобільних пристроях, які потрібно підключити до принтера.
- Якщо принтер і ваш комп'ютер або мобільний пристрій підключені до різних мереж, підключіть повторно пристрій до SSID, до якого підключений принтер.

На безпроводному маршрутизаторі доступна функція розмежування даних.

Більшість безпроводних маршрутизаторів обладнано функцією розмежування даних, яка блокує зв'язок між пристроями в рамках одного SSID. Якщо не вдається встановити з'єднання між принтером і комп'ютером або мобільними пристроями, навіть якщо їх підключено до однієї мережі, вимкніть на безпроводному маршрутизаторі функцію розмежування даних. Для отримання детальнішої інформації див. посібник, який постачається разом із бездротовим маршрутизатором.

Повідомлення та рішення у звіті мережевого з'єднання

Перевірте повідомлення та коди помилок у звіті мережевого з'єднання, а тоді спробуйте скористатися запропонованими нижче рішеннями.

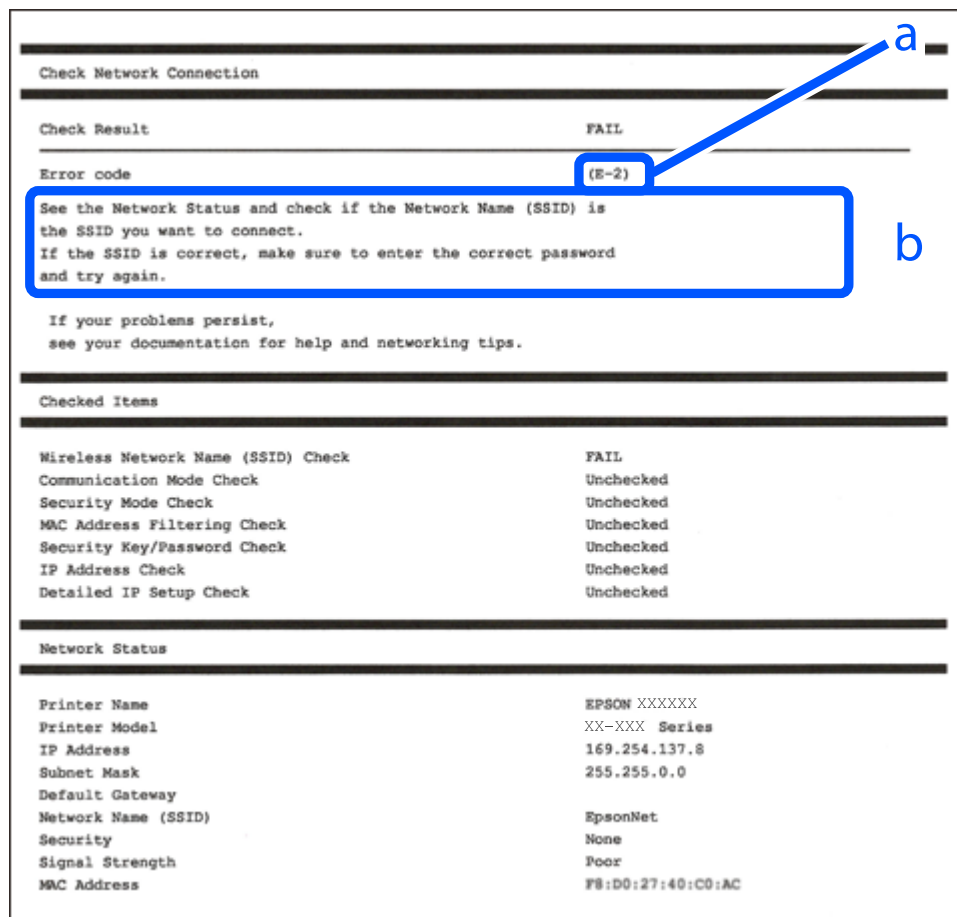

а. Код помилки

б. Повідомлення про середовище мережі

Пов'язані відомості

- ➔ «E-1» на сторінці 69
- ➔ «E-2, E-3, E-7» на сторінці 69
- ➔ «E-5» на сторінці 70
- ➔ «E-6» на сторінці 70
- ➔ «E-8» на сторінці 70
- ➔ «E-9» на сторінці 71
- ➔ «E-10» на сторінці 71
- ➔ «E-11» на сторінці 72
- ➔ «E-12» на сторінці 72
- ➔ «E-13» на сторінці 73
- ➔ «Повідомлення про середовище мережі» на сторінці 73

E-1

Способи усунення:

- Перевірте, чи кабель Ethernet надійно підключено до принтера та концентратора або інших мережевих пристроїв.
- Переконайтеся, що концентратор або інші мережеві пристрої увімкнено.
- Якщо принтер потрібно підключити через Wi-Fi, виконайте налаштування Wi-Fi для принтера ще раз, оскільки Wi-Fi відключено.

E-2, E-3, E-7

Способи усунення:

- Переконайтеся, що безпроводний маршрутизатор увімкнений.
- Перевірте, чи комп'ютер або інший пристрій правильно підключені до безпроводного маршрутизатора.
- Вимкніть безпроводний маршрутизатор. Почекайте приблизно 10 секунд і ввімкніть її знову.
- Розмістіть принтер ближче до безпроводного маршрутизатора та усуньте будь-які перешкоди між принтером і безпроводним маршрутизатором.
- Якщо ви вводили SSID вручну, перевірте його правильність. Дізнатися SSID можна в частині **Network Status** у звіті мережевого з'єднання.
- Якщо безпроводний маршрутизатор має кілька SSID, виберіть SSID, яка відображається. Якщо SSID використовують невідповідну частоту, принтер їх не відображає.
- Якщо для встановлення мережі ви використовуєте кнопку запуску, переконайтеся, що ваш безпроводний маршрутизатор підтримує WPS. Вам не вдасться використати кнопку запуску, якщо ваш безпроводний маршрутизатор не підтримує WPS.
- Перш ніж підключитися до безпроводного маршрутизатора, переконайтеся, що знаєте SSID та пароль. Якщо використовується безпроводний маршрутизатор з налаштуваннями за замовчування, то SSID та пароль вказані на етикетці безпроводного маршрутизатора. Якщо ви не знаєте SSID і пароль, зверніться до особи, яка встановлювала безпроводний маршрутизатор, або див. документацію до безпроводного маршрутизатора.
- Якщо потрібно підключитися до SSID, згенерованого за допомогою функції маршрутизатора на мобільному пристрої, див. SSID і пароль у документації, з якою постачався цей мобільний пристрій.
- Якщо підключення до Wi-Fi несподівано зникло, перевірте наведені нижче умови. Якщо будь-які з цих умов виконуються, скиньте мережні налаштування, завантаживши та запустивши програмне забезпечення з наведеного нижче веб-сайту.

<https://epson.sn> > Установка

- До мережі було додано інший мобільний пристрій за допомогою кнопки запуску.
- Мережу Wi-Fi було налаштовано іншим способом без використання кнопки запуску.

Пов'язані відомості

- ➔ «Налаштування підключення до комп'ютера» на сторінці 303
- ➔ «Підключення до безпроводної локальної мережі (Wi-Fi)» на сторінці 61

E-5

Способи усунення:

Переконайтеся, що тип захисту безпроводного маршрутизатора має одне із вказаних нижче значень. Якщо ні, то потрібно змінити тип захисту на безпроводному маршрутизаторі, а тоді скинути мережеві налаштування принтера.

- WEP-64 біт (40 біти)
- WEP-128 біт (104 біти)
- WPA PSK (TKIP/AES)*
- WPA2 PSK (TKIP/AES)*
- WPA3-SAE (AES)
- WPA2-Enterprise
- WPA3-Enterprise

* WPA PSK також може називатися WPA Personal. WPA2 PSK також може називатися WPA2 Personal.

E-6

Способи усунення:

- Перевірте, чи вимкнено функцію фільтрування MAC-адреси. Якщо її увімкнено, зареєструйте MAC-адресу принтера, щоб вона не фільтрувалася. Для отримання детальнішої інформації див. документацію, яка постачається разом із безпроводним маршрутизатором. MAC-адресу принтера можна дізнатися у частині **Network Status** звіту мережевого з'єднання.
- Якщо у вашому безпроводному маршрутизаторі використовується спільна автентифікація за допомогою WEP-захисту, перевірте правильність ключа автентифікації та індексу.
- Якщо кількість пристроїв, що можуть підключатися до безпроводного маршрутизатора, менша, ніж потрібна кількість пристроїв, збільште в налаштуваннях безпроводного маршрутизатора кількість пристроїв, що можуть підключатися до нього. Щоб виконати ці налаштування див. документацію, що постачається в комплекті з безпроводним маршрутизатором.
- Вимкніть безпроводний маршрутизатор. Почекайте приблизно 10 секунд і ввімкніть її знову.
- Повторно виконайте мережеві налаштування принтера.

Пов'язані відомості

➔ [«Налаштування підключення до комп'ютера» на сторінці 303](#)

E-8

Вирішення:

- Якщо DHCP на бездротовому маршрутизаторі увімкнено, встановіть для параметрів TCP/IP принтера значення «Авто».
- Якщо для параметра «Отримати IP-адресу принтера» встановлено значення "Вручну", введена вручну IP-адреса перебуватиме поза зоною досяжності (наприклад: 0.0.0.0). Установіть дійсну IP-адресу на панелі керування принтера.

- Вимкніть бездротовий маршрутизатор. Зачекайте приблизно 10 секунд, а потім увімкніть його.
- Виконайте мережеві налаштування принтера знову.

Пов'язані відомості

➔ [«Призначення IP-адреси» на сторінці 59](#)

E-9

Вирішення:

Перевірте таке:

- Чи пристрої ввімкнено.
- Ви можете отримати доступ до інтернету або інших комп'ютерів чи мережевих пристроїв із однієї мережі з пристроїв, які ви хочете підключити до принтера.

Якщо принтер і мережеві пристрої все ще не підключено, вимкніть бездротовий маршрутизатор.

- Вимкніть бездротовий маршрутизатор. Зачекайте приблизно 10 секунд, а потім увімкніть його.
- Налаштуйте на комп'ютері ту ж мережу, що й на принтері, за допомогою програми встановлення. Ви можете завантажити його з цього веб-сайту.

<https://epson.sn> > Установка

Якщо проблема продовжує виникати, перевірте IP-адресу принтера, зазначену у звіті про підключення до мережі, і зверніться до виробника маршрутизатора.

Пов'язані відомості

➔ [«Налаштування підключення до комп'ютера» на сторінці 303](#)

E-10

Способи усунення:

Перевірте подану нижче інформацію.

- Інші пристрої мережі увімкнені.
- Мережеві адреси (IP-адреса, маска підмережі та стандартний шлюз) правильні, якщо у вас параметр принтера «Отримувати IP-адресу» має значення «Вручну».

Скиньте мережеву адресу ще раз, якщо вона неправильна. Можете дізнатися IP-адресу, маску підмережі або стандартний шлюз у частині **Network Status** звіту мережевого з'єднання.

Якщо ваш принтер після виконання наведених вище дій так і не підключено до мережних пристроїв, спробуйте виконати такі дії.

- Вимкніть безпроводний маршрутизатор. Почекайте приблизно 10 секунд і увімкніть її знову.
- Зробіть мережеві налаштування на комп'ютері, підключеному до тієї самої мережі, що й принтер, за допомогою встановлювача. Його можна запустити із вказаного вебсайту.

<https://epson.sn> > Установка

Пов'язані відомості

➔ «Призначення IP-адреси» на сторінці 59

E-11

Способи усунення:

Перевірте подану нижче інформацію.

- Адреса стандартного шлюзу правильна, якщо параметр принтера «Встановлення TCP/IP» має значення «Вручну».
- Пристрій, що вказаний як стандартний шлюз, увімкнеться.

Вкажіть правильну адресу стандартного шлюзу. Можете дізнатися адресу стандартного шлюзу в частині **Network Status** звіту мережевого з'єднання.

Якщо ваш принтер після виконання наведених вище дій так і не підключено до мережних пристроїв, спробуйте виконати такі дії.

- Вимкніть безпроводний маршрутизатор. Почекайте приблизно 10 секунд і увімкніть її знову.
- Зробіть мережеві налаштування на комп'ютері, підключеному до тієї самої мережі, що й принтер, за допомогою встановлювача. Його можна запустити із вказаного вебсайту.

<https://epson.sn> > Установка

Пов'язані відомості

➔ «Призначення IP-адреси» на сторінці 59

E-12

Способи усунення:

Перевірте подану нижче інформацію.

- Інші пристрої мережі увімкнені.
- Мережеві адреси (IP-адреса, маска підмережі та стандартний шлюз) правильні, якщо ви вводите їх вручну.
- Мережеві адреси для інших пристроїв (маска підмережі та стандартний шлюз) залишаються ті самі.
- IP-адреса не створює конфлікту з іншими пристроями.

Якщо ваш принтер після виконання наведених вище дій так і не підключено до мережних пристроїв, спробуйте виконати такі дії.

- Вимкніть безпроводний маршрутизатор. Почекайте приблизно 10 секунд і увімкніть її знову.
- Виконайте мережні налаштування знову за допомогою інсталятора. Його можна запустити із вказаного веб-сайту.

<https://epson.sn> > Установка

- На безпроводному маршрутизаторі, що використовує тип захисту WEP, можна зареєструвати декілька паролів. Якщо зареєстровано декілька паролів, перевірте, чи перший зареєстрований пароль вказаний на принтері.

Пов'язані відомості

- ➔ «Призначення IP-адреси» на сторінці 59
- ➔ «Налаштування підключення до комп'ютера» на сторінці 303

E-13

Способи усунення:

Перевірте подану нижче інформацію.

- Мережеві пристрої, такі як безпроводний маршрутизатор, вузол та маршрутизатор, вмикаються.
- Параметр «Встановлення TCP/IP» для мережевих пристроїв не вказувався вручну. (Якщо параметр принтера «Встановлення TCP/IP» встановлюється автоматично, тоді як параметр «Встановлення TCP/IP» інших мережевих пристроїв вказувався вручну, мережа принтера може відрізнитися від мережі для інших пристроїв).

Якщо ці рішення не допомагають, спробуйте скористатися вказівками нижче.

- Вимкніть безпроводний маршрутизатор. Почекайте приблизно 10 секунд і ввімкніть її знову.
- Зробіть мережеві налаштування на комп'ютері, підключеному до тієї самої мережі, що й принтер, за допомогою встановлювача. Його можна запустити із вказаного веб-сайту.

<https://epson.sn> > Установка

- На безпроводному маршрутизаторі, що використовує тип захисту WEP, можна зареєструвати декілька паролів. Якщо зареєстровано декілька паролів, перевірте, чи перший зареєстрований пароль вказаний на принтері.

Пов'язані відомості

- ➔ «Призначення IP-адреси» на сторінці 59
- ➔ «Налаштування підключення до комп'ютера» на сторінці 303

Повідомлення про середовище мережі

Повідомлення	Спосіб вирішення
The Wi-Fi environment needs to be improved. Turn the wireless router off and then turn it on. If the connection does not improve, see the documentation for the wireless router.	Перемістивши принтер ближче до бездротового маршрутизатора та прибравши будь-які перешкоди між ними, вимкніть бездротовий маршрутизатор. Почекайте приблизно 10 секунд і ввімкніть її знову. Якщо і після цього ван не вдасться підключити принтер, ознайомтеся з документацією до бездротового маршрутизатора.
*No more devices can be connected. Disconnect one of the connected devices if you want to add another one.	Комп'ютер та смарт-пристрої, які можуть бути підключені одночасно, повністю підключені в режимі Wi-Fi Direct (простий режим AP). Щоб додати інший комп'ютер або смарт-пристрій, спочатку відключіть один із підключених пристроїв або перепідключіть його до іншої мережі. Про кількість бездротових пристроїв, які можна підключити одночасно, та кількість підключених пристроїв можна дізнатися, переглянувши аркуш стану мережі або панель керування принтера.
The same SSID as Wi-Fi Direct exists in the environment. Change the Wi-Fi Direct SSID if you cannot connect a mobile device to the printer.	На панелі керування принтера перейдіть до екрана Wi-Fi Direct Setup і виберіть меню для зміни налаштувань. Після DIRECT-XX- можна змінити ім'я мережі. Введіть не більше 22 символів.

Пов'язані відомості

➔ «звіт про стан:» на сторінці 426

Підготовка й налаштування принтера відповідно до використання

Налаштування доступних додаткових елементів

Щоб використовувати додаткове джерело паперу під час друку з комп'ютера, потрібно виконати налаштування драйвера принтера.

Налаштування доступних додаткових елементів — Windows

Примітка.

Увійдіть у ваш комп'ютер під обліковим записом адміністратора.

1. Відкрийте вкладку **Додаткові параметри** в меню «Властивості принтера».

Windows 11

Натисніть кнопку «Пуск» та виберіть **Налаштування > Bluetooth та пристрої > Принтери та сканери**. Виберіть принтер > **Властивості принтера**, а потім натисніть вкладку **Додаткові параметри**.

Windows 10/Windows Server 2022/Windows Server 2019/Windows Server 2016

Натисніть кнопку «Пуск», а потім виберіть **Система Windows > Панель керування > Перегляд пристроїв та принтерів** у розділі **Апаратне забезпечення та звук**. Клацніть правою кнопкою миші на піктограму принтера або натисніть на нього та, утримуючи, виберіть **Властивості принтера** та виберіть вкладку **Додаткові параметри**.

Windows 8.1/Windows 8/Windows Server 2012 R2/Windows Server 2012

Виберіть **Робочий стіл > Налаштування > Панель керування > Переглянути принтери та пристрої** у меню **Устаткування та звук**. Клацніть правою кнопкою миші на піктограму принтера або натисніть на нього та, утримуючи, виберіть **Властивості принтера** та виберіть вкладку **Додаткові параметри**.

Windows 7/Windows Server 2008 R2

Натисніть кнопку «Пуск», оберіть **Панель керування > Устаткування та звук > Сканери та камери**, а потім перевірте, чи відображається принтер. Клацніть правою кнопкою миші на значок принтера, оберіть **Властивості принтера** та виберіть вкладку **Додаткові параметри**.

Windows Server 2008

Натисніть кнопку «Пуск» та оберіть **Панель керування > Принтери** у меню **Устаткування та звук**. Клацніть правою кнопкою миші на значок принтера, оберіть **Властивості** та виберіть вкладку **Додаткові параметри**.

2. Виберіть **Отримати від принтера**, після чого натисніть **Отримати**.

3. Клацніть **ОК**.

Налаштування доступних додаткових елементів — Windows PostScript

Примітка.

Увійдіть у ваш комп'ютер під обліковим записом адміністратора.

1. Відкрийте вкладку **Параметри пристрою** в меню властивостей принтера.
 - Windows 11
Натисніть кнопку «Пуск» та виберіть **Налаштування > Bluetooth та пристрої > Принтери та сканери**. Виберіть принтер > **Властивості принтера**, а потім натисніть вкладку **Параметри пристрою**.
 - Windows 10/Windows Server 2022/Windows Server 2019/Windows Server 2016
Натисніть кнопку «Пуск» та виберіть **Система Windows > Панель керування > Переглянути принтери та пристрої** у меню **Устаткування та звук**. Клацніть правою кнопкою миші на піктограму принтера або натисніть на нього та, утримуючи, виберіть **Властивості принтера**, а потім виберіть вкладку **Параметри пристрою**.
 - Windows 8.1/Windows 8/Windows Server 2012 R2/Windows Server 2012
Виберіть **Робочий стіл > Налаштування > Панель керування > Переглянути принтери та пристрої** у меню **Устаткування та звук**. Клацніть правою кнопкою миші на піктограму принтера або натисніть на нього та, утримуючи, виберіть **Властивості принтера**, а потім виберіть вкладку **Параметри пристрою**.
 - Windows 7/Windows Server 2008 R2
Натисніть кнопку «Пуск» та виберіть **Панель керування > Переглянути принтери та пристрої** у меню **Устаткування та звук**. Клацніть правою кнопкою миші на піктограму принтера, оберіть **Властивості принтера**, а потім виберіть вкладку **Параметри пристрою**.
 - Windows Server 2008
Натисніть кнопку «Пуск» та виберіть **Панель керування > Принтери** у меню **Устаткування та звук**. Клацніть правою кнопкою миші на піктограму принтера, оберіть **Властивості**, а потім виберіть вкладку **Параметри пристрою**.
2. Виберіть додатковий пристрій у налаштуванні **Варіанти з підтримкою інсталяції**.
3. Клацніть **ОК**.

Налаштування доступних додаткових елементів — Mac OS

1. Виберіть пункт **Параметри системи** (або **Системні параметри**) у меню **Apple > Принтери та сканери** (або **Друк і сканування, Друк і факс**), після чого виберіть принтер. Клацніть **Параметри та матеріали > Додаткові параметри** (або **Драйвер**).
2. Виконайте налаштування відповідно до типу додаткового пристрою.
3. Клацніть **ОК**.

Налаштування доступних додаткових елементів — Mac OS PostScript

1. Виберіть пункт **Параметри системи** (або **Системні параметри**) у меню **Apple > Принтери та сканери** (або **Друк і сканування, Друк і факс**), після чого виберіть принтер. Клацніть **Параметри та матеріали > Додаткові параметри** (або **Драйвер**).

2. Виконайте налаштування відповідно до типу додаткового пристрою.
3. Клацніть **ОК**.

Реєстрація сервера електронної пошти

Перш ніж налаштувати сервер електронної пошти, перевірте наступне.

- Принтер підключено до мережі
- Налаштування інформації про сервер електронної пошти

Якщо ви користуєтеся сервером електронної пошти в Інтернеті, перевірте інформацію про налаштування у провайдера або на веб-сайті.

Примітка.

Відскановані зображення також можна надсилати електронною поштою через хмарну службу *Epson Connect* компанії *Epson* без налаштування сервера електронної пошти. Докладні відомості див. в описі функції *Сканувати до Cloud*.

[«Підготовка до використання функції Сканувати до Cloud» на сторінці 120](#)

Як зареєструвати

Відкрийте **Web Config**, виберіть вкладку **Мережа > Сервер ел. пошти > Основні**.

[«Запуск функції Web Config у веб-браузері» на сторінці 409](#)

Також можна виконувати налаштування на панелі керування принтера. Виберіть **Налаш. > Загальні налаштування > Налаштування мережі > Розширений > Сервер ел. пошти > Налаштування сервера**.

Параметри сервера електронної пошти

Налаштування	Налаштування та пояснення	
Метод ідентифікації	Укажіть спосіб автентифікації для принтера, щоб отримати доступ до поштового сервера.	
	Вимкнути	Встановіть, коли поштовий сервер не потребує автентифікації.
	аутентифікація SMTP	Автентифікація на SMTP-сервері (сервері надсилання пошти) під час надсилання електронної пошти. Поштовий сервер має підтримувати автентифікацію SMTP.
	POP перед SMTP	Автентифікація на POP3-сервері (сервері отримання пошти) перед надсиланням електронної пошти. Якщо вибрано цей пункт, установіть сервер POP3.
Ідентифіков. обл. Запис	Якщо вибрано аутентифікація SMTP або POP перед SMTP як Метод ідентифікації , введіть ім'я автентифікованого облікового запису від 0 до 255 символів у кодї ASCII (0x20-0x7E). Якщо вибрано аутентифікація SMTP , введіть обліковий запис SMTP-сервера. Якщо вибрано POP перед SMTP , введіть обліковий запис POP3-сервера.	
Ідентифікований пароль	Якщо вибрано аутентифікація SMTP або POP перед SMTP як Метод ідентифікації , введіть ім'я автентифікованого пароля від 0 до 70 символів у кодї ASCII (0x20-0x7E). Якщо вибрано аутентифікація SMTP , введіть автентифікований обліковий запис для SMTP-сервера. Якщо вибрано POP перед SMTP , введіть автентифікований обліковий запис для POP3-сервера.	

Налаштування	Налаштування та пояснення	
Ел. адреса відправника	Введіть адресу електронної пошти відправника, наприклад, адресу електронної пошти системного адміністратора. Вона використовується для автентифікації, тому введіть дійсну адресу електронної пошти, зареєстровану на поштовому сервері. Введіть від 0 до 255 символів у кодуванні ASCII (0x20-0x7E), за винятком ;, (, <, >, [,], ;, ¥. Точка «.» не може бути першим символом.	
Адреса сервера SMTP	Введіть від 0 до 255 символів, використовуючи символи A–Z, a–z, 0–9. - . Ви можете використовувати формат IPv4 або FQDN.	
Номер порту сервера SMTP	Введіть число від 1 до 65535.	
Надійне підключення	Виберіть спосіб шифрування зв'язку з поштовим сервером.	
	Немає	Якщо вибрано POP перед SMTP у Метод ідентифікації , з'єднання не буде зашифрованим.
	SSL/TLS	Ця функція доступна, якщо для параметра Метод ідентифікації встановлено значення Вимкнути або аутентифікація SMTP . Зв'язок зашифрований із самого початку.
	STARTTLS	Ця функція доступна, якщо для параметра Метод ідентифікації встановлено значення Вимкнути або аутентифікація SMTP . Зв'язок не шифрується спочатку, але залежно від мережевого оточення режим шифрування чи його відсутність змінюється.
Перевірка сертифікату (лише Web Config)	Сертифікат перевіряється, коли ця функція увімкнена. Рекомендуємо вибрати для нього значення Увімкн. . Для налаштування необхідно імпортувати Сертифікат CA у принтер. Якщо з'являється повідомлення про помилку, в якому говориться, що сертифікат не є довіреним, див. наступне. «Неправильні дата та час» на сторінці 388 «Необхідно оновити кореневий сертифікат» на сторінці 388	
Адреса сервера POP3	Якщо вибрати POP перед SMTP як Метод ідентифікації , введіть адресу POP3-сервера від 0 до 255 символів, використовуючи A–Z, a–z, 0–9. - . Ви можете використовувати формат IPv4 або FQDN.	
Номер порту сервера POP3	Якщо вибрано POP перед SMTP як Метод ідентифікації , введіть число між 1 та 65535.	

Пов'язані відомості

➔ [«Значення пароля адміністратора за замовчуванням» на сторінці 19](#)

Перевірка зв'язку із сервером електронної пошти

1. Виберіть меню перевірки зв'язку.

Коли налаштування виконується з Web Config:

Виберіть вкладку **Мережа > Сервер ел. пошти > Перевірка підключення > Пуск**.

Коли налаштування виконується з панелі керування:

Виберіть **Налаш.** > **Загальні налаштування** > **Налаштування мережі** > **Розширений** > **Сервер ел. пошти** > **Перевірка підключення**.

Розпочнеться тест підключення до поштового сервера.

2. Перевірте результати тесту.

Тест є успішним, якщо з'явиться повідомлення **Перевірка підключення пройшла успішно..**

Якщо з'явилася помилка, дотримуйтеся інструкцій у повідомленні, щоб її усунути.

[«Довідкові матеріали щодо тестування підключення до поштового сервера» на сторінці 78](#)

Пов'язані відомості

➔ [«Значення пароля адміністратора за замовчуванням» на сторінці 19](#)

Довідкові матеріали щодо тестування підключення до поштового сервера

Повідомлення	Причина
Перевірка підключення пройшла успішно.	Це повідомлення відображається тоді, коли відбулося успішне з'єднання з сервером.
Помилка зв'язку серверу SMTP. Перевірте наступне. - Налаштування мережі	Це повідомлення відображається, коли <ul style="list-style-type: none"> <input type="checkbox"/> Принтер не підключено до мережі <input type="checkbox"/> Сервер SMTP не працює <input type="checkbox"/> Мережеве з'єднання припинилося під час підключення <input type="checkbox"/> Отримано неповні дані
Помилка зв'язку серверу POP3. Перевірте наступне. - Налаштування мережі	Це повідомлення відображається, коли <ul style="list-style-type: none"> <input type="checkbox"/> Принтер не підключено до мережі <input type="checkbox"/> Сервер POP3 не працює <input type="checkbox"/> Мережеве з'єднання припинилося під час підключення <input type="checkbox"/> Отримано неповні дані
Виникла помилка під час підключення до серверу SMTP. Перевірте наступне. - Адреса сервераSMTP - Сервер DNS	Це повідомлення відображається, коли <ul style="list-style-type: none"> <input type="checkbox"/> Не вдалося підключитися до сервера DNS <input type="checkbox"/> Не вдалося розібрати ім'я для сервера SMTP
Виникла помилка під час підключення до серверу POP3. Перевірте наступне. - Адреса сервераPOP3 - Сервер DNS	Це повідомлення відображається, коли <ul style="list-style-type: none"> <input type="checkbox"/> Не вдалося підключитися до сервера DNS <input type="checkbox"/> Помилка перетворення імені сервера POP3
Помилка автентифікації сервера SMTP. Перевірте наступне. -Метод автентифікації - Автентифікований обліковий запис - Автентифікований пароль	Це повідомлення відображається, коли не вдалося пройти автентифікацію на сервері SMTP.

Повідомлення	Причина
Помилка автентифікації сервера POP3. Перевірте наступне. - Метод автентифікації - Автентифікований обліковий запис - Автентифікований пароль	Це повідомлення відображається, коли не вдалося пройти автентифікацію на сервері POP3.
Метод зв'язку, що не підтримується. Перевірте наступне. - Адреса сервера SMTP - Номер порту сервера SMTP	Це повідомлення відображається, коли робиться спроба підключитися за допомогою протоколів, які не підтримуються.
Невдале підключення до серверу SMTP. Змініть Надійне підключення на Немає.	Це повідомлення відображається, коли сервер та клієнт не збігаються на сервері SMTP або коли сервер не підтримує безпечне підключення SMTP (SSL-підключення).
Невдале підключення до серверу SMTP. Змініть Надійне підключення на SSL/TLS.	Це повідомлення відображається, коли сервер та клієнт не збігаються на сервері SMTP або коли сервер подає запит на використання з'єднання SSL/TLS для безпечного підключення SMTP.
Невдале підключення до серверу SMTP. Змініть Надійне підключення на STARTTLS.	Це повідомлення відображається, коли сервер та клієнт не збігаються на сервері SMTP або коли сервер подає запит на використання з'єднання STARTTLS для безпечного підключення SMTP.
Підключення ненадійне. Перевірте наступне. - Дата і час	Це повідомлення відображається, коли неправильно вказано дату і час на принтері або термін дії сертифіката завершився. «Неправильні дата та час» на сторінці 388
Підключення ненадійне. Перевірте наступне. - Сертифікат CA	Це повідомлення відображається, коли принтер не має кореневого сертифіката, що відповідає серверу, або Сертифікат CA не імпортовано. «Необхідно оновити кореневий сертифікат» на сторінці 388
Підключення захищене.	Це повідомлення відображається, коли пошкоджено отриманий сертифікат.
Невдала автентифікація сервера SMTP. Змініть метод автентифікації на SMTP-AUTH.	Це повідомлення відображається, коли спосіб автентифікації не збігається між сервером і клієнтом. Сервер підтримує автентифікація SMTP.
Невдала автентифікація сервера SMTP. Змініть метод автентифікації на POP перед SMTP.	Це повідомлення відображається, коли спосіб автентифікації не збігається між сервером і клієнтом. Сервер не підтримує автентифікація SMTP.
Адреса ел. пошти відправника неправильна. Змініть на адресу вашої ел. пошти.	Це повідомлення відображається, коли неправильно вказано адресу електронної пошти відправника.
Неможливо скасувати принтер до завершення обробки.	Це повідомлення відображається, коли принтер зайнятий.

Створення мережевої папки

Налаштуйте мережеву папку на комп'ютері, щоб зберігати файли з принтера.

Комп'ютер повинен бути підключений до тієї ж мережі, що й принтер. У разі зберігання файлу в папку, принтер здійснює вхід як користувач комп'ютера, на якому було створено папку.

Крім того, при створення спільної мережевої папки обов'язково налаштуйте мережу MS.

Спосіб налаштування мережевої папки може змінюватися в залежності від середовища. Нижче наведено приклад створення мережевої папки на робочому столі комп'ютера в такому середовищі.

- Операційна система: Windows 10
 - Місце для створення спільної папки: робочий стіл
 - Шлях до папки: C:\Users\xxxx\Desktop\scan_folder (створіть мережеву папку «scan_folder» на робочому столі)
1. Увійдіть на комп'ютер, на якому потрібно створити мережеву папку, під обліковим записом користувача з правами адміністратора.

Примітка.

Якщо вам не відомо, який обліковий запис має права адміністратора, зверніться до адміністратора комп'ютера.

2. Переконайтеся, що ім'я пристрою (ім'я комп'ютера) не містить двобайтових символів. Натисніть кнопку «Пуск» Windows, а потім виберіть  **Налаштування > Система > Про систему.**

Примітка.

Якщо ім'я пристрою містить двобайтові символи, збереження файлу може бути невдалим.

3. Переконайтеся, що рядок, який відображається у розділі **Характеристики пристрою > Назва пристрою**, не містить двобайтових символів.

Якщо назва пристрою містить лише одnobайтові символи, проблем не повинно виникнути. Закрийте екран.

Приклад: EPSPUB313

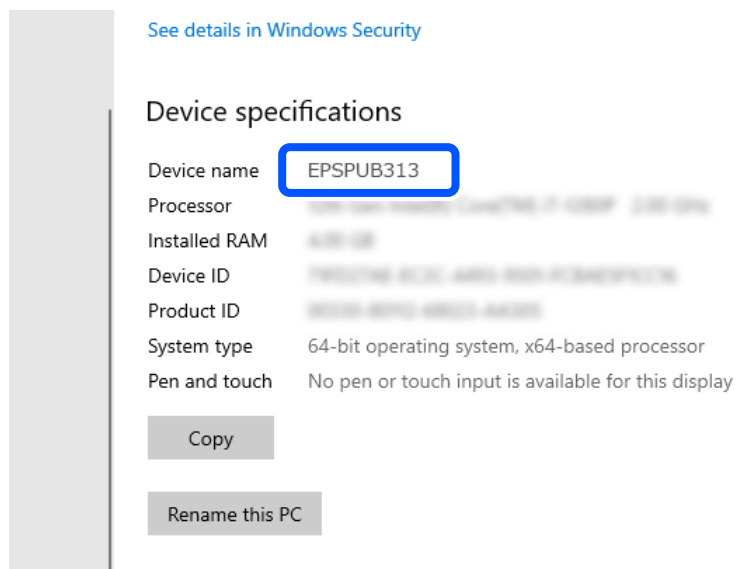

 **Важливо**

Якщо назва пристрою містить двобайтові символи, використовуйте комп'ютер, у назві якого немає двобайтових символів, або перейменуйте пристрій.

Якщо вам потрібно змінити назву пристрою, заздалегідь проконсультуйтеся з адміністратором комп'ютера, оскільки це може вплинути на керування комп'ютером і доступ до ресурсів.

Далі перевірте налаштування комп'ютера.

4. Натисніть кнопку «Пуск» Windows і виберіть Система Windows > Панель керування.

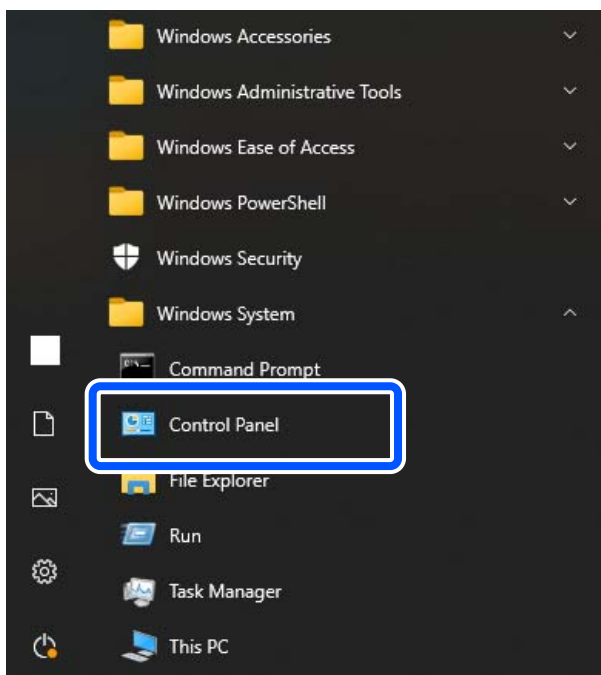

5. На панелі керування натисніть Мережа та Інтернет > Центр мереж і спільного доступу > Змінити розширені параметри спільного доступу.

Відобразиться профіль мережі.

6. Переконайтеся, що в розділі **Спільний доступ до файлів і принтерів** для профілю мережі (поточного профілю) вибрано **Увімкнути спільний доступ до файлів і принтерів**.

Якщо його вже вибрано, натисніть **Скасувати** і закрийте вікно.

Якщо ви змінили налаштування, натисніть кнопку **Зберегти зміни** й закрийте вікно.

Далі створіть мережеву папку.

7. Створіть і назвіть папку на робочому столі.

У полі імені папки можна ввести в межах від 1 до 12 буквено-цифрових символів. Якщо ім'я перевищує 12 символів, можуть виникати труднощі з доступом до папки в залежності від середовища.

Приклад: scan_folder

8. Клацніть правою клавішею миші папку, а тоді натисніть **Властивості**.

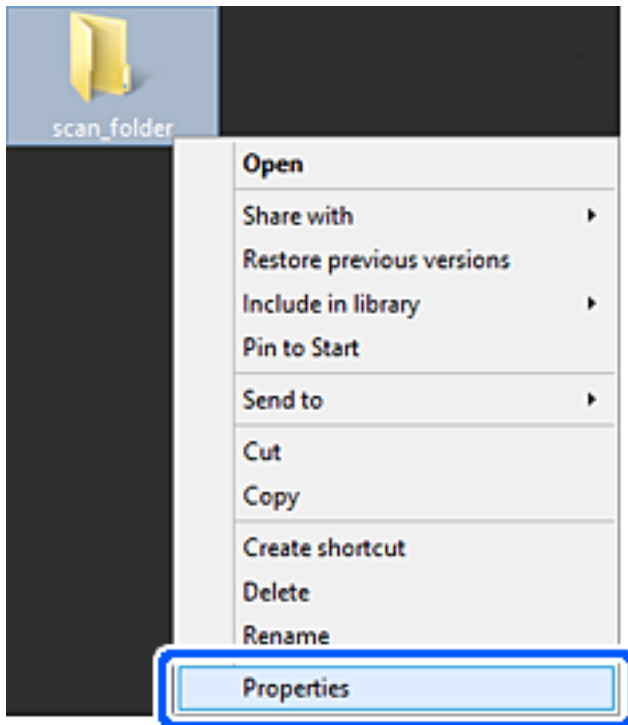

9. Клацніть **Додаткові настройки спільного доступу** у вкладці **Спільний доступ**.

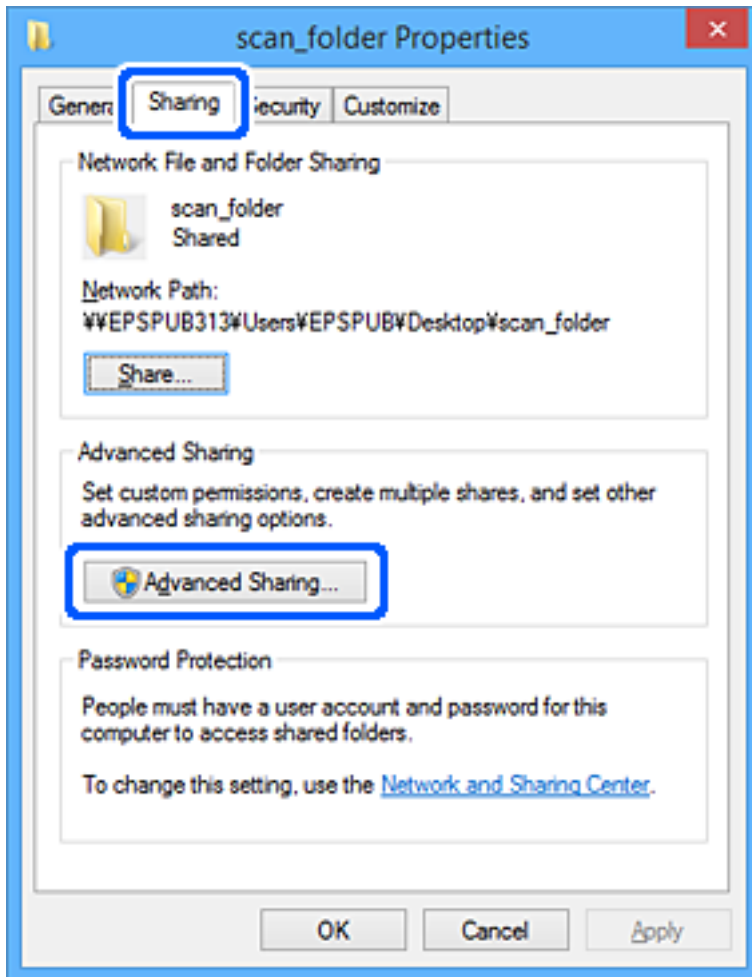

10. Виберіть **Спільний доступ до цієї папки**, а потім натисніть **Дозволи**.

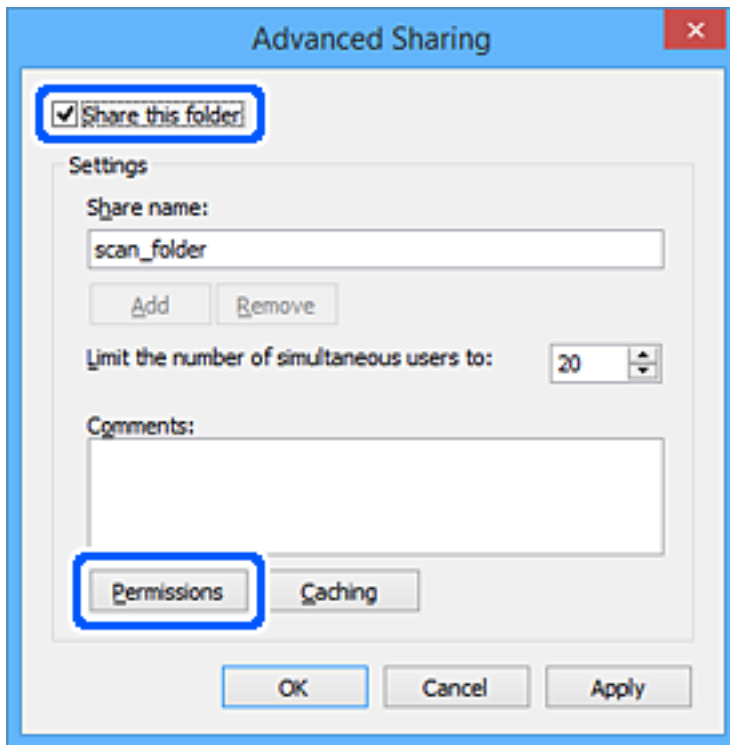

11. Виберіть **Усі** в **Імена груп або користувачів**, натисніть **Дозволити** в розділі **Змінити**, а потім натисніть кнопку **ОК**.

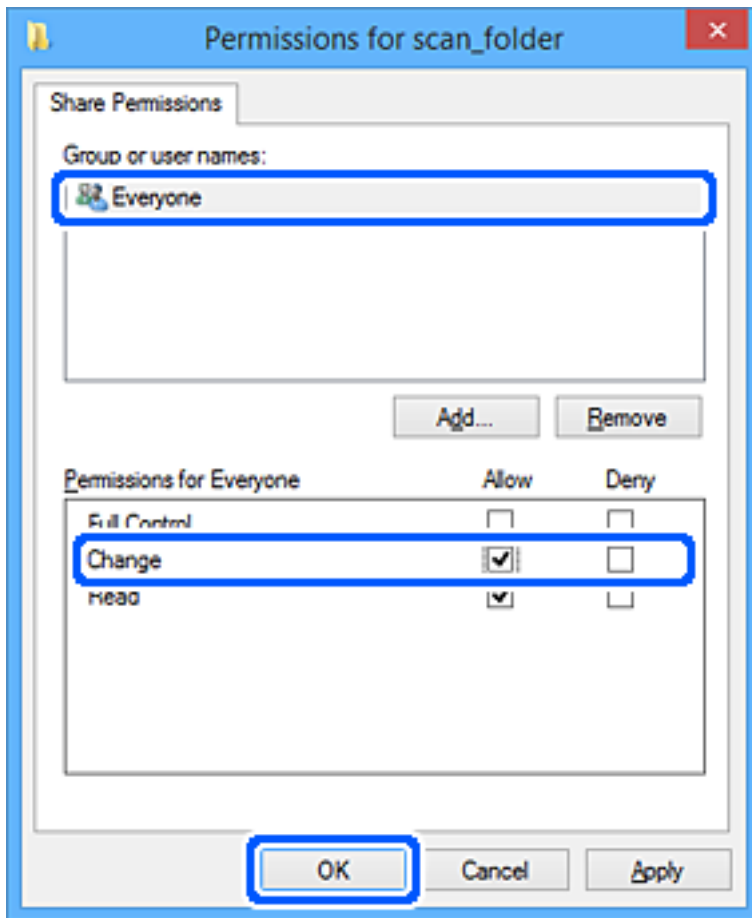

12. Клацніть **ОК**, щоб закрити вікно й повернутися до вікна властивостей.

Примітка.

Ви можете перевірити, які групи або користувачі мають доступ до мережевої папки, на вкладці **Безпека** > **Імена груп або користувачів**.

Приклад. Коли до мережевої папки мають доступ користувач, який увійшов на комп'ютер, і адміністратори

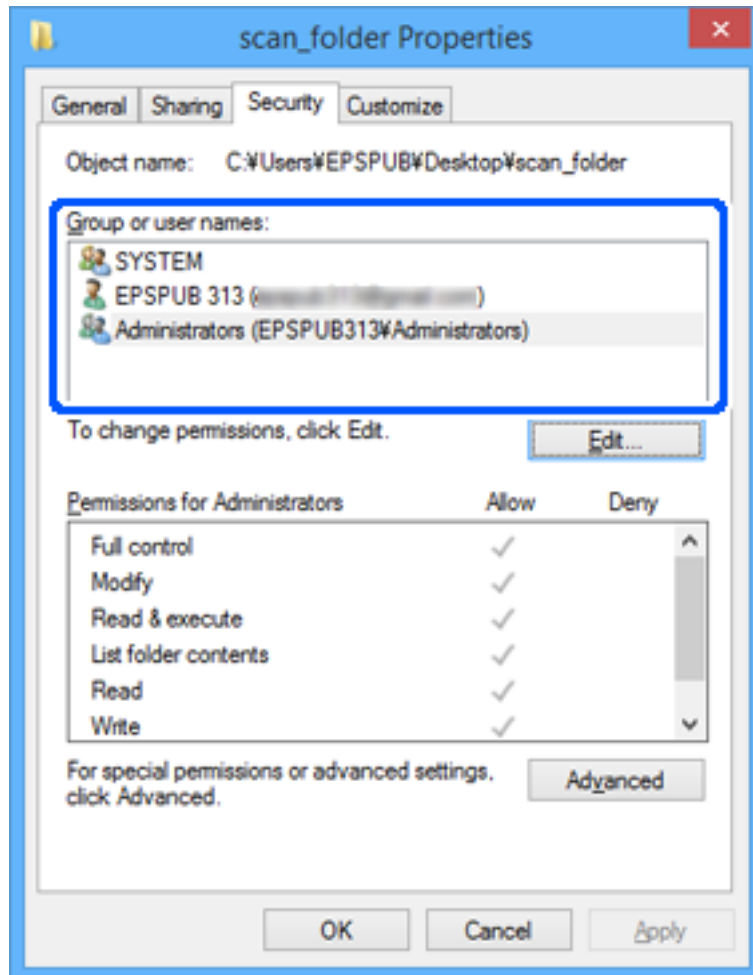

13. Виберіть вкладку **Спільний доступ**.

Відобразатиметься мережевий шлях до мережевої папки. Він використовується під час реєстрації контактів для принтера. Будь ласка, запишіть його.

Приклад: \\EPSPUB313\scan_folder

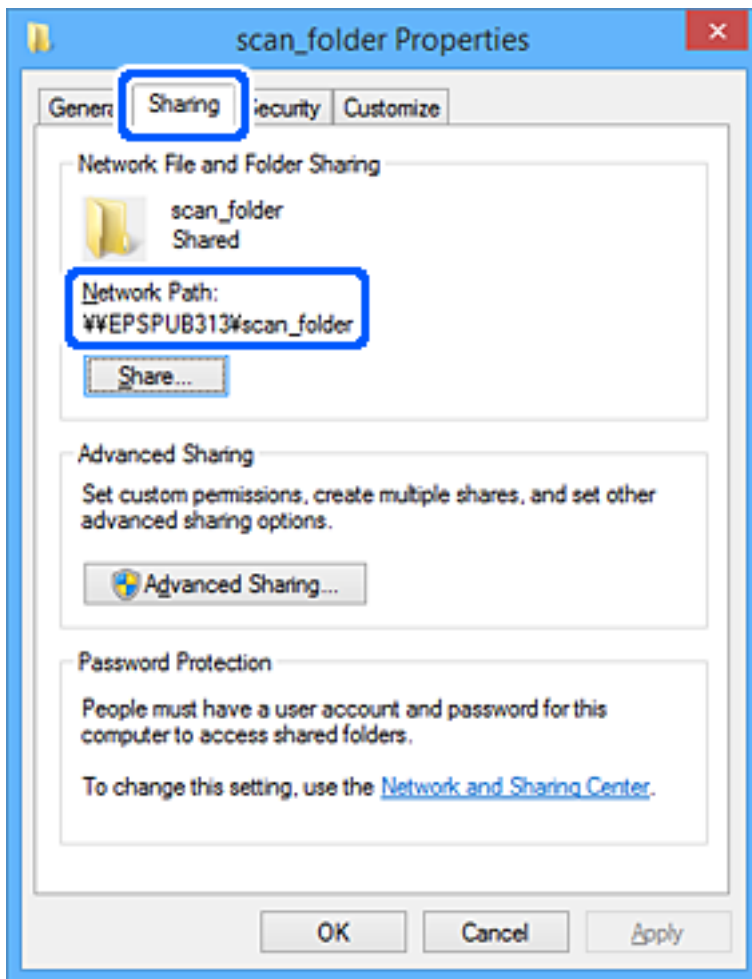

14. Клацніть **Закрити** або **ОК**, щоб закрити вікно.

На цьому створення мережевої папки завершено.

Використання спільного мережевого доступу Microsoft

Увімкніть, щоб зберегти файли на спільній мережевій папці з принтера.

1. Введіть IP-адресу принтера у браузер, щоб отримати доступ до Web Config.
Введіть IP-адресу принтера з комп'ютера, підключеного до тієї ж мережі, що й принтер.
У наведеному нижче меню можна перевірити IP-адресу принтера.

Налаш. > **Загальні налаштування** > **Налаштування мережі** > **Стан мережі** > **Стан підкл. до LAN/Wi-Fi**

2. Введіть пароль адміністратора, щоб увійти як адміністратор.
3. Виберіть наведений нижче порядок елементів.
Вкладка **Мережа** > **MS мережа**

4. Увімкніть **Застосувати спільне використання мережі Microsoft**.
5. За потреби виконайте налаштування кожного елемента.
6. Клацніть **Далі**.
7. Перевірте налаштування та натисніть кнопку **ОК**.

Пов'язані відомості

➔ [«Значення пароля адміністратора за замовчуванням» на сторінці 19](#)

Вирішення проблем щодо спільної мережевої папки

Не вдається зберегти скановане зображення у папку спільного доступу

При скануванні у мережеву папку на панелі керування з'являються повідомлення

Якщо повідомлення відображаються на панелі керування, то, щоб вирішити проблеми, перегляньте саме повідомлення або нижченаведений список.

Повідомлення	Вирішення
Помилка DNS. Перевірити налашт. DNS-сервера.	<p>Не вдається підключитися до комп'ютера. Перевірте зазначену нижче інформацію.</p> <ul style="list-style-type: none"> <input type="checkbox"/> Переконайтесь, що адреса у списку контактів принтера та адреса папки спільного доступу збігаються. <input type="checkbox"/> Якщо IP-адреса комп'ютера статична і налаштовується вручну, змініть ім'я комп'ютера у шляху мережі до цієї IP-адреси. Наприклад: \\EPSON02\SCAN — \\192.168.xxx.xxx\SCAN <input type="checkbox"/> Переконайтесь, що комп'ютер увімкнено і він не перебуває в режимі очікування. Якщо комп'ютер в режимі очікування, ви не зможете зберегти скановані зображення у папку спільного доступу. <input type="checkbox"/> Тимчасово вимкніть брандмауер комп'ютера та захисне програмне забезпечення. Якщо це дозволить усунути помилку, перевірте налаштування безпеки у захисному програмному забезпеченні. <input type="checkbox"/> Якщо Мережа спільного використання вибрана як місце в мережі, ви не зможете зберігати скановані зображення у папці спільного доступу. Встановіть налаштування пересилання для кожного порту. <input type="checkbox"/> Якщо ви використовуєте ноутбук, а IP-адресу налаштовано як DHCP, ця IP-адреса може змінюватися при повторному підключенні до мережі. Отримайте IP-адресу ще раз. <input type="checkbox"/> Перевірте, чи правильно налаштовано DNS. Зверніться до адміністратора мережі за параметрами DNS. <input type="checkbox"/> Ім'я комп'ютера та IP-адреса можуть відрізнитися, якщо таблиця керування сервера не оновлена. Зверніться до адміністратора сервера DNS.
Помилка автентифік. Перев. налашт. серв. ел. пошти.	<p>Перевірте, чи правильні імена користувачів та паролі на комп'ютері та в контактах принтера. Також необхідно перевірити, чи не зійшов термін дії пароля.</p>

Повідомлення	Вирішення
Помилка зв'язку. Перевірте зв'язок з мережею Wi-Fi/мережі.	<p>Не вдається зв'язатися з мережевою папкою, зареєстрованою у списку контактів. Перевірте зазначену нижче інформацію.</p> <ul style="list-style-type: none"> <input type="checkbox"/> Переконайтеся, що Застосувати спільне використання мережі Microsoft увімкнено для Web Config. Виберіть Мережа > MS мережа у Web Config. <input type="checkbox"/> Переконайтеся, що адреса у списку контактів принтера та адреса папки спільного доступу збігаються. <input type="checkbox"/> Права доступу для користувачів у списку контактів потрібно додати у вкладці Спільний доступ і безпека властивостей папки спільного доступу. Також дозволам необхідно надати значення «дозволено».
Файл з таким ім'ям вже використ. Перейм. файл і скан. знову.	Змініть налаштування імені файлу. Або ж перемістіть або видаліть файли, чи змініть ім'я файлу у папці спільного доступу.
Скан. файл. надто вел. Надісл. лише XX стор. Перев., чи достат. місця в цільов. пап.	Недостатньо місця на комп'ютері. Звільніть площу на комп'ютері.

Перевірка місця, де сталася помилка

Solutions

Під час зберігання сканованих зображень у папку спільного доступу, процес зберігання відбувається в описаний нижче спосіб. Можна після того перевірити точку, в якій сталася помилка.

Параметри	Експлуатація	Повідомлення про помилку
Підключення	Підключіться до комп'ютера з принтера.	Помилка DNS. Перевірити налашт. DNS-сервера.
Вхід у комп'ютер	Вхід у комп'ютер за допомогою імені користувача і паролю.	Помилка автентифік. Перев. налашт. серв. ел. пошти.
Перевірка папки для зберігання	Перевірте шлях до папки спільного доступу.	Помилка зв'язку. Перевірте зв'язок з мережею Wi-Fi/мережі.
Перевірка імені файлу	Перевірте, чи немає файлу з таким самим іменем, як і файл, який ви намагаєтеся зберегти в папці.	Файл з таким ім'ям вже використ. Перейм. файл і скан. знову.
Запис файлу	Запишіть новий файл.	Скан. файл. надто вел. Надісл. лише XX стор. Перев., чи достат. місця в цільов. пап.

Зберігання сканованих зображень потребує часу

Процес розпізнаванні імені довго визначає «Доменне ім'я» та «IP-адресу».

Solutions

Перегляньте наведену нижче інформацію.

- Перевірте, чи правильно налаштовано DNS.
- Перевірте правильність налаштувань DNS під час перевірки Web Config.

- Перевірте, чи правильно вказано доменне ім'я DNS.

Реєстрація контактів

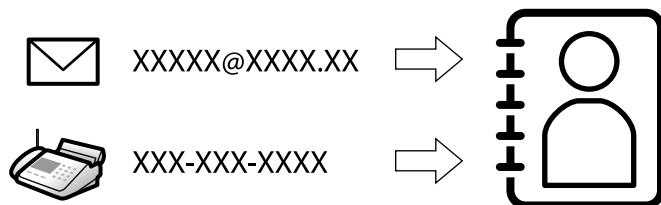

Реєстрація місць призначення у списку контактів принтера дасть змогу легко вводити місце призначення під час сканування або надсилання факсів.

Примітка.

У списку контактів можна зареєструвати такі типи місць призначення. Ви можете зберегти максимум 2000.

Факс	Місце призначення для факсу
Ел. адреса	Місце призначення для електронної пошти Необхідно заздалегідь налаштувати сервер електронної пошти.
Мережна папка (SMB)	Місце призначення для даних сканування та даних пересилання факсу
Мереж. пап./FTP	

Порівняння налаштувань контактів

Налаштування контактів принтера виконується за допомогою трьох інструментів: Web Config, Epson Device Admin і панель керування принтера. Відмінності між цими трьома інструментами наведені в таблиці нижче.

Функції	Web Config	Epson Device Admin	Панель керування принтера
Реєстрація призначення	✓	✓	✓
Редагування призначення	✓	✓	✓
Додавання групи	✓	✓	✓
Редагування групи	✓	✓	✓
Видалення призначень і груп	✓	✓	✓
Видалення всіх призначень	✓	✓	–
Імпорт файлів	✓	✓	–
Експорт файлів	✓	✓	–

Функції	Web Config	Epson Device Admin	Панель керування принтера
Призначення отримувачів, які часто використовуються	✓	✓	✓
Сортування отримувачів, призначених для частого використання	–	–	✓

Примітка.

Налаштувати призначення факсів можна також за допомогою FAX Utility.

Реєстрація місць призначення в контактах

Загалом у списку контактів можна зареєструвати до 2000 місць призначення.

Реєстрація місця призначення у контактах за допомогою Web Config

- Введіть IP-адресу принтера у браузер, щоб отримати доступ до Web Config.
Введіть IP-адресу принтера з комп'ютера, підключеного до тієї ж мережі, що й принтер.
У наведеному нижче меню можна перевірити IP-адресу принтера.
Налаш. > **Загальні налаштування** > **Налаштування мережі** > **Стан мережі** > **Стан підкл. до LAN/Wi-Fi**
- Введіть пароль адміністратора, щоб увійти як адміністратор.
- Виберіть наведений нижче порядок елементів.
Вкладка **Скан./Копія** або **Факс** > **Контакти**
- Виберіть номер, який потрібно зареєструвати, після чого натисніть **Редагувати**.
- Введіть **Назва** і **Індексне слово**.
- Виберіть тип місця призначення як параметр **Тип**.
Примітка.
Ви не зможете змінити параметр **Тип** після завершення реєстрації. Якщо потрібно змінити тип, видаліть адресата та виконайте реєстрацію ще раз.
- Введіть значення для кожного елемента, після чого клацніть **Застосувати**.

Пов'язані відомості

- ➔ «Запуск функції Web Config у веб-браузері» на сторінці 409
- ➔ «Значення пароля адміністратора за замовчуванням» на сторінці 19
- ➔ «Сканування оригіналів у мережеву папку» на сторінці 231
- ➔ «Сканування оригіналів та надсилання електронною поштою» на сторінці 232

Елементи налаштування місця призначення

The screenshot shows the Epson printer's web interface. At the top, there's a search bar and the user is logged in as 'Administrator'. The navigation tabs include 'Status', 'Print', 'Scan/Copy', 'Fax', 'Network', 'Network Security', 'Product Security', 'Device Management', and 'Epson Open Platform'. The 'Scan/Copy' tab is active, and the 'Contacts' sub-tab is selected. The left sidebar lists various settings categories. The main content area is titled 'Contacts' and contains several input fields: 'Number' (with 'XX' as a placeholder), 'Name', 'Index Word', 'Category Name' (set to 'Not Set'), 'Type' (set to 'Fax'), 'Assign to Frequent Use' (radio buttons for ON and OFF, with OFF selected), 'Fax Number', 'Fax Speed' (set to 'Follow Communication Setting'), 'Subaddress (SUB/SEP)', and 'Password (SID/PWD)'. At the bottom, there are 'Apply' and 'Back' buttons.

Елементи	Налаштування та пояснення
Спільні налаштування	
Назва	Введіть ім'я, яке відобразиться у списку контактів, використовуючи не більше, ніж 30 символів в кодуванні Юнікод (UTF-8). Якщо дані вводити не потрібно, лишіть поле пустим.
Індексне слово	Введіть слова для пошуку, використовуючи не більше ніж 30 символів в кодуванні Юнікод (UTF-8). Якщо дані вводити не потрібно, лишіть поле пустим.
Назва категорії	Виберіть назву категорії.
Тип	Виберіть тип адреси, яку потрібно зареєструвати.
Призначити для частого використ.	Виберіть налаштування зареєстрованої адреси як такої, що часто використовується. У разі налаштування адреси, як такої, що часто використовується, її буде відображено на верхньому екрані факсу або сканованого зображення, і ви зможете указати адресата, не відкриваючи контакти.
Факс	
Номер факсу	Введіть від 1 до 64 символів, використовуючи такі символи: 0 – 9 - * # та пробіл.
Швид. передачі факсу	Виберіть швидкість зв'язку для місця призначення.
Суб-адреса (SUB/SEP)	Налаштуйте підадресу, яка додається під час надсилання факсу. Введіть до 20 символів, використовуючи символи 0 – 9, *, # або пробіли. Якщо дані вводити не потрібно, лишіть поле пустим.
Пароль (SID/PWD)	Налаштуйте пароль для підадреси. Введіть до 20 символів, використовуючи символи 0 – 9, *, # або пробіли. Якщо дані вводити не потрібно, лишіть поле пустим.
Ел. адреса	

Елементи	Налаштування та пояснення
Ел. адреса	Введіть від 1 до 255 символів, використовуючи символи A–Z a–z 0–9 ! # \$ % & ' * + - . / = ? ^ _ { } ~ @.
Мережева папка (SMB)	
Зберегти в	\\«Шлях до папки» Введіть розташування цільової папки, використовуючи від 1 до 253 символів у кодуванні Юнікод (UTF-8), пропускаючи «\».
Ім'я користувача	Введіть ім'я користувача для доступу до мережевої папки, використовуючи не більше, ніж 30 символів у кодуванні Юнікод (UTF-8). Однак уникайте використання керівних символів (0x00–0x1F, 0x7F).
Пароль	Введіть пароль для доступу до мережевої папки, використовуючи не більше, ніж 70 символів у кодуванні Юнікод (UTF-8). Однак уникайте використання керівних символів (0x00–0x1F, 0x7F).
FTP	
Надійне підключення	Виберіть FTP або FTPS згідно з протоколом передачі файлів, який підтримує FTP-сервер. Виберіть FTPS , щоб дозволити принтеру здійснювати зв'язок із використанням заходів безпеки.
Зберегти в	Введіть адресу сервера, використовуючи від 1 до 253 символів у кодуванні Юнікод (UTF-16), пропускаючи «ftp://» або «ftps://». Однак уникайте використання керівних символів (від 0x0000 до 0x001f 0x007F).
Ім'я користувача	Введіть ім'я користувача для доступу до FTP-сервера, використовуючи не більше, ніж 30 символів у кодуванні Юнікод (UTF-8). Однак уникайте використання керівних символів (0x00–0x1F, 0x7F). Якщо сервер дозволяє анонімні підключення, введіть ім'я користувача, наприклад, Anonymous, і FTP. Якщо дані вводити непотрібно, лишіть поле пустим.
Пароль	Введіть пароль для доступу до FTP-сервера, використовуючи не більше, ніж 70 символів у кодуванні Юнікод (UTF-8). Однак уникайте використання керівних символів (0x00–0x1F, 0x7F). Якщо дані вводити непотрібно, лишіть поле пустим.
Режим підключення	Виберіть з меню режим підключення. Якщо між принтером і FTP-сервером налаштовано брандмауер, виберіть Пасивний режим .
Номер порту	Введіть номер порту FTP-сервера, використовуючи від 1 до 65535 символів.
Перевірка сертифікату	Після підключення буде перевірено сертифікат FTP-сервера. Це доступно, якщо вибрано значення FTPS для параметра Надійне підключення . Для налаштування необхідно імпортувати Сертифікат СА у принтер.
SharePoint(WebDAV)	
Надійне підключення	Виберіть HTTP або HTTPS згідно з протоколом передачі гіпертексту, який підтримує HTTP-сервер. Виберіть HTTPS , щоб дозволити принтеру здійснювати зв'язок із використанням заходів безпеки.
Зберегти в	Введіть адресу сервера, використовуючи від 1 до 253 символів у кодуванні Unicode (UTF-16), пропускаючи «http://» або «https://». Однак уникайте використання керівних символів (0x0000–0x001f, 0x007F).

Елементи	Налаштування та пояснення
Ім'я користувача	Введіть ім'я користувача для доступу до HTTP-сервера, використовуючи не більше, ніж 30 символів у кодуванні Юнікод (UTF-8). Однак уникайте використання керівних символів (0x00–0x1F, 0x7F). Якщо сервер дозволяє анонімні підключення, введіть ім'я користувача, наприклад, Anonymous. Якщо дані вводити не потрібно, лишіть поле пустим.
Пароль	Введіть пароль для доступу до HTTP-сервера, використовуючи не більше, ніж 70 символів у кодуванні Юнікод (UTF-8). Однак уникайте використання керівних символів (0x00–0x1F, 0x7F). Якщо дані вводити не потрібно, лишіть поле пустим.
Перевірка сертифікату	Після підключення буде перевірено сертифікат HTTP-сервера. Це доступно, якщо вибрано значення HTTPS для параметра Надійне підключення . Для налаштування необхідно імпортувати Сертифікат СА у принтер.
Проксі-сервер	Виберіть, чи потрібно використовувати проксі-сервер для доступу до HTTP-сервера.

Реєстрація місця призначення в контактах із панелі керування принтера

1. Виберіть меню на панелі керування принтера, як це описано нижче.

Налаш. > **Конт. менеджер**

2. Виберіть **Додати/Редагувати/Видалити**.
3. Виконайте одну з перелічених нижче дій.
 - Щоб зареєструвати новий контакт, виберіть елемент **Дод. запис**, а потім виберіть **Додати Контакт**.
 - Щоб відредагувати контакт, виберіть **>** на цільовому контакті, після чого виберіть **Редагувати**.
 - Щоб видалити контакт, виберіть **>** на цільовому контакті, виберіть **Видалити**, після чого — **Так**. Зазначені нижче процедури виконувати необов'язково.
4. Виберіть тип місця призначення як параметр **Оберіть тип**.

Примітка.
Ви не зможете змінити параметр **Тип** після завершення реєстрації. Якщо потрібно змінити тип, видаліть адресата та виконайте реєстрацію ще раз.
5. Виберіть кількість, яку потрібно зареєструвати як **Номер реєстру**.
6. Введіть **Назва** і **Ключове слово**.
7. Введіть значення для кожного елемента, що залишився.
8. Виберіть **ОК**, щоб застосувати налаштування.

Пов'язані відомості

- ➔ «Сканування оригіналів у мережеву папку» на сторінці 231
- ➔ «Сканування оригіналів та надсилання електронною поштою» на сторінці 232

Реєстрація місць призначення як групи

Якщо типом призначення вибрано **Факс** або **Ел. адреса**, ви можете зареєструвати місця призначення як групу.

Загалом у списку контактів можна зареєструвати до 2000 місць призначення і груп.

Реєстрація місць призначення як групи за допомогою Web Config

- Введіть IP-адресу принтера у браузер, щоб отримати доступ до Web Config.
Введіть IP-адресу принтера з комп'ютера, підключеного до тієї ж мережі, що й принтер.
У наведеному нижче меню можна перевірити IP-адресу принтера.
Налаш. > **Загальні налаштування** > **Налаштування мережі** > **Стан мережі** > **Стан підкл. до LAN/Wi-Fi**
- Введіть пароль адміністратора, щоб увійти як адміністратор.
- Виберіть наведений нижче порядок елементів.
Вкладка **Скан./Копія** або **Факс** > **Контакти**
- Виберіть номер, який потрібно зареєструвати, після чого натисніть **Редагувати**.
- Виберіть групу з **Тип**.
- Клацніть **Вибрати** для **Контакти для групи**.
Буде відображено доступне місця призначення.
- Виберіть місце призначення, яке потрібно зареєструвати у групу, після чого клацніть **Вибрати**.

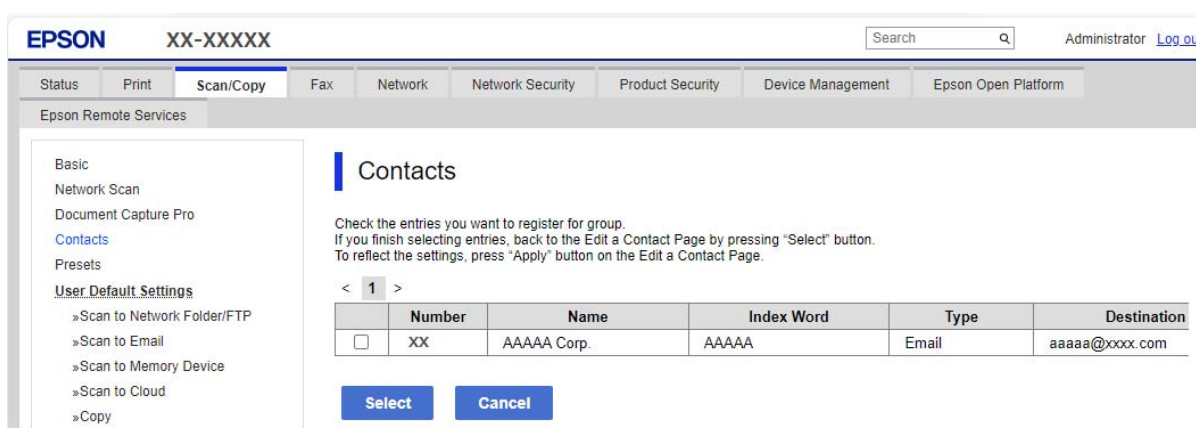

- Введіть **Назва** та **Індексне слово**.
- Виберіть, чи потрібно призначати зареєстровану групу групі, що часто використовується.

Примітка.

Місця призначення можна реєструвати в кілька груп.

- Клацніть **Застосувати**.

Пов'язані відомості

- ➔ «Запуск функції Web Config у веб-браузері» на сторінці 409
- ➔ «Значення пароля адміністратора за замовчуванням» на сторінці 19

Реєстрація місць призначення як групи на панелі керування принтера

1. Виберіть меню на панелі керування принтера, як це описано нижче.

Налаш. > Конт. менеджер

2. Виберіть **Додати/Редагувати/Видалити**.
3. Виберіть **Дод. запис**, а потім **Додати групу**.
4. Виберіть тип місця призначення як параметр **Оберіть тип**.

Примітка.

*Ви не зможете змінити параметр **Тип** після завершення реєстрації. Якщо потрібно змінити тип, видаліть адресата та виконайте реєстрацію ще раз.*

5. Виберіть кількість, яку потрібно зареєструвати як **Номер реєстру**.
6. Введіть **Назва групи (обов'язково)** і **Ключове слово**.
7. Виберіть **Контакт (и) Додано до Група (потрібно)**, виберіть контакти, які потрібно додати, а потім виберіть **Закрити**.
8. Виберіть **ОК**, щоб застосувати налаштування.

Реєстрація контактів, що часто використовуються (Призн. для частого викор.)

Реєстрація контактів, що часто використовуються, за допомогою Web Config

1. Введіть IP-адресу принтера у браузер, щоб отримати доступ до Web Config.
Введіть IP-адресу принтера з комп'ютера, підключеного до тієї ж мережі, що й принтер.
У наведеному нижче меню можна перевірити IP-адресу принтера.
Налаш. > Загальні налаштування > Налаштування мережі > Стан мережі > Стан підкл. до LAN/Wi-Fi
2. Введіть пароль адміністратора, щоб увійти як адміністратор.
3. Виберіть наведений нижче порядок елементів.
Вкладка **Скан./Копія** або **Факс > Контакти**
4. Виберіть номер, який потрібно зареєструвати, після чого натисніть **Редагувати**.
5. Виберіть **Увімкнути** у **Призначити для частого використ.**
За допомогою екрана Web Config не можна змінити порядок контактів.

6. Клацніть **Застосувати**

Пов'язані відомості

- ➔ «Запуск функції Web Config у веб-браузері» на сторінці 409
- ➔ «Значення пароля адміністратора за замовчуванням» на сторінці 19

Реєстрація контактів, що часто використовуються, з панелі керування принтера

1. Торкніться **Налаш.** на головному екрані.
2. Торкніться **Конт. менеджер > Частий.**
3. Виберіть тип контакту, який потрібно зареєструвати.
4. Торкніться **Редагувати.**
5. Виберіть часто використовувані контакти, які потрібно зареєструвати, а тоді торкніться **ОК.** Щоб скасувати вибір, торкніться кнопки ще раз.
6. Торкніться **Закрити.**

Експортування та мпортування контактів

За допомогою Web Config або інших інструментів можна створювати резервні копії та імпортувати контакти.

Для Web Config

- Можна створити резервну копію контактів, екпортувавши налаштування принтера, які містять контакти. Експортований файл неможливо редагувати, оскільки він експортується як двійковий файл.
- Під час імпорту налаштувань принтера на принтер контакти перезаписуються.

Для Epson Device Admin

- З екрана властивостей пристрою можна екпортувати лише контакти.
- Якщо ви не екпортуєте елементи, пов'язані з безпекою, можна редагувати експортовані контакти та імпортувати їх, оскільки їх можна зберегти як файл SYLK або файл CSV.
- Можливо масово імпортувати свої контакти на кілька принтерів. Це корисно, коли ви замінюєте принтери й бажаєте перенести контакти зі старих принтерів на нові.
Докладніше див. документацію або довідку Epson Device Admin

Експортування та мпортування контактів за допомогою Web Config

Імпортування контактів за допомогою Web Config

Якщо у вас є принтер, який дозволяє створювати резервні копії контактів і сумісний з цим принтером, ви можете легко зареєструвати контакти, імпортувавши їх із файлу резервної копії.

Примітка.

Щоб отримати вказівки щодо резервного копіювання контактів, сумісних із цим принтером, перегляньте документацію, що надається разом із принтером, який має список контактів, сумісний із цим принтером.

Щоб імпортувати контакти на цей принтер, виконайте наведені нижче кроки.

1. Введіть IP-адресу принтера у браузер, щоб отримати доступ до Web Config.
Введіть IP-адресу принтера з комп'ютера, підключеного до тієї ж мережі, що й принтер.
У наведеному нижче меню можна перевірити IP-адресу принтера.
Налаш. > **Загальні налаштування** > **Налаштування мережі** > **Стан мережі** > **Стан підкл. до LAN/Wi-Fi**
2. Введіть пароль адміністратора, щоб увійти як адміністратор.
3. Виберіть наведений нижче порядок елементів.
Керування пристроєм > **Експортувати та імпортувати значення налаштування** > **Імпорт**
4. Виберіть файл резервної копії, створеної в **Файл**, введіть пароль, після чого клацніть **Далі**.
5. Установіть прапорець **Контакти**, після чого клацніть **Далі**.

Пов'язані відомості

- ➔ [«Запуск функції Web Config у веб-браузері» на сторінці 409](#)
- ➔ [«Значення пароля адміністратора за замовчуванням» на сторінці 19](#)

Експортування контактів за допомогою Web Config

Контактні дані можуть бути втрачені через несправність принтера. Ми рекомендуємо робити копії даних кожного разу, коли ви їх оновлюєте. Компанія Epson не несе відповідальності за втрату будь-яких даних, а також не зобов'язана виконувати резервне копіювання чи відновлення даних і налаштувань навіть під час гарантійного строку.

Крім того, за допомогою Web Config можна створити на комп'ютері резервну копію контактних даних, що зберігаються на принтері.

1. Введіть IP-адресу принтера у браузер, щоб отримати доступ до Web Config.
Введіть IP-адресу принтера з комп'ютера, підключеного до тієї ж мережі, що й принтер.
У наведеному нижче меню можна перевірити IP-адресу принтера.
Налаш. > **Загальні налаштування** > **Налаштування мережі** > **Стан мережі** > **Стан підкл. до LAN/Wi-Fi**
2. Введіть пароль адміністратора, щоб увійти як адміністратор.
3. Виберіть наведений нижче порядок елементів.
Вкладка **Керування пристроєм** > **Експортувати та імпортувати значення налаштування** > **Експорт**
4. Установіть один із прапорців **Контакти**.
Наприклад, якщо вибрати **Контакти** у категорії **Скан./Копія**, той самий прапорець буде встановлено в категорії **Факс**.

5. Введіть пароль, щоб зашифрувати експортований файл.
Щоб імпортувати файл, потрібен пароль. Якщо файл шифрувати непотрібно, залиште поле порожнім.
6. Клацніть **Експорт**.

Пов'язані відомості

- ➔ [«Запуск функції Web Config у веб-браузері» на сторінці 409](#)
- ➔ [«Значення пароля адміністратора за замовчуванням» на сторінці 19](#)

Експортування та мпортування контактів за допомогою Epson Device Admin

Експортування контактів за допомогою Epson Device Admin

Збережіть інформацію з контактами у файл.

Використовуючи програму для роботи з електронними таблицями або текстовий редактор, можна редагувати файли, збережені у форматі SYLK або форматі CSV. Ви можете зареєструвати все відразу після видалення або додавання інформації.

Інформацію, яка включає елементи безпеки, такі як пароль і особиста інформація, можна зберегти в двійковому форматі з паролем. Неможливо редагувати файл. Його можна використовувати як файл резервної копії інформації, включно з елементами безпеки.

1. Запустіть Epson Device Admin.
2. В меню завдань бічної панелі виберіть **Devices**.
3. Виберіть зі списку пристроїв виберіть той, який потрібно налаштувати.
4. Клацніть **Device Configuration** у вкладці **Home** в меню стрічки.
Якщо було налаштовано пароль адміністратора, введіть його й клацніть **OK**.
5. Клацніть **Common > Contacts**.
6. Виберіть формат експорту в меню **Export > Export items**.
 - All Items**
Екпортуйте зашифрований двійковий файл. Виберіть, коли потрібно включити елементи безпеки, такі як пароль і особисту інформацію. Неможливо редагувати файл. Якщо це вибрати, потрібно буде встановити пароль. Натисніть **Configuration** і встановіть пароль довжиною від 8 до 63 символів у форматі ASCII. Цей пароль потрібен під час імпорту двійкового файлу.
 - Items except Security Information**
Екпортуйте файли у форматі SYLK або CSV. Виберіть, коли потрібно редагувати інформацію експортованого файлу.
7. Клацніть **Export**.
8. Укажіть місце для збереження файлу, виберіть тип файлу й клацніть **Save**.
Буде відображено повідомлення про завершення.

9. Клацніть **ОК**.

Перевірте, чи файл збережено у вказаному місці.

Пов'язані відомості

➔ [«Програмне забезпечення для керування пристроями в мережі \(Epson Device Admin\)» на сторінці 412](#)

➔ [«Значення пароля адміністратора за замовчуванням» на сторінці 19](#)

Імпортування контактів за допомогою Using Epson Device Admin

Імпортування інформації з контактами у файл.

Можна імпортувати файли, збережені у форматі SYLK або CSV, або резервну копію двійкового файлу, який містить елементи безпеки.

1. Запустіть Epson Device Admin.

2. В меню завдань бічної панелі виберіть **Devices**.

3. Виберіть зі списку пристроїв виберіть той, який потрібно налаштувати.

4. Клацніть **Device Configuration** у вкладці **Home** в меню стрічки.

Якщо було налаштовано пароль адміністратора, введіть його й клацніть **ОК**.

5. Клацніть **Common > Contacts**.

6. Клацніть **Browse** на **Import**.

7. Виберіть файл, який потрібно імпортувати, після чого клацніть **Open**.

Обираючи двійковий файл, у полі **Password** введіть пароль, який ви встановили під час експорту файлу.

8. Клацніть **Import**.

Відобразиться екран підтвердження.

9. Клацніть **ОК**.

Відобразиться результат валідації.

Edit the information read

Клацніть, коли потрібно редагувати інформацію окремо.

Read more file

Натисніть, коли потрібно імпортувати кілька файлів.

10. Клацніть **Import**, потім на екрані завершення імпортування клацніть **ОК**.

Поверніться до екрана властивостей пристрою.

11. Клацніть **Transmit**.

12. Натисніть **ОК** у повідомленні про підтвердження.

Налаштування буде надіслано на принтер.

13. На екрані завершення надсилання клацніть **ОК**.

Інформацію принтера оновлено.

Відкрийте контакти з Web Config або панелі керування принтера, а потім перевірте, чи контакт оновлено.

Пов'язані відомості

➔ «Програмне забезпечення для керування пристроями в мережі (Epson Device Admin)» на сторінці 412

Налаштування щодо використання вашої хмарної служби як місць призначення для пересилання факсів

Використовуючи службу Epson Connect, доступну в Інтернеті, можна пересилати отримані факси на свої хмарні облікові записи.

Щоб скористатися цією послугою, потрібно зареєструвати користувача, принтер і ваші хмарні місця призначення в **Epson Connect**, а потім зареєструвати ці місця призначення на принтері.

Докладніше про налаштування та реєстрацію свого хмарного облікового запису див. у довідці Довідка на порталі Epson Connect.

<https://www.epsonconnect.com/user>

Реєстрація хмарного місця призначення для принтера за допомогою Web Config

1. Введіть IP-адресу принтера у браузер, щоб отримати доступ до Web Config.

Введіть IP-адресу принтера з комп'ютера, підключеного до тієї ж мережі, що й принтер.

У наведеному нижче меню можна перевірити IP-адресу принтера.

Налаш. > **Загальні налаштування** > **Налаштування мережі** > **Стан мережі** > **Стан підкл. до LAN/Wi-Fi**

2. Введіть пароль адміністратора, щоб увійти як адміністратор.

3. Виберіть наведений нижче порядок елементів.

Вкладка **Факс** > **Список папок Cloud**

4. Виберіть номер, який потрібно зареєструвати, після чого натисніть **Редагувати**.

5. Виберіть місце призначення, яке потрібно зареєструвати у списку хмарних місць призначення.

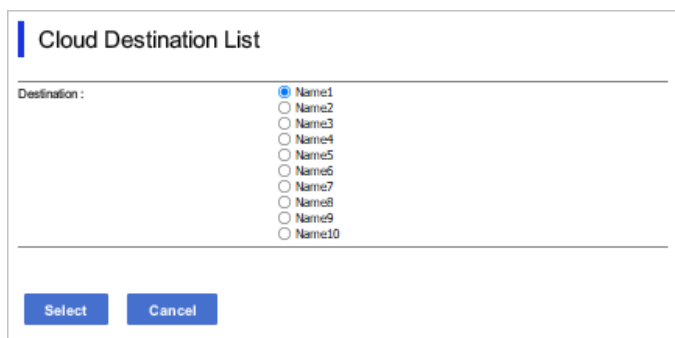

The screenshot shows a dialog box titled "Cloud Destination List". It contains a "Destination:" label followed by a list of radio buttons labeled "Name1" through "Name10". The "Name1" radio button is selected. At the bottom of the dialog, there are two buttons: "Select" and "Cancel".

6. Клацніть **Вибрати**.

Налаштування відобразатиметься на принтері.

Пов'язані відомості

- ➔ [«Запуск функції Web Config у веб-браузері» на сторінці 409](#)
- ➔ [«Значення пароля адміністратора за замовчуванням» на сторінці 19](#)
- ➔ [«Програмне забезпечення для керування пристроями в мережі \(Epson Device Admin\)» на сторінці 412](#)

Параметри використання інформації про користувачів на LDAP-сервері як місце призначення

Попередньо з'єднавши LDAP-сервер і принтер, можна шукати інформацію про користувача, зареєстровану на LDAP-сервері і використовувати цю інформацію безпосередньо як місце призначення для факсів або електронних листів.

Налаштування LDAP-сервера

Щоб використовувати інформацію про сервер LDAP, зареєструйте його на принтері.

1. Введіть IP-адресу принтера у браузер, щоб отримати доступ до Web Config.
Введіть IP-адресу принтера з комп'ютера, підключеного до тієї ж мережі, що й принтер.
У наведеному нижче меню можна перевірити IP-адресу принтера.
Налаш. > Загальні налаштування > Налаштування мережі > Стан мережі > Стан підкл. до LAN/Wi-Fi
2. Введіть пароль адміністратора, щоб увійти як адміністратор.
3. Виберіть наведений нижче порядок елементів.
Вкладка **Мережа > Сервер LDAP > Основні**
4. Введіть значення для кожного елемента.
5. Виберіть **ОК**.
Введені вами налаштування буде відображено.

Пов'язані відомості

- ➔ «Запуск функції Web Config у веб-браузері» на сторінці 409
- ➔ «Значення пароля адміністратора за замовчуванням» на сторінці 19

Елементи налаштувань LDAP-сервера

Елементи	Налаштування та пояснення
Застосувати Сервер LDAP	Виберіть Викор. або Не використ.
LDAP Адреса сервера	Введіть адресу LDAP-сервера. Введіть від 1 до 255 символів у форматі IPv4, IPv6 або FQDN. У форматі FQDN можна вживати алфавітно-цифрові символи в кодуванні ASCII (0x20 – 0x7E) і «-», крім як на початку та в кінці адреси.
LDAP Номер порту сервера	Введіть номер порту LDAP-сервера, використовуючи від 1 до 65535 символів.
Надійне підключення	Укажіть спосіб автентифікації при отриманні принтером доступу до LDAP-сервера.
Перевірка сертифікату	Якщо цей параметр увімкнено, буде перевірятися сертифікат LDAP-сервера. Рекомендуємо вибрати для нього значення Увімкн. Для налаштування необхідно імпортувати Сертифікат СА у принтер.
Перерва пошуку (сек)	Налаштуйте тривалість часу пошуку до закінчення часу очікування в межах від 5 до 300.
Метод ідентифікації	Виберіть один із перелічених нижче способів. Якщо вибрано Kerberos Автентифікація , виберіть Налаштування Kerberos , щоб налаштувати Kerberos. Щоб виконати Kerberos Автентифікація, необхідно мати нижче зазначене середовище. <input type="checkbox"/> Принтер і DNS-сервер можуть зв'язуватися. <input type="checkbox"/> Буде синхронізовано час принтера, KDC-сервера та сервера необхідного для автентифікації (LDAP-сервер, SMTP-сервер, файловий сервер). <input type="checkbox"/> Якщо сервер служб призначено як IP-адресу, FQDN сервера служб буде зареєстровано у зворотній зоні пошуку DNS-сервера.
Kerberos Область для використання	Якщо вибрано значення Kerberos Автентифікація для параметра Метод ідентифікації , виберіть область Kerberos, яку потрібно використовувати.
Унікальне ім'я адміністратора / Ім'я користувача	Введіть ім'я користувача для доступу до LDAP-сервера, використовуючи не більше, ніж 128 символів у кодуванні Юнікод (UTF-8). Керівні символи, як-от 0x00 – 0x1F і 0x7F, використовувати не можна. Це налаштування не використовуватиметься, якщо значення Анонімна автентифікація вибрано для параметра Метод ідентифікації . Якщо дані вводити непотрібно, лишіть поле пустим.
Пароль	Введіть пароль для автентифікації на LDAP-сервері, використовуючи не більше, ніж 128 символів у кодуванні Юнікод (UTF-8). Керівні символи, як-от 0x00 – 0x1F і 0x7F, використовувати не можна. Це налаштування не використовуватиметься, якщо значення Анонімна автентифікація вибрано для параметра Метод ідентифікації . Якщо дані вводити непотрібно, лишіть поле пустим.

Налаштування Kerberos

Якщо вибрати **Kerberos Автентифікація** для **Метод ідентифікації у Сервер LDAP > Основні**, внесіть вказані нижче налаштування Kerberos у вкладці **Мережа > Налаштування Kerberos**. Для налаштування Kerberos можна внести до 10 параметрів.

Налаштування	Налаштування та пояснення
Область (домен)	Введіть в області автентифікації Kerberos до 255 символів формату ASCII (0x20–0x7E). Якщо дані вводити непотрібно, залиште поле пустим.
KDC Адреса	Введіть адресу сервера автентифікації Kerberos. Введіть до 255 символів у форматі IPv4, IPv6 або FQDN. Якщо дані вводити непотрібно, залиште поле пустим.
Номер порту (Kerberos)	Введіть номер порту сервера Kerberos за допомогою чисел від 1 до 65535.

Налаштування параметрів пошуку LDAP-сервера

Під час налаштування параметрів пошуку можна використовувати адресу електронної пошти й номер факсу, зареєстровані на сервері LDAP.

- Введіть IP-адресу принтера у браузер, щоб отримати доступ до Web Config.
Введіть IP-адресу принтера з комп'ютера, підключеного до тієї ж мережі, що й принтер.
У наведеному нижче меню можна перевірити IP-адресу принтера.
Налаш. > **Загальні налаштування** > **Налаштування мережі** > **Стан мережі** > **Стан підкл. до LAN/Wi-Fi**
- Введіть пароль адміністратора, щоб увійти як адміністратор.
- Виберіть наведений нижче порядок елементів.
Вкладка **Мережа** > **Сервер LDAP** > **Налаштування пошуку**
- Введіть значення для кожного елемента.
- Клацніть **ОК**, щоб відобразити результат налаштування.
Введені вами налаштування буде відображено.

Пов'язані відомості

- ➔ [«Запуск функції Web Config у веб-браузері» на сторінці 409](#)
- ➔ [«Значення пароля адміністратора за замовчуванням» на сторінці 19](#)

Елементи налаштувань пошуку LDAP-сервера

Елементи	Налаштування та пояснення
Пошук бази (унікальне ім'я)	Якщо потрібно виконати пошук довільного домену, укажіть ім'я домену LDAP-сервера. Введіть від 0 до 128 символів у кодуванні Юнікод (UTF-8). Якщо ви не шукаєте довільний атрибут, залиште це поле порожнім. Приклад каталогу локального сервера: dc=server,dc=local

Елементи	Налаштування та пояснення
Кількість пошукових записів	Укажіть кількість записів пошуку в межах від 5 до 500. Указану кількість записів пошуку буде тимчасово збережено й відображено. Навіть якщо кількість записів пошуку перевищить указану кількість і з'явиться повідомлення з помилкою, пошук може бути завершено.
Ім'я користувача Атрибут	Укажіть ім'я атрибута, яке відобразатиметься під час пошуку імен користувачів. Введіть від 1 до 255 символів у кодуванні Юнікод (UTF-8). Перший символ повинен бути a – z або A – Z. Приклад: cn, uid
Ім'я користувача Показати атрибут	Укажіть ім'я атрибута, яке відобразатиметься як ім'я користувача. Введіть від 0 до 255 символів у кодуванні Юнікод (UTF-8). Перший символ повинен бути a – z або A – Z. Приклад: cn, sn
Номер факсу Атрибут	Укажіть ім'я атрибута, яке відобразатиметься під час пошуку номерів факсів. Введіть комбінацію символів довжиною від 1 до 255 символів, використовуючи символи A – Z, a – z, 0 – 9 і -. Перший символ повинен бути a – z або A – Z. Приклад: facsimileTelephoneNumber
Адреса ел. пошти атрибут	Укажіть ім'я атрибута, яке відобразатиметься під час пошуку адрес електронної пошти. Введіть комбінацію символів довжиною від 1 до 255 символів, використовуючи символи A – Z, a – z, 0 – 9 і -. Перший символ повинен бути a – z або A – Z. Приклад: mail
Довільний атрибут 1 - Довільний атрибут 4	Ви можете вказати інші довільні атрибути для пошуку. Введіть від 0 до 255 символів у кодуванні Юнікод (UTF-8). Перший символ повинен бути a – z або A – Z. Якщо шукати довільні атрибути не потрібно, залишіть це поле порожнім. Приклад: o, ou

Перевірка зв'язку з LDAP-сервером

Виконайте перевірку підключення до сервера LDAP за допомогою параметра, встановленого на **Сервер LDAP > Налаштування пошуку**.

1. Введіть IP-адресу принтера у браузер, щоб отримати доступ до Web Config.

Введіть IP-адресу принтера з комп'ютера, підключеного до тієї ж мережі, що й принтер.

У наведеному нижче меню можна перевірити IP-адресу принтера.

Налаш. > **Загальні налаштування** > **Налаштування мережі** > **Стан мережі** > **Стан підкл. до LAN/Wi-Fi**

2. Введіть пароль адміністратора, щоб увійти як адміністратор.

3. Виберіть наведений нижче порядок елементів.

Вкладка **Мережа** > **Сервер LDAP** > **Перевірка підключення**

4. Виберіть **Пуск**.

Розпочнеться тестування підключення. Після тесту відобразиться звіт про перевірку.

Пов'язані відомості

- ➔ «Запуск функції Web Config у веб-браузері» на сторінці 409
- ➔ «Значення пароля адміністратора за замовчуванням» на сторінці 19

Повідомлення перевірки з'єднання з сервером LDAP

Повідомлення	Пояснення
Перевірка підключення пройшла успішно.	Це повідомлення з'являється, якщо з'єднання з сервером успішне.
Помилка перевірки підключення. Перевірте налаштування.	Це повідомлення з'являється з однієї з наступних причин: <ul style="list-style-type: none"> <input type="checkbox"/> Адресу сервера LDAP або номер порту вказано невірно. <input type="checkbox"/> Минув час очікування. <input type="checkbox"/> Не використ. вибрано для Застосувати Сервер LDAP. <input type="checkbox"/> Якщо значення Kerberos Автентифікація вибрано для Метод ідентифікації, такі налаштування як Область (домен), KDC Адреса та Номер порту (Kerberos) будуть неправильні.
Помилка перевірки підключення. Перевірте дату й час на виробі чи сервері.	Це повідомлення з'являється в разі виникнення помилки з'єднання, коли налаштування часу принтера та сервера LDAP не збігаються.
Помилка автентифікації. Перевірте налаштування.	Це повідомлення з'являється з однієї з наступних причин: <ul style="list-style-type: none"> <input type="checkbox"/> Невірно вказано Ім'я користувача та/або Пароль. <input type="checkbox"/> Якщо вибрано Kerberos Автентифікація як Метод ідентифікації, дату/ час, можливо, не вдасться налаштувати.
Неможливо скасувати принтер до завершення обробки.	Це повідомлення з'являється, коли принтер зайнятий.

Надсилання факсів за допомогою факс-сервера

Ви можете надсилати факси за допомогою факс-сервера у вашій мережі. Налаштування факс-сервера дозволяє надіслати електронний лист на факс-сервер із вкладеними факс-даними, а потім надіслати його за допомогою функції факсу вашого принтера. Факс-сервер надсилає факс, використовуючи номер факсу одержувача, включений в адресу електронної пошти. Коли факс-сервер увімкнено, ви не можете надсилати факси через порт LINE на принтері.

Примітка.

Перш ніж впроваджувати цю функцію у свою мережу, проконсультуйтеся з торговим представником для отримання додаткової інформації. Для отримання детальної інформації про факс-сервер зверніться до постачальника послуг інтернет-факсу.

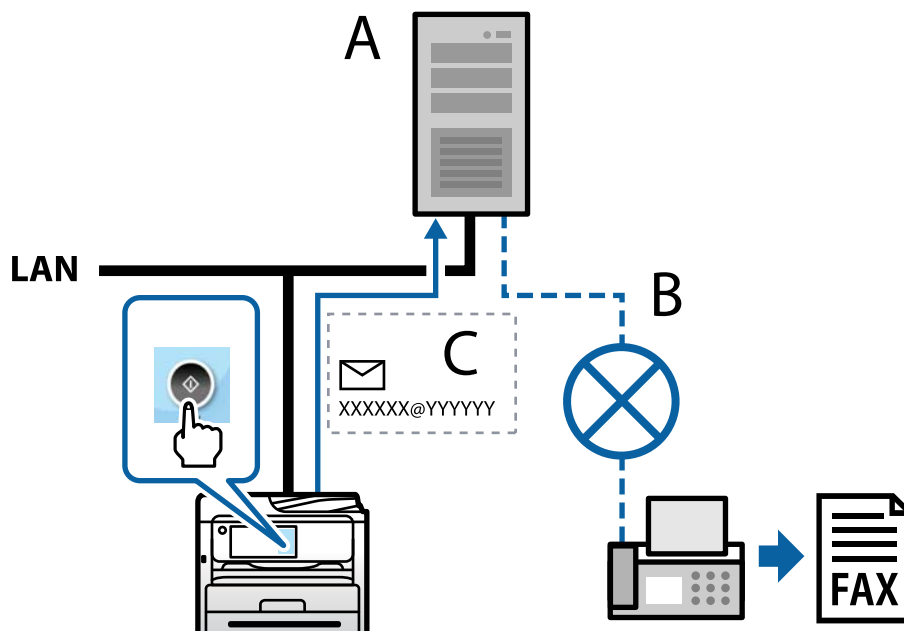

A: факс-сервер

B: комутована телефонна мережа загального користування (PSTN)

C: електронна пошта з вкладеними факс-даними

Вам потрібний факс-сервер із наступними функціями.

- Можливість отримувати факс-дані з електронними листами у форматі «XXXXXX@YYYYYY» та надсилати факси на номер факсу XXXXXX
 XXXXXX: номер факсу
 YYYYYY: доменне ім'я факс-сервера, додане принтером
- Можливість обробки факсимільних даних у форматі multi-Tiff, прикріплених до електронного листа

Налаштування для друку, сканування, копіювання та надсилання факсом

Початкові налаштування для друку

Установіть параметри друку, як-от розмір паперу чи помилку друку.

Використання функцій друку

Увімкніть для використання функції по мережі.

Щоб використовувати принтер у мережі, необхідно налаштувати порт мережевого зв'язку на комп'ютері, а також мережеве підключення принтера.

Типи мережевого підключення

Доступно такі два способи мережевого підключення принтера.

- Однорангове підключення (прямий друк)
- Підключення типу сервер-клієнт (спільний доступ до принтера за допомогою сервера Windows)

Налаштування підключення однорангової мережі

Це підключення призначено для підключення принтера в мережі безпосередньо до комп'ютера. Підключити можна тільки моделі із функцією роботи в мережі.

Спосіб підключення:

Підключіть принтер безпосередньо до мережі через концентратор або точку доступу.

Драйвер принтера:

Установіть драйвер принтера на кожному клієнтському комп'ютері.

У разі використання EpsonNet SetupManager, можна надати пакет драйвера, що включає налаштування принтера.

Функції:

- Завдання друку розпочнеться негайно, адже воно надсилається на принтер безпосередньо.
- Друк можна здійснювати протягом усього часу роботи принтера.

Налаштування підключення сервера/клієнта

Серверний комп'ютер надає спільний доступ до цього підключення принтеру. Щоб заборонити підключення, не виконуючи жодних дій на серверному комп'ютері, можна підвищити рівень безпеки.

У разі використання USB можна також надавати спільний доступ до принтера, що не має мережевих функцій.

Спосіб підключення:

Підключіть принтер до мережі через концентратор або точку доступу локальної мережі.

Принтер також можна підключити до сервера безпосередньо за допомогою USB-кабелю.

Драйвер принтера:

Установіть драйвер принтера на сервері Windows, залежно від ОС клієнтських комп'ютерів.

Після доступу до сервера Windows та налаштування зв'язку з принтером драйвер принтера встановлюється на клієнтському комп'ютері, і принтер можна використовувати.

Функції:

- Пакетне керування принтером і драйвером принтера.

- Залежно від специфікацій сервера, до початку виконання завдання друку може пройти певний час, адже через сервер друку проходять всі завдання друку.
- Ви не зможете виконувати друку, якщо сервер Windows вимкнено.

Налаштування друку для однорангового підключення

У разі однорангового підключення (прямий друк) між принтером і клієнтським комп'ютером налаштовано одноранговий зв'язок.

На кожному клієнтському комп'ютері необхідно встановити драйвер принтера.

Налаштування друку для Сервера/Клієнтського з'єднання

Увімкніть друк з принтера, який підключений як серверне/клієнтське з'єднання.

Для серверного/клієнтського з'єднання спершу налаштуйте сервер принтера, а потім діліться принтером у мережі.

При використанні USB-кабеля для підключення до сервера, також спершу налаштуйте сервер принтера, а потім діліться принтером у мережі.

Налаштування мережевих портів

Створіть чергу для мережевого друку на сервері друку, використовуючи стандарт TCP/IP, а потім налаштуйте мережевий порт.

Цей приклад наведено для користувачів Windows Server 2012 R2.

1. Відкрийте вікно пристроїв та принтерів.
Робочий стіл > Налаштування > Панель керування > Устаткування та звук або Устаткування > Пристрої та принтери.
2. Додайте принтер.
Клацніть **Додати принтер**, а тоді виберіть **Потрібного принтера немає у списку**.
3. Додайте локальний принтер.
Виберіть **Додати локальний або мережевий принтер вручну**, а тоді натисніть **Далі**.

4. Виберіть **Створити новий порт**, тоді для параметра «Тип порту» виберіть **Стандартний порт TCP/IP**, а потім натисніть **Далі**.

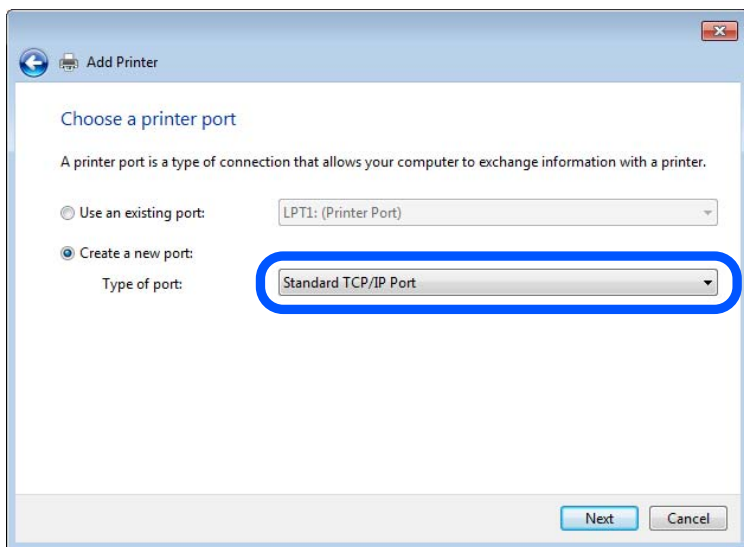

5. Уведіть IP-адресу принтера або ім'я принтера у поле **Ім'я або IP-адреса принтера** або **Ім'я принтера** або **IP-адреса**, а тоді клацніть **Далі**.

Приклад:

Ім'я принтера: EPSONA1A2B3C

IP-адреса: 192.0.2.111

Не змінюйте **Ім'я порту**.

Натисніть **Продовжити**, коли відобразиться вікно **Керування обліковими записами користувачів**.

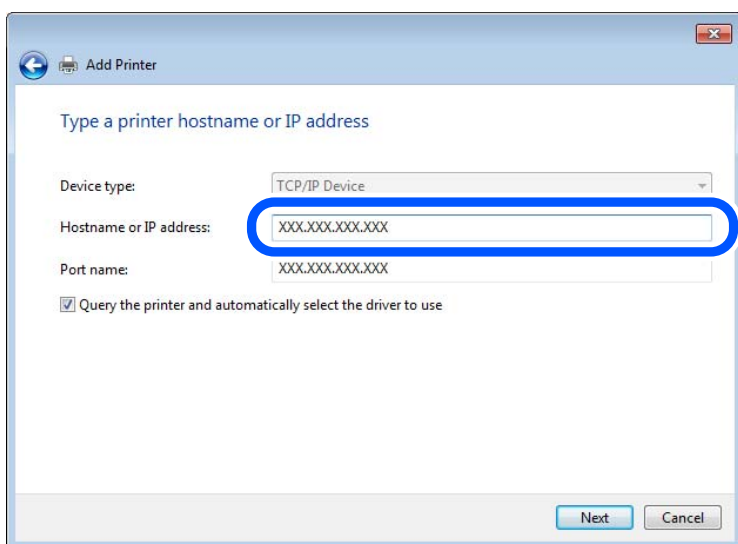

Примітка.

Якщо вказати ім'я принтера у мережі, де доступна роздільна здатність імені, IP-адреса відстежується навіть якщо IP-адреса принтера була змінена DHCP. Можна підтвердити ім'я принтера у вікні стану мережі на панелі керування принтера або в аркуші стану мережі.

6. Встановіть драйвер принтера.

- Якщо драйвер принтера вже встановлено, перейдіть до вказаних нижче кроків.
Виберіть **Виробник** та **Принтери**. Клацніть **Далі**.

7. Дотримуйтеся вказівок на екрані.

Під час використання принтера з підключенням сервер/клієнт (спільне використання принтера за допомогою сервера Windows) внесіть далі налаштування спільного використання.

Перевірка конфігурації порту — Windows

Перевірте, чи для черги друку вказано правильний порт.

1. Відкрийте вікно пристроїв та принтерів.

Робочий стіл > Налаштування > Панель керування > Устаткування та звук або Устаткування > Пристрої та принтери.

2. Відкрийте екран властивостей принтера.

Клацніть правою клавішею миші на піктограмі принтера, а тоді натисніть **Властивості принтера**.

3. Натисніть вкладку **Порти**, виберіть **Стандартний порт TCP/IP**, а тоді клацніть **Налаштувати порт**.

4. Перевірте конфігурацію порту.

- Для RAW

Перевірте, чи вибрано **Raw** у розділі **Протокол**, а тоді клацніть **ОК**.

- Для LPR

Перевірте, чи вибрано **LPR** у розділі **Протокол**. Уведіть «PASSTHRU» у поле **Ім'я черги** у вікні **Параметри LPR**. Виберіть **Увімкнуто лічильник байтів LPR**, а тоді клацніть **ОК**.

Спільний доступ до принтера (тільки для Windows)

У разі використання принтера під час підключення до сервера/клієнта (спільний доступ до принтера за допомогою сервера Windows) налаштуйте спільний доступ до принтера із сервера друку.

1. Виберіть **Панель керування > Переглянути принтери та пристрої** на сервері друку.

2. Клацніть правою кнопкою миші піктограму принтера (черги друку), якому потрібно надати спільний доступ, а потім виберіть **Властивості принтера > вкладка Спільний доступ**.

3. Виберіть **Спільний доступ до цього принтера**, а потім — **Ім'я спільного доступу**.

У Windows Server 2012 клацніть **Змінити параметри спільного доступу**, а потім налаштуйте параметри.

Встановлення додаткових драйверів (тільки для Windows)

Якщо версії Windows для сервера й клієнтів відрізняються, рекомендується встановити додаткові драйвери на сервер друку.

1. Виберіть **Панель керування > Переглянути принтери та пристрої** на сервері друку.

2. Клацніть правою кнопкою миші значок принтера, який потрібно надати клієнтам, а потім виберіть **Властивості принтера** > вкладка **Спільний доступ**.
3. Клацніть **Додаткові драйвери**.
Для Windows Server 2012 клацніть Change Sharing Options, а потім налаштуйте параметри.
4. Виберіть версії Windows для клієнтів і натисніть кнопку ОК.
5. Виберіть файл інформації для драйвера принтера (*.inf), а потім інсталюйте драйвер.

Користування спільним принтером – Windows

Адміністратор має повідомити клієнтам ім'я комп'ютера, призначене на сервері друку, а також надати інструкції, як додати його на свій комп'ютер. Якщо додаткові драйвери ще не налаштовано, поясніть клієнтам, як додати спільний принтер за допомогою меню **Пристрої та принтери**.

Якщо додаткові драйвери вже налаштовані на сервері друку, виконайте такі дії:

1. Виберіть ім'я, призначене серверу друку, у **Провіднику Windows**.
2. Двічі клацніть принтер, який буде використовуватись.

Налаштування джерела паперу

Налаштуйте розмір і тип паперу, який потрібно завантажити в кожне джерело паперу.

1. Введіть IP-адресу принтера у браузер, щоб отримати доступ до Web Config.
Введіть IP-адресу принтера з комп'ютера, підключеного до тієї ж мережі, що й принтер.
У наведеному нижче меню можна перевірити IP-адресу принтера.
Налаш. > **Загальні налаштування** > **Налаштування мережі** > **Стан мережі** > **Стан підкл. до LAN/Wi-Fi**
2. Введіть пароль адміністратора, щоб увійти як адміністратор.
3. Виберіть наведений нижче порядок елементів.
Вкладка **Друк** > **Налашт. джер. паперу**
4. Налаштуйте кожен елемент.
Елементи, що відображаються, залежать від ситуації.
 - Назва джерела паперу**
Відображення назви джерела паперу, як-от **лоток для паперу, Касета 1**.
 - Розмір паперу**
Виберіть розмір паперу, який потрібно вказати, з розкритого меню.
 - Одиниця**
Виберіть одиницю розміру, визначеного користувачем. Його можна вибрати, коли вибрано **Визначений користувачем на Розмір паперу**.

Ширина

Укажіть довжину по горизонталі розміру, визначеного користувачем.

Діапазон значень, які можна ввести тут, залежить від джерела паперу, який вказано на боці **Ширина**.

Якщо вибрати **мм** в **Одиниця**, то можна ввести до одної десяткової позиції після коми.

Якщо вибрати **дюйми** в **Одиниця**, то можна ввести до двох десяткових позицій після коми.

Висота

Укажіть довжину по вертикалі розміру, визначеного користувачем.

Діапазон значень, які можна ввести тут, залежить від джерела паперу, який вказано на боці **Висота**.

Якщо вибрати **мм** в **Одиниця**, то можна ввести до одної десяткової позиції після коми.

Якщо вибрати **дюйми** в **Одиниця**, то можна ввести до двох десяткових позицій після коми.

Тип паперу

Виберіть тип паперу, який потрібно вказати, з розкритого меню.

5. Перевірте налаштування та натисніть кнопку **ОК**.

Пов'язані відомості

➔ [«Значення пароля адміністратора за замовчуванням» на сторінці 19](#)

Налаштування інтерфейсу

Налаштуйте час очікування завдань друку або мову друку, призначену кожному інтерфейсу.

Цей елемент відображається на принтерах, сумісних із PCL або PostScript.

1. Введіть IP-адресу принтера у браузер, щоб отримати доступ до Web Config.

Введіть IP-адресу принтера з комп'ютера, підключеного до тієї ж мережі, що й принтер.

У наведеному нижче меню можна перевірити IP-адресу принтера.

Налаш. > **Загальні налаштування** > **Налаштування мережі** > **Стан мережі** > **Стан підкл. до LAN/Wi-Fi**

2. Введіть пароль адміністратора, щоб увійти як адміністратор.

3. Виберіть наведений нижче порядок елементів.

Вкладка **Друк** > **Налаштування інтерфейсу**

4. Налаштуйте кожен елемент.

Налаштування перерви

Налаштуйте час очікування завдань друку, надісланих безпосередньо через USB.

Можна вибрати значення у секундах у діапазоні від 5 до 300 секунд.

Там, де час очікування не потрібний, введіть 0.

Мова друку

Виберіть мову друку для кожного USB-інтерфейсу та мережевого інтерфейсу.

Якщо вибрати **Автоматичний**, надіслані завдання друку визначатимуть мову друку.

5. Перевірте налаштування та натисніть кнопку **ОК**.

Пов'язані відомості

➔ [«Значення пароля адміністратора за замовчуванням» на сторінці 19](#)

Налаштування помилок

Налаштування відображення помилок для пристрою.

1. Введіть IP-адресу принтера у браузер, щоб отримати доступ до Web Config.
Введіть IP-адресу принтера з комп'ютера, підключеного до тієї ж мережі, що й принтер.
У наведеному нижче меню можна перевірити IP-адресу принтера.
Налаш. > **Загальні налаштування** > **Налаштування мережі** > **Стан мережі** > **Стан підкл. до LAN/Wi-Fi**
2. Введіть пароль адміністратора, щоб увійти як адміністратор.
3. Виберіть наведений нижче порядок елементів.
Вкладка **Друк** > **Налаштування помилок**
4. Налаштуйте кожен елемент.
 - Прим. щодо розм. пап.
Виберіть, чи відображати помилку на панелі керування, якщо розмір паперу визначеного джерела паперу відрізняється від розміру паперу даних друку.
 - Прим. щодо типу пап.
Виберіть, чи відображати помилку на панелі керування, якщо тип паперу визначеного джерела паперу відрізняється від типу паперу даних друку.
 - Автовиправл. помилок
Виберіть, чи скасовувати помилку автоматично, якщо на панелі керування після відображення помилки протягом 5 секунд не відбувається жодних операцій.
5. Перевірте налаштування та натисніть кнопку **ОК**.

Пов'язані відомості

➔ [«Значення пароля адміністратора за замовчуванням» на сторінці 19](#)

Налаштування універсального друку

Налаштовується в разі використання зовнішніх пристроїв без використання драйвера принтера.

Деякі елементи не відображаються, залежно від мови друку принтера.

1. Введіть IP-адресу принтера у браузер, щоб отримати доступ до Web Config.
Введіть IP-адресу принтера з комп'ютера, підключеного до тієї ж мережі, що й принтер.
У наведеному нижче меню можна перевірити IP-адресу принтера.

Налаш. > Загальні налаштування > Налаштування мережі > Стан мережі > Стан підкл. до LAN/Wi-Fi

2. Введіть пароль адміністратора, щоб увійти як адміністратор.
3. Виберіть наведений нижче порядок елементів.
Вкладка **Друк** > **Універс. налашт. друку**
4. Налаштуйте кожен елемент.
5. Перевірте налаштування та натисніть кнопку **ОК**.

Пов'язані відомості

➔ [«Значення пароля адміністратора за замовчуванням» на сторінці 19](#)

Основні

Налаштування	Пояснення
Виступ вгору(-30.0-30.0мм)	Встановлює вертикальне розташування паперу, з якого починається друк.
Виступ ліворуч(-30.0-30.0мм)	Встановлює горизонтальне розташування паперу, з якого починається друк.
Вист. вгор. у «Назад»(-30.0-30.0мм)	Встановлює вертикальне розташування паперу, з якого починається друк зворотньої частини паперу під час двостороннього друку.
Виступ лів. у «Назад»(-30.0-30.0мм)	Встановлює горизонтальне розташування паперу, з якого починається друк зворотньої частини паперу під час двостороннього друку.
Перевір. шир. паперу	Встановіть чи перевіряти ширину паперу під час друку.
Пропуск. пусті стор.	Якщо є порожня сторінка у даних друку, встановіть не роздруковувати порожню сторінку.

Конфігурація друку PDL

Ви можете вказати налаштування для друку PCL або PostScript.

Цей елемент відображається на принтерах, сумісних із PCL або PostScript.

Спільні налаштування

Елементи	Пояснення
Розмір паперу	Виберіть розмір паперу, на якому потрібно друкувати.
Тип паперу	Виберіть тип паперу для друку.
Орієнтація	Виберіть орієнтацію, яку потрібно використати під час друку.
Якість	Виберіть якість паперу, який ви бажаєте використовувати для друку.
Режим збереж. чорнила	Вкажіть, чи слід друкувати зі зменшеною витратою чорнила.
Порядок друку	Виберіть друк з першої або з останньої сторінки.

Елементи	Пояснення
Кількість копій(1-999)	Установіть кількість копій для друку.
Поле згину	Оберіть місце скріплення.
Автомат. викид паперу	Виберіть, чи потрібно автоматично виймати папір після закінчення часу очікування під час отримання завдання друку.
Двосторонній друк	Встановіть двосторонній друк.

Меню PCL

Елементи	Пояснення
Джерело шрифту	Виберіть, чи використовувати шрифт, встановлений на принтері, або завантажити його.
Номер шрифту	Вкажіть номер шрифту, який потрібно використовувати.
Крок(0.44-99.99зн./дюйм)	Якщо шрифт, що використовується, є масштабованим і з фіксованим кроком, вкажіть розмір шрифту в кроках.
Розмір(4.00-999.75pt)	Якщо використовується масштабований та пропорційний шрифт, вкажіть розмір шрифту в пунктах.
Набір символів	Виберіть набір символів шрифту, який потрібно використовувати.
Рядки(5-128рядків:)	Вкажіть кількість рядків на сторінці.
Функція CR	Виберіть операцію для коду CR (повернення).
Функція LF	Виберіть операцію для коду LF (новий рядок) та коду FF (нова сторінка).
Призн. джер. под. п.	Вкажіть призначення пристрою подавання паперу для команди подачі паперу PCL.

Меню PS

Елементи	Пояснення
Помилка аркуша	Установіть, чи слід друкувати аркуш помилок при виникненні помилки друку PS3.
Кольори	Встановіть кольоровий або монохромний друк.
Двійковий	Встановіть, чи приймати двійкові дані.
PDF розмір сторінки	Встановіть розмір паперу для друку PDF.

Налаштування Universal Print (Microsoft)

Можна налаштувати свій принтер на використання Universal Print. Щоб скористатися цією функцією, потрібно використовувати службу Microsoft 365 і Azure Active Directory.

1. Введіть IP-адресу принтера у браузер, щоб отримати доступ до Web Config.
Введіть IP-адресу принтера з комп'ютера, підключеного до тієї ж мережі, що й принтер.

У наведеному нижче меню можна перевірити IP-адресу принтера.

Налаш. > **Загальні налаштування** > **Налаштування мережі** > **Стан мережі** > **Стан підкл. до LAN/Wi-Fi**

2. Введіть пароль адміністратора, щоб увійти як адміністратор.
3. Виберіть наведений нижче порядок елементів.
Вкладка **Мережа** > **Universal Print**
4. Клацніть **Зареєструвати**.
5. Прочитайте відображене повідомлення, а потім натисніть посилання.
6. Виконуйте інструкції, що відображаються на екрані, щоб зареєструвати принтер.

Якщо після реєстрації на екрані Web Config у стані реєстрації відображається **Зареєстровано**, це означає, що налаштування завершено.

Примітка.

Докладніше про роботу з Azure Active Directory, наприклад про те, як використовувати Universal Print, див. на веб-сайті Microsoft.

Пов'язані відомості

➔ [«Значення пароля адміністратора за замовчуванням» на сторінці 19](#)

Налаштування AirPrint

Налаштовується в разі використання друку й сканування AirPrint.

Відкрийте Web Config і виберіть вкладку **Мережа** > **Налаштування AirPrint**.

Елементи	Пояснення
Службове ім'я Bonjour	Введіть ім'я служби Bonjour від 1 до 41 символів стандарту ASCII (0x20 – 0x7E).
Розташування Bonjour	Введіть інформацію про розташування, як-от місце розміщення принтера в межах не більше 127 байтів у кодуванні Юнікод (UTF-8).
Розміщення Широта і довгота (WGS84)	Введіть інформацію про розташування принтера. Це значення необов'язкове. Введіть значення, використовуючи дані WGS-84, у яких широта відділяється від довготи комою. Значення широти можна ввести в межах від -90 до +90, а довготи — від -180 до +180. Можна вводити менше шести десяткових позицій після коми, а також не вказувати знак «+».
Пріоритетний протокол	Виберіть протокол із найвищим пріоритетом з IPP та порт 9100.
Wide-Area Bonjour	Виберіть, чи потрібно використовувати Wide-Area Bonjour. Якщо так, то, щоб мати можливість здійснювати пошук принтера по сегменту, принтери необхідно зареєструвати на DNS-сервері.
Передача iBeacon	Виберіть, увімкнути чи вимкнути функцію передавання iBeacon. Якщо її увімкнути, ви зможете виконувати пошук принтера з пристроїв, на яких увімкнено iBeacon.

Елементи	Пояснення
Під час друку IPP, потрібен PIN-код	Виберіть, чи вимагати PIN-код в разі використання IPP-друку. Якщо вибрати Так , завдання IPP-друку без PIN-кодів не зберігатимуться на принтері.
Увімк. AirPrint	IPP, Bonjour, AirPrint (служба сканування) увімкнено, а IPP встановлюється тільки в разі безпечного зв'язку.

Підготовка до сканування або копіювання

Підготовка до сканування

Підготовка до сканування за допомогою панелі керування

Підготовка до використання функції Скан. до мереж. папки/FTP

У цьому розділі наведено приклад налаштування Мережна папка (SMB).

Необхідні операції	Місце дій	Пояснення
1. Підключіть принтер до мережі (Це не потрібно, якщо ви підключилися до мережі під час налаштування)	Принтер і комп'ютер	Підключіть принтер до мережі. «Підключення принтера до мережі» на сторінці 56
2. Створіть мережеву папку	Комп'ютер	Створіть папку, щоб зберегти скановане зображення. Створіть папку на комп'ютері, а тоді створіть папку для спільного використання в мережі. «Створення мережевої папки» на сторінці 79
3. Зареєструйте папку в Контакти	Комп'ютер (Web Config) або панель керування принтера	Зареєструйте створену мережеву папку в Контакти принтера. Це дає змогу вибирати місце призначення з Контакти без необхідності вводити шлях до папки призначення під час сканування. «Реєстрація контактів» на сторінці 90
4. Скануйте за допомогою панелі керування	Панель керування принтера	Виконайте друк із панелі керування. «Сканування оригіналів у мережеву папку» на сторінці 231

Підготовка до використання функції Сканувати до ел. пошти

Скановані зображення можна надсилати на вказану адресу електронної пошти двома способами: за допомогою налаштування сервера електронної пошти або за допомогою хмарного сервісу Epson Connect.

[«Надсилання електронною поштою» на сторінці 122](#)

Нижче описано, як налаштувати поштовий сервер для надсилання відсканованих зображень електронною поштою.

Необхідні операції	Місце дій	Пояснення
1. Підключіть принтер до мережі (Це не потрібно, якщо ви підключилися до мережі під час налаштування)	Принтер і комп'ютер	Підключіть принтер до мережі. «Підключення принтера до мережі» на сторінці 56
2. Зареєструйте дані вашого сервера електронної пошти на принтері	Комп'ютер (Web Config) або панель керування принтера	Функція Сканувати до ел. пошти дає змогу надсилати відскановані зображення через сервер електронної пошти. Зареєструйте дані сервера електронної пошти на принтері. «Реєстрація сервера електронної пошти» на сторінці 76
3. Перевірте зв'язок із сервером електронної пошти	Комп'ютер (Web Config) або панель керування принтера	Перевірте зв'язок із сервером електронної пошти. «Перевірка зв'язку із сервером електронної пошти» на сторінці 77
4. Введіть адресу електронної пошти отримувача в Контакти	Комп'ютер (Web Config) або панель керування принтера	Зареєструйте адресу електронної пошти отримувача в Контакти принтера. Це дає змогу вибирати отримувача з Контакти без необхідності вводити адресу електронної пошти під час сканування. «Реєстрація контактів» на сторінці 90
5. Скануйте за допомогою панелі керування	Панель керування принтера	Виконайте друк із панелі керування. «Сканування оригіналів та надсилання електронною поштою» на сторінці 232

Підготовка до використання функції Сканувати до ПК

У цьому розділі пояснюється, як зберігати скановані зображення на підключений комп'ютер.

Необхідні операції	Місце дій	Пояснення
1. Встановіть програмне забезпечення на комп'ютер і підключіть принтер до комп'ютера (Це не потрібно, якщо ви встановили програмне забезпечення, підключене під час налаштування)	Принтер і комп'ютер	Виконайте наведені нижче дії. <input type="checkbox"/> Інсталюйте на комп'ютері необхідне програмне забезпечення Document Capture Pro (Windows) / Document Capture (Mac OS) Epson Scan 2 <input type="checkbox"/> Підключіть принтер до комп'ютера Принтер можна налаштувати за допомогою інсталятора. «Налаштування підключення до комп'ютера» на сторінці 303

Необхідні операції	Місце дій	Пояснення
2. Створіть завдання в Document Capture Pro/Document Capture і призначте його на панелі керування	Комп'ютер	Існує попередньо встановлене завдання, яке зберігає скановані зображення у форматі PDF. Якщо потрібно зареєструвати додаткові завдання, виконайте наведені нижче дії. Windows: ознайомтеся з найновішим посібником з Document Capture Pro за наведеною нижче URL-адресою. https://support.epson.net/dcp/ Mac OS: детальнішу інформацію про функції див. у довідці Document Capture.
3. Скануйте за допомогою панелі керування	Панель керування принтера	Виконайте друк із панелі керування. «Сканування оригіналів на комп'ютер» на сторінці 233

Підготовка до використання функції Скан. до накопич. прист.

У цьому розділі пояснюється, як зберігати скановані зображення на підключений до принтера USB-носії.

Необхідні операції	Місце дій	Пояснення
1. Підключіть USB-носії до принтера	Принтер	Вставте USB-носії у зовнішній інтерфейсний USB-порт принтера. «Під'єднання зовнішнього USB-пристрою» на сторінці 164
2. Скануйте за допомогою панелі керування	Панель керування принтера	Виконайте друк із панелі керування. «Сканування оригіналів на пристрій пам'яті» на сторінці 234

Підготовка до використання функції Сканувати до Cloud

Щоб надсилати відскановані зображення на зареєстровані адреси, використовуйте хмарний сервіс *Epson Connect* компанії Epson.

- Відскановані зображення можна легко надсилати електронною поштою, зареєструвавши адресу електронної пошти як місце призначення.
- Відскановані зображення можна надсилати до сторонніх онлайн-сервісів зберігання, зареєструвавши їх як місце призначення. Докладні відомості про те, як зареєструвати обліковий запис, див. на сайті кожної служби. Доступні послуги можуть змінюватися без попередження.

Примітка.

Щоб отримати докладнішу інформацію про послуги *Epson Connect*, відвідайте наведений нижче сайт порталу.

<https://www.epsonconnect.com/>

<http://www.epsonconnect.eu> (тільки для Європи)

Необхідні операції	Місце дій	Пояснення
1. Підключіть принтер до мережі (Це не потрібно, якщо ви підключилися до мережі під час налаштування)	Принтер і комп'ютер	Підключіть принтер до мережі. «Підключення принтера до мережі» на сторінці 56
2. Зареєструйте продукт за допомогою Epson Connect	Панель керування принтера і комп'ютер (веб-сайт Epson Connect)	Зареєструйте продукт за допомогою Epson Connect та ввімкніть послугу. На панелі керування принтера виберіть Налаш. > Загальні налаштування > Налаштування веб-служби , а тоді дотримуйтеся вказівок на екрані. Примітка. <i>Якщо з'явиться запит на введення перевірного коду, перейдіть за вказаною нижче URL-адресою та введіть код.</i> https://www.epsonconnect.com/activation
3. Зареєструйте список місць призначення на сторінці користувача Epson Connect	Комп'ютер (веб-сайт Epson Connect)	Зареєструйте місця призначення, куди потрібно надсилати, у списку місць призначення на сторінці користувача Epson Connect. Перейдіть на сторінку користувача за вказаною нижче URL-адресою, клацніть Сканувати до Cloud > Список місць призначення > Додати* , а тоді дотримуйтеся вказівок на екрані. https://www.epsonconnect.com/user Примітка. <i>Під час реєстрації адреси електронної пошти виберіть Адреса електронної пошти як тип одержувача.</i>
4. Скануйте за допомогою панелі керування	Панель керування принтера	Виконайте друк із панелі керування. «Сканування у хмару» на сторінці 234

* Послуги Epson Connect можуть змінюватися без попередження.

Підготовка до використання функції Сканувати у WSD

Необхідні операції	Місце дій	Пояснення
1. Підключіть принтер і комп'ютер до мережі (Це не потрібно, якщо ви підключилися до мережі під час налаштування)	Принтер і комп'ютер	Підключіть принтер і комп'ютер до мережі. «Налаштування підключення до комп'ютера» на сторінці 303

Необхідні операції	Місце дій	Пояснення
2. Скануйте за допомогою панелі керування	Панель керування принтера	Виконайте друк із панелі керування. «Сканування за допомогою WSD» на сторінці 234 Примітка. Якщо цільовий комп'ютер не відображається, виконайте наведені нижче дії, щоб додати пристрій для сканування WSD. «Встановлення порту WSD» на сторінці 235

Надсилання електронною поштою

Просто користуючись сенсорною панеллю принтера, можна надсилати відскановані зображення як вкладення до електронного листа без використання комп'ютера. Можна скористатися одним із наведених нижче способів.

Спосіб	Легке надсилання за допомогою послуги Epson	Надсилання за допомогою налаштування сервера електронної пошти
Що потрібно зробити?	Потрібно легко надсилати електронні листи за допомогою простих налаштувань.	<input type="checkbox"/> Потрібно надсилати електронні листи на кілька адрес одночасно. <input type="checkbox"/> Потрібно вибрати адресу електронної пошти відправника.
Посібник із налаштування	<p>«Підготовка до використання функції Сканувати до Cloud» на сторінці 120</p> <ol style="list-style-type: none"> Зареєструйте принтер в <i>Epson Connect</i>[*], службі компанії Epson. Додайте адреси електронної пошти до списку місць призначення. 	<p>«Підготовка до використання функції Сканувати до ел. пошти» на сторінці 118</p> <ol style="list-style-type: none"> Перевірте інформацію про сервер електронної пошти. Зареєструйте адреси сервера та іншу інформацію про нього на принтері. Внесіть адреси електронної пошти до списку контактів (необов'язково).

* Epson Connect — це служба, яка дозволяє використовувати Інтернет для підключення до принтерів. Просто зареєструвавши принтер та інформацію про користувача, можна надсилати скановані дані на вказану адресу електронної пошти або сторонній хмарний сервіс. Послуги Epson Connect можуть змінюватися без попередження.

Відмінності в доступних функціях

Спосіб	Легке надсилання за допомогою послуги Epson	Надсилання за допомогою налаштування сервера електронної пошти
Відправник	Адреса лише для надсилання Epson Connect (не може бути змінена)	Встановіть будь-яку адресу
Налаштування місця призначення	Зареєструйте заздалегідь (список одержувачів Epson Connect)	<input type="checkbox"/> Зареєструйте заздалегідь (Контакти на принтері) <input type="checkbox"/> Введіть місце призначення безпосередньо під час сканування без попередньої реєстрації

Спосіб	Легке надсилання за допомогою послуги Epson	Надсилання за допомогою налаштування сервера електронної пошти
Виберіть декілька місць призначення	-	Доступно Також можна зареєструвати місця призначення як групу в Контакти.
Назва вкладення	-	Доступно (редагується в панелі керування)
Тема листа	Доступно (редагується за місцем призначення)	Доступно (редагується в панелі керування)
Текст листа	Доступно (редагується за місцем призначення)	-
Максимальний розмір вкладення	-	Доступно (редагується в панелі керування)

Сканування з комп'ютера

Установіть програмне забезпечення та переконайтесь, що службу мережевого сканування ввімкнено для сканування через мережу з комп'ютера.

Програмне забезпечення, яке необхідно встановити

Epson Scan 2

Це драйвер сканера. Якщо потрібно використовувати пристрій із комп'ютера, встановіть драйвер на кожному клієнтському комп'ютері. Якщо встановлено Document Capture Pro/Document Capture можна здійснювати операції, що призначені кнопкам пристрою.

Якщо використовується EpsonNet SetupManager, драйвер принтера також розповсюджується як пакет.

Document Capture Pro (Windows)/Document Capture (Mac OS)

Він встановлюється на клієнтському комп'ютері. Завдання, зареєстровані в мережевому комп'ютері, де встановлено Document Capture Pro/Document Capture, можна викликати і запустити із панелі керування пристрою.

З комп'ютера можна сканувати у мережу. Для сканування потрібен Epson Scan 2.

Підтвердження того, що сканування мережі ввімкнено

Можна налаштувати службу сканування мережі під час сканування з клієнтського комп'ютера через мережу. Налаштування за замовчуванням увімкнено.

1. Введіть IP-адресу принтера у браузер, щоб отримати доступ до Web Config.

Введіть IP-адресу принтера з комп'ютера, підключеного до тієї ж мережі, що й принтер.

У наведеному нижче меню можна перевірити IP-адресу принтера.

Налаш. > **Загальні налаштування** > **Налаштування мережі** > **Стан мережі** > **Стан підкл. до LAN/Wi-Fi**

2. Введіть пароль адміністратора, щоб увійти як адміністратор.

3. Виберіть наведений нижче порядок елементів.

Вкладка **Скан./Копія** > **Мережеве сканування**

4. Переконайтеся, що вибрано **Увімкнути сканування із Epson Scan 2**.
Якщо його вибрано, це завдання виконано. Закрийте Web Config.
Якщо його очищено, виберіть його та перейдіть до наступного кроку.
5. Клацніть **Далі**.
6. Клацніть **ОК**.
Мережу повторно буде підключено, а потім увімкнуться налаштування.

Відкриття доступу до функцій факсу

Перед використанням функцій факсу

Для використання функцій факсу встановіть такі налаштування.

- Правильно підключіть принтер до телефонної лінії та автовідповідача (якщо він використовується)
[«Підключення принтера до телефонної лінії» на сторінці 125](#)
- Налаштуйте **Майстер налашт. факсу**, необхідний для базових налаштувань.
[«Підготовка принтера до надсилання й отримання факсів» на сторінці 128](#)

Виконайте подальші дії в разі необхідності.

- Реєстрація **Конт.**
[«Реєстрація контактів» на сторінці 90](#)
- Місця зберігання виходу й відповідні налаштування, як-от налаштування мережі та параметри поштового сервера
[«Реєстрація сервера електронної пошти» на сторінці 76](#)
[«Створення мережевої папки» на сторінці 79](#)
[«Налаштування щодо використання вашої хмарної служби як місць призначення для пересилання факсів» на сторінці 101](#)
[«Виконання налаштувань функції факсу принтера відповідно до використання» на сторінці 130](#)
[«Налашт. факсу» на сторінці 427](#)
- Параметри користувача** для визначення значень за замовчуванням для пунктів меню **Факс**
[«Параметри користувача» на сторінці 452](#)
- Налаштування звіту** для друку звітів під час надсилання, отримання або пересилання факсів
[«Налаштування звіту» на сторінці 443](#)
- Вирішення проблем** під час налаштування факсу
[«Усунення несправностей, пов'язаних із факсом» на сторінці 144](#)

Підключення принтера до телефонної лінії

Сумісні телефонні лінії

Принтер можна використовувати через стандартні аналогові телефонні лінії (ТМЗК = телефонна мережа загального користування) та ВАТС.

Використання принтеру з наступними телефонними лініями або системами може бути неможливим.

- Телефонна лінія VoIP, наприклад, DSL або оптоволоконна цифрова служба.
- Цифрова телефонна лінія (ISDN).
- Деякі телефонні системи ВАТС.
- Коли адаптери, наприклад, абонентський адаптер, VoIP-адаптер, спліттери або DSL-маршрутизатори, під'єднані між телефонною настінною розеткою і принтером.

Підключення принтера до телефонної лінії

Підключіть принтер до телефонної розетки за допомогою кабелю RJ-11 (6P2C). У разі підключення телефону до принтера використовуйте другий телефонний кабель RJ-11 (6P2C).

У деяких регіонах кабель входить до комплекту постачання принтера. Якщо він включений, використовуйте даний кабель.

Можливо, телефонний кабель необхідно буде підключити до адаптера, передбаченого для вашої країни або регіону.

Примітка.

Знімайте кришечку із порту EXT. принтера тільки при під'єднанні телефону до принтера. Не знімайте кришечку, якщо ви не під'єднуєте телефон.

У регіонах, де часто бувають грози із блискавками, ми рекомендуємо використовувати мережевий фільтр.

Під'єднання до стандартної телефонної лінії (ТМЗК) або ВАТС

Під'єднайте телефонний кабель від телефонної настінної розетки або порту ВАТС до порту LINE, розташованого на задній стороні принтера.

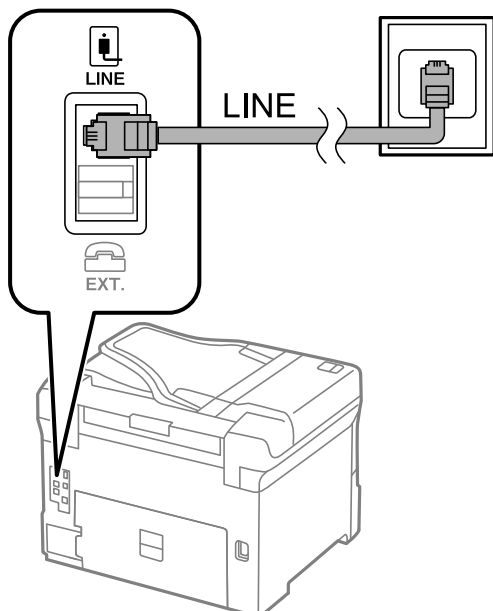

Під'єднання до DSL або ISDN

Під'єднайте телефонний кабель від DSL-модему або абонентського адаптера ISDN до порту LINE, розташованого на задній стороні принтера. Для детальніших відомостей, див. документацію, що постачалася з модемом або адаптером.

Примітка.

Якщо ваш DSL-модем не оснащений вбудованим DSL-фільтром, під'єднайте окремий DSL-фільтр.

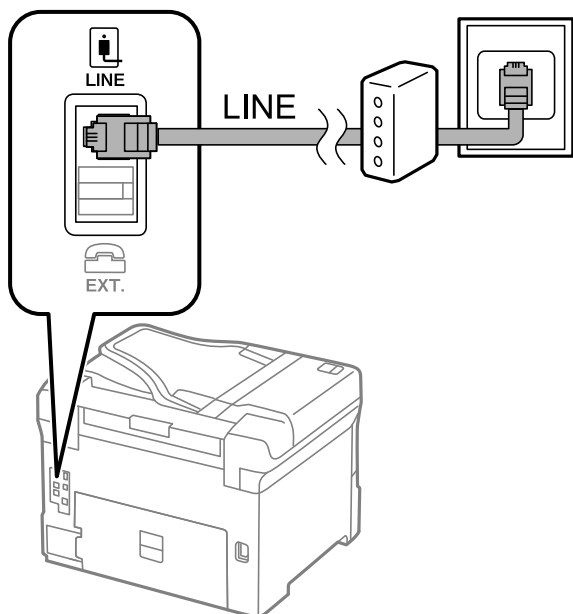

Під'єднання телефону до принтера

У разі використання принтера і телефону на одній телефонній лінії підключіть телефон до принтера.

Примітка.

- ❑ Якщо ваш телефон має функцію надсилання факсу, відключіть функцію факсу перед підключенням. Для більш детальної інформації див. керівництво з експлуатації для телефонного апарату. У деяких моделях телефонного апарату функцію факсу не можна вимкнути повністю, а тому, можливо, вам не вдасться використовувати його як зовнішній телефон.
- ❑ Якщо ви підключили автовідповідач, перевірте, щоб налаштування **Відповісти на дзвінки** мало більше значення, ніж кількість гудків, після яких автовідповідач повинен відповісти на дзвінок.

1. Зніміть кришечку з порту EXT., що розташований на задній панелі принтера.

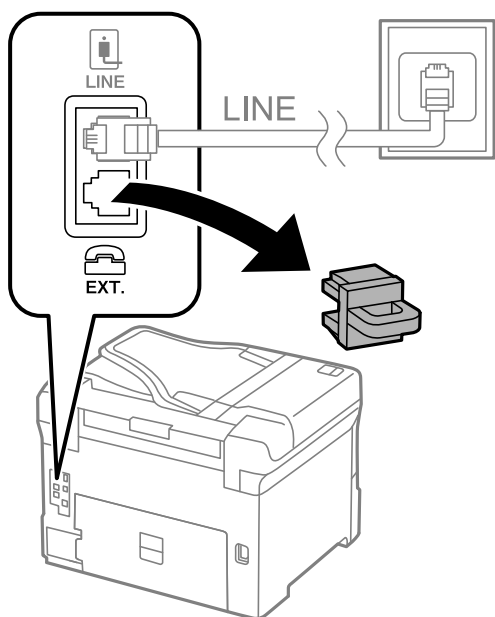

2. З'єднайте телефон і порт EXT. із телефонним кабелем.

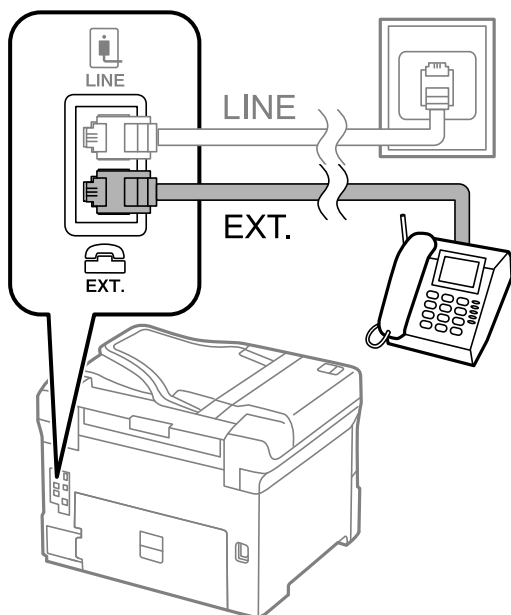

Примітка.

У разі використання спільної телефонної лінії переконайтеся, що ви під'єднали телефонний апарат до порту EХТ. принтера. Якщо ви роз'єднаєте лінію для окремого підключення телефону і принтера, телефон і принтер правильно працювати не будуть.

3. На панелі керування виберіть **Факс**.
4. Підніміть слухавку.

Якщо на екрані нижче відображено повідомлення про початок надсилання або отримання факсів, це значить, що підключення встановлено.

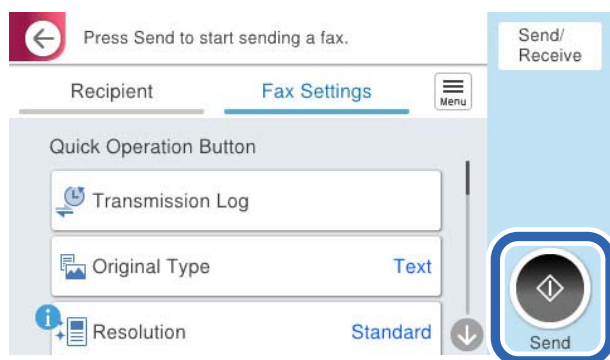

Пов'язані відомості

- ➔ [«Підготовка принтера до надсилання й отримання факсів» на сторінці 128](#)
- ➔ [«Налаштування автовідповідача» на сторінці 131](#)
- ➔ [«Виконання налаштувань для отримання факсів лише за допомогою підключеного телефону» на сторінці 132](#)
- ➔ [«Режим отримання:» на сторінці 429](#)

Підготовка принтера до надсилання й отримання факсів

Майстер налашт. факсу налаштовує основні функції факсу, щоб підготувати принтер до надсилання й отримання факсів.

Майстер налаштувань автоматично відображається після першого ввімкнення принтера. Можна відобразити майстра вручну за допомогою панелі керування принтера. Доведеться знову запускати майстра налаштувань, якщо його пропустити при першому вмиканні принтера або при зміні середовища з'єднання.

- Нижче наведені елементи, які можна встановити за допомогою майстра налаштувань.
 - Заголовок (Ваш тел. і Заголовок факсу)**
 - Режим отримання (Авто або Вручну)**
 - Налаштування Distinctive Ring Detection (DRD)**
- Наведені нижче елементи встановлюються автоматично відповідно до середовища з'єднання.
 - Режим набору (як-от Тон або Імпульсний)**
 Майстер **Майстер налашт. факсу** може не налаштувати автоматично **Режим набору**, коли **Тип лінії** встановлено на **PBX**. Налаштуйте **Режим набору** вручну.
- Інші елементи в **Основні налашт.** залишаються незмінними.

Пов'язані відомості

➔ «Основні налашт.» на сторінці 428

Підготовка принтера до надсилання й отримання факсів за допомогою Майстер налашт. факсу

1. Виберіть елемент **Налаш.** на головному екрані панелі керування.
2. Виберіть **Загальні налаштування > Налашт. факсу > Майстер налашт. факсу.**
3. Згідно із вказівками на екрані введіть ім'я відправника, наприклад, назву компанії, номер факсу.

Примітка.

Ім'я відправника і номер факсу з'являються у заголовку вихідних факсів.

4. Виконайте налаштування виявлення спеціального дзвінка (DRD).
 - Якщо ви підписані на послугу спеціального сигналу дзвінка від компанії телефонного зв'язку:
Перейдіть до наступного екрана та виберіть сигнал дзвінка, який використовуватиметься для вхідних факсів.
Якщо вибрати будь-який елемент, крім **Усі**, для параметра **Режим отримання** буде вибрано значення **Авто** і ви перейдете до наступного екрана, де можна перевірити виконані налаштування.
 - Якщо ви не підписані на послугу спеціального сигналу дзвінка від компанії телефонного зв'язку або якщо налаштувати цю функцію не потрібно:
Пропустіть це налаштування та переходьте до екрану, де можна перевірити виконані налаштування.

Примітка.

Спеціальний сигнал дзвінка, запропонований компанією телефонного зв'язку (назва послуги може відрізнятися у різних компаній), дозволяє вам мати кілька номерів телефону на одній телефонній лінії. Кожному номеру призначається окремий сигнал дзвінку. Ви можете використовувати один номер для телефонних дзвінків, а інший — для факс-викликів. Оберіть сигнал виклику для факс-виклику у пункті **DRD**.

В залежності від регіону **Увімк** і **Вим.** відображаються як параметри **DRD**. Оберіть **Увімк** для використання функції спеціального сигналу дзвінка.

5. Виконайте налаштування Режим отримання.
 - Якщо підключати телефонний пристрій до принтера не потрібно:
Виберіть **Ні**.
Режим отримання встановлюється на **Авто**.
 - Якщо потрібно підключити телефонний пристрій до принтера:
Виберіть **Так**, після чого виберіть, чи потрібно отримувати факси автоматично, чи ні.
6. Перевірте виконані налаштування на відображеному екрані, після чого переходьте до наступного екрана.

Щоб виправити або змінити налаштування, виберіть .

7. Перевірте підключення факсу, вибравши **Почати перевірку**, після чого виберіть **Друк** для друку звіту, що відображає стан підключення.

Примітка.

- Якщо у звіті будуть відображені помилки, виконуйте інструкції, наведені у звіті, щоб виправити їх.
- Якщо з'являється меню **Обрати тип лінії**, оберіть тип лінії.
 - У разі підключення принтера до телефонної системи ВАТС або абонентського адаптера, виберіть **PBX**.
 - У разі підключення принтера до стандартної телефонної лінії виберіть **PSTN**, потім виберіть **Вимкнути** на екрані **Підтвердження**, що відобразиться. Однак, установка цієї функції на значення **Вимкнути** може привести до опущення першої цифри номеру факсу при наборі і відправлення факсу на неправильний номер.

Пов'язані відомості

- ➔ [«Підключення принтера до телефонної лінії» на сторінці 125](#)
- ➔ [«Налаштування автовідповідача» на сторінці 131](#)
- ➔ [«Режим отримання:» на сторінці 429](#)
- ➔ [«Виконання налаштувань для отримання факсів лише за допомогою підключеного телефону» на сторінці 132](#)
- ➔ [«Основні налашт.» на сторінці 428](#)

Виконання налаштувань функції факсу принтера відповідно до використання

Ви можете налаштувати функції факсу принтера окремо за допомогою панелі керування принтера відповідно до використання. Налаштування, виконані за допомогою **Майстер налашт. факсу**, можна також змінити. Додаткову інформацію див. в описі меню **Налашт. факсу**.

[«Налашт. факсу» на сторінці 427](#)

Примітка.

- Функції факсу принтера можна налаштувати за допомогою *Web Config*.
- Якщо *Web Config* використовується для відображення меню **Налашт. факсу**, то між інтерфейсом і розташуванням користувача та панеллю керування принтера може бути невелика різниця.

Пов'язані відомості

- ➔ [«Налаштування для телефонної системи ВАТС» на сторінці 131](#)
- ➔ [«Отримання вхідних факсів» на сторінці 257](#)
- ➔ [«Виконання налаштувань після підключення телефонного апарата» на сторінці 131](#)
- ➔ [«Налаштування збереження та пересилання отриманих факсів» на сторінці 132](#)
- ➔ [«Налаштування збереження та пересилання отриманих факсів із указаними умовами» на сторінці 137](#)
- ➔ [«Виконання налаштувань для блокування небажаних факсів» на сторінці 142](#)
- ➔ [«Параметри для надсилання та отримання факсів на комп'ютері» на сторінці 143](#)

Налаштування для телефонної системи ВАТС

Виконання налаштувань для використання коду доступу під час набору зовнішньої лінії

Виконайте такі налаштування, якщо потрібно використовувати числа (наприклад, 0 або 9), як вони є, а не як частину зовнішнього коду доступу.

1. На панелі керування принтера виберіть **Налаш..**
2. Виберіть **Загальні налаштування > Налашт. факсу > Основні налашт..**
3. Виберіть **Тип лінії**, а тоді натисніть **PBX**.
4. Під час надсилання факсу на зовнішній номер факсу за допомогою фактичного зовнішнього коду, виберіть поле **Код доступу**, а тоді натисніть **Не викор..**
5. Виберіть **ОК**, щоб застосувати налаштування.

Налаштування для надсилання факсів за допомогою зовнішнього коду доступу (#)

Існує можливість надсилати факси на зовнішній номер факсу, використовуючи # (хештег) замість фактичного зовнішнього коду доступу, наприклад 0 або 9.

1. На панелі керування принтера виберіть **Налаш..**
2. Виберіть **Загальні налаштування > Налашт. факсу > Основні налашт..**
3. Виберіть **Тип лінії**, а тоді натисніть **PBX**.
4. Виберіть поле **Код доступу**, після чого виберіть **Кори..**
5. Торкніться поля вводу **Код доступу**, введіть код зовнішнього доступу для телефонної системи, а тоді торкніться кнопки **ОК**.
6. Виберіть **ОК**, щоб застосувати налаштування.

Знак # вводиться замість фактичного коду доступу і заміняє збережений код (наприклад, 0 або 9) під час набору. Використання решітки (#) допомагає уникнути проблем із підключенням до зовнішньої лінії, оскільки сигнал готовності зовнішньої лінії виявляється до здійснення зовнішнього виклику.

Примітка.

Якщо у вас зареєстровані отримувачі у списку **Конт.** із зовнішнім кодом 0 або 9, встановіть **Код доступу** у значення **Не викор..** Інакше потрібно замінити цей код на # у списку **Конт..**

Виконання налаштувань після підключення телефонного апарата

Налаштування автовідповідача

Щоб використовувати автовідповідач, необхідно виконати певні налаштування.

1. На панелі керування виберіть **Налаш..**
2. Виберіть **Загальні налаштування > Налашт. факсу > Основні налашт..**

3. Переведіть **Режим отримання** у значення **Авто**.
4. Виберіть у налаштуванні **Відповісти на дзвінки** принтера більшу кількість сигналів дзвінка, ніж та, яка вказана для автовідповідача.

Якщо значення, яке встановлене для **Відповісти на дзвінки**, менше ніж кількість дзвінків на автовідповідач, він не зможе отримувати голосові дзвінки для запису голосових повідомлень. Більш детальну інформацію з налаштування див. у керівництві з експлуатації автовідповідача.

Залежно від регіону параметр **Відповісти на дзвінки** може не відображатися на екрані.

Пов'язані відомості

➔ [«Основні налашт.» на сторінці 428](#)

Виконання налаштувань для отримання факсів лише за допомогою підключеного телефону

Щоб почати отримувати факси, достатньо тільки підняти слухавку та керувати телефоном. У цьому випадку з принтером працювати не потрібно.

Функція **Віддалене отримання** доступна для телефонних апаратів, які підтримують тональний набір номеру.

1. На панелі керування виберіть **Налаш..**
2. Виберіть **Загальні налаштування > Налашт. факсу > Основні налашт. > Віддалене отримання**.
3. Торкніться **Віддалене отримання**, щоб установити значення **Увімк.**
4. Виберіть **Код запуску**, уведіть двозначний код (можна ввести цифри від 0 до 9, * та #), а тоді натисніть **ОК**.
5. Виберіть **ОК**, щоб застосувати налаштування.

Пов'язані відомості

➔ [«Основні налашт.» на сторінці 428](#)

Налаштування збереження та пересилання отриманих факсів

За замовчуванням принтер налаштовано на друк отриманих факсів. Окрім друку, принтер можна налаштувати на безумовне збереження та/або пересилання отриманих факсів.

Примітка.

- Щоб виконати налаштування можна скористатися як панеллю керування, так і *Web Config*.
- Ви також можете безумовно друкувати та/або пересилати отримані факси.

«Налаштування збереження та пересилання отриманих факсів із указаними умовами» на сторінці 137

Пов'язані відомості

- ➔ [«Налаштування збереження для отримання факсів» на сторінці 133](#)
- ➔ [«Налаштування з пересилання для отримання факсів» на сторінці 134](#)

Налаштування збереження для отримання факсів

Ви можете виконати налаштування для збереження отриманих факсів до скриньки вхідних повідомлень і зовнішнього пристрою пам'яті незалежно від відправника або часу. Збереження факсу у скриньці вхідних повідомлень дає змогу підтверджувати вміст отриманого факсу, переглядаючи його на РК-екрані принтера, перш ніж друкувати факс на принтері.

Щоб виконати налаштування для збереження отриманих факсів на комп'ютері за допомогою функції «ПК-Факс», див. «Функція: Отримання/Надсилання PC-FAX (Windows/Mac OS)» на сторінці 244.

Примітка.

- Щоб виконати налаштування збереження для отримання факсів можна скористатися як панеллю керування, так і Web Config. Виберіть вкладку **Факс** > **Налаштування Збер./Пересл.** > **Безумовне Зберегти/Переслати**, після чого виконайте налаштування місця призначення збереження у **Вихід факсу**.
- Ви також можете одночасно роздруковувати та пересилати отримані факси. Виконайте налаштування на екрані **Вихід факсу**, який зазначено вище.

Налаштування збереження для отримання факсів

1. Виберіть **Налаш.** на панелі керування принтера, після чого виберіть **Загальні налаштування** > **Налашт. факсу**.
2. Виберіть **Отримати налаштування** > **Налаштування Збер./Пересл.** > **Безумовне Зберегти/Переслати**.

Коли відобразиться повідомлення, перегляньте його вміст і торкніться опції **ОК**.

3. Виконайте налаштування місць призначення збереження, скриньки вхідних повідомлень або зовнішнього пристрою пам'яті.



- Щоб зберегти отримані факси в папку Вхідні повідомлення:
 - ❶ Виберіть опцію **Збер. до вх. повідомл.**, щоб встановити значення **Увімк.**
 - ❷ Якщо відобразиться повідомлення, перегляньте його вміст і виберіть опцію **ОК**.

- ❑ Щоб зберегти отримані факси на зовнішньому пристрої пам'яті:
 - ❶ Вставте пристрій пам'яті в USB-порт зовнішнього інтерфейсу принтера.
 - ❷ Виберіть **Збер. до нак. пристр..**
 - ❸ Виберіть **Так**. Щоб автоматично друкувати документи під час їхнього збереження на пристрої пам'яті, виберіть **Так, друкувати**.
 - ❹ Перевірте повідомлення, що відображається, а тоді торкніться опції **Створити**.
На пристрої пам'яті буде створено папку для збереження отриманих документів.
 - ❺ Перевірте повідомлення, торкніться опції **Закрити** або зачекайте, доки повідомлення не буде очищено, а потім натисніть **Закрити**.
 - ❻ Коли відобразиться наступне повідомлення, перегляньте його та торкніться опції **ОК**.



Важливо

Отримані документи тимчасово зберігаються в пам'яті принтера до збереження на пристрої пам'яті, підключеному до принтера. Через те, що помилка переповнення пам'яті вимикає надсилання й отримання факсів, не від'єднуйте пристрій пам'яті від принтера.

Примітка.

Ви можете налаштувати принтер на надсилання повідомлень електронної пошти людям, яким потрібно повідомити результати збереження факсів після завершення процесу збереження. За потреби виберіть **Повідом. е-поштою**, налаштуйте процес, після чого виберіть місце призначення, на яке потрібно надсилати повідомлення.

4. Виберіть **Закрити**, щоб завершити налаштування **Безумовне Зберегти/Переслати**.

Налаштування безумовного збереження для отримання факсів завершено. За потреби можна налаштувати **Звичайні налаштув..** Щоб дізнатися більше, див. **Звичайні налаштув.** в меню **Налаштування Збер./Пересл..**

Примітка.

Якщо потрібно зберегти отримані факси за певних умов, див. посилання на відповідну інформацію нижче.

Пов'язані відомості

- ➔ [«Налаштування збереження для отримання факсів із указаними умовами» на сторінці 137](#)
- ➔ [«Звичайні налаштув.» на сторінці 439](#)
- ➔ [«Перегляд отриманих факсів на РК-екрані принтера» на сторінці 261](#)

Налаштування з пересилання для отримання факсів

Ви можете виконати налаштування з пересилання до п'яти місць призначення, адрес електронної пошти, спільних папок, ваших хмарних облікових записів і інших факсимільних апаратів незалежно від відправника чи часу.

Примітка.

- ❑ Якщо потрібно встановити налаштування, щоб пересилати отримані факси, спочатку додайте місця призначення до списку контактів. Перегляньте таблицю нижче, в який список потрібно зареєструвати.

Тип місця призначення	Конт.	Список папок Cloud
електронна адреса	✓	–
спільна папка	✓	–
хмарний обліковий запис	–	✓
інший факсимільний пристрій	✓	–

- ❑ Зробіть наведені нижче налаштування відповідно до типу місця призначення для пересилання.
 - «Реєстрація контактів» на сторінці 90
 - «Реєстрація сервера електронної пошти» на сторінці 76
 - «Створення мережевої папки» на сторінці 79
 - «Налаштування щодо використання вашої хмарної служби як місця призначення для пересилання факсів» на сторінці 101
- ❑ Кольорові документи не пересилаються на інші факсимільні пристрої. Вони обробляються як документи, які не вдалося переслати.

Налаштування пересилання для отримання факсів

Примітка.

- ❑ Щоб виконати налаштування пересилання для отримання факсів можна скористатися як панелю керування, так і Web Config. Виберіть вкладку **Факс > Налаштування Збер./Пересл. > Безумовне Зберегти/Переслати**, після чого виконайте налаштування місця призначення пересилання у **Вихід факсу**.
- ❑ Ви також можете одночасно роздруковувати та зберігати отримані факси. Виконайте налаштування на екрані **Вихід факсу**, який зазначено вище.

1. Виберіть **Налаш.** на панелі керування принтера, після чого виберіть **Загальні налаштування > Налашт. факсу**.

2. Виберіть **Отримати налаштування > Налаштування Збер./Пересл. > Безумовне Зберегти/Переслати**.

Коли відобразиться повідомлення, перегляньте його вміст і торкніться опції **ОК**.

3. Виконайте налаштування до п'яти місць призначень пересилання.



- ❶ Виберіть **Переслати**.
- ❷ Виберіть **Так**. Щоб автоматично друкувати документи під час пересилання, виберіть **Так, друкувати**.
- ❸ Виберіть **Папка > Додати запис**, після чого виберіть місце призначення пересилання зі списку контактів або списку місць призначення у хмарі. Можна вказати до п'яти адресатів для пересилання.

Щоб змінити списки, натисніть  і виберіть  Список папок Cloud або торкніться  і виберіть  Конт..

- ❹ Торкніться опції **Закрити**, щоб завершити вибір місця переадресації, а потім торкніться **Закрити**.
- ❺ У разі помилки під час пересилання виберіть у вікні **Варіанти в разі невід. пересил.**, чи друкувати отримані документи, чи зберігати їх у папці Вхідні повідомлення принтера.
- ❻ Торкніться опції **ОК**.



Важливо

Після переповнення папки Вхідні повідомлення отримання факсів буде вимкнено. Слід видалити документи з папки «Вхідні» після їх перевірки. Кількість документів, які не вдалося переслати, відображається на піктограмі  на головному екрані, разом із іншими невиконаними завданнями.

Примітка.

Ви можете налаштувати принтер на надсилання повідомлень електронної пошти людям, яким потрібно повідомити результати пересилання факсів після завершення процесу пересилання. За потреби виберіть **Повідом. е-поштою**, налаштуйте процес, після чого виберіть зі списку контактів місце призначення, на яке потрібно надсилати повідомлення.

4. Виберіть **Закрити**, щоб завершити налаштування **Безумовне Зберегти/Переслати**.

Примітка.

Налаштування безумовного пересилання для отримання факсів завершено. За потреби можна налаштувати **Звичайні налаштув..** Щоб дізнатися більше, див. **Звичайні налаштув.** в меню **Налаштування Збер./Пересл..**

Пов'язані відомості

➔ [«Звичайні налаштув.» на сторінці 439](#)

Перевірка місця призначення переадресації

Якщо ви вибрали спільну папку в мережі, адресу електронної пошти або хмарний обліковий запис як місце призначення для пересилання, рекомендуємо вам перевірити, чи можна надіслати зображення в місце призначення.

Виберіть **Скан. > Ел. адреса, Скан. > Мереж. пап./FTP** із панелі керування принтера, виберіть місце призначення, а тоді розпочніть сканування.

Якщо ви вибрали хмарний обліковий запис, ви можете виконати перевірку, переславши зображення, яке було збережено в скриньці факсу, в місце призначення. З панелі керування принтера виберіть **факс вікно** і виберіть скриньку факсу, в якій збережено зображення. Виберіть  (Меню) > **Переслати(Cloud)**, виберіть місце призначення, а тоді почніть пересилання.

Налаштування збереження та пересилання отриманих факсів із указаними умовами

Ви можете зберігати та/або пересилати отримані факси за визначених умов.

Примітка.

- За замовчуванням принтер налаштовано на друк отриманих факсів.
- Ви також можете отримувати та зберігати факси без жодних умов.
[«Налаштування збереження та пересилання отриманих факсів» на сторінці 132](#)

Пов'язані відомості

- ➔ [«Налаштування збереження для отримання факсів із указаними умовами» на сторінці 137](#)
- ➔ [«Налаштування пересилання для отримання факсів із указаними умовами» на сторінці 139](#)

Налаштування збереження для отримання факсів із указаними умовами

Ви можете виконати налаштування для збереження отриманих факсів до скриньки вхідних повідомлень і зовнішнього пристрою пам'яті від указанного відправника або в указаний час.

Коли задано кілька умов (**Умовне Збер./Переслати**) посилення на них вказуються в порядку елементів, і виконується **Умовне Збер./Переслати**, яка відповідає першій.

Збереження факсу у скриньці конфіденційних повідомлень або у скриньці вхідних повідомлень дає змогу підтверджувати вміст отриманого факсу, переглядаючи його на РК-екрані принтера, перш ніж друкувати факс на принтері.

Перш ніж використовувати функцію збереження отриманих факсів у вказаний час, переконайтеся, що налаштування **Дата/час** і **Різниця в часі** принтера правильні. Відкрийте меню з **Налаш.** > **Загальні налаштування** > **Основні налашт.** > **Налаштув. дати/часу**.

Примітка.

- Щоб виконати налаштування збереження для отримання факсів можна скористатися як панеллю керування, так і *Web Config*. Виберіть вкладку **Факс** > **Налаштування Збер./Пересл.** > **Умовне Збер./Переслати**, виберіть номер скриньки конфіденційних повідомлень, після чого виберіть **Редагувати** і виконайте налаштування місця призначення збереження.
- Ви також можете одночасно роздруковувати та пересилати отримані факси. Виконайте налаштування на екрані **Редагувати**, який зазначено вище.

Виконання налаштувань зі збереження для отримання факсів із указаними умовами

1. Виберіть **Налаш.** на панелі керування принтера, після чого виберіть **Загальні налаштування** > **Налашт. факсу**.
2. Виберіть **Отримати налаштування** > **Налаштування Збер./Пересл.** > **Умовне Збер./Переслати**, після чого торкніться скриньки незареєстрованих повідомлень під **Умовне Збер./Переслати**.

Примітка.

Якщо потрібно змінити налаштування зареєстрованої скриньки, натисніть  та змініть налаштування.

3. Виберіть поле **Назва (потрібно)** та уведіть ім'я, яке потрібно зареєструвати.
4. Виберіть поле **Умова(и)**, щоб налаштувати умову.
 - Співпадіння ідентифікатора факсу відправника: якщо ідентифікатор відправника відповідає вибраним у цьому елементі умовам, принтер зберігає отриманий факс.
Виберіть поле **Ідентифікатор**, а потім введіть ідентифікатор відправника як номер факсу.

- Суб-адреса (SUB) точно співпадає: якщо підадреса (SUB) повністю збігається, принтер зберігає отримані факси.

Увімкніть параметр Суб-адреса (SUB) точно співпадає та уведіть пароль, вибравши поле **Суб-адреса (SUB)**.

- Пароль(SID) точно співпадає: якщо пароль (SID) повністю збігається, принтер зберігає отримані факси.

Увімкніть параметр Пароль(SID) точно співпадає та введіть пароль, вибравши поле **Пароль(SID)**.

- Час отримання: принтер зберігає та пересилає факси, отримані протягом певного періоду часу.

Увімкніть параметр **Час отримання** і встановіть час у **Час запуску** та **Час завершення**.

5. Виберіть **Дезберегтичи переадрес. (обов'яз.)**, після чого виконайте налаштування цільового місця призначення, скриньки або зовнішнього пристрою пам'яті.

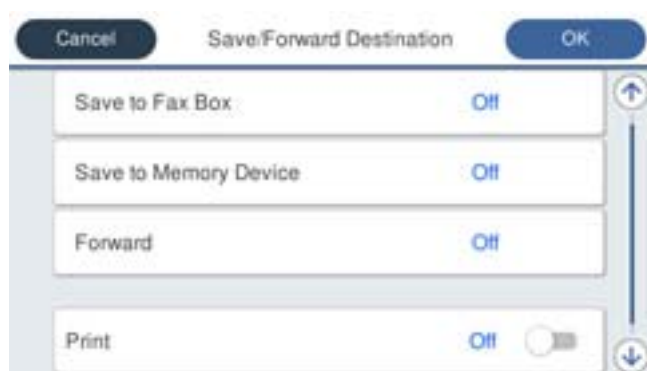

- Щоб зберегти отримані факси в папці Вхідні повідомлення або в конфіденційну скриньку:

- 1 Виберіть **Збер. в скринь.Факс**.
- 2 Торкніться **Збер. в скринь.Факс**, щоб установити значення **Увімк.**
- 3 Виберіть скриньку, у якій необхідно зберегти документ.

- Щоб зберегти отримані факси на зовнішньому пристрої пам'яті:

- 1 Вставте пристрій пам'яті в USB-порт зовнішнього інтерфейсу принтера.
- 2 Виберіть **Збер. до нак. пристр.**
- 3 Торкніться **Збер. до нак. пристр.**, щоб установити значення **Увімк.**
- 4 Перевірте повідомлення, що відображається, а тоді торкніться опції **Створити**.

На пристрої пам'яті буде створено папку для збереження отриманих документів.



Важливо

Отримані документи тимчасово зберігаються в пам'яті принтера до збереження на пристрої пам'яті, підключеному до принтера. Через те, що помилка переповнення пам'яті вимикає надсилання й отримання факсів, не від'єднуйте пристрій пам'яті від принтера.

Примітка.

Щоб одночасно роздрукувати отримані факси, торкніться елемента **Друк** і виберіть для нього значення **Увімк.**

6. Виберіть **ОК**, щоб завершити налаштування **Дезберегтичи переадрес. (обов'яз.)**.

Примітка.

Ви можете налаштувати принтер на надсилання повідомлень електронної пошти людям, яким потрібно повідомити результати збереження факсів після завершення процесу збереження. За потреби виберіть

Повідом. е-поштою, налаштуйте процес, після чого виберіть зі списку контактів місце призначення, на яке потрібно надсилати повідомлення.

7. Виберіть **ОК**, доки не повернетеся до екрана **Налаштування Збер./Пересл.**, щоб завершити **Умовне Збер./Переслати**.

8. Виберіть зареєстроване поле, для якого ви налаштували умову, а тоді натисніть **Увімкнути**.

Налаштування умовного збереження для отримання факсів завершено. За потреби можна налаштувати **Звичайні налаштув.**. Щоб дізнатися більше, див. **Звичайні налаштув.** в меню **Налаштування Збер./Пересл.**

Пов'язані відомості

➔ [«Звичайні налаштув.» на сторінці 439](#)

➔ [«Перегляд отриманих факсів на РК-екрані принтера» на сторінці 261](#)

Налаштування пересилання для отримання факсів із указаними умовами

Ви можете виконати налаштування з пересилання для отримання факсів від вказаного відправника або у вказаний час.

Коли задано кілька умов (**Умовне Збер./Переслати**) посилення на них вказуються в порядку елементів, і виконується **Умовне Збер./Переслати**, яка відповідає першій.

Ви можете виконати налаштування з пересилання до місця призначення, адреси електронної пошти, спільної папки, свого хмарного облікового запису або іншого факсимільного апарата від вказаного відправника або у вказаний час.

Примітка.

- Якщо потрібно встановити налаштування, щоб пересилати отримані факси, спочатку додайте місце призначення до списку контактів. Перегляньте таблицю нижче, в який список потрібно зареєструвати.

Тип місця призначення	Конт.	Список папок Cloud
електронна адреса	✓	–
спільна папка	✓	–
хмарний обліковий запис	–	✓
інший факсимільний пристрій	✓	–

- Зробіть наведені нижче налаштування відповідно до типу місця призначення для пересилання.
 - «Реєстрація контактів» на сторінці 90
 - «Реєстрація сервера електронної пошти» на сторінці 76
 - «Створення мережевої папки» на сторінці 79
 - «Налаштування щодо використання вашої хмарної служби як місце призначення для пересилання факсів» на сторінці 101
- Перш ніж використовувати функцію пересилання отриманих факсів у вказаний час, переконайтеся, що налаштування **Дата/час** і **Різниця в часі** принтера правильні. Відкрийте меню з **Налаш.** > **Загальні налаштування** > **Основні налашт.** > **Налаштув. дати/часу**.
- Кольорові документи не пересилаються на інші факсимільні пристрої. Вони обробляються як документи, які не вдалося переслати.

Виконання налаштувань із пересилання для отримання факсів із указаними умовами

Примітка.

- Щоб виконати налаштування пересилання для отримання факсів можна скористатися як панелю керування, так і Web Config. Виберіть вкладку **Факс** > **Налаштування Збер./Пересл.** > **Умовне Збер./Переслати**, виберіть номер скриньки конфіденційних повідомлень, після чого виберіть **Редагувати** і виконайте налаштування місця призначення пересилання.
- Ви також можете одночасно роздруковувати та зберігати отримані факси. Виконайте налаштування на екрані **Редагувати**, який зазначено вище.

1. Виберіть **Налаш.** на панелі керування принтера, після чого виберіть **Загальні налаштування** > **Налашт. факсу**.
2. Виберіть **Отримати налаштування** > **Налаштування Збер./Пересл.** > **Умовне Збер./Переслати**, після чого торкніться скриньки незареєстрованих повідомлень під **Умовне Збер./Переслати**.

Примітка.

Якщо потрібно змінити налаштування зареєстрованої скриньки, натисніть  та змініть налаштування.

3. Виберіть поле **Назва (потрібно)** та уведіть ім'я, яке потрібно зареєструвати.
4. Виберіть поле **Умова(и)**, щоб налаштувати умову.
 - Співпадіння ідентифікатора факсу відправника: якщо ідентифікатор відправника відповідає вибраним у цьому елементі умовам, принтер пересилає отриманий факс. Виберіть поле **Ідентифікатор**, а потім введіть ідентифікатор відправника як номер факсу.

- Суб-адреса (SUB) точне співпадіння: якщо підадреса (SUB) повністю збігається, принтер пересилає отримані факси.

Увімкніть параметр Суб-адреса (SUB) точне співпадіння та уведіть пароль, вибравши поле **Суб-адреса (SUB)**.

- Пароль(SID) точне співпадіння: якщо пароль (SID) повністю збігається, принтер пересилає отримані факси.

Увімкніть параметр Пароль(SID) точне співпадіння та введіть пароль, вибравши поле **Пароль(SID)**.

- Час отримання: принтер пересилає отримані факси протягом певного періоду часу.

Увімкніть параметр **Час отримання** і встановіть час у **Час запуску** та **Час завершення**.

5. Виберіть **Дезберетгичи переадрес. (обов'яз.)**, після чого виконайте налаштування місця призначення пересилання.

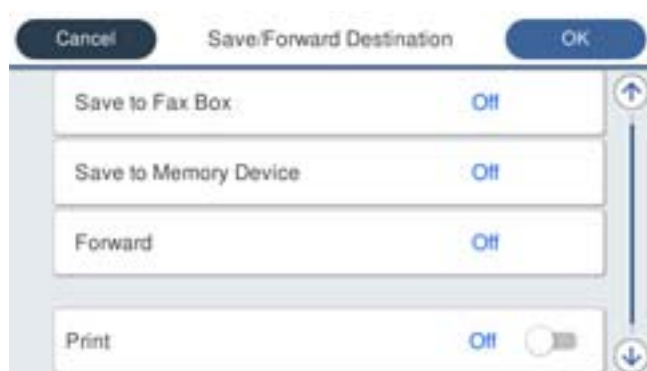

- 1 Виберіть **Переслати**.

- 2 Торкніться **Переслати**, щоб установити значення **Увімк.**

- 3 Виберіть **Папка > Додати запис**, після чого виберіть місце призначення пересилання зі списку місць призначення у хмарі. Можна вказати адресата.

Щоб змінити списки, натисніть і виберіть (Список папок Cloud), або торкніться і виберіть (Конт.).

- 4 Після завершення вибору адресатів для пересилання торкніться опції **Закрити**.

- 5 Переконайтеся, що адресата для пересилання вибрано правильно, і торкніться опції **Закрити**.

- 6 У разі помилки під час пересилання виберіть у вікні **Варіанти в разі невід. пересил.**, чи друкувати отримані документи, чи зберігати їх у папці Вхідні повідомлення принтера.

- 7 Торкніться опції **ОК**.



Важливо

Коли папка Вхідні повідомлення або конфіденційна скринька переповнена, надсилання й отримання факсів вимкнено. Слід видалити документи з папки «Вхідні» після їх перевірки. Кількість документів, які не вдалося переслати, відображається на піктограмі на головному екрані, разом із іншими невиконаними завданнями.

Примітка.

Щоб одночасно роздрукувати отримані факси, торкніться елемента **Друк** і виберіть для нього значення **Увімк.**

6. Виберіть **ОК**, щоб завершити налаштування **Дезберетгичи переадрес. (обов'яз.)**.

Примітка.

Ви можете налаштувати принтер на надсилання повідомлень електронної пошти людям, яким потрібно повідомити результати пересилання факсів після завершення процесу пересилання. За потреби виберіть **Повідом. е-поштою**, налаштуйте процес, після чого виберіть зі списку контактів місце призначення, на яке потрібно надсилати повідомлення.

7. Виберіть **ОК**, доки не повернетесь до екрана **Налаштування Збер./Пересл.**, щоб завершити **Умовне Збер./Переслати**.

8. Виберіть зареєстроване поле, для якого ви налаштували умову, а тоді натисніть **Увімкнути**.

Налаштування умовного пересилання для отримання факсів завершено. За потреби можна налаштувати **Звичайні налаштув.**. Щоб дізнатися більше, див. **Звичайні налаштув.** в меню **Налаштування Збер./Пересл.**

Пов'язані відомості

➔ «Звичайні налаштув.» на сторінці 439

Перевірка місця призначення переадресації

Якщо ви вибрали спільну папку в мережі, адресу електронної пошти або хмарний обліковий запис як місце призначення для пересилання, рекомендуємо вам перевірити, чи можна надіслати зображення в місце призначення.

Виберіть **Скан.** > **Ел. адреса, Скан.** > **Мереж. пап./FTP** із панелі керування принтера, виберіть місце призначення, а тоді розпочніть сканування.

Якщо ви вибрали хмарний обліковий запис, ви можете виконати перевірку, переславши зображення, яке було збережено в скриньці факсу, в місце призначення. З панелі керування принтера виберіть **факс вікно** і виберіть скриньку факсу, в якій збережено зображення. Виберіть  (Меню) > **Переслати(Cloud)**, виберіть місце призначення, а тоді почніть пересилання.

Виконання налаштувань для блокування небажаних факсів

Небажані факси можна блокувати.

1. На панелі керування принтера виберіть **Налаш.**.
2. Виберіть **Загальні налаштування** > **Налашт. факсу** > **Основні налашт.** > **Факс відмови**.
3. Щоб блокувати небажані факси, необхідно встановити умову.
Виберіть **Факс відмови**, а тоді увімкніть зазначені нижче параметри.
 - Список номерів відмов: відхилення факсів, надісланих зі списку відхилених номерів.
 - Бланк Заголовок факсу заблоковано: відхилення факсів з відсутньою інформацією в заголовку.
 - Незареєстровані контакти: відхилення факсів, недоданих до списку контактів.
4. Торкніться , щоб повернутися до екрана **Факс відмови**.
5. У разі використання функції **Список номерів відмов**, виберіть **Редагувати список відхилених номерів**, а тоді відредагуйте список.

Поведінка для відхилення факсів

Принтер поводитьсь вказаним нижче чином.

- Надходить дзвінок
- Відправнику надсилається повідомлення про помилку зв'язку
- Дія фіксується в історії завдань
Доступ до історії завдань можна отримати таким чином:
Job/Status > Завдання > Журнал
- Дія фіксується в Журнал факсу
Журнал Журнал факсу можна надрукувати таким чином:
Факс >  (Більше) > Звіт факсу > Журнал факсу

Параметри для надсилання та отримання факсів на комп'ютері

Щоб надсилати та отримувати факси на клієнтському комп'ютері, програма FAX Utility має бути встановлена на комп'ютері, який під'єднаний через мережу або USB-кабель.

Увімкнення функції надсилання факсів із комп'ютера

Налаштуйте у Web Config зазначені нижче параметри.

1. Введіть IP-адресу принтера у браузер, щоб отримати доступ до Web Config.
Введіть IP-адресу принтера з комп'ютера, підключеного до тієї ж мережі, що й принтер.
У наведеному нижче меню можна перевірити IP-адресу принтера.
Налаш. > Загальні налаштування > Налаштування мережі > Стан мережі > Стан підкл. до LAN/Wi-Fi
2. Введіть пароль адміністратора, щоб увійти як адміністратор.
3. Виберіть наведений нижче порядок елементів.
Вкладка **Факс**, а потім клацніть **Надісл. налаштування**
4. Виберіть значення **Викор.** для параметра **Від PC до FAX Функція**.
Значенням за замовчуванням параметра **Від PC до FAX Функція** є **Викор.**. Щоб вимкнути надсилання факсів із будь-якого комп'ютера, виберіть **Не використ.**
5. Клацніть **ОК**.

Пов'язані відомості

- ➔ [«Запуск функції Web Config у веб-браузері» на сторінці 409](#)
- ➔ [«Значення пароля адміністратора за замовчуванням» на сторінці 19](#)

Виконання налаштування Зберегти до ПК для отримки факсів

Ви можете отримувати факси на комп'ютер, використовуючи FAX Utility. Встановіть FAX Utility на клієнтському комп'ютері та виконайте налаштування. Докладніше, див. Основні операції у довідці FAX Utility (відображена на головному вікні).

Елемент налаштування на панелі керування принтера, зображений нижче, налаштований на **Так** та отримані факси можуть бути збережені на комп'ютері.

Налаш. > **Загальні налаштування** > **Налашт. факсу** > **Отримати налаштування** > **Налаштування Збер./Пересл.** > **Безумовне Зберегти/Переслати** > **Зберегти до ПК**

Налаштування функції Зберегти до ПК для друку отриманих факсів

За необхідності можна налаштувати принтер на друк отриманих факсів, а також на їх збереження на комп'ютері.

1. На панелі керування виберіть **Налаш.**.
2. Виберіть **Загальні налаштування** > **Налашт. факсу** > **Отримати налаштування**.
3. Виберіть **Налаштування Збер./Пересл.** > **Безумовне Зберегти/Переслати** > **Зберегти до ПК** > **Так, друкувати**.

Налаштування функції Зберегти до ПК для припинення отримання факсів

Щоб факси отримані принтером не зберігались на комп'ютері, змініть налаштування принтера.

Примітка.

Ви можете також змінити налаштування за допомогою FAX Utility. Проте ця функція не працюватиме, якщо на комп'ютері є будь-які незбережені факси.

1. На панелі керування виберіть **Налаш.**.
2. Виберіть **Загальні налаштування** > **Налашт. факсу** > **Отримати налаштування**.
3. Виберіть **Налаштування Збер./Пересл.** > **Безумовне Зберегти/Переслати** > **Зберегти до ПК** > **Ні**.

Усунення несправностей, пов'язаних із факсом

Неможливо надіслати чи отримати факс

Можна розглянути такі причини.

■ Проблеми в телефонній розетці.

Solutions

Переконайтеся, що телефонна розетка працює, під'єднавши до неї телефон і випробувавши його. Якщо ви не можете зробити або прийняти дзвінок, зверніться до вашого постачальника телекомунікаційних послуг.

■ Проблеми з підключенням до телефонної лінії.

Solutions

Виберіть **Налаш.** > **Загальні налаштування** > **Налашт. факсу** > **Перевір. підкл. факсу** на панелі керування для виконання перевірки автоматичного підключення факсу. Спробуйте скористатися рішеннями, поданими у звіті.

Виникає помилка зв'язку.

Solutions

Виберіть на панелі керування **Низька (9 600 б/с)** у **Налаш.** > **Загальні налаштування** > **Налашт. факсу** > **Основні налашт.** > **Швид. передачі факсу.**

Підключення до лінії DSL без DSL-фільтра.

Solutions

Щоб підключитися до телефонної лінії DSL, необхідно використовувати DSL-модем, оснащений вбудованим DSL-фільтром, або встановити на лінії окремий DSL-фільтр. Зверніться до DSL-провайдера.

[«Під'єднання до DSL або ISDN» на сторінці 126](#)

Під час підключення до телефонної лінії DSL виникли проблеми з DSL-фільтром.

Solutions

Якщо надіслати або отримати факс не вдається, підключіть принтер безпосередньо до телефонної розетки, а потім перевірте, чи можна відправити факс з допомогою принтера. Якщо принтер працює, то проблема може бути у DSL-фільтрі. Зверніться до DSL-провайдера.

Неможливо надіслати факси

Можна розглянути такі причини.

Лінію підключення налаштовано на PSTN на об'єкті, не використовується ВАТС (відомча автоматична телефонна станція).

Solutions

Виберіть на панелі керування **PBX** у **Налаш.** > **Загальні налаштування** > **Налашт. факсу** > **Основні налашт.** > **Тип лінії.**

Ваш ідентифікатор абонента заблоковано.

Solutions

Зверніться до телекомунікаційної компанії із заявою про розблокування вашого ідентифікатора абонента. Деякі телефони або факсимільні пристрої автоматично відхиляють анонімні дзвінки.

Інформація заголовка для вихідних факсів не реєструється.

Solutions

Виберіть **Налаш.** > **Загальні налаштування** > **Налашт. факсу** > **Основні налашт.** > **Заголовок** і налаштуйте інформацію про заголовок. Деякі факсимільні пристрої автоматично відхиляють вхідні факси, які не містять інформації заголовку.

Не вдається надіслати факси (якщо активовано IP Fax)

■ Була спроба виконати надсилання з порту LINE, налаштованого на Лише отримання

Solutions

Встановіть для параметра **Параметри передачі по лініях** порту LINE, який потрібно використовувати для відправлення факсів, значення **Надсилання й отримання** або **Лише надсилання**.

Доступ до параметра **Параметри передачі по лініях** можна отримати з наступного меню на панелі керування принтера.

Налаш. > Загальні налаштування > Налашт. факсу > Основні налашт. > Параметри передачі по лініях

Неможливо отримати факс

Можна розглянути такі причини.

Також рекомендуємо перевіряти стан принтера у **Job/Status**, наприклад, чи отримує принтер наразі факс, чи ні.

■ Для параметра Режим отримання вибрано значення Вручну, якщо до принтера підключено зовнішній телефонний пристрій.

Solutions

Якщо до принтера підключено зовнішній телефонний пристрій, то для надання спільного доступу до телефону та принтера виберіть **Налаш. > Загальні налаштування > Налашт. факсу > Основні налашт.**, після чого для параметра **Режим отримання** виберіть значення **Авто**.

■ Неправильна піадреса або пароль.

Solutions

Під час отримання факсів за допомогою функції під адреси перевірте правильність під адреси та пароля.

Звіртеся з відправником, чи збігаються під адреси та паролі.

Щоб змінити піадресу або пароль, виберіть меню на панелі керування, як описано нижче, виберіть конфіденційне вікно, яке відповідає налаштуванням, а потім установіть правильні **Умова(и)**.

Налаш. > Загальні налаштування > Налашт. факсу > Отримати налаштування > Налаштування Збер./Пересл. > Умовне Збер./Переслати

■ Номер факсу відправника зареєстровано у списку Список номерів відмов.

Solutions

Переконайтеся, що номер відправника можна видалити з **Список номерів відмов**, перш ніж видаляти його. Видаліть його з **Налаш. > Загальні налаштування > Налашт. факсу > Основні налашт. > Факс відмови > Редагувати список відхилених номерів**. Або вимкніть **Список номерів відмов** у **Налаш. > Загальні налаштування > Налашт. факсу > Основні налашт. > Факс відмови > Факс відмови**. Факси, надіслані з зареєстрованих у цьому списку номерів, блокуються, коли увімкнено цей параметр.

Номер факсу відправника не зареєстровано у списку контактів.

Solutions

Зареєструйте номер факсу відправника у списку контактів. Або вимкніть **Незареєстровані контакти** у **Налаш. > Загальні налаштування > Налашт. факсу > Основні налашт. > Факс відмови > Факс відмови**. Факси, надіслані з незареєстрованих у цьому списку номерів, блокуються, коли увімкнено цей параметр.

Відправник надіслав факс без інформації для заголовка.

Solutions

Запитайте відправника, чи введено інформацію для заголовка на факсимільному апараті. Або вимкніть **Бланк Заголовок факсу** блоковано у **Налаш. > Загальні налаштування > Налашт. факсу > Основні налашт. > Факс відмови > Факс відмови**. Факси, які не містять інформації в заголовку, блокуються, коли увімкнено цей параметр.

Лінію підключення налаштовано на PSTN на об'єкті, не використовується ВАТС (відомча автоматична телефонна станція).

Solutions

Виберіть на панелі керування РВХ у **Налаш. > Загальні налаштування > Налашт. факсу > Основні налашт. > Тип лінії**.

Підписка на послугу пересилання.

Solutions

Якщо ви підписані на послугу пересилання, принтер може не приймати факси. Зверніться до постачальника послуг.

Не вдається отримати факси (якщо активовано IP Fax)

Відправник спробував надіслати факс на порт LINE, налаштований на Лише надсилання

Solutions

Встановіть для параметра **Параметри передачі по лініях** порту LINE, який потрібно використовувати для отримання факсів, значення **Надсилання й отримання** або **Лише отримання**.

Доступ до параметра **Параметри передачі по лініях** можна отримати з наступного меню на панелі керування принтера.

Налаш. > Загальні налаштування > Налашт. факсу > Основні налашт. > Параметри передачі по лініях

Неможливо надіслати факс у вказаний час

Неправильні дата та час принтера.

Solutions

Виберіть **Налаш. > Загальні налаштування > Основні налашт. > Налаштув. дати/часу**, після чого налаштуйте правильну дату й час.

Неможливо зберегти отримані факси на пристрої пам'яті

■ Збереження отриманих факсів у зовнішню пам'ять вимкнено.

Solutions

Виберіть **Налаш.** > **Загальні налаштування** > **Налашт. факсу** > **Отримати налаштування**, після чого в кожному меню увімкніть **Збер. до нак. пристр.**.

Неможливо отримати факси формату А3

Можна розглянути такі причини.

■ Неправильне налаштування джерела паперу.

Solutions

Переконайтеся, що налаштування розміру паперу у джерелі паперу, яке містить папір формату А3, встановлені на значення А3, і що джерело паперу налаштоване на використання із функцією факсу. Виберіть **Налаш.** > **Загальні налаштування** > **Налаштування принтера** > **Налашт. джер. паперу** > **Налашт. автовибору** > **Факс**, після чого перевірте увімкнені джерела паперу.

■ А3 не вибрано в Отримання розміру паперу.

Solutions

Виберіть **Налаш.** > **Загальні налаштування** > **Налашт. факсу** > **Основні налашт.** > **Отримання розміру паперу**, після чого переконайтеся, що А3 вибрано. Меню дає змогу налаштування максимальний розмір факсу, який може отримати принтер.

Отримані факси не друкуються

■ За поточних налаштувань вимкнено друк отриманих факсів.

Solutions

Виконайте налаштування друку отриманих факсів у **Налаш.** > **Загальні налаштування** > **Налашт. факсу** > **Отримати налаштування** > **Налаштування Збер./Пересл.** кожного меню.

Погана якість надісланого або отриманого факсу

■ Параметр ЕСМ вимкнено.

Solutions

Виберіть **Налаш.** > **Загальні налаштування** > **Налашт. факсу** > **Основні налашт.** і увімкніть параметр ЕСМ на панелі керування. Так, можливо, вдасться видалити помилки, що виникають через проблеми підключення. Зауважте, що швидкість надсилання та отримання факсів може бути нижчою, ніж за вимкненого параметра ЕСМ.

Неможливо зробити дзвінок з підключеного телефону

■ Кабель телефону під'єднано неправильно.

Solutions

Під'єднайте телефон до порту EХТ. на принтері і підніміть слухавку. Якщо гудків у трубці немає, правильно підключіть телефонний кабель.

Автовідповідач не відповідає на голосові виклики

■ Параметр Відповісти на дзвінки принтера налаштовано на меншу кількість дзвінків для автовідповідача.

Solutions

Виберіть Налаш. у Загальні налаштування > Налашт. факсу > Основні налашт. > Відповісти на дзвінки, після чого налаштуйте параметр на більшу кількість, ніж кількість дзвінків для вашого автовідповідача.

Отримано багато небажаних факсів

■ Функцію принтера з блокування небажаних факсів не налаштовано.

Solutions

Виконайте налаштування Факс відмови у Налаш. > Загальні налаштування > Налашт. факсу > Основні налашт..

[«Виконання налаштувань для блокування небажаних факсів» на сторінці 142](#)

Проблеми при налаштуванні

Поради щодо вирішення проблем

Перевірка повідомлення про помилку

Коли виникає помилка, спочатку перевірте чи є якісь повідомлення на панелі керування принтера або екрані драйвера. Якщо у вас встановлено сповіщення електронною поштою у разі виникнення помилки, ви можете відразу дізнатись про стан.

Звіт про мережеве з'єднання

Діагностуйте мережу та стан принтера, а тоді роздрукуйте результати.

Можна знайти діагностовану помилку з боку принтера.

Перевірка стану підключення

Перевірте стан підключення сервера комп'ютера або клієнтського комп'ютера за допомогою таких команд, як ping та ipconfig.

Перевірка підключення

Щоб перевірити з'єднання між принтером та поштовим сервером, виконайте перевірку підключення з принтера. Також перевірте підключення з клієнтського комп'ютера до сервера, щоб перевірити стан підключення.

Ініціалізація налаштувань

Якщо з боку налаштувань та стану підключення не виявлено помилок, проблему можна вирішити, відключивши або ініціалізувавши налаштування мережі принтера, після чого встановити їх знову.

Не вдається відкрити Web Config

■ Принтеру не призначено IP-адресу.

Solutions

Принтеру не вдається призначити дійсну IP-адресу. Налаштуйте IP-адресу за допомогою панелі керування принтера. Інформацію про поточні налаштування можна підтвердити за допомогою аркуша стану мережі або з панелі керування принтера.

■ Версія TLS не підтримується

Solutions

Вам потрібно здійснювати зв'язок за допомогою TLS версії 1.2 або новіше.

Версія TLS 1.0 або 1.1 від початку вимкнена.

Якщо ви хочете здійснювати зв'язок із TLS версії 1.0 або 1.1, спочатку відкрийте Web Config із пристрою, який може здійснювати зв'язок із TLS версії 1.2 або новішої, а потім увімкніть TLS версії 1.0 або 1.1.

➔ [«Виконання базових налаштувань SSL/TLS» на сторінці 518](#)

■ Веб-браузер не підтримує стійкість шифрування для SSL/TLS.

Solutions

SSL/TLS має стійкість шифрування. Ви можете відкрити Web Config за допомогою веб-браузера, який підтримує групове шифрування, як показано нижче. Переконайтеся, що ви використовуєте підтримуваний браузер.

80 бит: AES256/AES128/3DES

112 бит: AES256/AES128/3DES

128 бит: AES256/AES128

192 бит: AES256

256 бит: AES256

■ Термін дії CA-підписаний Сертифікат минув.

Solutions

Якщо виникла проблема з датою спливання терміну дії сертифіката, при підключенні до Web Config за допомогою зв'язку SSL/TLS (https) буде відображено повідомлення «Термін дії сертифікату минув». Якщо це повідомлення з'являється до дати спливання терміну дії, переконайтеся, що дату на принтері налаштовано правильно.

■ Спільне ім'я сертифіката та принтера не збігається.

Solutions

Якщо спільне ім'я сертифіката та принтера не збігається, при спробі доступу до Web Config за допомогою зв'язку SSL/TLS (https) буде відображено повідомлення «Ім'я сертифіката безпеки не відповідає...». Це стається через те, що нижченаведені IP-адреси не збігаються.

- IP-адреса принтера, введена до спільного імені для створення Сертифікат із власним підписом або CSR
- IP-адреса, введена у веб-браузер при запуску Web Config

Якщо це Сертифікат із власним підписом, оновіть сертифікат.

Якщо це СА-підписаний Сертифікат, знову візьміть сертифікат принтера.

■ Для веб-браузера не налаштовано параметр проксі-сервера локальної адреси.

Solutions

Якщо принтер налаштовано на використання проксі-сервера, налаштуйте веб-браузер так, щоб він не підключався до локальної адреси через проксі-сервер.

- Windows:

Виберіть **Панель керування > Мережа й Інтернет > Властивості браузера > Підключення > Налаштування локальної мережі > Проксі-сервер**, після чого налаштуйте на невикористання проксі-сервера для локальної мережі (локальних адрес).

- Mac OS:

Виберіть **Системні налаштування (або Системні параметри) > Мережа > Додатково > Проксі**, після чого зареєструйте локальну адресу для **Не використовувати налаштування проксі для таких хостів і доменів**.

Приклад:

192.168.1.*: локальна адреса 192.168.1.XXX, маска підмережі 255.255.255.0

192.168.*.*: локальна адреса 192.168.XXX.XXX, маска підмережі 255.255.0.0

Завантаження паперу

Застереження щодо використання паперу.	153
Налаштування формату та типу паперу.	154
Завантаження паперу.	155
Завантаження різних типів паперу.	156

Застереження щодо використання паперу

- ❑ Прочитайте аркуші з інструкціями, що постачаються з папером.
- ❑ Щоб отримати роздруківки високої якості на оригінальному папері Epson папір слід використовувати в умовах середовища, вказаних на листках, що постачаються з папером.
- ❑ Розвійте, а тоді вирівняйте краї паперу, перш ніж завантажити. Не потрібно обмахувати чи скручувати фотопapіp. Це може призвести до пошкодження лицьової сторони.

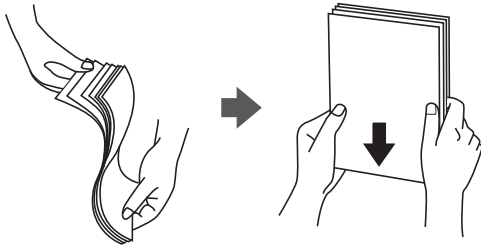

- ❑ Якщо папір закрутився, розпрямте його або злегка скрутіть у зворотному напрямку перш ніж завантажувати. Друк на закрученому папері може призвести до змінання паперу або змазування роздруківок.

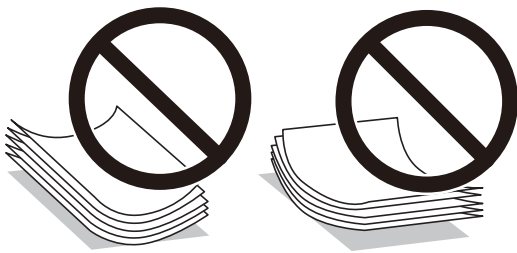

- ❑ Проблеми з подачею паперу можуть часто виникати в разі двостороннього друку під час друку з одного боку паперу, на якому вже є друк. Якщо змінання паперу й далі триває, зменште кількість аркушів щонайменше вдвічі або завантажуйте по одному аркушу паперу.
- ❑ Не використовуйте дрібнозернистий папір з шириною менше 105 мм.
- ❑ Переконайтеся, що ви використовуєте папір із повздовжніми волокнами. Якщо ви не впевнені у тому, який тип паперу використовується, перевірте упаковку паперу або зв'яжіться із виробником для підтвердження характеристик паперу.
- ❑ Розвійте, а тоді вирівняйте краї конвертів, перш ніж завантажити. Коли пачка конвертів обвіється повітрям, натисніть на них, що випрямити перед завантаженням.



Пов'язані відомості

- ➔ [«Недоступні типи паперу» на сторінці 399](#)

Налаштування формату та типу паперу

Якщо зареєструвати формат і тип паперу на екрані, що відображається, коли ви вставляєте касету для паперу, принтер повідомить, якщо зареєстрована інформація відрізняється від налаштувань принтера. Таким чином вдасться уникнути марнування паперу та чорнила, якщо ви переконаєтеся, що не друкуєте на папері неправильного формату та неправильним кольором через використання налаштувань, що не відповідають типу паперу.

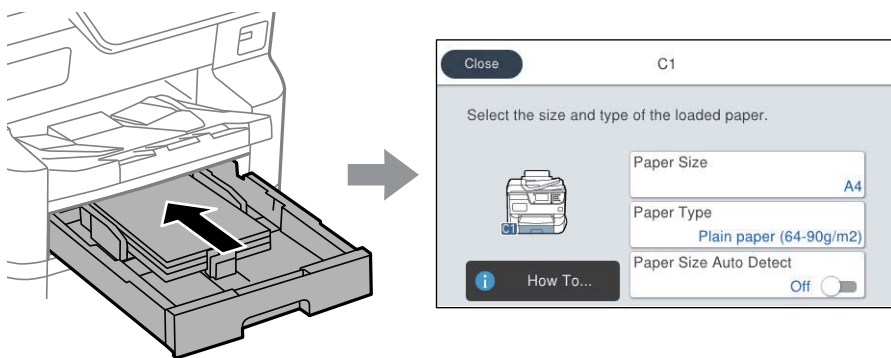

Якщо відображені формат і тип паперу відрізняються від завантаженого, виберіть цей елемент, щоб змінити його. Якщо налаштування відповідають завантаженому паперу, закрийте екран.

Примітка.

- Ви також можете відобразити екран налаштування розміру та типу паперу, натиснувши кнопку  на панелі керування.
- Часто використовувані розміри, визначені користувачем, можна зареєструвати у **Налаш.** > **Загальні налаштування** > **Налаштування принтера** > **Налашт. джер. паперу** > **Список Розмірів Паперу, Визначених Користувачем.**
- Щоб вибрати користувацький розмір паперу, виберіть для параметра **Роз. паперу Авторозпізн.** значення **Вим..**

Перелік типів паперу

Для отримання оптимальних результатів друку слід обрати такий тип паперу, що буде йому відповідати.

Назва носія	Тип носія			
	Панель керування	Драйвер принтера, смарт-пристрій*	Драйвер принтера PostScript	Драйвер принтера Epson Universal
Epson Bright White Ink Jet Paper Epson Bright White Paper	Простий папір (64–90 г/м2)	Простий папір(64 - 90 г/м2)	Plain(64 - 90 г/м2)	Простий папір(64 - 90 г/м2)
Epson Business Paper	Звичайний якісний папір	Високоякісний звичайний папір	Високоякісний звичайний папір	Високоякісний звичайний папір
Epson Ultra Glossy Photo Paper	Ultra Glossy	Epson Ultra Glossy	Epson Ultra Glossy	-

Назва носія	Тип носія			
	Панель керування	Драйвер принтера, смарт-пристрій*	Драйвер принтера PostScript	Драйвер принтера Epson Universal
Epson Premium Glossy Photo Paper	Premium Glossy	Epson Premium Glossy	Epson Premium Glossy	-
Epson Premium Semigloss Photo Paper	Premium Semigloss	Epson Premium Semigloss	Epson Premium Semigloss	-
Epson Photo Paper Glossy	Glossy	Photo Paper Glossy	Photo Paper Glossy	-
Epson Matte Paper-Heavyweight	Matte	Epson Matte	Epson Matte	-
Epson Photo Quality Ink Jet Paper Epson Photo Quality Self Adhesive Sheets	Matte	Epson Matte	Epson Matte	-
Цупкий папір (від 91 до 150 г/м ²)	Thick paper1 (91-150 г/м ²)	Thick paper1(91 - 150 г/м ²)	Thick paper1(91 - 150 г/м ²)	Thick paper1(91 - 150 г/м ²)
Цупкий папір (від 151 до 200 г/м ²)	Thick paper2 (151-200 г/м ²)	Thick paper2(151 - 200 г/м ²)	Thick paper2(151 - 200 г/м ²)	Thick paper2(151 - 200 г/м ²)
Цупкий папір (від 201 до 256 г/м ²)	Thick3 (201-256 г/м ²)	Thick paper3(201 - 256 г/м ²)	Thick paper3(201 - 256 г/м ²)	Thick paper3(201 - 256 г/м ²)

* Для смарт-пристроїв, ці носії можна вибрати у випадку друку за допомогою програми Epson Smart Panel.

Список визначених розмірів паперу

Після ввімкнення функції **Роз. паперу Авторозпізн.** автоматично визначатимуться такі формати паперу після їх завантаження у касета для паперу.

A6, B6, A5, B5, A4, B4, A3

Схожі формати паперу, наприклад A4 та Letter, можуть визначитися неправильно. Якщо формати Half Letter, Letter, Legal і 11 × 17 дюйм. визначаються як формати A5, A4, B4 та A3, натисніть кнопку , а тоді встановіть правильний формат.

Якщо формати не можуть визначитися автоматично, натисніть кнопку , вимкніть функцію **Роз. паперу Авторозпізн.**, а тоді встановіть завантажений формат паперу.

Завантаження паперу

Завантажувати папір або конверти можна, керуючись анімаціями, що відображаються на РК-екрані принтера.

Виберіть , після чого виберіть **Як > Завантажувати папір**.

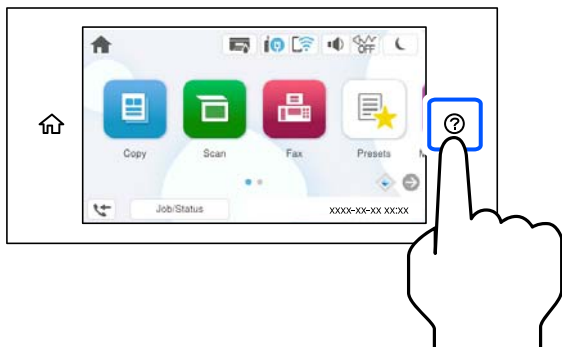

Виберіть тип паперу та джерело паперу, які потрібно використовувати, щоб відобразити анімації.
Якщо ви хочете зупинити перегляд анімації, закрийте екран.

Завантаження різних типів паперу

Завантаження конвертів

Покладіть конверти посередині лотка для паперу коротким краєм вперед і клапаном вниз та присуньте бічні напрямні до країв конверта.

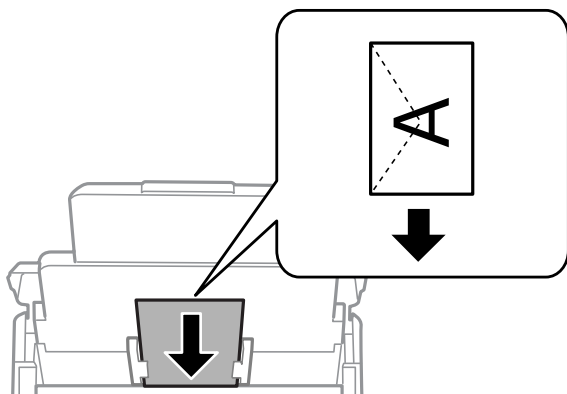

Пов'язані відомості

- ➔ [«Доступний папір та ресурс завантаження» на сторінці 393](#)
- ➔ [«Недоступні типи паперу» на сторінці 399](#)

Завантаження перфорованого паперу

Завантажте один аркуш перфорованого паперу в лоток для паперу.

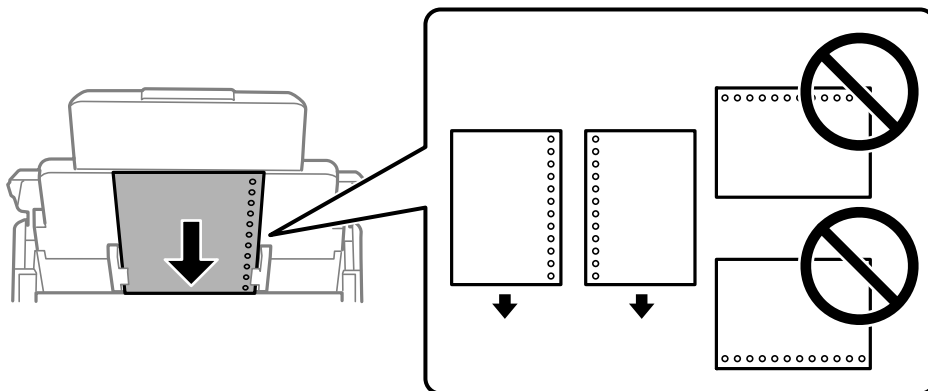

- Відрегулюйте позицію друку у вашому файлі з метою уникнення роздруковування поверх отворів.
- Функція автоматичного двостороннього друку не доступна для попередньо перфорованого паперу.

Завантаження довгого паперу

Довгий папір слід завантажувати у лоток для паперу, закрутивши передній край паперу. Виберіть для параметра **Роз. паперу Авторозпізн.** значення **Вим.**, після чого виберіть **Визначений користувачем** як значення параметра розміру паперу.

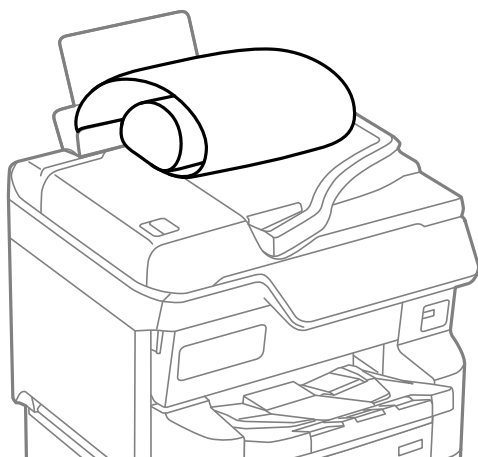

- Довгий папір не можна вставляти у зовнішній лоток. Для уникнення падіння паперу на підлогу підготуйте коробку або інше.
- Не торкайтеся паперу в процесі друку. Це може пошкодити вам руку або погіршити якість друку.

Розміщення оригіналів

Розміщення оригіналів.	159
Оригінали, що не підтримуються пристроєм ADF.	161
Автоматичне визначення розміру оригіналу.	162

Розміщення оригіналів

Розміщувати оригінали можна, виконуючи анімовані інструкції на РК-екрані принтера.

Виберіть , після чого виберіть **Як > Помістіть оригінали**. Виберіть спосіб розміщення оригіналів, який потрібно переглянути. Виберіть **Завершити**, щоб закрити екран анімацій.

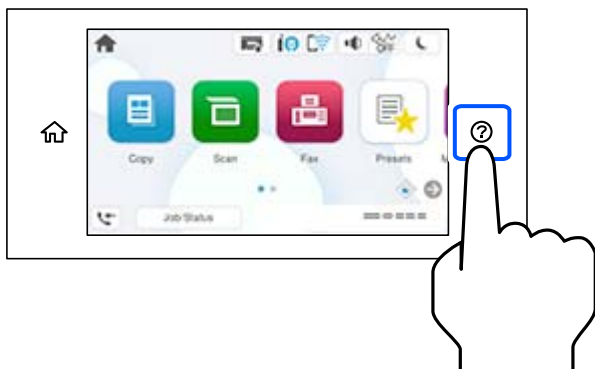

Якщо потрібно копіювати декілька оригіналів, розмістіть всі оригінали на пристрої АПД.

У разі використання скла сканера



Застереження.

Слід бути обережним, щоб не затиснути пальці, відкриваючи або закриваючи кришку для документів. Це може призвести до травм.

! **Важливо**

- У разі розміщення об'ємних оригіналів, таких як книги, уникайте потрапляння променів світла прямо на скло сканера.

Якщо зовнішнє світло занадто яскраве, розмір оригіналу може автоматично визначитися неправильно або результат копіювання або сканування може стати білим.

- Не застосовуйте надмірну силу до скла сканера. Це може пошкодити його.
- Не тисніть з надмірною силою на оригінал. У разі застосування надмірної сили можуть з'явитися розмиті, змазані місця та плями.
- Якщо оригінал містить сліди складання або зморшки, розпрямте їх, а тоді покладіть їх на скло сканера. Зображення можуть бути розмитими у тих частинах, де оригінал не щільно прилягав до скла сканера.
- Якщо на склі сканера є сміття або бруд, воно може входити діапазон сканування, а тому зображення оригіналу може бути зміщено або зменшено. Перед скануванням приберіть зі скла сканера сміття та бруд.



- Після сканування обережно вийміть оригінали. Якщо оригінали залишаться на склі сканера протягом деякого часу, вони можуть приклеїтись до поверхні скла.

Примітка.

- У діапазоні 1,5 мм від краю скла сканера зображення не сканується.
- Якщо оригінали розміщені в пристрої АПД та на склі сканера, пріоритет надається документам у пристрої АПД.
- Деякі розміри автоматично визначити неможливо. У цьому випадку виберіть розмір оригіналів вручну.

У разі використання ADF

Важливо

- Не завантажуйте оригінали поверх лінії під символом трикутника на внутрішній поверхні бічної напрямної пристрою ADF.

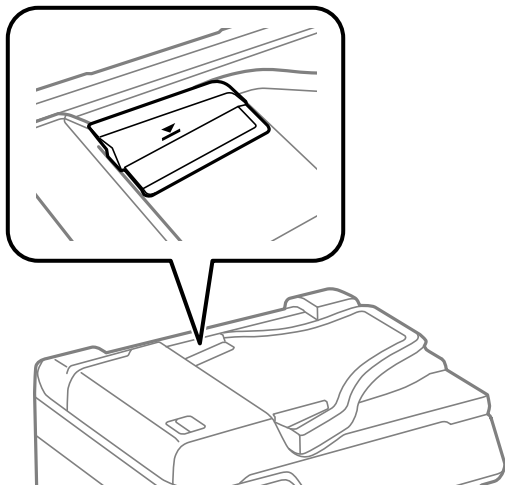

- Не додавайте оригінали під час сканування.

Примітка.

- Ви можете розмістити оригінали, менші за формат A4, довгим краєм до пристрою ADF.
- Деякі розміри автоматично визначити неможливо. У цьому випадку виберіть розмір оригіналів вручну.

Пов'язані відомості

- ➔ [«Технічні характеристики сканера» на сторінці 455](#)
- ➔ [«Оригінали, що не підтримуються пристроєм ADF» на сторінці 161](#)
- ➔ [«Автоматичне визначення розміру оригіналу» на сторінці 162](#)

Оригінали, що не підтримуються пристроєм ADF

Важливо

Не розміщуйте у пристрої ADF фотографії або цінні оригінальні витвори мистецтва. Неправильне подавання може зім'яти або пошкодити оригінал. Натомість відскануйте ці документи на склі сканера.

Щоб запобігти змінанню паперу, уникайте використання вказаних нижче оригіналів у ADF. Використовуйте для цих типів скло сканера.

- Оригінали, які надірвані, складені, зім'яті, пошкоджені чи скручені
- Оригінали з отворами для зшивання
- Оригінали, що скріплені між собою стрічкою, скобами, скріпками тощо
- Оригінали, що містять етикетки чи наклейки
- Оригінали з нестандартним обтинанням або які не мають прямих кутів

- Зшиті оригінали
- Плівки для проектора, папір для термального нанесення зображень чи копіювальний папір

Автоматичне визначення розміру оригіналу



У разі вибору значення **Автовизначення** для параметра паперу зазначені нижче типи розмірів паперу визначатимуться автоматично.

Примітка.

Розміри зазначених нижче оригіналів можуть визначатися некоректно. Якщо розміри не визначені, установіть розмір вручну на панелі керування.

- Розірвані, складені, зім'яті або згорнені оригінали (якщо оригінал згорнений, розрівняйте його перед розміщенням)
- Оригінали з багатьма отворами для зшивання
- Плівки для проектора, прозорі або глянцеві оригінали

Розміщення оригіналів у пристрої АПД



Налаштування пріоритету *1	Вертикальне розміщення  *2	Бічне розміщення  *3
Пріоритет стандартного розміру	A5, B5, A4	B5, A4, B4, A3
Пріоритет розміру Дюйми	Executive, Letter	Legal, Executive, Letter, US B (11 × 17 дюйм.)

*1: це пункт, вибраний на екрані налаштувань після початкового заповнення.

*2: покладіть оригінал довгим краєм до отвору для подання паперу пристрою АПД.

*3: покладіть оригінал коротким краєм до отвору для подання паперу пристрою АПД.

Розміщення оригіналів на склі сканера

Налаштування пріоритету *1	Вертикальне розміщення  *2	Бічне розміщення  *3
Пріоритет стандартного розміру	B5, A4, A5	A5, B5, A4, B4, A3
Пріоритет розміру Дюйми	Executive, Letter, Half Letter	Half Letter, Executive, Letter, Legal, US B (11 × 17 дюйм.)

*1: це пункт, вибраний на екрані налаштувань після початкового заповнення.

*2: покладіть оригінал довгим краєм до лівого боку скла сканера.

*3: покладіть оригінал коротким краєм до лівого боку скла сканера.

Встановлення та видалення картки пам'яті

Під'єднання зовнішнього USB-пристрою. 164

Видалення зовнішнього USB-пристрою. 164

Надання спільного доступу до даних на пристрої пам'яті. 165

Під'єднання зовнішнього USB-пристрою

Вставте зовнішній USB-пристрій у порт зовнішнього інтерфейсу пристрою USB.

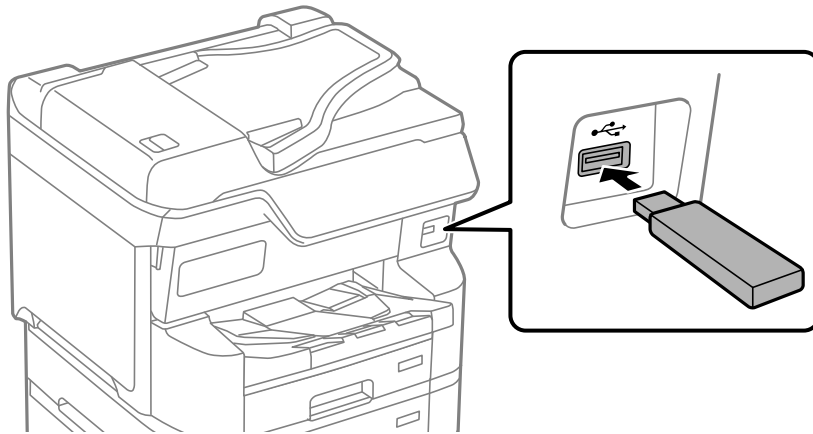

Пов'язані відомості

➔ [«Технічні характеристики пристроїв пам'яті» на сторінці 461](#)

Видалення зовнішнього USB-пристрою

Вийміть зовнішній USB-пристрій.

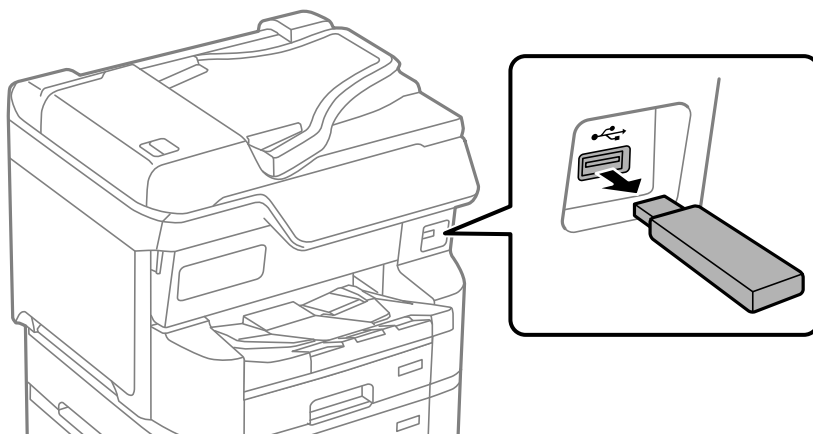

! Важливо

Якщо видалити зовнішній USB-пристрій під час роботи принтера, дані на зовнішньому USB-пристрої може бути втрачено.

Надання спільного доступу до даних на пристрої пам'яті

З комп'ютера можна записувати або зчитувати дані на пристрої пам'яті, наприклад, USB-носії, підключеному до принтера.



Важливо

У разі надання спільного доступу до пристрою пам'яті, вставленого в принтер між комп'ютерами, підключеними через USB і по мережі, дозвіл на запис надаватиметься лише комп'ютерам, підключеним відповідним способом, встановленим на принтері. Щоб записувати на пристрій пам'яті, введіть **Налаш.** > **Загальні налаштування** > **Налаштування принтера** > **Інтерф. накоп. прист.** > **Спільн. користув. файлами** на панелі керування, після чого виберіть спосіб підключення.

Примітка.

Якщо підключено об'ємний пристрій пам'яті, наприклад, жорсткий диск об'ємом 2 ТБ, то потрібно буде трохи часу, щоб розпізнати дані з комп'ютера.

Windows

Виберіть пристрій пам'яті в меню **ПК** або **Комп'ютер**. Відобразяться дані, що містяться на пристрої пам'яті.

Примітка.

Якщо принтер підключено до мережі без використання інсталятора, позначте порт USB зовнішнього інтерфейсу як мережевий диск. Відкрийте **Запуск** і введіть ім'я принтера `\\XXXXX` або IP-адресу принтера `\XXX.XXX.XXX.XXX` у полі **Відкрити:**. Щоб призначити мережу, натисніть правою кнопкою миші значок, який відображається. У меню **ПК** або **Комп'ютер** з'явиться мережевий диск.

Mac OS

Виберіть відповідний значок пристрою. Відобразяться дані із зовнішнього накопичувача.

Примітка.

- Щоб видалити пристрій пам'яті, перетягніть піктограму пристрою в кошик. Інакше дані на пристрої зі спільним доступом можуть відображатися неправильно, якщо вставити інший пристрій пам'яті.
- Щоб відкрити зовнішній накопичувач через мережу, виберіть у меню на робочому столі **Перейти > Підключитися до сервера**. Уведіть ім'я принтера `cifs://XXXXX` або `smb://XXXXX` (де «XXXXX» — це ім'я принтера) у поле **Адреса сервера**, а тоді натисніть **Підключення**.

Пов'язані відомості

➔ [«Технічні характеристики пристроїв пам'яті» на сторінці 461](#)

Друкування

Друк документів.	167
Друкування на конвертах.	211
Друк даних із пристрою пам'яті.	211
Друк веб-сторінок.	215
Друк за допомогою хмарної служби.	216
Переривання та друк.	217

Друк документів

Друк із комп'ютера — Windows

Якщо ви не можете змінити певні налаштування драйвера принтера, то це означає, що доступ до них міг бути обмежений адміністратором. Зверніться до адміністратора принтера за допомогою.

Друк за допомогою легких налаштувань



Примітка.

Дії можуть відрізнятися залежно від програми. Докладнішу інформацію див. в електронній довідці програми.

1. Завантажте папір у принтер.
[«Завантаження паперу» на сторінці 155](#)
2. Відкрийте файл, який потрібно надрукувати.
3. Виберіть **Друк** або **Параметри друку** з меню **Файл**.
4. Виберіть свій принтер.

5. Виберіть **Параметри** або **Властивості**, щоб отримати доступ до вікна драйвера принтера.

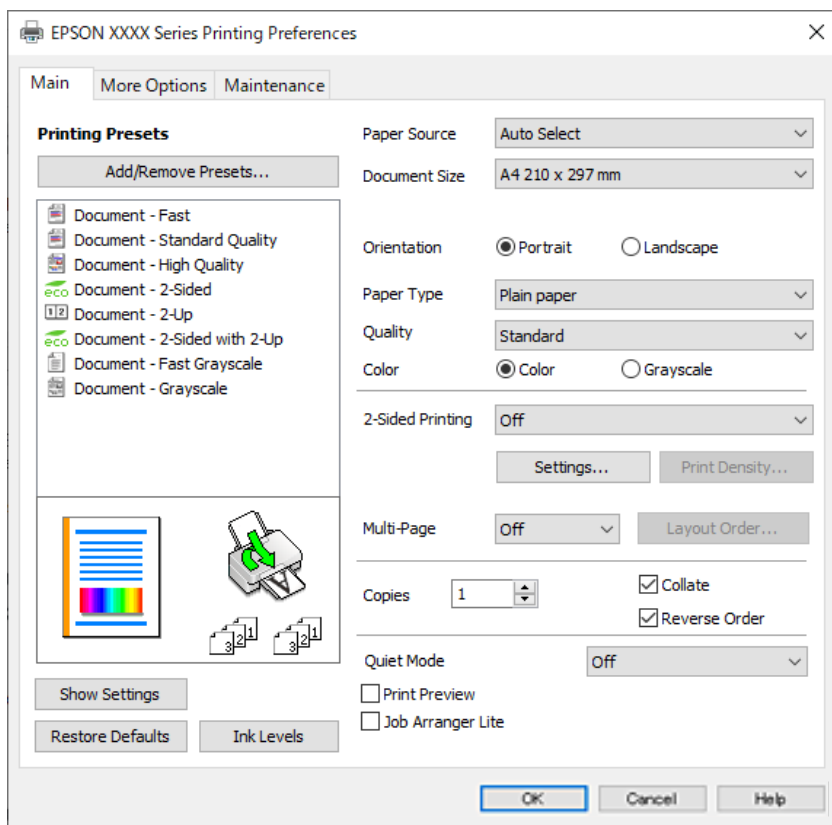

6. Змініть налаштування відповідно до потреби.

Для детальнішої інформації див. опції меню для драйвера принтера.

Примітка.

- Для докладнішої інформації щодо елементів налаштувань можна переглянути електронну довідку. Якщо клацнути правою кнопкою миші елемент, відобразиться **Довідка**.
- Вибравши **Перегляд**, ви зможете переглянути документ перед друком.

7. Клацніть **ОК**, щоб закрити вікно драйвера принтера.

8. Клацніть **Друк**.

Примітка.

- Коли вибрати **Перегляд**, відображається вікно попереднього перегляду. Щоб змінити налаштування, натисніть **Скасувати**, а тоді повторіть процедуру із кроку 3.
- Якщо друк потрібно скасувати, клацніть на комп'ютері правою кнопкою миші свій принтер у меню **Пристрої та принтери, Принтер** або **Принтери і факси**. Клацніть **Перегляд поточного друку**, клацніть правою кнопкою миші завдання друку, яке потрібно скасувати, а тоді виберіть **Скасувати**. Однак не можна скасувати завдання друку з комп'ютера після того, як його було повністю надіслано на принтер. У такому разі завдання на друк можна скасувати на панелі керування принтера.

Пов'язані відомості

- ➔ [«Доступний папір та ресурс завантаження» на сторінці 393](#)
- ➔ [«Перелік типів паперу» на сторінці 154](#)
- ➔ [«Опції меню для драйвера принтера» на сторінці 169](#)

Опції меню для драйвера принтера

Відкрийте вікно друку у програмі, виберіть принтер, а тоді відкрийте вікно драйвера принтера.

Примітка.

Меню відрізняються залежно від вибраного параметра.

Вкладка Головне

Попередні настройки друку:

Додати/Видалити попередні настройки:

Можна додати або видалити власні попередні налаштування, які вносилися для параметрів друку, що часто використовувалися. Виберіть зі списку попереднє налаштування для використання.

Показати настройки/Сховати настройки:

Відображення списку елементів, що встановлені у вкладках **Головне** та **Додаткові настройки**. Поточний екран зі списком налаштувань можна відобразити або приховати.

Відновлення до заводських значень:

Поверніть усі налаштування до їх стандартних заводських значень. Налаштування у меню **Додаткові настройки** також будуть скинуті до стандартних.

Рівень чорнила:

Відображення приблизного рівня чорнил.

Джерело паперу:

Виберіть джерело подачі паперу. Виберіть **Автовибір**, щоб джерело подачі паперу, вибраного в налаштуваннях друку на принтері, вибиралось автоматично.

Розмір документа:

Виберіть розмір паперу, на якому потрібно друкувати. Якщо вибрано **Визначений користувачем**, введіть ширину та висоту паперу та зареєструйте розмір.

Орієнтація:

Виберіть орієнтацію, яку потрібно використати під час друку.

Тип паперу:

Виберіть тип паперу для друку. Якщо вибрати **Автоматичний вибір (Простий папір)**, друк здійснюватиметься із джерела паперу, в якому для типу паперу в налаштуваннях принтера вибрано наведені нижче параметри.

Простий папір, Recycled, Високоякісний звичайний папір

Проте, папір не може подаватися з джерела паперу, в якому для параметра «джерело паперу» у **Налашт. автовибору** принтера вибрано значення «вимкнено».

Якість:

Виберіть якість паперу, яку ви бажаєте використовувати для друку. Доступні налаштування залежать від типу вибраного паперу. Вибір опції **Висока** забезпечує вищу якість друку, однак швидкість друку може бути нижчою.

Кольоровий:

Виберіть чорно-білий або кольоровий друк.

Двосторонній друк:

Можливість виконувати двосторонній друк.

Настройки:

Можна вказати край та поля для скріплення. Під час друку багатосторінкових документів, можна виконувати друк, починаючи від переднього або заднього боку сторінки.

Щільність друку:

Виберіть тип документа, щоб відрегулювати щільність друку. Якщо вибрано належну щільність друку, можна запобігти проступанню зображень на протилежну сторону. Виберіть **Визначений користувачем**, щоб відрегулювати щільність друку вручну.

Багато стор.:

Можливість друкувати кілька сторінок на одному аркуші або виконати друк плакату. Клацніть **Поряд. макету**, щоб вказати порядок друку сторінок.

Копії:

Установіть кількість копій для друку.

Підбір:

Друк багатосторінкових документів, сортованих за порядком та в комплекти.

Зворотній порядок:

Можливість друкувати з останньої сторінки, у результаті чого після друку сторінки буде складено у правильному порядку.

Реж. без пов-нь:

Зниження рівня шуму від принтера. Однак увімкнення цієї функції може знизити швидкість друку.

Перегляд:

Відображення попереднього перегляду документа перед друком.

Спрощений організатор завдань:

Job Arranger Lite дозволяє поєднати декілька файлів, створених різними програмами та роздрукувати їх в якості єдиного завдання для друку.

Вкладка Додаткові настройки

Попередні настройки друку:

Додати/Видалити попередні настройки:

Можна додати або видалити власні попередні налаштування, які вносилися для параметрів друку, що часто використовувалися. Виберіть зі списку попереднє налаштування для використання.

Показати настройки/Сховати настройки:

Відображення списку елементів, що встановлені у вкладках **Головне** та **Додаткові настройки**. Поточний екран зі списком налаштувань можна відобразити або приховати.

Відновлення до заводських значень:

Поверніть усі налаштування до їх стандартних заводських значень. Налаштування у меню **Головне** також будуть скинуті до стандартних.

Розмір документа:

Виберіть розмір паперу, на якому потрібно друкувати.

Вихідний папір:

Виберіть розмір паперу, на якому потрібно друкувати. Якщо значення **Розмір документа** відрізняється від значення **Вихідний папір**, параметр **Зменшити/Збільшити документ** вибирається автоматично. Немає потреби вибирати його під час друку без зменшення або збільшення розміру документа.

Зменшити/Збільшити документ:

Дає змогу зменшити або збільшити розмір документа.

За розміром сторінки:

Автоматично зменшуйте або збільшуйте документ, щоб він відповідав розміру паперу, вибраному в **Вихідний папір**.

Масштаб:

Друк із певним відсотком.

У центрі:

Друкує зображення в центрі аркуша.

Корекція кольорів:

Автоматичне:

Автоматично регулює відтінки зображення.

Індивідуальні настройки:

Дає змогу вручну відрегулювати колір. Після натискання **Додатково** відкриється екран Корекція кольорів, на якому можна вибрати докладний спосіб корекції кольорів. Дає змогу налаштувати спосіб Універсальний кольоровий друк та виділяти текст і тонкі лінії, якщо клацнути **Параметри зображення**. Також можна активувати Згладжування кутів і Усун. ефект черв.оч..

Функції водяного знаку:

Дає змогу внести налаштування для шаблонів захисту від копіювання, водяних знаків і колонтитулів.

Дод./ Видал:

Дає змогу додавати або видаляти шаблони захисту від копіювання або водяні знаки, які потрібно використовувати.

Налаштування:

Дає змогу налаштувати спосіб друку шаблонів захисту від копіювання та водяних знаків.

Колонтитул:

Ви можете віддрукувати у колонтитулах таку інформацію, як ім'я користувача та дата друку. Після цього можна налаштувати колір, шрифт, розмір або стиль.

Конфіденційне завдання:

Захищає паролем конфіденційні документи під час друку. У разі використання цієї функції, дані друку зберігаються у принтері і можуть бути надруковані лише після введення паролю на панелі керування принтера. Натисніть **Налаштування**, щоб змінити налаштування.

Додаткові налаштування:

Повернути на 180°:

Поворот сторінок на 180 градусів перед друком. Вибирайте цей параметр під час друку на такому папері, як конверти, які завантажуються у принтер у фіксованому напрямку.

Двонапрямний друк:

Принтер друкує під час руху друкувальної голівки в обох напрямках. Швидкість друку є високою, але якість може погіршитись.

Дзеркальне зображення:

Перевертає зображення так, щоб воно мало вигляд дзеркального відображення.

Вкладка Сервіс

Перев. соп. др. гол.:

Друк шаблону перевірки сопел, щоб побачити, чи не засмічені сопла друкувальної головки.

Очищ. друк. голівки:

Прочищення засмічених сопел друкувальної головки. Оскільки ця функція споживає чорнило, використовуйте її, тільки якщо сопла забруднено. Надрукуйте шаблон перевірки сопел, після чого виберіть **Прочистити**.

Спрощений організатор завдань:

Відкриває вікно Спрощений організатор завдань. Тут можна відкрити та редагувати попередньо збережені дані.

EPSON Status Monitor 3:

Відкриває вікно EPSON Status Monitor 3. Тут можна перевірити стан принтера та витратних матеріалів.

Контрольовані параметри:

Дає змогу налаштувати параметри у вікні EPSON Status Monitor 3.

Розширені параметри:

Дає змогу налаштувати цілу низку параметрів. Клацніть на кожному елементі правою кнопкою миші, щоб переглянути докладнішу інформацію в меню Довідка.

Черга друку:

Відображає завдання, що очікують на друк. Можна перевірити, призупинити або відновити друк завдань.

Інформація про принтер та опції:

Можна зареєструвати облікові записи користувача. Якщо на принтері встановлено контроль доступом, потрібно зареєструвати обліковий запис.

Мова:

Змінює мову, що використовується у вікні драйвера принтера. Щоб застосувати налаштування, закрийте драйвер принтера, а тоді ще раз відкрийте його.

Оновлення програмного забезпечення:

Запускає EPSON Software Updater для перевірки останніх версій програм в Інтернеті.

Технічна підтримка:

Якщо посібник завантажено на комп'ютер, його буде відображено. Якщо його не встановлено, можна підключитися до веб-сторінки Epson, щоб переглянути посібник і доступну технічну підтримку.

Додавання попередніх налаштувань задля полегшення друку

Якщо ви створюєте власні готові попередні налаштування друку, що часто використовуються, на драйвері принтера, ви можете друкувати з легкістю, обираючи попередньо налаштовані параметри зі списку.

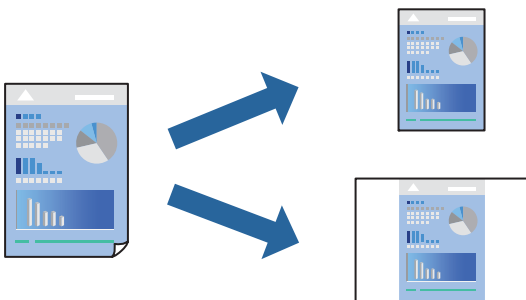

1. На вкладці **Головне** або **Додаткові настройки** драйвера принтера налаштуйте кожен елемент (наприклад, **Розмір документа** і **Тип паперу**).
2. Клацніть **Додати/Видалити попередні настройки** у **Попередні настройки друку**.
3. Введіть **Назва** і, за потреби, введіть коментар.
4. Клацніть **Зберегти**.

Примітка.

Щоб видалити додані попередні налаштування, клацніть **Додати/Видалити попередні настройки**, виберіть назву налаштувань, які потрібно видалити зі списку, та видаліть їх.

[«Вкладка Головне» на сторінці 169](#)

[«Вкладка Додаткові настройки» на сторінці 170](#)

5. Клацніть **Друк**.

Наступного разу за потреби друкувати з тими самими налаштуваннями, виберіть із **Попередні настройки друку** зареєстроване ім'я налаштування, після чого клацніть **ОК**.

Пов'язані відомості

➔ [«Завантаження паперу» на сторінці 152](#)

➔ [«Друк за допомогою легких налаштувань» на сторінці 167](#)

Двосторонній друк

Можна використовувати один із вказаних нижче способів друку на обох сторонах паперу.

Автоматичний двосторонній друк

Двосторонній друк вручну

Після того, як принтер завершить друк першої сторони, переверніть папір, щоб друкувати на іншій стороні.

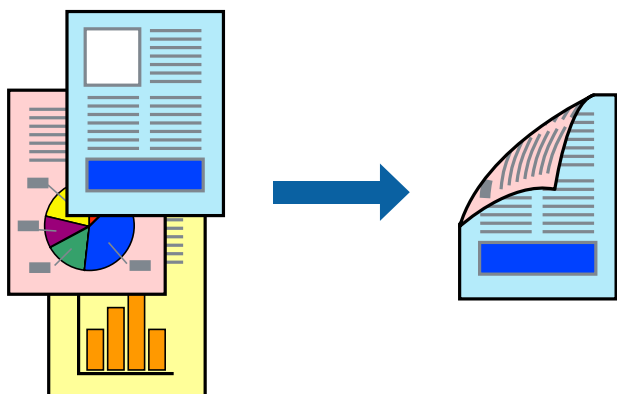

Примітка.

Якщо використовується папір, не призначений для двостороннього друку, може погіршитися якість друку і виникнути змінання паперу.

[«Папір для двостороннього друку» на сторінці 399](#)

У залежності від паперу й даних друку, чорнило може просочуватися на іншу сторону паперу.

Якщо **EPSON Status Monitor 3** не увімкнено, виконати двосторонній друк вручну не вдасться. Якщо параметр **EPSON Status Monitor 3** відключено, відкрийте вікно драйвера принтера, клацніть **Розширені параметри** на вкладці **Сервіс**, а потім виберіть **Увімкнути EPSON Status Monitor 3**.

Проте, якщо принтер підключений через мережу або використовується як спільний ресурс, ручний режим функції двостороннього друку може бути недоступним.

1. На вкладці **Головне** драйвера принтера спосіб **Двосторонній друк**.

2. Натисніть **Налаштування**, виконайте необхідні налаштування та натисніть **ОК**.

3. Натисніть **Щільність друку**, виконайте необхідні налаштування та натисніть **ОК**.

Під час налаштування **Щільність друку** можна відрегулювати щільність друку відповідно до типу документа.

Примітка.

- Якщо вибрано двосторонній друк, це налаштування недоступно.
- Друкування може здійснюватись повільно в залежності від комбінації параметрів, обраних для **Виберіть «Тип документа»** у вікні Регулювання щільності друку та для **Якість на вкладці Головне**.

4. Налаштуйте інші елементи в розділі **Головне** та вкладках **Додаткові настройки**, якщо необхідно, та клацніть **ОК**.

[«Вкладка Головне» на сторінці 169](#)

[«Вкладка Додаткові настройки» на сторінці 170](#)

5. Клацніть **Друк**.

У випадку двостороннього друку після завершення друкування з однієї сторони, на комп'ютері відобразиться спливаюче вікно. Дотримуйтеся вказівок на екрані.

Пов'язані відомості

- ➔ [«Доступний папір та ресурс завантаження» на сторінці 393](#)
- ➔ [«Завантаження паперу» на сторінці 152](#)
- ➔ [«Друк за допомогою легких налаштувань» на сторінці 167](#)

Друк буклета

Також існує можливість роздрукувати буклет, який можна створити, змінивши порядок сторінок і склавши роздрукований матеріал вдвое.

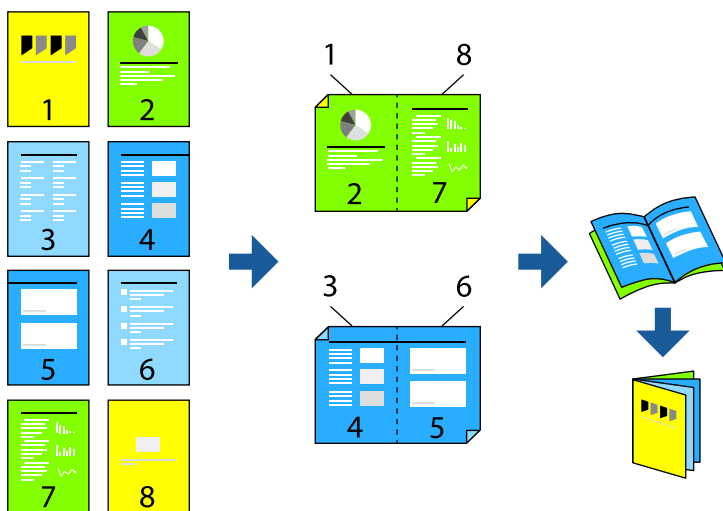

Примітка.

- Якщо використовується папір, не призначений для двостороннього друку, може погіршитися якість друку і виникнути зминання паперу.

[«Папір для двостороннього друку» на сторінці 399](#)

- У залежності від паперу й даних друку, чорнило може просочуватися на іншу сторону паперу.
- Якщо **EPSON Status Monitor 3** не увімкнено, виконати двосторонній друк вручну не вдасться. Якщо параметр **EPSON Status Monitor 3** відключено, відкрийте вікно драйвера принтера, клацніть **Розширені параметри** на вкладці **Сервіс**, а потім виберіть **Увімкнути EPSON Status Monitor 3**.
- Проте, якщо принтер підключений через мережу або використовується як спільний ресурс, ручний режим функції двостороннього друку може бути недоступним.

1. На вкладці **Головне** драйвера принтера виберіть потрібний тип зшивання по довгому краю у **Двосторонній друк**.

2. Клацніть **Параметри**, виберіть **Буклет**, після чого виберіть **Переплетення посередині** або **Переплетення збоку**.

- Переплетення посередині: використовуйте цей спосіб у разі друку невеликої кількості сторінок, які можна скласти та легко зігнути навпіл.
- Переплетення збоку. Використовуйте цей спосіб у разі друку одного аркуша (чотири сторінки) одночасно, згинаючи кожен навпіл, після чого складаючи їх усіх в один том.

3. Клацніть **ОК**.

4. У разі друку даних, що мають багато фотографій і зображень, клацніть **Щільність друку**, після чого виконайте відповідні налаштування та клацніть **ОК**.

Під час налаштування **Щільність друку** можна відрегулювати щільність друку відповідно до типу документа.

Примітка.

Друкування може здійснюватись повільно в залежності від комбінації параметрів, обраних для **Виберіть «Тип документа»** у вікні **Регулювання щільності друку** та для **Якість** на вкладці **Головне**.

5. Налаштуйте інші елементи в розділі **Головне** та вкладках **Додаткові настройки**, якщо необхідно, та клацніть **ОК**.

[«Вкладка Головне» на сторінці 169](#)

[«Вкладка Додаткові настройки» на сторінці 170](#)

6. Клацніть **Друк**.

Пов'язані відомості

- ➔ [«Завантаження паперу» на сторінці 152](#)
- ➔ [«Доступний папір та ресурс завантаження» на сторінці 393](#)
- ➔ [«Друк за допомогою легких налаштувань» на сторінці 167](#)

Друкування декількох сторінок на одному аркуші

На одному аркуші паперу можна друкувати декілька сторінки даних.

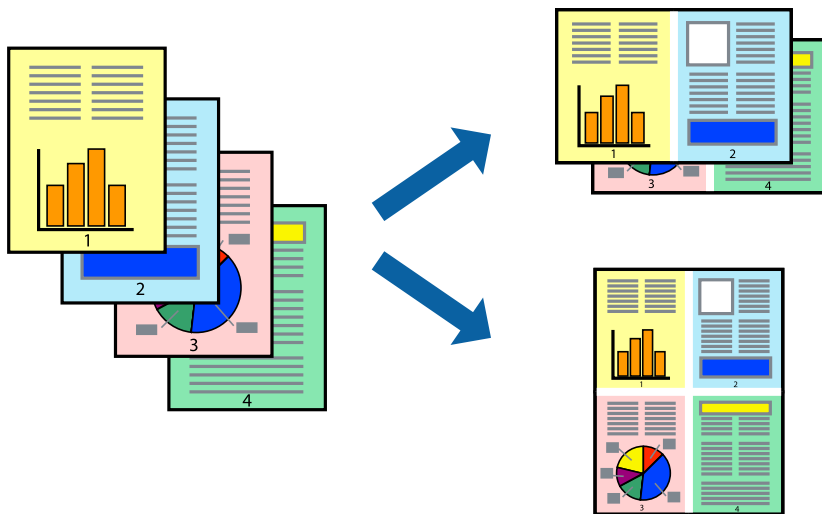

1. На вкладці **Головне** драйвера виберіть **2-вгору, 4-вгору, 6 на сторінці, 8-вгору, 9 на сторінці** або **16 на сторінці** як значення параметра **Багато стор.**.
2. Натисніть **Поряд. макету**, виконайте необхідні налаштування та натисніть **ОК**.
3. Налаштуйте інші елементи в розділі **Головне** та вкладках **Додаткові настройки**, якщо необхідно, та клацніть **ОК**.
[«Вкладка Головне» на сторінці 169](#)
[«Вкладка Додаткові настройки» на сторінці 170](#)
4. Клацніть **Друк**.

Пов'язані відомості

- ➔ [«Завантаження паперу» на сторінці 152](#)
- ➔ [«Друк за допомогою легких налаштувань» на сторінці 167](#)

Друк відповідно до розміру паперу

Виберіть розмір паперу, який було завантажено у принтер в якості налаштування «Обраний розмір паперу».



1. На вкладці **Додаткові настройки** драйвера принтера виконайте такі налаштування.

- Розмір документа: Виберіть формат паперу, який встановлено у програмі.
- Вихідний папір: Оберіть розмір паперу, який було завантажено у принтер.

За розміром сторінки вибирається автоматично.

Примітка.

Клацніть **У центрі**, щоб надрукувати зменшене зображення посередині паперу.

2. Налаштуйте інші елементи в розділі **Головне** та вкладках **Додаткові настройки**, якщо необхідно, та клацніть **ОК**.

[«Вкладка Головне» на сторінці 169](#)

[«Вкладка Додаткові настройки» на сторінці 170](#)

3. Клацніть **Друк**.

Пов'язані відомості

- ➔ [«Завантаження паперу» на сторінці 152](#)
- ➔ [«Друк за допомогою легких налаштувань» на сторінці 167](#)

Друк зменшеного або збільшеного документу за будь-якого масштабу

Ви можете зменшувати або збільшувати розмір документу на певний відсоток.



1. На вкладці **Головне** драйвера у налаштуванні **Розмір документа** виберіть формат документа.
2. У налаштуванні **Вихідний папір** виберіть формат паперу, на якому потрібно друкувати.
3. Оберіть **Масштаб**, а потім введіть значення відсотку. Якщо ви обрали **За розміром документа** як **Вихідний папір**, спочатку виберіть **Зменшити/Збільшити документ**.
4. Налаштуйте інші елементи в розділі **Головне** та вкладках **Додаткові настройки**, якщо необхідно, та клацніть **ОК**.

[«Вкладка Головне» на сторінці 169](#)

[«Вкладка Додаткові настройки» на сторінці 170](#)

5. Клацніть **Друк**.

Пов'язані відомості

- ➔ [«Завантаження паперу» на сторінці 152](#)
- ➔ [«Друк за допомогою легких налаштувань» на сторінці 167](#)

Друк одного зображення на кількох аркушах для його збільшення (створення плаката)

Ця функція дає змогу друкувати одне зображення на кількох аркушах. Тоді ви зможете створити більший плакат, з'єднавши ці аркуші.

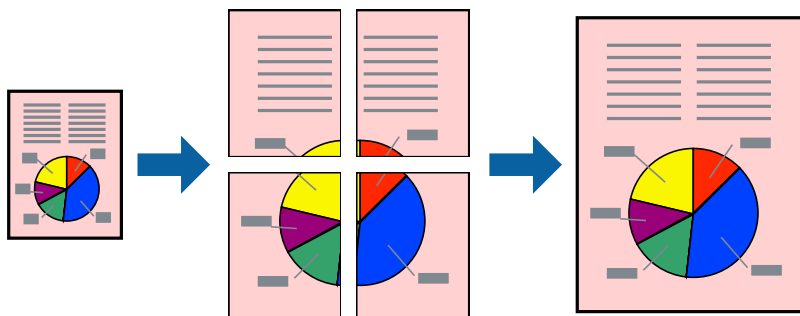

Примітка.

Для двостороннього друку дана функція недоступна.

1. На вкладці драйвера принтера **Головне** виберіть **2x1 Poster**, **2x2 Poster**, **Плакат 3x3** або **Плакат 4x4** як налаштування **Багато стор.**
2. Натисніть **Налаштування**, виконайте необхідні налаштування та натисніть **ОК**.

Примітка.

Друк направляючих дозволяє надрукувати напрямну обтинання.

3. Налаштуйте інші елементи в розділі **Головне** та вкладках **Додаткові налаштування**, якщо необхідно, та клацніть **ОК**.

[«Вкладка Головне» на сторінці 169](#)

[«Вкладка Додаткові налаштування» на сторінці 170](#)

4. Клацніть **Друк**.

Пов'язані відомості

- ➔ [«Завантаження паперу» на сторінці 152](#)
- ➔ [«Друк за допомогою легких налаштувань» на сторінці 167](#)

Виготовлення плакатів за допомогою позначок накладання вирівнювання

Нижче наведено приклад, як надрукувати плакат, якщо вибрано параметр **Плакат 2x2**, а також **Мітки перекривання і вирівнювання** у пункті **Друк направляючих**.

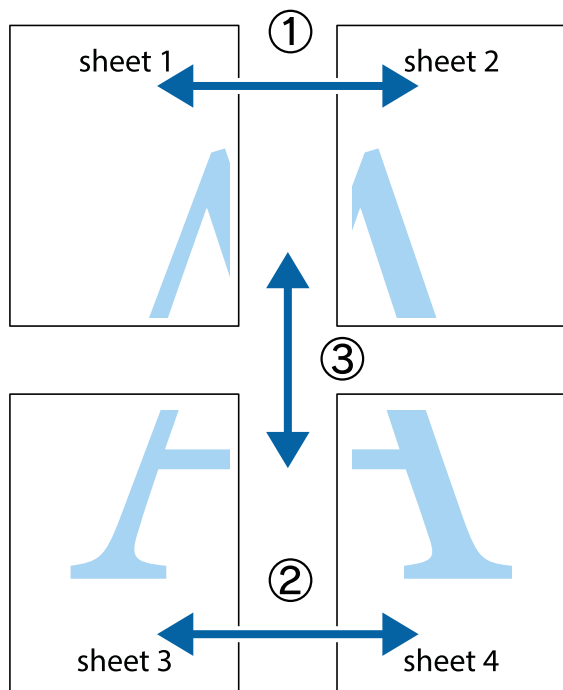

1. Підготуйте Sheet 1 і Sheet 2. Відріжте поля Sheet 1 вздовж блакитної вертикальної лінії, яка з'єднує центри верхньої й нижньої позначок у вигляді хрестика.

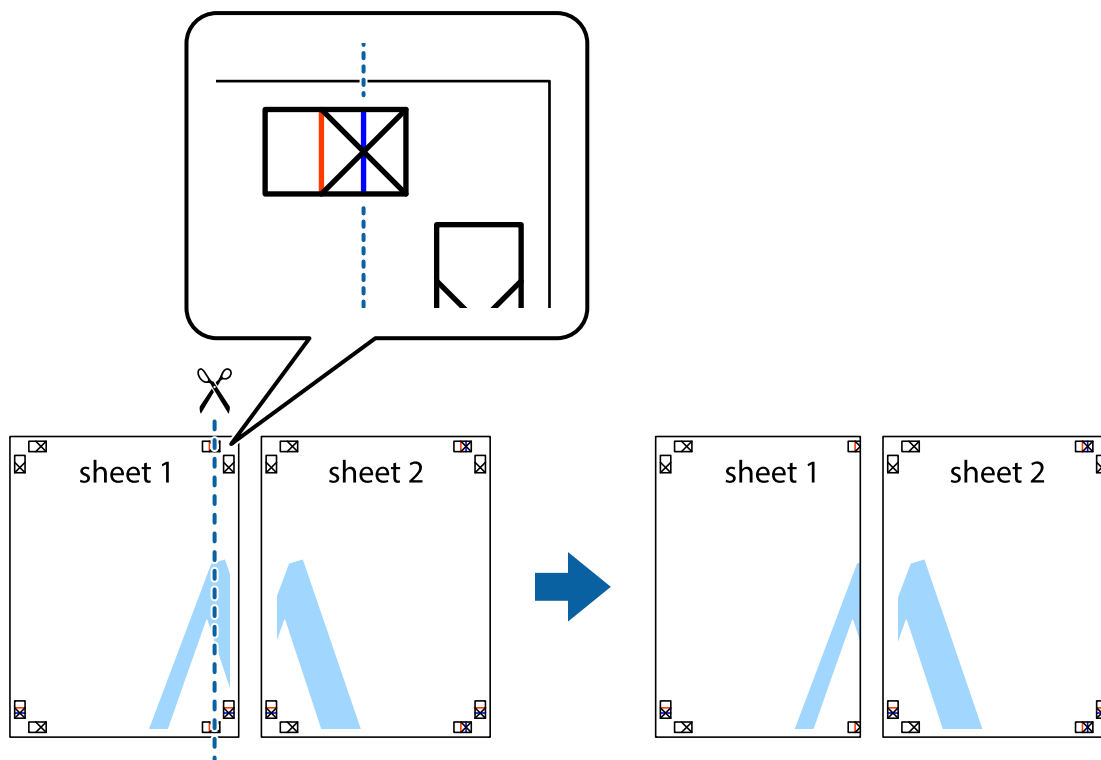

2. Розмістіть край Sheet 1 на верху краю Sheet 2 та поєднайте позначки у вигляді хрестика, після чого тимчасово скріпіть ці два аркуша зі зворотної сторони.

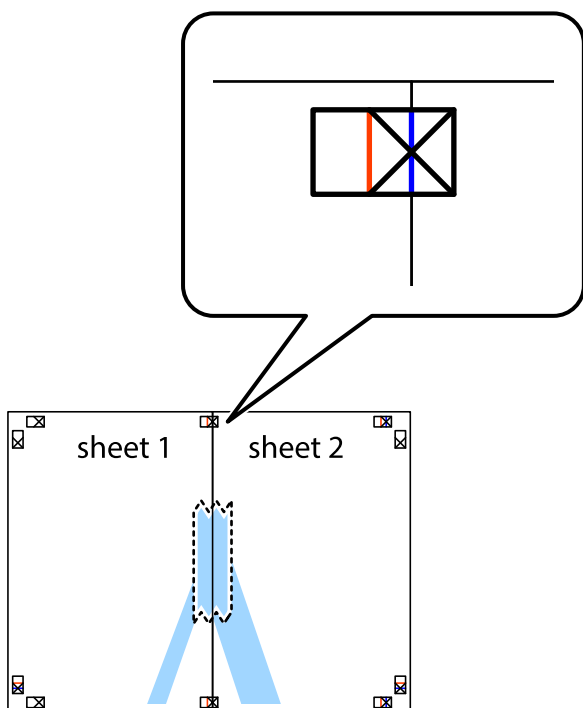

3. Розріжте скріплені аркуші на дві частини вздовж вертикальної червоної лінії, що проходить через позначки для вирівнювання (цього разу, по лівому краю позначок у вигляді хрестика).

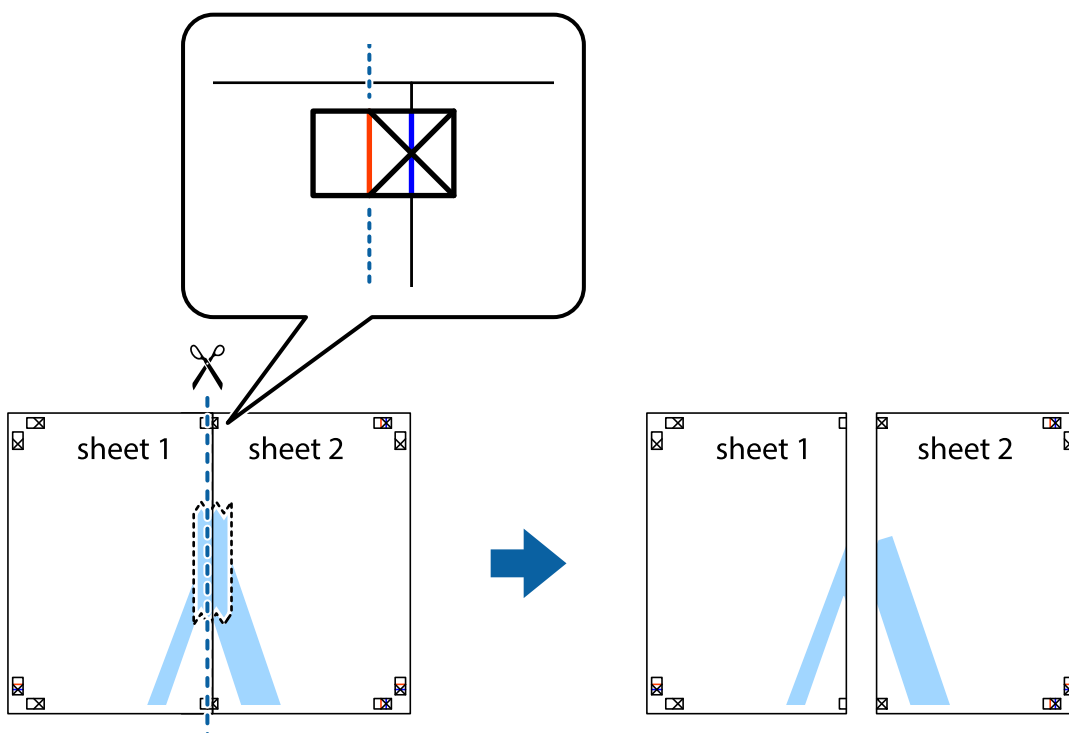

4. Скріпіть ці два аркуша зі зворотної сторони.

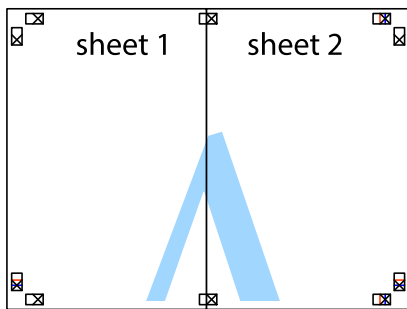

5. Повторіть дії 1–4, щоб скріпити Sheet 3 і Sheet 4.
6. Відріжте поля Sheet 1 та Sheet 2 вздовж блакитної горизонтальної лінії, що з'єднує центри лівої та правої сторін позначок у вигляді хрестика.

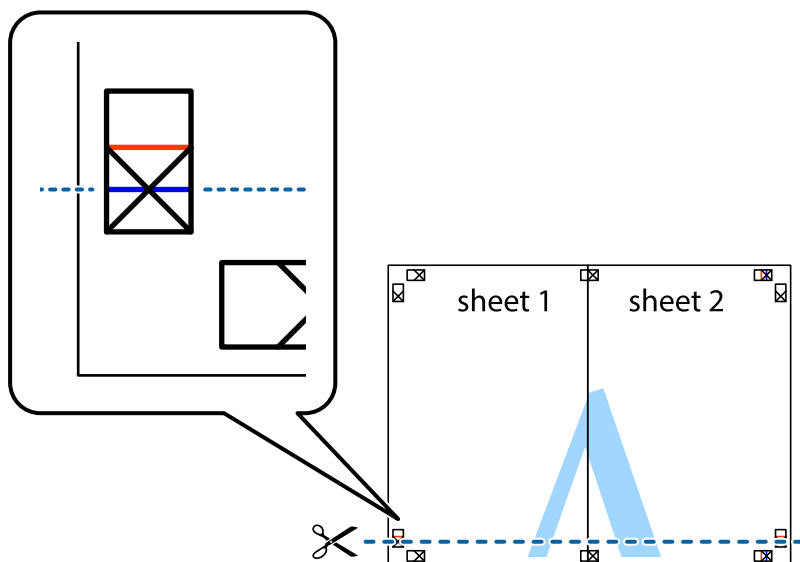

7. Розмістіть край Sheet 1 і Sheet 2 на верху Sheet 3 і Sheet 4 та вирівняйте позначки у вигляді хрестика, а потім тимчасово скріпіть аркуші зі зворотної сторони.

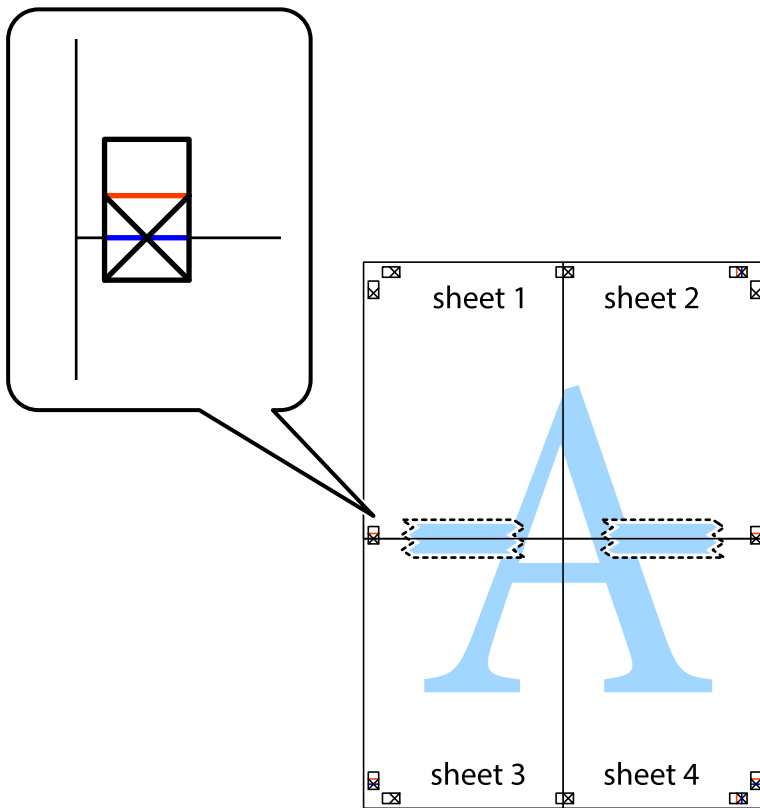

8. Розріжте скріплені аркуші на дві частини вздовж горизонтальної червоної лінії, що проходить через позначки для вирівнювання (цього разу лінія над позначками у вигляді хрестика).

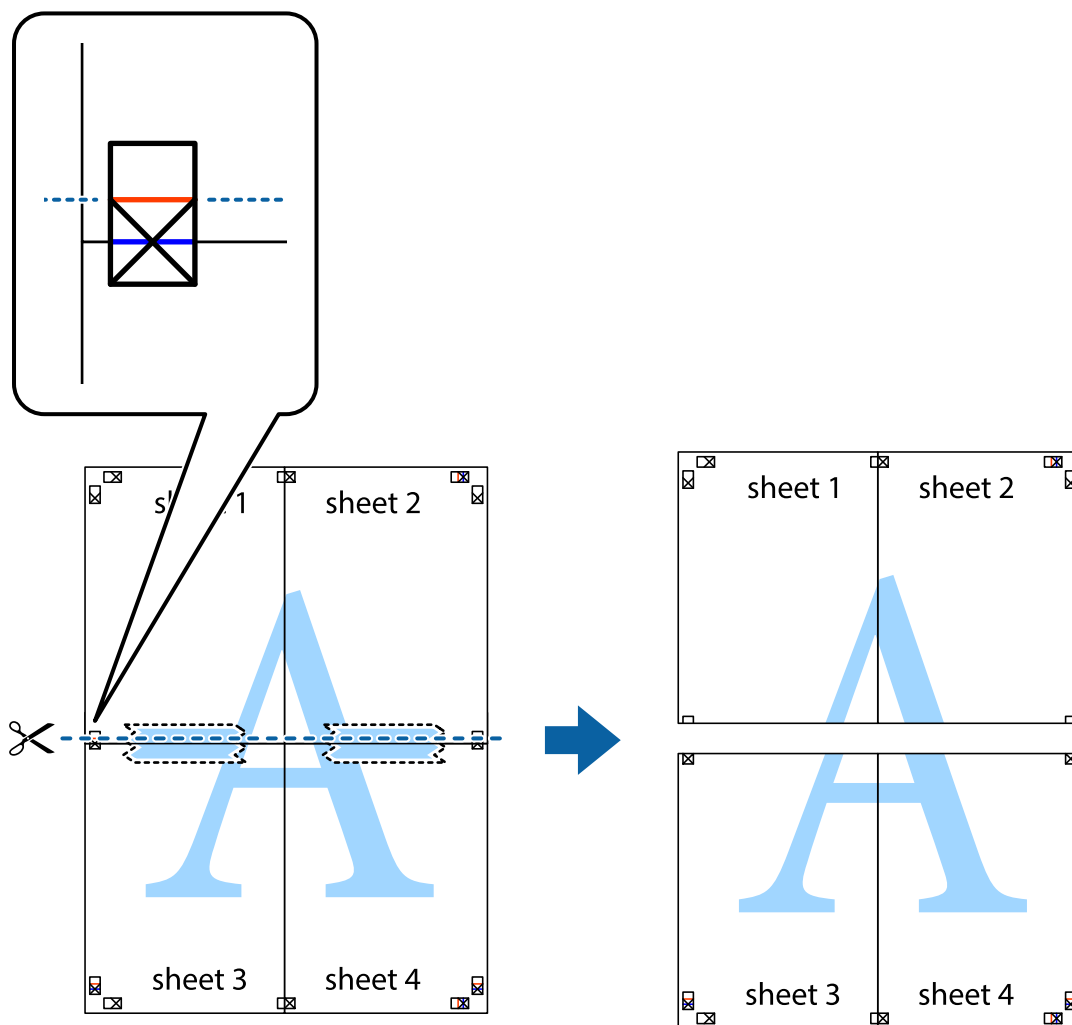

9. Скріпіть ці два аркуша зі зворотної сторони.

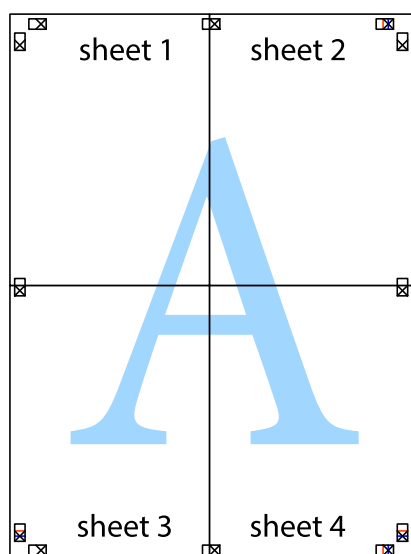

10. Відріжте решту країв вздовж зовнішньої напрямної.

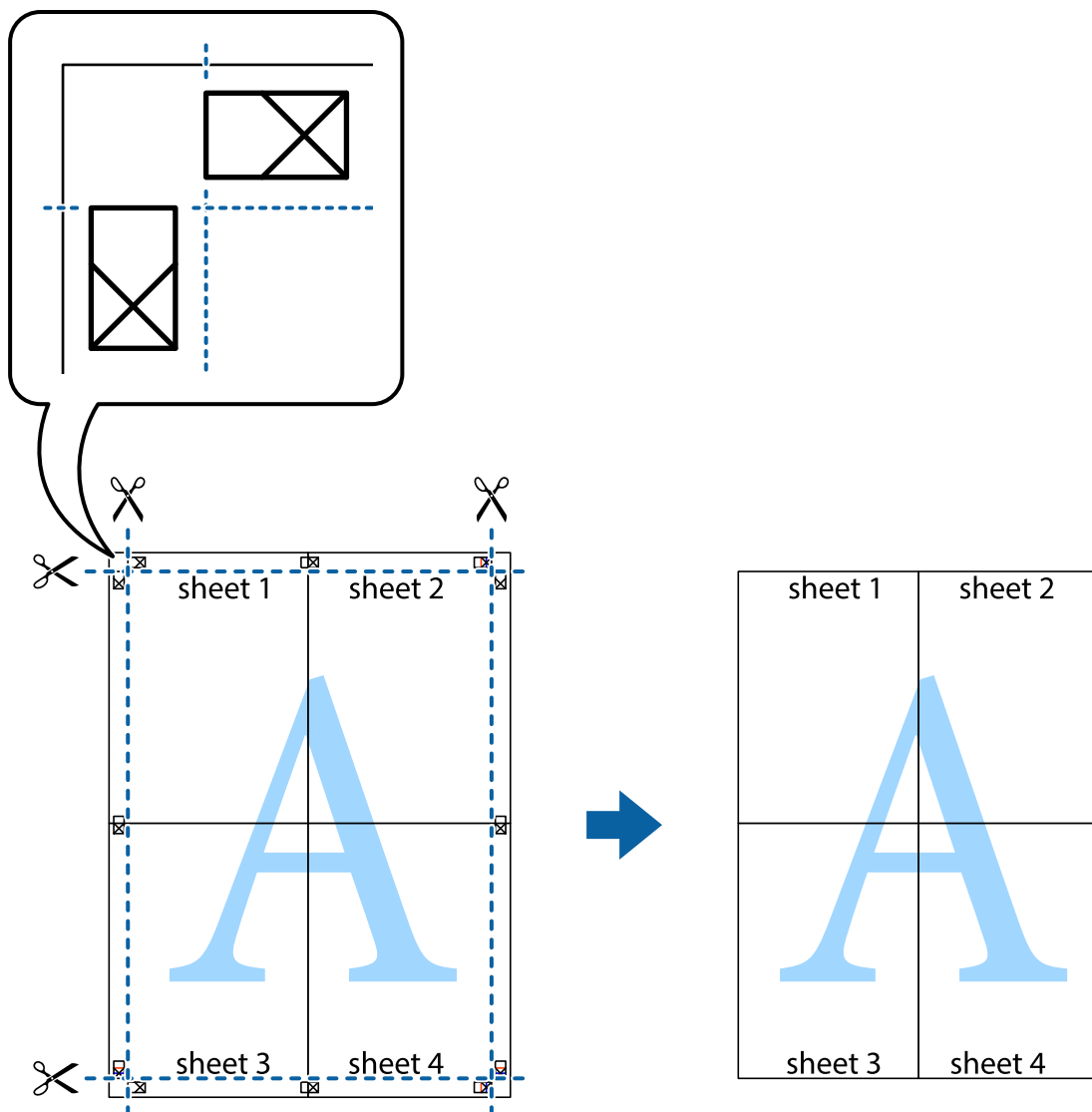

Друк з верхніми та нижніми колонтитулами

Ви можете віддрукувати у колонтитулах таку інформацію, як ім'я користувача та дата друку.

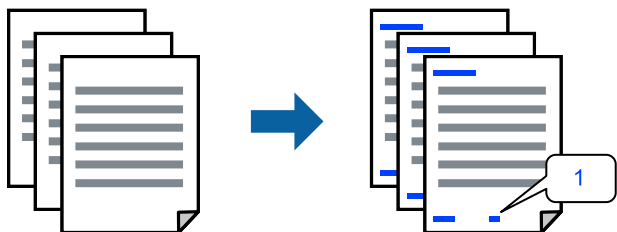

1. На вкладці **Додаткові настройки** драйвера принтера клацніть **Функції водяного знаку** і виберіть **Колонтитул**.

2. **Настройки**, після чого виберіть елементи, які потрібно надрукувати та клацніть ОК.

Примітка.

- Щоб указати номер першої сторінки, виберіть **Номер сторінки** з позиції, з якої потрібно надрукувати верхній і нижній колонтитули, після чого виберіть номер у **Початковий номер**.
- Якщо потрібно надрукувати текст у верхньому або нижньому колонтитулі, виберіть позицію друку, після чого виберіть **Текст**. Введіть текст, який потрібно надрукувати в полі вводу тексту.

3. Налаштуйте інші елементи в розділі **Головне** та вкладках **Додаткові настройки**, якщо необхідно, та клацніть ОК.

[«Вкладка Головне» на сторінці 169](#)

[«Вкладка Додаткові настройки» на сторінці 170](#)

4. Клацніть **Друк**.

Пов'язані відомості

- ➔ [«Завантаження паперу» на сторінці 152](#)
- ➔ [«Друк за допомогою легких налаштувань» на сторінці 167](#)

Друк шаблону захисту від копіювання

На матеріалах друку можна надрукувати шаблон захисту від копіювання. Під час друку самі літери не друкуватимуться, а вся поверхня друку буде злегка покрита скрінтоном. Приховані літери з'являтимуться в разі фотокопіювання — так можна легко відрізнити оригінал від копій.



Захист від копіювання доступний за таких умов:

- Тип паперу: звичайний папір, папір для копіювання, фірмовий бланк, папір із вторинної сировини, кольоровий папір, попередньо віддрукований папір, високоякісний звичайний папір або цупкий папір 1
- Якість: Стандартний
- Двосторонній друк: Викл.
- Корекція кольорів: Автоматичне
- Папір з попер. розт. волокон: не вибрано

Примітка.

Ви також можете додати власний шаблон захисту від копіювання.

1. На вкладці **Додаткові настройки** драйвера принтера клацніть **Функції водяного знаку** і виберіть **Захист від копіювання**.
2. Клацніть **Настройки**, щоб змінити налаштування, як-от формат або щільність шаблону.

3. Налаштуйте інші елементи в розділі **Головне** та вкладках **Додаткові настройки**, якщо необхідно, та клацніть **ОК**.

[«Вкладка Головне» на сторінці 169](#)

[«Вкладка Додаткові настройки» на сторінці 170](#)

4. Клацніть **Друк**.

Пов'язані відомості

➔ [«Завантаження паперу» на сторінці 152](#)

➔ [«Друк за допомогою легких налаштувань» на сторінці 167](#)

Друк водяного знаку

Ви можете друкувати водяні знаки, такі як «Конфіденційно», на своїх документах. Ви також можете додати власні водяні знаки.

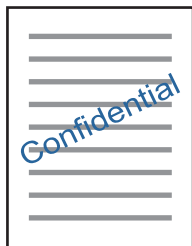

1. На вкладці **Додаткові настройки** драйвера принтера клацніть **Функції водяного знаку**, після чого виберіть шаблон водяного знаку.
2. Клацніть меню **Настройки**, щоб змінити відомості, зокрема розмір, щільність або положення шаблону або знака.
3. Налаштуйте інші елементи в розділі **Головне** та вкладках **Додаткові настройки**, якщо необхідно, та клацніть **ОК**.
4. Клацніть **Друк**.

Пов'язані відомості

➔ [«Завантаження паперу» на сторінці 152](#)

➔ [«Друк за допомогою легких налаштувань» на сторінці 167](#)

Друк завдання, захищеного паролем

Ви можете встановити пароль для завдання друку, після чого друк почнеться тільки після введення пароля на панелі керування принтера.

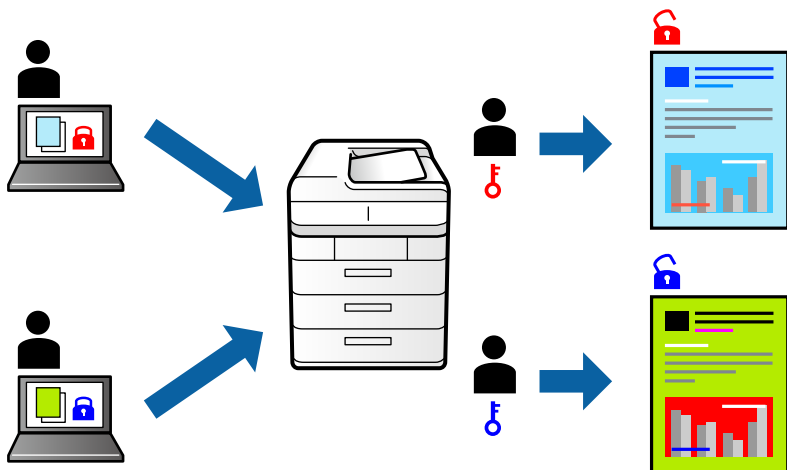

1. На вкладці **Додаткові настройки** драйвера принтера виберіть **Конфіденційне завдання**, а тоді введіть пароль і натисніть **ОК**.
2. За потреби налаштуйте інші параметри, а тоді натисніть кнопку **ОК**.
3. Клацніть **Друк**.
4. Щоб надрукувати завдання, виберіть елемент **Друк із вн. пам'яті** на головному екрані панелі керування принтера. Виберіть завдання для друку та введіть пароль.

Пов'язані відомості

- ➔ [«Завантаження паперу» на сторінці 152](#)
- ➔ [«Друк за допомогою легких налаштувань» на сторінці 167](#)

Друк кількох файлів разом

Спрощений організатор завдань дозволяє поєднати декілька файлів, створених різними програмами, і роздрукувати їх в якості єдиного завдання для друку. Можна вказати налаштування друку для комбінованих файлів, зокрема макет кількох сторінок і двосторонній друк.

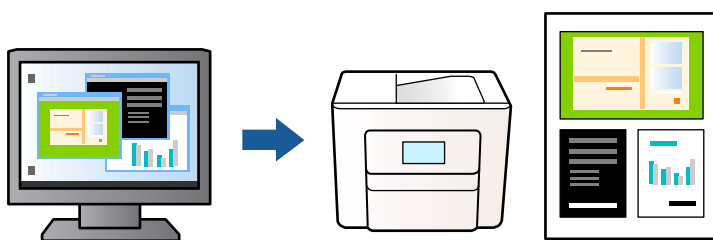

1. На вкладці **Головне** драйвера принтера виберіть **Спрощений організатор завдань** і клацніть **ОК**.
[«Вкладка Головне» на сторінці 169](#)

2. Клацніть **Друк**.

На початку друку відобразиться вікно Спрощений організатор завдань.

3. Не закриваючи вікно Спрощений організатор завдань, відкрийте файл, який потрібно поєднати з поточним файлом, та повторіть зазначені вище кроки.

4. У разі вибору завдання друку, доданого до Друк проекту у вікні Спрощений організатор завдань можна редагувати макет сторінки.

5. Клацніть пункт **Друк** в меню **Файл**, щоб почати друк.

Примітка.

Якщо закрити вікно Спрощений організатор завдань, перш ніж усі дані друку будуть додані до Друк проекту, поточне завдання друку буде скасовано. Клацніть пункт **Зберегти** в меню **Файл**, щоб зберегти поточне завдання. Розширенням збережених файлів є «esl».

Щоб відкрити Проект друку, клацніть елемент **Спрощений організатор завдань** на вкладці **Сервіс** драйвера принтера, щоб відкрити вікно Спрощений організатор завдань. Далі виберіть **Відкрити** в меню **Файл**, щоб вибрати файл.

Пов'язані відомості

➔ [«Завантаження паперу» на сторінці 152](#)

➔ [«Друк за допомогою легких налаштувань» на сторінці 167](#)

Друк за допомогою функції кольорового універсального друку

Можна покращити вигляд текстів та зображень на роздруківках.

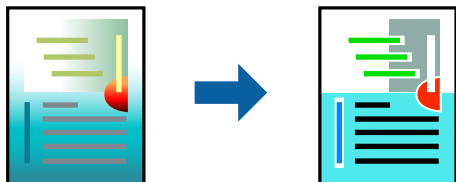

Функція Універсальний кольоровий друк доступна, тільки якщо вибрано вказані нижче параметри.

- Тип паперу: звичайний папір, фірмовий бланк, папір із вторинної сировини, кольоровий папір, попередньо віддрукований папір, високоякісний звичайний папір або цупкий папір 1
- Якість: **Стандартний** або вища якість
- Колір друку: **Кольоровий**
- Програми: Microsoft® Office 2007 або пізнішої версії
- Розмір тексту: 96 пт або менше

1. На вкладці **Додаткові настройки** драйвера принтера натисніть пункт **Параметри зображення** в параметрі **Корекція кольорів**.

2. Виберіть значення в параметрі **Універсальний кольоровий друк**.

3. Клацніть **Параметри покращення**, щоб виконати додаткові налаштування.

4. Налаштуйте інші елементи в розділі **Головне** та вкладках **Додаткові настройки**, якщо необхідно, та клацніть **ОК**.

[«Вкладка Головне» на сторінці 169](#)

[«Вкладка Додаткові настройки» на сторінці 170](#)

5. Клацніть **Друк**.

Примітка.

- Певні символи можуть мати змінений шаблон, наприклад символ «+» може відображатися як «±».
- Шаблони, характерні для програми, і символи підкреслювання можуть змінювати вміст, надрукований з цими налаштуваннями.
- Якість друку фотографій та інших зображень може знизитися в разі використання налаштувань Універсальний кольоровий друк.
- Швидкість друку зменшується в разі використання налаштувань Універсальний кольоровий друк.

Пов'язані відомості

➔ [«Завантаження паперу» на сторінці 152](#)

➔ [«Друк за допомогою легких налаштувань» на сторінці 167](#)

Налаштування кольору друку

Можна налаштувати кольори, що використовуються для завдання друку. Ці налаштування не застосовуються до початкових даних.

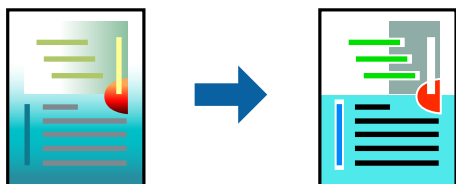

PhotoEnhance дозволяє отримати чіткіші зображення з яскравішими кольорами завдяки автоматичному налаштуванню контрастності, насиченості та яскравості початкових даних зображення.

Примітка.

PhotoEnhance налаштовує колір, аналізуючи розташування об'єкту. Тому, якщо змінити розташування об'єкту шляхом зменшення, збільшення, кадрування або повороту зображення, колір може несподівано змінитися. Якщо зображення нечітке, відтінки можуть виглядати неприродно. У випадку, якщо колір змінився чи став неприродним, слід обрати друк в режимі, іншому ніж **PhotoEnhance**.

1. На вкладці **Додаткові настройки** драйвера принтера виберіть спосіб корекції кольорів у налаштуванні **Корекція кольорів**.
 - Автоматичне: за допомогою цього параметра відтінок буде автоматично відкориговано відповідно до типу паперу та налаштувань якості друку.
 - Індивідуальні настройки: клацніть **Додатково**, якщо потрібно створити власні налаштування.
2. Налаштуйте інші елементи в розділі **Головне** та вкладках **Додаткові настройки**, якщо необхідно, та клацніть **ОК**.
3. Клацніть **Друк**.

Пов'язані відомості

- ➔ [«Завантаження паперу» на сторінці 152](#)
- ➔ [«Друк за допомогою легких налаштувань» на сторінці 167](#)

Друк з підсиленням тонких ліній

Тонкі лінії, які занадто тонкі для друку, можна зробити товстішими.

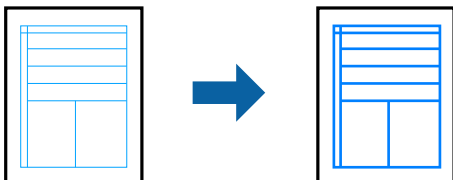

1. На вкладці **Додаткові настройки** драйвера принтера натисніть пункт **Параметри зображення** в параметрі **Корекція кольорів**.
2. Виберіть **Посилювати тонкі лінії**.
3. Налаштуйте інші елементи в розділі **Головне** та вкладках **Додаткові настройки**, якщо необхідно, та клацніть **ОК**.
4. Клацніть **Друк**.

Пов'язані відомості

- ➔ [«Завантаження паперу» на сторінці 152](#)
- ➔ [«Друк за допомогою легких налаштувань» на сторінці 167](#)
- ➔ [«Завантаження паперу» на сторінці 152](#)

Друк чітких штрих-кодів

Якщо коди надрукованого штрих-коду зчитуються неправильно, можна виконати чіткий друк за допомогою функції зниженого виділення чорнил. Цю функцію слід вмикати, тільки якщо надрукований штрих-код не вдається відсканувати.

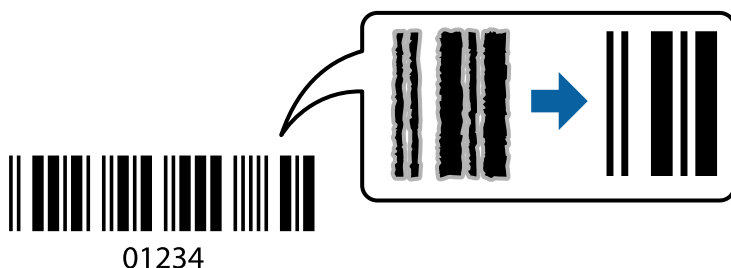

Цю функцію можна використовувати за наведених далі умов.

- Папір: звичайний папір, фірмові бланки, папір із вторинної сировини, кольоровий папір, попередньо віддрукований папір, високоякісний звичайний папір, цупкий папір, папір Epson для високоякісного фотодруку на струменевому принтері, Epson матовий або конверт

Тип паперу: укажіть правильний тип паперу відповідно до паперу, на якому здійснюватиметься друк.
[«Перелік типів паперу» на сторінці 154](#)

Якість: **Стандартний, Висока**

Папір Epson для високоякісного фотодруку на струменевому принтері, Epson матовий і цупкий папір щільністю 151–256 г/м² не сумісні з **Висока**.

Примітка.

Зменшення розмиття можливе не завжди та залежить від обставин.

1. На вкладці **Сервіс** драйвера принтера клацніть **Розширені параметри** і виберіть **Режим штрих-кода**.
2. Налаштуйте інші елементи в розділі **Головне** та вкладках **Додаткові настройки**, якщо необхідно, та клацніть **ОК**.
[«Вкладка Головне» на сторінці 169](#)
[«Вкладка Додаткові настройки» на сторінці 170](#)
3. Клацніть **Друк**.

Пов'язані відомості

- ➔ [«Завантаження паперу» на сторінці 152](#)
- ➔ [«Друк за допомогою легких налаштувань» на сторінці 167](#)

Друк документа з використанням драйвера принтера PostScript (Windows)

Драйвер принтера PostScript — це драйвер принтера, який виводить команди друку на принтер за допомогою мови опису сторінки PostScript.

1. Відкрийте файл, який потрібно надрукувати.
Завантажте папір у принтер, якщо це ще не зроблено.
2. Виберіть пункт **Друк** або **Параметри друку** в меню **Файл**
3. Виберіть свій принтер.

4. Виберіть **Параметри** або **Властивості**, щоб отримати доступ до вікна драйвера принтера.

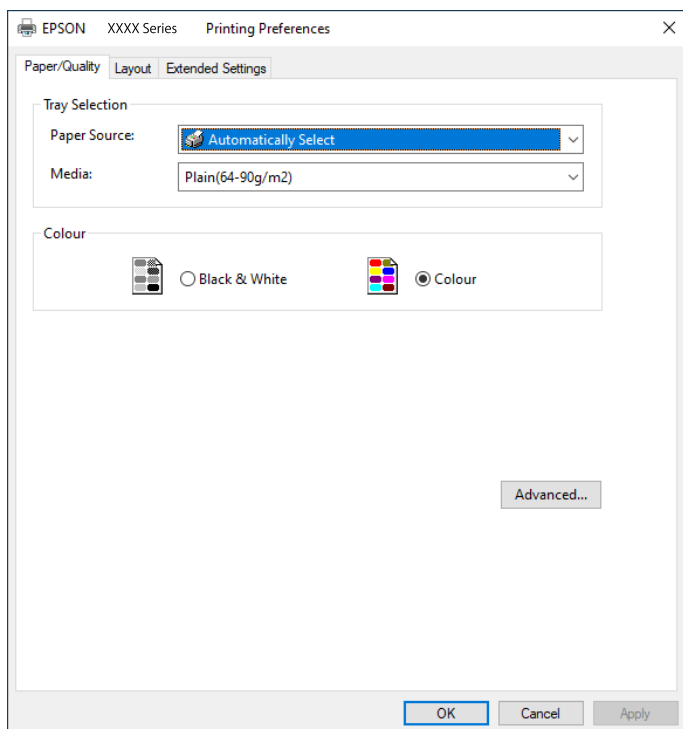

5. Змініть налаштування відповідно до потреби.
Для детальнішої інформації див. опції меню для драйвера принтера.
6. Натисніть кнопку **ОК**, щоб закрити драйвер принтера для отримання докладнішої інформації.
7. Клацніть **Друк**.

Пов'язані відомості

- ➔ [«Доступний папір та ресурс завантаження» на сторінці 393](#)
- ➔ [«Завантаження паперу» на сторінці 152](#)
- ➔ [«Перелік типів паперу» на сторінці 154](#)
- ➔ [«Вкладка «Папір/Якість»» на сторінці 194](#)
- ➔ [«Вкладка Макет» на сторінці 195](#)

Пункти меню для драйвера принтера PostScript

Відкрийте вікно друку у програмі, виберіть принтер, а тоді відкрийте вікно драйвера принтера.

Примітка.

Меню відрізняються залежно від вибраного пункту.

Вкладка «Папір/Якість»

Вибір лотка:

Виберіть джерело паперу та носії.

Джерело паперу:

Виберіть джерело подачі паперу.

Виберіть параметр **Вибирати автоматично** для автоматичного вибору джерела, вибраного в налаштуваннях **Параметри паперу** принтера.

Носій:

Виберіть тип паперу для друку. Якщо вибрати **Не вказано**, друк здійснюватиметься із джерела паперу, в якому для типу паперу в налаштуваннях принтера вибрано наведені нижче параметри.

Простий папір, Recycled, Високоякісний звичайний папір

Проте, папір не може подаватися з джерела паперу, в якому для параметра «джерело паперу» у **Налашт. автовибору** принтера вибрано значення «вимкнено».

Кольоровий:

Виберіть колір для завдання друку.

Вкладка Макет

Орієнтація:

Виберіть орієнтацію, яку потрібно використати під час друку.

Друк на обох сторонах:

Можливість виконувати двосторонній друк.

Порядок сторінок:

Виберіть друк з першої або з останньої сторінки. Якщо вибрати значення **З останньої до першої**, після друку сторінки складатимуться у правильному порядку на основі номера сторінки.

Формат сторінки:

Сторінок на аркуші:

Кількість сторінок на макет аркуша:

Дає змогу вказати макет сторінки під час друку кількох сторінок на одному аркуші.

Брошура:

Скріплення брошури:

Виберіть місце скріплення для брошури.

Нанесення границь:

Виберіть, якщо потрібно розмістити лінії границь для кожної сторінки в разі друку кількох сторінок на одному аркуші або створення брошури.

Вкладка *Extended Settings*

Job Settings:

Якщо використання принтера обмежено адміністратором, друк буде доступним після реєстрації вашого облікового запису у драйвері принтера. Зверніться до адміністратора свого облікового запису.

Save Access Control settings:

Дає змогу ввести ім'я користувача та пароль.

User Name:

Введіть ім'я користувача.

Password:

Введіть пароль.

Reserve Job Settings:

Виконайте налаштування для завдань, що зберігаються в пам'яті принтера.

Confidential Job:

Виберіть **Confidential Job** і введіть пароль адміністратора. Принтер не друкуватиме, доки ви не введете пароль на панелі керування принтером.

Password:

Введіть пароль конфіденційного завдання.

User Name:

Введіть ім'я користувача.

Job Name:

Введіть назву завдання.

Розширені параметри

Папір/Виведення:

Виберіть розмір паперу та кількість копій.

Розмір паперу:

Виберіть розмір паперу, на якому потрібно друкувати.

Кількість копій:

Установіть кількість копій для друку.

Зображення:

Налаштуйте такі елементи меню.

Якість друку:

Виберіть якість паперу, яку ви бажаєте використовувати для друку.

Керування кольорами зображення:

Виберіть спосіб керування кольорами зображення або мету.

Масштабування:

Дає змогу зменшувати або збільшувати документ.

Шрифт TrueType:

Установлює заміник шрифту TrueType.

Параметри документа:

Розширені функції друку:

Дає змогу виконувати докладні налаштування функцій друк.

Параметри PostScript:

Дає змогу виконувати додаткові налаштування.

Функції принтера:

Налаштуйте такі елементи меню.

Color Mode:

Виберіть чорно-білий або кольоровий друк.

Press Simulation:

Ви можете обрати колір чорнила СМҮК для симуляції відтворення кольору чорнила СМҮК офсетного друку.

Ink Save Mode:

Заощадження чорнила за допомогою зменшення щільності друку.

Rotate by 180°:

Поворот даних на 180 градусів перед друком.

Друк із комп'ютера — Mac OS

Друк за допомогою легких налаштувань

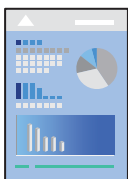

Примітка.

Дії та вигляд екрана можуть відрізнятися, залежно від програми. Докладнішу інформацію див. в електронній довідці програми.

1. Завантажте папір у принтер.
«Завантаження паперу» на сторінці 155
2. Відкрийте файл, який потрібно надрукувати.
3. Виберіть пункт **Друк** в меню **Файл** чи іншу команду, щоб відкрити діалогове вікно друку.
Щоб розширити вікно друку, натисніть **Показати деталі** або ▼.
4. Виберіть свій принтер.
5. У спливаючому меню виберіть **Налаштування друку**.

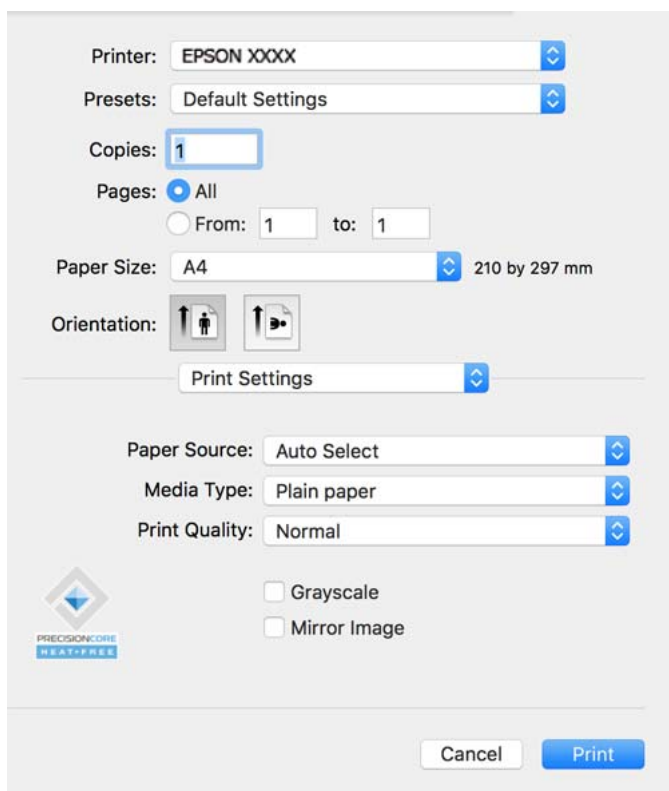

Примітка.

Якщо меню **Налаштування друку** не відображається на macOS Catalina (10.15) або пізнішій версії, macOS High Sierra (10.13), macOS Sierra (10.12), OS X El Capitan (10.11), OS X Yosemite (10.10), OS X Mavericks (10.9), це означає, що драйвер принтера Epson встановлено неправильно. Увімкніть його з наведеного нижче меню.

Виберіть пункт **Системні параметри** в меню Apple > **Принтери і сканери** (або **Друк і сканування**, **Друк і факс**), видаліть принтер і знову додайте його. Щоб додати принтер, див. інструкції нижче.

«Додавання оригінального принтера Epson (тільки для Mac OS)» на сторінці 301

macOS Mojave (10.14) не вдається отримати доступ до **Налаштування друку** у програмах, створених компанією Apple, як-от TextEdit.

6. Змініть налаштування відповідно до потреби.
Для детальнішої інформації див. опції меню для драйвера принтера.

7. Клацніть Друк.

Примітка.

Якщо друк потрібно скасувати, клацніть на комп'ютері піктограму принтера в **Пристикувати**. Виберіть завдання, яке потрібно скасувати, і натисніть  поруч з індикатором перебігу виконання. Однак не можна скасувати завдання друку з комп'ютера після того, як його було повністю надіслано на принтер. У такому разі завдання на друк можна скасувати на панелі керування принтера.

Пов'язані відомості

- ➔ [«Доступний папір та ресурс завантаження» на сторінці 393](#)
- ➔ [«Перелік типів паперу» на сторінці 154](#)
- ➔ [«Опції меню для Настройки друку» на сторінці 200](#)

Опції меню для драйвера принтера

Відкрийте вікно друку у програмі, виберіть принтер, а тоді відкрийте вікно драйвера принтера.

Примітка.

Меню відрізняються залежно від вибраного пункту.

Параметри макета в меню

Сторінок на аркуш:

Виберіть кількість сторінок для друку на одному аркуші.

Напрямок макета:

Вкажіть порядок, у якому друкуватимуться сторінки.

Границі:

Друк границь навколо сторінок.

Зворотня орієнтація сторінки:

Поворот сторінок на 180 градусів перед друком. Вибирайте цей параметр під час друку на такому папері, як конверти, які завантажуються у принтер у фіксованому напрямку.

Горизонтальне обертання:

Дзеркальне обертання друкованого зображення.

Опції меню для узгодження кольорів

ColorSync/EPSON Color Controls:

Виберіть метод коригування кольору. Ці параметри коригують кольори на принтері та комп'ютері, щоб звести до мінімуму різницю в кольорах.

Опції меню для роботи з папером

Групувати сторінки:

Друк багатосторінкових документів, сортованих за порядком та в комплекти.

Сторінки для друку:

Виберіть тільки парні або непарні сторінки для друку.

Порядок сторінок:

Виберіть друк з першої або з останньої сторінки.

Масштаб відповідно до розміру паперу:

Друк виконується відповідно до розміру завантаженого паперу.

Цільовий розмір паперу:

Виберіть розмір паперу для друку.

Тільки зі зменшенням масштабу:

Виберіть цей параметр, якщо потрібно зменшити розмір, тільки якщо дані друку занадто великі для розміру паперу, завантаженого в принтер.

Опції меню для сторінки обкладинки

Залежно від версії ОС, це меню може не відображатися.

Друк сторінки обкладинки:

Виберіть, чи потрібно друкувати сторінку обкладинки. Якщо потрібно додати зворотну обкладинку, виберіть **Після документа**.

Тип сторінки обкладинки:

Виберіть вміст сторінки обкладинки.

Опції меню для Налаштки друку

Джерело паперу:

Виберіть джерело подачі паперу. Виберіть **Автовибір**, щоб джерело подачі паперу, вибраного в налаштуваннях друку на принтері, вибиралось автоматично.

Тип носія:

Виберіть тип паперу для друку. Якщо вибрати **Автоматичний вибір (звичайний папір)**, друк здійснюватиметься із джерела паперу, в якому для типу паперу в налаштуваннях принтера вибрано наведені нижче параметри.

Простий папір, Preprinted, Letterhead, Кольоровий, Recycled, Високоякісний звичайний папір

Проте, папір не може подаватися з джерела паперу, в якому для параметра «джерело паперу» у **Налашт. автовибору** принтера вибрано значення «вимкнено».

Якість друку:

Виберіть якість паперу, яку ви бажаєте використовувати для друку. Параметри відрізняються залежно від типу паперу.

Відтінки сірого:

Виберіть, якщо потрібен чорно-білий друк або друк у відтінках сірого.

Дзеркальне зображення:

Перевертає зображення так, щоб воно мало вигляд дзеркального відображення.

Опції меню для Параметри кольору

Ручні налаштування:

Регулює колір вручну. У розділі **Розширені налаштування** можна вибрати докладні налаштування.

PhotoEnhance:

Дозволяє отримати чіткіші зображення з яскравішими кольорами завдяки автоматичному налаштуванню контрастності, насиченості та яскравості початкових даних зображення.

Вимк. (Без налаштування кольору):

Друк без будь-якого підсилення або регулювання кольорів.

Опції меню для Параметри двостороннього друку

Двосторонній друк:

Друк на обох сторонах паперу.

Додавання попередніх налаштувань задля полегшення друку

Якщо ви створюєте власні готові попередні налаштування друку, що часто використовуються, на драйвері принтера, ви можете друкувати з легкістю, обираючи попередньо налаштовані параметри зі списку.

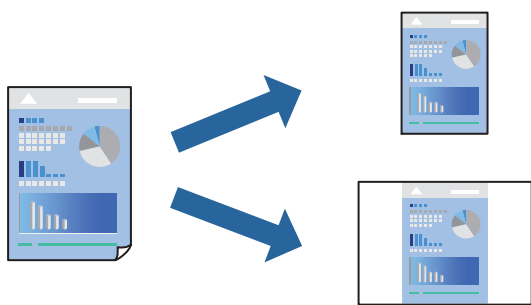

1. Налаштуйте кожен елемент як-от **Налаштування друку** і **Макет** (**Розмір паперу**, **Тип носія** тощо).
2. Клацніть **Попередні налаштування**, щоб зберегти поточні налаштування як попередні.
3. Клацніть **ОК**.

Примітка.

Щоб видалити додані попередні налаштування, клацніть **Попередні налаштування** > **Показувати попередні налаштування**, виберіть назву налаштувань, які потрібно видалити зі списку, та видаліть їх.

4. Клацніть **Друк**.

Наступного разу за потреби друкувати з тими самими налаштуваннями, виберіть у **Попередні налаштування** зареєстроване ім'я попереднього налаштування.

Пов'язані відомості

- ➔ [«Завантаження паперу» на сторінці 152](#)
- ➔ [«Друк за допомогою легких налаштувань» на сторінці 197](#)

Двосторонній друк

Ви можете друкувати на обох сторонах паперу.

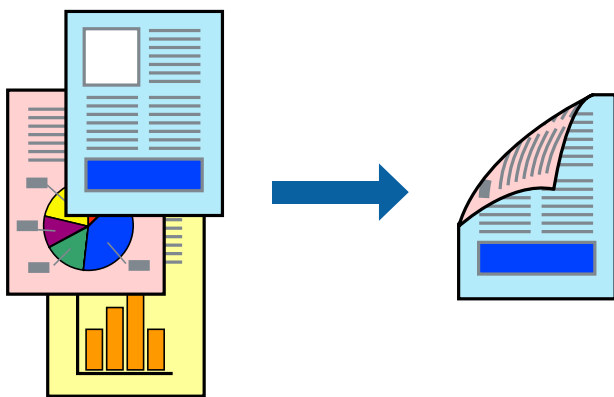

Примітка.

- Якщо використовується папір, не призначений для двостороннього друку, може погіршитися якість друку і виникнути змінання паперу.

[«Папір для двостороннього друку» на сторінці 399](#)

- У залежності від паперу й даних друку, чорнило може просочуватися на іншу сторону паперу.

1. У спливаючому меню виберіть **Параметри двостороннього друку**.
2. Виберіть сторону скріплення в **Двосторонній друк**.
3. За необхідності виконайте інші налаштування.
4. Клацніть **Друк**.

Пов'язані відомості

- ➔ [«Доступний папір та ресурс завантаження» на сторінці 393](#)
- ➔ [«Завантаження паперу» на сторінці 152](#)
- ➔ [«Друк за допомогою легких налаштувань» на сторінці 197](#)

Друкування декількох сторінок на одному аркуші

На одному аркуші паперу можна друкувати декілька сторінки даних.

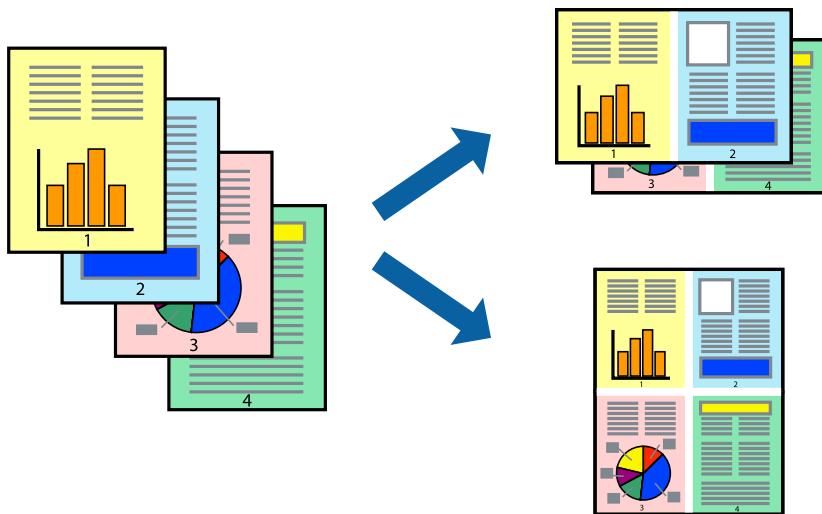

1. Виберіть у спливаючому меню значення параметра **Макет**.
2. Встановіть кількість сторінок за допомогою параметрів **Сторінок на аркуші**, **Напрямок макету** (порядок сторінок) та **Границі**.

[«Параметри макета в меню» на сторінці 199](#)

3. За необхідності виконайте інші налаштування.
4. Клацніть **Друк**.

Пов'язані відомості

- ➔ [«Завантаження паперу» на сторінці 152](#)
- ➔ [«Друк за допомогою легких налаштувань» на сторінці 197](#)

Друк відповідно до розміру паперу

Виберіть розмір паперу, який було завантажено у принтер в якості налаштування «Обраний розмір паперу».



1. Виберіть розмір паперу, який встановлено у програмі в якості налаштування **Розмір паперу**.
2. Виберіть у спливаючому меню значення **Робота з папером**.
3. Виберіть пункт **Масштаб відповідно до розміру паперу**.
4. Виберіть розмір паперу, який було завантажено у принтер в якості налаштування **Обраний розмір паперу**.
5. За необхідності виконайте інші налаштування.
6. Клацніть **Друк**.

Пов'язані відомості

- ➔ [«Завантаження паперу» на сторінці 152](#)
- ➔ [«Друк за допомогою легких налаштувань» на сторінці 197](#)

Друк зменшеного або збільшеного документу за будь-якого масштабу

Ви можете зменшувати або збільшувати розмір документу на певний відсоток.



Примітка.

Дії відрізняються залежно від програми. Докладнішу інформацію див. в електронній довідці програми.

1. Виконайте одну з перелічених нижче дій.
 - Виберіть **Друк** з меню **Файл** програми. Клацніть **Параметри сторінки**, а потім виберіть свій принтер у меню **Формат для**. Виберіть розмір даних для друку в меню **Формати паперу**, введіть відсоток у меню **Масштаб** і клацніть **ОК**.
 - Виберіть **Параметри сторінки** з меню **Файл** програми. Виберіть свій принтер у меню **Формат для**. Виберіть розмір даних для друку в меню **Формати паперу**, введіть відсоток у меню **Масштаб** і клацніть **ОК**. Оберіть **Друк** з меню **Файл**.
2. Виберіть свій принтер у меню **Принтер**.
3. За необхідності виконайте інші налаштування.

4. Клацніть **Друк**.

Пов'язані відомості

- ➔ [«Завантаження паперу» на сторінці 152](#)
- ➔ [«Друк за допомогою легких налаштувань» на сторінці 197](#)

Налаштування кольору друку

Можна налаштувати кольори, що використовуються для завдання друку. Ці налаштування не застосовуються до початкових даних.

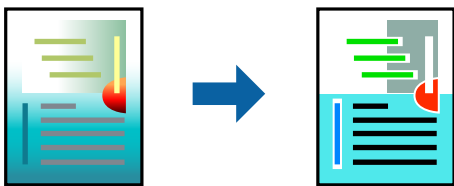

PhotoEnhance дозволяє отримати чіткіші зображення з яскравішими кольорами завдяки автоматичному налаштуванню контрастності, насиченості та яскравості початкових даних зображення.

Примітка.

PhotoEnhance налаштовує колір, аналізуючи розташування об'єкту. Тому, якщо змінити розташування об'єкту шляхом зменшення, збільшення, кадрування або повороту зображення, колір може несподівано змінитися. Якщо зображення нечітке, відтінки можуть виглядати неприродно. У випадку, якщо колір змінився чи став неприродним, слід обрати друк в режимі, іншому ніж **PhotoEnhance**.

1. Виберіть пункт **Узгодження кольорів** зі спливного меню та виберіть пункт **EPSON Color Controls**.
2. Виберіть пункт **Параметри кольору** зі спливного меню та один із доступних варіантів.
3. Натисніть стрілку біля **Розширені налаштування** та виконайте відповідні налаштування.
4. За необхідності виконайте інші налаштування.
5. Клацніть **Друк**.

Пов'язані відомості

- ➔ [«Завантаження паперу» на сторінці 152](#)
- ➔ [«Друк за допомогою легких налаштувань» на сторінці 197](#)

Друк за допомогою драйвера принтера PostScript в ОС Mac OS

Драйвер принтера PostScript — це драйвер принтера, який виводить команди друку на принтер за допомогою мови опису сторінки PostScript.

1. Відкрийте файл, який потрібно надрукувати.
Завантажте папір у принтер, якщо це ще не зроблено.

2. Виберіть **Друк** або **Параметри друку** з меню **Файл**.

Щоб розширити вікно друку, натисніть **Показати деталі** або **▼**.

3. Виберіть свій принтер.

4. Виберіть у спливаючому меню пункт **Функції друку**.

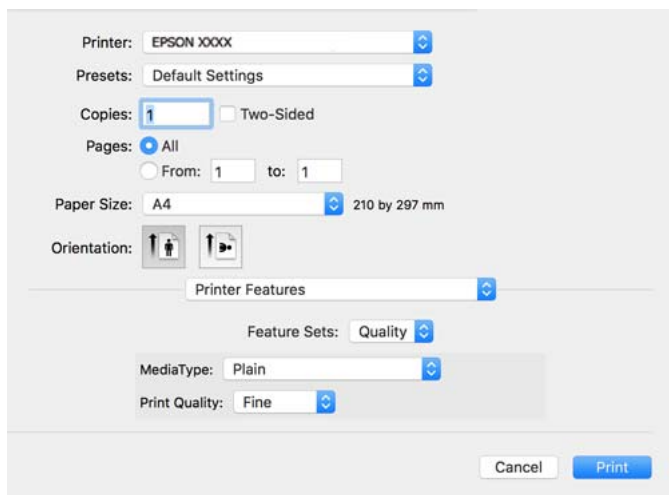

5. Змініть налаштування відповідно до потреби.

Для детальнішої інформації див. опції меню для драйвера принтера.

6. Клацніть **Друк**.

Пов'язані відомості

- ➔ [«Доступний папір та ресурс завантаження» на сторінці 393](#)
- ➔ [«Завантаження паперу» на сторінці 152](#)
- ➔ [«Перелік типів паперу» на сторінці 154](#)
- ➔ [«Пункти меню для функцій принтера» на сторінці 208](#)

Пункти меню для драйвера принтера PostScript

Відкрийте вікно друку у програмі, виберіть принтер, а тоді відкрийте вікно драйвера принтера.

Примітка.

Меню відрізняються залежно від вибраного пункту.

Параметри макета в меню

Сторінок на аркуш:

Виберіть кількість сторінок для друку на одному аркуші.

Напрямок макета:

Вкажіть порядок, у якому друкуватимуться сторінки.

Границі:

Друк границь навколо сторінок.

Двосторонній друк:

Можливість виконувати двосторонній друк.

Зворотна орієнтація сторінки:

Поворот сторінок на 180 градусів перед друком.

Горизонтальне обертання:

Перевертає зображення так, щоб воно мало вигляд дзеркального відображення.

Опції меню для узгодження кольорів

ColorSync/у принтері:

Виберіть метод коригування кольору. Ці параметри коригують колір на принтері та комп'ютері, щоб звести до мінімуму різницю в кольорі.

Опції меню для роботи з папером

Групувати сторінки:

Друк багатосторінкових документів, сортованих за порядком та в комплекти.

Сторінки для друку:

Виберіть тільки парні або непарні сторінки для друку.

Порядок сторінок:

Виберіть друк з першої або з останньої сторінки.

Масштаб відповідно до розміру паперу:

Друк виконується відповідно до розміру завантаженого паперу.

Цільовий розмір паперу:

Виберіть розмір паперу для друку.

Тільки зі зменшенням масштабу:

Виберіть під час зменшення розміру документа.

Опції меню для подання паперу

Виберіть джерело подачі паперу.

Усі сторінки з:

У разі вибору параметра **Автоматичний вибір** джерело паперу, яке відповідає налаштуванню **Параметри паперу** принтера, вибиратиметься автоматично.

Перша сторінка з/Залишок з:

Також можна вибрати джерело паперу для сторінки.

Опції меню для сторінки обкладинки

Залежно від версії ОС, це меню може не відображатися.

Друк сторінки обкладинки:

Виберіть, чи потрібно друкувати сторінку обкладинки. Якщо потрібно додати зворотну обкладинку, виберіть **Після документа**.

Тип сторінки обкладинки:

Виберіть вміст сторінки обкладинки.

Параметри меню для налаштувань завдання

Конфіденційне завдання

Дає змогу ввести пароль до завдання друку.

Ім'я користувача:

Введіть ім'я користувача.

Назва завдання:

Введіть назву завдання.

Пароль:

Введіть пароль.

Пункти меню для функцій принтера

Набори функцій:

Quality:

MediaType:

Виберіть тип паперу для друку. Якщо вибрати **Не вказано**, друк здійснюватиметься із джерела паперу, в якому для типу паперу в налаштуваннях принтера вибрано наведені нижче параметри.

Простий папір, Recycled, Високоякісний звичайний папір

Проте, папір не може подаватися з джерела паперу, в якому для параметра «джерело паперу» у **Налашт. автовибору** принтера вибрано значення «вимкнено».

Print Quality:

Виберіть якість паперу, яку ви бажаєте використовувати для друку.

Кольоровий:

Color Mode:

Виберіть чорно-білий або кольоровий друк.

Press Simulation:

Ви можете обрати колір чорнила СМҮК для симуляції відтворення кольору чорнила СМҮК офсетного друку.

Інші:

Ink Save Mode:

Заощадження чорнила за допомогою зменшення щільності друку.

Друк документів із мобільних пристроїв

Можливо друкувати документи з мобільного пристрою.

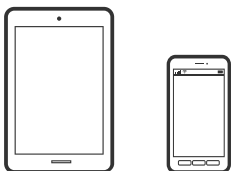

Друк за допомогою Epson Smart Panel

Epson Smart Panel — це програма, яка дозволяє легко виконувати операції на принтері, зокрема друкувати, копіювати чи сканувати з мобільних пристроїв. Ви можете підключати принтер і мобільний пристрій через бездротову мережу, перевіряти рівень чорнил і стан принтера, а також знаходити рішення в разі помилок. Ви також легко можете копіювати, зареєструвавши улюблену копію.



Встановіть Epson Smart Panel через подану нижче URL-адресу або QR-код.

<https://support.epson.net/smpdl/>



Запустіть Epson Smart Panel, а потім виберіть меню друку на головному екрані.

Друк документів за допомогою AirPrint

AirPrint дає змогу виконувати миттєвий безпроводний друк з iPhone, iPad, iPod touch і Mac без потреби встановлювати драйвери або завантажувати програмне забезпечення.



Примітка.

Якщо на панелі керування вашого принтера вимкнено повідомлення про конфігурацію паперу, ви не зможете використовувати AirPrint. Щоб увімкнути повідомлення в разі необхідності, див. посилання нижче.

1. Налаштуйте принтер на безпроводний друк. Див. посилання нижче.

<https://epson.sn>

2. Підключіть пристрій Apple до тієї самої бездротової мережі, що й принтер.
3. Виконайте друк з пристрою на принтер.

Примітка.

Для детальнішої інформації див. сторінку AirPrint на веб-сайті Apple.

Пов'язані відомості

➔ «Друк не вдається навіть при встановленому підключенні (iOS)» на сторінці 323

Друк за допомогою Epson Print Enabler

Ви можете друкувати через бездротове підключення документи, повідомлення електронної пошти, фотографії та веб-сторінки безпосереднього з телефону Android або планшета (Android 7.0 або новішої версії). За кілька торкань ваш пристрій на Android віднайде принтер Epson, який підключено до тієї ж безпроводної мережі.

Знайти і встановити Epson Print Enabler можна на Google Play.

Перейдіть до **Налаштування** на пристрої Android, виберіть **Друк** та увімкніть Epson Print Enabler. У програмі Android, наприклад, Chrome, торкніться піктограми меню та роздрукуйте вміст екрана.

Примітка.

Якщо принтер відсутній, торкніться **Усі принтери** та виберіть ваш принтер.

Друк за допомогою Mopria Print Service

Mopria Print Service дає змогу виконувати миттєвий безпроводний друк зі смартфонів і планшетів Android.

Установіть Mopria Print Service із Google Play.



Докладніше див. веб-сайт Mopria за адресою: <https://mopria.org>.

Друкування на конвертах

Друк на конвертах із комп'ютера (Windows)

1. Завантажте конверти у принтер.
[«Завантаження конвертів» на сторінці 156](#)
2. Відкрийте файл, який потрібно надрукувати.
3. Відкрийте вікно драйвера принтера.
4. Виберіть розмір конверта з **Розмір документа** на вкладці **Головне**, після чого виберіть **Конверти з Тип паперу**.
5. Налаштуйте інші елементи в розділі **Головне** та вкладках **Додаткові настройки**, якщо необхідно, та клацніть **ОК**.
6. Клацніть **Друк**.

Друк на конвертах із комп'ютера (Mac OS)

1. Завантажте конверти у принтер.
[«Завантаження конвертів» на сторінці 156](#)
2. Відкрийте файл, який потрібно надрукувати.
3. Виберіть пункт **Друк** у меню **Файл** чи іншу команду, щоб відкрити діалогове вікно друку.
4. Виберіть формат як значення параметра **Розмір паперу**.
5. У спливаючому меню виберіть **Настройки друку**.
6. Виберіть **Конверт** як значення параметра **Тип носія**.
7. За необхідності виконайте інші налаштування.
8. Клацніть **Друк**.

Друк даних із пристрою пам'яті

Друк файлів JPEG з пристрою пам'яті

Можна друкувати файли формату JPEG із пристрою пам'яті, підключеного до принтера.

1. Підключіть пристрій пам'яті до USB-порту зовнішнього інтерфейсу принтера.
[«Під'єднання зовнішнього USB-пристрою» на сторінці 164](#)
2. Виберіть **Накоп. прист.** на головному екрані.
3. Виберіть **JPEG**.
4. Виберіть файл, після чого перейдіть до наступного екрана.
5. Налаштуйте кожен елемент у пунктах **Головне** і **Додаткові настройки** за потреби, а тоді торкніться .

Пов'язані відомості

- ➔ [«Параметри меню для друку із пристрою пам'яті» на сторінці 213](#)

Друк файлів PDF з пристрою пам'яті

Можна друкувати файли формату PDF із пристрою пам'яті, підключеного до принтера.

Примітка.

Деякі типи та розміри паперу не можна використовувати для друку файлів PDF.

1. Підключіть пристрій пам'яті до USB-порту зовнішнього інтерфейсу принтера.
[«Під'єднання зовнішнього USB-пристрою» на сторінці 164](#)
2. Виберіть **Накоп. прист.** на головному екрані.
3. Виберіть **PDF**.
4. Виберіть файл.
5. За потреби виберіть пункти **Основні налашт.** і **Розширений**.
6. Торкніться .

Друк файлів TIFF з пристрою пам'яті

Можна друкувати файли формату TIFF із пристрою пам'яті, підключеного до принтера.

1. Підключіть пристрій пам'яті до USB-порту зовнішнього інтерфейсу принтера.
[«Під'єднання зовнішнього USB-пристрою» на сторінці 164](#)
2. Виберіть **Накоп. прист.** на головному екрані.
3. Виберіть **TIFF**.
4. Виберіть файл.
5. Налаштуйте кожен елемент у пунктах **Головне** і **Додаткові настройки** за потреби, а тоді торкніться .

Пов'язані відомості

➔ «TIFF» на сторінці 214

Параметри меню для друку із пристрою пам'яті

JPEG:



Порядок відображення:

Налаштування впорядкування, вибору й скасування файлів.

У порядку зростання:

Відображення файлів у порядку зростання.

У порядку спадання:

Відображення файлів у порядку зростання.

Обрати всі зображення:

Вибір усіх зображень на екрані.

Скасувати вибір зображень:

Зняття позначки з усіх зображень на екрані.

Обрати групу:

Вибір зображення для кожної групи окремо. Якщо пристрій пам'яті містить понад 999 зображень, вони автоматично групуються за датою.

Основні налашт.

Пара. аркуша:

Визначення налаштувань джерела паперу, на якому потрібно друкувати.

Кол. режим:

Вибір налаштувань кольору друку — **Чорно-біле** або **Колір**.

Розширений

Макет:

Виберіть спосіб розкладки файлів JPEG. **1-вгору** — друк одного файлу на сторінку. **20-вгору** — друк 20 файлів на сторінку. **Покажчик** — виконання друку за покажчиком з інформацією.

Вмістити у рамку:

Виберіть значення **Увімк** для обтинання зображення, щоб воно автоматично вміщувалося на вибраному макеті друку. Якщо співвідношення сторін даних про зображення та розмір паперу відрізняються, зображення автоматично збільшується або зменшується так, щоб його коротші сторони відповідали

коротшим сторонам паперу. Довга сторона зображення обрізується, якщо вона виходить за межі довгої сторони паперу. Ця функція може не спрацювати в разі панорамних фотографій.

Якість:

Виберіть значення **Найкраща** для встановлення вищої якості друку, при цьому швидкість друку може бути нижчою.

Дата:

Виберіть формат дати, коли фотографію було знято або збережено. На деяких макетах дата не друкується.

Підсилити:

Виберіть цей режим, щоб підвищити яскравість, контраст і насиченість фотографії автоматично. Щоб вимкнути автоматичне покращення фотографії, виберіть параметр **Вимкнути підсилення**.

Усун. «черв. очей»:

Виберіть значення **Увімк** для автоматичного виправлення ефекту червоних очей на фотографіях. Виправлення застосовуються тільки до роздрукованих копій, а не до файла оригіналу. Залежно від типу фото крім очей можуть бути відкоректовані інші частини зображення.

PDF



Зміна порядку файлів.

Основні налашт.

Пара. аркуша:

Визначення налаштувань джерела паперу, на якому потрібно друкувати.

Кол. режим:

Вибір налаштувань кольору друку — **Чорно-біле** або **Колір**.

Розширений

2-сторонній:

Виберіть значення **Увімк**, щоб друкувати файли PDF за допомогою двостороннього друку.

Порядок друку:

Вибір порядку друку багатосторінкових файлів .

TIFF:



Зміна порядку файлів.

Основні налашт.

Пара. аркуша:

Визначення налаштувань джерела паперу, на якому потрібно друкувати.

Кол. режим:

Вибір налаштувань кольору друку — **Чорно-біле** або **Колір**.

Розширений

Макет:

Виберіть, як налаштувати макет файлів Multi-TIFF. **1-вгору** — друк 1 сторінки на аркуш. **20-вгору** — друк 20 сторінок на один аркуш. **Покажчик** — виконання друку за покажчиком з інформацією.

Вмістити у рамку:

Виберіть значення **Увімк** для обтинання зображення, щоб воно автоматично вміщувалося на вибраному макеті друку. Якщо співвідношення сторін даних про зображення та розмір паперу відрізняються, зображення автоматично збільшується або зменшується так, щоб його коротші сторони відповідали коротшим сторонам паперу. Довга сторона зображення обрізується, якщо вона виходить за межі довгої сторони паперу. Ця функція може не спрацювати в разі панорамних фотографій.

Якість:

Виберіть значення **Найкраща** для встановлення вищої якості друку, при цьому швидкість друку може бути нижчою.

Порядок друку:

Вибір порядку друку багатосторінкових файлів .

Дата:

Виберіть формат дати, коли фотографію було знято або збережено. На деяких макетах дата не друкується.

Друк веб-сторінок

Друк веб-сторінок із мобільних пристроїв

Встановіть Epson Smart Panel через подану нижче URL-адресу або QR-код.

<https://support.epson.net/smpdl/>



Відкрийте веб-сторінку, яку потрібно надрукувати, у веб-браузері. Торкніться **Поділитися** у меню додатку веб-браузера, виберіть **Smart Panel**, а потім запустіть друк.

Друк за допомогою хмарної служби

Використовуючи доступну через Інтернет службу Epson Connect, ви можете друкувати зі смартфона, планшета або ноутбука в будь-який час та практично в будь-якому місці. Для використання цієї служби потрібно зареєструвати користувача та принтер в Epson Connect.

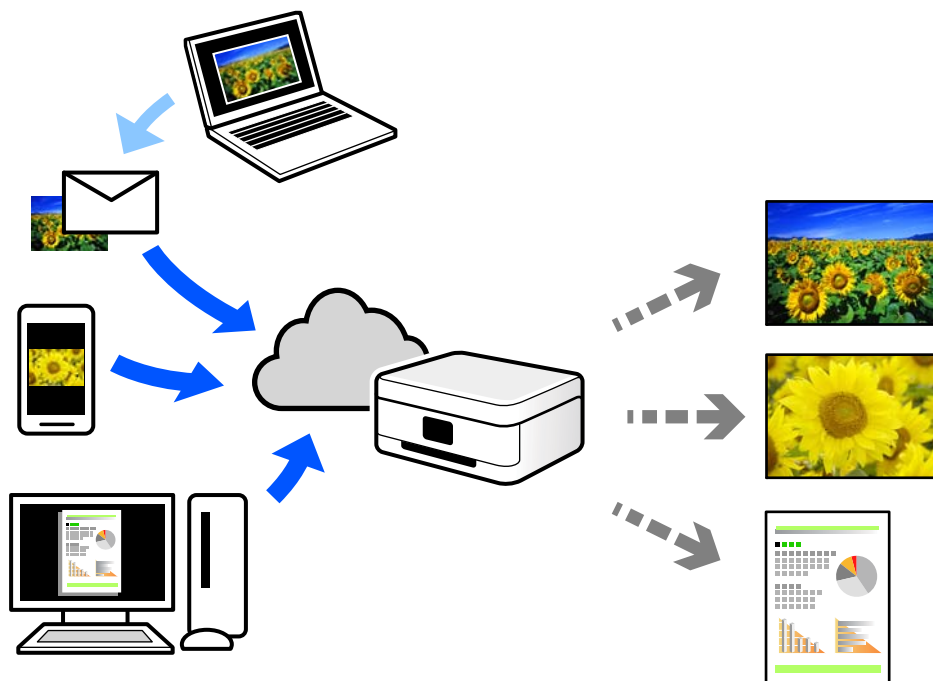

Через Інтернет доступні перелічені нижче функції.

Email Print

Коли ви надсилаєте електронне повідомлення з вкладенням, наприклад, із документом чи зображенням, на електронну адресу, що призначена принтеру, можна друкувати це повідомлення та вкладення віддалено на домашньому чи офісному принтері.

Epson Smart Panel

Ця програма призначена для iOS та Android і дає змогу друкувати або сканувати зі смартфона або планшета. Можна друкувати документи, зображення та веб-сайти, надсилаючи їх просто на принтер у тій самій локальній бездротовій мережі.

Remote Print Driver

Це спільний диск, який підтримується драйвером віддаленого друку. У разі друку за допомогою принтера у віддаленому розташуванні, можна друкувати, змінюючи принтер у звичайному програмному вікні.

Докладніше про налаштування та друк див. на веб-порталі Epson Connect.

<https://www.epsonconnect.com/>

<http://www.epsonconnect.eu> (тільки для Європи)

Переривання та друк

Поточне завдання друку можна перервати й виконати інше отримане завдання.

Примітка.

Проте, з комп'ютера нове завдання перервати не можна.

1. Під час друку натисніть кнопку  на панелі керування принтера.
Друк буде перервано, і принтер перейде в режим переривання.
2. Виберіть **Job/Status** на головному екрані.
3. Натисніть вкладку **Завдання**, а тоді зі списку **Активний** виберіть завдання, яке потрібно перервати.
4. Виберіть **Подробиці**, щоб відобразилися подробиці завдання.
5. На екрані, що відкрився, виберіть **Перервати інші**.
Вибране вами завдання друку буде виконано.

Щоб перезапустити призупинене завдання, натисніть кнопку  ще раз, щоб вийти з режиму переривання. Крім того, якщо протягом певного часу після переривання завдання друку не виконується жодна операція, принтер вийде з режиму переривання.

Копіювання

Доступні способи копіювання.	219
Параметри копіювання в меню.	225

Доступні способи копіювання

Розмістіть оригінали на склі сканера або у пристрої ADF, після чого виберіть меню **Копія** на головному екрані.

Копіювання оригіналів

Ви можете копіювати оригінали фіксованого розміру або користувацького розміру у кольоровому або монохромному режимі.

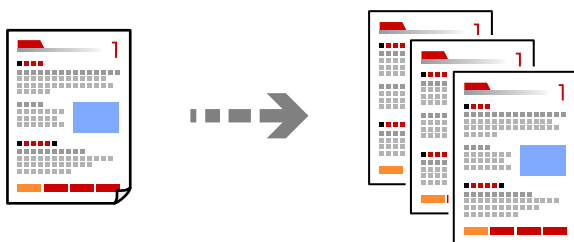

1. Завантажте папір у принтер.
[«Завантаження паперу» на сторінці 155](#)
2. Розмістіть оригінали.
[«Розміщення оригіналів» на сторінці 159](#)
3. Виберіть **Копія** на головному екрані.
4. Виберіть вкладку **Основні налашт.**, після чого виберіть **Чорно-біле** або **Колір**.

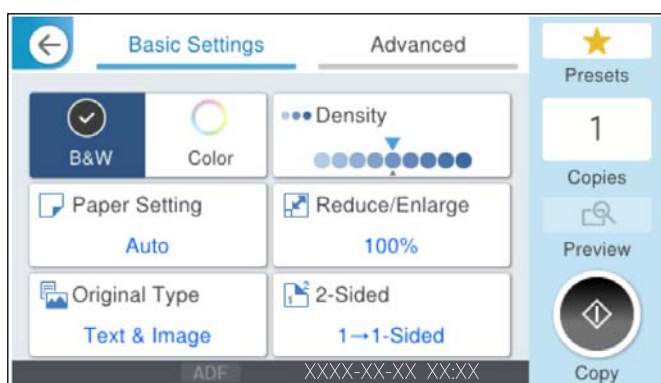

5. Торкніться .

Двостороннє копіювання

Копіювання кількох оригіналів на обох сторонах паперу.



1. Розмістіть усі оригінали у пристрої АПД лицьовою стороною догори.

! **Важливо**

Якщо потрібно копіювати оригінали, що не підтримуються пристроєм ADF, використовуйте скло сканера.

[«Оригінали, що не підтримуються пристроєм ADF» на сторінці 161](#)

Примітка.

Ви також можете розмістити оригінали на склі сканера.

[«Розміщення оригіналів» на сторінці 159](#)

2. Виберіть **Копія** на головному екрані.
3. Виберіть вкладку **Основні налашт.**, виберіть **2-сторонній**, після чого виберіть двосторонній параметр меню, який необхідно виконати.
4. Виконайте інші налаштування, наприклад, орієнтацію оригіналу та місце зшивання.
5. Торкніться .

Копіювання зі збільшенням або зменшенням

Ви можете копіювати оригінали із указаним збільшенням.

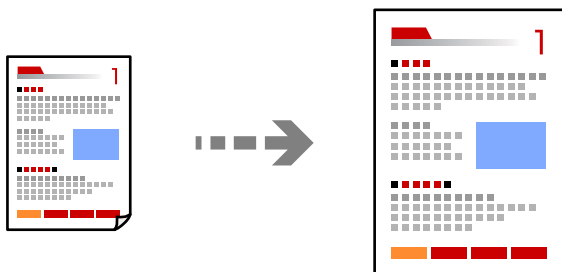

1. Розмістіть оригінали.
[«Розміщення оригіналів» на сторінці 159](#)
2. Виберіть **Копія** на головному екрані.
3. Виберіть вкладку **Основні налашт.**, після чого виберіть **Зменш./Збільш..**

4. Укажіть величину збільшення або зменшення.

5. Торкніться .

Копіювання кількох сторінок оригіналу на один аркуш

Ви можете копіювати кілька оригіналів на один аркуш.

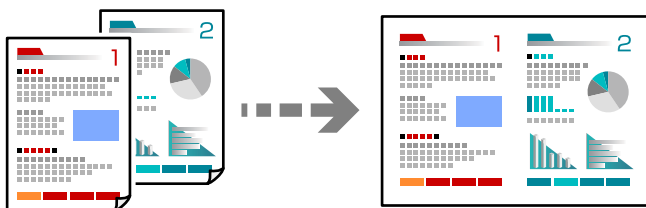

1. Розмістіть усі оригінали у ADF лицьовою стороною догори.

Розмістіть їх у напрямку, показаному на ілюстрації.

Напряч читання

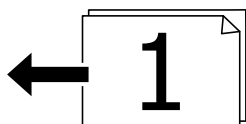
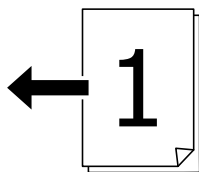

Лівий напрям

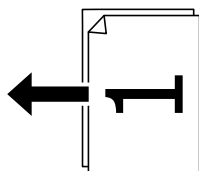
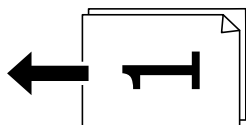

Важливо

Якщо потрібно копіювати оригінали, що не підтримуються пристроєм ADF, використовуйте скло сканера.

[«Оригінали, що не підтримуються пристроєм ADF» на сторінці 161](#)

Примітка.

Ви також можете розмістити оригінали на склі сканера.

[«Розміщення оригіналів» на сторінці 159](#)

2. Виберіть **Копія** на головному екрані.
3. Виберіть вкладку **Розширений**, виберіть **Багато стор.**, після чого виберіть **2-вгору** або **4-вгору**.
4. Укажіть порядок макету та орієнтацію оригіалу.
5. Торкніться .

Копіювання за порядком сторінок

У разі виготовлення кількох копій багатосторінкового документа можна робити по одній копії за порядком сторінок.

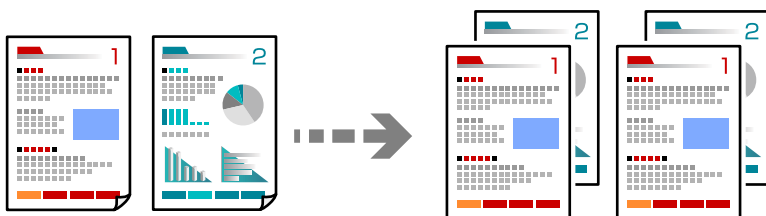

1. Розмістіть оригінали.
[«Розміщення оригіналів» на сторінці 159](#)
2. Виберіть **Копія** на головному екрані.
3. Виберіть вкладку **Розширений**, після чого виберіть **Завершення > Підбір (послідовн. стор.)**.
4. Торкніться .

Копіювання оригіналів без тіней і перфорованих отворів

Ви можете копіювати оригінали без тіней і перфорованих отворів або регулювати якість зображення.

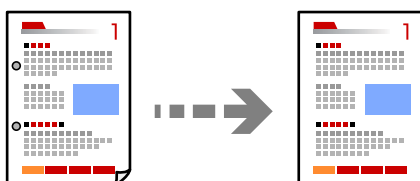

1. Розмістіть оригінали.
[«Розміщення оригіналів» на сторінці 159](#)
2. Виберіть **Копія** на головному екрані.

3. Виберіть вкладку **Розширений**, а тоді увімкніть **Видал. копії** або **Вид проб отв** або налаштуйте якість зображення у **Якість зображення**.
4. Торкніться \diamond .

Копіювання лицьової та зворотної сторін посвідчення особи на одну сторону паперу

Сканування обох сторін посвідчення особи та копіювання зображення на одну сторону паперу.

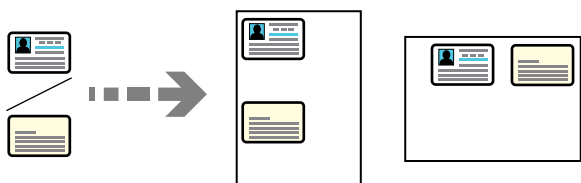

1. Розмістіть оригінали.
[«Розміщення оригіналів» на сторінці 159](#)
2. Виберіть **Копія** на головному екрані.
3. Виберіть вкладку **Розширений**, виберіть **Копія ід. картки**, після чого увімкніть налаштування.
4. Укажіть **Орієнтація (оригінал)**.
5. Торкніться \diamond .
Щоб розмістити зворотний бік оригіалу, виконуйте інструкції, що відображаються на екрані.

Копіювання суміжних сторінок на окремі аркуші паперу

Копіювання двох суміжних сторінок книги тощо на окремі аркуші паперу.

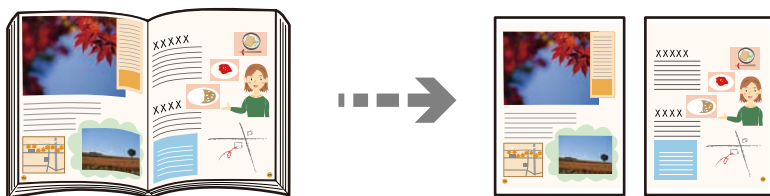



1. Розмістіть оригінал на склі сканера.
[«Розміщення оригіналів» на сторінці 159](#)
2. Виберіть **Копія** на головному екрані.
3. Виберіть вкладку **Розширений**, виберіть **Книга**→ **2стор.**, після чого увімкніть налаштування.
4. Укажіть **Порядок скан.**.

5. Торкніться .

Чітке копіювання штрих-коду

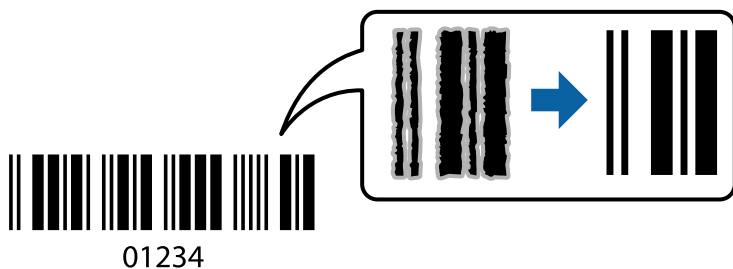
Ви можете чітко скопіювати штрих-код, який буде легко сканувати. Цю функцію слід вмикати, тільки якщо надрукований штрих-код не вдається відсканувати.



1. Розмістіть оригінали.
[«Розміщення оригіналів» на сторінці 159](#)
2. Виберіть **Копія** на головному екрані.
3. Виберіть вкладку **Основні налашт.**, після чого виберіть **Тип ориг. > Штрих-код**.
4. Торкніться .

Копіювання конвертів

Ви можете копіювати конверти.

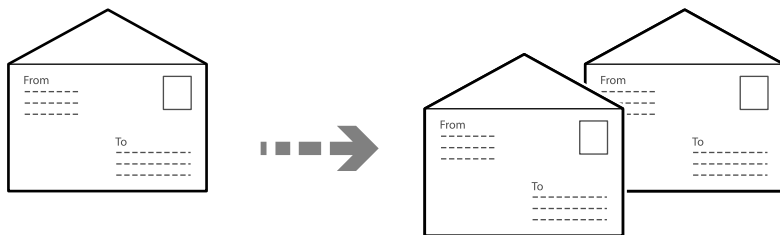

Переконайтеся, що конверти завантажені правильно.

- Завантаження паперу
Див. відповідну інформацію.
[«Завантаження конвертів» на сторінці 156](#)

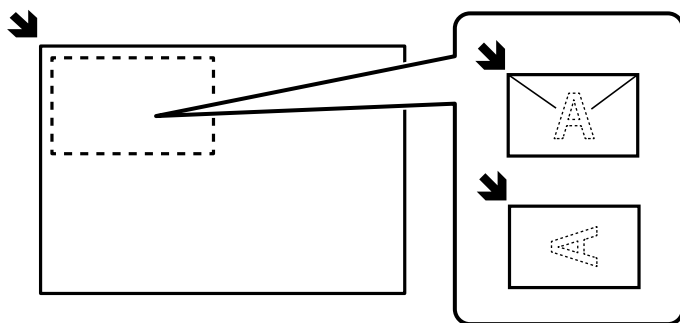

Розміщення оригіналів

Розмістіть оригінал на склі сканера. При розміщенні конверта орієнтуйте його так, як показано на малюнку.



Переривання та копіювання

Ви можете перервати поточне завдання друку й виконати операції копіювання.

1. Під час друку натисніть кнопку  на панелі керування принтера.
Друк перерветься, і принтер перейде в режим переривання.
2. Розмістіть оригінали.
[«Розміщення оригіналів» на сторінці 159](#)
3. Виберіть **Копія** на головному екрані.
4. За потреби змініть налаштування у розділі **Основні налашт. і Розширений**
5. Торкніться .

Щоб перезапустити призупинене завдання, натисніть кнопку  ще раз, щоб вийти з режиму переривання. Крім того, якщо протягом певного часу після переривання завдання друку не виконується жодна операція, принтер вийде з режиму переривання.

Параметри копіювання в меню

Основні параметри копіювання в меню

Примітка.

Елементи можуть бути недоступними в залежності від інших внесених вами зображень.

Кол. режим:

Виберіть чорно-біле або кольорове копіювання.

Чорно-біле

Копіює оригінал у чорно-білому (монохромному) форматі.

Колір

Копіює оригінал в кольорі.

Щільність:

Збільшіть рівень щільності, якщо копії виглядають блідими. Зменшіть рівень щільності, якщо чорнило розмазується.

Пара. аркуша:

Виберіть джерело паперу, яке бажаєте використовувати. Коли вибрано параметр **Авто**, папір відповідного розміру подаватиметься автоматично залежно від автоматично визначеного розміру оригіналу та вказаного коефіцієнту збільшення.

Зменш./Збільш.:

Налаштування співвідношення масштабу збільшення або зменшення. Торкніться значення та вкажіть масштаб, що використовується для збільшення або зменшення оригіналу від 25 до 400%.

Авто

Автоматично збільшіть або зменшіть розмір оригіналу до розміру паперу. Наприклад, якщо ви встановили розмір оригіналу на А6, а розмір паперу на А4, збільшення автоматично зкоригується до 200.

Якщо навколо оригіналу є білі поля, то поля від кутової позначки (↘) на склі сканування будуть розпізнаватися як ділянка сканування, але поля з протилежної сторони можуть обтинатися.

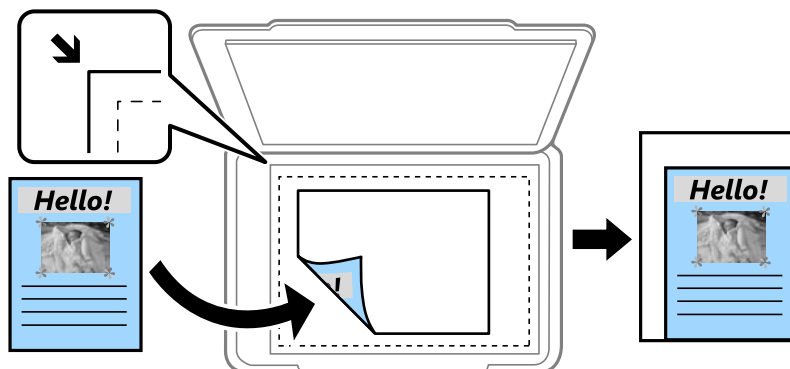

Підігнати розмір паперу

Копіювання сканованого зображення з меншим розміром, ніж значення Зменш./Збільш., щоб воно відповідало розміру паперу. Якщо значення Зменш./Збільш. більше за розмір паперу, дані можуть бути надруковані за межами країв паперу.

Справж розм

Копіює зі 100% збільшенням.

А3->А4 та інші

Автоматично збільшує або зменшує оригінал так, щоб він уміщався на сторінку певного формату.

Тип ориг.:

Виберіть тип оригіналу. Копіювання з оптимальною якістю відповідно до типу оригіналу.

2-сторонній:

Виберіть двосторонній макет.

- 1>1-бічний

Копіювання однієї сторони оригіналу на одну сторону паперу.

- 2>2-стор.

Копіювання обох сторін двостороннього оригіналу на обидві сторони одного аркуша. Виберіть орієнтацію оригіналу та місце зшивання оригіналу та паперу.

- 1>2бічний

Копіювання двох односторонніх оригіналів на обидві сторони одного аркуша паперу. Виберіть орієнтацію оригіналу та місце зшивання паперу.

- 2>1-стор.

Копіювання обох сторін двостороннього оригіналу на одну сторону двох аркушів паперу. Виберіть орієнтацію оригіналу та місце зшивання оригіналу.

Розширені параметри копіювання в меню

Примітка.

Елементи можуть бути недоступними в залежності від інших внесених вами зображень.

Багато стор.:

Виберіть макет копіювання.

- Одна стор.

Копіювання одностороннього оригінала на одному аркуші.

- 2-вгору

Копіювання двох односторонніх оригіналів на один аркуш в макеті по 2 на сторінку. Виберіть порядок макета та орієнтацією оригінала.

- 4-вгору

Копіювання чотирьох односторонніх оригіналів на один аркуш в макеті по 4 на сторінку. Виберіть порядок макета та орієнтацією оригінала.

Розмір ориг.:

Виберіть розмір оригіналу. Якщо вибрати параметр **Автовизначення**, розмір оригіналу визначається автоматично. Під час копіювання оригіналів нестандартних розмірів виберіть розмір, який є найближчим до розміру оригіналу.

Завершення:

Виберіть спосіб виведення паперу під час сканування кількох копій кількох оригіналів.

- Група (однакові стор.)

Копіювання оригіналів посторінково як групи.

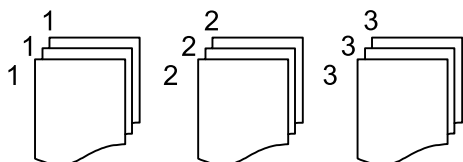

Підбір (послідовн. стор.)

Копіювання оригіналів за копіями і сортування їх у комплекти.

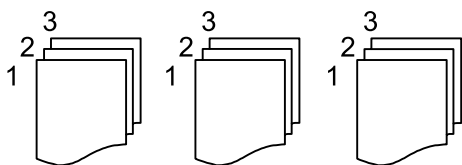

Комб. розмір ориг.:

Ви можете одночасно розмістити наступні комбінації форматів у пристрої АПД. А3 і А4; В4 і В5. У разі використання таких комбінацій оригінали копіюються у масштабі оригіналу. Розмістіть оригінали, вирівнявши їх ширину, як показано нижче.

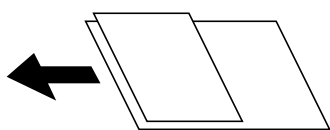

Орієнтація (оригінал):

Виберіть орієнтацію оригіналу.

Книга → 2 стор.:

Копіювання двох сторінок розвороту буклету на окремі аркуші паперу.

Виберіть сторінку буклету для сканування.

Якість зображення:

Відкоригуйте налаштування зображення.

Контраст

Відкоригуйте різницю між яскравими й темними частинами.

Насиченість

Відкоригуйте яскравість кольорів.

Червоний: Зелений, Синій

Відкоригуйте щільність для кожного кольору.

Чіткість

Відкоригуйте контури зображення.

Рег. відтін.

Відкоригуйте відтінок обкладинки. Торкніться знака «+», щоб зробити зображення холодним (збільшити зелений) і торкніться знака «-», щоб зробити зображення теплим (збільшити червоний).

Видалити Тло

Відкоригуйте щільність фонового кольору. Торкніться знака «+», щоб збільшити яскравість (білий колір) і торкніться знака «-», щоб зробити зображення темним (чорний колір).

Поле брош.:

Виберіть, наприклад, місце зшивання, поля та орієнтацію оригіналу.

Підігнати розмір паперу:

Копіювання сканованого зображення з меншим розміром, ніж значення Зменш./Збільш., щоб воно відповідало розміру паперу. Якщо значення Зменш./Збільш. більше за розмір паперу, дані можуть бути надруковані за межами країв паперу.

Видал. копії:

Видаляє тіні в оригіналі, які з'являються на копіях.

Рамка

Видаляє тіні, що з'являються довкола копій при копіюванні на товстому папері.

По центру

Видаляє тіні, що з'являються в центрі копій при копіюванні буклету.

Вид проб отв:

Усунення отворів від переплету під час копіювання.

Копія ід. картки:

Сканування обох сторін посвідчення особи та копіювання зображення на одну сторону паперу.

Сканування

Доступні способи сканування.231
Опції меню для сканування.237

Доступні способи сканування

Щоб виконувати сканування за допомогою цього принтера, можна скористатися будь-яким із наведених нижче способів.

Сканування оригіналів у мережеву папку

Збережіть скановане зображення у вказану папку в мережі.

Необхідно виконати налаштування заздалегідь. За наведеним нижче посиланням можна ознайомитися з робочим процесом для внесення налаштувань.

[«Підготовка до використання функції Скан. до мереж. папки/FTP» на сторінці 118](#)

Примітка.

Переконайтеся, що налаштування **Дата/час** і **Різниця в часі** принтера правильні. Відкрийте меню із **Налашт.** > **Загальні налаштування** > **Основні налашт.** > **Налаштув. дати/часу**.

1. Розмістіть оригінали.
[«Розміщення оригіналів» на сторінці 159](#)
2. Виберіть на панелі керування **Скан.** > **Мереж. пап./FTP**.
3. Укажіть місце призначення.
 - Щоб вибрати адресу з адрес, що часто використовуються, виберіть потрібний контакт на вкладці **Папка**.
 - Щоб ввести шлях до папки напряму, торкніться **Клавіатура**. Виберіть **Режим зв'язку**, введіть шлях до папки як **Місце (обов'язково)**, а тоді виконайте інші налаштування папки.
Якщо вибрати **Перегляд**, буде здійснено пошук у папці на комп'ютері, підключеному до мережі. **Перегляд** можна використовувати тільки, якщо для параметра **Режим зв'язку** вибрано значення SMB.
Уведіть шлях до папки у вказаному нижче форматі.
У разі використання SMB як режиму зв'язку: \\ім'я хосту\ім'я папки
У разі використання FTP як режиму зв'язку: ftp://ім'я хосту/ім'я папки
У разі використання FTPS як режиму зв'язку: ftps://ім'я хосту/ім'я папки
У разі використання WebDAV (HTTPS) як режиму зв'язку: https://ім'я хосту/ім'я папки
У разі використання WebDAV (HTTP) як режиму зв'язку: http://ім'я хосту/ім'я папки
 - Щоб вибрати контакт зі списку, натисніть **Конт.**, а тоді виберіть контакт. Контакт можна шукати у списку контактів. Введіть ключове слово для пошуку в полі, яке розташовано у верхній частині екрана.

Примітка.

Можна надрукувати історію папки, до якої зберігаються документи, торкнувшись .

4. Торкніться **Налашт. скан.**, а тоді виберіть налаштування, зокрема формат збереження, і змініть їх у разі необхідності.

[«Опції меню для сканування» на сторінці 237](#)

Примітка.

Торкніться , щоб зберегти дані налаштування як готові попередні налаштування.

5. Торкніться .

Сканування оригіналів та надсилання електронною поштою

Можна надіслати скановані зображення електронною поштою безпосередньо із сканера через попередньо налаштований сервер електронної пошти.

Для сканування необхідно виконати налаштування заздалегідь. За наведеним нижче посиланням можна ознайомитися з робочим процесом для внесення налаштувань.

[«Підготовка до використання функції Сканувати до ел. пошти» на сторінці 118](#)

Примітка.

Перед скануванням переконайтеся, що налаштування **Дата/час** і **Різниця в часі** принтера правильні. Відкрийте меню із **Налаш.** > **Загальні налаштування** > **Основні налашт.** > **Налаштув. дати/часу**.

1. Розмістіть оригінали.

[«Розміщення оригіналів» на сторінці 159](#)

2. Виберіть на панелі керування **Скан.** > **Ел. адреса**.

3. Вкажіть отримувача.

- Щоб вибрати адресу з адрес, що часто використовуються, виберіть потрібний контакт на вкладці **Одержувач**.
- Щоб ввести адресу електронної пошти вручну, виберіть **Клавіатура**, а потім введіть власне адресу.
- Щоб вибрати контакт зі списку, натисніть **Конт.**, а тоді виберіть контакт. Контакт можна шукати у списку контактів. Введіть ключове слово для пошуку в полі, яке розташовано у верхній частині екрана.
- Щоб вибрати зі списку архіву, натисніть **Історія**, а тоді виберіть отримувача зі списку, що відобразиться.

Примітка.

Кількість вибраних отримувачів відображається у правій частині екрана. Можна надіслати електронні листи максимум на 10 адрес і груп.

Якщо групи включені до отримувачів, у цілому можна вибрати до 200 окремих адрес з урахуванням адрес у групах.

Оберіть поля адреси вгорі екрана для відображення списку вибраних адрес.

Оберіть , щоб відобразити або надрукувати історію надсилань, або змінити налаштування поштового сервера.

4. Торкніться **Налашт. скан.**, а тоді виберіть налаштування, зокрема формат збереження, і змініть їх у разі необхідності.

[«Опції меню для сканування» на сторінці 237](#)

Примітка.

Торкніться , щоб зберегти дані налаштування як готові попередні налаштування.

5. Торкніться .

Сканування оригіналів на комп'ютер

Відскановане зображення можна зберегти на підключений через мережу комп'ютер.

У програмі Document Capture Pro, встановленій на вашому комп'ютері, метод збереження зображень зареєстровано як *завдання*. Завдання з попередніми налаштуваннями доступні. Відскановані зображення можна зберегти на комп'ютер. Також на комп'ютері можна створити та зареєструвати нові завдання через програму Document Capture Pro.

Примітка.

Перш ніж сканувати, налаштуйте нижчезазначені параметри.

Установіть на комп'ютер перелічені нижче програми.

Document Capture Pro

Epson Scan 2

Див. нижче, щоб перевірити встановлені програми.

*Windows 11: клацніть кнопку «Пуск», після чого клацніть панку **All apps** > **Epson Software** > **Document Capture Pro** і панку **EPSON** > **Epson Scan 2**.*

*Windows 10: клацніть кнопку «Пуск», після чого клацніть панку **Epson Software** > **Document Capture Pro** і панку **EPSON** > **Epson Scan 2**.*

Windows 8.1/Windows 8: введіть назву програми у пошуковому елементі та перевірте відображену піктограму.

*Windows 7: клацніть кнопку «Пуск» і виберіть **Усі програми**. Далі, перевірте панку **Epson Software** > **Document Capture Pro** і панку **EPSON** > **Epson Scan 2**.*

*Mac OS: виберіть **Перейти** > **Програми** > **Epson Software**.*

Підключіть сканер і комп'ютер через мережу.

За наведеним нижче посиланням можна ознайомитися з робочим процесом для внесення налаштувань.

[«Підготовка до використання функції Сканувати до ПК» на сторінці 119](#)

1. Розмістіть оригінали.

[«Розміщення оригіналів» на сторінці 159](#)

2. Виберіть на панелі керування **Скан.** > **ПК**.

3. Виберіть **Виберіть Комп'ютер.**, після чого виберіть комп'ютер, на якому встановлено Document Capture Pro.

Примітка.

На панелі керування відображається до 110 комп'ютерів, на яких встановлено Document Capture Pro.

4. Оберіть завдання.

5. Торкніться області, де відображається зміст завдання, і перевірте деталі завдання.

6. Торкніться .

Document Capture Pro запускається на комп'ютері автоматично та починається сканування.

Примітка.

Докладніше про використання таких функцій, як створення та реєстрація нових завдань див. довідку Document Capture Pro.

Друк можна запустити не тільки з принтера, але й з комп'ютера Document Capture Pro. Докладнішу інформацію див. у довідці Document Capture Pro.

Сканування оригіналів на пристрій пам'яті

1. Розмістіть оригінали.
[«Розміщення оригіналів» на сторінці 159](#)
2. Вставте пристрій пам'яті у принтер.
3. Виберіть на панелі керування **Скан.** > **Накоп. прист..**
4. Виконайте налаштування сканування.
[«Опції меню для сканування» на сторінці 237](#)

Примітка.

Торкніться , щоб зберегти дані налаштування як готові попередні налаштування.

5. Торкніться .

Сканування у хмару

Надсилайте відскановані зображення на адреси, зареєстровані в *Epson Connect*.

Необхідно виконати налаштування заздалегідь. За наведеним нижче посиланням можна ознайомитися з робочим процесом для внесення налаштувань.

[«Підготовка до використання функції Сканувати до Cloud» на сторінці 120](#)

1. Розмістіть оригінали.
[«Розміщення оригіналів» на сторінці 159](#)
2. Виберіть на панелі керування **Скан.** > **Cloud.**
3. Виберіть  вгорі екрана та виберіть місце призначення.
4. Виконайте налаштування сканування.
[«Опції меню для сканування» на сторінці 237](#)

Примітка.

Торкніться , щоб зберегти дані налаштування як готові попередні налаштування.

5. Торкніться .

Сканування за допомогою WSD

Можна зберегти скановане зображення на комп'ютер, що підключений до сканера, за допомогою функції WSD.

Примітка.

- Ця функція доступна тільки для комп'ютерів з ОС Windows Vista або новішої версії.
- У разі використання Windows 7/Windows Vista, щоб користуватися цією функцією, потрібно спочатку налаштувати комп'ютер.

[«Встановлення порту WSD» на сторінці 235](#)

1. Розмістіть оригінали.
[«Розміщення оригіналів» на сторінці 159](#)
2. Виберіть на панелі керування **Скан.** > **WSD**.
3. Виберіть комп'ютер.
4. Торкніться .

Встановлення порту WSD

У цьому розділі описано, як встановити порт WSD для Windows 7.

Примітка.

У Windows 8 або новішої версії, порт WSD встановлюється автоматично.

Щоб встановити порт WSD, потрібно виконати перелічені нижче умови.

- Принтер та комп'ютер підключені до мережі.
- Драйвер принтера встановлено на комп'ютері.

1. Увімкніть принтер.
2. Натисніть кнопку пуску на комп'ютері, а тоді виберіть **Мережа**.
3. Клацніть правою клавішею миші на піктограмі принтера, а тоді натисніть **Установити**.
Натисніть **Продовжити**, коли відобразиться вікно **Керування обліковими записами користувачів**.

Клацніть **Видалити**, а тоді почніть спочатку, коли відобразиться вікно **Видалити**.

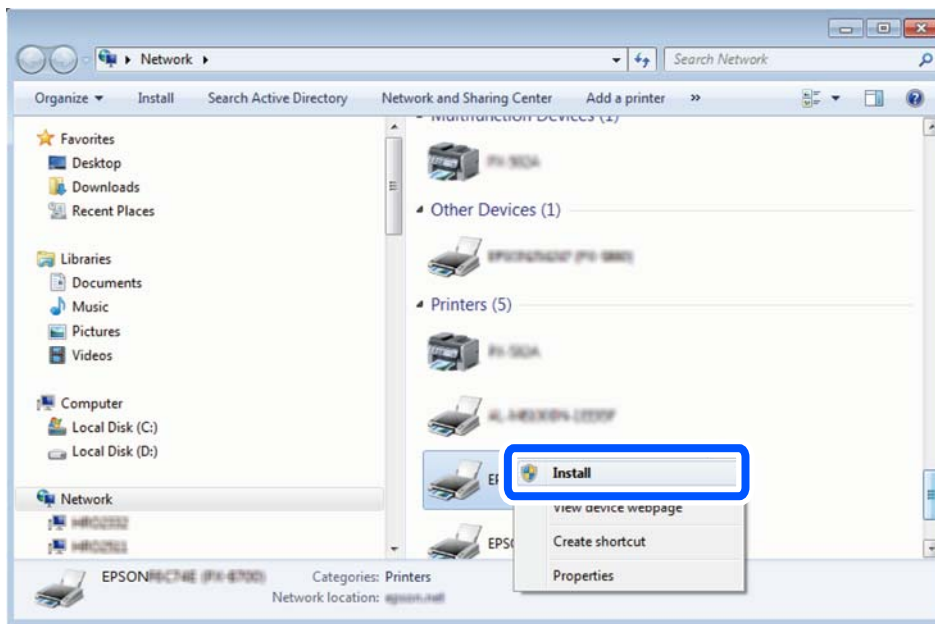

Примітка.

Ім'я принтера, яке ви вказали в мережі, та назва моделі (EPSON XXXXXX (XX-XXXX)) відобразитимуться у вікні мережі. Можна перевірити вказане в мережі ім'я принтера на панелі керування принтера або в надрукованому аркуші стану мережі.

4. Клацніть **Пристрій готовий до використання**.

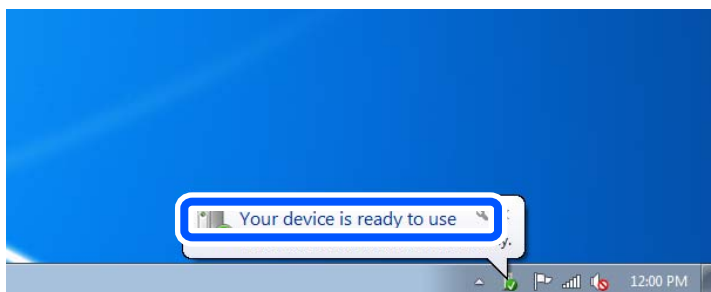

5. Перевірте повідомлення та натисніть **Закрити**.

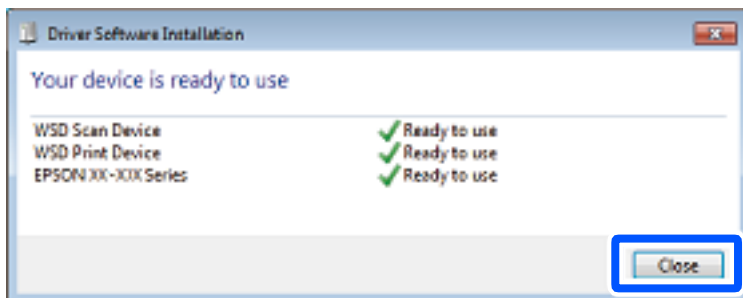

6. Відкрийте вікно **Пристрої та принтери**.

Windows 7

Через кнопку пуску > **Панель керування** > **Устаткування та звук (або Устаткування)** > **Пристрої та принтери**.

7. Перевірте, чи відображається піктограма з іменем принтера в мережі.
Виберіть ім'я принтера, коли використовуєте порт WSD.

Сканування оригіналів на смарт-пристрій

Примітка.

Перш ніж сканувати, установіть на смарт-пристрій програму Epson Smart Panel.

1. Розмістіть оригінали.
[«Розміщення оригіналів» на сторінці 159](#)
2. Запустіть на смарт-пристрої програму Epson Smart Panel.
3. Виберіть на головному екрані меню сканування.
4. Щоб виконати сканування та зберегти зображення, виконуйте інструкції, що відображаються на екрані.

Опції меню для сканування

Деякі пункти можуть бути недоступними в залежності від методу сканування, який ви обрали або інших зроблених вами налаштувань.

Кол. режим:

Виберіть чорно-біле або кольорове сканування.

Формат файлу:

Виберіть формат, у якому зберігатимуться скановані зображення.

Якщо потрібно зберегти файл як PDF, PDF/A або TIFF, виберіть, чи зберігати всі оригінали як один файл (із кількох сторінок), чи зберігати кожен оригінал окремо (з однієї сторінки).

Рівень стиск.:

Виберіть ступінь стиснення сканованого зображення.

Налаштування PDF:

Якщо ви обрали PDF в якості формату збереження, використовуйте налаштування для захисту PDF-файлів.

Щоб створити файл PDF, під час відкриття якого необхідно ввести пароль, установіть параметр Відкр. пароль до док.. Щоб створити файл PDF, під час друку або редагування якого необхідно ввести пароль, установіть параметр Пароль на дозвіл.

Роздільність:

Виберіть роздільну здатність сканування.

2-сторонній:

Сканування обох сторін оригіналу.

Орієнтація (оригінал):

Виберіть орієнтацію оригіналу.

Скріпити (оригінал):

Виберіть напрямок зшивання оригіналу.

Площа:

Оберіть область сканування. Для сканування з максимальною областю на склі сканера, виберіть **Макс. обл.**

Орієнтація (оригінал):

Виберіть орієнтацію оригіналу.

Тип ориг.

Виберіть тип оригіналу.

Орієнтація (оригінал):

Виберіть орієнтацію оригіналу.

Комб. розмір ориг.:

Ви можете одночасно розмістити наступні комбінації форматів у пристрої АПД.

А3 та А4

В4 та В5

А4 та А5

У разі використання таких комбінацій оригінали скануються в масштабі 1:1. Розмістіть оригінали, вирівнявши їх ширину, як показано нижче.

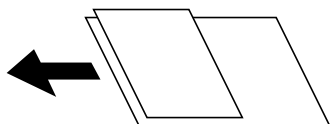

Щільність:

Виберіть контрастність сканованого зображення.

Видал. копії:

Видалення тіней від оригіналу, що відображаються на сканованому зображенні.

Рамка:

Видалення тіней по краях оригіналу.

По центру:

Видалення тіней поля для зшивання у брошурі.

Вид проб отв:

Видалення перфорації, що відображається на сканованому зображенні. Можна вказати область для витирання перфорації, ввівши значення в полі, розташованому праворуч.

Стерти полож.:

Виберіть місце, в якому слід видалити перфорацію.

Орієнтація (оригінал):

Виберіть орієнтацію оригіналу.

Тема:

Введіть тему листа, використовуючи буквено-цифрові символи.

Мак роз вкл ф:

Виберіть максимальний розмір файлу, який можна прикріпити до електронного листа.

Назва файлу:

Префікс імені файлу:

Введіть префікс назви зображень, використовуючи буквено-цифрові символи.

Додати дату:

Додавання дати до імені файлу.

Додати час:

Додавання часу до імені файлу.

Надсилання факсу

Перед використанням функцій факсу.	241
Огляд функцій факсу принтера.	241
Надсилання факсів за допомогою принтера.	247
Отримання факсів на принтер.	256
Параметри для роботи з факсом в меню.	262
Опції меню для факс вікно.	267
Перевірка стану або журналів для завдань факсу.	274
Надсилання факсу із комп'ютера.	276
Отримання факсів на комп'ютер.	281

Перед використанням функцій факсу

Якщо потрібно перевірити стан налаштувань факсу, надрукуйте **Налаштування списку факсу**, вибравши **Факс** >  (Більше) > **Звіт факсу** > **Налаштування списку факсу**. Якщо у вашій організації є адміністратор по принтерам, зверніться до нього, щоб перевірити стан і умови підключення та налаштувань.

Перш ніж використовувати функції факсу, перевірте, що:

- Принтер і телефонна лінія та (якщо вона зайнята) автовідповідач підключено правильно.
[«Підключення принтера до телефонної лінії» на сторінці 125](#)
- Базові налаштування факсу (Майстер налашт. факсу) виконано.
[«Реєстрація контактів» на сторінці 90](#)
[«Підготовка принтера до надсилання й отримання факсів» на сторінці 128](#)
- Інші необхідні Налашт. факсу виконано.
[«Реєстрація сервера електронної пошти» на сторінці 76](#)
[«Створення мережевої папки» на сторінці 79](#)
[«Налаштування щодо використання вашої хмарної служби як місць призначення для пересилання факсів» на сторінці 101](#)
[«Виконання налаштувань функції факсу принтера відповідно до використання» на сторінці 130](#)

Дивіться також таке:

- Вирішення проблем для факсу:
[«Неможливо надіслати чи отримати факс» на сторінці 325](#)
[«Погана якість надісланого факсу» на сторінці 353](#)
[«Погана якість отриманого факсу» на сторінці 355](#)
[«Не вдається працювати з принтером, як очікується» на сторінці 383](#)
- Параметри меню для налаштування функцій факсу:
[«Налашт. факсу» на сторінці 427](#)

Огляд функцій факсу принтера

Функція: надсилання факсів

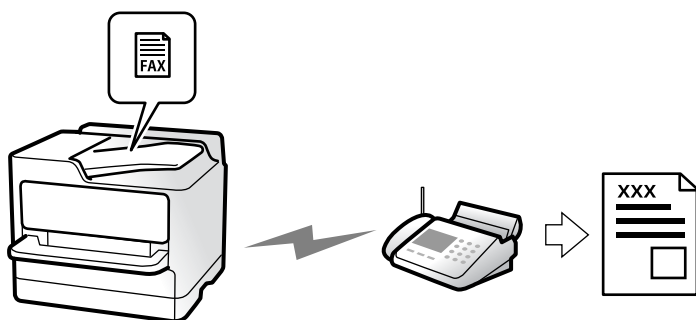

Способи надсилання

Автоматичне надсилання

При скануванні оригіналу шляхом торкання  (**Надіслати**), принтер набирає отримувачів і надсилає факс.

[«Надсилання факсів за допомогою принтера» на сторінці 247](#)

Надсилання вручну

Під час виконання перевірки підключення лінії вручну шляхом набору номера отримувача, торкніться  (**Надіслати**), щоб почати надсилання факсу вручну.

[«Надсилання факсу після підтвердження статусу отримувача» на сторінці 250](#)

[«Надсилання факсів за номером з допомогою зовнішнього телефонного апарату» на сторінці 251](#)

Призначення отримувача при надсиланні факсу

Отримувачів можна вводити за допомогою **Клавіатура**, **Конт.**, і **Нещодавно**.

[«Отримувач» на сторінці 262](#)

[«Реєстрація контактів» на сторінці 90](#)

Налаш. скан. при надсиланні факсу

Під час надсилання факсів ви можете вибрати такі елементи, як **Роздільність** або **Оригінальний розмір (скло)**.

[«Налаш. скан.» на сторінці 263](#)

Використання Налашт. надс. факсу при надсиланні факсу

Якщо звичайний спосіб надсилання факсів не працює, можна використати **Налашт. надс. факсу**, наприклад **Пряме надсилання** (для надійного надсилання великого документа) або **Резервн. коп.**. Якщо ви налаштували резервування надісланих факсів при надсиланні факсу, але при резервуванні виникає помилка, принтер можна автоматично надіслати повідомлення після завершення процесу резервування.

[«Налашт. надс. факсу:» на сторінці 264](#)

[«Помилка резервн. коп. звіту:» на сторінці 443](#)

[«Реєстрація сервера електронної пошти» на сторінці 76](#)

Функція: пересилання факсів

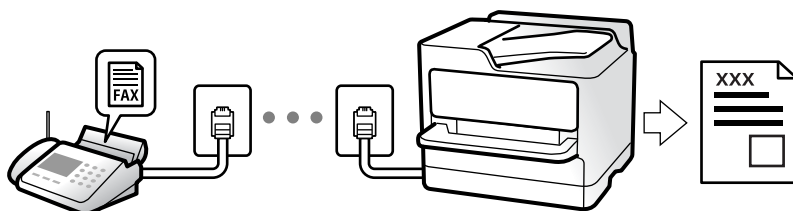

Налаштування Режим отримання

Вручну

В основному для телефонії, але також і для факсу

[«Використання режиму Вручну» на сторінці 257](#)

Авто

- Тільки для факсу (зовнішній телефонний пристрій не потрібен)

- В основному для факсу, а іноді для дзвінків

[«Використання режиму Авто» на сторінці 258](#)

Отримання факсів лише за допомогою підключеного телефону

Можна відповісти на телефонний дзвінок лише за допомогою зовнішнього телефонного пристрою.

[«Віддалене отримання:» на сторінці 430](#)

[«Виконання налаштувань після підключення телефонного апарата» на сторінці 131](#)

Місце зберігання отриманих факсів

Вивід без умов:

Отримані факси без жодних умов виводяться на друк за замовчуванням. Ви можете налаштувати як місця зберігання отриманих факсів скриньку вхідних повідомлень, комп'ютер, зовнішній пристрій пам'яті, повідомлення електронної пошти, папки або інші факси.

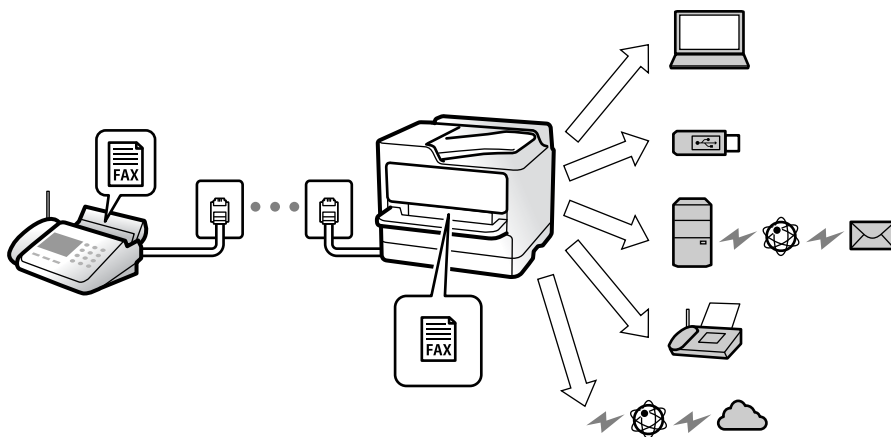

[«Безумовне Зберегти/Переслати:» на сторінці 433](#)

[«Налаштування збереження для отримання факсів» на сторінці 133](#)

[«Налаштування з пересилання для отримання факсів» на сторінці 134](#)

У разі збереження в скриньці вхідних повідомлень переглядати зміст можна на екрані.

[«Налашт. Вхідні повідом.» на сторінці 440](#)

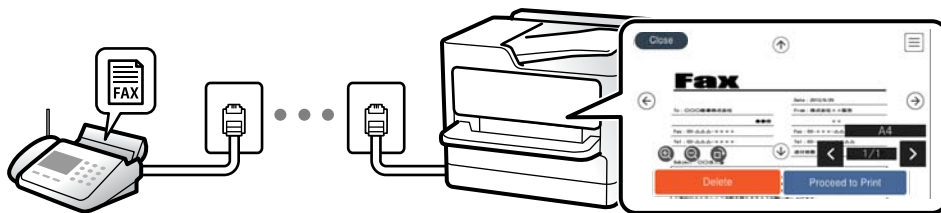

[«Перегляд отриманих факсів на РК-екрані принтера» на сторінці 261](#)

Вивід за певних умов:

Ви можете налаштувати як місце зберігання отриманих факсів скриньку вхідних повідомлень або скриньку конфіденційних повідомлень, зовнішній пристрій пам'яті, повідомлення електронної пошти, папку або інші факси, якщо задовольняються певні умови. Якщо факси зберігатимуться у скриньці вхідних повідомлень або скриньці конфіденційних повідомлень, їхній вміст можна переглядати на екрані.

[«Умовне Збер./Переслати:» на сторінці 435](#)

[«Список Умовне Збер./Пересл.» на сторінці 266](#)

Функція: Отримання/Надсилання PC-FAX (Windows/Mac OS)

Надсилання факсу за допомогою PC-FAX

Ми можете надсилати факси з комп'ютера.

[«Увімкнення функції надсилання факсів із комп'ютера» на сторінці 143](#)

[«Програма для налаштування операцій факсу та надсилання факсів \(FAX Utility\)» на сторінці 408](#)

[«Програма для надсилання факсів \(драйвер PC-FAX\)» на сторінці 408](#)

[«Надсилання факсу із комп'ютера» на сторінці 276](#)

Отримання PC-FAX

Ми можете отримувати факси на комп'ютері.

[«Параметри для надсилання та отримання факсів на комп'ютері» на сторінці 143](#)

[«Програма для налаштування операцій факсу та надсилання факсів \(FAX Utility\)» на сторінці 408](#)

[«Отримання факсів на комп'ютер» на сторінці 281](#)

Функції: Звіти щодо факсів

Ви можете перевіряти стан надісланих або отриманих факсів у звіті.

Date	Time	Type	ID	Duration	Pages	Result
XX.XX	XX:XXPM	Send	XX XXXX XXXX	00:00	000/001	No Answer
XX.XX	XX:XXPM	Receive		00:37	001	OK
XX.XX	XX:XXAM	Send	XXX XXX XXXX			OK

[«Налаштування звіту» на сторінці 443](#)

[«Налашт. надс. факсу:» на сторінці 264](#)

[«Журнал передачі:» на сторінці 265](#)

[«Звіт факсу:» на сторінці 265](#)

Функція: Стан або журнали для завдань факсу

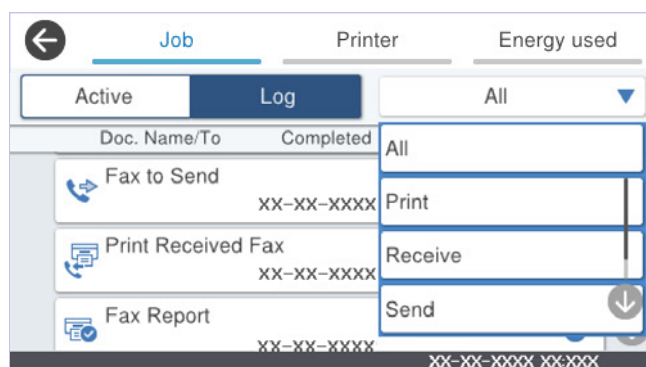

Можна перевіряти завдання факсу, що виконуються, або журнал завдань.

[«Перевірка стану або журналів для завдань факсу» на сторінці 274](#)

Функція: факс вікно

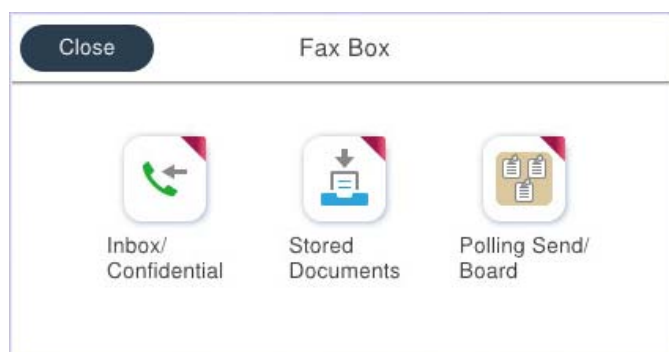

Папки Вхідні повідомлення та конфіденційна

Можна зберігати отримані факси у скриньці вхідних повідомлень або скриньці конфіденційних документів.

[«Вхідні/ Конфіденцій.» на сторінці 267](#)

Скринька Збережені документи

Можна надсилати факси з документами, збереженими в цій скриньці.

[«Збережені документи:» на сторінці 269](#)

Скринька Надс. за зап./ Оголошення

Документи, збережені у скриньці Надсилання за запитом або у скриньках дощок оголошень, можна надіслати за запитом із іншого факсимільного апарата.

[«Надс. за зап./ Оголошення» на сторінці 270](#)

Функція безпеки скриньки факсів

На кожну скриньку можна встановити пароль.

[«Функція: безпека при надсилання й отриманні факсів» на сторінці 246](#)

Функція: безпека при надсилання й отриманні факсів

Ви можете використовувати багато функцій безпеки.

Ви можете використовувати багато функцій безпеки, як-от **Обмеж. прямого набору** для запобігання надсилання за неправильним призначенням або **Автоочист. рез. коп.** для запобігання витоку інформації.

[«Налаштування безпеки» на сторінці 444](#)

[«Параметри видалення документів зі скриньки:» на сторінці 440](#)

[«Опції меню для факс вікно» на сторінці 267](#)

На кожну скриньку факсів у принтері можна призначити пароль.

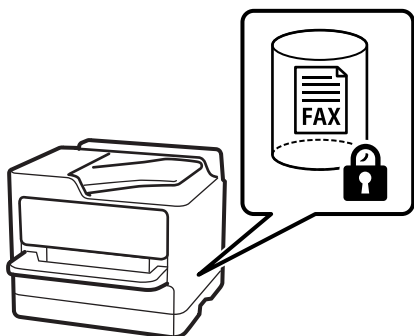

[«Налашт. пар. вх. пов.» на сторінці 440](#)

[«Опції меню для факс вікно» на сторінці 267](#)

Функції: інші корисні функції

Блокування небажаних факсів

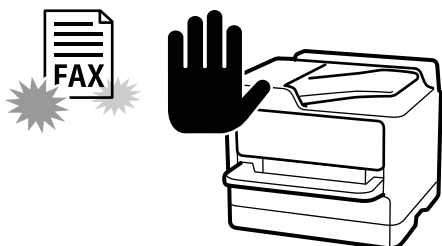

Небажані факси можна блокувати.

[«Виконання налаштувань для блокування небажаних факсів» на сторінці 142](#)

Отримання факсів після набору номера

Після набору номера іншого факсимільного апарата ви зможете отримати документ з того факсимільного апарата.

[«Отримання факсу за допомогою телефонного дзвінка» на сторінці 258](#)

[«Отримання за запитом:» на сторінці 266](#)

Щодо надсилання факсів

Налаштування, якими ви часто користуєтеся для надсилання факсів, можна відкрити зверху на вкладці Налашт. факсу.

[«Швидкодія Кнопка» на сторінці 428](#)

[«Швидкодія Кнопка:» на сторінці 263](#)

Надсилання факсів за допомогою принтера

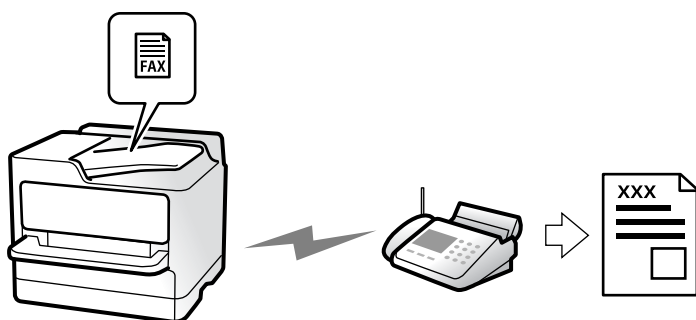

Можна надсилати факси, вводячи номери факсів для отримувачів за допомогою панелі керування.

Примітка.

- При надсиланні чорно-білого факсу ви можете здійснити попередній перегляд сканованого зображення на РК-екрані.
- Можна резервувати до 50 чорно-білих завдань на надсилання факсу, навіть якщо телефонна лінія зайнята звичайним дзвінком або надсиланням чи прийманням іншого факсу. Можна перевірити або скасувати зарезервовані завдання на надсилання факсів із .

1. Розмістіть оригінали.

[«Розміщення оригіналів» на сторінці 159](#)

Ви можете надіслати до 200 сторінок за один сеанс надсилання факсу, однак, в залежності від обсягу вільної пам'яті, ви можете не мати можливості надіслати факси, що містять навіть менше, ніж 200 сторінок.

2. Виберіть **Факс** на головному екрані.

3. Вкажіть отримувача.

[«Вибір отримувачів» на сторінці 248](#)

4. Виберіть вкладку **Налашт. факсу**, після чого виконайте необхідні налаштування **Роздільність і Пряме надсилання**.

[«Налашт. факсу» на сторінці 263](#)

5. Торкніться  (**Налашт**) на верхньому екрані факсу, щоб зберегти поточні налаштування і отримувачів у Налашт. Це дозволяє легко завантажити параметри в будь-який час.

Отримувачі можуть не зберігатися в залежності від того, як ви їх вказуєте, наприклад, шляхом введення номера факсу вручну.

6. Торкніться , щоб надіслати факс.

Примітка.

- Якщо номер факсу зайнятий, або виникли певні проблеми, принтер через одну хвилину автоматично повторно набере номер.
- Щоб скасувати надсилання, торкніться .
- Для надсилання кольорового документа знадобиться більше часу, оскільки факс здійснює сканування і надсилання одночасно. Коли факс надсилає кольоровий документ, користуватися іншими функціями неможливо.

Пов'язані відомості

- ➔ [«Перевірка завдань факсу, що знаходяться у процесі виконання» на сторінці 275](#)

Вибір отримувачів

Отримувачів для надсилання факсу можна вказати на вкладці **Отримувач** у способи, зазначені нижче.

Введення номера факсу вручну

Виберіть **Клавіатура**, введіть номер факсу на відображеному екрані та торкніться **ОК**.

- Щоб додати паузу (на три секунди під час набору номера), введіть дефіс (-).
- Якщо в **Тип лінії** встановлено код зовнішнього доступу, введіть «#» (решітку) замість фактичного коду зовнішнього доступу на початку номеру факсу.

Примітка.

Якщо неможливо ввести номер факсу вручну, **Обмеж. прямого набору в Налаштування безпеки** встановлено **Увімк.** Виберіть отримувачів факсу зі списку контактів або з історії надісланих факсів.

Вибір отримувачів зі списку контактів

Виберіть **Конт.** і виберіть отримувачів. Якщо отримувач ще не зареєстрований у списку **Конт.**, натисніть , щоб зареєструвати його.

Вибір отримувачів з журналу надісланих факсів

Виберіть **Нещодавно**, а тоді виберіть отримувача.

Вибір отримувачів зі списку на вкладці Отримувач

Виберіть отримувача зі списку, зареєстрованого у **Налаш.** > **Конт. менеджер** > **Частий**.

Примітка.

Для видалення вибраних або введених вами отримувачів відкрийте список отримувачів, торкнувшись поля на РК-екрані, де відображається номер факсу або номер отримувача, виберіть отримувача зі списку, а тоді виберіть команду **Видалити**.

Пов'язані відомості

- ➔ [«Реєстрація контактів» на сторінці 90](#)
- ➔ [«Елементи налаштування місця призначення» на сторінці 92](#)
- ➔ [«Отримувач» на сторінці 262](#)

Різноманітні способи надсилання факсу

Надсилання факсу після перевірки сканованого зображення



Ви можете здійснити попередній перегляд сканованого зображення на РК-екрані перед надсиланням факсу. (Лише монохромні факси)

1. Розмістіть оригінали.



[«Розміщення оригіналів» на сторінці 159](#)

2. Виберіть **Факс** на головному екрані.
3. Вкажіть отримувача.
[«Вибір отримувачів» на сторінці 248](#)
4. Виберіть вкладку **Налашт. факсу**, після чого виконайте необхідні налаштування.
[«Налашт. факсу» на сторінці 263](#)

5. Торкніться  і перевірте зображення сканованого документа.

-     : Переміщення екрану у напрямку стрілок.

-   : Збільшення або зменшення.

-   : Перехід до попередньої або наступної сторінки.

Примітка.

Якщо активовано функцію **Пряме надсилання**, функція попереднього перегляду недоступна.

Якщо екран попереднього перегляду не торкатися протягом часу, вибраного в **Налаш.** > **Загальні налаштування** > **Налашт. факсу** > **Надісл. налаштування** > **Час перегляду факсу**, факс буде надіслано автоматично.

6. Виберіть **Почати надсилання**. Або виберіть **Скасув.**

Примітка.

Якість зображення надісланого факсу може відрізнятися від зображення, яке відображається при попередньому перегляді, в залежності від можливостей пристрою отримувача.

Надсилання факсу після підтвердження статусу отримувача

Ви можете надсилати факс, слухаючи звуки і голоси через динамік сканера під час набирання номеру, розмови і власне передачі факсу.

1. Виберіть **Факс** на головному екрані.
2. Виконайте необхідні налаштування на вкладці **Налашт. факсу**.
[«Налашт. факсу» на сторінці 263](#)
3. На вкладці **Отримувач**, торкніться , після чого вкажіть отримувача.

Примітка.

Гучність динаміка можна відрегулювати.

4. Коли ви почуєте сигнал факсу, торкніться **Надісл./ Отрим.** у правому верхньому куті РК-екрана, а тоді торкніться **Надіслати**.
5. Торкніться , щоб надіслати факс.

Надсилання факсів за номером з допомогою зовнішнього телефонного апарату

Ви можете відправити факс за номером, використовуючи підключений телефон, якщо ви хочете поговорити по телефону перед надсиланням факсу, або коли факсимільний апарат отримувача не перемикається на факс автоматично.

1. Підніміть слухавку під'єданого телефону і наберіть номер факсу отримувача за допомогою телефону.

Примітка.

Якщо отримувач відповів на дзвінок, ви можете з ним порозмовляти.

2. Виберіть **Факс** на головному екрані.
3. Виконайте необхідні налаштування у **Налашт. факсу**.

[«Налашт. факсу» на сторінці 263](#)

4. Коли ви почуєте сигнал увімкнення факсу, торкніться  і покладіть слухавку.

Примітка.

Якщо номер набрано за допомогою під'єданого телефону, на надсилання факсу знадобиться більше часу, оскільки принтер виконує сканування і надсилання одночасно. Під час надсилання факсу користуватися іншими функціями неможливо.

Надсилання факсів на вимогу (скринька Надсилання за запитом)

У разі збереження монохромного документа у скриньці надсилання на вимогу принтера заздалегідь, збережений документ може бути надіслано за запитом від іншого факсимільного апарата, який має функцію отримання запитів. Можна зберігати один документ обсягом до 200 сторінок.

Пов'язані відомості

➔ [«Надсилання за запитом:» на сторінці 270](#)

Налаштування Скринька Надсилання за запитом

Документ можна зберегти в папці **Скринька Надсилання за запитом** без реєстрації. За такої необхідності виконайте зазначені нижче налаштування.

1. Виберіть **факс вікно > Надс. за зап./ Оголошення** на головному екрані.
2. Виберіть вкладку **Надсилання за запитом**, торкніться , після чого виберіть **Налаштування**.

Примітка.

Якщо відобразиться екран вводу пароля, введіть пароль.

3. Виконайте відповідні налаштування, як-от **Повід. Резу. надсилання**.

Примітка.

*Якщо встановлено пароль у полі **Пароль до скриньки**, необхідно буде ввести пароль під час наступного відкриття скриньки.*

4. Виберіть **ОК**, щоб застосувати налаштування.

Зберігання документа у скриньці Надсилання за запитом

1. Виберіть **факс вікно** на головному екрані, після чого виберіть **Надс. за зап./ Оголошення**.
2. Виберіть **Надсилання за запитом**.
Якщо відобразиться екран вводу пароля, введіть пароль, щоб відкрити папку.
3. Торкніться **Додати документ**.
4. На верхньому екрані факсу, що відобразиться, перевірте налаштування факсу, а тоді натисніть  для сканування та збереження документа.

Щоб перевірити збережений документ, торкніться **факс вікно > Надс. за зап./ Оголошення**, торкніться папки, в якій міститься документ, який необхідно перевірити, а тоді натисніть **Перевірити документ**. На екрані, що відобразиться, можна переглянути, надрукувати або видалити сканований документ.

Надсилання факсів на вимогу (скринька дошки оголошень)

У разі збереження монохромного документа у скриньки дошки оголошень принтера заздалегідь, збережений документ може бути надіслано за запитом від іншого факсимільного апарата, який підтримує функцію підадреси/пароля. У принтері є 10 скриньок дошки оголошень. У кожній скриньці можна зберігати один документ обсягом до 200 сторінок. Для використання скриньки дошки оголошень необхідно попередньо зареєструвати хоча б одну скриньку для зберігання документа.

Пов'язані відомості

- ➔ [«Незареєстрована дошка оголошень» на сторінці 272](#)
- ➔ [«Кожна зареєстрована дошка оголошень» на сторінці 272](#)

Реєстрація скриньки дошки оголошень

Скриньку дошки оголошень для зберігання документа необхідно зареєструвати заздалегідь. Щоб зареєструвати скриньку, виконайте наведені нижче кроки.

1. Виберіть **факс вікно > Надс. за зап./ Оголошення** на головному екрані.
2. Виберіть одне з меню під назвою **Незареєстрована дошка оголошень**.

Примітка.

Якщо відобразиться екран вводу пароля, введіть пароль.

3. Виконайте налаштування елементів на екрані.

- Вкажіть ім'я у **Назва (потрібно)**
- Вкажіть підадресу в **Суб-адреса (SEP)**
- Вкажіть пароль у **Пароль(PWD)**

4. Виконайте відповідні налаштування **Повід. Резу. надсилання**.

Примітка.

Якщо встановлено пароль у полі **Пароль до скриньки**, необхідно буде ввести пароль під час наступного відкриття скриньки.

5. Виберіть **ОК**, щоб застосувати налаштування.

Щоб відобразити екран для зміни налаштувань або видалення зареєстрованих вікон, виберіть поле, яке потрібно змінити/видалити, а потім натисніть .

Зберігання документів у скриньці оголошень

1. Виберіть **факс вікно** на головному екрані, після чого виберіть **Надс. за зап./ Оголошення**.
2. Виберіть одну зі скриньок дошки оголошень, яку вже зареєстровано.
Якщо відобразиться екран вводу пароля, введіть пароль, щоб відкрити папку.
3. Торкніться **Додати документ**.
4. На верхньому екрані факсу, що відобразиться, перевірте налаштування факсу, а тоді натисніть  для сканування та збереження документа.

Щоб перевірити збережений документ, торкніться **факс вікно > Надс. за зап./ Оголошення**, торкніться папки, в якій міститься документ, який необхідно перевірити, а тоді натисніть **Перевірити документ**. На екрані, що відобразиться, можна переглянути, надрукувати або видалити сканований документ.

Надсилання багатосторінкового чорно-білого документу (Пряме надсилання)

Якщо надсилається чорно-білий факс, сканований документ тимчасово зберігається у пам'яті сканера. Таким чином, надсилання великої кількості сторінок може привести до використання всієї пам'яті принтера і зупинки надсилання факсу. Цього можна уникнути, активувавши функцію **Пряме надсилання**, однак, для надсилання факсу знадобиться більше часу, оскільки сканер виконує сканування та надсилання одночасно. Цю функцію можна використовувати лише у випадку надсилання одному отримувачу.

Доступ до меню

Це меню можна знайти на панелі керування принтера у наведений нижче спосіб:

Факс > Налашт. факсу > Пряме надсилання

Переривання і надсилання факсу (Приорітет. надсилання)

Можна надіслати терміновий документ перед надсиланням інших факсів у черзі.

Примітка.

Не можна терміново надіслати факс, якщо триває одна із нижче вказаних дій, оскільки принтер не може прийняти ще один факс.

- Надсилання чорно-білого факсу з увімкненою функцією **Пряме надсилання**
- Надсилання кольорового факсу
- Надсилання факсу за допомогою набору з під'єданого телефону
- Надсилання факсу, надісланого з комп'ютера (крім надсилання з пам'яті)

Доступ до меню

Це меню можна знайти на панелі керування принтера у наведений нижче спосіб:

Факс > Налашт. факсу > Приорітет. надсилання.

Пов'язані відомості

➔ «Перевірка стану або журналів для завдань факсу» на сторінці 274

Надсилання факсів в монохромного режимі у вказаний час дня (Надісл. факс пізн.)

Можна здійснити налаштування для надсилання факсу у вказаний час. Таким чином можуть бути надіслані тільки чорно-білі факси.

Доступ до меню

Це меню можна знайти на панелі керування принтера у наведений нижче спосіб:

Факс > Налашт. факсу > Надісл. факс пізн.

Увімкніть **Надісл. факс пізн.**, після чого вкажіть час дня, щоб надіслати факс.

Примітка.

Скасувати факс під час очікування принтером визначеного часу, можна з .

Пов'язані відомості

➔ «Перевірка стану або журналів для завдань факсу» на сторінці 274

Надсилання документів різного розміру за допомогою пристрою АПД (Постійне сканув. (ADF))

Відправляючи факси шляхом розміщення оригіналів один за одним або розміщення оригіналів за розміром в пристрої АПД, можна надіслати їх як один документ у їхньому оригінальному розмірі — А3, В4 або А4.

Примітка.

Навіть якщо **Постійне сканув. (ADF)** не увімкнено, ви можете надіслати тільки розміри оригіналу, коли виконуються всі наведені нижче умови.

- Змішані документи містять лише оригінали формату А3 в альбомній орієнтації та А4 у книжковій орієнтації.

- **Автообертання** встановлено на **Увімк** (за замовчуванням **Увімк**)

- **Пряме надсилання** встановлено на **Вим.** (за замовчуванням **Вим.**)

Якщо ви помістите в пристрій АПД змішані оригінали різних розмірів, тоді відправляються оригінали із шириною найширшого серед них аркуша та довжиною кожного оригіналу.

1. Помістіть першу партію оригіналів з однаковим розміром.
2. Виберіть **Факс** на головному екрані.

3. Вкажіть отримувача.

[«Вибір отримувачів» на сторінці 248](#)

4. Виберіть вкладку **Налашт. факсу**, після чого торкніться **Постійне сканув. (ADF)**, щоб установити значення на **Увімк.**

За необхідності можна виконати налаштування, наприклад, роздільної здатності і методу надсилання.

5. Торкніться **◇ (Надіслати)**.

6. Після завершення сканування першого набору оригіналів та відображення на панелі керування запрошення сканування наступного набору оригіналів розмістіть наступні оригінали, після чого виберіть **Почати сканув..**

Примітка.

Якщо впродовж часу, вказаного у **Час очікув. наступн. Оригінал** після вказівки вставити ще наступні оригінали, ви не виконуєте жодних дій, принтер припиняє збереження та розпочинає надсилання документа.

Надсилання факсу з Суб-адреса (SUB) та Пароль(SID)

Ви можете надсилати факси в конфіденційні поля або поля ретрансляції факсимільного апарата одержувача, якщо факс-приймач має функцію отримання конфіденційних факсів або ретрансляції факсів. Одержувачі можуть отримувати їх безпечно, або можуть пересилати їх на вказані призначення факсу.

1. Розмістіть оригінали.

2. Виберіть **Факс** на головному екрані.

3. Виберіть **Конт.** та виберіть отримувача із зареєстрованою підадресою та паролем.

Також можна вибрати отримувача з папки **Нещодавно**, якщо документ було надіслано з підадресою та паролем.

4. Виберіть **Налашт. факсу**, тоді за необхідності виконайте налаштування, наприклад, роздільної здатності і методу надсилання.

[«Налашт. факсу» на сторінці 263](#)

5. Надішліть факс.

Пов'язані відомості

➔ [«Реєстрація контактів» на сторінці 90](#)



Багаторазове надсилання документів

Оскільки можна надсилати факси, використовуючи документи, що зберігаються у факсимільному пристрої, можна заощадити час, витрачений на сканування документів, коли потрібно часто надсилати той самий документ. Можна зберігати до 200 сторінок одного монохромного документу. Можна зберегти 10 документів, які зберігаються у скриньці збережених документів принтера.

Примітка.

Може бути неможливо зберегти 10 документів залежно від умов використання, зокрема розміру файлу документів, що зберігаються.

Збереження факсу без зазначення отримувача (Зберігати дані факсу)

1. Розмістіть оригінали.
2. Виберіть **факс вікно** на головному екрані.
3. Виберіть вкладку **Збережені документи**, торкніться  (Меню скриньки), після чого виберіть **Зберігати дані факсу**.
4. У вкладці **Налашт. факсу**, яка відобразилась, виконайте налаштування, наприклад, методу надсилання.
5. Торкніться елемента , щоб зберегти документ.

Після завершення зберігання документу можливо переглянути скановане зображення, обравши **факс вікно > Збережені документи** та торкнувшись поля документа, або видалити його, торкнувшись  праворуч поля документа.

Надсилання факсів за допомогою функції зберігання документів

1. Виберіть **факс вікно** на головному екрані, після чого виберіть **Збережені документи**.
2. Виберіть документ, який потрібно надрукувати, перевірте вміст документу, після чого виберіть **Почати надсилання**.
Коли відобразиться повідомлення **Видалити цей документ після надсилання?**, виберіть **Так** або **Ні**.
3. Вкажіть отримувача.
4. Виберіть вкладку **Налашт. факсу**, тоді за необхідності виконайте налаштування, наприклад, методу надсилання.
[«Налашт. факсу» на сторінці 263](#)
5. Торкніться , щоб надіслати факс.

Пов'язані відомості

- ➔ [«Збережені документи:» на сторінці 269](#)
- ➔ [«Перевірка стану або журналів для завдань факсу» на сторінці 274](#)

Отримання факсів на принтер

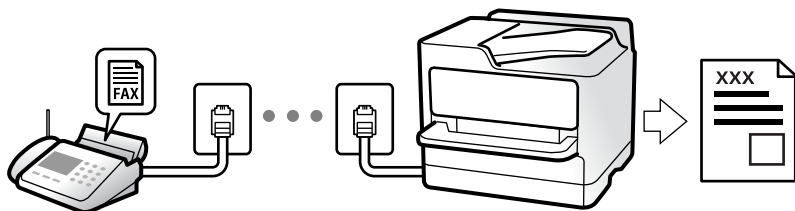

Якщо принтер підключено до телефонної лінії, а основні налаштування були завершені за допомогою Майстер налашт. факсу, ви можете отримувати факси.

Ви можете зберегти отримані факси, перевіряти їх на екрані принтера та пересилати їх.

Отримані факси виводяться в початкові налаштування принтера.

Якщо потрібно перевірити стан налаштувань факсу, надрукуйте **Налаштування списку факсу**, вибравши **Факс** >  (Більше) > **Звіт факсу** > **Налаштування списку факсу**.

Примітка.

Ви не можете робити наступне під час отримання факсу.

- Отримання інших факсів одночасно по одній лінії
- Відправлення факсів по одній лінії

Ви можете виконувати операції з надсилання факсу (аж до етапу резервування завдання) навіть під час отримання факсу.

Однак ви не можете виконувати операції з надсилання факсів для завдань, які неможливо зарезервувати, наприклад, надсилання за допомогою функції **Он-Hook** або **Пряме надсилання**.

Отримання вхідних факсів

Режим отримання має два параметри.

Пов'язані відомості

- ➔ [«Використання режиму Вручну» на сторінці 257](#)
- ➔ [«Використання режиму Авто» на сторінці 258](#)

Використання режиму Вручну

Цей режим в основному для здійснення дзвінків, але приймати та відсилати факси також можна.

Отримання факсів

Коли задзвонить телефон, ви можете відповісти на дзвінок вручну, знявши слухавку.

Коли ви почуєте сигнал увімкнення факсу:

Виберіть на головному екрані принтера **Факс**, виберіть **Надісл./ Отрим.** > **Отримати**, а тоді торкніться . Після початку отримання факсу принтером слухавку можна покласти.

Якщо дзвінок призначено для голосового виклику:

Ви можете відповісти на дзвінок у звичайному режимі.

Отримання факсів тільки за допомогою підключеного телефону

Коли встановлено **Віддалене отримання**, можна отримувати факси простим введенням **Код запуску**.

Коли задзвонить телефон, підніміть слухавку. Коли ви почуєте сигнал увімкнення факсу, натисніть кнопку **Код запуску** і покладіть слухавку. Якщо ви не знаєте паролю запуску, зв'яжіться з адміністратором.

Використання режиму Авто

Цей режим дозволяє використовувати лінію для наступних застосувань.

- Використання лінії тільки для факсу (зовнішній телефон не потрібен)
- Використання лінії в основному для факсу, а іноді й для дзвінків

Зберігання отриманих факсів без зовнішнього телефонного пристрою

Принтер автоматично перемикається на режим отримання факсу, коли досягнуто кількість дзвінків, указану в **Відповісти на дзвінки**.

Зберігання отриманих факсів на зовнішньому пристрої пам'яті

Принтер із зовнішнім телефоном працює, як наведено нижче.

- Коли автовідповідач відповідає на кількість дзвінків, встановленій в: **Відповісти на дзвінки**:
 - Якщо дзвінок призначено для факсу, принтер автоматично перемикається на отримання факсів.
 - Якщо дзвінок призначено для голосового виклику, автовідповідач може приймати голосові дзвінки та записувати голосові повідомлення.
- Коли знімається слухавка в межах кількості дзвінків, встановленої у **Відповісти на дзвінки**:
 - Якщо дзвінок призначено для факсу: залишайтеся на лінії, доки принтер не почне отримувати факс автоматично. Після початку отримання факсу принтером слухавку можна покласти. Щоб почати приймати факс автоматично, виконайте ті ж самі кроки, що й для **Вручну**. Отримати факс можна, виконуючи ті ж кроки, що й в режимі **Вручну**. Виберіть **Факс** на головному екрані, після чого виберіть **Надісл./ Отрим.** > **Отримати**. Далі торкніться **◆** і покладіть слухавку.
 - Якщо дзвінок призначено для голосового дзвінка, можна відповісти як звичайно.
- Якщо дзвінок зупиняється та принтер автоматично перемикається на отримання факсів:
 - Якщо дзвінок призначено для факсу, принтер починає приймати факси.
 - Якщо дзвінок призначено для голосового виклику, відповісти на дзвінок неможливо. Попросіть людину перетелефонувати.

Примітка.

Встановіть кількість відповідей автовідповідачем до меншої кількості, ніж кількість, встановлена в **Відповісти на дзвінки**. В іншому випадку автовідповідач не зможе приймати голосові виклики для запису голосових повідомлень. Детальнішу інформацію щодо налаштування автовідповідача дивіться у посібнику, що постачається разом із автовідповідачем.

Отримання факсу за допомогою телефонного дзвінка

Отримати факс, збережений на іншому факсимільному апараті, можна набравши номер цього факсу.

Пов'язані відомості

- ➔ «Надсилання факсу після підтвердження статусу отримувача» на сторінці 259
- ➔ «Отримування факсу на вимогу (Отримання за запитом)» на сторінці 259
- ➔ «Отримання факсів зі скриньки оголошень за допомогою функції підадреси (SEP) та паролю (PWD) (Отримання за запитом)» на сторінці 260

Надсилання факсу після підтвердження статусу отримувача

Ви можете отримувати факс, слухаючи звуки і голоси через динамік принтера під час набрання номеру, розмови і власне передачі факсу. Також можна використати цю функцію, якщо потрібно отримати факс від факсимільної інформаційної служби, виконавши голосові вказівки.

1. Виберіть **Факс** на головному екрані.
2. Торкніться , а тоді вкажіть відправника.

Примітка.

Гучність динаміка можна відрегулювати.

3. Зачекайте, доки відправник не відповість на ваш виклик. Коли ви почуєте сигнал факсу, торкніться **Надісл./ Отрим.** у правому верхньому куті РК-екрана, а тоді торкніться **Отримати**.

Примітка.

Коли під час отримання факсу від факсимільної інформаційної служби ви чуєте голосові вказівки, дотримуйтеся цих вказівок для роботи з принтером.

4. Торкніться , щоб почати отримання факсу.

Отримування факсу на вимогу (Отримання за запитом)

Отримати факс, збережений на іншому факсимільному апараті, можна набравши номер цього факсу. Використовуйте цю функцію, щоб отримувати документи з факсимільної інформаційної служби.

Примітка.

- Якщо факсимільна інформаційна служба має аудіовказівки, які потрібно виконати, щоб отримати документ, цю функцію використовувати неможливо.
- Щоб отримати документи від факсимільної інформаційної служби, що надає аудіовказівки, просто наберіть її номер факсу за допомогою функції **Он-Hook** або підключеного телефону та дотримуйтеся цих аудіовказівок, виконуючи операції на телефоні та принтері.

1. Виберіть **Факс** на головному екрані.
2. Торкніться  (Більше).
3. Виберіть **Розширений факс**.
4. Торкніться поля **Отримання за запитом**, щоб установити в ньому значення **Увімк.**
5. Торкніться **Закрити**, а тоді ще раз **Закрити**.
6. Введіть номер факсу.



Примітка.

*Якщо неможливо ввести номер факсу вручну, **Обмеж. прямого набору в Налаштування безпеки** встановлено **Увімк.** Виберіть отримувачів факсу зі списку контактів або з історії надісланих факсів.*

7. Торкніться , щоб почати **Отримання за запитом**.

Отримання факсів зі скриньки оголошень за допомогою функції підадреси (SEP) та паролю (PWD) (Отримання за запитом)

Телефонуючи до відправника, можна отримувати факси зі скриньки оголошень, що зберігається на факсимільному апараті відправника за допомогою функції підадреси (SEP) та паролю (PWD). Для використання цієї функції необхідно заздалегідь зареєструвати контакт з підадресою (SEP) та паролем (PWD) у списку контактів.

1. Виберіть **Факс** на головному екрані.
2. Виберіть  (Більше).
3. Виберіть **Розширений факс**.
4. Торкніться **Отримання за запитом**, щоб установити значення **Увімк.**
5. Торкніться **Закрити**, а тоді ще раз **Закрити**.
6. Виберіть **Конт.**, а тоді виберіть контакт, що має таку саму зареєстровану підадресу (SEP) та пароль (PWD), що й адресат оголошення.
7. Торкніться , щоб почати **Отримання за запитом**.

Пов'язані відомості

➔ [«Реєстрація контактів» на сторінці 90](#)

Збереження та пересилання отриманих факсів

Підсумування функцій

Якщо у вашій організації є адміністратор по принтерам, зверніться до нього, щоб перевірити стан налаштувань принтера.

Збереження отриманих факсів у скриньці вхідних документів

Отримані факси можуть бути збережені в принтері, і їх можна переглянути на екрані принтера. Ви можете роздрукувати лише ті факси, які потрібно, або видалити непотрібні факси.

Збереження та/або пересилання отриманих факсів до інших напрямків, крім принтера

Вказані нижче місця можна встановити як напрямки.

- Комп'ютер (прийом ПК-факс)
- Зовнішній пристрій пам'яті
- Електронна адреса
- Спільна папка в мережі
- Хмарний сервіс (онлайн-сховище)
- Інший факсимільний пристрій

Примітка.

- Дані факсу зберігаються у форматі PDF або TIF, за винятком хмарних служб та інших факсимільних апаратів.
- Для хмарних служб дані факсу зберігаються у форматі PDF.
- Кольорові документи не пересилаються на інші факсимільні пристрої. Вони обробляються як документи, які не вдалося переслати.

Сортування отриманих факсів за такими умовами, як піадреса і пароль

Ви можете сортувати та зберігати отримані факси в папку вхідної пошти або дошки оголошень. Ви також можете переслати отримані факси на інші напрямки, крім принтера.

- Електронна адреса
- Спільна папка в мережі
- Хмарний сервіс (онлайн-сховище)
- Інший факсимільний пристрій

Примітка.

- Дані факсу зберігаються у форматі PDF або TIF, за винятком хмарних служб та інших факсимільних апаратів.
- Для хмарних служб дані факсу зберігаються у форматі PDF.
- Кольорові документи не пересилаються на інші факсимільні пристрої. Вони обробляються як документи, які не вдалося переслати.
- Можна надрукувати список умов щодо збереження та пересилання, встановлених для принтера. Виберіть **Факс** на головному екрані, а тоді виберіть  (Більше) > **Звіт факсу** > **Список Умовне Збер./Пересл..**

Пов'язані відомості

- ➔ [«Налаштування збереження та пересилання отриманих факсів» на сторінці 132](#)
- ➔ [«Налаштування збереження та пересилання отриманих факсів із указаними умовами» на сторінці 137](#)
- ➔ [«Перегляд отриманих факсів на РК-екрані принтера» на сторінці 261](#)

Перегляд отриманих факсів на РК-екрані принтера

Для перегляду отриманих факсів на екрані принтера, потрібно виконати налаштування на принтері заздалегідь.

[«Налаштування збереження для отримання факсів» на сторінці 133](#)

1. Виберіть **факс вікно** на головному екрані.





Примітка.

Наявність отриманих, але не прочитаних факсів, призводить до відображення кількості непрочитаних документів на головному екрані на позначці .

2. Виберіть **Вхідні/ Конфіденцій..**
3. Виберіть скриньку вхідних або конфіденційних документів, які необхідно переглянути.
4. Якщо скриньку вхідних або конфіденційних документів захищено паролем, введіть пароль скриньки вхідних або пароль скриньки конфіденційних документів.

5. Виберіть зі списку потрібний факс для перегляду.

Відображається зміст факсу.

-  : поворот зображення праворуч на 90 градусів.
 -  : переміщення екрану у напрямку стрілок.
 -  : збільшення або зменшення.
 -  : перехід до попередньої або наступної сторінки.
 -  : відображає такі меню як зберігання та надсилання.
 - Щоб сховати піктограми операцій, торкніться будь-якої області на екрані попереднього перегляду, крім області піктограм. Торкніться ще раз для відображення піктограм.
6. Виберіть, друкувати чи видалити переглянутий документ, після цього виконуйте інструкції, що відображаються на екрані.



Важливо

*Якщо пам'ять на принтері закінчується, отримання та надсилання факсів буде вимкнено.
Видаліть документи, які вже прочитано або надруковано.*

Пов'язані відомості

- ➔ [«Вхідні/ Конфіденцій.» на сторінці 267](#)
- ➔ [«Значення пароля адміністратора за замовчуванням» на сторінці 19](#)

Параметри для роботи з факсом в меню

Отримувач

Виберіть меню на панелі керування, як це описано нижче.

Факс > Отримувач

Клавіатура:

Введіть номер факсу вручну.

Конт.:

Виберіть адресатів із списку контактів. Ви також можете додати чи відредагувати контакт.

Нещодавно:

Виберіть отримувача з історії надісланих факсів. Також можна додати отримувача з списку контактів.

Налашт. факсу

Виберіть меню на панелі керування, як це описано нижче.

Факс > Налашт. факсу

Швидкодія Кнопка:

Призначення трьох найчастіше використовуваних елементів, таких як **Журнал передачі** та **Тип ориг.** в **Налашт. > Загальні налаштування > Налашт. факсу > Швидкодія Кнопка**, відображає елементи у верхній частині вкладки **Налашт. факсу**.

Налаш. скан.:

Роздільність:

Виберіть роздільну здатність вихідного факсу. Якщо вибрати вищу роздільну здатність, дані стануть більшими і на надсилання факсу піде більше часу.

Щільність:

Встановлення щільності вихідного факсу. «+» робить щільність темнішою, а «-» світлішою.

Тип ориг.:

Виберіть тип оригіналу.

Видалити Тло:

Виберіть затемнення фону. Торкніться +, щоб освітлити (зробити білішим) фон і торкніться -, щоб затемнити (зробити чорнішим) фон.

Якщо вибрати параметр **Авто**, фонові кольори визначатимуться та видалятимуться чи робитимуться світлішими автоматично. Функцію не може бути правильно застосовано, якщо фоновий колір затемнений або не визначено.

Чіткість:

Покращення та розфокусування контурів зображення. «+» покращує різкість, а «-» розфокусовує зображення.

2-сторонній АПД:

Сканування з обох сторін оригіналів, розміщених у пристрої АПД та надсилання чорно-білого факсу.

Постійне сканув. (ADF):

Відправляючи факси шляхом розміщення оригіналів один за іншим або розміщення оригіналів за розміром, можна надіслати їх як один документ у їхньому оригінальному розмірі.

[«Надсилання документів різного розміру за допомогою пристрою АПД \(Постійне сканув. \(ADF\)\)» на сторінці 254](#)

Оригінальний розмір (скло):

Оберіть розмір та орієнтацію оригіналу, який ви встановили на скло сканера.

Кол. режим:

Виберіть чорно-біле або кольорове сканування.

Налашт. надс. факсу:

Пряме надсилання:

Відсилає чорно-білий факс, доки сканується оригінали. Оскільки скановані оригінали тимчасово не зберігаються в пам'яті принтера навіть під час надсилання великого обсягу сторінок, ви можете уникнути помилок принтера через брак пам'яті. Врахуйте, що використання цієї функції подовжує час надсилання.

Не можливо використовувати цю функцію, якщо:

- Надсилання факсу відбувається за допомогою функції **2-сторонній АПД**
- Факс відсилається відразу декільком отримувачам

[«Надсилання багатосторінкового чорно-білого документу \(Пряме надсилання\)» на сторінці 253](#)

Приоритет. надсилання:

Надсилайте поточний факс, не чекаючи завершення надсилання інших факсів.

[«Переривання і надсилання факсу \(Приоритет. надсилання\)» на сторінці 253](#)

Надісл. факс пізн.:

Надсилання факсу в указаний час. Під час використання цієї функції доступний лише чорно-білий факс.

[«Надсилання факсів в монохромного режимі у вказаний час дня \(Надісл. факс пізн.\)» на сторінці 254](#)

Додати інформ. про відправн.:

Додати інформ. про відправн.:

Виберіть місце, в яке необхідно включити інформацію заголовка (ім'я та номер факсу відправника) вихідного факсу, або не включайте інформацію.

- Вимкнути:** надсилання факсу без інформації заголовка.
- Назовні зображення:** надсилання факсу з інформацією заголовка у верхньому білому полі факсу. Це дозволяє уникнути накладання заголовка на скановане зображення, однак отриманий факс може бути надруковано на двох аркушах залежно від розміру оригіналів.
- Всередині зображення:** надсилання факсу з інформацією заголовка приблизно на 7 мм нижче верхньої частини сканованого зображення. Заголовок може накладатися на зображення, однак отриманий факс не буде розділено на два документи.

Заголовок факсу:

Виберіть заголовок для отримувача. Щоб використовувати цю функцію, необхідно зареєструвати кілька заголовків заздалегідь.

Додаткова інформація:

Виберіть інформацію, яку потрібно додати. Її можна вибрати в **Ваш тел., Список папок і Жодного**.

Повід. Резу. надсилання:

Надсилання сповіщення після надсилання факсу.

Отримувач:

Виберіть отримувача зі списку контактів, щоб надіслати сповіщення після надсилання факсу.

Звіт про передачу:

Автоматичний друк звіту про передачу після відсилання факсу.

Помилка друку: друк звіту тільки у разі виникнення помилки.

Якщо значення **Додати зображення до звіту** вибрано у **Налаш. > Загальні налаштування > Налашт. факсу > Налаштування звіту**, разом зі звітом також друкуватимуться факси з помилками.

Резервн. коп.:

Збереження резервної копії надісланого факсу, який сканується та зберігається в пам'яті принтера автоматично. Функція резервного копіювання доступна в наведених нижче ситуаціях.

- Надсилання чорно-білого факсу
- Надсилання факсу за допомогою функції **Надісл. факс пізн.**
- Надсилання факсу за допомогою функції **Надсилання пакетів**
- Надсилання факсу за допомогою функції **Зберігати дані факсу**

Місце резервного копіювання:

Виберіть місце для резервного копіювання.

Більше

Вибір  в **Факс** на головному екрані відобразить меню **Більше**.

Журнал передачі:

Ви можете перевірити журнал завдань надісланих або отриманих факсів.

Зверніть увагу, що ви також можете перевірити журнал завдань надісланих або отриманих факсів у меню **Job/Status**.

Звіт факсу:

Останні передані:

Друк звіту для попереднього факсу, який був відправлений або отриманий на запит.

Журнал факсу:

Друк звіту про передачу. Налаштувати автоматичний друк даного звіту можна за допомогою наступного меню.

Налаш. > Загальні налаштування > Налашт. факсу > Налаштування звіту > Авто друк Журналу факсу

Збережені факсим. док.:

Друк переліку факсів, збережених у пам'яті принтера, наприклад, незавершених завдань.

Налаштування списку факсу:

Друк поточних налаштувань факсу.

Список Умовне Збер./Пересл.:

Друк списку збережених за умовою/пересланих документів.

Відстежити протокол:

Друк докладного звіту для попереднього факсу, який було відправлено або отримано.

Розширений факс:

Отримання за запитом:

Якщо встановлено **Увімк** і ви телефонуєте на факсимільний номер відправника, ви можете отримати документи з факсу відправника.

[«Отримування факсу на вимогу \(Отримання за запитом\)» на сторінці 259](#)

Надсилання за запитом/ Оголошення:

Якщо встановлено значення **Увімк** шляхом обрання поля для надсилання опитування або оголошень, ви можете сканувати та зберігати документи у вікні, торкнувшись  на вкладці **Налашт. факсу**.

Документи, збережені у скриньці надсилання на вимогу, можна видалити.

[«Надсилання факсів на вимогу \(скринька Надсилання за запитом\)» на сторінці 251](#)

Можливе зберігання до 10 документів на 10 дошках оголошень на принтері, але необхідно зареєструвати їх з **факс вікно** перед зберіганням документів.

[«Надсилання факсів на вимогу \(скринька дошки оголошень\)» на сторінці 252](#)

Зберігати дані факсу:

Якщо встановлено значення **Увімк**, при натисненні  у вкладці **Налашт. факсу**, можливо сканувати та зберігати документи в папку **Збережені документи**. Можна зберегти до 10 документів.

Також можливо сканувати та зберігати документи в папку **Збережені документи з факс вікно**.

[«Збереження факсу без зазначення отримувача \(Зберігати дані факсу\)» на сторінці 256](#)

факс вікно:

Доступ до **факс вікно** із головного екрану.

факс вікно містить наведені нижче скриньки.

- Вхідні
- Конфіденційні скриньки
- Скринька Збережені документи
- Скринька Надсилання за запитом

Скринька дошки оголошень

[«Опції меню для факс вікно» на сторінці 267](#)

Налашт. факсу:

Відкрийте **Налаш.** > **Загальні налаштування** > **Налашт. факсу**. Виберіть меню налаштувань як адміністратор принтера.

[«Налашт. факсу» на сторінці 427](#)

Опції меню для факс вікно

Вхідні/ Конфіденцій.

Вхідні/ Конфіденцій. знаходиться в **факс вікно** на головному екрані.

Папки Вхідні повідомлення і конфіденційна (список)

Папки Вхідні повідомлення та конфіденційна знаходяться в **факс вікно** > **Вхідні/ Конфіденцій.**

У папці вхідних і скриньці конфіденційних повідомлень можна зберігати до 200 загалом.









Ви можете використовувати одну вхідну та зареєструвати до 10 конфіденційних скриньок. Ім'я папок відображається у скриньці. **Конфіденційно: XX** ім'я за замовчуванням для кожної конфіденційної папки.

Папки Вхідні повідомлення та конфіденційна

Відображає список отриманих факсів за отриманою датою, ім'ям відправника та сторінками.

Натискання одного з факсів зі списку відкриває екран попереднього перегляду, і ви можете перевірити вміст факсу. Під час попереднього перегляду можна роздрукувати або видалити факс.

екран попереднього перегляду

-   : Збільшення або зменшення.
-  : Поворот зображення вправо на 90 градусів.
-     : Переміщення екрану у напрямку стрілок.
-   : Перехід до попередньої або наступної сторінки.

Щоб сховати піктограми операцій, торкніться будь-якої області на екрані попереднього перегляду, крім області піктограм. Торкніться ще раз для відображення піктограм.

 (Меню)

- Збер. до нак. пристр.
- Переслати(ел. адреса)

- Переслати(Мережна Папка)
- Переслати(Cloud)
- Надіслати факс
- Подробиці

Коли з'являється повідомлення **Видалити, коли завершено**, виберіть **Увімк** для видалення факсів або завершення процесів **Збер. до нак. пристр.** або **Переслати(ел. адреса)**.

 (Меню скриньки)

Друкувати все:

Це відображається, лише якщо в скриньці є збережені факси. Друкує всі факси в папці. Вибір **Увімк** в **Видалити, коли завершено** видаляє всі факси, коли друк завершено.

Зберегти все на Накоп. пристр.:

Це відображається, лише якщо в скриньці є збережені факси. Зберігає всі факси на зовнішні пристрої пам'яті в папці. Вибір **Увімк** в **Видалити, коли завершено** видаляє всі документи, коли збереження завершено.

Видалити всі прочитані:

Цей елемент відображається, лише якщо в скриньці є документи. Видалення всіх прочитаних документів у скриньці.

Видалити всі непрочитані:

Цей елемент відображається, лише якщо в скриньці є документи. Видалення всіх непрочитаних документів у скриньці.

Видалити все:

Це відображається, лише якщо в скриньці є збережені факси. Видаляє всі факси в папці.

Налаштування:

У разі вибору пункту в меню **Вхідні повідомлення > Меню скриньки > Налаштування** відобразяться зазначені нижче елементи.

- Опції, коли немає місця в пам'яті: Виберіть один із варіантів для друку або скасування вхідних факсів після повного вхідного повідомлення.
- Налашт. пар. вх. пов.: Можна встановити пароль або змінити його.
- Автоматично видаляти отримані факси: При виборі **Увімк** автоматично видаляються отримані факсимільні документи у скриньці після певного часу. Якщо вибрано **Дотр. нал. факсу**, будуть використовуватися зазначені нижче налаштування.

Налаш. > Загальні налаштування > Налашт. факсу > Отримати налаштування > Налаштування Збер./Пересл. > Звичайні налаштув. > Параметри видалення документів зі скриньки

Якщо встановити прапорець конфіденційності та вибрати пункт **Меню скриньки > Налаштування**, відобразяться зазначені нижче елементи.

- Назва: Введіть ім'я для папки дошки оголошень.
- Пароль до скриньки: Можна встановити пароль або змінити його.
- Автоматично видаляти отримані факси: При виборі **Увімк** автоматично видаляються отримані факсимільні документи у скриньці після певного часу.

Видалити скриньку:

Ці елементи відобразяться, лише якщо вибрати конфіденційну скриньку та **Меню скриньки**. Очищає поточні налаштування для конфіденційних скриньок і видаляє всі збережені документи.

Пов'язані відомості

- ➔ [«Налаштування збереження та пересилання отриманих факсів» на сторінці 132](#)
- ➔ [«Налаштування збереження та пересилання отриманих факсів із указаними умовами» на сторінці 137](#)
- ➔ [«Перевірка історії завдань факсу» на сторінці 276](#)

Збережені документи:

Збережені документи знаходяться в **факс вікно** на головному екрані.

У скриньці можна зберегти до 200 сторінок одного монохромного документа або до 10 документів. Це дозволяє зекономити час надсилання документа, якщо ви часто надсилаєте один і той самий документ.

Примітка.









Можливо, вам не вдасться зберегти 10 документів залежно від умов використання, таких як розмір збережених документів.

Папка збережених документів

Відображає список збережених документів із збереженими датами та сторінками.

Натискання одного зі збережених документів зі списку відображає екран попереднього перегляду. Для переходу до екрану відсилання факсів торкніться **Почати надсилання**, або торкніться **Видалити** для видалення документів після перегляду.

екран попереднього перегляду

-   : Збільшення або зменшення.
-  : Поворот зображення вправо на 90 градусів.
-     : Переміщення екрану у напрямку стрілок.
-   : Перехід до попередньої або наступної сторінки.

Щоб схвати піктограми операцій, торкніться будь-якої області на екрані попереднього перегляду, крім області піктограм. Торкніться ще раз для відображення піктограм.

(Меню)

- Збер. до нак. пристр.
- Переслати(ел. адреса)
- Переслати(Мережна Папка)

Переслати(Cloud)

Друк

Коли з'являється повідомлення **Видалити, коли завершено**, виберіть **Увімк** для видалення факсів або завершення процесів **Збер. до нак. пристр.** або **Переслати(ел. адреса)**.

 (Меню скриньки)

Зберігати дані факсу:

Відображає екран вкладки **Факс > Налашт. факсу**. Торкання на екрані  розпочинає збереження сканованих документів у Папка збережених документів.

Друкувати все:

Це відображається, лише якщо в скриньці є збережені факси. Друкує всі факси в папці. Вибір **Увімк** в **Видалити, коли завершено** видаляє всі факси, коли друк завершено.

Зберегти все на Накоп. прист.:

Це відображається, лише якщо в скриньці є збережені факси. Зберігає всі факси на зовнішні пристрої пам'яті в папці. Вибір **Увімк** в **Видалити, коли завершено** видаляє всі документи, коли збереження завершено.

Видалити все:

Це відображається, лише якщо в скриньці є збережені факси. Видаляє всі факси в папці.

Налаштування:

Пароль до скриньки: Можна встановити пароль або змінити його.

Пов'язані відомості

➔ [«Багаторазове надсилання документів» на сторінці 255](#)

➔ [«Перевірка історії завдань факсу» на сторінці 276](#)

Надс. за зап./ Оголошення

Надс. за зап./ Оголошення знаходиться в **факс вікно** на головному екрані.

Це «Папка відісланих запитів» та 10 дощок оголошень. Можна зберегти до 200 сторінок одного монохромного документа, та один документ в кожній папці.

Надсилання за запитом:

Надсилання за запитом знаходиться в **факс вікно > Надс. за зап./ Оголошення**.

Скринька Надсилання за запитом:

Додати документ:









Відображає екран вкладки **Факс > Налашт. факсу**. Торкання на екрані  розпочинає зберігання сканованих документів в папку.

Коли документ вже в папці, відображається **Перевірити документ**.

Перевірити документ:

Відображає екран попереднього перегляду, коли документ в папці. Під час попереднього перегляду можна надрукувати або видалити документ.

екран попереднього перегляду

-   : Збільшення або зменшення.
-  : Поворот зображення вправо на 90 градусів.
-     : Переміщення екрану у напрямку стрілок.
-   : Перехід до попередньої або наступної сторінки.

Щоб сховати піктограми операцій, торкніться будь-якої області на екрані попереднього перегляду, крім області піктограм. Торкніться ще раз для відображення піктограм.

(Меню)

- Збер. до нак. пристр.
- Переслати(ел. адреса)
- Переслати(Мережна Папка)
- Переслати(Cloud)
- Надіслати факс

Коли з'являється повідомлення **Видалити, коли завершено**, виберіть **Увімк** для видалення факсів або завершення процесів **Збер. до нак. пристр.** або **Переслати(ел. адреса)**.

(Меню)

Видалити документ:

Цей елемент відображається лише тоді, коли в папці є збережений документ. Видаляє збережені в папці документи.

Налаштування:

- Пароль до скриньки: Можна встановити пароль або змінити його.
- Авто. видалити після надсилання за запитом: Встановлення значення **Увімк** видаляє всі документи в папці після завершення наступного запиту отримувача надіслати документ (Надсилання за запитом).
- Повід. Резу. надсилання: Коли для параметра **Повідом. е-поштою** вибрано значення **Увімк**, принтер надсилає сповіщення до пункту призначення, зазначеного в **Отримувач** після завершення запиту на надсилання документа (Надсилання за запитом).

Пов'язані відомості

- ➔ [«Надсилання факсів на вимогу \(скринька Надсилання за запитом\)» на сторінці 251](#)
- ➔ [«Перевірка історії завдань факсу» на сторінці 276](#)

Незареєстрована дошка оголошень:

Незареєстрована дошка оголошень знаходиться в **факс вікно > Надс. за зап./ Оголошення**. Оберіть одну з папок **Незареєстрована дошка оголошень**. Після реєстрації дошки, зареєстроване ім'я відображається замість **Незареєстрована дошка оголошень**.

Зареєструвати можна до 10 інформаційних дошок.

Параметри скриньки з оголошеннями:

Назва (потрібно):

Введіть ім'я для папки дошки оголошень.

Суб-адреса (SEP):

Налаштуйте **Суб-адреса (SEP)**. Якщо встановлена підадреса збігається з підадресою приймального факсимільного апарата, що підтримує підадреси, документ, що зберігається в скриньці, буде відправлено на цей факсимільний апарат.

Пароль(PWD):

Налаштуйте **Пароль(PWD)**. Якщо встановлений пароль збігається з паролем приймального факсимільного апарата, що підтримує паролі, документ, що зберігається в скриньці, буде відправлено на цей факсимільний апарат.

Пароль до скриньки:

Встановіть або змініть пароль на відкриття папок.

Авто. видалити після надсилання за запитом:

Встановлення значення **Увімк** видалає всі документи в папці після завершення наступного запиту отримувача надіслати документ (Надсилання за запитом).

Повід. Резу. надсилання:

Якщо для параметра **Повідом. е-поштою** вибрано значення **Увімк**, принтер надсилає повідомлення **Отримувач**, після завершення запиту про надсилання документа (Надсилання за запитом).

Пов'язані відомості

- ➔ [«Надсилання факсів на вимогу \(скринька дошки оголошень\)» на сторінці 252](#)
- ➔ [«Кожна зареєстрована дошка оголошень» на сторінці 272](#)

Кожна зареєстрована дошка оголошень

Дошки оголошень знаходяться в **факс вікно Надс. за зап./ Оголошення**. Оберіть папку, з якої відобразиться зареєстроване ім'я. Ім'я, яке з'явиться на папці, буде зареєстрованим іменем в **Незареєстрована дошка оголошень**.

Зареєструвати можна до 10 інформаційних дошок.

(Зареєстроване ім'я дошки оголошень)

Додати документ:









Відображає екран вкладки **Факс > Налашт. факсу**. Торкання на екрані  розпочинає зберігання сканованих документів в папку.

Коли документ вже в папці, відображається **Перевірити документ**.

Перевірити документ:

Відображає екран попереднього перегляду, коли документ в папці. Під час попереднього перегляду можна надрукувати або видалити документ.

екран попереднього перегляду

-   : Збільшення або зменшення.
-  : Поворот зображення вправо на 90 градусів.
-     : Переміщення екрану у напрямку стрілок.
-   : Перехід до попередньої або наступної сторінки.

Щоб схвати піктограми операцій, торкніться будь-якої області на екрані попереднього перегляду, крім області піктограм. Торкніться ще раз для відображення піктограм.

 (Меню)

- Збер. до нак. пристр.
- Переслати(ел. адреса)
- Переслати(Мережна Папка)
- Переслати(Cloud)
- Надіслати факс

Коли з'являється повідомлення **Видалити, коли завершено**, виберіть **Увімк** для видалення факсів або завершення процесів **Збер. до нак. пристр.** або **Переслати(ел. адреса)**.

 (Меню)

Видалити документ:

Цей елемент відображається лише тоді, коли в папці є збережений документ. Видаляє збережені в папці документи.

Налаштування:

- Назва (потрібно): зміна імені, яке використовується для скриньки дошки оголошень.
- Суб-адреса (SEP): зміна умови, необхідної одержувачу для отримання факсів.
- Пароль(PWD): зміна пароля, необхідного одержувачу для отримання факсів.
- Пароль до скриньки: можна встановити пароль або змінити його.

- Авто. видалити після надсилання за запитом: це налаштування **Увімк** видаляє всі документи в папці, коли наступний запит отримувача надіслати документ завершено (Надсилання за запитом).
- Повід. Резу. надсилання: коли **Повідом. е-поштою** встановлено **Увімк**, принтер надсилає сповіщення до пункту призначення, зазначеного в **Отримувач**, коли запит надіслати документ завершено (Надсилання за запитом).

Видалити скриньку:

Видалення встановленого прапорця, очищення поточних налаштування та видалення всіх збережених документів.

Пов'язані відомості

- ➔ «Надсилання факсів на вимогу (скринька дошки оголошень)» на сторінці 252
- ➔ «Неzareєстрована дошка оголошень:» на сторінці 272
- ➔ «Перевірка історії завдань факсу» на сторінці 276

Перевірка стану або журналів для завдань факсу

Відображення інформації, коли отримані факси не обробляються (непрочитані/не друкуються/не зберігаються/не пересилаються)

Якщо є необроблені отримані документи, на головному екрані на позначці  відобразатиметься кількість невиконаних завдань. Пояснення терміну «необроблений» наведено у таблиці нижче.

Важливо

Коли папка «Вхідні» переповнена, надсилання та отримання факсів вимкнено. Слід видалити документи з папки «Вхідні» після їх перевірки.

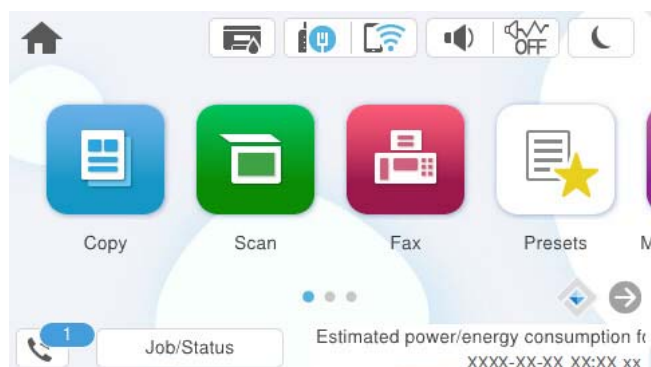

Налаштування збереження/пересилання отриманого факсу	Стан «Необроблений»
Друк* ¹	Отримані документи знаходяться в черзі на друк або триває друк.

Налаштування збереження/пересилання отриманого факсу	Стан «Необроблений»
Збереження у скриньці отриманих або конфіденційних документів	У скриньці отриманих або конфіденційних документів є непрочитані отримані документи.
Зберігання на зовнішній пристрій пам'яті	Отримані документи не було збережено на пристрій, оскільки на пристрої немає папки, створеної спеціально для зберігання отриманих документів, під'єднаної до принтера, або з інших причин.
Зберігання на комп'ютері	Отримані документи не було збережено на комп'ютері через те, що він перебуває в режимі сну або з інших причин.
Пересилання	Отримані документи не було надіслано або пересилання не було виконано ^{*2} .

*1 : Якщо налаштування збереження/пересилання факсу не встановлено або якщо налаштовано друк отриманих документів під час їх зберігання на зовнішньому пристрої пам'яті або комп'ютері.

*2 : Якщо налаштовано зберігання документів, які не вдалося переслати, в папці «Вхідні», то непрочитані документи, які не вдалося переслати, буде збережено в папці «Вхідні». Якщо налаштовано друк документів, які не вдалося переслати, друк не буде завершено.

Примітка.

Якщо встановлено кілька налаштувань збереження/пересилання факсу, то кількість незавершених завдань може відображатися як «2» або «3», навіть якщо було отримано один факс. Наприклад, якщо налаштовано зберігання факсів у папці «Вхідні» та на комп'ютері, і отримано один факс, то кількість незавершених завдань відобразатиметься як «2», якщо факс не було збережено ані в папці «Вхідні», ані на комп'ютері.

Пов'язані відомості

- ➔ [«Перегляд отриманих факсів на РК-екрані принтера» на сторінці 261](#)
- ➔ [«Перевірка завдань факсу, що знаходяться у процесі виконання» на сторінці 275](#)

Перевірка завдань факсу, що знаходяться у процесі виконання

Для перевірки незавершених завдань факсу відкрийте екран. На екрані з'являться незавершені завдання. З цього екрану також можна надрукувати не надруковані документи або відіслати повторно документи, які не вдалось надіслати.

- Отримані завдання факсу перелічені нижче
 - Досі не надруковані (коли завдання встановлені для друку)
 - Досі не збережені (коли завдання встановлені для збереження)
 - Досі невідіслані (коли завдання встановлені на надсилання)
- Невідіслані документи (якщо активовано функцію **Зберіг. дані про збій**)

Щоб відкрити екран перевірки, виконайте наведені нижче кроки.

1. Торкніться **Job/Status** на головному екрані.
2. Торкніться вкладки **Завдання**, а тоді елемента **Активний**.
3. Виберіть завдання, яке потрібно перевірити, й натисніть **Подробиці**.

Пов'язані відомості

➔ «Відображення інформації, коли отримані факси не обробляються (непрочитані/не друкуються/не зберігаються/не пересилаються)» на сторінці 274

Перевірка історії завдань факсу

Можна перевірити історію завдань надісланих та отриманих факсів, дату, час та результат кожного завдання.

1. Торкніться **Job/Status** на головному екрані.
2. Оберіть **Журнал** на вкладці **Завдання**.
3. Торкніться ▼ справа, а тоді виберіть **Надіслати** або **Отримати**.

Журнал завдань надісланих та отриманих факсів відображається у зворотному хронологічному порядку. Натисніть на завданні, яке потрібно перевірити, щоб відкрити детальну інформацію.

Історію завдань факсу також можна переглянути, надруквавши **Журнал факсу**. Для цього виберіть **Факс** >  (Більше) > **Звіт факсу** > **Журнал факсу**.

Пов'язані відомості

➔ «Більше» на сторінці 265

Повторний друк отриманих документів

Можна передрукувати отримані документи із журналів надрукованих завдань факсу.

Слід мати на увазі, що надруковані отримані документи видаляються у хронологічному порядку, коли на принтері закінчується пам'ять.

1. Торкніться **Job/Status** на головному екрані.
2. Оберіть **Журнал** на вкладці **Завдання**.
3. Торкніться ▼ справа, а тоді виберіть **Друк**.
Архів надісланих або отриманих факсів відображається у зворотному хронологічному порядку.
4. Виберіть завдання за допомогою  у списку архіву.
Перевірте дату, час і результат, щоб визначити, чи це той документ, який ви хочете передрукувати.
5. Торкніться елемента **Друк**, щоб надрукувати документ.

Надсилання факсу із комп'ютера

Ви можете надіслати факс із комп'ютера за допомогою драйвера FAX Utility і PC-FAX.

Докладніше про роботу з FAX Utility див. Основні операції у довідці FAX Utility (відображається на головному вікні).

Примітка.

- ❑ *Перш ніж використовувати цю функцію, перевірте, чи встановлено FAX Utility і драйвер PC-FAX принтера.*
[«Програма для налаштування операцій факсу та надсилання факсів \(FAX Utility\)» на сторінці 408](#)
[«Програма для надсилання факсів \(драйвер PC-FAX\)» на сторінці 408](#)
- ❑ *Якщо FAX Utility не встановлено, установіть FAX Utility за допомогою EPSON Software Updater (програми для оновлення програм).*
[«Програма для оновлення програмного забезпечення та мікропрограми \(Epson Software Updater\)» на сторінці 411](#)

Пов'язані відомості

- ➔ [«Увімкнення функції надсилання факсів із комп'ютера» на сторінці 143](#)

Надсилання документів за допомогою програми (Windows)

Вибравши факс принтера з меню **Друк** різних програм, наприклад, Microsoft Word або Excel, ви можете безпосередньо передавати такі дані, як створені документи, креслення та таблиці з титульним аркушем.

Примітка.

У подальшому поясненні як приклад використано Microsoft Word. У дійсності операції можуть відрізнятися, залежно від програми, яку ви використовуєте. Докладніше див. довідку програми.

1. Створіть у програмі документ, який потрібно передати факсом.
Можна надіслати до 200 в монохромному режимі або до 100 сторінок у кольоровому режимі, включно з титульним аркушем, за одну передачу факсу.
2. Клацніть **Друк** у меню **Файл**.
Відкриється вікно **Друк** цієї програми.
3. Виберіть **XXXXXX (FAX)** (де XXXXXX — це ім'я вашого принтера) у **Принтер** і перевірте налаштування надсилання факсу.
Введіть **1** у полі **Кількість копій**. Якщо зазначити число **2** або більше, факс може бути передано неправильно.
4. Клацніть **Властивості принтера** або **Властивості**, якщо потрібно вказати **Формат паперу**, **Орієнтація**, **Колір**, **Якість зображ.** або **Насиченість символів**.
Докладніше дивіться довідку драйвера PC-FAX.
5. Клацніть **Друк**.

Примітка.

*Під час першого використання FAX Utility з'явиться вікно для введення реєстраційної інформації. Уведіть необхідну інформацію, а тоді натисніть **ОК**.*

Буде відображено екран **Параметри одержувача** утиліти FAX Utility.

6. Якщо необхідно надіслати інші документи під час тієї ж передачі факсу, установіть прапорець **Додати док. для надсил.**
Якщо на кроці 10 ви клацнули **Далі**, відкриється екран додавання документів.

7. За потреби встановіть прапорець **Додати титульний аркуш**.

8. Укажіть отримувача.

- Вибір отримувача (ім'я, номер факсу тощо) із **Телефонна книга PC-FAX**:

Якщо отримувача збережено в телефонній книзі, виконайте наведені нижче кроки.

❶ Клацніть на вкладку **Телефонна книга PC-FAX**.

❷ Виберіть отримувача з телефонної книги та клацніть **Додати**.

- Вибір отримувача (ім'я, номер факсу тощо) з контактів на принтері:

Якщо отримувача збережено в контактах на принтері, виконайте наведені нижче кроки.

❶ Клацніть на вкладку **Контакти в принтері**.

❷ Виберіть контактів зі списку та клацніть **Додати**, щоб перейти до вікна **Додати в поле Одержувач**.

❸ Виберіть контактів з відображеного списку, а тоді натисніть **Змінити**.

❹ Додайте особисті дані, як-от **Компанія/корпорація** і **Звертання** за необхідності, а відтак натисніть кнопку **ОК**, щоб повернутися до вікна **Додати в поле Одержувач**.

❺ За необхідності встановіть прапорець **Зареєструвати в Телефонній книзі PC-FAX**, щоб зберегти контакти до **Телефонна книга PC-FAX**.

❻ Клацніть **ОК**.

- Зазначення отримувача (ім'я, номер факсу тощо) вручну:

Виконайте наведені нижче кроки.

❶ Клацніть на вкладку **Ручний набір**.

❷ Внесіть необхідну інформацію.

❸ Клацніть **Додати**.

Крім того, клацнувши **Збереження в телефонну книгу**, ви можете зберегти отримувача в списку під вкладкою **Телефонна книга PC-FAX**.

Примітка.

- Якщо Тип лінії вашого принтера встановлено на **PBX**, а код доступу — на # (решітка), замість вводити точний код префіксу, введіть # (решітку). Докладніше див. Тип лінії у розділі Основні налаштування із посилання на відповідну інформацію, наведеного нижче.

- Якщо ви вибрали **Ввести номер факсу двічі** у **Додаткові параметри** на головному екрані FAX Utility, вам необхідно ввести той самий номер ще раз, після того, як ви натиснете **Додати** або **Далі**.

Отримувача буде додано до списку **Список одержувачів**, відображеного у верхній частині вікна.

9. Клацніть вкладку **Параметри надсилання** і виконайте налаштування параметра передачі.

- Режим передачі:**

Виберіть спосіб передачі документа принтером.

- **Передача з пам'яті:** надсилання факсу шляхом тимчасового збереження даних у пам'яті принтера. Якщо факс потрібно надіслати кільком отримувачам або з кількох комп'ютерів одночасно, виберіть цей елемент.

- **Пряма передача:** надсилання факсу без тимчасового збереження даних у пам'яті принтера. Якщо потрібно надіслати великий обсяг монохромних сторінок, виберіть цей елемент, щоб уникнути помилки через переповнення пам'яті принтера.

- Характеристики часу:**

Виберіть **Указати час передачі**, щоб надіслати факс у певний час, після чого введіть час у **Час передачі**.

10. Клацніть **Далі**.

- Якщо ви встановили прапорець **Додати док. для надсил.**, виконайте нижчезазначені кроки, щоб додати документи у вікні **Об'єднання документів**.

- ❶ Відкрийте документ, який потрібно додати, після чого виберіть той самий принтер (ім'я факсу) у вікні **Друк**. Документ буде додано до списку **Список документів для об'єднання**.
- ❷ Клацніть **Попередній перегляд**, щоб переглянути приєднаний документ.
- ❸ Клацніть **Далі**.

Примітка.

*Параметри **Якість зображ.** та **Колір**, які ви вибрали для першого документа, буде застосовано також і до інших документів.*

- Якщо ви встановили прапорець **Додати титульний аркуш**, укажіть зміст титульного аркуша у вікні **Параметри елемента Титульний аркуш**.

- ❶ Виберіть титульний аркуш із зразків у списку **Титульний аркуш**. Зауважте, що функція створення або додавання оригінального титульного аркуша відсутня.
- ❷ Введіть **Тема** і **Повідомлення**.
- ❸ Клацніть **Далі**.

Примітка.

*У вікні **Параметри елемента Титульний аркуш** виконайте в разі потреби нижчезазначені дії.*

- Клацніть **Форматування елемента Титульний аркуш**, якщо потрібно змінити порядок елементів на титульному аркуші. Формат титульного аркуша можна змінити у **Формат паперу**. Ви також можете вибрати формат титульного аркуша, відмінний від формату документа.
- Клацніть **Шрифт**, якщо потрібно змінити шрифт, який використано в тексті титульного аркуша.
- Клацніть **Параметри елемента Відправник**, якщо потрібно змінити інформацію про відправника.
- Клацніть **Докладний перегляд**, якщо потрібно перевірити введені тему та повідомлення титульного аркуша.

11. Перевірте вміст передавання та клацніть **Надіслати**.

Перед передаванням, переконайтеся, що ім'я та номер факсу отримувача правильні. Клацніть **Перегляд**, щоб виконати попередній перегляд титульного аркуша та документа, які необхідно передати.

12. Якщо з'явиться повідомлення про те, що ви не встановили ім'я користувача й пароль, введіть їх, дотримуючись вказівок на екрані.

- Попросіть адміністратора надати вам ім'я користувача й пароль.
- Це повідомлення відображається під час надсилання факсу з принтера, на якому встановлено обмеження на передачу факсимільних повідомлень.
- У вікні, яке з'явиться після підтвердження повідомлення і натискання кнопки ОК, якщо встановити прапорець **Зберегти параметри контролю доступу**, ім'я користувача й пароль будуть збережені в програмі FAX Utility і наступного разу вікно для їх введення не відобразатиметься.

Після початку передавання з'явиться вікно, у якому буде відображено стан передавання.

Примітка.

- Щоб зупинити передавання, виберіть дані та натисніть кнопку **Скасувати** . Скасувати передавання можна також за допомогою панелі керування принтера.
- Якщо під час передавання виникла помилка, з'явиться вікно **Помилка зв'язку**. Перегляньте інформацію про помилку та повторіть передавання.
- Екран **Монітор стану факсу** (екран, зазначений вище, на якому можна перевірити стан передавання) не відобразиться, якщо не вибрано **Відобразити монітор стану факсу** під час передавання на екрані **Додаткові параметри** головного екрану утиліти FAX Utility.

Пов'язані відомості

➔ [«Основні налашт.» на сторінці 428](#)

Надсилання документів за допомогою програми (Mac OS)

Вибравши принтер з функцією факсу в меню **Друк** доступної на ринку програми, можна надіслати дані, зокрема, створені документи, рисунки й таблиці.

Примітка.

У наведеному нижче поясненні як приклад використовується текстовий редактор *Text Edit*, стандартна програма Mac OS.

1. Створіть у програмі документ, який потрібно надіслати факсом.
Можна надіслати до 100 в монохромному режимі або до 100 сторінок у кольоровому режимі, включно з титульним аркушем, а також до 2 ГБ за одну передачу факсу.
2. Клацніть **Друк** у меню **Файл**.
З'явиться вікно **Друк**.
3. Виберіть свій принтер (ім'я факсу) в полі **Ім'я**, натисніть **▼**, щоб відобразити докладні налаштування, а тоді натисніть кнопку **ОК**.
4. Установіть налаштування для кожного елемента.
Введіть **1** у полі **Кількість копій**. Навіть якщо буде вказано **2** або більше, буде надіслано тільки 1 копію.

Примітка.

Розмір сторінок документів, прийнятний для надсилання, є таким самим, що й розмір паперу, за допомогою якого можна надіслати факс з принтера.

5. У спливаючому меню виберіть пункт **Параметри факсу**, а тоді виконайте налаштування кожного елемента.

Пояснення до кожного елемента налаштування див. у довідці драйвера PC-FAX.

Клацніть елемент  у нижній лівій частині вікна, щоб відкрити довідку драйвера PC-FAX.

6. Виберіть меню Параметри одержувачів та вкажіть отримувача.

- Для безпосереднього вказання отримувача (імені, номера факсу тощо) виконайте зазначені нижче дії:

Натисніть кнопку **Додати**, введіть необхідну інформацію, а тоді натисніть кнопку . Отримувача буде додано до списку Список одержувачів, відображеного у верхній частині вікна.

Якщо вибрано значення «Ввести номер факсу двічі» у налаштуваннях драйвера PC-FAX, необхідно ввести такий самий номер знову після натискання кнопки  або Далі.

Якщо ваша лінія факсимільного зв'язку вимагає код префікса, введіть Префікс зовнішнього доступу.

Примітка.

Якщо Тип лінії вашого принтера встановлено на **PBX**, а код доступу — на # (решітка), замість вводити точний код префіксу, введіть # (решітку). Докладніше див. Тип лінії у розділі Основні налашт. із посилання на відповідну інформацію, наведеного нижче.

- Для вибору отримувача (імені, номера факсу тощо) з телефонної книги виконайте зазначені нижче дії:

Якщо отримувача збережено в телефонній книзі, клацніть елемент . Виберіть отримувача зі списку та натисніть кнопку **Додати > ОК**.

Якщо ваша лінія факсимільного зв'язку вимагає код префікса, введіть Префікс зовнішнього доступу.

Примітка.

Якщо Тип лінії вашого принтера встановлено на **PBX**, а код доступу — на # (решітка), замість вводити точний код префіксу, введіть # (решітку). Докладніше див. Тип лінії у розділі Основні налашт. із посилання на відповідну інформацію, наведеного нижче.

7. Перевірте налаштування отримувача та натисніть кнопку **Факс**.

Почнеться надсилання.

Перед передаванням, переконайтеся, що ім'я та номер факсу отримувача правильні.

Примітка.

- Якщо клацнути піктограму принтера на панелі Dock, відобразиться екран перевірки стану передавання. Щоб зупинити надсилання, клацніть дані, а тоді натисніть **Видалити**.
- Якщо під час передавання станеться помилка, з'явиться повідомлення **Помилка надсилання**. Перевірте записи передавання на екрані **Запис передавання факсу**.
- Документи зі змішаним розміром паперу можуть бути надіслані неправильно.

Пов'язані відомості

➔ [«Основні налашт.» на сторінці 428](#)

Отримання факсів на комп'ютер

Можна отримувати факси та зберігати їх як файли у форматі PDF або TIFF на комп'ютері, який підключено до принтера. Щоб виконати налаштування, скористайтеся FAX Utility (програма).

Докладніше про роботу з FAX Utility див. Основні операції у довідці FAX Utility (відображається на головному вікні). Якщо під час налаштування відображається екран введення пароля на екрані комп'ютера, введіть пароль. Якщо ви не знаєте паролю, зв'яжіться із адміністратором принтера.

Примітка.

- Перш ніж використовувати цю функцію, перевірте, чи встановлено FAX Utility, а налаштування FAX Utility виконано.

[«Програма для налаштування операцій факсу та надсилання факсів \(FAX Utility\)» на сторінці 408](#)

- Якщо FAX Utility не встановлено, установіть FAX Utility за допомогою EPSON Software Updater (програми для оновлення програм).

[«Програма для оновлення програмного забезпечення та мікропрограми \(Epson Software Updater\)» на сторінці 411](#)



Важливо

- Для отримання факсу на комп'ютер, **Режим отримання** на панелі керування принтера має бути налаштований на **Авто**. Зверніться до адміністратора мережі за параметрами стану принтера. Щоб виконати налаштування на панелі керування принтера, виберіть **Налаш.** > **Загальні налаштування** > **Налашт. факсу** > **Основні налашт.** > **Режим отримання**.
- Комп'ютер, налаштований на отримання факсів, завжди має бути увімкнено. Отримані документи тимчасово зберігаються в пам'яті принтера до збереження на комп'ютері. Якщо вимкнути комп'ютер, пам'ять принтера може переповнитися через неможливість надсилання документів на комп'ютер.
- Кількість документів, тимчасово збережених у пам'яті принтера, відображається на позначці  на головному екрані.
- Щоб прочитати отримані факси, необхідно встановити програму перегляду файлів PDF, наприклад Adobe Reader, на комп'ютері.

Пов'язані відомості

- ➔ [«Параметри для надсилання та отримання факсів на комп'ютері» на сторінці 143](#)

Перевірка наявності нових факсів (ОС Windows)

Налаштувавши комп'ютер на збереження факсів, отриманих принтером, можна перевірити стан обробки отриманих факсів і наявність нових факсів за допомогою піктограми факсу та панелі завдань ОС Windows. Якщо на комп'ютері налаштовано відображення сповіщень у разі отримання нових факсів, поряд з областю сповіщень Windows з'являтиметься екран сповіщення, де можна перевірити наявність нових факсів.

Примітка.

- Отримані факси, які збережено на комп'ютері, видаляються з пам'яті принтера.
- Вам потрібна програма Adobe Reader для перегляду отриманих факсів, збережених як файли PDF.

Використання піктограми факсу на панелі завдань (Windows)

Перевірити наявність нових факсів і стан операції можна за допомогою піктограми факсу, що відображається на панелі завдань Windows.

1. Перевірте піктограму.



: Режим очікування.



: Триває перевірка наявності нових факсів.

: Імпорт нових факсів завершено.

2. Клацніть правою клавішею миші піктограму принтера, а тоді натисніть **Перегляньте Запис про отримання факсу**.

Буде відображено екран **Запис про отримання факсу**.

3. Перевірте дату та відправника у списку, а тоді відкрийте отриманий файл як PDF або TIFF.

Примітка.

- Отримані факси будуть автоматично перейменовані за допомогою наведеного нижче формату імені.
YYYYMMDDHHMMSS_XXXXXXXXXX_NNNNN (рік/місяць/день/години/хвилини/секунди_номер відправника)
- Ви також можете відкрити папку отриманих факсів, просто клацнувши піктограму правою кнопкою миші. Докладніше див. **Додаткові параметри** у FAX Utility або див. довідку (на головному екрані).

Доки піктограма показує перебування в режимі очікування, можна перевірити наявність нових факсів, вибравши елемент **Перевірити наявність нових факсів**.

Використання вікна сповіщень (Windows)

Якщо встановлено налаштування для сповіщення про наявність нових факсів, поряд з панеллю завдань для кожного факсу відобразатиметься вікно сповіщення.

1. Перегляньте екран сповіщень, що відображається на екрані комп'ютера.

Примітка.

Екран сповіщень зникає, якщо протягом визначеного проміжку часу не виконувалося жодних операцій. Налаштування сповіщень, наприклад час появи, можна змінювати.

2. Клацніть в будь-якій області екрана сповіщень, крім кнопки .

Буде відображено екран **Запис про отримання факсу**.

3. Перевірте дату та відправника у списку, а тоді відкрийте файл, отриманий як PDF або TIFF.

Примітка.

- Отримані факси буде автоматично перейменовано за допомогою наведеного нижче формату імені.
RRRRMMDDGGXXSS_XXXXXXXXXX_NNNNN (рік/місяць/день/години/хвилини/секунди_номер відправника)
- Ви також можете відкрити папку отриманих факсів вручну, клацнувши правою кнопкою на піктограмі. Докладніше див. **Додаткові параметри** у розділі FAX Utility або довідку до нього (буде відкрито у головному вікні).

Перевірка наявності нових факсів (ОС Mac OS)

Перевірити наявність нових факсів можна одним із зазначених нижче способів. Це можливо тільки на комп'ютерах, які налаштовано на параметр "Зберегти" (зберігати факси на цьому комп'ютері).

- Відкрийте папку з отриманими факсами (указану в налаштуваннях **Параметри виведення отриманих факсів**.)
- Відкрийте екран Монітор прийому факсів та натисніть **Перевірити наявність нових факсів**.

Сповіщення про отримання нових факсів

Виберіть параметр **Сповіщати про нові факси через піктограму док-роз'єму** на екрані **Монітор прийому факсів > Параметри** службової програми FAX Utility, і піктограма відстеження отримання факсів на Dock-панелі підстрибуватиме, сповіщаючи про надходження нових факсів.

Відкриття папки отриманих факсів з екрану отриманих факсів (Mac OS)

Папку для збереження факсів можна відкрити з комп'ютера, вказаного для отримання факсів, якщо вибрати "Зберегти" (зберігати факси на цьому комп'ютері).

1. Клацніть піктограму отриманого факсу на панелі Dock, щоб відкрити **Монітор прийому факсів**.
2. Виберіть принтер і натисніть кнопку **Відкрити папку** або двічі клацніть назву принтера.
3. Перевірте дату та відправника в імені файлу, а тоді відкрийте файл PDF.

Примітка.

Отримані факси будуть автоматично перейменовані за допомогою наведеного нижче формату імені.

RRRRMMDDGGXXSS_хххххххххх_пппп (рік/місяць/день/години/хвилини/секунди_номер відправника)

Інформація, надіслана від відправника, відображається як номер відправника. Залежно від відправника цей номер може не відображатися.

Скасування функції збереження вхідних факсів на комп'ютер

Для скасування збереження факсів на комп'ютер скористайтесь FAX Utility.

Докладніше, див. Основні операції у довідці FAX Utility (відображена на головному вікні).

Примітка.

- Якщо присутні факси, які не були збережені на комп'ютер, ви не зможете скасувати функцію збереження факсів.
- Заблоковані адміністратором налаштування змінити неможливо.
- Також можна змінити налаштування принтера. Зверніться до адміністратора для отримання інформації щодо скасування налаштувань збереження отриманих факсів на комп'ютер.

Пов'язані відомості

- ➔ [«Налаштування функції Зберегти до ПК для припинення отримання факсів» на сторінці 144](#)

Обслуговування принтера

Перевірка стану витратних матеріалів.	286
Вирішення проблем із подачею паперу для Касета для паперу.	287
Покращення якості друку, копіювання, сканування та факсу.	288

Перевірка стану витратних матеріалів

Перевірити приблизний рівень чорнил та орієнтовний строк служби коробки для обслуговування можна з панелі керування принтера. Виберіть  на головному екрані.

Примітка.

Нижче вказано кількість вільного місця в коробці для обслуговування.

A: Вільне місце

B: Кількість відпрацьованого чорнила

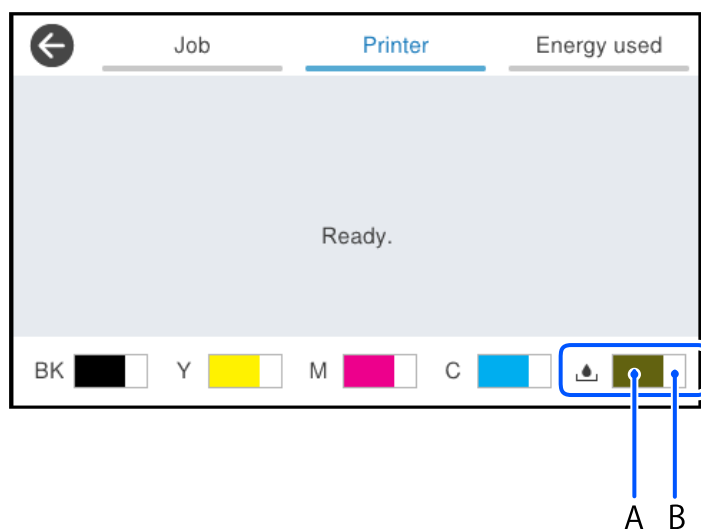

Ви можете продовжити друк, коли відображається повідомлення про низький рівень чорнил. Замініть чорнильний картридж в разі потреби.

Примітка.

Перевірити приблизний рівень чорнила та експлуатаційний ресурс коробки для обслуговування можна також на моніторі стану драйвера принтера.

Windows

Клацніть **EPSON Status Monitor 3** на вкладці **Сервіс**.

Якщо параметр **EPSON Status Monitor 3** відключено, клацніть **Розширені параметри** на вкладці **Сервіс**, а потім виберіть **Увімкнути EPSON Status Monitor 3**.

Mac OS

Меню Apple > **Системні параметри** > **Принтери і сканери** (або **Друк і сканування, Друк і факс**) > Epson(XXXX) > **Параметри та матеріали** > **Утиліта** > **Відрити утиліту принтера** > **EPSON Status Monitor**

Пов'язані відомості

➔ «Надійшов час замінити чорнильні картриджі» на сторінці 366

➔ «Надійшов час замінити коробку для обслуговування» на сторінці 372

Вирішення проблем із подачею паперу для Касета для паперу

Якщо неможливо правильно подати папір через касета для паперу, очистіть ролик усередині.

1. Витягніть касета для паперу.

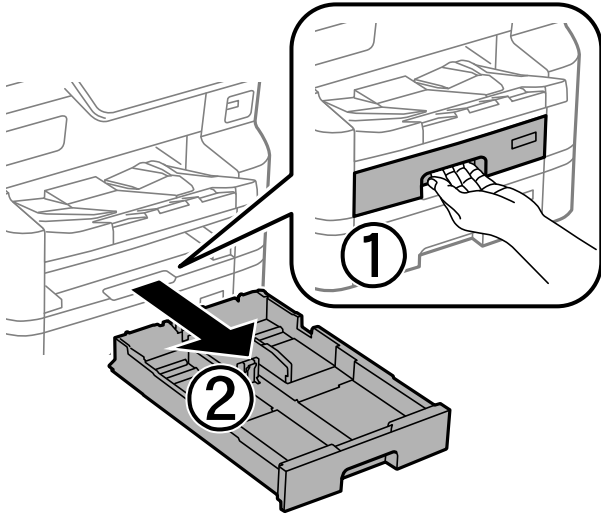

2. Протріть барабан м'якою вологою тканиною.

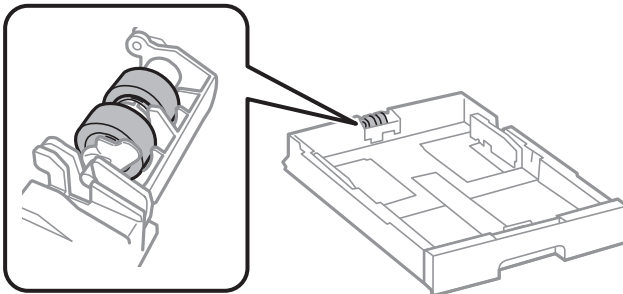

Важливо

Якщо використовувати суху тканину, поверхня барабана може пошкодитися.

3. Встановіть касета для паперу.

Покращення якості друку, копіювання, сканування та факсу

Налаштування якості друку

Якщо ви помітили зміщені вертикальні лінії, розмитість зображення або горизонтальні смуги, налаштуйте якість друку. Якщо для кожного типу паперу потрібно налаштовувати якість друку окремо, спочатку виконайте це налаштування. Якщо виконати це налаштування після налаштування для кожного типу паперу окремо, то налаштування для кожного типу паперу буде скинуто.

1. На панелі керування принтера виберіть **Налаш.**.
2. Виберіть **Обслугов.** > **Налаштування якості друку**.
3. Виконайте інструкції, що відображаються на екрані, для друку шаблону вирівнювання і його сканування.

Коригування виконуються автоматично.

Якщо на панелі керування з'явиться повідомлення з проханням роздрукувати аркуш перевірки обслуговування, перейдіть до наступного кроку.

4. Щоб надрукувати аркуш перевірки обслуговування, виконайте інструкції, що відображаються на екрані.
5. Перевірте кожен шаблон, щоб виконати коригування.

- Для цього шаблону, якщо ви не бачите жодних перерваних рядків або відсутніх сегментів, як у наданому шаблоні «ОК», виберіть **ОК**.

Якщо в ньому є перервані рядки або відсутні сегменти, як показано на шаблоні «NG», виберіть **Не ДОБРЕ**, а потім виконайте інструкції, що відображаються на екрані.

ОК

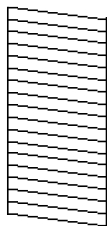

NG

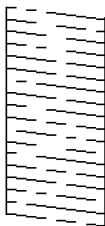

- Якщо в цих шаблонах лівий виглядає так само, як правий із позначкою, виберіть **ОК**.

Якщо вони виглядають по-різному, виберіть, оберіть **Не ДОБРЕ**, а тоді виконайте інструкції, що відображаються на екрані.

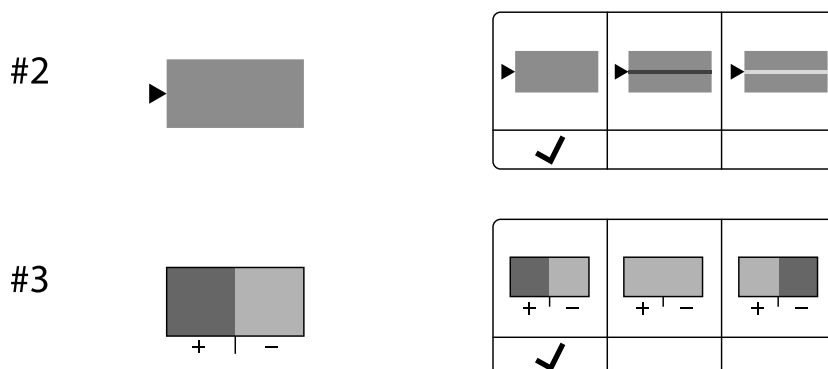

Налаштування якості друку для кожного типу паперу окремо

Виконання налаштувань якості друку залежно від типу паперу. Підтримуються: звичайний папір, відновлений папір, високоякісний звичайний папір, друковані бланки, кольоровий папір, бланки листів і цупкий папір 1.

1. Завантажте у принтер папір, для якого потрібно налаштувати якість друку.
2. Виберіть елемент **Налаш.** на головному екрані панелі керування.
3. Виберіть **Обслугов.** > **Налаштування якості друку для паперу.**
Якщо елемент не відображено, перемістіть екран вгору, щоб відобразити елемент.
4. Спосіб налаштування виберіть із **Друкувати шаблон** або **Введіть встановлене значення.**
5. Виберіть тип паперу, який було завантажено у принтер.
6. Виконайте інструкції, що відображаються на екрані, для вирівнювання друкувальної головки.
Шаблон відповідає вирівнюванню, якщо на однаковій відстані з'являються горизонтальні смуги.

Знайдіть і введіть номер шаблону із найменшими розривами і накладеннями.

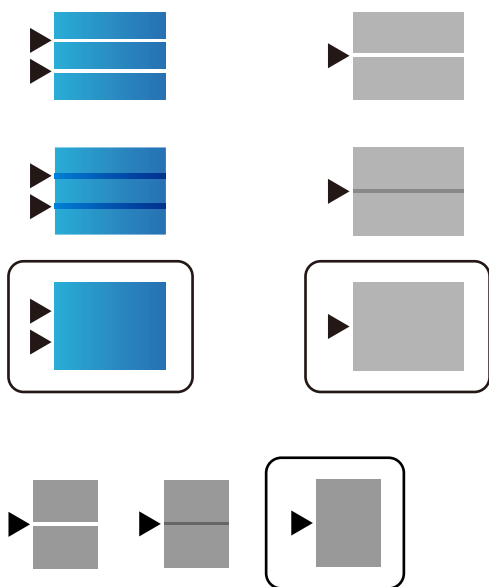

Примітка.

Якщо друк здійснюється на папері, для якого можна налаштувати якість, виберіть **Автоматичний вибір (звичайний папір)** на **Тип паперу** для драйвера принтера, щоб значення налаштування застосовувались автоматично.

7. Закрийте інформаційний екран.

Якщо після виконання налаштувань якість друку не покращилася, виконайте **Налаштування якості друку**, щоб вибрати стандартні значення налаштувань, після чого виконайте налаштування знову, відповідно до типу паперу.

Перевірка та очищення друкувальної головки

Якщо сопла забруднені, друк стає тьмяним, із помітними проміжками, або з'являються неочікувані кольори. Якщо сопла сильно забруднено, буде роздруковано чистий аркуш. У разі погіршення якості друку спочатку використайте функцію перевірки сопел, щоб перевірити, чи сопла не забиті. Якщо сопла забруднено, очистіть друкувальну головку.



Важливо

- Під час чищення друкувальної голівки не можна відкривати передню кришку або вимикати принтер. Якщо очищення головки пройшло не повністю, друк може бути неможливим.
- Процедура очищення головки споживає чорнило і не повинна виконуватися частіше, ніж необхідно.
- Якщо рівень чорнил низький, провести очищення друкувальної головки буде неможливо.
- Якщо якість друку не поліпшилася після 4 процедур перевірки сопел та очищення головки, почекайте щонайменше 6 годин і запустіть ще раз сопло, а потім за потреби повторно виконайте очищення головки. Рекомендуємо вимкнути принтер, натиснувши кнопку . Якщо якість друку не поліпшилася, зверніться у службу підтримки компанії Epson.
- Щоб запобігти висиханню друкувальної головки, не вимикайте принтер з розетки, доки увімкнене живлення.

Перевірити та очистити друкувальну головку можна на панелі керування принтера.

1. На панелі керування принтера виберіть **Налаш.**.
2. Виберіть **Обслугов.** > **Перев. соп. др. гол.**.
3. Щоб завантажити папір і надрукувати шаблон перевірки сопел, виконуйте інструкції, що відображаються на екрані.
4. Огляньте надрукований шаблон.
 - Якщо в ньому є перервані рядки або відсутні сегменти, як показано на шаблоні «NG», можливо, сопла друкувальної головки засмічено. Перейдіть до наступного кроку.
 - Якщо перерваних рядків або відсутніх сегментів не помітно, як показано на зазначеному нижче шаблоні «OK», це означає, що сопла не засмічено. Очищення друкувальної головки не потрібно. Для виходу виберіть .

OK

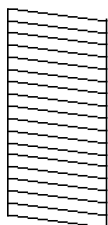

NG

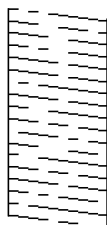

5. Виберіть .
6. Виконуйте екранні підказки, щоб очистити голівку принтера.
7. По завершенні очищення повторно надрукуйте шаблон перевірки сопел, виконуючи вказівки на екрані. Виконуйте очищення і друк шаблону, поки всі лінії не будуть надруковані повністю.

Примітка.

Перевірити та очистити друкувальну голівку можна також із драйвера принтера.

- Windows

Клацніть **Перев. соп. др. гол.** на вкладці **Сервіс**.

- Mac OS

Меню Apple > Системні параметри > Принтери та сканери (або Друк і сканування, Друк і факс) > Epson(XXXX) > Опції та витратні матеріали > Утиліта > Відкрити утиліту принтера > **Перев. соп. др. гол.**

Профілактика засмічування сопел

Для ввімкнення або вимкнення принтера використовуйте тільки кнопку живлення.

Перш ніж виймати кабель живлення, переконайтеся, що індикатор живлення вимкнено.

Чорнило може засихати, якщо його не накрито. Так само як закривання ковпачком чорнильної або масляної ручки запобігає її засиханню, так і друкувальна голівка повинна бути належним чином закрита кришкою, що запобігає засиханню чорнила.

Якщо кабель живлення вийняти з розетки або в разі перебоїв із живленням під час роботи принтера, закривання друкувальної голівки кришкою може відбутися неналежно. Якщо друкувальну голівку залишити в такому стані, вона засохне, що спричинить забиття сопел (отворів виходу чорнила).

У таких випадках ввімкніть та вимкніть принтер якомога скоріше, щоб закривання друкувальної голівки кришкою відбулося належним чином.

Вирівнювання ліній лінійки

Якщо вертикальні лінії виглядають зміщеними, вирівняйте лінії лінійки.

1. Завантажте папір формату A4 у принтер.
2. Виберіть **Налаш.** на головному екрані.
3. Оберіть **Обслугов.** > **Направ лін вирів..**
4. Виконуйте інструкції, що відображаються на екрані, для друку шаблону вирівнювання голівки.
5. Виконуйте інструкції, що відображаються на екрані, для вирівнювання ліній лінійки. Знайдіть і введіть номер шаблону, який містить найменше нерівних вертикальних ліній.

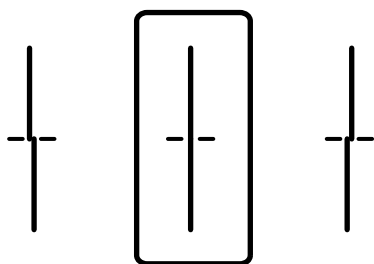

Очищення шляху проходження паперу в разі розтирання чорнил

Якщо роздрукований матеріал все ще забруднений і затертий, очистіть барабан всередині.



Важливо

Не використовуйте пігментний папір для очищення принтера всередині. Ворсинки можуть забити сопла друкувальної голівки.

1. Завантажте звичайний папір формату A4 у джерело паперу, яке потрібно очистити.
2. Виберіть **Налаш.** на головному екрані.
3. Виберіть **Обслугов.** > **Очищ. направл. пап..**
4. Оберіть джерело паперу і виконуйте інструкції, що відображаються на екрані, для очищення шляху проходження паперу.

Примітка.

Повторюйте процедуру, доки на папері більше не будуть залишатися чорнильні плями. Якщо роздрукований матеріал все ще забруднений, очистіть інші джерела паперу.

Очищення Скло сканера

Якщо копії або скановані зображення забруднені, очистіть скло сканера.

Застереження.

Слід бути обережними, щоб не затиснути руку або пальці, відкриваючи або закриваючи кришку для документів. Це може призвести до травм.

Важливо

Не застосовуйте для очищення принтера спирт або розчинник. Дані хімічні речовини здатні пошкодити принтер.

1. Відкрийте кришку для документів.

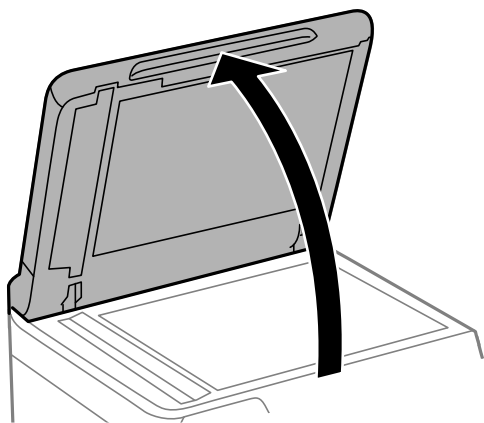

2. Для очищення скла сканера використовуйте чисту м'яку суху тканину.

Важливо

- Якщо скляна поверхня забрудниться жиром або іншою речовиною, яку важко видалити, очистіть її м'якою тканиною, змоченою в невеликій кількості речовини для очищення скла. Витріть усі рештки рідини.
- Не натискайте на скло занадто сильно.
- Слід бути обережним, щоб не подряпати або не пошкодити поверхню скла. Пошкодження скляної поверхні може погіршити якість сканування.

Очищення пристрою АПД

Якщо скопійовані або відскановані зображення з пристрою АПД забруднені або оригінали завантажені в пристрій АПД неправильно, очистіть пристрій АПД.

Важливо

Не застосовуйте для очищення принтера спирт або розчинник. Дані хімічні речовини здатні пошкодити принтер.

1. Відкрийте кришку пристрою АПД.

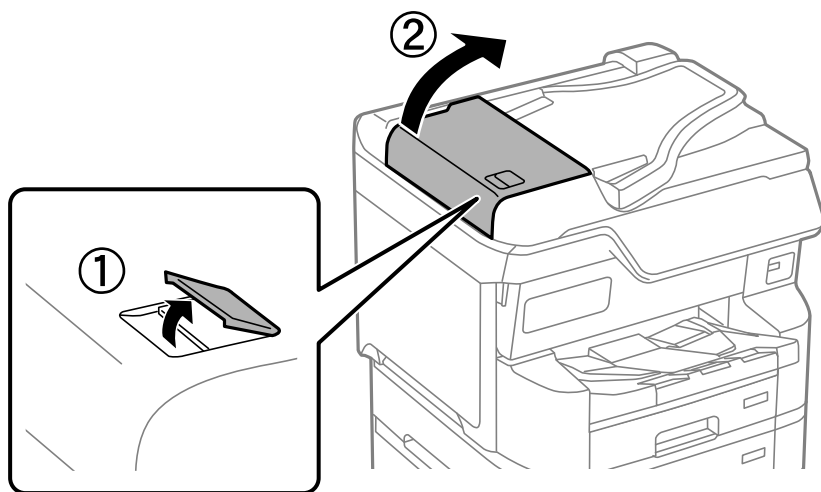

2. Для очищення барабана та внутрішньої частини пристрою АПД використовуйте м'яку зволожену тканину.

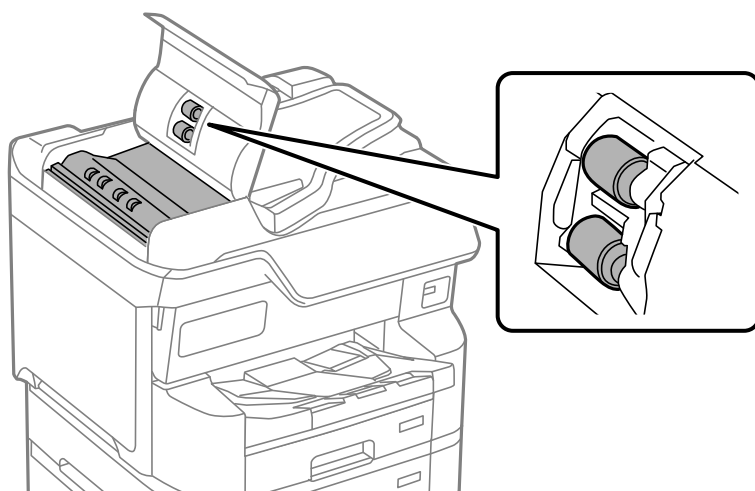

Важливо

- Якщо використовувати суху тканину, поверхня барабана може пошкодитися.
- Пристрій АПД можна використовувати після висихання барабана.

3. Закрийте кришку пристрою АПД, після чого закрийте кришку для документів.

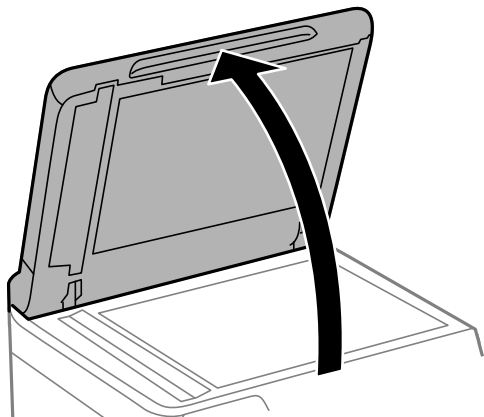

4. Очистьте деталь, показану на рисунку.
Повторюйте очищення, доки не залишиться жодного бруду.

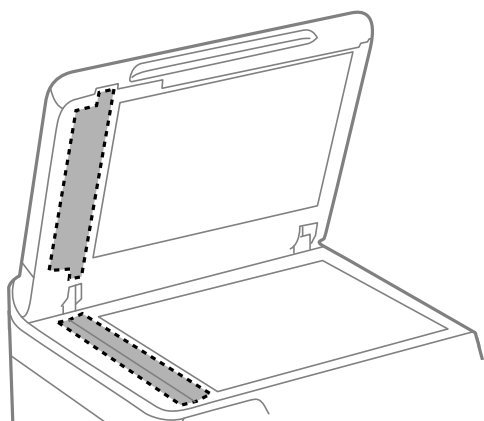

! **Важливо**

- Після очищення від бруду витріть всю рідину, що залишилася.
- Якщо скляна поверхня забрудниться жиром або іншою речовиною, яку важко видалити, очистьте її м'якою тканиною, змоченою в невеликій кількості речовини для очищення скла.
- Не натискайте на скло занадто сильно.
- Слід бути обережним, щоб не подряпати або не пошкодити поверхню скла. Пошкодження скляної поверхні може погіршити якість сканування.

У таких ситуаціях

У разі заміни комп'ютера.	297
Установлення та видалення програм окремо.	297
Налаштування підключення до комп'ютера.	303
Перевірка стану підключення до мережі принтера (Звіт про мережеве з'єднання).	303
Пряме підключення до принтера (Wi-Fi Direct).	304
Змінення способу підключення до мережі із Wi-Fi на USB.	308
Використання принтера з увімкненою функцією контролю доступу.	309
Переміщення та транспортування принтера.	312

У разі заміни комп'ютера

Наступні дії необхідно виконувати, тільки якщо дозволені операції користувача.

Необхідно встановити на новому комп'ютері драйвер принтера та інше програмне забезпечення.

Увійдіть на вказаний нижче веб-сайт, а тоді вкажіть номер пристрою. Перейдіть до **Установка** та почніть установку. Дотримуйтеся вказівок на екрані.

<https://epson.sn>

Установлення та видалення програм окремо

Підключіть комп'ютер до мережі та встановіть останню версію програм з веб-сайту. Увійдіть на комп'ютер під обліковим записом адміністратора. Введіть пароль адміністратора, якщо комп'ютер запропонує це зробити.

Установлення програм окремо

Примітка.

- Під час повторного встановлення програми, потрібно спочатку видалити її.
 - Найновіші програми можна завантажити з веб-сайту Epson.
<http://www.epson.com>
 - Якщо ви використовуєте операційні системи Windows Server, ви не зможете використовувати Epson Software Updater. Завантажте найновіші програми з веб-сайту Epson.
1. Переконайтесь, що із принтером та комп'ютером встановлено зв'язок, і що комп'ютер підключено до Інтернету.

2. Запустіть EPSON Software Updater.

Знімок екрану — це приклад на ОС Windows.

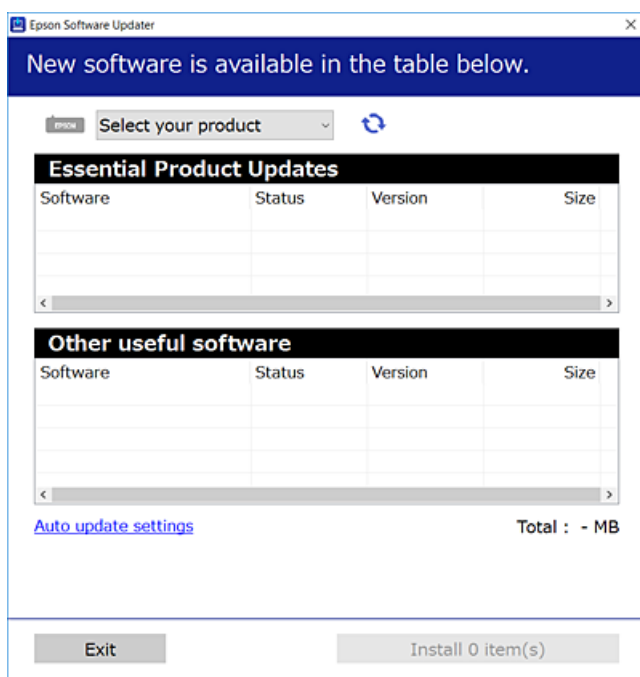

3. Для ОС Windows: виберіть ваш принтер та клацніть , щоб перевірити наявність найновіших доступних оновлень.
4. Виберіть елементи, які потрібно інстальювати або оновити та натисніть кнопку «Інстальювати».



Важливо

Не вимикайте і не витягуйте з розетки штепсель принтера, доки не завершиться оновлення. Інакше принтер може вийти з ладу.

Пов'язані відомості

- ➔ «Програма для оновлення програмного забезпечення та мікропрограми (Epson Software Updater)» на сторінці 411
- ➔ «Видалення застосунків» на сторінці 302

Переконайтеся, що встановлено оригінальний драйвер принтера Epson — Windows

За допомогою вказаного нижче методу можна перевірити, чи на комп'ютері встановлено оригінальний драйвер принтера Epson.

- Windows 11

Натисніть кнопку «Пуск» та виберіть **Налаштування > Bluetooth та пристрої > Принтери та сканери**, а потім натисніть **Властивості сервера друку** у розділі **Пов'язані налаштування**.

- ❑ Windows 10/Windows 8.1/Windows 8/Windows 7/Windows Server 2022/Windows Server 2019/Windows Server 2016/Windows Server 2012 R2/Windows Server 2012/Windows Server 2008 R2

Виберіть **Панель керування > Переглянути принтери та пристрої (Принтери, Принтери і факси)** у розділі **Устаткування та звук**, клацніть піктограму принтера, а потім виберіть **Властивості сервера друку** у верхній частині вікна.

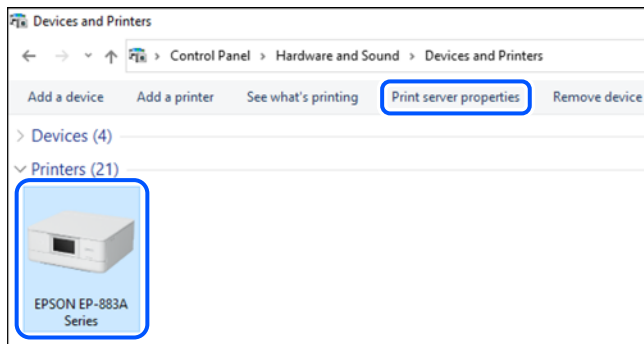

- ❑ Windows Server 2008

Клацніть правою клавішею миші на піктограмі **Принтери**, а тоді виберіть **Запуск із правами адміністратора > Властивості сервера**.

Клацніть вкладку **Драйвери**. Якщо у списку відображається ім'я вашого принтера, то на вашому комп'ютері встановлено оригінальний драйвер Epson.

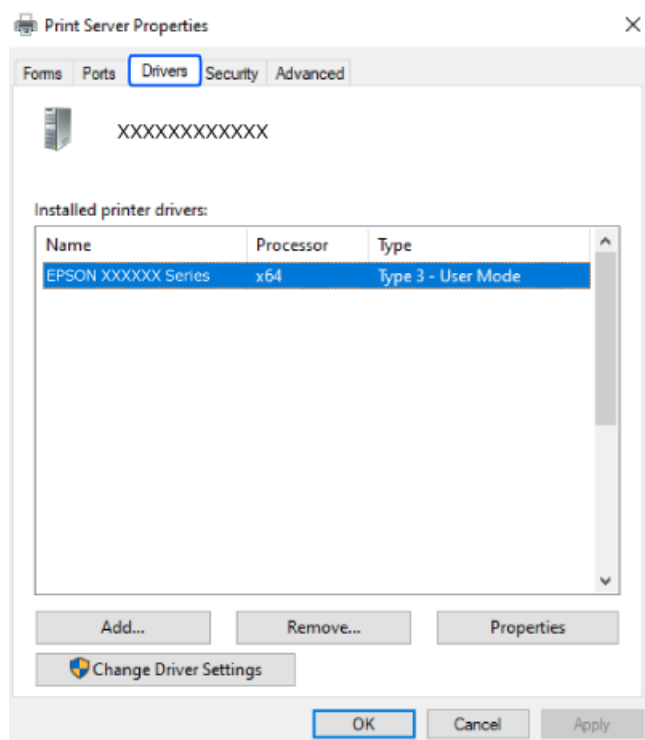

Пов'язані відомості

➔ [«Установлення програм окремо» на сторінці 297](#)

Переконайтеся, що встановлено оригінальний драйвер принтера Epson — Mac OS

За допомогою вказаного нижче методу можна перевірити, чи на комп'ютері встановлено оригінальний драйвер принтера Epson.

Виберіть пункт **Параметри системи** (або **Системні параметри**) у меню Apple > **Принтери та сканери** (або **Друк і сканування, Друк і факс**), після чого виберіть принтер. Натисніть **Параметри та забезпечення**, і якщо у вікні відобразяться вкладки **Опції** та **Утиліта**, то на вашому комп'ютері встановлено оригінальний драйвер Epson.

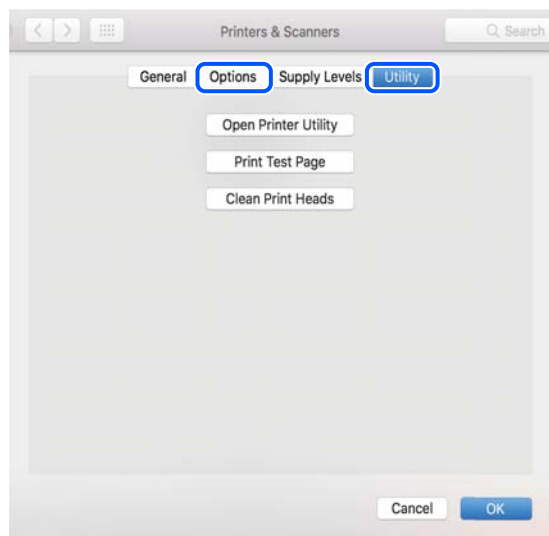

Пов'язані відомості

➔ «Установлення програм окремо» на сторінці 297

Встановлення драйвера принтера PostScript

Встановлення драйвера принтера PostScript — Windows

1. Почніть процес установлення, вибравши один із зазначених нижче варіантів.

Завантажте з веб-сайту.

Перейдіть на сторінку принтера на вказаному нижче веб-сайті, завантажте драйвер принтера PostScript, а тоді запустіть файл для виконання програми.

<http://www.epson.eu/Support> (Європа)

<http://support.epson.net/> (за межами Європи)

Використання диска з програмним забезпеченням (для моделей, що постачаються з диском із програмним забезпеченням, та диск із програмним забезпеченням доступний).

Вставте диск у комп'ютер, відкрийте зазначену нижче папку та запустіть файл SETUP64.EXE (або SETUP.EXE).

Driver\PostScript\WINX64 (або WINX86)\SETUP\SETUP64.EXE (або SETUP.EXE)

2. Виберіть свій принтер.

3. Дотримуйтеся вказівок на екрані.
4. Виберіть спосіб підключення — мережеве або за допомогою USB.
 - У разі підключення через мережу.**
Відобразиться список доступних в одній мережі принтерів.
Виберіть принтер, який необхідно використати.
 - У разі підключення за допомогою USB.**
Виконайте інструкції, що відображаються на екрані, для підключення принтера до комп'ютера.
5. Виконайте інструкції, що відображаються на екрані, для встановлення драйвера принтера PostScript.

Встановлення драйвера принтера PostScript — Mac OS

Завантажте драйвер принтера із веб-сайту технічної підтримки компанії Epson та встановіть його.

<http://www.epson.eu/Support> (Європа)

<http://support.epson.net/> (за межами Європи)

Під час встановлення драйвера принтера вам знадобиться IP-адреса принтера.

Виберіть піктограму мережі на головному екрані принтера, після чого виберіть активний спосіб підключення, щоб підтвердити IP-адресу принтера.

Додавання оригінального принтера Epson (тільки для Mac OS)

1. Виберіть **Системні налаштування** (або **Системні параметри**) в меню Apple > **Принтери та сканери** (або **Друк і сканування**, **Друк і факс**).
2. Клацніть **+** (або **Додати принтер, сканер чи факс**), а потім виберіть свій принтер на екрані, що з'явився.
3. Внесіть вказані нижче налаштування.
 - macOS Monterey (12.x) або новішої версії
Клацніть **Вибрати програму** з меню **Використання**, виберіть свій принтер на екрані, а потім натисніть **ОК**.
 - Від Mac OS X Mavericks (10.9.5) до macOS Big Sur (11.x)
Виберіть свій принтер з поля **Використання**.
4. Клацніть **Додати**.

Примітка.

- Якщо вашого принтера немає у списку, переконайтеся, що він під'єднаний до комп'ютера, і що комп'ютер увімкнений.
- Для USB-, IP-, або Bonjour-з'єднання у ручному режимі встановіть додатковий касетний блок для паперу після додавання принтера.

Видалення застосунків

Увійдіть на комп'ютер під обліковим записом адміністратора. Введіть пароль адміністратора, якщо комп'ютер запропонує це зробити.

Видалення програм — Windows

1. Натисніть кнопку , щоб вимкнути принтер.
2. Закрийте усі запущені програми.
3. Відкрийте **Панель керування**:
 - Windows 11
Натисніть кнопку пуску і виберіть **Всі програми > Інструменти Windows > Панель керування**.
 - Windows 10/Windows Server 2022/Windows Server 2019/Windows Server 2016
Натисніть кнопку «Пуск» і виберіть **Система Windows > Панель керування**.
 - Windows 8.1/Windows 8/Windows Server 2012 R2/Windows Server 2012
Оберіть **Робочий стіл > Налаштування > Панелі керування**.
 - Windows 7/Windows Server 2008 R2/Windows Server 2008
Натисніть кнопку «Пуск» і виберіть **Панель керування**.
4. Відкрийте **Видалити програму** (або **Додати чи видалити програми**):
Оберіть **Видалити програму** в меню **Програми**.
5. Оберіть застосунок, який необхідно видалити.
Не можна видалити драйвер принтера, якщо є будь-які завдання друку. Перед видаленням драйвера принтера видаліть завдання або зачекайте, доки їх буде надруковано.
6. Видаліть застосунки:
Клацніть **Видалити/змінити** або **Видалити**.
Примітка.
*Якщо відображається вікно **Служба захисту користувачів**, натисніть кнопку **Продовжити**.*
7. Дотримуйтеся вказівок на екрані.

Видалення програм — Mac OS

1. Завантажте Uninstaller, використовуючи EPSON Software Updater.
Після завантаження Uninstaller немає потреби завантажувати його щоразу, коли ви видаляєте застосунок.
2. Натисніть кнопку , щоб вимкнути принтер.
3. Щоб видалити драйвер принтера або драйвер PC-FAX, виберіть **Системні налаштування** (або **Системні параметри**) у меню Apple > **Принтери і сканери** (або **Друк і сканування, Друк і факс**), а тоді видаліть принтер зі списку активних принтерів.

4. Закрийте усі запущені програми.
5. Виберіть **Перейти > Програми > Epson Software > Uninstaller**.
6. Оберіть застосунок, який необхідно видалити, та клацніть **Uninstall**.



Важливо

Застосунок Uninstaller видаляє всі драйвери струминних принтерів компанії Epson на комп'ютері. Якщо ви використовуєте кілька струминних принтерів Epson, але хочете видалити тільки деякі драйвери, видаліть усі драйвери, а потім встановіть ті, які вам необхідні, заново.

Примітка.

*Якщо ви не можете знайти у списку застосунків, який треба видалити, ви не зможете видалити його, використовуючи Uninstaller. У такому випадку оберіть **Перейти > Програми > Epson Software**, оберіть застосунок, який треба видалити, і перетягніть його на значок кошика.*

Пов'язані відомості

➔ [«Програма для оновлення програмного забезпечення та мікрпрограми \(Epson Software Updater\)» на сторінці 411](#)

Налаштування підключення до комп'ютера

Дотримуйтеся вказівок адміністратора щодо підключення принтера.

Увійдіть на вказаний нижче веб-сайт, а тоді вкажіть номер пристрою. Перейдіть до **Установка** та почніть установлення.

<https://epson.sn>

Щоб налаштувати спільний принтер у мережі, виберіть принтер, знайдений у мережі, і почніть налаштування.

Перевірка стану підключення до мережі принтера (Звіт про мережеве з'єднання)

Можна надрукувати звіт про мережеве з'єднання, щоб перевірити стан підключення між принтером і бездротовим маршрутизатором.



1. Торкніться  на головному екрані.
2. Виберіть **Опис > Якщо неможливо підключитися до мережі > Перевірка підключення до мережі**.
Розпочнеться автоматичне з'єднання.
3. Виконуйте вказівки на екрані принтера, щоб надрукувати звіт про мережне підключення.
Якщо сталась помилка, зверніться до адміністратора.

Пов'язані відомості

➔ «Повідомлення та рішення у звіті мережевого з'єднання» на сторінці 68

Пряме підключення до принтера (Wi-Fi Direct)

Wi-Fi Direct (проста точка доступу) дає змогу підключити пристрій до принтера напряму без безпроводного маршрутизатора та здійснювати друк.

Про функцію Wi-Fi Direct

Використовуйте цей спосіб підключення, коли ви не користуєтеся Wi-Fi удома або в офісі, або якщо вам потрібно підключити до принтера комп'ютер або мобільні пристрої напряму. У цьому режимі принтер діятиме як бездротовий маршрутизатор, і ви зможете підключити до чотирьох пристроїв до принтера без потреби використовувати стандартний бездротовий маршрутизатор. Однак пристрої напряму підключені до принтера не можуть підключатися один до одного через принтер.

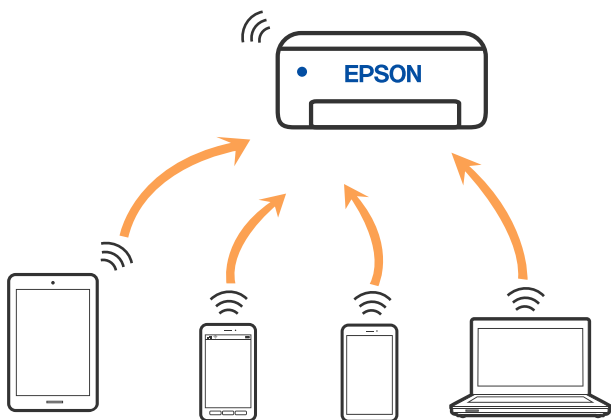

Принтер може одночасно підключатися через Wi-Fi або Ethernet та Wi-Fi Direct (простий режим AP). Однак якщо ви запустите мережеве підключення під час з'єднання у Wi-Fi Direct (простий режим AP), коли принтер підключений до Wi-Fi, з'єднання Wi-Fi тимчасово припиниться.

Підключення до пристроїв за допомогою Wi-Fi Direct

Цей спосіб дає змогу підключити принтер напряму до пристроїв без бездротового маршрутизатора.

Примітка.

Користувачам iOS або Android буде зручно виконувати налаштування з Epson Smart Panel.

Налаштування принтера та пристрою, який потрібно підключити, необхідно провести тільки один раз. Якщо функцію Wi-Fi Direct не буде відключено або налаштування мережі не буде відновлено до значень за замовчуванням, здійснювати ці налаштування повторно не потрібно.

1. Торкніться  на головному екрані.
2. Торкніться **Wi-Fi Direct**.
3. Торкніться **Установки запуску**.

4. Виберіть **Інші методи**.
5. Виберіть **Пристрої з іншими ОС**.
6. На екрані Wi-Fi пристрою виберіть меню SSID, що відображено на панелі керування принтера, і введіть пароль.



7. На екрані додатку для друку виберіть принтер, до якого потрібно підключити пристрій.
8. На панелі керування принтера виберіть **Заверш..**

Для пристроїв, які було підключено до принтера раніше, виберіть мережеве ім'я (SSID) на Wi-Fi-екрані пристрою, щоб підключити його знову.

Примітка.

У разі використання пристрою з iOS підключення можна здійснити, просканувавши QR-код стандартною камерою iOS. Див. посилання внизу <https://epson.sn>.

Підключення до комп'ютера за допомогою Wi-Fi Direct

Поки принтер і комп'ютер з'єднані за допомогою Wi-Fi Direct, ви не можете отримати доступ до Інтернету з комп'ютера. Якщо потрібно постійно підключатися до принтера, ми рекомендуємо використовувати з'єднання Wi-Fi.

1. Зайдіть на веб-сайт Epson і завантажте драйвер для свого принтера на комп'ютер, який потрібно підключити до принтера.

<http://www.epson.com>

2. Виберіть , а тоді натисніть **Wi-Fi Direct**.

3. Виберіть **Установки запуску**.

4. Виберіть **Інші методи**.

5. Виберіть **Пристрої з іншими ОС**.

Буде відображено **Назва мережі (SSID)** і **Пароль** до Wi-Fi Direct для принтера.

6. На екрані підключення комп'ютера виберіть SSID, який відображається на панелі керування принтера, і введіть пароль.

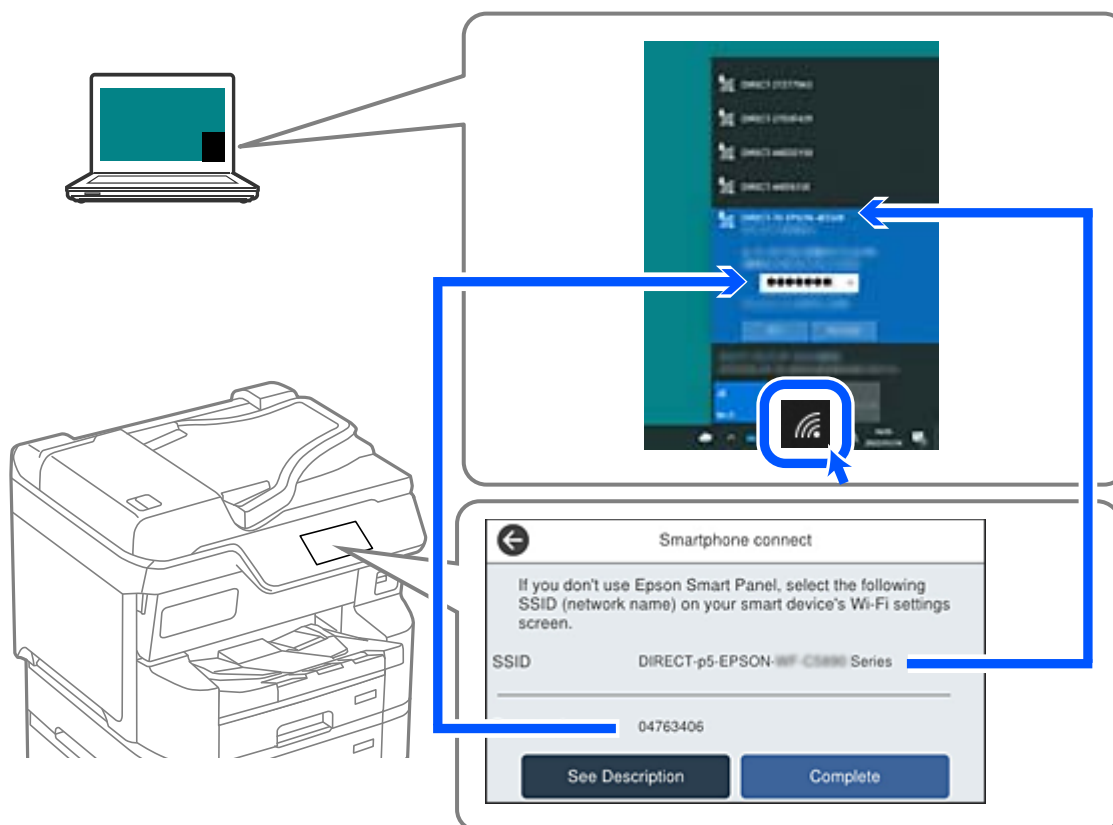



7. Двічі клацніть на завантаженому в комп'ютер драйвері принтера, щоб встановити його. Дотримуйтеся вказівок на екрані.

8. На панелі керування принтера виберіть **Заверш..**

Відключення Wi-Fi Direct (простий режим AP)



Примітка.

Коли вимкнуті з'єднання Wi-Fi Direct (простий режим AP), усі комп'ютери і смарт-пристрої, підключені до принтера через Wi-Fi Direct (простий режим AP), будуть відключені. Якщо потрібно відключити тільки один пристрій, виконайте відключення з пристрою, а не з принтера.

1. Торкніться  на головному екрані принтера.
2. Виберіть **Wi-Fi Direct**.
Відобразиться інформація про Wi-Fi Direct.
3. Торкніться **Установки запуску**.
4. Торкніться .
5. Виберіть **Вимкнути Wi-Fi Direct**.
6. Торкніться елемента **Вимкнути налаштування**.
7. Дотримуйтеся вказівок на екрані.

Змінення параметрів Wi-Fi Direct (простий режим AP), як-от SSID

Якщо увімкнено підключення Wi-Fi Direct (простий режим AP), ви можете змінити налаштування у

 > **Wi-Fi Direct** > **Установки запуску** > , після чого буде відображено елементи меню, наведені нижче.

Змінити назву мережі

Зміна мережевого імені (SSID) Wi-Fi Direct (простий режим AP), яке використовується для підключення до принтера, на довільне ім'я. Ви можете змінити мережеве ім'я (SSID) за допомогою символів ASCII, відображених на програмній клавіатурі на панелі керування. Можна ввести до 22 символів.

Під час зміни мережевого імені (SSID), усі підключені пристрої буде відключено. Використовуйте нове мережеве ім'я (SSID), якщо потрібно підключити пристрій повторно.

Змінити пароль

Зміна пароля Wi-Fi Direct (простий режим AP) для підключення до принтера на довільне ім'я. Ви можете змінити пароль за допомогою символів ASCII, відображених на програмній клавіатурі на панелі керування. Можна ввести від 8 до 22 символів.

Під час зміни пароля, усі підключені пристрої буде відключено. Використовуйте новий пароль, якщо потрібно підключити пристрій повторно.

Змінити діапазон частоти

Змініть діапазон частоти Wi-Fi Direct, яка використовується для підключення до принтера. Можна вибрати 2,4 ГГц або 5 ГГц.

Під час зміни діапазону частоти, усі підключені пристрої буде відключено. Підключіть пристрій знову.

Зауважте, що із пристроїв, які не підтримують діапазон частот у 5 ГГц, повторне підключення буде неможливим, якщо частоту змінено на 5 ГГц.

Вимкнути Wi-Fi Direct

Вимкнення налаштувань Wi-Fi Direct (простий режим AP) на принтері. Після його вимикання, усі пристрої, підключені до принтера за допомогою підключення Wi-Fi Direct (простий режим AP), буде відключено.

Віднов. налашт. за зам.

Відновлення всіх налаштувань Wi-Fi Direct (простий режим AP) до значень за замовчуванням.

Інформацію про підключення Wi-Fi Direct (простий режим AP) смарт-пристрою, збережену на принтері, буде видалено.

Змінення способу підключення до мережі із Wi-Fi на USB

Виконайте ці кроки, якщо мережа Wi-Fi, якою ви користуєтесь, нестабільна, або якщо ви хочете змінити її на більш стабільне USB-підключення.

1. Підключіть принтер до комп'ютера за допомогою кабелю USB.
2. Виберіть принтер, який не позначений (XXXXXX) під час друку з використанням USB-підключення.

Ім'я вашого принтера або «Мережа» відображаються у XXXXX в залежності від версії операційної системи.

Приклад Windows 11

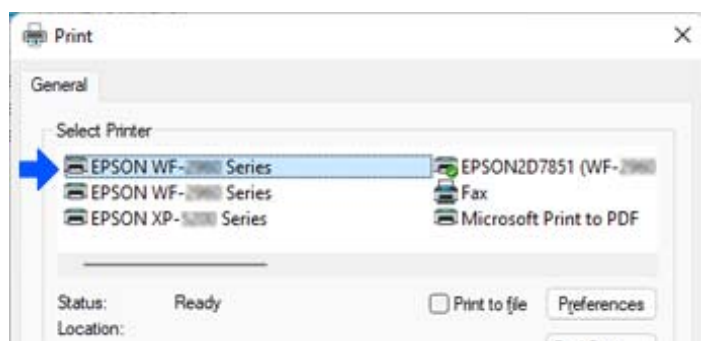

Приклад Windows 10

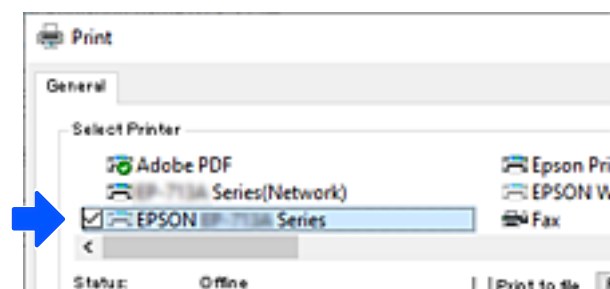

Якщо принтер не розпізнано, коли він підключений до комп'ютера за допомогою USB-кабелю, можливо, адміністратор принтера обмежив підключення зовнішнього інтерфейсу. Зверніться до свого адміністратора.

Пов'язані відомості

- ➔ «Задній бік» на сторінці 26
- ➔ «Обмеження USB-підключень і використання зовнішньої пам'яті» на сторінці 498

Використання принтера з увімкненою функцією контролю доступу

Коли на панелі керування принтера відображається , користувачі обмежені адміністратором принтера.

У цій ситуації користувачі не можуть змінювати параметри принтера й використовувати деякі функції принтера. Щоб використовувати принтер, потрібно ввійти в його систему.

Пов'язані відомості

- ➔ «Значення пароля адміністратора за замовчуванням» на сторінці 19

Вхід у принтер із панелі керування

Це пояснення є прикладом входу до принтера з увімкненими функціями блокування панелі й контролю доступу та коли зареєстровано одного або кількох користувачів. Зміст, що відображається на екранах, може різнитися в залежності від моделі та ситуації.

1. На панелі керування принтера виберіть .

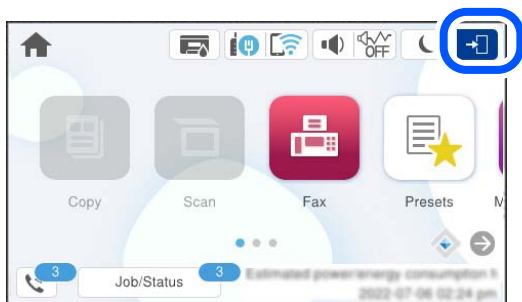

2. Виберіть користувача для входу в систему принтера.

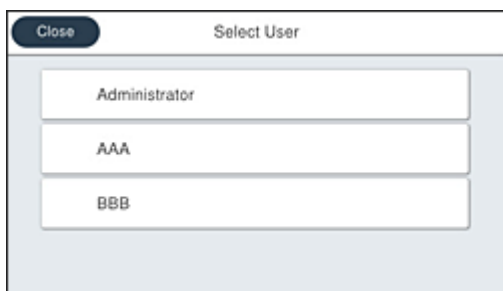

3. Введіть пароль для входу в систему принтера.

Зверніться до адміністратора принтера, щоб отримати інформацію для входу в систему. Пароль адміністратора встановлено за замовчуванням. Докладніше див. нижче.

Зареєстровані користувачі можуть використовувати принтер із авторизованими функціями. Якщо ви ввійшли із правами адміністратора, ви можете виконати налаштування з панелі керування.

Після завершення виконання операцій, виберіть , щоб вийти із системи.

Пов'язані відомості

➔ «Значення пароля адміністратора за замовчуванням» на сторінці 19

Вхід у принтер з комп'ютера

Наступна процедура пояснює ситуацію, в якій функцію керування доступом увімкнено, а адміністратор вибрав параметр **Дозволити зареєстрованим користувачам входити у Web Config**.

1. Введіть IP-адресу принтера у браузер, щоб отримати доступ до Web Config.

Введіть IP-адресу принтера з комп'ютера, підключеного до тієї ж мережі, що й принтер.

У наведеному нижче меню можна перевірити IP-адресу принтера.

Налаш. > **Загальні налаштування** > **Налаштування мережі** > **Стан мережі** > **Стан підкл. до LAN/Wi-Fi**

2. Клацніть увійти.
3. Виберіть тип користувача, введіть ім'я користувача та пароль, а потім натисніть кнопку ОК.

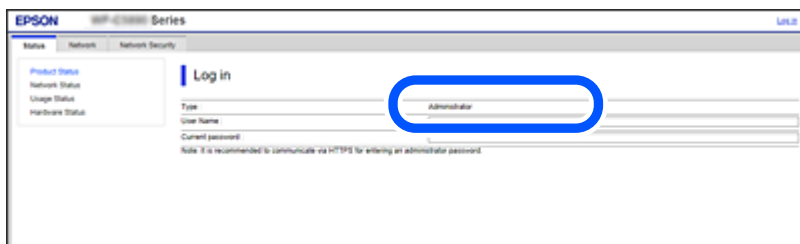

Ви можете отримати доступ до сторінок відповідно до повноважень, наданих вам.

Після завершення операцій виберіть вийти.

Реєстрація облікового запису користувача в драйвері принтера (Windows)

Якщо для принтера ввімкнено функцію контролю доступу, ви можете друкувати з драйверів після реєстрації облікового запису користувача в драйверах, в яких можна зареєструвати інформацію для автентифікації.

У цьому розділі пояснюється процедура реєстрації облікового запису користувача для оригінального драйвера принтера Epson.

1. Відкрийте вікно драйвера принтера Epson.
2. Виберіть наведений нижче порядок елементів.
Вкладка **Сервіс** > **Інформація про принтер та опції**
3. Виберіть **Зберегти параметри контролю доступу**, після чого натисніть **Налаштування**.
4. Введіть **Ім'я користувача** і **Пароль**, а потім натисніть **ОК**.
Введіть обліковий запис користувача, наданий вашим адміністратором принтера.
5. Клацніть декілька разів **ОК** щоб закрити вікно драйвера принтера.

Пов'язані відомості

- ➔ [«Програма для друку з комп'ютера \(Windows\)» на сторінці 402](#)
- ➔ [«Створення облікового запису користувача» на сторінці 496](#)

Автентифікація користувачів у скануванні Epson Scan 2 під час використання керування доступом

Коли для принтера ввімкнено функцію контролю доступу, під час сканування за допомогою Epson Scan 2 необхідно зареєструвати ім'я та пароль користувача. Якщо ви не знаєте пароль, зв'яжіться із адміністратором принтера.

1. Запустіть Epson Scan 2.
2. Переконайтесь, що на екрані Epson Scan 2 ваш принтер вибрано у списку **Сканер**.
3. Виберіть елемент **Налаштування** зі списку **Сканер**, щоб відкрився екран **Налаштування сканера**.
4. Клацніть **Керування доступом**.
5. На екрані **Керування доступом** введіть значення в полях **Ім'я користувача** і **Пароль** для облікового запису, який має дозвіл на сканування.
6. Клацніть **ОК**.

Пов'язані відомості

- ➔ [«Створення облікового запису користувача» на сторінці 496](#)

Переміщення та транспортування принтера

Застереження.

- Піднімаючи принтер при перенесенні, займіть стійке положення. Піднімання принтера у нестійкому положенні може призвести до травмування.
- Оскільки принтер важкий, під час розпакування або транспортування його повинні носити дві або більше осіб.
- При підйомі принтера розмістіть руки, як показано нижче. Якщо ви піднімаєте принтер у іншому положенні, принтер може впасти, або ви можете прищемити пальці при розміщенні принтера.

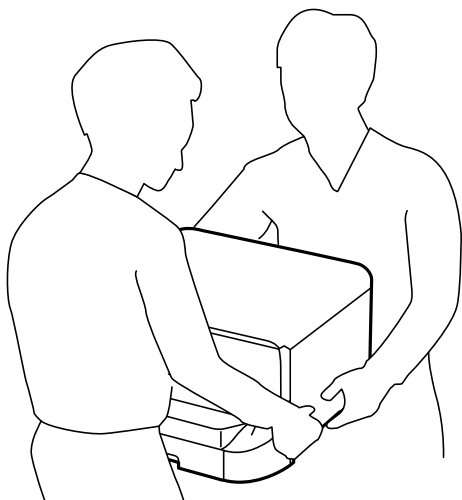

- При перенесенні принтера не нахилийте його більш ніж на 10 градусів, інакше він може впасти.
- При установці принтера на додатковій стійці заблокуйте ролики стійки до початку установки. Якщо стійка несподівано почне рухатися, ви можете отримати травму.

Підготовка до переміщення принтера

1. Вимкніть принтер, натиснувши кнопку .
2. Переконайтеся, що індикатор живлення не світить, а тоді витягніть кабель живлення з розетки.

Важливо

Вимкніть кабель живлення після того, як згасне індикатор живлення. Інакше друкувальна головка не повернеться у вихідне положення, що спричинить висихання чорнил, після чого друк може бути неможливим.

3. Від'єднайте всі кабелі, зокрема кабель живлення та кабель USB.
4. Якщо принтер підтримує зовнішні пристрої пам'яті, перевірте, чи вони не підключені.

5. Витягніть вихідний лоток.



Застереження.

Не встановлюйте витягнутий вихідний лоток на принтер, оскільки він нестабільний. Якщо вихідний лоток впаде під час переміщення принтера, ви можете отримати травму.

6. Витягніть весь папір із принтера.
7. Переконайтеся, що в принтері не залишилося жодного оригіналу.
8. Відкладіть пюпітр.

Принтер готовий до переміщення.

У разі встановлення додаткових елементів див. розділ «Додаткова інформація».

Пов'язані відомості

- ➔ [«Переміщення принтера за допомогою коліщат стійки» на сторінці 314](#)
- ➔ [«Переміщення принтера зі встановленими додатковими блоками касет для паперу» на сторінці 315](#)

Переміщення принтера за допомогою коліщат стійки

Перш ніж переміщувати принтер, зніміть стенд стійки. Виконайте кроки з підготовки до переміщення принтера, а тоді виконайте дії на наведених нижче зображеннях.

①

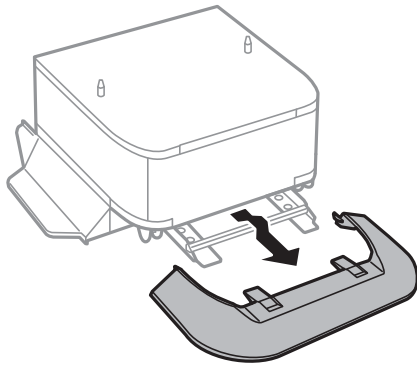

②

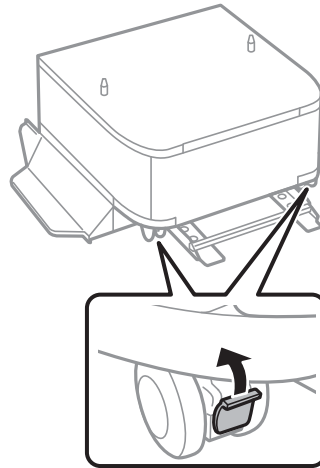

③

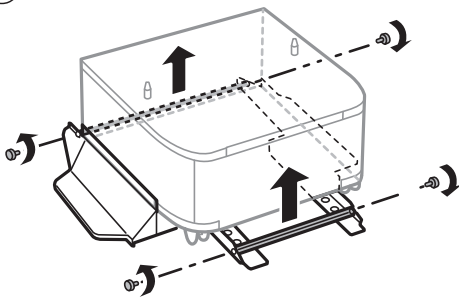

④

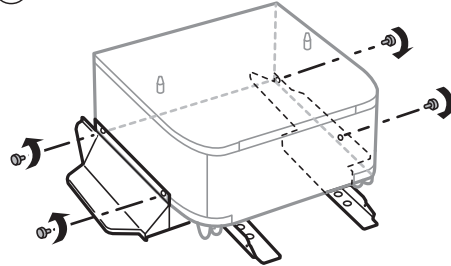

⑤

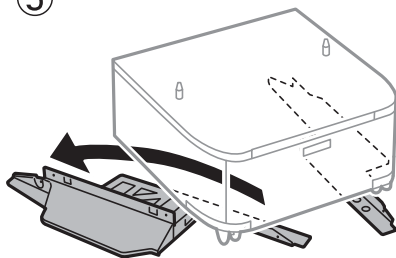

Пов'язані відомості

➔ [«Підготовка до переміщення принтера» на сторінці 312](#)

Переміщення принтера зі встановленими додатковими блоками касет для паперу

Виконайте кроки з підготовки до переміщення принтера, а тоді витягніть касети для паперу від 1-ї до 4-ї. Далі виконайте кроки на наведених нижче зображеннях.

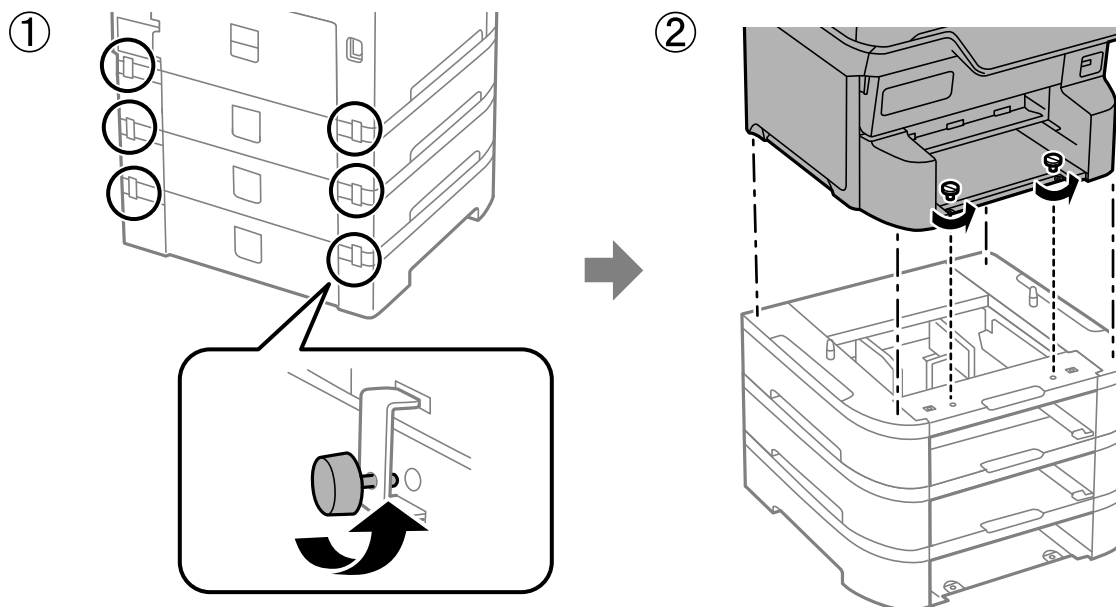

Пов'язані відомості

➔ [«Підготовка до переміщення принтера» на сторінці 312](#)

Транспортування принтера

Якщо принтер потрібно транспортувати для переїзду чи ремонту, дотримуйтеся вказівок нижче, щоб упакувати його.



Важливо

- Під час зберігання або транспортування принтера не нахиляйте, не ставте вертикально та не перевертайте його, інакше чорнила можуть витекти з картриджів.
- Залиште картриджі у принтері. Якщо вийняти картриджі, це може призвести до пересихання друкувальної голівки та унеможливлення друкування.
- Залиште контейнер відпрацьованого чорнила встановленим, інакше під час транспортування може статися витікання чорнила.

1. Щоб підготувати принтер до переміщення, виконайте наведені нижче кроки.
2. Відкріпіть додаткову стійку та витягніть блоки касет для паперу, якщо вони встановлені.

Примітка.

Під час відкріплення додаткової стійки та витягнення блоків касет для паперу виконуйте процедуру встановлення у зворотному порядку.

3. Використовуючи захисний матеріал, упакуйте принтер у коробку.

Якщо під час наступного друку якість погіршилася, очистіть та вирівняйте друкувальну головку.

Пов'язані відомості

- ➔ [«Підготовка до переміщення принтера» на сторінці 312](#)
- ➔ [«Встановлення додаткової стійки» на сторінці 39](#)
- ➔ [«Установлення додаткових касет для паперу» на сторінці 43](#)
- ➔ [«Перевірка та очищення друкувальної головки» на сторінці 290](#)
- ➔ [«Вирівнювання ліній лінійки» на сторінці 292](#)

Вирішення проблем

Вирішення проблеми.	318
Неможливо друкувати, копіювати, сканувати або надіслати факс.	320
Якість друку, копіювання, сканування та надсилання факсів погана.	335
На РК-екрані відображається повідомлення або код помилки.	356
Папір зминається.	365
Надійшов час замінити чорнильні картриджі.	366
Надійшов час замінити коробку для обслуговування.	372
Надійшов час замінити роликів захоплення.	373
Не вдається працювати з принтером, як очікується.	383
Неможливо усунути проблему.	390

Вирішення проблеми

Якщо виникають проблеми, перевірте наведене нижче, щоб знайти причину.

Перевірте стан помилки принтера.

Перевірте, чи немає проблем із самим принтером.



Контрольна точка	Спосіб вирішення
Є помилка на принтері?	Якщо на РК-екрані відображається повідомлення про помилку, дотримуйтесь вказівок для їх усунення. Якщо це неможливо вирішити через обмежений контроль доступу, зверніться до адміністратора.
	Якщо папір застряг, перевірте РК-екран, щоб побачити, де він застряг, а потім дотримуйтесь інструкцій, щоб його видалити. Запобіжні заходи див. у відповідних описах у цьому посібнику.
	Якщо відображається повідомлення про заміну витратних матеріалів, дотримуйтеся вказівок на екрані, щоб їх замінити. Щоб дізнатися про запобіжні заходи щодо використання, див. відповідні описи в цьому посібнику.
Чи є проблеми з кабелями чи зовнішнім виглядом принтера?	Якщо кришки не закриті належним чином, закрийте їх. Якщо кабелі майже від'єднані, міцно вставте їх на місце.
Чи вимкнено живлення?	Якщо живлення вимкнено, натисніть кнопку  , щоб його увімкнути.

Пов'язані відомості

- ➔ [«На РК-екрані відображається повідомлення або код помилки» на сторінці 356](#)
- ➔ [«Папір зминається» на сторінці 365](#)
- ➔ [«Надійшов час замінити чорнильні картриджі» на сторінці 366](#)
- ➔ [«Надійшов час замінити коробку для обслуговування» на сторінці 372](#)
- ➔ [«Надійшов час замінити роликів захоплення» на сторінці 373](#)

Перевірка підключення принтера.

Перевірте, чи немає проблем із самим принтером.

Контрольна точка	Спосіб вирішення
Чи принтер підключено до мережі належним чином?	<p>Запустіть перевірку підключення до мережі, щоб перевірити мережеве з'єднання.</p> <p>На РК-екрані виберіть   > Опис > Якщо неможливо підключитися до мережі. Роздрукуйте звіт про мережеве з'єднання, а потім попросіть адміністратора вирішити проблему, якщо виникла проблема з підключенням.</p>

Контрольна точка	Спосіб вирішення
Чи встановлено драйвер принтера на комп'ютері?	Ви можете перевірити, чи встановлено драйвер принтера, перевіривши на вашому комп'ютері Настройки > Пристрої > Принтери . Докладніше див. нижче.
Чи відображається інформація про принтер на комп'ютері?	Щоб перевірити стан з'єднання між комп'ютером і принтером, можна використовувати Epson Status Monitor 3. Докладніше див. нижче.
	Якщо не вдається перевірити стан принтера, можливо, вибрано неправильний порт. При підключенні до принтера в мережі, ми рекомендуємо вибрати порт друку EpsonNet . Якщо порт друку EpsonNet недоступний, інстальуйте повторно драйвер принтера.
Чи було перервано підключення до бездротової локальної мережі (Wi-Fi) або не вдається підключитися, коли ви використовуєте пристрій USB 3.0 на своєму комп'ютері?	У разі підключення пристрою до порту USB 3.0 на Mac, можуть з'являтися радіочастотні завади. Спробуйте наведене нижче. <ul style="list-style-type: none"> <input type="checkbox"/> Розмістіть пристрій, підключений до порту USB 3.0, далі від комп'ютера. <input type="checkbox"/> Вимкніть усі пристрої USB 3.0, які не використовуються, або підключайте їх лише за потреби. <input type="checkbox"/> Підключіться до SSID, призначеного для частоти 5 ГГц.
Чи можна підключити ваш комп'ютер або смарт-пристрій до мережі?	Перевірте, чи можете ви переглядати веб-сайт на своєму комп'ютері чи смарт-пристрої (коли передавання даних вимкнено). Якщо веб-сайт переглянути не вдається, виникла проблема з мережею. Попросіть адміністратора вирішити проблему.

Пов'язані відомості

- ➔ [«Перевірка стану підключення до мережі принтера \(Звіт про мережеве з'єднання\)» на сторінці 303](#)
- ➔ [«Виникла проблема зі станом принтера.» на сторінці 321](#)
- ➔ [«Порт принтера налаштовано неправильно.» на сторінці 322](#)
- ➔ [«Не вдається підключити принтер через USB» на сторінці 324](#)
- ➔ [«Установлення програм окремо» на сторінці 297](#)

Перевірка налаштувань принтера

Перевірка налаштувань принтера Принтери, якими керує адміністратор, можуть мати обмеження, щоб не можна було змінити параметри принтера. Якщо не вдається виконати операції, зверніться до адміністратора.

Контрольна точка	Спосіб вирішення
Принтер не запускається.	У принтері ще можуть залишитися дані. Відкрийте чергу принтера й перевірте стан завдання друку. Якщо завдання очікує черги з помилкою, видаліть помилку й перезапустіть його або видаліть завдання з помилкою, після чого почнеться друк решти даних.
	Якщо принтер за замовчуванням є в очікуванні або не в мережі, налаштуйте для нього режим онлайн у параметрах принтера на комп'ютері з ОС Windows.
	Виберіть принтер і порт для правильного виходу.

Контрольна точка	Спосіб вирішення
Меню, яким ви бажаєте скористатися, не відображається.	Вашим адміністратором встановлено контроль доступу. Щоб отримати інформацію, необхідну для використання відсутнього меню, зверніться до адміністратора.
	Для використання деяких функцій потрібна окрема угода. Зверніться до свого адміністратора, щоб перевірити, чи ця функція доступна для вашого принтера.
Не вдається надіслати факс.	Якщо виникли проблеми під час надсилання факсу, перегляньте розділ вирішення проблем, пов'язаних із факсом.
Не вдається скопіювати або відсканувати.	Якщо виникли проблеми під час копіювання або сканування, перегляньте розділ вирішення проблем, пов'язаних із факсом.

Пов'язані відомості

- ➔ [«Досі є завдання, що очікує на друк.» на сторінці 321](#)
- ➔ [«Принтер у режимі очікування або в автономному режимі.» на сторінці 320](#)
- ➔ [«Використання порту принтера» на сторінці 456](#)
- ➔ [«Неможливо копіювати» на сторінці 325](#)
- ➔ [«Здійснити друк не вдається навіть при встановленому належним чином підключенні» на сторінці 324](#)
- ➔ [«Неможливо надіслати чи отримати факс» на сторінці 325](#)

Неможливо друкувати, копіювати, сканувати або надіслати факс

Додаток або драйвер принтера не працюють належним чином

Друк не вдається навіть при встановленому підключенні (Windows)

Можна розглянути такі причини.

■ Принтер у режимі очікування або в автономному режимі.

Solutions

Клацніть **Черга друку** на вкладці драйвера принтера **Сервіс**.

Якщо принтер знаходиться в автономному режимі чи в режимі очікування, очистіть налаштування автономного режиму чи режиму очікування в меню **Принтер**.

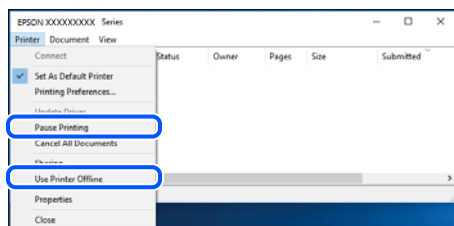

Виникла проблема з програмним забезпеченням або даними.

Solutions

- ❑ Переконайтеся, що встановлено оригінальний драйвер принтера Epson (EPSON XXXXX). Якщо оригінальний драйвер принтера Epson не встановлено, доступні функції буде обмежено. Рекомендуємо використовувати оригінальний драйвер принтера Epson.
 - ❑ Якщо ви друкуєте зображення великого обсягу, комп'ютер може мати недостатньо пам'яті. Друкуйте зображення з меншою роздільною здатністю або меншого розміру.
 - ❑ Якщо ви спробували всі рішення та проблему вирішити не вдалося, спробуйте видалити та повторно встановити драйвер принтера.
 - ❑ Ви зможете усунути проблему, оновивши програмне забезпечення до найновішої версії. Щоб перевірити стан програмного забезпечення використовуйте засіб для оновлення програмного забезпечення.
- ➔ [«Переконайтеся, що встановлено оригінальний драйвер принтера Epson — Windows» на сторінці 298](#)
- ➔ [«Переконайтеся, що встановлено оригінальний драйвер принтера Epson — Mac OS» на сторінці 300](#)
- ➔ [«Установлення та видалення програм окремо» на сторінці 297](#)
- ➔ [«Програма для оновлення програмного забезпечення та мікропрограми \(Epson Software Updater\)» на сторінці 411](#)

Виникла проблема зі станом принтера.

Solutions

Клацніть елемент **EPSON Status Monitor 3** на вкладці драйвера принтера **Сервіс** та перевірте стан принтера. Щоб увімкнути цю функцію, необхідно встановити **EPSON Status Monitor 3**. Її можна завантажити з веб-сайту компанії Epson.

Досі є завдання, що очікує на друк.

Solutions

Клацніть **Черга друку** на вкладці драйвера принтера **Сервіс**. Якщо залишилися непотрібні дані, виберіть **Очистити чергу друку** з меню **Принтер**.

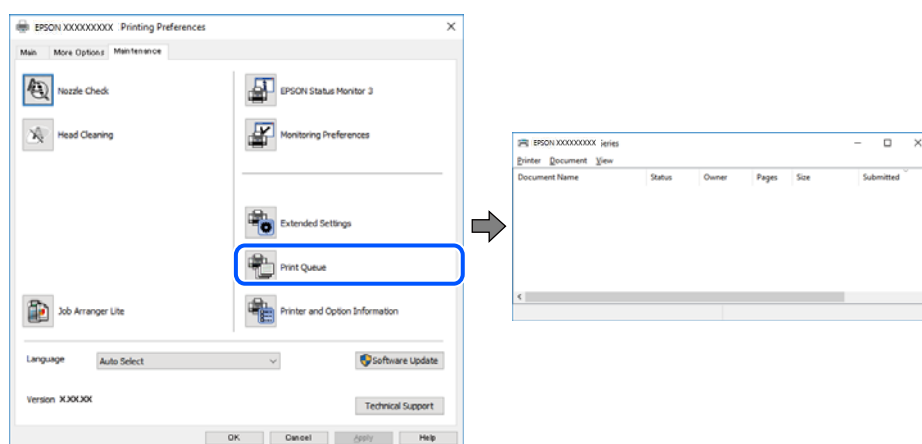

■ Принтер не вибрано як принтер за замовчуванням.

Solutions

Клацніть правою кнопкою миші на **Панель керування > Переглянути принтери та пристрої** (або **Принтери, Принтери та факси**), після чого клацніть **Установити принтером за замовчуванням**.

Примітка.

Якщо є кілька піктограм принтерів, див. нижче, щоб вибрати правильний принтер.

Приклад)

USB-підключення: EPSON серії XXXX

Мережне підключення: EPSON серії XXXX (мережа)

Якщо ви інсталиювали драйвер принтера кілька разів, можливо, було створено копії драйвера принтера. Якщо створено копії, наприклад «EPSON XXXX Series (копія 1)», клацніть правою кнопкою миші на піктограму копії драйвера, після чого клацніть **Видалити пристрій**.

■ Порт принтера налаштовано неправильно.

Solutions

Клацніть **Черга друку** на вкладці драйвера принтера **Сервіс**.

Переконайтеся, що порт принтера налаштовано правильно, як показано у пункті **Властивості > Порт** у меню **Принтер**.

Підключення USB: **USBXXX**, Підключення до мережі: **EpsonNet Print Port**

Якщо порт змінити не вдається, виберіть **Запустити як адміністратор** у меню **Принтер**. Якщо **Запустити як адміністратор** не відображається, зверніться до системного адміністратора.

Принтер не друкує при використанні принтера драйвера PostScript (Windows)

Можна розглянути такі причини.

■ Налаштування Мова друку потрібно змінити.

Solutions

Встановіть налаштування **Мова друку** на значення **Автоматичний** або **PS** на панелі керування.

■ Надіслано занадто багато завдань.

Solutions

Для Windows: якщо надіслано багато завдань на друк, принтер може відмовитися друкувати. Оберіть пункт **Надсилати безпосередньо на принтер** на вкладці **Додатково** у властивостях принтера.

Друк не вдається навіть при встановленому підключенні (Mac OS)

Можна розглянути такі причини.

Виникла проблема з програмним забезпеченням або даними.

Solutions

- Переконайтеся, що встановлено оригінальний драйвер принтера Epson (EPSON XXXXX). Якщо оригінальний драйвер принтера Epson не встановлено, доступні функції буде обмежено. Рекомендуємо використовувати оригінальний драйвер принтера Epson.
 - Якщо ви друкуєте зображення великого обсягу, комп'ютер може мати недостатню пам'яті. Друкуйте зображення з меншою роздільною здатністю або меншого розміру.
 - Якщо ви спробували всі рішення та проблему вирішити не вдалося, спробуйте видалити та повторно встановити драйвер принтера.
 - Ви зможете усунути проблему, оновивши програмне забезпечення до найновішої версії. Щоб перевірити стан програмного забезпечення використовуйте засіб для оновлення програмного забезпечення.
- ➔ [«Переконайтеся, що встановлено оригінальний драйвер принтера Epson — Windows» на сторінці 298](#)
- ➔ [«Переконайтеся, що встановлено оригінальний драйвер принтера Epson — Mac OS» на сторінці 300](#)
- ➔ [«Установлення та видалення програм окремо» на сторінці 297](#)
- ➔ [«Програма для оновлення програмного забезпечення та мікропрограми \(Epson Software Updater\)» на сторінці 411](#)

Виникла проблема зі станом принтера.

Solutions

- Переконайтеся, що статус принтера не **Пауза**.
- Виберіть **Системні налаштування** (або **Системні параметри**) у меню **Apple > Принтери та сканери** (або **Друк і сканування, Друк і факс**), після чого двічі клацніть на принтері. Якщо роботу принтера призупинено, натисніть **Відновити роботу**.

Увімкнено обмеження функцій користувача для принтера.

Solutions

- Принтер може не друкувати, якщо активовано функцію обмеження користувача. Зверніться до адміністратора принтера.

Принтер не друкує при використанні принтера драйвера PostScript (Mac OS)

Налаштування Мова друку потрібно змінити.

Solutions

- Встановіть налаштування **Мова друку** на значення **Автоматичний** або **PS** на панелі керування.

Друк не вдається навіть при встановленому підключенні (iOS)

Можна розглянути такі причини.

■ Автовідображення Налашт. паперу вимкнено.

Solutions

Введіть Автовідображення Налашт. паперу у вказаному нижче меню.

Налашт. > Загальні налаштування > Налаштування принтера > Налашт. джер. паперу > Автовідображення Налашт. паперу

■ AirPrint вимкнено.

Solutions

Увімкніть налаштування AirPrint у меню Web Config.

➔ [«Програма для налаштування операцій принтера \(Web Config\)» на сторінці 409](#)

Здійснити друк не вдається навіть при встановленому належним чином підключенні

■ Сканування при високій роздільній здатності по мережі.

Solutions

Спробуйте сканувати з нижчою роздільною здатністю.

Не вдається підключити принтер через USB

Можна розглянути такі причини.

■ USB-кабель не підключено до USB-роз'єму.

Solutions

Надійно під'єднайте USB-кабель до принтера та комп'ютера.

■ Виникла проблема з USB-концентратором.

Solutions

Якщо використовується USB-концентратор, спробуйте підключити принтер безпосередньо до комп'ютера.

■ Виникла проблема з USB-кабелем або портом USB.

Solutions

Якщо USB-кабель не розпізнається, змініть порт або поміняйте USB-кабель.

■ Принтер підключено до надшвидкісного USB-порту.

Solutions

Якщо принтер підключається до надшвидкісного USB-порту за допомогою кабелю USB 2.0, на деяких комп'ютерах може статися помилка. У цьому випадку повторно підключіть принтер одним із зазначених нижче способів.

- Використовуйте кабель USB 3.0 (лише для моделей, що підтримуються).
- Підключіть принтер до високошвидкісного USB-порту на комп'ютері.

- Підключіть принтер до іншого надшвидкісного USB-порту, крім порту, в якому з'явилася помилка.

➔ [«Характеристики інтерфейсу» на сторінці 458](#)

Неможливо копіювати

Якщо увімкнено функцію обмеження користувачів, то для здійснення копіювання необхідно ввести ID користувача і пароль.

Solutions

Якщо ви не знаєте пароля, зв'яжіться із адміністратором принтера.

Виникла помилка принтера.

Solutions

Копіювання неможливе, якщо у принтері сталася помилка, наприклад змінання паперу. Перевірте панель керування принтера та виконайте зазначені на екрані інструкції для усунення помилки.

Неможливо надіслати чи отримати факс

Неможливо надіслати чи отримати факси

Якщо ви не можете надсилати або отримувати факси, зверніться до адміністратора принтера. Для адміністраторів принтера перегляньте наступний розділ, щоб усунути проблеми з факсом.

[«Неможливо надіслати чи отримати факс» на сторінці 144](#)

Неможливо надіслати факси

Можна розглянути такі причини.

Надсилання факсів без введення коду доступу в середовищі, в котрому встановлено ВАТС.

Solutions

Якщо ваша телефонна система потребує код зовнішнього доступу для виходу на зовнішню лінію, установіть код доступу для принтера і введіть # (решітку) на початку номеру факсу під час надсилання.

Неправильний номер факсу отримувача.

Solutions

Переконайтеся, що номер отримувача зареєстровано у вашому списку контактів або що ви правильно ввели його вручну за допомогою клавіатури. Або спитайте в отримувача, чи номер факсу правильний.

Доступна пам'ять у принтері є недостатньою.

Solutions

Ви не можете надсилати факси, якщо пам'ять принтера недостатня через велику кількість прийнятих документів у папці «Вхідні» або «Конфіденційні» чи велику кількість необроблених факсимільних документів, що зберігаються в принтері. Видаліть непотрібні документи з папки «Вхідні» або «Конфіденційні» чи опрацюйте необроблені документи, щоб збільшити доступну пам'ять.

Дані, що надсилаються, занадто великі.

Solutions

Ви можете надсилати факси з меншим розміром даних в один з нижчезазначених способів.

- У разі надсилання факсу в монохромного режимі увімкніть **Пряме надсилання у Факс > Налашт. факсу > Налашт. надс. факсу.**

[«Надсилання багатосторінкового чорно-білого документу \(Пряме надсилання\)» на сторінці 253](#)

- Використання підключеного телефону

[«Надсилання факсів за номером з допомогою зовнішнього телефонного апарату» на сторінці 251](#)

- Використання стану готовності

[«Надсилання факсу після підтвердження статусу отримувача» на сторінці 250](#)

- Відокремлення оригіналів

Факсимільний апарат отримувача не готовий приймати факси.

Solutions

Спитайте в отримувача, чи готовий факсимільний апарат отримувача прийняти факс.

Випадкове надсилання факсу за допомогою функції під адреси.

Solutions

Перевірте, чи не надіслано факс випадково за допомогою функції під адреси. Якщо вибрано отримувача з підадресою зі списку контактів, факс можна надіслати за допомогою функції під адреси.

Факсимільний апарат отримувача не здатний приймати факси за допомогою функції під адреси.

Solutions

Надсилаючи факси за допомогою функції під адреси, запитайте отримувача, чи здатний його факсимільний апарат приймати факси за допомогою цієї функції.

Неправильна підадреса або пароль.

Solutions

Під час надсилання факсів за допомогою функції під адреси перевірте правильність під адреси та пароля. Звіртеся з відправником, чи збігається підадреса та пароль.

Неможливо надсилати факси після спроб вирішення, вказаних вище

Solutions

Якщо вирішити проблему не вдається, зверніться до адміністратора принтера. Для адміністраторів принтера перегляньте наступний розділ, щоб усунути проблеми з факсом.

[«Неможливо надіслати факси» на сторінці 145](#)

Неможливо отримати факс

Можна розглянути такі причини.

Також рекомендуємо перевіряти стан принтера у **Job/Status**, наприклад, чи отримує принтер наразі факс, чи ні.

Доступної пам'яті у скриньці вхідних і скриньці конфіденційних повідомлень недостатньо.

Solutions

У скриньці вхідних і скриньці конфіденційних повідомлень разом отримано 200 документів. Видаліть непотрібні документи.

Номер факсу відправника не зареєстровано у списку контактів.

Solutions

Факси, надіслані з незареєстрованих у цьому списку контактів, блокуються. Зареєструйте номер факсу відправника у списку контактів.

Відправник надіслав факс без інформації для заголовка.

Solutions

Факси, які не містять інформації для заголовка, налаштовані на блокування. Запитайте відправника, чи введено інформацію для заголовка на факсимільному апараті.

Комп'ютер, який має зберігати отримані факси, не увімкнено.

Solutions

Якщо ви виконали налаштування так, щоб отримані факси зберігалися на комп'ютері, увімкніть цей комп'ютер. Після збереження на комп'ютер отриманий факс буде видалено.

Неправильна підадреса або пароль.

Solutions

Під час отримання факсів за допомогою функції під адреси перевірте правильність під адреси та пароля. Звертеся з відправником, чи збігаються під адреси та паролі.

Неможливо отримувати факси після спроб вирішення, вказаних вище

Solutions

Якщо вирішити проблему не вдається, зверніться до адміністратора принтера. Для адміністраторів принтера перегляньте наступний розділ, щоб усунути проблеми з факсом.



[«Неможливо отримати факс» на сторінці 146](#)

Неможливо надіслати факс певному одержувачу

Можна розглянути такі причини.

■ Апарат отримувача довго не відповідає.

Solutions

Якщо апарат отримувача не прийняв ваш виклик протягом 50 секунд після того, як принтер закінчив набір номеру, виклик закінчиться помилкою. Наберіть номер за допомогою функції  (On Hook) або підключеного телефону, щоб перевірити скільки часу повинно пройти до того, як ви почуєте сигнал факсу. Якщо це займає більше 50 секунд, додайте паузи після номеру факсу, щоб надіслати факс. Торкніться елемента , щоб додати паузу. Пауза позначається знаком дефісу. Одна пауза триває три секунди. При необхідності додайте кілька пауз.

■ Налаштування Швид. передачі факсу, зареєстроване у списку контактів, неправильне.

Solutions

Виберіть отримувача зі списку контактів та виберіть Редагувати > Швид. передачі факсу > Низька (9 600 б/с).

Неможливо надіслати факс у вказаний час

Дата й час, встановлені на принтері, можуть бути неправильними. Зверніться до адміністратора принтера. Для адміністраторів принтера перегляньте наступний розділ, щоб усунути проблеми з факсом.

[«Неможливо надіслати факс у вказаний час» на сторінці 147](#)

Неправильний розмір надісланих факсів

Можна розглянути такі причини.

■ Факсимільний апарат отримувача не підтримує документи формату А3.

Solutions

Перед надсиланням документів формату А3 запитайте отримувача, чи його факсимільний апарат підтримує формат А3. Якщо у звіті про надсилання факсу ви бачите ОК (зменшеного розміру), факсимільний апарат отримувача не підтримує формат А3. Ви можете надрукувати звіт про передачу з Факс >  (Більше) > Звіт факсу > Останні передані.

■ Оригінали розміщено неправильно.

Solutions

- Переконайтеся в тому, що оригінал розміщено правильно, відповідно до позначок вирівнювання.
- Якщо краю сканованого зображення немає, трохи відсуньте оригінал від кута скла сканера. Ділянка в межах близько 1,5 мм (0,06 дюйм.) від краю скла сканера не сканується.

➔ [«Розміщення оригіналів» на сторінці 159](#)

■ На склі сканера пил або бруд.

Solutions

Під час сканування з панелі керування та вибору функції автоматичної обрізки ділянки сканування видаліть все сміття або бруд зі скла сканера та кришки документа. Якщо довкола оригіналу залишаться сміття або бруд, діапазон сканування збільшиться, щоб охопити їх.

[«Очищення Скло сканера» на сторінці 293](#)

Неможливо зберегти отримані факси на пристрої пам'яті

Можна розглянути такі причини.

■ До принтера не підключено пристрій пам'яті.

Solutions

Підключіть до принтера пристрій пам'яті, у якому ви створили папку для збереження факсів. Після збереження факсів на пристрої, вони видаляються із пам'яті принтера.

■ Недостатньо вільного простору на пристрої.

Solutions

Видаліть непотрібні дані з пристрою, щоб збільшити об'єм вільного місця. Або підключіть інший пристрій, який має достатньо вільного місця.

■ Пристрій пам'яті захищено від запису.

Solutions

Вимкніть захист від запису на пристрої пам'яті.

■ Збереження отриманих факсів у зовнішню пам'ять вимкнено.

Solutions

Зверніться до адміністратора принтера. Для адміністраторів принтера перегляньте наступний розділ, щоб усунути проблеми з факсом.

[«Неможливо зберегти отримані факси на пристрої пам'яті» на сторінці 148](#)

Неможливо отримати факси формату А3

Якщо ви не можете отримувати факси формату А3, потрібно переглянути деякі налаштування. Зверніться до адміністратора принтера. Для адміністраторів принтера перегляньте наступний розділ, щоб усунути проблеми з факсом.

[«Неможливо отримати факси формату А3» на сторінці 148](#)

Отримані факси не друкуються

Можна розглянути такі причини.

■ На принтері виникла помилка, наприклад, змінання паперу.

Solutions

Очистьте помилку принтера, після чого попросіть відправника надіслати факс ще раз.

➔ «На РК-екрані відображається повідомлення або код помилки» на сторінці 356

➔ «Папір зминається» на сторінці 365

■ Неможливо друкувати факси після спроб вирішення, вказаних вище

Solutions

Якщо вирішити проблему не вдається, зверніться до адміністратора принтера. Для адміністраторів принтера перегляньте наступний розділ, щоб усунути проблеми з факсом.

«Отримані факси не друкуються» на сторінці 148

Не вдається здійснити надсилання або отримання факсів навіть при встановленому належним чином підключенні (Windows)

Можна розглянути такі причини.

■ Програмне забезпечення не встановлено.

Solutions

Переконайтеся, що на комп'ютері встановлено драйвер PC-FAX. Драйвер PC-FAX встановлюється разом із FAX Utility. Щоб перевірити, чи його встановлено, виконайте наведені нижче кроки.

Переконайтеся, що принтер (факс) відображається у вікні **Пристрої і принтери, Принтер** або **Принтери та інше устаткування**. Принтер (факс) відображається, як «EPSON XXXXX (FAX)». Якщо принтер (факс) не відображається, видаліть, а потім повторно встановіть FAX Utility. Див. нижче, щоб отримати доступ до **Пристрої і принтери, Принтер** або **Принтери та інше устаткування**.

Windows 11

Натисніть кнопку «Пуск» та виберіть **Налаштування > Bluetooth та пристрої > Принтери та сканери**.

Windows 10

Натисніть кнопку «Пуск», а потім виберіть **Система Windows > Панель керування > Перегляд пристроїв та принтерів** у розділі **Апаратне забезпечення та звук**.

Windows 8.1/Windows 8

Виберіть **Робочий стіл > Налаштування > Панель керування > Переглянути принтери та пристрої** у меню **Устаткування та звук** (або **Устаткування**).

Windows 7

Натисніть кнопку «Пуск» та виберіть **Панель керування > Переглянути принтери та пристрої** у меню **Устаткування та звук** або **Устаткування**.

■ Виникли проблеми з підключенням факсу та налаштуваннями факсу.

Solutions

Спробуйте скористатися рішеннями проблем із підключенням та налаштуваннями факсу.

Не вдається здійснити надсилання або отримання навіть при встановленому належним чином підключенні (Mac OS)

Можна розглянути такі причини.

■ Програмне забезпечення не встановлено.

Solutions

Переконайтеся, що на комп'ютері встановлено драйвер PC-FAX. Драйвер PC-FAX встановлюється разом із FAX Utility. Щоб перевірити, чи його встановлено, виконайте наведені нижче кроки.

Виберіть **Системні налаштування** (або **Системні параметри**) у меню Apple > **Принтери та сканери** (або **Друк і сканування, Друк і факс**) і переконайтеся, що принтер (факс) відображається. Принтер (факс) відображається, як «FAX XXXX (USB)» або «FAX XXXX (IP)». Якщо принтер (факс) не відображається, натисніть [+] та зареєструйте принтер (факс).

■ Роботу драйвера PC-FAX призупинено.

Solutions

Виберіть **Системні налаштування** (або **Системні параметри**) у меню Apple > **Принтери та сканери** (або **Друк і сканування, Друк і факс**), а потім двічі клацніть принтер (факс). Якщо роботу принтера призупинено, натисніть **Відновити роботу** (або **Відновити роботу принтера**).

■ Виникли проблеми з підключенням факсу та налаштуваннями факсу.

Solutions

Спробуйте скористатися рішеннями проблем із підключенням та налаштуваннями факсу.

Неправильна подача або виведення паперу

Пункти перевірки

Перевірте наступні пункти, а потім спробуйте рішення відповідно до проблеми.

■ Неправильне місце встановлення.

Solutions

Поставте принтер на рівну поверхню та користуйтеся ним у відповідному середовищі.

➔ [«Технічні характеристики навколишнього середовища» на сторінці 463](#)

■ Використовується непідтримуваний тип паперу.

Solutions

Використовуйте папір, який підтримує принтер.

➔ [«Доступний папір та ресурс завантаження» на сторінці 393](#)

➔ [«Недоступні типи паперу» на сторінці 399](#)

■ **Робота з папером ведеться неналежним чином.**

Solutions

Дотримуйтеся застережень по роботі з папером.

➔ [«Застереження щодо використання паперу» на сторінці 153](#)

■ **У принтер завантажено забагато аркушів.**

Solutions

Не перевищуйте максимальну дозволу кількість аркушів паперу, вказану для даного типу паперу. При завантаженні звичайного паперу не перевищуйте лінію, позначену трикутником на бічній напрямній.

➔ [«Доступний папір та ресурс завантаження» на сторінці 393](#)

■ **Налаштування паперу на принтері неправильні.**

Solutions

Переконайтеся, що налаштування формату та типу паперу відповідають фактичному формату та типу паперу, який завантажено у принтер.

➔ [«Налаштування формату та типу паперу» на сторінці 154](#)

■ **Налаштування паперу в драйвері принтера неправильні.**

Solutions

Переконайтеся, що налаштування формату та типу паперу в драйвері принтера відповідають фактичному формату та типу паперу, який завантажено у принтер.

■ **Папір просковзує, якщо до ролика пристав пил.**

Solutions

Якщо папір, який ви досі використовували, не подається належним чином, можливо до ролика пристав пил. Очистьте ролик.

➔ [«Вирішення проблем із подачею паперу для Касета для паперу» на сторінці 287](#)

Папір подається під кутом

Можна розглянути такі причини.

■ **Папір завантажено неправильно.**

Solutions

Завантажте папір у правильному напрямку, а потім пересуньте напрямну країв до краю паперу.

➔ [«Завантаження паперу» на сторінці 155](#)

Кілька аркушів паперу подаються одночасно

Можна розглянути такі причини.

■ **Папір мокрий або вологий.**

Solutions

Завантажте новий папір.

■ **Через статичну електрику аркуші паперу прилипають одне до одного.**

Solutions

Розвійте папір перед завантаженням. Якщо папір і далі не подається, завантажуйте по одному аркушу.

Папір подається неправильно після заміни роликів захоплення

■ **Можливо, заміну роликів захоплення виконано неправильно.**

Solutions

Перевірте, чи правильно встановлено ролики.

Помилка відсутності паперу

■ **Папір не завантажується по центру лотка для паперу.**

Solutions

Якщо виникає помилка відсутності паперу, хоча папір було завантажено у лоток для паперу, завантажте його ще раз по центру лотка для паперу.

Оригінал не подається у пристрій ADF

Можна розглянути такі причини.

■ **Використовуються оригінали, що не підтримуються пристроєм ADF.**

Solutions

Використовуйте оригінали, що підтримуються пристроєм АПД.

➔ [«Характеристики пристрою АПД» на сторінці 455](#)

■ **Оригінали завантажуються неправильно.**

Solutions

Завантажте оригінал у правильному напрямку, а потім пересуньте бічні напрямні пристрою ADF до країв оригіналу.

■ У пристрій ADF завантажено забагато аркушів.

Solutions

Не завантажуйте оригінали вище лінії, позначеної трикутником на пристрої ADF.

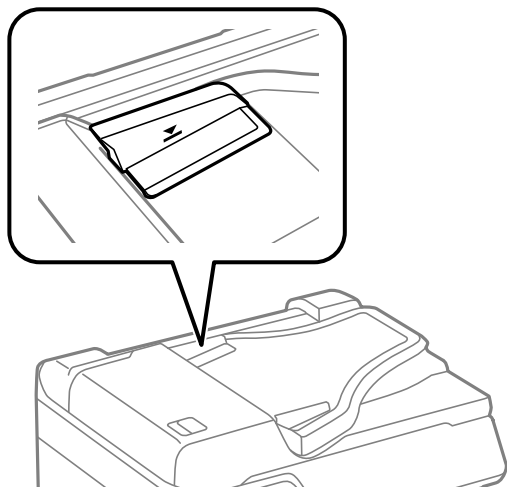

■ Оригінал просковзує, якщо до ролика пристав паперовий пил.

Solutions

Очистьте внутрішні компоненти пристрою АПД.

➔ [«Очищення пристрою АПД» на сторінці 293](#)

■ Оригінали не визначаються.

Solutions

На екрані для копіювання, сканування або факсу увімкніть піктограму ADF. Якщо її вимкнено, розмістіть оригінали ще раз.

Папір не складено у стосі по порядку

■ Важіль з правого боку вихідного лотка не використано.

Solutions

Якщо потягнути важіль праворуч від вихідного лотка, проблему може бути вирішено, але ресурс утримання паперу буде зменшено.

Папір виводиться в неочікуваному напрямку

■ Виведення документів для підшивки вимкнено.

Solutions

Якщо папір виводиться в неочікуваному напрямку, коли змішуються сторінки в альбомній і портретній орієнтації або двосторонній і односторонній друк, увімкніть налаштування **Виведення документів для підшивки** у драйвері принтера. Папір виводитиметься в одному напрямку для полегшення їх упорядкування.

Windows

Виберіть **Виведення документів для підшивки** в налаштуваннях **Розширені параметри** на вкладці **Сервіс**.

Mac OS

Виберіть пункт **Параметри системи** з меню Apple > **Принтери та сканери** (або **Друк і сканування, Друк і факс**), після чого виберіть принтер. Натисніть **Параметри та забезпечення** > **Додаткові параметри** (або **Драйвер**). Виберіть значення **Увімк.** для параметра **Виведення документів для підшивки**.

Папір не подається з касетних блоків для паперу

■ У драйвері принтера не було виконано налаштувань для додаткових елементів.

Solutions

Необхідно виконати налаштування у драйвері принтера.

➔ [«Налаштування доступних додаткових елементів»](#) на сторінці 74

Якість друку, копіювання, сканування та надсилання факсів погана

Низька якість друку

На роздрукованих матеріалах відсутні кольори, вертикальні смуги або з'явилися неочікувані кольори



■ **Сопла друкувальної голівки забруднено.**

Solutions

Використовуйте функцію **Налаштування якості друку**. Якщо ви тривалий час не користувалися принтером, сопла друкувальної голівки можуть бути забиті, тому через них не проходять краплі чорнил.

➔ [«Налаштування якості друку»](#) на сторінці 288

Кольорові смуги, що друкуються з інтервалом приблизно 3.3 см



Можна розглянути такі причини.

■ Налаштування типу паперу не відповідає завантаженому паперу.

Solutions

Виберіть налаштування типу паперу, що відповідають типу паперу, завантаженому в принтер.

➔ [«Перелік типів паперу» на сторінці 154](#)

■ Вибрано занадто низьку якість друку.

Solutions

Під час друку на звичайному папері використовуйте налаштування підвищеної якості друку.

Панель керування

Виберіть у налаштуваннях друку вкладку **Розширений**, якщо вкладка **Розширений** доступна, після чого виберіть значення **Найкраща** для параметра **Якість**.

Windows

Виберіть **Висока** із **Якість** на вкладці **Головне** драйвера принтера.

Mac OS

Виберіть значення **Висока** для параметра **Якість друку** з меню діалогу друку **Налаштування друку**.

■ Положення друкувальний головки за межами вирівнювання.

Solutions

Відрегулюйте друкувальну голівку за допомогою функції **Налаштування якості друку**.

➔ [«Налаштування якості друку» на сторінці 288](#)

Розмиті роздруківки, вертикальні смуги або неоднорідність ліній



enthalten alle
Aufdruck. W
↓ 5008 "Regel

Можна розглянути такі причини. Розгляньте причини і дотримуйтесь рішень по порядку, починаючи зверху.

Положення друкувальний головки за межами вирівнювання.

Solutions

Відрегулюйте друкувальну голівку за допомогою функції **Налаштування якості друку**.

➔ [«Налаштування якості друку» на сторінці 288](#)

Параметр двонапрявленого друку увімкнено.

Solutions

Якщо якість друку не покращується, навіть після вирівнювання друкувальної головки, вимкніть параметр двонапрявленого друку.

Під час двонапрявленого друку (або високошвидкісного), друкувальна головка буде друкувати, рухаючись в обох напрямках, і вертикальні лінії можуть не збігатися. Вимкнення цієї функції може призвести до сповільнення друку, але покращення якості друку.

Панель керування

Виберіть **Налаш.** > **Загальні налаштування** > **Налаштування принтера**, після чого вимкніть **Два напрямки**.

Windows

Скасуйте вибір **Двонапрявний друк** на вкладці **Додаткові настройки** драйвера принтера.

Mac OS

Виберіть пункт **Параметри системи** з меню Apple > **Принтери та сканери** (або **Друк і сканування**, **Друк і факс**), після чого виберіть принтер. Натисніть **Параметри та забезпечення** > **Додаткові параметри** (або **Драйвер**). Виберіть значення **Вимк.** для параметра **Двонапрявний друк**.

Результати друку пусті або надруковано лише кілька ліній

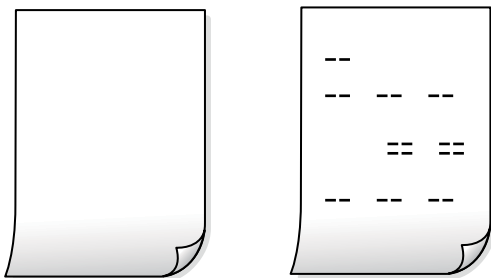

Сопла друкувальної голівки забруднено.

Solutions

Використовуйте функцію **Налаштування якості друку**. Якщо ви тривалий час не користувалися принтером, сопла друкувальної головки можуть бути забиті, тому через них не проходять краплі чорнил.

➔ [«Налаштування якості друку» на сторінці 288](#)

■ Параметри друку та формат паперу, завантаженого у принтер, відрізняються.

Solutions

Змініть параметри друку відповідно до формату паперу, завантаженого до принтера. Завантажте у принтер папір, що відповідає параметрам друку.

■ У принтер подаються кілька аркушів паперу одночасно.

Solutions

Щоб запобігти подачі у принтер кількох аркушів паперу одночасно, див. наведену нижче інформацію.

➔ [«Кілька аркушів паперу подаються одночасно» на сторінці 332](#)

Надруковано під кутом



Папір скручено.

Якщо папір скручений або зігнутий по краях, він може торкатися друкувальної головки та подаватися під кутом.

Покладіть папір на рівну поверхню, щоб побачити, чи він не закручений. Якщо так, випряміть його.

Папір завантажено неправильно.

Завантажте папір у правильному напрямку, а потім пересуньте напрямну країв до краю паперу.

Пов'язані відомості

➔ [«Завантаження паперу» на сторінці 155](#)

Папір подряпаний або потертий



Можна розглянути такі причини.

■ Папір завантажено неправильно.

Solutions

Коли з'являються горизонтальні смуги (перпендикулярні до напрямку друку) або якщо папір подряпано вгорі чи внизу, завантажте папір у правильному напрямку та посуньте бічні напрямні до країв паперу.

■ Шлях проходження паперу замашено.

Solutions

Якщо з'являються вертикальні смуги (горизонтальні до напрямку друку) або папір замашено, очистіть шлях проходження паперу.

➔ [«Очищення шляху проходження паперу в разі розтирання чорнил» на сторінці 292](#)

■ Папір скручено.

Solutions

Покладіть папір на рівну поверхню, щоб побачити, чи він не закручений. Якщо так, випряміть його.

■ Друкувальна головка треться об поверхню паперу.

Solutions

Під час друку на товстому папері друкувальні голівки перебуває близько до поверхні друку, тому папір може затертися. У такому разі увімкніть параметр зменшення затирання. Якщо ви увімкнете цей параметр, якість друку може погіршитися або швидкість друку може зменшитися.

Панель керування

Виберіть **Налаш.** > **Загальні налаштування** > **Налаштування принтера**, після чого увімкніть **Щільний папір**.

Windows

Клацніть **Розширені параметри** на вкладці драйвера принтера **Сервіс** та виберіть **Щільний папір і конверти**.

Якщо зображення на папері все ще розмивається після обрання налаштування **Щільний папір і конверти**, оберіть **Папір з попер. розт. волокон** у вікні драйвера принтера **Розширені параметри**.

Mac OS

Виберіть пункт **Параметри системи** з меню Apple > **Принтери та сканери** (або **Друк і сканування**, **Друк і факс**), після чого виберіть принтер. Натисніть **Параметри та забезпечення** > **Додаткові параметри** (або **Драйвер**). Виберіть значення **Увімк.** для параметра **Щільний папір і конверти**.

■ Друк на задній стороні паперу було здійснено до того, як висохла вже надрукована сторона.

Solutions

Якщо друк на задній стороні паперу було здійснено до того, як висохла вже надрукована сторона, чорнило може залишитися на ролику всередині принтера та перейти на папір під час наступного

друку. Під час двостороннього друку вручну, перевірте, чи повністю висохло чорнило перш ніж повторно завантажувати папір.

Під час автоматичного двостороннього друку щільність друку занадто висока, а час висихання занадто короткий.

Solutions

У разі використання функції автоматичного двостороннього друку і друку даних високої щільності, наприклад, зображень чи графіків, налаштуйте щільність друку на нижчі значення, а час висихання на вищі.

➔ [«Двосторонній друк» на сторінці 174](#)

Надруковані фотографії липкі



Друк було здійснено на неправильному боці фотопаперу.

Solutions

Переконайтесь, що ви друкуєте на стороні, призначеній для друку. У разі друку на неправильній стороні фотопаперу потрібно почистити паперовий тракт.

➔ [«Очищення шляху проходження паперу в разі розтирання чорнил» на сторінці 292](#)

Зображення та фотографії друкуються у неправильних кольорах



Можна розглянути такі причини.

Сопла друкувальної голівки забруднено.

Solutions

Використовуйте функцію **Налаштування якості друку**. Якщо ви тривалий час не користувалися принтером, сопла друкувальної голівки можуть бути забиті, тому через них не проходять краплі чорнил.

➔ [«Налаштування якості друку» на сторінці 288](#)

Було застосовано корекцію кольорів.

Solutions

Під час друку з панелі керування або драйвера принтера Windows автоматичні налаштування фотографій Epson застосовуються за замовчуванням відповідно до типу паперу. Спробуйте змінити налаштування.

Панель керування

Змініть налаштування **Підсилити** в **Автоматичний** на будь-який інший параметр. Якщо зміна налаштувань не допоможе, виберіть **Вимкнути підсилення** як параметр **Підсилити**.

Драйвер принтера Windows

У вкладці **Додаткові настройки** виберіть **Індивідуальні настройки** у **Корекція кольорів**, а тоді клацніть **Додатково**. Змініть налаштування **Корегування сцени** в **Автоматично** на будь-який інший параметр. Якщо зміна налаштування не допомагає, використовуйте будь-який спосіб корекції кольору, окрім **PhotoEnhance** у **Керування кольором**.

➔ [«JPEG:» на сторінці 213](#)

➔ [«Налаштування кольору друку» на сторінці 191](#)

Положення, розмір або краї роздруківки неправильні

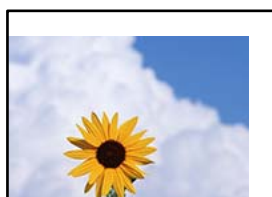

Можна розглянути такі причини.

Папір завантажено неправильно.

Solutions

Завантажте папір у правильному напрямку, а потім пересуньте напрямку країв до краю паперу.

➔ [«Завантаження паперу» на сторінці 155](#)

Параметр формату паперу вибрано неправильно.

Solutions

Виберіть відповідний параметр розміру паперу.

Параметр полів у програмі знаходиться за межами області друку.

Solutions

Налаштуйте поля у програмі так, щоб вони потрапляли в межі ділянки друку.

➔ [«Площа друку» на сторінці 454](#)

Windows

Скасуйте вибір **Дзеркальне зображення** на вкладці **Додаткові настройки** драйвера принтера.

Mac OS

Очистіть **Дзеркальне зображення** в діалоговому вікні друку, у меню **Настройки друку**.

Подібний до мозаїки шаблон на роздруківках



■ Зображення та фотографії надруковано з низькою роздільною здатністю.

Solutions

Під час друку зображень або фотографій, друкуйте дані високої роздільної здатності. Зображення з веб-сайтів зазвичай мають низьку роздільну здатність, хоча на екрані вони можуть виглядати нормально, а тому і якість друку буде гірше.

Помилковий двосторонній друк

■ Параметр двостороннього друку увімкнено.

Solutions

Вимкніть усі налаштування двостороннього друку у драйвері принтера.

Windows

Виберіть **Викл.** із **Двосторонній друк** на вкладці **Головне** драйвера принтера.

Mac OS

Виберіть **Вимк.** із **Двосторонній друк** у меню діалогового вікна друку **Параметри двостороннього друку**.

Принтер не друкує правильно при використанні драйвера принтера PostScript

Можна розглянути такі причини.

■ Виникла проблема з даними.

Solutions

Якщо файл створений у програмі, яка дозволяє змінити формат даних, наприклад, Adobe Photoshop, переконайтеся, що параметри програми відповідають налаштуванням драйвера принтера.

EPS-файли можуть бути створені у двійковому форматі і друкуватися неправильно. Під час створення EPS-файлу у програмі встановіть формат ASCII.

- ❑ У випадку Windows, принтер не може друкувати двійкові дані, якщо він під'єднаний до комп'ютера за допомогою USB-інтерфейсу. Встановіть налаштування **Протокол виводу** на вкладці **Налаштування пристрою** у властивостях принтера на значення **ASCII** або **TBCP**.
- ❑ Для Windows: оберіть відповідні шрифти для заміни на вкладці **Налаштування пристрою** у властивостях принтера.

Якість друку при використанні принтера драйвера PostScript низька

■ Налаштування кольору не виконано.

Solutions

Налаштування кольору не можна здійснювати на вкладці **Папір/Якість** у драйвері принтера. Клацніть **Додатково** та встановіть налаштування **Color Mode**.

Низька якість копіювання

Відсутні кольори, вертикальні смуги або неочікувані кольори на копіях

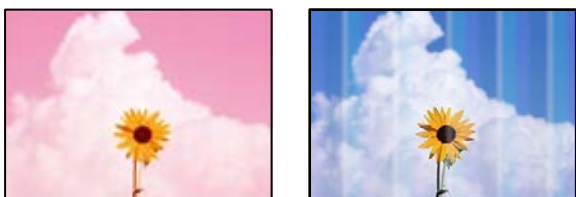

■ Сопла друкувальної голівки забруднено.

Solutions

Використовуйте функцію **Налаштування якості друку**. Якщо ви тривалий час не користувалися принтером, сопла друкувальної голівки можуть бути забиті, тому через них не проходять краплі чорнил.

➔ [«Налаштування якості друку» на сторінці 288](#)

Кольорові смуги, що друкуються з інтервалом приблизно 3.3 см



Можна розглянути такі причини.

■ Налаштування типу паперу не відповідає завантаженому паперу.

Solutions

Виберіть налаштування типу паперу, що відповідають типу паперу, завантаженому в принтер.

➔ [«Перелік типів паперу» на сторінці 154](#)

■ Положення друкувальний головки за межами вирівнювання.

Solutions

Відрегулюйте друкувальну голівку за допомогою функції **Налаштування якості друку**.

➔ [«Налаштування якості друку» на сторінці 288](#)

Розмиті копії, вертикальні смуги або неоднорідність ліній



enthalten alle
Aufdruck. W
↓ 5008 "Regel

Можна розглянути такі причини.

■ Положення друкувальний головки за межами вирівнювання.

Solutions

Відрегулюйте друкувальну голівку за допомогою функції **Налаштування якості друку**.

➔ [«Налаштування якості друку» на сторінці 288](#)

■ Параметр двонапрявленого друку увімкнено.

Solutions

Якщо якість друку не покращується, навіть після вирівнювання друкувальної головки, вимкніть параметр двонапрявленого друку.

Під час двонапрявленого друку (або високошвидкісного), друкувальна голівка буде друкувати, рухаючись в обох напрямках, і вертикальні лінії можуть не збігатися. Вимкнення цієї функції може призвести до сповільнення друку, але покращення якості друку.

Виберіть **Налаш.** > **Загальні налаштування** > **Налаштування принтера**, після чого вимкніть **Два напрямки** на панелі керування.

■ Оригінали зігнуті або зім'яті.

Solutions

Якщо використовується пристрій АПД.

Не розміщуйте оригінали у пристрої АПД. Натомість розмістіть оригінали на склі сканера.

- ❑ У разі використання скла сканера

Спробуйте розрівняти складки та зморшки якомога краще. Під час розміщення оригіналів спробуйте покласти на документ, наприклад, шматок картки, щоб він не підносився та залишався в тісному контакті із поверхнею.

Результати друку пусті або надруковано лише кілька ліній

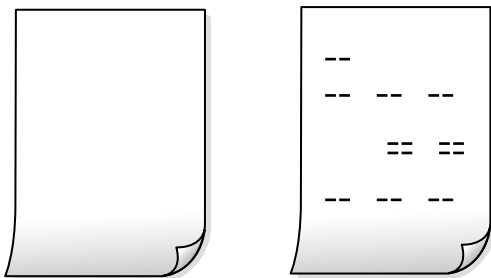

■ Сопла друкувальної голівки забруднено.

Solutions

Використовуйте функцію **Налаштування якості друку**. Якщо ви тривалий час не користувалися принтером, сопла друкувальної голівки можуть бути забиті, тому через них не проходять краплі чорнил.

➔ [«Налаштування якості друку» на сторінці 288](#)

■ Параметри друку та формат паперу, завантаженого у принтер, відрізняються.

Solutions

Змініть параметри друку відповідно до формату паперу, завантаженого до принтера. Завантажте у принтер папір, що відповідає параметрам друку.

■ У принтер подаються кілька аркушів паперу одночасно.

Solutions

Щоб запобігти подачі у принтер кількох аркушів паперу одночасно, див. наведену нижче інформацію.

➔ [«Кілька аркушів паперу подаються одночасно» на сторінці 332](#)

Папір подряпаний або потертий



Можна розглянути такі причини.

■ Папір завантажено неправильно.

Solutions

Коли з'являються горизонтальні смуги (перпендикулярні до напрямку друку) або якщо папір подряпано вгорі чи внизу, завантажте папір у правильному напрямку та посуньте бічні напрямні до країв паперу.

■ Шлях проходження паперу замащено.

Solutions

Якщо з'являються вертикальні смуги (горизонтальні до напрямку друку) або папір замащено, очистіть шлях проходження паперу.

➔ [«Очищення шляху проходження паперу в разі розтирання чорнил» на сторінці 292](#)

■ Папір скручено.

Solutions

Покладіть папір на рівну поверхню, щоб побачити, чи він не закручений. Якщо так, випряміть його.

■ Друкувальна головка третється об поверхню паперу.

Solutions

Під час копіювання на товстому папері друкувальна головка перебуває близько до поверхні друку, тому папір може затертися. У такому разі увімкніть параметр зменшення затирання.

Виберіть **Налаш.** > **Загальні налаштування** > **Налаштування принтера**, після чого увімкніть **Щільний папір** на панелі керування. Якщо ви увімкнете цей параметр, якість копіювання може погіршитися або швидкість копіювання може зменшитися.

Положення, розмір або поля копій неправильні



Можна розглянути такі причини.

■ Папір завантажено неправильно.

Solutions

Завантажте папір у правильному напрямку, а потім пересуньте напрямну країв до краю паперу.

➔ [«Завантаження паперу» на сторінці 155](#)

Оригінали розміщено неправильно.

Solutions

- Переконайтеся в тому, що оригінал розміщено правильно, відповідно до позначок вирівнювання.
- Якщо краю сканованого зображення немає, трохи відсуньте оригінал від кута скла сканера. Ділянка в межах близько 1,5 мм (0,06 дюйм.) від краю скла сканера не сканується.

➔ [«Розміщення оригіналів» на сторінці 159](#)

На склі сканера пил або бруд.

Solutions

У разі розміщення оригіналів на склі сканера видаліть пил або бруд, що пристав до оригіналів, і очистьте скло сканера. Якщо на склі є пил або плями, область копіювання може збільшитись, щоб покрити пил або плями, створюючи неправильне положення копіювання, або зображення вийде маленьким.

➔ [«Очищення Скло сканера» на сторінці 293](#)

Параметр формату паперу вибрано неправильно.

Solutions

Виберіть відповідний параметр розміру паперу.

Розмір ориг. неправильний у налаштуваннях копіювання.

Solutions

Виберіть відповідний **Розмір ориг.** в налаштуваннях копіювання.

Нерівномірні кольори, розмазане зображення, плями або прямі лінії з'являються на скопійованому зображенні

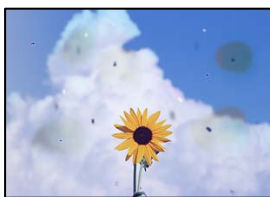

Можна розглянути такі причини.

Шлях проходження паперу забруднено.

Solutions

Завантажте і пропустіть папір без друку, щоб очистити шлях паперу.

➔ [«Очищення шляху проходження паперу в разі розтирання чорнил» на сторінці 292](#)

■ На склі сканера або на оригіналі пил або бруд.

Solutions

Видаліть пил або бруд, що пристав до оригіналів, після чого очистьте скло сканера.

➔ [«Очищення Скло сканера» на сторінці 293](#)

■ На пристрої ADF або оригіналах пил або бруд.

Solutions

Очистьте пристрій ADF і видаліть пил або бруд, що пристав до оригіналів.

➔ [«Очищення пристрою АПД» на сторінці 293](#)

■ Оригінал було притиснено занадто сильно.

Solutions

У разі застосування надмірної сили можуть з'явитися розмиті, змазані місця та плями.

Не тисніть з надмірною силою на оригінал або кришку для документів.

➔ [«Розміщення оригіналів» на сторінці 159](#)

■ Щільність копіювання зависока.

Solutions

Знизьте параметр щільності копіювання.

➔ [«Параметри копіювання в меню» на сторінці 225](#)

На скопійованому зображенні з'являється штрихування перехресними лініями (муар)

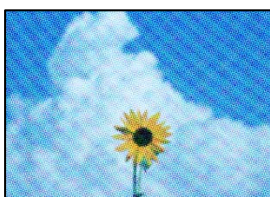

■ Якщо оригінал є друкованим документом, як-от журналом або каталогом, з'являється візерунок в цятку (муар).

Solutions

Змініть параметр збільшення та зменшення. Якщо муар досить помітно, розмістіть оригінал під дещо іншим кутом.

➔ [«Параметри копіювання в меню» на сторінці 225](#)

Зображення зворотної сторони оригіналу з'являється на копії зображення



Можна розглянути такі причини.

При скануванні тонких оригіналів одночасно можуть скануватися зображення на зворотному боці.

Solutions

Розмістіть оригінал на склі сканера, після чого покладіть на нього аркуш чорного паперу.

Щільність копіювання зависока.

Solutions

Знизьте параметр щільності копіювання.

➔ [«Параметри копіювання в меню» на сторінці 225](#)

Проблеми зі сканованими зображеннями

Нерівномірність кольорів, бруд, плями тощо з'являються на зображенні, сканованому зі скла сканера



На склі сканера або на оригіналі пил або бруд.

Solutions

Видаліть пил або бруд, що пристав до оригіналів, після чого очистьте скло сканера.

➔ [«Очищення Скло сканера» на сторінці 293](#)

Оригінал було притиснено занадто сильно.

Solutions

У разі застосування надмірної сили можуть з'явитися розмиті, змазані місця та плями.

Не тисніть з надмірною силою на оригінал або кришку для документів.

➔ [«Розміщення оригіналів» на сторінці 159](#)

При скануванні із пристрою ADF з'являються прямі лінії

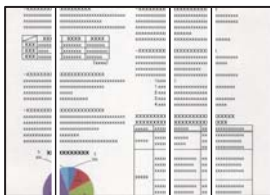

■ На пристрої ADF або оригіналах пил або бруд.

Solutions

Очистьте пристрій ADF і видаліть пил або бруд, що пристав до оригіналів.

➔ [«Очищення пристрою АПД» на сторінці 293](#)

Розмиті сканування, вертикальні смуги або неоднорідність ліній



enthalten alle
Aufdruck. W
5008 "Regel

■ Оригінали зігнуті або зім'яті.

Solutions

- Якщо використовується пристрій АПД.

Не розміщуйте оригінали у пристрої АПД. Натомість розмістіть оригінали на склі сканера.

- У разі використання скла сканера

Спробуйте розрівняти складки та зморшки якомога краще. Під час розміщення оригіналів спробуйте покласти на документ, наприклад, шматок картки, щоб він не підносився та залишався в тісному контакті із поверхнею.

На фоні сканованих зображень з'являється зміщення



При скануванні тонких оригіналів одночасно можуть скануватися зображення на зворотному боці.

Solutions

У разі сканування зі скла сканера, покладіть на оригінал чорний папір або настільний блокнот.

➔ [«Розміщення оригіналів» на сторінці 159](#)

Не вдається виконати сканування правильної ділянки на склі сканера

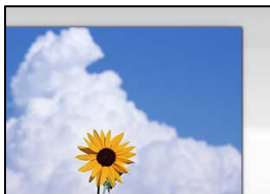

Оригінали розміщено неправильно.

Solutions

- Переконайтеся в тому, що оригінал розміщено правильно, відповідно до позначок вирівнювання.
- Якщо краю сканованого зображення немає, трохи відсуньте оригінал від кута скла сканера. Ділянка в межах близько 1,5 мм (0,06 дюйм.) від краю скла сканера не сканується.

➔ [«Розміщення оригіналів» на сторінці 159](#)

На склі сканера пил або бруд.

Solutions

Приберіть зі скла сканера і кришки для документів сміття або бруд. Якщо довкола оригіналу залишаться сміття або бруд, діапазон сканування збільшиться, щоб охопити їх.

Неможливо вирішити проблеми зі сканованим зображенням

Якщо вирішити проблему після усіх спроб застосувати наведені рішення не вдається, див. наведену нижче інформацію.

Виникли проблеми з налаштуваннями програмного забезпечення для сканування.

Solutions

Використовуйте Утиліта Epson Scan 2 Utility, щоб ініціалізувати налаштування програмного забезпечення сканера.

Примітка.

Утиліта Epson Scan 2 Utility — програма, що постачається у складі програмного забезпечення сканера.

Примітка.

Для операційних систем Windows Server вам необхідно встановити функцію *Сумісність з робочим столом*.

1. Запустіть Утиліта Epson Scan 2 Utility.

Windows 11

Клацніть кнопку «Пуск», а тоді виберіть **Усі програми > EPSON > Epson Scan 2 Utility**.

Windows 10/Windows Server 2022/Windows Server 2019/Windows Server 2016

Натисніть кнопку «Пуск», після чого виберіть **EPSON > Epson Scan 2 Utility**.

Windows 8.1/Windows 8/Windows Server 2012 R2/Windows Server 2012

Введіть назву програми у пошуковому елементі та виберіть відображену піктограму.

Windows 7/Windows Server 2008 R2/Windows Server 2008

Натисніть кнопку «Пуск», після чого виберіть **Усі програми > EPSON > Epson Scan 2 > Epson Scan 2 Utility**.

Mac OS

Виберіть **Перейти > Програми > Epson Software > Epson Scan 2 Utility**.

2. Виберіть вкладку **Інше**.

3. Клацніть **Скинути**.

Якщо ініціалізація не усунула проблему, видаліть та повторно встановіть програмне забезпечення сканера.

➔ [«Установлення та видалення програм окремо» на сторінці 297](#)

Погана якість надісланого факсу

Погана якість надісланого факсу



Можна розглянути такі причини.

■ На склі сканера або на оригіналі пил або бруд.

Solutions

Видаліть пил або бруд, що пристав до оригіналів, після чого очистьте скло сканера.

➔ [«Очищення Скло сканера» на сторінці 293](#)

■ Оригінал було притиснено занадто сильно.

Solutions

У разі застосування надмірної сили можуть з'явитися розмиті, змазані місця та плями.

Не тисніть з надмірною силою на оригінал або кришку для документів.

➔ «Розміщення оригіналів» на сторінці 159

При надсиланні факсів із пристрою ADF з'являються прямі лінії

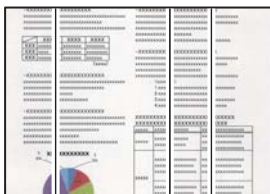

На пристрої ADF або оригіналах пил або бруд.

Очистьте пристрій ADF і видаліть пил або бруд, що пристав до оригіналів.

Пов'язані відомості

➔ «Очищення пристрою АПД» на сторінці 293

Погана якість зображення надісланого факсу



Можна розглянути такі причини.

■ Неправильне налаштування типу оригіалу.

Solutions

Виберіть **Факс > Налашт. факсу > Налаш. скан. > Тип ориг.**, після чого змініть налаштування. Якщо оригінал, який потрібно надіслати, містить текст і зображення, виберіть для нього значення **Фото**.

■ Вибрано занадто низьку роздільну здатність.

Solutions

Якщо характеристики факсимільного апарата відправника невідомі, перш ніж надіслати факси виконайте зазначені нижче налаштування.

- Виберіть **Факс > Налашт. факсу**, після чого виконайте налаштування **Роздільність**, щоб вибрати найкращу якість зображень.
- Виберіть **Факс > Налашт. факсу**, після чого увімкніть **Пряме надсилання**.

Зауважте, що якщо для параметра **Роздільність** вибрати значення **Дуже хороший** або **Надзвичайно хороший**, але надіслати факс, не увімкнувши **Пряме надсилання**, факс може бути надіслано у нижчій роздільній здатності.

Якість зображення надісланих факсів не покращується після спроб вирішення, вказаних вище

Solutions

Якщо вирішити проблему не вдається, зверніться до адміністратора принтера. Для адміністраторів принтера перегляньте наступний розділ, щоб усунути проблеми з факсом.

[«Погана якість надісланого або отриманого факсу» на сторінці 148](#)

Зображення зворотної сторони оригіналу з'являється на надісланому факсі



Можна розглянути такі причини.

При скануванні тонких оригіналів одночасно можуть скануватися зображення на зворотному боці.

Solutions

Розмістіть оригінал на склі сканера, після чого покладіть на нього аркуш чорного паперу.

Налаштування щільності високе при надсиланні факсів.

Solutions

Виберіть **Факс > Налашт. факсу > Налаш. скан. > Щільність**, після чого знизьте налаштування.

Погана якість отриманого факсу

Погана якість зображень отриманих факсів

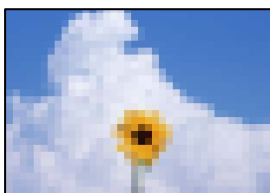

Можна розглянути такі причини.

Низьке налаштування якості зображення на факсимільному апараті відправника.

Solutions

Попросіть відправника відправити факси з використанням більш високої якості.

Якість зображення отриманих факсів не покращується після спроб вирішення, вказаних вище

Solutions

Якщо вирішити проблему не вдається, зверніться до адміністратора принтера. Для адміністраторів принтера перегляньте наступний розділ, щоб усунути проблеми з факсом.

[«Погана якість надісланого або отриманого факсу» на сторінці 148](#)

На РК-екрані відображається повідомлення або код помилки



На РК-екрані відображаються повідомлення

Якщо на РК-екрані відображається повідомлення про помилку, дотримуйтесь вказівок, що відображаються на екрані, або підказок, наведених нижче, для усунення помилок.

Якщо при невдалій спробі виконати сканування у спільну папку з панелі керування з'являється повідомлення, див. відповідну інформацію нижче.

Повідомлення про помилки	Способи усунення
Пом. принт. Вимк. і ввімк. знову. Подробиці — в док.	<ul style="list-style-type: none"> <input type="checkbox"/> Видаліть будь-який папір або захисний матеріал із принтера й касети для паперу. Якщо повідомлення про помилку відобразатиметься після вимкнення та ввімкнення живлення, зверніться в службу підтримки компанії Epson. <input type="checkbox"/> Коли відображаються зазначені нижче коди помилок, перевірте, яку максимальну кількість аркушів паперу можна завантажити в кожне джерело паперу. 000181, 000184, 000201, 000204, 000221, 000224
Помилка принтера. Щоб дізнатися більше, перегляньте документацію. Доступні функції не для друку.	<p>Принтер може бути пошкоджений. Для подання запиту на виконання ремонту зверніться до служби підтримки компанії Epson або до авторизованого постачальника послуг Epson.</p> <p>Однак, інші не пов'язані з друком функції, наприклад, сканування, залишаються доступними.</p>
Помилка друку. Щоб дізнатися більше, перегляньте документацію.	<p>Принтер може бути пошкоджений. Для подання запиту на виконання ремонту зверніться до служби підтримки компанії Epson або до авторизованого постачальника послуг Epson.</p>
У лотку XX закінчився папір. Вставте папір. Розмір: XX/Тип: XX	<p>Завантажте папір і до кінця вставте касету для паперу.</p>
Встановлено надто багато одиниць касет для паперу. Вимкніть живлення і видал. зайві одиниці. Подробиці див. в документації.	<p>Ви можете встановити максимум три додаткові касети для паперу. Інші додаткові касетні блоки для паперу необхідно видалити, здійснюючи кроки установки у зворотному порядку.</p>
Вст. касетні блоки для паперу, які не підтр. Вимкніть пристрій і видаліть їх. Щоб дізнатися більше, перегл. документацію.	<p>Встановлено непідтримувані додаткові касетні блоки для паперу. Витягніть їх, виконуючи дії з установлення у зворотному порядку.</p>

Повідомлення про помилки	Способи усунення
Не можна роздрукувати, оскільки ХХ не працює. Роздрукуйте з іншої касети для паперу.	Вимкніть та знову ввімкніть живлення, атоді повторно вставте касету дл паперу. Якщо все ще відображається повідомлення про помилку, зв'яжіться зі службою підтримки компанії Epson або зверніться до вповноваженого постачальника послуг Epson для подання запиту на виконання ремонту.
Термін служби ролика захоплення у ХХ добігає кінця.	<input type="checkbox"/> Касета для паперу Ролики захоплення необхідно періодично міняти. Сигналом для заміни роликів стане неправильна подача паперу з касети для паперу. Підготуйте нові ролики захоплення. <input type="checkbox"/> Лоток для паперу Сигналом для заміни роликів стане неправильна подача паперу з лотка для паперу. Для подання запиту на заміну роликів захоплення зверніться до служби підтримки компанії Epson або до вповноваженого постачальника послуг Epson.
Термін служби ролику захоплення у ХХ добіг кінця. Замініть ролик захоплення, а потім виконайте скидання лічильника.	Замініть ролики захоплення. Після заміни роликів виберіть Налаш. > Обслугов. > Інформація про ролик захоплення > Скинути лічильник , а тоді виберіть касету для паперу, в якій було здійснено заміну роликів захоплення.
Термін служби ролика захоплення у ХХ вичерпано.	Для подання запиту на заміну роликів захоплення лотка для паперу зверніться до служби підтримки компанії Epson або до вповноваженого постачальника послуг Epson.
Замініть Чорнильний картридж.	Коли принтер видає запит на заміну картриджа, в картриджі ще залишається певна кількість чорнила; цей запас повинен забезпечити високу якість друку до заміни та захистити друкувальну голівку. Замініть картридж після отримання відповідного повідомлення.
Час обслуговування наближається. Зверніться до Служби підтримки Epson.	Клієнти не повинні виконувати технічне обслуговування власноруч. Для проведення технічного обслуговування зверніться до служби підтримки компанії Epson або до авторизованого постачальника послуг Epson.
Для цього принтера може знадобитись обслуговування, щоб якість друку залишалася хорошою. Зверніться в службу підтримки Epson.	Клієнти не повинні виконувати технічне обслуговування власноруч. Для проведення технічного обслуговування зверніться до служби підтримки компанії Epson або до авторизованого постачальника послуг Epson.
Автовідображення Налашт. паперу вимкнути. Деякі функції можуть бути недоступні. Докладніше в документації.	Якщо функцію Автовідображення Налашт. паперу вимкнено, використовувати AirPrint неможливо.
Звук набору не виявлено.	Для вирішення проблеми торкніться Налаш. > Загальні налаштування > Налашт. факсу > Основні налашт. > Тип лінії , а потім виберіть PBX . Якщо ваша телефонна система потребує код зовнішнього доступу для виходу на зовнішню лінію, установіть код доступу, вибравши PBX . Використовуйте # (решітку) замість фактичного коду зовнішнього доступу при вводі номеру зовнішнього факсу. Це забезпечить встановлення зв'язку. Якщо повідомлення про помилку все ще не зникло, установіть налаштування Розпізнання гудка на значення «деактивовано». Втім, вимкнення цієї функції може призвести до випущення першої цифри номеру факсу і відправлення факсу на неправильний номер.

Повідомлення про помилки	Способи усунення
Помилка під час отримання факсу, оскільки простір для факсових даних заповнений. Торкніться Job/Status внизу головного екрану для детальнішої інформації.	Отримані факси можуть накопичуватися без обробки з таких причин. <ul style="list-style-type: none"> <input type="checkbox"/> Не вдається виконати друк через помилку принтера. Вирішіть проблему з принтером. Щоб дізнатися відомості про помилку та методи її вирішення, натисніть кнопку  і оберіть Статус принтера. <input type="checkbox"/> Не вдається виконати збереження на комп'ютері або пристрої пам'яті. Щоб перевірити, чи зберігаються отримані факси, натисніть кнопку  і оберіть Завдання. Для збереження отриманих факсів увімкніть комп'ютер або підключіть пристрій пам'яті до принтера.
Комбінація IP-адреси та маски підмережі неправильна. Див. подробиці в документації.	Уведіть правильну IP-адресу або стандартний шлюз. Зверніться за допомогою до мережевого адміністратора.
Поновіть кореневий сертифікат, щоб користуватися послугами хмари.	Запустіть Web Config, а тоді поновіть кореневий сертифікат.
Перевірте, чи налаштування порту Принтер (такі як IP-адреса) або драйвер принтера правильні в комп'ютері.	Клацніть Черга друку на вкладці драйвера принтера Сервіс . Переконайтесь, що вибрано правильний порт у пункті Властивості > Порт у меню Принтер , як зазначено нижче.
Перевірте, чи налаштування порту або драйвер принтера правильні за допомогою комп'ютера. Див. подробиці в документації.	USB-з'єднання: USBXXX Мережеве з'єднання: EpsonNet Print Port
Recovery Mode Update Firmware	Принтер запущено в режимі відновлення під час збою оновлення мікропрограмного забезпечення. Щоб спробувати оновити мікропрограмне забезпечення ще раз, виконайте наступні дії. <ol style="list-style-type: none"> 1. З'єднайте комп'ютер та принтер за допомогою кабелю USB. (Під час режиму відновлення ви не зможете оновити мікропрограмне забезпечення засобами мережі.) 2. Додаткові інструкції див. на місцевому веб-сайті Epson.

Пов'язані відомості

➔ «При скануванні у мережеву папку на панелі керування з'являються повідомлення» на сторінці 88

У меню стану відображено код помилки

Якщо друк не був завершений, перевірте код помилки, що відображається у журналі кожного завдання. Код помилки можна перевірити, вибравши **Job/Status > Завдання**. Щоб знайти проблему та спосіб її вирішення, див. таблицю нижче.

Код	Проблема	Спосіб вирішення
001	Принтер було вимкнено через збій живлення.	-

Код	Проблема	Спосіб вирішення
101	Пам'ять заповнена.	<p>Для зменшення розміру завдання на друк використовуйте наступні методи.</p> <ul style="list-style-type: none"> <input type="checkbox"/> Зменшіть якість і роздільну здатність друку. <input type="checkbox"/> Змініть налаштування формату. <input type="checkbox"/> Зменште кількість зображень, букв або шрифтів, які використовуються у завданні на друк.
102	Друк за копіями не був виконаний через недостатній об'єм доступної пам'яті.	<p>Для зменшення розміру завдання на друк використовуйте наступні методи. Якщо ви не хочете використовувати дані методи, спробуйте друкувати по одній копії.</p> <ul style="list-style-type: none"> <input type="checkbox"/> Зменшіть якість і роздільну здатність друку. <input type="checkbox"/> Змініть налаштування формату. <input type="checkbox"/> Зменште кількість зображень, букв або шрифтів, які використовуються у завданні на друк.
103	Якість друку знижено через недостатній об'єм доступної пам'яті.	<p>Якщо ви не хочете зменшувати якість друку, спробуйте наступні методи зменшення розміру завдання на друк.</p> <ul style="list-style-type: none"> <input type="checkbox"/> Змініть налаштування формату. <input type="checkbox"/> Зменште кількість зображень, букв або шрифтів, які використовуються у завданні на друк.
104	Реверсивний друк не був виконаний через недостатній об'єм доступної пам'яті.	<p>Якщо ви хочете здійснити реверсивний друк, спробуйте наступні методи зменшення розміру завдання на друк.</p> <ul style="list-style-type: none"> <input type="checkbox"/> Зменшіть якість і роздільну здатність друку. <input type="checkbox"/> Змініть налаштування формату. <input type="checkbox"/> Зменште кількість зображень, букв або шрифтів, які використовуються у завданні на друк.
106	Не вдається виконати друк з комп'ютера у зв'язку із налаштуваннями контролю доступу.	Зверніться до адміністратора принтера.
107	Не вдалося авторизуватися. Завдання було скасовано.	<ul style="list-style-type: none"> <input type="checkbox"/> Упевніться в правильності імені користувача та пароля. <input type="checkbox"/> Торкніться Налаш. > Загальні налаштування > Сист. адміністрування > Налаштування безпеки > Керування доступом. Увімкніть функцію керування доступом, а потім дозвольте виконання завдання без інформації про автентифікацію. <input type="checkbox"/> Зареєструйте обліковий запис користувача у драйвері принтера. «Реєстрація облікового запису користувача в драйвері принтера (Windows)» на сторінці 311
108	Конфіденційні дані завдань були видалені, коли принтер було вимкнено.	-

Код	Проблема	Спосіб вирішення
109	Отриманий факс вже був видалений.	-
110	Завдання було надруковане тільки на одній стороні, оскільки завантажений папір не підтримує двосторонній друк.	Якщо ви хочете виконати двосторонній друк, завантажте папір, який придатний для двостороннього друку.
111	Недостатній об'єм доступної пам'яті.	Для зменшення розміру завдання на друк використовуйте наступні методи. <ul style="list-style-type: none"> <input type="checkbox"/> Зменшіть якість і роздільну здатність друку. <input type="checkbox"/> Змініть налаштування формату. <input type="checkbox"/> Зменште кількість зображень, букв або шрифтів, які використовуються у завданні на друк.
120	Не вдається встановити зв'язок із сервером, який підключено за допомогою відкритої платформи.	Переконайтесь, що на сервері або в мережі немає помилок.
130	Друк за копіями не був виконаний через недостатній об'єм доступної пам'яті.	Для зменшення розміру завдання на друк використовуйте наступні методи. Якщо ви не хочете використовувати дані методи, спробуйте друкувати по одній копії. <ul style="list-style-type: none"> <input type="checkbox"/> Зменшіть якість і роздільну здатність друку. <input type="checkbox"/> Змініть налаштування формату. <input type="checkbox"/> Зменште кількість зображень, букв або шрифтів, які використовуються у завданні на друк.
131	Реверсивний друк не був виконаний через недостатній об'єм доступної пам'яті.	Якщо ви хочете здійснити реверсивний друк, спробуйте наступні методи зменшення розміру завдання на друк. <ul style="list-style-type: none"> <input type="checkbox"/> Зменшіть якість і роздільну здатність друку. <input type="checkbox"/> Змініть налаштування формату. <input type="checkbox"/> Зменште кількість зображень, букв або шрифтів, які використовуються у завданні на друк.
132	Друк неможливий через недостатній об'єм доступної пам'яті.	Для зменшення розміру даних для друку використовуйте зазначені нижче методи. <ul style="list-style-type: none"> <input type="checkbox"/> Перейдіть на папір меншого розміру. <input type="checkbox"/> Спростіть дані, зменшивши кількість зображень у даних для друку або кількість типів шрифтів.
133	Двосторонній друк неможливий через недостатній об'єм доступної пам'яті. Буде надруковано тільки одну сторону.	Для зменшення розміру даних для друку використовуйте зазначені нижче методи. <ul style="list-style-type: none"> <input type="checkbox"/> Перейдіть на папір меншого розміру. <input type="checkbox"/> Спростіть дані, зменшивши кількість зображень у даних для друку або кількість типів шрифтів.
151	Друк не виконується внаслідок того, що ім'я користувача для входу та ім'я користувача, пов'язане з конфіденційним завданням, не збігаються.	Переконайтесь, що вхід виконано за допомогою такого самого імені, що й ім'я, пов'язане з конфіденційним завданням.

Код	Проблема	Спосіб вирішення
201	Пам'ять заповнена.	<ul style="list-style-type: none"> <input type="checkbox"/> Роздрукуйте отримані факси з екрана Завдання у меню Job/Status. <input type="checkbox"/> Зітріть отримані факси, збережені у вхідній скриньці із Завдання у Job/Status. <input type="checkbox"/> Якщо ви надсилаєте чорно-білий факс одному адресату, можете здійснити надсилання, використавши функцію Direct Send. <input type="checkbox"/> Розділіть оригінали на дві або три частини і надішліть їх кількома партіями.
202	Пристрій отримувача роз'єднав лінію.	Почекайте деякий час і спробуйте знову.
203	Продукт не може виявити сигналу готовності до набору.	<ul style="list-style-type: none"> <input type="checkbox"/> Переконайтеся, що телефонний кабель підключений правильно, і що телефонна лінія працює. «Підключення принтера до телефонної лінії» на сторінці 125 <input type="checkbox"/> Якщо принтер підключений до VANTC або абонентського адаптера, змініть налаштування Тип лінії на PBX. <input type="checkbox"/> Торкніться Налаш. > Загальні налаштування > Налашт. факсу > Основні налашт. > Розпізнання гудка та вимкніть налаштування сигналу готовності.
204	Пристрій отримувача зайнятий.	<ul style="list-style-type: none"> <input type="checkbox"/> Почекайте деякий час і спробуйте знову. <input type="checkbox"/> Перевірте номер факсу отримувача.
205	Пристрій отримувача не відповідає.	Почекайте деякий час і спробуйте знову.
206	Телефонний кабель неправильно під'єднаний до порту LINE і порту EXT. продукту.	Перевірте підключення порту LINE та порту EXT. принтера.
207	Продукт не під'єднаний до телефонної лінії.	Під'єднайте телефонний кабель до телефонної лінії.
208	Не вдається надіслати факс до деяких із указаних отримувачів.	Надрукуйте звіт Журнал факсу або Останні передані по попередніх факсах із Звіт факсу у режимі факсу та перевірте недійсну адресу призначення. Якщо активовано налаштування Зберіг. дані про збій , можна переслати факс із пункту Завдання у меню Job/Status .
301	Недостатньо пам'яті для збереження даних на пристрої пам'яті.	<ul style="list-style-type: none"> <input type="checkbox"/> Збільшіть об'єм пам'яті для зберігання даних на пристрої пам'яті. <input type="checkbox"/> Зменшіть кількість документів. <input type="checkbox"/> Зменшіть роздільну здатність сканування або збільшіть коефіцієнт стискання для зменшення розміру сканованого зображення.
302	Пристрій пам'яті захищено від запису.	Вимкніть захист від запису на пристрої пам'яті.
303	Для збереження сканованих зображень не було створено папки.	Вставте інший пристрій пам'яті.
304	Пристрій пам'яті від'єднано.	Вставте пристрій пам'яті повторно.

Код	Проблема	Спосіб вирішення
305	Під час зберігання даних на пристрої пам'яті виникла помилка.	Якщо зовнішній пристрій відкривається з комп'ютера, зачекайте трохи, а тоді повторіть спробу.
306	Пам'ять заповнена.	Почекайте до завершення інших завдань, що перебувають у процесі виконання.
307	Розмір сканованого зображення перевищує максимальне обмеження. (Сканування та збереження зображення на пристрої пам'яті)	Зменшіть роздільну здатність сканування або збільшіть коефіцієнт стискання для зменшення розміру сканованого зображення.
311	Виникла помилка DNS.	<ul style="list-style-type: none"> <input type="checkbox"/> Торкніться Налаш. > Загальні налаштування > Налаштування мережі > Розширений > TCP/IP та перевірте налаштування DNS-сервера. <input type="checkbox"/> Перевірте налаштування DNS для сервера, комп'ютера або точки доступу.
312	Виникла помилка аутентифікації.	Торкніться Налаш. > Загальні налаштування > Налаштування мережі > Розширений > Сервер ел. пошти > Налаштування сервера та перевірте налаштування сервера.
313	Виникла помилка зв'язку.	<ul style="list-style-type: none"> <input type="checkbox"/> Надрукуйте звіт про підключення до мережі, щоб переконатися, що принтер підключено до мережі. <input type="checkbox"/> Торкніться Налаш. > Загальні налаштування > Налаштування мережі > Розширений > Сервер ел. пошти > Налаштування сервера, щоб перевірити налаштування сервера електронної пошти. Можна перевірити причину помилки, запустивши перевірку з'єднання. <input type="checkbox"/> Метод аутентифікації налаштувань та сервера електронної пошти можуть не збігатися. При виборі Вимкнути як методу аутентифікації, впевніться, що для методу аутентифікації сервера електронної пошти встановлено значення «Немає».
314	Розмір даних перевищує максимальний допустимий розмір прикріплених файлів.	<ul style="list-style-type: none"> <input type="checkbox"/> Збільшіть значення налаштування Мак роз вкл ф у налаштуваннях сканування. <input type="checkbox"/> Зменшіть роздільну здатність сканування або збільшіть коефіцієнт стискання для зменшення розміру сканованого зображення.
315	Пам'ять заповнена.	Здійсніть повторну спробу після завершення завдань, що перебувають у процесі виконання.
316	Виникла помилка шифрування пошти.	<ul style="list-style-type: none"> <input type="checkbox"/> Перевірте, чи правильно налаштовано сертифікат шифрування. <input type="checkbox"/> Перевірте, чи правильно налаштовано час принтера.
317	Виникла помилка підпису пошти.	<ul style="list-style-type: none"> <input type="checkbox"/> Перевірте, чи правильно налаштовано підписування сертифіката. <input type="checkbox"/> Перевірте, чи правильно налаштовано час принтера.

Код	Проблема	Спосіб вирішення
318	Виникла помилка обмеження домену.	Зверніться до свого адміністратора, щоб перевірити, чи домен призначення вашої електронної пошти обмежений.
321	Виникла помилка DNS.	<ul style="list-style-type: none"> <input type="checkbox"/> Торкніться Налаш. > Загальні налаштування > Налаштування мережі > Розширений > TCP/IP та перевірте налаштування DNS-сервера. <input type="checkbox"/> Перевірте налаштування DNS для сервера, комп'ютера або точки доступу.
322	Виникла помилка аутентифікації.	Перевірте налаштування Місце .
323	Виникла помилка зв'язку.	<ul style="list-style-type: none"> <input type="checkbox"/> Перевірте налаштування Місце. <input type="checkbox"/> Надрукуйте звіт про підключення до мережі, щоб переконатися, що принтер підключено до мережі.
324	Файл із такою ж назвою вже існує у вказаній папці.	<ul style="list-style-type: none"> <input type="checkbox"/> Видаліть файл із аналогічним іменем. <input type="checkbox"/> Змініть префікс назви файлу у Налаштування файлу.
325 326	У вказаній папці не вистачає місця для зберігання.	<ul style="list-style-type: none"> <input type="checkbox"/> Збільшіть об'єм пам'яті для зберігання даних у вказаній папці. <input type="checkbox"/> Зменшіть кількість документів. <input type="checkbox"/> Зменшіть роздільну здатність сканування або збільшіть коефіцієнт стиснення для зменшення розміру сканованого зображення.
327	Пам'ять заповнена.	Почекайте до завершення інших завдань, що перебувають у процесі виконання.
328	Адреса неправильна, або адреса місця призначення не існує.	Перевірте налаштування Місце .
329	Розмір сканованого зображення перевищує максимальне обмеження. (Сканування та збереження зображення у мережеву папку або на FTP-сервері)	Зменшіть роздільну здатність сканування або збільшіть коефіцієнт стиснення для зменшення розміру сканованого зображення.
330	Виникла помилка захищеного підключення FTPS/FTPS.	<ul style="list-style-type: none"> <input type="checkbox"/> Перевірте розташування у налаштуваннях адресата. <input type="checkbox"/> Запустіть Web Config, а тоді оновіть кореневий сертифікат. <input type="checkbox"/> Запустіть Web Config, а тоді імпортуйте або оновіть сертифікат ЦС. <p>Якщо помилка не зникає, виберіть для параметра перевірки сертифіката значення «вимк.» у налаштуваннях адресата.</p>
331	Сталася помилка зв'язку.	Надрукуйте звіт про підключення до мережі, щоб переконатися, що принтер підключено до мережі.
332	Недостатньо пам'яті для збереження сканованого зображення у місці зберігання.	Зменшіть кількість документів.

Код	Проблема	Спосіб вирішення
333	Місце призначення неможливо знайти, оскільки інформація про місце призначення була надіслана на сервер до надсилання сканованого зображення.	Повторно виберіть місце зберігання.
334	Під час надсилання сканованого зображення виникла помилка.	-
341	Виникла помилка зв'язку.	<ul style="list-style-type: none"> <input type="checkbox"/> Перевірте підключення принтера і комп'ютера. У разі підключення до мережі надрукуйте звіт про підключення до мережі, щоб переконатися, що принтер підключено до мережі. <input type="checkbox"/> Переконайтеся, що на комп'ютері встановлено Document Capture Pro.
350	Виникла помилка сертифіката FTPS/HTTPS.	<ul style="list-style-type: none"> <input type="checkbox"/> Перевірте, чи правильно налаштовано дату/час і різницю в часі. <input type="checkbox"/> Запустіть Web Config, а тоді оновіть кореневий сертифікат. <input type="checkbox"/> Запустіть Web Config, а тоді імпортуйте або оновіть сертифікат ЦС. <p>Якщо помилка не зникає, виберіть для параметра перевірки сертифіката значення «вимк.» у налаштуваннях адресата.</p>
401	Недостатньо пам'яті для збереження даних на пристрої пам'яті.	Збільшіть об'єм пам'яті для зберігання даних на пристрої пам'яті.
402	Пристрій пам'яті захищено від запису.	Вимкніть захист від запису на пристрої пам'яті.
404	Пристрій пам'яті від'єднано.	Вставте пристрій пам'яті повторно.
405	Під час зберігання даних на пристрої пам'яті виникла помилка.	<ul style="list-style-type: none"> <input type="checkbox"/> Вставте пристрій пам'яті повторно. <input type="checkbox"/> Використайте інший пристрій пам'яті, на якому створено папку за допомогою функції Створ. папку для збереж..
411	Виникла помилка DNS.	<ul style="list-style-type: none"> <input type="checkbox"/> Торкніться Налаш. > Загальні налаштування > Налаштування мережі > Розширений > TCP/IP та перевірте налаштування DNS-сервера. <input type="checkbox"/> Перевірте налаштування DNS для сервера, комп'ютера або точки доступу.
412	Виникла помилка аутентифікації.	Торкніться Налаш. > Загальні налаштування > Налаштування мережі > Розширений > Сервер ел. пошти > Налаштування сервера та перевірте налаштування сервера.

Код	Проблема	Спосіб вирішення
413	Виникла помилка зв'язку.	<ul style="list-style-type: none"> <input type="checkbox"/> Торкніться Налаш. > Загальні налаштування > Налаштування мережі > Розширений > Сервер ел. пошти > Налаштування сервера, щоб перевірити налаштування сервера електронної пошти. Можна перевірити причину помилки, запустивши перевірку з'єднання. <input type="checkbox"/> Метод аутентифікації налаштувань та сервера електронної пошти можуть не збігатися. При виборі Вимкнути як методу аутентифікації, впевніться, що для методу аутентифікації сервера електронної пошти встановлено значення «Немає». <input type="checkbox"/> Надрукуйте звіт про підключення до мережі, щоб переконатися, що принтер підключено до мережі.
421	Виникла помилка DNS.	<ul style="list-style-type: none"> <input type="checkbox"/> Торкніться Налаш. > Загальні налаштування > Налаштування мережі > Розширений > TCP/IP та перевірте налаштування DNS-сервера. <input type="checkbox"/> Перевірте налаштування DNS для сервера, комп'ютера або точки доступу.
422	Виникла помилка аутентифікації.	Торкніться Налаш. > Загальні налаштування > Налашт. факсу > Отримати налаштування > Налаштування Збер./Пересл. , а потім перевірте налаштування папки, вибраної у Отримувач .
423	Виникла помилка зв'язку.	<ul style="list-style-type: none"> <input type="checkbox"/> Надрукуйте звіт про підключення до мережі, щоб переконатися, що принтер підключено до мережі. <input type="checkbox"/> Торкніться елементів Налаш. > Загальні налаштування > Налашт. факсу > Отримати налаштування > Налаштування Збер./Пересл., і виберіть  у зареєстрованому полі. Тоді перевірте налаштування папки в параметрі Дезберегтичи переадрес. (обов'яз.).
425	У папці пересилання не вистачає місця для зберігання даних.	Збільшіть об'єм пам'яті для зберігання даних у папці пересилання.
428	Адреса неправильна, або адреса місця призначення не існує.	Торкніться елементів Налаш. > Загальні налаштування > Налашт. факсу > Отримати налаштування > Налаштування Збер./Пересл. , і виберіть  у зареєстрованому полі. Тоді перевірте налаштування папки в параметрі Дезберегтичи переадрес. (обов'яз.) .

Папір зминається

Перевірте помилку, що відображається на панелі керування та дотримуйтеся вказівок, щоб видалити зім'ятий папір та будь-які відірвані шматки. На РК-екрані відтворюється анімація, яка показує, як видалити зім'ятий папір. Далі виберіть **ОК**, щоб очистити помилку.



Застереження.

Ніколи не торкайтеся кнопок на панелі керування, доки ваші руки всередині принтера. Якщо принтер почне друкувати, це може призвести до травм. Будьте обережні, щоб не торкнутися частин, які випирають, та уникнути травм.



Важливо

Обережно витягніть зім'ятий папір. Різке видалення паперу може пошкодити принтер.

Примітка.

Якщо відірвані шматки паперу залишаються у принтері, оберіть **Налаш.** > **Обслугов.** > **Видалення паперу** після усунення помилки затиснення паперу. Це допоможе вам видалити шматки паперу, які залишилися.

Профілактика зминання паперу

Якщо зминання паперу стається часто, здійсніть перевірку згідно з наведеною нижче інформацією.

- Поставте принтер на рівну поверхню та користуйтеся ним у відповідному середовищі.
[«Технічні характеристики навколишнього середовища» на сторінці 463](#)
- Використовуйте папір, який підтримує принтер.
[«Доступний папір та ресурс завантаження» на сторінці 393](#)
- Дотримуйтеся застережень по роботі з папером.
[«Застереження щодо використання паперу» на сторінці 153](#)
- Завантажте папір у правильному напрямку, а потім пересуньте напрямку країв до краю паперу.
[«Завантаження паперу» на сторінці 155](#)
- Не перевищуйте максимальну дозволу кількість аркушів паперу, вказану для даного типу паперу.
- Завантажуйте по одному аркушу, якщо у принтер було завантажено декілька аркушів паперу.
- Переконайтеся, що налаштування формату та типу паперу відповідають фактичному формату та типу паперу, який завантажено у принтер.
[«Перелік типів паперу» на сторінці 154](#)
- Не відкривайте задня кришка під час друку. Це призведе до затиснення паперу.
- Очистіть ролик усередині принтера.
[«Вирішення проблем із подачею паперу для Касета для паперу» на сторінці 287](#)

Надійшов час замінити чорнильні картриджі

Застереження щодо користування картриджами

Перш ніж замінювати чорнильні картриджі, ознайомтеся з інструкціями нижче.

Застереження під час зберігання чорнил

- Не піддавайте чорнильні картриджі впливу прямого сонячного проміння.

- Не зберігайте чорнильні картриджі при дуже високих або дуже низьких температурах.
- Для досягнення найкращого результату компанія Epson рекомендує повністю використати чорнильні картриджі до дати закінчення терміну експлуатації, надрукованої на упаковці, або протягом шести місяців після встановлення, залежно від того, що настане раніше.
- Перед використанням картриджа, принесеного з холодного місця зберігання, дозвольте йому зігрітися за кімнатної температури протягом принаймні трьох годин.

Застереження під час заміни чорнильних картриджів

- Не торкайтеся ділянок, вказаних на малюнку. Це може призвести до відхилення принтера від нормальної роботи і нормального друку.

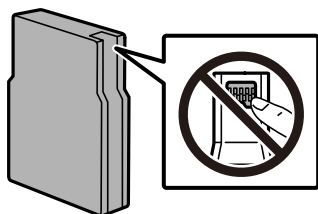

- Не кидайте картридж і не бийте його об тверді поверхні, бо це може призвести до витікання чорнила.
- Для виконання друку встановіть чорнильні картриджі.
- Не вимикайте принтер під час заряджання. Якщо заряджання принтера пройшло не повністю, друк може бути неможливим.
- Не переміщуйте друкувальну голівку руками, оскільки так можна пошкодити принтер.
- Якщо потрібно тимчасово видалити чорнильний картридж, подбайте про захист ділянки подачі чорнил від пилу та бруду. Зберігайте чорнильний картридж у тих же умовах, що й принтер. Оскільки порт подачі чорнил оснащений клапаном, створеним для стримання витікання залишків чорнил, немає потреби додавати власні кришки чи пробки.
- На використаних картриджах біля отворів подачі може залишатися чорнило, тому, виймаючи картриджі, будьте обережні, щоб нічого не забруднити.
- Цей принтер використовує чорнильні картриджі, оснащені зеленим чіпом, який контролює таку інформацію як кількість залишкового чорнила в кожному картриджі. Це означає, що навіть якщо картридж буде видалено з принтера ще до його закінчення, ви все ще зможете використовувати його, повторно вставивши назад у принтер.
- Щоб досягти найвищої якості друку та захистити друкувальну голівку, після запиту індикатора картриджа на його заміну в картриджі залишається певна кількість чорнила. Продуктивність зазначена без цього резерву.
- Хоча до складу чорнильних картриджів можуть входити матеріали повторного використання, це не впливає на якість і продуктивність роботи принтера.
- Технічні характеристики та зовнішній вигляд чорнильних картриджів можуть змінюватися без попередження про покращення.
- Не розбирайте й не реконструйте чорнильний картридж, бо це може вплинути на подальший нормальний друк.
- Картриджі, що постачалися з принтером, не можна використовувати у якості замінних картриджів.

Споживання чорнил

- Під час друку в монохромному режимі або в режимі відтінків сірого кольорові чорнила можуть використовуватись замість чорного чорнила залежно від типу паперу або налаштувань якості друку. Це можливо тому, що суміш кольорових чорнил використовується для створення чорного кольору. Для забезпечення ефективної роботи друкувальної головки з усіх картриджів використовується певна кількість чорнил під час обслуговування, наприклад у разі очищення друкувальної головки. Чорнило може також споживатися при вмиканні принтера.
- Витрати чорнила залежать від зображень, які ви роздруковуєте, типу паперу, частоти використання та умов довкілля, наприклад, температури.
- Чорнила у картриджах, встановлених у принтері на момент його продажу, частково використовуються під час початкового налаштування. Для того, щоб досягти високої якості роздруківок, друкувальна головка повністю наповнюється чорнилом. На цей однократний процес витрачається певна кількість чорнил, а тому картриджі можуть надрукувати менше сторінок порівняно з наступними картриджами.

Заміна чорнильного картриджа

Якщо з'явилось повідомлення з підказкою замінити чорнильний картридж, виберіть розділ **Як** та перегляньте анімації, які відтворюються на панелі керування, щоб дізнатися, як його замінити.

Кількість чорнила, що залишилася та відображається на панелі керування, є загальною кількістю чорнила, що залишилося в допоміжному резервуарі, де чорнило тимчасово зберігається перед подачею в друкувальну головку принтера і чорнильний картридж. Якщо вийняти чорнильний картридж після встановлення в принтер, і встановити його в інший принтер, тоді кількість чорнила, що залишилося, може відобразитися неправильно.

Пов'язані відомості

- ➔ [«Коди чорнильних картриджів» на сторінці 400](#)
- ➔ [«Застереження щодо користування картриджами» на сторінці 366](#)

Тимчасовий друк з використанням чорного чорнила

Коли кольорове чорнило закінчилося, а чорне ще залишилося, можна скористатися вказаними нижче налаштуваннями, щоб тимчасово продовжити друк тільки з чорним чорнилом.

- Тип паперу: Простий папір, Preprinted, Letterhead, Кольоровий, Recycled, Високоякісний звичайний папір, Щільний папір, Конверти
- Колір: ЧБ або Відтінки сірого
- EPSON Status Monitor 3: увімкнено (в разі друку з драйвера принтера у Windows.)

Оскільки цю функцію можна використовувати лише протягом приблизно п'яти днів, слід замінити порожній чорнильний картридж якнайшвидше.

Примітка.

- Якщо параметр **EPSON Status Monitor 3** відключено, відкрийте драйвер принтера, клацніть **Розширені параметри** на вкладці **Сервіс**, а потім виберіть **Увімкнути EPSON Status Monitor 3**.
- Період часу доступності даної функції змінюється в залежності від умов використання.

Тимчасово продовжуйте друк тільки чорним чорнилом (панель керування)

1. Коли з'являється повідомлення, що пропонує замінити чорнильні картриджі, виберіть **Продовж..**.
Відображається повідомлення, яке вказує на те, що ви можете тимчасово друкувати чорним чорнилом.
2. Перевірте повідомлення та натисніть **Продовж..**.
3. Якщо потрібно друкувати в чорно-білому режимі, виберіть **Ні, нагадати пізніше**.
Поточне завдання скасовується.
4. Тепер ви можете копіювати оригінали або друкувати отримані факси на звичайному папері в чорно-білому режимі. Виберіть на головному екрані функцію для використання.

Тимчасово продовжуйте друк тільки з чорним чорнилом (Windows)

Виконайте одну з перелічених нижче дій.

- Коли буде відображено вікно, наведене нижче, виберіть **Друк чорним кольором**.

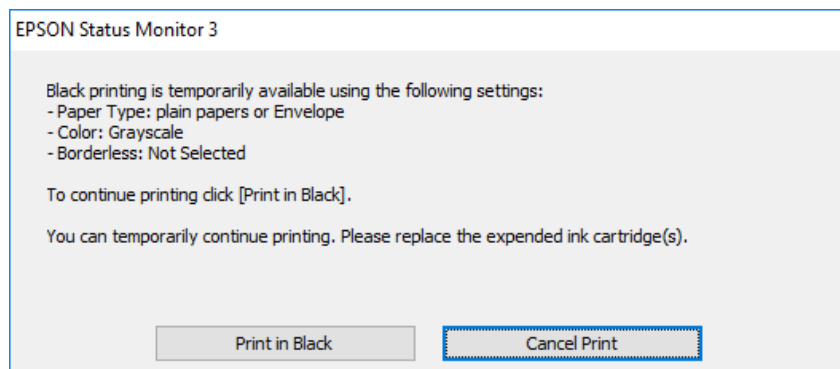

- Коли з'явиться таке вікно, скасуйте друк. Після чого, виконайте друк знову.

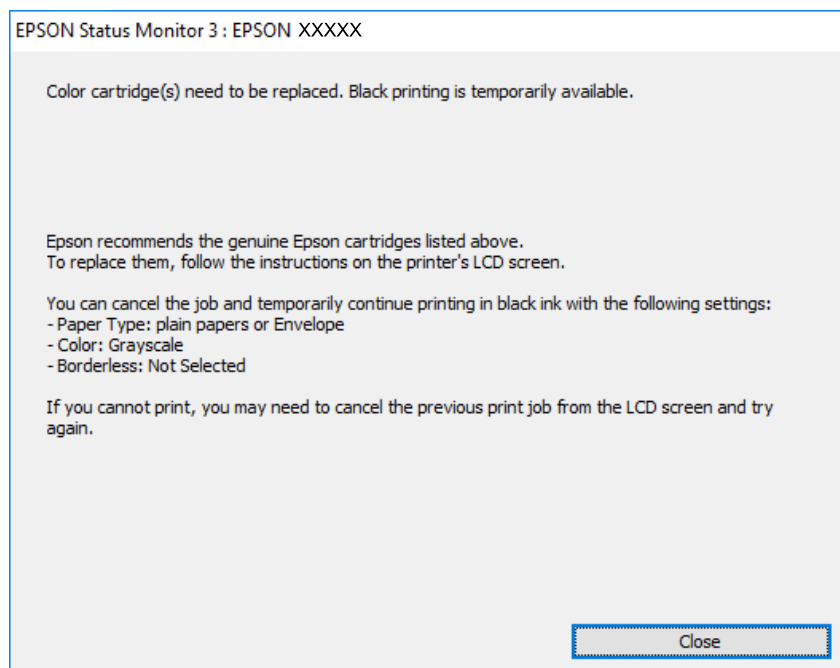

Примітка.

Якщо скасувати друк з комп'ютера не вдається, скасуйте його з панелі керування принтера.

Щоб виконати друк знову, виконайте наведені нижче кроки.

1. Відкрийте вікно драйвера принтера.
2. Виберіть **Тип паперу**, що підтримує Друк чорним кольором.
3. Виберіть **Відтінки сірого**.
4. Налаштуйте інші елементи в розділі **Головне** та вкладках **Додаткові настройки**, якщо необхідно, та клацніть **ОК**.
5. Клацніть **Друк**.
6. Клацніть **Друк чорним кольором** у вікні, що з'явилося.

Тимчасово продовжуйте друк тільки з чорним чорнилом (Mac OS)

Примітка.

Щоб використовувати цю функцію, підключіться до **Vonjour**.

1. Натисніть на піктограму принтера в **Пристикувати**.
2. Скасуйте завдання.

Примітка.

Якщо скасувати друк з комп'ютера не вдається, скасуйте його з панелі керування принтера.

3. Виберіть пункт **Системні налаштування** (або **Системні параметри**) в меню Apple > **Принтери та сканери** (або **Друк і сканування**, **Друк і факс**), після чого виберіть принтер. Клацніть **Параметри та матеріали** > **Додаткові параметри** (або **Драйвер**).
4. Виберіть значення **Увімк.** для параметра **Дозв. тимч. друк чор. кол.**.
5. Відкрийте діалогове вікно друку.
6. У спливаючому меню виберіть **Налаштування друку**.
7. Виберіть тип паперу, що підтримує **Дозв. тимч. друк чор. кол.** у якості параметра **Тип носія**.
8. Виберіть **Відтінки сірого**.
9. За необхідності виконайте інші налаштування.
10. Клацніть **Друк**.

Продовження друку з метою заощадження чорного чорнила (тільки для Windows)

Коли чорне чорнило закінчується, а кольорового чорнила ще залишилося достатньо, можете використовувати суміш кольорових чорнил, щоб створити чорні. Можете продовжувати друк, доки готуєте запасний картридж для заміни.

Дана функція доступна лише, коли ви обираєте наступні налаштування драйверу принтера.

- Тип паперу: **Простий папір**
- Якість: **Стандартний**
- EPSON Status Monitor 3: увімкнено

Примітка.

- Якщо параметр **EPSON Status Monitor 3** відключено, відкрийте драйвер принтера, клацніть **Розширені параметри** на вкладці **Сервіс**, а потім виберіть **Увімкнути EPSON Status Monitor 3**.
- Змішаний чорний колір чорнил дещо відрізняється від чисто чорного. Крім того, зменшується швидкість друкувальної головки.
- Щоб підтримати якість друкувальної головки, споживається також чорне чорнило.

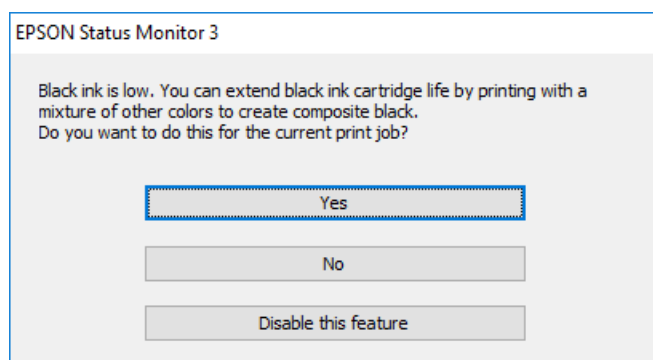

Опції	Опис
Так	Виберіть, щоб використовувати суміш кольорових чорнил для створення чорного. Це вікно відобразатиметься наступного разу, коли друкуватиметься подібне завдання.
Ні	Виберіть, щоб продовжувати використання решти чорних чорнил. Це вікно відобразатиметься наступного разу, коли друкуватиметься подібне завдання.
Відключити цю функцію	Виберіть, щоб продовжувати використання решти чорних чорнил. Це вікно не відображається, доки ви не заміните картридж із чорним чорнилом і він знову не закінчиться.

Надійшов час замінити коробку для обслуговування

Застереження щодо користування контейнера для відпрацьованого чорнила

Перш ніж замінювати контейнер для відпрацьованого чорнила, ознайомтеся з інструкціями нижче.

- Не торкайтеся мікросхеми зеленого кольору збоку контейнера для відпрацьованого чорнила. Це може призвести до відхилення принтера від нормальної роботи і нормального друку.
- Не знімайте плівку, що знаходиться у верхній частині контейнера, щоб чорнило не витекло.
- Не нахиляйте контейнер для відпрацьованого чорнила, поки він не буде запакований у пластиковий пакет, бо це може спричинити витікання чорнила.
- Не піддавайте контейнери для відпрацьованого чорнила впливу прямого сонячного проміння.
- Не замінюйте контейнер для відпрацьованого чорнила під час друку, бо це може спричинити витікання чорнила.
- Не користуйтеся контейнерами для відпрацьованого чорнила, які були давно вийняті з принтера і зберігалися довгий час. Чорнила усередині контейнера застигнуть, і контейнер більше не буде поглинати чорнила.

Заміна контейнера для відпрацьованого чорнила

Під час деяких циклів друку в контейнері для відпрацьованого чорнила може збиратись дуже невелика кількість надлишкових чорнил. Він також містить рідину для обслуговування. Коробку для обслуговування необхідно замінити, коли термін її служби добігає кінця або закінчилася рідину для обслуговування. Щоб запобігти витоку чорнила з коробки для обслуговування, принтер зупиняє друк, коли термін її служби добігає кінця. Потреба в зупинці та частота зупинок різняться в залежності від кількості сторінок друку, типу матеріалу, який друкується, і кількості циклів очищення, що виконує принтер.

Якщо з'явилося повідомлення з підказкою замінити контейнер для відпрацьованого чорнила, див. інструкції в анімаціях, що відтворюються на панелі керування. Потреба у заміні контейнера не означає, що принтер припинив виконувати свої функції. Гарантія від компанії Epson не поширюється на вартість такої заміни. Це деталь, яка обслуговується користувачем.

Примітка.

Коли термін служби коробки для обслуговування добігає кінця, ви не зможете друкувати та очищати друкувальну головку, поки вона не буде замінена, щоб уникнути витоку чорнила. Ви можете виконувати дії, під час яких не споживається чорнило (як-от сканування).

Пов'язані відомості

- ➔ [«Код контейнера для відпрацьованого чорнила» на сторінці 401](#)
- ➔ [«Застереження щодо користування контейнера для відпрацьованого чорнила» на сторінці 372](#)

Надійшов час замінити роликів захоплення

Заміна роликів захоплення в касеті для паперу 1

Заміну роликів захоплення здійснюють у двох місцях: на задній панелі принтера (два ролики) і в касеті для паперу (один ролик).

1. Вимкніть принтер, натиснувши кнопку , а потім від'єднайте шнур живлення.

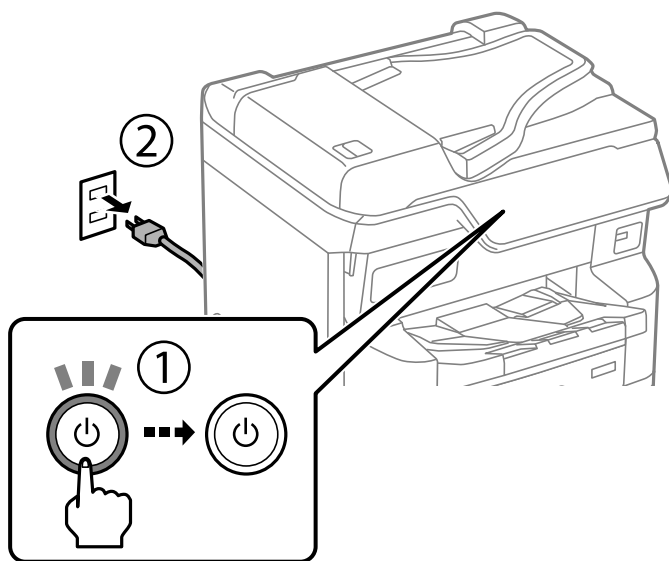

2. Вийміть нові ролики захоплення з упаковки.

! **Важливо**

- ❑ Ролики захоплення в касеті для паперу 1 і касетах для паперу з 2 по 4 відрізняються. Перевірте напрям стрілки в центрі роликів захоплення і переконайтеся, що ролики захоплення підходять для касети для паперу 1. Якщо ви встановите неправильні ролики, принтер не подаватиме папір.

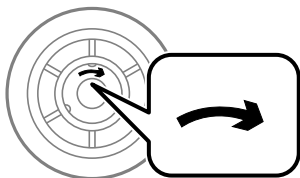

- ❑ Слід бути обережним, щоб не забруднити поверхню роликів захоплення. Якщо на поверхні роликів захоплення збереться пил, очистьте ролики за допомогою м'якої зволоженої тканини. Якщо використовувати суху тканину, поверхня роликів може пошкодитися.

3. Витягніть касету для паперу 1.

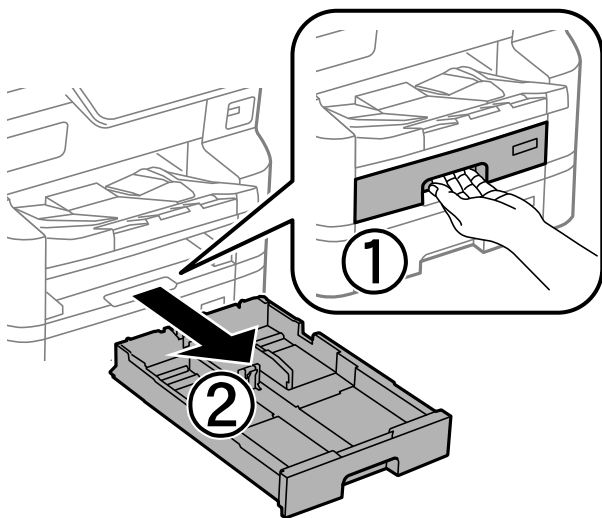

4. Поверніть принтер і відкрийте задню кришку.

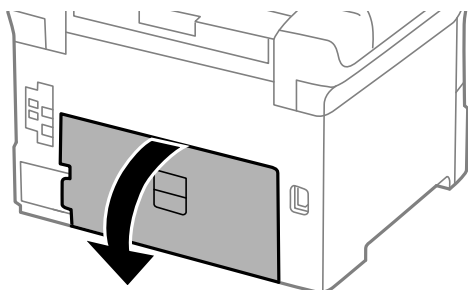

5. Витягніть модуль двостороннього друку.

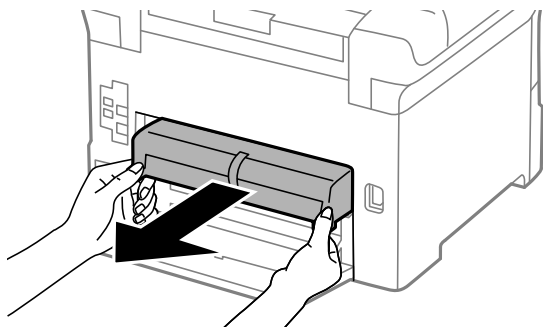

6. Зніміть кришку, що знаходиться всередині принтера, з доступом ззаду.

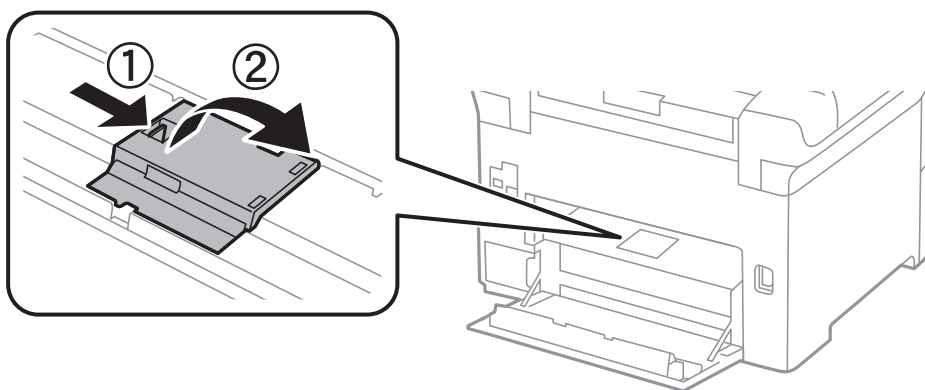

7. Змістіть два використаних роликів захоплення і витягніть їх.

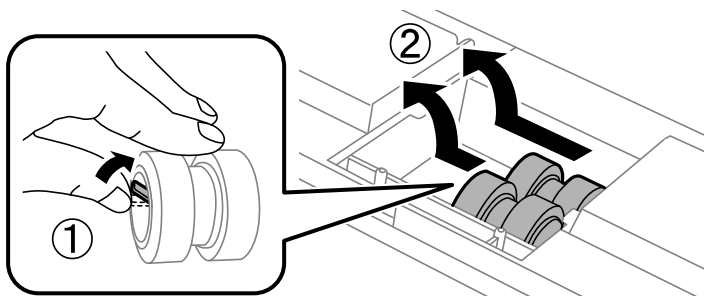

8. Вставте два нових роликів захоплення до клацання.

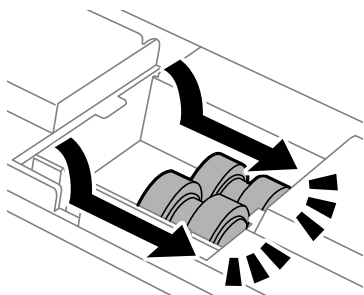

Примітка.

Вставте роликів захоплення, прокручуючи їх для плавного розміщення.

9. Поверніть на місце кришку, що знаходиться всередині принтера, з доступом ззаду.

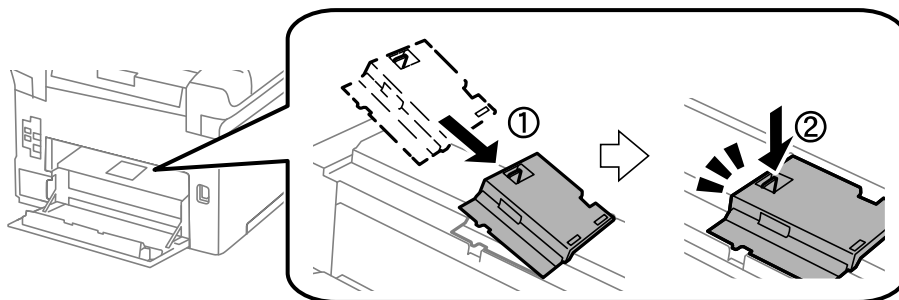

10. Вставте модуль двостороннього друку.

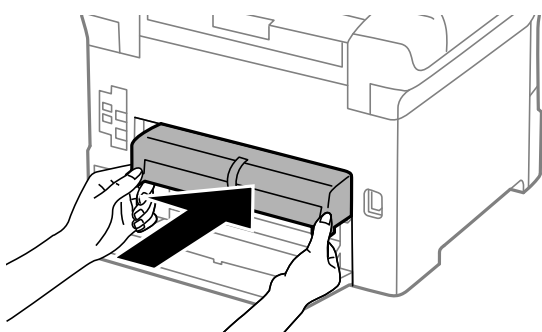

11. Закрийте задню кришку.

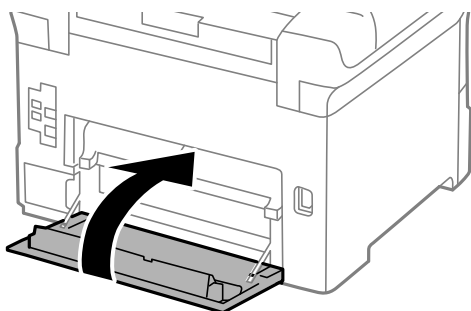

12. Вивільніть важіль блока касети.

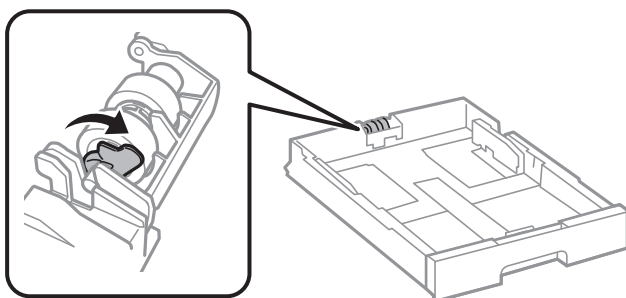

13. Посуньте ролик захоплення в напрямку важеля та вийміть його, витягнувши вісь із тримача.

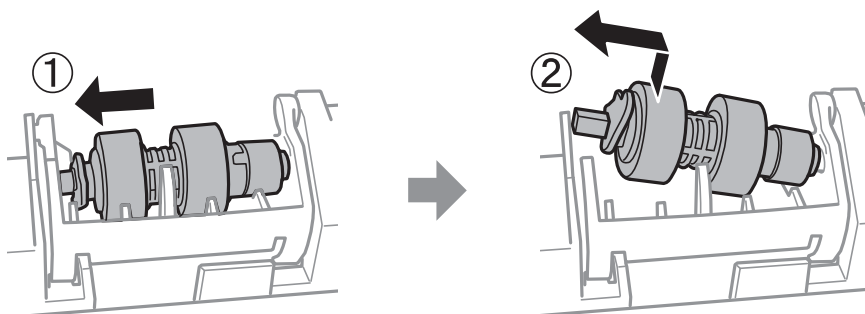

14. Вставте вісь нового ролика захоплення в отвір у тримачі, а тоді посуньте вісь у гнізді на стороні важеля, так, щоб він був повернений до плоскої поверхні спереду.

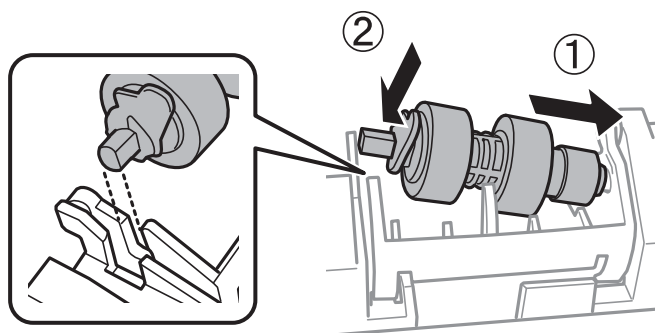

15. Заблокуйте важіль.

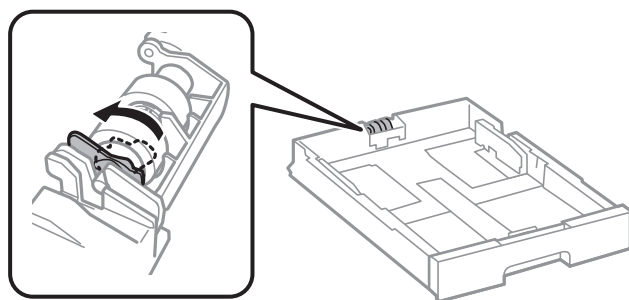

16. Вставте касету для паперу.

17. Увімкніть принтер, натисніть **Налаш. > Обслугов. > Інформація про ролик захоплення > Скинути лічильник**, а тоді виберіть касету для паперу, в якій здійснено заміну роликів для захоплення.

Пов'язані відомості

➔ [«Коди роликів захоплення» на сторінці 401](#)

Заміна роликів захоплення в касеті для паперу від 2 до 4

Заміну роликів захоплення здійснюють у двох місцях: на задній панелі принтера (два ролики) і в касеті для паперу (один ролик).

1. Вимкніть принтер, натиснувши кнопку , а потім від'єднайте шнур живлення.

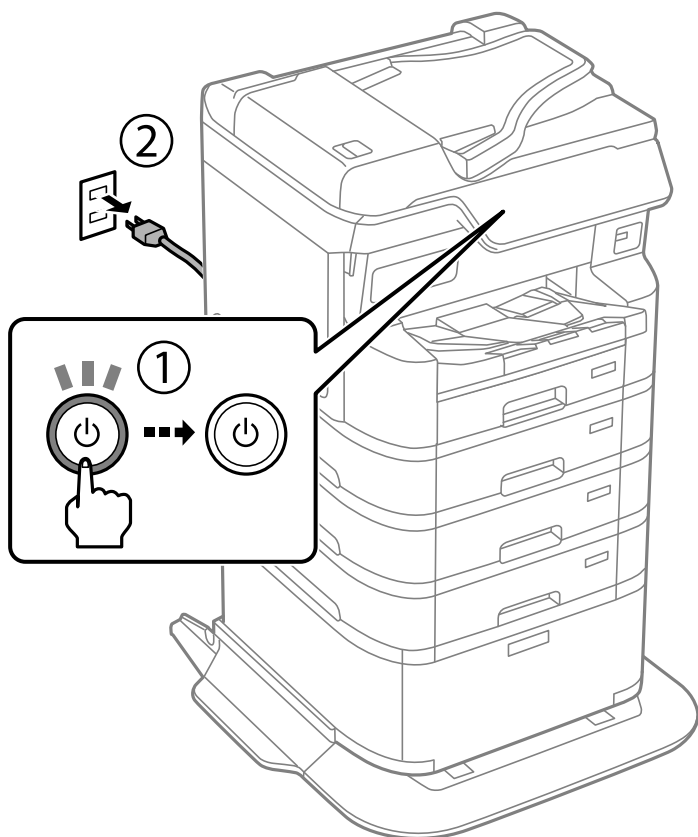

2. Вийміть нові роликів захоплення з упаковки.

! **Важливо**

- ❑ Роликів захоплення в касеті для паперу 1 і касетах для паперу з 2 по 4 відрізняються. Перевірте напрям стрілки в центрі роликів захоплення і переконайтеся, що роликів захоплення підходять для касети для паперу від 2 до 4. Якщо ви встановите неправильні роликів, принтер не подаватиме папір.

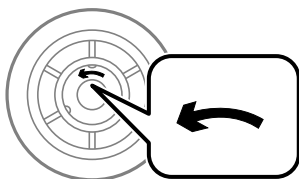

- ❑ Слід бути обережним, щоб не забруднити поверхню роликів захоплення. Якщо на поверхні роликів захоплення збереться пил, очистьте роликів за допомогою м'якої зволоженої тканини. Якщо використовувати суху тканину, поверхня роликів може пошкодитися.

3. Витягніть касету для паперу, в якій ви хочете замінити ролики.

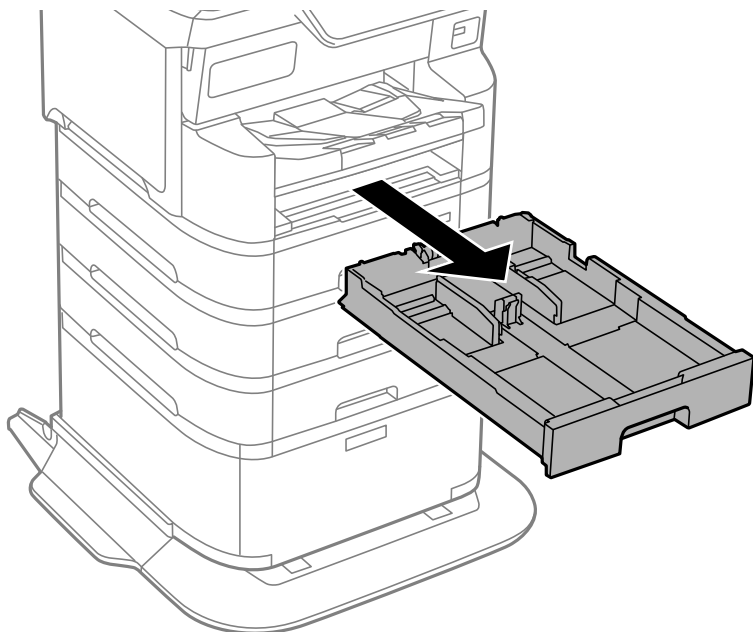

4. Розверніть принтер і відкрийте задню кришку принтера.

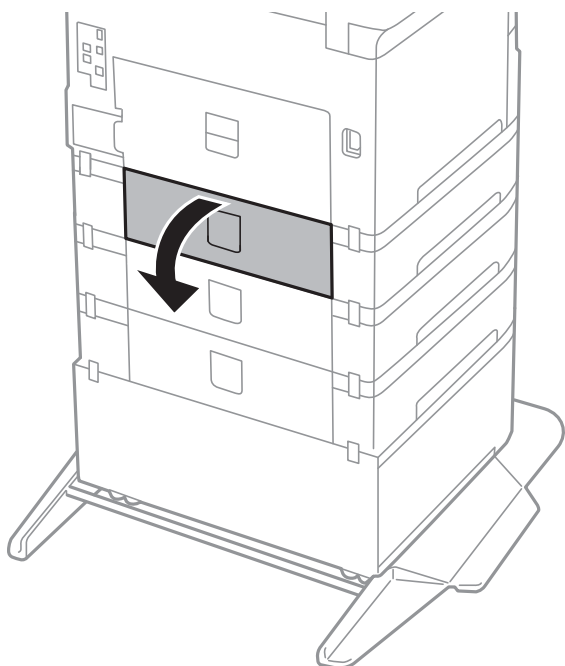

5. Відкрутіть гвинти за допомогою викрутки і зніміть кришку на задній панелі всередині принтера.

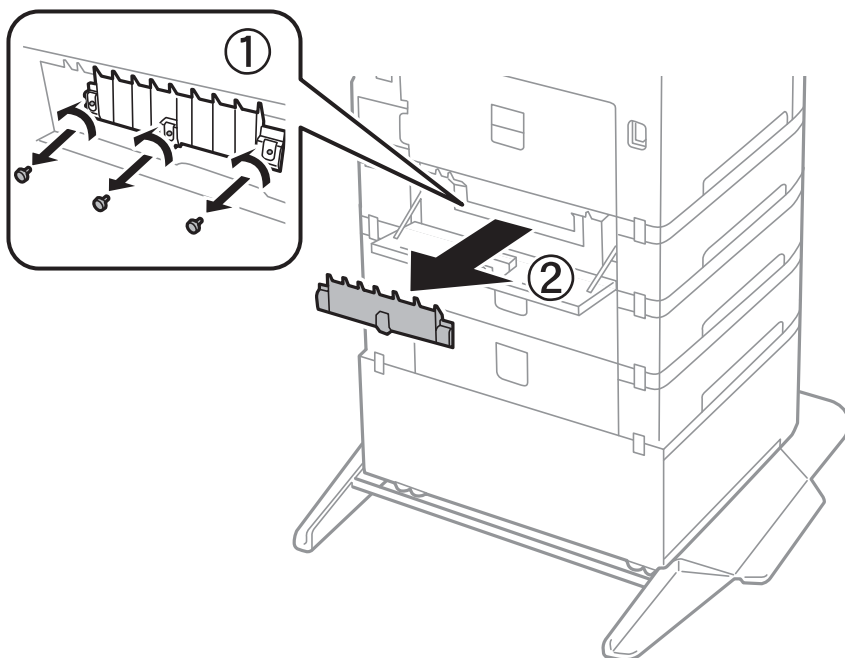

6. Змістіть два використаних роликів захоплення і витягніть їх.

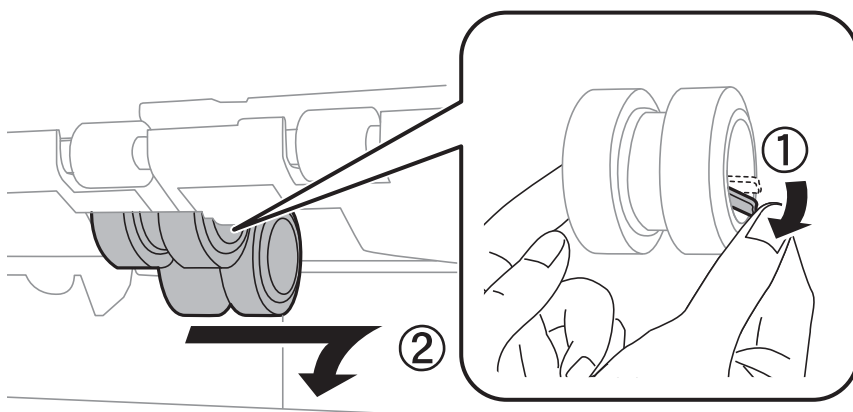

7. Вставте два нових роликів захоплення до клацання.

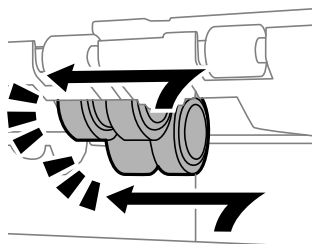

Примітка.

Вставте роликів захоплення, прокручуючи їх для плавного розміщення.

8. Закріпіть гвинти, щоб повторно встановити кришку.

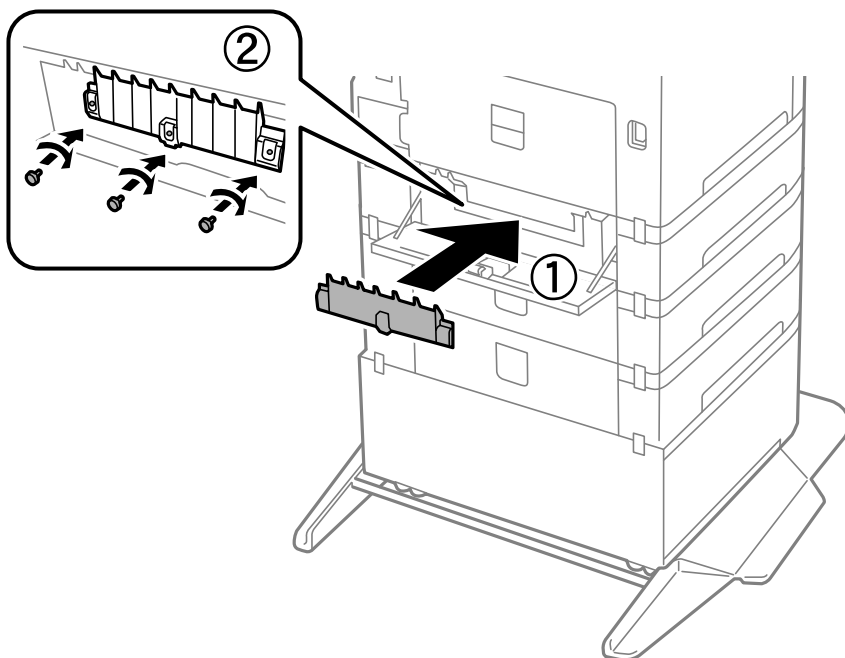

9. Закрийте задню кришку.

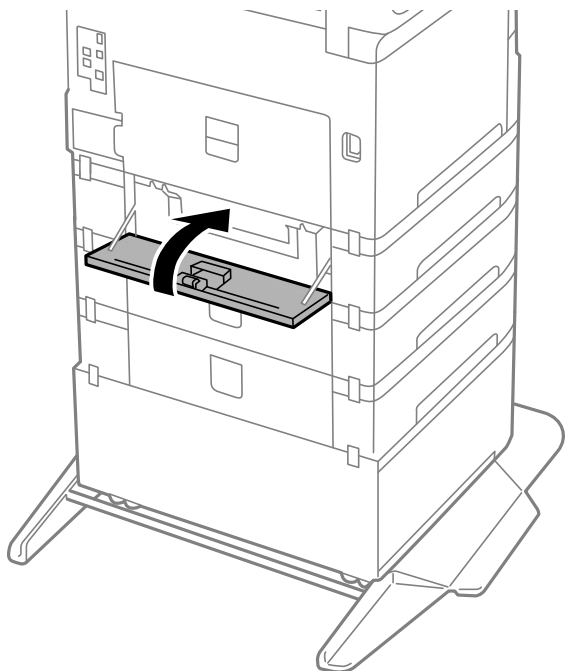

10. Розблокуйте важіль.

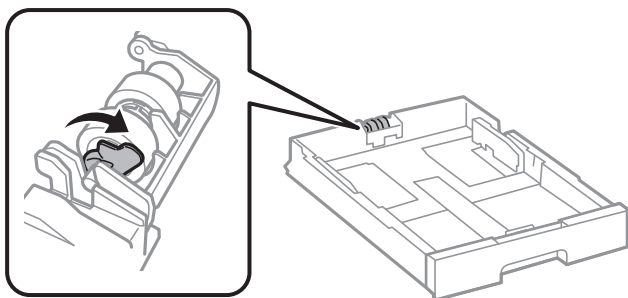

11. Посуньте ролик захоплення в напрямку важеля та вийміть його, витягнувши вісь із тримача.

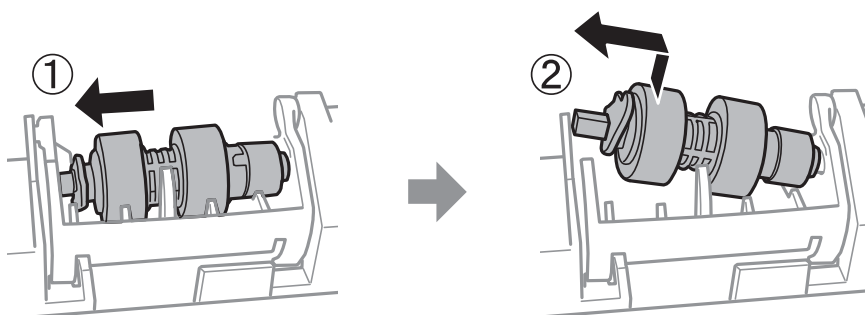

12. Вставте вісь нового ролика захоплення в отвір у тримачі, а тоді посуньте вісь у гнізді на стороні важеля, так, щоб він був повернений до плоскої поверхні спереду.

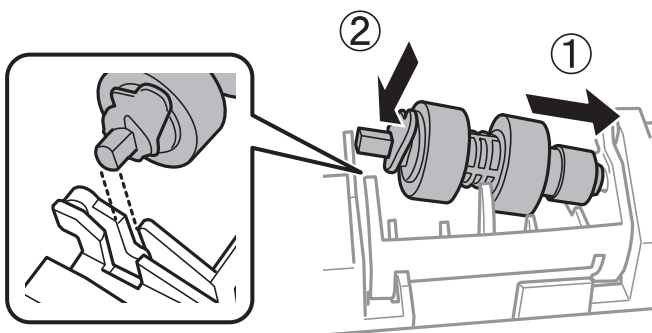

13. Заблокуйте важіль.

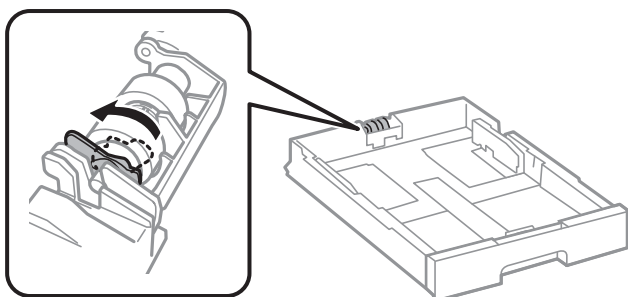

14. Вставте касету для паперу.

15. Увімкніть принтер, натисніть **Налаш.** > **Обслугов.** > **Інформація про ролик захоплення** > **Скинути лічильник**, а тоді виберіть касету для паперу, в якій здійснено заміну роликів для захоплення.

Пов'язані відомості

➔ [«Коди роликів захоплення» на сторінці 401](#)

Не вдається працювати з принтером, як очікується

Принтер не вмикається або не вимикається

Живлення не вмикається

Можна розглянути такі причини.

Шнур живлення вставлено в електричну розетку неправильно.

Solutions

Переконайтеся у надійності підключення шнуру живлення.

Кнопку було натиснено недостатньо довго.



Solutions

Натисніть і утримуйте кнопку  протягом довшого періоду часу.

Живлення не вимикається

Кнопку було натиснено недостатньо довго.

Solutions

Натисніть і утримуйте кнопку  протягом довшого періоду часу. Якщо принтер не вдалось відключити від подачі живлення, витягніть шнур живлення з розетки. Щоб запобігти висушуванню друкувальної голівки принтера, увімкніть, а потім вимкніть принтер, натиснувши кнопку .

Автоматичне вимкнення живлення

Функцію Налашт. вимк. живл або Вимкнути таймер не увімкнено.

Solutions

- Виберіть пункт **Налаш.** > **Загальні налаштування** > **Основні налашт.** > **Налашт. вимк. живл**, а потім вимкніть параметри **Вимк. живл.**, якщо пристрій неактивний та **Вимк. живл.**, якщо пристрій відключ.
- Виберіть пункт **Налаш.** > **Загальні налаштування** > **Основні налашт.**, після чого вимкніть параметр **Вимкнути таймер**.

Примітка.

Продукт може мати цю функцію **Налашт. вимк. живл** або **Вимкнути таймер**, залежно від місця здійснення покупки.

Принтер вимикається під час друку

■ Активовано функцію захисту від перевантаження по струму.

Solutions

Вийміть кабель живлення з розетки і вставте його знову, після чого увімкніть принтер знову. Якщо проблему не вирішено, зверніться до служби підтримки компанії Epson.

Операції здійснюються повільно

Друк надто повільний

Можна розглянути такі причини.

■ Запущено непотрібні програми.

Solutions

Закрийте всі непотрібні програми на комп'ютері або мобільних пристроях.

■ Вибрано занадто високу якість друку.

Solutions

Зменште налаштування якості друку.

■ Двонаправлений друк вимкнено.

Solutions

Увімкніть двонаправлені (або високошвидкісні) налаштування. Після активації налаштування друкувальна голівка буде друкувати, рухаючись в обох напрямках, а швидкість друку збільшиться.

Панель керування

Виберіть **Налашт. > Загальні налаштування > Налаштування принтера**, після чого увімкніть **Два напрямки**.

Windows

Виберіть **Двонаправлений друк** у вкладці драйвера принтера **Додаткові настройки**.

Mac OS

Виберіть пункт **Параметри системи** з меню Apple > **Принтери та сканери** (або **Друк і сканування, Друк і факс**), після чого виберіть принтер. Натисніть **Параметри та забезпечення > Додаткові параметри** (або **Драйвер**). Виберіть значення **Увімк.** для параметра **Двонаправлений друк**.

■ Увімкнено Реж. без пов-нь.

Solutions

Вимкніть **Реж. без пов-нь**. Коли принтер працює у режимі **Реж. без пов-нь**, швидкість друку сповільнюється.

- Панель керування

Виберіть на головному екрані , після чого виберіть **Вим.**.

- Windows

Виберіть **Викл.** як налаштування **Реж. без пов-нь** на вкладці драйвера принтера **Додаткові настройки**.

- Mac OS

Виберіть пункт **Параметри системи** з меню Apple > **Принтери та сканери** (або **Друк і сканування**, **Друк і факс**), після чого виберіть принтер. Натисніть **Параметри та забезпечення** > **Додаткові параметри** (або **Драйвер**). Виберіть значення **Вимк.** для параметра **Реж. без пов-нь**.

■ При двосторонньому друці висушування триває довго.

Solutions

Під час двостороннього друку друкується та висушується одна сторона паперу, а тоді друкується інша сторона. Оскільки час висушування різний залежно від умов навколишнього середовища, зокрема температури або вологості, швидкість друку може знизитися.

Друк значно сповільнюється у разі тривалого друку

■ Функція, що запобігає перегріванню та пошкодженню механізму принтера під час роботи.

Solutions

Ви можете продовжити друк. Щоб повернутися до нормальної швидкості друку, залиште принтер без роботи щонайменше на 30 хвилин. Принтер не повернеться до нормальної швидкості, якщо просто вимкнути живлення.

Швидкість друку при використанні принтера драйвера PostScript занадто низька

■ Вибрано високе налаштування якості друку.

Solutions

Встановіть налаштування **Print Quality** у принтері драйвера на **Fast**.

Сканування надто повільне

■ Сканування з більшою роздільною здатністю.

Solutions

Спробуйте сканувати з нижчою роздільною здатністю.

РК-екран стає темним

■ Принтер знаходиться у режимі сну.

Solutions

Торкніться будь-якої області РК-екрана, щоб повернути його в попередній стан.

➔ [«Вихід із режиму Сну:» на сторінці 416](#)

Сенсорний екран не реагує

Можна розглянути такі причини.

■ На сенсорний екран наклеєно захисну плівку.

Solutions

Якщо наліпити захисну плівку на оптичний сенсорний екран, він може не відповідати. Зніміть плівку.

■ Екран забруднено.

Solutions

Вимкніть принтер, а тоді протріть екран м'якою сухою тканиною. Якщо екран забруднений, він може не відповідати.

Не вдається виконати друк з панелі керування

■ Щоб користуватися функціями продукту, коли встановлено Керування доступом, потрібно увійти в систему як зареєстрований користувач.

Solutions

Якщо ви не знаєте паролю, зв'яжіться із адміністратором принтера.

На екрані зображено «х», і не вдається вибрати фотографії

■ Файл зображення не підтримується.

Solutions

Знак «х», відображається на РК-екрані, якщо файл зображення не підтримується пристроєм. Використовуйте файли, що підтримуються продуктом.

➔ [«Підтримувані характеристики даних» на сторінці 462](#)

■ Ім'я файлу занадто довге для розпізнавання принтером.

Solutions

Можна надрукувати фотографії. Для цього збережіть файли зображень у запам'ятовуючий пристрій вашого комп'ютера або мобільного пристрою. З мобільного пристрою можна виконати друк за допомогою Epson Smart Panel.

Друк призупинено

■ Кришки принтера відкрито.

Solutions

Закрийте кришку, якщо її відкрито під час друку.

Пристрій пам'яті не розпізнається

■ Пристрій пам'яті вимкнено.

Solutions

Виберіть на панелі керування **Налаш.** > **Загальні налаштування** > **Налаштування принтера** > **Інтерф. накоп. прист.**, після чого увімкніть пристрій пам'яті.

Відсутність можливості зберігати дані на пристрій пам'яті

Можна розглянути такі причини.

■ Параметр збереження на пристрій пам'яті не налаштовано.

Solutions

Виберіть **Налаш.** > **Загальні налаштування** > **Налашт. факсу** > **Отримати налаштування** > **Налаштування Збер./Пересл.** на головному екрані. Виберіть елемент, який потрібно змінити, після чого виберіть **Збер. до нак. пристр.** із **Створ. папку для збереж..** Зовнішню пам'ять використовувати не можна, якщо не виконано відповідне налаштування.

■ Пристрій пам'яті захищено від запису.

Solutions

Вимкніть захист від запису на пристрої пам'яті.

■ Недостатньо вільного простору на пристрої пам'яті.

Solutions

Видаліть непотрібні дані або вставте інший пристрій пам'яті.

Гучні звукові сигнали

■ На принтері вимкнено **Реж. без пов-нь**.

Solutions

Якщо звукові сигнали занадто гучні, увімкніть **Реж. без пов-нь**. Ця функція сповільнить швидкість друку.

- Панель керування

Виберіть на головному екрані , після чого виберіть **Увімк.**

- Windows

Виберіть значення **Вкл.** для параметра **Реж. без пов-нь** на вкладці драйвера принтера **Додаткові настройки**.

❑ **Mac OS**

Виберіть пункт **Параметри системи** з меню Apple > **Принтери та сканери** (або **Друк і сканування, Друк і факс**), після чого виберіть принтер. Натисніть **Параметри та забезпечення** > **Додаткові параметри** (або **Драйвер**). Виберіть значення Увімк. для параметра **Реж. без пов-нь**.

Неправильні дата та час

■ Виникла помилка з живленням.

Solutions

Годинник може показувати неправильний час після мережевого збою, викликаного ударом блискавки або, якщо живлення залишили відключеним протягом тривалого часу. Правильно налаштуйте дату й час у **Налаш.** > **Загальні налаштування** > **Основні налашт.** > **Налаштув. дати/часу** на панелі керування.

Необхідно оновити кореневий сертифікат

■ Сплив термін дії кореневого сертифіката.

Solutions

Запустіть Web Config, виберіть вкладку **Мережева безпека** > **Онов. кор. Сертифікату**, а тоді поновіть кореневий сертифікат.

➔ [«Програма для налаштування операцій принтера \(Web Config\)»](#) на сторінці 409

Меню Налаштування друку не відображається (Mac OS)

■ Драйвер принтера Epson встановлено неправильно.

Solutions

Якщо меню **Налаштування друку** не відображається на macOS Catalina (10.15) або пізнішої версії, macOS High Sierra (10.13), macOS Sierra (10.12), OS X El Capitan (10.11), OS X Yosemite (10.10), OS X Mavericks (10.9), це означає, що драйвер принтера Epson встановлено неправильно. Увімкніть його з наведеного нижче меню.

Виберіть пункт **Системні налаштування** (або **Системні параметри**) у меню Apple > **Принтери та сканери** (або **Друк і сканування, Друк і факс**), видаліть принтер і знову додайте його.

macOS Mojave (10.14) не вдається отримати доступ до **Налаштування друку** у програмах, створених компанією Apple, як-от TextEdit.

➔ [«Додавання оригінального принтера Epson \(тільки для Mac OS\)»](#) на сторінці 301

Помилкове копіювання або надсилання факсів

■ Оптичної сенсорної панелі торкаються сторонні предмети.

Solutions

Виберіть **Налаш.** > **Загальні налаштування** > **Основні налашт.** > **Вихід із режиму Сну**, після чого вимкніть **Торкн. РК-екрану, щоб актив. Його**. Принтер не вийде з режиму сну (енергозбереження), доки ви не натиснете кнопку .

Номер факсу відправника не відображається

■ Номер факсу відправника не призначено апарату відправника.

Solutions

Можливо, відправник не налаштував номер факсу. Зв'яжіться із відправником.

Номер факсу відправника, що відображається на отриманих факсах, неправильний

■ Неправильний номер факсу відправника, призначений апарату відправника.

Solutions

Можливо, відправник неправильно налаштував номер факсу. Зв'яжіться із відправником.

Неможливо зробити дзвінок із підключеного телефону

Зверніться до адміністратора принтера, щоб перевірити підключення зовнішнього телефону та налаштування принтера. Для адміністраторів принтера перегляньте наступний розділ, щоб усунути проблеми з факсом.

[«Неможливо зробити дзвінок з підключеного телефону» на сторінці 149](#)

Автовідповідач не відповідає на голосові виклики

■ Кількість дзвінків для вашого автовідповідача дорівнює або більше, ніж у встановлена в параметрі Відповісти на дзвінки.

Solutions

Кількість дзвінків для вашого автовідповідача встановлена нижче, ніж у параметрі **Відповісти на дзвінки**.

Щоб перевірити стан налаштувань факсу, надрукуйте список **Налаштування списку факсу**. У це меню можна ввійти з панелі керування принтера в наведений нижче спосіб.

Факс >  (Більше) > **Звіт факсу** > **Налаштування списку факсу**

■ Автовідповідач не відповідає на голосові виклики після спроби вирішення вище

Solutions

Якщо вирішити проблему не вдається, зверніться до адміністратора принтера. Для адміністраторів принтера перегляньте наступний розділ, щоб усунути проблеми з факсом.

[«Автовідповідач не відповідає на голосові виклики» на сторінці 149](#)

Отримано багато небажаних факсів

Зверніться до адміністратора принтерів, щоб переглянути параметри принтера. Для адміністраторів принтера перегляньте наступний розділ, щоб усунути проблеми з факсом.

[«Отримано багато небажаних факсів» на сторінці 149](#)

Неможливо усунути проблему

Якщо усунути проблему за допомогою всіх перелічених вище рішень не вдається, зверніться до служби підтримки Epson.

Якщо не вдається вирішити проблеми з друком або копіювання, див. відповідну інформацію.

Не вдається вирішити проблеми з друком

Якщо ви не можете вирішити проблеми з друком або копіюванням, спробуйте наведені нижче рішення в порядку, починаючи згори, доки не вирішите проблему.

- Перевірте, що тип паперу, завантаженого у принтер, і тип паперу, налаштований у принтері, відповідає налаштуванням типу паперу у драйвері принтера.

[«Налаштування формату та типу паперу» на сторінці 154](#)

- Використовуйте налаштування вищої якості на панелі керування або у драйвері принтера.

- Повторно встановіть чорнильний картридж, уже встановлений у принтері.

Повторне встановлення чорнильного картриджа може очистити забиття сопел друкувальної головки та забезпечити безперешкодну подачу чорнил.

Проте, оскільки під час повторного встановлення чорнильного картриджа споживається чорнило, може з'явитися повідомлення з проханням замінити чорнильний картридж, залежно від рівня залишку чорнил.

[«Заміна чорнильного картриджа» на сторінці 368](#)

- Вирівняйте друкувальну головку.

[«Вирівнювання ліній лінійки» на сторінці 292](#)

- Виконайте перевірку сопел, щоб побачити, чи не засмічено сопла друкувальної головки.

Якщо на шаблоні перевірки сопел є відсутні сегменти, це може свідчити про засмічення сопел.

Повторіть процедуру очищення головки по черзі 4 три рази та перевірте, чи проблему засмічення головки вирішено.

Зауважте, що процедура очищення друкувальної головки споживає певну кількість чорнила.

[«Перевірка та очищення друкувальної головки» на сторінці 290](#)

- Вимкніть принтер, почекайте щонайменше 6 годин, після чого перевірте, чи проблему засмічення головки вирішено.

Якщо проблема в засміченні головки, то перебування принтера у стані без друку може вирішити проблему.

Поки принтер вимкнено, можна перевірити наведені нижче пункти.

- ❑ Перевірте, що ви використовуєте оригінальні чорнильні картриджі Epson.

Користуйтеся оригінальними чорнильними картриджами Epson. Цей виріб створений із можливістю налаштування кольорів на основі використовуваних оригінальних чорнильних картриджів Epson. Використання чорнильних картриджів сторонніх виробників може призвести до зниження якості друку.

[«Коди чорнильних картриджів» на сторінці 400](#)

- ❑ Перевірте, що всередині принтера немає шматків паперу.

Під час видалення паперу не торкайтеся прозорої плівки руками або папером.

- ❑ Перевірте папір.

Перевірте, що папір не скручено і не завантажено лицьовою стороною не в тому напрямку.

[«Застереження щодо використання паперу» на сторінці 153](#)

[«Доступний папір та ресурс завантаження» на сторінці 393](#)

[«Недоступні типи паперу» на сторінці 399](#)

- ❑ Переконайтеся, що ви не використовуєте старий чорнильний картридж.

Для досягнення найкращого результату, компанія Epson рекомендує повністю використати картриджі до дати закінчення терміну експлуатації, надрукованої на упаковці, або протягом шести місяців від моменту відкриття упаковки, залежно від того, що наступить раніше.

Якщо за допомогою вищенаведених рішень проблему усунути не вдалося, можливо, потрібно звернутися у ремонтну майстерню. Зверніться у відділ підтримки компанії Epson.

Пов'язані відомості

➔ [«Перш ніж звертатися до Epson» на сторінці 545](#)

➔ [«Звернення у відділ підтримки компанії Epson» на сторінці 545](#)

Відомості про продукт

Інформація про папір.	393
Інформація про витратні матеріали.	400
Інформація про додаткові елементи.	401
Інформація про програмне забезпечення.	401
Список меню налаштувань.	413
Технічні характеристики виробу.	454
Технічні характеристики опцій.	471
Нормативна інформація.	472

Інформація про папір

Доступний папір та ресурс завантаження

Оригінальний папір Epson

Компанія Epson рекомендує використовувати оригінальний папір Epson, щоб досягти найвищої якості друку.

Примітка.

- Оригінальний папір компанії Epson недоступний під час друку з драйвера принтеру Epson Universal.
- Наявність цих налаштувань залежить від країни. Щоб отримати оновлену інформацію про папір, доступний в вашому регіоні, зверніться в службу підтримки компанії Epson.
- Див. наведену нижче інформацію щодо типів паперу для двостороннього друку.
[«Папір для двостороннього друку» на сторінці 399](#)
- Під час друку на оригінальному папері компанії Epson розміром, який встановив користувач, доступні лише такі налаштування якості паперу: **Стандартний** або **Normal**. Хоча деякі драйвери принтерів дозволяють обрати кращу якість друку, копії будуть роздруковані з такими налаштуваннями: **Стандартний** або **Normal**.

Папір, що підходить для друку документів

Назва носія	Формат	Місткість (аркушів)		
		Касета для паперу 1	Касета для паперу 2-4	Лоток для паперу
Epson Business Paper	A4	250	500	85
Epson Bright White Paper	A3	200	400	40
Epson Bright White Ink Jet Paper	A4	200	400	40

Папір, що підходить для друку документів і фотографій

Назва носія	Формат	Місткість (аркушів)		
		Касета для паперу 1	Касета для паперу 2-4	Лоток для паперу
Epson Photo Quality Ink Jet Paper	A3+, A3	-	-	50
	A4	-	-	70
Epson Matte Paper-Heavyweight	A3+, A3	-	-	10
	A4	-	-	20

Папір, що підходить для друку фотографій

Назва носія	Формат	Місткість (аркушів)		
		Касета для паперу 1	Касета для паперу 2-4	Лоток для паперу
Epson Ultra Glossy Photo Paper	A4, 13×18 см (5×7 дюйм.), 10×15 см (4×6 дюйм.)	-	-	20
Epson Premium Glossy Photo Paper	A3+, A3	-	-	10
	A4, 13×18 см (5×7 дюйм.), 10×15 см (4×6 дюйм.)	-	-	20
Epson Premium Semigloss Photo Paper	A3+, A3	-	-	10
	A4, 10×15 см (4×6 дюйм.)	-	-	20
Epson Photo Paper Glossy	A3+, A3	-	-	10
	A4, 13×18 см (5×7 дюйм.), 10×15 см (4×6 дюйм.)	-	-	20

Різні інші типи паперу

Назва носія	Формат	Місткість (аркушів)		
		Касета для паперу 1	Касета для паперу 2-4	Лоток для паперу
Epson Photo Quality Self Adhesive Sheets	A4	-	-	1

Папір, наявний у продажу

Примітка.

- Розміри 8,5 × 13 дюйм., *Indian-Legal*, 8K (270 × 390 мм), 16K (195 × 270 мм) і *Half Letter* недоступні під час друку за допомогою драйвера принтера *PostScript*.
- Див. наведену нижче інформацію щодо типів паперу для двостороннього друку.
[«Папір для двостороннього друку» на сторінці 399](#)

Звичайні типи паперу

Назва носія	Формат	Місткість (аркушів)		
		Касета для паперу 1	Касета для паперу 2-4	Лоток для паперу
Звичайний папір, папір для копіювання Попередньо віддрукований папір* ¹ Фірмовий бланк Кольоровий папір Обгортковий папір Високоякісний звичайний папір	A3+	–	–	50
	A3, B4	250* ²	500* ²	50
	A4	250* ²	500* ²	85
	A5			
	B5			
	Executive			
	Legal			
	Letter			
	US B (11 × 17 дюйм.)* ³			
	16K (195 × 270 мм)* ⁴	250* ²	–	85
8K (270 × 390 мм)* ⁴				
Indian-Legal* ⁴	250* ²	–	50	
8,5 × 13 дюйм.* ⁴				
A6				
B6	250* ²	–	50	
Half Letter* ^{3, 4}				
Заданий користувачем (мм) 100–297×148–431,8	250* ²	–	50	
Заданий користувачем (мм) 148–297×210–431,8	250* ²	500* ²	50	
Заданий користувачем (мм) 55–329×127–1200	–	–	50 (1)* ⁵	

*1 Папір на якому попередньо віддруковано різні форми, як-от квитанції.

*2 Не завантажуйте папір вище лінії, позначеної трикутником на бічній напрямній.

*3 Неможливо друкувати з драйвера принтера.

*4 Неможливо друкувати з драйвера принтера PostScript.

*5 Кількість дужок () вказує на місткість для паперу, довжиною щонайменше 431,9 мм.

Цупкий папір

Назва носія	Формат	Місткість (аркушів)		
		Касета для паперу 1	Касета для паперу 2-4	Лоток для паперу
Цупкий папір (від 91 до 150 г/м ²)	A3+	–	–	20
	A3 B4 8K (270 × 390 мм) ^{*2} US B (11 × 17 дюйм.) ^{*1}	150 ^{*4}	250 ^{*4}	20
	Legal Indian-Legal ^{*2} 8,5 × 13 дюйм. ^{*2}	150 ^{*4}	250 ^{*4}	40
	Letter A4 Executive B5 A5 16K (195 × 270 мм) ^{*2}		300 ^{*4}	40
	B6 A6 Half Letter ^{*1, *2}	150 ^{*4}	–	40
	Заданий користувачем (мм) 100–297×148–431,8	150 ^{*4}	–	20
	Заданий користувачем (мм) 148–297×210–431,8	150 ^{*4}	250 ^{*4}	20
	Заданий користувачем (мм) 55–329×127–1200	–	–	20 (1) ^{*3}

Назва носія	Формат	Місткість (аркушів)		
		Касета для паперу 1	Касета для паперу 2-4	Лоток для паперу
Цупкий папір (від 151 до 200 г/м ²)	A3+	–	–	15
	A3 8K (270 × 390 мм) ^{*2} US B (11 × 17 дюйм.) ^{*1}	120 ^{*4}	200 ^{*4}	15
	B4 Legal Indian-Legal ^{*2} 8,5 × 13 дюйм. ^{*2}	120 ^{*4}	200 ^{*4}	30
	Letter A4 Executive B5 A5 16K (195 × 270 мм) ^{*2}		250 ^{*4}	30
	B6 A6 Half Letter ^{*1, *2}	120 ^{*4}	–	30
	Заданий користувачем (мм) 100–297×148–431,8	120 ^{*4}	–	15
	Заданий користувачем (мм) 148–297×210–431,8	–	200 ^{*4}	15
	Заданий користувачем (мм) 55–329×127–1200	–	–	15 (1) ^{*3}

Назва носія	Формат	Місткість (аркушів)		
		Касета для паперу 1	Касета для паперу 2-4	Лоток для паперу
Цупкий папір (від 201 до 256 г/м ²)	A3+	–	–	10
	A3			
	B4			
	8K (270 × 390 мм) ^{*2} US B (11 × 17 дюйм.) ^{*1}			
	Legal	–	–	20
	Letter			
	8,5 × 13 дюйм. ^{*2}			
	A4			
	Executive			
	B5			
	A5			
	Half Letter ^{*1, *2}			
	B6			15 (1) ^{*3}
	A6			
	16K (195 × 270 мм) ^{*2} Indian-Legal ^{*2}			
	Заданий користувачем (мм) 55–329×127–1200	–	–	

*1 Неможливо друкувати з драйвера принтера.

*2 Неможливо друкувати з драйвера принтера PostScript.

*3 Кількість дужок () вказує на місткість для паперу, довжиною щонайменше 431,9 мм.

*4 Не завантажуйте папір вище лінії, позначеної трикутником на бічній напрямній.

Конверт

Назва носія	Формат	Місткість (конвертів)		
		Касета для паперу 1	Касета для паперу 2-4	Лоток для паперу
Конверт	Конверт #10, Конверт DL, Конверт C6	–	–	10
	Конверт C4	–	–	1

Папір для двостороннього друку

Оригінальний папір Epson

- Epson Business Paper
- Epson Bright White Paper
- Epson Bright White Ink Jet Paper

Пов'язані відомості

➔ [«Доступний папір та ресурс завантаження» на сторінці 393](#)

Папір, наявний у продажу

- Звичайний папір, папір для копіювання, попередньо віддрукований папір, фірмовий бланк, кольоровий папір, папір із вторинної сировини, високоякісний звичайний папір^{*1}
- Цупкий папір (91 – 150 г/м²)^{*1}
- Цупкий папір (151 – 200 г/м²)^{*2}
- Цупкий папір (201 – 256 г/м²)^{*2}

*1 А3+, Half Letter, папір розміру А6, В6 не підтримується для автоматичного двостороннього друку.

Для автоматичного двостороннього друку на папері, розміру визначеного користувачем, можна використовувати папір розміру 148 — 297×210 — 431,8 мм.

*2 Лише в ручному режимі двостороннього друку.

Пов'язані відомості

➔ [«Доступний папір та ресурс завантаження» на сторінці 393](#)

Недоступні типи паперу

Не використовуйте зазначені нижче типи паперу. Використання такого паперу може призвести до зминання або змазування роздруковок.

- Хвилястий папір
- Розірваний або порізаний папір
- Зігнутий папір
- Вологий папір
- Затовстий або затонкий папір
- Папір з наклейками

Не використовуйте зазначені нижче конверти. Використання такого типу конвертів може призвести до зминання або змазування роздрукованих матеріалів.

- Скручені або зігнуті конверти
- Конверти із клейкою поверхнею клапана або конверти з віконцем

- Затонкі конверти

Вони можуть скручуватися під час друку.

Інформація про витратні матеріали

Коды чорнильних картриджів

Нижче наведено коды оригінальних чорнильних картриджів Epson.

Примітка.

- Коды чорнильних картриджів можуть відрізнятися в залежності від регіону. Щоб отримати правильні коды для вашого регіону, зверніться до служби підтримки компанії Epson.
- Картриджі деяких типів продаються не у всіх регіонах.
- Хоча до складу чорнильних картриджів можуть входити матеріали повторного використання, це не впливає на якість і продуктивність роботи принтера.
- Технічні характеристики та зовнішній вигляд чорнильних картриджів можуть змінюватися без попередження про покращення.

Для Європи

Формат	ВК: Black (Чорний)	С: Cyan (Блакитний)	М: Magenta (Малиновий)	Y: Yellow (Жовтий)
XXL*	T14B1	T14B2	T14B3	T14B4
XL*	T13X1	T13X2	T13X3	T13X4
L*	T13W1	T13W2	T13W3	T13W4

* Можна використовувати поєднання різних розмірів.

Для користувачів у Європі: щоб дізнатися про ресурс чорнильних картриджів Epson, перейдіть на вказаний нижче веб-сайт.

<http://www.epson.eu/pageyield>

Для Азії

ВК: Black (Чорний)	С: Cyan (Блакитний)	М: Magenta (Малиновий)	Y: Yellow (Жовтий)
T13R1	T13R2	T13R3	T13R4

Компанія Epson рекомендує використовувати лише оригінальні чорнильні картриджі. Компанія Epson не гарантує якості та надійності друку у випадку використання неоригінальних чорнил. Використання неоригінальних чорнил може призвести до пошкоджень, які не покриваються гарантією Epson, а в деяких випадках — до виникнення помилок під час роботи принтера. Інформація про рівень неоригінальних чорнил може не відображатися.

Код контейнера для відпрацьованого чорнила

Контейнер для відпрацьованого чорнила користувач може придбати за замінити самостійно.

Рекомендується використовувати лише оригінальні контейнери для відпрацьованого чорнила марки Epson.

Далі подано код оригінального контейнера для відпрацьованого чорнила Epson.

T6714

Коди роликів захоплення

Компанія Epson рекомендує використовувати лише оригінальні ролики захоплення Epson.

Їхні коди наведено далі.

Ролики захоплення касета для паперу 1: S210048

Ролики захоплення касета для паперу 2-4: S210049

Інформація про додаткові елементи

Коди для додаткових елементів

Додатковий елемент	Код
Authentication Device Table-P2	C12C939531
Optional Cassette Unit	C12C932611
Optional Cabinet	C12C932891

Інформація про програмне забезпечення

У цьому розділі вказані деякі додатки, доступні для вашого принтеру. Щоб побачити перелік підтримуваного програмного забезпечення, перейдіть на веб-сайт Epson або запустіть Epson Software Updater. Можна звантажити останній версії додатків.

<http://www.epson.com>

Пов'язані відомості

➔ «Програма для оновлення програмного забезпечення та мікропрограми (Epson Software Updater)» на сторінці 411

Програма для друку з комп'ютера (Windows)

Драйвер принтера керує принтером відповідно до команд із інших програм. Внесення налаштувань у драйвері принтера дозволяє досягнути найкращих результатів друку. Ви також можете перевіряти статус принтера або підтримувати його в найкращому робочому стані за допомогою утиліти драйвера принтера.

Примітка.

Можна змінити мову драйвера принтера. У налаштуваннях **Мова** на вкладці **Сервіс** виберіть потрібну мову.

Доступ до драйвера принтера з програм

Щоб внести налаштування, які стосуватимуться тільки цієї програми, увійдіть просто з цієї програми.

Виберіть **Друк** або **Параметри друку** з меню **Файл**. Виберіть принтер та клацніть **Параметри** або **Властивості**.

Примітка.

Дії відрізняються залежно від програми. Докладнішу інформацію див. в електронній довідці програми.

Доступ до драйвера принтера з панелі керування тощо

Для налаштування параметрів, які будуть застосовуватися до всіх програм, виконайте кроки нижче.

Windows 11

Натисніть кнопку «Пуск» та виберіть **Налаштування > Bluetooth та пристрої > Принтери та сканери**. Клацніть на принтері та виберіть **Властивості принтера**.

Windows 10/Windows Server 2022/Windows Server 2019/Windows Server 2016

Натисніть кнопку «Пуск» та виберіть **Система Windows > Панель керування > Переглянути принтери та пристрої** у меню **Устаткування та звук**. Правою кнопкою миші клацніть на принтері або натисніть та утримуйте її та виберіть **Налаштування друку**.

Windows 8.1/Windows 8/Windows Server 2012 R2/Windows Server 2012

Виберіть **Робочий стіл > Налаштування > Панель керування > Переглянути принтери та пристрої** у меню **Устаткування та звук**. Правою кнопкою миші клацніть на принтері або натисніть та утримуйте її та виберіть **Налаштування друку**.

Windows 7/Windows Server 2008 R2

Натисніть кнопку «Пуск» та виберіть **Панель керування > Переглянути принтери та пристрої** у меню **Устаткування та звук**. Потім, клацнувши праву кнопку миші, виберіть **Налаштування друку**.

Windows Server 2008

Натисніть кнопку «Пуск» та виберіть **Панель керування > Принтери** у меню **Устаткування та звук**. Потім, клацнувши праву кнопку миші, виберіть **Налаштування друку**.

Доступ до драйвера принтера через піктограму принтера на панелі завдань

Піктограма принтера на панелі завдань робочого стола — це ярлик, який дозволяє швидко відкрити драйвер принтера.

Якщо натиснути на піктограму принтера і вибрати **Параметри принтера**, можна відкрити те саме вікно з налаштуваннями принтера, що вказане на панелі керування. Двічі клацнувши на цій піктограмі, можна перевірити стан принтера.

Примітка.

Якщо драйвер принтера не відображається на панелі завдань, увійдіть у вікно драйвера принтера, натисніть **Контрольовані параметри** у вкладці **Сервіс**, а тоді виберіть **Зареєструйте значок ярлика на панелі задач**.

Запуск утиліти

Відкрийте вікно драйвера принтера. Клацніть на вкладку **Сервіс**.

Пов'язані відомості

➔ [«Опції меню для драйвера принтера» на сторінці 169](#)

Програма для друку з комп'ютера (Mac OS)

Драйвер принтера керує принтером відповідно до команд із інших програм. Внесення налаштувань у драйвері принтера дозволяє досягнути найкращих результатів друку. Ви також можете перевіряти статус принтера або підтримувати його в найкращому робочому стані за допомогою утиліти драйвера принтера.

Доступ до драйвера принтера з програм

Клацніть **Параметри сторінки** або **Друк** у меню **Файл** вашої програми. Щоб розширити вікно друку, натисніть **Показати деталі** (або ▼).

Примітка.

*У залежності від програми, що використовується, пункт **Параметри сторінки** може не відображатися у меню **Файл**, тому дії, що приводять до відкриття екрана друку, можуть відрізнятися. Докладніше див. довідку програми.*

Запуск утиліти

Виберіть пункт **Параметри системи** (або **Системні параметри**) у меню Apple > **Принтери та сканери** (або **Друк і сканування**, **Друк і факс**), після чого виберіть принтер. Клацніть **Параметри та матеріали** > **Утиліта** > **Відкрити утиліту принтера**.

Пов'язані відомості

➔ [«Опції меню для драйвера принтера» на сторінці 199](#)

Посібник до драйвера принтера для Mac OS

Epson Printer Utility

Можна запустити функцію обслуговування, наприклад, перевірку сопел або очищення друкувальної головки, а увімкнувши програму **EPSON Status Monitor**, ви зможете перевірити стан принтера та інформацію про помилки.

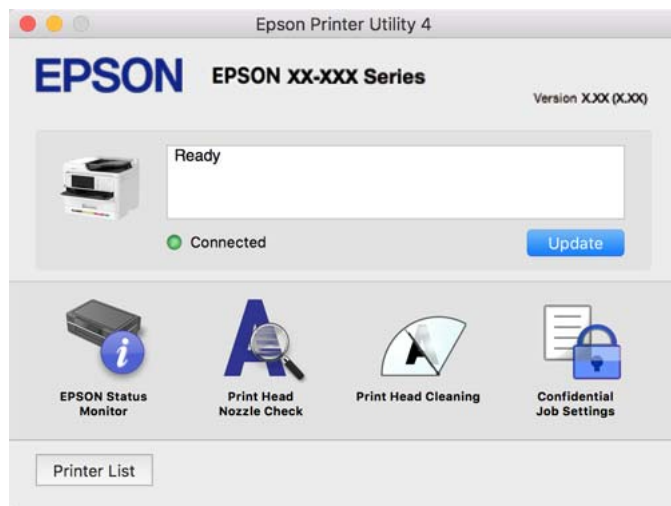

Програма, яка може друкувати мовою шрифти PostScript (Windows PostScript Printer Driver)

Драйвер принтера PostScript дає змогу принтеру отримувати та інтерпретувати інструкції друку мовою опису сторінки, що надсилаються з комп'ютера, і виконувати друк належним чином. Це підходить для друку програм, які відповідають вимогам PostScript і використовуються для DTP.

Доступ до драйвера принтера з програм

Щоб внести налаштування, які стосуватимуться тільки цієї програми, увійдіть просто з цієї програми.

Виберіть **Друк** або **Параметри друку** з меню **Файл**. Виберіть принтер та клацніть **Параметри** або **Властивості**.

Примітка.

Дії відрізняються залежно від програми. Докладнішу інформацію див. в електронній довідці програми.

Доступ до драйвера принтера з панелі керування

Для налаштування параметрів, які будуть застосовуватися до всіх програм, отримайте доступ з панелі керування.

Windows 11

Натисніть кнопку «Пуск» та виберіть **Налаштування** > **Bluetooth та пристрої** > **Принтери та сканери**. Клацніть на принтері й виберіть **Налаштування друку**.

Windows 10/Windows Server 2022/Windows Server 2019/Windows Server 2016

Натисніть кнопку «Пуск» та виберіть **Система Windows** > **Панель керування** > **Переглянути принтери та пристрої** у меню **Устаткування та звук**. Правою кнопкою миші клацніть на принтері або натисніть та утримуйте її та виберіть **Налаштування друку**

Windows 8.1/Windows 8/Windows Server 2012 R2/Windows Server 2012

Виберіть **Робочий стіл** > **Налаштування** > **Панель керування** > **Переглянути принтери та пристрої** у меню **Устаткування та звук**. Правою кнопкою миші клацніть на принтері або натисніть та утримуйте її та виберіть **Налаштування друку**.

Windows 7/Windows Server 2008 R2

Натисніть кнопку «Пуск» та виберіть **Панель керування** > **Переглянути принтери та пристрої** у меню **Устаткування та звук**. Потім, клацнувши праву кнопку миші, виберіть **Налаштування друку**.

Windows Server 2008

Натисніть кнопку «Пуск» та виберіть **Панель керування** > **Принтери** у меню **Устаткування та звук**. Потім, клацнувши праву кнопку миші, виберіть **Налаштування друку**.

Доступ до драйвера принтера через піктограму принтера на панелі завдань

Піктограма принтера на панелі завдань робочого стола — це ярлик, який дозволяє швидко відкрити драйвер принтера.

Якщо натиснути на піктограму принтера і вибрати **Параметри принтера**, можна відкрити те саме вікно з налаштуваннями принтера, що вказане на панелі керування. Двічі клацнувши на цій піктограмі, можна перевірити стан принтера.

Пов'язані відомості

➔ [«Пункти меню для драйвера принтера PostScript» на сторінці 194](#)

Програма, яка може друкувати мовою шрифти PostScript (Mac OS PostScript Printer Driver)

Драйвер принтера PostScript дає змогу принтеру отримувати та інтерпретувати інструкції друку мовою опису сторінки, що надсилаються з комп'ютера, і виконувати друк належним чином. Це підходить для друку програм, які відповідають вимогам PostScript і використовуються для DTP.

Доступ до драйвера принтера з програм

Клацніть **Параметри сторінки** або **Друк** у меню **Файл** вашої програми. Щоб розширити вікно друку, натисніть **Показати деталі** (або ▼).

Примітка.

У залежності від програми, що використовується, пункт **Параметри сторінки** може не відобразитися у меню **Файл**, тому дії, що приводять до відкриття екрана друку, можуть відрізнятися. Докладніше див. довідку програми.

Запуск утиліти

Виберіть пункт **Параметри системи** (або **Системні параметри**) у меню Apple > **Принтери та сканери** (або **Друк і сканування, Друк і факс**), після чого виберіть принтер. Клацніть **Параметри та матеріали** > **Утиліта** > **Відкрити утиліту принтера**.

Пов'язані відомості

➔ [«Пункти меню для драйвера принтера PostScript» на сторінці 206](#)

Програма, яка може друкувати мовою PCL (драйвер принтера PCL)

Драйвер принтера PCL дає змогу принтеру отримувати та інтерпретувати інструкції друку мовою опису сторінки, що надсилаються з комп'ютера, і виконувати друк належним чином. Це підходить для друку із загальних програм, як-от Microsoft Office.

Примітка.

Mac OS не підтримується.

Підключіть принтер до тієї самої мережі, що й комп'ютер, а тоді дотримуйтеся перелічених нижче кроків, щоб встановити драйвер принтера.

1. Завантажте файл зі встановленням драйвера із сайту підтримки Epson.

<http://www.epson.eu/Support> (тільки для Європи)

<http://support.epson.net/>

2. Двічі клацніть виконуваний файл.

3. Для продовження встановлення виконуйте інструкції, що відображаються на екрані.

Примітка.

Якщо ваш продукт постачається з диском із програмним забезпеченням, встановлення можна виконати за допомогою диска. Увійдіть «Driver\PCL Universal».

Програма для сканування документів(Document Capture Pro)

Document Capture Pro* — програма, що дає змогу ефективно сканувати оригінали, наприклад, документи.

У цій програмі спосіб збереження зображень зареєстровано як *завдання*. Заздалегідь зареєструвавши серію операцій як завдання, можна виконати всі операції, просто вибравши завдання. Завдання з попередніми налаштуваннями доступні. Відскановані зображення можна зберегти на комп'ютер.

Детальнішу інформацію про використання функцій див. у довідці Document Capture Pro.

Примітка.

Ви можете виконувати завдання не тільки з комп'ютера, але й з панелі керування принтера, підключеного по мережі.

* Назви вказано для ОС Windows. В ОС Mac OS програма має назву Document Capture.

Початок роботи у Windows

- Windows 11

Клацніть кнопку «Пуск», а тоді виберіть **Усі програми > Epson Software > Document Capture Pro**.

- Windows 10

Натисніть кнопку «Пуск», а тоді виберіть **Epson Software > Document Capture Pro**.

- Windows 8.1/Windows 8

Введіть назву програми у пошуковому елементі та виберіть відображену піктограму.

- Windows 7

Клацніть кнопку «Пуск», а тоді виберіть **Усі програми > Epson Software > Document Capture Pro**.

Початок роботи у Mac OS

Виберіть **Перейти > Програми > Epson Software > Document Capture**.

DCP Enhanced OCR

Цей параметр дозволяє отримати доступ до додаткових функцій Document Capture Pro. Купуючи ліцензію, ви отримуєте доступ до таких функцій.

Докладнішу інформацію див. у довідці Document Capture Pro.

Примітка.

DCP Enhanced OCR не підтримує Windows Server та Mac OS.

Додаткові формати збереження:

Як формат файлу можна вибрати Microsoft® Word, Microsoft® Excel® та Microsoft® PowerPoint®.

Функція високоякісного перетворення (PDF з можливістю пошуку):

Ви можете отримати доступ до функцій перетворення ще вищої якості, використовуючи PDF-файли з можливістю пошуку.

Додаткові індекси користувача:

Індекс користувача можна створити під час створення завдання. Ви можете встановити індекс, що визначається користувачем, на основі штрих-кодів або OCR і вивести його у вигляді даних індексу.

Додаткові опції для виведення елементів індексу:

Наступні параметри додаються до налаштування індексу під час створення завдання.

Розділення вказівника > **Документ**

Ви можете зберегти індекс у одиницях файлу зображення для виведення.

Ім'я файлу > **Ім'я файлу**

Також можна додати ім'я файлу відсканованого зображення до індексного файлу.

Програма для керування сканером (Epson Scan 2)

Epson Scan 2 — це драйвер сканера, який дає змогу керувати сканером. Ви можете налаштовувати розмір, роздільну здатність, яскравість, контрастність та якість зображення, що сканується. Ви також можете запустити цю програму із сумісної з TWAIN програми для сканування. Детальнішу інформацію про використання програми див. у довідці програмного забезпечення.

Початок роботи у Windows

Примітка.

*Для операційних систем Windows Server вам необхідно встановити функцію **Сумісність з робочим столом**.*

Windows 11

Клацніть кнопку «Пуск», а тоді виберіть **Усі програми > EPSON > Epson Scan 2**.

Windows 10/Windows Server 2022/Windows Server 2019/Windows Server 2016

Натисніть кнопку «Пуск», а тоді виберіть **EPSON > Epson Scan 2**.

Windows 8.1/Windows 8/Windows Server 2012 R2/Windows Server 2012

Введіть назву програми у пошуковому елементі та виберіть відображену піктограму.

- Windows 7/Windows Server 2008 R2/Windows Server 2008

Клацніть кнопку «Пуск», а тоді виберіть **Усі програми > EPSON > Epson Scan 2**.

Початок роботи у Mac OS

Виберіть **Перейти > Програми > Epson Software > Epson Scan 2**.

Програма для налаштування операцій факсу та надсилання факсів (FAX Utility)

FAX Utility — це застосунок, який дозволяє налаштувати різноманітні параметри надсилання та отримання факсу на комп'ютері. Ви можете створити або змінити список контактів, який використовується при надсиланні факсу, виконати налаштування для збереження отриманих факсів у форматі PDF на комп'ютері і т. д. Докладнішу інформацію див. в електронній довідці програми.

Примітка.

- Операційні системи Windows Server не підтримуються.*
- Перш ніж встановлювати FAX Utility, перевірте, чи встановлено драйвер для цього принтера. Це не стосується драйвера принтера PostScript та універсального драйвера Epson.*
- Переконайтеся, що FAX Utility встановлено. Щоб перевірити, чи встановлено програму, див. «Запуск у Windows» або «Запуск у Mac OS» нижче.*

Початок роботи у Windows

- Windows 11

Натисніть кнопку «Пуск» і виберіть **All Apps > Epson Software > FAX Utility**.

- Windows 10

Натисніть кнопку «Пуск» і виберіть **Epson Software > FAX Utility**.

- Windows 8.1/Windows 8

Введіть назву програми у пошуковому елементі та виберіть відображену піктограму.

- Windows 7

Натисніть кнопку «Пуск», оберіть **Всі програми (або Програми) > Epson Software > FAX Utility**.

Початок роботи у Mac OS

Виберіть **Системні налаштування (або Системні параметри)** у меню Apple > **Принтери та сканери (або Друк і сканування, Друк і факс)**, а потім виберіть принтер (ФАКС). Клацніть **Параметри та матеріали > Утиліта > Відкрити утиліту принтера**.

Пов'язані відомості

- ➔ [«Надсилання факсу із комп'ютера» на сторінці 276](#)
- ➔ [«Отримання факсів на комп'ютер» на сторінці 281](#)

Програма для надсилання факсів (драйвер PC-FAX)

Драйвер PC-FAX є застосунком, що дозволяє відправляти документ, створений у окремому застосунку, у виді факсу безпосередньо з комп'ютера. Драйвер PC-FAX встановлюється під час встановлення FAX Utility. Докладнішу інформацію див. в електронній довідці програми.

Примітка.

- Операційні системи Windows Server не підтримуються.*
- Перевірте, чи встановлено драйвер PC-FAX. Див. «Доступ із Windows» або «Доступ із Mac OS» нижче.*
- Функціонування відрізняється в залежності від програми, яка використовувався для створення документу. Докладнішу інформацію див. в електронній довідці програми.*

Доступ з Windows

У застосунку оберіть **Друк** або **Налаштування друку** з меню **Файл**. Оберіть ваш принтер (ФАКС) та клацніть **Обране** або **Властивості**.

Доступ з Mac OS

У застосунку оберіть **Друк** з меню **Файл**. Оберіть ваш принтер (ФАКС) в якості налаштування **Принтер**, а потім оберіть **Параметри факсу** або **Параметри одержувачів** у спливаючому меню.

Пов'язані відомості

➔ [«Надсилання факсу із комп'ютера» на сторінці 276](#)

Програма для налаштування операцій принтера (Web Config)

Web Config — це програма, яка працює у веб-браузері, такому як Microsoft Edge та Safari встановленому на комп'ютері чи смарт-пристрої. Можна підтвердити стан пристрою або змінити мережеву службу й налаштування принтера. Щоб використовувати Web Config, підключіть принтер і комп'ютер чи пристрій до однієї мережі.

Підтримуються вказані нижче веб-переглядачі. Використовуйте найновішу версію.

Microsoft Edge, Firefox, Chrome, Safari

Примітка.

Під час роботи з Web Config вам може бути запропоновано ввести пароль адміністратора. Щоб отримати більш докладні відомості, див. відповідну інформацію нижче.

Пов'язані відомості

➔ [«Значення пароля адміністратора за замовчуванням» на сторінці 19](#)

Запуск функції Web Config у веб-браузері

1. Перевірте IP-адресу принтера.

Виберіть піктограму мережі на головному екрані принтера, після чого виберіть активний спосіб підключення, щоб підтвердити IP-адресу принтера.

Примітка.

Також IP-адресу можна перевірити, надрукувавши звіт про мережеве з'єднання.

2. Запустіть веб-браузер із комп'ютера або мобільного пристрою та введіть IP-адресу принтера.

Формат:

IPv4: http://IP-адреса принтера/

IPv6: http://[IP-адреса принтера]/

Приклади:

IPv4: <http://192.168.100.201/>

IPv6: [http://\[2001:db8::1000:1\]/](http://[2001:db8::1000:1]/)

Примітка.

Під час використання мобільних пристроїв можна також запустити Web Config на екрані інформації про продукт програми Epson Smart Panel.

Оскільки у принтері під час доступу до HTTPS використовується цифровий сертифікат із власним підписом, під час запуску Web Config у браузері з'являється повідомлення; повідомлення не свідчить про проблему, тому його можна сміливо ігнорувати.

Пов'язані відомості

- ➔ [«Друк звіту про мережеве з'єднання» на сторінці 64](#)
- ➔ [«Друк за допомогою Epson Smart Panel» на сторінці 209](#)

Імпорт сертифіката з власним підписом (Windows)

Після імпортування сертифіката з власним підписом ваш браузер перестає відображати попередження під час запуску Web Config. Зверніться до адміністратора за подробицями та заходами безпеки щодо сертифікатів з власним підписом.

Примітка.

- Спосіб імпорту сертифіката з власним підписом залежить від вашого середовища.
- Спосіб роботи може відрізнятися залежно від версії ОС.

1. Уведіть IP-адресу принтера у веб-браузер, щоб отримати доступ до Web Config.
2. Виберіть вкладку **Мережева безпека**.
3. Клацніть **Завантажити**,
Завантажується сертифікат із власним підписом.
4. Клацніть правою кнопкою миші завантажений сертифікат і виберіть пункт **Встановити сертифікат**.
5. Виберіть **Локальна машина** на екрані **Ласкаво просимо в майстер імпорту сертифікатів**.
6. Клацніть **Далі**, а потім натисніть **Так** на екрані.
7. На екран **Сховище сертифікатів** виберіть **Помістити всі сертифікати до наступного сховища**.
8. Клацніть **Огляд**, виберіть **Довірені кореневі центри сертифікації**, а потім натисніть **ОК**.
9. Клацніть **Далі** на екрані **Сховище сертифікатів**.
10. На екрані **Завершення роботи майстра імпорту сертифікатів** перевірте налаштування та натисніть кнопку **Готово**.
11. Натисніть **ОК** на наступному екрані, щоб завершити.
Перезапустіть браузер, щоб відобразити імпортований сертифікат із власним підписом.

Пов'язані відомості

- ➔ [«Запуск функції Web Config у веб-браузері» на сторінці 409](#)
- ➔ [«Про цифрову сертифікацію» на сторінці 510](#)

Імпорт сертифіката з власним підписом (Mac OS)

Після імпортування сертифіката з власним підписом ваш браузер перестає відображати попередження під час запуску Web Config. Зверніться до адміністратора за подробицями та заходами безпеки щодо сертифікатів з власним підписом.

Примітка.

- Спосіб імпорту сертифіката з власним підписом залежить від вашого середовища.
- Спосіб роботи може відрізнятися залежно від версії ОС.

1. Уведіть IP-адресу принтера у веб-браузер, щоб отримати доступ до Web Config.
2. Виберіть вкладку **Мережева безпека**.
3. Клацніть **Завантажити**,
Завантажується сертифікат із власним підписом.
4. Двічі клацніть завантажений сертифікат.
Доступ до ланцюжка ключів починається з імпортованого сертифіката з власним підписом.
5. Натисніть **Сертифікати** на екрані **Доступ до ланцюжка ключів** та двічі клацніть імпортований сертифікат.
6. На екрані виберіть наступні елементи.
Довіряти > У разі використання цього сертифіката > Завжди довіряти
7. Закрийте екран для завершення імпортування.
Перезапустіть браузер, щоб відобразити імпортований сертифікат із власним підписом.

Програма для оновлення програмного забезпечення та мікропрограми (Epson Software Updater)

Epson Software Updater — це програма, що встановлює нове програмне забезпечення та оновлює мікропрограму по Інтернету. Якщо інформацію про оновлення потрібно перевіряти регулярно, можна налаштувати інтервал перевірки оновлень у налаштуваннях автоматичного оновлення Epson Software Updater.

Примітка.

Операційні системи Windows Server не підтримуються.

Початок роботи у Windows

- Windows 11

Клацніть кнопку «Пуск», а тоді виберіть **Усі програми > EPSON Software > Epson Software Updater**.

Windows 10

Натисніть кнопку «Пуск», а тоді виберіть **EPSON Software > Epson Software Updater**.

Windows 8.1/Windows 8

Введіть назву програми у пошуковому елементі та виберіть відображену піктограму.

Windows 7

Клацніть кнопку «Пуск», а тоді виберіть **Усі програми > EPSON Software > Epson Software Updater**.

Примітка.

Можете також запустити *Epson Software Updater*, натиснувши піктограму принтера на панелі завдань, а тоді вибравши **Оновлення програмного забезпечення**.

Початок роботи у Mac OS

Виберіть **Перейти > Програми > Epson Software > Epson Software Updater**.

Пов'язані відомості

➔ [«Установлення програм окремо» на сторінці 297](#)

Програма для налаштування пристрою в мережі (EpsonNet Config)

EpsonNet Config — це програма, що дозволяє встановити адреси мережних інтерфейсів та протоколів. Див. подробиці в посібнику з використання EpsonNet Config або довідці програми.

Початок роботи у Windows

Windows 11

Клацніть кнопку «Пуск», а тоді виберіть **Усі програми > EpsonNet > EpsonNet Config**.

Windows 10/Windows Server 2022/Windows Server 2019/Windows Server 2016

Натисніть кнопку «Пуск», а тоді виберіть **EpsonNet > EpsonNet Config**.

Windows 8.1/Windows 8/Windows Server 2012 R2/Windows Server 2012

Введіть назву програми у пошуковому елементі та виберіть відображену піктограму.

Windows 7/Windows Server 2008 R2/Windows Server 2008

Натисніть кнопку «Пуск», оберіть **Всі програми (або Програми) > EpsonNet > EpsonNet Config SE > EpsonNet Config**.

Початок роботи у Mac OS

Перейти > Програми > Epson Software > EpsonNet > EpsonNet Config SE > EpsonNet Config.

Програмне забезпечення для керування пристроями в мережі (Epson Device Admin)

Epson Device Admin — багатофункціональна програма для керування пристроєм у мережі.

Доступні такі функції.

Моніторинг і керування до 2000 принтерів або сканерів у сегментів

- Складання докладного звіту, як-от про стан витратних матеріалів або стан продукту
- Оновлення мікропрограми продукту
- Упровадження пристрою в мережу
- Застосування уніфікованих налаштувань у кількох пристроях.

Epson Device Admin можна завантажити з веб-сайту підтримки Epson. Докладніше див. документацію або довідку Epson Device Admin.

Система автентифікації Epson (Epson Print Admin)

Epson Print Admin — це система автентифікації, яка дозволяє керувати пристроями Epson, а також підтримує зниження витрат і ефективність роботи, забезпечуючи тим самим безпеку. Функції наведено нижче.

Для отримання додаткової інформації зверніться до свого дилера.

- Друк після автентифікації пристрою.
- Обмеження пристроїв, функцій і періодів часу, протягом яких користувачі можуть отримати доступ до пристрою.
- Зберігання записів для всіх користувачів і на всіх пристроях.
- Виконання сканування за меншу кількість кроків шляхом попередньої реєстрації налаштувань сканування.
- Реєстрація користувачів за допомогою інформації про користувача в Active Directory або на LDAP-сервері.

EPA Advanced Workflows

Це варіант розширення функціональних можливостей Epson Print Admin. За допомогою EPA Advanced Workflows можна використовувати наступні функції із попередньо налаштованим скануванням.

Для отримання додаткової інформації зверніться до свого дилера.

- Налаштування імен файлів збереження
- Створення PDF-файлів з можливістю пошуку
- Сортування сканованих файлів
- Виведення інформації під час сканування

Список меню налаштувань

Виберіть **Налаш.** на головному екрані принтера для виконання різних налаштувань.

Назви функцій і пунктів меню налаштувань можуть змінюватися залежно від версії прошивки.

Загальні налаштування

Виберіть меню на панелі керування, як це описано нижче.

Налаш. > **Загальні налаштування**

Основні налашт.

Виберіть меню на панелі керування, як це описано нижче.

Налаш. > Загальні налаштування > Основні налашт.

Яскр. РК-дис.:

Відрегулюйте яскравість РК-екрану.

Звуки:

Без звуку:

Виберіть **Увімк**, щоб вимкнути звуки, наприклад такі, що лунають при **Натиснення на кнопку**.

Звичайний режим:

Виберіть таку гучність, яка встановлена для **Натиснення на кнопку**.

Факс:

Виберіть гучність для наведених нижче функцій факсу.

Тон дзвінка:

Встановіть гучність, коли принтер отримує факс.

Отри. повідом. про заверш.:

Встановіть обсяг після завершення отримання факсу.

Друк. повідом. про заверш.:

Встановіть гучність після завершення друку отриманого факсу.

Приймач:

Встановіть гучність звуку набору, коли принтер надсилає факс.

Надіслати повідом. про завершення:

Встановіть гучність після завершення надсилання факсу.

Натиснення на кнопку:

Встановіть гучність під час натискання елементів на екрані на панелі керування.

Набір докум.пристрій АПД:

Встановіть гучність, коли оригінали розміщено в АПД.

Повідомл. про заверш.:

Встановіть гучність під час правильного виконання операцій.

Звук помилки:

Встановіть гучність у разі виникнення помилки.

Повтор повідомлення про помилку:

Встановіть, чи повторювати звук для сигналу помилки.

Тип звуку:

Встановити тип звуку.

Тихий режим:

Налаштуйте параметри звуку в Реж. без пов-нь.

Факс:

Виберіть гучність для наведених нижче функцій факсу.

Тон дзвінка:

Встановіть гучність, коли принтер отримує факс.

Отри. повідом. про заверш.:

Встановіть обсяг після завершення отримання факсу.

Друк. повідом. про заверш.:

Встановіть гучність після завершення друку отриманого факсу.

Приймач:

Встановіть гучність звуку набору, коли принтер надсилає факс.

Надіслати повідом. про завершення:

Встановіть гучність після завершення надсилання факсу.

Натиснення на кнопку:

Встановіть гучність під час натискання елементів на екрані на панелі керування.

Набір докум.пристрій АПД:

Встановіть гучність, коли оригінали розміщено в АПД.

Повідомл. про заверш.:

Встановіть гучність під час правильного виконання операцій.

Звук помилки:

Встановіть гучність у разі виникнення помилки.

Повтор повідомлення про помилку:

Встановіть, чи повторювати звук для сигналу помилки.

Тип звуку:

Встановити тип звуку.

Тайм. очікув.:

Налаштування періоду часу, після завершення якого принтер переходить в режим сну (режим економії енергії), якщо він не виконував жодних операцій. По завершенню заданого періоду часу РК-екран вимикається.

Вихід із режиму Сну:

Торкн. РК-екрану, щоб актив. Його:

Виберіть **Увімкнути**, щоб вийти з режиму сну (режиму енергозбереження), торкнувшись сенсорної панелі. Якщо цей параметр вимкнено, для виходу з режиму сну необхідно натиснути кнопку на панелі керування. Вимикання цієї функції запобігає помилковим операціям, що виникає через торкання екрану сторонніми предметами. Також можна вибрати часовий проміжок, протягом якого ця функція буде увімкнено.

Вимкнути таймер:

Ваш продукт може мати цю функцію або функцію **Налашт. вимк. живл.**, залежно від місця здійснення покупки.

Виберіть це налаштування для автоматичного вимкнення принтера, коли він не використовується протягом вказаного проміжку часу. Можна встановити період часу до початку застосування функції енергозбереження. Будь-яке збільшення матиме вплив на енергоефективність принтера. Прийміть до уваги конфігурацію системи, перш ніж вносити будь-які зміни.

Налашт. вимк. живл.:

Ваш продукт може мати цю функцію або функцію **Вимкнути таймер**, залежно від місця здійснення покупки.

Вимк. живл., якщо пристрій неактивний:

Виберіть це налаштування для автоматичного вимкнення принтера, якщо він не використовується протягом вказаного проміжку часу. Можна встановити період часу до початку застосування функції енергозбереження. Будь-яке збільшення матиме вплив на енергоефективність принтера. Прийміть до уваги конфігурацію системи, перш ніж вносити будь-які зміни.

Вимк. живл., якщо пристрій відключ.:

Виберіть це налаштування, щоб принтер вимикався через вказаний період часу після відключення всіх портів, у тому числі порту LINE. Залежно від регіону ця функція може бути недоступною.

Вказані періоди часу див. на наступному веб-сайті.

<https://www.epson.eu/energy-consumption>

Налаштув. дати/часу:

Дата/час:

Введіть поточну дату та час.

Літній час:

Оберіть налаштування літнього часу для вашої місцевості.

Різниця в часі:

Введіть різницю в часі між місцевим часом та часом UTC (всесвітній координований час).

Мова/Language: 

Виберіть мову, що використовуватиметься на РК-екрані.

Екран запуску: 

Укажіть початкове меню, що відображається на РК-екрані після ввімкнення принтера та функції **Пауза в роботі**.

Редагувати Головний екран: 

Змінення макета піктограм на РК-екрані. Також можна додавати, видаляти та переміщувати піктограми.

Макет:

Вибір структури головного екрана.

Додати піктограму:

Додавання піктограми на головний екран.

Видалити піктограму:

Видалення піктограми з головного екрана.

Перемістити піктограму:

Пересування піктограми на головному екрані.

Швидкі дії:

Цей параметр можна використовувати, якщо ви додали на головний екран піктограму ярлика, яка завантажує попередні налаштування для копіювання або сканування. Копіювання або сканування починається миттєво, просто торкнувшись піктограми ярлика на головному екрані.

Відновити відобр. пікт. за промовч.:

Відновлення відображення піктограм на головному екрані до стандартних значень.

Пауза в роботі: 

Виберіть значення **Увімк** для повернення на вихідний екран, якщо за вказаний час не було виконано жодних операцій. Якщо були застосовані обмеження для користувача та за вказаний час не було жодної операції, буде виконано вихід, і ви повернетесь на вихідний екран.

Клавіатура:

Змінення розкладки клавіатури на РК-екрані.

Екран за промовчанням(Job/Status): 

Виберіть інформацію за замовчуванням, що відобразиться в разі натискання кнопки .

Опція автом. визначення розм. оригіналу: 

Встановіть пріоритет для параметра Роз. паперу Авторозпізн..

Пристрій АПД й скло сканера обладнані датчиками, які автоматично визначають розмір паперу. Проте, характеристики датчиків не дозволяють визначити схожі розміри, а тому розмір паперу К, що використовується здебільшого в Китаї, не вдасться визначити правильно у початковому стані принтера. Виберіть **Пріоритет розміру К**, якщо часто користуєтесь папером розміру К. Замість приблизного розміру розмір оригіналу буде визначатися як розмір К. Залежно від розміру й орієнтації паперу, його може бути визначено як інший приблизний розмір. Крім того, розмір К може не визначитися автоматично, залежно від функцій, які використовуються. Наприклад, під час сканування або зберігання на комп'ютер за допомогою програми, можливість автоматичного визначення розміру К залежить від поведінки програмного забезпечення.

Пов'язані відомості

➔ [«Введення символів» на сторінці 34](#)

Налаштування принтера

Виберіть меню на панелі керування, як це описано нижче.

Налаш. > **Загальні налаштування** > **Налаштування принтера**

Налашт. джер. паперу:

Параметри паперу:

Виберіть джерело паперу, щоб указати розмір і тип завантаженого паперу. Якщо ввімкнено параметр **Роз. паперу Авторозпізн.**, принтер виявлятиме завантажений папір.

Лоток у пріор.:

Виберіть значення **Увімк**, щоб установити пріоритет друку для паперу, завантаженого у лоток для паперу.

A4/Автопер. на Letter:

Виберіть **Увімк** для подачі паперу з джерела паперу, встановленого як формат A4, за відсутності джерела паперу, встановленого як формат Letter, або подача із джерела паперу, встановленого як формат Letter, за відсутності джерела паперу, встановленого як формат A4.

Налашт. автовибору:

Якщо папір закінчиться, він автоматично подаватиметься з джерела паперу з такими самими параметрами паперу, що й для цих завдань друку. Можна встановити автоматичний вибір для кожного джерела паперу для кожної функції, як-от копіювання, факс тощо. Не можна вимкнути всі джерела паперу.

Цей параметр вимкнено, якщо в налаштуваннях паперу вибрано конкретне джерело паперу для завдань друку. Залежно від налаштувань типу паперу на вкладці **Головне** папір може не подаватися автоматично.

Автоматичний вибір на виході паперу: Для копіювання:

Увімкніть цей параметр, аби папір автоматично подавався з іншого джерела паперу, де є папір, якщо папір закінчується. Це стосується копіювання. Папір не подається автоматично з джерела паперу, яке не було вибрано в меню **Налашт. автовибору**, або яке має інші параметри паперу, відмінні від указанного джерела паперу.

Ця функція не застосовується в наступних випадках.

Під час копіювання з використанням джерела паперу, не вибраного в **Налашт. автовибору**.

Повідомл. про помилку:

Прим. щодо розм. пап.:

Виберіть значення **Увімк**, щоб відображалася повідомлення про помилку, якщо вибраний розмір паперу не відповідає завантаженому паперу.

Прим. щодо типу пап.:

Виберіть значення **Увімк**, щоб відображалася повідомлення про помилку, якщо вибраний тип паперу не відповідає завантаженому паперу.

Автовідображення Налашт. паперу:

Виберіть **Увімк** для відображення екрана **Параметри паперу** під час завантаження паперу у джерело паперу. Якщо цю функцію вимкнути, ви не зможете друкувати із пристроїв iPhone, iPad або iPod touch за допомогою AirPrint.

Список Розмірів Паперу, Визначених Користувачем:

Ви можете змінити налаштування формату, визначеного користувачем. Це стане в пригоді, коли ви часто друкуватимете на папері нестандартних форматів.

Мова друку:

USB:

Оберіть мову друку для інтерфейсу USB.

Мережа:

Оберіть мову друку для інтерфейсу мережі.

Універс. налашт. друку:

Ці налаштування друку використовуються під час виконання друку із зовнішніх пристроїв без використання драйвера принтера. Налаштування зміщення використовуються під час друку з використанням драйвера принтера.

Виступ вгору:

Відрегулюйте верхнє поле аркушу.

Виступ ліворуч:

Відрегулюйте лівє поле аркуша.

Вист. вгор. у «Назад»:

Відрегулюйте верхнє поле зворотної сторони аркуша під час двостороннього друку.

Виступ лів. у «Назад»:

Відрегулюйте ліве поле зворотної сторони аркуша під час двостороннього друку.

Перевір. шир. паперу:

Виберіть значення **Увімк**, щоб перевірити ширину паперу перед друком. Це дозволяє запобігти друкуванню тексту за межами країв паперу, якщо налаштування розміру паперу неправильні, однак це може знизити швидкість друку.

Пропуск. пусті стор.:

Автоматичний пропуск порожніх сторінок під час друку, щоб заощадити папір.

Корекція кольору:

Корекція кольору:

Виконайте налаштування, наприклад, яскравості та контрасту, і виконайте корекцію кольорів у разі друку із зовнішнього пристрою. Якщо цю функцію увімкнено, налаштування корекції кольорів принтера переважатимуть над налаштуваннями стандартного драйвера принтера.

Яскравість:

Регулювання яскравості зображення.

Контраст:

Відкоригуйте різницю між яскравими й темними частинами зображення.

Насиченість:

Регулювання насиченості зображення.

Червоний:

Відрегулюйте тон червоного кольору. У разі збільшення цього значення тон коригується до червоного. При зменшенні він коригується до кольору морської хвилі, який є додатковим кольором до червоного.

Зелений:

Відрегулюйте тон зеленого кольору. У разі збільшення цього значення тон коригується до зеленого. При зменшенні він коригується до пурпурного кольору, який є додатковим кольором до зеленого.

Синій:

Відрегулюйте тон синього кольору. У разі збільшення цього значення тон коригується до синього. При зменшенні він коригується до жовтого кольору, який є додатковим кольором до синього.

Конфігурація друку PDL:

Звичайні налаштув.:

Розмір паперу:

Виберіть розмір паперу за замовчуванням для друку.

Тип паперу:

Виберіть тип паперу за замовчуванням для друку.

Орієнтація:

Виберіть орієнтацію за замовчуванням для друку.

Якість:

Виберіть якість друку.

Режим збереж. чорнила:

Виберіть **Увімк** для економії чорнила шляхом зменшення щільності друку.

Порядок друку:

Виберіть порядок друку — з першої або з останньої сторінки.

Остання стор. згори:

Друк починається з першої сторінки файлу.

Перша сторінка згори:

Друк починається з останньої сторінки файлу.

Кількість копій:

Установіть кількість сторінок для друку.

Поле згину:

Вибір розташування скріплення.

Автомат. викид паперу:

Виберіть **Увімк** для автоматичного витягування паперу у випадку зупинки друку під час виконання завдання друку.

Двосторонній друк:

Виберіть **Увімк** для двостороннього друку.

Меню PCL:

Виконайте налаштування для друку PCL.

Джерело шрифту:

Шрифт принтера:

Виберіть цю функцію для використання попередньо встановленого шрифту на принтері.

Завантажити:

Оберіть для використання шрифту, який ви завантажили.

Номер шрифту:

Виберіть номер шрифту за замовчуванням Джерело шрифту. Доступні номери залежать від встановлених налаштувань.

Крок:

Встановіть крок шрифту, якщо шрифт масштабований і з фіксованим кроком. Можна встановити значення від 0,44 до 99,99 срі (символів на дюйм), із кроком 0,01.

Даний пункт може бути відсутнім у налаштуваннях Джерело шрифту або Номер шрифту.

Розмір:

Встановіть висоту шрифту за замовчуванням, якщо шрифт масштабований і пропорційний. Ви можете встановити значення від 4,00 до 999,75 точок, із кроком 0,25.

Даний пункт може бути відсутнім у налаштуваннях Джерело шрифту або Номер шрифту.

Набір символів:

Оберіть набір символів за замовчуванням. Якщо шрифт, вибраний у **Джерело шрифту** і налаштуванні **Номер шрифту** недоступний в нових параметрах набору символів, налаштування **Джерело шрифту** і **Номер шрифту** автоматично замінюються на значення за замовчуванням, IBM-US.

Рядки:

Встановіть кількість рядків для обраного розміру і орієнтації паперу. Це також призведе до зміни міжрядкового інтервалу (VMI); нове значення VMI зберігається на принтері. Це означає, що останні зміни налаштувань розміру та орієнтації призведуть до зміни значення відповідно до збереженого значення VMI.

Функція CR:

Виберіть команду повернення каретки під час друку за допомогою драйвера певної операційної системи.

Функція LF:

Виберіть команду рядкової подачі паперу під час друку за допомогою драйвера певної операційної системи.

Призн. джер. под. п.:

Встановіть завдання для команди вибору джерела паперу. Якщо вибрано **4**, встановлені команди сумісні із HP LaserJet 4. Якщо вибрано **4К**, встановлені команди сумісні із HP LaserJet 4000, 5000 і 8000. Якщо вибрано **5S**, встановлені команди сумісні із HP LaserJet 5S.

Меню PS:

Виконайте налаштування для друку PS.

Помилка аркуша:

Виберіть **Увімк** для друку аркуша, в якому відображено стан, якщо під час друку PostScript або PDF сталася помилка.

Кольори:

Виберіть кольоровий режим для друку PostScript.

Двійковий:

Виберіть **Увімк** у випадку друку даних, що містять дворівневі зображення. Програма може надсилати двійкові дані, навіть коли в налаштуваннях драйвера принтера вибрано ASCII; втім, якщо дану функцію увімкнено, роздруковувати дані можна.

PDF розмір сторінки:

У разі друку PDF-файлу виберіть формат паперу.

Автовиправл. помилок:

Оберіть дію, яка буде виконуватися у разі появи помилки двостороннього друку або помилки переповнення пам'яті.

Увімк

Відображається попередження та виконується односторонній друк в разі появи помилки двостороннього друку або виконується тільки друк даних, які принтер зміг обробити до появи помилки переповнення пам'яті.

Вим.

Відображається повідомлення про помилку та друк скасовується.

Інтерф. накоп. прист.:

Виконайте налаштування, щоб дозволити доступ до пам'яті пристрою.

Накоп. прист.:

Виберіть **Увімкнути**, щоб дозволити принтер мати доступ до вставленого пристрою пам'яті. Якщо вибрано **Вимкнути**, ви не зможете зчитувати та друкувати дані, що знаходяться на пристрої пам'яті або зберігати дані на пристрій пам'яті за допомогою принтера. Це дозволить запобігти несанкціонованому видаленню конфіденційних документів.

Спіл. користув. файлами:

Виберіть, звідки пристрою пам'яті надаватиметься дозвіл на запис — із комп'ютера, підключеного через USB, чи із комп'ютера, під'єданого до мережі.

Щільний папір:

Виберіть значення **Увімкнути**, щоб запобігти змазуванню чорнила на роздруківках, однак це може знизити швидкість друку.

Реж. без пов-нь:

Виберіть значення **Увімк**, щоб зменшити шум під час друку, однак це може знизити швидкість друку. У залежності від вибраних типу паперу та налаштувань якості друку ви можете не відчувати жодної різниці у рівні шуму принтера. Виберіть **Увімк**, щоб вказати пріоритет

зниження шуму роботи. Щоб вказати пріоритет швидкості друку, виберіть **Увімкнути (Нижній рівень)**.

Час висихання чорнил:

Виберіть час висушування чорнила, який використовуватиметься під час двостороннього друку. Після того, як принтер надрукує одну сторону, він зачекає деякий час, поки чорнило висохне, перш ніж друкувати на іншому боці. Якщо роздрукований матеріал розмазаний, збільште налаштування часу.

Два напрямки:

Виберіть **Увімкнути**, щоб змінити напрямок друку. Друк виконується з рухом головки вправо та вліво. Якщо лінії вертикальної або горизонтальної лінійки на роздрукованих матеріалах розмиті або зміщені, ця функція допоможе вирішити проблему. Однак, може знизитися швидкість друку.

Підкл. ПК по USB: 

Виберіть **Увімкнути**, щоб дозволити комп'ютеру отримувати доступ до принтера, який підключено через USB. Якщо вибрано **Вимкнути**, друк і сканування, що не надсилається через мережу, обмежується.

Нал. паузи інтер-су USB: 

Вкажіть час у секундах, який повинен минути до завершення USB-зв'язку з комп'ютером після того, як принтер отримає завдання від драйвера принтера PostScript або PCL. Якщо час завершення завдання не було чітко визначено в драйвері принтера PostScript або PCL, це може призвести до безкінечного USB-зв'язку. У цьому випадку принтер перерве зв'язок, коли мине вказаний період часу. Введіть значення 0 (нуль), якщо зв'язок переривати не треба.

Пов'язані відомості

- ➔ [«Завантаження паперу» на сторінці 155](#)
- ➔ [«Друк за допомогою легких налаштувань» на сторінці 167](#)
- ➔ [«Друк файлів JPEG з пристрою пам'яті» на сторінці 211](#)
- ➔ [«Друк файлів TIFF з пристрою пам'яті» на сторінці 212](#)

Налаштування мережі

Виберіть меню на панелі керування, як це описано нижче.

Налаш. > **Загальні налаштування** > **Налаштування мережі**

Настр. Wi-Fi:

Роутер:

Майстер налаштування Wi-Fi:

Налаштування Wi-Fi за допомогою введення SSID і пароля.

Налашт. кнопки(WPS):

Налаштування Wi-Fi за допомогою Налашт. кнопки(WPS).

Інші:

- Настр. PIN-коду (WPS)
Виконує налаштування Wi-Fi за допомогою Настр. PIN-коду (WPS).
- Автопідключення Wi-Fi
Виконує налаштування Wi-Fi, використовуючи інформацію про Wi-Fi на комп'ютері або смарт-пристрої.
- Вимкнути Wi-Fi
Вимикає Wi-Fi. Інфраструктурні з'єднання будуть вимкнені.

Wi-Fi Direct:

(Меню):

- Змінити назву мережі
Зміна SSID Wi-Fi Direct (назва мережі).
- Змінити пароль
Зміна пароля для підключення Wi-Fi Direct.
- Змінити діапазон частоти
Виберіть діапазон частот для підключення Wi-Fi Direct. Зміна частоти відключає підключений пристрій.
Доступність цих каналів і використання продуктів на відкритому повітрі по цих каналах залежить від місця розташування.
<http://support.epson.net/wifi5ghz/>
- Вимкнути Wi-Fi Direct
Вимкнення функції Wi-Fi Direct.
- Віднов. налашт. за зам.
Відновлення налаштувань Wi-Fi Direct.

Інші методи:

- iOS
Зчитує QR-код з вашого iPhone, iPad, or iPod touch для підключення за допомогою Wi-Fi Direct.
- Пристрої з іншими ОС
Налаштування Wi-Fi Direct за допомогою введення SSID і пароля.

Налаштування дротової LAN:

Установлення або зміна мережевого з'єднання, для якого використовується кабель локальної мережі й концентратор. Під час використання цього типу з'єднання Wi-Fi-з'єднання залишаються вимкненими.

Стан мережі:

Стан підкл. до LAN/Wi-Fi:

Відображення інформації про мережу принтера.

Стан Wi-Fi Direct:

Відображення відомостей про налаштування Wi-Fi Direct.

Стан серв. ел. пошти:

Відображає інформацію про налаштування поштового сервера.

звіт про стан:

Друк аркуша стану мережі.

Інформація про з'єднання Ethernet, Wi-Fi, Wi-Fi Direct тощо друкується на двох або більше сторінках.

Перевірка підключення до мережі:

Перевірка поточного мережевого з'єднання та друк звіту. Якщо виникли певні проблеми із мережевим з'єднанням, див. звіт для вирішення цих проблем.

Розширений:

Назва пристрою:

Зміна назви пристрою на будь-яку назву довжиною від 2 до 53 символів.

TCP/IP:

Налаштування параметрів IP, якщо IP-адреса статична.

Для автоматичного налаштування використовуйте IP-адресу, призначену DHCP.

Щоб налаштувати вручну, перейдіть на **Вручну**, а потім введіть IP-адресу, яку потрібно призначити.

Проксі-сервер:

Виберіть, якщо ви використовуєте проксі-сервер у мережевому середовищі і його треба встановити також для принтера.

Сервер ел. пошти:

Налаштування інформації про сервер електронної пошти й перевірка підключення під час використання функції пересилання електронної пошти.

IPv6-адреса:

Встановлення вмикання або вимикання IPv6-адресації.

Спільн. дос. до мер. MS:

Установіть це, якщо потрібно використовувати функцію спільного доступу до файлів.

Швидкість лінії і двобічний зв'язок:

Виберіть відповідну швидкість і налаштування дуплекса для мережі Ethernet. Якщо вибрано інше налаштування, крім автоматичного, переконайтесь, що параметр відповідає налаштуванням концентратора, що використовується.

Переадресувати HTTP на HTTPS:

Вмикає або вимикає переспрямування з HTTP на HTTPS.

Вимкнути IPsec/ фільтрування IP:

Вмикає налаштування фільтрів IPsec/IP.

Вимкнути IEEE802.1X:

Вмикає параметр IEEE802.1X.

Передача iBeacon:

Виберіть, увімкнути чи вимкнути функцію передавання iBeacon. Якщо її увімкнути, ви зможете виконувати пошук принтера з пристроїв, на яких увімкнено iBeacon.

Пов'язані відомості

- ➔ «Налаштування Wi-Fi шляхом введення SSID і пароля» на сторінці 61
- ➔ «Налаштування Wi-Fi за допомогою кнопки (WPS)» на сторінці 62
- ➔ «Налаштування Wi-Fi шляхом встановлення PIN-коду (WPS)» на сторінці 63
- ➔ «Перевірка стану підключення до мережі принтера (Звіт про мережеве з'єднання)» на сторінці 303

Налаштування веб-служби

Виберіть меню на панелі керування, як це описано нижче.

Налаш. > Загальні налаштування > Налаштування веб-служби

Послуги Epson Connect:

Відображення наявності підключення і реєстрації принтера у службі Epson Connect.

Службу можна зареєструвати, вибравши елемент **Зареєструвати** та дотримуючись інструкцій.

Див. інструкції з використання, на вказаному нижче веб-сайті.

<https://www.epsonconnect.com/>

<http://www.epsonconnect.eu> (тільки для Європи)

Після реєстрації можна змінювати зазначені нижче налаштування.

Призупинити/відновити:

Виберіть, чи призупинити або відновити служби Epson Connect.

Не зареєструвати:

Скасування реєстрації принтера в службах Epson Connect.

Налашт. факсу

Виберіть меню на панелі керування, як це описано нижче.

Налаш. > Загальні налаштування > Налашт. факсу

Примітка.

- ❑ Увійти в меню *Налашт. факсу* можна також із *Web Config*. Клацніть вкладку **Факс** на екрані *Web Config*.
- ❑ Якщо *Web Config* використовується для відображення меню **Налашт. факсу**, то між інтерфейсом і розташуванням користувача та панеллю керування принтера може бути невелика різниця.

Пов'язані відомості

- ➔ «Основні налашт.» на сторінці 428
- ➔ «Надісл. налаштування» на сторінці 431
- ➔ «Отримати налаштування» на сторінці 433
- ➔ «Налаштування звіту» на сторінці 443
- ➔ «Налаштування безпеки» на сторінці 444
- ➔ «Перевір. підкл. факсу» на сторінці 445
- ➔ «Майстер налашт. факсу» на сторінці 445

Швидкодія Кнопка

Це меню можна знайти на панелі керування принтера у наведений нижче спосіб:

Налаш. > Загальні налаштування > Налашт. факсу > Швидкодія Кнопка

Примітка.

Ви не зможете відкрити це меню на екрані *Web Config*.

Швидкодія Кнопка 1, Швидкодія Кнопка 2, Швидкодія Кнопка 3:

Реєстрація до трьох ярликів, що дають змогу швидко відкривати меню, яке часто використовується для надсилання факсів. Ці ярлики відображаються у вказаному нижче меню.

Вкладка **Факс > Налашт. факсу**.

Основні налашт.

Це меню можна знайти на панелі керування принтера у наведений нижче спосіб:

Налаш. > Загальні налаштування > Налашт. факсу > Основні налашт.

Примітка.

На екрані *Web Config* це меню можна знайти у наведений нижче спосіб:

Вкладка **Факс > Основні налаштування**

Швид. передачі факсу:

Оберіть швидкість передачі факсу. Рекомендуємо вибрати **Низька (9 600 б/с)**, якщо часто з'являтиметься помилка зв'язку під час відправлення/отримання факсу за кордон/з-за кордону, або якщо ви використовуєте IP-(VoIP-) телефон.

ЕСМ:

Автоматичне виправлення помилок передачі факсу (режим виправлення помилок), які у більшості випадків з'являються через перешкоди на телефонній лінії. Якщо дана функція вимкнена, ви не зможете відправляти або отримувати кольорові документи.

Розпізнання гудка:

Виявлення сигналу готовності до набору перед набором номеру. Якщо принтер під'єднано до ВАТС (відомчої автоматичної телефонної станції) або цифрової телефонної лінії, принтер може мати проблеми з набором номеру. У цьому випадку змініть налаштування **Тип лінії** на **PBX**. Якщо це не спрацює, вимкніть дану функцію. Втім, вимкнення цієї функції може призвести до випущення першої цифри номеру факсу і відправлення факсу на неправильний номер.

Режим набору:

Оберіть тип телефонної системи, до якої під'єднано принтер. Якщо встановлено **Імпульсний**, можна тимчасово перемкнути режим набору з імпульсного на тоновий, натиснувши * (вводиться «Т») під час набору номерів на верхньому екрані факсу. Залежно від регіону або країни це налаштування може бути недоступним.

Тип лінії:

Оберіть тип лінії, до якої під'єднано принтер.

PSTN:

Виберіть **PSTN**, якщо принтер підключений до телефонної мережі загального користування.

PBX:

Виберіть **PBX** під час використання принтера в середовищі, де використовується вихід на мережу загального доступу, і для отримання доступу до зовнішньої лінії потрібен код зовнішнього доступу, наприклад 0 і 9. Якщо в середовищі використовується DSL-модем або абонентський адаптер, рекомендовано також встановити налаштування **PBX**.

Код доступу:

Виберіть **Кори.**, після чого зареєструйте код зовнішнього доступу. Після цього, у разі надсилання факсу на зовнішній номер факсу введіть # (решітку) замість фактичного коду. Під час реєстрації в **Конт.**, додайте # (решітку) замість [0] або [9], щоб зареєструвати адресата.

[«Налаштування для телефонної системи ВАТС» на сторінці 131](#)

Заголовок:

Введіть ім'я відправника і номер факсу. Ця інформація буде відображатися на вихідних факсах.

Ваш тел.:

Можна ввести до 20 символів за допомогою 0–9 + або пробіл. Для Web Config можна ввести до 30 символів.

Заголовок факсу:

За необхідності можна ввести до 21 імені відправників. Можна ввести до 40 символів для кожного імені відправника. Для Web Config, вводьте заголовок у кодуванні Unicode (UTF-8).

Режим отримання:

Оберіть режим отримання.

[«Отримання вхідних факсів» на сторінці 257](#)

DRD:

Якщо ви підписалися на послугу спеціального дзвінка від телефонної компанії, виберіть шаблон сигналу виклику, що використовуватиметься для вхідних факсів. Спеціальний сигнал дзвінка, запропонований компанією телефонного зв'язку (назва послуги може відрізнятися у різних компаній), дозволяє вам мати кілька номерів телефону на одній телефонній лінії. Кожному номеру призначається окремий сигнал дзвінку. Ви можете використовувати один номер для телефонних дзвінків, а інший — для факс-викликів. У залежності від регіону цей параметр може бути **Увімк** або **Вим.**.

Відповіді на дзвінки:

Оберіть кількість гудків, після якої принтер автоматично прийме факс.

Віддалене отримання:

Віддалене отримання:

Якщо ви відповідаєте на факс-виклик за допомогою телефону, під'єданого до принтера, отримати факс можна після введення коду на телефоні.

Код запуску:

Налаштування коду пуску **Віддалене отримання**. Введіть два символи за допомогою 0–9, *, #.

Факс відмови:

Факс відмови:

Виберіть параметри відхилення отримання небажаних факсів.

Список номерів відмов:

Якщо номер телефону співрозмовника у списку небажаних номерів, налаштуйте, чи потрібно відхиляти вхідні факси.

Бланк Заголовок факсу заблоковано:

Якщо номер телефону співрозмовника заблоковано, налаштуйте, чи потрібно відхиляти отримання факсів.

Незареєстровані контакти:

Якщо номера телефону немає у списку контактів, налаштуйте, чи потрібно відхиляти отримання факсів.

Редагувати список відхилених номерів:

Можна зареєструвати до 30 номерів факсів, факси та виклики з яких будуть відхилятися. Ви можете ввести до 20 символів за допомогою 0–9 *, # або пробілу.

Отримання розміру паперу:

Виберіть максимальний розмір паперу для факсів, які принтер може отримувати.

Збереження та перенапр. формату файла:

Збереження та перенапр. формату файла:

Виберіть формат, який потрібно використовувати при зберіганні переадресованих факсів: **PDF** або **TIFF**.

Файли, які надсилаються до хмарних сховищ, зберігаються у форматі PDF незалежно від налаштувань.

Налаштування PDF:

Якщо вибрати **PDF** у **Збереження та перенапр. формату файла**, налаштування буде увімкнено.

Відкр. пароль до док.:

Налаштування паролю:

Дає змогу налаштувати відкритий пароль документа.

Пароль:

Налаштуйте пароль на відкривання документів.

Пароль на дозвіл:

Налаштування паролю

Дає змогу налаштувати пароль на друк або редагування файлів у форматі PDF.

Пароль

Налаштування пароля на дозвіл у **Пароль**.

Друк

Дає змогу надрукувати файл у форматі PDF.

Редагування

Дає змогу відредагувати файл у форматі PDF.

Список папок Cloud:

Використовуючи Epson Connect, ви можете зареєструвати до п'яти адрес у хмарній службі, якою керує Epson Connect. Ви можете завантажити дані документа як файл під час пересилання факсів, вказавши зареєстровану адресу як місце призначення.

Можливість користування онлайн-службами залежить від країни й регіону.

Пов'язані відомості

➔ [«Виконання налаштувань для блокування небажаних факсів» на сторінці 142](#)

Надісл. налаштування

Це меню можна знайти на панелі керування принтера у наведений нижче спосіб:

Налаш. > Загальні налаштування > Налашт. факсу > Надісл. налаштування

Примітка.

На екрані *Web Config* це меню можна знайти у наведений нижче спосіб:

Вкладка Факс > Надісл. налаштування

Автообертання:

Оригінал формату А4, розміщений у пристрої АПД або на склі сканера так, що його довша сторона знаходиться зліва, відсилається як факс Формату А3. Увімкніть цю функцію, щоб повернути скановане зображення для надсилання у форматі А4.

При розміщенні оригіналів формату А4 довгим краєм ліворуч, а оригіналів формату А3 в АПД можна повернути відскановані оригінали формату А4, щоб відправити їх у форматі А4, вибравши **Вим.** у розділі **Пряме надсилання**.

Надіслати пам'ять швидкодії:

Функція швидкого надсилання з пам'яті починає надсилання факсу, коли принтер завершує сканування першої сторінки. Якщо цю функцію не увімкнено, принтер почне надсилання після збереження всіх сканованих зображень у пам'яті. За допомогою цієї функції можна зменшити загальний час роботи, оскільки сканування та надсилання виконуються паралельно.

Надсилання пакетів:

Якщо у черзі знаходяться декілька факсів для надсилання одному отримувачу, ця функція допомагає згрупувати їх та надіслати за один раз. За один раз можна надіслати до 5 документів (максимум 200 сторінок разом). Це допоможе зекономити на витратах на передавання, зменшуючи кількість разів підключення.

Зберіг. дані про збій:

Зберіг. дані про збій:

Якщо документи не надсилаються, увімкніть цю функцію, щоб зберегти їх у пам'яті принтера. Повторно відправити документи можна із **Job/Status**.

Установ. термін зберігання:

Виберіть **Увімк**, щоб видалити документи, які не вдалося надіслати після закінчення терміну зберігання.

Термін зберігання:

Укажіть кількість днів, протягом яких принтер зберігатиме документ, який не вдалося надіслати.

Час очікув. наступн. Оригінал:

Час очікув. наступн. Оригінал:

Увімкніть це, щоб почати надсилання факсу після сканування документу, торкнувшись , а потім почекайте із наступним оригіналом, поки не вийде вказаний час.

Час:

Налаштуйте час очікування наступного оригіналу.

Час перегляду факсу:

Час перегляду факсу:

Увімкніть це, щоб почати надсилання факсу через вказаний час без виконання будь-яких операцій після відображення екрану попереднього перегляду.

Час:

Вкажіть час для попереднього перегляду відсканованого документу до надсилання його.

Дозволити резервн. коп.:

Вибравши **Дозволено**, ви матимете змогу створювати резервні копії факсів, надісланих за допомогою **Факс > Налашт. факсу > Резервн. коп.**

Отримати налаштування

Пов'язані відомості

- ➔ [«Налаштування Збер./Пересл.» на сторінці 433](#)
- ➔ [«Налаштування друку» на сторінці 440](#)

Налаштування Збер./Пересл.

Безумовне Зберегти/Переслати:

Це меню можна знайти на панелі керування принтера у наведений нижче спосіб.

Налаш. > **Загальні налаштування** > **Налашт. факсу** > **Отримати налаштування** > **Налаштування Збер./Пересл.** > **Безумовне Зберегти/Переслати**

Примітка.

На екрані *Web Config* це меню можна знайти у наведений нижче спосіб.

Факс вкладка > **Налаштування Збер./Пересл.** > **Безумовне Зберегти/Переслати**

Розташуванням для зберігання та пересилання можна зробити папку Вхідні повідомлення, комп'ютер, зовнішній пристрій пам'яті, адресу електронної пошти, спільні папки та інші факсимільні апарати. Ці функції можна використовувати одночасно. Якщо вимкнути всі елементи у **Безумовне Зберегти/Переслати**, принтер буде налаштовано на друк отриманих факсів.

Збер. до вх. повідомл.:

Збереження отриманих факсів у папці Вхідні повідомлення принтера. Можна зберегти до 200 документів. Зауважте, що, можливо, 200 документів зберегти не вдасться, залежно від умов використання, зокрема розміру файлів збережених документів та використання кількох функцій збереження факсів одночасно.

Хоча отримані факси не друкуються автоматично, ви можете переглянути їх на екрані принтера та роздрукувати лише потрібні. Проте, якщо вибрати **Так, друкувати** в іншому параметрі, наприклад, **Зберегти до ПК** у **Безумовне Зберегти/Переслати**, отримані факси друкватимуться автоматично.

Зберегти до ПК:

Збереження отриманих факсів у вигляді файлів PDF або TIFF на комп'ютері, підключеному до принтера. Для цього параметра можна вибрати тільки **Так** за допомогою FAX Utility (програма). Цей параметр не можна увімкнути з панелі керування принтера. Заздалегідь встановлюйте FAX Utility на комп'ютері. Після вибору значення **Так** його можна змінити на **Так, друкувати** з панелі керування принтера.

Збер. до нак. пристр.:

Збер. до нак. пристр.:

Збереження отриманих факсів у вигляді файлів PDF або TIFF на зовнішньому пристрої пам'яті, підключеному до принтера. Якщо вибрати параметр **Так, друкувати**, буде здійснено друк отриманих факсів з одночасним збереженням їх на пристрій пам'яті.

Отримані документи тимчасово зберігаються в пам'яті принтера до збереження на пристрої пам'яті, підключеному до принтера. Через те, що помилка переповнення пам'яті вимикає надсилання й отримання факсів, не від'єднуйте пристрій пам'яті від принтера.

Створ. папку для збереж.

Дотримуйтеся вказівок на екрані й створіть папку на пристрої пам'яті для збереження даних факсу.

Переслати:

Переслати:

Пересилає отримані факси до наведених нижче місць призначення.

Інший факсимільний пристрій

Спільні папки в мережі або електронна пошта, у форматі PDF або TIFF

У ваш хмарний обліковий запис у форматі PDF

Переслані факси буде видалено з принтера. Якщо вибрати параметр **Так, друкувати**, буде здійснено друк факсів з одночасним їх пересиланням.

Щоб переслати на адресу електронної пошти або у спільну папку в мережі, спочатку додайте місце призначення для пересилання до списку контактів. Щоб переслати дані на адресу електронної пошти, налаштуйте параметри сервера електронної пошти.

Щоб переслати до хмарного облікового запису, зареєструйте користувача, принтер і хмарне призначення у **Fax to Cloud > Список одержувачів в Epson Connect**, і заздалегідь додайте місце призначення для пересилання до **Список папок Cloud** із панелі керування принтера.

Отримувач:

Ви можете вибрати місця призначення для пересилання зі списку контактів або списку місць призначень у хмарі, які ви додали заздалегідь.

Якщо ви вибрали спільну папку в мережі, адресу електронної пошти або хмарний обліковий запис як місце призначення для пересилання, рекомендуємо вам перевірити, чи можна надіслати зображення в місце призначення.

Виберіть **Скан. > Ел. адреса, Скан. > Мереж. пап./FTP** із панелі керування принтера, виберіть місце призначення, а тоді розпочніть сканування.

Якщо ви вибрали хмарний обліковий запис, ви можете виконати перевірку, переславши зображення, яке було збережено в скриньці факсу, в місце призначення. З панелі керування принтера виберіть **факс вікно**. Виберіть  (Меню) > **Переслати(Cloud)** для скриньки факсу, в якій було збережено будь-яке відскановане зображення, виберіть місце призначення та почніть пересилання.

[«Налаштування з пересилання для отримання факсів» на сторінці 134](#)

Варіанти в разі невд. пересил.:

Ви можете вибрати: друкувати невдало доставлений факс чи зберегти його в папку Вхідні повідомлення.

Після переповнення папки Вхідні повідомлення отримання факсів буде вимкнено. Слід видалити документи з папки «Вхідні» після їх перевірки. Кількість документів, які не вдалося переслати, відображається на піктограмі  на головному екрані, разом із іншими невиконаними завданнями.

Повідом. е-поштою:

Надсилання сповіщення електронною поштою після завершення вибраного нижче процесу. Нижченаведені функції можна використовувати одночасно.

Отримувач:

Налаштування адресата сповіщення про завершення процесу.

Повідомити про завершення Отримати:

Надсилання сповіщення після завершення отримання факсу.

Повідом. про заверш. Друк:

Надсилання сповіщення після завершення друку факсу.

Повідом. про заверш. Збер. Накоп. прист.:

Надсилання сповіщення після завершення зберігання факсу на пристрій пам'яті.

Повідом. про заверш. Перес.:

Надсилання сповіщення після завершення пересилання факсу.

Пов'язані відомості

- ➔ [«Налаштування збереження для отримання факсів» на сторінці 133](#)
- ➔ [«Налаштування пересилання для отримання факсів» на сторінці 135](#)

Умовне Збер./Переслати:

Це меню можна знайти на панелі керування принтера у наведений нижче спосіб:

Налаш. > Загальні налаштування > Налашт. факсу > Отримати налаштування > Налаштування Збер./Пересл. > Умовне Збер./Переслати

Примітка.

На екрані *Web Config* це меню можна знайти у наведений нижче спосіб:

Вкладка Факс > Налаштування Збер./Пересл. > Умовне Збер./Переслати

Розташуванням для зберігання та пересилання можна зробити папку Вхідні повідомлення, папки конфіденційних повідомлень, зовнішній пристрій пам'яті, адресу електронної пошти, спільні папки та інші факсимільні апарати.

Коли задано кілька умов (**Умовне Збер./Переслати**) посилання на них вказуються в порядку елементів, і виконується **Умовне Збер./Переслати**, яка відповідає першій.

Щоб увімкнути або вимкнути умови, торкніться будь-якої області поля, крім  .

«Виконання налаштувань зі збереження для отримання факсів із указаними умовами» на сторінці 137

«Налаштування пересилання для отримання факсів із указаними умовами» на сторінці 139

Назва (обов'язково):

Введіть назву умови.

Умова(и):

Виберіть умови та виконайте налаштування.

Співпадіння ідентифікатора факсу відправника:

Співпадіння ідентифікатора факсу відправника:

Якщо ідентифікатор відправника, наприклад номер факсу, збігається, отриманий факс зберігається та пересилається.

Ідентифікатор:

Введіть ідентифікатор відправника, наприклад номер факсу.

Суб-адреса (SUB) точне співпадіння:

Суб-адреса (SUB) точне співпадіння:

Коли піадреса (SUB) точно збігається, отриманий факс зберігається та пересилається.

Суб-адреса (SUB):

Введіть субадресу (SUB) для відправника.

Пароль(SID) точне співпадіння:

Пароль(SID) точне співпадіння:

Коли пароль (SID) точно збігається, отриманий факс зберігається та пересилається.

Пароль(SID):

Введіть пароль (SID) для відправника.

Час отримання:

Час отримання:

Зберігання та пересилання факсів, отриманих протягом певного періоду часу.

Час запуску:

Укажіть час початку, щоб дозволити збереження та пересилання отриманих факсів.

Час завершення:

Укажіть час завершення, щоб дозволити збереження та пересилання отриманих факсів.

Дезберегтичи переадрес. (обов'яз.):

Виберіть розташування для збереження та пересилання отриманих документів, які відповідають умовам. Нижченаведені функції можна використовувати одночасно.

Збер. в скринь.Факс:

Збер. в скринь.Факс:

Зберігання отриманих факсів у папці Вхідні повідомлення або папці конфіденційних повідомлень принтера.

Усього можна зберегти до 200 документів. Зауважте, що, можливо, 200 документів зберегти не вдасться, залежно від умов використання, зокрема розміру файлів збережених документів та використання кількох функцій збереження факсів одночасно.

Вхідні повідомлення:

Збереження отриманих факсів у папці Вхідні повідомлення принтера.

Конфіденційно: ХХ:

Збереження отриманих факсів у скриньці конфіденційних повідомлень принтера.

Збер. до нак. пристр.:

Збер. до нак. пристр.:

Збереження отриманих факсів у вигляді файлів PDF або TIFF на зовнішньому пристрої пам'яті, підключеному до принтера.

Отримані документи тимчасово зберігаються в пам'яті принтера до збереження на пристрої пам'яті, підключеному до принтера. Через те, що помилка переповнення пам'яті вимикає надсилання й отримання факсів, не від'єднуйте пристрій пам'яті від принтера.

Створ. папку для збереж.

Дотримуйтеся вказівок на екрані й створіть папку на пристрої пам'яті для збереження даних факсу.

Переслати:

Переслати:

Пересилає отримані факси до одного з наведених нижче місць призначення.

Інший факсимільний пристрій

Спільні папки в мережі або електронна пошта, у форматі PDF або TIFF

У ваш хмарний обліковий запис у форматі PDF

Переслані факси буде видалено з принтера. Якщо вибрати параметр **Так, друкувати**, буде здійснено друк факсів з одночасним їх пересиланням.

Щоб переслати на адресу електронної пошти або у спільну папку в мережі, спочатку додайте місце призначення для пересилання до списку контактів. Щоб пересилати дані на адресу електронної пошти, налаштуйте параметри сервера електронної пошти.

Щоб переслати до хмарного облікового запису, зареєструйте користувача, принтер і хмарне призначення у **Fax to Cloud > Список одержувачів в Epson**

Connect, і заздалегідь додайте місце призначення для пересилання до **Список папок Cloud** із панелі керування принтера.

Отримувач:

Ви можете вибрати місце призначення для пересилання зі списку контактів або списку місць призначень у хмарі, який ви додали заздалегідь.

Якщо ви вибрали спільну папку в мережі, адресу електронної пошти або хмарний обліковий запис як місце призначення для пересилання, рекомендуємо вам перевірити, чи можна надіслати зображення в місце призначення.

Виберіть **Скан.** > **Ел. адреса, Скан.** > **Мереж. пап./FTP** із панелі керування принтера, виберіть місце призначення, а тоді розпочніть сканування.

Якщо ви вибрали хмарний обліковий запис, ви можете виконати перевірку, переславши зображення, яке було збережено в скриньці факсу, в місце

призначення. З панелі керування принтера виберіть **факс вікно**. Виберіть  (Меню) > **Переслати(Cloud)** для скриньки факсу, в якій було збережено будь-яке відскановане зображення, виберіть місце призначення та почніть пересилання.

[«Налаштування пересилання для отримання факсів із указаними умовами» на сторінці 139](#)

Варіанти в разі невд. пересил.:

Ви можете вибрати: друкувати невдало доставлений факс чи зберегти його в папку Вхідні повідомлення.

Друк:

Друк отриманих факсів.

Збереження та перенапр. формату файла:

При збереженні або пересиланні отриманих факсів можна налаштувати формат файлів.

Файли, які надсилаються до хмарних сховищ, зберігаються у форматі PDF незалежно від налаштувань.

Налаштування PDF:

Якщо вибрати **PDF** у **Збереження та перенапр. формату файла**, налаштування буде увімкнено.

Відкр. пароль до док.:

Налаштування паролю:

Дає змогу налаштувати відкритий пароль документа.

Пароль:

Налаштуйте пароль на відкривання документів.

Пароль на дозвіл:

Налаштування паролю

Дає змогу налаштувати пароль на друк або редагування файлів у форматі PDF.

Пароль

Налаштування пароля на дозвіл у **Пароль**.

Друк

Дає змогу надрукувати файл у форматі PDF.

Редагування

Дає змогу відредагувати файл у форматі PDF.

Повідом. е-поштою:

Надсилання сповіщення електронною поштою після завершення вибраного нижче процесу. Нижченаведені функції можна використовувати одночасно.

Отримувач:

Налаштування адресата сповіщення про завершення процесу.

Повідомити про завершення Отримати:

Надсилання сповіщення після завершення отримання факсу.

Повідом. про заверш. Друк:

Надсилання сповіщення після завершення друку факсу.

Повідом. про заверш. Збер. Накоп. прист.:

Надсилання сповіщення після завершення зберігання факсу на пристрій пам'яті.

Повідом. про заверш. Перес.:

Надсилання сповіщення після завершення пересилання факсу.

Звіт про передачу:

Автоматичний друк звіту про передачу після збереження або пересилання отриманого факсу.

Якщо вибрати параметр **Помилка друку**, буде здійснено друк звіту лише в разі, коли під час збереження або пересилання отриманого факсу трапляється помилка.

Пов'язані відомості

➔ [«Виконання налаштувань зі збереження для отримання факсів із указаними умовами» на сторінці 137](#)

➔ [«Виконання налаштувань із пересилання для отримання факсів із указаними умовами» на сторінці 140](#)

Звичайні налаштув.:

Це меню можна знайти на панелі керування принтера у наведений нижче спосіб.

Налаш. > **Загальні налаштування** > **Налашт. факсу** > **Отримати налаштування** > **Налаштування Збер./Пересл.** > **Звичайні налаштув.**

Примітка.

На екрані *Web Config* це меню можна знайти у наведений нижче спосіб:

Вкладка Факс > **факс вікно** > **Вхідні**

Вкладка Факс > **Налаштування Збер./Пересл.** > **Звичайні налаштув.**

Налашт. Вхідні повідом.:

Опції, коли немає місця в пам'яті:

Ви можете вибрати цю операцію, щоб роздрукувати отриманий факс або відмовитися від його отримання, коли пам'ять папки Вхідні повідомлення буде переповнено.

Налашт. пар. вх. пов.:

Захист паролем обмежує доступ користувачів до папки Вхідні повідомлення з метою перегляду отриманих факсів. Виберіть **Змінити** для зміни паролю та **Скинути** для скасування захисту паролем. Змінюючи або скасовуючи пароль, ви повинні знати діючий пароль.

Можна встановити пароль, якщо параметр **Опції, коли немає місця в пам'яті** налаштовано на **Отримувати і друкувати факси**.

Тема ел. повідом. до перес.:

У разі пересилання на адресу електронної пошти, можна зазначити тему повідомлення.

Параметри видалення документів зі скриньки:

Автоматично видаляти отримані факси:

Якщо вибрати **Увімк**, отримані факсимільні документи у скриньці вхідних повідомлень після певного часу буде видалено автоматично.

Час до видалення:

Укажіть період у днях, після завершення якого принтер видалить документи, збережені у скриньці вхідних повідомлень.

Факси, які потрібно видалити:

Виберіть документи, які потрібно видалити, у **Прочит.**, **Непрочит.** і **Усі**.

Меню:



можна знайти на панелі керування принтера, відкривши меню за порядком.

Налаш. > Загальні налаштування > Налашт. факсу > Отримати налаштування > Налаштування Збер./

Пересл. > 

Примітка.

Ви не можете друкувати список з екрану Web Config.

Список Друк Умовне Зберегти/Переслати:

Друк Список Умовне Збер./Пересл..

Налаштування друку

Це меню можна знайти на панелі керування принтера у наведений нижче спосіб:

Налаш. > Загальні налаштування > Налашт. факсу > Отримати налаштування > Налаштування друку

Примітка.

На екрані *Web Config* це меню можна знайти у наведений нижче спосіб:

Вкладка **Факс** > **Налаштування друку**

Автозменшення:

Друк отриманих факсів зі зменшенням документів великого формату до розміру паперу в джерелі паперу. Зменшення можливе не завжди, це залежить від даних, які отримуються. Якщо дана функція вимкнена, документи великих розмірів роздруковуються у їхньому оригінальному розмірі на кількох сторінках, або друга сторінка виходить порожньою.

Налаштування Розбити сторінки:

Друк отриманих факсів із розділенням сторінки, якщо розмір отриманих документів більший за розмір паперу, завантаженого у принтер. Якщо довжина, яка перевищує довжину паперу, менше значення, що задане у **Видалити надруковані дані після розділу** > **Поріг**, надлишок буде відкинуто. Якщо довжина, яка перевищує довжину паперу, більше заданого значення, надлишок буде надруковано на іншому папері.

Видалити надруковані дані після розділу:

Видалити надруковані дані після розділу:

Виберіть область документу, яку треба видалити, коли значення, яке перевищує довжину паперу, менше заданого у **Поріг** значення.

Поріг:

Якщо значення, яке перевищує довжину паперу, менше або дорівнює цьому значенню, надлишок відкидається і не друкується.

Перекидання при розділі:

Перекидання при розділі:

Якщо це параметр заданий на **Увімк**, а дані розділені і надруковані, оскільки значення перевищує **Видалити надруковані дані після розділу** > **Поріг**, розділені дані друкуються за допомогою довжини перекидання, вказаної у **Ширина перекидання**.

Ширина перекидання:

Дані, що перевищують це значення, друкуються зверху.

Діючий друк:

Налаштування друку, якщо розмір документа отриманого факсу більший за розмір паперу, завантаженого у принтер.

Параметр **Увімкнено (Розділити на сторінки)** дає змогу розділити документ по довжині для друку отриманого документа. Параметр **Увімкнути (Підігнати)** дає змогу зменшити документ до 50% для друку.

Автообертання:

Обертання факсів, отриманих в альбомній орієнтації на папері формату A4 (Letter, B5 або A5) таким чином, щоб їх можна було надрукувати на папері формату A4 (Letter, B5 або A5). Цей параметр застосовується, якщо параметр формату паперу для щонайменше одного джерела паперу, що використовується для друку факсів, налаштовано на A4 (B5, A5 або Letter).

Якщо вибрати **Вим.**, факси, отримані в альбомній орієнтації на папері формату А4 (Letter, B5 або А5), які такої ж ширини, що й документи в портретній орієнтації на папері формату А3 (Tabloid, B4 або А4), вважаються факсами у форматі А3 (Tabloid, B4 або А4) і друкуються як такі.

Перевірте налаштування джерела паперу для друку факсів і формат паперу для джерел паперу у таких меню: **Налаш.** > **Загальні налаштування** > **Налаштування принтера** > **Налашт. джер. паперу**.

Налашт. автовибору

Параметри паперу > **Розмір паперу**

Додати інформацію про отримання:

Друк інформації про отримання в отриманому факсі, навіть якщо відправник не визначив інформацію для заголовка. Інформація про отримання включає дату та час отримання, ідентифікатор відправника, ідентифікатор отримання (наприклад, «#001») та номер сторінки (наприклад, «P1»). Упорядкувавши ідентифікатори отримання за отриманими факсами, можна перевірити журнал передач у звіті факсу та журналі завдань факсу. Якщо увімкнено параметр **Налаштування Розбити сторінки**, в інформацію також включатиметься кількість розділених сторінок.

2-сторонній:

2-сторонній:

Друк кількох сторінок отриманих документів на обох сторонах паперу.

Поле згину:

Оберіть місце скріплення.

Час запуску друку:

Вибір параметрів для початку друку отриманих факсів.

- Всі сторінки отримані:** Друк починається після отримання всіх сторінок. Початок друку з першої сторінки або останньої сторінки залежить від налаштування функції **Сортування за копіями**. Див. пояснення до **Сортування за копіями**.
- Перша сторінка отримана:** Друк починається після отримання першої сторінки, а тоді виконується в порядку отримання сторінок. Якщо принтер не може почати друк, наприклад коли він виконує друк інших завдань, принтер почне друк отриманих сторінок пакетом, коли це стане доступно.

Сортування за копіями:

Оскільки перша сторінка друкується останньою (вихід наверх), роздруковані документи складаються у правильному порядку сторінок. Якщо пам'ять принтера майже заповнена, то ця функція може стати недоступною.

Час призуп. друку:

Час призуп. друку:

Під час указанного періоду принтер зберігає отримані документи в пам'яті, не друкуючи їх. Дана функція може використовуватися для запобігання шуму в нічний період доби або для запобігання розкриттю конфіденційної інформації під час вашої відсутності. Перед використанням даної функції переконайтеся у наявності достатнього об'єму

вільної пам'яті. Навіть до часу запуску можна перевірити та надрукувати отримані документи окремо в **Job/Status** на головному екрані.

Час зупин.:

Зупинка друку документів.

Введ. час на перезап.:

Автоматичне відновлення друку документів.

Реж. без пов-нь:

Зменшується шум під час друку факсів, однак швидкість друку може зменшитися.

Налаштування звіту

Це меню можна знайти на панелі керування принтера у наведений нижче спосіб:

Налаш. > Загальні налаштування > Налашт. факсу > Налаштування звіту

Примітка.

На екрані *Web Config* це меню можна знайти у наведений нижче спосіб:

Вкладка **Факс** > **Налаштування звіту**

Надсилання звіту:

Друк звіту після пересилання документа отриманого факсу. Виберіть **Друк**, щоб здійснювати друк щоразу, як пересилається документ.

Помилка резервн. коп. звіту:

Друк звіту, коли під час пересилання надісланого факсу виникає помилка резервного копіювання до **Місце резервного копіювання**. Місце призначення можна налаштувати у **Факс > Налашт. факсу > Резервн. коп.**. Зауважте, що функція резервного копіювання доступна в таких випадках:

- Надсилання чорно-білого факсу
- Надсилання факсу за допомогою функції **Надісл. факс пізн.**
- Надсилання факсу за допомогою функції **Надсилання пакетів**
- Надсилання факсу за допомогою функції **Зберігати дані факсу**

Авто друк Журналу факсу:

Автоматичний друк журналу факсів. Виберіть **Увімкнути(Кожн. 100)**, що друкувати журнал щоразу після завершення відправлення 100 факсів. Виберіть **Вкл.(час)**, щоб друкувати журнал у вказаний час. Однак, якщо кількість відправлених факсів перевищить 100, журнал друкуватиметься до вказаного часу.

Звіт про отримання:

Друк звіту про отримання після отримання факсу.

Помилка друку: друк звіту тільки у разі виникнення помилки.

Додати зображення до звіту:

Друк **Звіт про передачу** із зображенням першої сторінки відправленого документу. Виберіть **Вкл.(великі зображ.)**, щоб надрукувати верхню частину сторінки, не зменшуючи її. Виберіть **Вкл.(малі зображ.)**, щоб надрукувати всю сторінку у зменшеному вигляді для того, щоб вона помістилася у звіт.

Макет журналу факсу:

Якщо вибрати **Об'єднати надіслані й отримані**, у **Журнал факсу** буде надруковано суміш результатів надсилання й отримання.

Якщо вибрати **Розділити надіслані й отримані**, у **Журнал факсу** результати надсилання й отримання буде надруковано окремо.

Формат звіту:

Виберіть формат звітів про відсилання факсів у **Факс** >  **(Більше)** > **Звіт факсу** інший, ніж **Відстежити протокол**. Виберіть **Подробиці** для друку звіту із кодами помилок.

Спосіб виводу журналу факсу:

Спосіб виводу журналу факсу:

Виберіть спосіб виведення звітів про факс, наприклад, **Збер. до нак. пристр..** Якщо вибрано **Переслати**, виберіть у контактах **Отримувач**.

Створ. папку для збереж.

Дотримуйтеся вказівок на екрані й створіть папку на пристрої пам'яті для збереження даних факсу.

Отримувач:

Укажіть місце призначення для пересилання звітів факсів.

Налаштування безпеки

Це меню можна знайти на панелі керування принтера у наведений нижче спосіб:

Налаш. > Загальні налаштування > Налашт. факсу > Налаштування безпеки

Примітка.

На екрані *Web Config* це меню можна знайти у наведений нижче спосіб:

Вкладка **Факс** > **Налаштування безпеки**

Обмеж. прямого набору:

Вибравши **Увімк**, можна вимкнути введення номерів факсу вручну та надати можливість вибирати отримувачів тільки зі списку контактів або історії надсилань.

Вибравши **Уведіть двічі**, з'явиться запит на повторне введення оператором номеру факсу, якщо номер вводиться вручну.

Вибравши **Вим.**, можна вводити номер факсу отримувача вручну.

Обмеження трансляції:

Якщо вибрати **Увімк**, то ви матимете змогу ввести як отримувача лише один номер факсу.

Підтвер. список адрес:

Якщо вибрати **Увімк**, відобразиться екран підтвердження отримувача перед початком надсилання.

Ви можете вибрати отримувачів із **Усі** або **Тільки для трансляції**.

Автоочист. рез. коп.:

Резервні копії надісланих і отриманих документів зазвичай тимчасово зберігаються в пам'яті пристрою на випадок несподіваного вимкнення живлення внаслідок несправності електричної системи або неправильних операцій.

Вибравши **Увімк**, можна автоматично видалити резервні копії під час надсилання або тоді, коли документ отримано й ці резервні копії непотрібні.

Очис. резер. коп.:

Видалення всіх резервних копій, що тимчасово зберігаються в пам'яті принтера. Виконайте ці операції перед передачею принтера іншій особі або його утилізацією.

Це меню не відображається на екрані Web Config.

Перевір. підкл. факсу

Це меню можна знайти на панелі керування принтера у наведений нижче спосіб:

Налаш. > Загальні налаштування > Налашт. факсу > Перевір. підкл. факсу

Примітка.

Ви не зможете відкрити це меню на екрані Web Config.

Вибір параметра **Перевір. підкл. факсу** дає змогу перевіряти підключення принтера до телефонної лінії та його готовність до передачі факсу. Роздрукувати результат перевірки можна на звичайному папері формату А4.

Майстер налашт. факсу

Це меню можна знайти на панелі керування принтера у наведений нижче спосіб:

Налаш. > Загальні налаштування > Налашт. факсу > Майстер налашт. факсу

Примітка.

Ви не зможете відкрити це меню на екрані Web Config.

Використовуючи **Майстер налашт. факсу**, можна встановити основні налаштування факсу. Дотримуйтеся вказівок на екрані.

Пов'язані відомості

➔ [«Основні налашт.» на сторінці 428](#)

➔ [«Підготовка принтера до надсилання й отримання факсів» на сторінці 128](#)

Країна/Регіон:

Виберіть країну або регіон, у якому використовується принтер. Якщо змінити країну чи регіон, налаштування факсу повернуться до значень за замовчуванням і їх необхідно буде вибрати повторно.

Налашт. скан.

Виберіть меню на панелі керування, як це описано нижче.

Налаш. > Загальні налаштування > Налашт. скан.

Підтвердіть одержувача:

Перш ніж сканувати, виберіть місце призначення.

Document Capture Pro:

Під час сканування за допомогою меню **ПК** на панелі керування встановіть такі налаштування відповідно до комп'ютера, на якому встановлено Document Capture Pro/Document Capture.

Налаштування групи:

Увімкнення налаштувань групи на принтері. Використовуйте цей елемент, коли ви увімкнули параметри групи в Document Capture Pro.

Якщо цей елемент увімкнено, введіть номер групи в **Група**.

Сервер ел. пошти:

Виконайте налаштування сервера електронної пошти для Сканувати до ел. пошти.

Виберіть **Налаштування сервера**, щоб указати спосіб автентифікації для принтера й отримати доступ до поштового сервера.

[«Реєстрація сервера електронної пошти» на сторінці 76](#)

Можна перевірити підключення до поштового сервера, обравши **Перевірка підключення**.

Автоскидання:

Скидайте місце призначення та налаштування сканування після кожного сканування.

Сист. адміністрування

За допомогою цього меню, можна підтримувати продукт як системний адміністратор. Це також дає змогу обмежувати функції продукту для окремих користувачів, що дає змогу краще підлаштуватися до робочих або офісних умов.

Виберіть меню на панелі керування, як це описано нижче.

Налаш. > Загальні налаштування > Сист. адміністрування

Конт. менеджер:

Додати/Редагувати/Видалити:

Реєстрація та/або видалення контактів для меню Факс, Сканувати до ел. пошти і Скан. до мереж. папки/FTP.

Частий:

Реєстрація часто використовуваних контактів для забезпечення швидкого доступу до них. Також можна змінити порядок списку.

Друкувати контакти:

Друк списку контактів.

Переглянути параметри:

Змініть спосіб відображення списку контактів.

Варіанти пошуку:

Зміна способу пошуку контактів.

Редагувати назву категорії:

Змініть назву категорії.

Відображення споживання живлення:

Виберіть **Увімк**, щоб відобразити на екрані приблизне споживання електроенергії.

Очист. дані внутр. пам.:

PDL шрифт, дані, ін.:

Видаляє завантажені шрифти, макрос й скопійовані дані на внутрішній карті пам'яті.

Видалить усі завдання з внутрішньої пам'яті:

Видаляє всі завдання друку, збережені у внутрішній пам'яті.

Налаштування безпеки:

Обмеження:

Укажіть, чи можна окремо використовувати функції в цьому меню, навіть якщо ввімкнено блокування панелі.

[«Елементи індивідуального налаштування» на сторінці 485](#)

Керування доступом:

Керування доступом:

Виберіть **Увімк**, щоб обмежити функції продукту. Щоб користуватися функціями продукту, коли встановлено Керування доступом, потрібно ввійти в систему як зареєстрований користувач.

Прийняти невідомі завдання користув.:

Дає змогу вибрати, чи дозволяти завдання, які не мають необхідної інформації для автентифікації.

Налаштув. адміністратора:

Пароль адміністратора:

Можна змінити й очистити пароль адміністратора.

Налаштування блокування:

Виберіть, чи блокувати панель керування паролем, зареєстрованим у **Пароль адміністратора**.

Шифрування пароля:

Виберіть **Увімк**, щоб зашифрувати пароль. У разі вимикання живлення в процесі перезавантаження дані може бути пошкоджено, а налаштування принтера відновлено до значень за замовчуванням. У такому разі знову налаштуйте інформацію про паролі.

Журнал аудиту:

Виберіть **Увімк** для запису журналу аудиту.

Перевірка програми при запуску:

Виберіть **Увімк** для перевірки програми принтера під час пуску.

Вивчення клієнтських вимог:

Якщо ви погоджуєтесь надати інформацію про використання клієнтом, інформація про використання продукту, наприклад кількість відбитків, буде надіслана у Seiko Epson Corporation.

Зібрана інформація використовується для покращення наших продуктів і послуг.

Надайте дані про використання:

Відображення того, чи погодилися ви надати інформацію про використання клієнтом.

Країна/Регіон:

Відображається країна чи регіон, де ви використовуєте продукт, якщо ви погодилися надати інформацію про використання клієнтом.

Віднов. налашт. за зам.:

Налаштування мережі:

Скидання налаштування мережі до значення за замовчуванням.

Налашт. копіювання:

Скидання налаштувань копіювання до значень за замовчуванням.

Налашт. скан.:

Скидання налаштування сканера до значення за замовчуванням.

Налашт. факсу:

Скидання налаштування факсу до значення за замовчуванням.

Оч. всі дані і нал.:

Видаляє завантажені шрифти, макроси й скопійовані дані на внутрішній карті пам'яті, а також видаляє всі завдання друку в пам'яті принтера. Скидає всі налаштування до заводських значень.

Оновлення мікропрограмного забезпечення:

Можна отримати інформацію про мікропрограмне забезпечення, наприклад, про поточну версію та доступні оновлення.

Оновити:

Оновлює мікропрограму вручну.

Автоматичне оновлення мікропрограми:

Автоматичне оновлення мікропрограми:

Виберіть **Увімк**, щоб автоматично оновлювати програмне забезпечення та встановити день тижня/час початку оновлення.

День:

Виберіть день тижня, коли потрібно оновити мікропрограму.

Час:

Налаштуйте час, коли потрібно почати оновлення мікропрограми.

Повідомлення:

Виберіть **Увімк**, щоб відобразити піктограму оновлення мікропрограми на головному екрані.

Версія вбудованого програмного забезп.:

Відображає версію мікропрограми.

Лічильник друку

Виберіть меню на панелі керування, як це описано нижче.

Налаш. > Лічильник друку

Відобразиться загальна кількість надрукованих копій, кількість чорно-білих і кольорових роздруківок, зокрема такі елементи як аркуш стану, починаючи з часу придбання принтера. Якщо ви оберете **Друкувати аркуш**, роздрукується аркуш історії використання.



Ви також можете перевірити кількість сторінок, надрукованих з пристрою пам'яті або інших функцій на Використання формуляра.

Стан поставки

Виберіть меню на панелі керування, як описано нижче.

Налаш. > Стан поставки

Відобразиться приблизний рівень чорнила та експлуатаційний ресурс коробки для обслуговування.

Коли відображається  , це означає, що рівень чорнила добігає кінця або коробку для обслуговування майже заповнено. Коли відображається  , це означає, що необхідно замінити елемент, оскільки чорнило закінчилося або коробку для обслуговування чорнила заповнено.

Пов'язані відомості

➔ [«Надійшов час замінити чорнильні картриджі» на сторінці 366](#)

Обслугов.

Виберіть меню на панелі керування, як це описано нижче.

Налаш. > Обслугов.

Налаштування якості друку:

Виберіть цю функцію, якщо є будь-які проблеми з надрукованими документами. Можна перевірити сопла на засмічення та в разі необхідності виконати очищення друкувальної головки, а тоді налаштувати деякі параметри, щоб покращити якість друку.

Перев. соп. др. гол.:

Виберіть цю функцію, щоб перевірити, чи не засмічені сопла друкувальної головки. Принтер надрукує шаблон перевірки сопел.

Очищ. друк. голівки:

Виберіть цю функцію, щоб виконати очищення сопел друкувальної головки.

Направ лін вирів.:

Виберіть цю функцію, щоб вирівняти вертикальні лінії.

Очищ. направл. пап.:

Виберіть цю функцію, якщо на внутрішніх роликах є плями чорнил. Принтер подаватиме папір, щоб очистити внутрішні ролики.

Видалення паперу:

Виберіть цю функцію, якщо всередині принтера залишилися частки паперу навіть після видалення затиснутого паперу. Принтер збільшить простір між друкувальною голівкою та поверхнею паперу, щоб полегшити видалення відірваних шматків.

Інформація про ролик захоплення:

Виберіть цю функцію, щоб перевірити термін служби ролика для захоплення касети для паперу. Ви також можете скинути лічильник ролика захоплення.

Налаштування якості друку для паперу:

Залежно від типу паперу роздавлювання чорнил відрізнятиметься. Виберіть цю функцію, якщо є смуги на роздрукованих документах або зміщення на певному типі паперу.

Пов'язані відомості

➔ [«Перевірка стану витратних матеріалів» на сторінці 286](#)

Мова/Language

Виберіть меню на панелі керування, як це описано нижче.

Налаш. > Мова/Language

Виберіть мову, що використовуватиметься на РК-екрані.

Стан принтеру/Друк

Виберіть меню на панелі керування, як це описано нижче.

Налаш. > Стан принтеру/Друк

Друк.аркуш стат:

Конфігурація аркуша стану:

Друк інформаційних листків, на яких будуть відображені стан і налаштування принтера.

Надати аркуш стану:

Друк інформаційних листків, на яких буде показано стан витратних матеріалів.

Використання формуляра:

Друк інформаційних листків, на яких буде показано історію використання принтера.

Список шрифту PS:

Друк списку шрифтів, доступних для принтера PostScript.

Список шрифту PCL:

Друк списку шрифтів, доступних для друку PCL.

Мережа:

Відображення поточних налаштувань мережі. Ви також можете надрукувати аркуш стану.

Стан підкл. до LAN/Wi-Fi:

Відображення інформації про мережу принтера.

Стан Wi-Fi Direct:

Відображення відомостей про налаштування Wi-Fi Direct.

Стан серв. ел. пошти:

Відображає інформацію про налаштування поштового сервера.

звіт про стан:

Друк аркуша стану мережі.

Інформація про з'єднання Ethernet, Wi-Fi, Wi-Fi Direct тощо друкується на двох або більше сторінках.

Факс:

Останні передані:

Друк звіту для попереднього факсу, який був відправлений або отриманий на запит.

Журнал факсу:

Друк звіту про передачу. Налаштувати автоматичний друк даного звіту можна за допомогою наступного меню.

Налаш. > Загальні налаштування > Налашт. факсу > Налаштування звіту > Авто друк Журналу факсу

Збережені факсим. док.:

Друк переліку факсів, збережених у пам'яті принтера, наприклад, незавершених завдань.

Налаштування списку факсу:

Друк поточних налаштувань факсу.

Список Умовне Збер./Пересл.:

Друк списку збережених за умовою/пересланих документів.

Відстежити протокол:

Друк докладного звіту для попереднього факсу, який було відправлено або отримано.

Конт. менеджер

Виберіть меню на панелі керування, як це описано нижче.

Налаш. > Конт. менеджер

Додати/Редагувати/Видалити: 

Реєстрація та/або видалення контактів для меню Факс, Сканувати до ел. пошти і Скан. до мереж. папки/FTP.

Частий:

Реєстрація часто використовуваних контактів для забезпечення швидкого доступу до них. Також можна змінити порядок списку.

Друкувати контакти: 

Друк списку контактів.

Переглянути параметри:

Змініть спосіб відображення списку контактів.

Варіанти пошуку:

Зміна способу пошуку контактів.

Редагувати назву категорії: 

Змініть назву категорії.

Параметри користувача

Виберіть меню на панелі керування, як це описано нижче.

Налаш. > Параметри користувача

Скан. до мереж. папки/FTP:

Можна змінити налаштування за замовчуванням у меню Скан. до мереж. папки/FTP.

[«Опції меню для сканування» на сторінці 237](#)

Сканувати до ел. пошти:

Можна змінити усталені налаштування в меню Сканувати до ел. пошти.

[«Опції меню для сканування» на сторінці 237](#)

Скан. до накопич. прист.:

Можна змінити налаштування за замовчуванням у меню Скан. до накопич. прист. .

[«Опції меню для сканування» на сторінці 237](#)

Сканувати до Cloud:

Можна змінити налаштування за замовчуванням у меню Сканувати до Cloud.

[«Опції меню для сканування» на сторінці 237](#)

Налашт. копіювання:

Можна змінити налаштування за замовчуванням у меню копіювання.

[«Основні параметри копіювання в меню» на сторінці 225](#)

[«Розширені параметри копіювання в меню» на сторінці 227](#)

Факс:

Можна змінити налаштування за замовчуванням у меню факсу.

[«Налашт. факсу» на сторінці 263](#)

Аутентифікація статусу пристрою

Виберіть меню на панелі керування, як це описано нижче.

Налаш. > Аутентифікація статусу пристрою

Відображення стану пристрою автентифікації.

Інформація про Epson Open Platform

Виберіть меню на панелі керування, як це описано нижче.

Налаш. > Інформація про Epson Open Platform

Відобразиться стан Epson Open Platform.

Технічні характеристики виробу

Технічні характеристики принтера

Розташування сопла друкувальної голівки		Сопла для чорних чорнил: 800 Сопла для кольорових чорнил: 800 для кожного кольору
Вага паперу*	Звичайний папір	Від 64 до 90 г/м ²
	Щільний папір	Від 91 до 256 г/м ²
	Конверти	Від 75 до 100 г/м ²

* Навіть якщо товщина паперу перебуває в межах цього діапазону, папір може не подаватися у принтер або може знизитися якість друку залежно від властивостей або якості паперу.

Площа друку

Площа друку для окремих аркушів

Якість друку може погіршитися на затінених ділянках у зв'язку з механізмом друку.

	A	3.0 мм (0.12 дюйм.)
	B	3.0 мм (0.12 дюйм.)
	C	46.0 мм (1.81 дюйм.)
	D	51.0 мм (2.01 дюйм.)

* Напрямок подавання паперу.

Площа друку для конвертів

Якість друку може погіршитися на затінених ділянках у зв'язку з механізмом друку.











	A	3,0 мм (0,12 дюйм.)
	B	3,0 мм (0,12 дюйм.)
	C	18,0 мм (0,71 дюйм.)
	D	46,0 мм (1,81 дюйм.)

* Напрямок подавання паперу.

Технічні характеристики сканера

Тип сканера	Планшетний
Фотоелектричний пристрій	CIS
Кількість ефективних пікселів	14040×20400 пікселів (1200 точок на дюйм)
Максимальний розмір документу	297×431.8 мм (11.7×17.0 дюймів) A3, Legal
Роздільна здатність сканування	1200 точок/дюйм (основне сканування) 2400 точок/дюйм (додаткове сканування)
Вихідна роздільна здатність	від 50 до 9600 точок на дюйм із кроком 1 точка на дюйм
Насиченість кольору	Колір <input type="checkbox"/> 30 біт для внутрішнього пікселя (10 біт на піксель для внутрішнього кольору) <input type="checkbox"/> 24 біт для зовнішнього пікселя (8 біт на піксель для зовнішнього кольору) Відтінки сірого <input type="checkbox"/> 10 біт для внутрішнього пікселя <input type="checkbox"/> 8 біт для зовнішнього пікселя
Джерело світла	Світлодіод

Характеристики пристрою АПД

Тип АПД	Автоматичне дуплексне сканування
Доступні формати паперу	A6*  , A5  , A4  , A3  , B5  , B4  , Executive  , Letter  , 8.5×13 in  , Legal  , 11×17 in  (Максимум 297×432 мм)
Тип паперу	Звичайний папір, високоякісний звичайний папір, папір із вторинної сировини
Вага паперу	52–128 г/м ²
Максимальна місткість	50 аркушів (80 г/м ²) або 5.0 мм

* Лише одностороннє сканування.

Навіть коли оригінал відповідає технічним вимогам до носіїв, які можна розмістити у пристрої АПД, він може не подаватися з АПД або якість сканування може знизитися залежно від властивостей або якості паперу.

Технічні характеристики факсу

Тип факсу		Можливості чорно-білого та кольорового факсу (ITU-T Група рівня 3)
Лінії, які підтримуються		Стандартні аналогові телефонні лінії, телефонні системи ВАТС
Роздільна здатність	Чорно-білий	<input type="checkbox"/> Стандартний: 8 пікселів/мм×3,85 ліній/мм (203 пікселя/дюйм.×98 ліній/дюйм.) <input type="checkbox"/> Хороший: 8 пікселів/мм×7,7 ліній/мм (203 пікселя/дюйм.×196 ліній/дюйм.) <input type="checkbox"/> Дуже хороший: 8 пікселів/мм×15,4 ліній/мм (203 пікселя/дюйм.×392 ліній/дюйм.) <input type="checkbox"/> Надзвичайно хороший: 16 пікселів/мм×15,4 ліній/мм (406 пікселя/дюйм.×392 ліній/дюйм.)
	Колір	200×200 точок на дюйм
Швидкість		До 33.6 кб/с
Метод стискання	Чорно-білий	MH/MR/MMR
	Колір	JPEG
Комунікаційні стандарти		G3, SuperG3
Розмір паперу, який надсилається	Скло сканера	Від A5 до A3, 11×17 in
	Пристрій АПД	Від A5 до A3, 11×17 in
Розмір паперу, на який записується		A5, A4, A3, B5, B4, Half Letter, Letter, Legal, 11×17 in
Швидкість передачі*1		Прибл. 3 сек. (діаграма A4 ITU-T №1 Стандарт MMR 33.6 кб/сек)
Пам'ять для сторінки*2		До 550 сторінок (у випадку отримання згідно зі стандартною діаграмою ITU-T №1 у чорно-білому режимі)
Контакти	Кількість контактів	До 2000
	Кількість групових контактів	До 200
Повторний набір*3		2 рази (з інтервалом 1 хвилину)
Інтерфейс		Телефонна лінія RJ-11, підключення телефонного апарата RJ-11

*1 Фактична швидкість залежить від документа, пристрою отримувача та статусу телефонної лінії.

*2 Зберігається навіть при зникненні живлення.

*3 Специфікації можуть відрізнятися у різних країнах та регіонах.

Використання порту принтера

Принтер використовує такий порт. За потреби адміністратора необхідно налаштувати дозвіл на використання цих портів.

Якщо відправником (клієнтом) є принтер

Використання	Місце призначення (сервер)	Протокол	Номер порту
Надсилання файлів (у разі сканування в мережеву папку із принтера)	FTP/FTPS-сервер	FTP/FTPS (TCP)	20
			21
	Файловий сервер	SMB (TCP)	445
		NetBIOS (UDP)	137
		NetBIOS (TCP)	138
	WebDAV-сервер	Протокол HTTP (TCP)	80
		Протокол HTTPS (TCP)	443
Надсилання електронної пошти (у разі сканування в повідомлення електронної пошти з принтера)	Сервер SMTP	SMTP (TCP)	25
		SMTP SSL/TLS (TCP)	465
		SMTP STARTTLS (TCP)	587
Підключення до POP-сервера перед підключенням до SMTP-сервера (у разі сканування в повідомлення електронної пошти з принтера)	Сервер POP	POP3 (TCP)	110
У разі використання Epson Connect	Сервер Epson Connect	HTTPS	443
		XMP	5222
Коли використовуються дистанційні сервіси Epson	Сервер дистанційних сервісів Epson	Протокол HTTPS (TCP)	443
		Протокол MQTT (TCP)	443
Збирання інформації про користувача (використовуйте контакти з принтера)	Сервер LDAP	LDAP (TCP)	389
		LDAP SSL/TLS (TCP)	636
		LDAP STARTTLS (TCP)	389
Функція автентифікації користувача	Сервер KDC	Kerberos	88
Керування WSD	Клієнтський комп'ютер	WSD (TCP)	5357
Пошук на комп'ютері в разі push-сканування з Document Capture Pro	Клієнтський комп'ютер	Виявлення push-сканування по мережі	2968

Якщо відправником (клієнтом) є клієнтський комп'ютер

Використання	Місце призначення (сервер)	Протокол	Номер порту
Надсилання файлів (у разі використання FTP-друку з принтера)	Принтер	FTP (TCP)	20
			21
Виявлення принтера з програми, наприклад EpsonNet Config, драйвера принтера та драйвера сканера.	Принтер	ENPC (UDP)	3289
Збирання на налаштування інформації MIB із програми, наприклад EpsonNet Config, драйвера принтера та сканера принтера.	Принтер	SNMP (UDP)	161
Пересилання даних LPR	Принтер	LPR (TCP)	515
Пересилання даних RAW	Принтер	RAW (порт 9100) (TCP)	9100
Пересилання даних AirPrint (друк IPP/IPPS)	Принтер	IPP/IPPS (TCP)	631
Пошук WSD-принтера	Принтер	Виявлення WS (UDP)	3702
Пересилання даних сканування з Document Capture Pro	Принтер	Мережне сканування (TCP)	1865
Збирання інформації про завдання в разі push-сканування з Document Capture Pro	Принтер	Push-сканування по мережі	2968
Web Config	Принтер	HTTP (TCP)	80
		HTTPS (TCP)	443
Пересилання даних FaxOut	Принтер	IPP FaxOut (TCP)	631
ПК-факс	Принтер	HTTP (TCP)	80
		HTTPS (TCP)	443*

* Цей порт недоступний за межами Європи, Близького Сходу й Африки (регіон EMEA).

Характеристики інтерфейсу

Для комп'ютера	Надшвидкісний USB-порт
Для зовнішніх USB-пристроїв	Високошвидкісний USB-порт

Технічні характеристики мережі

Технічні характеристики Wi-Fi

Стандарти	IEEE 802.11a/b/g/n ^{*1} /ac
-----------	--------------------------------------

Діапазони частот	IEEE 802.11b/g/n: 2,4 ГГц, IEEE 802.11a/n/ac: 5,0 ГГц		
Канали	Wi-Fi	2,4 ГГц	1/2/3/4/5/6/7/8/9/10/11/12* ² /13* ²
		5,0 ГГц* ³	W52 (36/40/44/48), W53 (52/56/60/64), W56 (100/104/108/112/116/120/124/128/132/136/140), W58 (149/153/157/161/165)
	Wi-Fi Direct	2,4 ГГц	1/2/3/4/5/6/7/8/9/10/11/12* ² /13* ²
		5,0 ГГц* ³	W52 (36/40/44/48), W58 (149/153/157/161/165)
Режими підключення	Інфраструктура, Wi-Fi Direct (простий режим AP)* ⁴ , * ⁵		
Протоколи безпеки* ⁶	WEP (64/128bit), WPA2-PSK (AES)* ⁷ , WPA3-SAE (AES), WPA2/WPA3-Enterprise		

*1 Доступно тільки для NT20.

*2 Не доступно в Тайвані.

*3 Доступність цих каналів і використання продуктів на відкритому повітрі по цих каналах залежить від місця розташування. Докладніше див. на веб-сайті нижче.

<http://support.epson.net/wifi5ghz/>

*4 Не підтримується для IEEE 802.11b.

*5 Інфраструктуру та режими Wi-Fi Direct або Ethernet-підключення можна використовувати одночасно.

*6 Wi-Fi Direct підтримує тільки WPA2-PSK (AES).

*7 Сумісний з протоколом WPA2, підтримка протоколів WPA/WPA2 Personal.

Технічні характеристики Ethernet

Стандарти	IEEE802.3i (10BASE-T)* ¹ IEEE802.3u (100BASE-TX)* ¹ IEEE802.3ab (1000BASE-T)* ¹ IEEE802.3az (Енергоефективний Ethernet)* ²
Режим зв'язку	Авто, 10 Мбіт повний дуплекс, 10 Мбіт полудуплекс, 100 Мбіт повний дуплекс, 100 Мбіт полудуплекс
Сполучна лінія	RJ-45

*1 Використовуйте категорію 5e або вище STP (екранована кручена пара), щоб запобігти ризику радіоперешкод.

*2 Підключений пристрій повинен відповідати стандартам IEEE802.3az.

Функції мережі та IPv4/IPv6

Функції		Підтримувані	Примітки	
Мережевий друк	EpsonNet Print (Windows)	IPv4	✓	-
	Standard TCP/IP (Windows)	IPv4, IPv6	✓	-
	Друк WSD (Windows)	IPv4, IPv6	✓	-
	Друк Bonjour (Mac OS)	IPv4, IPv6	✓	-
	Друк IPP (Windows, Mac OS)	IPv4, IPv6	✓	-
	Друк FTP	IPv4, IPv6	✓	-
	Epson Connect (друк повідомлень електронної пошти, дистанційний друк)	IPv4	✓	-
	AirPrint (iOS, Mac OS)	IPv4, IPv6	✓	iOS 5 або новішої версії, OS X Mavericks (10.9.5) або новішої версії*
Мережеве сканування	Epson Scan 2	IPv4, IPv6	✓	-
	Document Capture Pro (Windows)	IPv4	✓	-
	Document Capture (Mac OS)			
	Epson Connect (Сканувати у хмару)	IPv4	✓	-
	AirPrint (Сканування)	IPv4, IPv6	✓	OS X Mavericks (10.9.5) або новішої версії*
Факс	Надіслати факсу	IPv4	✓	-
	Отримання факсу	IPv4	✓	-
	Epson Connect (Факс у хмару)	IPv4	✓	-
	AirPrint (Faxout)	IPv4, IPv6	✓	OS X Mavericks (10.9.5) або новішої версії*

* Ми рекомендуємо використовувати останні версії iOS або Mac OS.

Протокол захисту

IEEE 802.1X*1
IPsec/Фільтрування IP

SSL/TLS	HTTPS Сервер/Клієнт
	IPPS
Версія TLS	1.3, 1.2, 1.1* ² , 1.0* ²
SMTPS (STARTTLS, SSL/TLS)	
SNMPv3	

*1 Для з'єднання необхідно використовувати пристрій, що відповідає вимогам IEEE 802.1X.

*2 За замовчуванням вимкнено.

Сумісність з PostScript рівня 3

Функція PostScript, що використовується на цьому принтері, сумісна з PostScript рівня 3.

Підтримка сторонніх послуг

Послуги		Підтримувані	Примітки
AirPrint	Друк	✓	iOS 5 або новішої версії / OS X Mavericks (10.9.5) або новішої версії*
	Сканування	✓	OS X Mavericks (10.9.5) або новішої версії*
	Факс	✓	OS X Mavericks (10.9.5) або новішої версії*
Universal Print (Microsoft)		✓	Windows 10 2004 (21H2) або новішої версії

* Ми рекомендуємо використовувати останні версії iOS або Mac OS.

Технічні характеристики пристроїв пам'яті

Пристрій	Максимальні потужності
Жорсткий диск* ¹ Пристрій пам'яті USB	2 ТБ (відформатований у файлової системі FAT, FAT32 або exFAT)
Пристрій читання карток* ²	2 ТБ (відформатований у файлової системі FAT, FAT32 або exFAT)

*1: Ми не рекомендуємо використовувати зовнішні USB-пристрої зберігання даних, які розраховані на живлення від USB. Використовуйте лише зовнішні USB-пристрої з автономними джерелами живлення змінним струмом.

*2: Вставляйте лише одну картку пам'яті у пристрій читання карток. Пристрої читання карток із більш ніж двома вставленими картками пам'яті не підтримуються.

Зазначені нижче пристрої використовувати неможливо:

- Пристрій, який потребує спеціальний драйвер
- Пристрій з налаштуваннями безпеки (пароль, кодування і т.д.)
- Пристрій із вбудованим USB-концентратором

Компанія Epson не може гарантувати роботу зовнішніх пристроїв.

Підтримувані характеристики даних

Формат файлу	Стандарт JPEGs (*.JPG) з Exif версії 2.31, що підтримується цифровими фотокамерами, сумісними з DCF* ¹ версії 1.0 або 2.0* ² Сумісні з TIFF 6.0 зображення <input type="checkbox"/> Повноколірні RGB-зображення (не стиснуті) <input type="checkbox"/> Чорно-білі зображення (не стиснуті або закодовані відповідно до вимог ССІТТ) Файл даних сумісний із PDF Version 1.7
Розмір зображення	Горизонтально: від 80 до 10200 пікселів Вертикально: від 80 до 10200 пікселів
Розмір файлу	До 2 Гб
Максимальна кількість файлів	JPEG: 9990* ³ TIFF: 999 PDF: 999

*1 Правила проектування файлової системи фотокамер.

*2 Не підтримуються дані фотографій, що зберігаються на цифрових фотокамерах із вбудованою пам'яттю.

*3 Одночасно можуть відображатися 999 файлів. (Якщо кількість файлів перевищує 999, файли відображаються групами.)

Примітка.

Якщо принтер не може розпізнати файл зображення, на РК-екрані з'являється знак «X». У такому разі, якщо ви вибрали макет із кількох зображень, можуть бути надруковані порожні ділянки.

Розміри

Розміри	Зберігання <input type="checkbox"/> Ширина: 613 мм (24.1 дюйм.)* ¹ <input type="checkbox"/> Глибина: 650 мм (25.6 дюйм.) <input type="checkbox"/> Висота: 493 мм (19.4 дюйм.) Друк <input type="checkbox"/> Ширина: 613 мм (24.1 дюйм.)* ¹ <input type="checkbox"/> Глибина: 862 мм (33.9 дюйм.) <input type="checkbox"/> Висота: 571 мм (22.5 дюйм.)
---------	--

Вага*2	Приблизно 46.1 кг (101.6 фунтів)
--------	----------------------------------

*1: ширина: 699 мм (27.5 дюйм.) коли встановлено таблицю пристроїв автентифікації.

*2: без чорних картриджів та кабелю живлення.

Характеристики живлення

Характеристики блока живлення	100–240 В змінного струму
Діапазон номінальної частоти	50–60 Гц
Номінальний струм	1.6 – 0.8 А
Споживання електроенергії (із USB-підключенням)*	Копіювання в автономному режимі: приблизно 39.0 Вт (ISO/IEC24712) Режим готовності: приблизно 18.0 Вт Режим сну: приблизно 1.0 Вт Живлення вимкнено: приблизно 0.1 Вт

* Якщо встановлено чотири касети для паперу (від С1 до С4).

Примітка.

Щоб дізнатися напругу, див. етикетку на принтері.

Для користувачів із Європи — див. подробиці щодо енергоспоживання на веб-сайті.

<http://www.epson.eu/energy-consumption>

Технічні характеристики навколишнього середовища

Експлуатація	<p>Використовуйте принтер за температури (°C) та вологості (%), показаних на графіку, та в середовищі без конденсації.</p>
Зберігання	<p>Температура після першого заправлення чорнилом: від -15 до 40°C (від 5 до 104°F)*</p> <p>Температура перед першим заправленням чорнилом: від -20 до 40°C (від -4 до 104°F)*</p> <p>Відносна вологість: від 5 до 85% (без конденсації)</p>

* Протягом одного місяця можна зберігати за температури 40°C (104°F).

Умови експлуатації для Чорнильний картридж

Температура зберігання	-20 до 40 °C (-4 до 104 °F)*1
Температура замерзання	-23 °C (-9.4 °F)*2 Чорнило тоне і може використовуватися, пробувши у приміщенні при температурі 25 °C (77 °F) близько 3 годин

*1 Протягом одного місяця можна зберігати за температури 40 °C (104 °F).

*2 Це залежить від кольору. Чорнило може частково замерзнути за температури 0 °C або нижче.

Місце для встановлення та розташування

Для забезпечення безпечного використання принтер слід розмістити в місці, яке відповідає зазначеним нижче умовам.

- Плоска, стабільна поверхня, яка може витримати вагу принтера
- Місце, в якому не перекриваються та не закриваються вентиляційні та інші отвори у принтері
- Місце, в якому можна легко завантажувати та вивантажувати папір
- Місця, яке відповідає умовам, зазначеним у розділі «Технічні характеристики навколишнього середовища» цього посібника



Важливо

Не розміщуйте принтер у зазначених нижче місцях, оскільки це може спричинити несправність принтера.

- Місце, в яке потрапляє пряме сонячне світло
- Місце зі швидкими змінами температури та вологості
- Місце, в якому є підвищена загроза виникнення пожежі
- Місце, в якому використовуються леткі речовини
- Місце, в якому трапляються струси та вібрації
- Поряд з телевізором або радіо
- Поряд з надмірно забрудненим або пильним місцем
- Поряд з водою
- Поряд із системою кондиціонування повітря або опалювального обладнання
- Поряд зі зволожувачем повітря

Використовуйте наявну у продажу антистатичну підкладку для запобігання утворенню статичного заряду в місцях, які сприяють такому утворенню.

Виділіть достатньо місця для правильного встановлення та експлуатації принтера.

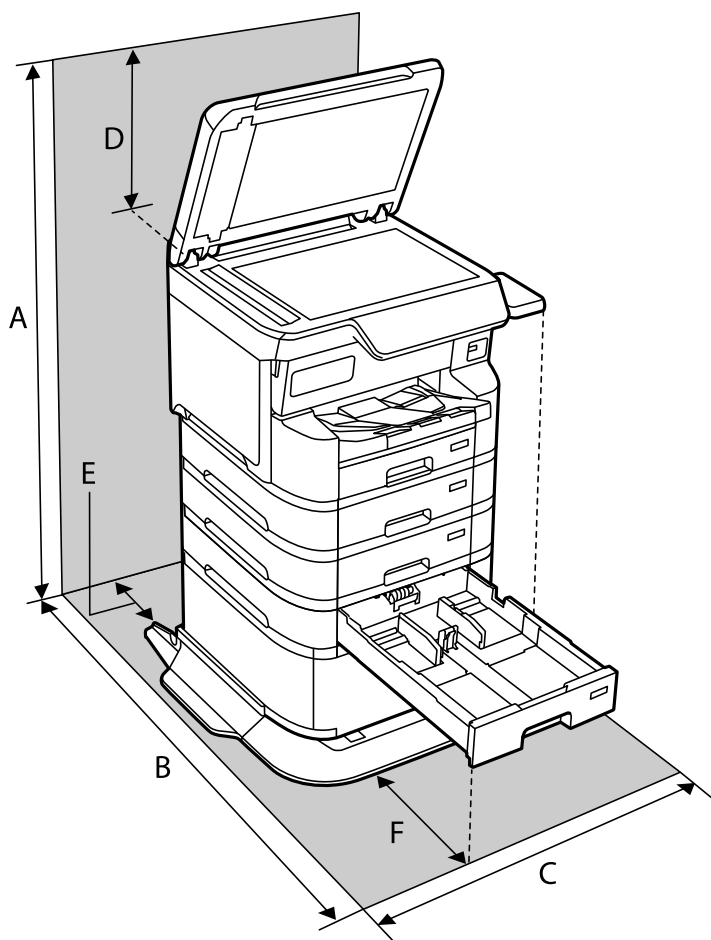

A	1498 мм
B	1147 мм
C	780 мм
D	436 мм
E	59 мм
F	291 мм

Системні вимоги

Windows

Windows 7, Windows 8/8.1, Windows 10, Windows 11 або новішої версії

Windows Server 2008 або новішої версії

Mac OS

Mac OS X 10.9.5 або новішої версії, macOS 11 або новішої версії

☐ Chrome OS

Chrome OS 89 або новішої версії

Примітка.

Підтримуються лише стандартні функції ОС.

Специфікації шрифту

Шрифти, доступні для PostScript

Назва шрифту	Сімейство	Аналог HP
NimbusMono	Medium, Bold, Italic, Bold Italic	Courier
LetterGothic	Medium, Bold, Italic	Letter Gothic
NimbusMonoPS	Regular, Bold, Oblique, Bold Oblique	CourierPS
NimbusRomanNo4	Medium, Bold, Italic, Bold Italic	CG Times
URWClassico	Medium, Bold, Italic, Bold Italic	CG Omega
URWCoronet	-	Coronet
URWClarendon-Condensed	-	Clarendon Condensed
URWClassicSans	Medium, Bold, Italic, Bold Italic	Univers
URWClassicSans-Condensed	Medium, Bold, Italic, Bold Italic	Univers Condensed
AntiqueOlive	Medium, Bold, Italic	Antique Olive
Garamond	Antiqua, Halbfett, Kursiv, Kursiv Halbfett	Garamond
Mauritius	-	Marigold
Algiers	Medium, Extra Bold	Albertus
NimbusSansNo2	Medium, Bold, Italic, Bold Italic	Arial
NimbusRomanNo9	Medium, Bold, Italic, Bold Italic	Times New Roman
NimbusSans	Medium, Bold, Oblique, Bold Oblique	Helvetica
NimbusSans-Narrow	Medium, Bold, Oblique, Bold Oblique	Helvetica Narrow
Palladio	Roman, Bold, Italic, Bold Italic	Palatino
URWGothic	Book, Demi, Book Oblique, Demi Oblique	ITC Avant Garde
URWBookman	Light, Demi, Light Italic, Demi Italic	ITC Bookman
URWCenturySchoolbook	Roman, Bold, Italic, Bold Italic	New Century Schoolbook
NimbusRoman	Medium, Bold, Italic, Bold Italic	Times
URWChancery-MediumItalic	-	ITC Zapf Chancery Italic
Symbol	-	Symbol

Назва шрифту	Сімейство	Аналог HP
URWDingbats	-	Wingdings
Dingbats	-	ITC Zapf Dingbats
StandardSymbol	-	SymbolPS

Доступні шрифти для PCL (URW)

Масштабовані шрифти

Назва шрифту	Сімейство	Аналог HP	Набір символів для PCL5
NimbusMono	Medium, Bold, Italic, Bold Italic	Courier	1
LetterGothic	Medium, Bold, Italic	Letter Gothic	1
NimbusMonoPS	Regular, Bold, Oblique, Bold Oblique	CourierPS	3
NimbusRmnNo4	Medium, Bold, Italic, Bold Italic	CG Times	2
URWClassico	Medium, Bold, Italic, Bold Italic	CG Omega	3
URW Coronet	-	Coronet	3
URWClarendon Cd	-	Clarendon Condensed	3
URWClsSans	Medium, Bold, Italic, Bold Italic	Univers	2
URWClsSans Cd	Medium, Bold, Italic, Bold Italic	Univers Condensed	3
AntiqueOlive	Medium, Bold, Italic	Antique Olive	3
Garamond	Antiqua, Halbfett, Kursiv, Kursiv Halbfett	Garamond	3
Mauritius	-	Marigold	3
Algiers	Medium, Extra Bold	Albertus	3
NimbusSans2	Medium, Bold, Italic, Bold Italic	Arial	3
NimbusRmnNo9	Medium, Bold, Italic, Bold Italic	Times New	3
NimbusSans	Medium, Bold, Oblique, Bold Oblique	Helvetica	3
NimbusSansNw	Medium, Bold, Oblique, Bold Oblique	Helvetica Narrow	3
Palladio	Roman, Bold, Italic, Bold Italic	Palatino	3
URWGothic	Book, Demi, Book Oblique, Demi Oblique	ITC Avant Garde Gothic	3
URWBookman	Light, Demi, Light Italic, Demi Italic	ITC Bookman	3
URWCenturySb	Roman, Bold, Italic, Bold Italic	New Century Schoolbook	3
NimbusRmn	Medium, Bold, Italic, Bold Italic	Times	3

Назва шрифту	Сімейство	Аналог HP	Набір символів для PCL5
URWChancery It	-	ITC Zapf Chancery Medium Italic	3
Symbol	-	Symbol	4
URW Dingbats	-	Wingdings	5
Dingbats	-	ITC Zapf Dingbats	6
Standard Symbol	-	SymbolPS	4
URW David	Medium, Bold	HP David	7
URW Narkis	Medium, Bold	HP Narkis	7
URW Miryam	Medium, Bold, Italic	HP Miryam	7
URW Koufi	Medium, Bold	Koufi	8
URW Naskh	Medium, Bold	Naskh	8
URW Ryadh	Medium, Bold	Ryadh	8

Точковий шрифт

Назва шрифту	Набір символів
Line Printer	9

Точковий шрифт оптичного розпізнавання символів/штрихкоду (лише для PCL5)

Назва шрифту	Сімейство	Набір символів
OCR A	-	10
OCR B	-	11
Code39	9.37срі, 4.68срі	12
EAN/UPC	Medium, Bold	13

Примітка.

В залежності від щільності друку, якості або кольору паперу шрифти OCR A, OCR B, Code39, і EAN/UPC можуть бути нечитабельними. Перед друкуванням великої кількості матеріалу роздрукуйте пробний аркуш і переконайтеся, що шрифт можна прочитати.

Перелік наборів символів

Принтер має доступ до різноманітних наборів символів. Багато із цих наборів відрізняються тільки у плані міжнародних символів, характерних для кожної мови.

Коли ви вирішуєте, який шрифт вибрати, ви повинні також вибрати набір символів, який буде використовуватися із даним шрифтом.

Примітка.

Оскільки більшість програмного забезпечення автоматично здійснює обробку шрифтів і символів, вам ймовірно, ніколи не знадобиться налаштувати параметри принтера. Однак, якщо ви створюєте власні програми управління принтером, або якщо ви використовуєте старе програмне забезпечення, яке не може керувати шрифтами, див. наступні розділи, у яких більш детально описана тема наборів символів.

Перелік наборів символів для PCL 5

Назва набору символів	Атрибут	Класифікація шрифтів												
		1	2	3	4	5	6	7	8	9	10	11	12	13
Norweg1	0D	✓	✓	✓	-	-	-	-	-	-	-	-	-	-
Roman Extension	0E	-	-	-	-	-	-	-	-	✓	-	-	-	-
Italian	0I	✓	✓	✓	-	-	-	-	-	-	-	-	-	-
ECM94-1	0N	✓	✓	✓	-	-	-	-	-	✓	-	-	-	-
Swedis2	0S	✓	✓	✓	-	-	-	-	-	-	-	-	-	-
ANSI ASCII	0U	✓	✓	✓	-	-	-	✓	✓	-	-	-	-	-
UK	1E	✓	✓	✓	-	-	-	-	-	-	-	-	-	-
French2	1F	✓	✓	✓	-	-	-	-	-	-	-	-	-	-
German	1G	✓	✓	✓	-	-	-	-	-	-	-	-	-	-
Legal	1U	✓	✓	✓	-	-	-	-	-	✓	-	-	-	-
8859-2 ISO	2N	✓	✓	✓	-	-	-	-	-	✓	-	-	-	-
Spanish	2S	✓	✓	✓	-	-	-	-	-	-	-	-	-	-
ISO 8859/4 Latin 4	4N	✓	✓	✓	-	-	-	-	-	-	-	-	-	-
Roman-9	4U	✓	✓	✓	-	-	-	-	-	-	-	-	-	-
Psmath	5M	✓	✓	✓	-	-	-	✓	✓	-	-	-	-	-
8859-9 ISO	5N	✓	✓	✓	-	-	-	-	-	✓	-	-	-	-
WiTurkish	5T	✓	✓	✓	-	-	-	-	-	-	-	-	-	-
MsPublishin	6J	✓	✓	✓	-	-	-	-	-	-	-	-	-	-
VeMath	6M	✓	✓	✓	-	-	-	-	-	-	-	-	-	-
8859-10ISO	6N	✓	✓	✓	-	-	-	-	-	✓	-	-	-	-
DeskTop	7J	✓	✓	✓	-	-	-	-	-	-	-	-	-	-
Math-8	8M	✓	✓	✓	-	-	-	✓	✓	-	-	-	-	-
Roman-8	8U	✓	✓	✓	-	-	-	-	-	✓	-	-	-	-

Назва набору символів	Атрибут	Класифікація шрифтів												
		1	2	3	4	5	6	7	8	9	10	11	12	13
WiE.Europe	9E	✓	✓	✓	-	-	-	-	-	-	-	-	-	-
Pc1004	9J	✓	✓	✓	-	-	-	-	-	-	-	-	-	-
8859-15ISO	9N	✓	✓	✓	-	-	-	-	-	✓	-	-	-	-
PcTk437	9T	✓	✓	✓	-	-	-	-	-	-	-	-	-	-
Windows	9U	✓	✓	✓	-	-	-	-	-	-	-	-	-	-
PsText	10J	✓	✓	✓	-	-	-	-	-	-	-	-	-	-
IBM-US	10U	✓	✓	✓	-	-	-	-	-	✓	-	-	-	-
IBM-DN	11U	✓	✓	✓	-	-	-	-	-	✓	-	-	-	-
McText	12J	✓	✓	✓	-	-	-	-	-	-	-	-	-	-
PcMultiling	12U	✓	✓	✓	-	-	-	-	-	✓	-	-	-	-
VeInternati	13J	✓	✓	✓	-	-	-	-	-	-	-	-	-	-
PcEur858	13U	✓	✓	✓	-	-	-	-	-	-	-	-	-	-
VeUS	14J	✓	✓	✓	-	-	-	-	-	-	-	-	-	-
PiFont	15U	✓	✓	✓	-	-	-	-	-	-	-	-	-	-
PcE.Europe	17U	✓	✓	✓	-	-	-	-	-	-	-	-	-	-
Unicode 3.0	18N	✓	✓	✓	-	-	-	✓	✓	-	-	-	-	-
WiBALT	19L	✓	✓	✓	-	-	-	-	-	-	-	-	-	-
WiAnsi	19U	✓	✓	✓	-	-	-	-	-	-	-	-	-	-
PcBlit775	26U	✓	✓	✓	-	-	-	-	-	-	-	-	-	-
Pc866Cyr	3R	✓	✓	-	-	-	-	-	-	-	-	-	-	-
Greek8	8G	✓	✓	-	-	-	-	-	-	-	-	-	-	-
WinGrk	9G	✓	✓	-	-	-	-	-	-	-	-	-	-	-
WinCyr	9R	✓	✓	-	-	-	-	-	-	-	-	-	-	-
Pc851Grk	10G	✓	✓	-	-	-	-	-	-	-	-	-	-	-
ISOCyr	10N	✓	✓	-	-	-	-	-	-	✓	-	-	-	-
Pc8Grk	12G	✓	✓	-	-	-	-	-	-	-	-	-	-	-
ISOGrk	12N	✓	✓	-	-	-	-	-	-	-	-	-	-	-
Pc866Ukr	14R	✓	✓	-	-	-	-	-	-	-	-	-	-	-
Hebrew7	0H	✓	-	-	-	-	-	✓	-	-	-	-	-	-
8859-8 ISO	7H	✓	-	-	-	-	-	✓	-	-	-	-	-	-

Назва набору символів	Атрибут	Класифікація шрифтів												
		1	2	3	4	5	6	7	8	9	10	11	12	13
Hebrew8	8H	✓	-	-	-	-	-	✓	-	-	-	-	-	-
Pc862Heb	15H	✓	-	-	-	-	-	✓	-	-	-	-	-	-
PC-862, Hebrew	15Q	✓	-	-	-	-	-	✓	-	-	-	-	-	-
Arabic8	8V	-	-	-	-	-	-	-	✓	-	-	-	-	-
HPWARA	9V	-	-	-	-	-	-	-	✓	-	-	-	-	-
Pc864Ara	10V	-	-	-	-	-	-	-	✓	-	-	-	-	-
Symbol	19M	-	-	-	✓	-	-	-	-	-	-	-	-	-
Wingdings	579L	-	-	-	-	✓	-	-	-	-	-	-	-	-
ZapfDingbats	14L	-	-	-	-	-	✓	-	-	-	-	-	-	-
OCR A	00	-	-	-	-	-	-	-	-	-	✓	-	-	-
OCR B	10	-	-	-	-	-	-	-	-	-	-	✓	-	-
OCR B Extension	3Q	-	-	-	-	-	-	-	-	-	-	✓	-	-
Code3-9	0Y	-	-	-	-	-	-	-	-	-	-	-	✓	-
EAN/UPC	8Y	-	-	-	-	-	-	-	-	-	-	-	-	✓

Технічні характеристики опцій

Характеристики касетних блоків для паперу

Доступний папір	«Доступний папір та ресурс завантаження» на сторінці 393
Місткість	Максимум 500 аркушів (80 г/м ²)
Розміри	<input type="checkbox"/> Ширина: 567 мм (22.3 дюйм.) <input type="checkbox"/> Глибина: 568 мм (22.4 дюйм.) <input type="checkbox"/> Висота: 160 мм (6.3 дюйм.)
Вага	Приблизно 11.7 кг (25.8 фунтів)

Характеристики стійки

Розміри	<input type="checkbox"/> Ширина: 772 мм (30.4 дюйм.) <input type="checkbox"/> Глибина: 797 мм (31.4 дюйм.) <input type="checkbox"/> Висота: 320 мм (12.6 дюйм.)
Вага	Приблизно 24.1 кг (53.1 фунтів)

Нормативна інформація

Стандарти й схвалення

Стандарти та сертифікати для моделі у США

Безпека	UL62368-1 CAN/CSA C22.2 No.UL62368-1
EMC	FCC Part 15 Subpart B Class B CAN ICES-3 (B)/NMB-3 (B)

Це обладнання містить нижчезазначений модуль безпроводного зв'язку.

Виробник: Seiko Epson Corporation

Тип: J26H005

Цей продукт відповідає частині 15 Правил Федеральної комісії США щодо засобів зв'язку (FCC) та стандарту RSS правил Міністерства промисловості Канади (IC). Компанія Epson не несе відповідальності за порушення правил безпеки внаслідок внесення несанкціонованих змін до даного виробу. Експлуатація пристрою залежить від виконання двох умов: (1) цей пристрій не може створювати шкідливих перешкод; (2) пристрій має приймати будь-які отримувані перешкоди, включно з такими, що можуть призвести до його небажаної роботи.

Щоб запобігти перешкоджанню радіоприйому у службах, які мають на це дозвіл, цей пристрій має використовуватися у приміщенні подалі від вікон для забезпечення максимального укриття. На експлуатацію пристрою (або його антени) поза приміщенням необхідно отримати дозвіл.

Це обладнання відповідає рівням радіаційного випромінювання FCC/IC, встановленим для неконтрольованих середовищ, та відповідає правилам FCC щодо впливу радіочастотного випромінювання, наданим у Додатку С до OET65, та стандарту RSS правил Міністерства промисловості Канади (IC) для радіочастотного (РЧ) випромінювання. Це обладнання повинно встановлюватися і працювати так, щоб випромінювач знаходився на відстані щонайменше 7,9 дюйм. (20 см) від тіла людини (не враховуючи кінцівок: рук і ніг).

Стандарти та сертифікати для моделей в Європі

Вказані нижче моделі містять маркування CE/UKCA та відповідають усім відповідним нормативним вимогам.

Повний текст декларації про відповідність доступний на вказаному нижче веб-сайті:

<https://www.epson.eu/conformity>

C822B

Діапазон частот	Максимальна потужність радіочастоти, що передається
2400–2483,5 МГц	20 dBm (EIRP)
5150–5250 МГц	20 dBm (EIRP)
5250–5350 МГц	20 dBm (EIRP)
5470–5725 МГц	20 dBm (EIRP)



Для користувачів в Україні

Спрощена декларація відповідності для Принтер багатофункціональний

СПРОЩЕНА ДЕКЛАРАЦІЯ

про відповідність

Спрощена декларація про відповідність, зазначена в пункті 29 Технічного регламенту радіообладнання, повинна бути представлена таким чином:

справжнім “СЕЙКО ЕПСОН КОРПОРЕЙШН” заявляє, що Принтер багатофункціональний відповідає Технічному регламенту радіообладнання;

повний текст декларації про відповідність доступний на веб-сайті за такою адресою:

<http://epson.ua/conformity>

Німецький «Блакитний ангел»

Перейдіть на зазначений нижче веб-сайт, щоб перевірити, чи відповідає цей принтер німецьким стандартам «Блакитний ангел».

<http://www.epson.de/blauerengel>

Обмеження на копіювання

Дотримуйтесь наступних обмежень для забезпечення відповідального та законного використання принтера.

Копіювання перелічених нижче документів заборонено законом:

- банкноти, гроші, видані урядом ринкові цінні папери, урядові облігації та цінні папери, видані муніципалітетом
- непогашені поштові марки, поштові листівки з непогашеними марками та інші офіційні поштові документи, які можна надіслати поштою
- Видані урядом гербові марки та законно видані цінні папери

Будьте обережними під час копіювання наступних документів:

- Приватні ринкові цінні папери (сертифікати акцій, соло-векселі, які можна передавати, чеки тощо), місячні проїзні документи, пільгові квитки тощо.
- Паспорти, водійські права, сертифікати відповідності, перепустки, продовольчі талони, квитки тощо.

Примітка.

Копіювання цих документів може бути заборонене законом.

Відповідальне використання матеріалів, захищених авторськими правами:

Копіювання за допомогою принтерів матеріалів, захищених авторськими правами, є неприпустимим і може розцінюватися, як зловживання. Виявляйте відповідальність і пошану, отримуючи дозвіл на копіювання опублікованих матеріалів у власника авторських прав, або дійте за порадою досвідченого юриста.

Інформація про адміністратора

Керування принтером.	476
Налаштування безпеки продукту.	495
Налаштування безпеки мережі.	505
Використання Epson Open Platform.	541
Epson Remote Services Інформація.	543

Керування принтером

Перевірка інформації про віддалений принтер

Ви можете перевірити наведену нижче інформацію про робочий принтер у **Статус** за допомогою Web Config.

Стан продукту

Перевірте різні статуси, хмарний сервіс, версію мікропрограми, версію кореневого сертифіката, серійний номер, MAC-адресу тощо.

Якщо ви зареєстрували інформацію в **Ім'я/контактні дані адміністратора** на вкладці **Керування пристроєм**, інформація адміністратора відображається на вкладці стану.

Стан мережі

Перевірте інформацію для Мережа, Wi-Fi Direct.

Статус використання

Перевірте перший день друку, Інформація про друк, Кількість сторінок, сортованих за розміром, Загальна кількість сторінок, сортованих за функцією, Загальна кількість сторінок, сортованих за мовою друку, тощо.

Статус обладнання

Перевірте стан кожної функції принтера.

Історія завдань

Перевірте журнал завдань друку, завдань передавання тощо.

Знімок панелі

Відкрийте знімок зображення екрана, відображеного на панелі керування принтера.

Керування мережевим підключенням

Можна перевірити або налаштувати підключення до мережі.

Перевірка або налаштування основних параметрів мережі

1. Введіть IP-адресу принтера у браузер, щоб отримати доступ до Web Config.

Введіть IP-адресу принтера з комп'ютера, підключеного до тієї ж мережі, що й принтер.

У наведеному нижче меню можна перевірити IP-адресу принтера.

Налаш. > **Загальні налаштування** > **Налаштування мережі** > **Стан мережі** > **Стан підкл. до LAN/Wi-Fi**

2. Введіть пароль адміністратора, щоб увійти як адміністратор.

3. Виберіть наведений нижче порядок елементів.

Вкладка **Мережа** > **Основні**

4. Налаштуйте кожен елемент.

5. Клацніть **Далі**.
Буде відображено підтвердження.
6. Клацніть **ОК**.
Принтер оновлено.

Пов'язані відомості

- ➔ [«Значення пароля адміністратора за замовчуванням» на сторінці 19](#)
- ➔ [«Елементи налаштування мережі» на сторінці 477](#)

Елементи налаштування мережі

Елементи	Значення налаштування та опис
Ім'я пристрою	Відображення Ім'я пристрою. Щоб змінити Ім'я пристрою, введіть нове ім'я Ім'я пристрою в текстове поле.
Місце	Введіть Місце пристрою.
Отрим. IP-адреси	Виберіть метод налаштування IP-адреси з автоматичного або ручного. Якщо вибрати ручний спосіб, потрібно буде ввести IP-адресу, маску підмережі тощо.
Встановити, використовуючи BOOTP	Можна вказати, увімкнути чи вимкнути Встановити, використовуючи BOOTP.
Встановити, використовуючи автоматичну приватну адресацію IP (APIPA)	Можна вказати, увімкнути чи вимкнути Встановити, використовуючи автоматичну приватну адресацію IP (APIPA).
IP-адреса	Введіть IP-адреса. Введіть у форматі xxx.xxx.xxx.xxx. Для xxx введіть число від 0 до 255. Переконайтеся, що адреса IP-адреса унікальна й не конфліктує з іншими пристроями в мережі.
Маска підмережі	Введіть Маска підмережі. Введіть у форматі xxx.xxx.xxx.xxx. Для xxx введіть число від 0 до 255.
Стандартний шлюз	Введіть Стандартний шлюз. Введіть у форматі xxx.xxx.xxx.xxx. Для xxx введіть число від 0 до 255.
Налаштування DNS-сервера	Виберіть спосіб налаштування Налаштування DNS-сервера між Авто і Вручну. Налаштування вручну вибрано, якщо для параметра Отрим. IP-адреси встановлено значення Вручну.
Осн. DNS-сервер	Введіть Осн. DNS-сервер. Введіть у форматі xxx.xxx.xxx.xxx. Для xxx введіть число від 0 до 255.
Дод. DNS-сервер	Введіть Дод. DNS-сервер. Введіть у форматі xxx.xxx.xxx.xxx. Для xxx введіть число від 0 до 255.
Налаштування DNS Ім'я хоста	Виберіть метод налаштування Налаштування DNS Ім'я хоста між автоматичним і ручним.

Елементи	Значення налаштування та опис
DNS Ім'я хоста	Відображення поточного імені DNS Ім'я хоста.
Налаштування імені домену DNS	Виберіть метод налаштування Ім'я домену DNS між автоматичним і ручним.
Ім'я домену DNS	<p>Введіть Ім'я домену DNS відповідно до наведених нижче правил.</p> <ul style="list-style-type: none"> <input type="checkbox"/> Введіть від 2 до 249 символів, використовуючи символи «A–Z», «a–z», «0–9», дефіс «-» і крапку «.». <input type="checkbox"/> «0–9», дефіс «-» і крапка «.» не можуть бути першим символом. <input type="checkbox"/> Дефіс «-» і крапка «.» не можуть бути останнім символом. <input type="checkbox"/> Кожна мітка в імені домену має містити від 1 до 63 символів і розділятися крапкою. <p>Загальна кількість символів імені хоста й доменного імені не повинна перевищувати 251.</p>
Зареєструвати адресу мережевого інтерфейсу на DNS	<p>Можна вказати, увімкнути чи вимкнути Зареєструвати адресу мережевого інтерфейсу на DNS.</p> <p>Увімкніть, якщо потрібно зареєструвати ім'я хоста й доменне ім'я на сервері DNS через сервер DHCP, який підтримує динамічний DNS.</p> <p>Якщо вибрати «Увімкнути», потрібно буде встановити ім'я хоста й доменне ім'я.</p>
Наст. Проксі-сервера	Можна вказати, використовувати чи ні Наст. Проксі-сервера. Якщо вибрано цей параметр, потрібно налаштувати подальші параметри проксі-сервера.
Проксі-сервер	Введіть адресу Проксі-сервер у форматі IPv4 або FQDN.
Проксі-сервер Номер порту	Введіть число від 1 до 65535.
Проксі-сервер Ім'я користувача	Введіть ім'я користувача проксі-сервера, яке має містити від 0 до 255 символів у кодуванні ASCII (0x20–0x7E).
Проксі-сервер Пароль	Введіть пароль проксі-сервера, яке має містити від 0 до 255 символів у кодуванні ASCII (0x20–0x7E).
IPv6 Налаштування	Можна вказати, увімкнути чи вимкнути IPv6 Налаштування.
IPv6 Розширення приватності	Можна вказати, увімкнути чи вимкнути IPv6 Розширення приватності.
IPv6 DHCP Налаштування сервера	Можна вказати, увімкнути чи вимкнути IPv6 DHCP Налаштування сервера.
IPv6-адреса	<p>У разі використання IPv6-адреса введіть значення у вказаному нижче форматі.</p> <ul style="list-style-type: none"> <input type="checkbox"/> xxxx: xxxx: xxxx: xxxx: xxxx: xxxx: xxxx: xxxx / префікс <input type="checkbox"/> xxxx — шістнадцяткове число від 1 до 4 цифр, а префікс — десяткове число від 1 до 128. <input type="checkbox"/> Якщо є послідовні блоки, де xxxx — це всі 0, це можна опустити як :: (Тільки одне місце).
IPv6-адреса Стандартний шлюз	<p>У разі призначення IPv6-адреса Стандартний шлюз введіть значення у вказаному нижче форматі.</p> <ul style="list-style-type: none"> <input type="checkbox"/> xxxx: xxxx: xxxx: xxxx: xxxx: xxxx: xxxx: xxxx <input type="checkbox"/> xxxx — шістнадцяткове число від 1 до 4 цифр. <input type="checkbox"/> Якщо є послідовні блоки, де xxxx — це всі 0, це можна опустити як :: (Тільки одне місце).

Елементи	Значення налаштування та опис
IPv6 Посилання-Локальна адреса	Відображає дійсне значення IPv6 Посилання-Локальна адреса.
IPv6 Адреса зі збереженням стану	Відображає дійсне значення IPv6 Адреса зі збереженням стану.
IPv6-адреса без збереження стану 1	Відображає дійсне значення IPv6-адреса без збереження стану 1.
IPv6-адреса без збереження стану 2	Відображає дійсне значення IPv6-адреса без збереження стану 2.
IPv6-адреса без збереження стану 3	Відображає дійсне значення IPv6-адреса без збереження стану 3.
IPv6 Головний DNS сервер	Введіть основний DNS-сервер IPv6 у вказаному нижче форматі. <input type="checkbox"/> xxxx: xxxx: xxxx: xxxx: xxxx: xxxx: xxxx <input type="checkbox"/> xxxx — шістнадцяткове число від 1 до 4 цифр. <input type="checkbox"/> Якщо є послідовні блоки, де xxxx — це всі 0, це можна опустити як :: (Тільки одне місце).
IPv6 Резервний DNS сервер	У разі призначення IPv6 Резервний DNS сервер введіть значення у вказаному нижче форматі. <input type="checkbox"/> xxxx: xxxx: xxxx: xxxx: xxxx: xxxx: xxxx <input type="checkbox"/> xxxx — шістнадцяткове число від 1 до 4 цифр. <input type="checkbox"/> Якщо є послідовні блоки, де xxxx — це всі 0, це можна опустити як :: (Тільки одне місце).
IEEE802.11k/v	Можна вказати, увімкнути чи вимкнути IEEE802.11k/v. Відображається лише тоді, коли доступна функція бездротової локальної мережі.
IEEE802.11r	Можна вказати, увімкнути чи вимкнути IEEE802.11r. Відображається лише тоді, коли доступна функція бездротової локальної мережі.

Wi-Fi

Можна перевірити стан підключення Wi-Fi або Wi-Fi Direct.

Щоб відобразити стан Wi-Fi Direct, натисніть вкладку Wi-Fi Direct.

Примітка.

Для моделей, які підтримують Wi-Fi, цей елемент відображається, якщо встановлено інтерфейс бездротової локальної мережі.

Кнопка Установки

Натисніть кнопку Установки щоб відобразити список мереж (SSID), які можна підключити до принтера. Виконайте підключення, вказавши мережу (SSID).

Кнопка Вимкнути Wi-Fi

Після натискання кнопки Вимкнути Wi-Fi вимкнено функцію Wi-Fi (режим інфраструктури).

Якщо ви користуєтесь Wi-Fi (бездротовою локальною мережею), але вона вам більше не потрібна через зміну режиму підключення і т. п., видаливши непотрібні сигнали Wi-Fi, ви також можете зменшити навантаження на споживання електроенергії принтером у режимі очікування.

Примітка.

Налаштування можна також виконати з панелі керування принтера.

Налаш. > Загальні налаштування > Налаштування мережі > Настр. Wi-Fi

Налаштування параметрів провідної локальної мережі

1. Введіть IP-адресу принтера у браузер, щоб отримати доступ до Web Config.

Введіть IP-адресу принтера з комп'ютера, підключеного до тієї ж мережі, що й принтер.

У наведеному нижче меню можна перевірити IP-адресу принтера.

Налаш. > Загальні налаштування > Налаштування мережі > Стан мережі > Стан підкл. до LAN/Wi-Fi

2. Введіть пароль адміністратора, щоб увійти як адміністратор.

3. Виберіть наведений нижче порядок елементів.

Вкладка **Мережа** > **Дротова LAN**

4. Налаштуйте кожен елемент.

- Посилання Швидкість та Duplex

Виберіть зі списку режим підключення.

- IEEE 802.3az

Можна вказати, увімкнути чи вимкнути IEEE 802.3az.

5. Клацніть **Далі**.

Буде відображено підтвердження.

6. Клацніть **ОК**.

Принтер оновлено.

Пов'язані відомості

➔ [«Значення пароля адміністратора за замовчуванням» на сторінці 19](#)

Налаштування параметрів Wi-Fi Direct

Можна перевірити або налаштувати параметри Wi-Fi Direct.

Примітка.

Для моделей, які підтримують Wi-Fi, цей елемент відображається, якщо встановлено інтерфейс бездротової локальної мережі.

1. Введіть IP-адресу принтера у браузер, щоб отримати доступ до Web Config.

Введіть IP-адресу принтера з комп'ютера, підключеного до тієї ж мережі, що й принтер.

У наведеному нижче меню можна перевірити IP-адресу принтера.

Налаш. > Загальні налаштування > Налаштування мережі > Стан мережі > Стан підкл. до LAN/Wi-Fi

2. Введіть пароль адміністратора, щоб увійти як адміністратор.

3. Виберіть наведений нижче порядок елементів.

Вкладка **Мережа** > **Wi-Fi Direct**

4. Налаштовується кожен елемент.

- Wi-Fi Direct

Можна вказати, увімкнути чи вимкнути Wi-Fi Direct.

- SSID

Можна змінити SSID (назва мережі).

- Пароль

Змінюючи пароль Wi-Fi Direct, введіть новий пароль.

- Діапазон частоти

Виберіть діапазон частот, який буде використовуватися в Wi-Fi Direct.

- IP-адреса

Виберіть метод налаштування IP-адреси з автоматичного або ручного. Якщо вибрано Вручну, введіть IP-адресу.

5. Клацніть **Далі**.

Буде відображено підтвердження.

Примітка.

Щоб скинути параметри Wi-Fi Direct, натисніть кнопку *Віднов. налашт. за замовч.*

6. Клацніть **ОК**.

Принтер оновлено.

Пов'язані відомості

- ➔ [«Значення пароля адміністратора за замовчуванням» на сторінці 19](#)

Налаштування сповіщень електронною поштою про події

Можна налаштувати сповіщення електронною поштою, щоб електронний лист надсилався на вказані адреси, коли відбуваються такі події, як зупинка друку або помилки принтера. Ви можете зареєструвати до п'яти адресатів і налаштувати сповіщення для кожного з них.

Для використання цієї функції, перш ніж налаштовувати сповіщення, потрібно налаштувати поштовий сервер. Налаштуйте сервер електронної пошти в мережі, на яку потрібно надсилати повідомлення електронної пошти.

1. Введіть IP-адресу принтера у браузер, щоб отримати доступ до Web Config.

Введіть IP-адресу принтера з комп'ютера, підключеного до тієї ж мережі, що й принтер.

У наведеному нижче меню можна перевірити IP-адресу принтера.

Налаш. > **Загальні налаштування** > **Налаштування мережі** > **Стан мережі** > **Стан підкл. до LAN/Wi-Fi**

2. Введіть пароль адміністратора, щоб увійти як адміністратор.

3. Виберіть наведений нижче порядок елементів.

Вкладка **Керування пристроєм > Повідомлення електронною поштою**

4. Укажіть тему сповіщення електронною поштою.

Виберіть вміст, що відображено по темі із двох розкритих меню.

Вибраний вміст буде відображено поруч із **Тема**.

Один і той самий вміст не можна вказувати ліворуч і праворуч.

Якщо кількість символів у **Місце** перевищує 32 байти, символи, що виходять за межі 32 байтів, буде пропущено.

5. Введіть адресу електронної пошти для надсилання сповіщення електронною поштою.

Використовуйте символи A-Z a-z 0-9 ! # \$ % & ' * + - . / = ? ^ _ { | } ~ @, і введіть від 1 до 255 символів.

6. Виберіть мову сповіщень електронною поштою.

7. Установіть прапорець на події, щодо якої потрібно отримувати сповіщення.

Номер **Налаштування сповіщень** прив'язано до номера адресата **Налаштування адреси ел. пошти**.

	Address				
	1	2	3	4	5
Hi color prints to be received	<input type="checkbox"/>	<input type="checkbox"/>	<input type="checkbox"/>	<input type="checkbox"/>	<input type="checkbox"/>
Hi res	<input type="checkbox"/>	<input type="checkbox"/>	<input type="checkbox"/>	<input type="checkbox"/>	<input type="checkbox"/>
Maintenance box: end of service life	<input type="checkbox"/>	<input type="checkbox"/>	<input type="checkbox"/>	<input type="checkbox"/>	<input type="checkbox"/>
Maintenance box: nearing end	<input type="checkbox"/>	<input type="checkbox"/>	<input type="checkbox"/>	<input type="checkbox"/>	<input type="checkbox"/>
Administrator password changed	<input type="checkbox"/>	<input type="checkbox"/>	<input type="checkbox"/>	<input type="checkbox"/>	<input type="checkbox"/>
Paper out	<input checked="" type="checkbox"/>	<input type="checkbox"/>	<input type="checkbox"/>	<input type="checkbox"/>	<input type="checkbox"/>
Printing stopped	<input type="checkbox"/>	<input type="checkbox"/>	<input type="checkbox"/>	<input type="checkbox"/>	<input type="checkbox"/>
Printer error	<input type="checkbox"/>	<input type="checkbox"/>	<input type="checkbox"/>	<input type="checkbox"/>	<input type="checkbox"/>
Scanner error	<input type="checkbox"/>	<input type="checkbox"/>	<input type="checkbox"/>	<input type="checkbox"/>	<input type="checkbox"/>

Якщо потрібно надіслати сповіщення на адресу електронної пошти, налаштованої для номера 1 у **Налаштування адреси ел. пошти**, коли у принтері закінчиться папір, установіть прапорець у стовпці 1 на рядку **Папір назовні**.

8. Клацніть **ОК**.

Підтвердьте, що сповіщення електронною поштою буде надсилатися в разі настання події.

Приклад: виконайте друк, указавши Джерело паперу, у якому папір не встановлено.

Пов'язані відомості

➔ [«Значення пароля адміністратора за замовчуванням» на сторінці 19](#)

➔ [«Реєстрація сервера електронної пошти» на сторінці 76](#)

Елементи сповіщення електронною поштою

Елементи	Налаштування та пояснення
Скинути Рівень Чорнил	Сповіщення в разі закінчення чорнил.
Мало чорнил	Сповіщення в разі наближення до закінчення чорнил.
Контейнер для відпрацьованих чорнил: строк служби закінчився	Сповіщення в разі заповнення коробки для обслуговування.
Контейнер для відпрацьованих чорнил: майже закінчився	Сповіщення в разі наближення до заповнення коробки для обслуговування.
Пароль адміністратора змінено	Сповіщення в разі зміни пароля адміністратора.
Папір назовні	Сповіщення в разі виникнення помилки закінчення паперу у вказаному джерелі паперу.
Друк зупинено	Сповіщення в разі виникнення помилки, як-от змінання паперу, неналаштування касети для паперу або невідповідності між розміром і типом паперу.
Помилка принтера	Сповіщення в разі виникнення помилки на принтері.
Помилка сканера	Сповіщення в разі виникнення помилки на сканері.
Помилка факсу	Сповіщення в разі виникнення помилки на факсі.
Збій Wi-Fi	Сповіщення в разі виникнення помилки інтерфейсу безпроводної локальної мережі.
Збій Вбудована карта SD	Сповіщення в разі виникнення помилки вбудованої SD-картки.
Збій Плата мови опису сторінок	Сповіщення в разі виникнення помилки PDL-підкладки.

Пов'язані відомості

➔ [«Налаштування сповіщень електронною поштою про події» на сторінці 481](#)

Налаштування панелі керування

Виконайте налаштування панелі керування принтера. Налаштування можна виконати, як зазначено нижче.

- Введіть IP-адресу принтера у браузер, щоб отримати доступ до Web Config.
Введіть IP-адресу принтера з комп'ютера, підключеного до тієї ж мережі, що й принтер.
У наведеному нижче меню можна перевірити IP-адресу принтера.
Налаш. > **Загальні налаштування** > **Налаштування мережі** > **Стан мережі** > **Стан підкл. до LAN/Wi-Fi**
- Введіть пароль адміністратора, щоб увійти як адміністратор.
- Виберіть наведений нижче порядок елементів.
Вкладка **Керування пристроєм** > **Контрольна панель**

4. За необхідності виконайте налаштування, зазначені нижче.

Мова

Виберіть мову, яку відображено на панелі керування.

Блокування панелі

Якщо вибрати **Увімкнути**, ви не зможете вибрати елементи, що вимагають повноважень адміністратора. Щоб їх вибрати, увійдіть у принтер, як адміністратор.

Перерва операції

Якщо вибрати **Увімкнути**, то через певний час неактивності після входу в якості користувача з правами доступу або адміністратора вихід та перехід на початковий екран здійснюватиметься автоматично.

Можна вибрати значення в діапазоні від 10 секунд до 240 хвилин.

Примітка.

Налаштування можна також виконати з панелі керування принтера.

Мова: *Налаш.* > *Загальні налаштування* > *Основні налашт.* > *Мова/Language*

Блокування панелі: *Налаш.* > *Загальні налаштування* > *Сист. адміністрування* > *Налаштування безпеки* > *Налаштув. адміністратора* > *Налаштування блокування*

Перерва операції: *Налаш.* > *Загальні налаштування* > *Основні налашт.* > *Пауза в роботі* (Можна вказати «Увімк.» або «Вимк.».)

5. Клацніть ОК.

Пов'язані відомості

➔ [«Значення пароля адміністратора за замовчуванням» на сторінці 19](#)

Контроль роботи панелі

Якщо увімкнути налаштування Налаштування блокування, можна заблокувати елементи, пов'язані із системними налаштуваннями принтера, щоб користувачі не могли їх змінити.

Цільові елементи Налаштування блокування

Пункти блокування налаштувань в меню Налаш.

Заблоковані меню позначено . Меню нижнього рівня також буде заблоковано.

Пункти блокування налаштувань, відмінні від тих, що в меню Налашт.

Окрім меню **Налаш.**, блокування налаштувань застосовуються до наступних елементів у меню **Налашт.**

Додати нове

Сортувати

 (Delete)

Додати /Видалити

Пов'язані відомості

- ➔ «Список меню налаштувань» на сторінці 413
- ➔ «Елементи індивідуального налаштування» на сторінці 485

Окреме використання дисплея та параметра функції



Деякі цільові елементи Налаштування блокування, можна вмикати та вимикати окремо.

Налаштовувати доступність кожного користувача можна за потребою, наприклад, при реєстрації або зміні контактів, відображенні журналу завдань тощо.

1. На панелі керування виберіть **Налаш..**
2. Виберіть **Загальні налаштування > Сист. адміністрування > Налаштування безпеки > Обмеження.**
3. Виберіть елемент функції, налаштування якої потрібно змінити, після чого виберіть **Увімк** або **Вим..**

Елементи індивідуального налаштування

Адміністратор може дозволити індивідуальне відображення та зміну налаштувань, наведених нижче.

- Доступ до журналу завдань:**Job/Status > Журнал**
Керування відображенням історії завдань монітора стану. Виберіть **Увімк**, щоб дозволити відображення історії завдань.
- Доступ до Зареєструвати/ Видалити Конт.:**Налаш. > Конт. менеджер > Додати/Редагувати/Видалити**
Керування реєстрацією та зміною контактів. Виберіть **Увімк**, щоб дозволити реєструвати або змінювати контакти.
- Факс Доступ до Нещодавні:**Факс > Отримувач > Нещодавно**
Керування відображенням адресата при надсиланні та отриманні факсу. Виберіть **Увімк**, щоб відображати адресата.
- Факс Доступ до Журналу переведення:**Факс >  > Журнал передачі**
Керування відображенням історії зв'язків факсу. Виберіть **Увімк**, щоб відображати історію зв'язків.
- Доступ до Факс Звіту:**Факс >  > Звіт факсу**
Керування друком звіту факсу. Виберіть **Увімк**, щоб дозволити друк.
- Доступ до Друк. збереж. історію скан. до мереж. папки/FTP:**Скан. > Мереж. пап./FTP > Папка > Місце**
Керування друком історії збережень функції сканування у мережеву папку. Виберіть **Увімк**, щоб дозволити друк.
- Доступ до Нещодавні Сканувати до ел. пошти:**Скан. > Ел. адреса > Отримувач**
Керування відображенням історії функції сканування на пошту. Виберіть **Увімк**, щоб відображати історію.
- Доступ до Показати історію надісланого скан. до ел. пошти: **Скан. > Ел. адреса > Меню > Показати Історію відправлень**
Керування відображенням історії надсилання електронних листів функції сканування на пошту. Виберіть **Увімк**, щоб відображати історію надсилання електронних листів.

- Доступ до Друк. історію надісланого скан. до ел. пошти: **Скан. > Ел. адреса > Меню > Історія надсилання факсів**
Керування друком історії надсилання електронних листів функції сканування на пошту. Виберіть **Увімк.**, щоб дозволити друк.
- Доступ до Мова: **Налаштування > Загальні налаштування > Основні налашт. > Мова**
Керування зміною мови відображення на панелі керування. Виберіть **Увімк.**, щоб змінити мови.
- Доступ до Щільний папір: **Налаш. > Загальні налаштування > Налаштування принтера > Щільний папір**
Керування зміною налаштувань функції Щільний папір. Виберіть елемент **Увімк.**, щоб змінити налаштування.
- Доступ до Реж. без пов-нь: **Налаш. > Загальні налаштування > Налаштування принтера > Реж. без пов-нь**
Керування зміною налаштувань функції Реж. без пов-нь. Виберіть елемент **Увімк.**, щоб змінити налаштування.
- Захист особистих даних:
Керування відображенням інформації адресата при реєстрації швидкого набору. Виберіть **Увімк.**, щоб відображати адресата як (***)).

Пов'язані відомості

- ➔ [«Окреме використання дисплея та параметра функції» на сторінці 485](#)
- ➔ [«Список меню налаштувань» на сторінці 413](#)

Налаштування енергозбереження в неактивному стані

Ви можете налаштувати час переходу в режим енергозбереження або вимкнення живлення, якщо панель керування принтера не використовувалась протягом певного часу. Налаштуйте час, залежно від середовища використання.

1. Введіть IP-адресу принтера у браузер, щоб отримати доступ до Web Config.
Введіть IP-адресу принтера з комп'ютера, підключеного до тієї ж мережі, що й принтер.
У наведеному нижче меню можна перевірити IP-адресу принтера.
Налаш. > Загальні налаштування > Налаштування мережі > Стан мережі > Стан підкл. до LAN/Wi-Fi
2. Введіть пароль адміністратора, щоб увійти як адміністратор.
3. Виберіть наведений нижче порядок елементів.
Вкладка **Керування пристроєм > Енергозбереження**
4. За необхідності виконайте налаштування, зазначені нижче.
 - Тайм. очікув.
Введіть час переходу в режим енергозбереження в неактивному стані.

Примітка.

Налаштування можна також виконати з панелі керування принтера.

Налаш. > Загальні налаштування > Основні налашт. > Тайм. очікув.

- Таймер відключення або Вимикати живл., якщо неактивний

Виберіть час від моменту, коли принтер був неактивним, до моменту, коли він автоматично вимкнеться. У разі використання функцій факсу виберіть **Немає** або **Вимкнути**.

Примітка.

Налаштування можна також виконати з панелі керування принтера.

Налаш. > **Загальні налаштування** > **Основні налашт.** > **Вимкнути таймер** або **Налашт. вимк. живл.** > **Вимик. живл., якщо пристрій неактивний**

- Вимикати живл., якщо відключено

Виберіть це налаштування, щоб принтер вимикався через указаний період після відключення всіх портів, включно з портом LINE. Залежно від регіону ця функція може бути недоступною.

Перейдіть на наведений нижче веб-сайт щодо вказаного періоду часу.

<https://www.epson.eu/energy-consumption>

Примітка.

Налаштування можна також виконати з панелі керування принтера.

Налаш. > **Загальні налаштування** > **Основні налашт.** > **Налашт. вимк. живл.** > **Вимик. живл., якщо пристрій відключ.**

- Розбудити дотиком до LCD-екрана

Можна встановити, як сенсорна панель виходить із режиму сну. Установіть час початку й час закінчення режиму сну, вибравши **Розклад**.

Примітка.

Налаштування можна також виконати з панелі керування принтера.

Налаш. > **Загальні налаштування** > **Основні налашт.** > **Вихід із режиму Сну** > **Торкн. РК-екрану, щоб актив. Його**

5. Клацніть **ОК**.

Пов'язані відомості

➔ «Значення пароля адміністратора за замовчуванням» на сторінці 19

Налаштування звуку

Виконайте налаштування звуку при роботі з панеллю керування, під час друку, надсилання факсу тощо.

Примітка.

Налаштування можна також виконати з панелі керування принтера.

Налаш. > **Загальні налаштування** > **Основні налашт.** > **Звуки**

1. Введіть IP-адресу принтера у браузер, щоб отримати доступ до Web Config.

Введіть IP-адресу принтера з комп'ютера, підключеного до тієї ж мережі, що й принтер.

У наведеному нижче меню можна перевірити IP-адресу принтера.

Налаш. > **Загальні налаштування** > **Налаштування мережі** > **Стан мережі** > **Стан підкл. до LAN/Wi-Fi**

2. Введіть пароль адміністратора, щоб увійти як адміністратор.

3. Виберіть наведений нижче порядок елементів.

Вкладка **Керування пристроєм** > **Звук**

4. За необхідності виконайте налаштування, зазначені нижче.

- Звичайний режим

Виконайте налаштування звуку, якщо принтер налаштовано на **Звичайний режим**.

- Тихий режим

Виконайте налаштування звуку, якщо принтер налаштовано на **Реж. без пов-нь**.

Він вмикається, якщо увімкнено один з нижчезазначених елементів.

- Панель керування принтера:

Налаш. > **Загальні налаштування** > **Налаштування принтера** > **Реж. без пов-нь**

Налаш. > **Загальні налаштування** > **Налашт. факсу** > **Отримати налаштування** >

Налаштування друку > **Реж. без пов-нь**

- Web Config:

Вкладка **Факс** > **Налаштування друку** > **Реж. без пов-нь**

5. Клацніть **ОК**.

Пов'язані відомості

➔ [«Значення пароля адміністратора за замовчуванням» на сторінці 19](#)

Резервне копіювання та імпорт налаштувань принтера

Існує можливість експортувати значення налаштувань із Web Config у файл. Ви можете імпортувати експортований файл на принтер за допомогою Web Config. Його можна використовувати для резервного копіювання контактів, значень налаштувань, заміни принтера тощо.

Експортований файл неможливо редагувати, оскільки він експортується як двійковий файл.

Експорт налаштувань

Експорт налаштувань для принтера

1. Введіть IP-адресу принтера у браузер, щоб отримати доступ до Web Config.

Введіть IP-адресу принтера з комп'ютера, підключеного до тієї ж мережі, що й принтер.

У наведеному нижче меню можна перевірити IP-адресу принтера.

Налаш. > **Загальні налаштування** > **Налаштування мережі** > **Стан мережі** > **Стан підкл. до LAN/Wi-Fi**

2. Введіть пароль адміністратора, щоб увійти як адміністратор.

3. Виберіть наведений нижче порядок елементів.

Вкладка **Керування пристроєм** > **Експортувати та імпортувати значення налаштування** > **Експорт**

4. Оберіть налаштування, які ви хочете експортувати.

Виберіть налаштування, які ви хочете експортувати. Якщо вибрати батьківську категорію, буде також вибрано підкатегорії. Однак не можна вибрати підкатегорії, які викликають помилки через дублювання в одній мережі (наприклад, IP-адреси тощо).

5. Введіть пароль, щоб зашифрувати експортований файл.

Щоб імпортувати файл, потрібен пароль. Якщо файл шифрувати не потрібно, залиште поле порожнім.

6. Клацніть **Експорт**.



Важливо

Якщо потрібно експортувати мережеві параметри принтера, такі як ім'я пристрою та IPv6-адреса, виберіть **Увімкніть вибір індивідуальних налаштувань пристрою** і виберіть більше елементів. Використовуйте лише вибрані значення для принтера для заміни.

Пов'язані відомості

➔ [«Значення пароля адміністратора за замовчуванням» на сторінці 19](#)

Імпортування налаштувань

Імпортуйте експортований файл Web Config на принтер.



Важливо

При імпортуванні значень, що включають окремі відомості, як-от ім'я принтера або IP-адресу, переконайтеся, що в цій мережі немає такої самої IP-адреси.

1. Введіть IP-адресу принтера у браузер, щоб отримати доступ до Web Config.

Введіть IP-адресу принтера з комп'ютера, підключеного до тієї ж мережі, що й принтер.

У наведеному нижче меню можна перевірити IP-адресу принтера.

Налаш. > **Загальні налаштування** > **Налаштування мережі** > **Стан мережі** > **Стан підкл. до LAN/Wi-Fi**

2. Введіть пароль адміністратора, щоб увійти як адміністратор.

3. Виберіть наведений нижче порядок елементів.

Вкладка **Керування пристроєм** > **Експортувати та імпортувати значення налаштування** > **Імпорт**

4. Виберіть експортований файл, після чого введіть зашифрований пароль.

5. Клацніть **Далі**.

6. Виберіть налаштування, який потрібно імпортувати, після чого клацніть **Далі**.

7. Клацніть **ОК**.

Налаштування застосовуються до принтера.

Пов'язані відомості

➔ «Значення пароля адміністратора за замовчуванням» на сторінці 19

Оновлення мікропрограми

Оновлення мікропрограми принтера з панелі керування

Якщо принтер може підключатися до мережі Інтернет, можна оновити його мікропрограму з панелі керування. Ви можете також налаштувати принтер, щоб він систематично перевіряв наявність оновлень та сповіщав вас, якщо оновлення стають доступні.

1. Виберіть **Налаш.** на головному екрані.
2. Виберіть **Загальні налаштування > Сист. адміністрування > Оновлення мікропрограмного забезпечення > Оновити.**

Примітка.

Виберіть **Повідомлення > Увімк**, щоб налаштувати принтер на систематичну перевірку оновлень для мікропрограм.

3. Перегляньте повідомлення на екрані та почніть пошук доступних оновлень.
4. Якщо на РК-екрані відобразиться повідомлення з інформацією про доступне оновлення мікропрограми, дотримуйтеся вказівок на екрані, щоб запустити оновлення.



Важливо

- Не вимикайте і не витягуйте з розетки штепсель принтера, доки не завершиться оновлення. Інакше принтер може вийти з ладу.
- Якщо оновлення мікропрограм не завершилося або відбулося невдало, принтер не запуститься у звичному режимі, а на РК-екрані при наступному увімкненні принтера з'явиться повідомлення *Recovery Mode*. У такому разі доведеться оновлювати програму ще раз за допомогою комп'ютера. Підключіть принтер до комп'ютера за допомогою кабелю USB. Доки відображається *Recovery Mode*, ви не зможете оновити мікропрограму через мережу. На комп'ютері відкрийте місцевий веб-сайт Epson, а тоді завантажте останню версію мікропрограми принтера. Подальші кроки див. в інструкціях на веб-сайті.

Автоматичне оновлення мікропрограми принтера

Можна налаштувати автоматичне оновлення мікропрограми, коли принтер підключено до Інтернету.

У разі увімкнення блокування панелі, цю функцію зможе виконувати тільки адміністратор. Зверніться до адміністратора принтера за допомогою.

1. На панелі керування принтера виберіть **Налаш.**
2. Виберіть **Загальні налаштування > Сист. адміністрування > Оновлення мікропрограмного забезпечення.**
3. Виберіть **Автоматичне оновлення мікропрограми**, щоб відобразився екран налаштувань.

4. Виберіть **Автоматичне оновлення мікропрограми**, щоб увімкнути цю функцію.
Виберіть **Згода** на екрані підтвердження, щоб повернутися до екрана налаштувань.
5. Установіть день і час для оновлення, а потім виберіть **ОК**.

Примітка.

Можна вибрати кілька днів тижня, але ви не зможете вказати час для кожного дня тижня.

Налаштування завершено, коли підключення до сервера підтверджено.



Важливо

- Не вимикайте і не витягуйте з розетки штепсель принтера, доки не завершиться оновлення.
Наступного разу, коли ви увімкнете принтер, на РК-екрані може відобразитися «Recovery Mode», і ви не зможете працювати із принтером.
- Якщо відображається «Recovery Mode», виконайте наведені нижче дії, щоб знову оновити мікропрограму.
 1. З'єднайте комп'ютер і принтер за допомогою кабелю USB. (Виконувати оновлення в режимі відновлення через мережу не є можливим.)
 2. Завантажте найновішу мікропрограму з веб-сайту Epson і почніть оновлення. Докладніше див. у розділі «Спосіб оновлення» на сторінці завантаження.

Примітка.

Автоматичне оновлення мікропрограми можна налаштувати з Web Config. Виберіть вкладку **Керування пристроєм tab > Автоматичне оновлення мікропрограми**, увімкніть налаштування, а потім установіть день тижня та час.

Оновлення мікропрограми за допомогою Web Config

Якщо принтер можна підключити до мережі Інтернет, ви можете оновити мікропрограму з Web Config.

1. Введіть IP-адресу принтера у браузер, щоб отримати доступ до Web Config.
Введіть IP-адресу принтера з комп'ютера, підключеного до тієї ж мережі, що й принтер.
У наведеному нижче меню можна перевірити IP-адресу принтера.
Налаш. > Загальні налаштування > Налаштування мережі > Стан мережі > Стан підкл. до LAN/Wi-Fi
2. Введіть пароль адміністратора, щоб увійти як адміністратор.
3. Виберіть наведений нижче порядок елементів.
Вкладка Керування пристроєм > Оновлення мікропрограми
4. Клацніть **Пуск**, а тоді виконайте вказівки на екрані.
Почнеться підтвердження мікропрограми, і, якщо є оновлена версія мікропрограми, то інформація про неї з'явиться на екрані.

Примітка.

Мікропрограму можна також оновити за допомогою Epson Device Admin. Ви можете візуально ознайомитися з інформацією про мікропрограму у списку пристроїв. Це стане у пригоді в разі необхідності оновити мікропрограми кількох пристроїв. Докладнішу інформацію див. у посібнику Epson Device Admin.

Пов'язані відомості

➔ [«Значення пароля адміністратора за замовчуванням» на сторінці 19](#)

Оновлення мікропрограми без підключення до Інтернету

Можна завантажити програмне забезпечення із веб-сайту Epson на комп'ютер, а тоді підключити пристрій до комп'ютера через кабель USB, щоб оновити мікропрограму. Якщо не вдається оновити через мережу, спробуйте вказаний нижче спосіб.

1. Відкрийте веб-сайт Epson і завантажте мікропрограму.
2. Підключіть комп'ютер, на який завантажено мікропрограму, до принтера за допомогою кабелю USB.
3. Двічі клацніть завантажений файл .exe.
Запуститься Epson Firmware Updater.
4. Дотримуйтеся вказівок на екрані.

Синхронізація дати й часу з сервером часу

У разі потреби виконати синхронізацію з сервером часу (NTP-сервером), можна синхронізувати час принтера та комп'ютера в мережі. Сервер часу може працювати в межах організації або публікуватися в Інтернеті.

У разі проведення автентифікації за допомогою сертифіката ЦС, проблеми, пов'язані з часом можна попередити, виконавши синхронізацію з сервером часу.

1. Введіть IP-адресу принтера у браузер, щоб отримати доступ до Web Config.
Введіть IP-адресу принтера з комп'ютера, підключеного до тієї ж мережі, що й принтер.
У наведеному нижче меню можна перевірити IP-адресу принтера.
Налаш. > **Загальні налаштування** > **Налаштування мережі** > **Стан мережі** > **Стан підкл. до LAN/Wi-Fi**
2. Введіть пароль адміністратора, щоб увійти як адміністратор.
3. Виберіть наведений нижче порядок елементів.
Вкладка **Керування пристроєм** > **Дата і час** > **Сервер часу**.
4. Виберіть **Викор.** для **Застосувати Сервер часу**.
5. Введіть адресу сервера часу у поле **Сервер часу Адреса**.
Можна використовувати формат IPv4, IPv6 або FQDN. Введіть не більше 252 символів. Якщо дані вводити непотрібно, лишіть поле пустим.
6. Введіть **Оновити інтервал (хв)**.
Можна вказати до 10 080 хвилин по хвиликах.

7. Клацніть **ОК**.

Примітка.

Стан підключення до сервера часу можна підтвердити по **Сервер часу Статус**.

Пов'язані відомості

➔ [«Значення пароля адміністратора за замовчуванням» на сторінці 19](#)

Очищення даних внутрішньої пам'яті

Можна видалити дані внутрішньої пам'яті принтера, такі як завантажені шрифти й макроси для друку або завдання для друку пароля.

Примітка.

Налаштування можна також виконати з панелі керування принтера.

Налаш. > **Загальні налаштування** > **Сист. адміністрування** > **Очист. дані внутр. пам.** > **PDL шрифт, дані, ін.**

1. Введіть IP-адресу принтера у браузер, щоб отримати доступ до Web Config.

Введіть IP-адресу принтера з комп'ютера, підключеного до тієї ж мережі, що й принтер.

У наведеному нижче меню можна перевірити IP-адресу принтера.

Налаш. > **Загальні налаштування** > **Налаштування мережі** > **Стан мережі** > **Стан підкл. до LAN/Wi-Fi**

2. Введіть пароль адміністратора, щоб увійти як адміністратор.

3. Виберіть наведений нижче порядок елементів.

Вкладка **Керування пристроєм** > **Очист. дані внутр. пам.**

4. Клацніть **Видалити** для **PDL шрифт, дані, ін.**

Пов'язані відомості

➔ [«Значення пароля адміністратора за замовчуванням» на сторінці 19](#)

Керування контактами

Можна налаштувати перегляд і пошук у списку контактів.

1. Введіть IP-адресу принтера у браузер, щоб отримати доступ до Web Config.

Введіть IP-адресу принтера з комп'ютера, підключеного до тієї ж мережі, що й принтер.

У наведеному нижче меню можна перевірити IP-адресу принтера.

Налаш. > **Загальні налаштування** > **Налаштування мережі** > **Стан мережі** > **Стан підкл. до LAN/Wi-Fi**

2. Введіть пароль адміністратора, щоб увійти як адміністратор.

3. Виберіть наведений нижче порядок елементів.
Вкладка **Керування пристроєм** > **Конт. менеджер**
4. Виберіть **Переглянути параметри**.
5. Виберіть **Варіанти пошуку**.
6. Клацніть **ОК**.
7. Дотримуйтеся вказівок на екрані.

Пов'язані відомості

➔ [«Значення пароля адміністратора за замовчуванням» на сторінці 19](#)

Керування живленням принтера за допомогою Web Config

Існує можливість вимкнути або перезавантажити принтер із комп'ютера за допомогою Web Config, навіть якщо комп'ютер знаходиться далеко від принтера.

1. Введіть IP-адресу принтера у браузер, щоб отримати доступ до Web Config.
Введіть IP-адресу принтера з комп'ютера, підключеного до тієї ж мережі, що й принтер.
У наведеному нижче меню можна перевірити IP-адресу принтера.
Налаш. > **Загальні налаштування** > **Налаштування мережі** > **Стан мережі** > **Стан підкл. до LAN/Wi-Fi**
2. Введіть пароль адміністратора, щоб увійти як адміністратор.
3. Виберіть наведений нижче порядок елементів.
Вкладка **Керування пристроєм** > **Живлення**
4. Виберіть **Вимкнути** або **Перезавантажити**
5. Клацніть **Виконати**.

Пов'язані відомості

➔ [«Значення пароля адміністратора за замовчуванням» на сторінці 19](#)

Редагування макету головного екрана

На головному екрані можна змінити розташування меню.

1. Введіть IP-адресу принтера у браузер, щоб отримати доступ до Web Config.
Введіть IP-адресу принтера з комп'ютера, підключеного до тієї ж мережі, що й принтер.
У наведеному нижче меню можна перевірити IP-адресу принтера.
Налаш. > **Загальні налаштування** > **Налаштування мережі** > **Стан мережі** > **Стан підкл. до LAN/Wi-Fi**

2. Введіть пароль адміністратора, щоб увійти як адміністратор.
3. Виберіть наведений нижче порядок елементів.
Вкладка **Керування пристроєм** > **Редагувати Головний екран**
4. Натисніть Макет, а потім виберіть піктограми та їх розташування.
Розбивка головного екрана залежить від макету.
Якщо у вас є зареєстровані налаштування, ви можете вибрати їх, щоб вони відображалися на головному екрані.
5. Клацніть ОК.

Перевірка загальної кількості аркушів, що подавалися на принтер

Можна перевірити загальну кількість сторінок, що подавалися через принтер. Ця інформація друкується разом із шаблоном перевірки сопел.

1. На панелі керування принтера виберіть **Налаш..**
2. Виберіть **Обслугов. > Перев. соп. др. гол..**
3. Щоб завантажити папір і надрукувати шаблон перевірки сопел, виконуйте інструкції, що відображаються на екрані.

Примітка.

Ви можете також перевірити загальну кількість сторінок, що подавалися з драйвера принтера.

Windows

Клацніть **Інформація про принтер та опції** на вкладці **Сервіс**.

Mac OS

Меню **Apple > Системні параметри** (або **Налаштування системи**) > **Принтери та сканери** (або **Друк і сканування, Друк і факс**) > **Epson(XXXX)** > **Опції та витратні матеріали** > **Утиліта** > **Відкрити утиліту принтера** > **Printer and Option Information**

Налаштування безпеки продукту

Обмеження доступних функцій

Ви можете зареєструвати облікові записи користувача на принтері, прикріпити їх до функцій та контролювати функції, які може використовувати той користувач.

При увімкненні контролю доступу користувач може використовувати такі функції, як копіювання, факс тощо, шляхом введення паролю до панелі керування принтера та входу до принтера.

Недоступні функції будуть відображатись у сірому кольорі та не можуть бути вибрані.

Коли ви реєструєте інформацію для автентифікації до драйвера принтера або сканера, ви зможете друкувати або сканувати з комп'ютера. Більше про налаштування драйвера, див. допомогу по драйверу або посібник користувача.

Створення облікового запису користувача

Створіть обліковий запис користувача з метою контролю доступу.

1. Введіть IP-адресу принтера у браузер, щоб отримати доступ до Web Config.

Введіть IP-адресу принтера з комп'ютера, підключеного до тієї ж мережі, що й принтер.

У наведеному нижче меню можна перевірити IP-адресу принтера.

Налаш. > **Загальні налаштування** > **Налаштування мережі** > **Стан мережі** > **Стан підкл. до LAN/Wi-Fi**

2. Введіть пароль адміністратора, щоб увійти як адміністратор.

3. Виберіть наведений нижче порядок елементів.

Вкладка **Безпека продукту** > **Налаштування керування доступом** > **Налаштування користувача**

4. Клацніть **Додати** поруч із номером, який потрібно зареєструвати.



Важливо

У разі використання принтера із системою автентифікації Epson або інших компаній зареєструйте ім'я користувача налаштування обмежень у номерах від 2 до 10.

Програмне забезпечення, наприклад система автентифікації, використовує номер один, тому ім'я користувача не відображається на панелі керування принтера.

5. Налаштуйте кожен елемент.

- Ім'я користувача:

Введіть ім'я, що відображається у списку імен користувачів, довжиною від 1 до 14 символів, використовуючи буквено-цифрові символи.

- Пароль:

Введіть пароль довжиною від 0 до 70 символів у кодуванні ASCII (0x20–0x7E). Під час ініціалізації пароля залиште це поле порожнім.

- Встановіть кнопку-прапорець на включення чи відключення кожної функції.

Виберіть функцію, яку ви дозволяєте використовувати.

У разі вибору **Друкувати з комп'ютера** у розділі **Дозволити лише чорно-білий друк**, принтер не прийматиме кольоровий друк із комп'ютерів.

6. Клацніть **Застосувати**.

Поверніться до списку налаштувань користувача через певний проміжок часу.

Переконайтеся, що ім'я користувача, яке ви зареєстрували в полі **Ім'я користувача** відображається правильно й змінюється **Додати** на **Редагувати**.

Адміністратор, який налаштував контроль доступу, повинен повідомити користувачеві інформацію про обліковий запис і набір доступних функцій.

Пов'язані відомості

➔ [«Значення пароля адміністратора за замовчуванням» на сторінці 19](#)

Редагування облікового запису користувача

Редагуйте обліковий запис, зареєстрований для контролю доступу.

1. Введіть IP-адресу принтера у браузер, щоб отримати доступ до Web Config.

Введіть IP-адресу принтера з комп'ютера, підключеного до тієї ж мережі, що й принтер.

У наведеному нижче меню можна перевірити IP-адресу принтера.

Налаш. > **Загальні налаштування** > **Налаштування мережі** > **Стан мережі** > **Стан підкл. до LAN/Wi-Fi**

2. Введіть пароль адміністратора, щоб увійти як адміністратор.

3. Виберіть наведений нижче порядок елементів.

Вкладка **Безпека продукту** > **Налаштування керування доступом** > **Налаштування користувача**

4. Клацніть **Редагувати** для номера, який потрібно редагувати.

5. Внесіть зміни в кожен елемент.

6. Клацніть **Застосувати**.

Поверніться до списку налаштувань користувача через певний проміжок часу.

Пов'язані відомості

➔ [«Значення пароля адміністратора за замовчуванням» на сторінці 19](#)

Видалення облікового запису користувача

Видаліть обліковий запис, зареєстрований для контролю доступу.

1. Введіть IP-адресу принтера у браузер, щоб отримати доступ до Web Config.

Введіть IP-адресу принтера з комп'ютера, підключеного до тієї ж мережі, що й принтер.

У наведеному нижче меню можна перевірити IP-адресу принтера.

Налаш. > **Загальні налаштування** > **Налаштування мережі** > **Стан мережі** > **Стан підкл. до LAN/Wi-Fi**

2. Введіть пароль адміністратора, щоб увійти як адміністратор.

3. Виберіть наведений нижче порядок елементів.

Вкладка **Безпека продукту** > **Налаштування керування доступом** > **Налаштування користувача**

4. Клацніть **Редагувати** для номера, який потрібно видалити.

5. Клацніть **Видалити**.

Важливо

Після натискання **Видалити** обліковий запис користувача буде видалено без підтвердження. Будьте обережні при видаленні облікового запису.

Поверніться до списку налаштувань користувача через певний проміжок часу.

Пов'язані відомості

➔ [«Значення пароля адміністратора за замовчуванням» на сторінці 19](#)

Увімкнення керування доступом

У разі увімкнення керування доступом використовувати принтер зможуть тільки зареєстровані користувачі.

Примітка.

Якщо ввімкнено Налаштування керування доступом, потрібно повідомити користувача про його облікові дані.

У разі друку з комп'ютера встановіть інформацію про користувача принтера на клієнтському комп'ютері.

1. Введіть IP-адресу принтера у браузер, щоб отримати доступ до Web Config.

Введіть IP-адресу принтера з комп'ютера, підключеного до тієї ж мережі, що й принтер.

У наведеному нижче меню можна перевірити IP-адресу принтера.

Налаш. > **Загальні налаштування** > **Налаштування мережі** > **Стан мережі** > **Стан підкл. до LAN/Wi-Fi**

2. Введіть пароль адміністратора, щоб увійти як адміністратор.

3. Виберіть наведений нижче порядок елементів.

Вкладка **Безпека продукту** > **Налаштування керування доступом** > **Основні**

4. Виберіть **Забезпечує Контроль доступу**.

Якщо ви ввімкнули контроль доступу й хочете друкувати або сканувати зі смарт-пристроїв, які не мають інформації для автентифікації, виберіть **Дозволити друк та сканування без інформації про автентифікацію комп'ютера**.

За допомогою драйвера принтера Epson для Windows можна заздалегідь встановити інформацію про користувача. У Mac OS інформацію про користувача потрібно вводити щоразу під час друку.

5. Клацніть **ОК**.

Через деякий час буде відображено повідомлення про завершення.

Підтвердьте, що такі піктограми як копіювання та сканування на панелі керування принтера виділено сірим кольором.

Пов'язані відомості

➔ [«Значення пароля адміністратора за замовчуванням» на сторінці 19](#)

➔ [«Використання принтера з увімкненою функцією контролю доступу» на сторінці 309](#)

Обмеження USB-підключень і використання зовнішньої пам'яті

Ви можете вимкнути інтерфейс, який використовується, щоб підключити пристрій до принтера. Виконайте налаштування обмеження, щоб обмежити друк і сканування не через мережу.

Примітка.

Ви також можете виконати налаштування обмеження на панелі керування принтера.

Накоп. прист.: Налаш. > Загальні налаштування > Налаштування принтера > Інтерф. накоп. прист. > Накоп. прист.

Підкл. ПК по USB: Налаш. > Загальні налаштування > Налаштування принтера > Підкл. ПК по USB

1. Введіть IP-адресу принтера у браузер, щоб отримати доступ до Web Config.

Введіть IP-адресу принтера з комп'ютера, підключеного до тієї ж мережі, що й принтер.

У наведеному нижче меню можна перевірити IP-адресу принтера.

Налаш. > Загальні налаштування > Налаштування мережі > Стан мережі > Стан підкл. до LAN/Wi-Fi

2. Введіть пароль адміністратора, щоб увійти як адміністратор.

3. Виберіть наведений нижче порядок елементів.

Вкладка **Безпека продукту > Зовнішній інтерфейс**

4. Виберіть **Вимкн.** у функціях, які потрібно налаштувати.

Виберіть **Увімкн.**, якщо потрібно скасувати керування.

Накоп. прист.

Забороніть збереження даних на зовнішню пам'ять через USB-порт для підключення зовнішнього пристрою.

PC з'єднання через USB

Ви можете обмежити використання USB-підключення з комп'ютера. Якщо потрібно обмежити, виберіть **Вимкн.**.

5. Клацніть **ОК**.

6. Перевірте, що вимкнений порт не може використовуватися.

Накоп. прист.

Переконайтеся, що при підключенні пристрою збереження даних, як-от пристрою пам'яті USB до зовнішнього USB-порту відповідь відсутня.

PC з'єднання через USB

Якщо на комп'ютері було встановлено драйвер

Підключіть принтер до комп'ютера за допомогою USB-кабелю, після чого переконайтеся, що принтер не виконує друк і сканування.

Якщо на комп'ютері не було встановлено драйвера

Windows:

Відкрийте диспетчер пристроїв і не закривайте його, підключіть принтер до комп'ютера за допомогою USB-кабелю, після чого переконайтеся, що вміст диспетчера пристроїв залишився без змін.

Mac OS:

Підключіть принтер до комп'ютера за допомогою USB-кабелю, після чого переконайтеся, що принтера немає в переліку, коли потрібно додати принтер з вікна **Принтери та сканери**.

Пов'язані відомості

➔ [«Значення пароля адміністратора за замовчуванням» на сторінці 19](#)

Використання функції журналу аудиту

Можна увімкнути функцію журналу аудиту або експортувати дані журналу.

Періодична перевірка журналів аудиту може допомогти швидко виявити неналежне використання та відстежити можливі проблеми безпеки.

1. Введіть IP-адресу принтера у браузер, щоб отримати доступ до Web Config.

Введіть IP-адресу принтера з комп'ютера, підключеного до тієї ж мережі, що й принтер.

У наведеному нижче меню можна перевірити IP-адресу принтера.

Налаш. > **Загальні налаштування** > **Налаштування мережі** > **Стан мережі** > **Стан підкл. до LAN/Wi-Fi**

2. Введіть пароль адміністратора, щоб увійти як адміністратор.

3. Виберіть наведений нижче порядок елементів.

Вкладка **Безпека продукту** > **Журнал аудиту**

4. Змініть налаштування відповідно до потреби.

Налаштування журналу аудиту

Виберіть **Увімкнути**, а тоді клацніть **ОК**, щоб увімкнути цю функцію.

Примітка.

Налаштування можна також виконати з панелі керування принтера.

Налаш. > **Загальні налаштування** > **Сист. адміністрування** > **Налаштування безпеки** > **Журнал аудиту**

Експортувати журнали аудиту у файл CSV.

Натисніть **Експорт**, щоб експортувати журнал як файл CSV.

Видалити всі журнали аудиту.

Натисніть **Видалити**, щоб видалити всі дані журналу.

Пов'язані відомості

➔ [«Значення пароля адміністратора за замовчуванням» на сторінці 19](#)

Шифрування пароля

Шифрування пароля дає змогу зашифрувати конфіденційну інформацію (усі паролі, приватні ключі сертифікатів), що зберігається в принтері.

1. Введіть IP-адресу принтера у браузер, щоб отримати доступ до Web Config.

Введіть IP-адресу принтера з комп'ютера, підключеного до тієї ж мережі, що й принтер.

У наведеному нижче меню можна перевірити IP-адресу принтера.

Налаш. > **Загальні налаштування** > **Налаштування мережі** > **Стан мережі** > **Стан підкл. до LAN/Wi-Fi**

2. Введіть пароль адміністратора, щоб увійти як адміністратор.

3. Виберіть наведений нижче порядок елементів.

Вкладка **Безпека продукту** > **Шифрування пароля**

Примітка.

Налаштування можна також виконати з панелі керування принтера.

Налаш. > **Загальні налаштування** > **Сист. адміністрування** > **Налаштування безпеки** > **Шифрування пароля**

4. Виберіть **Увімкнути**, щоб увімкнути шифрування.

5. Клацніть **ОК**.

Пов'язані відомості

➔ [«Значення пароля адміністратора за замовчуванням» на сторінці 19](#)

Обмеження файлових операцій із PDL

Ця функція захищає файли від неавторизованих операцій PDL.

1. Введіть IP-адресу принтера у браузер, щоб отримати доступ до Web Config.

Введіть IP-адресу принтера з комп'ютера, підключеного до тієї ж мережі, що й принтер.

У наведеному нижче меню можна перевірити IP-адресу принтера.

Налаш. > **Загальні налаштування** > **Налаштування мережі** > **Стан мережі** > **Стан підкл. до LAN/Wi-Fi**

2. Введіть пароль адміністратора, щоб увійти як адміністратор.

3. Виберіть наведений нижче порядок елементів.

Вкладка **Безпека продукту** > **Файлові операції з PDL**

4. Встановлює, дозволяти чи забороняти **Файлові операції з PDL**.

5. Клацніть **ОК**.

Пов'язані відомості

➔ [«Значення пароля адміністратора за замовчуванням» на сторінці 19](#)

Зміна пароля адміністратора за допомогою Web Config

Змінити пароль головного адміністратора можна за допомогою Web Config.

Зміна пароля запобігає несанкціонованому читанню або зміні інформації, що зберігається на пристрої, такої як ідентифікатор, пароль, налаштування мережі, контакти тощо. Вона також зменшує широкий спектр ризиків безпеці, таких як витік інформації в мережевому середовищі й політиці безпеки.

1. Введіть IP-адресу принтера у браузер, щоб отримати доступ до Web Config.
Введіть IP-адресу принтера з комп'ютера, підключеного до тієї ж мережі, що й принтер.
У наведеному нижче меню можна перевірити IP-адресу принтера.
Налаш. > **Загальні налаштування** > **Налаштування мережі** > **Стан мережі** > **Стан підкл. до LAN/Wi-Fi**
2. Введіть пароль адміністратора, щоб увійти як адміністратор.
3. Виберіть наведений нижче порядок елементів.
Вкладка **Безпека продукту** > **Налаштування Адміністратора** > **Змінити Пароль адміністратора**
4. Введіть поточний пароль у полі **Поточний пароль**.
5. Введіть ім'я користувача з правами адміністратора в полі **Ім'я користувача**.
Якщо потрібно авторизуватися, використовуючи ім'я користувача й пароль адміністратора, введіть **Ім'я користувача**.
6. Введіть новий пароль у полі **Новий пароль** і ще в полі **Підтвердіть новий пароль**.
7. Клацніть **ОК**.
Примітка.
*Щоб відновити початковий пароль адміністратора, клацніть **Віднов. налашт. за замовч.** на екрані **Змінити Пароль адміністратора**.*

Налаштування облікових записів суб-адміністраторів

На принтері можна зареєструвати кілька облікових записів адміністратора.

Створення суб-адміністраторів

Щоб виконати зазначені нижче завдання, ввійдіть як головний адміністратор.

1. Введіть IP-адресу принтера у браузер, щоб отримати доступ до Web Config.
Введіть IP-адресу принтера з комп'ютера, підключеного до тієї ж мережі, що й принтер.
У наведеному нижче меню можна перевірити IP-адресу принтера.
Налаш. > **Загальні налаштування** > **Налаштування мережі** > **Стан мережі** > **Стан підкл. до LAN/Wi-Fi**
2. Введіть пароль адміністратора, щоб увійти як адміністратор.
3. Виберіть наведений нижче порядок елементів.
Вкладка **Безпека продукту** > **Налаштування Адміністратора** > **Налаштування користувача**
4. Виберіть номер, який потрібно зареєструвати або редагувати, після чого натисніть **Редагувати**.

5. Налаштуйте кожен елемент.

Ім'я користувача:

Введіть ім'я, що відображається у списку імен користувачів, довжиною від 1 до 20 символів у кодуванні ASCII (0x20–0x7E).

Пароль:

Введіть пароль довжиною від 8 до 70 символів у кодуванні ASCII (0x20–0x7E). Під час ініціалізації пароля залиште це поле порожнім.

Встановіть кнопку-прапорець на включення чи відключення кожної функції.

Виберіть функції повноважень адміністратора, які ви хочете надати суб-адміністраторам. Вибрані тут функції відобразатимуться, коли ви входитьимете до Web Config як суб-адміністратор.

6. Клацніть **ОК**.

Поверніться до списку налаштувань користувача через певний проміжок часу.

Повідомте суб-адміністратору дані зареєстрованого адміністратора.

Якщо увімкнено Налаштування блокування виберіть ім'я суб-адміністратора у розділі «Вхід адміністратора» для входу в систему.

Видалення облікових записів суб-адміністраторів

Ви можете видалити певного суб-адміністратора або всіх суб-адміністраторів.

1. Введіть IP-адресу принтера у браузер, щоб отримати доступ до Web Config.

Введіть IP-адресу принтера з комп'ютера, підключеного до тієї ж мережі, що й принтер.

У наведеному нижче меню можна перевірити IP-адресу принтера.

Налаш. > **Загальні налаштування** > **Налаштування мережі** > **Стан мережі** > **Стан підкл. до LAN/Wi-Fi**

2. Введіть пароль адміністратора, щоб увійти як адміністратор.

3. Виберіть наведений нижче порядок елементів.

Вкладка **Безпека продукту** > **Налаштування Адміністратора** > **Налаштування користувача**

4. Виберіть номер, який потрібно видалити, після чого клацніть **Видалити**. Щоб видалити всіх суб-адміністраторів, натисніть **Видалити все**.

Поверніться до списку налаштувань користувача через певний проміжок часу.

Зміна пароля суб-адміністратора

Якщо ви ввійшли до Web Config як суб-адміністратор, ви можете змінити пароль суб-адміністратора.

1. Введіть IP-адресу принтера у браузер, щоб отримати доступ до Web Config.

Введіть IP-адресу принтера з комп'ютера, підключеного до тієї ж мережі, що й принтер.

У наведеному нижче меню можна перевірити IP-адресу принтера.

Налаш. > **Загальні налаштування** > **Налаштування мережі** > **Стан мережі** > **Стан підкл. до LAN/Wi-Fi**

2. Введіть ім'я користувача й пароль суб-адміністратора, щоб увійти як адміністратор.
3. Виберіть вкладку **Безпека продукту > Налаштування користувача**.
4. Введіть свій поточний пароль у полі **Поточний пароль**, а потім новий пароль у полі **Новий пароль і Підтвердіть новий пароль**.
5. Виберіть **ОК**.

Увімкнення перевірки програми під час запуску

Якщо увімкнути функцію перевірки програми, принтер виконує перевірку під час запуску, щоб виявити, чи не втручалися в програму сторонні особи. У разі виявлення будь-яких проблем принтер не запускається.

1. Введіть IP-адресу принтера у браузер, щоб отримати доступ до Web Config.
Введіть IP-адресу принтера з комп'ютера, підключеного до тієї ж мережі, що й принтер.
У наведеному нижче меню можна перевірити IP-адресу принтера.
Налаш. > **Загальні налаштування** > **Налаштування мережі** > **Стан мережі** > **Стан підкл. до LAN/Wi-Fi**
2. Введіть пароль адміністратора, щоб увійти як адміністратор.
3. Виберіть наведений нижче порядок елементів.
Вкладка **Безпека продукту > Перевірка програми при запуску**
Примітка.
Налаштування можна також виконати з панелі керування принтера.
Налаш. > **Загальні налаштування** > **Сист. адміністрування** > **Налаштування безпеки** > **Перевірка програми при запуску**
4. Виберіть **Увімкнути**, щоб увімкнути **Перевірка програми при запуску**.
5. Клацніть **ОК**.

Пов'язані відомості

➔ [«Значення пароля адміністратора за замовчуванням» на сторінці 19](#)

Налаштування обмежень домену

Застосовуючи правила обмеження до доменних імен, можна зменшити ризик витоку інформації через випадкову передачу.

1. Введіть IP-адресу принтера у браузер, щоб отримати доступ до Web Config.
Введіть IP-адресу принтера з комп'ютера, підключеного до тієї ж мережі, що й принтер.
У наведеному нижче меню можна перевірити IP-адресу принтера.
Налаш. > **Загальні налаштування** > **Налаштування мережі** > **Стан мережі** > **Стан підкл. до LAN/Wi-Fi**

2. Введіть пароль адміністратора, щоб увійти як адміністратор.

3. Виберіть наведений нижче порядок елементів.

Вкладка **Безпека продукту** > **Обмеження домену**

4. Змініть налаштування відповідно до потреби.

Правило обмеження

Виберіть, як обмежити передачу електронної пошти.

Доменне ім'я

Додайте або видаліть доменне ім'я, яке потрібно обмежити.

5. Клацніть **ОК**.

Пов'язані відомості

➔ [«Значення пароля адміністратора за замовчуванням» на сторінці 19](#)

Налаштування безпеки мережі

Контроль за допомогою протоколів

Друк можна виконувати, використовуючи різноманітні шляхи й протоколи.

За умови використання багатофункціонального принтера, можна використовувати мережеве сканування та PC-FAX з деякої кількості мережевих комп'ютерів.

Обмеживши друк певними шляхами або керуючи доступними функціями, можна знизити ненавмисні ризики безпеці.

Щоб налаштувати параметри протоколу, виконайте наведені нижче кроки.

1. Введіть IP-адресу принтера у браузер, щоб отримати доступ до Web Config.

Введіть IP-адресу принтера з комп'ютера, підключеного до тієї ж мережі, що й принтер.

У наведеному нижче меню можна перевірити IP-адресу принтера.

Налаш. > **Загальні налаштування** > **Налаштування мережі** > **Стан мережі** > **Стан підкл. до LAN/Wi-Fi**

2. Введіть пароль адміністратора, щоб увійти як адміністратор.

3. Виберіть наведений нижче порядок елементів.

Вкладка **Мережева безпека** > **Протокол**

4. Налаштуйте кожен елемент.

5. Клацніть **Далі**.

6. Клацніть **ОК**.

Налаштування застосовуються до принтера.

Пов'язані відомості

- ➔ [«Значення пароля адміністратора за замовчуванням» на сторінці 19](#)
- ➔ [«Протоколи, які можна увімкнути або вимкнути» на сторінці 506](#)
- ➔ [«Елементи налаштування протоколу» на сторінці 507](#)

Протоколи, які можна увімкнути або вимкнути

Протокол	Опис
Налаштування Bonjour	Можна вказати, чи потрібно використовувати Bonjour. Bonjour використовується для пошуку пристроїв, друку тощо.
Налаштування iBeacon	Можна увімкнути або вимкнути функцію передачі iBeacon. Якщо її увімкнено, ви зможете здійснювати пошук принтера із пристроїв, на яких увімкнено функцію iBeacon.
Налаштування SLP	Можна увімкнути або вимкнути функцію SLP. SLP використовується для push-сканування та мережевого пошуку в EpsonNet Config.
Налаштування WSD	Можна увімкнути або вимкнути функцію WSD. Якщо її увімкнено, можна додати пристрої WSD та виконувати друк із порту WSD.
Налаштування LLTD	Можна увімкнути або вимкнути функцію LLTD. Якщо її увімкнено, то її буде відображено на карті мережі Windows.
Налаштування LLMNR	Можна увімкнути або вимкнути функцію LLMNR. Якщо її увімкнено, можна використовувати розпізнавання імен без NetBIOS, навіть якщо ви не можете використовувати DNS.
Налаштування LPR	Можна вказати, дозволяти чи не дозволяти друк LPR. Якщо її увімкнено, можна виконувати друк із порту LPR.
Налаштування RAW(Порт9100)	Можна вказати, дозволяти чи не дозволяти друк із порту RAW (порт 9100). Якщо її увімкнено, можна виконувати друк із порту RAW (порт 9100).
Налаштування RAW(Користувацький порт)	Можна вказати, дозволяти чи не дозволяти друк із порту RAW (користувацький порт). Якщо її увімкнено, можна виконувати друк із порту RAW (користувацький порт).
Налаштування IPP	Можна увімкнути або вимкнути функцію IPP. Якщо увімкнено, є можливість друкувати через Інтернет. Вона також відображається під час пошуку пристроїв у мережі.
Налаштування FTP	Можна вказати, дозволяти чи не дозволяти друк FTP. Якщо її увімкнено, можна виконувати друк через сервер FTP.
Налаштування SNMPv1/v2c	Можна вказати, увімкнути чи вимкнути SNMPv1/v2c. Використовується для налаштування пристроїв, моніторингу тощо.
Налаштування SNMPv3	Можна вказати, увімкнути чи вимкнути SNMPv3. Використовується для налаштування зашифрованих пристроїв, моніторингу тощо.

Пов'язані відомості

- ➔ [«Контроль за допомогою протоколів» на сторінці 505](#)
- ➔ [«Елементи налаштування протоколу» на сторінці 507](#)

Елементи налаштування протоколу

Налаштування Bonjour

Елементи	Значення налаштування та опис
Застосувати Bonjour	Виберіть для виконання пошуку або використання пристроїв через Bonjour.
Ім'я Bonjour	Відображення імені Bonjour.
Службове ім'я Bonjour	Відображення імені служби Bonjour.
Місце	Відображення імені розташування Bonjour.
Пріоритетний протокол	Виберіть протокол із найвищим пріоритетом для друку Bonjour.
Wide-Area Bonjour	Налашуйте, чи потрібно використовувати Wide-Area Bonjour.

Налаштування iBeacon

Елементи	Значення налаштування та опис
Увімкнути передачу iBeacon	Виберіть, щоб увімкнути функцію передачі iBeacon.

Налаштування SLP

Елементи	Значення налаштування та опис
Увімкнути SLP	Виберіть, щоб увімкнути функцію SLP. Використовується як мережевий пошук у EpsonNet Config.

Налаштування WSD

Елементи	Значення налаштування та опис
Увімкнути WSD	Виберіть, щоб увімкнути додавання пристроїв за допомогою WSD, а також друку з порту WSD. Якщо ви не хочете, щоб цей продукт шукав пристрої, вимкніть цей пункт, а також пункт Увімкнути IPP .
Перерва друку (сек)	Введіть значення часу очікування зв'язку для друку WSD в межах від 3 до 3600 секунд.
Перерва сканування (сек)	Введіть значення часу очікування зв'язку для сканування WSD в межах від 3 до 3600 секунд.
Ім'я пристрою	Відображення імені пристрою WSD.
Місце	Відображення імені розташування WSD.

Налаштування LLTD

Елементи	Значення налаштування та опис
Увімкнути LLTD	Виберіть, щоб увімкнути LLTD. Принтер буде відображено на карті мережі Windows.
Ім'я пристрою	Відображення імені пристрою LLTD.

Налаштування LLMNR

Елементи	Значення налаштування та опис
Увімкнути LLMNR	Виберіть, щоб увімкнути LLMNR. Розпізнавання імен можна використовувати без NetBIOS, навіть якщо ви не можете використовувати DNS.

Налаштування LPR

Елементи	Значення налаштування та опис
Дозволити LPR Порт Друкування	Виберіть, щоб дозволити друк з порту LPR.
Перерва друку (сек)	Введіть значення часу очікування для друку LPR в межах від 0 до 3600 секунд. Якщо час очікування не потрібний, введіть 0.

Налаштування RAW(Порт9100)

Елементи	Значення налаштування та опис
Дозволити RAW(Порт9100) Друкування	Виберіть, щоб дозволити друк з порту RAW (порт 9100).
Перерва друку (сек)	Введіть значення часу очікування для друку RAW (порт 9100) в межах від 0 до 3600 секунд. Якщо час очікування не потрібний, введіть 0.

Налаштування RAW(Користувацький порт)

Елементи	Значення налаштування та опис
Дозволити RAW(Користувацький порт) Друкування	Виберіть, щоб дозволити друк з порту RAW (користувацький порт).
Номер порту	Введіть номер порту для друку RAW в межах від 1024 до 65535 (крім 9100, 1865, 2968).
Перерва друку (сек)	Введіть значення часу очікування для друку RAW (користувацький) в межах від 0 до 3600 секунд. Якщо час очікування не потрібний, введіть 0.

Налаштування IPP

Елементи	Значення налаштування та опис
Увімкнути IPP	Виберіть, щоб увімкнути зв'язок IPP. Якщо ввімкнено, ви зможете друкувати через Інтернет. Він також відображатиметься під час пошуку пристроїв у мережі. Буде відображено тільки ті принтери, що підтримують IPP.

Елементи	Значення налаштування та опис
Дозволити незахищений зв'язок	Виберіть Дозволено , щоб дозволити принтеру здійснювати зв'язок із використанням заходів безпеки (IPP).
Перерва зв'язку (сек)	Введіть значення часу очікування для друку IPP в межах від 0 до 3600 секунд.
Під час друку IPP, потрібен PIN-код	Виберіть, вимагати чи не вимагати PIN-код при використанні друку IPP. Якщо вибрати Так , завдання друку IPP без PIN-кодів не зберігатимуться на принтері.
URL (мережа)	Відображення URL-адрес IPP (http та https), якщо принтер підключено до мережі. URL-адреса — це комбінація IP-адреси, номера порту та імені принтера IPP.
URL (Wi-Fi Direct)	Відображення URL-адрес IPP (http та https), якщо принтер підключено за допомогою Wi-Fi Direct. URL-адреса — це комбінація IP-адреси, номера порту та імені принтера IPP.
Ім'я принтера	Відображення імені принтера IPP.
Місце	Відображення розташування IPP.

Налаштування FTP

Елементи	Значення налаштування та опис
Увімкнути Сервер FTP	Виберіть, щоб увімкнути друк по FTP. Буде відображено тільки ті принтери, що підтримують друк FTP.
Перерва зв'язку (сек)	Введіть значення часу очікування зв'язку FTP в межах від 0 до 3600 секунд. Якщо час очікування не потрібний, введіть 0.

Налаштування SNMPv1/v2c

Елементи	Значення налаштування та опис
Увімкнути SNMPv1	SNMPv1 увімкнено, якщо встановлено прапорець.
Увімкнути SNMPv2c	SNMPv2c увімкнено, якщо встановлено прапорець.
Дозвіл доступу	Налашуйте повноваження доступу, якщо SNMPv1/v2c увімкнено. Виберіть Тільки чит. або Читання/Запис .
Ім'я спільноти (тільки для читання)	Введіть від 0 до 32 символів у кодування ASCII (0x20 – 0x7E).
Ім'я спільноти (читання/запис)	Введіть від 0 до 32 символів у кодування ASCII (0x20 – 0x7E).
Дозволити доступ до інструментів Epson	Укажіть, чи дозволяти запис інформації знаряддями Epson, наприклад Epson Device Admin.

Налаштування SNMPv3

Елементи		Значення налаштування та опис
Увімкнути SNMPv3		SNMPv3 увімкнено, якщо встановлено прапорцець.
Ім'я користувача		Введіть від 1 до 32 символів, використовуючи однобайтні символи.
Налаштування автентифікації		
	Алгоритм	Виберіть алгоритм автентифікації SNMPv3.
	Пароль	Введіть пароль автентифікації SNMPv3. Введіть від 8 до 32 символів у кодуванні ASCII (0x20 – 0x7E). Якщо дані вводити непотрібно, лишіть поле пустим.
	Пароль підтвердження	Введіть вибраний вами пароль для підтвердження.
Налаштування кодування		
	Алгоритм	Виберіть алгоритм шифрування SNMPv3.
	Пароль	Введіть пароль шифрування SNMPv3. Введіть від 8 до 32 символів у кодуванні ASCII (0x20 – 0x7E). Якщо дані вводити непотрібно, лишіть поле пустим.
	Пароль підтвердження	Введіть вибраний вами пароль для підтвердження.
Контекстне ім'я		Введіть не більше 32 символів у кодуванні Юнікод (UTF-8). Якщо дані вводити непотрібно, лишіть поле пустим. Кількість символів, які можна ввести, залежить від мови.

Пов'язані відомості

- ➔ [«Контроль за допомогою протоколів» на сторінці 505](#)
- ➔ [«Протоколи, які можна увімкнути або вимкнути» на сторінці 506](#)

Використання цифрового сертифіката

Про цифрову сертифікацію

CA-підписаний Сертифікат

Це сертифікат, підписаний ЦС (Центр сертифікації). Можна отримати його, щоб надіслати до Центру сертифікації. Сертифікат підтверджує існування принтера та використання його для зв'язку за допомогою протоколів SSL/TLS, щоб гарантувати безпеку передачі даних.

Коли він використовується для зв'язку за допомогою протоколів SSL/TLS, він використовується як сертифікат сервера.

Коли він встановлений на зв'язок фільтрування за IPsec/IP або IEEE 802.1X, він використовується як сертифікат клієнта.

❑ Сертифікат ЦС

Це сертифікат, що знаходиться в ланцюжку СА-підписаний Сертифікат, що також називається проміжним сертифікатом ЦС. Він використовується веб-браузером для підтвердження шляху сертифіката принтера під час входу на сервер іншої сторони чи Web Config.

Для сертифіката ЦС: встановіть, коли підтверджувати шлях сертифіката сервера під час входу з принтера. Для принтера: встановіть для підтвердження шляху СА-підписаний Сертифікат для зв'язку за допомогою протоколів SSL/TLS.

Можна отримати сертифікат ЦС принтера від Центру сертифікації, де видається сертифікат ЦС.

Також можна отримати сертифікат ЦС для підтвердження сервера іншої сторони від Центру сертифікації, який видав СА-підписаний Сертифікат сервера.

❑ Сертифікат із власним підписом

Це сертифікат, який принтер підписує та видає сам. Він також називається кореневим сертифікатом. Оскільки видавець самостійно підтверджує себе, він не є надійним і не може запобігти маскуванню під законного користувача.

Використовуйте його для здійснення налаштування безпеки та простого зв'язку за допомогою протоколів SSL/TLS без СА-підписаний Сертифікат.

Якщо використовувати цей сертифікат для зв'язку SSL/TLS, у веб-браузері може відобразитися попередження служби безпеки, оскільки сертифікат не зареєстровано на веб-браузері. Сертифікат із власним підписом можна використовувати лише для зв'язку SSL/TLS.

Пов'язані відомості

➔ [«Оновлення сертифіката з власним підписом» на сторінці 515](#)

➔ [«Налаштування Сертифікат СА» на сторінці 516](#)

Налаштування СА-підписаний Сертифікат

Отримання сертифіката, підписаного ЦС

Щоб отримати сертифікат, підписаний ЦС, створіть запит CSR (запит на підписання сертифіката) і подайте його у центр сертифікації. Запит CSR можна створити за допомогою Web Config і комп'ютера.

Виконайте кроки зі створення CSR і отримайте сертифікат, підписаний ЦС за допомогою Web Config. У разі створення запиту CSR за допомогою Web Config, сертифікат буде у форматі PEM/DER.

1. Введіть IP-адресу принтера у браузер, щоб отримати доступ до Web Config.

Введіть IP-адресу принтера з комп'ютера, підключеного до тієї ж мережі, що й принтер.

У наведеному нижче меню можна перевірити IP-адресу принтера.

Налаш. > **Загальні налаштування** > **Налаштування мережі** > **Стан мережі** > **Стан підкл. до LAN/Wi-Fi**

2. Введіть пароль адміністратора, щоб увійти як адміністратор.

3. Виберіть наведений нижче порядок елементів.

Вкладка **Мережева безпека.** > **SSL/TLS** > **Сертифікат або IPsec/фільтрування IP** > **Сертифікат клієнта або IEEE802.1X** > **Сертифікат клієнта**

Незалежно від вибору, ви можете отримати однаковий сертифікат і використовувати його за потреби.

4. Клацніть **Створити** на **CSR**.

Відкриється сторінка створення запиту CSR.

5. Введіть значення для кожного елемента.

Примітка.

Доступна довжина ключа та абрєвіатури залежать від центру сертифікації. Створюйте запит згідно з правилами відповідного центру сертифікації.

6. Клацніть **ОК**.

Буде відображено повідомлення про завершення.

7. Виберіть вкладку **Мережева безпека**. Далі виберіть **SSL/TLS > Сертифікат**, або **IPsec/фільтрування IP > Сертифікат клієнта**, або **IEEE802.1X > Сертифікат клієнта**.

8. Клацніть одну із кнопок завантаження **CSR**, відповідно до вказаного відповідним центром сертифікації формату, щоб завантажити CSR на комп'ютер.



Важливо

Не створюйте CSR повторно. Інакше ви ризикуєте не отримати виданий CA-підписаний Сертифікат.

9. Надішліть запит CSR до центру сертифікації та отримайте CA-підписаний Сертифікат.

Дотримуйтеся правил кожного центру сертифікації, що стосуються способу надсилання та форми.

10. Збережіть виданий CA-підписаний Сертифікат на комп'ютері, підключеному до принтера.

Отримання CA-підписаний Сертифікат вважається завершеним після збереження сертифіката за місцем призначення.

Пов'язані відомості

➔ [«Значення пароля адміністратора за замовчуванням» на сторінці 19](#)

Параметри ЗПС

Параметри	Налаштування та пояснення
Довжина ключа	Виберіть довжину ключа для ЗПС.
Загальна назва	Можна ввести від 1 до 128 символів. Якщо це IP-адреса, вона має бути статичною. Можна ввести від 1 до 5 адрес IPv4, IPv6, імен хосту, FQDNs, розділяючи їх комою. Перший елемент зберігається у загальній назві, а інші елементи зберігаються у полі псевдонім сертифіката суб'єкта. Наприклад: IP-адреса принтера: 192.0.2.123, ім'я принтера: EPSONA1B2C3 Загальна назва: EPSONA1B2C3,EPSONA1B2C3.local,192.0.2.123
Організація/ Організаційна одиниця/ Місце розташування/ Країна/ Область	Можна ввести від 0 до 64 символів формату ASCII (0x20–0x7E). Окремі імена можна розділяти комами.

Параметри	Налаштування та пояснення
Країна	Введіть двозначний код країни за стандартом ISO-3166.
Ел. адреса відправника	Можна ввести адресу електронної пошти відправника для налаштування поштового сервера. Введіть ту саму адресу електронної пошти, що й Ел. адреса відправника , для вкладки Мережа > Сервер ел. пошти > Основні .

Пов'язані відомості

➔ «Отримання сертифіката, підписаного ЦС» на сторінці 511

Імпортування сертифіката, підписаного ЦС

Імпортуйте отриманий СА-підписаний Сертифікат на принтер.



Важливо

- Перевірте, чи правильно налаштовано дату й час принтера. Сертифікат може бути недійсним.*
- Якщо ви отримуєте сертифікат за допомогою запиту CSR, створеного у Web Config, то можете імпортувати сертифікат один раз.*

1. Введіть IP-адресу принтера у браузер, щоб отримати доступ до Web Config.

Введіть IP-адресу принтера з комп'ютера, підключеного до тієї ж мережі, що й принтер.

У наведеному нижче меню можна перевірити IP-адресу принтера.

Налаш. > **Загальні налаштування** > **Налаштування мережі** > **Стан мережі** > **Стан підкл. до LAN/Wi-Fi**

2. Введіть пароль адміністратора, щоб увійти як адміністратор.

3. Виберіть наведений нижче порядок елементів.

Вкладка **Мережева безпека.** > **SSL/TLS** > **Сертифікат, або IPsec/фільтрування IP** > **Сертифікат клієнта of IEEE802.1X**

4. Клацніть **Імпорт**

Відкриється сторінка імпортування сертифіката.

5. Введіть значення для кожного елемента. Налаштуйте **Сертифікат СА 1** і **Сертифікат СА 2** при перевірці шляху сертифікату у веб-браузері, що має доступ до принтера.

Залежно від того, де створено запит CSR, і формату сертифіката, необхідні налаштування можуть відрізнятись. Введіть значення для необхідних елементів, як зазначено нижче.

- Сертифікат формату PEM/DER, отриманий із Web Config
 - Особистий ключ:** не налаштовуйте, адже принтер містить приватний ключ.
 - Пароль:** не налаштовуйте.
 - Сертифікат СА 1/Сертифікат СА 2:** необов'язково

- Сертифікат формату PEM/DER, отриманий із комп'ютера
 - Особистий ключ:** необхідно налаштувати.
 - Пароль:** не налаштовуйте.
 - Сертифікат CA 1/Сертифікат CA 2:** необов'язково
- Сертифікат формату PKCS#12, отриманий із комп'ютера
 - Особистий ключ:** не налаштовуйте.
 - Пароль:** необов'язково
 - Сертифікат CA 1/Сертифікат CA 2:** не налаштовуйте.

6. Клацніть **ОК**.

Буде відображено повідомлення про завершення.

Примітка.

Клацніть **Підтвердити**, щоб перевірити інформацію сертифіката.

Пов'язані відомості

- ➔ [«Значення пароля адміністратора за замовчуванням» на сторінці 19](#)
- ➔ [«Видалення сертифіката, підписаного ЦС» на сторінці 515](#)

Елементи налаштування імпорту сертифіката з підписом ЦС

Елементи	Налаштування та пояснення
Сервер сертифікату або Сертифікат клієнта	Виберіть формат сертифіката. У разі підключення SSL/TLS, буде відображено Сервер сертифікату. У разі фільтрування IPsec/IP або IEEE 802.1X, буде відображено Сертифікат клієнта.
Особистий ключ	Якщо ви отримуєте сертифікат формату PEM/DER, використовуючи CSR, створену на комп'ютері, укажіть файл із приватним ключем, що відповідає сертифікату.
Пароль	Якщо формат файлу Сертифікат з Особистим ключем (PKCS#12) , введіть пароль шифрування приватного ключа, установлений під час отримання сертифіката.
Сертифікат CA 1	Якщо формат вашого сертифіката Сертифікат (PEM/DER) , імпортуйте сертифікат, виданий центром сертифікації, що видає CA-підписаний Сертифікат, який використовується в якості сертифіката сервера. Укажіть потрібний файл.
Сертифікат CA 2	Якщо формат вашого сертифіката Сертифікат (PEM/DER) , імпортуйте сертифікат, виданий центром сертифікації, що видає Сертифікат CA 1. Укажіть потрібний файл.

Пов'язані відомості

- ➔ [«Імпортування сертифіката, підписаного ЦС» на сторінці 513](#)

Видалення сертифіката, підписаного ЦС

Ви можете видалити імпортований сертифікат після закінчення терміну його дії або коли зашифроване підключення буде більше непотрібним.



Важливо

Якщо ви отримуєте сертифікат за допомогою запиту CSR, створеного із Web Config, ви не зможете імпортувати видалений сертифікат знову. У такому разі створіть CSR і отримайте сертифікат повторно.

1. Введіть IP-адресу принтера у браузер, щоб отримати доступ до Web Config.
Введіть IP-адресу принтера з комп'ютера, підключеного до тієї ж мережі, що й принтер.
У наведеному нижче меню можна перевірити IP-адресу принтера.
Налаш. > Загальні налаштування > Налаштування мережі > Стан мережі > Стан підкл. до LAN/Wi-Fi
2. Введіть пароль адміністратора, щоб увійти як адміністратор.
3. Виберіть наведений нижче порядок елементів.
Вкладка **Мережева безпека**.
4. Виберіть одну з перелічених нижче функцій.
 - SSL/TLS > Сертифікат**
 - IPsec/фільтрування IP > Сертифікат клієнта**
 - IEEE802.1X > Сертифікат клієнта**
5. Клацніть **Видалити**.
6. Підтвердьте у відображеному повідомленні, що потрібно видалити сертифікат.

Пов'язані відомості

➔ [«Значення пароля адміністратора за замовчуванням» на сторінці 19](#)

Оновлення сертифіката з власним підписом

Оскільки Сертифікат із власним підписом видається принтером, ви можете оновити його після закінчення терміну його дії або після змін в описаному вмісті.

1. Введіть IP-адресу принтера у браузер, щоб отримати доступ до Web Config.
Введіть IP-адресу принтера з комп'ютера, підключеного до тієї ж мережі, що й принтер.
У наведеному нижче меню можна перевірити IP-адресу принтера.
Налаш. > Загальні налаштування > Налаштування мережі > Стан мережі > Стан підкл. до LAN/Wi-Fi
2. Введіть пароль адміністратора, щоб увійти як адміністратор.
3. Виберіть наведений нижче порядок елементів.
Вкладка **Мережева безпека > SSL/TLS > Сертифікат**

4. Клацніть **Оновлення**.

5. Введіть **Загальна назва**.

Можна ввести до 5 IPv4 адрес, IPv6 адрес, імен хостів, імен FQDN, довжиною від 1 до 128 символів, розділяючи їх комами. Перший параметр зберігається у загальне ім'я, а інші елементи зберігаються в поле псевдоніма об'єкта сертифіката.

Приклад:

IP-адреса принтера: 192.0.2.123, ім'я принтера: EPSONA1B2C3

Загальне ім'я: EPSONA1B2C3,EPSONA1B2C3.local,192.0.2.123

6. Укажіть термін дії сертифіката.

7. Клацніть **Далі**.

Буде відображено підтвердження.

8. Клацніть **ОК**.

Принтер оновлено.

Примітка.

Інформацію про сертифікат можна перевірити на вкладці **Мережева безпека > SSL/TLS > Сертифікат > Сертифікат із власним підписом**, а тоді клацніть **Підтвердити**.

Пов'язані відомості

➔ [«Значення пароля адміністратора за замовчуванням» на сторінці 19](#)

Налаштування Сертифікат СА

При налаштуванні Сертифікат СА, ви можете перевірити шлях до сертифіката ЦС сервера, до якого має доступ принтер. Таким чином можна уникнути уособлення.

Сертифікат СА можна отримати в центрі сертифікації, який видає СА-підписаний Сертифікат.

Імпортування сертифіката Сертифікат СА

У наведених нижче випадках імпортуйте Сертифікат СА на принтер.

- Використовуйте IEEE802.1X (Wi-Fi)
- Перевірка сертифікату за допомогою IEEE802.1X (Дротова LAN)
- Виконайте автентифікацію IPsec/фільтрування IP за допомогою сертифіката.

1. Введіть IP-адресу принтера у браузер, щоб отримати доступ до Web Config.

Введіть IP-адресу принтера з комп'ютера, підключеного до тієї ж мережі, що й принтер.

У наведеному нижче меню можна перевірити IP-адресу принтера.

Налаш. > **Загальні налаштування** > **Налаштування мережі** > **Стан мережі** > **Стан підкл. до LAN/Wi-Fi**

2. Введіть пароль адміністратора, щоб увійти як адміністратор.

3. Виберіть наведений нижче порядок елементів.
Вкладка **Мережева безпека** > **Сертифікат СА**
4. Клацніть **Імпорт**.
5. Укажіть Сертифікат СА, який потрібно імпортувати.
6. Клацніть **ОК**.

Після завершення імпортування, ви повернетесь до екрана **Сертифікат СА**, і буде відображено Сертифікат СА.

Пов'язані відомості

- ➔ [«Значення пароля адміністратора за замовчуванням» на сторінці 19](#)
- ➔ [«Налаштування сертифіката сервера для принтера» на сторінці 518](#)
- ➔ [«Підключення принтера до мережі IEEE802.1X» на сторінці 532](#)

Видалення Сертифікат СА

Ви можете видалити Сертифікат СА.

1. Введіть IP-адресу принтера у браузер, щоб отримати доступ до Web Config.
Введіть IP-адресу принтера з комп'ютера, підключеного до тієї ж мережі, що й принтер.
У наведеному нижче меню можна перевірити IP-адресу принтера.
Налаш. > **Загальні налаштування** > **Налаштування мережі** > **Стан мережі** > **Стан підкл. до LAN/Wi-Fi**
2. Введіть пароль адміністратора, щоб увійти як адміністратор.
3. Виберіть наведений нижче порядок елементів.
Вкладка **Мережева безпека** > **Сертифікат СА**
4. Клацніть **Видалити** поруч із Сертифікат СА, який потрібно видалити.
5. Підтвердьте у відображеному повідомленні, що потрібно видалити сертифікат.
6. Клацніть **Перезавантаження мережі**, після чого перевірте, що видалений сертифікат ЦС відсутній у списку на оновленому екрані.

Пов'язані відомості

- ➔ [«Значення пароля адміністратора за замовчуванням» на сторінці 19](#)

Зв'язок SSL/TLS із принтером

Коли сертифікат сервера встановлено за допомогою зв'язку SSL/TLS (протокол захищених сокетів/ протокол безпеки на транспортному рівні), шлях з'єднання між двома комп'ютерами можна шифрувати. Зробіть це, якщо ви бажаєте запобігти віддаленому та неавторизованому доступу.

Виконання базових налаштувань SSL/TLS

Якщо принтер підтримує функцію сервера HTTPS, ви можете використовувати зв'язок SSL/TLS для шифрування комунікацій. Налаштувати принтер і керувати ним можна за допомогою Web Config, водночас дбаючи про безпеку.

Налаштуйте стійкість шифрування та функцію перенаправлення.

1. Введіть IP-адресу принтера у браузер, щоб отримати доступ до Web Config.

Введіть IP-адресу принтера з комп'ютера, підключеного до тієї ж мережі, що й принтер.

У наведеному нижче меню можна перевірити IP-адресу принтера.

Налаш. > **Загальні налаштування** > **Налаштування мережі** > **Стан мережі** > **Стан підкл. до LAN/Wi-Fi**

2. Введіть пароль адміністратора, щоб увійти як адміністратор.

3. Виберіть наведений нижче порядок елементів.

Вкладка **Мережева безпека** > **SSL/TLS** > **Основні**

4. Виберіть значення для кожного елемента.

Стойкість шифрування

Виберіть рівень стійкості шифрування.

Переадресувати HTTP на HTTPS

Виберіть увімкнути або вимкнути. Значення за замовчуванням «Увімкн.».

TLS 1.0

Виберіть увімкнути або вимкнути. Значення за замовчуванням «Вимкн.».

TLS.1.1

Виберіть увімкнути або вимкнути. Значення за замовчуванням «Вимкн.».

TLS.1.2

Виберіть увімкнути або вимкнути. Значення за замовчуванням «Увімкн.».

5. Клацніть **Далі**.

Буде відображено підтвердження.

6. Клацніть **ОК**.

Принтер оновлено.

Налаштування сертифіката сервера для принтера

1. Введіть IP-адресу принтера у браузер, щоб отримати доступ до Web Config.

Введіть IP-адресу принтера з комп'ютера, підключеного до тієї ж мережі, що й принтер.

У наведеному нижче меню можна перевірити IP-адресу принтера.

Налаш. > **Загальні налаштування** > **Налаштування мережі** > **Стан мережі** > **Стан підкл. до LAN/Wi-Fi**

2. Введіть пароль адміністратора, щоб увійти як адміністратор.

3. Виберіть наведений нижче порядок елементів.

Вкладка **Мережева безпека** > **SSL/TLS** > **Сертифікат**

4. Укажіть сертифікат, який потрібно використовувати в **Сервер сертифікату**.

- Сертифікат із власним підписом

Принтером було створено сертифікат із власним підписом. Якщо ви не отримуватимете сертифікат, підписаний ЦС, виберіть його.

- СА-підписаний Сертифікат

Якщо ви отримали та імпортували сертифікат, підписаний ЦС заздалегідь, можете вибрати його.

5. Клацніть **Далі**.

Буде відображено підтвердження.

6. Клацніть **ОК**.

Принтер оновлено.

Пов'язані відомості

- ➔ [«Значення пароля адміністратора за замовчуванням» на сторінці 19](#)
- ➔ [«Налаштування СА-підписаний Сертифікат» на сторінці 511](#)
- ➔ [«Оновлення сертифіката з власним підписом» на сторінці 515](#)

Шифрування зв'язку за допомогою фільтрації за IPsec/IP

Про IPsec/фільтрування IP

Можна фільтрувати трафік на основі IP-адрес, служб та портів за допомогою функції фільтрації за IPsec/IP. Поєднуючи фільтри, можна налаштувати принтер на приймання або блокування зазначених клієнтів і зазначених даних. Крім того, можна покращити рівень безпеки за допомогою IPsec.

Примітка.

Комп'ютери під керуванням ОС Windows Vista та новіше або Windows Server 2008 і новіше підтримують функцію IPsec.

Налаштування політики за замовчуванням

Щоб фільтрувати трафік, налаштуйте політику за замовчуванням. Політика за замовчуванням застосовується до кожного користувача або групи, які підключаються до принтера. Для більш точного контролю над користувачами й групами користувачів налаштуйте групову політику.

1. Введіть IP-адресу принтера у браузер, щоб отримати доступ до Web Config.

Введіть IP-адресу принтера з комп'ютера, підключеного до тієї ж мережі, що й принтер.

У наведеному нижче меню можна перевірити IP-адресу принтера.

Налаш. > **Загальні налаштування** > **Налаштування мережі** > **Стан мережі** > **Стан підкл. до LAN/Wi-Fi**

2. Введіть пароль адміністратора, щоб увійти як адміністратор.

3. Виберіть наведений нижче порядок елементів.

Вкладка **Мережева безпека** > **IPsec/фільтрування IP** > **Основні**

4. Введіть значення для кожного елемента.

5. Клацніть **Далі**.

Буде відображено підтвердження.

6. Клацніть **ОК**.

Принтер оновлено.

Пов'язані відомості

➔ [«Значення пароля адміністратора за замовчуванням» на сторінці 19](#)

Налаштування Політика за промовчанням

Політика за промовчанням

Налаштування	Налаштування та пояснення
IPsec/фільтрування IP	Функцію мережі IPsec/IP-фільтрування можна ввімкнути або вимкнути.

Контроль доступу

Налаштуйте спосіб керування для трафіку або пакетів IP.

Налаштування	Налаштування та пояснення
Дозволити доступ	Виберіть це, щоб дозволити проходження налаштованих пакетів IP.
Відмовити в доступі	Виберіть це, щоб заборонити проходження налаштованих пакетів IP.
IPsec	Виберіть це, щоб дозволити проходження налаштованих пакетів IPsec.

Версія IKE

Виберіть IKEv1 або IKEv2 для Версія IKE. Виберіть одне із значень відповідно до пристрою, до якого підключений принтер.

IKEv1

Вказані нижче елементи відображаються, якщо вибрати IKEv1 для Версія IKE.

Налаштування	Налаштування та пояснення
Метод ідентифікації	Щоб вибрати Сертифікат , необхідно заздалегідь отримати та імпортувати сертифікат, підписаний ЦС.
Попередньо виданий ключ	Щоб вибрати Попередньо виданий ключ для Метод ідентифікації , введіть спільний ключ довжиною від 1 до 127 символів.
Підтвердити Попередньо виданий ключ	Введіть установлений ключ для підтвердження.

IKEv2

Вказані нижче елементи відображаються, якщо вибрати IKEv2 для Версія IKE.

Налаштування	Налаштування та пояснення	
Локально	Метод ідентифікації	Щоб вибрати Сертифікат , необхідно заздалегідь отримати та імпортувати сертифікат, підписаний ЦС.
	Тип ідентифікатора	Якщо вибрати Попередньо виданий ключ для параметра Метод ідентифікації , виберіть тип ідентифікатора для принтера.
	Ідентифікатор	Уведіть ідентифікатор принтера, який відповідає типу ідентифікатора. Неможливо як перший символ використовувати «@», «#» та «=». Відоме ім'я: Введіть від 1 до 255 1-байтних символів ASCII (від 0x20 до 0x7E). Потрібно включити «=». IP-адреса: Введіть формат IPv4 або IPv6. FQDN: Введіть комбінацію від 1 до 255 символів, використовуючи символи A–Z, a–z, 0–9, «-» та крапку (.). Ел. адреса: Введіть від 1 до 255 1-байтних символів ASCII (від 0x20 до 0x7E). Потрібно включити «@». Ідентифікатор ключа: Введіть від 1 до 255 1-байтних символів ASCII (від 0x20 до 0x7E).
	Попередньо виданий ключ	Щоб вибрати Попередньо виданий ключ для Метод ідентифікації , введіть спільний ключ довжиною від 1 до 127 символів.
	Підтвердити Попередньо виданий ключ	Введіть установлений ключ для підтвердження.

Налаштування		Налаштування та пояснення
Віддалено	Метод ідентифікації	Щоб вибрати Сертифікат , необхідно заздалегідь отримати та імпортувати сертифікат, підписаний ЦС.
	Тип ідентифікатора	Якщо вибрано значення Попередньо виданий ключ для Метод ідентифікації , виберіть тип ідентифікатора для пристрою, який ви бажаєте автентифікувати.
	Ідентифікатор	Уведіть ідентифікатор принтера, який відповідає типу ідентифікатора. Неможливо як перший символ використовувати «@», «#» та «=». Відоме ім'я: Введіть від 1 до 255 1-байтних символів ASCII (від 0x20 до 0x7E). Потрібно включити «=». IP-адреса: Введіть формат IPv4 або IPv6. FQDN: Введіть комбінацію від 1 до 255 символів, використовуючи символи A–Z, a–z, 0–9, «-» та крапку (.). Ел. адреса: Введіть від 1 до 255 1-байтних символів ASCII (від 0x20 до 0x7E). Потрібно включити «@». Ідентифікатор ключа: Введіть від 1 до 255 1-байтних символів ASCII (від 0x20 до 0x7E).
	Попередньо виданий ключ	Щоб вибрати Попередньо виданий ключ для Метод ідентифікації , введіть спільний ключ довжиною від 1 до 127 символів.
	Підтвердити Попередньо виданий ключ	Введіть установлений ключ для підтвердження.

Інкапсуляція

Щоб вибрати **IPsec** для **Контроль доступу**, необхідно налаштувати режим інкапсуляції.

Налаштування	Налаштування та пояснення
Транспортний режим	Виберіть це, якщо принтер використовується в одній локальній мережі. Шифруватимуться пакети IP рівня 4 або вище.
Тунельний режим	Виберіть цей параметр, якщо принтер використовується в мережі з можливістю підключення до Інтернету, наприклад IPsec-VPN. Шифруватимуться заголовки та дані пакетів IP. Віддалений шлюз (Тунельний режим): Щоб вибрати Тунельний режим для Інкапсуляція , введіть адресу шлюзу довжиною від 1 до 39 символів.

Протокол безпеки

Щоб вибрати **IPsec** для **Контроль доступу**, виберіть один з варіантів.

Налаштування	Налаштування та пояснення
ESP	Виберіть цей варіант для забезпечення цілісності автентифікації та даних, а також для шифрування даних.
AH	Виберіть цей варіант для забезпечення цілісності автентифікації та даних. IPsec можна використовувати навіть у разі забороненого шифрування даних.

❑ Налаштування алгоритму

Рекомендується вибирати **Будь-який** для всіх параметрів або вибирати для кожного параметра будь-яке значення, окрім **Будь-який**. Якщо для деяких параметрів вибрати **Будь-який** та вибрати інший елемент замість **Будь-який** для всіх інших параметрів, пристрій може не підключатися в залежності від іншого пристрою, який потрібно автентифікувати.

Налаштування		Налаштування та пояснення
IKE	Шифрування	Виберіть алгоритм шифрування для IKE. Ці елементи можуть відрізнитися в залежності від версії IKE.
	Автентифікація	Виберіть алгоритм автентифікації для IKE.
	Обмін ключами	Виберіть алгоритм обміну ключами для IKE. Ці елементи можуть відрізнитися в залежності від версії IKE.
ESP	Шифрування	Виберіть алгоритм шифрування для ESP. Воно доступне, коли ESP вибрано для Протокол безпеки .
	Автентифікація	Виберіть алгоритм автентифікації для ESP. Воно доступне, коли ESP вибрано для Протокол безпеки .
AH	Автентифікація	Виберіть алгоритм шифрування для AH. Воно доступне, коли AH вибрано для Протокол безпеки .

Пов'язані відомості

- ➔ [«Значення пароля адміністратора за замовчуванням» на сторінці 19](#)
- ➔ [«Значення пароля адміністратора за замовчуванням» на сторінці 19](#)

Налаштування групової політики

Групова політика — це одне або кілька правил, які застосовуються до користувача або групи користувачів. Принтер контролює IP-пакети, які відповідають налаштованим політикам. IP-пакети автентифікуються в порядку групової політики від 1 до 10, а потім у політиці за замовчуванням.

1. Введіть IP-адресу принтера у браузер, щоб отримати доступ до Web Config.
Введіть IP-адресу принтера з комп'ютера, підключеного до тієї ж мережі, що й принтер.
У наведеному нижче меню можна перевірити IP-адресу принтера.
Налаш. > **Загальні налаштування** > **Налаштування мережі** > **Стан мережі** > **Стан підкл. до LAN/Wi-Fi**
2. Введіть пароль адміністратора, щоб увійти як адміністратор.
3. Виберіть наведений нижче порядок елементів.
Вкладка **Мережева безпека** > **IPsec/фільтрування IP** > **Основні**
4. Натисніть пронумеровану вкладку, яку потрібно налаштувати.
5. Введіть значення для кожного елемента.

6. Клацніть **Далі**.

Буде відображено підтвердження.

7. Клацніть **ОК**.

Принтер оновлено.

Пов'язані відомості

➔ [«Значення пароля адміністратора за замовчуванням» на сторінці 19](#)

Групова політика Параметри

Параметри	Налаштування та пояснення
Увімкнути цю Групову політику	Групову політику можна увімкнути або вимкнути.

Контроль доступу

Налаштуйте спосіб керування для трафіку або пакетів IP.

Параметри	Налаштування та пояснення
Дозволити доступ	Виберіть, щоб дозволити проходження налаштованих пакетів IP.
Відмовити в доступі	Виберіть це, щоб заборонити проходження налаштованих пакетів IP.
IPsec	Виберіть це, щоб дозволити проходження налаштованих пакетів IPsec.

Локальна адреса (Принтер)

Виберіть адресу IPv4 або IPv6, яка відповідає мережевому середовищу. Якщо IP-адреса призначається автоматично, можна вибрати параметр **Використовуйте автоматично отриману адресу IPv4**.

Примітка.

Якщо IPv6-адреса призначається автоматично, зв'язок може бути відсутнім. Установіть статичну IPv6-адресу.

Віддалена адреса (хост)

Введіть IP-адресу пристрою для керування доступом до нього. Довжина IP-адреси має складати до 43 символів. Якщо не ввести IP-адресу, контролюватимуться всі адреси.

Примітка.

Якщо IP-адреса призначається автоматично (наприклад, протоколом DHCP), зв'язок може бути відсутнім. Установіть статичну IP-адресу.

Метод вибору порту

Виберіть метод указання портів.

Ім'я служби

Щоб вибрати **Ім'я служби** для **Метод вибору порту**, виберіть один з варіантів.

Транспортний протокол

Щоб вибрати **Номер порту** для **Метод вибору порту**, необхідно налаштувати режим інкапсуляції.

Параметри	Налаштування та пояснення
Будь-який протокол	Виберіть це, щоб контролювати всі типи протоколів.
TCP	Виберіть це, щоб контролювати дані одноадресних передавань.
UDP	Виберіть це, щоб контролювати дані широкомовних і багатоадресних передавань.
ICMPv4	Виберіть це, щоб контролювати команду перекидання.

Локальний порт

Якщо вибрати значення **Номер порту** для параметра **Метод вибору порту** та якщо вибрати протокол **TCP** або **UDP** для параметра **Транспортний протокол**, необхідно ввести номери портів для керування отриманням пакетів, відокремлюючи їх комами. Можна вказати до 10 номерів портів.

Наприклад, 20,80,119,5220

Якщо не ввести номери портів, усі порти контролюватимуться.

Віддалений порт

Якщо вибрати значення **Номер порту** для параметра **Метод вибору порту** та якщо вибрати протокол **TCP** або **UDP** для параметра **Транспортний протокол**, необхідно ввести номери портів для керування надсиланням пакетів, відокремлюючи їх комами. Можна вказати до 10 номерів портів.

Наприклад, 25,80,143,5220

Якщо не ввести номери портів, усі порти контролюватимуться.

Версія IKE

Виберіть **IKEv1** або **IKEv2** для **Версія IKE**. Виберіть одне із значень відповідно до пристрою, до якого підключений принтер.

IKEv1

Вказані нижче елементи відображаються, якщо вибрати **IKEv1** для **Версія IKE**.

Параметри	Налаштування та пояснення
Метод ідентифікації	Щоб вибрати IPsec для Контроль доступу , виберіть один з варіантів. Сертифікат, що використовується, має однакові параметри із сертифікатом політики за замовчуванням.
Попередньо виданий ключ	Щоб вибрати Попередньо виданий ключ для Метод ідентифікації , введіть спільний ключ довжиною від 1 до 127 символів.
Підтвердити Попередньо виданий ключ	Введіть установлений ключ для підтвердження.

IKEv2

Вказані нижче елементи відображаються, якщо вибрати **IKEv2** для **Версія IKE**.

Параметри		Налаштування та пояснення
Локально	Метод ідентифікації	Щоб вибрати IPsec для Контроль доступу , виберіть один з варіантів. Сертифікат, що використовується, має однакові параметри із сертифікатом політики за замовчуванням.
	Тип ідентифікатора	Якщо вибрати Попередньо виданий ключ для параметра Метод ідентифікації , виберіть тип ідентифікатора для принтера.
	Ідентифікатор	Уведіть ідентифікатор принтера, який відповідає типу ідентифікатора. Неможливо як перший символ використовувати «@», «#» та «=». Відоме ім'я: введіть від 1 до 255 1-байтних символів ASCII (0x20–0x7E). Потрібно включити «=». IP-адреса: введіть формат IPv4 або IPv6. FQDN: введіть комбінацію від 1 до 255 символів, використовуючи символи A–Z, a–z, 0–9, «-» та крапку (.). Ел. адреса: введіть від 1 до 255 1-байтних символів ASCII (0x20–0x7E). Потрібно включити «@». Ідентифікатор ключа: введіть від 1 до 255 1-байтних символів ASCII (0x20–0x7E).
	Попередньо виданий ключ	Щоб вибрати Попередньо виданий ключ для Метод ідентифікації , введіть спільний ключ довжиною від 1 до 127 символів.
	Підтвердити Попередньо виданий ключ	Введіть установлений ключ для підтвердження.

Параметри		Налаштування та пояснення
Віддалено	Метод ідентифікації	Щоб вибрати IPsec для Контроль доступу , виберіть один з варіантів. Сертифікат, що використовується, має однакові параметри із сертифікатом політики за замовчуванням.
	Тип ідентифікатора	Якщо вибрано значення Попередньо виданий ключ для Метод ідентифікації , виберіть тип ідентифікатора для пристрою, який ви бажаєте автентифікувати.
	Ідентифікатор	Уведіть ідентифікатор принтера, який відповідає типу ідентифікатора. Неможливо як перший символ використовувати «@», «#» та «=». Відоме ім'я: введіть від 1 до 255 1-байтних символів ASCII (0x20–0x7E). Потрібно включити «=». IP-адреса: введіть формат IPv4 або IPv6. FQDN: введіть комбінацію від 1 до 255 символів, використовуючи символи A–Z, a–z, 0–9, «-» та крапку (.). Ел. адреса: введіть від 1 до 255 1-байтних символів ASCII (0x20–0x7E). Потрібно включити «@». Ідентифікатор ключа: введіть від 1 до 255 1-байтних символів ASCII (0x20–0x7E).
	Попередньо виданий ключ	Щоб вибрати Попередньо виданий ключ для Метод ідентифікації , введіть спільний ключ довжиною від 1 до 127 символів.
	Підтвердити Попередньо виданий ключ	Введіть установлений ключ для підтвердження.

Інкапсуляція

Щоб вибрати **IPsec** для **Контроль доступу**, необхідно налаштувати режим інкапсуляції.

Параметри	Налаштування та пояснення
Транспортний режим	Виберіть, якщо принтер використовується в одній локальній мережі. Шифруватимуться пакети IP рівня 4 або вище.
Тунельний режим	Виберіть цей параметр, якщо принтер використовується в мережі з можливістю підключення до Інтернету, наприклад IPsec-VPN. Шифруватимуться заголовки та дані пакетів IP. Віддалений шлюз (Тунельний режим): щоб вибрати Тунельний режим для Інкапсуляція , введіть адресу шлюзу довжиною від 1 до 39 символів.

Протокол безпеки

Щоб вибрати **IPsec** для **Контроль доступу**, виберіть один з варіантів.

Параметри	Налаштування та пояснення
ESP	Виберіть цей варіант для забезпечення цілісності автентифікації та даних, а також для шифрування даних.
AH	Виберіть цей варіант для забезпечення цілісності автентифікації та даних. IPsec можна використовувати навіть у разі забороненого шифрування даних.

Налаштування алгоритму

Рекомендується вибирати **Будь-який** для всіх параметрів або вибирати для кожного параметра будь-яке значення, окрім **Будь-який**. Якщо для деяких параметрів вибрати **Будь-який** та вибрати інший елемент замість **Будь-який** для всіх інших параметрів, пристрій може не підключатися в залежності від іншого пристрою, який потрібно автентифікувати.

Параметри		Налаштування та пояснення
IKE	Шифрування	Виберіть алгоритм шифрування для IKE. Ці елементи можуть відрізнятися в залежності від версії IKE.
	Автентифікація	Виберіть алгоритм автентифікації для IKE.
	Обмін ключами	Виберіть алгоритм обміну ключами для IKE. Ці елементи можуть відрізнятися в залежності від версії IKE.
ESP	Шифрування	Виберіть алгоритм шифрування для ESP. Воно доступне, коли ESP вибрано для Протокол безпеки .
	Автентифікація	Виберіть алгоритм автентифікації для ESP. Воно доступне, коли ESP вибрано для Протокол безпеки .
AH	Автентифікація	Виберіть алгоритм шифрування для AH. Воно доступне, коли AH вибрано для Протокол безпеки .

Поєднання Локальна адреса (Принтер) і Віддалена адреса (хост) у Групова політика

		Налаштування Локальна адреса (Принтер)		
		IPv4	IPv6* ²	Будь-які адреси* ³
Налаштування Віддалена адреса (хост)	IPv4* ¹	✓	–	✓
	IPv6* ^{1, 2}	–	✓	✓
	Порожнє	✓	✓	✓

*1 : Якщо значення **IPsec** вибрано для параметра **Контроль доступу**, ви не зможете вказати це у довжині префіксу.

*2 : Якщо значення **IPsec** вибрано для параметра **Контроль доступу**, ви можете вибрати адресу локального зв'язку (fe80::), але групову політику буде вимкнено.

*3 : Окрім адрес локального зв'язку IPv6.

Довідник назви служби відповідно до групової політики

Примітка.

Недоступні служби відображаються, але їх не можна вибрати.

Назва служби	Тип протоколу	Номер локального порту	Номер віддаленого порту	Доступні функції
Будь-який	–	–	–	Усі служби

Назва служби	Тип протоколу	Номер локального порту	Номер віддаленого порту	Доступні функції
ENPC	UDP	3289	Будь-який порт	Пошук принтера з таких програм як Epson Device Admin, драйвера принтера та драйвера сканера
SNMP	UDP	161	Будь-який порт	Отримання та конфігурація MIB-об'єкта з таких програм як Epson Device Admin, драйвера принтера Epson та драйвера сканера Epson
LPR	TCP	515	Будь-який порт	Пересилання даних LPR
RAW (Порт9100)	TCP	9100	Будь-який порт	Пересилання даних RAW
IPP/IPPS	TCP	631	Будь-який порт	Пересилання даних друку IPP/IPPS
WSD	TCP	Будь-який порт	5357	Керування WSD
WS-Discovery	UDP	3702	Будь-який порт	Пошук принтера через порт WSD
Network Scan	TCP	1865	Будь-який порт	Пересилання даних сканування з програмного забезпечення для сканування
Network Push Scan	TCP	Будь-який порт	2968	Отримання інформації про завдання push-сканування з програмного забезпечення для сканування
Network Push Scan Discovery	UDP	2968	Будь-який порт	Пошук комп'ютера в разі виконання push-сканування з програмного забезпечення для сканування
FTP Дані (локальна)	TCP	20	Будь-який порт	Сервер FTP (пересилання даних друку з FTP)
FTP Контроль (локальна)	TCP	21	Будь-який порт	Сервер FTP (керування друком з FTP)
FTP Дані (віддалена)	TCP	Будь-який порт	20	Клієнт FTP (пересилання даних сканування та отриманих даних факсу) Однак це дає змогу керувати тільки тим сервером FTP, який використовує віддалений порт 20.
FTP Контроль (віддалена)	TCP	Будь-який порт	21	Клієнт FTP (керування пересиланням даних сканування та отриманих даних факсу)
CIFS (Локальна)	TCP	445	Будь-який порт	Сервер CIFS (спільне використання мережевої папки)
CIFS (Віддалена)	TCP	Будь-який порт	445	Клієнт CIFS (пересилання даних сканування та отриманих даних факсу в папку)

Назва служби	Тип протоколу	Номер локального порту	Номер віддаленого порту	Доступні функції
NetBIOS Name Service (локальна)	UDP	137	Будь-який порт	Сервер CIFS (спільне використання мережевої папки)
NetBIOS Datagram Service (локальна)	UDP	138	Будь-який порт	
NetBIOS Session Service (локальна)	TCP	139	Будь-який порт	
NetBIOS Name Service (віддалена)	UDP	Будь-який порт	137	Клієнт CIFS (пересилання даних сканування та отриманих даних факсу в папку)
NetBIOS Datagram Service (віддалена)	UDP	Будь-який порт	138	
NetBIOS Session Service (віддалена)	TCP	Будь-який порт	139	
HTTP (Локальна)	TCP	80	Будь-який порт	Сервер HTTP(S) (пересилання даних Web Config та WSD)
HTTPS (Локальна)	TCP	443	Будь-який порт	
HTTP (Віддалена)	TCP	Будь-який порт	80	HTTP(S)-клієнт (зв'язок між Epson Connect, оновленням мікропрограми та оновленням кореневого сертифіката)
HTTPS (Віддалена)	TCP	Будь-який порт	443	

Приклади налаштування IPsec/фільтрування IP

Отримання лише пакетів IPsec

На прикладі пояснено налаштування лише політики за замовчуванням.

Політика за промовчанням:

- IPsec/фільтрування IP: Увімкн.
- Контроль доступу: IPsec
- Метод ідентифікації: Попередньо виданий ключ
- Попередньо виданий ключ: Введіть не більше 127 символів.

Групова політика: Не налаштовуйте.

Отримання даних друку та налаштувань принтера

У прикладі дозволено передачу даних друку та налаштувань принтера з указаних служб.

Політика за промовчанням:

- IPsec/фільтрування IP: Увімкн.
- Контроль доступу: Відмовити в доступі

Групова політика:

- Увімкнути цю Групову політику: Установіть прапорець.
- Контроль доступу: Дозволити доступ
- Віддалена адреса (хост): IP-адреса клієнта
- Метод вибору порту: Ім'я служби
- Ім'я служби: Установіть прапорець ENPC, SNMP, НТТР (Локальна), НТТРС (Локальна) і RAW (Порт9100).

Примітка.

Щоб уникнути отримання НТТР (Локальна) і НТТРС (Локальна), зніміть прапорці у **Групова політика**. При цьому тимчасово вимкніть фільтрування IPsec/IP з панелі керування принтера, щоб змінити налаштування принтера.

Отримання доступу тільки з указаної IP-адреси

У цьому прикладі указаній IP-адресі дозволено доступ до принтера.

Політика за промовчанням:

- IPsec/фільтрування IP: Увімкн.
- Контроль доступу: Відмовити в доступі

Групова політика:

- Увімкнути цю Групову політику: Установіть прапорець.
- Контроль доступу: Дозволити доступ
- Віддалена адреса (хост): IP-адреса клієнта адміністратора

Примітка.

Незважаючи на налаштування політики, клієнт матиме доступ до налаштування принтера.

Налаштування сертифіката для фільтрування IPsec/IP

Налаштуйте сертифікат клієнта для фільтрування IPsec/IP. При цьому ви можете використовувати сертифікат як спосіб автентифікації для фільтрування IPsec/IP. Якщо потрібно налаштувати центр сертифікації, перейдіть до **Сертифікат СА**.

1. Введіть IP-адресу принтера у браузер, щоб отримати доступ до Web Config.

Введіть IP-адресу принтера з комп'ютера, підключеного до тієї ж мережі, що й принтер.

У наведеному нижче меню можна перевірити IP-адресу принтера.

Налаш. > **Загальні налаштування** > **Налаштування мережі** > **Стан мережі** > **Стан підкл. до LAN/Wi-Fi**

2. Введіть пароль адміністратора, щоб увійти як адміністратор.

3. Виберіть наведений нижче порядок елементів.

Вкладка **Мережева безпека** > **IPsec/фільтрування IP** > **Сертифікат клієнта**

4. Імпортуйте сертифікат у **Сертифікат клієнта**.

Якщо ви вже імпортували сертифікат, опублікований центром сертифікації, можна скопіювати сертифікат і використовувати його у фільтруванні IPsec/IP. Для копіювання виберіть сертифікат із **Копіювати з**, після чого клацніть **Копія**.

Пов'язані відомості

- ➔ [«Значення пароля адміністратора за замовчуванням» на сторінці 19](#)
- ➔ [«Налаштування СА-підписаний Сертифікат» на сторінці 511](#)
- ➔ [«Налаштування Сертифікат СА» на сторінці 516](#)

Підключення принтера до мережі IEEE802.1X

Налаштування мережі IEEE 802.1X

Якщо на принтері налаштовано IEEE 802.1X, його можна використовувати в мережі, підключеній до сервера RADIUS, комутатора локальної мережі з функцією автентифікації або точки доступу.

TLS версії 1.3 не підтримує цю функцію.

1. Введіть IP-адресу принтера у браузер, щоб отримати доступ до Web Config.

Введіть IP-адресу принтера з комп'ютера, підключеного до тієї ж мережі, що й принтер.

У наведеному нижче меню можна перевірити IP-адресу принтера.

Налаш. > **Загальні налаштування** > **Налаштування мережі** > **Стан мережі** > **Стан підкл. до LAN/Wi-Fi**

2. Введіть пароль адміністратора, щоб увійти як адміністратор.

3. Виберіть наведений нижче порядок елементів.

Вкладка **Мережева безпека** > **IEEE802.1X** > **Основні**

4. Введіть значення для кожного елемента.

Для використання принтера в мережі Wi-Fi, клацніть **Налаштування Wi-Fi** і виберіть або введіть SSID.

Примітка.

Ви можете обмінюватися налаштуваннями між Ethernet і Wi-Fi.

5. Клацніть **Далі**.

Буде відображено підтвердження.

6. Клацніть **ОК**.

Принтер оновлено.

Пов'язані відомості

- ➔ [«Значення пароля адміністратора за замовчуванням» на сторінці 19](#)

Елементи налаштування мережі IEEE 802.1X

Елементи	Налаштування та пояснення	
IEEE802.1X (Дротова LAN)	Можна ввімкнути або вимкнути налаштування сторінки (IEEE802.1X > Основні) для IEEE802.1X (проводова LAN).	
IEEE802.1X (Wi-Fi)	Буде відображено стан підключення IEEE802.1X (Wi-Fi).	
Метод Підключення	Буде відображено спосіб підключення поточної мережі.	
EAP Тип	Виберіть опцію для методу автентифікації між принтером і сервером RADIUS.	
	EAP-TLS	Потрібно отримати й імпортувати сертифікат, підписаний ЦС.
	PEAP-TLS	
	EAP-TTLS	Потрібно налаштувати пароль.
PEAP/MSCHAPv2		
Ідентифікатор користувача	Налашуйте ідентифікатор для автентифікації сервера RADIUS. Введіть від 1 до 128 1-байтових символів ASCII (0x20–0x7E).	
Пароль	Налашуйте пароль для автентифікації принтера. Введіть від 1 до 128 1-байтових символів ASCII (0x20–0x7E). Якщо використовується сервер Windows як сервер RADIUS, можна ввести до 127 символів.	
Пароль підтвердження	Введіть вибраний вами пароль для підтвердження.	
Ідентифікатор сервера	Можна налаштувати ідентифікатор сервера для автентифікації за допомогою вказаного сервера RADIUS. Автентифікатор перевіряє, чи міститься ідентифікатор сервера в полі subject/subjectAltName сертифіката сервера, надісланого із сервера RADIUS, чи ні. Введіть від 0 до 128 1-байтових символів ASCII (0x20–0x7E).	
Перевірка сертифікату (дротова локальна мережа)	Якщо потрібно виконати Перевірка сертифікату за допомогою IEEE802.1X (Дротова LAN) , виберіть Увімкн. Якщо ви виберете «Enable», перегляньте відповідну інформацію та імпортуйте сертифікат Сертифікат СА . Зауважте, що перевірка Перевірка сертифікату завжди ввімкнена в IEEE802.1X (Wi-Fi). Обов'язково імпортуйте сертифікат Сертифікат СА.	
Анонімне ім'я	Якщо вибрати тип PEAP-TLS , EAP-TTLS або PEAP/MSCHAPv2 для EAP Тип , можна налаштувати анонімне ім'я замість ідентифікатора користувача для фази 1 автентифікації PEAP. Введіть від 0 до 128 1-байтових символів ASCII (0x20–0x7E).	
Стійкість шифрування	Можна вибрати одне з наведеного нижче.	
	Високий	AES256/3DES
	Середній	AES256/3DES/AES128/RC4

Пов'язані відомості

- ➔ [«Налаштування мережі IEEE 802.1X» на сторінці 532](#)
- ➔ [«Імпортування сертифіката Сертифікат СА» на сторінці 516](#)

Налаштування сертифіката для IEEE 802.1X

Налаштування сертифіката клієнта для IEEE802.1X. Під час налаштування, можна використовувати EAP-TLS і PEAP-TLS як спосіб автентифікації IEEE 802.1X. Якщо потрібно налаштувати сертифікати, виданий центром сертифікації, перейдіть до **Сертифікат СА**.

1. Введіть IP-адресу принтера у браузер, щоб отримати доступ до Web Config.
Введіть IP-адресу принтера з комп'ютера, підключеного до тієї ж мережі, що й принтер.
У наведеному нижче меню можна перевірити IP-адресу принтера.
Налаш. > **Загальні налаштування** > **Налаштування мережі** > **Стан мережі** > **Стан підкл. до LAN/Wi-Fi**
2. Введіть пароль адміністратора, щоб увійти як адміністратор.
3. Виберіть наведений нижче порядок елементів.
Вкладка **Мережева безпека** > **IEEE802.1X** > **Сертифікат клієнта**
4. Введіть сертифікат у **Сертифікат клієнта**.
Якщо ви вже імпортували сертифікат, опублікований центром сертифікації, можна скопіювати сертифікат і використовувати його в IEEE802.1X. Для копіювання виберіть сертифікат із **Копіювати з**, після чого клацніть **Копія**.

Пов'язані відомості

- ➔ [«Значення пароля адміністратора за замовчуванням» на сторінці 19](#)
- ➔ [«Налаштування СА-підписаний Сертифікат» на сторінці 511](#)
- ➔ [«Налаштування Сертифікат СА» на сторінці 516](#)

Перевірка стану мережі IEEE 802.1X

Стан мережі IEEE 802.1X можна перевірити, надрукуювавши аркуш стану мережі.

Стан №	Стан IEEE 802.1X
Disable	Функцію IEEE 802.1X вимкнено.
EAP Success	Автентифікацію IEEE 802.1X пройдено успішно. Підключення до мережі доступно.
Authenticating	Автентифікацію IEEE 802.1X не завершено.
Config Error	Помилка автентифікації — не налаштовано ідентифікатор користувача.
Client Certificate Error	Помилка автентифікації — сплив термін дії сертифіката клієнта.
Timeout Error	Помилка автентифікації — нема відповіді від сервера RADIUS та/або автентифікатора.
User ID Error	Помилка автентифікації — неправильний ідентифікатор користувача принтера та/або протоколу сертифіката.
Server ID Error	Помилка автентифікації — ідентифікатор сервера сертифіката сервера та ідентифікатор сервера не збігаються.

Стан №	Стан IEEE 802.1X
Server Certificate Error	<p>Помилка автентифікації — у сертифікаті сервера виникли зазначені нижче помилки.</p> <ul style="list-style-type: none"> <input type="checkbox"/> Сплив термін дії сертифіката сервера. <input type="checkbox"/> Неправильний ланцюг сертифіката сервера.
CA Certificate Error	<p>Помилка автентифікації — у сертифікаті ЦС виникли зазначені нижче помилки.</p> <ul style="list-style-type: none"> <input type="checkbox"/> Зазначений сертифікат ЦС неправильний. <input type="checkbox"/> Правильний сертифікат ЦС не імпортовано. <input type="checkbox"/> Сплив термін дії сертифіката ЦС.
EAP Failure	<p>Помилка автентифікації — у налаштуваннях принтера виникли зазначені нижче помилки.</p> <ul style="list-style-type: none"> <input type="checkbox"/> Якщо EAP Тип — EAP-TLS або PEAP-TLS, сертифікат клієнта неправильний або має певні проблеми. <input type="checkbox"/> Якщо EAP Тип — EAP-TTLS або PEAP/MSCHAPv2, ідентифікатор користувача або пароль неправильні.

Пов'язані відомості

➔ [«Стан підкл. до LAN/Wi-Fi» на сторінці 425](#)

Помилки безпеки мережі

Відновлення функцій безпеки

У разі встановлення середовища з високим рівнем захисту, наприклад із фільтруванням за IPsec/IP або IEEE802.1X, можуть виникнути труднощі зі зв'язком з іншими пристроями через неправильні налаштування або проблеми на пристрої чи сервері. У такому випадку відновіть налаштування безпеки, щоб внести нові або щоб тимчасово скористатися пристроєм.

Вимикання функції безпеки на панелі керування

Ви можете вимкнути фільтрування IPsec/IP або IEEE 802.1X на панелі керування принтера.

1. Виберіть **Налаш.** > **Загальні налаштування** > **Налаштування мережі**.
2. Виберіть **Розширений**.
3. Виберіть пункти із зазначених нижче, які потрібно видалити.
 - Вимкнути IPsec/ фільтрування IP**
 - Вимкнути IEEE802.1X**
4. Виберіть **Запуск налаштув.** на екрані підтвердження.

Проблеми з використанням функцій безпеки мережі

Якщо ви забули спільний ключ

Налаштуйте знову спільний ключ.

Щоб змінити ключ, відкрийте Web Config та виберіть вкладку **Мережева безпека > IPsec/фільтрування IP > Основні > Політика за промовчанням або Групова політика**.

Після зміни спільного ключа налаштуйте його для комп'ютерів.

Пов'язані відомості

- ➔ [«Значення пароля адміністратора за замовчуванням» на сторінці 19](#)
- ➔ [«Шифрування зв'язку за допомогою фільтрації за IPsec/IP» на сторінці 519](#)

Не вдається встановити зв'язок IPsec

Зазначте алгоритм, який не підтримує принтер чи комп'ютер.

Принтер підтримує такі алгоритми. Перевірте налаштування комп'ютера.

Методи безпеки	Алгоритми
Алгоритм шифрування IKE	AES-CBC-128, AES-CBC-192, AES-CBC-256, AES-GCM-128*, AES-GCM-192*, AES-GCM-256*, 3DES
Алгоритм автентифікації IKE	SHA-1, SHA-256, SHA-384, SHA-512, MD5
Алгоритм обміну ключами IKE	DH Group1, DH Group2, DH Group5, DH Group14, DH Group15, DH Group16, DH Group17, DH Group18, DH Group19, DH Group20, DH Group21, DH Group22, DH Group23, DH Group24, DH Group25, DH Group26, DH Group27*, DH Group28*, DH Group29*, DH Group30*
Алгоритм шифрування ESP	AES-CBC-128, AES-CBC-192, AES-CBC-256, AES-GCM-128, AES-GCM-192, AES-GCM-256, 3DES
Алгоритм автентифікації ESP	SHA-1, SHA-256, SHA-384, SHA-512, MD5
Алгоритм автентифікації AH	SHA-1, SHA-256, SHA-384, SHA-512, MD5

* Доступно тільки для IKEv2

Пов'язані відомості

- ➔ [«Шифрування зв'язку за допомогою фільтрації за IPsec/IP» на сторінці 519](#)

Несподівано не вдається зв'язатися

IP-адресу принтера змінено або вона не може бути використана.

Якщо IP-адресу, зареєстровану як локальна адреса в Групової політиці, змінено або її неможливо використовувати, зв'язок IPsec не може бути виконано. Вимкніть IPsec із панелі керування принтера.

Якщо DHCP застаріла, перезавантажена або IPv6-адреса застаріла чи не була отримана, то IP-адреса, зареєстрована у Web Config принтера (вкладка **Мережева безпека** > **IPsec/фільтрування IP** > **Основні** > **Групова політика** > **Локальна адреса (Принтер)**), може бути не знайдена.

Використовуйте статичну IP-адресу.

IP-адресу комп'ютера змінено або вона не може бути використана.

Якщо IP-адресу, зареєстровану як віддалена адреса в Групової політики, змінено або її неможливо використовувати, зв'язок IPsec не може бути виконано.

Вимкніть IPsec із панелі керування принтера.

Якщо DHCP застаріла, перезавантажена або IPv6-адреса застаріла чи не була отримана, то IP-адреса, зареєстрована у Web Config принтера (вкладка **Мережева безпека** > **IPsec/фільтрування IP** > **Основні** > **Групова політика** > **Віддалена адреса (хост)**), може бути не знайдена.

Використовуйте статичну IP-адресу.

Пов'язані відомості

- ➔ [«Значення пароля адміністратора за замовчуванням» на сторінці 19](#)
- ➔ [«Шифрування зв'язку за допомогою фільтрації за IPsec/IP» на сторінці 519](#)

Не вдається створити порт принтера з безпечним протоколом IPP

Не вказано правильний сертифікат як сертифікат сервера для з'єднання SSL/TLS.

Якщо вказано невірний сертифікат, створення порту може не вдатися. Переконайтеся, що використовується правильний сертифікат.

Сертифікат ЦС не імпортовано на комп'ютер, що отримує доступ до принтера.

Якщо сертифікат ЦС не імпортовано на такий комп'ютер, створення порту може не вдатися. Переконайтеся, що сертифікат ЦС імпортовано.

Пов'язані відомості

- ➔ [«Налаштування сертифіката сервера для принтера» на сторінці 518](#)

Не вдається підключитися після зміни конфігурації IPsec/IP-фільтрування

Налаштування IPsec/IP-фільтрування неправильні.

Вимкніть IPsec/фільтрацію за IP на панелі керування принтера. Підключіть принтер до комп'ютера та повторно налаштуйте IPsec/фільтрацію за IP.

Пов'язані відомості

- ➔ [«Шифрування зв'язку за допомогою фільтрації за IPsec/IP» на сторінці 519](#)

Не вдається отримати доступ до принтера після налаштування IEEE 802.1X

Налаштування IEEE 802.1X неправильні.

Вимкніть IEEE 802.1X і Wi-Fi на панелі керування принтера. Підключіть принтер до комп'ютера та повторно налаштуйте підключення IEEE 802.1X.

Пов'язані відомості

➔ [«Налаштування мережі IEEE 802.1X» на сторінці 532](#)

Проблеми з використанням цифрового сертифіката

Не вдається імпортувати СА-підписаний Сертифікат

СА-підписаний Сертифікат та дані в ЗПС не збігаються.

Якщо СА-підписаний Сертифікат та ЗПС містять різні дані, ЗПС неможливо імпортувати. Перевірте наступне:

- Можливо, ви намагаєтесь імпортувати сертифікат на пристрій, дані якого відрізняються?
Перевірте дані, зазначені у ЗПС, а потім імпортуйте сертифікат на пристрій з тими самими даними.
- Можливо, ЗПС, збережений на принтері, було перезаписано після відправлення ЗПС до ЦС?
Використайте ЗПС для отримання нового сертифіката, підписаного ЦС.

Розмір СА-підписаний Сертифікат більше 5 КБ.

Неможливо імпортувати СА-підписаний Сертифікат, розмір якого перевищує 5 КБ.

Невірний пароль для імпортування сертифіката.

Уведіть правильний пароль. Неможливо імпортувати сертифікат без пароля. Повторно отримайте СА-підписаний Сертифікат.

Пов'язані відомості

➔ [«Імпортування сертифіката, підписаного ЦС» на сторінці 513](#)

Не вдається оновити сертифікат із власним підписом

Не введено Загальна назва.

Загальна назва має бути введено.

Символи, що не підтримуються, введені у Загальна назва.

Введіть від 1 до 128 символів формату IPv4, IPv6, FQDN або імені хосту в кодуванні ASCII (0x20–0x7E).

Загальна назва містить кому чи пробіл.

Кома розділяє Загальна назва на частини. Якщо перед комою або після неї є пробіл, виникне помилка.

Пов'язані відомості

➔ [«Оновлення сертифіката з власним підписом» на сторінці 515](#)

Не вдається створити ЗПС

Не введено Загальна назва.

Загальна назва має бути введено.

Символи, що не підтримуються, введені до Загальна назва, Організація, Організаційна одиниця, Місце розташування, та Країна/Область.

Введіть символи формату IPv4, IPv6, FQDN кодування ASCII (0x20–0x7E) або імені хосту.

Міститься кома чи пробіл у Загальна назва.

Кома розділяє Загальна назва на частини. Якщо перед комою або після неї є пробіл, виникне помилка.

Пов'язані відомості

➔ [«Отримання сертифіката, підписаного ЦС» на сторінці 511](#)

Дії в разі появи попередження стосовно цифрового сертифіката

Повідомлення	Причини/Дії
Введіть Сертифікат сервера.	<p>Причина: Не вибрано файл для імпорту.</p> <p>Дія: Виберіть файл і натисніть Імпорт.</p>
Сертифікат CA 1 не введено.	<p>Причина: 1-ий сертифікат ЦС не введено, введено лише 2-ий сертифікат ЦС.</p> <p>Дія: Спочатку імпортуйте 1-ий сертифікат ЦС.</p>
Наведене нижче значення недійсне.	<p>Причина: Шлях до файлу та/або пароль містить непідтримувані символи.</p> <p>Дія: Переконайтесь, що введено правильні символи.</p>
Недійсні дата і час.	<p>Причина: Дата й час принтера не встановлені.</p> <p>Дія: Установіть дату й час за допомогою налаштувань Web Config, EpsonNet Config або панель керування принтера.</p>

Повідомлення	Причини/Дії
Недійсний пароль.	<p>Причина: Пароль, встановлений для сертифіката ЦС, і введений пароль відрізняються.</p> <p>Дія: Введіть правильний пароль.</p>
Недійсний файл.	<p>Причина: Файл імпортується не у форматі X509.</p> <p>Дія: Переконайтеся, що обираєте правильний сертифікат, надісланий довіреним Центром сертифікації.</p>
	<p>Причина: Імпортований файл має занадто великий розмір. Максимальний розмір файлу — 5 КБ.</p> <p>Дія: Якщо вибрано правильний файл, сертифікат може бути пошкодженим або сфабрикованим.</p>
	<p>Причина: Ланцюжок, що міститься в сертифікаті, недейсний.</p> <p>Дія: Щоб отримати більше інформації про сертифікат, завітайте на веб-сайт Центру сертифікації.</p>
Неможливо застосувати Сертифікати сервера які містять більше трьох Сертифікатів СА.	<p>Причина: Файл сертифіката формату PKCS#12 містить більше 3 сертифікатів ЦС.</p> <p>Дія: Імпортуйте кожний сертифікат через конвертацію формату PKCS#12 у формат PEM або імпортуйте файл сертифіката у форматі PKCS#12, що містить до 2 сертифікатів ЦС.</p>
Термін дії сертифікату закінчився. Перевірте, чи сертифікат дійсний, або перевірте дату і час вашого принтера.	<p>Причина: Сертифікат застарілий.</p> <p>Дія:</p> <ul style="list-style-type: none"> <input type="checkbox"/> Якщо сертифікат застарілий, отримайте та імпортуйте новий сертифікат. <input type="checkbox"/> Якщо строк дії сертифіката насправді не вичерпано, перевірте, чи правильно встановлені дата й час принтера.

Повідомлення	Причини/Дії
Потрібний Особистий ключ.	<p>Причина: Сертифікат не має парного закритого ключа.</p> <p>Дія:</p> <ul style="list-style-type: none"> <input type="checkbox"/> Якщо сертифікат має формат PEM/DER, а отримано його через подання ЗПС із комп'ютера, укажіть файл закритого ключа. <input type="checkbox"/> Якщо сертифікат має формат PKCS#12, а отримано його через подання ЗПС із комп'ютера, створіть файл, що містить закритий ключ. <p>Причина: Сертифікат формату PEM/DER, отриманий через подання ЗПС із налаштувань Web Config, повторно імпортовано.</p> <p>Дія: Якщо сертифікат має формат PEM/DER, а отримано його через подання ЗПС із налаштувань Web Config, імпортувати його можна лише раз.</p>
Не вдалося настроїти.	<p>Причина: Налаштування не може бути завершено через помилку зв'язку між принтером і комп'ютером або помилки читання файлу.</p> <p>Дія: Після перевірки файлу та зв'язку спробуйте здійснити імпорт ще раз.</p>

Пов'язані відомості

➔ [«Про цифрову сертифікацію» на сторінці 510](#)

Сертифікат, підписаний ЦС, було помилково видалено

Нема резервного файлу для сертифіката, підписаного ЦС.

Якщо у вас є резервний файл, імпортуйте сертифікат іще раз.

У разі отримання сертифіката за ЗПС, створеним через Web Config, імпортувати видалений сертифікат ще раз буде неможливо. Створіть ЗПС та отримайте новий сертифікат.

Пов'язані відомості

➔ [«Імпортування сертифіката, підписаного ЦС» на сторінці 513](#)

➔ [«Видалення сертифіката, підписаного ЦС» на сторінці 515](#)

Використання Epson Open Platform

Огляд Epson Open Platform

Epson Open Platform є платформою для використання принтерів Epson з функцією, наданою сервером системи автентифікації.

Завдяки роботі із сервером можна отримати журнали кожного пристрою та користувача, а також налаштувати обмеження на кожному пристрої та функції, доступні для кожного користувача і групи. Її можна використовувати з Epson Print Admin (система автентифікації Epson) або системою автентифікації іншого виробника.

Якщо підключити пристрій автентифікації, можна також виконувати автентифікацію користувача за допомогою ідентифікаційної картки.

Пов'язані відомості

➔ [«Система автентифікації Epson \(Epson Print Admin\)» на сторінці 413](#)

Налаштування Epson Open Platform

Увімкніть Epson Open Platform, щоб мати змогу використовувати пристрій із системи автентифікації.

1. Введіть IP-адресу принтера у браузер, щоб отримати доступ до Web Config.

Введіть IP-адресу принтера з комп'ютера, підключеного до тієї ж мережі, що й принтер.

У наведеному нижче меню можна перевірити IP-адресу принтера.

Налаш. > **Загальні налаштування** > **Налаштування мережі** > **Стан мережі** > **Стан підкл. до LAN/Wi-Fi**

2. Введіть пароль адміністратора, щоб увійти як адміністратор.

3. Виберіть наведений нижче порядок елементів.

Вкладка **Epson Open Platform** > **Ключ продукту або ліцензійний ключ**

4. Введіть значення для кожного елемента.

Серійний номер

Буде відображено серійний номер пристрою.

Epson Open Platform Версія

Виберіть версію Epson Open Platform. Відповідна версія залежить від системи аутентифікації.

Ключ продукту або ліцензійний ключ

Введіть ключ продукту, отриманий на спеціальному веб-сайті. Докладніше про отримання ключа продукту див. посібник до Epson Open Platform.

5. Клацніть **Далі**.

Буде відображено підтвердження.

6. Клацніть **ОК**.

Принтер оновлено.

Пов'язані відомості

➔ [«Значення пароля адміністратора за замовчуванням» на сторінці 19](#)

Перевірка Epson Open Platform

Перевірити дійсність Epson Open Platform можна одним із зазначених нижче способів.

Web Config

Ключ продукту було введено на вкладці **Epson Open Platform > Ключ продукту або ліцензійний ключ > Ключ продукту або ліцензійний ключ**, і вкладці **Epson Open Platform > ліворуч у дереві меню** відобразатиметься **Система автентифікації**.

Панель керування принтера

Ключ продукту відображається на головному екрані > **Налаш.** > **Інформація про Epson Open Platform**.

Epson Remote Services Інформація

Epson Remote Services — це служба, що періодично збирає інформація про принтер через Інтернет. З її допомогою можна передбачати, коли витратні матеріали та змінні компоненти потребуватимуть заміни чи заправлення, і швидко вирішувати помилки й проблеми.

Щоб отримати докладнішу інформацію про Epson Remote Services, зверніться до свого торговельного представника.

Джерела довідкової інформації

Веб-сайт технічної підтримки. 545

Звернення у відділ підтримки компанії Epson. 545

Веб-сайт технічної підтримки

Якщо вам необхідна додаткова інформація, дивіться веб-сайт технічної підтримки компанії Epson. Оберіть свою країну чи регіон, або перейдіть у відділ підтримки на локальному веб-сайті компанії Epson. На сайті доступна інформація про останні драйвери, FAQ, посібники або інші файли для завантаження.

<http://support.epson.net/>

<http://www.epson.eu/support> (Європа)

Якщо виріб компанії Epson не працює належним чином, і вирішити проблему не вдається, зверніться за допомогою у службу підтримки компанії Epson.

Звернення у відділ підтримки компанії Epson

Перш ніж звертатися до Epson

Якщо пристрій Epson несправний і ви не можете вирішити проблему самостійно за допомогою інформації про усунення несправностей, поданої у посібниках до пристрою, зверніться по допомогу до служби обслуговування клієнтів Epson.

Нижченаведений список підтримки Epson оснований на країні продажу. Деякі продукти можуть не продаватися за вашим поточним місцем знаходження, тому зверніться до служби підтримки компанії Epson для регіону, у якому було придбано продукт.

Якщо у поданому нижче списку немає служби підтримки у вашій місцевості Epson, зверніться до дилера, у якого ви придбали цей пристрій.

Служба обслуговування клієнтів Epson зможе значно швидше надати допомогу, якщо отримає від вас перелічену нижче інформацію.

- Серійний номер продукту
(Місце прикріплення етикетки залежить від товару; вона може бути на тильній стороні, передній стороні кришки або внизу.)
- Модель пристрою
- Версія програмного забезпечення
(Натисніть кнопку **Про програму, Відомості про версію** або схожу кнопку у вікні програми.)
- Виробника та модель вашого комп'ютера
- Назву та версію операційної системи вашого комп'ютера
- Назви та версії програм, які ви найчастіше використовуєте для роботи з пристроєм

Примітка.

В залежності від виробу, у деяких моделях списки номерів факсів і (або) настройки мережі можна зберігати у пам'яті приладу. Ці дані можуть бути втрачені внаслідок поломки приладу або під час його ремонту. Компанія Epson не несе відповідальності за втрату будь-яких даних, а також не зобов'язана виконувати резервне копіювання чи відновлення даних і настройок навіть під час гарантійного строку. Компанія Epson рекомендує користувачам самостійно робити резервні копії або нотатки.

Підтримка користувачів у Європі

Контактні дані відділу підтримки компанії Epson див. у документі Pan-European Warranty Document (Загальноєвропейська гарантія).

Підтримка користувачів у Тайвані

За підтримкою й послугами можна звертатися:

Глобальний веб-сайт

<http://www.epson.com.tw>

Тут можна знайти інформацію про технічні характеристики продуктів, драйвери для завантаження, а також замовити продукти.

Довідковий стіл компанії Epson

Телефон: +886-2-2165-3138

Персонал довідкового столу по телефону допоможе вирішити такі питання:

- Зробити замовлення продуктів і отримати інформацію про них
- Отримати відповіді на запитання про використання продуктів або проблеми, які виникають
- Замовити послуги, пов'язані з ремонтом і гарантійним обслуговуванням

Ремонтний сервісний центр:

<http://www.tekcare.com.tw/branchMap.page>

Корпорація TekCare — це авторизований сервісний центр Epson Taiwan Technology & Trading Ltd.

Підтримка користувачів в Австралії

Бажання відділу Epson Australia — надавати клієнтам високоякісні послуги технічної підтримки. Крім документації до цього продукту, інформацію можна отримати із зазначених нижче джерел:

URL-адреса в Інтернеті

<http://www.epson.com.au>

Отримайте доступ до веб-сторінок Epson Australia. Варто прихопити модем із собою і скористатись нагодою та зайнятись інтернет-серфінгом! На сайті є область завантаження для драйверів, контактні дані компанії Epson, інформація про нові продукти. Крім того, тут можна отримати технічну підтримку (електронною поштою).

Довідковий стіл компанії Epson

Телефон: 1300-361-054

Довідковий стіл компанії Epson — це останній резервний засіб, який дає впевненість, що клієнти отримують пораду. Його співробітники можуть допомогти в установці, налаштуванні й експлуатації продукції Epson. Продавці-консультанти довідкового столу надають літературу про нові продукти Epson та дають поради щодо місцезнаходження найближчих дилерів і сервісних пунктів. Також там можна отримати відповідь на різноманітні питання.

Перед тим як звернутися до довідкового столу, рекомендуємо зібрати всю потрібну інформацію та тримати її під рукою. Чим більше інформації ви підготуєте, тим швидше отримаєте допомогу у вирішенні проблеми. Ця інформація включає в себе документацію до продукту Epson, відомості про тип комп'ютера, операційної системи, прикладних програм, а також будь-які дані, які можуть знадобитися.

Транспортування продукту

Компанія Epson рекомендує зберігати упаковку для транспортування у майбутньому.

Підтримка користувачів у Новій Зеландії

Бажання відділу Epson Нова Зеландія — надавати клієнтам високоякісні послуги технічної підтримки. Крім документації до цього продукту, інформацію можна отримати із зазначених нижче джерел.

Адреса в Інтернеті

<http://www.epson.co.nz>

Отримайте доступ до веб-сторінок Epson Нова Зеландія. Варто прихопити модем із собою і скористатись нагодою та зайнятися інтернет-серфінгом! На сайті є область завантаження для драйверів, контактні дані компанії Epson, інформація про нові продукти. Крім того, тут можна отримати технічну підтримку (електронною поштою).

Довідковий стіл компанії Epson

Телефон: 0800 237 766

Довідковий стіл компанії Epson — це остаточна допоміжна служба, куди клієнти можуть звернутися за порадою. Його співробітники можуть допомогти в установці, налаштуванні й експлуатації продукції Epson. Продавці-консультанти довідкового столу надають літературу про нові продукти Epson та дають поради щодо місцезнаходження найближчих дилерів і сервісних пунктів. Також там можна отримати відповідь на різноманітні питання.

Перш ніж звернутися до довідкового столу, рекомендуємо підготувати всю потрібну інформацію. Чим більше інформації ви підготуєте, тим швидше отримаєте допомогу у вирішенні проблеми. Ця інформація включає в себе документацію до продукту Epson, відомості про тип комп'ютера, операційної системи, прикладних програм, а також будь-які дані, які можуть знадобитися.

Транспортування продукту

Компанія Epson рекомендує зберігати упаковку для транспортування у майбутньому.

Підтримка користувачів у Сінгапурі

Дані про джерела інформації, відділи підтримки та сервісні центри компанії Epson, які є в Сінгапурі:

Глобальний веб-сайт

<http://www.epson.com.sg>

Тут можна знайти інформацію про технічні характеристики, драйвери для завантаження, відповіді на запитання, які часто задаються (FAQ), зробити замовлення або звернутися за технічною підтримкою по електронній пошті.

Довідковий стіл компанії Epson

Безкоштовний номер: 800-120-5564

Персонал довідкового столу по телефону допоможе вирішити вказані нижче питання.

- Зробити замовлення продуктів і отримати інформацію про них
- Отримати відповіді на запитання про використання продуктів або способи вирішення проблем, які виникають
- Замовити послуги, пов'язані з ремонтом і гарантійним обслуговуванням

Підтримка користувачів у Таїланді

За підтримкою й послугами можна звертатися:

Глобальний веб-сайт

<http://www.epson.co.th>

Тут можна знайти інформацію про технічні характеристики, драйвери для завантаження, відповіді на запитання, які часто задаються (FAQ), та адресу електронної пошти.

Інформаційний центр компанії Epson

Телефон: 66-2460-9699

Адреса електронної пошти: support@eth.epson.co.th

Персонал інформаційного центру допоможе вирішити зазначені нижче питання:

- Зробити замовлення продуктів і отримати інформацію про них
- Отримати відповіді на запитання про використання продуктів або проблеми, які виникають
- Замовити послугу, пов'язану з ремонтом і гарантійним обслуговуванням

Підтримка користувачів у В'єтнамі

За підтримкою й послугами можна звертатися:

Сервісний центр Epson

27 Yen Lang, Trung Liet Ward, Dong Da District, Ha Noi City. Tel: +84 24 7300 0911

38 Le Dinh Ly, Thac Gian Ward, Thanh Khe District, Da Nang. Tel: +84 23 6356 2666

194/3 Nguyen Trong Tuyen, Ward 8, Phu Nhuan Dist., HCMC. Tel: +84 28 7300 0911

31 Phan Boi Chau, Ward 14, Binh Thanh District, HCMC. Tel: +84 28 35100818

Підтримка користувачів в Індонезії

За підтримкою й послугами можна звертатися:

Глобальний веб-сайт

<http://www.epson.co.id>

- Інформація про технічні характеристики, драйвери для завантаження
- Часті запитання (FAQ), замовлення або запитання електронною поштою

Гаряча лінія Epson

Телефон: 1500-766 (Indonesia Only)

Адреса електронної пошти: customer.care@ein.epson.co.id

Персонал гарячої лінії за телефоном або електронною поштою надасть вам допомогу щодо наведених нижче питань:

- Зробити замовлення продуктів і отримати інформацію про них
- Технічна підтримка

Підтримка користувачів у Гонконгу

У компанії Epson Hong Kong Limited будуть раді користувачам, які звернуться за технічною підтримкою, а також за іншими послугами, які надаються після продажу.

Домашня сторінка в Інтернеті

<http://www.epson.com.hk>

Компанія Epson Hong Kong розмістила в Інтернеті місцеву домашню сторінку китайською і англійською мовами, де користувачам надається така інформація:

- Відомості про продукт
- Відповіді на запитання, які часто задаються (FAQ)
- Найновіші версії драйверів до продуктів Epson

Гаряча лінія технічної підтримки

До технічних спеціалістів компанії можна звернутися за такими номерами телефону й факсу:

Телефон: 852-2827-8911

Факс: 852-2827-4383

Підтримка користувачів у Малайзії

За підтримкою й послугами можна звертатися:

Глобальний веб-сайт

<http://www.epson.com.my>

- Інформація про технічні характеристики, драйвери для завантаження
- Часті запитання (FAQ), замовлення або запитання електронною поштою

Інформаційний центр компанії Epson

Телефон: 1800-81-7349 (безкоштовний номер)

Адреса електронної пошти: websupport@emsb.epson.com.my

- Зробити замовлення продуктів і отримати інформацію про них
- Отримати відповіді на запитання про використання продуктів або проблеми, які виникають
- Замовити послуги, пов'язані з ремонтом і гарантійним обслуговуванням

Epson Malaysia Sdn Bhd (головний офіс)

Телефон: 603-56288288

Факс: 603-5628 8388/603-5621 2088

Підтримка користувачів в Індії

За підтримкою й послугами можна звертатися:

Глобальний веб-сайт

<http://www.epson.co.in>

Тут можна знайти інформацію про технічні характеристики продуктів, драйвери для завантаження, а також замовити продукти.

Безкоштовна гаряча лінія

Для обслуговування, отримання інформації про виріб або замовлення витратних матеріалів –

18004250011 / 186030001600 / 1800123001600 (9:00 – 18:00)

Ел. пошта

calllog@epson-india.in

WhatsApp

+91 96400 00333

Підтримка користувачів у Філіппінах

В Epson Philippines Corporation з радістю допоможуть користувачам, які звернуться за технічною підтримкою, а також за іншими послугами, що надаються після продажу. Зв'язатися з нами можна за наведеними нижче телефонами, факсами та адресою електронної пошти.

Глобальний веб-сайт

<http://www.epson.com.ph>

Тут можна знайти інформацію про технічні характеристики, драйвери для завантаження, відповіді на запитання, які часто задаються (FAQ), або звернутися із запитаннями по електронній пошті.

Центр обслуговування клієнтів компанії Epson Philippines

Безкоштовний номер: (PLDT) 1-800-1069-37766

Безкоштовний номер: (Digitel) 1-800-3-0037766

Столичний регіон: +632-8441-9030

Веб-сайт: <https://www.epson.com.ph/contact>

Адреса електронної пошти: customercare@epc.epson.com.ph

Лінія доступна з 9:00 до 18:00, з понеділка по суботу (окрім святкових днів)

Персонал центру обслуговування клієнтів по телефону допоможе вирішити зазначені нижче питання.

- Зробити замовлення продуктів і отримати інформацію про них
- Отримати відповіді на запитання про використання продуктів або проблеми, які виникають
- Замовити послугу, пов'язану з ремонтом і гарантійним обслуговуванням

Epson Philippines Corporation

Міжміська лінія: +632-8706-2609

Факс: +632-8706-2663 / +632-8706-2665