

# EPSON

## EP-C7000 Series

# Vartotojo vadovas

---

**Spausdinimas**

---

**Spausdintuvo priežiūra**

---

**Problemų sprendimas**

## Turinys

### Nuoroda į šį vadovą

Ižanga apie vadovus. . . . .	7
Svarbios saugos instrukcijos (popierinis vadovas). . . . .	7
Pradėkite čia (popierinis vadovas). . . . .	7
Vartotojo vadovas (skaitmeninis vadovas). . . . .	7
Informacija apie naujausias vadovų versijas. . . . .	7
Informacijos paieška. . . . .	7
Tik reikalingų puslapių spausdinimas. . . . .	8
Apie šį vadovą. . . . .	8
Žymos ir simboliai. . . . .	8
Pastabos apie momentines nuotraukas ir paveikslėlius. . . . .	9
Operacinių sistemų nuorodos. . . . .	9
Prekės ženklai. . . . .	10
Autorių teisės. . . . .	11

### Svarbios instrukcijos

Saugos instrukcijos. . . . .	13
Su spausdintuvu susiję patarimai ir išpėjimai. . . . .	14
Patarimai ir išpėjimai dėl spausdintuvo nustatymo. . . . .	14
Patarimai ir išpėjimai dėl spausdintuvo naudojimo. . . . .	15
Su skystųjų kristalų ekrano naudojimu susiję patarimai ir išpėjimai. . . . .	15
Patarimai ir išpėjimai dėl papildomo stalčiaus naudojimo. . . . .	15
Patarimai ir išpėjimai dėl prisijungimo prie interneto. . . . .	15
Su spausdintuvo naudojimu belaidžiu ryšiu susiję patarimai ir išpėjimai. . . . .	16
Pastabos dėl administratoriaus slaptažodžio. . . . .	16
Patarimai ir išpėjimai dėl spausdintuvo gabenimo arba saugojimo. . . . .	17
Asmeninės informacijos apsaugojimas. . . . .	17

### Dalių pavadinimai ir funkcijos

Priekis. . . . .	19
Galas. . . . .	22

### Valdymo skydelio vadovas

Valdymo skydelis. . . . .	24
Pradžios ekrano konfigūravimas. . . . .	25
Nuoroda į tinklo piktogramą. . . . .	26

Menu ekrano konfigūravimas. . . . .	26
Simbolių įvedimas. . . . .	27

### Spausdintuvo paruošimas ir pradinių nuostatų nustatymas

Spausdintuvo paruošimo ir pradinių nuostatų nustatymo santrauka. . . . .	29
Spausdintuvo paruošimas. . . . .	29
Spausdintuvo apsaugojimas nuo neleistino nuostatų pakeitimo. . . . .	29
Tinklo ryšio konfigūravimas. . . . .	29
Būtino kiekvienos funkcijos paruošimo santrauka. . . . .	30
Spausdinimo nuostatų nustatymas. . . . .	30
Pasirenkamųjų elementų montavimas. . . . .	31
Papildomo stalčiaus montavimas. . . . .	31
Papildomų popieriaus kasetės įrenginių montavimas. . . . .	36
Autentifikavimo prietaiso tvirtinimas. . . . .	41
Tinklo ryšio sukūrimas ir nuostatų parinkimas. . . . .	46
Administratoriaus slaptažodžio keitimas. . . . .	46
Nuostatų apsaugojimas užrakinant valdymo skydelį. . . . .	48
Spausdintuvo prijungimas prie tinklo. . . . .	49
Tinklo ryšio trikčių šalinimas. . . . .	56
Spausdintuvo paruošimas ir nustatymas atsižvelgiant į naudojimą. . . . .	66
Galimų papildomų elementų nustatymas. . . . .	66
El. pašto serverio registravimas. . . . .	68
Pradinės spausdinimo nuostatos. . . . .	71
Spausdinimo funkcijų naudojimas. . . . .	71
Popieriaus šaltinio nustatymas. . . . .	75
Sąsajos nustatymas. . . . .	76
Nustatymų klaidos. . . . .	77
Universalus spausdinimo nustatymas. . . . .	78
Universalusis spausdinimas (Microsoft) funkcijos nustatymas. . . . .	79
Funkcijos „AirPrint“ nustatymas. . . . .	80
Problemos nustatant parametrus. . . . .	81
Problemų sprendimo patarimai. . . . .	81
Nepavyksta pasiekti Web Config. . . . .	81

### Popieriaus įdėjimas

Atsargumo priemonės dėl popieriaus naudojimo. . . . .	84
Popieriaus dydžio ir tipo nuostatos. . . . .	85

Popieriaus rūšių sąrašas. . . . .	85
Aptiktų popieriaus dydžių sąrašas. . . . .	86
Popieriaus įdėjimas. . . . .	87
Įvairaus popieriaus įdėjimas. . . . .	87
Vokų įdėjimas. . . . .	87
Popieriaus su skylutėmis įdėjimas. . . . .	88
Ilgą popieriaus įdėjimas. . . . .	88

## **Spausdinimas**

Dokumentų spausdinimas. . . . .	90
Spausdinimas iš kompiuterio Windows. . . . .	90
Dokumento spausdinimas naudojant „PostScript“ spausdintuvo tvarkyklę (Windows)	115
Spausdinimas iš kompiuterio Mac OS. . . . .	119
Spausdinimas iš „PostScript“ spausdintuvo tvarkyklės, naudojant Mac OS. . . . .	127
Dokumentų spausdinimas iš mobiliųjų įrenginių. . . . .	131
Spausdinimas ant vokų. . . . .	133
Spausdinimas ant vokų iš kompiuterio (Windows). . . . .	133
Spausdinimas ant vokų iš kompiuterio (Mac OS). . . . .	133
Tinklalapio puslapių spausdinimas. . . . .	133
Žiniatinklio puslapių spausdinimas iš mobiliųjų įrenginių. . . . .	133
Spausdinimas naudojant debesies paslaugą. . . . .	134

## **Spausdintuvo priežiūra**

Reikmenų būsenos patikrinimas. . . . .	137
Popieriaus kasetė popieriaus padavimo problemų gerinimas. . . . .	138
Spausdinimo kokybės gerinimas. . . . .	138
Spausdinimo kokybės nustatymas. . . . .	138
Popieriaus lapo spausdinimo kokybės reguliavimas. . . . .	139
Spausdinimo galvutės patikra ir valymas. . . . .	140
Purkštukų užsikimšimo prevencija. . . . .	142
Valdomų linijų lygiavimas. . . . .	142
Popieriaus kelio valymas, kad neliktų rašalo dėmių. . . . .	142

## **Esant šioms situacijoms**

Pakeitus kompiuterį. . . . .	145
Programų įdiegimas ir pašalinimas atskirai. . . . .	145
Programų įdiegimas atskirai. . . . .	145
„PostScript“ spausdintuvo tvarkyklės diegimas. . . . .	148

Originalaus „Epson“ spausdintuvo pridėjimas (tik Mac OS). . . . .	149
Programų šalinimas. . . . .	149
Nuostatų parinkimas prisijungimui prie kompiuterio. . . . .	151
Spausdintuvo tinklo ryšio būsenos tikrinimas (tinklo ryšio ataskaita). . . . .	151
Tiesioginis prijungimas prie spausdintuvo (Wi-Fi Direct). . . . .	151
Apie Wi-Fi Direct. . . . .	152
Prisijungimas prie įrenginių naudojant Wi-Fi Direct. . . . .	152
Jungimasis prie kompiuterio naudojant Wi-Fi Direct. . . . .	153
„Wi-Fi Direct“ (paprastojo prieigos taško) prijungimas. . . . .	154
Wi-Fi Direct (paprastojo prieigos taško) nuostatų, pavyzdžiui, SSID, keitimas. . . . .	155
Kaip pakeisti „Wi-Fi“ ryšį USB ryšiu. . . . .	156
Naudotojo paskyros registravimas spausdintuvo tvarkyklėje (Windows). . . . .	157
Spausdintuvo perkėlimas ir transportavimas. . . . .	158
Spausdintuvo paruošimas perkėlimui. . . . .	158
Spausdintuvo, padėto ant spintelės ant ratukais, perkėlimas. . . . .	160
Spausdintuvo su pritvirtintai papildomais popieriaus kasečių įrenginiais perkėlimas. . . . .	161
Spausdintuvo gabenimas. . . . .	161

## **Problemų sprendimas**

Problemų sprendimas. . . . .	164
Patikrinkite spausdintuvo klaidų būseną.. . . .	164
Patikrinkite spausdintuvo prijungimą.. . . .	164
Patikrinkite spausdintuvo nuostatas.. . . . .	165
Neįmanoma spausdinti. . . . .	166
Netinkamai veikia programėlė arba spausdintuvo tvarkyklė. . . . .	166
Spausdintuvo negalima prijungti naudojant USB. . . . .	169
Popierius tiekiamas arba išmetamas netinkamai	170
Prasta spausdinimo kokybė. . . . .	173
Trūksta spalvos, juostų arba spaudinyje pastebimos nepageidaujamos spalvos. . . . .	173
Maždaug kas 3.3 cm matomos spalvotos juostos	173
Neaiškus spaudinys, vertikalios juostos, netinkamas lygiavimas. . . . .	174
Spaudiniai tušti arba išspausdintos tik kai kurios eilutės. . . . .	175
Spausdinama kampū. . . . .	175
Ant popieriaus yra dėmių arba jis nusitrynęs. . . . .	176

Išspausdintos nuotraukos yra lipnios. . . . .	177
Vaizdai arba nuotraukos spausdinami neįprastomis spalvomis. . . . .	178
Netinkama spaudinio padėtis, dydis arba paraštės. . . . .	178
Išspausdinti simboliai yra neteisingi arba iškraipyti. . . . .	179
Išspausdinamas atvirkštinis vaizdas. . . . .	180
Spaudiniuose matomi mozaiką primenantys raštai. . . . .	180
Netyčinis spausdinimas ant abiejų pusių. . . . .	180
Naudojant „PostScript“ spausdintuvo tvarkyklę spausdintuvas spausdina netinkamai. . . . .	181
Naudojant „PostScript“ spausdintuvo tvarkyklę spaudiniai yra prastos kokybės. . . . .	181
Skystųjų kristalų ekrane rodomas pranešimas. . . . .	181
Popierius vis įstringa. . . . .	183
Popieriaus įstrigimo prevencija. . . . .	183
Laikas pakeisti rašalo kasetes. . . . .	184
Atsargumo priemonės naudojant rašalo kasetes . . . . .	184
Rašalo kasetės keitimas. . . . .	185
Laikinas spausdinimas juodu rašalu. . . . .	185
Tęsti spausdinimą ir išsaugoti juodą rašalą (tik Windows). . . . .	188
Laikas pakeisti priežiūros dėžutę. . . . .	189
Darbo su techninės priežiūros dėžute atsargumo priemonės. . . . .	189
Tech. priežiūros dėžutės keitimas. . . . .	189
Laikas pakeisti paėmimo ritinėlius. . . . .	190
Pasiėmimo ritinėlių keitimas 1 popieriaus dėkle . . . . .	190
Pasiėmimo ritinėlių keitimas 2–4 popieriaus dėkluose. . . . .	194
Negalima naudoti spausdintuvo kaip tikėtasi. . . . .	200
Spausdintuvas neįsijungia arba neišsijungia. . . . .	200
Spausdintuvas lėtai veikia. . . . .	201
Užgęsta skystųjų kristalų ekranas. . . . .	202
Spausdinimas sustabdytas. . . . .	202
Veikimas sukelia daug triukšmo. . . . .	203
Neteisingi laikas ir data. . . . .	203
Reikia atnaujinti šakninį sertifikatą. . . . .	203
Nerodomas meniu Spausdinimo nustatymai (Mac OS). . . . .	203
Nepavyksta išspręsti problemos. . . . .	204
Nepavyksta išspręsti spausdinimo problemų. . . . .	204

## **Produkto informacija**

Popieriaus informacija. . . . .	207
Galimas popierius ir talpa. . . . .	207
Negalimos popieriaus rūšys. . . . .	213

Informacija apie reikmenis. . . . .	214
Rašalo kasečių kodai. . . . .	214
Tech. priežiūros dėžutės kodas. . . . .	214
Paėmimo ritinėlių kodai. . . . .	214
Informacija apie papildomus elementus. . . . .	215
Pasirenkamų elementų kodai. . . . .	215
Programinės įrangos informacija. . . . .	215
Programa, suteikianti galimybę spausdinti iš kompiuterio (Windows spausdintuvo tvarkyklė). . . . .	215
Programa, suteikianti galimybę spausdinti iš kompiuterio (Mac OS spausdintuvo tvarkyklė). . . . .	216
Programa, galinti spausdinti „PostScript“ šriftus (Windows „PostScript“ spausdintuvo tvarkyklė). . . . .	217
Programa, galinti spausdinti „PostScript“ šriftus (Mac OS „PostScript“ spausdintuvo tvarkyklė). . . . .	218
Programa, galinti spausdinti PCL kalba (PCL spausdintuvo tvarkyklė). . . . .	219
Spausdintuvo operacijų konfigūravimo programa (Web Config). . . . .	219
Programa, skirta naujinti programinę įrangą ir programinę aparatinę įrangą (Epson Software Updater). . . . .	222
Prie tinklo prijungtam įrenginiui nustatyti skirta taikomoji programa (EpsonNet Config). . . . .	222
Prie tinklo prijungtiems įrenginiams valdyti skirta programinė įranga („Epson Device Admin“). . . . .	223
„Epson“ autentifikavimo sistema (Epson Print Admin). . . . .	223
Nuostatų meniu sąrašas. . . . .	223
Bendrosios nuostatos. . . . .	223
Spaudinių skaitiklis. . . . .	235
Tiekimo būseną. . . . .	235
Priežiūra. . . . .	236
Kalba/Language  . . . . .	236
Spausdintuvo būseną / spausdinti. . . . .	237
Autentifikavimo įrenginio būseną. . . . .	238
„Epson Open Platform“ informacija. . . . .	238
Produkto specifikacijos. . . . .	238
Spausdintuvo techniniai duomenys. . . . .	238
Spausdintuvo prievado naudojimas. . . . .	239
Sąsajos techniniai duomenys. . . . .	240
Tinklo specifikacijos. . . . .	240
„PostScript“ 3 lygio suderinamumas. . . . .	242
Palai komos trečiųjų šalių paslaugos. . . . .	243
Matmenys. . . . .	243
Elektros šaltinio techniniai duomenys. . . . .	243
Su aplinka susiję techniniai duomenys. . . . .	244

Pastatymo vieta ir erdvė. . . . .	244
Sistemos reikalavimai. . . . .	246
Šriftų specifikacijos. . . . .	246
Pasirenkamų elementų techniniai duomenys. . . . .	252
Popieriaus dėklo specifikacijos. . . . .	252
Stalčiaus specifikacijos. . . . .	252
Reguliavimo informacija. . . . .	252
Standartai ir patvirtinimai. . . . .	252
Vokietijos mėlynasis angelas. . . . .	253
Kopijavimo apribojimai. . . . .	253

## **Informacija administratoriui**

Spausdintuvo valdymas. . . . .	256
Nuotolinio spausdintuvo informacijos tikrinimas. . . . .	256
Tinklo ryšio tvarkymas. . . . .	256
El. pašto pranešimų įvykus įvykiams konfigūravimas. . . . .	261
Valdymo skydelio nustatymas. . . . .	263
Veiksmų skydelyje valdymas. . . . .	264
Energijos taupymo nustatymai neveiklumo metu. . . . .	264
Spausdintuvo nuostatų atsarginių kopijų kūrimas ir importavimas. . . . .	265
Programinės aparatinės įrangos atnaujinimas. . . . .	267
Datos ir laiko sinchronizavimas su laiko serveriu. . . . .	269
Vidinės atminties duomenų pašalinimas. . . . .	270
Spausdintuvui tiekiamos maitinimo įtampos valdymas naudojant Web Config. . . . .	270
Bendrojo puslapių, tiekiamų per spausdintuvą, skaičiaus tikrinimas. . . . .	271
Gaminio saugos nuostatos. . . . .	271
Galimų funkcijų apribojimas. . . . .	271
Audito žurnalo funkcijos naudojimas. . . . .	274
USB ryšio ribojimas. . . . .	275
Slaptažodžio šifravimas. . . . .	276
Veiksmų su failais ribojimas iš PDL. . . . .	276
Administratoriaus slaptažodžio keitimas naudojant „Web Config“. . . . .	277
Programos tikrinimo įjungimas paleidimo metu. . . . .	278
Tinklo saugos nustatymai. . . . .	278
Valdymas naudojant protokolus. . . . .	278
Skaitmeninio sertifikato naudojimas. . . . .	283
SSL/TLS ryšys su spausdintuvu. . . . .	290
Užkoduota komunikacija naudojant „IPsec“ / IP filtravimą. . . . .	292
Spausdintuvo prijungimas prie IEEE802.1X tinklo. . . . .	303

Tinklo saugos problemos. . . . .	307
Funkcijos Epson Open Platform naudojimas. . . . .	313
Epson Open Platform apžvalga. . . . .	313
Epson Open Platform konfigūravimas. . . . .	313
Epson Remote Services informacija. . . . .	314

## **Kur ieškoti pagalbos**

Techninio klientų aptarnavimo svetainė. . . . .	316
Kreipimasis į „Epson“ klientų aptarnavimo skyrių. . . . .	316
Prieš susisiekdami su „Epson“. . . . .	316
Pagalba naudotojams Europoje. . . . .	316
Pagalba naudotojams Taivane. . . . .	317
Pagalba naudotojams Australijoje. . . . .	317
Pagalba naudotojams Naujojoje Zelandijoje. . . . .	318
Pagalba naudotojams Singapūre. . . . .	318
Pagalba naudotojams Tailande. . . . .	318
Pagalba naudotojams Vietname. . . . .	319
Pagalba naudotojams Indonezijoje. . . . .	319
Pagalba naudotojams Honkonge. . . . .	320
Pagalba naudotojams Malaizijoje. . . . .	320
Pagalba naudotojams Indijoje. . . . .	320
Pagalba naudotojams Filipinuose. . . . .	321

---

# Nuoroda į šį vadovą

Įžanga apie vadovus. . . . .	7
Informacijos paieška. . . . .	7
Tik reikalingų puslapių spausdinimas. . . . .	8
Apie šį vadovą. . . . .	8
Prekės ženklai. . . . .	10
Autorių teisės. . . . .	11

## Įžanga apie vadovus

Su „Epson“ spausdintuvu pateikiami toliau nurodyti vadovai. Įvairios pagalbinės informacijos ieškokite ne tik šiuose vadovuose, bet ir spausdintuvo bei „Epson“ programų žinynuose.

### Svarbios saugos instrukcijos (popierinis vadovas)

Pateikiamos instrukcijos, užtikrinančios saugų spausdintuvo naudojimą.

### Pradėkite čia (popierinis vadovas)

Jame pateikiama informacija apie spausdintuvo nustatymą ir programinės įrangos įdiegimą.

### Vartotojo vadovas (skaitmeninis vadovas)

Šis vadovas. Pateikiamas PDF faile ir internete. Suteikia išsamią informaciją ir nurodymus, kaip naudoti spausdintuvą ir spręsti galimas problemas.

### Informacija apie naujausias vadovų versijas

#### ❑ Popierinis vadovas

Naujausios informacijos rasite Europos „Epson“ pagalbos svetainėje <http://www.epson.eu/support> arba „Epson“ pagalbos visame pasaulyje svetainėje <http://support.epson.net/>.

#### ❑ Skaitmeninis vadovas

Apsilankykite toliau nurodytoje svetainėje, įveskite įrenginio pavadinimą, tada eikite **Pagalba**.  
<https://epson.sn>

## Informacijos paieška

PDF vadovas leidžia ieškoti informacijos pagal raktinį žodį arba peršokti tiesiai į konkrečius skyrius, naudojant žymes. Šiame skyriuje paaiškinama, kaip naudotis PDF vadovu, kuris kompiuteryje atidarytas naudojant Adobe Acrobat Reader DC.

### Paieška pagal raktinį žodį

Spustelėkite **Redaguoti > Išplėstinė paieška**. Paieškos lange įveskite ieškomos informacijos raktinį žodį (tekstą), tada spustelėkite **Ieškoti**. Rezultatai rodomi sąrašė. Spustelėkite vieną iš rodomų rezultatų, norėdami peršokti į tą puslapį.

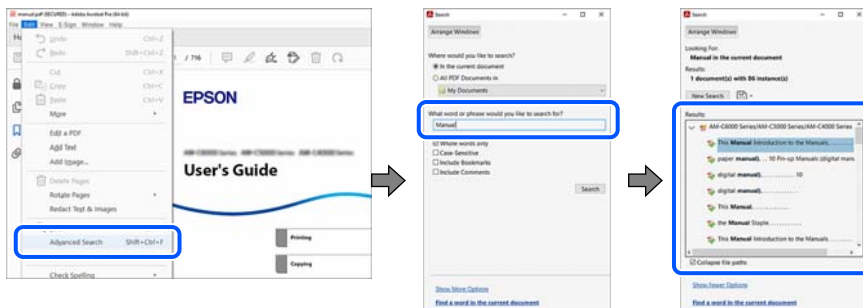

### Tiesioginis peršokimas iš žymių

Spustelėkite antraštę, norėdami peršokti į tą puslapį. Spustelėkite + arba >, norėdami peržiūrėti to skyriaus žemesnio lygio antraštes. Norėdami grįžti į ankstesnį puslapį, klaviatūra atlikite šią operaciją.

- Windows: laikykite nuspaudę **Alt** ir paspauskite ←.
- Mac OS: laikykite nuspaudę komandos klavišą ir paspauskite ←.

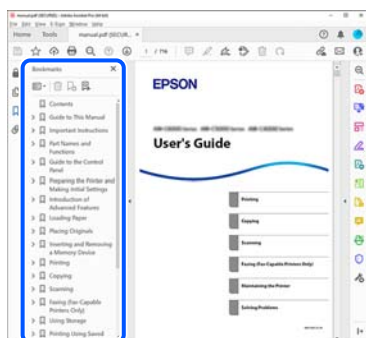

## Tik reikalingų puslapių spausdinimas

Galite išrinkti ir atspausdinti tik reikalingus puslapius. Meniu **Failas** spustelėkite **Spausdinti**, tada nurodykite norimus spausdinti puslapius ties **Puslapiai**, esančiame **Spausdinami puslapiai**.

- Norėdami nurodyti puslapių seriją, įveskite brūkšnelį tarp pradinio puslapio ir pabaigos puslapio.  
Pavyzdys: 20-25
- Norėdami nurodyti ne iš eilės einančius puslapius, atskirkite juos kableliais.  
Pavyzdys: 5, 10, 15

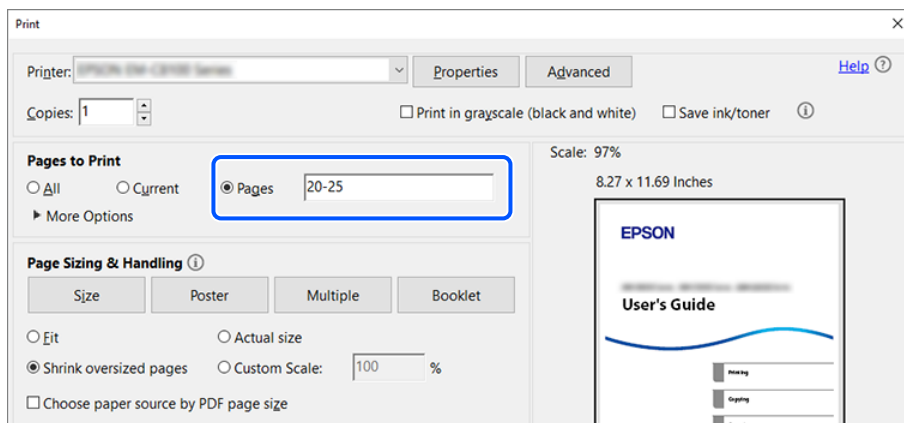

## Apie šį vadovą

Šiame skyriuje paaiškinama, žymų ir simbolių reikšmė, pateikiamos aprašymų pastabos bei šiame vadove naudojama operacinių sistemų nuorodų informacija.

## Žymos ir simboliai



### **Perspėjimas:**

*Instrukcijos, kurių reikia griežtai laikytis, siekiant išvengti sužalojimų.*





**Svarbu:**

Instrukcijos, kurių reikia laikytis, siekiant nesugadinti įrangos.

**Pastaba:**

Pateikiama papildoma ir nuorodinė informacija.

**Susijusi informacija**

➔ Nuorodos į susijusius skyrius.



Pateikia naudojimo instrukcijų Vaizdo instrukcijos. Žr. susijusios informacijos nuorodą.

Toliau pateiktos piktogramos apibūdina spausdintuvo valdymo skydelio meniu elementų prieinamumą.



Elementai, kurie apribojami įjungus administratoriaus užraktą.

## Pastabos apie momentines nuotraukas ir paveikslėlius

- Spausdintuvo tvarkyklės momentinės nuotraukos padarytos naudojant Windows 10 arba macOS High Sierra (10.13). Koks turinys rodomas ekranuose, lemia modelis ir aplinkybės.
- Šiame vadove naudojami paveikslėliai yra tik pavyzdžiai. Nors, atsižvelgiant į modelį, gali būti nedidelių skirtumų, tačiau naudojimo būdas nesiskiria.
- Kokie meniu punktai yra rodomi skystųjų kristalų ekrane, lemia modelis ir nustatymai.
- QR kodą galite nuskaityti specialia programėle.

## Operacinių sistemų nuorodos

### Windows

Šiame vadove sąvokos, pavyzdžiui, „Windows 11“, „Windows 10“, „Windows 8.1“, „Windows 8“, „Windows 7“, „Windows Server 2022“, „Windows Server 2019“, „Windows Server 2016“, „Windows Server 2012 R2“, „Windows Server 2012“, „Windows Server 2008 R2“ ir „Windows Server 2008“, reiškia šias operacines sistemas. Be to, Windows naudojama, kai turimos omenyje visos versijos.

- Microsoft® Windows® 11 operacinė sistema
- Microsoft® Windows® 10 operacinė sistema
- Microsoft® Windows® 8.1 operacinė sistema
- Microsoft® Windows® 8 operacinė sistema
- Microsoft® Windows® 7 operacinė sistema
- Microsoft® Windows Server® 2022 operacinė sistema
- Microsoft® Windows Server® 2019 operacinė sistema
- Microsoft® Windows Server® 2016 operacinė sistema
- Microsoft® Windows Server® 2012 R2 operacinė sistema
- Microsoft® Windows Server® 2012 operacinė sistema

- Microsoft® Windows Server® 2008 R2 operacinė sistema
- Microsoft® Windows Server® 2008 operacinė sistema

## Mac OS

Šiame vadove „Mac OS“ naudojama, kai turima omenyje Mac OS X 10.9.5 arba vėlesnė versija, taip pat macOS 11 arba vėlesnė versija.

---

## Prekės ženklai

- Adobe, Acrobat, Photoshop, PostScript, and Reader are either registered trademarks or trademarks of Adobe in the United States and/or other countries.  
Copyright © 2024 Adobe Inc. All Rights Reserved.
- Albertus, Arial, Coronet, and Times New Roman are trademarks of Monotype Imaging Inc. registered in the United States Patent and Trademark Office and may be registered in certain jurisdictions.
- Antique Olive is a trademark of Madame Marcel Olive.
- CG Omega, CG Times, Courier, Garamond Antiqua, Garamond Halbfett, Garamond Kursiv, and Garamond Kursiv Halbfett are trademarks of Monotype Imaging Inc. and may be registered in certain jurisdictions.
- Helvetica, Palatino, Times, and Univers are trademarks of Monotype Imaging Inc. registered in the U.S. Patent and Trademark Office and may be registered in certain other jurisdictions.
- ITC Avant Garde Gothic, ITC Bookman, ITC Zapf Chancery, ITC Zapf Dingbats are trademarks of Monotype ITC Inc. registered in the U.S. Patent and Trademark Office and which may be registered in certain other jurisdictions.
- Marigold is a trademark of Alpha Omega Typography.
- New Century Schoolbook is a trademark of Linotype AG and/or its subsidiaries.
- SAP and all SAP logos are trademarks or registered trademarks of SAP AG in Germany and in several other countries.
- Wingdings is a registered trademark of Microsoft Corporation in the United States and other countries.
- The SuperSpeed USB Trident Logo is a registered trademark of USB Implementers Forum, Inc.
- The N-Mark is a trademark or registered trademark of NFC Forum, Inc. in the United States and in other countries.
- Wi-Fi® and Wi-Fi Direct® are registered trademarks of Wi-Fi Alliance®. Wi-Fi Protected Setup™, WPA™, WPA2™ and WPA3™ are trademarks of Wi-Fi Alliance®.
- Apple, Mac, macOS, OS X, Bonjour, ColorSync, Safari, AirPrint, iPad, iPhone, iPod touch, TrueType, and iBeacon are trademarks of Apple Inc., registered in the U.S. and other countries.
- Use of the Works with Apple badge means that an accessory has been designed to work specifically with the technology identified in the badge and has been certified by the developer to meet Apple performance standards.
- IOS is a trademark or registered trademark of Cisco in the U.S. and other countries and is used under license.
- The Mopria™ word mark and the Mopria™ Logo are registered and/or unregistered trademarks of Mopria Alliance, Inc. in the United States and other countries. Unauthorized use is strictly prohibited.
- Firefox is a trademark of the Mozilla Foundation in the U.S. and other countries.
- Chrome, Chrome OS, Google Play, and Android are trademarks of Google LLC.
- HP and HP LaserJet are registered trademarks of the Hewlett-Packard Company.

- Microsoft, Azure, Microsoft 365, Microsoft Edge, Windows, Windows Server and Windows Vista are trademarks of the Microsoft group of companies.
- PCL is a trademark of Hewlett-Packard Company.
- QR Code is a registered trademark of DENSO WAVE INCORPORATED in Japan and other countries.
- Bendroji pastaba: visi kiti prekių ženklai yra jų atitinkamų savininkų nuosavybė ir yra naudojami tik identifikavimo tikslais.



„microSDHC“ yra įtaisyta gaminyje ir jos išimti negalima.

---

## Autorių teisės

Jokia šio leidinio dalis negali būti atgaminta, saugoma gavimo sistemoje arba siunčiama bet kokia forma arba bet kokiomis priemonėmis, elektroninėmis, mechaninėmis, kopijuojant, įrašant arba kitaip, neturint išankstinio raštiško „Seiko Epson Corporation“ sutikimo. Neprisiimama jokia patentų atsakomybė, susijusi su čia pateiktos informacijos naudojimu. Taip pat neprisiimama atsakomybė už žalą, sukeltą čia pateiktos informacijos naudojimo. Čia pateikta informacija skirta naudojimui tik su šiuo „Epson“ produktu. „Epson“ neprisiima atsakomybės už bet kokią šios informacijos taikymą kitiems produktams.

Nei „Seiko Epson Corporation“, nei dukterinės bendrovės nebus atsakingos šio produkto pirkėjui arba bet kokioms trečiosioms šalims už žalą, nuostolius, kaštus arba išlaidas, pirkėjo arba trečiųjų šalių patirtas dėl nelaimingo atsitikimo, netinkamo naudojimo arba piktnaudžiavimo šio produktu arba neleistinių modifikacijų, remontų arba šio produkto pakeitimų, arba (išskyrus JAV) griežtai nesilaikant „Seiko Epson Corporation“ naudojimo ir priežiūros instrukcijų.

„Seiko Epson Corporation“ ir dukterinės bendrovės nebus atsakingos už bet kokią žalą arba problemas, kylančias naudojant bet kokias parinktis arba eksploatacines medžiagas, išskyrus originalius „Epson“ produktus arba „Seiko Epson Corporation“ produktus, patvirtintus „Epson“.

„Seiko Epson Corporation“ nebus atsakinga už jokią žalą dėl elektromagnetinių trukdžių, kylančių naudojant kitus sąsajos laidus, nei „Epson“ patvirtintus „Seiko Epson Corporation“ produktus.

© 2024 „Seiko Epson Corporation“

Šio vadovo turinys ir šio produkto specifikacijos gali keistis bet perspėjimo.

---

# Svarbios instrukcijos

Saugos instrukcijos. . . . .	13
Su spausdintuvu susiję patarimai ir įspėjimai. . . . .	14
Asmeninės informacijos apsaugojimas. . . . .	17

## Saugos instrukcijos

Kad šiuo spausdintuvu naudotumėtės saugiau, perskaitykite šias instrukcijas ir jų laikykitės. Šį vadovą saugokite ateičiai. Be to, būtinai vadovaukitės visais ant spausdintuvo nurodytais įspėjimais ir instrukcijomis.

- Kai kurie ant šio spausdintuvo nurodyti simboliai skirti saugai užtikrinti ir spausdintuvui tinkamai naudoti. Norėdami sužinoti šių simbolių reikšmę, apsilankykite toliau nurodytoje interneto svetainėje.  
<http://support.epson.net/symbols/>
- Naudokite tik su spausdintuvu pateiktą maitinimo laidą. Šio laido nenaudokite su jokių kitu gaminiu. Su šiuo spausdintuvu naudojant kitus laidus arba naudojant šį laidą su kitais įrenginiais, gali kilti gaisras arba įvykti elektros smūgis.
- Įsitikinkite, kad naudojamas kintamosios srovės elektros laidas atitinka taikomus vietinius saugos standartus.
- Niekada neišrinkite, nekeiskite ir nemėginkite patys remontuoti elektros laido, kištuko, spausdintuvo arba jo priedų, nebent spausdintuvo vadove būtų ypač aiškiai nurodyta, kaip tai daryti.
- Toliau nurodytais atvejais atjunkite spausdintuvą ir pristatykite jį remontuoti kvalifikuotiems aptarnavimo skyriaus darbuotojams:  
Pažeistas elektros laidas arba kištukas; į spausdintuvą pateko skysčio; spausdintuvas nukrito arba pažeistas jo korpusas; spausdintuvas neveikia kaip įprastai arba jo veikimas akivaizdžiai pakito. Nereguliuokite valdiklių, jei tai nenurodyta naudojimo instrukcijoje.
- Pastatykite spausdintuvą šalia sieninio lizdo, nuo kurio lengva atjungti kištuką.
- Nestatykite ir nelaikykite spausdintuvo lauke, labai nešvariose arba dulkėtose vietose, arti vandens ir šilumos šaltinių, taip pat ten, kur juntamas smūgių poveikis, vibracija, aukšta temperatūra arba didelis drėgnis.
- Neaplikiokite spausdintuvo ir nenaudokite jo šlapiomis rankomis.
- Šį spausdintuvą reikia laikyti ne arčiau kaip per 22 cm nuo širdies stimuliatorių. Šio spausdintuvo sklaidžiamos radijo bangos gali sutrikdyti širdies stimuliatorių veikimą.
- Jei pažeisite skystųjų kristalų ekraną, kreipkitės į platintoją. Skystųjų kristalų tirpalui patekus ant rankų, jas kruopščiai nuplaukite muilu ir vandeniu. Skystųjų kristalų tirpalui patekus į akis, jas nedelsdami išplaukite vandeniu. Jei kruopščiai praplovę akis jausite diskomfortą arba pastebėsite, kad suprastėjo regėjimas, nedelsdami kreipkitės į gydytoją.
- Spausdintuvas yra sunkus, todėl jį kelti arba nešti turi bent du žmonės. Jei yra įstatyta kita popieriaus kasetė, o ne Popieriaus kasetė 1, prieš keldami spausdintuvą, išimkite ją. Keliant spausdintuvą, du ar daugiau žmonių turi atsistoti tinkamose padėtyse, kaip pavaizduota.

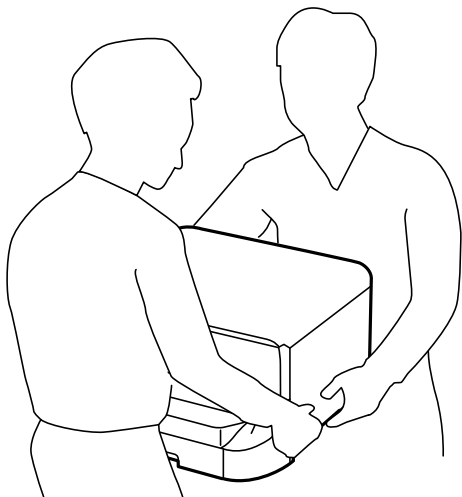

- Su panaudotais rašalo kasetės elkitės atsargiai, kadangi aplink rašalo tiekimo angą gali būti šiek tiek rašalo.
  - Jei rašalo patenka jums ant odos, kruopščiai nuplaukite suteptą sritį muilu ir vandeniui.
  - Jei rašalo patenka į akis, nedelsdami praplaukite vandeniu. Jei kruopščiai praplovus akis vis tiek jaučiamas diskomfortas ar regėjimo sutrikimai, nedelsdami kreipkitės į gydytoją.
  - Jei rašalo patenka į burną, iškart kreipkitės į gydytoją.
- Neardykite rašalo kasetę ir techninės priežiūros dėžutės; nesilaikant nurodymo, į akis ar ant odos gali patekti rašalo.
- Pernelyg nepurtykite rašalo kasetės; iš rašalo kasetės gali pratekėti rašalas.
- rašalo kasetės techninės priežiūros dėžutę laikykite vaikams nepasiekiamoje vietoje.

---

## Su spausdintuvu susiję patarimai ir įspėjimai

Perskaitykite šias instrukcijas ir jų laikykitės, kad nesugadintumėte spausdintuvo arba kitų daiktų. Būtinai pasilikite šį vadovą, kad prireikus, vėliau galėtumėte paskaityti.



### Patarimai ir įspėjimai dėl spausdintuvo nustatymo

- Neuždenkite ir neužblokuokite spausdintuvo ventiliacijos ir kitų angų.
- Naudokite tik spausdintuvo etiketėje nurodyto tipo maitinimo šaltinį.
- Nejunkite prie lizdų, priklausančių esančių elektros grandinei, prie kurios prijungti reguliariai įjungiami ir išjungiami kopijavimo aparatai arba oro kondicionavimo sistemos.
- Nejunkite prie elektros lizdų, valdomų sieniniais jungikliais arba automatiniais laikmačiais.
- Laikykite visą kompiuterio sistemą atokiau nuo galimų elektromagnetinių trikdžių šaltinių, tokių kaip garsiakalbiai arba baziniai belaidžių telefonų įrenginiai.
- Elektros tiekimo laidai turi būti ištiesti taip, kad nebūtų braižomi, spaudžiami, nediltų, nebūtų susukti ir sumegzti. Ant elektros laidų nestatykite jokių daiktų, jų taip pat negalima mindyti arba ant jų važinėti. Ypač svarbu, kad visi maitinimo laidai galuose būtų tiesūs.
- Jei spausdintuvą naudojate su ilgintuvu, įsitikinkite, kad bendra prie ilgintuvo prijungtų prietaisų galia neviršija leistinos laido galios. Taip pat įsitikinkite, kad bendra visų prietaisų, įjungtų į sieninį elektros lizdą, galia neviršytų sieninio lizdo galios.
- Jei planuojate naudoti spausdintuvą Vokietijoje, pastato instaliacija turi būti apsaugota 10 arba 16 amperų grandinės pertraukikliu, užtikrinant tinkamą apsaugą nuo trumpojo jungimosi ir spausdintuvo apsaugą nuo srovės perkrovų.
- Kai spausdintuvą kabeliu jungiate prie kompiuterio arba kito įrenginio, įsitikinkite, kad jungtys yra nukreiptos tinkama kryptimi. Kiekvieną jungtį galima jungti tik viena kryptimi. Prijungus jungtį netinkama kryptimi, galima sugadinti abu laidu sujungtus įrenginius.
- Statykite spausdintuvą ant lygaus, stabilaus paviršiaus, kuris būtų platesnis ir ilgesnis už spausdintuvo pagrindą. Pakrypęs spausdintuvas tinkamai neveikia.
- Palikite vietos virš spausdintuvo, kad galėtumėte iki galo pakelti spausdintuvo dangtį.
- Palikite užtektinai vietos iš priekio, kad popierius būtų išstumiamas iki galo.
- Stenkitės nelaikyti spausdintuvo tokiose vietose, kuriose dažni staigūs temperatūros ir drėgumo pokyčiai. Be to, saugokite jį nuo tiesioginių saulės spindulių, stiprių šviesos arba šilumos šaltinių.

## Susijusi informacija

➔ „Pastatymo vieta ir erdvė” puslapyje 244

## Patarimai ir įspėjimai dėl spausdintuvo naudojimo

- Nekiškite daiktų į spausdintuvo angas.
- Kai spausdinama, nekiškite į spausdintuvą rankų ir nelieskite rašalo kasečių.
- Nelieskite spausdintuvo viduje esančio balto plokščio kabelio.
- Į spausdintuvo vidų arba šalia spausdintuvo nepurkškite produkto, kurių sudėtyje yra degių dujų. Taip galite sukelti gaisrą.
- Nemėginkite pajudinti rašalo galvutės ranka; taip elgiantis galima sugadinti spausdintuvą.
- Visada išjunkite spausdintuvą paspausdami mygtuką . Atjungti spausdintuvą ir išjungti elektros tinklo lizdo srovę galima tik tada, kai nenustos mirksėti lemputė .
- Jei spausdintuvo ilgą laiką nenaudosite, ištraukite elektros laido kištuką iš sieninio lizdo.

## Su skystųjų kristalų ekrano naudojimu susiję patarimai ir įspėjimai

- Skystųjų kristalų ekrane gali būti keli smulkūs šviesūs arba tamsūs taškeliai ir, priklausomai nuo veikimo, jo ryškumas gali būti netolygus. Tai yra normalu ir nerodo, kad ekranas sugedęs.
- Valykite tik sausu, minkštu audeklu. Nenaudokite skysčių arba cheminių valiklių.
- Jei stipriai sutrenksite, gali lūžti skystųjų kristalų ekrano išorinis gaubtas. Jei jutiklinio ekrano paviršiuje yra atplaišų arba įtrūkimų, susisieki su prekybos atstovu ir nelieskite ar nemėginkite pašalinti sulūžusių dalių.

## Patarimai ir įspėjimai dėl papildomo stalčiaus naudojimo

- Virš šio stalčiaus galima montuoti tik šiuos spausdintuvą ir papildomų popieriaus kasečių įrenginius. Jokių kitų gaminių, išskyrus nurodytus spausdintuvą ir popieriaus kasečių įrenginius, montuoti negalima.
- Ant stalčiaus nelipkite ir nedėkite sunkių daiktų.
- Tvirtai įsitikinkite, ar abu stovai gerai pritvirtinti, antraip spausdintuvas gali nuvirsti.
- Spausdintuvą arba papildomos popieriaus kasetės įrenginį prie stalčiaus tvirtinkite dviem prie jo pridėtais tvirtinimo įtaisais ir varžtais.
- Prieš naudodami naudojate spausdintuvą, būtinai užfiksuokite stalčiaus priekyje pritvirtintus ratukus.
- Nejudinkite stalčiaus, kai ratukai užfiksuoti.
- Stalčiaus su prie jo primontuotu spausdintuvu arba papildomos popieriaus kasetės įrenginiu nestumkite netolygiu paviršiumi.

## Patarimai ir įspėjimai dėl prisijungimo prie interneto

Nejunkite šio gaminio tiesiogiai prie interneto. Prijunkite jį prie tinklo, kurį saugo kelvedis arba užkarda.

## Su spausdintuvo naudojimu belaidžiu ryšiu susiję patarimai ir įspėjimai

- ❑ Šio spausdintuvo skleidžiamos radijo bangos gali turėti neigiamo poveikio medicininės elektroninės įrangos veikimui, todėl ji gali sugesti. Kai šiuo spausdintuvu naudojate medicinos įstaigose ar šalia medicininės įrangos, vykdykite medicinos įstaigą atstovaujančių įgaliotųjų darbuotojų nurodymus taip pat visų ant medicininės įrangos pateiktų įspėjimų ir nurodymų.
- ❑ Šio spausdintuvo skleidžiamos radijo bangos gali turėti neigiamo poveikio automatiškai valdomų įrenginių veikimui, pvz., automatinėms durims ar priešgaisrinei signalizacijai, o dėl jų sutrikimo gali įvykti nelaimingi atsitikimai. Besinaudodami šiuo spausdintuvu šalia automatiškai valdomų įrenginių, vykdykite visus ant šių įrenginių nurodytus įspėjimus ir nurodymus.

## Pastabos dėl administratoriaus slaptažodžio

Šis spausdintuvas leidžia nustatyti administratoriaus slaptažodį, kad, prisijungus prie tinklo, be leidimo negalima būtų gauti prieigos prie gaminyje saugomų įrenginio nustatymų ir tinklo parametrų arba juos keisti.

## Numatytoji administratoriaus slaptažodžio vertė

Numatytoji administratoriaus slaptažodžio vertė atspausdinama ant paties gaminio etiketės, pvz., toje, kuri parodyta.

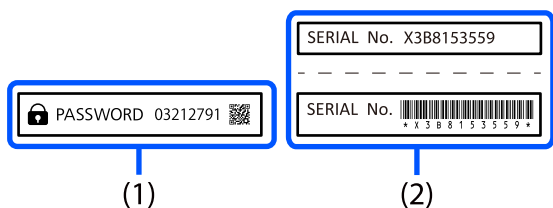

Jei pritvirtintos abi etiketės (1) ir (2), vertė šalia žodžio PASSWORD, užrašyto etiketėje (1), yra numatytoji vertė. Šiame pavyzdyje numatytoji vertė yra 03212791.

### **Pastaba:**

Kadangi etiketė (1) yra pritvirtinta sunkiai matomoje vietoje, peržiūrėkite saite esančią informaciją, kad patvirtintumėte vietą.

<https://support.epson.net/manu/adminpw/index.html>

Jei etiketės (1) nerandate, etiketėje (2) atspausdintas serijos numeris yra numatytoji vertė. Šiame pavyzdyje numatytoji vertė yra X3B8153559.

## Administratoriaus slaptažodžio keitimas

Saugumo sumetimais rekomenduojame pakeisti pradinį slaptažodį.

Jį galima pakeisti spausdintuvo valdymo skydelyje, Web Config ir Epson Device Admin. Pakeistą slaptažodį turi sudaryti bent 8 vieno baido raidiniai, skaitiniai ženklai ir simboliai.

### Susijusi informacija

➔ „Administratoriaus slaptažodžio keitimas iš valdymo skydelio“ puslapyje 47



➔ [„Administratoriaus slaptažodžio keitimas iš kompiuterio“ puslapyje 47](#)

## **Veiksmai, kuriems atlikti reikia įvesti administratoriaus slaptažodį**

Jei jums atliekant tolesnius veiksmus būsite paraginti įvesti administratoriaus slaptažodį, įveskite spausdintuve nustatytą administratoriaus slaptažodį.

- Kai atnaujinate spausdintuvo mikroprograminę įrangą naudodami kompiuterį arba išmanųjį įrenginį
- Kai prisijungiate prie Web Config išplėstinių nuostatų
- Kai nustatote naudodami programą, kuri gali pakeisti spausdintuvo nustatymus
- Kai spausdintuvo valdymo skydelyje pasirenkate meniu, kurį užrakino administratorius

### **Susijusi informacija**

➔ [„Užrakto nuostata tiksliniai elementai“ puslapyje 264](#)

## **Administratoriaus slaptažodžio inicijavimas**

Administratoriaus slaptažodį galite pakeisti numatytuoju atvertę administratoriaus nustatymų meniu. Jei pamiršote slaptažodį ir negalite grąžinti numatytojo slaptažodžio, turite kreiptis į „Epson“ pagalbos skyrių ir paprašyti suteikti šią paslaugą.

### **Susijusi informacija**

- ➔ [„Administratoriaus slaptažodžio keitimas iš valdymo skydelio“ puslapyje 47](#)
- ➔ [„Administratoriaus slaptažodžio keitimas iš kompiuterio“ puslapyje 47](#)
- ➔ [„Kur ieškoti pagalbos“ puslapyje 315](#)

## **Patarimai ir įspėjimai dėl spausdintuvo gabenimo arba saugojimo**

- Sandėliuodami arba transportuodami spausdintuvą, jo nepaverskite, nepastatykite vertikaliai ar neapverskite, nes gali ištekėti rašalas.
- Prieš transportuodami spausdintuvą įsitikinkite, kad spausdinimo galvutė yra pradinėje padėtyje (šalia dešiniojo krašto) ir rašalo kasetės yra įdėti.

---

## **Asmeninės informacijos apsaugojimas**

Jei spausdintuvą ketinate atiduoti arba išmesti, ištrinkite visą spausdintuvo atmintyje saugomą asmeninę informaciją, valdymo skydelyje pasirinkdami toliau aprašytus meniu.

**Nuostatos > Bendrosios nuostatos > Sistemos administravimas > Atkurti numatytuosius parametrus > Visi parametrai.**

---

# Dalių pavadinimai ir funkcijos

Priekis. .... 19

Galas. .... 22

## Priekis

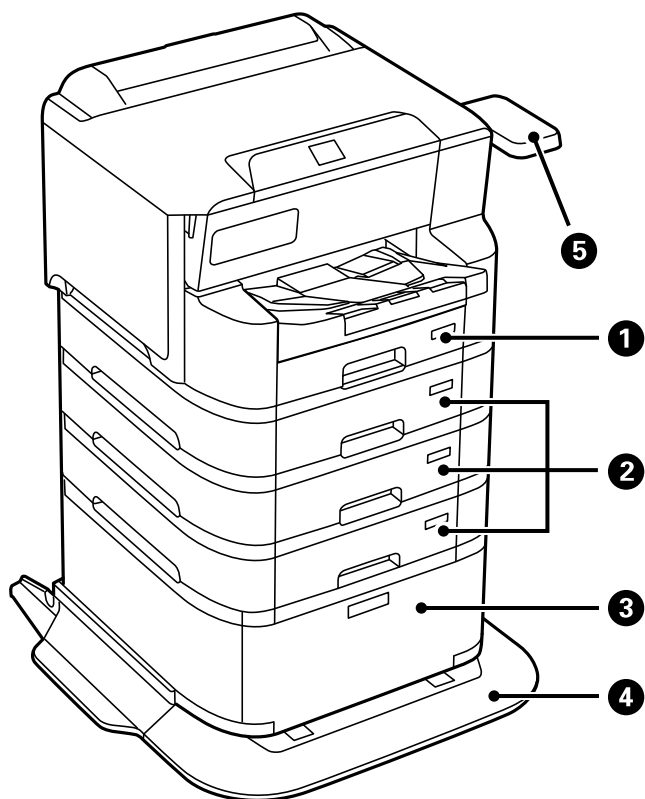

1	Popieriaus kasetė 1 (C1)	Įdedamas popierius.
2	Popieriaus kasetė 2, Popieriaus kasetė 3, Popieriaus kasetė 4 (C2, C3, C4)	Papildomi popieriaus kasečių įrenginiai. Įdedamas popierius.
3	Stalčius	Papildomas stalčius. Laikomas popierius ir kiti reikmenys.
4	Stabilizatorius	Prilaiko spausdintuvą, kad šis neapvirtų.
5	Autentiškumo nustatymo įrenginio lentelė-P2 (pasirinktinai)	Leidžia prijungti su spausdintuvu derantį autentifikavimo įrenginį. Tada galite prisijungti prie spausdintuvo laikydami virš jo autentifikavimo kortelę.

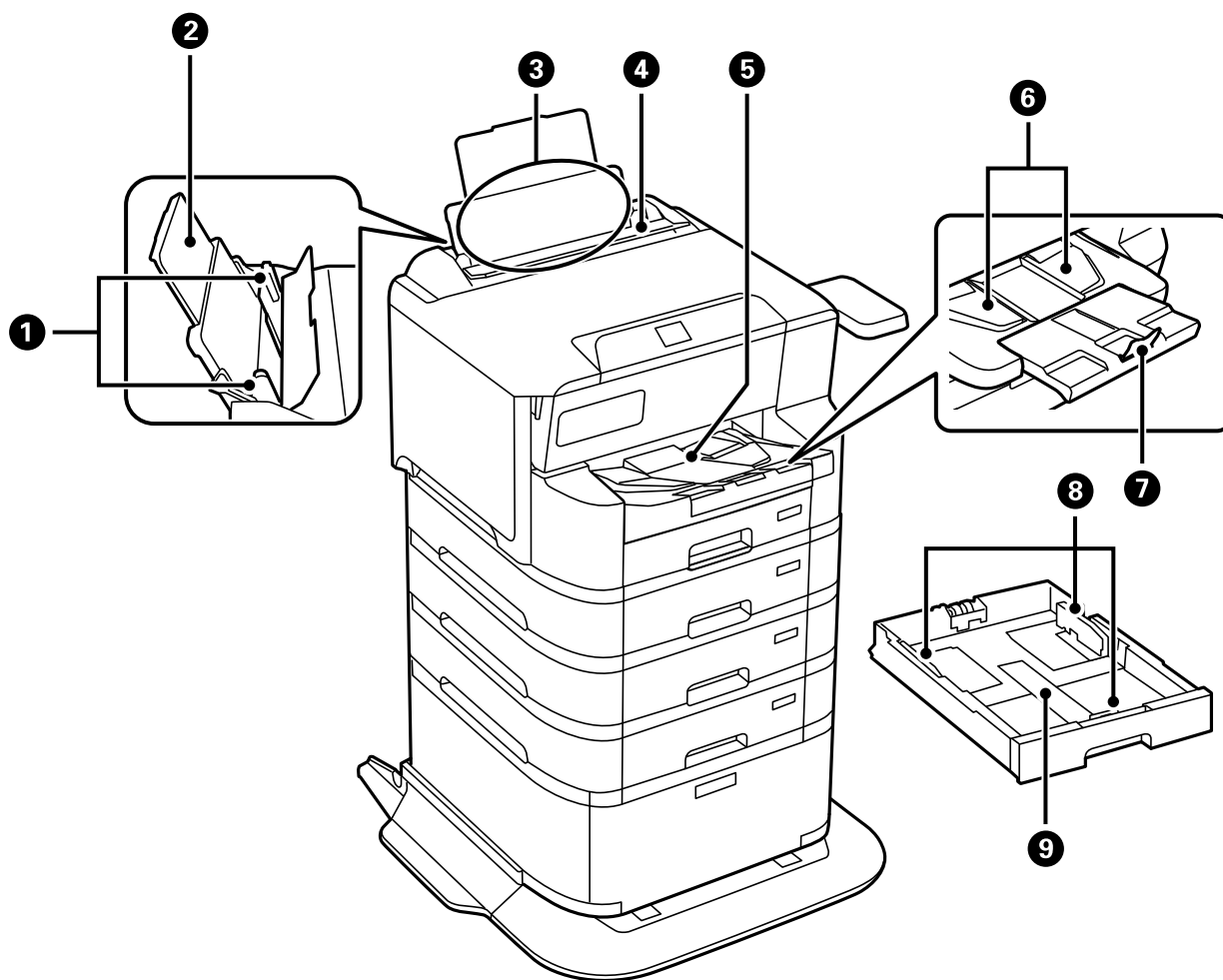

1	Krašto kreiptuvai	Popierius į spausdintuvą tiekiamas tiesiai. Pristumkite prie popieriaus kraštų.
2	Popieriaus atrama	Prilaiko įdėtą popierių.
3	Popieriaus dėklas (B)	Įdedamas popierius.
4	Tiektuvo apsauginis komponentas	Saugo, kad į spausdintuvą nepatektų pašalinių daiktų. Paprastai šį apsauginį komponentą reikia laikyti uždaryta.
5	Išvesties dėklas	Prilaiko išstumtą popierių. Spausdindami ant didesnio nei A4 formato popieriaus, ranka ištraukite dėklo gale esantį prailgintuvą ir pakelkite kamštį, kad popierius nenukristų. Po naudojimo laikykite jį sandėlyje.
6	Išeiigos kreiptuvai	Jei popierius išstumiamas netinkama tvarka, pakelkite išvesties kreiptuvą patraukdami į save dešinėje išvesties dėklo pusėje esančią svirtį.
7	Stabdiklis	Apsaugo nuo išstumiamo popieriaus kritimo.
8	Krašto kreiptuvai	Popierius į spausdintuvą tiekiamas tiesiai. Pristumkite prie popieriaus kraštų.

9	Popieriaus kasetė	Įdedamas popierius.
---	-------------------	---------------------

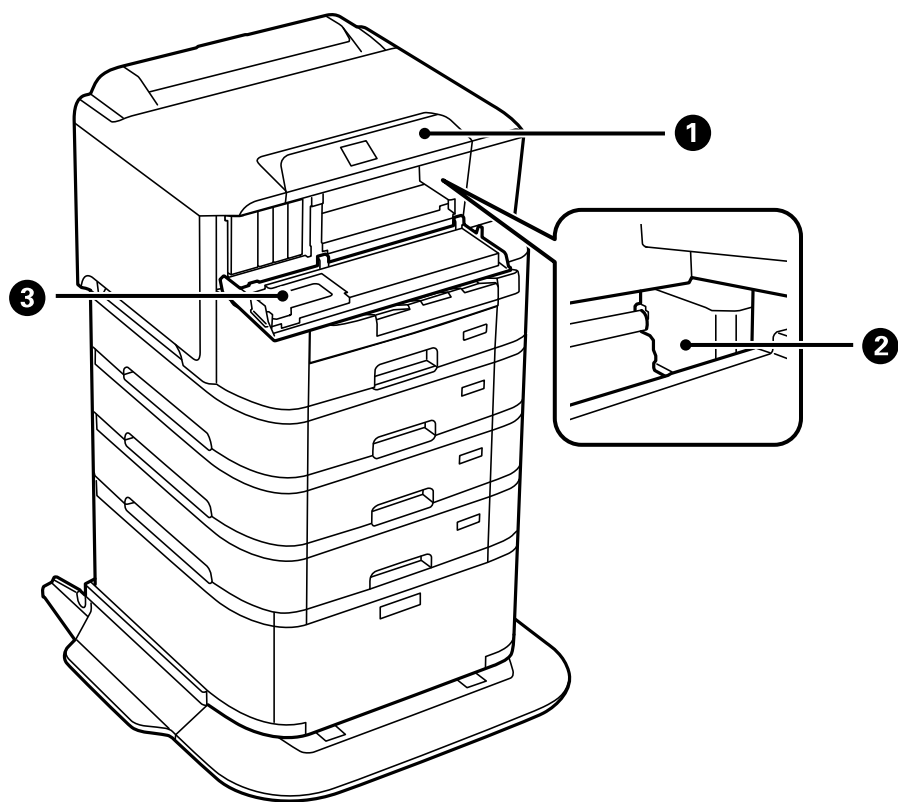

1	Valdymo skydelis	Nurodo spausdintuvo būseną ir leidžia nustatyti spausdinimo nustatymus.
2	Spausdinimo galvutė	Purškia rašalą.
3	Priekinis dangtis (A)	Atidaromas, prireikus pakeisti rašalo kasetes arba išimti spausdintuve įstrigusį popierių.

## Galas

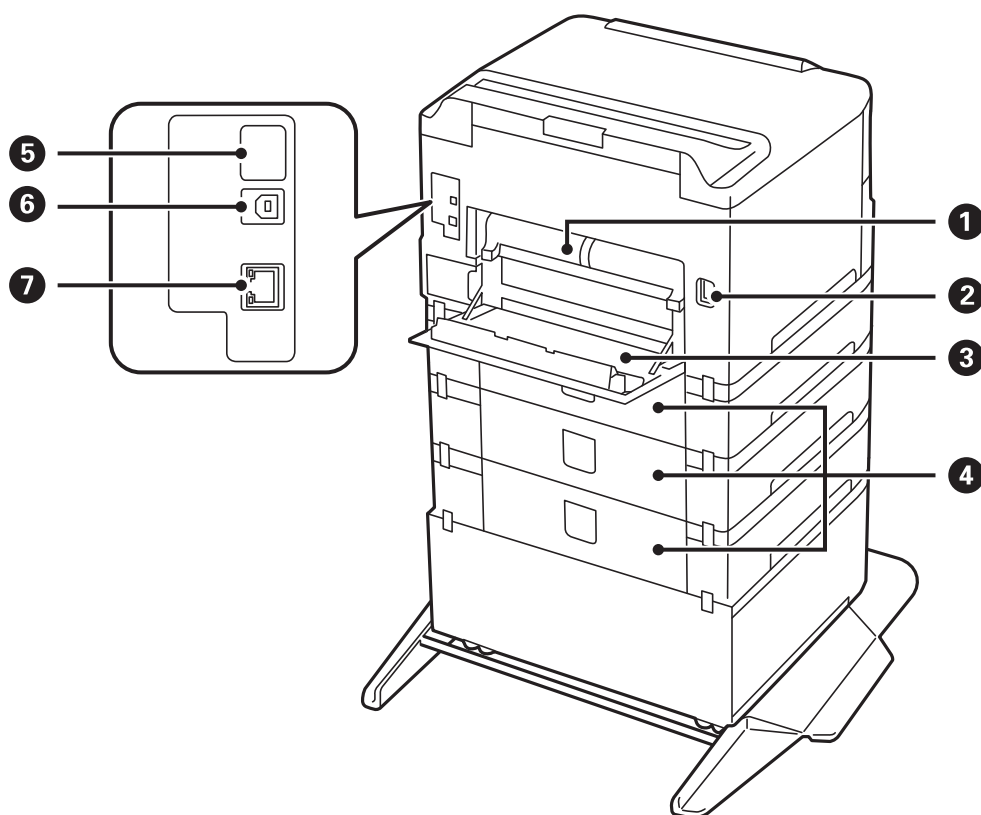

1	Dvipusio spausdinimo įrenginys (D2)	Nuimamas išimant įstrigusį popierių.
2	Kintamosios srovės įvadas	Prijungiamas maitinimo laidas.
3	Galinis gaubtas (D1)	Atidarykite, kai keičiate techninės priežiūros dėžutę ar paėmimo ritinėlį arba šalinatė įstrigusį popierių.
4	Galinis gaubtas (E)	Papildomų popieriaus dėklų įrenginių dangtis. Atidarykite, kai keičiate paėmimo ritinėlį arba šalinatė įstrigusį popierių.
5	Pagalbinis USB prievadas	USB prievadas, skirtas naudoti ateityje. Nenulupkite lipduko.
6	USB prievadas	Skirtas USB kabeliui prijungti.
7	LAN prievadas	Skirtas LAN kabeliui prijungti.

---

# Valdymo skydelio vadovas

Valdymo skydelis. ....	24
Pradžios ekrano konfigūravimas. ....	25
Meniu ekrano konfigūravimas. ....	26
Simbolių įvedimas. ....	27

## Valdymo skydelis

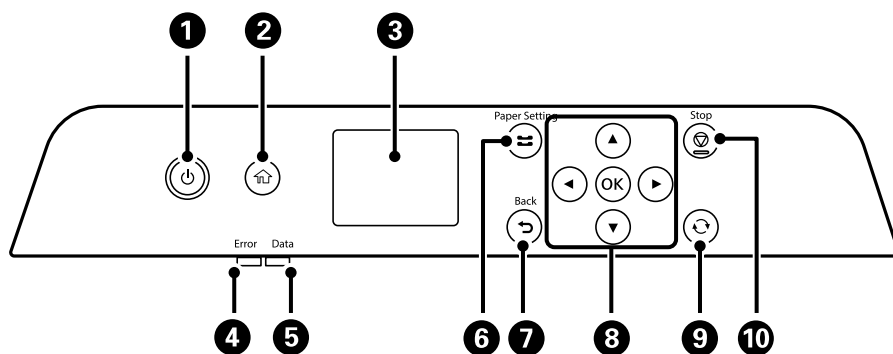





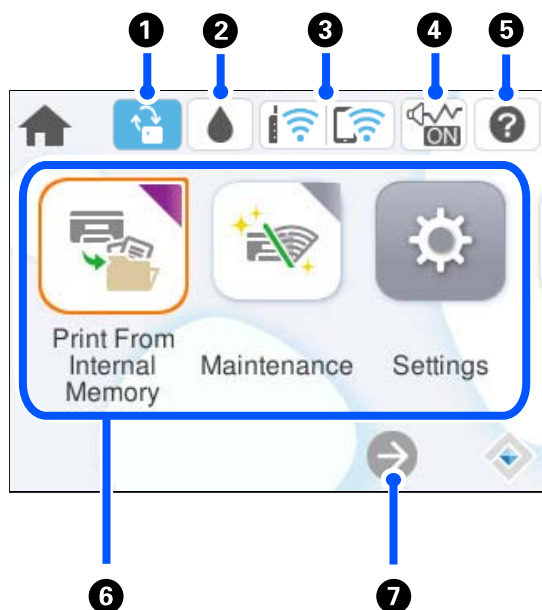

1	Ijungiamas arba išjungiamas spausdintuvas. Užgesus maitinimo lemputei atjunkite maitinimo laidą.
2	Atidaromas pradžios ekranas.
3	Pateikiami meniu ir pranešimai.
4	Mirksi arba užsidega įvykus klaidai.
5	Mirksi, kol spausdintuvas apdoroja duomenis. Šviečianti lemputė reiškia, kad yra eilėje laukiančių užduočių.
6	Rodomas Popieriaus nuostata ekranas. Galima nustatyti kiekvieno popieriaus šaltinio atveju taikomus popieriaus formato ir popieriaus rūšies parametrus.
7	Grįžtama į ankstesnį ekraną.
8	Norėdami pasirinkti elementus, mygtukais ◀▶▶▼ perkelkite fokusavimo tašką ir paspauskite mygtuką OK, kad patvirtintumėte pasirinkimą arba paleistumėte pasirinktą funkciją.
9	Pritaikoma daugeliui funkcijų, priklausomai nuo situacijos.
10	Sustabdoma dabartinė operacija.









## Pradžios ekrano konfigūravimas





1		<p>Tai rodoma tuomet, kai yra programinės aparatinės įrangos naujinys.</p> <p>Pasirinkite programinei aparatinei įrangai atnaujinti ir spausdintuvo funkcijoms patobulinti. Rekomenduojame spausdintuvą naudoti įdiegus naujausią programinės aparatinės įrangos versiją.</p>
2		<p>Galite patikrinti apytikslį rašalo lygį ir apytikslę techninės priežiūros dėžutės naudojimo trukmę.</p>
3		<p>Rodoma tinklo ryšio būsena. Daugiau informacijos ieškokite toliau.</p> <p><a href="#">„Nuoroda į tinklo piktogramą“ puslapyje 26</a></p>
4		<p>Nurodo, kad spausdintuvui nustatyta <b>Tylusis režimas</b>. Kai yra įjungta ši funkcija, spausdintuvo keliamas triukšmas yra sumažinamas, tačiau gali sulėtėti spausdinimo greitis. Tačiau priklausomai nuo pasirinkto popieriaus tipo ir spausdinimo kokybės, triukšmas gali nesumažėti. Pasirinkite, norėdami pakeisti nustatymus.</p>
5		<p>Rodomas Pagalba ekranas. Galite peržiūrėti naudojimo instrukcijas arba problemų sprendimus.</p>
6	<p>Rodomas kiekvienas meniu.</p> <ul style="list-style-type: none"> <li><input type="checkbox"/> Spausd. iš Vidinė atmintis Leidžia laikinai išsaugoti užduotis, išsiųstas iš spausdintuvo tvarkyklės, į spausdintuvo atmintį prieš spausdinant. Spausdindami kelias kopijas, galite spausdinti slaptažodžiu apsaugotus spaudinius ir bandomuosius spaudinius.</li> <li><input type="checkbox"/> Priežiūra Rodomi rekomenduojami meniu, kuriais naudojantis gali būti pagerinta spaudinių kokybė, pvz., atkremšami purkštukai išspausdinant purkštukų patikros šabloną ir atliekamas galvutės valymas bei sumažinamas spaudiniuose esantis spalvų išblukimas arba juostų kiekis, sulygiuojant spausdinimo galvutę.</li> <li><input type="checkbox"/> Nuostatos Leidžia parinkti nuostatas, susijusias su technine priežiūra, spausdintuvo nuostatomis ir operacijomis.</li> <li><input type="checkbox"/> „Wi-Fi“ Rodo meniu, kurie leidžia atlikti spausdintuvo sąranką naudojant belaidį tinklą.</li> </ul>	
7		<p>Nurodo, kad ekranas toliau slenka į dešinę.</p>

## Nuoroda į tinklo piktogramą

	Spausdintuvas neprijungtas prie laidinio (eterneto) tinklo arba belaidžio („Wi-Fi“) tinklo.
	Spausdintuvas prijungtas prie laidinio (eterneto) tinklo.
	Spausdintuvas ieško SSID, anuluotas IP adresas arba yra problema su belaidžiu („Wi-Fi“) tinklu.
	Spausdintuvas prijungtas prie belaidžio („Wi-Fi“) tinklo. Stulpelių skaičius nurodo ryšio signalo stiprumą. Kuo daugiau stulpelių, tuo geresnis ryšys.
	Spausdintuvas nėra prijungtas prie belaidžio („Wi-Fi“) tinklo „Wi-Fi Direct“ (paprastojo prieigos taško) režime.
	Spausdintuvas yra prijungtas prie belaidžio („Wi-Fi“) tinklo „Wi-Fi Direct“ (paprastojo prieigos taško) režime.

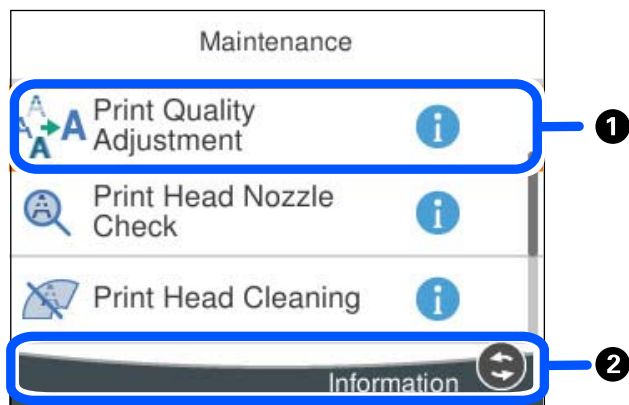
## Meniu ekrano konfigūravimas



1	Kai rodomas  , papildomą informaciją galite peržiūrėti pasirinkę mygtuką, nurodytą 2.
2	Rodomi galimi mygtukai.

## Simbolių įvedimas

Rinkdamiesi tinklo parametrus ar kt. ženklus ir simbolius galite įvesti ekrane rodoma klaviatūra.

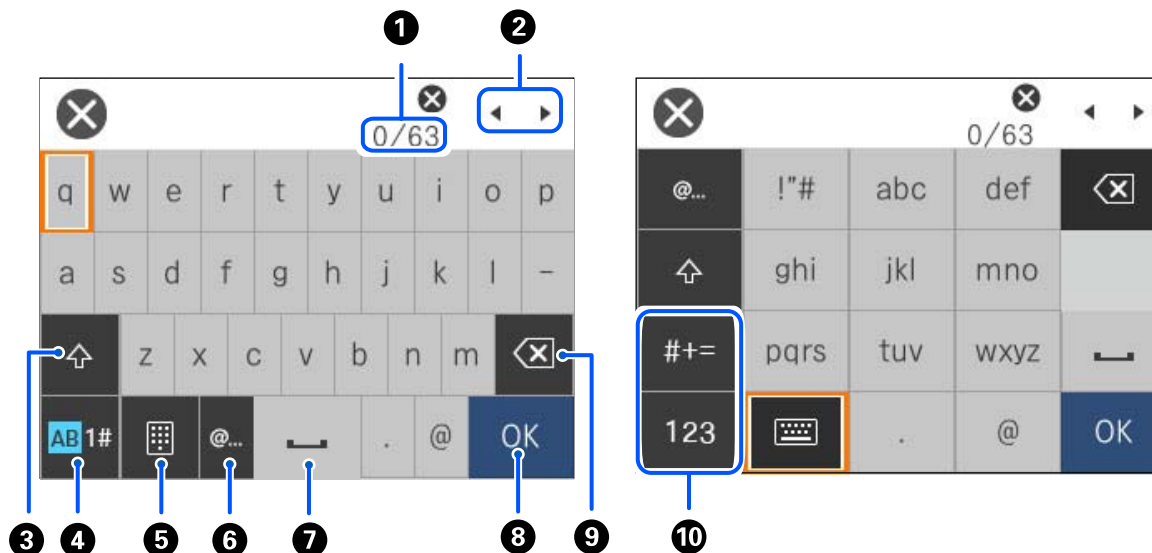

1	Nurodo simbolių skaičių.
2	Perkelia žymeklį į įvesties padėtį.
3	Kaitaliojamas didžiųjų ir mažųjų raidžių parametras.
4	Kaitaliojimas simbolių tipas. AB: raidės 1#: skaičiai ir simboliai
5	Keičiamas klaviatūros išdėstymas.
6	Įvedami dažnai naudojamų el. pašto adresų domenai arba URL; tiesiog pasirenkant elementą.
7	Įvedamas tarpas.
8	Įvedamas simbolis.
9	Panaikinamas kairėje esantis simbolis.
10	Kaitaliojimas simbolių tipas. abc: raidės 123: skaičiai #+=: simboliai

# Spausdintuvo paruošimas ir pradinių nuostatų nustatymas

Spausdintuvo paruošimo ir pradinių nuostatų nustatymo santrauka. . . . .	29
Pasirenkamųjų elementų montavimas. . . . .	31
Tinklo ryšio sukūrimas ir nuostatų parinkimas. . . . .	46
Spausdintuvo paruošimas ir nustatymas atsižvelgiant į naudojimą. . . . .	66
Pradinės spausdinimo nuostatos. . . . .	71
Problemos nustatant parametrus. . . . .	81

## Spausdintuvo paruošimo ir pradinių nuostatų nustatymo santrauka

Šiame skyriuje paaiškinta, kaip prijungti spausdintuvą prie tinklo ir naudoti kaip bendrą spausdintuvą.

Šį darbą turi atlikti spausdintuvo administratorius.

### Susijusi informacija

- ➔ „Spausdintuvo paruošimas” puslapyje 29
- ➔ „Nuostatų apsaugojimas užrakinant valdymo skydelį” puslapyje 48
- ➔ „Tinklo ryšio konfigūravimas” puslapyje 29
- ➔ „Būtino kiekvienos funkcijos paruošimo santrauka” puslapyje 30
- ➔ „Spausdinimo nuostatų nustatymas” puslapyje 30

## Spausdintuvo paruošimas

Paruošimo etapo metu įdiekite papildomus elementus ar autentifikavimo prietaisą, jei reikia.

### Susijusi informacija

- ➔ „Papildomo stalčiaus montavimas” puslapyje 31
- ➔ „Papildomų popieriaus kasetės įrenginių montavimas” puslapyje 36
- ➔ „Autentifikavimo prietaiso tvirtinimas” puslapyje 41

## Spausdintuvo apsaugojimas nuo neleistino nuostatų pakeitimo

Rekomenduojame atlikti šią procedūrą ir neleisti naudotojui pačiam keisti spausdintuvo nuostatas.

- Administratoriaus slaptažodžio keitimas
- Nustatykite **Panel Lock** funkciją, kuri užrakina valdymo skydelio meniu elementus.

### Susijusi informacija

- ➔ „Administratoriaus slaptažodžio keitimas” puslapyje 46
- ➔ „Nuostatų apsaugojimas užrakinant valdymo skydelį” puslapyje 48

## Tinklo ryšio konfigūravimas

Prijunkite spausdintuvą prie tinklo taip, kad jį būtų galima naudoti kaip bendrą spausdintuvą.

Jei reikia, nustatykite TCP/IP ir tarpinį serverį.

### Susijusi informacija

- ➔ „Tinklo ryšio sukūrimas ir nuostatų parinkimas” puslapyje 46

## Būtino kiekvienos funkcijos paruošimo santrauka

Atlikite šias procedūras, priklausomai nuo spausdintuvo naudojimo būdo ir naudojimo aplinkos.

Elementai	Aprašas
Pašto serverio konfigūravimas	Sukonfigūruokite el. pašto serverį, jei el. paštu norite pranešti konkrečiam asmeniui apie spausdintuvo būseną. <a href="#">„El. pašto serverio registravimas“ puslapyje 68</a>
Pradinės spausdinimo nuostatos	Pritaikykite savo naudojimo aplinkai popieriaus tiekimo įrenginio nuostatas ir numatytąsias spausdinimo nuostatas. Nustatykite nuostatas kitų įmonių teikiamoms spausdinimo paslaugoms naudoti.

Informaciją apie spausdintuvo saugos nuostatas ir kitas valdymo nuostatas rasite atitinkamame saite toliau.

### Susijusi informacija

- ➔ [„Spausdintuvo paruošimas ir nustatymas atsižvelgiant į naudojimą“ puslapyje 66](#)
- ➔ [„Pradinės spausdinimo nuostatos“ puslapyje 71](#)
- ➔ [„Informacija administratoriui“ puslapyje 255](#)

## Spausdinimo nuostatų nustatymas

Spausdinimo nuostatas galite nustatyti keliais būdais.

### Susijusi informacija

- ➔ [„Nustatymas naudojant spausdintuvo valdymo skydelį“ puslapyje 30](#)
- ➔ [„Web Config naudojimo nustatymas iš kompiuterio“ puslapyje 30](#)
- ➔ [„Epson Device Admin naudojimo nustatymas iš kompiuterio \(tik „Windows“\)" puslapyje 31](#)

## Nustatymas naudojant spausdintuvo valdymo skydelį

Jei įjungtas skydelio užraktas, jį atrakinti galėsite tik įvedę administratoriaus slaptažodį.

Daugiau žr. susijusią informaciją.

### Susijusi informacija

- ➔ [„Numatytoji administratoriaus slaptažodžio vertė“ puslapyje 16](#)

## Web Config naudojimo nustatymas iš kompiuterio

Web Config yra įtaisytoji spausdintuvo interneto svetainė, skirta spausdintuvo nuostatoms konfigūruoti. Prie tinklo prijungtą spausdintuvą galite valdyti iš kompiuterio.

Kad įeitumėte į Web Config, pradžioje jums reikia spausdintuvui priskirti IP adresą.

### **Pastaba:**

- ❑ *Prieš nustatydami šį IP adresą galite atverti Web Config, spausdintuvą prie kompiuterio prijungdami tiesiogiai LAN laidu ir nurodydami numatytąjį IP adresą.*
- ❑ *Kadangi spausdintuvas, užmegzdamas ryšį su HTTPS, naudoja paties pasirašymą sertifikatą, kai paleidžiate Web Config, rodomas įspėjamas pranešimas; tai nereiškia problemos ir gali būti saugiai ignoruojama.*
- ❑ *Norint atverti administravimo puslapį po Web Config paleidimo, reikia prisijungti prie spausdintuvo su administratoriaus slaptažodžiu.*

Daugiau žr. susijusią informaciją.

### **Susijusi informacija**

- ➔ [„Numatytoji administratoriaus slaptažodžio vertė” puslapyje 16](#)
- ➔ [„Spausdintuvo operacijų konfigūravimo programa \(Web Config\)” puslapyje 219](#)

## **Epson Device Admin naudojimo nustatymas iš kompiuterio (tik „Windows“)**

Naudokite Epson Device Admin, kai nustatote daugiau spausdintuvų eilėje.

---

## **Pasirenkamųjų elementų montavimas**

Šiame skyriuje paaiškinama pasirenkamųjų elementų montavimo spausdintuve procedūra.

### **Papildomo stalčiaus montavimas**

Stalčių galima tvirtinti prie spausdintuvo ir papildomų popieriaus kasečių įrenginių.

**⚠ Perspėjimas:**

- ❑ *Prieš montuodami, būtinai išjunkite spausdintuvą, atjunkite nuo jo maitinimo laidą ir visus kabelius. Jei to nepadarysite, galite pažeisti maitinimo laidą, tuomet gali kilti gaisras arba elektros smūgis.*
- ❑ *Prieš montuodami užfiksuokite stalčiaus ratukus. Stalčiui netikėtai pajudėjus, galite susižeisti.*
- ❑ *Keliant spausdintuvą, rankas reikia laikyti taip, kaip pavaizduota. Jei suimsite spausdintuvą kitaip, jis gali iškristi arba galite prisipausti pirštus jį statydami.*

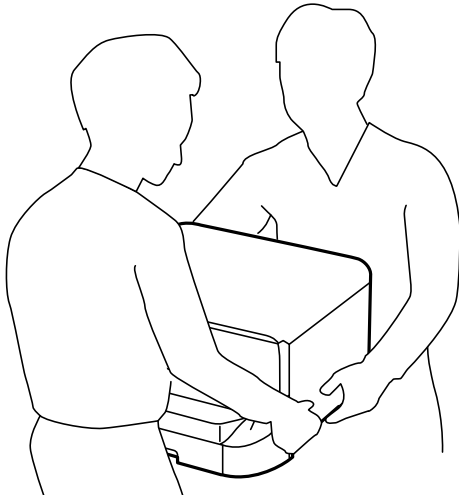

1. Paspausdami mygtuką  išjunkite spausdintuvą ir atjunkite maitinimo laidą.
2. Atjunkite visus prijungtus kabelius.

**Pastaba:**

*jei sumontuotas papildomas popieriaus kasetės įrenginys, jį taip pat reikia išmontuoti.*

3. Išimkite išvesties dėklą.

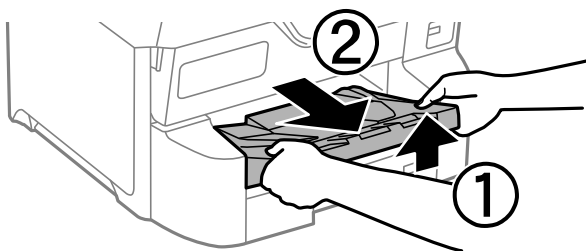

4. Išpakuokite stalčių ir nuimkite visą apsauginę medžiagą.



5. Patikrinkite, ar yra visi komponentai.

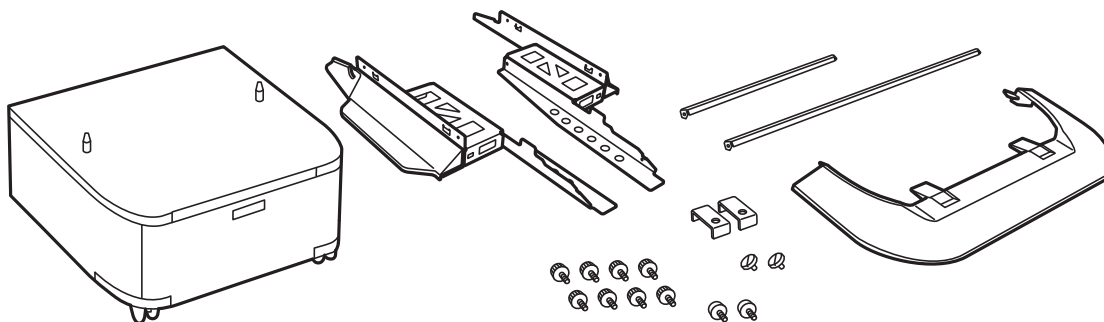

**Pastaba:**

*Stovų forma gali skirtis nuo pateiktų šiame pavyzdyje.*

6. Stovus įstatykite į stalčiaus ratukus.

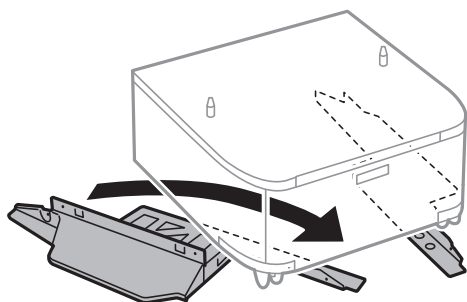

7. Fiksatoriais ir varžtais pritvirtinkite stovus.

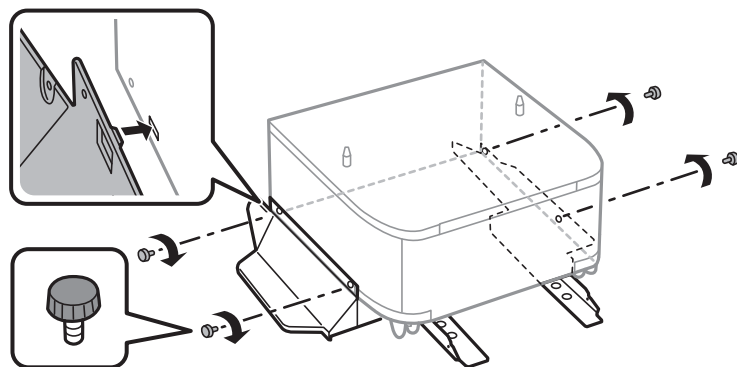

**Svarbu:**

*Tvirtai įsitikinkite, ar abu stovai gerai pritvirtinti, antraip spausdintuvas gali nuvirsti.*

8. Sutvirtinimo strypus pritvirtinkite fikсаторiais ir varžtais.

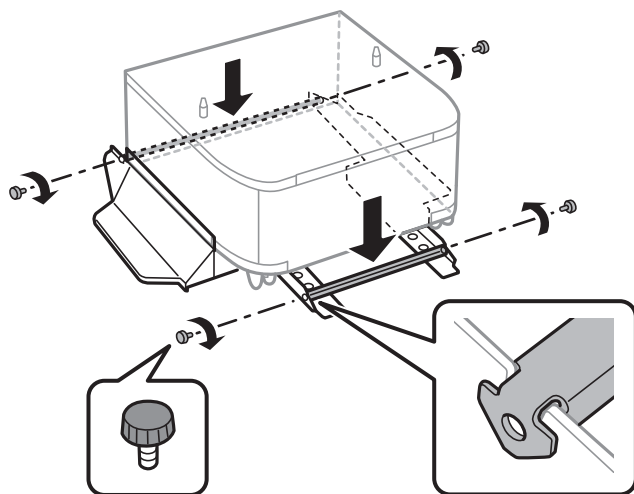

9. Padėkite stalčių ant lygaus paviršiaus ir užfikсuokite priekinius ratukus.

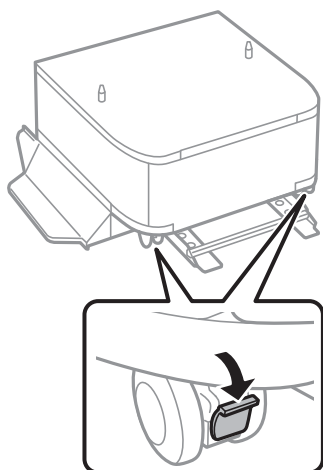

10. Prie stovų pritvirtinkite gaubtą.

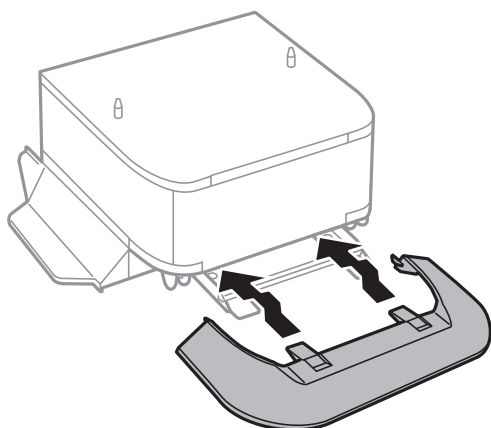

11. Ištraukite popieriaus kasetę.

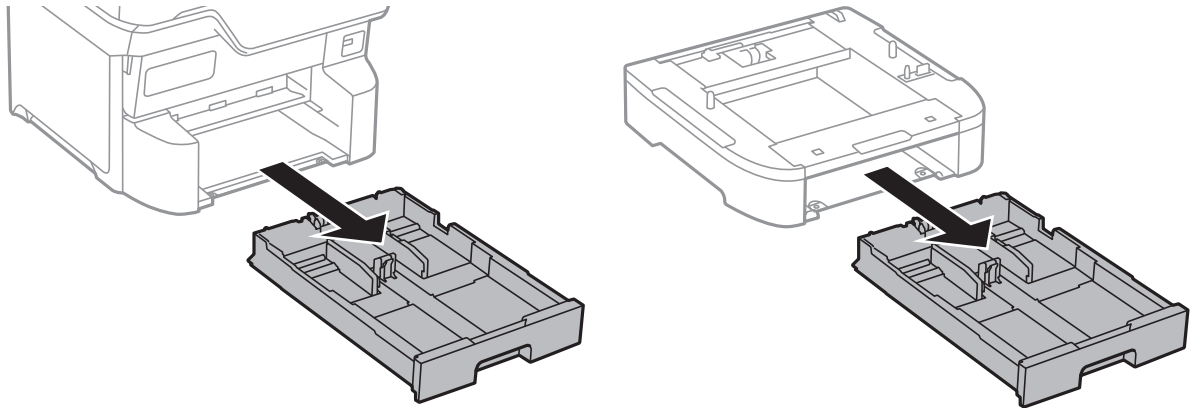

12. Atsargiai nuleiskite spausdintuvą arba papildomą popieriaus kasetės įrenginį, sulygiuodami kampus ir pritvirtinkite juos varžtais.

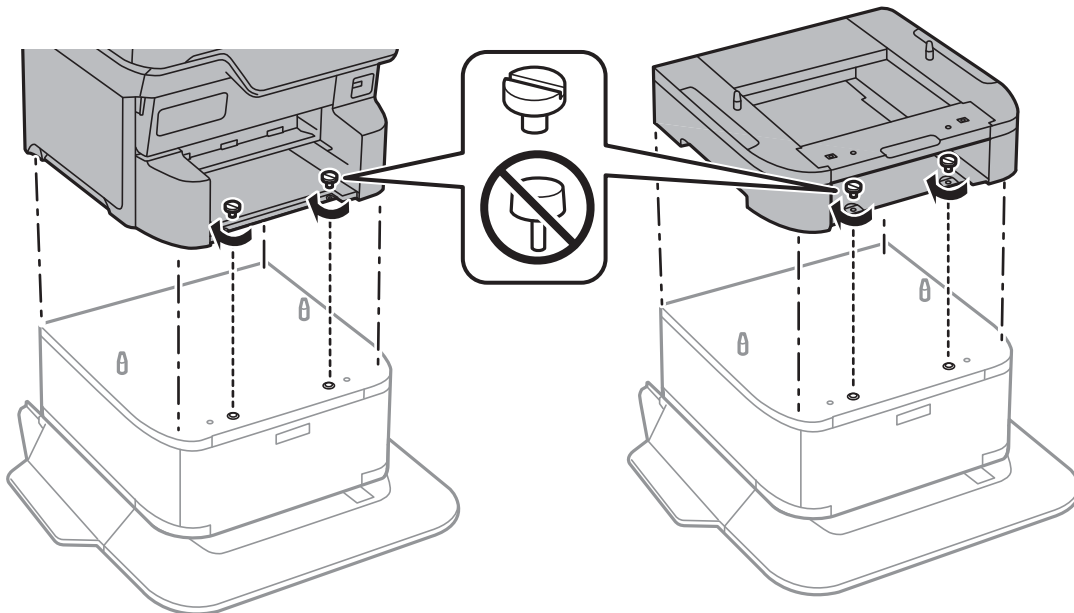

**Pastaba:**

*Po surinkimo kai kurie varžtai gali likti.*

13. Fiksatoriais ir varžtais pritvirtinkite spausdintuvą arba papildomą popieriaus kasetės įrenginį iš galo.

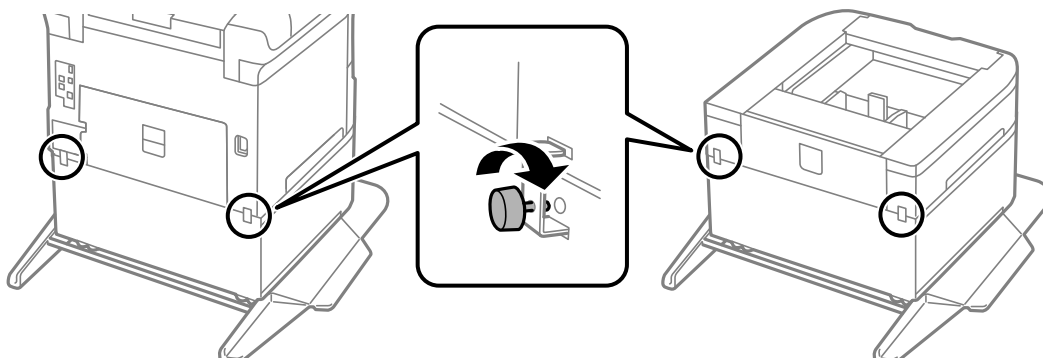

- Įdėkite popieriaus kasetę.
- Įstatykite išvesties dėklą.

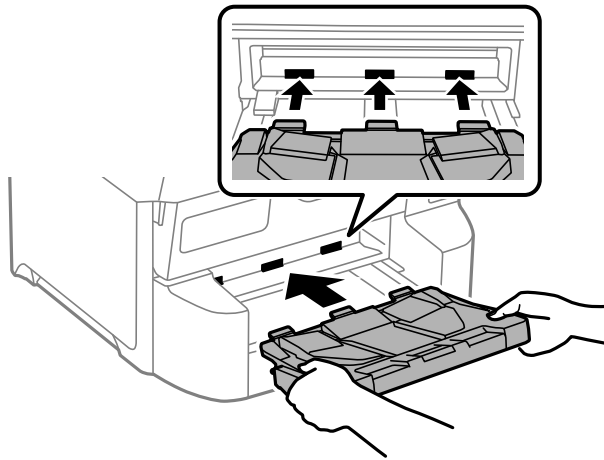

- Prijunkite kabelius ir maitinimo laidą prie spausdintuvo.

**Pastaba:**

*Išmontuodami stalčių, spausdintuvą išjunkite, atjunkite maitinimo laidą ir visus kabelius, tuomet atvirkštine tvarka atlikite montavimo veiksmus.*

## Papildomų popieriaus kasetės įrenginių montavimas

Galima sumontuoti net 3 popieriaus kasečių įrenginius.

**⚠ Perspėjimas:**

- Prieš montuodami, būtinai išjunkite spausdintuvą, atjunkite nuo jo maitinimo laidą ir visus kabelius. Jei to nepadarysite, galite pažeisti maitinimo laidą, tuomet gali kilti gaisras arba elektros smūgis.
- Keliant spausdintuvą, rankas reikia laikyti taip, kaip pavaizduota. Jei suimsite spausdintuvą kitaip, jis gali iškristi arba galite prisispausti pirštus jį statydami.

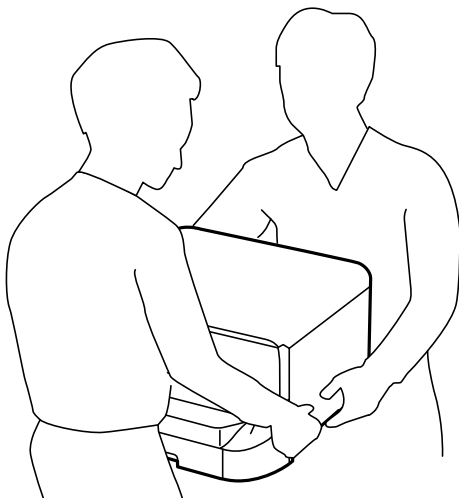



**Svarbu:**

*Jeigu naudojate papildomą stalčių, pirmiausia sumontuokite jį po popieriaus kasetės įrenginiu.*

1. Paspausdami mygtuką  išjunkite spausdintuvą ir atjunkite maitinimo laidą.
2. Atjunkite visus prijungtus kabelius.

**Pastaba:**

*Jeigu sumontuota kitų papildomų popieriaus kasetėčių įrenginių, juos taip pat reikia išmontuoti.*

3. Išimkite išvesties dėklą.

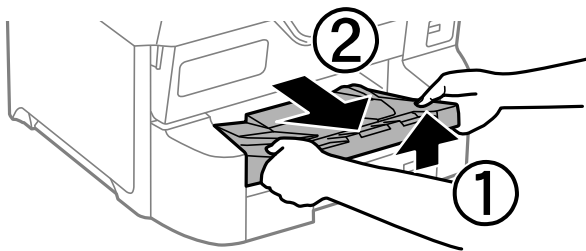

4. Išpakuokite papildomą popieriaus kasetės įrenginį ir nuimkite visą apsauginę medžiagą.
5. Patikrinkite, ar yra visi komponentai.

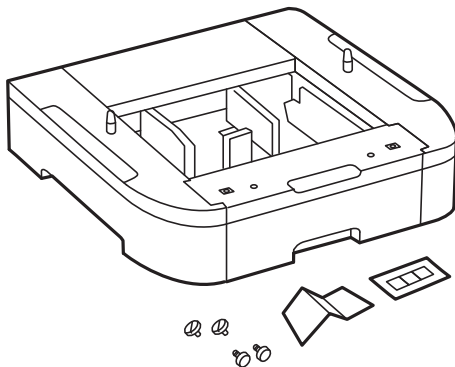

6. Papildomą popieriaus kasetės įrenginį padėkite į tą vietą, kurioje ketinate montuoti spausdintuvą.
7. Ištraukite popieriaus kasetę.

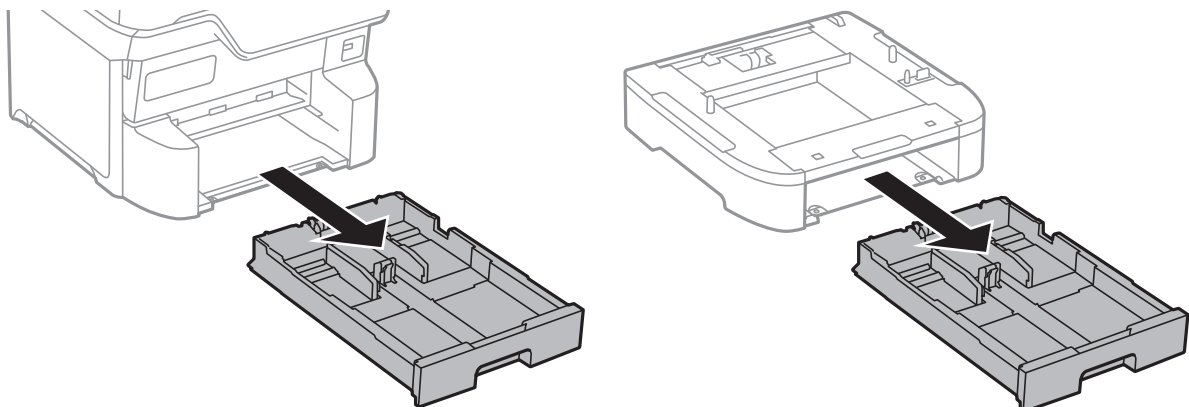

8. Jeigu naudojate kelis papildomai pasirenkamus kasečių įrenginius, juos sudėkite vieną ant kito ir sutvirtinkite varžtais.

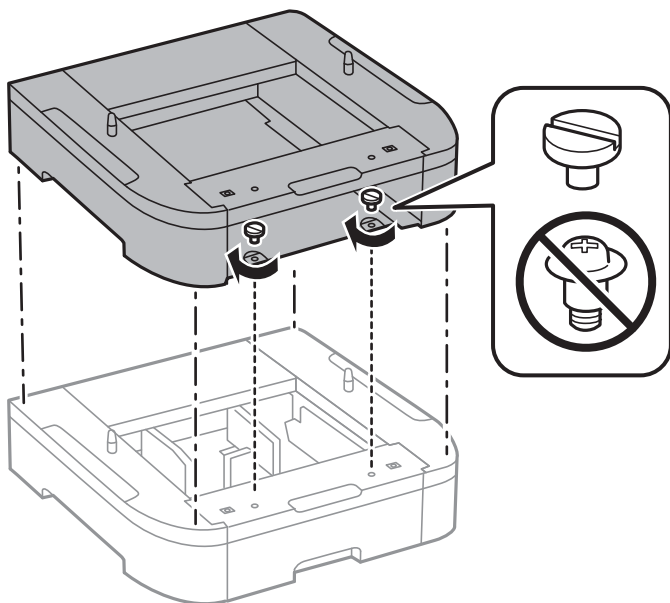

9. Atsargiai nuleiskite spausdintuvą ant papildomos popieriaus kasetės sulygiuodami kampus ir sutvirtinkite juos varžtais.

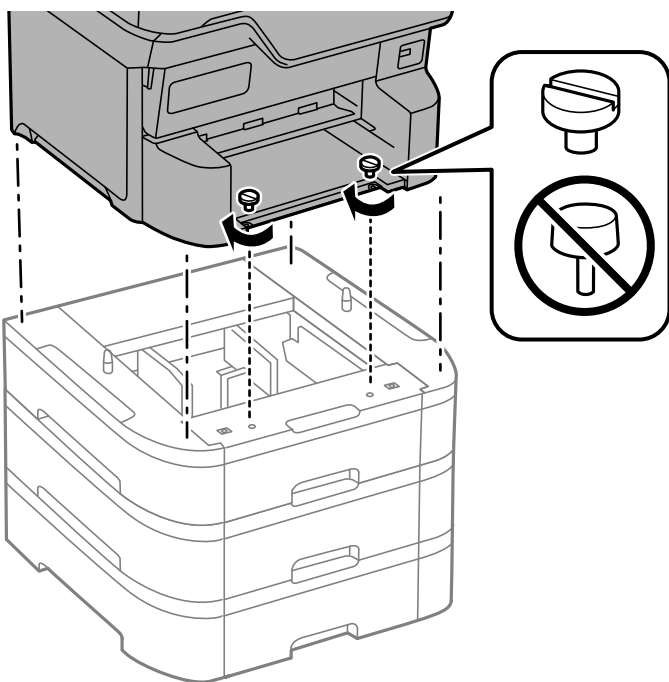

**Pastaba:**

*Po surinkimo kai kurie varžtai gali likti.*

10. Fiksatoriais ir varžtais pritvirtinkite spausdintuvą prie papildomo popieriaus kasetės įrenginio iš galo.

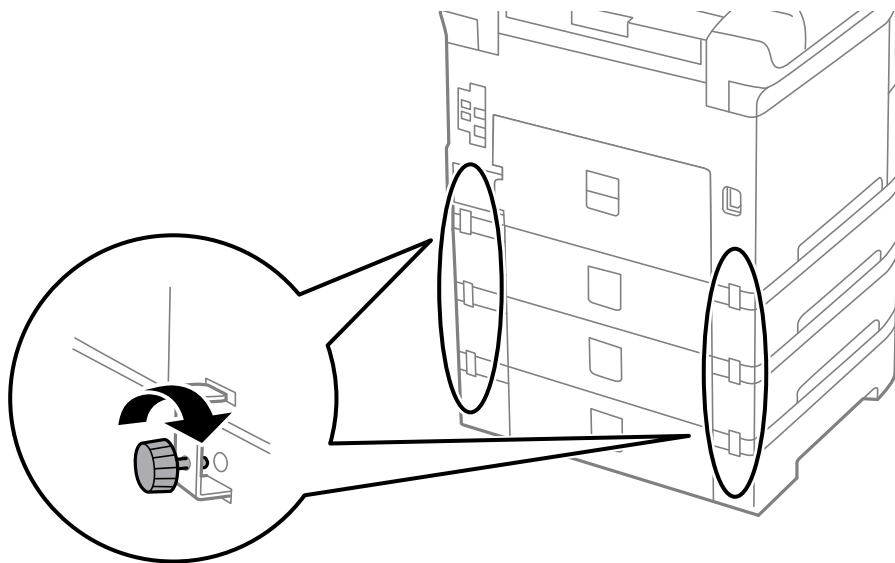

11. Į laikiklį įdėkite etiketę, ant kurios nurodytas į kasetę dedamo popieriaus formatas.

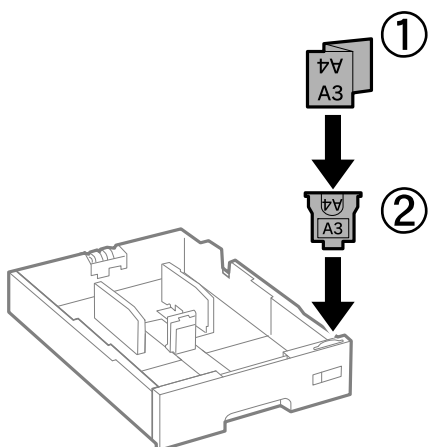

12. Įdėkite popieriaus kasetę.

13. Priklijuokite lipduką su kasetės numeriu.

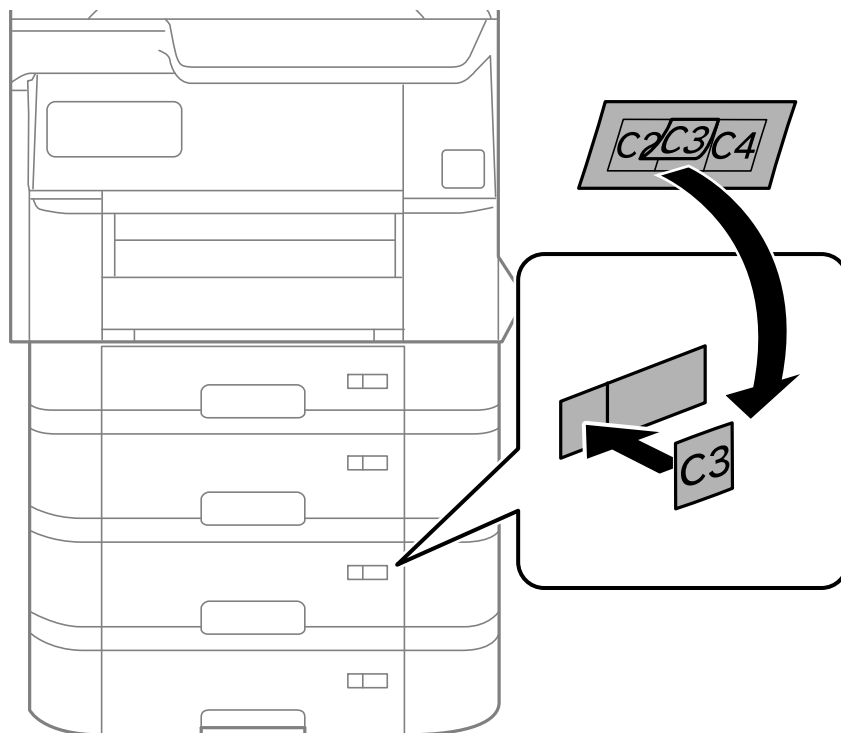

14. Įstatykite išvesties dėklą.

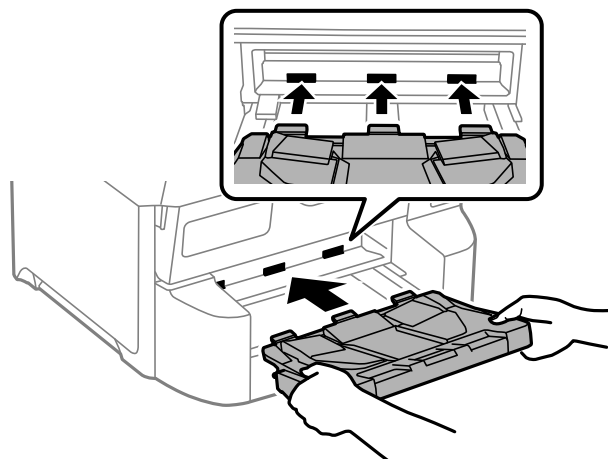

15. Vėl prijunkite maitinimo ir visus kitus kabelius ir prijunkite spausdintuvą prie maitinimo šaltinio.

16. Įjunkite spausdintuvą paspausdami .

17. Paspauskite mygtuką  ir patikrinkite, ar ekrane **Popieriaus nuostata** nurodytas papildomas popieriaus kasetės įrenginys.

**Pastaba:**

*Išmontuodami papildomą popieriaus kasetės įrenginį, spausdintuvą išjunkite, atjunkite maitinimo laidą ir visus kabelius, tuomet atvirkštine tvarka atlikite montavimo veiksmus.*

Tada nustatykite spausdintuvo tvarkyklę.



### Susijusi informacija

- ➔ „Galimų papildomų elementų nustatymas” puslapyje 66
- ➔ „Pasirenkamųjų elementų kodai” puslapyje 215

## Autentifikavimo prietaiso tvirtinimas

Kai naudojate autentifikavimo prietaisą kartu su autentifikavimo sistema, prie spausdintuvo prijunkite autentifikavimo įrenginį, pvz., IC kortelių skaitytuvą.

### Autentifikavimo prietaiso prijungimas

Šiame skyriuje paaiškinama, kaip sumontuoti pasirenkamą autentifikavimo prietaiso stovą P2 ir autentifikavimo prietaisą. Naudodami toliau nurodytus priedus, pritvirtinkite autentifikavimo prietaiso stovą P2. Su šiuo modeliu nenaudojamos jokios kitos dalys.

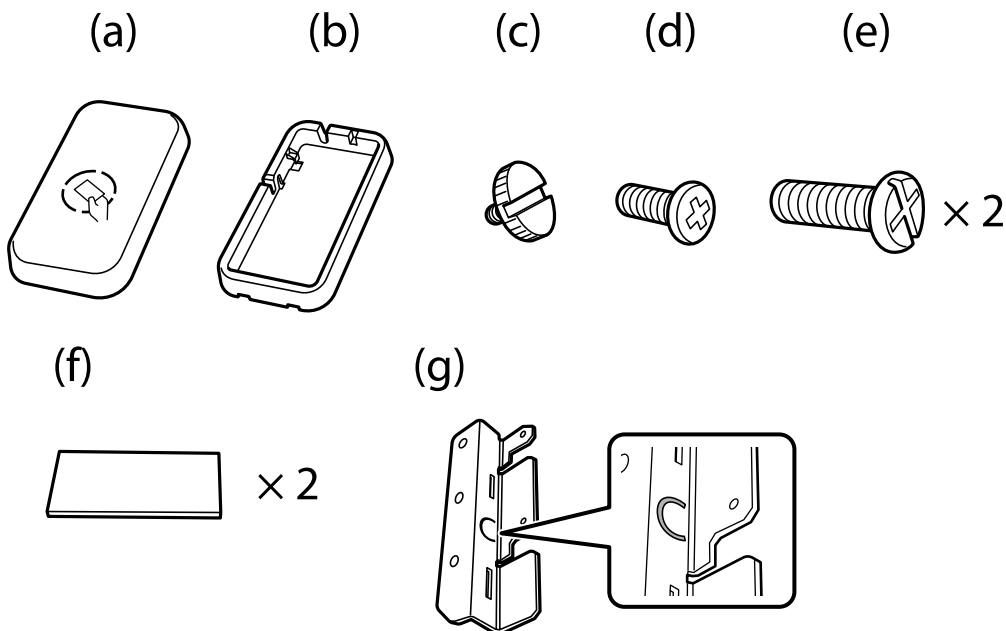

#### **Pastaba:**

- Autentifikavimo prietaisą galima naudoti kartu su autentifikavimo sistema.
- Prijunkite autentifikavimo prietaisą, kurio modelio numeris yra toks pats, kaip autentifikavimo kortelei patvirtinti naudoto autentifikavimo prietaiso numeris.

1. Nulupkite plombą, dengiančią spausdintuvo šone esančias varžtų skyles.

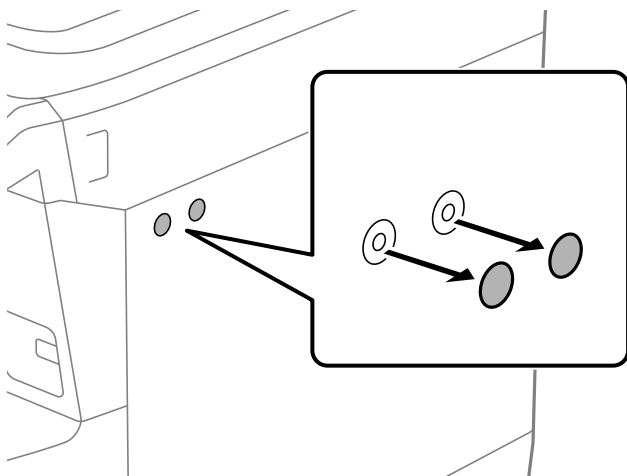

2. Naudodami „Phillips“ atsuktuvą, dviem varžtais (e) pritvirtinkite metalinę plokštelę (g).

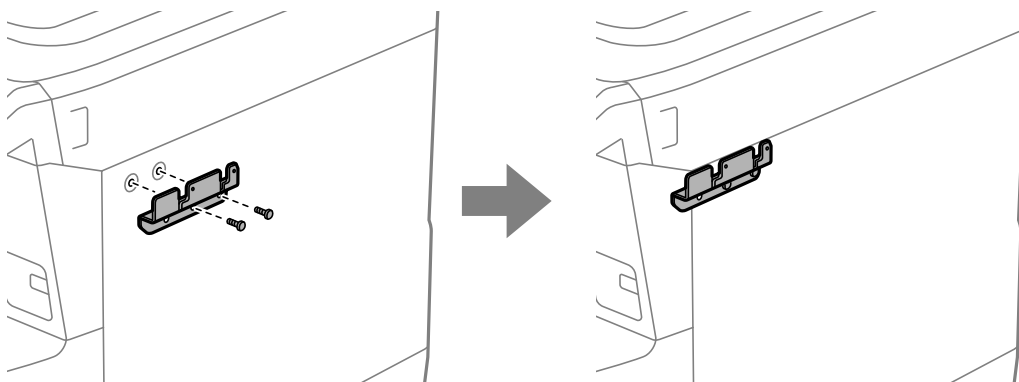

3. Apatinę autentifikavimo prietaiso stovo dalį (b) uždėkite ant metalinės plokštelės (g).

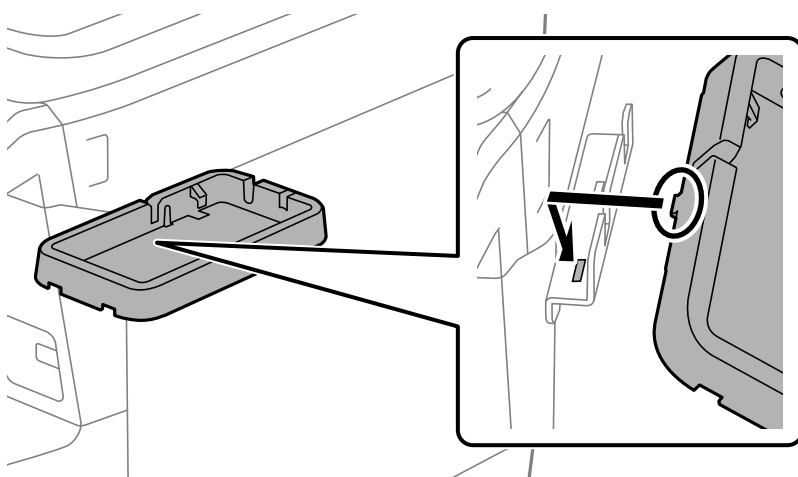

4. Pritvirtinkite autentiškumo patvirtinimo įrenginio stovo apatinę dalį (b) varžtais (c). Pasukite varžtą (c) ranka.

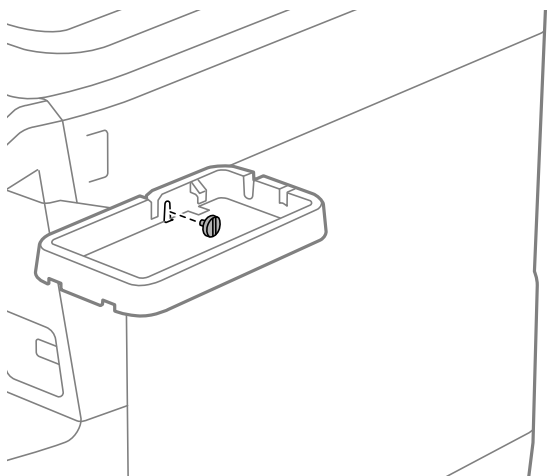

5. Viršutinę dalį (a) uždėkite ant autentifikavimo prietaiso stovo, kaip parodyta paveikslėlyje.

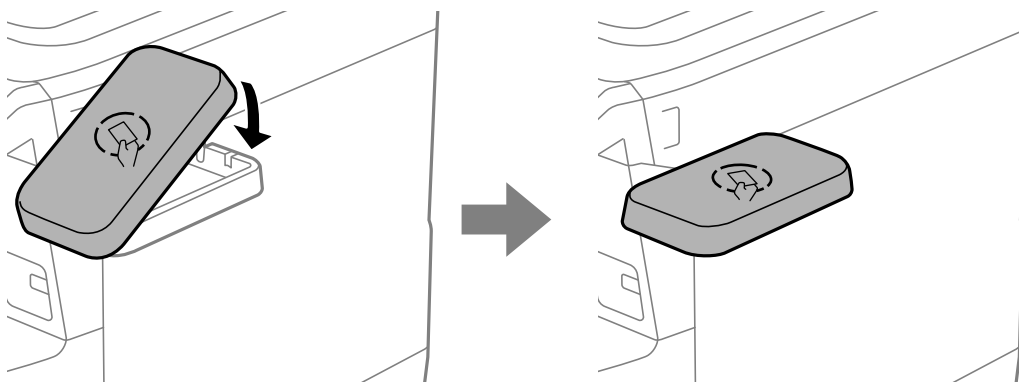

6. Kryptiniu atsuktuvu pritvirtinkite autentifikavimo įrenginio stovą varžtais (d).

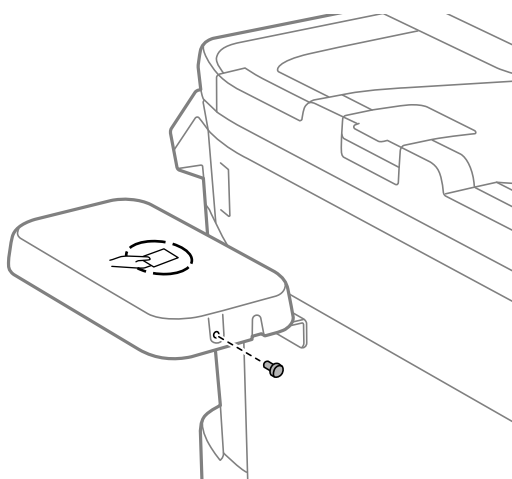

7. Pritvirtinkite autentifikavimo prietaisą prie stovo viršutinės dalies pateiktos dviem dvipusės juostos (f) gabalais.

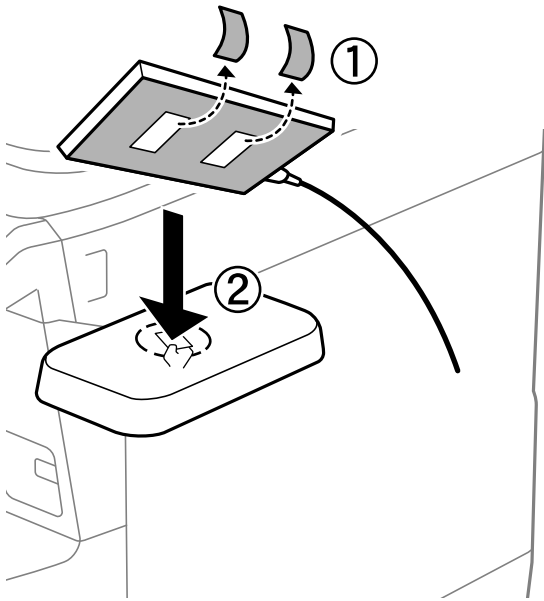

**Pastaba:**

*Jei norite palikti autentifikavimo prietaisą stovė, padėkite kažką storo (pvz., sulankstytą popierių) po autentifikavimo prietaisu, kad jį pakeltumėte. Tačiau nenaudokite metalinio objekto ar jokio kito daikto, kuris skleidžia elektromagnetines bangas.*

*Jei autentifikavimo prietaisas nebus pakeltas, autentifikavimo kortelės gali būti nuskaitytos dėl naudojimo aplinkos arba autentifikavimo prietaiso specifikacijų, pvz., ryšio atstumo specifikacijų.*

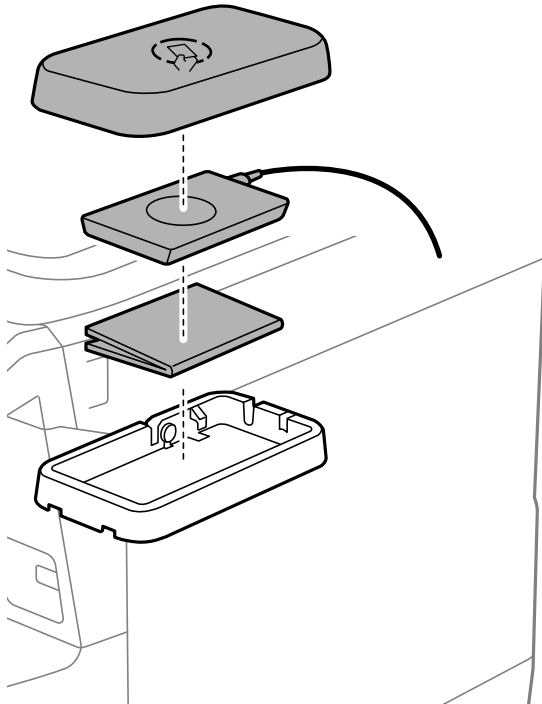

8. Nuimkite plombą nuo spausdintuvo techninės priežiūros prievado.

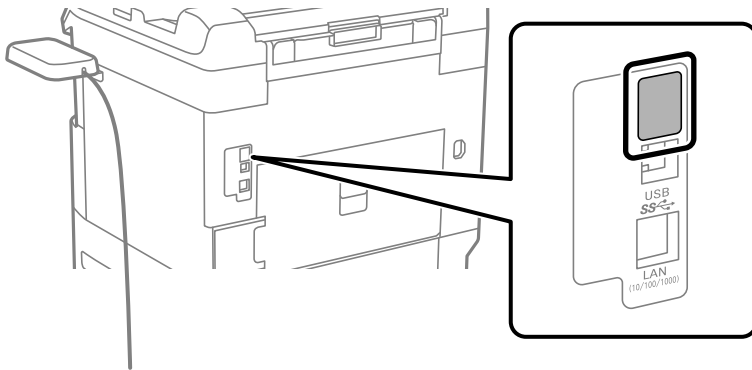

9. Prijunkite autentifikavimo įrenginio kabelį prie tarnybinio prievado.

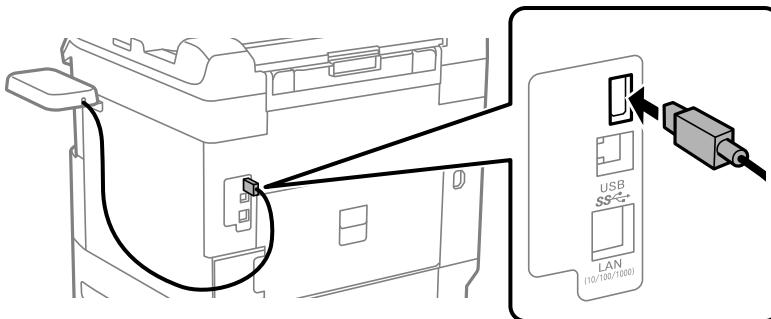

10. Nuimkite plombą, pritvirtinkite spaustuką, tada prijunkite kabelį, kaip parodyta toliau.

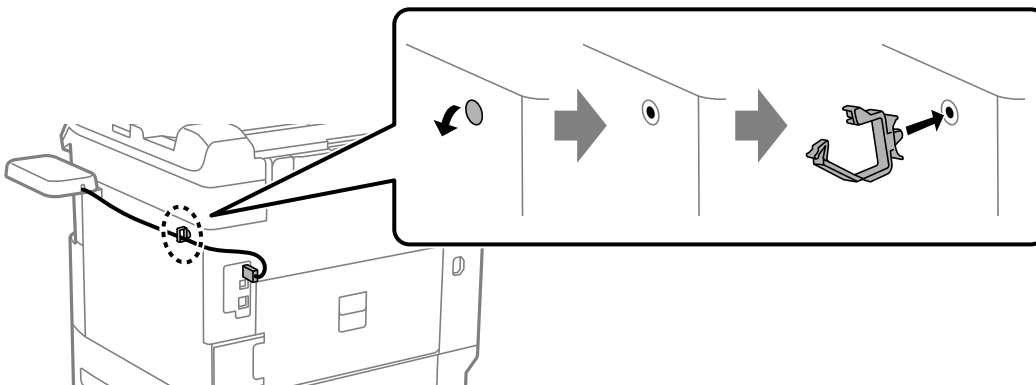

## Autentifikavimo prietaiso ryšio būsenos patvirtinimas

Galite naudoti kelis metodus autentifikavimo prietaiso ryšio būsenai patvirtinti.

### Spausdintuvo valdymo skydelis

Nuostatos > Autentifikavimo įrenginio būseną

### Web Config

Galite patvirtinti bet kuriame iš toliau nurodytų meniu.

Status skirtukas > Product Status > Card Reader Status

**Device Management** skirtukas > **Card Reader** > **Check**

## Autentifikavimo kortelės atpažinimo patvirtinimas

Naudodami Web Config galite patikrinti, ar autentifikavimo korteles galima atpažinti.

1. Įveskite naršyklėje spausdintuvo IP adresą, kad atvertumėte Web Config.  
Iš kompiuterio, prijungto prie to paties tinklo, kaip ir spausdintuvas, įveskite spausdintuvo IP adresą.  
Spausdintuvo IP adresą galite pasitikrinti šiame meniu:  
**Nuostatos > Bendrosios nuostatos > Tinklo nuostatos > Tinklo būseną > Laidinio LAN / „Wi-Fi“ būseną**
2. Įveskite administratoriaus slaptažodį, kad prisijungtumėte kaip administratorius.
3. Pasirinkite toliau nurodyta tvarka.  
Skirtukas **Device Management** > **Card Reader**
4. Autentifikavimo kortelę laikykite virš autentifikavimo prietaiso.
5. Spustelėkite **Check**.  
Rezultatas rodomas ekrane.

### Susijusi informacija

➔ [„Numatytoji administratoriaus slaptažodžio vertė“ puslapyje 16](#)

## Autentifikavimo prietaiso trikčių šalinimas

### ***Nepavyksta nuskaityti autentifikavimo kortelės***

Patikrinkite šiuos dalykus.

- Patikrinkite, ar autentifikavimo prietaisas tinkamai prijungtas prie spausdintuvo.  
Autentifikavimo prietaisas turi būti prijungtas prie spausdintuvo techninės priežiūros jungties.
- Patikrinkite, ar autentifikavimo prietaisas ir autentifikavimo kortelė yra sertifikuoti.  
Kreipkitės į pardavėją dėl informacijos apie palaikomus autentifikavimo prietaisus ir korteles.

---

## Tinklo ryšio sukūrimas ir nuostatų parinkimas

Šiame skyriuje paaiškinta, kokias nuostatas reikia parinkti, kad spausdintuvą galėtų naudoti visi tinklo naudotojai.

### Administratoriaus slaptažodžio keitimas

Spausdintuvui yra nustatytas administratoriaus slaptažodis. Mes rekomenduojame pakeisti šį pradinį slaptažodį, prieš pradėdant spausdintuvą naudoti.

Jei administratoriaus slaptažodį pamiršite, negalėsite pakeisti tų elementų nuostatas, kurie buvo užrakinti naudojant **Panel Lock**, ir tuomet dėl jų atrakinimo jums reikės kreiptis į techninės priežiūros tarnybą.

### Susijusi informacija

- ➔ „Pastabos dėl administratoriaus slaptažodžio” puslapyje 16
- ➔ „Administratoriaus slaptažodžio keitimas iš valdymo skydelio” puslapyje 47
- ➔ „Administratoriaus slaptažodžio keitimas iš kompiuterio” puslapyje 47

## Administratoriaus slaptažodžio keitimas iš valdymo skydelio

1. Spausdintuvo valdymo skydelyje pasirinkite **Nuostatos**.
2. Pasirinkite **Bendrosios nuostatos > Sistemos administravimas > Saugos nuostatos > Administratoriaus nuostatos > Administratoriaus slaptažodis > Keisti**.
3. Įveskite galiojantį slaptažodį.

#### **Pastaba:**

*Numatytajį administratoriaus slaptažodį rasite toliau pateiktoje atitinkamoje informacijoje.*

4. Vadovaukitės ekrane pateikiamais nurodymais, kaip nustatyti naują slaptažodį.

#### **Pastaba:**

*Jei norite atkurti numatytajį administratoriaus slaptažodį, valdymo skydelyje pasirinkite šiuos meniu:*

**Bendrosios nuostatos > Sistemos administravimas > Saugos nuostatos > Administratoriaus nuostatos > Administratoriaus slaptažodis > Atkurti numatytuosius parametrus**

### Susijusi informacija

- ➔ „Numatytoji administratoriaus slaptažodžio vertė” puslapyje 16

## Administratoriaus slaptažodžio keitimas iš kompiuterio

Administratoriaus slaptažodį galite nustatyti naudodami „Web Config“. Norint naudoti „Web Config“, spausdintuvą reikia prijungti prie tinklo. Jei spausdintuvas prie tinklo neprijungtas, eternetu kabeliu prijunkite tiesiai prie kompiuterio.

1. Įveskite naršyklėje spausdintuvo IP adresą, kad atvertumėte Web Config.  
Iš kompiuterio, prijungto prie to paties tinklo, kaip ir spausdintuvas, įveskite spausdintuvo IP adresą.  
Spausdintuvo IP adresą galite pasitikrinti šiame meniu:  
**Nuostatos > Bendrosios nuostatos > Tinklo nuostatos > Tinklo būseną > Laidinio LAN / „Wi-Fi“ būseną**
2. Įveskite administratoriaus slaptažodį, kad prisijungtumėte kaip administratorius.  
Pasirinkite **Log in**, įveskite administratoriaus slaptažodį ir spustelėkite **OK**.
3. Pasirinkite **Product Security-Change Administrator Password**.

4. **Current password** ir **New Password** įveskite slaptažodį ir patvirtinkite **Confirm New Password**. Įveskite naudotojo vardą, jei reikia.

**Pastaba:**

Numatytąjį administratoriaus slaptažodį rasite toliau pateiktoje atitinkamoje informacijoje.

5. Pasirinkite **OK**.

**Pastaba:**

Jei norite atkurti pradinę administratoriaus slaptažodį, pasirinkite **Restore Default Settings Change Administrator Password** lange.

### Susijusi informacija

➔ „Numatytoji administratoriaus slaptažodžio vertė” puslapyje 16

## Nuostatų apsaugojimas užrakinant valdymo skydelį

Kad prie tinklo prisijungę neįgalinti naudotojai negalėtų matyti ar keisti spausdintuvo ar tinklo nuostatų, administratoriai gali užrakinti valdymo skydelio meniu elementus, naudodami skydelio užrakto funkciją. Norint valdyti užrakinto meniu elementus, reikia prisijungti administratoriaus teisėmis.

**Pastaba:**

Slaptažodį galima pakeisti vėliau.

### Susijusi informacija

➔ „Valdymo skydelio nustatymas” puslapyje 263

## „Užrakto nuostata“ įjungimas iš valdymo skydelio

1. Spausdintuvo valdymo skydelyje pasirinkite **Nuostatos**.
2. Pasirinkite **Bendrosios nuostatos > Sistemos administravimas > Saugos nuostatos > Administratoriaus nuostatos**.
3. Pasirinkite **Ijung** dalyje **Užrakto nuostata**.

Pasirinkite **Nuostatos > Bendrosios nuostatos > Tinklo nuostatos**, tada patikrinkite, ar slaptažodis reikalingas.

### Susijusi informacija

➔ „Numatytoji administratoriaus slaptažodžio vertė” puslapyje 16

## „Užrakto nuostata“ įjungimas iš kompiuterio

1. Įveskite naršyklėje spausdintuvo IP adresą, kad atvertumėte Web Config.

Iš kompiuterio, prijungto prie to paties tinklo, kaip ir spausdintuvas, įveskite spausdintuvo IP adresą.

Spausdintuvo IP adresą galite patikrinti šiame meniu:

**Nuostatos > Bendrosios nuostatos > Tinklo nuostatos > Tinklo būseną > Laidinio LAN / „Wi-Fi“ būseną**



2. Įveskite slaptažodį, tada spustelėkite **OK**.
3. Pasirinkite toliau nurodyta tvarka.  
Skirtukas **Device Management** > **Control Panel**
4. Skiltyje **Panel Lock** pasirinkite **ON**.
5. Spustelėkite **OK**.
6. Spausdintuvo valdymo skydelyje pasirinkite **Nuostatos** > **Bendrosios nuostatos** > **Tinklo nuostatos**, tada patikrinkite, ar slaptažodis reikalingas.

**Susijusi informacija**

- ➔ „Numatytoji administratoriaus slaptažodžio vertė” puslapyje 16
- ➔ „Spausdintuvo operacijų konfigūravimo programa (Web Config)” puslapyje 219

**Spausdintuvo prijungimas prie tinklo**

Spausdintuvą prie tinklo galima prijungti keliais būdais.

- Prijunkite naudodami išmanias nuostatas valdymo skydelyje.
- Prisijunkite naudodami diegimo programą.

Diegimo programą galite paleisti iš žiniatinklio svetainės arba iš programinės įrangos disko (modeliams, kurie tiekiami su programinės įrangos disku ir kuriems programinės įrangos diskas gali būti naudojamas).

Šiame skyriuje paaiškinama spausdintuvo prijungimo prie tinklo procedūra, naudojant spausdintuvo valdymo skydelį.

**Prieš užmezgant tinklo ryšį**

Norėdami prisijungti prie tinklo, iš anksto patikrinkite ryšio būdą ir ryšio nustatymo informaciją.

**Informacijos apie ryšio nuostatas rinkimas**

Paruoškite būtinų nustatymų informaciją, kad prisijungtumėte. Nurodytą informaciją patikrinkite iš anksto.

Padaliniai	Elementai	Pastaba
Įrenginio prijungimo būdas	<input type="checkbox"/> Eternetas <input type="checkbox"/> „Wi-Fi“	Nuspręskite, kaip prijungsite spausdintuvą prie tinklo. Laidiniam LAN jungiama prie LAN jungiklio. „Wi-Fi“ ryšiui jungiama prie prieigos taško tinklo (SSID).
LAN ryšio informacija	<input type="checkbox"/> IP adresas <input type="checkbox"/> Potinklio šablonas <input type="checkbox"/> Numatytasis šliuzas	Nuspręskite, kokį IP adresą priskirti spausdintuvui. Priskiriant IP adresą statiškai, reikalingos visos vertės. Priskiriant IP adresą dinamiškai naudojant DHCP funkciją, ši informacija nereikalinga, nes viskas nustatoma automatiškai.

Padaliniai	Elementai	Pastaba
„Wi-Fi“ ryšio informacija	<input type="checkbox"/> SSID <input type="checkbox"/> Slaptažodis	Tai yra SSID (tinklo pavadinimas) ir prieigos taško, prie kurio jungiasi spausdintuvas, slaptažodis.  Jei nustatytas MAC adreso filtravimas, iš anksto užregistruokite spausdintuvo MAC adresą, kad užregistruotumėte spausdintuvą.  Palaikomos standartus žr. toliau.  <a href="#">„Wi-Fi“ specifikacijos“ puslapyje 240</a>
DNS serverio informacija	<input type="checkbox"/> Pagrindinio DNS IP adresas <input type="checkbox"/> Antrinio DNS IP adresas	Tai reikalinga DNS serveriams nurodyti. Antrinis DNS nustatomas, kai sistema turi perteklinę konfigūraciją ir yra antrinis DNS serveris.  Jei esate maža organizacija ir neketinate nustatyti DNS serverio, nustatykite maršruto parinktuvo IP adresą.
Tarpinio serverio informacija	<input type="checkbox"/> Tarpinio serverio pavadinimas	Nustatykite tai, kai jūsų tinklo aplinkoje tarpinis serveris naudojamas interneto prieigai iš intraneto ir naudojate funkciją, per kurią spausdintuvas tiesiogiai pasiekia internetą.  Toliau nurodytoms funkcijoms spausdintuvas tiesiogiai jungiasi prie interneto. <ul style="list-style-type: none"> <li><input type="checkbox"/> „Epson Connect“ paslaugos</li> <li><input type="checkbox"/> Kitų įmonių debesies paslaugos</li> <li><input type="checkbox"/> Programinės aparatinės įrangos naujinimas</li> </ul>
Prievado numerio informacija	<input type="checkbox"/> Paleistinas prievado numeris	Patikrinkite, kokį prievado numerį naudoja spausdintuvas ir kompiuteris, tada, jei reikia, išlaisvinkite užkardos užblokuotą prievado numerį.  Žr. toliau apie spausdintuvo naudojamą prievado numerį.  <a href="#">„Spausdintuvo prievado naudojimas“ puslapyje 239</a>

## IP adreso priskyrimas

IP adreso priskyrimo tipai yra tokie.

### Statinis IP adresas:

Spausdintuvui (pagrindiniam kompiuteriui) rankiniu būdu priskirkite iš anksto nustatytą IP adresą.

Prisijungimo prie tinklo informaciją (potinklio šabloną, numatytąjį tinklų sietuvą, DNS serverį ir pan.) reikia nustatyti rankiniu būdu.

IP adresas nesikeičia net išjungus įrenginį, todėl tai naudinga norint valdyti įrenginius aplinkoje, kurioje negalite keisti IP adreso arba norite valdyti įrenginius, naudodami IP adresą. Rekomenduojame nustatymus spausdintuvui, serveriui ir pan., kuriais naudojasi daug kompiuterių. Be to, naudojant apsaugos funkcijas, pvz. „IPsec“ / IP filtravimą, priskirkite fiksuotą IP adresą, kad jis nesikeistų.

### Automatinis priskyrimas, naudojant DHCP funkciją (dinaminis IP adresas):

Spausdintuvui (pagrindiniam kompiuteriui) automatiškai priskirkite IP adresą, naudodami DHCP serverio arba maršrutizatoriaus DHCP funkciją.

Prisijungimo prie tinklo informacija (potinklio šablonas, numatytasis tinklų sietuvas, DNS serveris ir pan.) nustatoma automatiškai, todėl galite lengvai prijungti įrenginį prie tinklo.

Prisijungiant iš naujo IP adresas gali pasikeisti, jei įrenginys arba maršrutizatorius išjungiamas arba priklausomai nuo DHCP serverio nustatymų.

Rekomenduojame valdyti įrenginius kitaip, nei IP adresu, ir užmegzti ryšį protokolais, galinčiais sekti IP adresus.

**Pastaba:**

Naudodami DHCP IP adreso rezervavimo funkciją, galite bet kada priskirti įrenginiams tuos pačius IP adresus.

### **DNS serveris ir tarpinis serveris**

DNS serveris turi pagrindinio serverio pavadinimą, el. pašto adreso domeno pavadinimą ir pan., susietus su IP adreso informacija.

Ryšys neįmanomas, jei kitą šalį aprašo pagrindinio kompiuterio pavadinimas, domeno pavadinimas ir t. t., kai kompiuteris arba spausdintuvas naudoja IP ryšį.

Paprašo DNS serverio informacijos ir gauna kitos šalies IP adresą. Šis procesas vadinamas pavadinimo vertimu.

Taip kompiuteriai, spausdintuvai ir panašūs įrenginiai gali komunikuoti, naudodami IP adresą.

Pavadinimo vertimas yra būtinas, kad spausdintuvas komunikuotų, naudodamas el. pašto funkciją arba interneto ryšio funkciją.

Naudodami šias funkcijas, pasirinkite DNS serverio nustatymus.

Priskiriant IP adresą spausdintuvui su DHCP serverio arba maršrutizatoriaus DHCP funkcija, jis nustatomas automatiškai.

Tarpinis serveris yra ties tinklų sietuvu tarp tinklo ir interneto ir komunikuoja su kompiuteriu, spausdintuvu ir internetu (kitu serveriu) kiekvieno iš jų vardu. Kitas serveris komunikuoja tik su tarpiniu serveriu. Todėl negalima nuskaityti spausdintuvo informacijos, pvz. IP adreso ir prievado numerio, todėl saugumas padidinamas.

Jungiantis prie interneto per tarpinį serverį, spausdintuve sukonfigūruokite tarpinį serverį.

## **Jungimasis prie tinklo per valdymo skydelį**

Prijunkite spausdintuvą prie tinklo naudodami spausdintuvo valdymo skydelį.

### **IP adreso priskyrimas**

Nustatykite pagrindinius dalykus, tokius kaip **IP adresas**, **Potinklio šablonas**, **Numatytasis tinklų sietuvas**.

Šiame skyriuje paaiškinama, kaip nustatyti statinį IP adresą.

Jei norite sukonfigūruoti parametrus spausdintuve, kuriame įjungta Užrakto nuostata, turite prisijungti kaip administratorius.

Kai bandote įjungti užrakintą meniu, būsite paraginti įvesti administratoriaus slaptažodį.

1. Įjunkite spausdintuvą.
2. Spausdintuvo valdymo skydelio pradžios lange pasirinkite **Nuostatos > Bendrosios nuostatos > Tinklo nuostatos**.
3. Pasirinkite **Išplėstinės > TCP/IP**.
4. Pasirinkite **Rankinis** funkcijai **Gauti IP adresą**.

Kai IP adresas nustatomas automatiškai, naudojant maršruto parinktuvo DHCP funkciją, pasirinkite **Automatiškai**. Tokiu atveju 5 ir 6 veiksmuose **IP adresas**, **Potinklio šablonas** ir **Numatytasis tinklų sietuvas** taip pat nustatomi automatiškai, todėl turite eiti į 7 veiksmą.

- Įveskite IP adresą.  
Patvirtinkite ankstesniame lange rodytą reikšmę.
- Nustatykite **Potinklio šablonas** ir **Numatytasis tinklų sietuvas**.  
Patvirtinkite ankstesniame lange rodytą reikšmę.

**Svarbu:**

*Jeigu IP adresas, Potinklio šablonas ir Numatytasis tinklų sietuvas derinys yra neteisingas, Pradėti sąranką neveikia ir negalima tęsti nuostatų parinkimo. Patvirtinkite, kad nėra įvesties klaidos.*

- Įveskite pagrindinio DNS serverio IP adresą.  
Patvirtinkite ankstesniame lange rodytą reikšmę.  
  
Pasirinkę **Automatiškai** IP adreso priskyrimo nustatymams, galite pasirinkti DNS serverio nustatymus iš **Rankinis** arba **Automatiškai**. Jei negalite automatiškai gauti DNS serverio adreso, pasirinkite **Rankinis** ir įveskite DNS serverio adresą. Tada tiesiogiai įveskite antrinio DNS serverio adresą. Jei pasirinkote **Automatiškai**, pereikite prie 9 veiksmo.
- Įveskite antrinio DNS serverio IP adresą.  
Patvirtinkite ankstesniame lange rodytą reikšmę.
- Pasirinkite **Pradėti sąranką**.

### Susijusi informacija

➔ [„Numatytoji administratoriaus slaptažodžio vertė“ puslapyje 16](#)

### Tarpinio serverio nustatymas

Nustatykite tarpinį serverį, jei įvykdytos abi toliau nurodytos sąlygos.

- Tarpinis serveris yra sukurtas interneto ryšiui.
- Naudojama funkcija, kuriai spausdintuvas tiesiogiai jungiasi prie interneto, pvz., paslauga „Epson Connect“ arba kitos bendrovės debesies paslaugos.

Jei norite sukonfigūruoti parametrus spausdintuve, kuriame įjungta Užrakto nuostata, turite prisijungti kaip administratorius.

Kai bandote įjungti užrakintą meniu, būsite paraginti įvesti administratoriaus slaptažodį.

- Pradžios ekrane pasirinkite **Nuostatos**.  
Kai nustačius IP adresą konfigūruojami parametrai, rodomas langas **Išplėstinės**. Pereikite prie 3 žingsnio.
- Pasirinkite **Bendrosios nuostatos > Tinklo nuostatos > Išplėstinės**.
- Pasirinkite **Tarpinis serveris**.
- Funkcijai **Naud.** pasirinkite nuostatą **Igaliotojo serverio nuostatos**.
- Įveskite tarpinio serverio adresą IPv4 arba FQDN formatu.  
Patvirtinkite ankstesniame lange rodytą reikšmę.

- Įveskite tarpinio serverio prievado numerį.  
Patvirtinkite ankstesniame lange rodytą reikšmę.
- Pasirinkite **Pradėti sąranką**.

### **Jungimasis prie eterneto**

Prijunkite spausdintuvą prie tinklo eterneto kabeliu ir patikrinkite ryšį.

Jei norite sukonfigūruoti parametrus spausdintuve, kuriame įjungta Užrakto nuostata, turite prisijungti kaip administratorius.

Kai bandote įjungti užrakintą meniu, būsite paraginti įvesti administratoriaus slaptažodį.

- Sujunkite spausdintuvą ir mazgą (LAN jungiklį) eterneto kabeliu.
- Pradžios ekrane pasirinkite **Nuostatos**.
- Pasirinkite **Bendrosios nuostatos > Tinklo nuostatos > Ryšio patikrinimas**.  
Parodomas ryšio diagnostikos rezultatas. Patvirtinkite, kad ryšys yra teisingas.

### **Spausdintuvo prijungimas prie belaidžio tinklo („Wi-Fi“)**

Spausdintuvą prie belaidžio LAN („Wi-Fi“) tinklo galima prijungti keliais būdais. Pasirinkite ryšio tipą, atitinkantį jūsų naudojimo aplinką ir sąlygas.

Jeigu žinote belaidžio maršrutizatoriaus informaciją, pvz. SSID ir slaptažodį, galite nustatymus atlikti rankiniu būdu.

Jeigu belaidis maršrutizatorius palaiko WPS, nustatymus galite atlikti naudodami sąrankos mygtukus.

Prijungę spausdintuvą prie tinklo prijunkite jį prie įrenginio, kurį norite naudoti (kompiuterio, išmaniojo įrenginio, planšetės ir pan.).

### **Susijusi informacija**

- ➔ „Pastabos dėl „Wi-Fi“ 5 GHz ryšio naudojimo“ puslapyje 53
- ➔ „„Wi-Fi“ nustatymų parinkimas įvedant SSID ir slaptažodį“ puslapyje 54
- ➔ „„Wi-Fi“ nustatymų nustatymas per mygtukų sąranką (WPS)“ puslapyje 55
- ➔ „„Wi-Fi“ nustatymų nustatymas per PIN kodo sąranką (WPS)“ puslapyje 55

### **Pastabos dėl „Wi-Fi“ 5 GHz ryšio naudojimo**

Šis spausdintuvas paprastai naudoja W52 (36ch) kanalą, kai jungiasi prie „Wi-Fi Direct“ (paprastojo prieigos taško). Kadangi belaidis LAN (Wi-Fi) ryšys parenkamas automatiškai, naudojamas kanalas gali skirtis, jei jis naudojamas tuo pačiu metu, kaip ir „Wi-Fi Direct“ ryšys. Duomenų siuntimas į spausdintuvą gali būti atidėtas, jei kanalai skirtingi. Jei netrukdo naudojimui,junkite prie SSID 2,4 GHz dažnių juostoje. 2,4 GHz juostoje naudojami kanalai atitiks.

Jei belaidį LAN nustatote 5 GHz dažnių juostoje, rekomenduojame atjungti „Wi-Fi Direct“.

### „Wi-Fi“ nustatymų parinkimas įvedant SSID ir slaptažodį

„Wi-Fi“ tinklą galite nustatyti įvesdami informaciją, kuri reikalinga prisijungti prie belaidžio maršruto parinktuvo, spausdintuvo valdymo skyde. Norint nustatyti šiuo būdu, jums reikės belaidžio maršruto parinktuvo SSID ir slaptažodžio.

Jei norite sukonfigūruoti parametrus spausdintuve, kuriame įjungta Užrakto nuostata, turite prisijungti kaip administratorius.

Kai bandote įjungti užrakintą meniu, būsite paraginti įvesti administratoriaus slaptažodį.

#### **Pastaba:**

*Jei naudojate standartinius belaidžio maršruto parinktuvo parametrus, SSID ir slaptažodis yra etiketėje. Jei nežinote SSID ir slaptažodžio, susisiekite su asmeniu, kuris nustatė belaidį maršruto parinktuvą, arba žiūrėkite su belaidžiu maršruto parinktuvu pateikiamą dokumentaciją.*

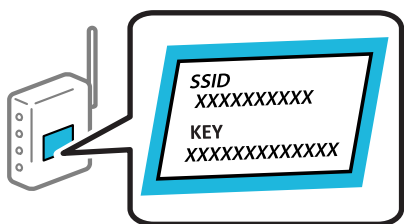

1. Pradžios ekrane pasirinkite „Wi-Fi“.

Norėdami pasirinkti elementą, naudokitės mygtukais ▲ ▼ ◀ ▶, tada spauskite mygtuką OK.

2. Pasirinkite **Kelvedis**.

3. Paspauskite mygtuką OK.

Jei tinklo ryšys jau nustatytas, rodoma išsami ryšio informacija. Pasirinkite **Pakeisti į „Wi-Fi“ ryšį**, arba **Keisti nuostatas**, norėdami pakeisti parametrus.

4. Pasirinkite „Wi-Fi“ **konfigūravimo vediklis**.

5. Vadovaukitės ekrane pateiktais nurodymais apie tai, kaip pasirinkti SSID, įveskite belaidžio ryšio kelvedžio slaptažodį bei pradėti sąranką.

Jei, baigę sąranką, norite patikrinti spausdintuvo tinklo ryšio būseną, žr. toliau pateiktą susijusios informacijos nuorodą.

#### **Pastaba:**

- Jei nežinote SSID, patikrinkite, ar jis parašytas belaidžio maršruto parinktuvo etiketėje. Jei naudojate standartinius belaidžio maršruto parinktuvo parametrus, naudokite etiketėje nurodytą SSID. Jei jokios informacijos rasti nepavyko, žr. su belaidžiu maršruto parinktuvu gautą dokumentaciją.
- Slaptažodyje skirkite didžiąsias ir mažąsias raides.
- Jei nežinote slaptažodžio, patikrinkite, ar jis nenurodytas belaidžio maršruto parinktuvo etiketėje. Etiketėje slaptažodis gali būti nurodytas kaip „Network Key“, „Wireless Password“ ir pan. Jei naudojate standartinius belaidžio maršruto parinktuvo parametrus, naudokite etiketėje nurodytą slaptažodį.

### Susijusi informacija

- ➔ „Spausdintuvo tinklo ryšio būsenos tikrinimas (tinklo ryšio ataskaita)” puslapyje 151
- ➔ „Tinklo ryšio ataskaitos spausdinimas” puslapyje 56

### „Wi-Fi“ nustatymų nustatymas per mygtukų sąranką (WPS)

Galite automatiškai nustatyti Wi-Fi tinklą paspausdami belaidžio ryšio maršruto parinktuvo mygtuką. Jeigu įvykdytos toliau nurodytos sąlygos, galite nustatyti vadovaudamiesi šiuo metodu.

Jei norite sukongūruoti parametrus spausdintuve, kuriame įjungta Užrakto nuostata, turite prisijungti kaip administratorius.

Kai bandote įjungti užrakintą meniu, būsite paraginti įvesti administratoriaus slaptažodį.

- Belaidis maršruto parinktuvas yra suderintas su WPS („Wi-Fi Protected Setup“).
- Esama Wi-Fi ryšio jungtis buvo sudaryta paspaudžiant belaidžio ryšio maršruto parinktuvo mygtuką.

#### **Pastaba:**

*Jei nerandate mygtuko arba jei nustatote, naudodami programinę įrangą, žr. su belaidžio ryšio kelvedžiu pateikiamą dokumentaciją.*

1. Pradžios ekrane pasirinkite „Wi-Fi“.

Norėdami pasirinkti elementą, naudokitės mygtukais ▲ ▼ ◀ ▶, tada spauskite mygtuką OK.

2. Pasirinkite **Kelvedis**.

3. Paspauskite mygtuką OK.

Jei tinklo ryšys jau nustatytas, rodoma išsami ryšio informacija. Pasirinkite **Pakeisti į „Wi-Fi“ ryšį** arba **Keisti nuostatas**, norėdami pakeisti parametrus.

4. Pasirinkite **Mygtuko paspaudimo konfigūracija (WPS)**.

5. Vadovaukitės ekrane pateiktais nurodymais.

Jei, baigę sąranką, norite patikrinti spausdintuvo tinklo ryšio būseną, žr. toliau pateiktą susijusios informacijos nuorodą.

#### **Pastaba:**

*Nepavykus prisijungti, iš naujo nustatykite belaidį maršruto parinktuvą, perkelkite jį arčiau prie spausdintuvo ir bandykite vėl. Jei tai nepaveda, išspausdinkite tinklo ryšio ataskaitą ir peržiūrėkite sprendimą.*

### Susijusi informacija

➔ [„Tinklo ryšio ataskaitos spausdinimas“ puslapyje 56](#)

### „Wi-Fi“ nustatymų nustatymas per PIN kodo sąranką (WPS)

Prie belaidžio maršruto parinktuvo galite automatiškai prisijungti naudodami PIN kodą. Šį būdą galite naudoti nustatymui, jei belaidžio ryšio maršruto parinktuvas turi WPS (belaidžio ryšio apsaugota sąranka). Kompiuteriu įveskite belaidžio ryšio maršruto parinktuvo PIN kodą.

Jei norite sukongūruoti parametrus spausdintuve, kuriame įjungta Užrakto nuostata, turite prisijungti kaip administratorius.

Kai bandote įjungti užrakintą meniu, būsite paraginti įvesti administratoriaus slaptažodį.

1. Pradžios ekrane pasirinkite „Wi-Fi“.

Norėdami pasirinkti elementą, naudokitės mygtukais ▲ ▼ ◀ ▶, tada spauskite mygtuką OK.

2. Pasirinkite **Kelvedis**.

3. Paspauskite mygtuką OK.

Jei tinklo ryšys jau nustatytas, rodoma išsami ryšio informacija. Pasirinkite **Pakeisti į „Wi-Fi“ ryšį**, arba **Keisti nuostatas**, norėdami pakeisti parametrus.

4. Pasirinkite **Kiti > PIN kodo nustatymas (WPS)**

5. Vadovaukitės ekrane pateiktais nurodymais.

Jei, baigę sąranką, norite patikrinti spausdintuvo tinklo ryšio būseną, žr. toliau pateiktą susijusios informacijos nuorodą.

**Pastaba:**

*Išsamiau apie PIN kodo įvedimą žr. su belaidžio ryšio maršruto parinktuvu pateikiamą dokumentaciją.*

### Susijusi informacija

➔ „Tinklo ryšio ataskaitos spausdinimas“ puslapyje 56

## Tinklo ryšio trikčių šalinimas

### Tinklo ryšio ataskaitos spausdinimas

Galite atspausdinti tinklo ryšio ataskaitą, kad patikrintumėte ryšio tarp spausdintuvo ir belaidžio maršrutizatoriaus būseną.

Jei norite sukongūruoti parametrus spausdintuve, kuriame įjungta Užrakto nuostata, turite prisijungti kaip administratorius.

Kai bandote įjungti užrakintą meniu, būsite paraginti įvesti administratoriaus slaptažodį.

1. Pradžios ekrane pasirinkite **Nuostatos**.

Norėdami pasirinkti elementą, naudokitės mygtukais ▲ ▼ ◀ ▶, tada paspauskite mygtuką OK.

2. Pasirinkite **Bendrosios nuostatos > Tinklo nuostatos > Ryšio patikrinimas**.

Prasideda ryšio patikrinimas.

3. Kai ekrane rodomi diagnostikos rezultatai, vykdykite nurodymus.

Jei įvyko klaida, atspausdinkite ryšio ataskaitą ir laikykitės atspausdintų sprendimo būdų.

### Susijusi informacija

➔ „Tinklo nuostatos“ puslapyje 230

➔ „Tinklo ryšio ataskaitos pranešimai ir sprendimai“ puslapyje 60

## Negalima prisijungti prie tinklo

### **IP adresas nėra tinkamai priskirtas.**

Jei spausdintuvui priskirtas IP adresas yra 169.254.XXX.XXX, o potinklio šablonas yra 255.255.0.0, gali būti, kad IP adresas priskirtas neteisingai.



Spausdintuvo valdymo skydelyje pasirinkite **Nuostatos > Bendrosios nuostatos > Tinklo nuostatos > Išplėstinės > TCP/IP** ir patikrinkite IP adresą bei spausdintuvui priskirtą potinklio šabloną.

Iš naujo įjunkite belaidį maršruto parinktuvą arba iš naujo nustatykite spausdintuvo tinklo nuostatas.

Jei spausdintuvo tinklo nuostatos neteisingos, sukonfigūruokite jas iš naujo pagal tinklo aplinką.

### Susijusi informacija

➔ „Jungimasis prie tinklo per valdymo skydelį” puslapyje 51

### **Spausdintuvas prijungtas naudojant eternetą įrenginius, kurie palaiko IEEE 802.3az (efektyvus energijos vartojimo eternetas).**

Prijungus spausdintuvą prie eternetu naudojant įrenginius, kuriuose palaikomas IEEE 802.3az (efektyvus energijos vartojimo eternetas), priklausomai nuo jūsų naudojamo šakotuvo ar maršrutizatoriaus gali iškilti toliau nurodytų problemų.

- Ryšys tampa nestabilus, spausdintuvas pakartotinai įsijungia ir išsijungia.
- Nepavyksta prisijungti prie spausdintuvo.
- Sulėtėja ryšio sparta.

Atlikite toliau nurodytus veiksmus, kad išjungtumėte spausdintuvo IEEE 802.3az ir prisijungtumėte.

1. Atjunkite eternetu kabelį, kuriuo sujungtas kompiuteris ir spausdintuvas.
2. Kai įjungtas kompiuterio IEEE 802.3az, jį išjunkite.  
Daugiau informacijos ieškokite su kompiuteriu pateikiamoje dokumentacijoje.
3. Eternetu kabeliu tiesiogiai prijunkite spausdintuvą prie kompiuterio.
4. Naudodamiesi spausdintuvu išspausdinkite tinklo ryšio ataskaitą.  
[„Tinklo ryšio ataskaitos spausdinimas” puslapyje 56](#)
5. Išsiaiškinkite spausdintuvo IP adresą — jis nurodytas tinklo ryšio ataskaitoje.
6. Kompiuteryje atidarykite Web Config.  
Paleiskite žiniatinklio naršyklę ir įveskite spausdintuvo IP adresą.  
[„Spausdintuvo operacijų konfigūravimo programa \(Web Config\)” puslapyje 219](#)
7. Pasirinkite **Log in** ir įveskite administratoriaus slaptažodį.
8. Pasirinkite **Network > Wired LAN**.
9. Funkcijai **OFF** pasirinkite nuostatą **IEEE 802.3az**.
10. Spustelėkite **Next**.
11. Spustelėkite **OK**.
12. Atjunkite eternetu kabelį, kuriuo sujungtas kompiuteris ir spausdintuvas.
13. Jei 2 veiksmu išjungėte IEEE 802.3az kompiuteriui, įjunkite ją.

14. Prie kompiuterio ir spausdintuvo prijunkite atliekant 1 veiksmą atjungtus eterneto kabelius.

Jei problema vis tiek išlieka, problemą gali būti kalti kiti įrenginiai, bet ne spausdintuvas.

### ***Kažkas nutiko tinklo įrenginiams, skirtiems „Wi-Fi“ ryšiui.***

Pabandykite toliau nurodytas priemones, jei galite iš naujo nustatyti LAN maršruto parinktuvą jo aplinkoje.

Išjunkite įrenginius, kuriuos norite prijungti prie tinklo. Palaukite apie 10 sekundžių, tada įjunkite įrenginius tokia tvarka: belaidį kelvedį, kompiuterį arba mobiliuosius įrenginius, tada spausdintuvą. Perkelkite spausdintuvą ir kompiuterį arba mobiliuosius įrenginius arčiau belaidžio kelvedžio, kad būtų lengviau palaikyti radijo bangų ryšį, tada dar kartą pabandykite atlikti tinklo nustatymus.

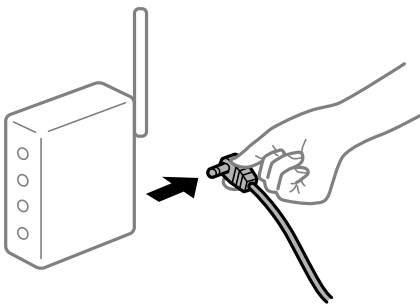

### ***Įrenginiai negali gauti signalų iš belaidžio ryšio maršruto parinktuvo, nes jie yra per toli vienas nuo kito.***

Pabandykite toliau nurodytas priemones, jei galite perkelti įrenginius jų įrengimo aplinkoje.

Perkėlę kompiuterį arba išmanųjį įrenginį bei spausdintuvą arčiau belaidžio ryšio maršruto parinktuvo, išjunkite belaidžio ryšio maršruto parinktuvą, tuomet jį vėl įjunkite.

### ***Keičiant belaidžio ryšio maršruto parinktuvą nuostatos neatitinka naujojo maršruto parinktuvo.***

Dar kartą parinkite ryšio nuostatas, kad jos atitiktų naująjį belaidžio ryšio maršruto parinktuvą.

### **Susijusi informacija**

➔ [„Jungimasis prie tinklo per valdymo skydelį“ puslapyje 51](#)

**SSID, prijungti iš kompiuterio arba mobiliųjų įrenginių ir kompiuterio, skiriasi.**

Kai vienu metu naudojate kelis belaidžio ryšio maršruto parinktuvas arba kai belaidžio ryšio maršruto parinktuvas turi kelis SSID arba įrenginius, prijungtus prie skirtingų SSID, jums nepavyks prisijungti prie belaidžio ryšio maršruto parinktuvo.

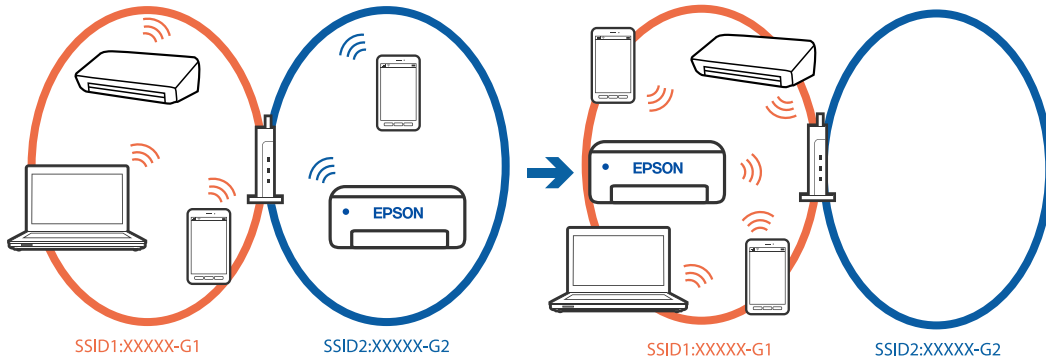

Prijunkite kompiuterį arba mobiliuosius įrenginius prie to paties SSID kaip ir spausdintuvas.

- SSID, prie kurio prijungtas spausdintuvas, patikrinkite atspausdindami tinklo ryšio patikrinimo ataskaitą.
- Visuose kompiuteriuose ir mobiliuosiuose įrenginiuose, kuriuos norite prijungti prie spausdintuvo, patikrinkite „Wi-Fi“ arba tinklo, prie kurio esate prisijungę, pavadinimą.
- Jei spausdintuvas ir kompiuteris arba mobilieji įrenginiai prijungti prie skirtingų tinklų, iš naujo prijunkite įrenginį prie SSID, prie kurio prijungtas spausdintuvas.

**Belaidžio ryšio maršruto parinkikliui galima parinkti privatumo skyriklį.**

Dauguma belaidžių maršruto parinkiklių turi atskirtuvo funkciją, kuri blokuoja ryšį tarp įrenginių su tuo pačiu SSID. Jei tarp spausdintuvo ir kompiuterio ar mobiliųjų įrenginių nepavyksta užmegzti ryšio, net jei jie prijungti prie to paties tinklo, belaidžiame kelvediuje išjunkite skirtuvo funkciją. Daugiau informacijos ieškokite su belaidžiu maršrutizatoriumi pateikiamame vadove.

## Tinklo ryšio ataskaitos pranešimai ir sprendimai

Patikrinkite tinklo ryšio ataskaitos pranešimus, klaidų kodus ir vadovaukitės sprendimais.

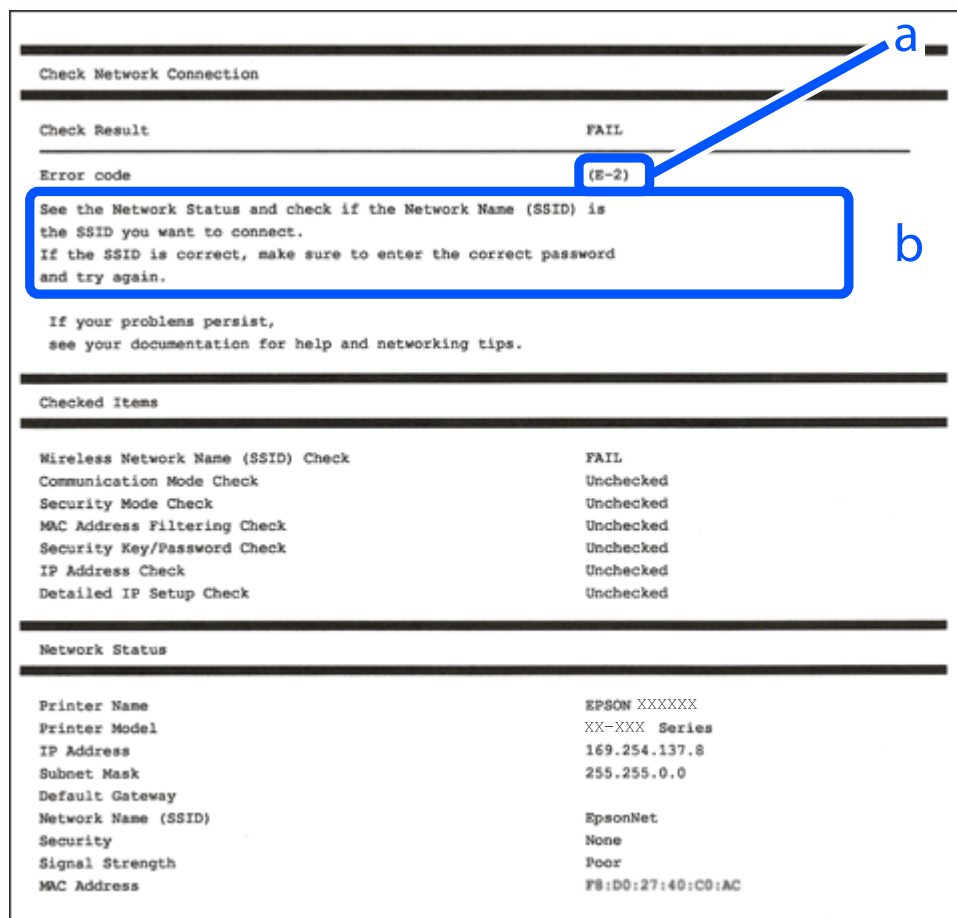

a. Klaidos kodas

b. Pranešimai tinklo aplinkoje

### Susijusi informacija

- ➔ „E-1” puslapyje 61
- ➔ „E-2, E-3, E-7” puslapyje 61
- ➔ „E-5” puslapyje 62
- ➔ „E-6” puslapyje 62
- ➔ „E-8” puslapyje 62
- ➔ „E-9” puslapyje 63
- ➔ „E-10” puslapyje 63
- ➔ „E-11” puslapyje 64
- ➔ „E-12” puslapyje 64
- ➔ „E-13” puslapyje 65
- ➔ „Pranešimas tinklo aplinkoje” puslapyje 65

### E-1

#### Sprendimai:

- Įsitikinkite, kad prie spausdintuvo ir koncentratoriaus ar kitų tinklo įrenginių patikimai prijungtas eterneto laidas.
- Įsitikinkite, kad koncentratorius ar kitas tinklo įrenginys yra įjungtas.
- Jeigu spausdintuvą norite prijungti naudodami „Wi-Fi“ ryšį, dar kartą nustatykite spausdintuvo „Wi-Fi“ nustatymus, nes jie yra išjungti.

### E-2, E-3, E-7

#### Sprendimai:

- Įsitikinkite, kad belaidis kelvedis yra įjungtas.
- Įsitikinkite, kad kompiuteris arba įrenginys yra teisingai prijungtas prie belaidžio kelvedžio.
- Išjunkite belaidį kelvedį. Palaukite maždaug 10 sekundžių, tada įjunkite.
- Padėkite spausdintuvą arčiau belaidžio kelvedžio ir pašalinkite tarp jų esančias kliūtis.
- Jei SSID įvedėte rankiniu būdu, patikrinkite, ar jis teisingas. Patikrinkite SSID tinklo ryšio ataskaitos dalyje **Network Status**.
- Jei belaidžiame kelvedyje yra keli SSID, pasirinkite rodomą SSID. Jei SSID naudoja netinkamą dažnį, spausdintuvas jo nerodo.
- Jei tinklo ryšio užmezgimą atliekate naudodami sąrankos mygtukus, įsitikinkite, kad belaidis kelvedis palaiko WPS. Negalite naudoti sąrankos mygtukų, jei belaidis kelvedis nepalaiko WPS.
- Įsitikinkite, kad žinote SSID ir slaptažodį prieš jungdamiesi prie belaidžio kelvedžio. Jei naudojate standartinius belaidžio kelvedžio parametrus, SSID ir slaptažodis yra ant belaidžio kelvedžio etiketės. Jei nežinote savo SSID ir slaptažodžio, susisiekite su asmeniu, kuris nustatė belaidį maršruto parinktuvą, arba žiūrėkite su belaidžiu maršruto parinktuvu pateikiamą dokumentaciją.
- Jei jungiatės prie SSID, sugeneruoto iš susieto mobiliojo įrenginio, patikrinkite SSID ir slaptažodį kartu su mobiliuoju įrenginiu pateiktuose dokumentuose.
- Jei „Wi-Fi“ ryšys staiga nutrūksta, patikrinkite, ar netaikomos toliau pateiktos sąlygos. Jei taikoma bent viena sąlyga, iš naujo nustatykite tinklo nustatymus, atsisiųsdami ir paleisdami programinę įrangą iš šio tinklalapio.  
<https://epson.sn> > **Sąranka**
  - Naudojant mygtukų sąranką prie tinklo buvo prijungtas kitas išmanusis įrenginys.
  - „Wi-Fi“ tinklo sąranka buvo atlikta naudojant bet kurią kitą metodą nei sąranka mygtukais.

#### Susijusi informacija

- ➔ „Nuostatų parinkimas prisijungimui prie kompiuterio“ puslapyje 151
- ➔ „Spausdintuvo prijungimas prie belaidžio tinklo („Wi-Fi“)" puslapyje 53

### E-5

#### Sprendimai:

Įsitikinkite, kad belaidžio ryšio maršruto parinktuvo apsaugos tipas yra nustatytas į vieną iš toliau nurodytų. Priešingu atveju pakeiskite belaidžio ryšio maršruto parinktuvo apsaugos tipą ir iš naujo nustatykite spausdintuvo tinklo nuostatas.

- WEP-64 bitų (40 bitai)
- WEP-128 bitų (104 bitai)
- WPA PSK (TKIP / AES)\*
- WPA2 PSK (TKIP / AES)\*
- WPA3-SAE (AES)
- „WPA2-Enterprise“
- „WPA3-Enterprise“

\* WPA PSK taip pat žinomas kaip „WPA Personal“. WPA2 PSK taip pat žinomas kaip „WPA2 Personal“.

### E-6

#### Sprendimai:

- Patikrinkite, ar išjungtas MAC adreso filtravimas. Jei jis įjungtas, užregistruokite spausdintuvo MAC adresą, kad jis nebūtų filtruojamas. Daugiau informacijos ieškokite su belaidžiu kelvede pateikiamuose dokumentuose. Galite patikrinti spausdintuvo MAC adresą tinklo ryšio ataskaitos dalyje **Network Status**.
- Jei jūsų belaidžio ryšio kelvedė naudoja bendrą autentifikavimą su WEP apsauga, įsitikinkite, kad autentifikavimo raktas ir indeksas yra teisingi.
- Jeigu prijungtų prietaisų skaičius belaidžio ryšio kelvedėje yra mažesnis nei jūsų norimų prijungti tinklo įrenginių skaičius, belaidžio ryšio kelvedėje atlikite nustatymus, kad padidintumėte prijungiamų prietaisų skaičių. Kaip atlikti nustatymus, žiūrėkite su belaidžio ryšio kelvede pateikiamoje dokumentacijoje.
- Išjunkite belaidį kelvedį. Palaukite maždaug 10 sekundžių, tada įjunkite.
- Dar kartą atlikite spausdintuvo nustatymus.

#### Susijusi informacija

➔ [„Nuostatų parinkimas prisijungimui prie kompiuterio“ puslapyje 151](#)

### E-8

#### Sprendimai:

- Jei įjungtas belaidžio kelvedžio DHCP, spausdintuvo TCP/IP parametruose nustatykite „Automatinis“.
- Jei spausdintuvo funkcijai „Gauti IP adresą“ nustatytas parametras „Rankiniu būdu“, tai Jūsų rankiniu būdu nustatytas IP adresas bus nepasiekiamas (pavyzdžiui: 0.0.0.0). Spausdintuvo valdymo skydelyje nustatykite teisingą IP adresą.
- Išjunkite belaidį kelvedį. Palaukite maždaug 10 sekundžių, tada įjunkite.
- Dar kartą nustatykite spausdintuvo tinklo parametrus.

### Susijusi informacija

➔ „IP adreso priskyrimas” puslapyje 51

### E-9

#### Sprendimai:

Patikrinkite šiuos duomenis.

- Įrenginiai įjungti.
- Internetą ir kitus kompiuterius arba tinklo įrenginius tame pačiame tinkle galite pasiekti iš įrenginių, kuriuos norite sujungti su spausdintuvu.

Jei patikrinote šiuos duomenis ir vis tiek negalite prijungti spausdintuvo arba tinklo įrenginių, atlikite toliau nurodytus veiksmus.

- Išjunkite belaidį kelvedį. Palaukite maždaug 10 sekundžių, tada įjunkite jį.
- Kompiuterio, naudojančio tą patį tinklą kaip ir spausdintuvą, tinklo parametrus nustatykite naudodami diegimo programą. Ją galite atsisiųsti iš šios interneto svetainės.

<https://epson.sn> > Sąranka

Jei problema išlieka, patikrinkite spausdintuvo IP adresą, nurodytą tinklo ryšio ataskaitoje, ir kreipkitės į kelvedžio gamintoją.

### Susijusi informacija

➔ „Nuostatų parinkimas prisijungimui prie kompiuterio” puslapyje 151

### E-10

#### Sprendimai:

Patikrinkite šiuos dalykus.

- Įjungti kiti tinklo įrenginiai.
- Jei nustatėte rankinį spausdintuvo IP adreso gavimo būdą: tinklo adresai (IP adresai, potinklio šablonas ir numatytasis šliuzas) yra teisingi.

Jei tinklo adresai neteisingi, nustatykite juos iš naujo. Galite patikrinti IP adresą, potinklio šabloną ir numatytąjį šliuzą tinklo ryšio ataskaitos dalyje **Network Status**.

Jei patvirtinus pirmiau nurodytus veiksmus vis tiek nepavyksta prijungti spausdintuvo ir tinklo įrenginių, pabandykite atlikti toliau nurodytus veiksmus.

- Išjunkite belaidį kelvedį. Palaukite maždaug 10 sekundžių, tada įjunkite.
- Naudodami diegimo programą atlikite tinklo parametrus kompiuteryje, kuris yra tame pačiame tinkle kaip ir spausdintuvą. Ją galite atsisiųsti iš toliau nurodytos svetainės.

<https://epson.sn> > Sąranka

### Susijusi informacija

➔ „IP adreso priskyrimas” puslapyje 51

## E-11

### Sprendimai:

Patikrinkite šiuos dalykus.

- Numatytasis vartų adresas yra teisingas, jei spausdintuvo TCP/IP sąrankos nustatymą nustatėte į rankinį.
- Įrenginys, kuris yra nustatytas kaip numatytieji vartai, yra įjungtas.

Nustatykite teisingą numatytojo šliuzo adresą. Numatytojo šliuzo adresą galite patikrinti tinklo ryšio ataskaitos dalyje **Network Status**.

Jei patvirtinus pirmiau nurodytus veiksmus vis tiek nepavyksta prijungti spausdintuvo ir tinklo įrenginių, pabandykite atlikti toliau nurodytus veiksmus.

- Išjunkite belaidį kelvedį. Palaukite maždaug 10 sekundžių, tada įjunkite.
- Naudodami diegimo programą atlikite tinklo parametrus kompiuteryje, kuris yra tame pačiame tinkle kaip ir spausdintuvas. Ją galite atsisiųsti iš toliau nurodytos svetainės.

<https://epson.sn> > Sąranka

### Susijusi informacija

➔ „IP adreso priskyrimas” puslapyje 51

## E-12

### Sprendimai:

Patikrinkite šiuos dalykus.

- Įjungti kiti tinklo įrenginiai.
- Rankiniu būdu nustatyti tinklo adresai (IP adresas, potinklio šablonas ir numatytasis šliuzas) yra teisingi.
- Kitų įrenginių tinklo adresai (potinklio šablonas ir numatytasis šliuzas) yra tie patys.
- IP adresas nekonfliktuoja su kitais įrenginiais.

Jei spausdintuvas ir tinklo įrenginiai vis tiek nesujungiami, patvirtinus anksčiau pateiktus punktus, išbandykite toliau pateiktus veiksmus.

- Išjunkite belaidį kelvedį. Palaukite maždaug 10 sekundžių, tada įjunkite.
- Dar kartą pasirinkite tinklo nustatymus, naudodami diegimo programą. Ją galite atsisiųsti iš toliau nurodytos svetainės.

<https://epson.sn> > Sąranka

- WEP naudojančiame belaidyje kelvedyje galite užregistruoti kelis slaptažodžius. Užregistravus kelis slaptažodžius patikrinkite, ar spausdintuve nustatytas pirmas užregistruotas slaptažodis.

### Susijusi informacija

➔ „IP adreso priskyrimas” puslapyje 51

➔ „Nuostatų parinkimas prisijungimui prie kompiuterio” puslapyje 151



## E-13

### Sprendimai:

Patikrinkite šiuos dalykus.

- Tinklo įrenginiai, pvz., belaidis kelvedis, koncentratorius ir kelvedis, yra įjungti.
- Tinklo įrenginių TCP/IP sąranka nebuvo atlikta rankiniu būdu. (Jei spausdintuvo TCP/IP sąranka yra nustatoma automatiškai, o kitų įrenginių TCP/IP sąranka yra atliekama rankiniu būdu, spausdintuvo tinklas gali skirtis nuo kitų įrenginių tinklo.)

Jei problema išlieka, išbandykite šiuos veiksmus.

- Išjunkite belaidį kelvedį. Palaukite maždaug 10 sekundžių, tada įjunkite.
- Naudodami diegimo programą atlikite tinklo parametrus kompiuteryje, kuris yra tame pačiame tinkle kaip ir spausdintuvas. Ją galite atsisiųsti iš toliau nurodytos svetainės.  
<https://epson.sn> > **Sąranka**
- WEP naudojančiame belaidyje kelvedyje galite užregistruoti kelis slaptažodžius. Užregistravus kelis slaptažodžius patikrinkite, ar spausdintuve nustatytas pirmas užregistruotas slaptažodis.

### Susijusi informacija

- ➔ „IP adreso priskyrimas” puslapyje 51
- ➔ „Nuostatų parinkimas prisijungimui prie kompiuterio” puslapyje 151

### Pranešimas tinklo aplinkoje

Pranešimas	Sprendimas
The Wi-Fi environment needs to be improved. Turn the wireless router off and then turn it on. If the connection does not improve, see the documentation for the wireless router.	Perkėlę spausdintuvą arčiau belaidžio maršrutizatoriaus ir pašalinę bet kokias kliūtis tarp šių įrenginių, išjunkite belaidį maršrutizatorių. Palaukite maždaug 10 sekundžių, tada įjunkite. Jei vis dar nepavyksta prisijungti, vadovaukitės prie belaidžio maršrutizatoriaus pridėtais dokumentais.
*No more devices can be connected. Disconnect one of the connected devices if you want to add another one.	Kompiuterį ir išmaniuosius įrenginius, kurios galima prijungti tuo pat metu, galima visiškai prijungti naudojant „Wi-Fi Direct” (paprastojo prieigos taško) ryšį. Norėdami pridėti dar vieną kompiuterį ar išmanųjį įrenginį, pirmiausiai atjunkite vieną iš prijungtų įrenginių arba pirmiausia prijunkite įrenginį prie kito tinklo.  Kiek belaidžių įrenginių tuo pat metu galima prijungti ir prijungtų įrenginių skaičių galite pamatyti tinklo būsenos lape arba spausdintuvo valdymo skydelyje.
The same SSID as Wi-Fi Direct exists in the environment. Change the Wi-Fi Direct SSID if you cannot connect a mobile device to the printer.	Spausdintuvo valdymo skydelyje eikite į „Wi-Fi Direct” sąrankos ekraną ir pasirinkite meniu, skirtą keisti nuostatą. Tinklo pavadinimą galite keisti nuo DIRECT-XX-. Įveskite ne daugiau kaip 22 simbolius.

### Susijusi informacija

- ➔ „Spausdinimo būsenos lapas” puslapyje 232

# Spausdintuvo paruošimas ir nustatymas atsižvelgiant į naudojimą

## Galimų papildomų elementų nustatymas

Jei spausdindami iš kompiuterio norite naudoti papildomą popieriaus šaltinį, turite atitinkamai nustatyti spausdintuvo tvarkyklę.

## Galimų papildomų elementų nustatymas — Windows

### *Pastaba:*

*Prisijunkite prie kompiuterio administratoriaus teisėmis.*

### 1. Atidarykite spausdintuvo ypatybių skirtuką **Pasirinktiniai nustatymai**.

#### Windows 11

Spustelėkite pradžios mygtuką, tada pasirinkite **Parametrai > „Bluetooth“ ir įrenginiai > Spausdintuvai ir skaitytuvai**. Pasirinkite spausdintuvą > **Spausdinimo ypatybės**, tada spustelėkite skirtuką **Pasirinktiniai nustatymai**.

#### Windows 10/Windows Server 2022/Windows Server 2019/Windows Server 2016

Spustelėkite pradžios mygtuką ir skyriuje **Aparatūra ir garsas** pasirinkite **„Windows“ sistema > Valdymo skydelis > Peržiūrėti įrenginius ir spausdintuvus**. Dešiniu ju pelės klavišu spustelėkite spausdintuvo pavadinimą arba paspauskite jį ir neatleisdami pasirinkite **Spausdintuvo ypatybės**, o tada spustelėkite skirtuką **Pasirinktiniai nustatymai**.

#### Windows 8.1/Windows 8/Windows Server 2012 R2/Windows Server 2012

Dalyje **Aparatūra ir garsas** pasirinkite **Darbalaukis > Parametrai > Valdymo skydelis > Peržiūrėti įrenginius ir spausdintuvus**. Dešiniu ju pelės klavišu spustelėkite spausdintuvo pavadinimą arba paspauskite jį ir neatleisdami pasirinkite **Spausdintuvo ypatybės**, o tada spustelėkite skirtuką **Pasirinktiniai nustatymai**.

#### Windows 7/Windows Server 2008 R2

Spustelėkite pradžios mygtuką ir pasirinkite **Valdymo skydas > Aparatūra ir garsas > Skaitytuvas ir fotoaparatai** ir patikrinkite, ar rodomas spausdintuvo pavadinimas. Dešiniu ju pelės klavišu spustelėkite spausdintuvo pavadinimą, pasirinkite **Spausdintuvo ypatybės**, o tada spustelėkite **Pasirinktiniai nustatymai**.

#### Windows Server 2008

Spustelėkite pradžios mygtuką ir dalyje **Aparatūra ir garsas** pasirinkite **Valdymo skydas > Spausdintuvai**. Dešiniu ju pelės klavišu spustelėkite spausdintuvo pavadinimą, pasirinkite **Ypatybės**, o tada spustelėkite skirtuką **Pasirinktiniai nustatymai**.

### 2. Pasirinkite **Gauti iš spausdintuvo** ir spustelėkite **Gauti**.

### 3. Spustelėkite **Gerai**.

## Galimų papildomų elementų nustatymas — Windows PostScript

### *Pastaba:*

*Prisijunkite prie kompiuterio administratoriaus teisėmis.*

1. Atidarykite spausdintuvo ypatybių skirtuką **Įrenginio parametrai**.

Windows 11

Spustelėkite pradžios mygtuką, tada pasirinkite **Parametrai** > „Bluetooth“ ir įrenginiai > **Spausdintuvai ir skaitytuvai**. Pasirinkite spausdintuvą > **Spausdinimo ypatybės**, tada spustelėkite skirtuką **Įrenginio nuostatos**.

Windows 10/Windows Server 2022/Windows Server 2019/Windows Server 2016

Spustelėkite pradžios mygtuką ir skyriuje **Aparatūra ir garsas** pasirinkite „Windows“ sistema > **Valdymo skydelis** > **Peržiūrėti įrenginius ir spausdintuvus**. Dešiniu juoju pelės klavišu spustelėkite spausdintuvo pavadinimą arba paspauskite jį ir neatleisdami pasirinkite **Spausdintuvo ypatybės**, o po to spustelėkite skirtuką **Įrenginio nuostatos**.

Windows 8.1/Windows 8/Windows Server 2012 R2/Windows Server 2012

Dalyje **Aparatūra ir garsas** pasirinkite **Darbalaukis** > **Parametrai** > **Valdymo skydelis** > **Peržiūrėti įrenginius ir spausdintuvus**. Dešiniu juoju pelės klavišu spustelėkite spausdintuvo pavadinimą arba paspauskite jį ir neatleisdami pasirinkite **Spausdintuvo ypatybės**, o po to spustelėkite skirtuką **Įrenginio nuostatos**.

Windows 7/Windows Server 2008 R2

Spustelėkite pradžios mygtuką ir skyriuje **Aparatūra ir garsas** pasirinkite **Valdymo skydelis** > **Peržiūrėti įrenginius ir spausdintuvus**. Dešiniu juoju pelės klavišu spustelėkite spausdintuvo pavadinimą, pasirinkite **Spausdintuvo ypatybės**, o po to spustelėkite skirtuką **Įrenginio nuostatos**.

Windows Server 2008

Spustelėkite pradžios mygtuką ir dalyje **Aparatūra ir garsas** pasirinkite **Valdymo skydelis** > **Spausdintuvai**. Dešiniu juoju pelės klavišu spustelėkite spausdintuvo pavadinimą, pasirinkite **Spausdintuvo ypatybės**, o po to spustelėkite skirtuką **Įrenginio nuostatos**.

2. Pasirinkite papildomą įrenginį **Įdiegiamos parinktys** nuostatoje.

3. Spustelėkite **Gerai**.

## Galimų papildomų elementų nustatymas — Mac OS

1. Pasirinkite **Sistemos nuostatos** (arba **Sistemos parametrai**), atidarę meniu „Apple“, spauskite **Spausdintuvai ir skaitytuvai** (arba **Spausdinti ir nuskaityti, Spausdinti ir siųsti faksogramą**), tada pasirinkite spausdintuvą. Spustelėkite **Parinktys ir tiekimas** > **Parinktys** (arba **Tvarkyklė**).

2. Pasirinkite nustatymus pagal papildomo įrenginio tipą.

3. Spustelėkite **Gerai**.

## Galimų papildomų elementų nustatymas — Mac OS PostScript

1. Pasirinkite **Sistemos nuostatos** (arba **Sistemos parametrai**), atidarę meniu „Apple“, spauskite **Spausdintuvai ir skaitytuvai** (arba **Spausdinti ir nuskaityti, Spausdinti ir siųsti faksogramą**), tada pasirinkite spausdintuvą. Spustelėkite **Parinktys ir tiekimas** > **Parinktys** (arba **Tvarkyklė**).

2. Pasirinkite nustatymus pagal papildomo įrenginio tipą.

3. Spustelėkite **Gerai**.

## El. pašto serverio registravimas

Prieš konfigūruodami el. pašto serverį, patikrinkite toliau nurodytus dalykus.

Spausdintuvas prijungtas prie tinklo

El. pašto serverio sąrankos informacija

Kai naudojate interneto el. pašto serverį, patikrinkite paslaugų teikėjo arba interneto svetainės informaciją apie nustatymus.

### Kaip registruoti

Atidarykite Web Config, pasirinkite skirtuką **Network > Email Server > Basic**.

„Web Config vykdymas žiniatinklio naršyklėje” puslapyje 220

### El. pašto serverio nustatymo elementai

Elementas	Nustatymai ir paaiškinimai	
Authentication Method	Nurodykite spausdintuvo prieigos prie el. pašto serverio autentifikavimo būdą.	
	Off	Nustatykite, kada pašto serveriui nereikia autentifikavimo.
	SMTP AUTH	Autentifikavimas SMTP serveryje (siunčiamų laiškų serveryje) siunčiant el. laišką. Pašto serveris turi būti suderinamas su SMTP autentifikavimu.
	POP before SMTP	Autentifikavimas POP3 serveryje (gaunamų laiškų serveryje) prieš siunčiant el. laišką. Pasirinkę šį elementą, nustatykite POP3 serverį.
Authenticated Account	<p>Jei pasirinkote <b>SMTP AUTH</b> arba <b>POP before SMTP</b> kaip <b>Authentication Method</b>, naudodami ASCII (0x20–0x7E) įveskite autentifikuotos paskyros pavadinimą, kurį gali sudaryti nuo 0 iki 255 ženklų.</p> <p>Jei pasirinkote <b>SMTP AUTH</b>, įveskite SMTP serverio paskyrą. Jei pasirinkote <b>POP before SMTP</b>, įveskite POP3 serverio paskyrą.</p>	
Authenticated Password	<p>Jei pasirinkote <b>SMTP AUTH</b> arba <b>POP before SMTP</b> kaip <b>Authentication Method</b>, naudodami ASCII (0x20–0x7E) įveskite autentifikuotą slaptažodį, kurį gali sudaryti nuo 0 iki 70 ženklų.</p> <p>Jei pasirinkote <b>SMTP AUTH</b>, įveskite SMTP serverio autentifikuotą paskyrą. Jei pasirinkote <b>POP before SMTP</b>, įveskite POP3 serverio autentifikuotą paskyrą.</p>	
Sender's Email Address	<p>Įveskite siuntėjo el. pašto adresą, pvz., sistemos administratoriaus el. pašto adresą. Jis naudojamas autentifikavimo metu, todėl įveskite galiojantį el. pašto adresą, registruotą pašto serveryje.</p> <p>Naudodami ASCII (0x20–0x7E) įveskite nuo 0 iki 255 ženklų, išskyrus ( ) &lt; &gt; [ ] ; ¥. Pirmasis ženklas negali būti taškas „.”.</p>	
SMTP Server Address	Įveskite nuo 0 iki 255 ženklų naudodami A–Z a–z 0–9 . - . Galite naudoti IPv4 arba FQDN formatą.	
SMTP Server Port Number	Įveskite skaičių nuo 1 iki 65535.	

Elementas	Nustatymai ir paaiškinimai	
Secure Connection	Pasirinkite ryšio su pašto serveriu šifravimo metodą.	
	None	Jei pasirinkote <b>POP before SMTP</b> kaip <b>Authentication Method</b> , ryšys nebus šifruotas.
	SSL/TLS	Ši funkcija galima, jei <b>Authentication Method</b> nustatytas kaip <b>Off</b> arba <b>SMTP AUTH</b> . Ryšys šifruojamas nuo pat pradžių.
	STARTTLS	Ši funkcija galima, jei <b>Authentication Method</b> nustatytas kaip <b>Off</b> arba <b>SMTP AUTH</b> . Ryšys nešifruojamas nuo pat pradžių, tačiau užšifruotas arba neužšifruotas ryšys keičiamas atsižvelgiant į tinklo aplinką.
Certificate Validation	Ijungus šią parinktį, patikrinamas sertifikatas. Rekomenduojame nustatyti <b>Enable</b> . Kad nustatytumėte, į spausdintuvą turite importuoti CA Certificate sertifikatą. Jei rodomas klaidos pranešimas, kad sertifikatas nepatikimas, žr. toliau pateiktą informaciją. <a href="#">„Neteisingi laikas ir data“ puslapyje 203</a> <a href="#">„Reikia atnaujinti šakninį sertifikatą“ puslapyje 203</a>	
POP3 Server Address	Jei pasirinkote <b>POP before SMTP</b> kaip <b>Authentication Method</b> , įveskite POP3 serverio adresą, kurį sudaro nuo 0 ili 255 ženklų, naudodami A–Z a–z 0–9 . - . Galite naudoti IPv4 arba FQDN formatą.	
POP3 Server Port Number	Jei pasirinkote <b>POP before SMTP</b> kaip <b>Authentication Method</b> , įveskite skaičių nuo 1 iki 65535.	

### Susijusi informacija

➔ [„Numatytoji administratoriaus slaptažodžio vertė“ puslapyje 16](#)

## El. pašto serverio ryšio tikrinimas

1. Pasirinkite ryšio testavimo meniu.

Atidarykite Web Config ir pasirinkite skirtuką **Network > Email Server > Connection Test > Start**.

Paleidžiamas ryšio su el. pašto serveriu testas.

2. Patikrinkite bandymų rezultatus.

Bandymas yra sėkmingas, kai rodomas pranešimas **Connection test was successful..**

Jei rodoma klaida, vadovaukitės pranešime pateiktais nurodymais, kad ištrintumėte klaidą.

[„Pašto serverio ryšio tikrinimo nuorodos“ puslapyje 70](#)

### Susijusi informacija

➔ [„Numatytoji administratoriaus slaptažodžio vertė“ puslapyje 16](#)

**Pašto serverio ryšio tikrinimo nuorodos**

Pranešimai	Priežastis
Connection test was successful.	Šis pranešimas atsiranda, kai ryšys su serveriu sėkmingas.
SMTP server communication error. Check the following. - Network Settings	Šis pranešimas atsiranda, kai <ul style="list-style-type: none"> <li><input type="checkbox"/> Spausdintuvas neprijungtas prie tinklo</li> <li><input type="checkbox"/> SMTP serveris neveikia</li> <li><input type="checkbox"/> Tinklo ryšys komunikuojant nutrūko</li> <li><input type="checkbox"/> Gauti ne visi duomenys</li> </ul>
POP3 server communication error. Check the following. - Network Settings	Šis pranešimas atsiranda, kai <ul style="list-style-type: none"> <li><input type="checkbox"/> Spausdintuvas neprijungtas prie tinklo</li> <li><input type="checkbox"/> POP3 serveris neveikia</li> <li><input type="checkbox"/> Tinklo ryšys komunikuojant nutrūko</li> <li><input type="checkbox"/> Gauti ne visi duomenys</li> </ul>
An error occurred while connecting to SMTP server. Check the followings. - SMTP Server Address - DNS Server	Šis pranešimas atsiranda, kai <ul style="list-style-type: none"> <li><input type="checkbox"/> Nesėkmingas prisijungimas prie DNS serverio</li> <li><input type="checkbox"/> Nesėkminga pavadinimo skiriami geba SMTP serveriui</li> </ul>
An error occurred while connecting to POP3 server. Check the followings. - POP3 Server Address - DNS Server	Šis pranešimas atsiranda, kai <ul style="list-style-type: none"> <li><input type="checkbox"/> Nesėkmingas prisijungimas prie DNS serverio</li> <li><input type="checkbox"/> Nesėkminga pavadinimo skiriami geba POP3 serveriui</li> </ul>
SMTP server authentication error. Check the followings. - Authentication Method - Authenticated Account - Authenticated Password	Šis pranešimas atsiranda, kai nepavyksta SMTP serverio autentifikavimas.
POP3 server authentication error. Check the followings. - Authentication Method - Authenticated Account - Authenticated Password	Šis pranešimas atsiranda, kai nepavyksta POP3 serverio autentifikavimas.
Unsupported communication method. Check the followings. - SMTP Server Address - SMTP Server Port Number	Šis pranešimas atsiranda, kai bandote komunikuoti su nepalaikomais protokolais.
Connection to SMTP server failed. Change Secure Connection to None.	Šis pranešimas atsiranda, kai nesutampa serverio ir kliento SMTP arba serveris nepalaiko SMTP saugaus ryšio (SSL ryšio).
Connection to SMTP server failed. Change Secure Connection to SSL/TLS.	Šis pranešimas atsiranda, kai nesutampa serverio ir kliento SMTP arba serveris prašo naudoti SSL/TLS ryšį, skirtą SMTP saugiam ryšiui.
Connection to SMTP server failed. Change Secure Connection to STARTTLS.	Šis pranešimas atsiranda, kai nesutampa serverio ir kliento SMTP arba serveris prašo naudoti STARTTLS ryšį, skirtą SMTP saugiam ryšiui.
The connection is untrusted. Check the following. - Date and Time	Šis pranešimas atsiranda, kai neteisingi spausdintuvo data ir laikas arba baigėsi sertifikato galiojimas. <a href="#">„Neteisingi laikas ir data“ puslapyje 203</a>

<b>Pranešimai</b>	<b>Priežastis</b>
The connection is untrusted. Check the following. - CA Certificate	Šis pranešimas atsiranda, kai spausdintuvas neturi atitinkamo serverio šakninio sertifikato arba jei nebuvo importuotas CA Certificate. <a href="#">„Reikia atnaujinti šakninį sertifikatą“ puslapyje 203</a>
The connection is not secured.	Šis pranešimas atsiranda, kai gautas sertifikatas yra pažeistas.
SMTP server authentication failed. Change Authentication Method to SMTP-AUTH.	Šis pranešimas atsiranda, kai nesutampa serverio ir kliento identifikavimo metodas. Serveris palaiko SMTP AUTH.
SMTP server authentication failed. Change Authentication Method to POP before SMTP.	Šis pranešimas atsiranda, kai nesutampa serverio ir kliento identifikavimo metodas. Serveris nepalaiko SMTP AUTH.
Sender's Email Address is incorrect. Change to the email address for your email service.	Šis pranešimas atsiranda, kai nurodytas neteisingas siuntėjo el. pašto adresas.
Cannot access the printer until processing is complete.	Šis pranešimas atsiranda, kai spausdintuvas užimtas.

## Pradinės spausdinimo nuostatos

Nustatykite spausdintuvo nuostatas, pvz., popieriaus dydį ar spausdinimo klaidas.

### Spausdinimo funkcijų naudojimas

Ijunkite norėdami naudoti spausdinimo funkciją tinkle.

Norėdami naudoti spausdintuvą tinkle, turite nustatyti tinklo ryšio prievadą kompiuteryje ir spausdintuvo tinklo ryšį.

### Spausdintuvo ryšio tipai

Spausdintuvą galima prijungti prie tinklo ryšio dviem toliau nurodytais būdais.

- Tarpusavio ryšys (tiesioginis spausdinimas)
- Serverio / kliento ryšys (spausdintuvo bendrinimas naudojant „Windows“ serverį)

#### **Tarpusavio ryšio nustatymai**

Šiuo ryšiu tiesiogiai sujungiami tinklo spausdintuvas ir kompiuteris. Galima prijungti tik tinkle galintį veikti modelį.

#### **Ryšio metodas:**

Prijunkite spausdintuvą prie tinklo tiesiogiai naudodami šakotuvą arba prieigos tašką.

### Spausdintuvo tvarkyklė:

Įdiekite spausdintuvo tvarkyklę kiekviename kliento kompiuteryje.

Kai naudojate „EpsonNet SetupManager“, galite pateikti tvarkyklės paketą, į kurį įtraukti spausdintuvo nustatymai.

### Funkcijos:

- Spausdinimo užduotis pradama nedelsiant, nes spausdinimo užduotis siunčiama į skaitytuvą tiesiogiai.
- Galite spausdinti tol, kol veikia spausdintuvas.

### Serverio / kliento ryšio nustatymai

Tai yra ryšys, kurį serverio kompiuteris bendrina su spausdintuvu. Norėdami uždrausti ryšį ne pro serverio kompiuterį, galite sustiprinti saugą.

Kai naudojate USB, spausdintuvą be tinklo funkcijos taip pat galima bendrinti.

### Ryšio metodas:

Prijunkite spausdintuvą prie tinklo naudodami LAN jungiklį arba prieigos tašką.

Taip pat galite prijungti spausdintuvą prie serverio tiesiogiai USB kabeliu.

### Spausdintuvo tvarkyklė:

Įdiekite spausdintuvo tvarkyklę „Windows“ serveryje, priklausomai nuo kliento kompiuterių operacinės įrangos.

Pasiekiant „Windows“ serverį ir susiejant spausdintuvą, spausdintuvo tvarkyklė įdiegiama kliento kompiuteryje ir ją galima naudoti.

### Funkcijos:

- Tvarkykite spausdintuvo ir spausdintuvo tvarkyklės paketines užduotis.
- Priklausomai nuo serverio specifikacijų, spausdinimo užduoties pradėjimas gali užtrukti, nes visos spausdinimo užduotys yra siunčiamos pro spausdinimo serverį.
- Negalite spausdinti, kai „Windows“ serveris yra išjungtas.

## Tarpusavio ryšio spausdinimo nustatymai

Naudojant tarpusavio ryšį (tiesioginį spausdinimą), spausdintuvas ir kliento kompiuteris sujungti tipo „vienas su vienu“ ryšiu.

Spausdintuvo tvarkyklė turi būti įdiegta kiekviename kompiuteryje.

## Spausdinimo nustatymai serverio / kliento ryšiui

Įgalinkite spausdinimą iš spausdintuvo, kuris prijungtas serverio / kliento ryšiu.

Serverio / kliento ryšiui pirmiausiai nustatykite spausdinimo serverį, tada bendrinkite spausdintuvą tinkle.

Naudojant USB laidą prijungimui prie serverio, taip pat pirmiausiai nustatykite spausdinimo serverį, tada bendrinkite spausdintuvą tinkle.



### **Tinklo prievadų nustatymas**

Sukurkite spausdinimo eilę tinklo spausdinimui spausdintuvo serveryje naudodami standartinį TCP/IP ir tada nustatykite tinklo prievadą.

Šis pavyzdys yra naudojant „Windows Server 2012 R2“.

1. Atidarykite langą „Įrenginiai ir spausdintuvai“.

**Darbalaukis > Parametrai > Valdymo skydas > Aparatūra ir garsas (arba Aparatūra) > Įrenginiai ir spausdintuvai.**

2. Pridėkite spausdintuvą.

Spustelėkite **Pridėti spausdintuvą**, tada pasirinkite **Norimo spausdintuvo nėra sąrašė**.

3. Pridėkite vietinį spausdintuvą.

Pasirinkite **Pridėti vietinį spausdintuvą arba tinklo spausdintuvą su rankinėmis nuostatomis**, tada spustelėkite **Kitas**.

4. Pasirinkite **Sukurti naują prievadą**, tada pasirinkite prievado tipą **Standartinis TCP/IP prievadas** ir spustelėkite **Kitas**.

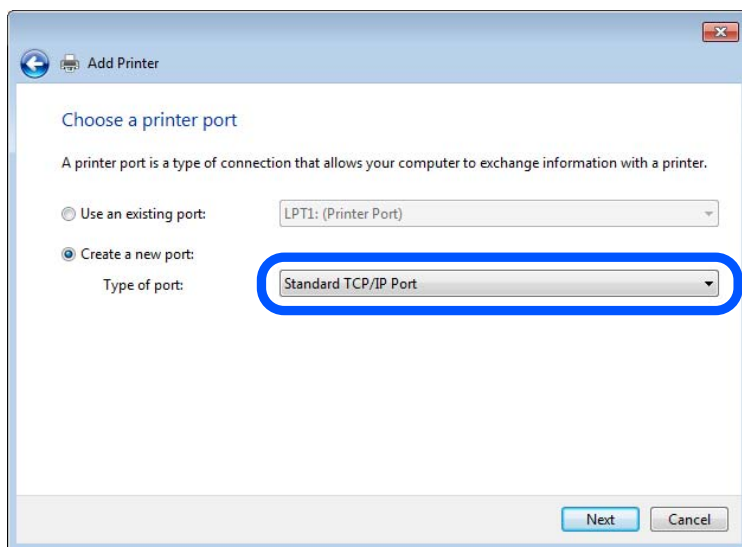

5. Lauke **Pagrindinio kompiuterio vardas arba IP adresas** arba **Spausdintuvo vardas arba IP adresas** įveskite spausdintuvo IP adresą arba spausdintuvo pavadinimą ir spustelėkite **Kitas**.

Pavyzdys:

Spausdintuvo pavadinimas: EPSONA1A2B3C

IP adresas: 192.0.2.111

Nekeiskite **Prievado vardas**.

Paspauskite **Tęsti**, kai atsiranda langas **Vartotojo abonento valdiklis**.

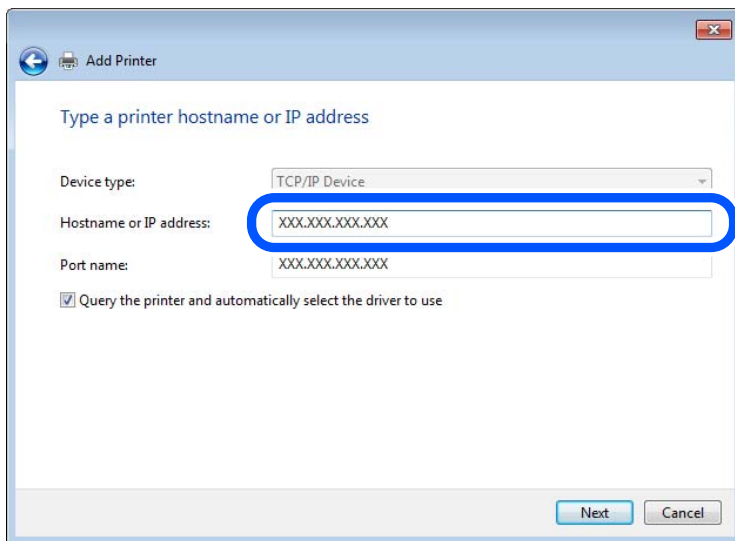

**Pastaba:**

*Jei nurodote spausdintuvo pavadinimą tinkle, kur galima versti pavadinimą, IP adresas bus sekamas net jei DHCP pakeis spausdintuvo IP adresą. Spausdintuvo pavadinimą galite patvirtinti spausdintuvo valdymo skydo tinklo būsenos ekrane arba tinklo būsenos lape.*

6. Nustatykite spausdintuvo tvarkyklę.

Jei spausdintuvo tvarkyklė jau įdiegta:

Pasirinkite **Gamintojas** ir **Spausdintuvai**. Spustelėkite **Kitas**.

7. Vadovaukitės ekrane rodomomis instrukcijomis.

Naudodami spausdintuvą serverio / kliento ryšiu (spausdintuvus bendrinamas naudojant Windows serverį), po to nustatykite bendrinimo nustatymus.

### **Prievado konfigūracijos tikrinimas — „Windows“**

Patikrinkite, ar spausdinimo eilei nustatytas teisingas prievadas.

1. Atidarykite langą „Įrenginiai ir spausdintuvai“.

**Darbalaukis > Parametrai > Valdymo skydas > Aparatūra ir garsas (arba Aparatūra) > Įrenginiai ir spausdintuvai.**

2. Atidarykite spausdintuvo ypatybių ekraną.

Dešiniuoju pelės mygtuku paspauskite ant spausdintuvo piktogramos ir tuomet **Spausdintuvo ypatybės**.

3. Paspauskite skirtuką **Prievada**, pasirinkite **Standartinis TCP / IP prievadas** ir paspauskite **Konfigūruoti prievadą**.

4. Patikrinkite prievado konfigūraciją.

RAW

Patikrinkite, ar pasirinkta parinktis **Raw** skirtuke **Protokolas**, ir paspauskite **Gerai**.

### ❑ LPR

Patikrinkite, ar pasirinkta parinktis **LPR** skirtuke **Protokolas**. Įveskite PASSTHRU į eilutę **Eilės pavadinimas**, esančią **LPR parametrai**. Pasirinkite **Įgalinta LPR baitų apskaita** ir paspauskite **Gerai**.

### **Spausdintuvo bendrinimas (tik Windows)**

Kai naudojamas prijungtas prie serverio / per kliento sąsają spausdintuvas (spausdintuvo bendrinimas per Windows serverį), nustatykite spausdintuvo bendrinimą iš spausdintuvo serverio.

1. Spausdinimo serveryje pasirinkite **Valdymo skydelis > Rodyti įrenginius ir spausdintuvus**.
2. Dešiniu juoju pelės klavišu spustelėkite spausdintuvo piktogramą (spausdinimo eilė), kurią norite bendrinti su klientais, ir po to pasirinkite **Spausdintuvo ypatybės > Bendrinimas**.
3. Pasirinkite **Bendrinti šį spausdintuvą** ir po to įveskite **Bendrinti pavadinimą**.

Windows Server 2012 spustelėkite **Keisti bendrinimo parinktis** ir konfigūruokite nuostatas.

### **Papildomų tvarkyklių įdiegimas (tik Windows)**

Jei skiriasi serverio ir klientų naudojamos Windows versijos, rekomenduojama spausdinimo serveryje įdiegti papildomas tvarkykles.

1. Spausdinimo serveryje pasirinkite **Valdymo skydelis > Rodyti įrenginius ir spausdintuvus**.
2. Dešiniu juoju pelės klavišu spustelėkite piktogramą, kurią norite bendrinti su klientais, ir po to spustelėkite **Spausdintuvo ypatybės > Bendrinimas**.
3. Spustelėkite **Papildomos tvarkyklės**.

Windows Server 2012 spustelėkite **Change Sharing Options** ir tuomet konfigūruokite nuostatas.

4. Pasirinkite Windows versijas klientams ir spustelėkite **OK**.
5. Pasirinkite spausdintuvo tvarkyklės informacijos failą (\*.inf) ir įdiekite tvarkyklę.

### **Bendrinamo spausdintuvo naudojimas – Windows**

Administratorius turi informuoti klientus apie spausdinimo serveriui priskirtą kompiuterio pavadinimą bei kaip jį įtraukti į savo kompiuterius. Jei papildoma (-os) tvarkyklė (-ės) dar nebuvo sukonfigūruota (-os), informuokite klientus, kaip naudotis funkcija **Įrenginiai ir spausdintuvai**, norint pridėti bendrinamą spausdintuvą.

Jei papildoma (-os) tvarkyklė (-ės) spausdinimo serveryje jau buvo sukonfigūruota (-os), atlikite šiuos veiksmus:

1. **Windows Explorer** pasirinkite spausdinimo serveriui priskirtą pavadinimą.
2. Dukart spustelėkite norimą naudoti spausdintuvą.

## **Popieriaus šaltinio nustatymas**

Nustatykite į kiekvieną popieriaus šaltinį įdėto popieriaus formatą ir tipą.

1. Įveskite naršyklėje spausdintuvo IP adresą, kad atvertumėte Web Config.

Iš kompiuterio, prijungto prie to paties tinklo, kaip ir spausdintuvas, įveskite spausdintuvo IP adresą.

Spausdintuvo IP adresą galite patikrinti šiame meniu:

**Nuostatos > Bendrosios nuostatos > Tinklo nuostatos > Tinklo būseną > Laidinio LAN / „Wi-Fi“ būseną**

2. Įveskite administratoriaus slaptažodį, kad prisijungtumėte kaip administratorius.

3. Pasirinkite toliau nurodyta tvarka.

Skirtukas **Print > Paper Source Settings**

4. Nustatykite kiekvieną elementą.

Rodomi elementai gali priklausyti nuo situacijos.

- Popieriaus šaltinio pavadinimas

Rodykite paskirties popieriaus šaltinio pavadinimą, pvz., **Paper Tray, Cassette 1**.

- Paper Size**

Išskleidžiamajame meniu pasirinkite popieriaus formatą, kurį norite nustatyti.

- Unit**

Pasirinkite naudotojo nustatyto formato vienetą. Jį galite pasirinkti, kai parinktis **User defined** yra pasirinkta skiltyje **Paper Size**.

- Width**

Nustatykite naudotojo nustatyto formato horizontalų ilgį.

Diapazonas, kurį galite čia nurodyti, priklauso nuo popieriaus šaltinio, kuris nurodytas parinkties **Width** šone.

Kai pasirenkate **mm** lauke **Unit**, galite įvesti iki vienos dešimtosios dalies tikslumu.

Kai pasirenkate **inch** lauke **Unit**, galite įvesti iki dviejų dešimtųjų dalių.

- Height**

Nustatykite naudotojo nustatyto formato vertikalų ilgį.

Diapazonas, kurį galite čia nurodyti, priklauso nuo popieriaus šaltinio, kuris nurodytas parinkties **Height** šone.

Kai pasirenkate **mm** lauke **Unit**, galite įvesti iki vienos dešimtosios dalies tikslumu.

Kai pasirenkate **inch** lauke **Unit**, galite įvesti iki dviejų dešimtųjų dalių.

- Paper Type**

Išskleidžiamajame meniu pasirinkite popieriaus tipą, kurį norite nustatyti.

5. Patikrinkite nustatymus ir spustelėkite **OK**.

## Sąsajos nustatymas

Nustatykite kiekvienos sąsajos spausdinimo užduočių skirtąjį laiką arba spausdinimo kalbą.

Šis elementas rodomas su PCL arba „PostScript“ suderinamame spausdintuve.

1. Įveskite naršyklėje spausdintuvo IP adresą, kad atvertumėte Web Config.

Iš kompiuterio, prijungto prie to paties tinklo, kaip ir spausdintuvas, įveskite spausdintuvo IP adresą.

Spausdintuvo IP adresą galite patikrinti šiame meniu:

**Nuostatos > Bendrosios nuostatos > Tinklo nuostatos > Tinklo būseną > Laidinio LAN / „Wi-Fi“ būseną**

2. Įveskite administratoriaus slaptažodį, kad prisijungtumėte kaip administratorius.

3. Pasirinkite toliau nurodyta tvarka.

Skirtukas **Print > Interface Settings**

4. Nustatykite kiekvieną elementą.

**Timeout Settings**

Nustatykite tiesiogiai USB ryšiu siunčiamų spausdinimo užduočių skirtąjį laiką.

Galite nustatyti nuo 5 iki 300 sekundžių vienos sekundės intervalu.

Jei nenorite nustatyti skirtojo laiko pabaigos, įveskite 0.

**Printing Language**

Pasirinkite kiekvienos USB ir tinklo sąsajos spausdinimo kalbą.

Pasirinkus **Auto**, spausdinimo kalba automatiškai nustatoma pagal siunčiamas spausdinimo užduotis.

5. Patikrinkite nustatymus ir spustelėkite **OK**.

## Nustatymų klaidos

Nustatykite rodomą įrenginio klaidą.

1. Įveskite naršyklėje spausdintuvo IP adresą, kad atvertumėte Web Config.

Iš kompiuterio, prijungto prie to paties tinklo, kaip ir spausdintuvas, įveskite spausdintuvo IP adresą.

Spausdintuvo IP adresą galite patikrinti šiame meniu:

**Nuostatos > Bendrosios nuostatos > Tinklo nuostatos > Tinklo būseną > Laidinio LAN / „Wi-Fi“ būseną**

2. Įveskite administratoriaus slaptažodį, kad prisijungtumėte kaip administratorius.

3. Pasirinkite toliau nurodyta tvarka.

Skirtukas **Print > Error Settings**

4. Nustatykite kiekvieną elementą.

**Paper Size Notice**

Nustatykite, ar rodyti klaidą valdymo skydelyje, kai nurodyto popieriaus šaltinio popieriaus formatas skiriasi nuo spausdinimo duomenų popieriaus formato.

**Paper Type Notice**

Nustatykite, ar rodyti klaidą valdymo skydelyje, kai nurodyto popieriaus šaltinio popieriaus tipas skiriasi nuo spausdinimo duomenų popieriaus tipo.

**Auto Error Solver**

Nustatykite, ar automatiškai atšaukti klaidą, jei valdymo skydelis nenaudojamas 5 sekundes po to, kai buvo parodyta klaida.

5. Patikrinkite nustatymus ir spustelėkite **OK**.

## Universalaus spausdinimo nustatymas

Nustatykite, kada spausdinsite iš išorinių įrenginių nenaudodami spausdintuvo tvarkyklės.

Kai kurie elementai nėra rodomi, priklausomai nuo jūsų spausdintuvo spausdinimo kalbos.

- Įveskite naršyklėje spausdintuvo IP adresą, kad atvertumėte Web Config.

Iš kompiuterio, prijungto prie to paties tinklo, kaip ir spausdintuvas, įveskite spausdintuvo IP adresą.

Spausdintuvo IP adresą galite patikrinti šiame meniu:

**Nuostatos > Bendrosios nuostatos > Tinklo nuostatos > Tinklo būseną > Laidinio LAN / „Wi-Fi“ būseną**

- Įveskite administratoriaus slaptažodį, kad prisijungtumėte kaip administratorius.

- Pasirinkite toliau nurodyta tvarka.

Skirtukas **Print > Universal Print Settings**

- Nustatykite kiekvieną elementą.

- Patikrinkite nustatymus ir spustelėkite **OK**.

### Basic

Elementai	Paaiškinimai
Top Offset(-30.0-30.0mm)	Nustato popieriaus, ant kurio pradedamas spausdinimas, vertikalią padėtį.
Left Offset(-30.0-30.0mm)	Nustato popieriaus, ant kurio pradedamas spausdinimas, horizontalią padėtį.
Top Offset in Back(-30.0-30.0mm)	Nustato popieriaus, ant kurio pradedamas galinės pusės spausdinimas, naudojant dvipusį spausdinimą, vertikalią padėtį.
Left Offset in Back(-30.0-30.0mm)	Nustato popieriaus, ant kurio pradedamas galinės pusės spausdinimas, naudojant dvipusį spausdinimą, horizontalią padėtį.
Check Paper Width	Nustatykite, ar spausdinant tikrinti popieriaus plotį.
Skip Blank Page	Jei spausdinimo duomenyse yra tuščias puslapis, nustatykite nespausdinti jo.

### PDL Print Configuration

Galite nustatyti parametrus PCL arba „PostScript“ spausdinimui.

Šis elementas rodomas su a PCL arba „PostScript“ suderinamame spausdintuve.

#### Įprastiniai nustatymai

Elementai	Paaiškinimai
Paper Size	Pasirinkite norimą naudoti popieriaus formatą.
Paper Type	Pasirinkite spausdinamo popieriaus rūšį.
Orientation	Pasirinkite norimą spausdinimo orientaciją.

Elementai	Paaiškinimai
Quality	Pasirinkite norimą spausdinimo kokybę.
Ink Save Mode	Nustatykite, ar spausdinti naudojant mažiau rašalo.
Print Order	Pasirinktie spausdinti nuo viršutinio arba paskutinio puslapio.
Number of Copies(1-999)	Nustatykite spausdintinių kopijų skaičių.
Binding Margin	Pasirinkite susegimo vietą.
Auto Paper Ejection	Pasirinkite, ar automatiškai išstumti popierių, jeigu gaunant spausdinimo užduotį baigiasi skirtasis laikas.
2-Sided Printing	Nustatykite, ar spausdinimas 2-pusis.

### PCL Menu

Elementai	Paaiškinimai
Font Source	Pasirinkite, ar naudoti spausdintuve įdiegtą šriftą, ar jį atsisiųsti.
Font Number	Nurodykite norimo naudoti šrifto numerį.
Pitch(0.44-99.99cpi)	Jeigu norite naudoti keičiamo dydžio ir fiksuoto ilgio šriftą, nurodykite šrifto dydį žingsniais.
Height(4.00-999.75pt)	Jeigu norite naudoti keičiamo dydžio ir proporcinį šriftą, nurodykite šrifto dydį taškais.
Symbol Set	Pasirinkite norimo naudoti šrifto simbolių rinkinį.
Form(5-128lines)	Nurodykite eilučių skaičių puslapyje.
CR Function	Pasirinkite CR kodo operaciją (grįžimas).
LF Function	Pasirinkite LF kodo operaciją (nauja eilutė) ir FF kodo operaciją (naujas puslapis).
Paper Source Assign	Nurodykite, koks popieriaus tiek tuvas priskirtas PCL popieriaus tiekimo komandai.

### PS Menu

Elementai	Paaiškinimai
Error Sheet	Nustatykite, ar spausdinti klaidų lapą, jeigu susidarys PS3 spausdinimo klaida.
Coloration	Nustatykite spalvotą arba vienspalvį spausdinimą.
Binary	Nustatykite, ar priimti dvejetainius duomenis.
PDF Page Size	Nustatykite popieriaus dydį spausdinamiems PDF formato failams.

## Universalusis spausdinimas (Microsoft) funkcijos nustatymas

Savo spausdintuvą galite nustatyti taip, kad jis naudotų Universalusis spausdinimas funkciją. Norint naudoti šią funkciją, reikia naudotis Microsoft 365 ir Azure Active Directory paslaugomis.

- Įveskite naršyklėje spausdintuvo IP adresą, kad atvertumėte Web Config.  
Iš kompiuterio, prijungto prie to paties tinklo, kaip ir spausdintuvas, įveskite spausdintuvo IP adresą.  
Spausdintuvo IP adresą galite patikrinti šiame meniu:  
**Nuostatos > Bendrosios nuostatos > Tinklo nuostatos > Tinklo būseną > Laidinio LAN / „Wi-Fi“ būseną**
- Įveskite administratoriaus slaptažodį, kad prisijungtumėte kaip administratorius.
- Pasirinkite toliau nurodyta tvarka.  
Skirtukas **Network > Universal Print**
- Spustelėkite **Register**.
- Perskaitykite rodomą pranešimą ir spustelėkite saitą.
- Vykdykite pateiktus žingsnius, kad užregistruotumėte spausdintuvą.  
Jei po registravimo procedūros jos būseną „Web Config“ lange rodoma **Registered**, tai reiškia, kad sąranka užbaigta.

**Pastaba:**

*Daugiau informacijos apie tai, kaip veikia Azure Active Directory, pavyzdžiui, kaip naudoti Universalusis spausdinimas, rasite Microsoft interneto svetainėje.*

## Funkcijos „AirPrint“ nustatymas

Nustatykite, kai naudojant „AirPrint“ spausdinimą.

Atidarykite „Web Config“ ir pasirinkite skirtuką **Network > AirPrint Setup**.

Elementai	Paaiškinimai
Bonjour Service Name	Įveskite „Bonjour“ paslaugos pavadinimą, kurį sudaro nuo 1 iki 41 ženklų, naudodami ASCII (0x20–0x7E).
Bonjour Location	Įveskite vietos informaciją, pvz., spausdintuvo padėtį, naudodami 127 arba mažiau baitų ir unikodą (UTF-8).
Geolocation Latitude and Longitude (WGS84)	Įveskite spausdintuvo vietos informaciją. Ši informacija įvedama pasirinktinai. Įveskite reikšmes naudodami WGS-84 sistemą, kuria platuma ir ilguma atskiriamos kableliais. Galite įvesti platumos reikšmę nuo -90 iki +90, o ilgumos reikšmę nuo -180 iki +180. Šeštoje vietoje galite įvesti mažesnę skaičių nei dešimtainę trupmeną ir galite nenurodyti „+“.
Top Priority Protocol	Pasirinkite aukščiausios pirmenybės protokolą iš IPP ir „9100 prievadas“.
Wide-Area Bonjour	Nustatykite, ar naudoti „Wide-Area Bonjour“. Jei naudosite, spausdintuvus reikia užregistruoti DNS serveryje, kad spausdintuvo būtų galima ieškoti segmente.
iBeacon Transmission	Pasirinkite, ar įjungti, ar išjungti „iBeacon“ perdavimo funkciją. Įjungę galite spausdintuvo ieškoti iš įrenginių, kuriuose veikia „iBeacon“.
Require PIN Code when using IPP printing	Pasirinkite, ar būtina reikalauti PIN kodo, kai naudojamas IPP spausdinimas. Jei pasirinksite <b>Yes</b> , IPP spausdinimo užduotys be PIN kodų nėra išsaugomos spausdintuve.



Elementai	Paiškinimai
Enable AirPrint	IPP, „Bonjour“, „AirPrint“ yra įjungtos, o IPP yra užmegztas tik per saugų ryšį.

## Problemos nustatant parametrus

### Problemų sprendimo patarimai

- Klaidos pranešimo patikrinimas  
Įvykus problemai, pirmiausiai patikrinkite, ar spausdintuvo valdymo skydelyje arba tvarkyklės ekrane yra pranešimų. Jei nustatėte pranešimą apie įvykį el. paštu, galite greitai sužinoti būseną.
- Tinklo ryšio ataskaita  
Diagnozuokite tinklo ir spausdintuvo būseną, tada atspausdinkite rezultatą.  
Galite sužinoti diagnozuotą klaidą iš spausdintuvo pusės.
- Komunikacijos būsenos patikrinimas  
Patikrinkite serverio kompiuterio arba kliento kompiuterio komunikacijos būseną, naudodami komandą, pvz. ryšio patikrinimo ir „ipconfig“.
- Ryšio bandymas  
Norėdami patikrinti ryšį tarp spausdintuvo ir pašto serverio, spausdintuve atlikite ryšio bandymą. Taip pat patikrinkite ryšį iš kliento kompiuterio į serverį ir patikrinkite komunikacijos būseną.
- Nustatymų inicijavimas  
Jei nustatymuose ir komunikacijos būsenoje problemų nėra, problemas galbūt galima išspręsti išjungiant arba inicijuojant spausdintuvo tinklo nustatymus, tada iš naujo atliekant sąranką.

### Nepavyksta pasiekti Web Config

#### ■ Spausdintuvui nepriskirtas IP adresas.

##### Sprendimai

Spausdintuvui gali būti nepriskirtas galiojantis IP adresas. Sukonfigūruokite IP adresą spausdintuvo valdymo skydelyje. Galite patvirtinti esamą nustatymų informaciją tinklo būsenos lape arba spausdintuvo valdymo skydelyje.

#### ■ TLS versija nepalaikoma

##### Sprendimai

Turite sukurti ryšį naudodami TLS 1.2 arba naujesnę versiją.

TLS 1.0 arba 1.1 versijos nuo pat pradžios yra išjungtos.

Jei norite sukurti ryšį naudodami TLS 1.0 arba 1.1 versiją, pirmiausia įrenginyje įjunkite Web Config, kuris veikia su TLS 1.2 arba naujesne versija, tada įjunkite TLS 1.0 arba 1.1 versiją.

➔ [„Pagrindinių SSL / TLS nuostatų konfigūravimas“ puslapyje 290](#)

## Žiniatinklio naršyklė nepalaiko SSL/TLS šifravimo stiprumo.

### Sprendimai

SSL/TLS turi Encryption Strength. Galite atidaryti Web Config naudodami tokią interneto naršyklę, kuri palaiko toliau nurodytus masinius šifravimus. Patikrinkite, ar naudojate palaikomą naršyklę.

- 80 bitų: AES256/AES128/3DES
- 112 bitų: AES256/AES128/3DES
- 128 bitų: AES256/AES128
- 192 bitų: AES256
- 256 bitų: AES256

## CA-signed Certificate nebegalioja.

### Sprendimai

Jei kilo problema dėl sertifikato galiojimo datos, jungiantis prie Web Config SSL/TLS ryšiu (https), parodomas pranešimas „Sertifikatas nebegalioja“. Jei šis pranešimas parodomas prieš galiojimo pabaigos datą, įsitikinkite, kad spausdintuvo data yra tinkamai sukonfigūruota.

## Nesutampa bendrasis sertifikato pavadinimas ir spausdintuvas.

### Sprendimai

Jei nesutampa sertifikato bendrasis pavadinimas ir spausdintuvas, einant į žiniatinklio konfigūraciją SSL/TLS ryšiu (https) rodomas pranešimas „Nesutampa saugumo sertifikato pavadinimas...“. Tai nutinka, nes nurodyti IP adresai nesutampa.

- Spausdintuvo IP adresai, įvestas bendram pavadinimui, kad būtų sukurtas Self-signed Certificate arba CSR
- IP adresai, įvestas į žiniatinklio naršyklę leidžiant Web Config

Self-signed Certificate atveju atnaujinkite sertifikatą.

CA-signed Certificate atveju gaukite spausdintuvui sertifikatą iš naujo.

## Žiniatinklio naršyklei nėra nustatytas vietos adreso tarpinis serveris.

### Sprendimai

Kai spausdintuvas yra nustatytas naudoti tarpinį serverį, sukonfigūruokite, kad žiniatinklio naršyklė nesijungtų prie vietos adreso per tarpinį serverį.

- Windows:

Pasirinkite **Valdymo skydas > Tinklas ir internetas > Interneto parinktys > Ryšiai > LAN parametrai > Tarpinis serveris** ir nustatykite, kad LAN (vietos adresui) nebūtų naudojamas tarpinis serveris.

- Mac OS:

Pasirinkite **Sistemos nuostatos (arba Sistemos parametrai) > Tinklas > Išplėstinės nuostatos > Tarpiniai serveriai** ir užregistruokite vietos adresus parinkčiai **Nepaisyti tarpinių serverių nuostatų šiems pagrindiniams kompiuteriams ir domenams**.

Pavyzdys:

192.168.1.\*: vietos adresas 192.168.1.XXX, potinklio šablonas 255.255.255.0

192.168.\*.\*: vietos adresas 192.168.XXX.XXX, potinklio šablonas 255.255.0.0

---

# Popieriaus įdėjimas

Atsargumo priemonės dėl popieriaus naudojimo. . . . .	84
Popieriaus dydžio ir tipo nuostatos. . . . .	85
Popieriaus įdėjimas. . . . .	87
Įvairaus popieriaus įdėjimas. . . . .	87

## Atsargumo priemonės dėl popieriaus naudojimo

- ❑ Perskaitykite kartu su popieriumi gautus instrukcijų lapus.
- ❑ Siekdami aukštos spaudinių kokybės su originaliu „Epson“ popieriumi, naudokite popierių aplinkoje, nurodytoje su popieriumi pateiktuose lapuose.
- ❑ Prieš įdėdami, išskleiskite ir sulygiuokite popieriaus kraštus. Neišskleiskite ar nesuvyniokite fotopopieriaus. Nesilaikydami nurodymo galite sugadinti spausdinamąją pusę.

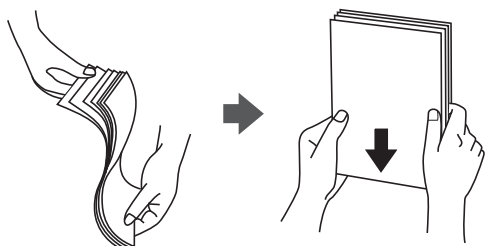

- ❑ Jei popierius yra susiraitęs, prieš įdėdami jį ištiesinkite arba šiek tiek sulenkite į priešingą pusę. Spausdinant ant susiraičiusio popieriaus, popierius gali įstrigti ir spausdinyje bus dėmių.

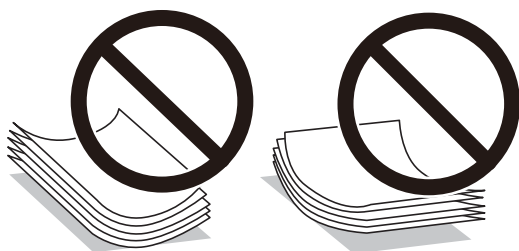

- ❑ Popieriaus padavimo problemos dažnai gali įvykti atliekant rankinį dvipusį spausdinimą, kai spausdinama viena jau atspausdinto popieriaus pusė. Sumažinkite lapų skaičių iki pusės arba mažiau arba vienu metu įdėkite vieną popieriaus lapą, jei popierius toliau įstringa.
- ❑ Nenaudokite trumpo pluošto popieriaus, siauresnio nei 105 mm.
- ❑ Įsitikinkite, kad naudojamas išilgapluoštis popierius. Jei nežinote, kokios rūšies popierius naudojamas, pasižiūrėkite į popieriaus pakuotę arba kreipkitės į gamintoją ir išsiaiškinkite popieriaus specifikacijas.
- ❑ Prieš įdėdami, išskleiskite ir sulygiuokite vokų kraštus. Kai krūvelėje sudėti vokai yra išsipūtę dėl viduje esančio oro, prieš įdėdami juos paspauskite.



### Susijusi informacija

- ➔ [„Negalimos popieriaus rūšys“ puslapyje 213](#)

## Popieriaus dydžio ir tipo nuostatos

Jei jūs registruosite popieriaus dydį ir tipą ekrane, rodomame, kai įdedate popieriaus kasetę, spausdintuvas praneša jums, kai registruota informacija ir spausdinimo nuostatos skiriasi. Tai neleidžia švaistyti popieriaus ir rašalo, užtikrinant, kad jūs negalėsite spausdinti ant netinkamo dydžio popieriaus arba netinkama spalva dėl to, kad naudojate popieriaus tipo neatitinkančias nuostatas.

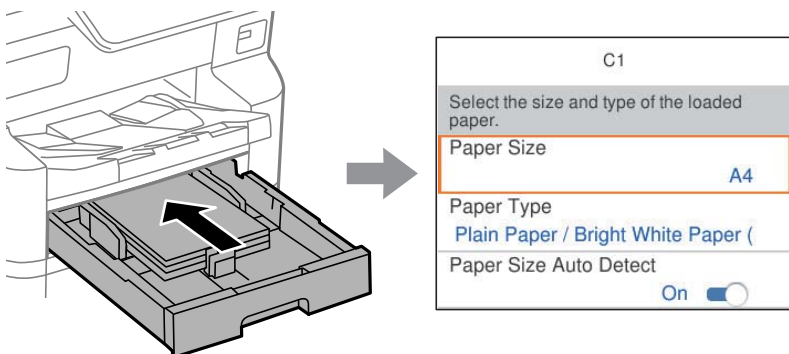

Jei rodomas popieriaus formatas ir tipas skiriasi nuo įdėto popieriaus, pasirinkite elementą, kurį keisite. Jei nuostatos atitinka įdėtą popierių, uždarykite ekraną.

### Pastaba:

- Galima taip pat parodyti popieriaus formato ir popieriaus tipo nuostatų ekraną paspaudžiant valdymo skydo  mygtuką.
- Dažniausiai naudojamus naudotojo nustatytus dydžius galite užregistruoti čia: **Nuostatos > Bendrosios nuostatos > Spausdintuvo parametrai > Popieriaus šaltinių nuostatos > Nustatytų vartotojo popieriaus formatų sąrašas.**
- Norėdami kaip popieriaus formatą pasirinkti vartotojo nustatytą formatą, parinktį **Popieriaus formato auto. aptik.** nustatykite kaip **Išj.**

## Popieriaus rūšių sąrašas

Siekiant aukščiausios kokybės spausdinimo rezultatų, reikia pasirinkti popierių atitinkančią popieriaus rūšį.

Laikmenos pavadinimas	Laikmenos tipas			
	Valdymo skydelis	Spausdintuvo tvarkyklė, išmanusis įrenginys*	„PostScript“ spausdintuvo tvarkyklė	Universalioji „Epson“ spausdintuvo tvarkyklė
Epson Bright White Ink Jet Paper Epson Bright White Paper	Paprastas popierius (64–90 g/m <sup>2</sup> )	Paprastas popierius(64 - 90 g/m <sup>2</sup> )	Plain(64 - 90 g/m <sup>2</sup> )	Paprastas popierius(64 - 90 g/m <sup>2</sup> )
Epson Business Paper	Aukšt. kokyb. papr. popier.	Aukštos kokybės paprastas popierius	Aukštos kokybės paprastas popierius	Aukštos kokybės paprastas popierius
Epson Ultra Glossy Photo Paper	Ypač blizgus	Epson Ultra Glossy	Epson Ultra Glossy	-

Laikmenos pavadinimas	Laikmenos tipas			
	Valdymo skydelis	Spausdintuvo tvarkyklė, išmanusis įrenginys*	„PostScript“ spausdintuvo tvarkyklė	Universalioji „Epson“ spausdintuvo tvarkyklė
Epson Premium Glossy Photo Paper	Aukšč. kok. Blizgus	Epson Premium Glossy	Epson Premium Glossy	-
Epson Premium Semigloss Photo Paper	Aukš.kok.Pus.blizgus	Epson Premium Semigloss	Epson Premium Semigloss	-
Epson Photo Paper Glossy	Blizgus	Photo Paper Glossy	Photo Paper Glossy	-
Epson Matte Paper-Heavyweight	Matinis	Epson Matte	Epson Matte	-
Epson Photo Quality Ink Jet Paper Epson Photo Quality Self Adhesive Sheets	Matinis	Epson Matte	Epson Matte	-
Storas popierius (nuo 91 iki 150 g/m <sup>2</sup> )	Thick paper1 (91–150 g/m <sup>2</sup> )	Thick paper1(91 - 150 g/m <sup>2</sup> )	Thick paper1(91 - 150 g/m <sup>2</sup> )	Thick paper1(91 - 150 g/m <sup>2</sup> )
Storas popierius (nuo 151 iki 200 g/m <sup>2</sup> )	Thick paper2 (151–200 g/m <sup>2</sup> )	Thick paper2(151 - 200 g/m <sup>2</sup> )	Thick paper2(151 - 200 g/m <sup>2</sup> )	Thick paper2(151 - 200 g/m <sup>2</sup> )
Storas popierius (Nuo 201 iki 256 g/m <sup>2</sup> )	Thick3 (201-256 g/m <sup>2</sup> )	Thick paper3(201 - 256 g/m <sup>2</sup> )	Thick paper3(201 - 256 g/m <sup>2</sup> )	Thick paper3(201 - 256 g/m <sup>2</sup> )

\* Naudojant išmaniuosius įrenginius, šiuos medijos tipus galima pasirinkti, kai spausdinama naudojant „Epson Smart Panel“.

## Aptiktų popieriaus dydžių sąrašas

Kai įjungiate **Popieriaus formato auto. aptik.**, šie popieriaus dydžiai aptinkami automatiškai, kai jie įkeliami į popieriaus kasetę.

A6, B6, A5, B5, A4, B4, A3

Panašūs popieriaus formatai, pvz., A4 ir „Letter“ gali būti aptikti neteisingai. Jei „Half letter“, „Letter“, „Legal“ ir 11×17 colių dydžiai aptinkami kaip A5, A4, B4 ir A3 dydžiai, paspauskite mygtuką , tada nustatykite tinkamą dydį.

Jei formatai negali būti aptikti automatiškai, paspauskite mygtuką , išjunkite funkciją **Popieriaus formato auto. aptik.**, tada nustatykite įdėto popieriaus formatą.

## Popieriaus įdėjimas

Popierių arba vokus galite įdėti atsižvelgę į animacijas, rodomas spausdintuvo LCD ekrane.

Pasirinkite , tada pasirinkite **Kaip** > **Įdėkite popieriaus**.

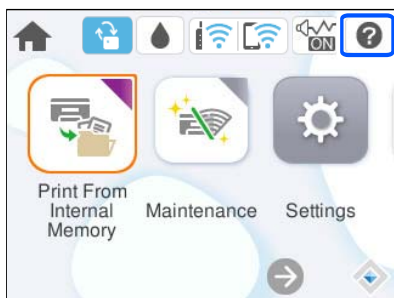

Pasirinkite popieriaus tipą ir popieriaus šaltinį, kuriuos norite rodydami animacijas.

Jei animaciją norite išjungti, uždarykite ekraną.

## Įvairaus popieriaus įdėjimas

### Vokų įdėjimas

Vokus dėkite popieriaus dėklo centre taip, kad trumpoji jų kraštinė būtų nukreipta į priekį, o atvartas — žemyn, tada prie vokų krašto pristumkite kraštinius kreiptuvus.

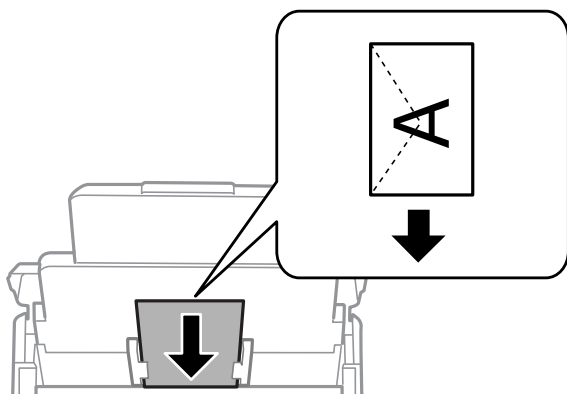

#### Susijusi informacija

- ➔ „Galimas popierius ir talpa” puslapyje 207
- ➔ „Negalimos popieriaus rūšys” puslapyje 213

## Popieriaus su skylutėmis įdėjimas

Įdėkite vieną popieriaus su skylutėmis lapą į popieriaus dėklą.

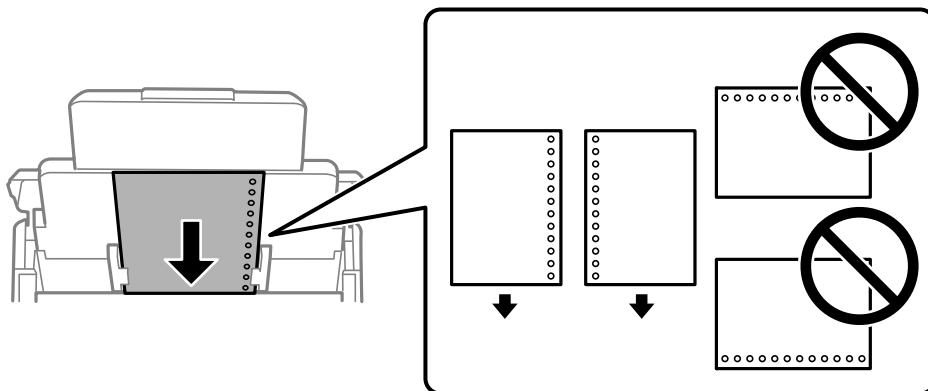

- Sureguliuokite failo spausdinimo vietą, kad nebūtų spausdinama ant skylučių.
- Naudojant popierių su skylutėmis automatinio dvipusio spausdinimo vykdyti negalima.

## Ilgo popieriaus įdėjimas

Įdėkite ilgą popierių į popieriaus dėklą, kad priekinis popieriaus galas susisuktų. **Popieriaus formato auto. aptik.** nustatykite kaip **Išj.**, tada kaip popieriaus formato nustatymą pasirinkite **Nustatyta vartotojo**.

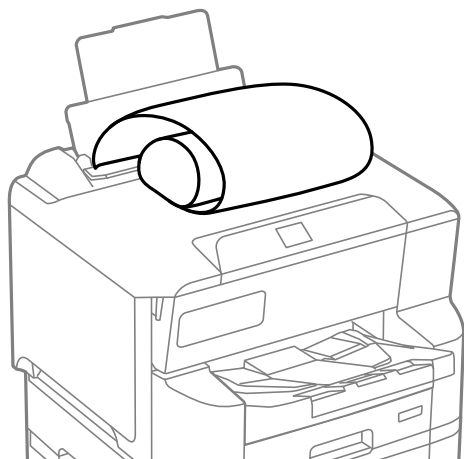

- Ilgas popierius negali būti laikomas išvesties dėkle. Paruoškite dėžutę ir pan., kad popierius nenukristų ant grindų.
- Nelieskite tiekiamo arba išmetamo popieriaus. Jis gali sužaloti ranką arba spausdinimo kokybė gali suprastėti.



---

# Spausdinimas

Dokumentų spausdinimas. . . . .	90
Spausdinimas ant vokų. . . . .	133
Tinklalo puslapių spausdinimas. . . . .	133
Spausdinimas naudojant debesies paslaugą. . . . .	134

## Dokumentų spausdinimas

### Spausdinimas iš kompiuterio Windows

Jei kai kurių spausdintuvo tvarkyklės nustatymų pakeisti nepavyksta, galbūt juos užregistravo administratorius. Pagalbos kreipkitės į spausdintuvo administratorių.

### Spausdinimas naudojant paprastas nuostatas

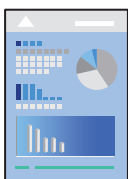

**Pastaba:**

*Veiksmai gali skirtis priklausomai nuo programos. Išsamios informacijos ieškokite programėlės žinyne.*

1. Į spausdintuvą įdėkite popieriaus.  
„Popieriaus įdėjimas” puslapyje 87
2. Atidarykite norimą spausdinti failą.
3. Meniu **Failas** pasirinkite **Spausdinti** arba **Spausdinimo nustatymas**.
4. Pasirinkite naudojamą spausdintuvą.

5. Pasirinkite **Nuostatos** arba **Ypatybės**, kad būtų atidarytas spausdintuvo tvarkyklės langas.

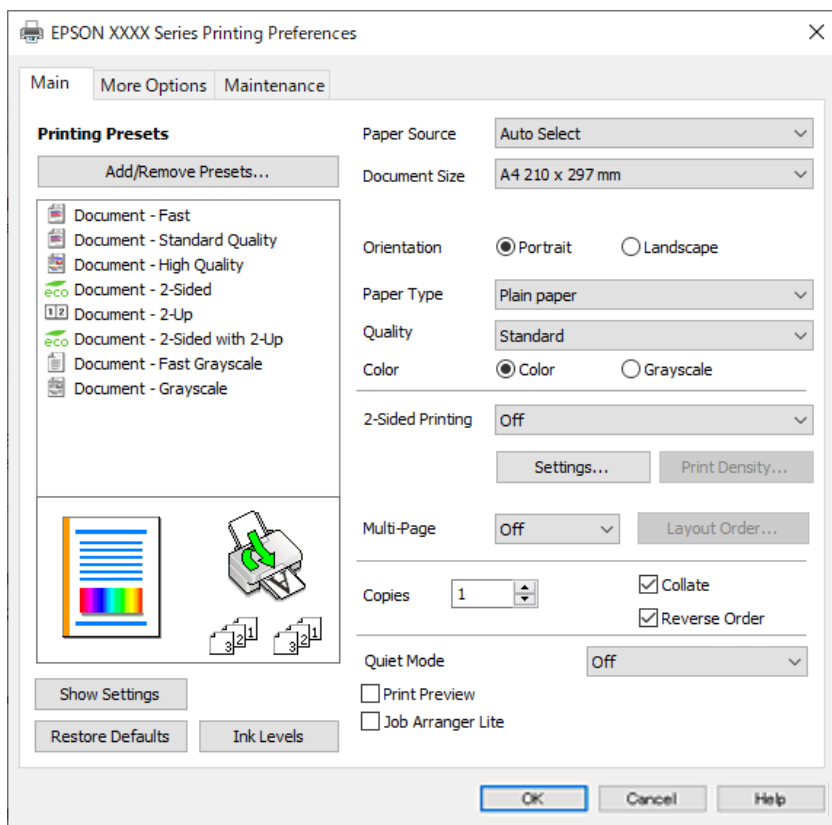

6. Jei reikia, pakeiskite nustatymus.

Daugiau informacijos apie spausdintuvo tvarkyklės ieškokite meniu parinktyse.

**Pastaba:**

- Paaiškinimo, kaip nustatyti elementus, taip pat žr. interneto žinyne. Paspaudus elementą dešiniu pelės klavišu rodomas **Žinynas**.
- Pasirinkę **Spausdinimo peržiūra** galite peržiūrėti dokumentą prieš spausdinimą.

7. Norėdami uždaryti spausdintuvo tvarkyklės langą, spustelėkite **OK**.

8. Spustelėkite **Spausdinti**.

**Pastaba:**

- Pasirinkus **Spausdinimo peržiūra** rodomas peržiūros langas. Norėdami pakeisti nustatymus, spustelėkite **Atšaukti**, tada pakartokite procedūrą nuo 3 žingsnio.
- Jei spausdinimą norite atšaukti, kompiuteryje dešiniu pelės klavišu spustelėkite ant spausdintuvo ties **Įrenginiai ir spausdintuvai**, **Spausdintuvus** arba **Spausdintuvai ir fakso aparatai**. Spustelėkite **Pamatyti, kas spausdinama**, dešiniu pelės klavišu spustelėkite norimą atšaukti užduotį, tada pasirinkite **Atšaukti**. Tačiau, jei spausdinimo užduotis jau išsiųsta į spausdintuvą, iš kompiuterio jos atšaukti negalėsite. Tokiu atveju spausdinimo užduotį atšaukite naudodami spausdintuvo valdymo skydelį.

**Susijusi informacija**

- ➔ „Galimas popierius ir talpa” puslapyje 207
- ➔ „Popieriaus rūšių sąrašas” puslapyje 85
- ➔ „Spausdintuvo tvarkyklės meniu parinktys” puslapyje 92

## Spausdintuvo tvarkyklės meniu parinktys

Atidarykite spausdinimo langą programoje, pasirinkite spausdintuvą, tada pasiekite spausdintuvo tvarkyklės langą.

### **Pastaba:**

*Meniu gali skirtis, priklausomai nuo pasirinktos parinktys.*

## Skirtukas Pagrindinis

Išankst. spausd. nustat.:

Pridėti / šalinti išankstinius nustatymus:

Galite pridėti ar pašalinti dažniausiai naudojamų spausdinimo nustatymų išankstinius nustatymus. Iš sąrašo pasirinkite norimą naudoti išankstinių nustatymą.

Rodyti nustatymus / Slėpti nustatymus:

Rodomas skirtukuose **Pagrindinis** ir **Daugiau pasirinkčių** esamu metu nustatymų elementų sąrašas. Jūs galite rodyti arba slėpti esamą nuostatų sąrašo ekraną.

Gamyklinių parametrų atkūrimas:

Visi nustatymai grąžinami į gamyklinius. Nustatymus skirtuke **Daugiau pasirinkčių** taip pat galite atstatyti į numatytuosius.

Rašalo lygiai:

Rodo apytikslį rašalo lygį.

Popier. šaltinis:

Pasirinkite popieriaus šaltinį, iš kurio turi būti tiekiamas popierius. Norėdami spausdintuvo spausdinimo nuostatose automatiškai pasirinkti popieriaus šaltinį, pasirinkite **Automat. pasirinkimas**.

Dokumento dydis:

Pasirinkite norimą naudoti popieriaus formatą. Jei pasirinkote **Nustatyta vartotojo**, įveskite popieriaus plotį ir aukštį, tada užregistruokite formatą.

Padėtis:

Pasirinkite norimą spausdinimo orientaciją.

Popier. tipas:

Pasirinkite spausdinamo popieriaus rūšį. Pasirinkus **Automatinis pasirinkimas (paprastas popierius)** spausdinama iš to popieriaus šaltinio, kuriam spausdintuvo nuostatų srityje nustatytas vienas iš toliau nurodytų popieriaus tipų.

Paprastas popierius, Recycled, Aukštos kokybės paprastas popierius

Tačiau popierius negali būti tiekiamas iš to popieriaus šaltinio, kuris spausdintuvo parinktys srityje **Auto. pasirinkimo param.** nustatytas kaip išjungtas.

Kokybė:

Pasirinkite norimą spausdinimo kokybę. Galimi nustatymai priklauso nuo pasirinkto popieriaus tipo. Pasirinkus **Didelis**, spausdinama kokybiškiau, bet galbūt lėčiau.

#### Spalvot.:

Pasirinkite, ar spausdinti spalvotai, ar viena spalva.

#### 2-pusis spausdinimas:

Leidžia atlikti dvipusį spausdinimą.

#### Nustatymai:

Galite nurodyti susegimo kraštą ir susegimo paraštes. Spausdindami kelių lapų dokumentus galite pasirinkti, ar pradėti spausdinimą nuo galinės ar priekinės lapo pusės.

#### Spausdinimo tankis:

Norėdami nustatyti spausdinimo tankį pasirinkite dokumento tipą. Jei pasirinkite tinkamą spausdinimo tankį, galite apsaugoti vaizdus nuo persigėrimo į kitą lapo pusę. Norėdami nustatyti spausdinimo tankį rankiniu būdu, pasirinkite **Nustatyta vartotojo**.

#### Keli puslapiai:

Leidžia ant vieno lapo atspausdinti kelis lapus ar spausdinti plakatą. Norėdami nurodyti, kuria tvarka bus spausdinami lapai, spustelėkite **maketo išdėstymas**.

#### Kopijos:

Nustatykite spausdintinių kopijų skaičių.

#### Sulyginti:

Spausdina tam tikra tvarka sulygintus kelis dokumentus ir suskirsto į rinkinius.

#### Atvirkštine tvarka:

Leidžia spausdinti nuo paskutinio puslapio, kad po spausdinimo galėtumėte sudėti lapus pagal atitinkamą tvarką.

#### Tylusis režimas:

Sumažina spausdintuvo skleidžiamą triukšmą. Tačiau įjungus šią funkciją gali sumažėti spausdinimo greitis.

#### Spausdinimo peržiūra:

Rodo dokumento peržiūrą prieš spausdinimą.

#### Užduočių tvarkyklė Lite:

„Job Arranger Lite“ leidžia sujungti kelis skirtingomis programomis sukurtus failus ir išspausdinti juos kaip vieną spausdinį.

### Skirtukas Daugiau pasirinkčių

#### Išankst. spausd. nustat.:

Pridėti / šalinti išankstinius nustatymus:

Galite pridėti ar pašalinti dažniausiai naudojamų spausdinimo nustatymų išankstinius nustatymus. Iš sąrašo pasirinkite norimą naudoti išankstinį nustatymą.

#### Rodyti nustatymus / Slėpti nustatymus:

Rodomas skirtukuose **Pagrindinis** ir **Daugiau pasirinkčių** esamu metu nustatomų elementų sąrašas. Jūs galite rodyti arba slėpti esamą nuostatų sąrašo ekraną.

#### Gamyklinių parametrų atkūrimas:

Visi nustatymai grąžinami į gamyklinius. Nustatymus skirtuke **Pagrindinis** taip pat galite atstatyti į numatytuosius.

#### Dokumento dydis:

Pasirinkite norimą naudoti popieriaus formatą.

#### Išvesties popierius:

Pasirinkite norimą naudoti popieriaus formatą. Jei **Dokumento dydis** skiriasi nuo **Išvesties popierius, Mažinti / didinti dokumentą** pasirenkamas automatiškai. Jei spausdinate nedidindami ir nemažindami dokumento dydį, galite šio nustatymo nesirinkti.

#### Mažinti / didinti dokumentą:

Leidžia sumažinti ir padidinti dokumento dydį.

#### Talpinti į puslapį:

Automatiškai sumažina ar padidina dokumentą, kad jis tilptų į **Išvesties popierius** pasirinktą popieriaus dydį.

#### Priartinti:

Spausdina konkrečia procentine verte.

#### Centras:

Spausdina vaizdus lapo viduryje.

#### Spalvų korekcija:

##### Automatinis r.:

Automatiškai reguliuoja tonų spalva.

##### Vartotojo nustatymas:

Leidžia atlikti rankinį spalvos koregavimą. Spustelėjus **Patobulintas**, atsidaro ekranas Spalvų korekcija, kuriame galite pasirinkti išsamų spalvos koregavimo būdą. Leidžia nustatyti Spalvotas universalus spaudinys būdą ir išryškina tekstą bei plonas linijas paspaudžiant **Vaizdo parinktys**. Taip pat galite įjungti Kraštų sulyginimas ir Koreguoti raud.a.ef..

#### Vandenženklis funkcijos:

Leidžia atlikti kopijuoti draudžiančio ženklo, vandens ženklo ar antraščių ir poraščių nustatymus.

##### Pridėti / trinti:

Leidžia pridėti kopijuoti draudžiančius ženklus ar vandens ženklus arba juos pašalinti.

##### Nustatymai:

Leidžia nustatyti kopijuoti draudžiančių ženklų arba vandens ženklų nuostatas.

#### Viršutinė / apatinė antraštė:

Antraštėse ir poraštėse galima spausdinti tokią informaciją kaip vartotojo vardas ir spausdinimo data. Tada galite nustatyti spalvą, šriftą, formatą arba stilių.

#### Konfidenciali užduotis:

Spausdinant apsaugo konfidencialius dokumentus slaptažodžiu. Jei naudojate šią funkciją, spausdintuve įrašomi spausdinimo duomenys, kuriuos galima atspausdinti tik spausdintuvo valdymo skyde įvedus teisingą slaptažodį. Spustelėkite **Nustatymai**, norėdami pakeisti nustatymus.

#### Papildomi nustatymai:

##### Pasukti 180° kampu:

Lapai prieš spausdinant pasukami 180 laipsnių. Pasirinkite šį elementą spausdindami apie tokio popieriaus, kaip vokai, kurie dedami į spausdintuvą fiksuota kryptimi.

##### Dvikryptis spausdinimas:

Spausdinama spausdinimo galvutei judant abiem kryptimis. Spausdinama greičiau, bet kokybė blogesnė.

##### Veidrodinis atvaizdas:

Spausdina vaizdą atvirkščiai, veidrodiniu būdu.

### Skirtukas Tech. priežiūra

#### Spausdinimo galvutės purkštuko patikra:

Atspausdinamas purkštukų patikros šablonas, kad patikrintumėte, ar neužsikimšę spausdinimo galvutės purkštukai.

#### Spausdinimo galvutės valymas:

Išvalomi užsikimšę spausdinimo galvutės purkštukai. Kadangi ši funkcija naudoja šiek tiek rašalo, jei purkštukai užsikimšę, nuvalykite spausdinimo galvutę. Išspausdinkite purkštukų patikros šabloną ir pasirinkite **Valyti**.

#### Užduočių tvarkyklė Lite:

Atidaro langą Užduočių tvarkyklė Lite. Čia galite atidaryti ir redaguoti anksčiau išsaugotus duomenis.

#### EPSON Status Monitor 3:

Atidaro langą EPSON Status Monitor 3. Čia galite patikrinti spausdintuvo ir reikmenų būseną.

#### Stebėjimo pasirinktys:

Leidžiama atlikti EPSON Status Monitor 3 lange esančių elementų nustatymus.

#### Išplėstinės nuostatos:

Leidžiama atlikti įvairius nustatymus. Dešiniu pelės klavišu spustelėkite elementą, norėdami peržiūrėti Žinynas.

#### Spausdinimo eilė:

Rodomi spausdinimo laukiančios užduotys. Galite patikrinti, pristabdyti arba tęsti spausdinimo darbus.

#### Spausdintuvo ir funkcijų informacija:

Galite užregistruoti naudotojo paskyras. Jei spausdintuve nustatytas prieigos valdymas, turite užregistruoti savo paskyrą.

#### Kalba:

Pakeičia kalbą, naudojamą spausdintuvo tvarkyklės lange. Norėdami pritaikyti nustatymus, uždarykite spausdintuvo tvarkyklę ir atidarykite dar kartą.

#### Programinės įrangos naujinimas:

Paleidžia EPSON Software Updater, čia galite patikrinti naujausią programos versiją internete.

#### Techninis palaikymas:

Jei jūsų kompiuteryje yra įdiegtas vadovas, jis bus rodomas. Jei vadovas nėra įdiegtas, galite prisijungti prie „Epson“ žiniatinklio svetainės ir patikrinti vadovą bei galimą techninę pagalbą.

## Išankstinių spausdinimo nuostatų pridėjimas lengvam spausdinimui

Sukūrę ir spausdintuvo tvarkyklėje išsaugoję išankstinius dažnai naudojamus spausdinimo nustatymus, galite lengvai spausdinti iš sąrašo pasirinkdami išankstinį nustatymą.

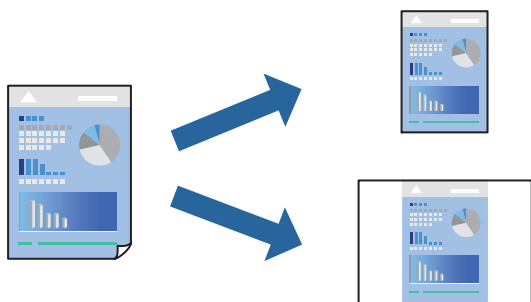

1. Spausdintuvo tvarkyklės skirtuke **Pagrindinis** arba **Daugiau pasirinkčių** nustatykite kiekvieną elementą (pvz., **Dokumento dydis** ir **Popier. tipas**).
2. Spustelėkite **Pridėti / šalinti išankstinius nustatymus**, esantį **Išankst. spausd. nustat.**
3. Eikite į **Pavad.** ir, jei reikia, įveskite komentarą.
4. Spustelėkite **Įrašyti**.

#### **Pastaba:**

Norėdami ištrinti pridėtą išankstinį nustatymą, spustelėkite **Pridėti / šalinti išankstinius nustatymus**, sąraše pasirinkite norimą pašalinti pavadinimą ir jį pašalinkite.

[„Skirtukas Pagrindinis“ puslapyje 92](#)

[„Skirtukas Daugiau pasirinkčių“ puslapyje 93](#)

5. Spustelėkite **Spausdinti**.

Kitą kartą, kai norėsite spausdinti naudodami tas pačias nuostatas, pasirinkite registruotą nuostatos pavadinimą iš **Išankst. spausd. nustat.** ir tuomet spustelėkite **OK**.



## Susijusi informacija

- ➔ „Popieriaus įdėjimas” puslapyje 83
- ➔ „Spausdinimas naudojant paprastas nuostatas” puslapyje 90

## Spausdinimas ant abiejų pusių

Spausdinti ant abiejų popieriaus pusių galima vienu iš toliau nurodytų būdų.

- Automatinis 2-pusis spausdinimas
- Rankinis dvipusis spausdinimas

Spausdintuvui baigus spausdinti ant vienos pusės, apverskite lapą, kad būtų spausdinama ant kitos pusės.

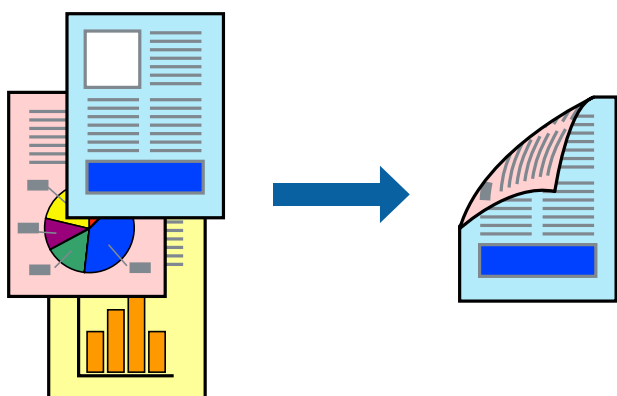

### Pastaba:

- Jei nenaudojate dvipusiam spausdinimui tinkančio popieriaus, gali suprastėti spausdinimo kokybė, o popierius įstrigti. „Popierius dvipusiam spausdinimui” puslapyje 213
- Atsižvelgiant į popierių ir duomenis, rašalas gali prasisunkti į kitą popieriaus pusę.
- Jūs negalite paleisti rankinio dvipusio spausdinimo, išskyrus atvejus, kai įjungta parinktis **EPSON Status Monitor 3**. Jei išjungta parinktis **EPSON Status Monitor 3**, eikite į spausdintuvo tvarkyklės langą, spustelėkite **Išplėstinės nuostatos**, esančią skirtuke **Tech. priežiūra**, tuomet pasirinkite **Igalinti "EPSON Status Monitor 3"**.
- Tačiau 2-pusis spausdinimas rankiniu būdu gali būti negalimas, jei spausdintuvas naudojamas per tinklą arba yra bendrinamas.

1. Spausdintuvo tvarkyklės skirtuke **Pagrindinis** pasirinkite metodą **2-pusis spausdinimas**.
2. Spustelėkite **Nuostatos**, pasirinkite atitinkamas nuostatas ir spustelėkite **Gerai**.
3. Spustelėkite **Spausdinimo tankis**, pasirinkite atitinkamas nuostatas ir spustelėkite **Gerai**.

Nustatydami **Spausdinimo tankis** galite reguliuoti spausdinimo tankį priklausomai nuo dokumento tipo.

### Pastaba:

- Šis nustatymas negalimas pasirinkus dvipusį spausdinimą rankiniu būdu.
  - Atsižvelgiant į lange **Pasirinkti dokumento tipą** pasirinktos Spausdinimo tankio koregavimas parinkties ir skirtuke **Pagrindinis** pasirinktos **Kokybė** parinkties derinį, gali būti lėtai spausdinama.
4. Jei reikia, skirtukuose **Pagrindinis** ir **Daugiau pasirinkčių** nustatykite kitus elementus ir spustelėkite **Gerai**.  
„Skirtukas Pagrindinis” puslapyje 92  
„Skirtukas Daugiau pasirinkčių” puslapyje 93

5. Spustelėkite **Spausdinti**.

Kai 2-pusis spausdinimas vykdomas rankiniu būdu, spausdintuvui baigus spausdinti ant vienos pusės, kompiuterio ekrane atidaromas išskleidžiamasis langas. Vadovaukitės ekrane rodomomis instrukcijomis.

**Susijusi informacija**

- ➔ „Galimas popierius ir talpa” puslapyje 207
- ➔ „Popieriaus įdėjimas” puslapyje 83
- ➔ „Spausdinimas naudojant paprastas nuostatas” puslapyje 90

## Lankstinuko spausdinimas

Galima išspausdinti ir lankstinuką, gaunamą keičiant puslapių tvarką ir sulanksčius spaudinį.

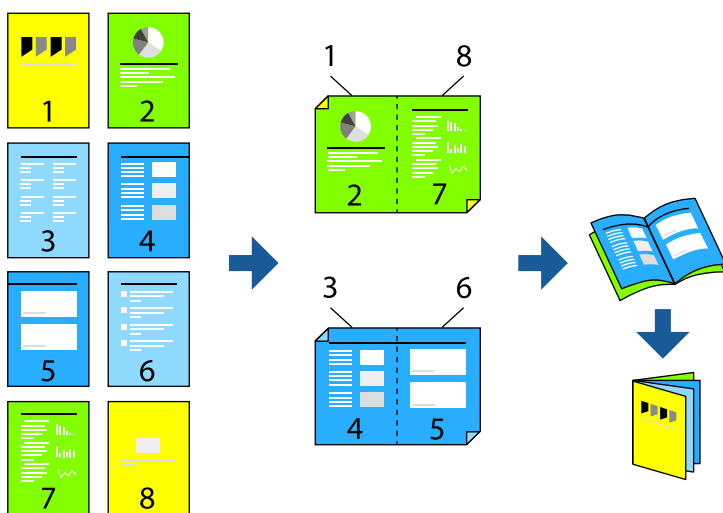

**Pastaba:**

- Jei nenaudojate dvipusiam spausdinimui tinkančio popieriaus, gali suprastėti spausdinimo kokybė, o popierius įstrigti. „Popierius dvipusiam spausdinimui” puslapyje 213
- Atsižvelgiant į popierių ir duomenis, rašalas gali prasisunkti į kitą popieriaus pusę.
- Jūs negalite paleisti rankinio dvipusio spausdinimo, išskyrus atvejus, kai įjungta parinktis **EPSON Status Monitor 3**. Jei išjungta parinktis **EPSON Status Monitor 3**, eikite į spausdintuvo tvarkyklės langą, spustelėkite **Išplėstinės nuostatos**, esančią skirtuke **Tech. priežiūra**, tuomet pasirinkite **Išgalinti "EPSON Status Monitor 3"**.
- Tačiau 2-pusis spausdinimas rankiniu būdu gali būti negalimas, jei spausdintuvas naudojamas per tinklą arba yra bendrinamas.

1. Spausdintuvo tvarkyklės skirtuke **Pagrindinis** reikia pasirinkti norimą ilgojo krašto surišimo tipą naudojant **2-pusis spausdinimas**.
2. Spustelėkite **Settings**, pasirinkite **Brošiūra**, tada pasirinkite **Centrinis įrišimas** arba **Šoninis įrišimas**.
  - Centrinis įrišimas. Šį būdą naudokite, kai spausdinate mažą kiekį puslapių, kurie gali būti sudėti vienas ant kito ir lengvai perlenkti per pusę.
  - Šoninis įrišimas. Šį būdą naudokite, kai spausdinate vieną lapą (keturis puslapius) vienu metu, ketindami kiekvieną jų perlenkti per pusę, tuomet sudėdami juos į vieną tomą.
3. Paspauskite **OK**.

4. Jei spausdinate duomenis su daug nuotraukų ir vaizdų, pasirinkite **Spausdinimo tankis**, tada atlikite reikiamus nustatymus ir spustelėkite **Gerai**.

Nustatydami **Spausdinimo tankis** galite reguliuoti spausdinimo tankį priklausomai nuo dokumento tipo.

**Pastaba:**

Atsižvelgiant į lange **Pasirinkti dokumento tipą** pasirinktos Spausdinimo tankio koregavimas parinkties ir skirtuke **Pagrindinis** pasirinktos **Kokybė** parinkties derinį, gali būti lėtai spausdinama.

5. Jei reikia, skirtukuose **Pagrindinis** ir **Daugiau pasirinkčių** nustatykite kitus elementus ir spustelėkite **Gerai**.  
„Skirtukas Pagrindinis” puslapyje 92  
„Skirtukas Daugiau pasirinkčių” puslapyje 93
6. Spustelėkite **Spausdinti**.

### Susijusi informacija

- ➔ „Popieriaus įdėjimas” puslapyje 83
- ➔ „Galimas popierius ir talpa” puslapyje 207
- ➔ „Spausdinimas naudojant paprastas nuostatas” puslapyje 90

## Kelių puslapių spausdinimas ant vieno lapo

Ant vieno popieriaus lapo galima išspausdinti kelių puslapių duomenis.



1. Spausdintuvo tvarkyklės skirtuke **Pagrindinis** pasirinkite **2 viename, 4 viename, 6 puslapiai, 8 viename, 9 puslapiai** arba **16 puslapiai** kaip **Keli puslapiai** nustatymą.
2. Spustelėkite **maketo išdėstymas**, pasirinkite atitinkamas nuostatas ir spustelėkite **Gerai**.
3. Jei reikia, skirtukuose **Pagrindinis** ir **Daugiau pasirinkčių** nustatykite kitus elementus ir spustelėkite **Gerai**.  
„Skirtukas Pagrindinis” puslapyje 92  
„Skirtukas Daugiau pasirinkčių” puslapyje 93
4. Spustelėkite **Spausdinti**.

### Susijusi informacija

- ➔ „Popieriaus įdėjimas” puslapyje 83
- ➔ „Spausdinimas naudojant paprastas nuostatas” puslapyje 90

## Spausdinimas pagal popieriaus formatą

Nustatydami paskirties popieriaus formatą, pasirinkite į spausdintuvą įdėto popieriaus formatą.



1. Spausdintuvo tvarkyklės skirtuke **Daugiau pasirinkčių** sukonfigūruokite tolesnius nustatymus.

- Dokumento dydis: Pasirinkite popieriaus, kurį pasirinkote programos nuostatoje, formatą.
- Išvesties popierius: Pasirinkite į spausdintuvą įdėto popieriaus formatą.

**Talpinti į puslapį** pasirenkama automatiškai.

**Pastaba:**

Spustelėkite **Centras** ir atspausdinkite sumažintą vaizdą popieriaus viduryje.

2. Jei reikia, skirtukuose **Pagrindinis** ir **Daugiau pasirinkčių** nustatykite kitus elementus ir spustelėkite **Gerai**.

„Skirtukas Pagrindinis” puslapyje 92

„Skirtukas Daugiau pasirinkčių” puslapyje 93

3. Spustelėkite **Spausdinti**.

### Susijusi informacija

- ➔ „Popieriaus įdėjimas” puslapyje 83
- ➔ „Spausdinimas naudojant paprastas nuostatas” puslapyje 90

## Sumažinto arba padidinto dokumento spausdinimas esant bet kokiam didinimui

Pasirinkdami konkretų procentą galite atitinkamai sumažinti arba padidinti dokumentą.



1. Spausdintuvo tvarkyklės skirtuke **Pagrindinis, Documento dydis** nustatyme pasirinkite dokumento dydį.
2. **Išvesties popierius** nustatyme pasirinkite spausdinamo popieriaus formatą.
3. Pasirinkite **Priartinti** ir įveskite procentus. Jei pasirinkote **Toks kaip dokumento dydis** kaip **Išvesties popierius**, pirmiausiai pasirinkite **Mažinti / didinti dokumentą**.
4. Jei reikia, skirtukuose **Pagrindinis** ir **Daugiau pasirinkčių** nustatykite kitus elementus ir spustelėkite **Gerai**.  
„Skirtukas Pagrindinis” puslapyje 92  
„Skirtukas Daugiau pasirinkčių” puslapyje 93
5. Spustelėkite **Spausdinti**.

### Susijusi informacija

- ➔ „Popieriaus įdėjimas” puslapyje 83
- ➔ „Spausdinimas naudojant paprastas nuostatas” puslapyje 90

## Vieno vaizdo spausdinimas ant kelių lapų padidimui (plakato kūrimas)

Ši funkcija leidžia išspausdinti vieną vaizdą ant kelių popieriaus lapų. Suklijuodami juos, galite sukurti didesnį plakatą.

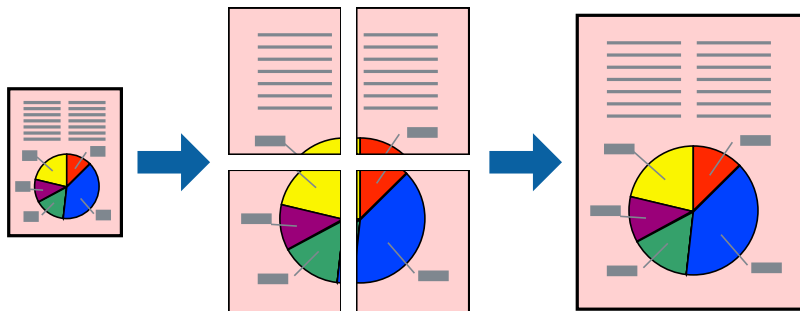

### **Pastaba:**

*Pasirinkus dvipusį spausdinimą, ši funkcija negalima.*

1. Spausdintuvo tvarkyklės skirtuke **Pagrindinis** pasirinkite **2x1 Poster**, **2x2 Poster**, **3x3 plakatas** arba **4x4 plakatas** kaip **Keli puslapiai** nustatymą.
2. Spustelėkite **Nustatymai**, pasirinkite atitinkamas nuostatas ir spustelėkite **Gerai**.

### **Pastaba:**

*Spausdinti apipjovimo kreipiam. leidžia spausdinti pjovimo gidą.*

3. Jei reikia, skirtukuose **Pagrindinis** ir **Daugiau pasirinkčių** nustatykite kitus elementus ir spustelėkite **Gerai**.  
„Skirtukas Pagrindinis” puslapyje 92  
„Skirtukas Daugiau pasirinkčių” puslapyje 93
4. Spustelėkite **Spausdinti**.

### **Susijusi informacija**

- ➔ „Popieriaus įdėjimas” puslapyje 83
- ➔ „Spausdinimas naudojant paprastas nuostatas” puslapyje 90

### Plakatų spausdinimas naudojant persidengiančias lygiavimo žymes

Toliau pateiktas plakatų kūrimo pavyzdys pasirinkus 2x2 plakatas ir dalyje **Persideng. išlygiavimo** žymės pasirinkus **Spausdinti apipjovimo kreipiam..**

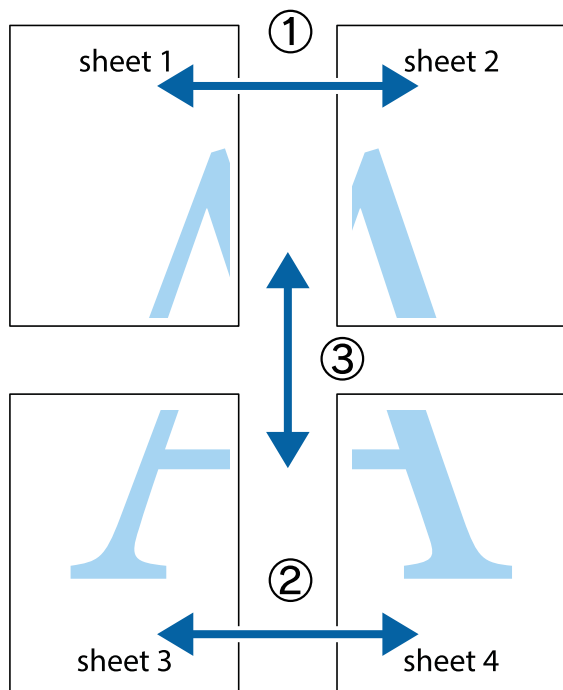

1. Paruoškite Sheet 1 ir Sheet 2. Nukirpkite Sheet 1 paraštes pagal vertikalią mėlyną liniją, einančią per viršutinio ir apatinio kryžiuoklių vidurį.

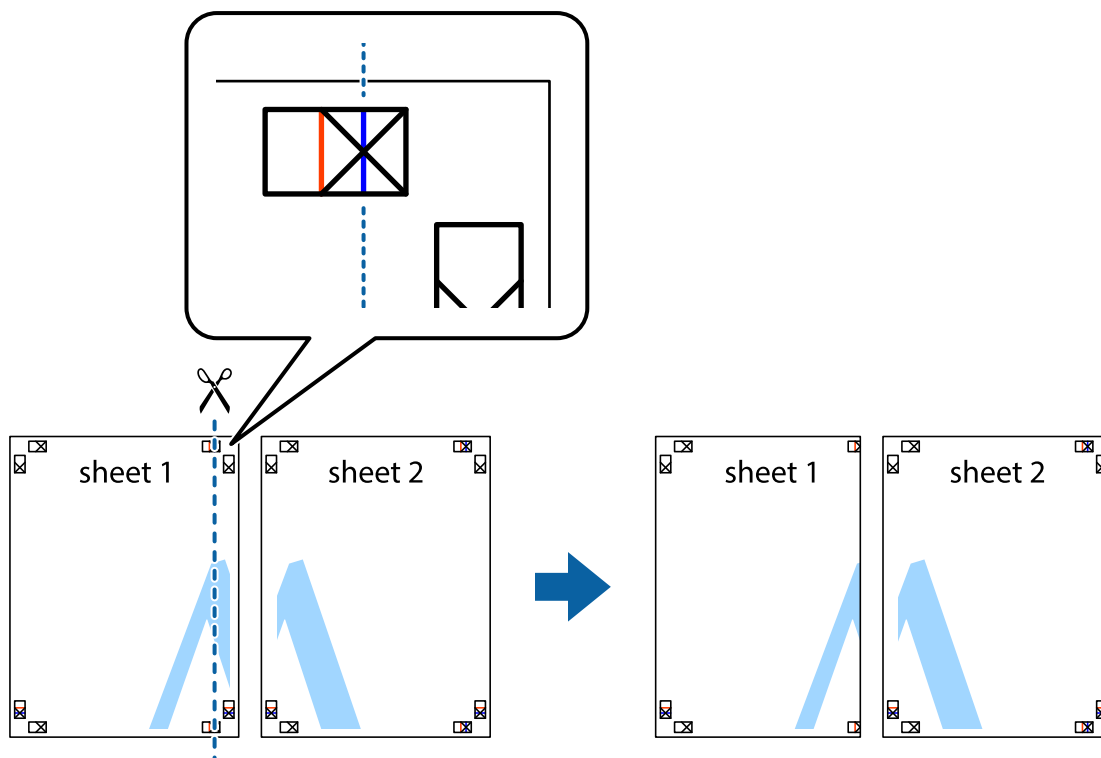

- Sheet 1 kraštą uždėkite ant Sheet 2 ir sulygiuokite kryžiuokus. Tada laikinai iš kitos pusės suklijuokite abu lapus.

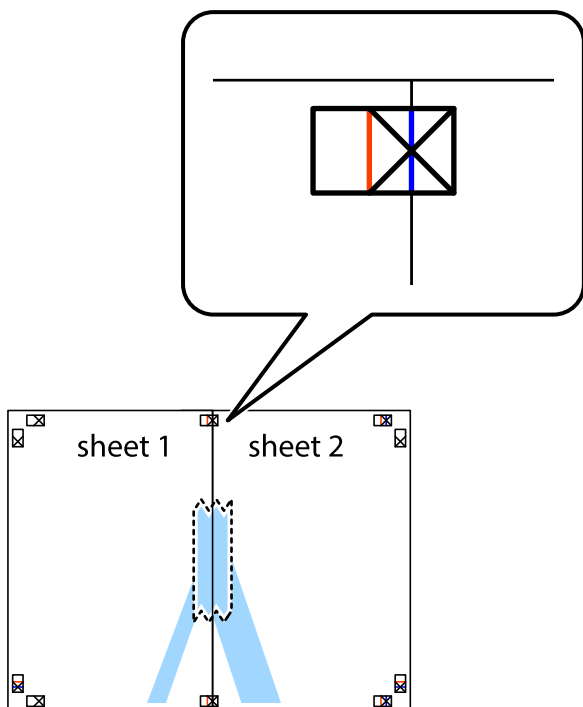

- Perkirpkite suklijuotus lapus pagal vertikalią raudoną liniją, einančią per lygiavimo žymas (tai kairėje kryžiuokų pusėje esanti linija).

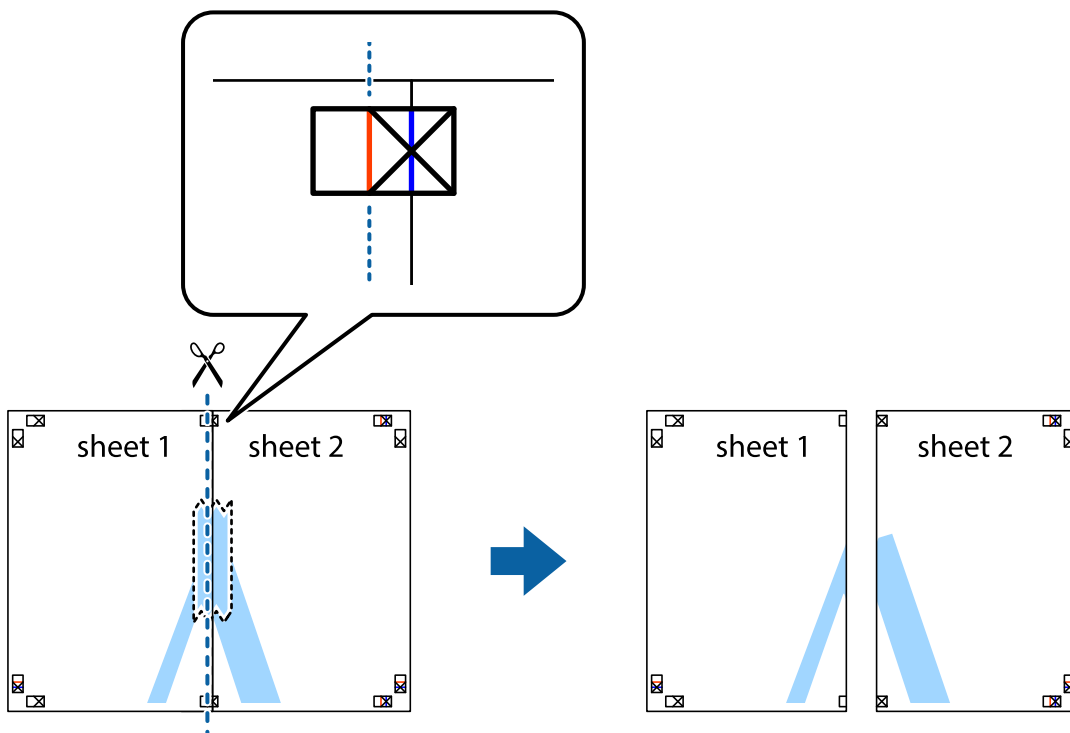



4. Suklijuokite lapus iš kitos pusės.

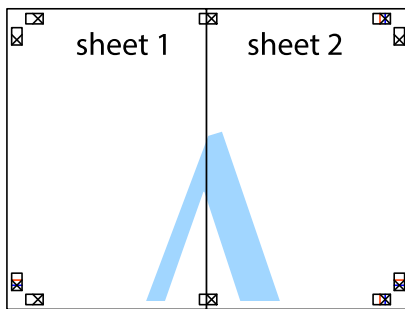

5. Kartodami 1–4 veiksmus suklijuokite Sheet 3 ir Sheet 4.
6. Nukirpkite Sheet 1 ir Sheet 2 paraštes pagal horizontalią mėlyną liniją, einančią per kairiojo ir dešiniojo kryžiuokų vidurį.

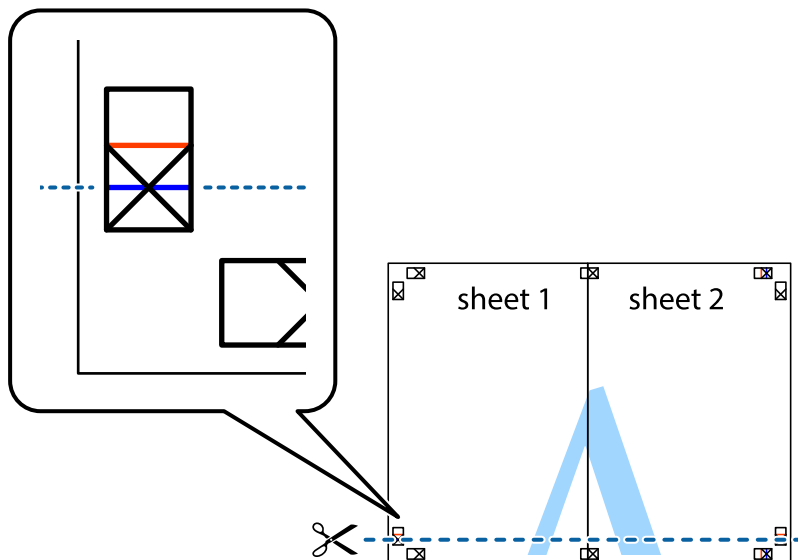

7. Sheet 1 ir Sheet 2 kraštus uždėkite ant Sheet 3 ir Sheet 4, sulygiuokite kryžiuokus ir laikinai suklijuokite lapus iš kitos pusės.

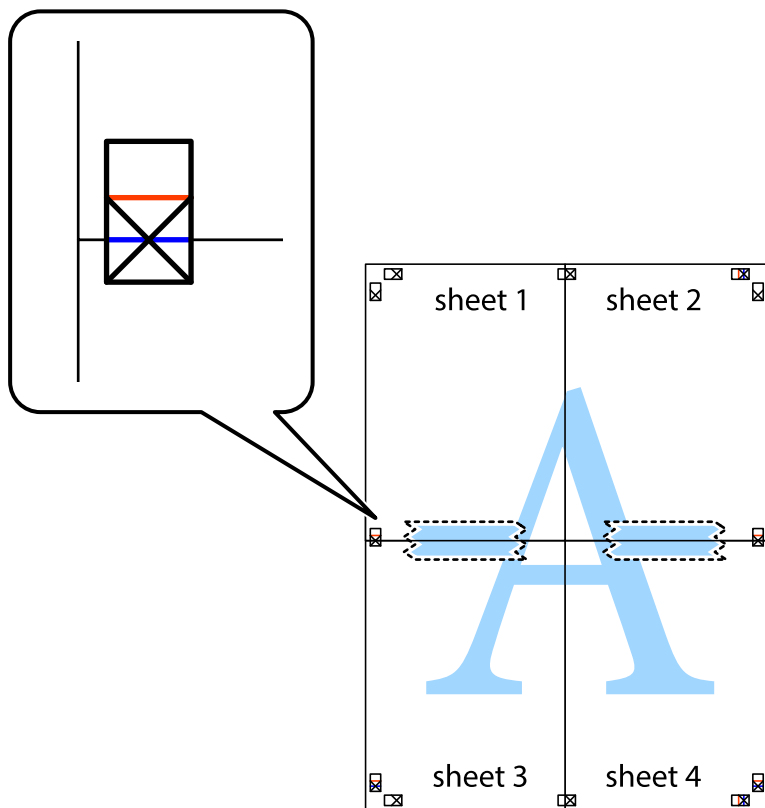

8. Perkirkite suklijuotus lapus pagal horizontalią raudoną liniją, einančią per lygiavimo žymas (tai virš kryžiuočių esanti linija).

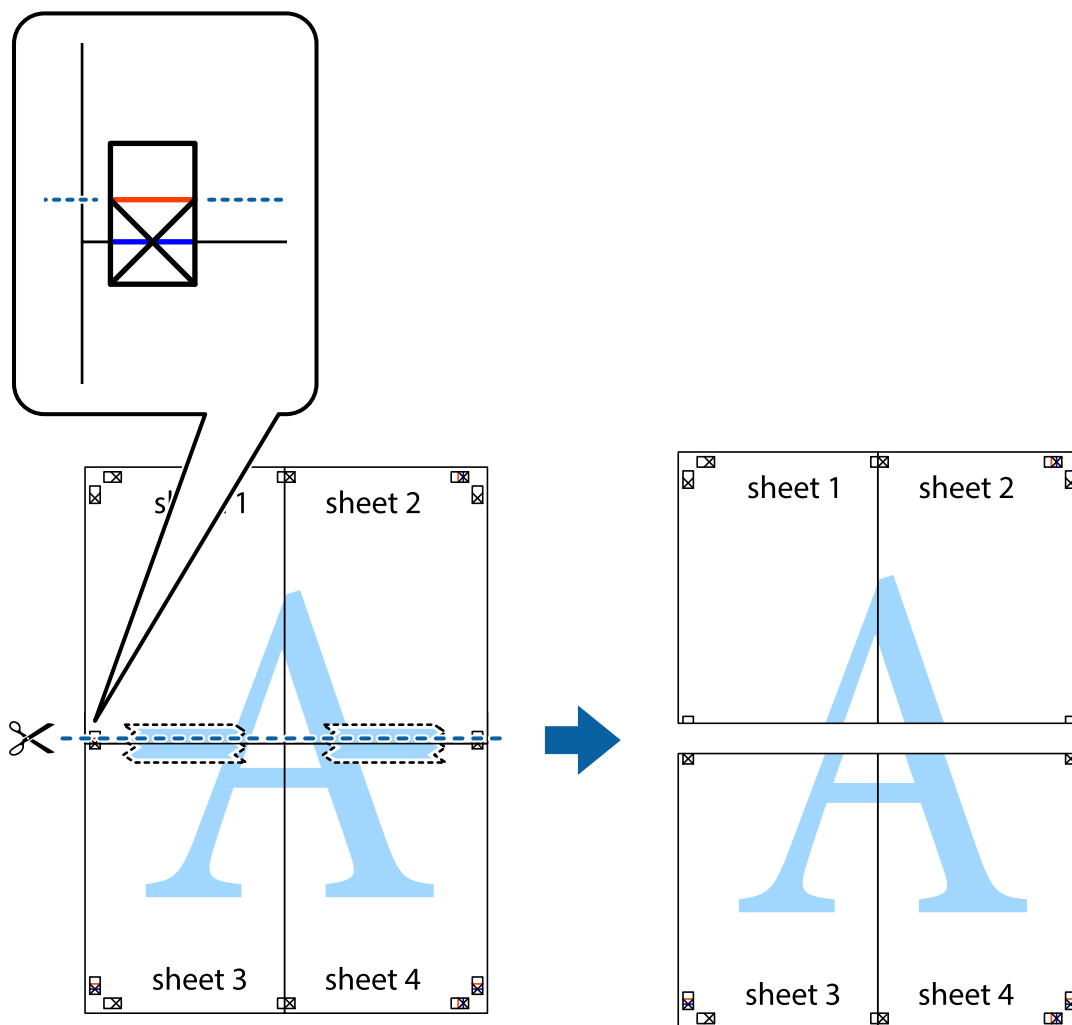

9. Suklijuokite lapus iš kitos pusės.

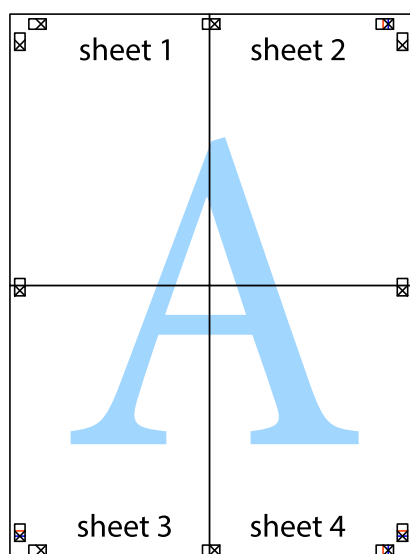

10. Pagal išorines nuorodas nukirpkite likusias parašes.

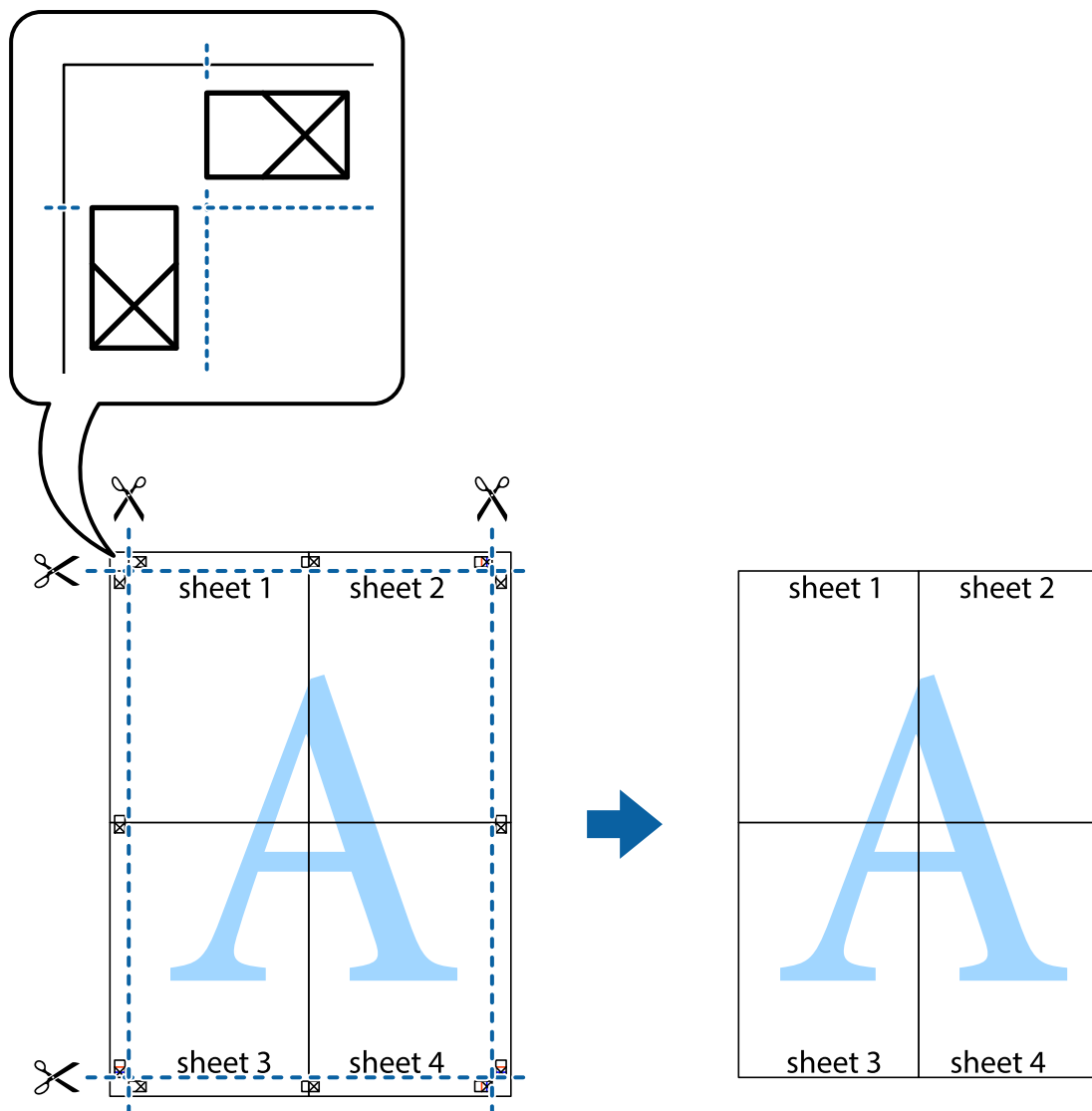

## Spausdinimas su antrašte ir porašte

Antraštėse ir poraštėse galima spausdinti tokią informaciją kaip naudotojo vardas ir spausdinimo data.

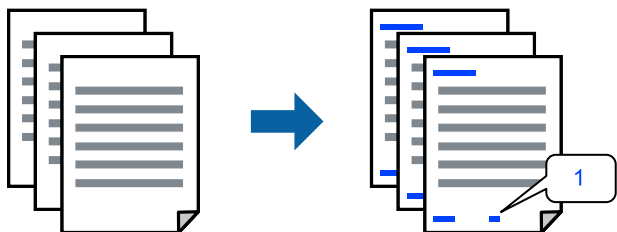

1. Spausdintuvo tvarkyklės skirtuke **Daugiau pasirinkčių** spustelėkite **Vandenženklis funkcijos**, tada pasirinkite **Viršutinė / apatinė antraštė**.

2. **Nustatymai** ir pasirinkite elementus, kuriuos norite spausdinti, tada spustelėkite „OK“.

**Pastaba:**

- Kad nurodytumėte pirmojo puslapio numerį, iš antraštės ar poraštės vietos, kurioje norite spausdinti, pasirinkite **Puslapio numeris** ir lauke **Pradinis numeris** pasirinkite numerį.
- Jeigu antraštėje ar poraštėje norite spausdinti tekstą, pasirinkite vietą, kurioje norite spausdinti, tada pasirinkite **Tekstas**. Teksto įvesties lauke įveskite spausdintiną tekstą.

3. Jei reikia, skirtukuose **Pagrindinis** ir **Daugiau pasirinkčių** nustatykite kitus elementus ir spustelėkite **Gerai**.  
[„Skirtukas Pagrindinis“ puslapyje 92](#)  
[„Skirtukas Daugiau pasirinkčių“ puslapyje 93](#)

4. Spustelėkite **Spausdinti**.

### Susijusi informacija

- ➔ [„Popieriaus įdėjimas“ puslapyje 83](#)
- ➔ [„Spausdinimas naudojant paprastas nuostatas“ puslapyje 90](#)

## Kopijuoti draudžiančio ženklo kopijavimas

Spaudiniuose galima atspausdinti kopijuoti draudžiantį ženklą. Spausdinant raidės nespausdinamos, o visam spaudiniui pritaikomas šviesus tonas. Paslėptos raidės pasirodo sukūrus fotokopiją, kad būtų galima lengvai atskirti originalą nuo kopijų.



Nuo kopijavimo apsaugantis piešinys galima esant žemiau patiektomis sąlygomis:

- Popieriaus tipas: paprastas popierius, kopijavimo popierius, popierius su antrašte, perdirbtas popierius, spalvotas popierius, popierius su išspausdintu vaizdu, aukštos kokybės paprastas popierius arba storas popierius
- 1
- Kokybė: Standartin.
- 2-pusis spausdinimas: Išjungtas
- Spalvų korekcija: Automatinis r.
- Skersinio pluošto popierius: nepasirinkta

**Pastaba:**

Galima įtraukti ir pačių sukurtą kopijuoti draudžiantį ženklą.

1. Spausdintuvo tvarkyklės skirtuke **Daugiau pasirinkčių** spustelėkite **Vandenženklis funkcijos**, tada pasirinkite Nuo kopijavimo apsaugantis piešinys.
2. Jei reikia pakeisti išsamią informaciją, pvz., ženklo dydį arba tankį, spustelėkite **Nustatymai**.
3. Jei reikia, skirtukuose **Pagrindinis** ir **Daugiau pasirinkčių** nustatykite kitus elementus ir spustelėkite **Gerai**.  
[„Skirtukas Pagrindinis“ puslapyje 92](#)

[„Skirtukas Daugiau pasirinkčių” puslapyje 93](#)

4. Spustelėkite **Spausdinti**.

#### **Susijusi informacija**

- ➔ [„Popieriaus įdėjimas” puslapyje 83](#)
- ➔ [„Spausdinimas naudojant paprastas nuostatas” puslapyje 90](#)

## **Vandens ženklų spausdinimas**

Spaudiniuose galima išspausdinti vandens ženklus, pavyzdžiui, „Konfidencialu“. Galima įtraukti ir pačių sukurtą vandens ženklą.

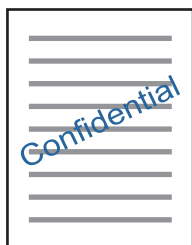

1. Spausdintuvo tvarkyklės skirtuke **Daugiau pasirinkčių** spustelėkite **Vandenženklų funkcijos**, tada pasirinkite vandens ženklų modelį.
2. Spustelėkite **Nustatymai**, norėdami keisti išsamią informaciją, pvz. šablono arba ženklų formatą, tankį arba vietą.
3. Jei reikia, skirtukuose **Pagrindinis** ir **Daugiau pasirinkčių** nustatykite kitus elementus ir spustelėkite **Gerai**.
4. Spustelėkite **Spausdinti**.

#### **Susijusi informacija**

- ➔ [„Popieriaus įdėjimas” puslapyje 83](#)
- ➔ [„Spausdinimas naudojant paprastas nuostatas” puslapyje 90](#)

## Slaptažodžiu apsaugoto darbo spausdinimas

Galite nustatyti spausdinimo užduoties slaptažodį, kad jos spausdinimas būtų pradėtas tik įvedus slaptažodį spausdintuvo valdymo skydelyje.

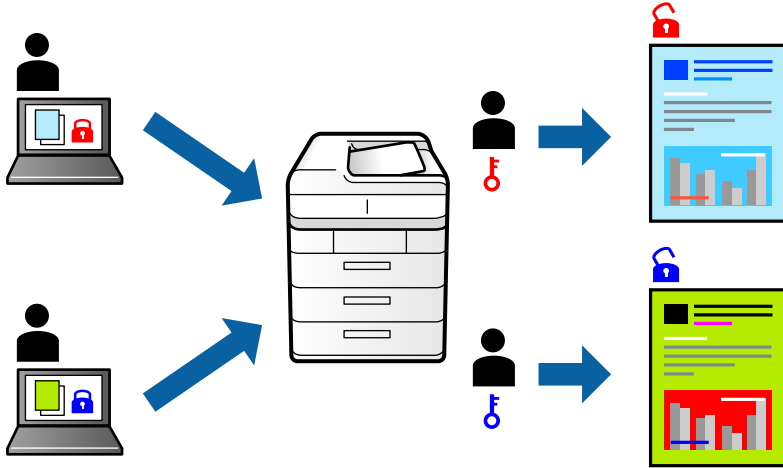

1. Spausdintuvo tvarkyklės skirtuke **Daugiau pasirinkčių** pasirinkite **Konfidenciali užduotis**, tada įveskite slaptažodį ir spustelėkite **Gerai**.
2. Nustatykite kitus reikiamus elementus, tada spustelėkite **Gerai**.
3. Spustelėkite **Spausdinti**.
4. Norėdami spausdinti užduotį, spausdintuvo valdymo skydelio pradžios ekrane pasirinkite **Spausd. iš Vidinė atmintis**. Pasirinkite užduotį, kurią norite spausdinti, tada įveskite slaptažodį.

### Susijusi informacija

- ➔ „Popieriaus įdėjimas” puslapyje 83
- ➔ „Spausdinimas naudojant paprastas nuostatas” puslapyje 90

## Kelių failų spausdinimas kartu

Parinktis Užduočių tvarkyklė Lite leidžia sujungti kelis skirtingomis programomis sukurtus failus ir išspausdinti juos kaip vieną spaudinį. Galite nurodyti spausdinimo nustatymus sujungtiems failams, pvz. kelių puslapių išdėstymą ir dvipusį spausdinimą.

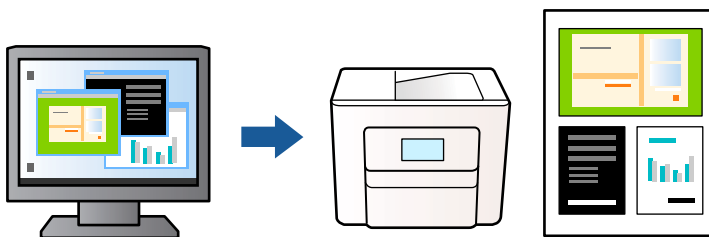

1. Spausdintuvo tvarkyklės skirtuke **Pagrindinis** pasirinkite **Užduočių tvarkyklė Lite**, tada spustelėkite **Gerai**.  
[„Skirtukas Pagrindinis” puslapyje 92](#)

2. Spustelėkite **Spausdinti**.

Pradėjus spausdinimą rodomas Užduočių tvarkyklė Lite langas.

3. Atidarę langą Užduočių tvarkyklė Lite atidarykite su dabartiniu failu norimą sujungti failą ir pakartokite anksčiau pateiktus paveiktus veiksmus.

4. Pasirinkus spausdinimo užduotį, įtrauktą į Spausdinamas projektas lange Užduočių tvarkyklė Lite, galite redaguoti puslapio išdėstymą.

5. Spustelėkite **Spausdinti** meniu **Failas**, norėdami pradėti spausdinimą.

**Pastaba:**

Jei uždarysite langą Užduočių tvarkyklė Lite prieš įtraukdami visus spausdinimo duomenis į Spausdinamas projektas, spausdinimo užduotis, su kuria šiuo metu dirbate, atšaukiama. Meniu **Failas** spustelėkite **Įrašyti**, norėdami išsaugoti dabartinę užduotį. Įrašyto failo plėtinys yra .ecl.

Norėdami atidaryti spausdinimo projektą, spustelėkite **Užduočių tvarkyklė Lite** spausdintuvo tvarkyklės skirtuke **Tech. priežiūra** ir atidarykite Užduočių tvarkyklė Lite langą. Tada meniu **Atverti** pasirinkite **Failas** ir pasirinkite failą.

### Susijusi informacija

➔ „Popieriaus įdėjimas“ puslapyje 83

➔ „Spausdinimas naudojant paprastas nuostatas“ puslapyje 90

## Spausdinimas naudojant universalus spalvoto spausdinimo funkciją

Galite paryškinti spaudinių tekstų ir vaizdų matomumą.

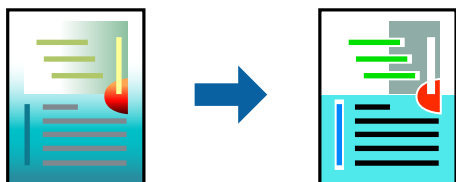

Spalvotas universalus spaudinys galima tik pasirinkus toliau nurodytus nustatymus.

- Popieriaus tipas: paprastas popierius, popierius su antrašte, perdirbtas popierius, spalvotas popierius, popierius su išspausdintu vaizdu, aukštos kokybės paprastas popierius arba storas popierius 1
- Kokybė: **Standartin.** arba aukštesnė kokybė
- Spausdinimo spalvos: **Spalvot.**
- Programos: „Microsoft® Office 2007“ arba naujesnė
- Teksto dydis: 96 taškų arba mažesnis

1. Spausdintuvo tvarkyklės skirtuke **Daugiau pasirinkčių** spustelėkite **Vaizdo parinktys** nustatyme **Spalvų korekcija**.

2. Pasirinkite parinktį iš **Spalvotas universalus spaudinys** nustatymo.

3. Spustelėkite **Patobulinimo parinktys** ir atlikite tolimesnius nustatymus.

4. Jei reikia, skirtukuose **Pagrindinis** ir **Daugiau pasirinkčių** nustatykite kitus elementus ir spustelėkite **Gerai**.  
[„Skirtukas Pagrindinis“ puslapyje 92](#)



[„Skirtukas Daugiau pasirinkčių” puslapyje 93](#)

5. Spustelėkite **Spausdinti**.

**Pastaba:**

- Tam tikrus simbolius gali pakeisti šablonai, pvz. „+“ gali atrodyti kaip „±“.
- Nuo konkrečios programos priklausantys šablonai ir pabraukimai gali pakeisti naudojant šiuos parametrus atspausdintą turinį.
- Nuotraukų ir kitų vaizdų spausdinimo kokybė gali suprastėti, naudojant Spalvotas universalus spaudinys nustatymus.
- Naudojant Spalvotas universalus spaudinys nustatymus spausdinama lėčiau.

### Susijusi informacija

- ➔ [„Popieriaus įdėjimas” puslapyje 83](#)
- ➔ [„Spausdinimas naudojant paprastas nuostatas” puslapyje 90](#)

## Spausdinimo spalvų nustatymas

Galite nustatyti spausdinimo užduotyje naudojamą spalvą. Šie pakoregavimai nėra taikomi originaliems duomenims.

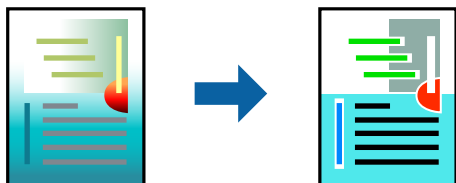

Naudojant **PhotoEnhance**, gaunami ryškesni vaizdai ir ryškesnės spalvos, kadangi originalaus vaizdo duomenų kontrastas, sodrumas ir ryškumas yra nustatomi automatiškai.

**Pastaba:**

Pasirinkus režimą **PhotoEnhance**, spalvos koreguojamos pagal objekto vietą. Todėl, jei sumažinus, padidinus, apkirpus arba pasukus vaizdą objekto vieta pasikeitė, ant spaudinio galima pastebėti netikėtų spalvos pokyčių. Jei vaizdas yra nesufokusuotas, tonas gali atrodyti nenatūraliai. Jei pasikeitė spalvos arba jos atrodo netikroviškai, spausdinkite pasirinkę ne **PhotoEnhance**, o kitą režimą.

1. Spausdintuvo tvarkyklės skirtuke **Daugiau pasirinkčių** pasirinkite spalvų koregavimo metodą iš **Spalvų korekcija** nustatymo.
  - Automatinis r.: šis nustatymas automatiškai reguliuoja toną ir pritaiko jį prie popieriaus tipo ir spausdinimo kokybės nustatymų.
  - Vartotojo nustatymas: spustelėję **Patobulintas**, galėsite patys atlikti nuostatas.
2. Jei reikia, skirtukuose **Pagrindinis** ir **Daugiau pasirinkčių** nustatykite kitus elementus ir spustelėkite **Gerai**.
3. Spustelėkite **Spausdinti**.

### Susijusi informacija

- ➔ [„Popieriaus įdėjimas” puslapyje 83](#)
- ➔ [„Spausdinimas naudojant paprastas nuostatas” puslapyje 90](#)

## Spausdinimas paryškinant plonas linijas

Galite pastorinti linijas, per plonas spausdinimui.

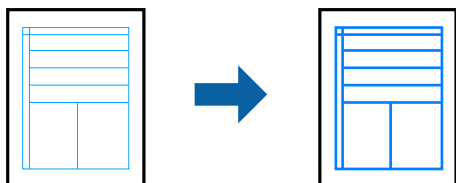

1. Spausdintuvo tvarkyklės skirtuke **Daugiau pasirinkčių** spustelėkite **Vaizdo parinktys** nustatyme **Spalvų korekcija**.
2. Pasirinkite **Išskirti plonas linijas**.
3. Jei reikia, skirtukuose **Pagrindinis** ir **Daugiau pasirinkčių** nustatykite kitus elementus ir spustelėkite **Gerai**.
4. Spustelėkite **Spausdinti**.

### Susijusi informacija

- ➔ „Popieriaus įdėjimas” puslapyje 83
- ➔ „Spausdinimas naudojant paprastas nuostatas” puslapyje 90
- ➔ „Popieriaus įdėjimas” puslapyje 83

## Aiškių brūkšnių kodų spausdinimas

Jeigu nepavyksta tinkamai nuskaityti išspausdintų brūkšnių kodų, galite aiškiai spausdinti sumažinto rašalo persigėrimo būdu. Įjunkite šią funkciją tik jei atspausdinto brūkšninio kodo nepavyksta nuskaityti.

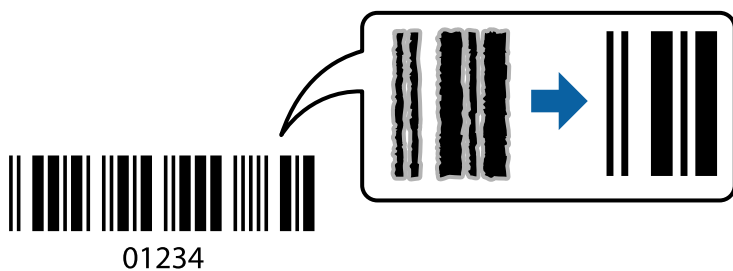

Šią funkciją galima naudoti toliau nurodytomis sąlygomis.

- Popierius: paprastas popierius, popierius su antrašte, perdirbtas popierius, spalvotas popierius, popierius su išspausdintu vaizdu, aukštos kokybės paprastas popierius, storas popierius, „Epson Photo Quality Ink Jet“, „Epson Matte“ arba vokas
- Popieriaus tipas: atsižvelgdami į popierių, ant kurio spausdinsite, nustatykite tinkamą popieriaus tipą.  
[„Popieriaus rūšių sąrašas” puslapyje 85](#)
- Kokybė: **Standartin.**, **Didelis**  
„Epson Photo Quality Ink Jet“, „Epson Matte“ ir storas popierius iki 151–256 g/m<sup>2</sup> nesuderinamas su režimu **Didelis**.

**Pastaba:**

*Priklausomai nuo aplinkybių, neryškumo pašalinimas gali būti galimas ne visada.*

1. Spausdintuvo tvarkyklės skirtuke **Tech. priežiūra** spustelėkite **Išplėstinės nuostatos**, tada pasirinkite **Brūkšninio kodo režimas**.
2. Jei reikia, skirtukuose **Pagrindinis** ir **Daugiau pasirinkčių** nustatykite kitus elementus ir spustelėkite **Gerai**.  
[„Skirtukas Pagrindinis“ puslapyje 92](#)  
[„Skirtukas Daugiau pasirinkčių“ puslapyje 93](#)
3. Spustelėkite **Spausdinti**.

**Susijusi informacija**

- ➔ [„Popieriaus įdėjimas“ puslapyje 83](#)
- ➔ [„Spausdinimas naudojant paprastas nuostatas“ puslapyje 90](#)

## **Dokumento spausdinimas naudojant „PostScript“ spausdintuvo tvarkyklę (Windows)**

„PostScript“ spausdintuvo tvarkyklė yra tvarkyklė, siunčianti spausdintuvui spausdinimo komandas, naudodama „PostScript“ puslapio aprašo kalbą.

1. Atidarykite norimą spausdinti failą.  
Jei dar neįdėjote, įdėkite į spausdintuvą popieriaus.
2. Meniu **Failas** pasirinkite **Spausdinti** arba **Spausdinimo nustatymas**
3. Pasirinkite naudojamą spausdintuvą.

4. Pasirinkite **Nuostatos** arba **Ypatybės**, kad būtų atidarytas spausdintuvo tvarkyklės langas.

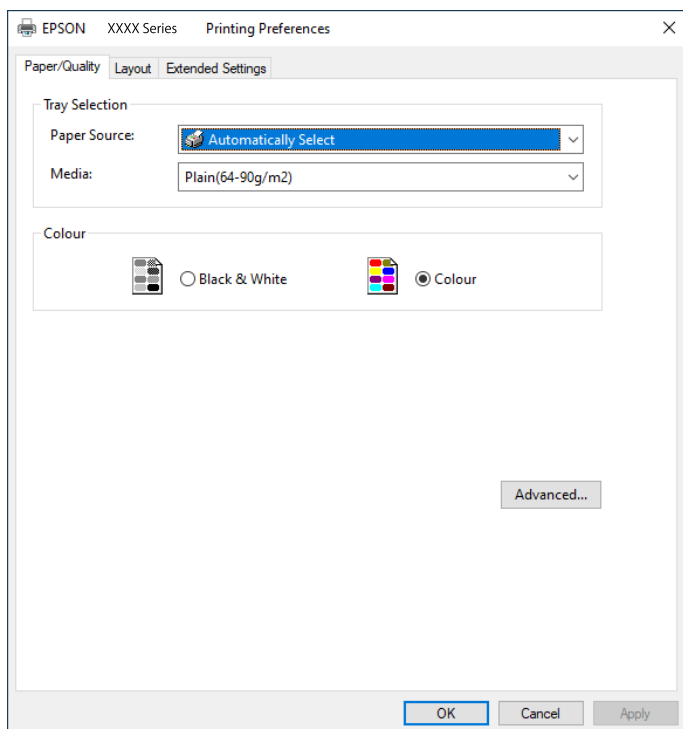

5. Jei reikia, pakeiskite nustatymus.  
Daugiau informacijos apie spausdintuvo tvarkyklės ieškokite meniu parinktyse.
6. Spustelėkite **Gerai**, norėdami uždaryti spausdintuvo tvarkyklės išsamią informaciją.
7. Spustelėkite **Spausdinti**.

### Susijusi informacija

- ➔ „Galimas popierius ir talpa” puslapyje 207
- ➔ „Popieriaus įdėjimas” puslapyje 83
- ➔ „Popieriaus rūšių sąrašas” puslapyje 85
- ➔ „Popieriaus / kokybės skirtukas” puslapyje 117
- ➔ „Skirtukas Išdėstymas” puslapyje 117

## „PostScript“ spausdintuvo tvarkyklės meniu parinktys

Atidarykite spausdinimo langą programoje, pasirinkite spausdintuvą, tada atidarykite spausdintuvo tvarkyklės langą.

### **Pastaba:**

*Meniu gali skirtis, priklausomai nuo pasirinktos parinktės.*

## **Popieriaus / kokybės skirtukas**

Dėklo pasirinkimas:

Pasirinkite popieriaus šaltinį ir laikmeną.

Popieriaus šaltinis:

Pasirinkite popieriaus šaltinį, iš kurio turi būti tiekiamas popierius.

Pasirinkite **Pasirinkti automatiškai**, norėdami automatiškai pasirinkti popieriaus šaltinį, pasirinktą spausdintuvo **Popieriaus nuostata**.

Laikmena:

Pasirinkite spausdinamo popieriaus rūšį. Pasirinkus **Nenurodyta** spausdinama iš to popieriaus šaltinio, kuriam spausdintuvo nuostatų srityje nustatytas vienas iš toliau nurodytų popieriaus tipų.

Paprastas popierius, Recycled, Aukštos kokybės paprastas popierius

Tačiau popierius negali būti tiekiamas iš to popieriaus šaltinio, kuris spausdintuvo parinkties srityje **Auto. pasirinkimo param.** nustatytas kaip išjungtas.

Spalvot.:

Pasirinkite spausdinimo užduoties spalvą.

## **Skirtukas Išdėstymas**

Padėtis:

Pasirinkite norimą spausdinimo orientaciją.

Spausdinti ant abiejų pusių:

Leidžia atlikti dvipusį spausdinimą.

Puslapių tvarka:

Pasirinktie spausdinti nuo viršutinio arba paskutinio puslapio. Jei pasirinksite **Nuo pabaigos link pradžios**, puslapiai po spausdinimo sukraunami teisinga tvarka, remiantis puslapių numeriais.

Puslapio formatas:

Puslapių lape:

Puslapių viename lape išdėstymas:

Leidžia nurodyti puslapio išdėstymą, spausdinant kelis puslapius viename lape.

Lankstinukas:

Lankstinuko susegimas:

Pasirinkite lankstinuko susegimo padėtį.

Nubrėžti paraštes:

Pasirinkite, jei norite spausdinti kiekvieno puslapio paraštės liniją, spausdindami kelis puslapius viename lape arba kurdami lankstinuką.

### **Skirtukas *Extended Settings***

#### Job Settings:

Jei spausdintuvo naudojimą apribojo administratorius, spausdinti galima užregistravus paskyrą spausdintuvo tvarkyklėje. Dėl naudotojo paskyros susisieki su administratoriumi.

#### Save Access Control settings:

Leidžia įvesti naudotojo vardą ir slaptažodį.

#### User Name:

Įveskite naudotojo vardą.

#### Password:

Įveskite slaptažodį.

#### Reserve Job Settings:

Pasirinkite spausdintuvo atmintyje saugomų spausdinimo užduočių nustatymus.

#### Confidential Job:

Pasirinkite **Confidential Job** ir įveskite slaptažodį. Spausdintuvas nespausdins, kol spausdintuvo valdymo skydelyje neįvesite slaptažodžio.

#### Password:

Įveskite konfidencialios užduoties slaptažodį.

#### User Name:

Įveskite naudotojo vardą.

#### Job Name:

Įveskite užduoties pavadinimą.

### ***Išplėstinės parinktys***

#### Popierius / išvestis:

Pasirinkite popieriaus formatą ir kopijų skaičių.

#### Popier. dydis:

Pasirinkite norimą naudoti popieriaus formatą.

#### Kopijų skaičius:

Nustatykite spausdintinų kopijų skaičių.

#### Grafika:

Nustatykite toliau pateiktus meniu elementus.

#### Spausdinimo kokybė:

Pasirinkite norimą spausdinimo kokybę.

**Vaizdo spalvų valdymas:**

Pasirinkite ICM būdą arba tikslą.

**Mastelio keitimas:**

Leidžia sumažinti arba padidinti dokumentą.

**„TrueType“ šriftas:**

Nustato pakaitinį šriftą į „TrueType Font“.

**Dokumento parinktys:**

**Išplėstinės spausdinimo funkcijos:**

Leidžia pasirinkti išsamius spausdinimo funkcijų nustatymus.

**„PostScript“ parinktys:**

Leidžia pasirinkti papildomus nustatymus.

**Spausdintuvo ypatybės:**

Nustatykite toliau pateiktus meniu elementus.

**Color Mode:**

Pasirinkite, ar spausdinti spalvotai, ar viena spalva.

**Press Simulation:**

Kad spausdinant būtų atkuriamas ofsetinės spaudos CMYK rašalo spalva, galite pasirinkti CMYK rašalo spalvą.

**Ink Save Mode:**

Taupomas rašalas mažinant spausdinimo tankį.

**Rotate by 180°:**

Duomenys prieš spausdinant pasukami 180 laipsnių.

## **Spausdinimas iš kompiuterio Mac OS**

### **Spausdinimas naudojant paprastas nuostatas**



**Pastaba:**

Veiksmai ir ekranai gali skirtis priklausomai nuo programos. Išsamios informacijos ieškokite programos žinyne.

1. Į spausdintuvą įdėkite popieriaus.  
[„Popieriaus įdėjimas“ puslapyje 87](#)
2. Atidarykite norimą spausdinti failą.
3. Meniu **Failai** pasirinkite **Spausdinti** arba kitą komandą, kad būtų atidarytas spausdinimo dialogo langas.  
Jei reikia, spustelėkite **Rodyti informaciją** arba ▼, kad būtų išplėstas spausdinimo langas.
4. Pasirinkite naudojamą spausdintuvą.
5. Išskleidžiamajame meniu pasirinkite **Spausdinimo nustatymai**.

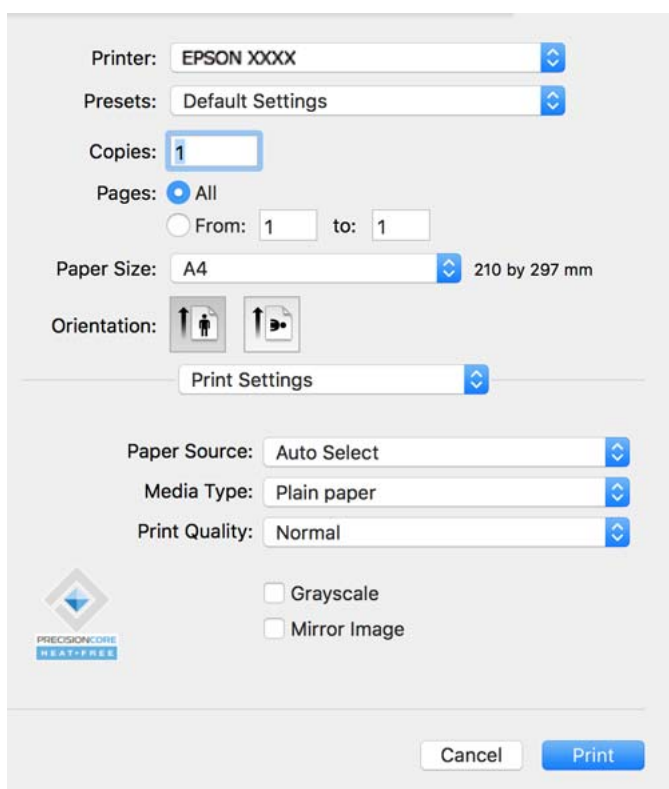

**Pastaba:**

Jei meniu **Spausdinimo nustatymai** nerodomas macOS Catalina (10.15) ar naujesnėje versijoje, macOS High Sierra (10.13), macOS Sierra (10.12), OS X El Capitan (10.11), OS X Yosemite (10.10), OS X Mavericks (10.9), „Epson“ spausdintuvo tvarkyklė nebuvo tinkamai įdiegta. Įjunkite iš toliau pateikto meniu.

Pasirinkite **Sistemos nuostatos**, kurią rasite Apple meniu > **Spausdintuvai ir skaitytuvai** (arba **Spausdinti ir nuskaityti, Spausdinti ir siųsti faksogramą**), pašalinkite spausdintuvą, tuomet vėl jį pridėkite. Kaip pridėti spausdintuvą, žr. toliau.

[„Originalaus „Epson“ spausdintuvo pridėjimas \(tik Mac OS\)“ puslapyje 149](#)

macOS Mojave (10.14) negali pasiekti **Spausdinimo nustatymai** „Apple“ sukurtose programose, pavyzdžiui, „TextEdit“.

6. Jei reikia, pakeiskite nustatymus.  
Daugiau informacijos apie spausdintuvo tvarkykles ieškokite meniu parinktyse.



7. Spustelėkite **Spausdinti**.

**Pastaba:**

Jei spausdinimą norite atšaukti, kompiuterio srityje **Prijungti** spustelėkite spausdintuvo piktogramą. Pasirinkite

užduotį, kurią norite atšaukti, tada spustelėkite , esantį šalia eigos skaitiklio. Tačiau, jei spausdinimo užduotis jau išsiųsta į spausdintuvą, iš kompiuterio jos atšaukti negalėsite. Tokiu atveju spausdinimo užduotį atšaukite naudodami spausdintuvo valdymo skydelį.

### Susijusi informacija

- ➔ „Galimas popierius ir talpa” puslapyje 207
- ➔ „Popieriaus rūšių sąrašas” puslapyje 85
- ➔ „Spausdinimo nustatymai meniu parinktys” puslapyje 122

### Spausdintuvo tvarkyklės meniu parinktys

Atidarykite spausdinimo langą programoje, pasirinkite spausdintuvą, tada pasiekite spausdintuvo tvarkyklės langą.

**Pastaba:**

Meniu gali skirtis, priklausomai nuo pasirinktos parinktys.

### Išdėstymo meniu parinktys

Puslapių viename lape:

Pasirinkite puslapių kiekį, kurie bus atspausdinti viename lape.

Išdėstymo kryptis:

Nurodykite lapų spausdinimo tvarką.

Paraštės:

Atspausdina paraštes aplink lapus.

Atvirkštinė lapo orientacija:

Lapai prieš spausdinant pasukami 180 laipsnių. Pasirinkite šį elementą spausdindami apie tokio popieriaus, kaip vokai, kurie dedami į spausdintuvą fiksuota kryptimi.

Apversti horizontaliai:

Spausdina vaizdą atvirkščiai, veidrodiniu būdu.

### Spalvų derinimo meniu parinktys

ColorSync / EPSON Color Controls:

Pasirinkite spalvų reguliavimo būdą. Šios parinktys reguliuoja spalvas tarp spausdintuvo ir kompiuterio ekrano, siekiant sumažinti spalvų skirtumą.

## Popieriaus naudojimo meniu parinktys

Sulyginti puslapius:

Spausdina tam tikra tvarka sulygintus kelis dokumentus ir suskirsto į rinkinius.

Spausdinami puslapiai:

Pasirinkite spausdinti tik nelyginius arba lyginius puslapius.

Puslapių tvarka:

Pasirinktie spausdinti nuo viršutinio arba paskutinio puslapio.

Pritaikyti mastelį popieriaus formatui:

Spausdina pritaikant įdėto popieriaus formatui.

Paskirties popieriaus formatas:

Pasirinkite popieriaus, ant kurio spausdinsite, formatą.

Tik sumažinti:

Pasirinkite šią parinktį, jei norite sumažinti formatą tik tuo atveju, jei spausdinimo duomenys yra per dideli į spausdintuvą įdėto popieriaus dydžiui.

## Viršelio puslapio meniu parinktys

Priklausomai nuo OS versijos, šis meniu gali būti nepateikiamas.

Spausdinti viršelio puslapį:

Pasirinkite, ar norite spausdinti viršelio puslapį. Jei norite pridėti galinį viršelį, pasirinkite **Po dokumento**.

Viršelio puslapio tipas:

Pasirinkite viršelio puslapio turinį.

## Spausdinimo nustatymai meniu parinktys

Paper Source:

Pasirinkite popieriaus šaltinį, iš kurio turi būti tiekiamas popierius. Norėdami spausdintuvo spausdinimo nuostatose automatiškai pasirinkti popieriaus šaltinį, pasirinkite **Automat. pasirinkimas**.

Laikmenos tipas:

Pasirinkite spausdinamo popieriaus rūšį. Pasirinkus **Automatinis pasirinkimas (paprastas popierius)** spausdinama iš to popieriaus šaltinio, kuriam spausdintuvo nuostatų srityje nustatytas vienas iš toliau nurodytų popieriaus tipų.

paprastas popierius, Preprinted, Letterhead, Spalvot., Recycled, Aukštos kokybės paprastas popierius

Tačiau popierius negali būti tiekiamas iš to popieriaus šaltinio, kuris spausdintuvo parinktės srityje **Auto. pasirinkimo param.** nustatytas kaip išjungtas.

Spausdinimo kokybė:

Pasirinkite norimą spausdinimo kokybę. Parinktys skiriasi priklausomai nuo popieriaus tipo.

#### Pilki tonai:

Kai norite spausdinti nespaltvotai arba naudodami pilkus atspalvius, pasirinkite nuostatą.

#### Mirror Image:

Spausdina vaizdą atvirkščiai, veidrodiniu būdu.

### Color Options meniu parinktys

#### Rankinės nuostatos:

Spalvos reguliuojamos rankiniu būdu. Ties **Sudėtingesnės nuostatos** galite pasirinkti išsamius nustatymus.

#### PhotoEnhance:

Gaunami ryškesni vaizdai ir gyvesnės spalvos, nes originalaus vaizdo duomenų kontrastas, sodrumas ir ryškumas yra nustatomi automatiškai.

#### Off (No Color Adjustment):

Spausdinti niekaip nepagerinant ir nereguliuojant spalvų.

### Two-sided Printing Settings meniu parinktys

#### Two-sided Printing:

Spausdina abiejose popieriaus pusėse.

### Išankstinių spausdinimo nuostatų pridėjimas lengvam spausdinimui

Sukūrę ir spausdintuvo tvarkyklėje išsaugoję išankstinius dažnai naudojamus spausdinimo nustatymus, galite lengvai spausdinti iš sąrašo pasirinkdami išankstinę nustatymą.

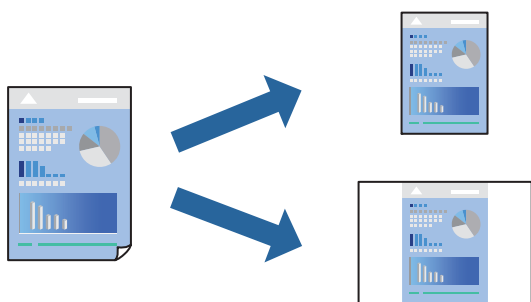

1. Nustatykite kiekvieną elementą, pavyzdžiui, **Spausdinimo nustatymai** ir **Išdėstymas (Popier. dydis, Laikmenos tipas** ir t. t.).
2. Spustelėkite **Išankstinės nuostatos** ir išsaugokite dabartinius nustatymus kaip išankstinę nuostatą.
3. Paspauskite **OK**.

#### **Pastaba:**

Norėdami pašalinti pridėtą išankstinę nustatymą, spustelėkite **Išankstinės nuostatos** > **Rodyti išankstines parinktis**, tada sąraše pasirinkite norimą pašalinti pavadinimą ir jį pašalinkite.

4. Spustelėkite **Spausdinti**.

Kitą kartą, kai norėsite spausdinti naudodami tas pačias nuostatas, pasirinkite registruotą nuostatos pavadinimą iš **Išankstinės nuostatos**.

#### **Susijusi informacija**

- ➔ „Popieriaus įdėjimas” puslapyje 83
- ➔ „Spausdinimas naudojant paprastas nuostatas” puslapyje 119

## **Spausdinimas ant abiejų pusių**

Galite spausdinti ant abiejų popieriaus pusių.

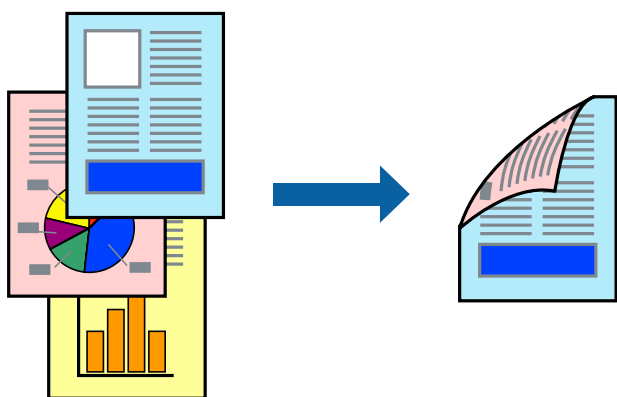

#### **Pastaba:**

- Jei nenaudojate dvipusiam spausdinimui tinkančio popieriaus, gali suprastėti spausdinimo kokybė, o popierius įstrigti.  
„Popierius dvipusiam spausdinimui” puslapyje 213
- Atsižvelgiant į popierių ir duomenis, rašalas gali prasisunkti į kitą popieriaus pusę.

1. Išskleidžiamajame meniu pasirinkite **Two-sided Printing Settings**.
2. Pasirinkite įrišimo nustatymus ties **Two-sided Printing**.
3. Jei reikia, nustatykite kitus elementus.
4. Spustelėkite **Spausdinti**.

#### **Susijusi informacija**

- ➔ „Galimas popierius ir talpa” puslapyje 207
- ➔ „Popieriaus įdėjimas” puslapyje 83
- ➔ „Spausdinimas naudojant paprastas nuostatas” puslapyje 119

## Kelių puslapių spausdinimas ant vieno lapo

Ant vieno popieriaus lapo galima išspausdinti kelių puslapių duomenis.

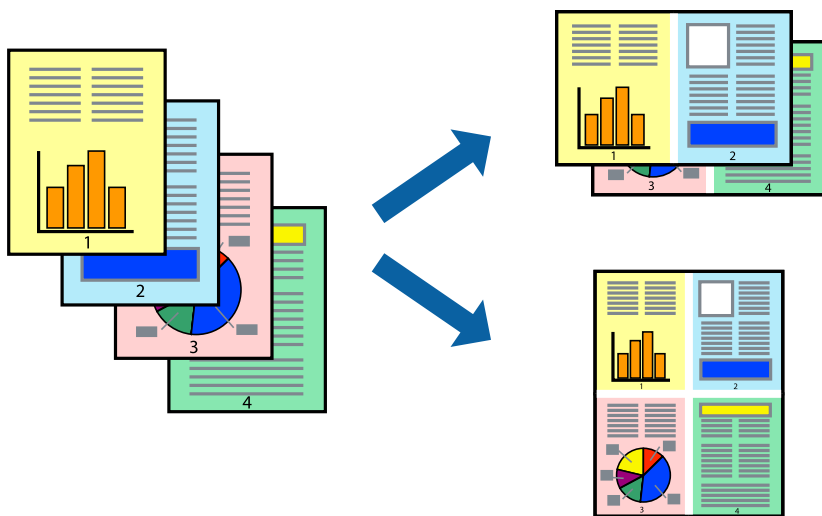

1. Išskylančiajame meniu pasirinkite **Išdėstymas**.
2. Dalyje **Puslapių skaičius lape** nustatykite puslapių skaičių, taip pat **Išdėstymo kryptis** (puslapių tvarka) ir **Kraštinė** nustatymus.

[„Išdėstymo meniu parinktys” puslapyje 121](#)

3. Jei reikia, nustatykite kitus elementus.
4. Spustelėkite **Spausdinti**.

### Susijusi informacija

- ➔ [„Popieriaus įdėjimas” puslapyje 83](#)
- ➔ [„Spausdinimas naudojant paprastas nuostatas” puslapyje 119](#)

## Spausdinimas pagal popieriaus formatą

Nustatydami paskirties popieriaus formatą, pasirinkite į spausdintuvą įdėto popieriaus formatą.



1. Nustatydami **Popier. dydis** nustatymą pasirinkite naudojant programą nustatytą popieriaus formatą.
2. Iškylančiajame meniu pasirinkite **Popieriaus tvarkymas**.
3. Pasirinkite **Pritaikyti mastelį popieriaus formatui**.
4. Nustatydami **Paskirties popieriaus formatą**, pasirinkite į spausdintuvą įdėto popieriaus formatą.
5. Jei reikia, nustatykite kitus elementus.
6. Spustelėkite **Spausdinti**.

### Susijusi informacija

- ➔ „Popieriaus įdėjimas” puslapyje 83
- ➔ „Spausdinimas naudojant paprastas nuostatas” puslapyje 119

## Sumažinto arba padidinto dokumento spausdinimas esant bet kokiam didinimui

Pasirinkdami konkretų procentą galite atitinkamai sumažinti arba padidinti dokumentą.



### **Pastaba:**

*Veiksmai skiriasi priklausomai nuo programos. Išsamios informacijos ieškokite programėlės žinyne.*

1. Atlikite vieną iš šių veiksmų.
  - Programos meniu **Failas** pasirinkite **Spausdinti**. Spustelėkite **Puslapio sąranka**, tada dalyje **Taikyti formatą** pasirinkite savo spausdintuvą. Dalyje **Popieriaus formatas** pasirinkite norimų spausdinti duomenų dydį, įveskite procentą dalyje **Mastelis**, tada spustelėkite **Gerai**.
  - Programos meniu **Failas** pasirinkite **Puslapio sąranka**. Dalyje **Taikyti formatą** pasirinkite savo spausdintuvą. Dalyje **Popieriaus formatas** pasirinkite norimų spausdinti duomenų dydį, įveskite procentą dalyje **Mastelis**, tada spustelėkite **Gerai**. Meniu **Failas** pasirinkite **Spausdinti**.
2. Dalyje **Spausdintuvas** pasirinkite savo spausdintuvą.
3. Jei reikia, nustatykite kitus elementus.

4. Spustelėkite **Spausdinti**.

#### Susijusi informacija

- ➔ „Popieriaus įdėjimas“ puslapyje 83
- ➔ „Spausdinimas naudojant paprastas nuostatas“ puslapyje 119

## Spausdinimo spalvų nustatymas

Galite nustatyti spausdinimo užduotyje naudojamą spalvą. Šie pakoregavimai nėra taikomi originaliems duomenims.

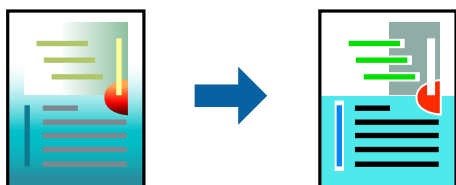

Naudojant **PhotoEnhance**, gaunami ryškesni vaizdai ir ryškesnės spalvos, kadangi originalaus vaizdo duomenų kontrastas, sodrumas ir ryškumas yra nustatomi automatiškai.

#### **Pastaba:**

*Pasirinkus režimą **PhotoEnhance**, spalvos koreguojamos pagal objekto vietą. Todėl, jei sumažinus, padidinus, apkirpus arba pasukus vaizdą objekto vieta pasikeitė, ant spaudinio galima pastebėti netikėtų spalvos pokyčių. Jei vaizdas yra nesufokusuotas, tonas gali atrodyti nenatūraliai. Jei pasikeitė spalvos arba jos atrodo netikroviškai, spausdinkite pasirinktą ne **PhotoEnhance**, o kitą režimą.*

1. Išskylančiame meniu pasirinkite **Spalvų atitikimo**, tada pasirinkite **EPSON Color Controls**.
2. Išskylančiame meniu pasirinkite **Color Options**, paskui — vieną iš galimų parinkčių.
3. Paspauskite rodyklę šalia **Sudėtingesnės nuostatos** ir pasirinkite atitinkamas nuostatas.
4. Jei reikia, nustatykite kitus elementus.
5. Spustelėkite **Spausdinti**.

#### Susijusi informacija

- ➔ „Popieriaus įdėjimas“ puslapyje 83
- ➔ „Spausdinimas naudojant paprastas nuostatas“ puslapyje 119

## Spausdinimas iš „PostScript“ spausdintuvo tvarkyklės, naudojant Mac OS

„PostScript“ spausdintuvo tvarkyklė yra tvarkyklė, siunčianti spausdintuvui spausdinimo komandas, naudodama „PostScript“ puslapio aprašo kalbą.

1. Atidarykite norimą spausdinti failą.  
Jei dar neįdėjote, įdėkite į spausdintuvą popieriaus.

2. Meniu **Failas** pasirinkite **Spausdinti** arba **Spausdinimo nustatymas**.

Jei reikia, spustelėkite **Rodyti informaciją** arba ▼, kad būtų išplėstas spausdinimo langas.

3. Pasirinkite naudojamą spausdintuvą.

4. Išskleidžiamame meniu pasirinkite **Spausdinimo ypatybės**.

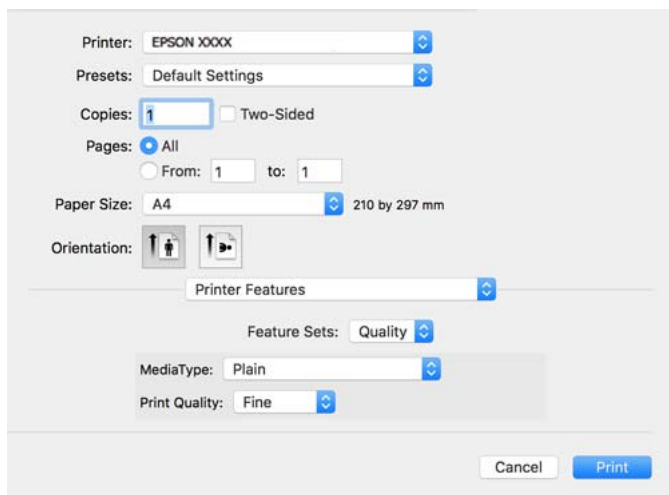

5. Jei reikia, pakeiskite nustatymus.

Daugiau informacijos apie spausdintuvo tvarkyklės ieškokite meniu parinktyse.

6. Spustelėkite **Spausdinti**.

### **Susijusi informacija**

- ➔ „Galimas popierius ir talpa” puslapyje 207
- ➔ „Popieriaus įdėjimas” puslapyje 83
- ➔ „Popieriaus rūšių sąrašas” puslapyje 85
- ➔ „Spausdintuvo ypatybių meniu parinktys” puslapyje 130

## **„PostScript“ spausdintuvo tvarkyklės meniu parinktys**

Atidarykite spausdinimo langą programoje, pasirinkite spausdintuvą, tada atidarykite spausdintuvo tvarkyklės langą.

### **Pastaba:**

Meniu gali skirtis, priklausomai nuo pasirinktos parinktys.

### **Išdėstymo meniu parinktys**

Puslapių viename lape:

Pasirinkite puslapių kiekį, kurie bus atspausdinti viename lape.

Išdėstymo kryptis:

Nurodykite lapų spausdinimo tvarką.



Paraštės:

Atspausdina paraštes aplink lapus.

Dvipusis:

Leidžia atlikti dvipusį spausdinimą.

Atvirkštinė lapo orientacija:

Lapai prieš spausdinant pasukami 180 laipsnių.

Apversti horizontaliai:

Spausdina vaizdą atvirkščiai, veidrodiniu būdu.

### ***Spalvų derinimo meniu parinktys***

ColorSync / spausdintuve:

Pasirinkite spalvų reguliavimo būdą. Šios parinktys reguliuoja spalvas tarp spausdintuvo ir kompiuterio ekrano, siekiant sumažinti spalvų skirtumą.

### ***Popieriaus naudojimo meniu parinktys***

Sulyginti puslapius:

Spausdina tam tikra tvarka sulygintus kelis dokumentus ir suskirsto į rinkinius.

Spausdinami puslapiai:

Pasirinkite spausdinti tik nelyginius arba lyginius puslapius.

Puslapių tvarka:

Pasirinkite spausdinti nuo viršutinio arba paskutinio puslapio.

Pritaikyti mastelį popieriaus formatui:

Spausdina pritaikant įdėto popieriaus formatui.

Paskirties popieriaus formatas:

Pasirinkite popieriaus, ant kurio spausdinsite, formatą.

Tik sumažinti:

Pasirinkite mažindami dokumento formatą.

### ***Popieriaus tiekimo meniu parinktys***

Pasirinkite popieriaus šaltinį, iš kurio turi būti tiekiamas popierius.

Visi puslapiai iš:

Pasirinkus **Pasirinkti automatiškai**, automatiškai pasirenkamas popieriaus šaltinis, atitinkantis spausdintuvo **Popieriaus nuostata**.

Pirmas puslapis iš / likę iš:

Taip pat galite pasirinkti popieriaus šaltinį puslapiui.

### **Viršelio puslapio meniu parinktys**

Priklausomai nuo OS versijos, šis meniu gali būti nepateikiamas.

Spausdinti viršelio puslapį:

Pasirinkite, ar norite spausdinti viršelio puslapį. Jei norite pridėti galinį viršelį, pasirinkite **Po dokumento**.

Viršelio puslapio tipas:

Pasirinkite viršelio puslapio turinį.

### **Užduoties nuostatų meniu parinktys**

#### **Konfidenciali užduotis:**

Leidžia įvesti spausdinimo užduoties slaptažodį.

Naudotojo vardas:

Įveskite naudotojo vardą.

Užduoties pavadinimas:

Įveskite užduoties pavadinimą.

Slaptažodis:

Įveskite slaptažodį.

### **Spausdintuvo ypatybių meniu parinktys**

Ypatybių rinkiniai:

Quality:

MediaType:

Pasirinkite spausdinamo popieriaus rūšį. Pasirinkus **Nenurodyta** spausdinama iš to popieriaus šaltinio, kuriam spausdintuvo nuostatų srityje nustatytas vienas iš toliau nurodytų popieriaus tipų.

Paprastas popierius, Recycled, Aukštos kokybės paprastas popierius

Tačiau popierius negali būti tiekiamas iš to popieriaus šaltinio, kuris spausdintuvo parinkties srityje **Auto. pasirinkimo param.** nustatytas kaip išjungtas.

Print Quality:

Pasirinkite norimą spausdinimo kokybę.

Spalvot.:

Color Mode:

Pasirinkite, ar spausdinti spalvotai, ar viena spalva.

Press Simulation:

Kad spausdinant būtų atkurama ofsetinės spaudos CMYK rašalo spalva, galite pasirinkti CMYK rašalo spalvą.

Kiti:

Ink Save Mode:

Taupomas rašalas mažinant spausdinimo tankį.

## Dokumentų spausdinimas iš mobiliųjų įrenginių

Galite spausdinti dokumentus iš mobiliojo įrenginio.

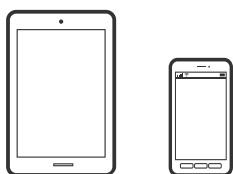

### Spausdinimas naudojant „Epson Smart Panel“

Epson Smart Panel — tai programa, leidžianti lengvai atlikti spausdintuvo operacijas, įskaitant spausdinimą iš mobiliojo įrenginio. Galite prijungti spausdintuvą ir mobilųjį įrenginį per belaidį tinklą, patikrinti rašalo lygius ir spausdintuvo būseną, o įvykus klaidai — ieškoti sprendimų.



Naudodami toliau pateiktą URL arba QR kodą, įdiekite „Epson Smart Panel“.

<https://support.epson.net/smpdl/>



Paleiskite Epson Smart Panel, tada pradžios ekrane pasirinkite spausdinimo meniu.

## Dokumentų spausdinimas naudojant AirPrint

Naudojant AirPrint galima belaidžiu būdu iškart išspausdinti iš „iPhone“, „iPad“, „iPod touch“ ir „Mac“ įrenginių, nediegiant tvarkyklių ir nesisiunčiant programinės įrangos.



### **Pastaba:**

*Jei savo spausdintuvo valdymo skyde išjungsite popieriaus konfigūravimo pranešimus, negalėsite naudotis AirPrint. Jei reikia, kad įjungtumėte pranešimus, žiūrėkite toliau esančią nuorodą.*

1. Nustatykite spausdintuvą belaidžiam spausdinimui. Žiūrėkite toliau esančią nuorodą.  
<https://epson.sn>
2. Prijunkite „Apple“ įrenginį sujunkite su tuo pačiu belaidžio ryšio tinklu, kurį naudoja jūsų spausdintuvas.
3. Iš savo įrenginio spausdinkite į spausdintuvą.

### **Pastaba:**

*Daugiau informacijos rasite „Apple“ tinklalapio puslapyje AirPrint.*

## Susijusi informacija

➔ „Negalima spausdinti, nors ryšys užmegztas (iOS)“ puslapyje 169

## Spausdinimas naudojant „Epson“ spausdinimo įgalinimo įrankį

Galite belaidžiu būdu spausdinti dokumentus, el. laiškus, nuotraukas ir tinklalapius tiesiai iš Android telefono arba planšetinio kompiuterio („Android v 7.0“ arba naujesnė). Keliais paspaudimais „Android“ įrenginys atras „Epson“ spausdintuvą, prijungtą prie to paties bevielio tinklo.

„Epson“ spausdinimo įgalinimo įrankio ieškokite įdiekite iš „Google Play“.

Eikite į **Nustatymai** „Android“ įrenginyje, pasirinkite **Spausdinimas**, tada įgalinkite „Epson“ spausdinimo įgalinimo įrankį. Android programoje, pvz. Chrome, palieskite meniu piktogramą ir spausdinkite tai, kas rodoma ekrane.

### **Pastaba:**

*Jei nematote spausdintuvo, palieskite **Visi spausdintuvai** ir pasirinkite savo spausdintuvą.*

## Spausdinimas naudojant „Mopria Print Service“

Naudojant Mopria Print Service galima tiesiogiai belaidžiu būdu spausdinti iš Android išmaniųjų telefonų arba planšetinių kompiuterių.

Įdiekite Mopria Print Service apsilankę Google Play parduotuvėje.



Norėdami sužinoti daugiau, apsilankykite „Mopria“ interneto svetainėje adresu <https://mopria.org>.

---

## Spausdinimas ant vokų

### Spausdinimas ant vokų iš kompiuterio (Windows)

1. Į spausdintuvą įdėkite vokų.  
[„Vokų įdėjimas“ puslapyje 87](#)
2. Atidarykite norimą spausdinti failą.
3. Atidarykite spausdintuvo tvarkyklės langą.
4. Pasirinkite voko dydį parinktyje **Dokumento dydis**, esančioje skirtuke **Pagrindinis**, tuomet pasirinkite **Vokas**, esantį **Popier. tipas**.
5. Jei reikia, skirtukuose **Pagrindinis** ir **Daugiau pasirinkčių** nustatykite kitus elementus ir spustelėkite **Gerai**.
6. Spustelėkite **Spausdinti**.

### Spausdinimas ant vokų iš kompiuterio (Mac OS)

1. Į spausdintuvą įdėkite vokų.  
[„Vokų įdėjimas“ puslapyje 87](#)
2. Atidarykite norimą spausdinti failą.
3. Meniu **Failai** pasirinkite **Spausdinti** arba kitą komandą, kad būtų atidarytas spausdinimo dialogo langas.
4. Pasirinkite formatą kaip **Popier. dydis** nuostatą.
5. Išskleidžiamajame meniu pasirinkite **Spausdinimo nustatymai**.
6. Pasirinkite **Vokas** kaip **Laikmenos tipas** nuostatą.
7. Jei reikia, nustatykite kitus elementus.
8. Spustelėkite **Spausdinti**.

---

## Tinklalo puslapių spausdinimas

### Žiniatinklio puslapių spausdinimas iš mobiliųjų įrenginių

Naudodami toliau pateiktą URL arba QR kodą, įdiekite „Epson Smart Panel“.

<https://support.epson.net/smpdl/>



Savo žiniatinklio naršyklėje atidarykite tinklalapio puslapį, kurį norite atspausdinti. Interneto naršyklės programėlės meniu spustelėkite **Bendrinti**, pasirinkite **Smart Panel** ir pradėkite spausdinti.

## Spausdinimas naudojant debesies paslaugą

Naudojant internete pasiekiamą „Epson Connect“ tarnybą, galima bet kada ir beveik bet kur spausdinti iš išmaniojo telefono, planšetės arba nešiojamojo kompiuterio. Norėdami naudotis šia paslauga, „Epson Connect“ užregistruokite naują naudotoją ir spausdintuvą.

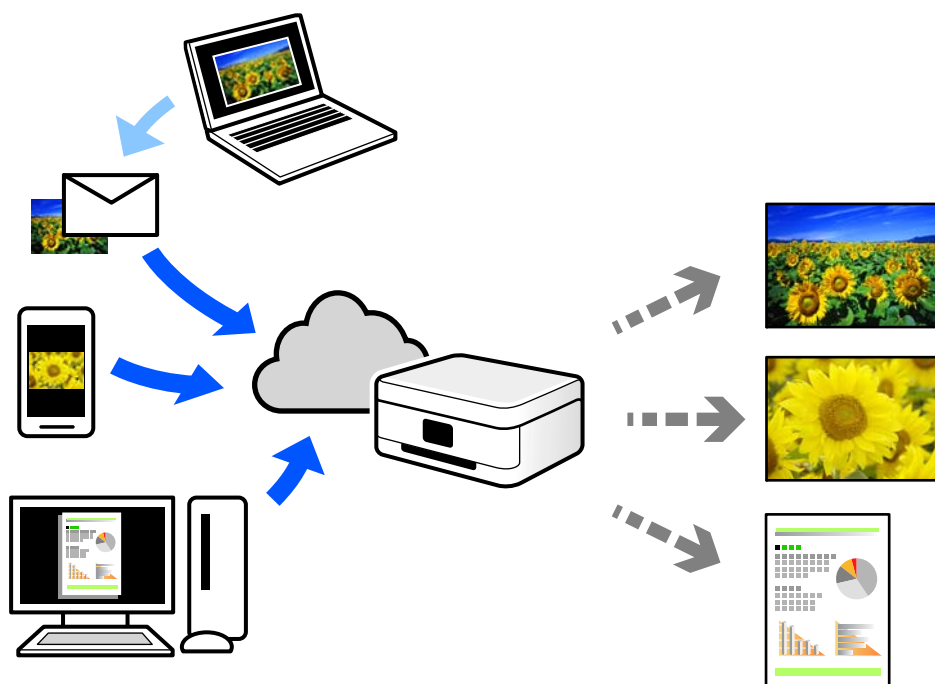

Internetu pasiekiamos toliau pateikiamos funkcijos.

Email Print

Siųsdami el. laiškus su priedais, tokiais kaip dokumentai ar vaizdai, į el. pašto adresą, kuris priskirtas spausdintuvui, galite spausdinti šiuo el. laiškus ir priedus nuotoliniu būdu iš, pavyzdžiui, namų ar ofiso spausdintuvo.

Epson Smart Panel

Ši programa skirta iOS ir Android ir leidžia spausdinti iš išmaniojo telefono ar planšetinio kompiuterio. Dokumentus, vaizdus ir svetaines galite spausdinti nusiuntę juos tiesiogiai į spausdintuvą, kuris prijungtas prie to paties belaidžio LAN.

Remote Print Driver

Tai nuotolinio spausdinimo tvarkyklės („Remote Print Driver“) bendroji tvarkyklė. Spausdindami nuotoliniu būdu, spausdintuvą galite keisti įprastame programos lange.

Informacijos, kaip nustatyti arba atspausdinti, ieškokite Epson Connect žiniatinklio portale.

<https://www.epsonconnect.com/>

<http://www.epsonconnect.eu> (tik Europoje)

---

# Spausdintuvo priežiūra

Reikmenų būsenos patikrinimas. . . . .	137
Popieriaus kasetė popieriaus padavimo problemų gerinimas. . . . .	138
Spausdinimo kokybės gerinimas. . . . .	138



## Reikmenų būsenos patikrinimas

Apytikslį rašalo lygį ir apytikslę techninės priežiūros dėžutės naudojimo trukmę galite patikrinti spausdintuvo valdymo skydelyje. Pradžios ekrane pasirinkite .

Norėdami pasirinkti elementą, naudokitės mygtukais    , tada spauskite mygtuką OK.

**Pastaba:**

Toliau nurodyta, kiek laisvos vietos yra techn. priežiūros dėžutėje.

A: Laisva vieta

B: Panaudoto rašalo kiekis

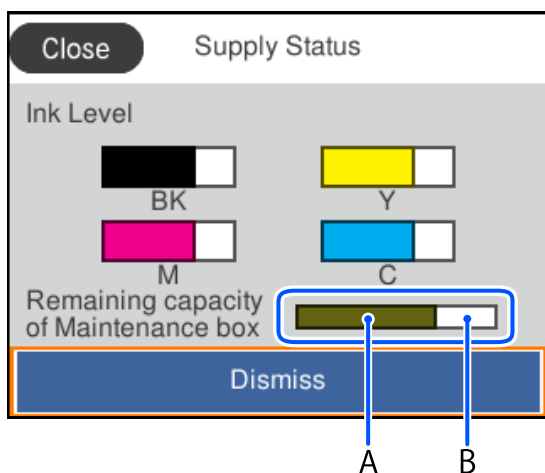

Spausdinti galite toliau, nors ir rodomas pranešimas apie mažą rašalo likutį. Prireikus pakeiskite rašalo kasetės.

**Pastaba:**

Taip pat galite patikrinti apytikrius rašalo lygius ir apytikslį techn. priežiūros dėžutės eksploataavimo laiką spausdintuvo tvarkyklės būsenos monitoriuje.

Windows

Skirtuke EPSON Status Monitor 3 spustelėkite **Tech. priežiūra**.

Jei EPSON Status Monitor 3 išjungta, skirtuke Išplėstinės nuostatos spustelėkite **Tech. priežiūra** ir pasirinkite Įgalinti ""EPSON Status Monitor 3"".

Mac OS

Meniu Apple > Sistemos nuostatos > Spausdintuvai ir skaitytuvai (arba Spausdinti ir nuskaityti, Spausdinti ir siųsti faksogramą) > „Epson(XXXX)“ > Parinktys ir tiekimas > Paslaugų programa > Atidaryti spausdintuvo paslaugų programą > EPSON Status Monitor

### Susijusi informacija

➔ „Laikas pakeisti rašalo kasetes“ puslapyje 184

➔ „Laikas pakeisti priežiūros dėžutę“ puslapyje 189

## Popieriaus kasetė popieriaus padavimo problemų gerinimas

Kai popierius iš popieriaus kasetė tiekiamas netinkamai, išvalykite vidinį volelį.

1. Ištraukite popieriaus kasetė.

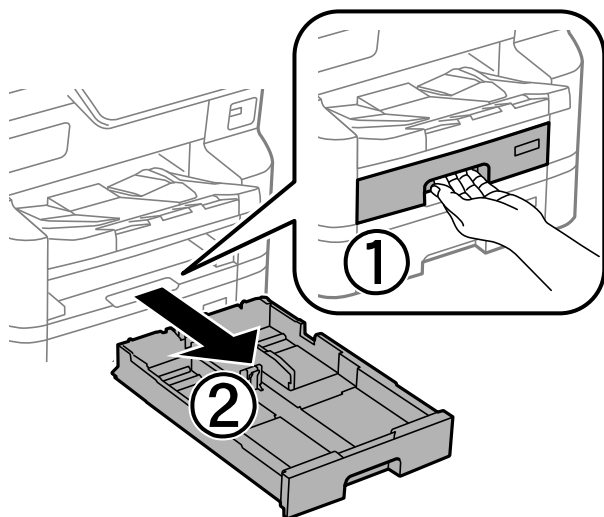

2. Ritinėlį nuvalykite minkštu ir drėgnu audiniu.

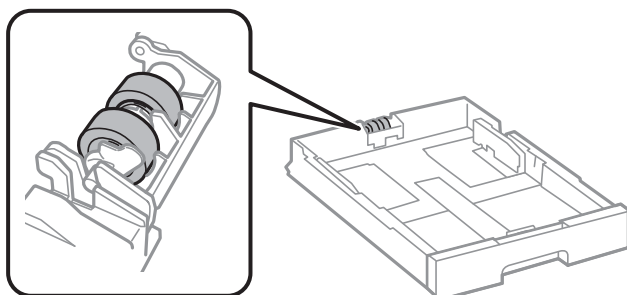

**Svarbu:**

*Naudodami sausą audinį galite sugadinti ritinėlio paviršių.*

3. Įdėkite popieriaus kasetė.

## Spausdinimo kokybės gerinimas

### Spausdinimo kokybės nustatymas

Jeigu matote netinkamą vertikalių linijų lygiavimą, neryškius atvaizdus arba horizontalias juostas, pakoreguokite spausdinimo kokybę. Jei norite pakoreguokite popieriaus lapo spausdinimo kokybę, pirmiausia parinkite šį

nustatymą. Popieriaus lapo nustatymo reikšmė yra atkuriamą, jei šis nustatymas parenkamas pakoregavus popieriaus lapą.

1. Į spausdintuvą įdėkite paprasto A4 formato popieriaus.

2. Spausdintuvo valdymo skydelyje pasirinkite **Priežiūra**.

Norėdami pasirinkti elementą, naudokitės mygtukais ▲ ▼ ◀ ▶, tada spauskite mygtuką OK.

3. Pasirinkite **Spausdinimo kokybės reguliavimas**.

4. Norėdami atspausdinti galvutės lygiavimo šablonus, vadovaukitės ekrane pateikiamais nurodymais, tada sulygiuokite spausdinimo galvutę.

Jeigu vertikalios reguliuojamos eilutės yra netinkamai lygiuojamos, naudokite šį šabloną, kad atliktumėte lygiavimą.

Nustatykite mažiausiai nesulygiuotos vertikalios linijos šabloną ir pasirinkite jo numerį.

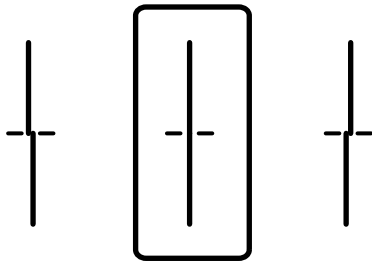

Jeigu vienodais intervalais matote horizontalias juostas, šis šablonas padės atlikti lygiavimą.

Nustatykite, kuriame šablone tarp segmentų yra mažiausias tarpas ir kuriame jie mažiausiai persidengia, ir įveskite jo numerį.

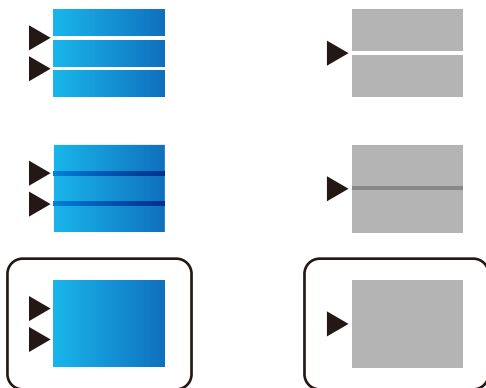

## Popieriaus lapo spausdinimo kokybės reguliavimas

Popieriaus lapo spausdinimo kokybės nustatymų parinkimas. Palaikomas paprastas popierius, perdirbtas popierius, aukštos kokybės paprastas popierius, popierius su išspausdintu vaizdu, spalvotas popierius, popierius su antrašte ir storas popierius 1.

1. Įdėkite popierių, kurio spausdinimo kokybę norite nustatyti spausdintuve.

- Spausdintuvo valdymo skydelyje pasirinkite **Priežiūra**.

Norėdami pasirinkti elementą, naudokitės mygtukais ▲ ▼ ◀ ▶, tada spauskite mygtuką OK.

- Pasirinkite **Spausdinimo kokybės reguliavimas pagal popierių**.

- Kaip reguliuoti pasirinkite dalyje **Spausdinti šabloną** arba **Įvesti nuostatos vertę**.

- Pasirinkite į spausdintuvą įdėto popieriaus tipą.

- Atlikdami ekrane pateikiamus nurodymus, sulygiuokite spausdinimo galvutę.

Šis šablonas sulygiuotas, jei matyti tolygiai išdėstytos horizontalios juostos.

Nustatykite, kuriame šablone tarp segmentų yra mažiausias tarpas ir kuriame jie mažiausiai persidengia, ir įveskite jo numerį.

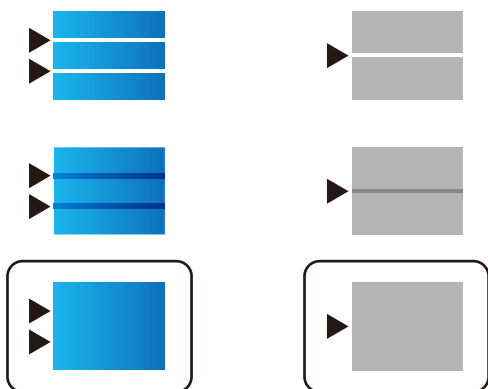

**Pastaba:**

Kai spausdinate ant popieriaus, kurio kokybę galima nustatyti, pasirinkite **Automatinis pasirinkimas (paprastas popierius)** spausdintuvo tvarkyklės dalyje **Popier. tipas**, kad nustatymo reikšmė būtų pritaikyta automatiškai.

- Uždarykite informacijos ekraną.

Jei po tokio koregavimo spausdinimo kokybė nepagerėjo, atlikdami **Spausdinimo kokybės reguliavimas** nustatykite standartines nustatymo reikšmes, tada pagal popieriaus tipą vėl reguliuokite.

## Spausdinimo galvutės patikra ir valymas

Jei purkštukai užsikimšę, spaudiniai tampa blankūs, juose matyti juostos arba pastebimos nepageidaujamos spalvos. Jei purkštukai itin stipriai užsikimšę, bus atspausdintas tuščias lapas. Pablogėjus spausdinimo kokybei, pirmiausia naudokite purkštukų patikros funkciją patikrinimui, ar neužsikimšę purkštukai. Jei purkštukai užsikimšę, išvalykite spausdinimo galvutę.

**!** **Svarbu:**

- Valydami galvutę, neatidarykite priekinio dangčio ir neišjunkite spausdintuvo. Kai galvutės valymas nėra baigtas, gali nepavykti spausdinti.
- Valant galvutę, suvartojama rašalo, todėl negalima šio veiksmo atlikti daugiau negu reikia.
- Kai rašalo lygis yra žemas, gali nepavykti išvalyti spausdinimo galvutės.
- Jei po maždaug 4 purkštukų patikrų ir galvutės valymo procesų spausdinimo kokybė nepagerėja, bent 6 valandų nespausdinkite, dar kartą atlikite purkštukų patikrą, tada, jei reikia, išvalykite galvutę. Rekomenduojame išjungti spausdintuvą paspaudžiant mygtuką . Jei spaudos kokybė vis tiek nepagerėjo, kreipkitės į „Epson“ techninės priežiūros skyrių.
- Kad spausdinimo galvutė neuždžiūtų, neatjunkite spausdintuvo, kol maitinimas yra įjungtas.

Spausdinimo galvutę galite patikrinti ir nuvalyti naudodami spausdintuvo valdymo skydelį.

1. Spausdintuvo valdymo skydelyje pasirinkite **Priežiūra**.

Norėdami pasirinkti elementą, naudokitės mygtukais    , tada spauskite mygtuką OK.

2. Pasirinkite **Spaus. galvutės purkšt. tikrini..**

3. Vykdydami ekrane pateiktas instrukcijas įdėkite popieriaus ir išspausdinkite purkštukų patikros šabloną.

4. Patikrinkite išspausdinimo būdą.

- Jei yra nutrūkusių linijų ar trūksta segmentų, kaip nurodyta variante „NG“, gali būti, kad užsikimšo spausdinimo galvutės antgaliai. Pereikite prie kito žingsnio.
- Jei nutrūkusių linijų ar trūkstamų segmentų nėra, kaip parodyta variante „Gerai“, vadinasi, antgaliai nėra užsikimšę. Spausdinimo galvutės valyti nereikia. Pasirinkite , norėdami išeiti.

**A) OK**

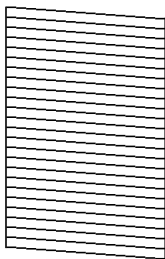

**B) NG**

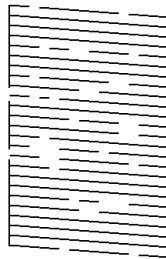

**C) NG**

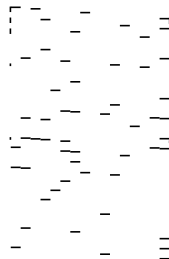

5. Pasirinkite .

6. Vykdydami ekrane pateiktas instrukcijas išvalykite spausdinimo galvutę.

7. Pasibaigus valymui vykdykite ekrane pateiktas instrukcijas ir vėl išspausdinkite purkštukų patikros šabloną. Valykite ir spausdinkite šabloną tol, kol išspausdintos linijos bus be pertrūkių.

**Pastaba:**

Spausdinimo galvutę taip pat galite patikrinti ir nuvalyti naudodami spausdintuvo tvarkyklę.

Windows

Skirtuke **Spausdinimo galvutės purkštuko patikra** spustelėkite **Tech. priežiūra**.

Mac OS

Meniu **Apple > Sistemos nuostatos > Spausdintuvai ir skaitytuvai** (arba **Spausdinti ir nuskaityti, Spausdinti ir siųsti faksogramą**) > „Epson(XXXX)“ > **Parinktys ir tiekimas > Paslaugų programa > Atidaryti spausdintuvo paslaugų programą > Spausdinimo galvutės purkštuko patikra**

## Purkštukų užsikimšimo prevencija

Spausdintuvo įjungimui ir išjungimui visada naudokite maitinimo mygtuką.

Prieš atjungdami maitinimo laidą įsitikinkite, kad maitinimo lemputė yra užgesusi.

Rašalas savaime gali uždžiūti, jeigu nebus uždengtas. Tai kaip parkeriui arba rašikliui uždėtumėte kamštelį, kad neleistumėte jam uždžiūti. Įsitikinkite, kad spausdintuvo galvutė yra tinkamai uždengta, kad apsaugotumėte rašalą nuo išdžiuvimo.

Kai maitinimo laidas yra atjungtas arba veikiant spausdintuvui yra nutraukiamas elektros maitinimas, spausdintuvo galvutė gali būti netinkamai uždengta. Jeigu spausdintuvo galvutė paliekama neuždengta, joje esantis rašalas uždžius ir užsikis purkštukai (rašalo išėjimo angos).

Tokiais atvejais kaip galima greičiau įjunkite spausdintuvą ir vėl išjunkite, kad būtų uždengta rašalo galvutė.

## Valdomų linijų lygiavimas

Jeigu vertikalios linijos atrodo netinkamai lygiuotos, lygiavimui naudokite valdomas linijas.

1. Į spausdintuvą įdėkite paprasto A4 formato popieriaus.
2. Pradžios ekrane pasirinkite **Nuostatos**.
3. Pasirinkite **Priežiūra > Ribinės linijos lygiavimas**.
4. Vadovaudamiesi ekrane pateikiamais nurodymais išspausdinkite lygiavimo šabloną.
5. Vadovaudamiesi ekrane pateikiamais sulygiuokite valdomas linijas. Nustatykite mažiausiai nesulygiuotos vertikalios linijos šabloną ir įveskite jo numerį.

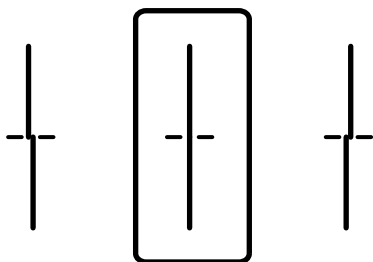

## Popieriaus kelio valymas, kad neliktų rašalo dėmių

Jei spaudiniai dėmėti arba brūkšniuoti, išvalykite vidinį velenėlį.



**Svarbu:**

*Spausdintuvo vidaus negalima valyti popierine servetėle. Pūkeliai gali užkimšti spausdinimo galvutės purkštukus.*

1. Įdėkite švarų A4 formato popieriaus lapą į norimą valyti popieriaus tiekimo šaltinį.
2. Pradžios ekrane pasirinkite **Nuostatos**.  
Norėdami pasirinkti elementą, naudokitės mygtukais ▲ ▼ ◀ ▶, tada spauskite mygtuką OK.
3. Pasirinkite **Priežiūra > Popieriaus kreiptuvo valymas**.
4. Pasirinkite popieriaus tiekimo šaltinį ir, atlikdami ekrane pateikiamus nurodymus, išvalykite popieriaus kelią.

**Pastaba:**

*Kartokite šiuos veiksmus, kol popierius nebus tepamas rašalu. Jei spaudiniai vis tiek dėmėti, išvalykite ir kitus popieriaus tiekimo šaltinius.*

# Esant šioms situacijoms

Pakeitus kompiuterį. . . . .	145
Programų įdiegimas ir pašalinimas atskirai. . . . .	145
Nuostatų parinkimas prisijungimui prie kompiuterio. . . . .	151
Spausdintuvo tinklo ryšio būsenos tikrinimas (tinklo ryšio ataskaita). . . . .	151
Tiesioginis prijungimas prie spausdintuvo (Wi-Fi Direct). . . . .	151
Kaip pakeisti „Wi-Fi“ ryšį USB ryšiu. . . . .	156
Naudotojo paskyros registravimas spausdintuvo tvarkyklėje (Windows). . . . .	157
Spausdintuvo perkėlimas ir transportavimas. . . . .	158



## Pakeitus kompiuterį

Toliau nurodytus veiksmus reikia atlikti tik tuo atveju, jei naudotojui leidžiama atlikti veiksmus.

Naujame kompiuteryje privalte įdiegti spausdintuvo tvarkyklę ir kitą programinę įrangą.

Eikite į toliau nurodytą tinklalapį ir įveskite produkto pavadinimą. Eikite į **Sąranka** ir tuomet pradėkite sąranką. Vadovaukitės ekrane rodomomis instrukcijomis.

<https://epson.sn>

## Programų įdiegimas ir pašalinimas atskirai

Prijunkite kompiuterį prie tinklo ir įdiekite naujausią programų versiją iš interneto svetainės. Prisijunkite prie kompiuterio administratoriaus teisėmis. Kompiuteriui paraginus įveskite administratoriaus slaptažodį.

### Programų įdiegimas atskirai

#### **Pastaba:**

- Įdiegdami programą iš naujo, ją pirmiausia turite pašalinti.
- Naujausią programų versiją galite atsisiųsti iš „Epson“ svetainės.  
<http://www.epson.com>
- Jei naudojate operacinę sistemą Windows Server, negalėsite naudoti Epson Software Updater. Atsisiųskite naujausią programų versiją iš „Epson“ svetainės.

1. Įsitikinkite, kad spausdintuvas prijungtas prie kompiuterio, o kompiuteris prijungtas prie interneto.
2. Paleiskite EPSON Software Updater.

Momentinė nuotrauka yra pavyzdys naudojant Windows.

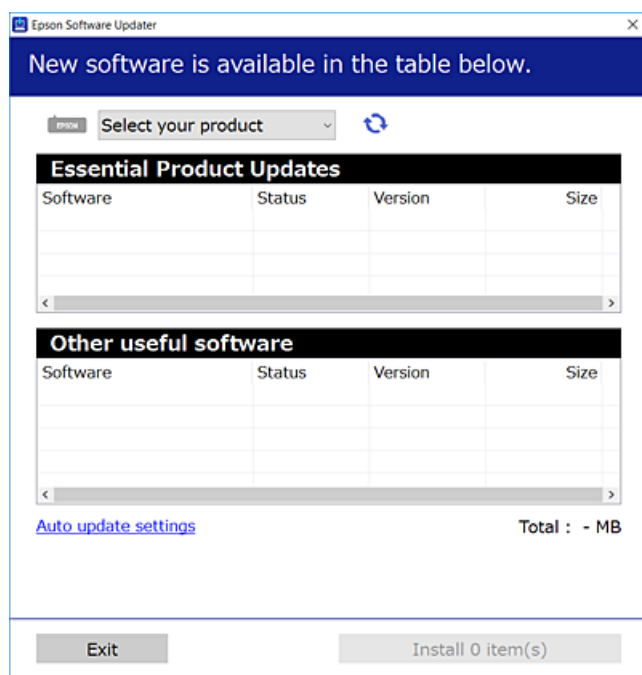

3. Jei naudojate Windows, pasirinkite spausdintuvą, tada spustelėkite , kad patikrintumėte naujausią programos versiją.
4. Pasirinkite elementus, kuriuos norite įdiegti ar atnaujinti, tada spustelėkite diegimo mygtuką.



**Svarbu:**

*Neišjunkite spausdintuvo ir neatjunkite maitinimo, kol nebus užbaigtas naujinimas. Spausdintuvas gali sugesti.*

### Susijusi informacija

- ➔ „Programa, skirta naujinti programinę įrangą ir programinę aparatinę įrangą (Epson Software Updater)“ puslapyje 222
- ➔ „Programų šalinimas“ puslapyje 149

## Patikrinkite, ar įdiegta originali „Epson“ spausdintuvo tvarkyklė (Windows)

Pasinaudoję toliau nurodytu būdu galite patikrinti, ar jūsų kompiuteryje įdiegtos originalios „Epson“ spausdintuvo tvarkyklės.

#### Windows 11

Spustelėkite pradžios mygtuką, tada pasirinkite **Parametrai > „Bluetooth“ ir įrenginiai > Spausdintuvai ir skaitytuvai** ir spustelėkite **Spausdinimo serverio ypatybės** dalyje **Susiję parametrai**.

#### Windows 10/Windows 8.1/Windows 8/Windows 7/Windows Server 2022/Windows Server 2019/Windows Server 2016/Windows Server 2012 R2/Windows Server 2012/Windows Server 2008 R2

Pasirinkite **Valdymo skydelis > Rodyti įrenginius ir spausdintuvus (Spausdintuvai, Spausdintuvai ir fakso aparatai)** dalyje **Aparatūra ir garsas**, spustelėkite spausdintuvo piktogramą, tada lango viršuje spustelėkite **Spausdinimo serverio ypatybės**.

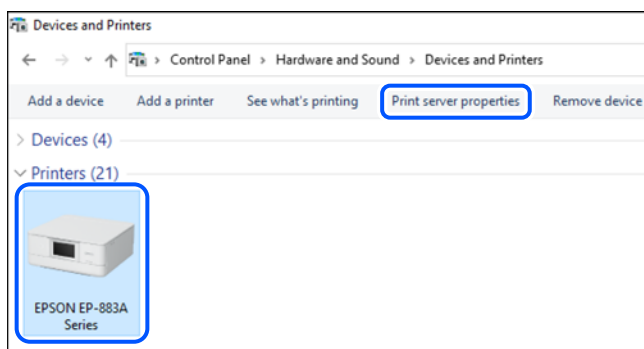

#### Windows Server 2008

Dešiniuoju pelės klavišu spustelėkite piktogramą **Spausdintuvai** ir tuomet spustelėkite **Paleisti administratoriaus teisėmis > Serverio ypatybės**.

Spustelėkite skirtuką **Tvarkyklės**. Jei sąrašė matote savo spausdintuvo pavadinimą, reiškia, kad jūsų kompiuteryje įdiegta originali „Epson“ spausdintuvo tvarkyklė.

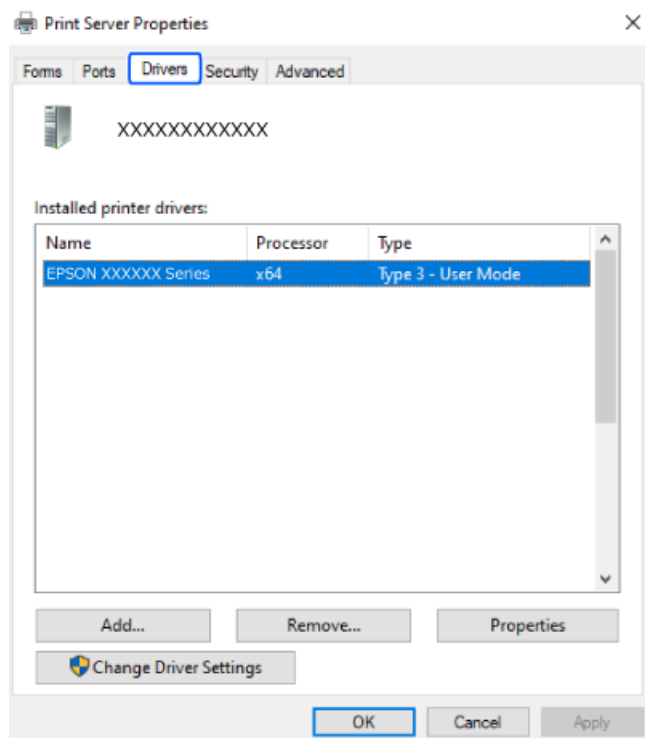

### Susijusi informacija

➔ „Programų įdiegimas atskirai” puslapyje 145

## Patikrinkite, ar įdiegta originali „Epson“ spausdintuvo tvarkyklė (Mac OS)

Pasinaudoję toliau nurodytu būdu galite patikrinti, ar jūsų kompiuteryje įdiegtos originalios „Epson“ spausdintuvo tvarkyklės.

Pasirinkite **Sistemos nuostatos** (arba **Sistemos parametrai**), atidaryę meniu „Apple“, spauskite **Spausdintuvai ir skaitytuvai** (arba **Spausdinti ir nuskaityti, Spausdinti ir siųsti faksogramą**), tada pasirinkite spausdintuvą.

Spustelėkite **Parinktys ir tiekimas**, jei lange rodomi skirtukai **Parinktys** ir **Paslaugos**, reiškia, kad jūsų kompiuteryje įdiegta originali „Epson“ spausdintuvo tvarkyklė.

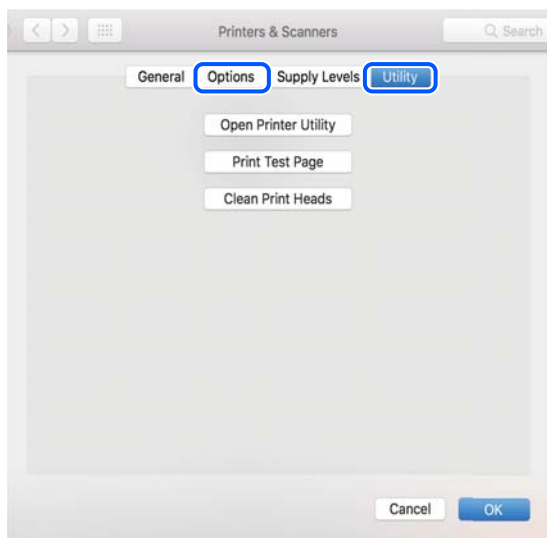

### Susijusi informacija

➔ „Programų įdiegimas atskirai“ puslapyje 145

## „PostScript“ spausdintuvo tvarkyklės diegimas

### „PostScript“ spausdintuvo tvarkyklės diegimas — Windows

1. Diegimo procesą pradėkite nuo vieno iš kelių parinkčių.

**Atsisiųskite iš svetainės.**

Savo spausdintuvo puslapį galite pasiekti iš toliau nurodytų žiniatinklių, atsisiųskite „PostScript“ spausdintuvo tvarkyklę ir paleiskite vykdomąjį failą.

<http://www.epson.eu/Support> (Europoje)

<http://support.epson.net/> (ne Europoje)

**Programinės įrangos disko naudojimas (modeliams, kurie tiekiami su programinės įrangos disku ir jei programinės įrangos diskas yra).**

Įstatykite programinės įrangos diską į kompiuterį, pereikite toliau nurodytu keliu, kad pasiektumėte reikiamą aplanką ir tada paleiskite SETUP64.EXE (arba SETUP.EXE).

Driver\PostScript\WINX64 (arba WINX86)\SETUP\SETUP64.EXE (arba SETUP.EXE)

2. Pasirinkite naudojamą spausdintuvą.

3. Vadovaukitės ekrane rodomomis instrukcijomis.

4. Pasirinkite prijungimo būdą: tinklo jungtį arba USB jungtį.

**Tinklo jungčiai.**

Rodomas tame pačiame tinkle galimų spausdintuvų sąrašas.

Pasirinkite norimą naudoti spausdintuvą.

**USB jungčiai.**

Atlikdami ekrane pateikiamus nurodymus, kad prijungtumėte spausdintuvą prie kompiuterio.

5. Atlikdami ekrane pateikiamus nurodymus, kad įdiegtumėte PostScript spausdintuvo tvarkyklę.

## „PostScript“ spausdintuvo tvarkyklės diegimas — Mac OS

Iš „Epson“ palaikymo svetainės atsisiųskite spausdintuvo tvarkyklės failą ir jį įdiekite.

<http://www.epson.eu/Support> (Europoje)

<http://support.epson.net/> (ne Europoje)

Diegiant spausdintuvo tvarkyklę prireiks spausdintuvo IP adreso.

Spausdintuvo pradžios ekrane pasirinkite tinklo piktogramą, tada pasirinkite aktyvų ryšio metodą, kad patvirtintumėte spausdintuvo IP adresą.

## Originalaus „Epson“ spausdintuvo pridėjimas (tik Mac OS)

1. Pasirinkite **Sistemos nuostatos** (arba **Sistemos parametrai**), atidarę Apple meniu > **Spausdintuvai ir skaitytuvai** (arba **Spausdinti ir nuskaityti, Spausdinti ir siųsti faksu**).
2. Spustelėkite **+** (arba **Pridėti spausdintuvą, skaitytuvą arba faksą**), tada rodomame ekrane pasirinkite savo spausdintuvą.
3. Nustatykite toliau nurodytus parametrus.
  - macOS Monterey (12.x) arba naujesnė versija  
Spustelėkite **Pasirinkti programinę įrangą** sąrašė **Naudoti**, pasirinkite savo ekrane rodomą spausdintuvą ir spustelėkite **OK**.
  - nuo Mac OS X Mavericks (10.9.5) iki macOS Big Sur (11.x)  
Pasirinkite savo spausdintuvą iš sąrašo **Naudoti**.
4. Spustelėkite **Pridėti**.

**Pastaba:**

  - Jei spausdintuvo sąrašė nėra, patikrinkite ar jis yra tinkamai prijungtas prie kompiuterio ir įjungtas.
  - Jei ryšys užmezgamas per USB, IP arba „Bonjour“, įtraukę spausdintuvą rankiniu būdu nustatykite papildomą popieriaus dėklą.

## Programų šalinimas

Prisijunkite prie kompiuterio administratoriaus teisėmis. Kompiuteriui paraginus įveskite administratoriaus slaptažodį.

## Programų pašalinimas – taikoma Windows

1. Norėdami išjungti spausdintuvą, paspauskite mygtuką .

2. Išjunkite visas veikiančias programas.
3. Atidarykite **Valdymo skydelis**:
  - Windows 11  
Spustelėkite pradžios mygtuką ir pasirinkite **Visos programos** > „Windows“ įrankiai > **Valdymo skydelis**.
  - Windows 10/Windows Server 2022/Windows Server 2019/Windows Server 2016  
Spustelėkite pradžios mygtuką ir pasirinkite „Windows“ sistema > **Valdymo skydelis**.
  - Windows 8.1/Windows 8/Windows Server 2012 R2/Windows Server 2012  
Pasirinkite **Darbalaukis** > **Parametrai** > **Valdymo skydelis**.
  - Windows 7/Windows Server 2008 R2/Windows Server 2008  
Spustelėkite pradžios mygtuką ir pasirinkite **Valdymo skydelis**.
4. Atidarykite **Pašalinti programą** (arba **Įtraukti arba pašalinti programas**):  
Dalyje **Programos** pasirinkite **Pašalinti programą**.
5. Pasirinkite norimą pašalinti programą.  
Negalite pašalinti spausdintuvo tvarkyklės, jei yra spausdinimo užduočių. Prieš pašalindami iš trinkite užduotis arba palaukite, kol jos bus atspausdintos.
6. Pašalinkite programas:  
Spustelėkite **Pašalinti / keisti** arba **Pašalinti**.  
**Pastaba:**  
*Jei bus atidarytas langas **Vartotojo abonemento valdymas**, spustelėkite **Tęsti**.*
7. Vadovaukitės ekrane rodomomis instrukcijomis.

## Programų pašalinimas – taikoma Mac OS

1. Naudodami Uninstaller atsisiųskite EPSON Software Updater.  
Kartą atsisiuntus Uninstaller šalinimo programą, jos nebereikės siųsti kaskart norint pašalinti programą.
2. Norėdami išjungti spausdintuvą, paspauskite mygtuką .
3. Norėdami pašalinti spausdintuvo tvarkyklę pasirinkite **Sistemos nuostatos** (arba **Sistemos parametrai**) iš Apple meniu > **Spausdintuvai ir skaitytuvai** (arba **Spausdinti ir nuskaityti, Spausdinti ir siųsti faksu**), tada pašalinkite spausdintuvą iš įgalintų spausdintuvų sąrašo.
4. Išjunkite visas veikiančias programas.
5. Pasirinkite **Eiti** > **Programos** > **Epson Software** > **Uninstaller**.
6. Pasirinkite norimą pašalinti programą ir spustelėkite **Uninstall**.



### **Svarbu:**

*Uninstaller pašalins visas kompiuteryje įdiegtas „Epson“ rašalinių spausdintuvų tvarkykles. Jei naudojate kelis „Epson“ rašalinius spausdintuvus ir norite panaikinti tik kai kurias tvarkykles, pirmiausia panaikinkite visas, o tada vėl įdiekite būtinąją spausdintuvo tvarkyklę.*

**Pastaba:**

Jei programų sąraše norimos pašalinti programos nėra, naudodami Uninstaller jos pašalinti negalėsite. Tokiu atveju pasirinkite **Eiti** > **Programos** > **Epson Software**, pasirinkite norimą pašalinti programą ir nuvilkite ją į šiukšlinės piktogramą.

**Susijusi informacija**

➔ „Programa, skirta naujinti programinę įrangą ir programinę aparatinę įrangą (Epson Software Updater)“ puslapyje 222

---

## Nuostatų parinkimas prisijungimui prie kompiuterio

Vykdykite visas administratoriaus instrukcijas, kaip prisijungti prie spausdintuvo.

Eikite į toliau nurodytą tinklalapį ir įveskite gaminio pavadinimą. Eikite į **Sąranka** ir tuomet pradėkite sąranką.

<https://epson.sn>

Norėdami sukongūruoti bendrą tinklo spausdintuvą, pasirinkite aptiktą spausdintuvą ir pradėkite konfigūruoti.

---

## Spausdintuvo tinklo ryšio būsenos tikrinimas (tinklo ryšio ataskaita)

Galite atspausdinti tinklo ryšio ataskaitą, kad patikrintumėte ryšio tarp spausdintuvo ir belaidžio maršrutizatoriaus būseną.

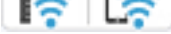
1. Pradžios ekrane pasirinkite .

Norėdami pasirinkti elementą, naudokitės mygtukais ▲ ▼ ◀ ▶, tada spauskite mygtuką OK.

2. Pasirinkite **Informacija** > **Jeigu nepavyksta prisijungti prie tinklo** > **Ryšio patikrinimas**.

Prasideda ryšio patikrinimas.

3. Vykdykite instrukcijas spausdintuvo ekrane, norėdami atspausdinti tinklo ryšio ataskaitą.

Jei įvyko klaida, kreipkitės į administratorių.

**Susijusi informacija**

➔ „Tinklo ryšio ataskaitos pranešimai ir sprendimai“ puslapyje 60

---

## Tiesioginis prijungimas prie spausdintuvo (Wi-Fi Direct)

Wi-Fi Direct (paprastasis prieigos taškas) leidžia tiesiogiai prijungti įrenginį prie spausdintuvo be belaidžio ryšio maršruto parinktuvo bei spausdinti.

## Apie Wi-Fi Direct

Šį ryšio būdą naudokite, kai nenaudojate Wi-Fi namuose ar biure arba kai norite tiesiogiai sujungti spausdintuvą ir kompiuterį ar mobiliuosius įrenginius. Šiame režime spausdintuvas veikia kaip belaidis maršrutizatorius, todėl galite prie spausdintuvo prijungti įrenginius, nenaudodami standartinio belaidžio maršrutizatoriaus. Tačiau tiesiogiai prie spausdintuvo prijungti įrenginiai tarpusavyje komunikuoti per spausdintuvą negali.

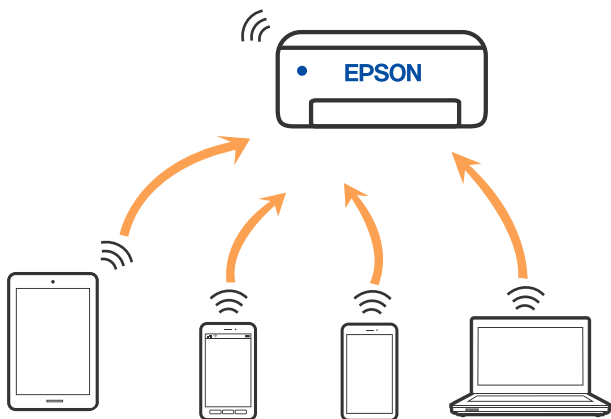

Spausdintuvas tuo pačiu metu gali būti prijungtas prie Wi-Fi ar eterneto ir prie Wi-Fi Direct (paprastojo prieigos taško). Tačiau jei užmezgate tinklo ryšį per Wi-Fi Direct (paprastojo prieigos taško) ryšį, kai spausdintuvas yra prisijungęs prie Wi-Fi, Wi-Fi yra laikinai atjungiamas.

## Prisijungimas prie įrenginių naudojant Wi-Fi Direct

Šis būdas leidžia tiesiogiai prijungti spausdintuvą prie belaidžio ryšio maršruto parinktuvo neturinčių įrenginių.

### **Pastaba:**

„iOS“ ir „Android“ naudotojai sąranką gali patogiai atlikti naudodami „Epson Smart Panel“.

Šiuos nustatymus turite parinkti tik norimam prijungti spausdintuvui ir įrenginiui. Kol neišjungsite „Wi-Fi Direct“ ar neatkursite tinklo numatytyjų nustatymų, šių nustatymų nereikės pasirinkti iš naujo.

1. Pradžios ekrane pasirinkite „Wi-Fi“.

Norėdami pasirinkti elementą, naudokitės mygtukais ▲ ▼ ◀ ▶, tada spauskite mygtuką OK.

2. Pasirinkite **Wi-Fi Direct**.
3. Paspauskite mygtuką OK.
4. Pasirinkite **Kiti metodai**.
5. Pasirinkite **Kiti OS įrenginiai**.



- Įrenginio „Wi-Fi“ ekrane pasirinkite spausdintuvo valdymo skydelyje rodomą SSID, tada įveskite slaptažodį.

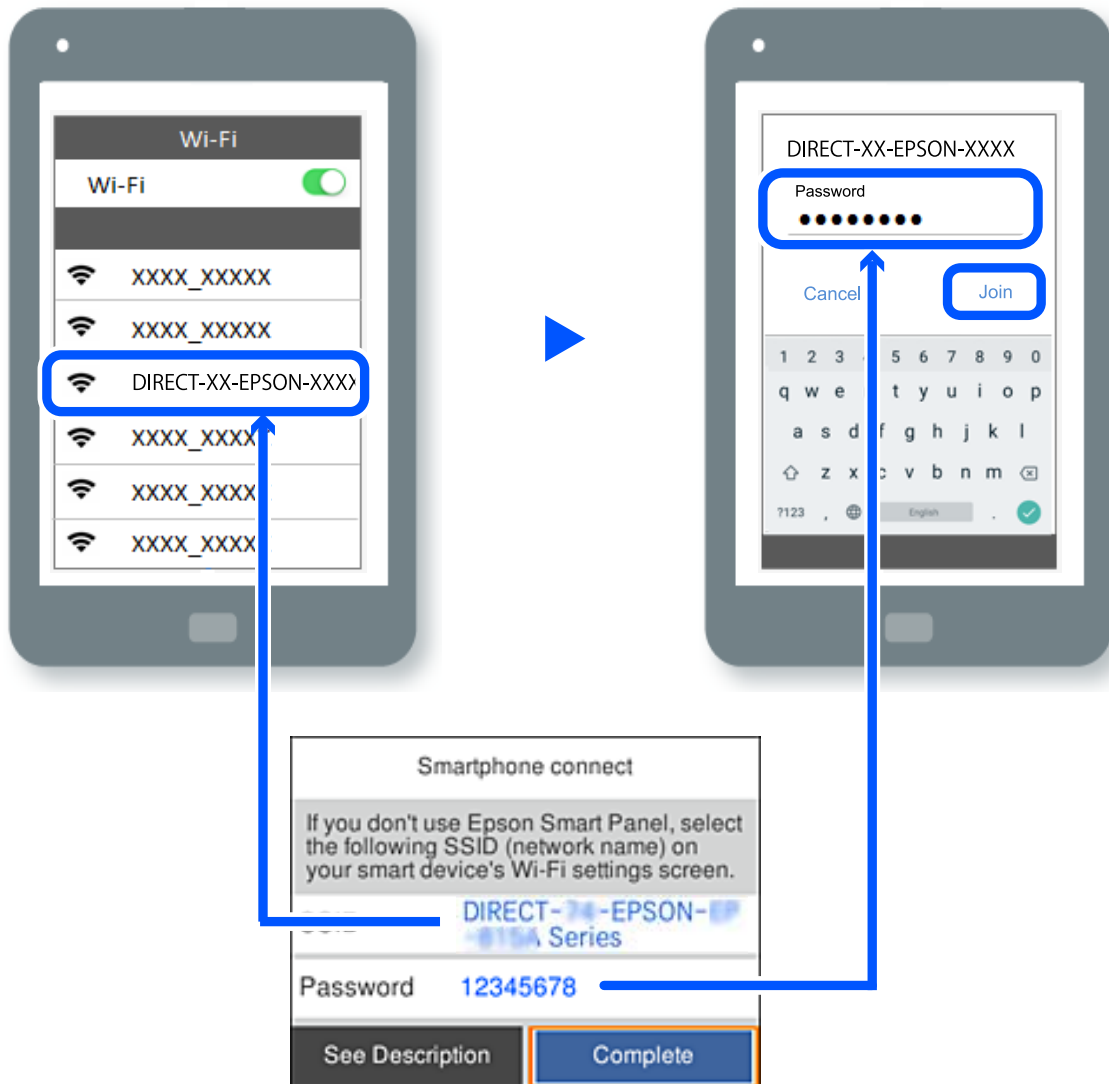

- Įrenginio spausdinimo programėlės ekrane pasirinkite spausdintuvą, kurį pageidaujate prijungti.

- Spausdintuvo valdymo skydelyje pasirinkite **Baigti**.

Kai naudojate įrenginius, kurie anksčiau buvo prijungti prie spausdintuvo, kad juos vėl prijungtumėte, įrenginio „Wi-Fi“ ekrane pasirinkite tinklo pavadinimą (SSID).

**Pastaba:**

Jei naudojate „iOS“ įrenginį, prijungti taip pat galite standartiniu „iOS“ fotoaparatu nuskaitę QR kodą. Žiūrėkite toliau esančią nuorodą <https://epson.sn>.

## Jungimasis prie kompiuterio naudojant Wi-Fi Direct

Kai spausdintuvas ir kompiuteris sujungti naudojant Wi-Fi Direct, iš kompiuterio negalima prisijungti prie interneto. Jei jums nuolat reikia jungtis prie spausdintuvo, rekomenduojame naudotis Wi-Fi ryšiu.

1. Apsilankykite „Epson“ svetainėje ir atsisiųskite spausdintuvo tvarkyklę į kompiuterį, kuris bus prijungtas prie spausdintuvo.

<http://www.epson.com>

2. Pasirinkite , tada — **Wi-Fi Direct**.
3. Pasirinkite **Pradėti sąranką**.
4. Pasirinkite **Kiti metodai**.
5. Pasirinkite **Kiti OS įrenginiai**.

Rodomi spausdintuvo Wi-Fi Direct elementai **Tinklo pavadinimas (SSID)** ir **Slaptažodis**.

6. Įrenginio kompiuterio tinklo ryšio ekrane pasirinkite spausdintuvo valdymo skydelyje rodomą SSID, tada įveskite slaptažodį.

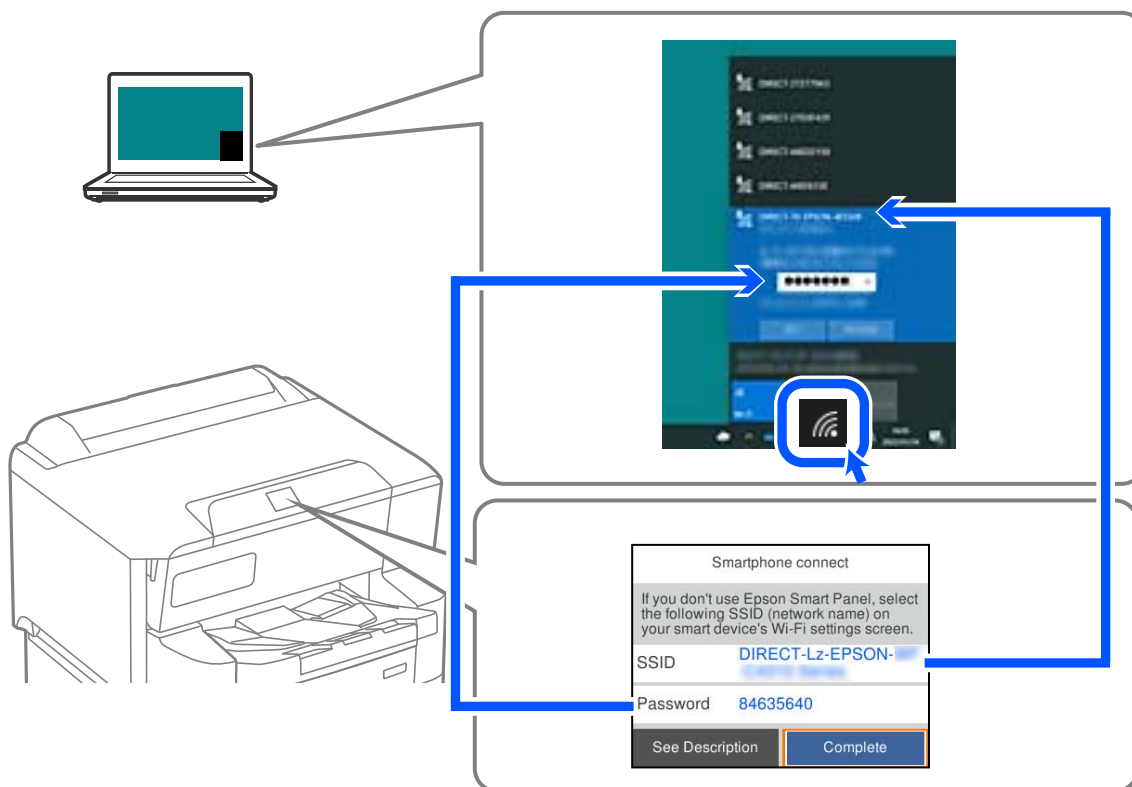

7. Norėdami kompiuteryje įdiegti atsisiųstą spausdintuvo tvarkyklę, dukart ją spustelėkite. Vadovaukitės ekrane pateiktais nurodymais.
8. Spausdintuvo valdymo skydelyje pasirinkite **Baigti**.

## „Wi-Fi Direct“ (paprastojo prieigos taško) prijungimas

### **Pastaba:**

Išjungus Wi-Fi Direct (paprastojo prieigos taško) ryšį visi prie spausdintuvo per Wi-Fi Direct (paprastojo prieigos taško) ryšį prijungti kompiuteriai ir išmanieji įrenginiai yra atjungiami. Jei norite atjungti konkretų įrenginį, atsijunkite nuo įrenginio, o ne nuo spausdintuvo.

1. Spausdintuvo pradžios ekrane pasirinkite „Wi-Fi“.

Norėdami pasirinkti elementą, naudokitės mygtukais ▲ ▼ ◀ ▶, tada spauskite mygtuką OK.

2. Pasirinkite **Wi-Fi Direct**.

Rodoma Wi-Fi Direct informacija.

3. Paspauskite mygtuką OK.

4. Pasirinkite .

5. Pasirinkite **Pasyvinti „Wi-Fi Direct“**.

6. Vadovaukitės ekrane rodomomis instrukcijomis.

## Wi-Fi Direct (paprastojo prieigos taško) nuostatų, pavyzdžiui, SSID, keitimas

Kai įjungtas Wi-Fi Direct (paprastojo prieigos taško) ryšys, nuostatas galite pakeisti „Wi-Fi“ > **Wi-Fi Direct** >

**Pradėti sąranką** > , ir tuomet rodomi šie meniu elementai.

### Keisti tinklo pavadinimą

Pakeiskite spausdintuvui prijungti naudotą Wi-Fi Direct (paprastojo prieigos taško) tinklo pavadinimą (SSID) į savo pasirinktą pavadinimą. Tinklo pavadinimą (SSID) galite nustatyti ASCII ženklais, kurie rodomi valdymo skydelio programinės įrangos klaviatūroje. Galite įvesti iki 22 simbolių.

Keičiant tinklo pavadinimą (SSID) atjungiami visi prijungti įrenginiai. Jei norite vėl prijungti įrenginį, naudokite naują tinklo pavadinimą (SSID).

### Pakeisti slaptažodį

Pakeiskite spausdintuvui prijungti naudotą Wi-Fi Direct (paprastojo prieigos taško) slaptažodį į savo pasirinktą reikšmę. Slaptažodį galite nustatyti ASCII ženklais, kurie rodomi valdymo skydelio programinės įrangos klaviatūroje. Galite įvesti nuo 8 iki 22 simbolių.

Keičiant slaptažodį atjungiami visi prijungti įrenginiai. Jei norite vėl prijungti įrenginį, naudokite naują slaptažodį.

### Keisti dažnio diapazoną

Pakeiskite prisijungimui prie spausdintuvo naudojamo Wi-Fi Direct dažnio diapazoną. Galite pasirinkti 2,4 GHz arba 5 GHz.

Keičiant dažnio diapazoną atjungiami visi prijungti įrenginiai. Vėl prijunkite įrenginį.

Atkreipkite dėmesį, kad negalite pakartotinai prijungti įrenginių, nepalaikančių 5 GHz dažnio diapazono, jei pakeičiate į 5 GHz.

### Pasyvinti „Wi-Fi Direct“

Išjunkite spausdintuvo Wi-Fi Direct (paprastojo prieigos taško) nustatymus. Išjungus atjungiami visi įrenginiai, prijungti prie spausdintuvo „Wi-Fi Direct“ (paprastojo prieigos taško) ryšiu.

### Atkurti numatytuosius parametrus

Atkurkite visas numatytąsias Wi-Fi Direct (paprastojo prieigos taško) nustatymų reikšmes.

Panaikinama spausdintuve įrašyto išmaniojo įrenginio „Wi-Fi Direct“ (paprastojo prieigos taško) prijungimo informacija.

---

## Kaip pakeisti „Wi-Fi“ ryšį USB ryšiu

Jei jūsų naudojamas „Wi-Fi“ ryšys yra nestabilus arba norite pakeisti stabilesniu USB ryšiu, atlikite toliau nurodytus veiksmus.

1. USB laidu prijunkite spausdintuvą prie kompiuterio.
2. Jei spausdinsite naudodami USB jungtį, pasirinkite spausdintuvą, kuris nepažymėtas (XXXXX).  
Priklausomai nuo operacinės sistemos versijos, vietoje XXXXX rodomas jūsų spausdintuvo pavadinimas arba „Network“.

„Windows 11“ pavyzdys

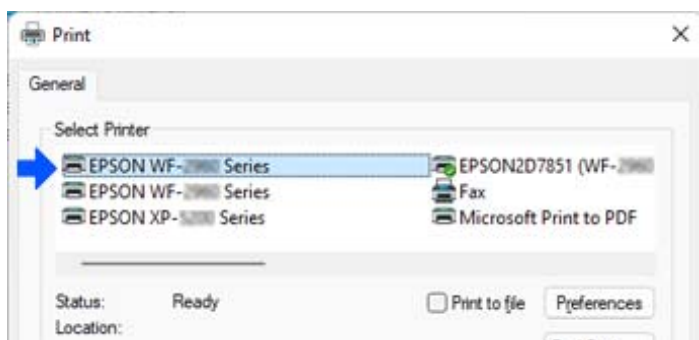

„Windows 10“ pavyzdys

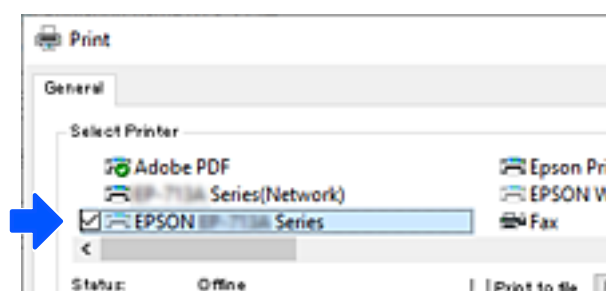

Jei prie kompiuterio USB laidu prijungtas spausdintuvas neatpažįstamas, gali būti, kad spausdintuvo administratorius apribojo išorinės sąsajos prijungimą. Kreipkitės į savo administratorių.

### Susijusi informacija

- ➔ „Galas“ puslapyje 22
- ➔ „USB ryšio ribojimas“ puslapyje 275

## **Naudotojo paskyros registravimas spausdintuvo tvarkyklėje (Windows)**

Jeigu spausdintuve įjungta prieigos valdymo funkcija, galite spausdinti iš tvarkyklių, kuriose galima užregistruoti autentifikavimo informaciją, prieš tai jose užregistravę naudotojo paskyrą.

Šiame skyriuje paaiškinta, kaip užregistruoti naudotojo paskyrą originalaus „Epson“ spausdintuvo tvarkyklėje.

1. Atverkite „Epson“ spausdintuvo tvarkyklės langą.

2. Pasirinkite toliau nurodyta tvarka.

Skirtukas **Tech. priežiūra** > **Spausdintuvo ir funkcijų informacija**

3. Pasirinkite **Įrašyti prieigos kontrolės nuostatas** ir spustelėkite **Nustatymai**.

4. Įveskite **Naudotojo vardas** ir **Slaptažodis**, ir po to spustelėkite **Gerai**.

Įveskite naudotojo paskyros pavadinimą, kurį jums suteikė spausdintuvo administratorius.

5. Norėdami užverti spausdintuvo tvarkyklės langą, kelis kartus spustelėkite **Gerai**.

## Spausdintuvo perkėlimas ir transportavimas

### **Perspėjimas:**

- Kelkite spausdintuvą tvirtai stovėdami. Jei kelsite spausdintuvą iš nepatogios padėties, galite susižeisti.
- Spausdintuvas yra sunkus, todėl išpakuojant ir transportuojant jį nešti turi du arba daugiau žmonių.
- Keliant spausdintuvą, rankas reikia laikyti taip, kaip pavaizduota. Jei suimsite spausdintuvą kitaip, jis gali iškristi arba galite prisispausti pirštus jį statydami.

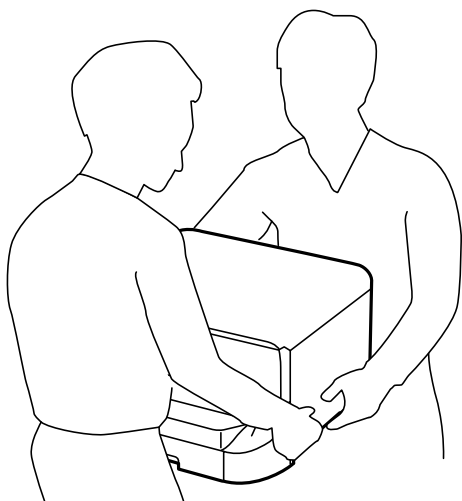

- Nešamo spausdintuvo negalima pakreipti didesniu nei 10 laipsnių kampų; pakreipus daugiau, spausdintuvas gali iškristi.
- Prieš montuodami spausdintuvą ant papildomo stalčiaus, visų pirma užfiksokite ratukus. Stalčiui netikėtai pajudėjus, galite susižeisti.

## Spausdintuvo paruošimas perkėlimui

1. Išjunkite spausdintuvą paspausdami mygtuką .
2. Įsitikinkite, kad užgeso maitinimo lemputė, tada atjunkite maitinimo laidą.

### **Svarbu:**

Užgesus maitinimo lemputei atjunkite maitinimo laidą. Jei taip nėra, spausdinimo galvutė negrįš į pradinę padėtį ir rašalas uždžiūs, todėl gali tapti neįmanoma spausdinti.

3. Atjunkite visus laidus, pvz., maitinimo laidą ir USB laidą.
4. Jei spausdintuvas palaiko išorines laikmenas, patikrinkite, ar jos neprijungtos.

5. Išimkite išvesties dėklą.



**Perspėjimas:**

*Išimto išvesties dėklo nedėkite ant spausdintuvo, nes jis nestabilus. Jeigu išvesties dėklas spausdintuvo perkėlimo metu nukris, galite susižeisti.*

6. Išimkite visą popierių iš spausdintuvo.

7. Uždarykite popieriaus atramą.

Spausdintuvas paruoštas perkėlimui.

Jeigu įrengiate bet kokius papildomus elementus, žr. skirsnį „Susijusi informacija“.

**Susijusi informacija**

- ➔ „Spausdintuvo, padėto ant spintelės ant ratukais, perkėlimas” puslapyje 160
- ➔ „Spausdintuvo su pritvirtintai papildomais popieriaus kasečių įrenginiais perkėlimas” puslapyje 161

## Spausdintuvo, padėto ant spintelės ant ratukais, perkėlimas

Prieš perkeldami spausdintuvą, išmontuokite stalčiaus stovą. Užbaikite šiuos spausdintuvo paruošimo perkėlimui žingsnius, tada atlikite toliau pateiktuose paveikslėliuose pateiktus žingsnius.

①

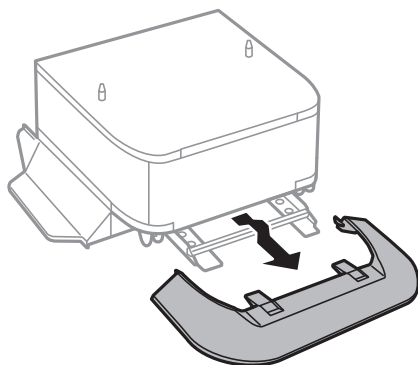

②

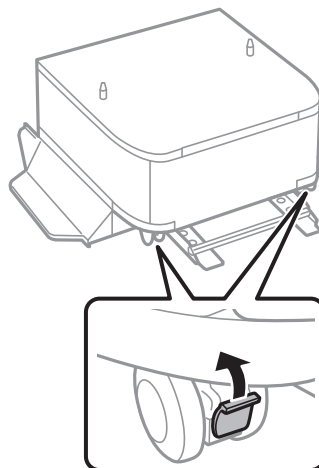

③

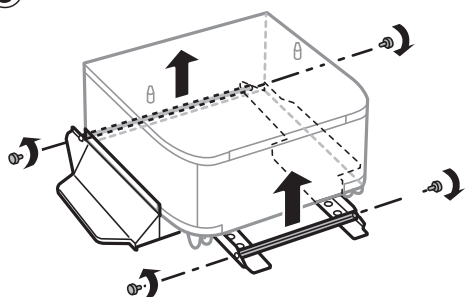

④

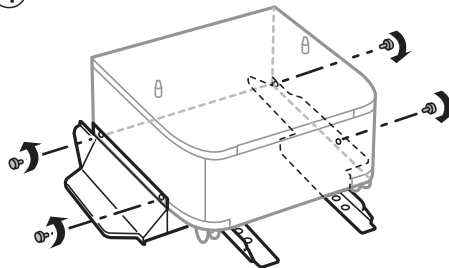

⑤

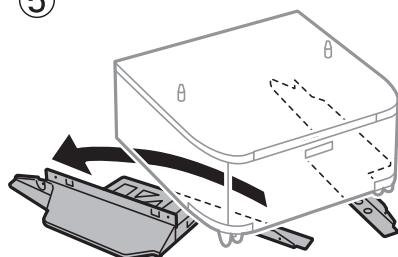

### Susijusi informacija

➔ „Spausdintuvo paruošimas perkėlimui” puslapyje 158



## Spausdintuvo su pritvirtintai papildomais popieriaus kasečių įrenginiais perkėlimas

Užbaikite šiuos spausdintuvo paruošimo perkėlimui žingsnius, tada ištraukite popieriaus kasetes 1–4. Po to atlikite žingsnius, parodytus toliau pateiktuose paveikslėliuose.

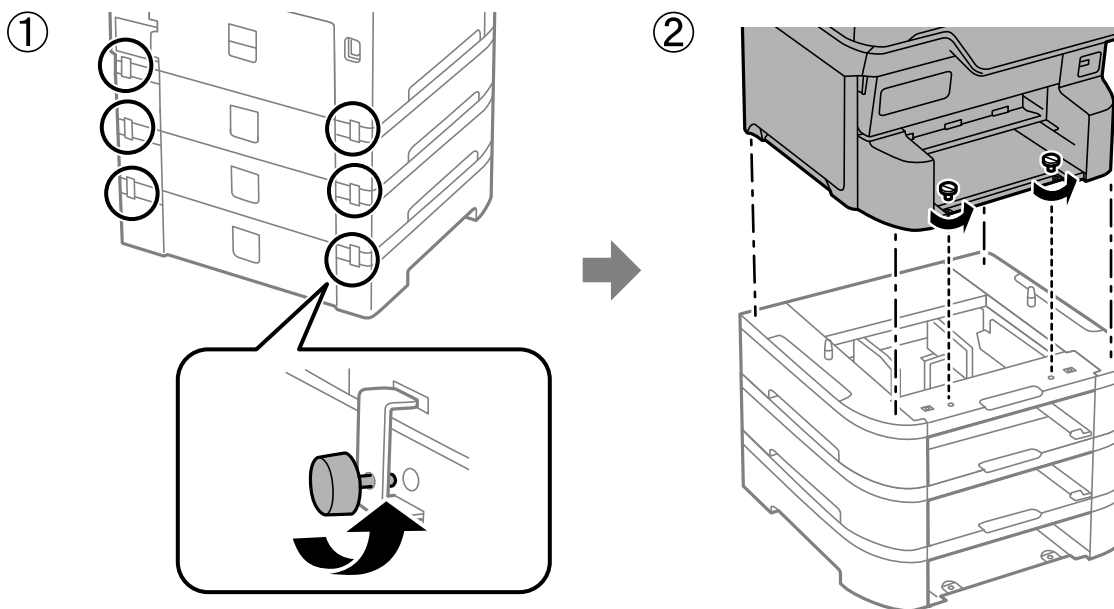

### Susijusi informacija

➔ „Spausdintuvo paruošimas perkėlimui“ puslapyje 158

## Spausdintuvo gabenimas

Kai spausdintuvą turite gabenti į kitą vietą ar remontuoti, vykdykite toliau nurodytus spausdintuvo supakavimo veiksmus.

### ! Svarbu:

- Sandėliuodami arba transportuodami spausdintuvą, jo nepaverskite, nepastatykite vertikaliai ar neapverskite, nes gali ištekti rašalas.
- Neišimkite rašalo kasečių. Išėmus kasetes, spausdinimo galvutė gali išdžiūti, dėl to spausdintuvas nebespausdins.
- Neišimkite tech. priežiūros dėžutės, nes transportuojant gali ištekti rašalas.

1. Vykdykite toliau dalyje „Spausdintuvo paruošimas perkėlimui“ pateiktus žingsnius.
2. Išimkite papildomą stalčių ir popieriaus kasetę, jeigu jie yra įstatyti.

### **Pastaba:**

*Kai išimate papildomą stalčių ir popieriaus kasetę, juos įstatykite atvirkštine tvarka.*

3. Supakuokite spausdintuvą jo dėžėje, naudodami apsaugines medžiagas.

Jei kitą kartą spausdinant kokybė pablogėja, nuvalykite ir išlygiuokite spausdinimo galvutę.

**Susijusi informacija**

- ➔ „Spausdintuvo paruošimas perkėlimui” puslapyje 158
- ➔ „Papildomo stalčiaus montavimas” puslapyje 31
- ➔ „Papildomų popieriaus kasetės įrenginių montavimas” puslapyje 36
- ➔ „Spausdinimo galvutės patikra ir valymas” puslapyje 140
- ➔ „Valdomų linijų lygiavimas” puslapyje 142

# Problemų sprendimas

Problemų sprendimas. . . . .	164
Neįmanoma spausdinti. . . . .	166
Prasta spausdinimo kokybė. . . . .	173
Skystųjų kristalų ekrane rodomas pranešimas. . . . .	181
Popierius vis įstringa. . . . .	183
Laikas pakeisti rašalo kasetes. . . . .	184
Laikas pakeisti priežiūros dėžutę. . . . .	189
Laikas pakeisti paėmimo ritinėlius. . . . .	190
Negalima naudoti spausdintuvo kaip tikėtasi. . . . .	200
Nepavyksta išspręsti problemos. . . . .	204

## Problemų sprendimas

Jei kyla kokių nors problemų, patikrinkite šiuos dalykus, kad rastumėte priežastį.

### Patikrinkite spausdintuvo klaidų būseną.

Patikrinkite, ar kilo problema su spausdintuvu.



Tikrinimo vieta	Sprendimas
Ar spausdintuve įvyko klaida?	Jei skystųjų kristalų ekrane rodomas klaidos pranešimas, problemą spręskite pagal ekrane pateikiamus nurodymus. Jei išspręsti negalite dėl ribotos prieigos prie valdiklių, kreipkitės į administratorių.
	Jei įstrigo popierius, jo įstringimo vietos ieškokite ekrane rodomame pranešime, ir pagal pateiktus nurodymus problemą išspręskite. Atsargumo priemonės rasite atitinkamuose aprašymuose šiame vadove.
	Jei rodomas pranešimas pakeisti eksploatacines medžiagas, pakeiskite jas pagal nurodymus ekrane. Procedūrų atsargumo priemonės rasite atitinkamuose aprašymuose šiame vadove.
Ar kilo problemų su laidais ar spausdintuvo išorėje?	Jei dangteliai tinkamai neuždaryti, uždarykite juos. Jei laidai tinkamai neprijungti, tvirtai juos prijunkite.
Ar maitinimas išjungtas?	Jei išjungtas maitinimas, paspauskite  mygtuką ir įjunkite.

#### Susijusi informacija

- ➔ „Skystųjų kristalų ekrane rodomas pranešimas” puslapyje 181
- ➔ „Popierius vis įstringa” puslapyje 183
- ➔ „Laikas pakeisti rašalo kasetes” puslapyje 184
- ➔ „Laikas pakeisti priežiūros dėžutę” puslapyje 189
- ➔ „Laikas pakeisti paėmimo ritinėlius” puslapyje 190

### Patikrinkite spausdintuvo prijungimą.

Patikrinkite, ar kilo problema su spausdintuvo prijungimu.

Tikrinimo vieta	Sprendimas
Ar spausdintuvas tinkamai prijungtas prie tinklo?	Paleiskite tinklo ryšio patikros testą, kad patikrintumėte tinklo ryšį.  Skystųjų kristalų ekrane pasirinkite   > <b>Informacija</b> > <b>Jeigu nepavyksta prisijungti prie tinklo</b> . Atspausdinkite tinklo ryšio ataskaitą ir paprašykite administratoriaus išspręsti problemą, jei aptikote ryšio problemą.
Ar jūsų kompiuteryje įdiegta spausdintuvo tvarkyklė?	Ar įdiegta spausdintuvo tvarkyklė galite patikrinti savo kompiuterio <b>Settings</b> > <b>Devices</b> > <b>Printers</b> . Žr. susijusią informaciją dėl detalių.

Tikrinimo vieta	Sprendimas
Ar jūsų kompiuteryje rodoma informacija apie spausdintuvą?	<p>Norėdami patikrinti ryšio tarp kompiuterio ir spausdintuvo būseną, galite panaudoti „Epson Status Monitor 3“. Žr. susijusią informaciją dėl detalių.</p> <p>Jei spausdintuvo būsenos patikrinti negalite, gali būti, kad pasirinkote netinkamą jungtį. Rekomenduojame rinktis <b>EpsonNet Print Port</b>, kai jungiate spausdintuvą prie tinklo. Jei <b>EpsonNet Print Port</b> nėra, reikia iš naujo įdiegti spausdintuvo tvarkyklę.</p>
Ar belaidis LAN („Wi-Fi“) ryšys nutraukiamas arba nepavyksta prisijungti, kai savo kompiuteryje naudojate USB 3.0 įrenginį?	<p>Prijungus įrenginį prie „Mac“ USB 3.0 prievado, gali atsirasti radijo dažnio trikdžių. Išbandykite šias priemones.</p> <ul style="list-style-type: none"> <li><input type="checkbox"/> Prie USB 3.0 prievado prijungtą įrenginį patraukite toliau nuo kompiuterio.</li> <li><input type="checkbox"/> Išjunkite visus nenaudojamus USB 3.0 įrenginius arba prijunkite juos tik tuomet, kai būtina.</li> <li><input type="checkbox"/> Jei reikia 5 GHz diapazono, prijunkite prie SSID.</li> </ul>
Ar galite prie tinklo prijungti savo kompiuterį ar išmanųjį įrenginį?	<p>Patikrinkite, ar matote šią svetainę savo kompiuteryje ar išmaniajame įrenginyje (duomenų perdavimas išjungtas). Jei prisijungti prie jos negalite, problema yra tinkle. Paprašykite administratoriaus išspręsti problemą.</p>

### Susijusi informacija

- ➔ [„Spausdintuvo tinklo ryšio būsenos tikrinimas \(tinklo ryšio ataskaita\)“ puslapyje 151](#)
- ➔ [„Kilo problema su spausdintuvo būsena.“ puslapyje 167](#)
- ➔ [„Spausdintuvo nuostatos parinktos netinkamai.“ puslapyje 167](#)
- ➔ [„Spausdintuvo negalima prijungti naudojant USB“ puslapyje 169](#)
- ➔ [„Programų įdiegimas atskirai“ puslapyje 145](#)

## Patikrinkite spausdintuvo nuostatas.

Patikrinkite spausdintuvo nuostatas. Administratorių valdomų spausdintuvų funkcijos gali būti apribotos taip, kad būtų neįmanoma pakeisti spausdintuvo nuostatų. Jei kokių nors veiksmų atlikti negalite, kreipkitės į administratorių.

Tikrinimo vieta	Sprendimas
Spausdinimas neprasideda.	<p>Spausdintuve gali būti likę spausdinamų duomenų. Atverkite spausdinimo eilę ir patikrinkite spausdinimo užduoties būseną. Jei spausdintuvas yra laukimo būsenoje ir rodoma klaida, pašalinkite klaidą ir vėl paleiskite spausdinimą arba pašalinkite užduotį su klaida — tuomet likusios užduotys bus pradėtos spausdinti.</p> <p>Jei numatytasis spausdintuvas yra laukimo būsenoje ar atsijungęs nuo tinklo, prijunkite prie tinklo spausdintuvo nuostatose Windows kompiuteryje.</p> <p>Pasirinkite spausdintuvą ir prievadą, kad tinkamai spausdintų.</p>
Jūsų pageidaujamas meniu nerodomas.	<p>Administratorius apribojo jūsų prieigą. Kreipkitės į administratorių dėl informacijos, kurios reikia trūkstamam meniu naudoti.</p> <p>Kai kurioms funkcijoms naudoti reikia atskiros sutarties. Kreipkitės į administratorių, kad patikrintų, ar jūsų spausdintuvui yra ši funkcija.</p>

## Susijusi informacija

- ➔ „Vis dar yra spausdinimo laukianti užduotis.” puslapyje 167
- ➔ „Spausdintuvas veikia laukimo arba atjungties režimu.” puslapyje 166
- ➔ „Spausdintuvo prievado naudojimas” puslapyje 239

---

# Neįmanoma spausdinti

## Netinkamai veikia programėlė arba spausdintuvo tvarkyklė

### Negalima spausdinti, nors ryšys užmegztas (Windows)

Galima apsvarstyti kelias priežastis.

#### ■ Spausdintuvas veikia laukimo arba atjungties režimu.

##### Sprendimai

Spausdintuvo tvarkyklės skirtuke **Tech. priežiūra** spustelėkite **Spausdinimo eilė**.

Jei spausdintuvas veikia atjungties arba laukimo režimu, pereikite į meniu **Spausdintuvas** ir atšaukite atjungties arba laukimo režimo nuostatas.

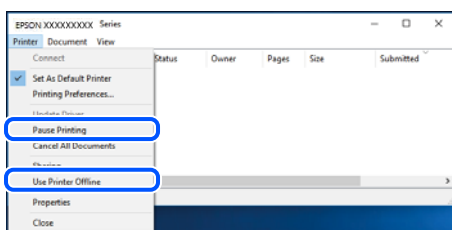

#### ■ Kilo problema su programine įranga arba duomenimis.

##### Sprendimai

- Įsitikinkite, kad įdiegta originali „Epson“ spausdintuvo tvarkyklė (EPSON XXXXX). Jei originali „Epson“ spausdintuvo tvarkyklė nėra įdiegta, galimo funkcijos yra ribotos. Rekomenduojame naudoti originalią „Epson“ spausdintuvo tvarkyklę.
  - Jei spausdinate didelį duomenų vaizdą, kompiuteryje gali baigtis atmintis. Spausdinkite mažesnės skiriamosios gebos arba formato vaizdą.
  - Jei pritaikius visus sprendimus problemas išspręsti nepavyko, pabandykite pašalinti spausdintuvo tvarkyklę ir iš naujo ją įdiegti.
  - Atnaujinant programinę įrangą į naujausią versiją, gali pavykti išspręsti problemas. Patikrinkite programinės įrangos būseną, naudokite programinės įrangos naujinimo įrankį.
- ➔ „Patikrinkite, ar įdiegta originali „Epson“ spausdintuvo tvarkyklė (Windows)” puslapyje 146
  - ➔ „Patikrinkite, ar įdiegta originali „Epson“ spausdintuvo tvarkyklė (Mac OS)” puslapyje 147
  - ➔ „Programų įdiegimas ir pašalinimas atskirai” puslapyje 145
  - ➔ „Programa, skirta naujinti programinę įrangą ir programinę aparatinę įrangą (Epson Software Updater)” puslapyje 222

## Kilo problema su spausdintuvo būseną.

### Sprendimai

Spustelėkite **EPSON Status Monitor 3**, esantį spausdintuvo tvarkyklės **Tech. priežiūra** kortelėje, tada patikrinkite spausdintuvo būseną. Kad įjungtumėte šią funkciją, turite įdiegti **EPSON Status Monitor 3**. Ją galite parsisiųsti iš „Epson“ interneto svetainės.

## Vis dar yra spausdinimo laukianti užduotis.

### Sprendimai

Spausdintuvo tvarkyklės skirtuke **Tech. priežiūra** spustelėkite **Spausdinimo eilė**. Jei lieka nereikalingų duomenų, pasirinkite **Atšaukti visus dokumentus** meniu **Spausdintuvas**.

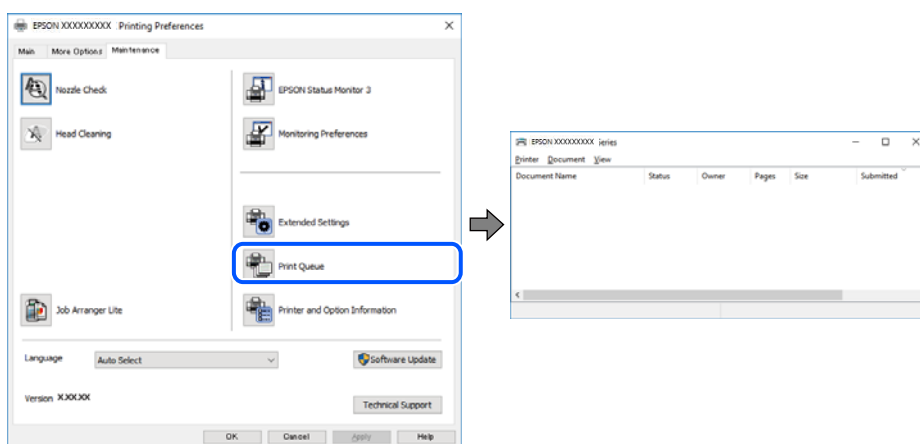

## Spausdintuvas nėra pasirinktas kaip numatytasis spausdintuvas.

### Sprendimai

Dešiniuoju pelės klavišu spustelėkite spausdintuvo piktogramą **Valdymo skydelis > Peržiūrėti įrenginius ir spausdintuvus** (arba **Spausdintuvai, Spausdintuvai ir faksai**) ir spustelėkite **Nustatyti kaip numatytąjį spausdintuvą**.

#### **Pastaba:**

Jei yra kelios spausdintuvo piktogramos, žr. toliau ir pasirinkite tinkamą spausdintuvą.

Pavyzdys)

USB ryšys: „EPSON XXXX“ serija

Tinklo ryšys: „EPSON XXXX“ serija (tinklas)

Jei spausdintuvo tvarkyklę įdiegsite kelis kartus, gali būti sukurtos jos kopijos. Jei sukuriamos kopijos, pvz. „EPSON XXXX serija (1 kopija)“, dešiniu klavišu spustelėkite ant tvarkyklės kopijos piktogramos ir spustelėkite **Pašalinti įrenginį**.

## Spausdintuvo nuostatos parinktos netinkamai.

### Sprendimai

Spausdintuvo tvarkyklės skirtuke **Tech. priežiūra** spustelėkite **Spausdinimo eilė**.

Patikrinkite, ar kortelėje **Ypatybės > Prievadas**, atidaromoje pasirinkus meniu **Spausdintuvas**, nustatytas tinkamas spausdintuvo prievadas, kaip parodyta toliau.

USB jungtis: **USBXXX**, tinklo ryšys: **EpsonNet Print Port**

Jeigu nepavyksta pakeisti prievado, meniu **Spausdintuvas** pasirinkite **Paleisti kaip administratoriui**.  
Jeigu parinktis **Paleisti kaip administratoriui** nerodoma, kreipkitės į sistemos administratorių.

## **Naudojant „PostScript“ spausdintuvo tvarkyklę spausdintuvas nespausdina (Windows)**

Toliau nurodytos galimos priežastys.

### **Reikia pakeisti nustatymą Spausdinimo kalba.**

#### **Sprendimai**

Naudodami valdymo skydelį nustatykite **Spausdinimo kalba** nustatymą **Automatinis** arba **PS**.

### **Išsiųstas didelis skaičius užduočių.**

#### **Sprendimai**

Jei naudojate Windows ir nusiuntėte daug užduočių, spausdintuvas gali nespausdinti. Spausdintuvo ypatybių skirtuke **Išsamiau** pasirinkite **Siųsti spausdinti tiesiogiai į spausdintuvą**.

## **Negalima spausdinti, nors ryšys užmegztas (Mac OS)**

Galima apsvarstyti kelias priežastis.

### **Kilo problema su programine įranga arba duomenimis.**

#### **Sprendimai**

- Įsitikinkite, kad įdiegta originali „Epson“ spausdintuvo tvarkyklė (EPSON XXXXX). Jei originali „Epson“ spausdintuvo tvarkyklė nėra įdiegta, galimo funkcijos yra ribotos. Rekomenduojame naudoti originalią „Epson“ spausdintuvo tvarkyklę.
  - Jei spausdinate didelį duomenų vaizdą, kompiuteryje gali baigtis atmintis. Spausdinkite mažesnės skiriamosios gebos arba formato vaizdą.
  - Jei pritaikius visus sprendimus problemos išspręsti nepavyko, pabandykite pašalinti spausdintuvo tvarkyklę ir iš naujo ją įdiegti.
  - Atnaujinant programinę įrangą į naujausią versiją, gali pavykti išspręsti problemas. Patikrinkite programinės įrangos būseną, naudokite programinės įrangos naujinimo įrankį.
- ➔ „Patikrinkite, ar įdiegta originali „Epson“ spausdintuvo tvarkyklė (Windows)“ puslapyje 146
  - ➔ „Patikrinkite, ar įdiegta originali „Epson“ spausdintuvo tvarkyklė (Mac OS)“ puslapyje 147
  - ➔ „Programų įdiegimas ir pašalinimas atskirai“ puslapyje 145
  - ➔ „Programa, skirta naujinti programinę įrangą ir programinę aparatinę įrangą (Epson Software Updater)“ puslapyje 222

### **Kilo problema su spausdintuvo būseną.**

#### **Sprendimai**

Įsitikinkite, kad spausdintuvo būseną nėra **Pristabdyta**.

Pasirinkite **Sistemos nuostatos** (arba **Sistemos parametrai**), atidarę meniu „**Apple**“, spauskite **Spausdintuvai ir skaitytuvai** (arba **Spausdinti ir nuskaityti**, **Spausdinti ir siųsti faksogramą**), tada dusyk spustelėkite spausdintuvą. Jei spausdintuvas pristabdytas, spustelėkite **Tęsti**.



## ■ Spausdintuve įjungti naudotojo veiksmų apribojimai.

### Sprendimai

Spausdintuvas gali nespausdinti, jei įjungta naudotojo veiksmų apribojimo funkcija. Kreipkitės į spausdintuvo administratorių.

## Naudojant „PostScript“ spausdintuvo tvarkyklę spausdintuvas nespausdina (Mac OS)

## ■ Reikia pakeisti nustatymą Spausdinimo kalba.

### Sprendimai

Naudodami valdymo skydelį nustatykite **Spausdinimo kalba** nustatymą **Automatinis** arba **PS**.

## Negalima spausdinti, nors ryšys užmegztas (iOS)

Galima apsvarstyti kelias priežastis.

## ■ Automat. popieraus sąrankos rodymas yra išjungtas.

### Sprendimai

Toliau nurodytame meniu įjunkite **Automat. popieraus sąrankos rodymas**.

Nuostatos > Bendrosios nuostatos > Spausdintuvo parametrai > Popieriaus šaltinių nuostatos > Automat. popieraus sąrankos rodymas

## ■ AirPrint yra išjungtas.

### Sprendimai

Įjunkite parametą AirPrint Web Config.

➔ „Spausdintuvo operacijų konfigūravimo programa (Web Config)“ puslapyje 219

## Spausdintuvo negalima prijungti naudojant USB

Toliau nurodytos galimos priežastys.

## ■ USB laidas netinkamai prijungtas prie USB lizdo.

### Sprendimai

Tvirtai prijunkite USB laidą prie spausdintuvo ir kompiuterio.

## ■ Kilo problema su USB šakotuvu.

### Sprendimai

Jei naudojate USB šakotuvą, spausdintuvąjunkite tiesiai prie kompiuterio.

## ■ Kilo problema su USB laidu arba USB įvadu.

### Sprendimai

Jei USB laidas neatpažįstamas, pakeiskite prievadą arba pakeiskite USB laidą.

## ■ Spausdintuvas prisijungtas prie „SuperSpeed USB“ prievado.

### Sprendimai

Jeigu spausdintuvą prijungiate naudodami „SuperSpeed USB“ jungtį naudodami USB 2.0 kabelį, kai kuriuose kompiuteriuose gali būti rodoma ryšio klaida. Tokiu atveju pakartotinai prijunkite spausdintuvą naudodami vieną iš toliau pateikiamų būdų.

- Naudokite USB 3.0 kabelį (tik suderinamuose modeliuose).
- Junkite prie kompiuterio „Hi-Speed USB“ jungties.
- Jungiant prie bet kokios kitos jungties nei „SuperSpeed USB“, bus rodoma ryšio klaida.

## Popierius tiekiamas arba išmetamas netinkamai

### Ką reikia patikrinti

Patikrinkite toliau nurodytus dalykus ir išbandykite įproblemų sprendimo būdus.

## ■ Įdiegimo vieta yra netinkama.

### Sprendimai

Padėkite spausdintuvą ant lygaus paviršiaus ir naudokite esant rekomenduojamoms aplinkos sąlygoms.

➔ [„Su aplinka susiję techniniai duomenys” puslapyje 244](#)

## ■ Naudojamas nepalaikomas popierius.

### Sprendimai

Naudokite šio spausdintuvo palaikomą popierių.

➔ [„Galimas popierius ir talpa” puslapyje 207](#)

➔ [„Negalimos popieriaus rūšys” puslapyje 213](#)

## ■ Popierius naudojamas netinkamai.

### Sprendimai

Laikykites atsargumo priemonių dėl popieriaus naudojimo.

➔ [„Atsargumo priemonės dėl popieriaus naudojimo” puslapyje 84](#)

## ■ Spausdintuve per daug lapų.

### Sprendimai

Nedėkite daugiau lapų, nei nurodyta tam tikros rūšies popieriui. Jei naudojate paprastą popierių, jo šūsnis neturi būti aukščiau už liniją, kuri pažymėta trikampio simboliu ant kraštinio kreiptuvo.

➔ [„Galimas popierius ir talpa” puslapyje 207](#)

### ■ Popieriaus nuostatos spausdintuve yra netinkamos.

#### Sprendimai

Įsitikinkite, ar popieriaus dydžio ir popieriaus tipo nuostatos atitinka į spausdintuvą įdėto popieriaus faktinį dydį ir tipą.

➔ „Popieriaus dydžio ir tipo nuostatos” puslapyje 85

### ■ Popieriaus nuostatos spausdintuvo tvarkyklėje yra netinkamos.

#### Sprendimai

Įsitikinkite, ar popieriaus dydžio ir popieriaus tipo nuostatos spausdintuvo tvarkyklėje atitinka į spausdintuvą įdėto popieriaus faktinį dydį ir tipą.

### ■ Popierius slysta, kai popieriaus dulkės prilimpa prie volelio.

#### Sprendimai

Jei iki šiol naudotas popierius tinkamai netiekiamas, prie volelio galėjo prilipti dulkių. Nuvalykite volelį.

➔ „Popieriaus kasetė popieriaus padavimo problemų gerinimas” puslapyje 138

## Kreivai tiekiamas popierius

Galima apsvarstyti kelias priežastis.

### ■ Popierius įdėtas netinkamai.

#### Sprendimai

Įdėkite popieriaus tinkama kryptimi ir priekinio krašto kreiptuvą pristumkite prie popieriaus krašto.

➔ „Popieriaus įdėjimas” puslapyje 87

## Vienu metu tiekiami keli popieriaus lapai

Galima apsvarstyti kelias priežastis.

### ■ Popierius yra drėgnas arba šlapias.

#### Sprendimai

Įdėkite naują popierių.

### ■ Dėl statinės elektros popieriaus lapai sulimpa vienas su kitu.

#### Sprendimai

Iškleiskite popieriaus lapus prieš juos įdėdami. Jei popierius vis tiek nepaduodamas, vienu metu dėkite tik vieną popieriaus lapą.

## Popierius tiekiamas netinkamai, pakeitus paėmimo velenėlius

### ■ Gali būti, kad paėmimo ritinėliai buvo pakeisti netinkamai.

#### Sprendimai

Patikrinkite, ar jie sumontuoti tinkamai.

## Rodoma klaida Nėra popieriaus

### ■ Popierius nepadėtas popieriaus dėklo centre.

#### Sprendimai

Jei pateikiamas klaidos pranešimas, informuojantis, kad nėra popieriaus, nors popieriaus į popieriaus dėklą įdėta, įdėkite popierių iš naujo ties popieriaus dėklo centru.

## Popierius nesudėtas tvarkingai

### ■ Vienoje išvesties dėklo pusėje nepatraukta svirtis.

#### Sprendimai

Patraukus svirtį išvesties dėklo dešinėje pusėje situacija gali pagerėti, tačiau sumažės talpa.

## Popierius išmetamas netikėta kryptimi

### ■ Išvesti dokumentus, paruoštus segtuvui išjungtas.

#### Sprendimai

Jei popierius išmetamas netikėta kryptimi, kai horizontalūs ir vertikalūs lapai sumaišyti arba kai sumaišytas dvipusis ir vienpusis spausdinimas, įgalinkite **Išvesti dokumentus, paruoštus segtuvui** nustatymą spausdintuvo tvarkyklėje. Tai išmeta popierius ta pačia kryptimi, kad būtų patogu kataloguoti.

#### Windows

Pasirinkite **Išvesti dokumentus, paruoštus segtuvui** ties **Išplėstinės nuostatos**, skirtuke **Tech. priežiūra**.

#### Mac OS

Pasirinkite **Sistemos nuostatos**, atidarę meniu Apple, spauskite **Spausdintuvai ir skaitytuvai** (arba **Spausdinti ir nuskaityti, Spausdinti ir siųsti faksogramą**), tada pasirinkite spausdintuvą. Spustelėkite **Parinktys ir tiekimas > Parinktys** (arba **Tvarkyklė**). Pasirinkite **On** kaip **Išvesti dokumentus, paruoštus segtuvui** nuostatą.

## Popierius netiekiamas iš popieriaus dėklų

### ■ Spausdintuvo tvarkyklėje nenustatytos papildomų elementų nuostatos.

#### Sprendimai

Reikia parinkti spausdintuvo tvarkyklės nuostatas.

➔ „Galimų papildomų elementų nustatymas“ puslapyje 66

## Prasta spausdinimo kokybė

### Trūksta spalvos, juostų arba spaudinyje pastebimos nepageidaujamos spalvos

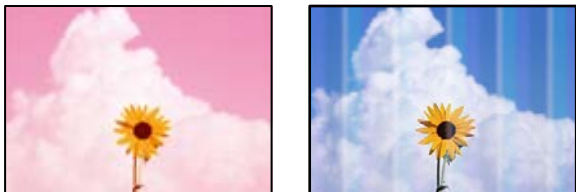

#### ■ Greičiausiai užsikimšę spausdinimo galvutės purkštukai.

##### Sprendimai

Naudokite funkciją **Spausdinimo kokybės reguliavimas**. Jeigu spausdintuvas buvo ilgai nenaudotas, gali būti užsikimšę spausdinimo galvutės purkštukai, todėl rašalas gali būti netiekiamas.

➔ „Spausdinimo kokybės nustatymas” puslapyje 138

### Maždaug kas 3.3 cm matomos spalvotos juostos



Galima apsvarstyti kelias priežastis.

#### ■ Popieriaus tipo nuostata neatitinka įdėto popieriaus.

##### Sprendimai

Atsižvelgdami į popieriaus, įdėto į spausdintuvą tipą, pasirinkite tinkamą popieriaus tipo nustatymą.

➔ „Popieriaus rūšių sąrašas” puslapyje 85

#### ■ Nustatyta žema spausdinimo kokybė.

##### Sprendimai

Spausdindami ant paprasto popieriaus naudokite aukštesnės kokybės nustatymą.

Windows

Pasirinkite **Didelis iš Kokybės** spausdintuvo tvarkyklės skirtuke **Pagrindinis**.

Mac OS

Pasirinkite **Gera** kaip **Spausdinimo kokybė** iš spausdinimo dialogo meniu **Spausdinimo nustatymai**.

## ■ Spausdinimo galvutės padėtis yra nesulygiuota.

### Sprendimai

Sulygiuokite spausdintuvo galvutę, naudodami funkciją **Spausdinimo kokybės reguliavimas**.

➔ „Spausdinimo kokybės nustatymas” puslapyje 138

## Neaiškus spaudinys, vertikalios juostos, netinkamas lygiavimas



enthalten alle  
Aufdruck. W  
↓ 5008 "Regel

Toliau nurodytos galimos priežastys. Patikrinkite priežastis ir ieškokite sprendimų eilės tvarka, pradėdami nuo viršaus.

## ■ Spausdinimo galvutės padėtis yra nesulygiuota.

### Sprendimai

Sulygiuokite spausdintuvo galvutę, naudodami funkciją **Spausdinimo kokybės reguliavimas**.

➔ „Spausdinimo kokybės nustatymas” puslapyje 138

## ■ Ijungtas dvikrypčio spausdinimo nustatymas.

### Sprendimai

Jeigu po spausdinimo galvutės lygiavimo spausdinimo kokybė nepagerėja, išjunkite dvikryptį spausdinimą.

Dvikrypčio (arba ypač spartaus) spausdinimo metu, spausdinimo galvutė spausdina judėdama abiem kryptimis, todėl gali būti netinkamai sulygiuotos vertikalios linijos. Išjungus šią nuostatą gali sumažėti spausdinimo greitis, tačiau pagerės spausdinimo kokybė.

#### Windows

Spausdintuvo tvarkyklės skirtuke **Daugiau pasirinkčių** atžymėkite **Dvikryptis spausdinimas**.

#### Mac OS

Pasirinkite **Sistemos nuostatos**, atidarę meniu Apple, spauskite **Spausdintuvai ir skaitytuvai** (arba **Spausdinti ir nuskaityti, Spausdinti ir siųsti faksogramą**), tada pasirinkite spausdintuvą. Spustelėkite **Parinktys ir tiekimas > Parinktys** (arba **Tvarkyklė**). Pasirinkite **Off** kaip **Dvikryptis spausdinimas** nuostatą.

## Spaudiniai tušti arba išspausdintos tik kai kurios eilutės

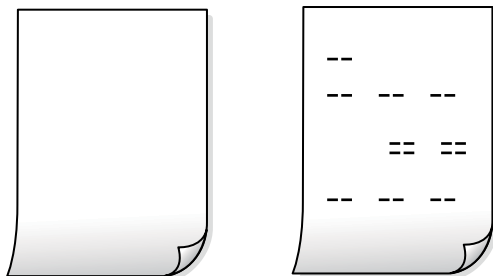

### ■ Greičiausiai užsikimšę spausdinimo galvutės purkštukai.

#### Sprendimai

Naudokite funkciją **Spausdinimo kokybės reguliavimas**. Jeigu spausdintuvas buvo ilgai nenaudotas, gali būti užsikimšę spausdinimo galvutės purkštukai, todėl rašalas gali būti netiekiamas.

➔ „Spausdinimo kokybės nustatymas“ puslapyje 138

### ■ Spausdinimo nuostatos ir į spausdintuvą įdėto popieriaus dydis skiriasi.

#### Sprendimai

Pakeiskite spausdinimo nuostatas pagal į spausdintuvą įdėto popieriaus formatą. Įdėkite popierių į spausdintuvą, kuris atitinka spausdinimo nuostatas.

### ■ Vienu metu į spausdintuvą paduoti keli popieriaus lapai.

#### Sprendimai

Žr. toliau, ką daryti, kad vienu metu į spausdintuvą nebūtų paduoti keli popieriaus lapai.

➔ „Vienu metu tiekiami keli popieriaus lapai“ puslapyje 171

## Spausdinama kampu



### Popierius banguotas.

Jei popierius banguotas arba užlenkti jo kraštai, jis gali liestis prie spausdinimo galvutės ir būti stumiamas kampu. Padėkite popierių ant plokščio paviršiaus, kad patikrintumėte, ar jis susiraitęs. Jei popierius susiraitęs, ištiesinkite jį.

## Popierius įdėtas netinkamai.

Įdėkite popieriaus tinkama kryptimi ir priekinio krašto kreiptuvą pristumkite prie popieriaus krašto.

### Susijusi informacija

➔ „Popieriaus įdėjimas” puslapyje 87

## Ant popieriaus yra dėmių arba jis nusitrynęs



Galima apsvarstyti kelias priežastis.

### ■ Popierius įdėtas netinkamai.

#### Sprendimai

Atsiradus horizontalioms juostoms (statmenai spausdinimo krypčiai) arba popieriaus viršuje ar apačioje atsiradus dėmių, įdėkite popierių tinkama kryptimi ir paslinkite krašto kreiptuvus link popieriaus kraštų.

### ■ Popieriaus kelias yra nešvarus.

#### Sprendimai

Atsiradus vertikalioms juostoms (horizontalioms spausdinimo krypčiai), nuvalykite popieriaus kelią.

➔ „Popieriaus kelio valymas, kad neliktų rašalo dėmių” puslapyje 142

### ■ Popierius banguotas.

#### Sprendimai

Padėkite popierių ant plokščio paviršiaus, kad patikrintumėte, ar jis susiraitęs. Jei popierius susiraitęs, ištiesinkite jį.

### ■ Spausdinimo galvutė trinasi į popieriaus paviršių.

#### Sprendimai

Spausdinant ant storo popieriaus, spausdinimo galvutė yra arti spausdinimo paviršiaus ir popierius gali būti nutrintas. Šiuo atveju įjunkite nutrynimo sumažinimo parametą. Įjungus šią funkciją spaudiniai gali būti prastesnės kokybės arba lėčiau spausdinami.

Valdymo skydelis

Pasirinkite **Nuostatos > Bendrosios nuostatos > Spausdintuvo parametrai**, tada įjunkite **Storas popierius**.



Windows

Spausdintuvo tvarkyklės skirtuke **Išplėstinės nuostatos** spustelėkite **Tech. priežiūra** ir pasirinkite **Storas popierius ir vokai**.

Jei pasirinkus nuostatą **Storas popierius ir vokai** popierius vis tiek nusitrynęs, spausdintuvo tvarkyklės lange **Skersinio pluošto popierius** pasirinkite **Išplėstinės nuostatos**.

Mac OS

Pasirinkite **Sistemos nuostatos**, atidarę meniu Apple, spauskite **Spausdintuvai ir skaitytuvai** (arba **Spausdinti ir nuskaityti, Spausdinti ir siųsti faksogramą**), tada pasirinkite spausdintuvą. Spustelėkite **Parinktys ir tiekimas > Parinktys** (arba **Tvarkyklė**). Pasirinkite **On** kaip nuostatą **Storas popierius ir vokai**.

## ■ Kita popieriaus pusė buvo atspausdinta prieš išdžiūstant jau atspausdintai pusei.

### Sprendimai

Jei kita popieriaus pusė buvo atspausdinta prieš išdžiūstant jau atspausdintai pusei, rašalas gali prikibti ritinėlio spausdintuvo viduje ir ištepti popierių kito spausdinimo metu. Kai vykdoma dvipusį spausdinimą, prieš įdėdami popierių iš naujo įsitikinkite, kad rašalas visiškai išdžiūvęs.

## ■ Kai spausdinate naudodami automatinį dvipusį spausdinimą, spausdinimo tankis yra per didelis, o džiūvimo laikas — per trumpas.

### Sprendimai

Naudodami automatinio dvipusio spausdinimo funkciją ir spausdindami didelio tankio duomenis, pvz., vaizdus arba grafiką, sumažinkite spaudinio tankio nustatymą ir pasirinkite ilgesnę džiūvimo trukmę.

➔ [„Spausdinimas ant abiejų pusių” puslapyje 97](#)

## Išspausdintos nuotraukos yra lipnios



## ■ Spaudinys paruoštas ant netinkamos nuotraukų popieriaus pusės.

### Sprendimai

Patikrinkite, ar spausdinate ant tam skirtos pusės. Spausdinant ant blogosios fotografinio popieriaus pusės reikia išvalyti popieriaus kelią.

➔ [„Popieriaus kelio valymas, kad neliktų rašalo dėmių” puslapyje 142](#)

## Vaizdai arba nuotraukos spausdinami neįprastomis spalvomis



Galima apsvarstyti kelias priežastis.

### ■ Greičiausiai užsikimšę spausdinimo galvutės purkštukai.

#### Sprendimai

Naudokite funkciją **Spausdinimo kokybės reguliavimas**. Jeigu spausdintuvas buvo ilgai nenaudotas, gali būti užsikimšę spausdinimo galvutės purkštukai, todėl rašalas gali būti netiekiamas.

➔ „Spausdinimo kokybės nustatymas” puslapyje 138

### ■ Pritaikytas spalvos koregavimas.

#### Sprendimai

Spausdinant per „Windows“ spausdintuvo tvarkyklę, „Epson“ automatinio nuotraukų koregavimo funkcija taikoma pagal numatytuosius parametrus atsižvelgiant į popieriaus tipą. Pabandykite pakeisti parametą.

Skirtuke **Daugiau pasirinkčių** pasirinkite **Vartotojo nustatymas Spalvų korekcija** ir paspauskite **Patobulintas**. Pakeiskite parametą **Vaizdo koregavimas** iš **Automatinis** į bet kokį kitą pasirinkimą. Jei parametro pakeitimas nepadeda, išbandykite bet kokį kitą spalvos koregavimo metodą, išskyrus **PhotoEnhance Spalvų tvarkymas**.

➔ „Spausdinimo spalvų nustatymas” puslapyje 113

## Netinkama spaudinio padėtis, dydis arba paraštės

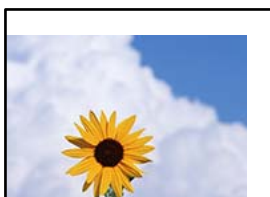

Galima apsvarstyti kelias priežastis.

### ■ Popierius įdėtas netinkamai.

#### Sprendimai

Įdėkite popieriaus tinkama kryptimi ir priekinio krašto kreiptuvą pristumkite prie popieriaus krašto.

➔ „Popieriaus įdėjimas” puslapyje 87



## Išspausdinamas atvirkštinis vaizdas

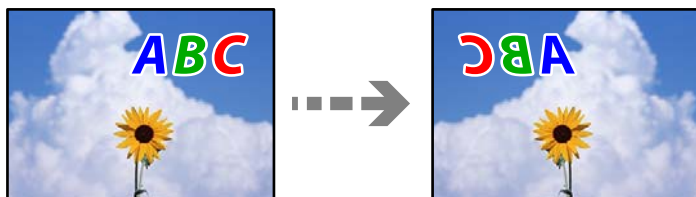

### ■ Spausdinimo nuostatose nustatyta, kad vaizdas būtų apverstas horizontaliai.

#### Sprendimai

Naudodami spausdintuvo tvarkyklę arba programą atšaukite visus veidrodinio vaizdo nustatymus.

Windows

Spausdintuvo tvarkyklės skirtuke **Veidrodinis atvaizdas** pažymėkite **Daugiau pasirinkčių**.

Mac OS

Spausdinimo dialogo lango meniu **Mirror Image** panaikinkite **Spausdinimo nustatymai**.

## Spaudiniuose matomi mozaiką primenantys raštai



### ■ Atspausdinti mažos skiriamosios gebos vaizdai arba nuotraukos.

#### Sprendimai

Spausdindami vaizdus arba nuotraukas, naudokite aukštos skiriamosios gebos duomenis. Nors ekrane atrodo pakankamai gerai, įprastai vaizdai žiniatinklio svetainėse yra žemos skiriamosios gebos, todėl gali suprastėti spausdinimo kokybė.

## Netyčinis spausdinimas ant abiejų pusių

### ■ Įjungtas dvipusio spausdinimo nustatymas.

#### Sprendimai

Spausdintuvo tvarkyklėje išvalykite visus dvipusio spausdinimo su rėmeliais nuostatas.

Windows

Pasirinkite **Išjungtas iš 2-pusis spausdinimas** spausdintuvo tvarkyklės skirtuke **Pagrindinis**.

Mac OS

Pasirinkite **Off** iš **Two-sided Printing** spausdinimo dialogo meniu **Two-sided Printing Settings**.

## Naudojant „PostScript“ spausdintuvo tvarkyklę spausdintuvas spausdina netinkamai

Toliau nurodytos galimos priežastys.

### Kilo problema su duomenimis.

#### Sprendimai

- Jei failas yra sukurtas naudojant programą, leidžiančią keisti duomenų formatą, pavyzdžiui, „Adobe Photoshop“, įsitikinkite, kad programoje pasirinkti nustatymai atitinka spausdintuvo tvarkyklėje pasirinktus nustatymus.
- Gali būti netinkamai spausdinami dvejetainio formato EPS failai. Programa kurdami EPS failus nustatykite ASCII formatą.
- Jei naudojate „Windows“, per USB sąsają prie kompiuterio prijungtu spausdintuvu dvejetainių duomenų išspausdinti nepavyks. Spausdintuvo ypatybių skirtuke **Įrenginio parametrai** pasirinkite **Išvesties protokolas** nustatymą **ASCII** arba **TBCP**.
- Jei naudojate „Windows“, spausdintuvo ypatybių skirtuke **Įrenginio parametrai** pasirinkite atitinkamus pakaitinius šriftus.

## Naudojant „PostScript“ spausdintuvo tvarkyklę spaudiniai yra prastos kokybės

### Nenustatytos spalvos.

#### Sprendimai

Spausdintuvo tvarkyklės skirtuke **Popierius/Kokybė** spalvos nustatymų pasirinktie negalėsite. Spustelėkite **Išsamiau** ir pasirinkite **Color Mode** nustatymą.

## Skystųjų kristalų ekrane rodomas pranešimas

Jei skystųjų kristalų ekrane rodomas klaidos pranešimas, norėdami išspręsti problemą, sekite ekrane pateiktus nurodymus arba taikykite toliau pateiktus sprendimus.

Klaidų pranešimai	Sprendimai
Spausdintuvo klaida. Išsamiau žr. dokumentuose.	<ul style="list-style-type: none"><li><input type="checkbox"/> Išimkite spausdintuve ir popieriaus dėkle esantį popierių arba apsauginę medžiagą. Jei išjungus ir vėl įjungus maitinimą vis dar rodomas klaidos pranešimas, kreipkitės į „Epson“ pagalbos skyrių.</li><li><input type="checkbox"/> Kai rodomi toliau pateikiami klaidų kodai, patikrinkite kiekvieno popieriaus šaltinio maksimalų lapų skaičių. 000181, 000184, 000201, 000204, 000221, 000224</li></ul>
Spausdintuvo klaida. Išsamiau žr. dokumentuose. Nespausdinimo funkcijos veikia.	Spausdintuvas galėjo sugesti. Dėl pagalbos kreipkitės į „Epson“ arba įgaliotąjį „Epson“ techninės priežiūros skyrių. Tačiau kitos (ne spausdinimo) funkcijos veikia.
XX nėra popieriaus. Įdėkite popieriaus. Popieriaus formatas: XX/popieriaus rūšis: XX	Įdėkite popierių, tada iki galo įstatykite popieriaus dėklą.
Sumontuota per daug popieriaus dėklų. Išjunkite maitinimą ir pašalinkite papildomus dėklus. Išsamiau žr. dokumentuose.	Galima sumontuoti net tris papildomus popieriaus dėklų įrenginius. Kitus papildomus popieriaus dėklus išmontuokite atlikdami montavimo veiksmus atvirkštine eilės tvarka.

Klaidų pranešimai	Sprendimai
Įdėti nepalaikomi popieriaus dėklai. Išjunkite įrenginį ir išimkite. Išsamiau žr. pateiktus dokumentus.	Buvo įstatyti nepalaikomi papildomai pasirenkami popieriaus dėklai. Išimkite jas atlikdami priešingus įdėjimui žingsnius.
Negalima spausdinti, nes neveikia XX. Galite spausdinti iš kitos popieriaus kasetės.	Išjunkite ir vėl įjunkite maitinimą, tada vėl įdėkite popieriaus dėklą. Jei vis tiek rodomas klaidos pranešimas, dėl remonto kreipkitės į „Epson“ pagalbą arba įgaliotąjį „Epson“ techninės priežiūros skyrių.
Paėmimo velenėlio, esančio XX, naudingo tarnavimo laikas artėja prie pabaigos.	<input type="checkbox"/> Popieriaus kasetė Paėmimo ritinėlius reikia periodiškai keisti. Atėjus laikui keisti popieriaus dėklą, popierius iš jospaduodamas netinkamai. Paruoškite naujus paėmimo ritinėlius.  <input type="checkbox"/> Popieriaus dėklas Popierius neteisingai paduodamas iš popieriaus dėklo, kai atėjo laikas jį keisti. Kreipkitės į „Epson“ pagalbos tarnybą arba įgaliotąjį „Epson“ paslaugų teikėją ir paprašykite pakeisti paėmimo ritinėlius.
Baigėsi paėmimo velenėlio, esančio XX, naudingo tarnavimo laikas. Pakeiskite paėmimo velenėlį ir nustatykite skaitiklį iš naujo.	Pakeiskite paėmimo ritinėlius. Pakeitę ritinėlius, pasirinkite <b>Nuostatos &gt; Priežiūra &gt; Paėmimo velenėlio informacija &gt; Atkurti skaitiklį</b> , tada pasirinkite popieriaus dėklą, kuriams pakeitėte paėmimo ritinėlius.
Paėmimo velenėlio, esančio XX, naudingo tarnavimo laikas baigėsi.	Kreipkitės į „Epson“ pagalbos tarnybą arba įgaliotąjį „Epson“ paslaugų teikėją ir paprašykite pakeisti popieriaus dėklo paėmimo ritinėlius.
Jums reikia pakeisti Rašalo kasetė.	Kad spausdiniai būtų aukščiausios kokybės, o spausdinimo galvutė apsaugota, pakeisti kasetę nurodoma tada, kai joje dar yra tam tikras saugus rašalo kiekis. Kasetę reikia keisti tada, kai pateikiamas raginimas tai padaryti.
Artėja techninės priežiūros laikas. Kreipkitės į Epson palaikymą.	Klientai neturi atlikti techninės priežiūros. Dėl techninės priežiūros kreipkitės į „Epson“ arba įgaliotąjį „Epson“ techninės priežiūros skyrių.
Siekiant išlaikyti gerą spausdinimo kokybę, šį spausdintuvą gali tekti taisyti. Kreipkitės į Epson palaikymą.	Klientai neturi atlikti techninės priežiūros. Dėl techninės priežiūros kreipkitės į „Epson“ arba įgaliotąjį „Epson“ techninės priežiūros skyrių.
Automat. popieriaus sąrankos rodymas nustatytas į padėtį Išjungta. Gali neveikti kai kurios funkcijos. Išsamesnės informacijos žr. dokumentaciją.	Jei funkcija <b>Automat. popieriaus sąrankos rodymas</b> išjungta, AirPrint naudoti negalėsite.
Neleistinas IP adreso ir potinklio šablono derinys. Išsamiau žr. dokumentuose.	Įveskite teisingą IP adresą arba numatytąjį tinklų sietuvą. Kreipkitės pagalbos į tinklo administratorių.
Norėdami naudotis debesų paslaugomis atnaujinkite šakninį sertifikatą.	Paleiskite Web Config, tada atnaujinkite šakninį sertifikatą.
Patikrinkite, ar kompiuteriui tinka Spausdintuvo prievado nuostatos (pavyzdžiui, IP adresas) arba spausdintuvo tvarkyklė.	Spausdintuvo tvarkyklės skirtuke <b>Tech. priežiūra</b> spustelėkite <b>Spausdinimo eilė</b> . Patikrinkite, ar kortelėje <b>Ypatybės &gt; Prievadas</b> , atidaromoje pasirinkus meniu <b>Spausdintuvas</b> , pasirinktas tinkamas spausdintuvo prievadas.
Patikrinkite, ar kompiuteriui tinka prievado nuostatos arba spausdintuvo tvarkyklė. Išsamesnės informacijos ieškokite dokumentuose.	USB ryšys: <b>USBXXX</b>  Tinko ryšys: <b>EpsonNet Print Port</b>

Klaidų pranešimai	Sprendimai
Recovery Mode Update Firmware	<p>Spausdintuvas pradėjo veikti atkūrimo režimu, nes nepavyko atnaujinti programinės aparatinės įrangos. Atlikdami toliau nurodytus veiksmus, dar kartą pabandykite atnaujinti programinę aparatinę įrangą.</p> <ol style="list-style-type: none"> <li>1. USB kabeliu prijunkite spausdintuvą prie kompiuterio. (Jei nustatytas atkūrimo režimas, per tinklo ryšį programinės aparatinės įrangos atnaujinti nepavyks.)</li> <li>2. Daugiau nurodymų rasite vietinėje „Epson“ svetainėje.</li> </ol>

## Popierius vis įstringa

Peržiūrėkite valdymo skydelyje rodomą klaidą ir vykdykite instrukcijas, kad pašalintumėte įstringusį popierių, įskaitant suplyšusias dalis. Animacija LCD ekrane rodo, kaip išimti įstringusį popierių. Tada pašalinkite klaidą pasirinkdami **Gerai**.



### **Perspėjimas:**

*Kol ranka yra spausdintuvo viduje, niekada nelieskite valdymo skydelio mygtukų. Jei spausdintuvas pradės veikti, galite susižaloti. Elkitės atsargiai, kad nepalietumėte kyšančių dalių ir nesusižeistumėte.*



### **Svarbu:**

*Atsargiai išimkite įstringusį popierių. Mėginant išimti popierių jėga galima pakenkti spausdintuvui.*

### **Pastaba:**

*Jei popieriaus skiautelių liko, atšaukite popieriaus stringties pranešimą ir pasirinkite **Nuostatos > Priežiūra > Pašalinti popierių**. Taip gali pavykti pašalinti likusias popieriaus skiauteles.*

## Popieriaus įstringimo prevencija

Patikrinkite toliau nurodytus elementus, jei popierius įstringa dažnai.

- Padėkite spausdintuvą ant lygaus paviršiaus ir naudokite esant rekomenduojamoms aplinkos sąlygoms.  
[„Su aplinka susiję techniniai duomenys“ puslapyje 244](#)
- Naudokite šio spausdintuvo palaikomą popierių.  
[„Galimas popierius ir talpa“ puslapyje 207](#)
- Laikykitės atsargumo priemonių dėl popieriaus naudojimo.  
[„Atsargumo priemonės dėl popieriaus naudojimo“ puslapyje 84](#)
- Įdėkite popieriaus tinkama kryptimi ir priekinio krašto kreiptuvą pristumkite prie popieriaus krašto.  
[„Popieriaus įdėjimas“ puslapyje 87](#)
- Nedėkite daugiau lapų, nei nurodyta tam tikros rūšies popieriui.
- Jeigu reikia įdėti kelis popieriaus lapus, juos dėkite po vieną.
- Įsitinkinkite, ar popieriaus dydžio ir popieriaus tipo nuostatos atitinka į spausdintuvą įdėto popieriaus faktinį dydį ir tipą.  
[„Popieriaus rūšių sąrašas“ puslapyje 85](#)

- Spausdinimo metu neatidarykite galinis gaubtas. Popierius gali įstrigti.
- Išvalykite spausdintuvo viduje esantį velenėlį.  
[„Popieriaus kasetė popieriaus padavimo problemų gerinimas“ puslapyje 138](#)

---

## Laikas pakeisti rašalo kasetes

### Atsargumo priemonės naudojant rašalo kasetes

Prieš keisdami rašalo kasetes, perskaitykite pateiktas instrukcijas.

#### Rašalo saugojimo atsargumo priemonės

- Rašalo kasetes saugokite nuo tiesioginių saulės spindulių poveikio.
- Nelaikykite rašalo kasečių aukštose temperatūrose arba žemiau nulio laipsnių.
- Kad rezultatai būtų geriausi, „Epson“ rekomenduoja rašalo kasetes sunaudoti iki ant pakuotės nurodytos tinkamumo vartoti datos arba per šešis mėnesius nuo įdiegimo, atsižvelgiant į tai, kas įvyko anksčiau.
- Jei rašalo kasetė buvo laikoma vėsioje patalpoje, prieš naudodami palaukite, kol ji sušils iki kambario temperatūros (ne trumpiau kaip tris valandas).

#### Rašalo kasečių keitimo atsargumo priemonės

- Nelieskite dalių, parodytų paveikslėlyje. Tai padarius su šia kasete nebus įmanoma tinkamai spausdinti ir ji gali tinkamai neveikti.

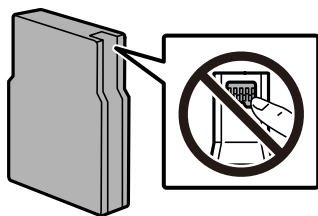

- Nemeskite ir netrankykite jo į kietus objektus; priešingu atveju rašalas gali ištekėti.
- Įdėkite visas kasetes; priešingu atveju negalėsite spausdinti.
- Kol vyksta užpildymas rašalu, neišjunkite spausdintuvo. Kai užpildymas rašalu nėra baigtas, gali nepavykti spausdinti.
- Nemėginkite pajudinti rašalo galvutės ranka; taip elgiantis galima sugadinti spausdintuvą.
- Jeigu reikia laikinai išimti rašalo kasetę, būtinai apsaugokite rašalo tiekimo sritį nuo nešvarumų ir dulkių. Rašalo kasetę laikykite toje pačioje aplinkoje, kurioje laikote spausdintuvą. Kadangi rašalo tiekimo angoje yra vožtuvas, skirtas laikyti pertekliniam išleistam rašalui, jums nereikia naudoti savo dangčių ar kištukų.
- Išimtose rašalo kasetėse ties rašalo tiekimo anga gali būti rašalo, todėl išimdami kasetes būkite atsargūs, kad rašalo nepatektų ant gretimų paviršių.
- Spausdintuvas naudoja rašalo kasetes, tiekiamas su žaliu lustu, stebinčiu informaciją, pvz., kiekvienoje kasetėje likusio rašalo kiekį. Tai reiškia, kad netgi išėmus nesibaigusią kasetę iš spausdintuvo, ją vėl galėsite naudoti įdėdami atgal į spausdintuvą.
- Tam, kad būtų užtikrinta aukščiausia spausdinimo kokybė ir apsaugant spausdinimo galvutę, tam tikras rašalo saugos rezervas lieka kasetėje, kai spausdintuvas nurodo ją pakeisti. Į nurodytą kiekį šis kiekis neįeina.



- Nors rašalo kasetėse gali būti perdirbtų medžiagų, tai nedaro įtakos spausdintuvo veikimui ar savybėms.
- Rašalo kasetės techniniai duomenys ir išvaizda gali būti keičiami tobulinant, iš anksto nepranešus.
- Neadykitė rašalo kasetės ir nekeiskite jos konstrukcijos, priešingu atveju negalėsite spausdinti normaliai.
- Negalite naudoti kasečių, kurios buvo pridėtos su spausdintuvu ir yra skirtos pakeisti.

### **Rašalo sąnaudos**

- Spausdinant monochrominius ar pilkų tonų spaudinius, vietoje juodo rašalo gali būti naudojami spalvoti rašalai priklausomai nuo popieriaus tipo ar spausdinimo kokybės parametrų. Taip yra dėl to, kad maišant spalvotus rašalus sukuriama juoda spalva. Siekiant užtikrinti optimalų spausdinimo galvutės veikimą, šiek tiek rašalo iš visų kasečių yra sunaudojama atliekant techninę priežiūrą, pvz., valant spausdinimo galvutę. Rašalas taip pat gali būti naudojamas įjungus spausdintuvą.
- Įvertinta išėiga gali skirtis, priklausomai nuo spausdinamų vaizdų, naudojamo popieriaus rūšies, spausdinimo dažnumo ir aplinkos sąlygų, pvz., temperatūros.
- Su jūsų spausdintuvu tiekiamų rašalo kasečių rašalas dalinai sunaudojamas pirminio paruošimo metu. Siekiant gauti aukštos kokybės spaudinius, spausdintuvo spausdinimo galvutė bus pilnai užpildyta rašalu. Tam sunaudojamas tam tikras rašalo kiekis, todėl šios kasetės gali išspausdinti kiek mažiau lapų, lyginant su paskesnėmis rašalo kasetėmis.

## **Rašalo kasetės keitimas**

Kai rodomas pranešimas, raginantis keisti rašalo kasetę, pasirinkite **Kaip**, tada peržiūrėkite valdymo skyde rodomą animaciją, kad sužinotumėte, kaip pakeisti rašalo kasetes.

Valdymo skydelyje rodomas likęs rašalo kiekis yra visas rašalo kiekis, likęs papildomoje rašalo talpykloje, kurioje rašalas laikinai laikomas prieš tiekiant jį į spausdintuvo spausdinimo galvutę ir rašalo kasetę. Jei išimsite į spausdintuvą įdėtą rašalo kasetę ir įdėsite ją į kitą spausdintuvą, likusio rašalo kiekis gali būti rodomas neteisingai.

### **Susijusi informacija**

- ➔ [„Rašalo kasečių kodai” puslapyje 214](#)
- ➔ [„Atsargumo priemonės naudojant rašalo kasetes” puslapyje 184](#)

## **Laikinas spausdinimas juodu rašalu**

Kai baigiasi spalvotas rašalas, o juodo rašalo dar yra, galite naudoti toliau nurodytas nuostatas, kad toliau neilgai spausdintumėte vien tik juodu rašalu.

- Popier. tipas: Paprastas popierius, Preprinted, Letterhead, Spalvot., Recycled, Aukštos kokybės paprastas popierius, Storas pop., Vokas
- Spalva: juodai balta arba Pilki tonai
- EPSON Status Monitor 3: įjungtas (spausdinant iš spausdintuvo tvarkyklės Windows.)

Ši funkcija veikia tik apie penkias dienas, todėl stenkitės kuo greičiau pakeisti išėikvotas rašalo kasetes.

### **Pastaba:**

- Jei nuostata **EPSON Status Monitor 3** išjungta, norėdami pasiekti spausdintuvo tvarkyklę, skirtuke **Išplėstinės nuostatos** spustelėkite **Tech. priežiūra** ir pasirinkite **Igalinti ""EPSON Status Monitor 3""**.
- Laikotarpį lemia naudojimo sąlygos.*

## Laikiniai tęskite spausdinimą tik su juodu rašalu (naudodami valdymo skydelį)

1. Jei rodomas pranešimas, raginantis pakeisti rašalo kasetes, pasirinkite **Tęsti**.  
Rodomas pranešimas, nurodantis, kad galite laikinai spausdinti naudojant juodą rašalą.
2. Patikrinkite žinutę ir pasirinkite **Tęsti**.
3. Jei norite spausdinti nespaltvotai, pasirinkite **Ne, priminkite vėliau**.  
Atliekama užduotis atšaukiama.
4. Dabar galite spausdinti originalus ant paprasto lapo.

## Laikiniai tęskite spausdinimą tik su juodu rašalu (Windows)

Atlikite vieną iš šių veiksmų.

- Kai rodomas šis langas, pasirinkite **Spausdinti juodai**.

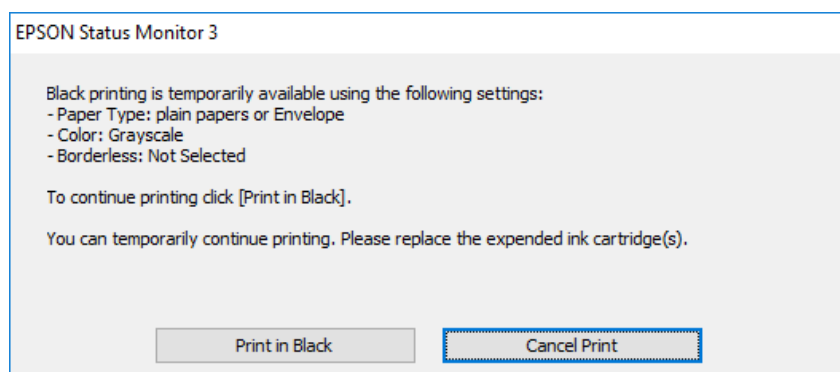

Jei atidaromas šis langas, atšaukite spausdinimą. Tada spausdinkite dar kartą.

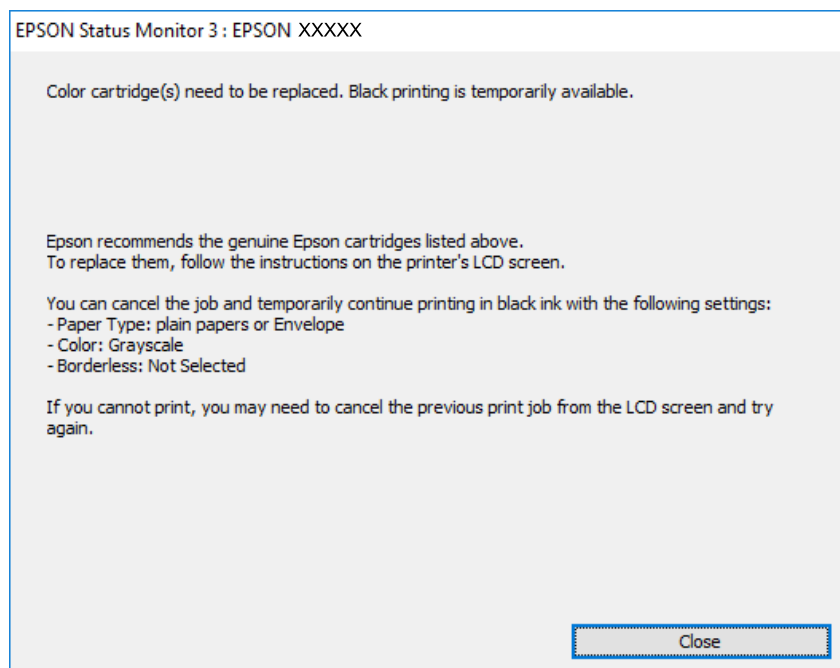

**Pastaba:**

*Jei iš kompiuterio spausdinimo atšaukti nepavyksta, atšaukite naudodami spausdintuvo valdymo skydelį.*

Spausdindami dar kartą, atlikite toliau nurodytus veiksmus.

1. Atidarykite spausdintuvo tvarkyklės langą.
2. Pasirinkite tokį **Popier. tipas**, kuris palaiko Spausdinti juodai.
3. Pasirinkite **Pilki tonai**.
4. Jei reikia, skirtukuose **Pagrindinis** ir **Daugiau pasirinkčių** nustatykite kitus elementus ir spustelėkite **Gerai**.
5. Spustelėkite **Spausdinti**.
6. Atidarytame lange spustelėkite **Spausdinti juodai**.

## **Laikinei tęskite spausdinimą tik su juodu rašalu (Mac OS)**

**Pastaba:**

*Jei šią funkciją norite naudoti per tinklą, prisijunkite prie **Bonjour**.*

1. Dalyje **Prijungti** spustelėkite spausdintuvo piktogramą.
2. Atšaukite užduotį.

**Pastaba:**

*Jei iš kompiuterio spausdinimo atšaukti nepavyksta, atšaukite naudodami spausdintuvo valdymo skydelį.*

3. Pasirinkite **Sistemos nuostatos** (arba **Sistemos parametrai**), atidarę meniu „Apple“, spauskite **Spausdintuvai ir skaitytuvai** (arba **Spausdinti ir nuskaityti, Spausdinti ir siųsti faksogramą**), tada pasirinkite spausdintuvą. Spustelėkite **Parinktys ir tiekimas > Parinktys** (arba **Tvarkyklė**).
4. Pasirinkite **On** kaip **Permit temporary black printing** nuostatą.
5. Atidarykite spausdinimo dialogo langą.
6. Išskleidžiamajame meniu pasirinkite **Spausdinimo nustatymai**.
7. Pasirinkite popieriaus tipą, kuris palaiko **Permit temporary black printing** kaip **Laikmenos tipas** nustatymą.
8. Pasirinkite **Pilki tonai**.
9. Jei reikia, nustatykite kitus elementus.
10. Spustelėkite **Spausdinti**.

## Tęsti spausdinimą ir išsaugoti juodą rašalą (tik Windows)

Kai juodas rašalas baigiasi, tačiau yra pakankamai spalvoto rašalo, galite naudoti spalvoto rašalo mišinį juodam rašalui pagaminti. Tada galėsite toliau spausdinti, kol pasiruošite pakeisti juodo rašalo kasetę.

Ši funkcija galima tik tada, jei spausdintuvo tvarkyklėje pasirenkamos toliau pateiktos nuostatos.

- Popier. tipas: **paprastas popierius**
- Kokybė: **Standartin.**
- EPSON Status Monitor 3: **įjungta**

### **Pastaba:**

- Jei nuostata **EPSON Status Monitor 3** išjungta, norėdami pasiekti spausdintuvo tvarkyklę, skirtuke **Išplėstinės nuostatos** spustelėkite **Tech. priežiūra** ir pasirinkite **Įgalinti ""EPSON Status Monitor 3""**.
- Sudėtinė juoda spalva šiek tiek skirsis nuo visiškai juodos. Be to, sumažės spausdinimo sparta.*
- Siekiant išlaikyti spausdinimo galvutė kokybę, taip pat naudojamas juodas rašalas.*

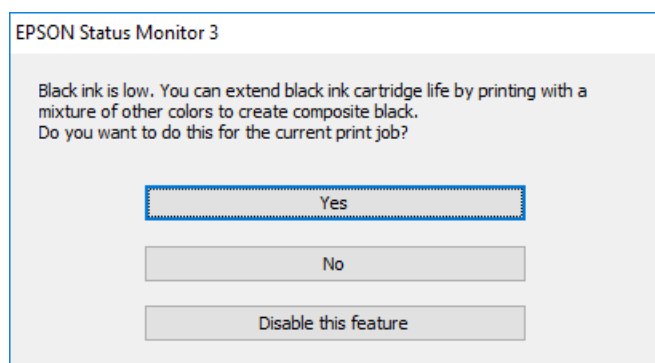

Parinktys	Aprašas
Taip	Pasirinkite spalvoto rašalo mišinį juodai spalvai pagaminti. Šis langas bus rodomas, kai kitą kartą spausdinsite panašų darbą.

Parinktys	Aprašas
Ne	Pasirinkite tęsti naudojant likusį juodą rašalą. Šis langas bus rodomas, kai kitą kartą spausdinsite panašų darbą.
Išjungti šią funkciją	Pasirinkite tęsti naudojant likusį juodą rašalą. Šis langas neatidaromas, kol nepakeičiama juodo rašalo kasetė ir nenustatoma, kad juodas rašalas vėl beveik baigėsi.

## Laikas pakeisti priežiūros dėžutę

### Darbo su techninės priežiūros dėžute atsargumo priemonės

Prieš keisdami techninės priežiūros dėžutę, perskaitykite šiuos nurodymus.

- Nelieskite žalio lusto tech. priežiūros dėžutės šone. Tai padarius su šia kasete nebus įmanoma tinkamai spausdinti ir ji gali tinkamai neveikti.
- Nenuļupkite ant dėžutės viršaus užklijuotos juostelės. Jei taip padarysite, gali tekėti rašalas.
- Nepakreipkite panaudotos tech. priežiūros dėžutės, kai ji įdedama į plastikinį maišelį, nes gali ištekėti rašalas.
- Saugokite tech. priežiūros dėžutę nuo tiesioginių saulės spindulių poveikio.
- Nekeiskite tech. priežiūros dėžutės spausdinimo metu, nes gali ištekėti rašalas.
- Pakartotinai nenaudokite tech. priežiūros dėžutės, kuri buvo išimta ir ilgą laiką tarpą atjungta. Dėžutės viduje esantis rašalas sukietėja, ir rašalas daugiau nesugeriamas.

### Tech. priežiūros dėžutės keitimas

Vykdamas kai kuriuos spausdinimo ciklus, priežiūros dėžutėje gali susikaupti nedidelis rašalo perteklius. Joje taip pat yra priežiūros skystis. Priežiūros dėžutę būtina pakeisti, kai baigiasi jos naudingo tarnavimo laikas arba pasibaigia priežiūros skystis. Kad rašalas nepradėtų tekėti iš priežiūros dėžutės, pasibaigus priežiūros dėžutės naudingo tarnavimo laikui spausdintuvas nustoja spausdinti. Keitimo būtinybę ir dažnį lemia išspausdintų puslapių skaičius, spausdinama medžiaga ir spausdintuvo vykdomi valymo ciklai.

Kai rodomas pranešimas, raginantis pakeisti priežiūros dėžutę, žr. valdymo skyde rodomą animaciją. Tai, kad reikia pakeisti dėžutę nereiškia, kad spausdintuvo veikimas nebeatitinka techninių duomenų. Šio pakeitimo išlaidos pagal „Epson“ garantiją nepadengiamos. Už šią dalį yra atsakingas naudotojas.

**Pastaba:**

*Pasibaigus priežiūros dėžutės naudingo tarnavimo laikui, negalėsite spausdinti ir valyti spausdinimo galvutės, kol priežiūros dėžutė nebus pakeista, kad neištekėtų rašalas.*

#### Susijusi informacija

- ➔ [„Tech. priežiūros dėžutės kodas“ puslapyje 214](#)
- ➔ [„Darbo su techninės priežiūros dėžute atsargumo priemonės“ puslapyje 189](#)

## Laikas pakeisti paėmimo ritinėlius

### Pasiėmimo ritinėlių keitimas 1 popieriaus dėkle

Yra dvi vietos, kuriose galima pakeisti paėmimo ritinėlius: spausdintuvo gale (du ritinėliai) ir popieriaus dėkle (vienas ritinėlis).

1. Paspausdami mygtuką  išjunkite spausdintuvą ir atjunkite maitinimo laidą.

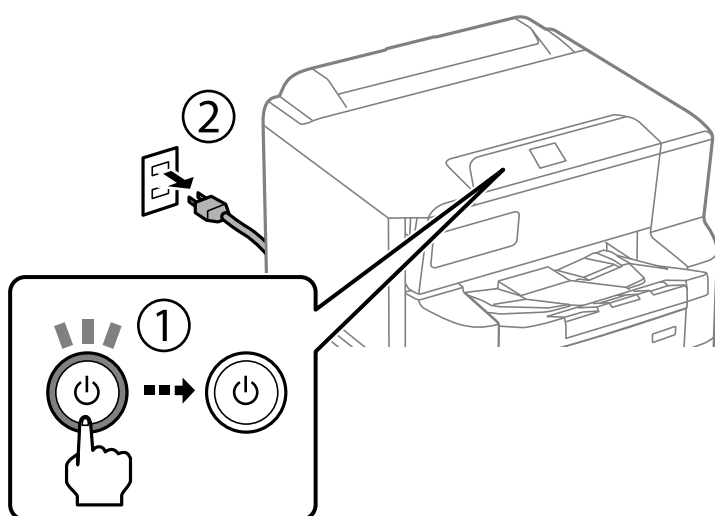

2. Išimkite naujus paėmimo ritinėlius iš pakuotės.

**!** **Svarbu:**

- ❑ Popieriaus dėklo Nr. 1 ir dėklo Nr. 2–4 popieriaus paėmimo ritinėliai skiriasi. Patikrinkite rodyklės kryptį paėmimo ritinėlių centre ir įsitikinkite, kad paėmimo ritinėliai yra skirti 1 popieriaus dėklui. Jei įdėsite netinkamus ritinėlius, spausdintuvas gali netiekti popieriaus.

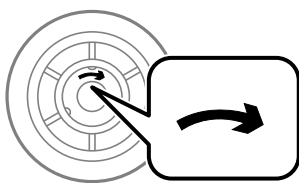

- ❑ Būkite atsargūs, kad nesuteptumėte padėmimo ritinėlių paviršiaus. Jei ant paėmimo ritinėlių paviršiaus susikaupia dulkių, nuvalykite ritinėlius naudodami minkštą ir drėgną šluostę. Naudojant sausą audeklą galima pažeisti ritinėlių paviršius.

3. Išstumkite popieriaus dėklą 1.

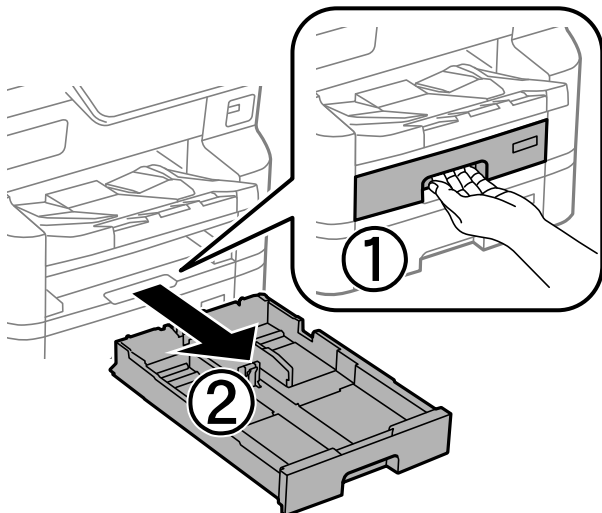

4. Apverskite spausdintuvą ir atidarykite galinį dangtelį.

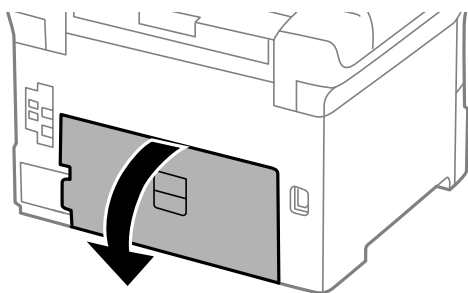

5. Ištraukite dvipusio spausdinimo įrenginį.

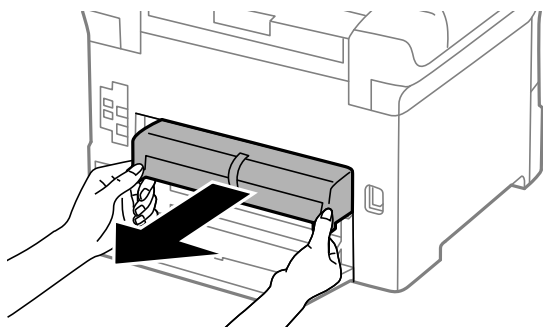

6. Nuimkite dangtelį užpakalinėje spausdintuvo pusėje.

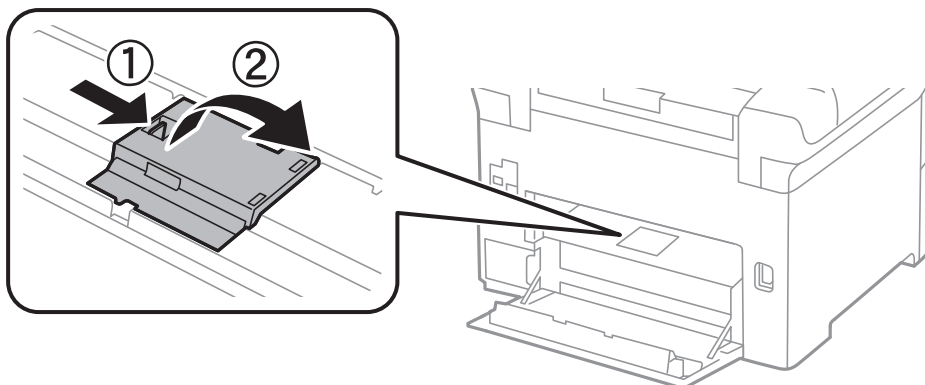

7. Išstumkite du panaudotus paėmimo ritinėlius ir juos išimkite.

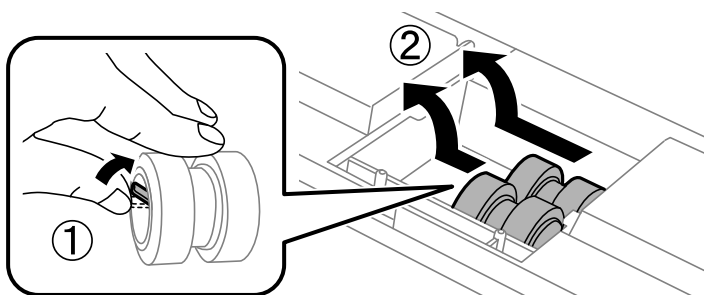

8. Įstatykite du naujus paėmimo ritinėlius, kol jie spragtelės į vietą.

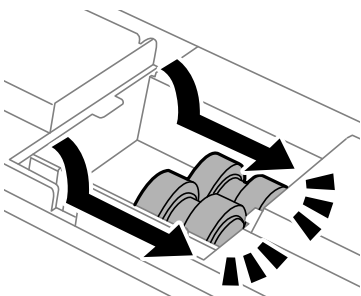

**Pastaba:**

*Įstatykite paėmimo ritinėlius juos sukiodami, kad galėtumėte sklandžiai įstatyti.*

9. Uždarykite dangtelį užpakalinėje spausdintuvo pusėje.

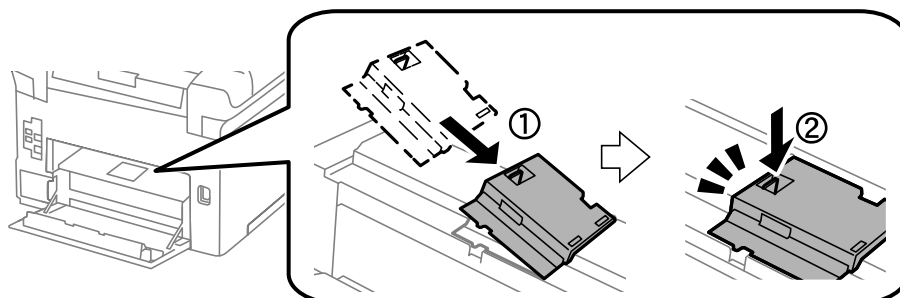



10. Įdėkite dvipusio spausdinimo įrenginį.

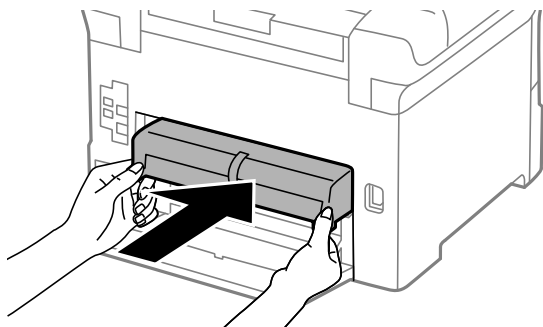

11. Uždarykite galinį dangtelį.

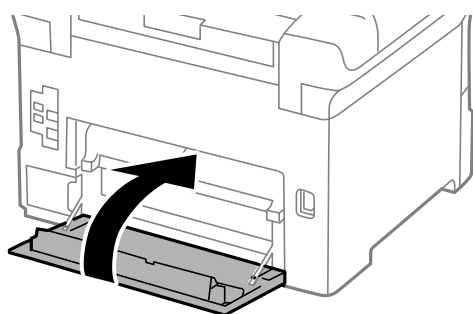

12. Atleiskite popieriaus dėklo svirtį.

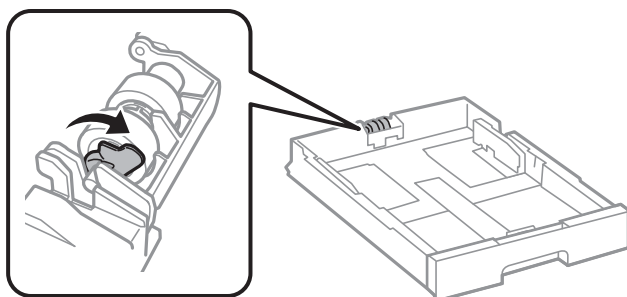

13. Pastumkite paėmimo ritinėlių link svirties, tada išimkite juos, ištraukdami ritinėlių iš laikiklio.

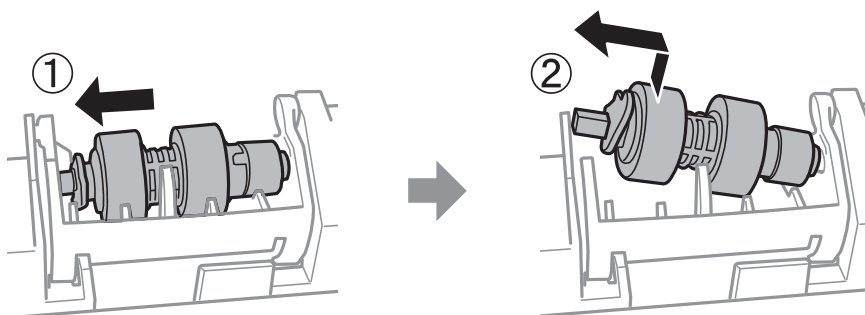

14. Įkiškite naujo paėmimo ritinėlio ritinėlį į laikiklio skylę, tada stumkite ritinėlį svirties pusėje išilgai lizdo, o jis bus nukreiptas į plokščią paviršių priekyje.

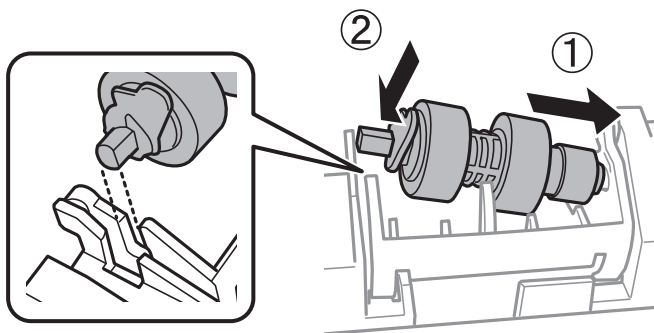

15. Užfiksuokite svirtį.

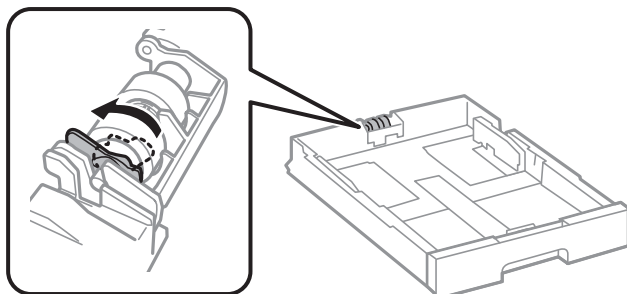

16. Įdėkite popieriaus dėklą.
17. Įjunkite spausdintuvą, pasirinkite **Nuostatos > Priežiūra > Paėmimo velenėlio informacija > Atkurti skaitiklį**, tada pasirinkite popieriaus dėklą, kuriame pakeitėte paėmimo ritinėlius.

### Susijusi informacija

➔ „Paėmimo ritinėlių kodai” puslapyje 214

## Pasiėmimo ritinėlių keitimas 2–4 popieriaus dėkluose

Yra dvi vietos, kuriose galima pakeisti paėmimo ritinėlius: spausdintuvo gale (du ritinėliai) ir popieriaus dėkle (vienas ritinėlis).

1. Paspausdami mygtuką  išjunkite spausdintuvą ir atjunkite maitinimo laidą.

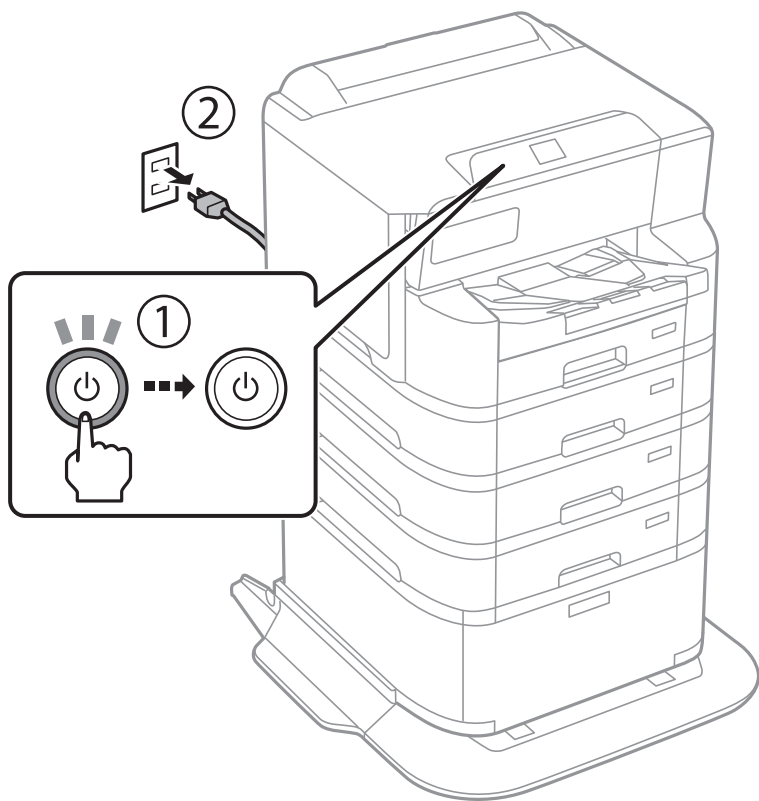

2. Išimkite naujus paėmimo ritinėlius iš pakuotės.

**! Svarbu:**

- ❑ Popieriaus dėklo Nr. 1 ir dėklo Nr. 2–4 popieriaus paėmimo ritinėliai skiriasi. Patikrinkite rodyklės kryptį paėmimo ritinėlių centre ir įsitinkite, kad paėmimo ritinėliai yra skirti 2–4 popieriaus dėklams. Jei įdėsite netinkamus ritinėlius, spausdintuvas gali netiekti popieriaus.

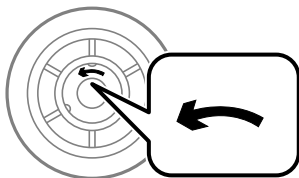

- ❑ Būkite atsargūs, kad nesuteptumėte padėmimo ritinėlių paviršiaus. Jei ant paėmimo ritinėlių paviršiaus susikaupia dulkių, nuvalykite ritinėlius naudodami minkštą ir drėgną šluostę. Naudojant sausą audeklą galima pažeisti ritinėlių paviršių.

3. Ištraukite popieriaus dėklą, kurio ritinėlius norite pakeisti.

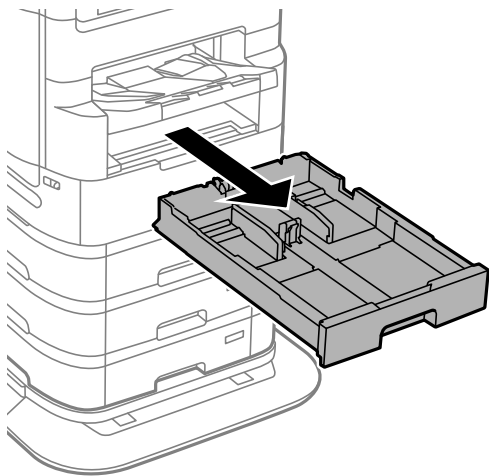

4. Apverskite spausdintuvą, tada atidarykite galinį spausdintuvo dangtelį.

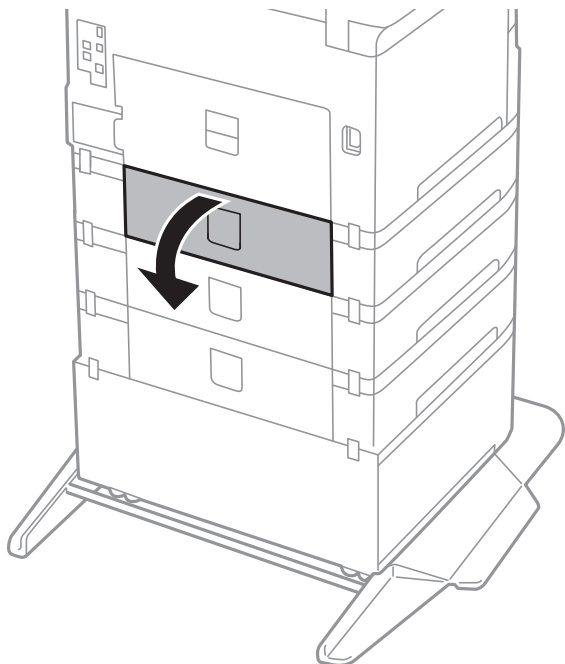

5. Atsuktuvu atsukite varžtus ir nuimkite dangtelį, esantį užpakalinėje spausdintuvo pusėje, viduje.

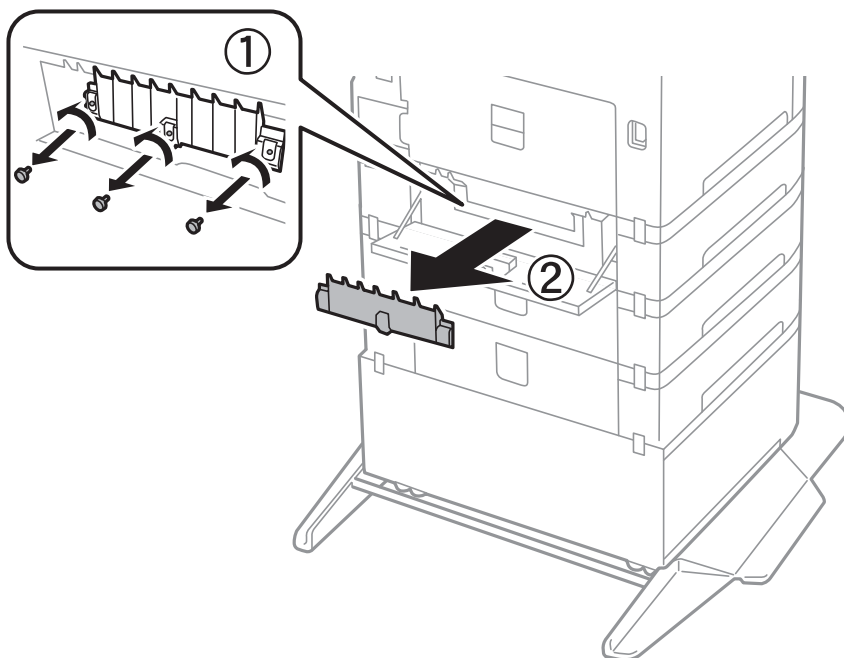

6. Išstumkite du panaudotus paėmimo ritinėlius ir abu juos išimkite.

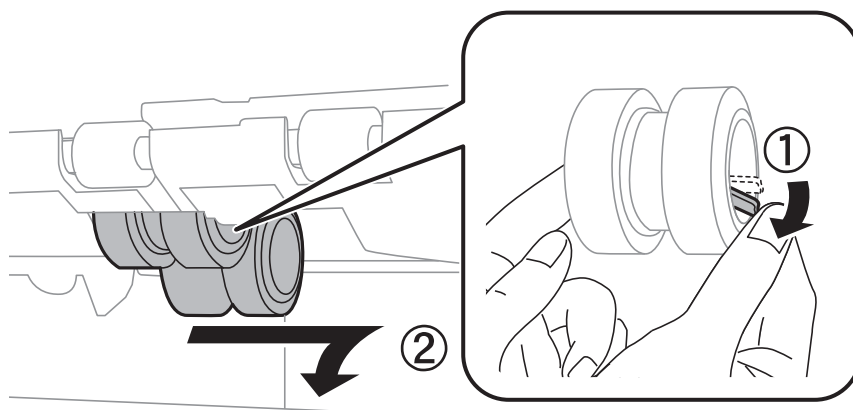

7. Įstatykite du naujus paėmimo ritinėlius, kol jie spragtelės į vietą.

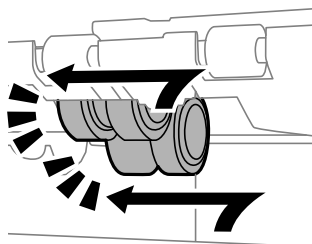

**Pastaba:**

Įstatykite paėmimo ritinėlius juos sukiodami, kad galėtumėte sklandžiai įstatyti.

8. Priveržkite varžtus, kad vėl įtvirtintumėte gaubtą.

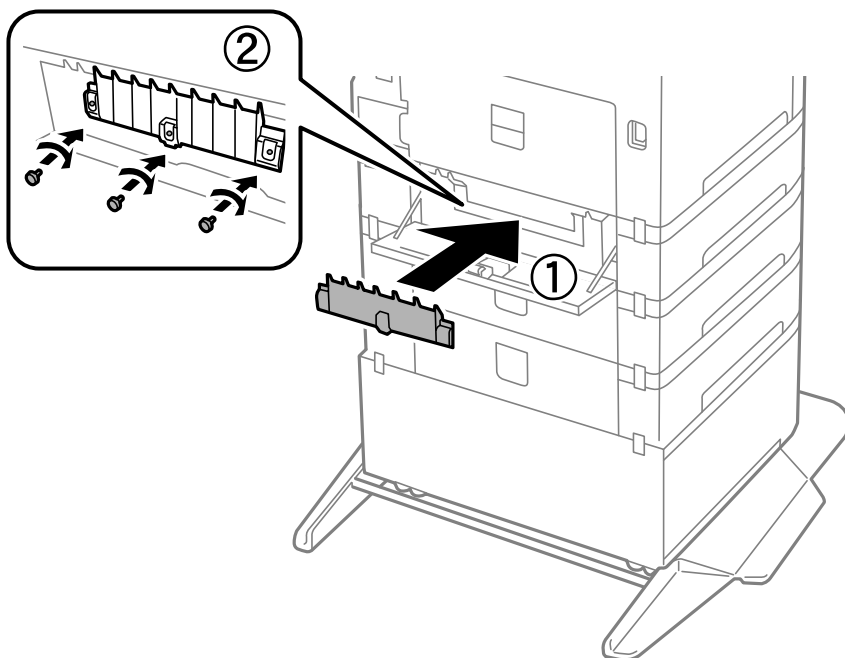

9. Uždarykite galinį dangtelį.

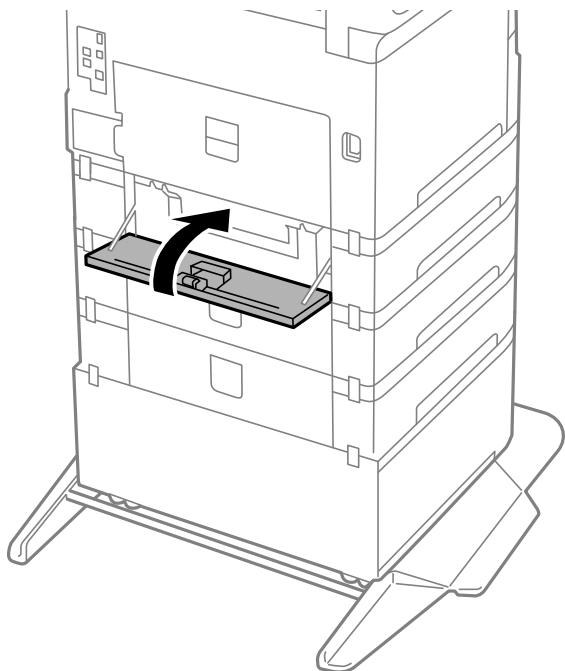

10. Atleiskite svirtį.

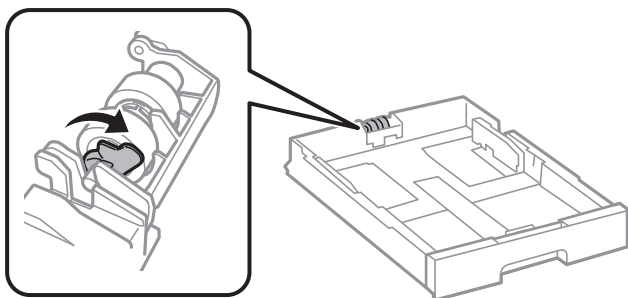

11. Pastumkite paėmimo ritinėlių link svirties, tada išimkite juos, ištraukdami ritinėlių iš laikiklio.

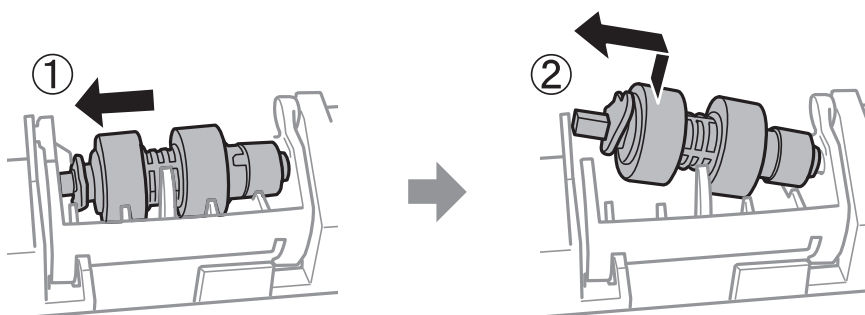

12. Įkiškite naujo paėmimo ritinėlio ritinėlių į laikiklio skylę, tada stumkite ritinėlių svirties pusėje išilgai lizdo, o jis bus nukreiptas į plokščią paviršių priekyje.

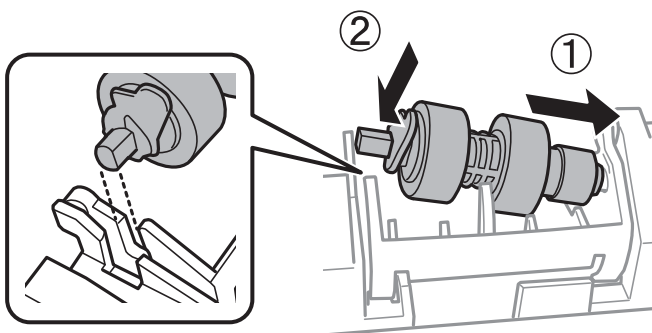

13. Užfiksuokite svirtį.

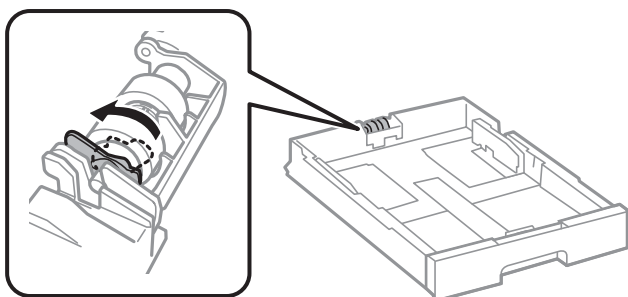

14. Įdėkite popieriaus dėklą.

15. Įjunkite spausdintuvą, pasirinkite **Nuostatos > Prižiūra > Paėmimo velenėlio informacija > Atkurti skaitiklį**, tada pasirinkite popieriaus dėklą, kuriame pakeitėte paėmimo ritinėlius.

#### Susijusi informacija

➔ „Paėmimo ritinėlių kodai” puslapyje 214

---

## Negalima naudoti spausdintuvo kaip tikėtasi

### Spausdintuvas neįsijungia arba neišsijungia

#### Nepavyksta įjungti maitinimo

Galima apsvarstyti kelias priežastis.

##### ■ Maitinimo laidas nėra tinkamai įjungtas į elektros lizdą.

###### Sprendimai

Įsitikinkite, kad maitinimo laidas tinkamai prijungtas.

##### ■ Mygtukas nebuvo nuspaustas pakankamai ilgai.



###### Sprendimai

Šiek tiek ilgiau palaikykite nuspaustą mygtuką .

#### Nepavyksta išjungti maitinimo

##### ■ Mygtukas nebuvo nuspaustas pakankamai ilgai.

###### Sprendimai

Šiek tiek ilgiau palaikykite nuspaustą mygtuką . Jei vis tiek nepavyksta išjungti spausdintuvo, atjunkite maitinimo laidą. Kad neuždžiūtų spausdinimo galvutė, vėl įjunkite spausdintuvą ir išjunkite jį paspausdami mygtuką .

#### Maitinimas išjungiamas automatiškai

##### ■ Įjungta funkcija Išjungimo nuostatos arba Išjungimo laikmatis.

###### Sprendimai

- Pasirinkite **Nuostatos > Bendrosios nuostatos > Pagrind. nuostatos > Išjungimo nuostatos**, tada išjunkite nuostatas **Išjungti, jei neaktyvus** ir **Išjungti, jei atjungtas**.
- Pasirinkite **Nuostatos > Bendrosios nuostatos > Pagrind. nuostatos**, tada išjunkite nuostatą **Išjungimo laikmatis**.



*Pastaba:*

*Jūsų gaminys gali turėti funkciją **Išjungimo nuostatos** arba **Išjungimo laikmatis**, atsižvelgiant į įsigijimo vietą.*

## Spausdintuvas išsijungia spausdinimo metu

### ■ Suveikė apsaugos nuo per stiprios srovės funkcija.

#### Sprendimai

Ištraukite ir vėl įkiškite maitinimo laidą ir vėl įjunkite spausdintuvą. Jeigu problema vis dar tęsiasi, susisieki su „Epson“ technine pagalba.

## Spausdintuvas lėtai veikia

### Spausdinama per lėtai

Galima apsvarstyti kelias priežastis.

### ■ Veikia nereikalingos programos.

#### Sprendimai

Uždarykite visas nereikalingas programas kompiuteryje arba mobiliuosiuose įrenginiuose.

### ■ Nustatyta aukšta spausdinimo kokybė.

#### Sprendimai

Sumažinkite kokybės nuostatą.

### ■ Išjungtas dvikryptis spausdinimas.

#### Sprendimai

Įjunkite dvikrypčio (arba ypač spartaus) spausdinimo nuostatą. Kai ši nuostata įjungta, spausdinimo galvutė spausdina judėdama abiem kryptimis ir padidėja spausdinimo greitis.

- Windows

Spausdintuvo tvarkyklės skirtuke **Dvikryptis spausdinimas** pasirinkite **Daugiau pasirinkčių**.

- Mac OS

Pasirinkite **Sistemos nuostatos** iš „Apple“ meniu > **Spausdintuvai ir skaitytuvai** (arba **Spausdinti ir nuskaityti, Spausdinti ir siųsti faksogramą**), tada pasirinkite spausdintuvą. Spustelėkite **Parinktys ir tiekimas** > **Parinktys** (arba **Tvarkyklė**). Pasirinkite **On** kaip **Dvikryptis spausdinimas** nuostatą.

### ■ Įjungtas Tylusis režimas.

#### Sprendimai

Įjunkite **Tylusis režimas**. Spausdinimo greitis sumažėja, kai spausdintuvas veikia **Tylusis režimas**.

- Valdymo skydelis

Pradžios ekrane pasirinkite , paskui — **Išj.**

Windows

Spausdintuvo tvarkyklės skirtuke **Išjungtas** pasirinkite **Tylusis režimas** nuostatą **Daugiau pasirinkčių**.

Mac OS

Pasirinkite **Sistemos nuostatos**, atidarę meniu „Apple“, spauskite **Spausdintuvai ir skaitytuvai** (arba **Spausdinti ir nuskaityti, Spausdinti ir siųsti faksogramą**), tada pasirinkite spausdintuvą. Spustelėkite **Parinktytis ir tiekimas > Parinktytis** (arba **Tvarkyklė**). Pasirinkite Off kaip **Tylusis režimas** nuostatą.

## ■ **Dvipusio spausdinimo atveju džiovinimas šiek tiek užtrunka.**

### **Sprendimai**

Dvipusio spausdinimo atveju viena pusė atspausdinama ir išdžiovinama, tada spausdinama kita pusė. Kadangi džiovinimo laikas skiriasi priklausomai nuo aplinkos, pvz., nuo temperatūros arba drėgmės, arba spausdinimo duomenų, spausdinimo greitis gali būti lėtesnis.

## **Spausdinant nepertraukiamai, spausdinimo greitis itin sumažėja**

### ■ **Ijungta funkcija, kuri saugo spausdintuvą nuo perkaitimo ir pažeidimo.**

#### **Sprendimai**

Galite spausdinti toliau. Norėdami grįžti į normalų spausdinimo greitį, palikite spausdintuvą veikti tuščiajame eiga bent 30 minučių. Jei maitinimas išjungtas, spausdinimo greitis negrįžta į normalų lygį.

## **Naudojant „PostScript“ spausdintuvo tvarkyklę spausdinama per lėtai**

### ■ **Nustatyta aukšta spausdinimo kokybė.**

#### **Sprendimai**

Naudodami valdymo skydelį nustatykite **Print Quality** nustatymą **Fast**.

## **Užgęsta skystųjų kristalų ekranas**

### ■ **Spausdintuvas veikia miego režimu.**

#### **Sprendimai**

Norėdami grąžinti ankstesnę skystųjų kristalų ekrano būseną, paspauskite bet kurį valdymo skydelio mygtuką.

## **Spausdinimas sustabdytas**

### ■ **Atidaryti spausdintuvo dangčiai.**

#### **Sprendimai**

Uždarykite dangčius, jei atidarėte juos spausdinimo metu.

## Veikimas sukelia daug triukšmo

### Tylusis režimas spausdintuve yra išjungtas.

#### Sprendimai

Jei veikimo triukšmas labai didelis, įjunkite **Tylusis režimas**. Įjungus šią funkciją, gali sumažėti spausdinimo greitis.

- Valdymo skydelis

Pradžios ekrane pasirinkite , paskui — **Ijung**.

- Windows

Pasirinkite **Ijungtas** parinkčiai **Tylusis režimas**, esančiai spausdintuvo tvarkyklės skirtuke **Daugiau pasirinkčių**.

- Mac OS

Pasirinkite **Sistemos nuostatos**, atidarę meniu „Apple“, spauskite **Spausdintuvai ir skaitytuvai** (arba **Spausdinti ir nuskaityti**, **Spausdinti ir siūsti faksogramą**), tada pasirinkite spausdintuvą. Spustelėkite **Parinktys ir tiekimas > Parinktys** (arba **Tvarkyklė**). Pasirinkite On kaip **Tylusis režimas** nuostatą.

## Neteisingi laikas ir data

### Energijos tiekimo klaida.

#### Sprendimai

Įvykus žaibo sukeltai maitinimo trikčiai arba ilgai neįjungiant maitinimo, laikrodis gali rodyti neteisingą laiką. Valdymo skydelyje teisingai nustatykite laiką ir datą: **Nuostatos > Bendrosios nuostatos > Pagrind. nuostatos > Datos/laiko nustatymai**.

## Reikia atnaujinti šakninį sertifikatą

### Pasibaigė šakninio sertifikato galiojimo laikas.

#### Sprendimai

Paleiskite Web Config, pasirinkite skirtuką **Network Security > Root Certificate Update**, tada atnaujinkite šakninį sertifikatą.

➔ „Spausdintuvo operacijų konfigūravimo programa (Web Config)“ puslapyje 219

## Nerodomas meniu Spausdinimo nustatymai (Mac OS)

### „Epson“ spausdintuvo tvarkyklė įdiegta netinkamai.

#### Sprendimai

Jei meniu **Spausdinimo nustatymai** nerodomas macOS Catalina (10.15) ar naujesnėje versijoje, macOS High Sierra (10.13), macOS Sierra (10.12), OS X El Capitan (10.11), OS X Yosemite (10.10), OS X Mavericks (10.9), „Epson“ spausdintuvo tvarkyklė nebuvo tinkamai įdiegta. Įjunkite iš toliau pateikto meniu.

Pasirinkite **Sistemos nuostatos** (arba **Sistemos parametrai**), kurią rasite Apple meniu > **Spausdintuvai ir skaitytuvai** (arba **Spausdinti ir nuskaityti**, **Spausdinti ir siūsti faksogramą**), pašalinkite spausdintuvą, tuomet vėl jį pridėkite.

macOS Mojave (10.14) negali pasiekti **Spausdinimo nustatymai** „Apple“ sukurtose programose, pavyzdžiui, „TextEdit“.

➔ „Originalaus „Epson“ spausdintuvo pridėjimas (tik Mac OS)“ puslapyje 149

---

## Nepavyksta išspręsti problemos

Jeigu išmėginus visus sprendimus nepavyko pašalinti problemos, susisiekite su „Epson“ pagalbos tarnyba.

Jei negalite išspręsti spausdinimo problemų, žr. toliau pateiktą susijusių informaciją.

## Nepavyksta išspręsti spausdinimo problemų

Išbandykite toliau pateiktus sprendimus iš eilės, pradėdami nuo viršaus, kol išspręsite problemą.

- Įsitikinkite, kad į spausdintuvą įdėtas popieriaus tipas ir spausdintuve nustatytas popieriaus tipas atitinka popieriaus tipo nuostatas spausdintuvo tvarkyklėje.

[„Popieriaus dydžio ir tipo nuostatos“ puslapyje 85](#)

- Naudokite aukštesnės kokybės nuostatą valdymo skydelyje arba spausdintuvo tvarkyklėje.

- Pakartotinai įdiekite rašalo kasetę, jau įdiegtą spausdintuve.

Pakartotinai įdiegiant rašalo kasetę galima pravalyti užsikimšusius spausdinimo galvutės purkštukus bei leisti rašalui tekėti sklandžiai.

Tačiau kadangi pakartotinai įdiegus rašalo kasetę rašalas vartojamas, priklausomai nuo likusio rašalo kiekio, gali būti rodomas pranešimas, kuriame klausiama, ar norite pakeisti rašalo kasetę.

[„Rašalo kasetės keitimas“ puslapyje 185](#)

- Sulygiuokite spausdinimo galvutę.

[„Valdomų linijų lygiavimas“ puslapyje 142](#)

- Atlikite purkštukų patikrą ir pažiūrėkite, ar spausdinimo galvutės purkštukai nėra užsikimšę.

Jei purkštukų patikros šablone trūksta segmentų, gali būti, kad purkštukai yra užsikimšę. Pakartokite galvutės valymą ir purkštukų patikrą pakaitomis 4 kartus bei patikrinkite, ar užsikimšimas pašalintas.

Atkreipkite dėmesį, kad valant spausdinimo galvutę naudojamas rašalas.

[„Spausdinimo galvutės patikra ir valymas“ puslapyje 140](#)

- Išjunkite spausdintuvą, palaukite bent 6 valandas ir patikrinkite, ar užsikimšimas pašalintas.

Jei problema yra užsikimšimas, ji gali būti išspręsta kurį laiką nespausdinant spausdintuvu.

Kol spausdintuvas išjungtas, galite patikrinti toliau nurodytus elementus.

- Patikrinkite, ar naudojate originalias „Epson“ rašalo kasetes.

Pabandykite naudoti originalias „Epson“ rašalo kasetes. Šis gaminys sukurtas reguliuoti spalvas naudojant originalias „Epson“ rašalo kasetes. Naudojant neoriginalias rašalo kasetes spausdinimo kokybė gali būti prastesnė.

[„Rašalo kasečių kodai“ puslapyje 214](#)

- Įsitikinkite, kad spausdintuvo viduje nėra likusių popieriaus fragmentų.

Jei šalinatė popierių, nelieskite permatomos plėvelės rankomis arba popieriumi.

Patikrinkite popierių.

Patikrinkite, ar popierius nėra susiraitęs ir ar nebuvo įdėtas spausdinamąja puse netinkama kryptimi.

[„Atsargumo priemonės dėl popieriaus naudojimo” puslapyje 84](#)

[„Galimas popierius ir talpa” puslapyje 207](#)

[„Negalimos popieriaus rūšys” puslapyje 213](#)

Įsitikinkite, kad nenaudojate senos rašalo kasetės.

Siekdami geriausių rezultatų, „Epson“ rekomenduoja sunaudoti rašalo kasetes prieš tinkamumo naudoti pabaigos datą, atspausdintą ant pakuotės, arba per šešis mėnesius nuo pakuotės atidarymo, priklausomai nuo to, kuri data sueina pirmiau.

Jei problemos negalite išspręsti patikrindami pirmiau pateiktus sprendimus, jums gali tekti kreiptis dėl remonto darbų. Kreipkitės į „Epson“ pagalbos skyrių.

### **Susijusi informacija**

➔ [„Prieš susisiekdami su „Epson“” puslapyje 316](#)

➔ [„Kreipimasis į „Epson“ klientų aptarnavimo skyrių” puslapyje 316](#)

---

# Produkto informacija

Popieriaus informacija. . . . .	207
Informacija apie reikmenis. . . . .	214
Informacija apie papildomus elementus. . . . .	215
Programinės įrangos informacija. . . . .	215
Nuostatų meniu sąrašas. . . . .	223
Produkto specifikacijos. . . . .	238
Pasirenkamų elementų techniniai duomenys. . . . .	252
Reguliavimo informacija. . . . .	252

## Popieriaus informacija

### Galimas popierius ir talpa

#### Originalus „Epson“ popierius

Norint gauti aukštos kokybės spaudinius, „Epson“ rekomenduoja naudoti originalų „Epson“ popierių.

**Pastaba:**

- Originalaus „Epson“ popieriaus, spausdinant iš universaliosios „Epson“ spausdintuvo tvarkyklės, naudoti negalima.
- Galimybės įsigyti popieriaus lemia vietovė. Norėdami gauti naujausios informacijos apie jūsų vietovėje parduodamą popierių, kreipkitės į „Epson“ pagalbos skyrių.
- Žr. toliau pateiktą informaciją apie galimas popieriaus rūšis, skirtas dvipusiam spausdinimui.  
[„Popierius dvipusiam spausdinimui“ puslapyje 213](#)
- Spausdinant ant originalaus „Epson“ popieriaus naudotojo pasirinktu formatu, galima naudoti tik **Standartin.** arba **Normal** spausdinimo kokybę. Nors kai kurių spausdintuvų tvarkyklės leidžia pasirinkti geresnę spausdinimo kokybę, spaudiniai spausdinami naudojant **Standartin.** arba **Normal** režimus.

#### Dokumentų spausdinimui tinkantis popierius

Laikmenos pavadinimas	Dydis	Talpa (lapais)		
		Popieriaus kasetė 1	Popieriaus kasetė nuo 2 iki 4	Popieriaus dėklas
Epson Business Paper	A4	250	500	85
Epson Bright White Paper	A3	200	400	40
Epson Bright White Ink Jet Paper	A4	200	400	40

#### Dokumentų ir nuotraukų spausdinimui tinkantis popierius

Laikmenos pavadinimas	Dydis	Talpa (lapais)		
		Popieriaus kasetė 1	Popieriaus kasetė nuo 2 iki 4	Popieriaus dėklas
Epson Photo Quality Ink Jet Paper	A3+, A3	-	-	50
	A4	-	-	70
Epson Matte Paper-Heavyweight	A3+, A3	-	-	10
	A4	-	-	20

### Nuotraukų spausdinimui tinkantis popierius

Laikmenos pavadinimas	Dydis	Talpa (lapais)		
		Popieriaus kasetė 1	Popieriaus kasetė nuo 2 iki 4	Popieriaus dėklas
Epson Ultra Glossy Photo Paper	A4, 13×18 cm (5×7 col.), 10×15 cm (4×6 col.)	-	-	20
Epson Premium Glossy Photo Paper	A3+, A3	-	-	10
	A4, 13×18 cm (5×7 col.), 10×15 cm (4×6 col.)	-	-	20
Epson Premium Semigloss Photo Paper	A3+, A3	-	-	10
	A4, 10×15 cm (4×6 col.)	-	-	20
Epson Photo Paper Glossy	A3+, A3	-	-	10
	A4, 13×18 cm (5×7 col.), 10×15 cm (4×6 col.)	-	-	20

### Ivairūs kiti popieriaus tipai

Laikmenos pavadinimas	Dydis	Talpa (lapais)		
		Popieriaus kasetė 1	Popieriaus kasetė nuo 2 iki 4	Popieriaus dėklas
Epson Photo Quality Self Adhesive Sheets	A4	-	-	1

### Rinkoje siūlomas popierius

**Pastaba:**

- Popieriaus formatai 8,5×13 col., „Indian-Legal“ ir „Half letter“ negalimi kai spausdinama naudojant „PostScript“ spausdintuvo tvarkyklę.
- Žr. toliau pateiktą informaciją apie galimas popieriaus rūšis, skirtas dvipusiam spausdinimui.  
[„Popierius dvipusiam spausdinimui“ puslapyje 213](#)



## Paprastas popierius

Laikmenos pavadinimas	Dydis	Talpa (lapais)		
		Popieriaus kasetė 1	Popieriaus kasetė nuo 2 iki 4	Popieriaus dėklas
Paprastas popierius, kopijavimo popierius Popierius su išspausdintu vaizdu *1 Popierius su antrašte Spalvotas popierius Perdirbtas popierius Aukštos kokybės paprastas popierius	A3+	–	–	50
	A3, B4	250 *2	500 *2	50
	A4 A5 B5 „Executive“ „Legal“ „Letter“ US B (11×17 col.) *3 „Indian-Legal“ *4 8,5×13 col. *4	250 *2	500 *2	85
	A6 B6 „Half Letter“ *3, *4	250 *2	–	85
	Nustatyta naudotojo (mm) Nuo 100 iki 297×nuo 148 iki 431,8	250 *2	–	50
	Nustatyta naudotojo (mm) Nuo 148 iki 297×nuo 210 iki 431,8	250 *2	500 *2	50
	Nustatyta naudotojo (mm) Nuo 55 iki 329×nuo 127 iki 1200	–	–	50 (1) *5

\*1 Popierius, ant kurio iš anksto spausdinamos įvairios formos, pvz., važtaraščiai arba vertybiniai popieriai.

\*2 Popierių galite įkelti iki linijos, pažymėtos trikampio simboliu ant krašto kreipiančiosios.

\*3 Negalima spausdinti iš spausdintuvo tvarkyklės.

\*4 Negalima spausdinti iš „PostScript“ spausdintuvo tvarkyklės.

\*5 Skliaustuose () nurodyti skaičiai atitinka talpą, kai ilgis 431,9 mm arba didesnis.

### Storas popierius

Laikmenos pavadinimas	Dydis	Talpa (lapais)		
		Popieriaus kasetė 1	Popieriaus kasetė nuo 2 iki 4	Popieriaus dėklas
Storas popierius (nuo 91 iki 150 g/m <sup>2</sup> )	A3+	–	–	20
	A3 B4 US B (11×17 col.)* <sup>1</sup>	150	250	20
	„Legal“ „Indian-Legal“* <sup>2</sup> 8,5×13 col.* <sup>2</sup>	150	250	40
	„Letter“ A4 „Executive“ B5 A5		300	40
	B6 A6 „Half Letter“* <sup>1, *2</sup>	150	–	40
	Nustatyta naudotojo (mm) Nuo 100 iki 297×nuo 148 iki 431,8	150	–	20
	Nustatyta naudotojo (mm) Nuo 148 iki 297×nuo 210 iki 431,8	150	250	20
	Nustatyta naudotojo (mm) Nuo 55 iki 329×nuo 127 iki 1200	–	–	20 (1)* <sup>3</sup>

Laikmenos pavadinimas	Dydis	Talpa (lapais)		
		Popieriaus kasetė 1	Popieriaus kasetė nuo 2 iki 4	Popieriaus dėklas
Storas popierius (nuo 151 iki 200 g/m <sup>2</sup> )	A3+	–	–	15
	A3 US B (11×17 col.)* <sup>1</sup>	120	200	15
	B4 „Legal“ „Indian-Legal“* <sup>2</sup> 8,5×13 col.* <sup>2</sup>	120	200	30
	„Letter“ A4 „Executive“ B5 A5		250	30
	B6 A6 „Half Letter“* <sup>1, 2</sup>	120	–	30
	Nustatyta naudotojo (mm) Nuo 100 iki 297×nuo 148 iki 431,8	120	–	15
	Nustatyta naudotojo (mm) Nuo 148 iki 297×nuo 210 iki 431,8	120	200	15
	Nustatyta naudotojo (mm) Nuo 55 iki 329×nuo 127 iki 1200	–	–	15 (1)* <sup>3</sup>

Laikmenos pavadinimas	Dydis	Talpa (lapais)		
		Popieriaus kasetė 1	Popieriaus kasetė nuo 2 iki 4	Popieriaus dėklas
Storas popierius (Nuo 201 iki 256 g/m <sup>2</sup> )	A3+	–	–	10
	A3			
	B4			
	US B (11×17 col.)* <sup>1</sup>			
	„Legal“	–	–	20
	„Letter“			
	8,5×13 col.* <sup>2</sup>			
	A4			
	„Executive“			
	B5			
	A5			
	„Half Letter“* <sup>1</sup> , * <sup>2</sup>			
	B6			
	A6			
	„Indian-Legal“* <sup>2</sup>			
	Nustatyta naudotojo (mm)	–	–	15 (1)* <sup>3</sup>
	Nuo 55 iki 329×nuo 127 iki 1200			

\*1 Negalima spausdinti iš spausdintuvo tvarkyklės.

\*2 Negalima spausdinti iš „PostScript“ spausdintuvo tvarkyklės.

\*3 Skliaustuose () nurodyti skaičiai atitinka talpą, kai ilgis 431,9 mm arba didesnis.

## Vokas

Laikmenos pavadinimas	Dydis	Talpa (vokais)		
		Popieriaus kasetė 1	Popieriaus kasetė nuo 2 iki 4	Popieriaus dėklas
Vokas	Vokas Nr. 10, DL, C6 formatų vokai	–	–	10
	C4 formato vokas	–	–	1

## Popierius dvipusiam spausdinimui

### Originalus „Epson“ popierius

- Epson Business Paper
- Epson Bright White Paper
- Epson Bright White Ink Jet Paper

### Susijusi informacija

➔ „Galimas popierius ir talpa” puslapyje 207

### Rinkoje siūlomas popierius

- Paprastas popierius, kopijavimo popierius, popierius su išspausdintu vaizdu, popierius su antrašte, spalvotas popierius, perdirbtas popierius, aukštos kokybės paprastas popierius<sup>\*1</sup>
- Storas popierius (91–150 g/m<sup>2</sup>)<sup>\*1</sup>
- Storas popierius (151–200 g/m<sup>2</sup>)<sup>\*2</sup>
- Storas popierius (201–256 g/m<sup>2</sup>)<sup>\*2</sup>

\*1 A3+, „Half letter“, A6, B6 formato popierius netinka automatiškai spausdinti iš abiejų pusių.

Jei norite automatiškai spausdinti iš abiejų pusių ir naudoti naudotojo nustatytus popieriaus formatus, galite naudoti 148–297×210–431,8 mm popieriaus formatus.

\*2 Tik rankinis dvipusis spausdinimas.

### Susijusi informacija

➔ „Galimas popierius ir talpa” puslapyje 207

## Negalimos popieriaus rūšys

Nenaudokite šių popierių. Naudojant tokio tipo popierių, popierius gali įstrigti ir spaudinyje bus dėmių.

- Banguoto popieriaus
- Suplėšyto arba sukarpyto popieriaus
- Sulankstyto popieriaus
- Drėgno popieriaus
- Per storo arba per plono popieriaus
- Popieriaus su lipdukais

Nenaudokite šių vokų. Naudojant tokio tipo voką, popierius gali įstrigti ir spaudinyje bus dėmių.

- Banguotų ar sulenktų vokų
- Vokų su lipniais atvartų pakraščiais, taip pat vokų su langeliais
- Per plonų vokų

Jie spausdinant gali susivynioti.

## Informacija apie reikmenis

### Rašalo kasečių kodai

Toliau pateikti autentiškų „Epson“ rašalo kasečių kodai.

**Pastaba:**

- Rašalo kasečių kodai gali skirtis priklausomai nuo vietovės. Norėdami sužinoti teisingus kodus jūsų vietai, kreipkitės į „Epson“ pagalbos skyrių.
- Ne visų kasečių galima įsigyti konkrečiuose regionuose.
- Nors rašalo kasetėse gali būti perdirbtų medžiagų, tai nedaro įtakos spausdintuvo veikimui ar savybėms.
- Rašalo kasetės techniniai duomenys ir išvaizda gali būti keičiami tobulinant, iš anksto nepranešus.

### Europoje

Dydis	BK: Black (Juoda)	C: Cyan (Žydra)	M: Magenta (Purpurinė)	Y: Yellow (Geltona)
XXL*	T14B1	T14B2	T14B3	T14B4
XL*	T13X1	T13X2	T13X3	T13X4
L*	T13W1	T13W2	T13W3	T13W4

\* Vienu metu galite naudoti skirtingų dydžių kasetes.

Vartotojams Europoje: apsilankykite šioje interneto svetainėje, norėdami gauti informacijos apie „Epson“ rašalo kasetės sąnaudas.

<http://www.epson.eu/pageyield>

„Epson“ rekomenduoja naudoti originalias „Epson“ rašalo kasetes. „Epson“ negarantuoja neautentiško rašalo kokybės ir patikimumo. Naudojant neautentišką rašalą galima patirti žalos, kuriai nėra taikomos „Epson“ garantijos. Tam tikromis aplinkybėmis spausdintuvas gali pradėti veikti su klaidomis. Informacija apie neautentiško rašalo lygį gali būti nerodoma.

### Tech. priežiūros dėžutės kodas

Tech. priežiūros dėžutę gali įsigyti ir pakeisti naudotojas.

„Epson“ rekomenduoja naudoti originalią „Epson“ tech. priežiūros dėžutę.

Toliau pateiktas autentiškos „Epson“ tech. priežiūros dėžutės kodas.

T6714

### Paėmimo ritinėlių kodai

„Epson“ rekomenduoja naudoti originalius „Epson“ paėmimo ritinėjus.

Čia pateikti jų kodai.

popieriaus kasetė 1 paėmimo ritinėliai: S210048

popieriaus kasetė nuo 2 iki 4 paėmimo ritinėliai: S210049

---

## Informacija apie papildomus elementus

### Pasirenkamų elementų kodai

Papildomas elementas	Kodas
Authentication Device Table-P2	C12C939531
Optional Cassette Unit	C12C932611
Optional Cabinet	C12C932891

---

## Programinės įrangos informacija

Šiame skyriuje pristatomos kai kurios jūsų spausdintuvui skirtos programos. Palaikomos programinės įrangos sąrašą rasite šioje „Epson“ svetainėje; arba paleiskite Epson Software Updater, kad patvirtintumėte. Galite atsisiųsti naujausias programėles.

<http://www.epson.com>

### Susijusi informacija

➔ „Programa, skirta naujinti programinę įrangą ir programinę aparatinę įrangą (Epson Software Updater)“ puslapyje 222

## Programa, suteikianti galimybę spausdinti iš kompiuterio (Windows spausdintuvo tvarkyklė)

Spausdintuvo tvarkyklė valdo spausdintuvą pagal programos komandas. Atlikus nustatymus spausdintuvo tvarkyklėje pasiekiami geriausių spausdinimo rezultatų. Be to, naudodami spausdintuvo tvarkyklės priemonę, jūs galite patikrinti spausdintuvo būseną arba ją matyti veikimo būsenoje.

### **Pastaba:**

Jūs galite keisti spausdintuvo tvarkyklės kalbą. Nustatyme **Kalba**, kurį rasite skirtuke **Tech. priežiūra**, pasirinkite norimą naudoti kalbą.

### Prisijungimas prie spausdintuvo tvarkyklės iš programų

Norėdami parinkti nustatymus, taikytinus tik naudojamai programai, įjunkite tą programą.

Meniu **Failas** pasirinkite **Spausdinti** arba **Spausdinimo nustatymas**. Pasirinkite spausdintuvą ir paspauskite **Nuostatos** arba **Ypatybės**.

### **Pastaba:**

Veiksmai skiriasi priklausomai nuo programos. Išsamios informacijos ieškokite programėlės žinyne.

### Prieiga prie spausdintuvo tvarkyklės iš valdymo skydelio ir kt.

Norėdami parinkti visoms programoms taikytinus nustatymus, atlikite toliau nurodytus veiksmus.

Windows 11

Spustelėkite pradžios mygtuką, tada pasirinkite **Parametrai > „Bluetooth“ ir įrenginiai > Spausdintuvai ir skaitytuvai**. Spustelėkite spausdintuvą ir pasirinkite **Spausdinimo ypatybės**.

Windows 10/Windows Server 2022/Windows Server 2019/Windows Server 2016

Spustelėkite pradžios mygtuką ir skyriuje **Aparatūra ir garsas** pasirinkite **„Windows“ sistema > Valdymo skydelis > Peržiūrėti įrenginius ir spausdintuvus**. Dešiniuoju pelės mygtuku spustelėkite naudojamą spausdintuvą arba paspauskite ir neatleisdami pasirinkite **Spausdinimo nuostatos**.

Windows 8.1/Windows 8/Windows Server 2012 R2/Windows Server 2012

Dalyje **Aparatūra ir garsas** pasirinkite **Darbalaukis > Parametrai > Valdymo skydelis > Peržiūrėti įrenginius ir spausdintuvus**. Dešiniuoju pelės mygtuku spustelėkite naudojamą spausdintuvą arba paspauskite ir neatleisdami pasirinkite **Spausdinimo nuostatos**.

Windows 7/Windows Server 2008 R2

Spustelėkite pradžios mygtuką ir skyriuje **Aparatūra ir garsas** pasirinkite **Valdymo skydelis > Peržiūrėti įrenginius ir spausdintuvus**. Dešiniuoju pelės mygtuku spustelėkite naudojamą spausdintuvą ir pasirinkite **Spausdinimo nuostatos**.

Windows Server 2008

Spustelėkite pradžios mygtuką ir dalyje **Aparatūra ir garsas** pasirinkite **Valdymo skydelis > Spausdintuvai**. Dešiniuoju pelės mygtuku spustelėkite naudojamą spausdintuvą ir pasirinkite **Spausdinimo nuostatos**.

### Prisijungimas prie spausdintuvo tvarkyklės naudojant spausdintuvo piktogramą užduočių juostoje

Darbalaukio užduočių juostoje esanti spausdintuvo piktograma yra nuorodos piktograma, kuri suteikia galimybę greitai pasiekti spausdintuvo tvarkyklę.

Paspaudus spausdintuvo piktogramą ir pasirinkus **Spausdintuvo nustatymai**, galima įjungti tą patį spausdintuvo nustatymų langą, kuris rodomas pasirinkus iš valdymo skydelio. Dukart paspaudus šią piktogramą, galima patikrinti spausdintuvo būseną.

**Pastaba:**

*Jei spausdintuvo piktograma užduočių juostoje nėra rodoma, įjunkite spausdintuvo tvarkyklės langą, spustelėkite **Stebėjimo pasirinktys** skirtuke **Tech. priežiūra** ir pasirinkite **Registruoti sparčiosios nuorodos piktogramą užduočių juostoje**.*

### Paslaugų programos paleidimas

Atidarykite spausdintuvo tvarkyklės langą. Spustelėkite skirtuką **Tech. priežiūra**.

### Susijusi informacija

➔ [„Spausdintuvo tvarkyklės meniu parinktys“ puslapyje 92](#)

## Programa, suteikianti galimybę spausdinti iš kompiuterio (Mac OS spausdintuvo tvarkyklė)

Spausdintuvo tvarkyklė valdo spausdintuvą pagal programos komandas. Atlikus nustatymus spausdintuvo tvarkyklėje pasiekiami geriausių spausdinimo rezultatų. Be to, naudodami spausdintuvo tvarkyklės priemonę, jūs galite patikrinti spausdintuvo būseną arba ją matyti veikimo būsenoje.



### Prisijungimas prie spausdintuvo tvarkyklės iš programų

Spustelėkite nuostatas **Puslapio sąranka** arba **Spausdinti**, esančias programos meniu **Failas**. Jei reikia, spustelėkite **Rodyti informaciją** (arba ▼), kad būtų išplėstas spausdinimo langas.

#### *Pastaba:*

*Atsižvelgiant į naudojamą programą, **Puslapio sąranka** meniu **Failas** gali būti nerodoma, o spausdinimo ekrano rodymo veiksmai gali skirtis. Išsamios informacijos ieškokite programėlės žinyne.*

### Paslaugų programos paleidimas

Pasirinkite **Sistemos nuostatos** (arba **Sistemos parametrai**), atidarę meniu „Apple“, spauskite **Spausdintuvai ir skaitytuvai** (arba **Spausdinti ir nuskaityti**, **Spausdinti ir siųsti faksogramą**), tada pasirinkite spausdintuvą. Spustelėkite **Parinktytis ir tiekimas** > **Paslaugų programa** > **Atidaryti spausdintuvo paslaugų programą**.

### Susijusi informacija

➔ „Spausdintuvo tvarkyklės meniu parinktytis“ puslapyje 121

## Mac OS spausdintuvo tvarkyklės vadovas

### Epson Printer Utility

Galite įjungti techninės priežiūros funkciją, pvz., purkštukų patikrą ir spausdinimo galvutės valymą, ir paleisdami **EPSON Status Monitor**, galite patikrinti spausdintuvo būseną ir klaidų informaciją.

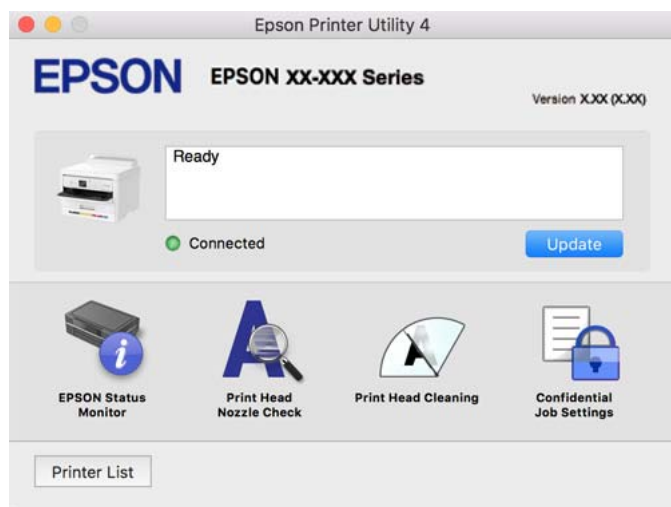

## Programa, galinti spausdinti „PostScript“ šriftus (Windows „PostScript“ spausdintuvo tvarkyklė)

„PostScript“ spausdintuvo tvarkyklė leidžia spausdintuvui gauti ir interpretuoti iš kompiuterio siunčiamas spausdinimo instrukcijas puslapių aprašymo kalba ir tinkamai spausdinti. Tai tinka spausdinant iš stalinei leidybai (DTP) naudojamų programų, suderinamų su „PostScript“.

### Prisijungimas prie spausdintuvo tvarkyklės iš programų

Norėdami parinkti nustatymus, taikytinus tik naudojamai programai, įjunkite tą programą.

Meniu **Failas** pasirinkite **Spausdinti** arba **Spausdinimo nustatymas**. Pasirinkite spausdintuvą ir paspauskite **Nuostatos** arba **Ypatybės**.

**Pastaba:**

*Veiksmai skiriasi priklausomai nuo programos. Išsamios informacijos ieškokite programėlės žinyne.*

### Prisijungimas prie spausdintuvo tvarkyklės iš valdymo skydelio

Norėdami parinkti visoms programoms taikytinus nustatymus, prisijunkite iš valdymo skydelio.

Windows 11

Spustelėkite pradžios mygtuką, tada pasirinkite **Parametrai** > „**Bluetooth**“ ir **įrenginiai** > **Spausdintuvai ir skaitytuvai**. Spustelėkite spausdintuvą ir pasirinkite **Spausdinimo nuostatos**.

Windows 10/Windows Server 2022/Windows Server 2019/Windows Server 2016

Spustelėkite pradžios mygtuką ir skyriuje **Aparatūra ir garsas** pasirinkite „**Windows**“ sistema > **Valdymo skydelis** > **Peržiūrėti įrenginius ir spausdintuvus**. Dešiniuoju pelės mygtuku spustelėkite naudojamą spausdintuvą arba paspauskite ir neatleisdami pasirinkite **Spausdinimo nuostatos**

Windows 8.1/Windows 8/Windows Server 2012 R2/Windows Server 2012

Dalyje **Aparatūra ir garsas** pasirinkite **Darbalaukis** > **Parametrai** > **Valdymo skydelis** > **Peržiūrėti įrenginius ir spausdintuvus**. Dešiniuoju pelės mygtuku spustelėkite naudojamą spausdintuvą arba paspauskite ir neatleisdami pasirinkite **Spausdinimo nuostatos**

Windows 7/Windows Server 2008 R2

Spustelėkite pradžios mygtuką ir skyriuje **Aparatūra ir garsas** pasirinkite **Valdymo skydelis** > **Peržiūrėti įrenginius ir spausdintuvus**. Dešiniuoju pelės mygtuku spustelėkite naudojamą spausdintuvą ir pasirinkite **Spausdinimo nuostatos**.

Windows Server 2008

Spustelėkite pradžios mygtuką ir dalyje **Aparatūra ir garsas** pasirinkite **Valdymo skydelis** > **Spausdintuvai**. Dešiniuoju pelės mygtuku spustelėkite naudojamą spausdintuvą ir pasirinkite **Spausdinimo nuostatos**.

### Prisijungimas prie spausdintuvo tvarkyklės naudojant spausdintuvo piktogramą užduočių juostoje

Darbalaukio užduočių juostoje esanti spausdintuvo piktograma yra nuorodos piktograma, kuri suteikia galimybę greitai pasiekti spausdintuvo tvarkyklę.

Paspaudus spausdintuvo piktogramą ir pasirinkus **Spausdintuvo nustatymai**, galima įjungti tą patį spausdintuvo nustatymų langą, kuris rodomas pasirinkus iš valdymo skydelio. Dukart paspaudus šią piktogramą, galima patikrinti spausdintuvo būseną.

### Susijusi informacija

➔ „„PostScript“ spausdintuvo tvarkyklės meniu parinktys“ puslapyje 116

## Programa, galinti spausdinti „PostScript“ šriftus (Mac OS „PostScript“ spausdintuvo tvarkyklė)

„PostScript“ spausdintuvo tvarkyklė leidžia spausdintuvui gauti ir interpretuoti iš kompiuterio siunčiamas spausdinimo instrukcijas puslapių aprašymo kalba ir tinkamai spausdinti. Tai tinka spausdinant iš stalinei leidybai (DTP) naudojamų programų, suderinamų su „PostScript“.

## Prisijungimas prie spausdintuvo tvarkyklės iš programų

Spustelėkite nuostatas **Puslapio sąranka** arba **Spausdinti**, esančias programos meniu **Failas**. Jei reikia, spustelėkite **Rodyti informaciją** (arba ▼), kad būtų išplėstas spausdinimo langas.

### **Pastaba:**

Atsižvelgiant į naudojamą programą, **Puslapio sąranka** meniu **Failas** gali būti nerodoma, o spausdinimo ekrano rodymo veiksmas gali skirtis. Išsamios informacijos ieškokite programėlės žinyne.

## Paslaugų programos paleidimas

Pasirinkite **Sistemos nuostatos** (arba **Sistemos parametrai**), atidarę meniu „Apple“, spauskite **Spausdintuvai ir skaitytuvai** (arba **Spausdinti ir nuskaityti**, **Spausdinti ir siųsti faksogramą**), tada pasirinkite spausdintuvą. Spustelėkite **Parinktytys ir tiekimas** > **Paslaugų programa** > **Atidaryti spausdintuvo paslaugų programą**.

## Susijusi informacija

➔ „„PostScript“ spausdintuvo tvarkyklės meniu parinktytys“ puslapyje 128

## Programa, galinti spausdinti PCL kalba (PCL spausdintuvo tvarkyklė)

PCL spausdintuvo tvarkyklė leidžia spausdintuvui gauti ir interpretuoti iš kompiuterio siunčiamas spausdinimo instrukcijas puslapių aprašymo kalba ir tinkamai spausdinti. Tai tinka spausdinant iš bendrosios paskirties programų, pavyzdžiui, Microsoft Office.

### **Pastaba:**

Mac OS nepalaikoma.

Prijunkite spausdintuvą prie to paties tinklo, kaip ir kompiuteris, tada vykdykite toliau aprašytą procedūrą, norėdami įdiegti spausdintuvo tvarkyklę.

1. Atsisiųskite tvarkyklės vykdomąjį failą iš „Epson“ pagalbos svetainės.

<http://www.epson.eu/Support> (tik Europoje)

<http://support.epson.net/>

2. Dukart spustelėkite vykdomąjį failą.
3. Baikite diegti vykdydami ekrane pateiktas instrukcijas.

### **Pastaba:**

Jeigu jūsų gaminio komplekte yra diskas su programine įranga, įdiegti galite ir naudodami diską. Eikite į „Driver\PCL Universal“.

## Spausdintuvo operacijų konfigūravimo programa (Web Config)

Web Config — tai programa, veikianti interneto naršyklėje, pavyzdžiui, Microsoft Edge ir Safari, kompiuteryje arba išmaniajame įrenginyje. Galite patvirtinti spausdintuvo būseną ar pakeisti tinklo tarnybą ir spausdintuvo nustatymus. Norėdami naudoti Web Config, prijunkite spausdintuvą ir kompiuterį arba įrenginį prie to paties tinklo.

Palaikomos šios naršyklės. Naudokite naujausią versiją.

Microsoft Edge, Firefox, Chrome, Safari

**Pastaba:**

Dirbant su Web Config gali būti paprašyta įvesti administratoriaus slaptažodį. Išsamesnės informacijos rasite toliau pateiktoje susijusioje informacijoje.

**Susijusi informacija**

➔ „Numatytoji administratoriaus slaptažodžio vertė” puslapyje 16

## Web Config vykdymas žiniatinklio naršyklėje

1. Patikrinkite spausdintuvo IP adresą.

Spausdintuvo pradžios ekrane pasirinkite tinklo piktogramą, tada pasirinkite aktyvų ryšio metodą, kad patvirtintumėte spausdintuvo IP adresą.

Norėdami pasirinkti elementą, naudokitės mygtukais ▲ ▼ ◀ ▶, tada spauskite mygtuką OK.

**Pastaba:**

Taip pat patikrinkite IP adresą, atspausdindami tinklo ryšio ataskaitą.

2. Iš kompiuterio arba mobiliojo įrenginio paleiskite žiniatinklio naršyklę ir įveskite spausdintuvo IP adresą.

Formatas:

IPv4: http://spausdintuvo IP adresas/

IPv6: http://[spausdintuvo IP adresas]/

Pavyzdžiai:

IPv4: http://192.168.100.201/

IPv6: http://[2001:db8::1000:1]/

**Pastaba:**

Naudodamiesi mobiliaisiais įrenginiais taip pat galite paleisti Web Config iš produkto informacijos ekrano Epson Smart Panel.

Kadangi spausdintuvą, užmegzdamas ryšį su HTTPS, naudoja paties pasirašymą sertifikatą, kai paleidžiate Web Config, rodomas įspėjamasis pranešimas; tai nereiškia problemos ir gali būti saugiai ignoruojama.

**Susijusi informacija**

➔ „Tinklo ryšio ataskaitos spausdinimas” puslapyje 56

➔ „Spausdinimas naudojant „Epson Smart Panel“” puslapyje 131

## Savarankiškai pasirašyto sertifikato importavimas (Windows)

Importavus savarankiškai pasirašytą sertifikatą, naršyklė nustoja rodyti įspėjimą, kai paleidžiamas Web Config. Dėl išsamios informacijos ir saugos priemonių, susijusių su savarankiškai pasirašomais sertifikatais, kreipkitės į administratorių.

**Pastaba:**

Savarankiškai pasirašyto sertifikato importavimo metodas priklauso nuo jūsų aplinkos.

Veikimo būdas gali skirtis priklausomai nuo operacinės sistemos versijos.

1. Norėdami pasiekti „Web Config“, į naršyklę įveskite spausdintuvo IP adresą.

2. Pasirinkite skirtuką **Network Security**.
3. Spustelėkite **Download**,  
Savarankiškai pasirašytas sertifikatas atsisiųstas.
4. Dešiniuoju pelės klavišu spustelėkite atsisiųstą sertifikatą ir pasirinkite **Įdiegti sertifikatą**.
5. Rodomame ekrane **Sveiki! Čia sertifikatų importavimo vedlys** pasirinkite **Vietinis įrenginys**.
6. Spustelėkite **Toliau**, tada rodomame ekrane spustelėkite **Taip**.
7. **Sertifikatų saugyklos** ekrane pasirinkite **Patalpinti visus sertifikatus į šią saugyklą**.
8. Spustelėkite **Naršyti**, pasirinkite **Patikimos šakninio sertifikavimo institucijos**, tada spustelėkite **Gerai**.
9. **Sertifikatų saugyklos** ekrane spustelėkite **Toliau**.
10. Ekrane **Sertifikato importavimo užbaigimo vedlys** pažymėkite reikiamas nuostatas ir spustelėkite **Baigti**.
11. Norėdami baigti, kitame ekrane spustelėkite **Gerai**.  
Kad būtų rodomas importuotas savarankiškai pasirašytas sertifikatas, paleiskite naršyklę iš naujo.

### Susijusi informacija

- ➔ [„Web Config vykdymas žiniatinklio naršyklėje” puslapyje 220](#)
- ➔ [„Apie skaitmeninį sertifikatą” puslapyje 283](#)

## Savarankiškai pasirašyto sertifikato importavimas (Mac OS)

Importavus savarankiškai pasirašytą sertifikatą, naršyklė nustoja rodyti įspėjimą, kai paleidžiamas Web Config. Dėl išsamios informacijos ir saugos priemonių, susijusių su savarankiškai pasirašomais sertifikatais, kreipkitės į administratorių.

### **Pastaba:**

- Savarankiškai pasirašyto sertifikato importavimo metodas priklauso nuo jūsų aplinkos.*
- Veikimo būdas gali skirtis priklausomai nuo operacinės sistemos versijos.*

1. Norėdami pasiekti „Web Config“, į naršyklę įveskite spausdintuvo IP adresą.
2. Pasirinkite skirtuką **Network Security**.
3. Spustelėkite **Download**,  
Savarankiškai pasirašytas sertifikatas atsisiųstas.
4. Dukart spustelėkite atsisiųstą sertifikatą.  
Importavus savarankiškai pasirašytą sertifikatą, atveriamą raktų grupės prieiga.
5. **Raktų grupės prieigos** ekrane spustelėkite **Sertifikatai**, tada dukart spustelėkite importuotą sertifikatą.
6. Bus parodytas ekranas, kuriame pasirinkite šiuos elementus:  
**Pasitikėti > Naudojant šį sertifikatą > Visada pasitikėti**

7. Norėdami baigti importavimą, užverkite ekraną.

Kad būtų rodomas importuotas savarankiškai pasirašytas sertifikatas, paleiskite naršyklę iš naujo.

## **Programa, skirta naujinti programinę įrangą ir programinę aparatinę įrangą (Epson Software Updater)**

„Epson Software Updater“ yra programa, kuri internetu įdiegia naują programinę įrangą ir atnaujiną programinę aparatinę įrangą. Jei norite reguliariai tikrinti atnaujinimų informaciją, Epson Software Updater automatinio atnaujinimo nustatymuose galite nustatyti atnaujinimų tikrinimo intervalą.

### **Pastaba:**

*Windows Server operacinės sistemos nepalaikomos.*

### **Paleidimas Windows operacinėje sistemoje**

Windows 11

Spustelėkite pradžios mygtuką ir pasirinkite **Visos programos > EPSON Software > Epson Software Updater**.

Windows 10

Spustelėkite pradžios mygtuką ir pasirinkite **EPSON Software > Epson Software Updater**.

Windows 8.1/Windows 8

Pagrindinio ieškos mygtuko lauke įveskite programos pavadinimą ir pasirinkite rodomą piktogramą.

Windows 7

Spustelėkite pradžios mygtuką ir pasirinkite **Visos programos > EPSON Software > Epson Software Updater**.

### **Pastaba:**

*Be to, Epson Software Updater galite paleisti paspausdami spausdintuvo piktogramą darbalaukio užduočių juostoje ir pasirinkdami **Programinės įrangos naujinimas**.*

### **Paleidimas Mac OS operacinėje sistemoje**

Pasirinkite **Eiti > Programos > Epson Software > Epson Software Updater**.

### **Susijusi informacija**

➔ „Programų įdiegimas atskirai“ puslapyje 145

## **Prie tinklo prijungtam įrenginiui nustatyti skirta taikomoji programa (EpsonNet Config)**

„EpsonNet Config“ — tai programa, kurią naudojant galima nustatyti tinklo sąsajos adresus ir protokolus. Norėdami gauti daugiau informacijos, žr. „EpsonNet Config“ vadovą arba programos žinyną.

### **Paleidimas Windows operacinėje sistemoje**

Windows 11

Spustelėkite pradžios mygtuką, tada pasirinkite **Visos programos > EpsonNet > EpsonNet Config**.

Windows 10/Windows Server 2022/Windows Server 2019/Windows Server 2016

Spustelėkite pradžios mygtuką ir pasirinkite **EpsonNet > EpsonNet Config**.

- Windows 8.1/Windows 8/Windows Server 2012 R2/Windows Server 2012  
Pagrindinio ieškos mygtuko lauke įveskite programos pavadinimą ir pasirinkite rodomą piktogramą.
- Windows 7/Windows Server 2008 R2/Windows Server 2008  
Spustelėkite pradžios mygtuką ir pasirinkite **Visos programos** arba **Programos > EpsonNet > EpsonNet Config SE > EpsonNet Config**.

### **Paleidimas Mac OS operacinėje sistemoje**

**Eiti > Programos > Epson Software > EpsonNet > EpsonNet Config SE > EpsonNet Config.**

## **Prie tinklo prijungtiems įrenginiams valdyti skirta programinė įranga („Epson Device Admin“)**

Epson Device Admin yra daugiafunkcinė programinė įranga, kuri tvarko įrenginį tinkle.

Galima naudoti toliau nurodytas funkcijas.

- Stebėti arba valdyti iki 2000 spausdintuvų segmente
- Kurti išsamią ataskaitą, pvz., skirtą sunaudojamiems produktams arba produkto būsenai
- Atnaujinti produkto programinę aparatinę įrangą
- Įtraukti įrenginį į tinklą
- Taikykite vieningus nustatymus keliems įrenginiams.

„Epson Device Admin“ galite atsisiųsti iš „Epson“ palaikymo svetainės. Daugiau informacijos žr. „Epson Device Admin“ dokumentacijoje arba pagalbos dokumentuose.

## **„Epson“ autentifikavimo sistema (Epson Print Admin)**

„Epson Print Admin“ yra autentifikavimo sistema, su kuria galima valdyti „Epson“ įrenginius, o taip pat sumažinti kaštus ir padidinti darbo efektyvumą, kartu užtikrinant ir saugumą. Toliau išvardytos funkcijos.

Kreipkitės į pardavėją dėl išsamesnės informacijos.

- Spausdinimas po įrenginio autentifikavimo.
- Įrenginių, funkcijų ir laikotarpių, kurių metu naudotojai gali naudotis įrenginiu, ribojimas.
- Visų naudotojų ir įrenginių įrašų saugojimas.
- Naudotojų registravimas naudojant jų informaciją kataloge arba LDAP serveryje.

---

## **Nuostatų meniu sąrašas**

Spausdintuvo pradžios ekrane pasirinkite **Nuostatos**, norėdami nustatyti įvairius nustatymus.

Funkcijų pavadinimai ir nustatymų meniu elementai gali keistis priklausomai nuo programinės įrangos versijos.

## **Bendrosios nuostatos**

Pasirinkite toliau aprašytus valdymo skydo meniu.

## Nuostatos > Bendrosios nuostatos

### Pagrind. nuostatos

Pasirinkite meniu valdymo skydelyje, kaip aprašyta toliau.

#### Nuostatos > Bendrosios nuostatos > Pagrind. nuostatos

LCD šviesumas:

Sureguliuokite skystųjų kristalų ekrano ryškumą.

Miego laikmatis: 

Nustatykite laiko tarpą, po kurio pereinama į miego režimą (energijos taupymo režimą), jei spausdintuvas neatlieka jokių operacijų. Praėjus nustatytam laikui LCD ekranas užgęsta.

Išjungimo laikmatis: 

Jūsų gaminys gali turėti šią funkciją arba funkciją **Išjungimo nuostatos**, atsižvelgiant į įsigijimo vietą. Pasirinkite šį nustatymą, norėdami, kad spausdintuvas automatiškai išsijungtų, jei jis nenaudojamas nurodytą laiko tarpą. Galite nustatyti laiką, po kurio turi būti vykdomas energijos valdymas. Jį pailginus, gaminys ne taip efektyviai vartos energiją. Prieš atlikdami keitimus, apsvarstykite aplinkai daromą žalą.

Išjungimo nuostatos: 

Jūsų gaminys gali turėti šią funkciją arba funkciją **Išjungimo laikmatis**, atsižvelgiant į įsigijimo vietą.

Išjungti, jei neaktyvus:

Pasirinkite šį nustatymą, norėdami, kad spausdintuvas automatiškai išsijungtų, jei jis nenaudojamas nurodytą laiko tarpą. Galite nustatyti laiką, po kurio turi būti vykdomas energijos valdymas. Jį pailginus, gaminys ne taip efektyviai vartos energiją. Prieš atlikdami keitimus, apsvarstykite aplinkai daromą žalą.

Išjungti, jei atjungtas:

Pasirinkite šią nuostatą, jei norite, kad, praėjus nustatytam laikui nuo visų priedavų, įskaitant USB priedavą, atjungimo, jis būtų automatiškai išjungtas. Ši funkcija gali būti neįtraukta, priklausomai nuo regiono.

Nustatytą laiko tarpą rasite šioje svetainėje.

<https://www.epson.eu/energy-consumption>

Datos/laiko nustatymai: 

Data/laikas:

Įveskite dabartinius datą ir laiką.

Vasaros laikas:

Pasirinkite jūsų gyvenamojoje teritorijoje galiojančio vasaros laiko nuostatą.

Laiko skirtumas:

Įveskite vietos ir UTC (pasaulinio koordinuotojo laiko) laiko skirtumą.



Kalba/Language: 

Pasirinkite LCD ekrane naudojamą kalbą.

Baigėsi skirtasis operacijos laikas: 

Pasirinkite **Ijung**, norėdami grįžti į pradinį ekraną, jei nurodytą laiką nebuvo atlikta jokia operacija.

Klaviatūra:

Pakeisti klaviatūros išdėstymą LCD ekrane.

## Susijusi informacija

➔ „Simbolių įvedimas“ puslapyje 27

## Spausdintuvo parametrai

Pasirinkite meniu valdymo skydelyje, kaip aprašyta toliau.

### Nuostatos > Bendrosios nuostatos > Spausdintuvo parametrai

Popieriaus šaltinių nuostatos:

Popieriaus nuostata:

Pasirinkite popieriaus šaltinį, norėdami nurodyti įdėto popieriaus formatą ir rūšį. Kai įjungta **Popieriaus formato auto. aptik.**, spausdintuvas aptinka įdėto popieriaus formatą.

Pirmenybė popieriaus padėklui:

Pasirinkite **Ijung**, norėdami suteikti spausdinimo prioritetą popieriui, įdėtam į popieriaus padėklą.

A4/Laiškas automatinis perjungimas:

Pasirinkite **Ijung**, jei norite, kad kai vienas popieriaus šaltinis nenustatytas kaip „Letter“, popierius būtų tiekiamas iš popieriaus šaltinio, kuris nustatytas kaip A4 formato, o jei nė vienas popieriaus šaltinis nenustatytas kaip A4, popierius būtų tiekiamas iš popieriaus šaltinio, nustatyto kaip „Letter“ formato.

Auto. pasirinkimo param.:

Popieriui pasibaigus, popierius automatiškai tiekiamas iš to popieriaus šaltinio, kurio nuostatos sutampa su spausdinimo užduočių popieriaus nuostatomis. Galite nustatyti, kad kiekvienas popieriaus šaltinis būtų parenkamas automatiškai. Galite nustatyti, kad viskas būtų išjungta.

Ši nuostata neveikia, jei spausdinimo užduočių popieriaus nustatymuose pasirenkate konkretų popieriaus šaltinį. Atsižvelgiant į popieriaus rūšies nuostatą, parinktą **Pagrindinis** spausdintuvo tvarkyklės skirtuke, popierius gali būti netiekiamas automatiškai.

Klaidos pranešimas:

Įspėjimas dėl popier. dydžio:

Pasirinkite **Ijung** kad būtų rodomas klaidos pranešimas, kai pasirinktas popieriaus formatas neatitinka įdėto popieriaus.

#### Ispėjimas dėl popieriaus tipo:

Pasirinkite **Ijung** kad būtų rodomas klaidos pranešimas, kai pasirinktas popieriaus tipas neatitinka įdėto popieriaus.

#### Automat. popieriaus sąrankos rodymas:

Pasirinkite **Ijung**, norėdami rodyti **Popieriaus nuostata** ekraną įdedant popierių į popieriaus šaltinį. Išjungę šią funkciją, negalėsite spausdinti iš „iPhone“, „iPad“ ar „iPod touch“, naudodami „AirPrint“.

#### Nustatytų vartotojo popieriaus formatų sąrašas:

Galite keisti naudotojo apibrėžtą dydžio nustatymą. Ši funkcija naudinga dažnai spausdinant ant nereguliaraus dydžio popieriaus.

#### Spausdinimo kalba:

##### USB:

Pasirinkite USB sąsajos spausdinimo kalbą.

##### Tinklas:

Pasirinkite tinklo sąsajos spausdinimo kalbą.

#### Univers. spausdinimo param.:

Šios spausdinimo nuostatos taikomos, kai spausdinant naudojamas išorinis įrenginys, o ne spausdintuvo tvarkyklė. Šios spausdinimo nuostatos taikomos, kai spausdinant naudojama spausdintuvo tvarkyklė.

##### Viršutinis nuokrypis:

Sureguliuokite viršutinę popieriaus paraštę.

##### Kairysis nuokrypis:

Sureguliuokite kairiąją popieriaus paraštę.

##### Poslinkis viršuje kitoje pusėje:

Jei naudojate dvipusį spausdinimą, sureguliuokite kitoje popieriaus pusėje paliekamą viršutinę paraštę.

##### Kairysis nuokrypis kitoje pusėje:

Jei naudojate dvipusį spausdinimą, sureguliuokite kitoje popieriaus pusėje paliekamą kairiąją paraštę.

##### Patikrinkite popieriaus plotį:

Pasirinkite **Ijung**, norėdami patikrinti popieriaus plotį prieš spausdinimą. Taip užtikrinama, kad nebus spausdinama už popieriaus kraštų, jei popieriaus formato nustatymas neteisingas, tačiau spausdinimas gali sulėtėti.

##### Praleisti tuščią puslapį:

Tušti spausdinimo duomenų lapai automatiškai praleidžiami, kad būtų taupomas popierius.

### Spalvos koregavimas:

#### Spalvos koregavimas:

Spausdindami iš išorinio įrenginio nustatykite ryškumą bei kontrastą ir atlikite spalvų koregavimą. Kai ši funkcija įjungta, spalvų koregavimo nustatymams teikiama pirmenybė prieš standartinės spausdintuvo tvarkyklės nustatymus.

#### Ryškumas:

sureguliuojamas vaizdo ryškumas.

#### Kontrastas:

sureguliuojamas skirtumas tarp šviesių ir tamsių vaizdo dalių.

#### Sotis:

sureguliuojamas vaizdo sodrumas.

#### Raudonos spalv. balansas:

reguliuojamas raudonos spalvos atspalvis. Didinant šią vertę, daugėja raudonos spalvos. Mažinant šią vertę, daugėja žydros spalvos, kuri papildo raudoną spalvą.

#### Žalios spalvos balansas:

reguliuojamas žalios spalvos atspalvis. Didinant šią vertę, daugėja žalios spalvos. Mažinant šią vertę, daugėja purpurinės spalvos, kuri papildo žalią spalvą.

#### Mėlynos spalvos balansas:

reguliuojamas mėlynos spalvos atspalvis. Didinant šią vertę, daugėja mėlynos spalvos. Mažinant šią vertę, daugėja geltonos spalvos, kuri papildo mėlyną spalvą.

### Puslapio aprašo kalbos spausd. konfigūracija:

#### Bendrosios nuostatos:

##### Popieriaus dydis:

Pasirinkite numatytąjį popieriaus dydį spausdinimui.

##### Popieriaus tipas:

Pasirinkite numatytąjį popieriaus tipą spausdinimui.

##### Padėtis:

Pasirinkite numatytąją padėtį spausdinimui.

##### Kokybė:

Pasirinkite spausdinimo kokybę.

##### Rašalo taupymo režimas:

Pasirinkite **Ijung**, norėdami taupyti rašalą, sumažinant spausdinimo tankį.

##### Spausdinimo tvarka:

Pasirinkite spausdinimo tvarką, nuo pirmojo puslapio ar nuo paskutinio.

**Pask. puslapis viršuje:**

Pradedama spausdinti nuo pirmojo failo puslapio.

**Pirmas puslapis viršuje:**

Pradedama spausdinti nuo paskutinio failo puslapio.

**Kopijų skaičius:**

Nustatykite spausdintinų kopijų skaičių.

**Susegimo paraštė:**

Pasirinkite susegimo vietą.

**Automatinis popieriaus išstūmimas:**

Pasirinkite **Ijung**, norėdami automatiškai išstumti popierių sustabdžius spausdinimą, kai vykdoma spausdinimo užduotis.

**2-pusis spausdinimas:**

Pasirinkite **Ijung**, norėdami vykdyti 2-pusį spausdinimą.

**PCL meniu:**

Nustatykite PCL spausdinimo nuostatas.

**Šrifto šaltinis:**

**Esamas:**

Pasirinkite, kad būtų naudojamas spausdintuve iš anksto įdiegtas šriftas.

**Atsisiųsti:**

Pasirinkite, kad būtų naudojamas atsisiųstas šriftas.

**Šrifto numeris:**

Pasirinkite numatytąjį numatytojo Šrifto šaltinis šrifto numerį. Atsižvelgiant į pasirinktus nustatymus, galimi numeriai skiriasi.

**Žingsnis:**

Jei šriftas yra keičiamo mastelio arba fiksuoto taškų skaičiaus, nustatykite numatytąjį šrifto taškų reikšmę. Galima rinktis nuo 0,44 iki 99,99 cpi (simbolių colyje) 0,01 intervalais.

Atsižvelgiant į Šrifto šaltinis ir Šrifto numeris nuostatas, šio elemento gali nebūti.

**Aukštis:**

Jei šriftas yra keičiamo mastelio arba proporcingas, nustatykite numatytąjį šrifto aukštį. Galima rinktis nuo 4,00 iki 999,75 taško 0,25 intervalais.

Atsižvelgiant į Šrifto šaltinis ir Šrifto numeris nuostatas, šio elemento gali nebūti.

#### Simbolių rinkinys:

Pasirinkite numatytąjį simbolių rinkinį. Jei renkantis **Šrifto šaltinis** ir **Šrifto numeris** nuostatas pasirinkto šrifto naujame simbolių rinkinyje nėra, **Šrifto šaltinis** ir **Šrifto numeris** nuostatos automatiškai pakeičiamos numatyta reikšme IBM-US.

#### Forma:

Nustatykite pasirinktos padėties pasirinkto formato popieriuje spausdinamų eilučių skaičių. Šis nustatymas lemia ir tarpų tarp eilučių (VMI) pokyčius; naujoji VMI reikšmė išsaugoma spausdintuve. Tai reiškia, kad vėliau pakeitus puslapio formato ir padėties nustatymus, atsižvelgiant į išsaugotą VMI, bus pakeista ir formos reikšmė.

#### CR funkcija:

jei spausdindami naudojate konkrečios operacinės sistemos tvarkyklę, pasirinkite vežimėlio grįžties komandą.

#### LF funkcija:

Jei spausdindami naudojate konkrečios operacinės sistemos tvarkyklę, pasirinkite eilutės poslinkio komandą.

#### Popieriaus šaltinio priskyrimas:

Nustatykite popieriaus šaltinio pasirinkimo komandos priskyrimą. Jei pasirinksite **4**, bus nustatytos su „HP LaserJet 4“ suderinamos komandos. Jei pasirinksite **4K**, bus nustatytos su „HP LaserJet 4000“, „HP LaserJet 5000“ ir „HP LaserJet 8000“ suderinamos komandos. Jei pasirinksite **5S**, bus nustatytos su „HP LaserJet 5S“ suderinamos komandos.

#### PS meniu:

Nustatykite PS spausdinimo nuostatas.

#### Klaidos lapas:

Pasirinkite **Ijung**, norėdami spausdinti būsenos lapą įvykus klaidai „PostScript“ arba PDF spausdinimo metu.

#### Spalvos:

Pasirinkite „PostScript“ spausdinimo spalvų režimą.

#### Dvejetainiai:

Pasirinkite **Ijung**, jei spausdinami duomenys, kuriuose yra dvejetainių vaizdų. Dvejetainius duomenis programa gali išsiųsti net tada, jei spausdintuvo tvarkyklės nuostata yra ASCII, bet išspausdinti duomenis galima šią funkciją įjungus.

#### PDF puslapio formatas:

Spausdindami PDF failą pasirinkite popieriaus dydį.

#### Automatinis klaidos atitaisymas:

Pasirinkite veiksmą, kuris turi būti atliekamas įvykus dvipusio spausdinimo arba atminties prisipildymo klaidai.

Įjung

Įvykus dvipusio spausdinimo klaidai pateikia išpėjimą ir spausdina vienpusiu režimu arba, įvykus užpildytos atminties klaidai, spausdina tik tai, ką galėjo apdoroti spausdintuvas.

Išj.

Pateikia klaidos pranešimą ir atšaukia spausdinimą.

Storas popierius: 

Pasirinkite **Ijungti**, norėdami išvengti rašalo ištepimo ant spaudinių, tačiau spausdinimas gali sulėtėti.

Tylusis režimas: 

Pasirinkite **Ijung**, norėdami sumažinti triukšmą spausdinimo metu, tačiau spausdinimas gali sulėtėti. Priklausomai nuo popieriaus tipo ir pasirinktų spausdinimo kokybės nustatymų spausdintuvo skleidžiamas triukšmas gali nepakisti. Pasirinkite **Ijung**, jei norite teikti pirmenybę veikimo triukšmo mažinimui. Jei norite teikti pirmenybę spausdinimo greičiui, pasirinkite **Ijungimas (Žemas lygis)**.

Rašalo džiūvimo laikas:

Jei vykdote dvipusį spausdinimą, pasirinkite norimą naudoti rašalo džiūvimo laiką. Kai spausdintuvas atspausdina ant vienos pusės, jis šiek tiek palaukia, kol spaudinys išdžius, prieš spausdindamas ant kitos pusės. Jei spaudinys išteptas, padidinkite laiko nustatymą.

Kompiut. prijungimas naudojant USB: 

Pasirinkite **Igalinti**, norėdami leisti kompiuteriui pasiekti per USB prijungtą spausdintuvą. Kai pasirinkta **Uždrausti**, draudžiamas spausdinimas, kuris nėra siunčiamas per tinklo ryšį.

USB sąsajos skirtojo laiko nuostata: 

Nurodykite, po kiek laiko (sekundėmis) spausdinimo užduotį iš „PostScript“ arba PCL spausdintuvo tvarkyklės gavęs spausdintuvas turi nutraukti USB ryšį su kompiuteriu. Jei „PostScript“ arba PCL spausdintuvo tvarkyklė tikslios užduoties pabaigos nenurodo, USB ryšys gali trukti neribotai. Tokiu atveju ryšį spausdintuvas nutraukia praėjus nurodytam laiko tarpui. Jei ryšio nutraukti nereikia, įveskite 0 (nulį).

## Susijusi informacija

➔ „Popieriaus įdėjimas“ puslapyje 87

➔ „Spausdinimas naudojant paprastas nuostatas“ puslapyje 90

## Tinklo nuostatos

Pasirinkite toliau aprašytus valdymo skydo meniu.

**Nuostatos > Bendrosios nuostatos > Tinklo nuostatos**

Wi-Fi ryšio nustatymas:

Kelvedis:

„Wi-Fi“ konfigūravimo vediklis:

„Wi-Fi“ nustatymų parinkimas įvedant SSID ir slaptažodį.

#### Mygtuko paspaudimo konfigūracija (WPS):

„Wi-Fi“ nustatymų parinkimas įvedant Mygtuko paspaudimo konfigūracija (WPS).

#### Kiti:

- PIN kodo nustatymas (WPS)  
„Wi-Fi“ parametrai nustatomi naudojant PIN kodo nustatymas (WPS).
- Wi-Fi auto. prijungimas  
„Wi-Fi“ parametrai nustatomi naudojant kompiuteryje arba išmaniajame įrenginyje esančią „Wi-Fi“ informaciją.
- Išjungti Wi-Fi  
Išjungiamas „Wi-Fi“. Bus atjungtos infrastruktūros jungtys.

#### Wi-Fi Direct:

##### (menu):

- Keisti tinklo pavadinimą  
Pakeičiamas „Wi-Fi Direct“ SSID (tinklo pavadinimas).
- Pakeisti slaptažodį  
Pakeičiamas „Wi-Fi Direct“ prisijungimo slaptažodis.
- Keisti dažnio diapazoną  
Pasirinkite dažnių diapazoną „Wi-Fi Direct“ ryšiui. Pakeitus dažnį prijungtas įrenginys atjungiamas.  
Šių kanalų prieinamumas ir gaminio naudojimas lauke šiais kanalais įvairiose vietovėse skiriasi.  
<http://support.epson.net/wifi5ghz/>
- Pasyvinti „Wi-Fi Direct“  
Išjungiamas „Wi-Fi Direct“ funkcija.
- Atkurti numatytuosius parametrus  
Atkuriamos „Wi-Fi Direct“ nuostatos.

#### Kiti metodai:

- „iOS“  
Nuskaitomas iPhone, iPad, or iPod touch esantis QR kodas, kad būtų galima prisijungti naudojant „Wi-Fi Direct“.
- Kiti OS įrenginiai  
Nustatomos „Wi-Fi Direct“ nuostatos įvedant SSID ir slaptažodį.

#### Laidinio LAN nustatymas:

Nustatykite arba pakeiskite tinklo ryšį, naudojantį LAN laidą ir mazgą. Kai tai naudojama, „Wi-Fi“ ryšiai išjungti.

#### Tinklo būseną:

##### Laidinio LAN / „Wi-Fi“ būseną:

Rodo spausdintuvo tinklo informaciją.

„Wi-Fi Direct“ būseną:

Rodoma Wi-Fi Direct nuostatų informacija.

Spausdinimo būsenos lapas:

Išspausdina tinklo būsenos lapą.

Eterneto, „Wi-Fi“, Wi-Fi Direct ir pan. informacija atspausdinama ant dviejų arba daugiau lapų.

Ryšio patikrinimas:

Patikrina dabartinį tinklo ryšį ir atspausdina ataskaitą. Jei su ryšiu susijusių problemų nėra, problemą spręskite vadovaudamiesi ataskaita.

Išplėstinės:

Įrenginio pavadin.::

Įrenginio pavadinimas pakeičiamas į bet kokį pavadinimą, kurį sudaro nuo 2 iki 53 simbolių.

TCP/IP:

Konfigūruojamos IP nuostatos, jei IP adresas yra statinis.

Norėdami konfigūruoti automatiškai, naudokite DHCP priskirtą IP adresą.

Norėdami nustatyti rankiniu būdu, perjunkite į „**Rankinis**“ ir įveskite IP adresą, kurį norite priskirti.

Tarpinis serveris:

Nustatykite, jei naudojate tarpinį serverį savo tinklo aplinkoje ir norite priskirti jį spausdintuvui.

IPv6 adresas:

Nustatoma įjungti ar išjungti „IPv6“ adresavimą.

Ryšio sparta ir dvipusis ryšys:

Pasirinkite tinkamą eterneto greitį ir dvipusio ryšio parametą. Jei pasirinkote kitą parametą nei „Automatinis“, įsitikinkite, kad parametrai atitinka naudojamo koncentatoriaus parametrus.

Peradresuoti HTTP į HTTPS:

Įjungia arba išjungia nukreipimą iš HTTP į HTTPS.

Pasyvinti IPsec / IP filtravimą:

Išjungia „IPsec / IP“ filtravimo nuostatą.

Pasyvinti IEEE802.1X:

Išjungia IEEE802.1X nuostatą.



iBeacon perdavimas:

Pasirinkite, ar įjungti, ar išjungti „iBeacon“ perdavimo funkciją. Įjungę galite spausdintuvo ieškoti iš įrenginių, kuriuose veikia „iBeacon“.

### Susijusi informacija

- ➔ „„Wi-Fi“ nustatymų parinkimas įvedant SSID ir slaptažodį“ puslapyje 54
- ➔ „„Wi-Fi“ nustatymų nustatymas per mygtukų sąranką (WPS)“ puslapyje 55
- ➔ „„Wi-Fi“ nustatymų nustatymas per PIN kodo sąranką (WPS)“ puslapyje 55
- ➔ „Spausdintuvo tinklo ryšio būsenos tikrinimas (tinklo ryšio ataskaita)“ puslapyje 151

## Tinklo priežiūros nuostatos

Pasirinkite meniu valdymo skydelyje, kaip aprašyta toliau.

### Nuostatos > Bendrosios nuostatos > Tinklo priežiūros nuostatos

Epson Connect paslaugos:

Rodoma, ar spausdintuvas yra priregistruotas ir prijungtas prie Epson Connect paslaugos.

Pasirinkdami **Registruoti** ir sekdami instrukcijomis galite užsiregistruoti serveryje.

Naudojimo vadovus rasite toliau nurodytoje svetainėje.

<https://www.epsonconnect.com/>

<http://www.epsonconnect.eu> (tik Europoje)

Užsiregistravę galite keisti toliau pateiktas nuostatas.

Sustabdyti/Tęsti:

Pasirinkite, ar sustabdyti, ar tęsti „Epson Connect“ paslaugas.

Neužregistruota:

Spausdintuvas išregistruojamas iš Epson Connect paslaugų.

## Sistemos administravimas

Naudodami šį meniu galite valdyti produktą kaip sistemos administratorius. Šis meniu leidžia apriboti produkto funkcijas atskiriems naudotojams ir pritaikyti jį prie darbo ar biuro sąlygų.

Pasirinkite meniu valdymo skydelyje, kaip aprašyta toliau.

### Nuostatos > Bendrosios nuostatos > Sistemos administravimas

Naikinti vidinės atmintinės duomenis:

PDL šriftas, makro duomenys ir darbo sritis:

Ištrina atsisiųstus šriftus ir makrokomandas.

Trinti visas vid. atminties užduotis:

Pašalina visas vidinėje atmintyje saugomas spausdinimo užduotis.

#### Saugos nuostatos:

##### Apribojimai:

Nustatykite, ar atskiras funkcijas šiame meniu galima naudoti netgi tuomet, kai skydelis užrakintas.

##### Administratoriaus nuostatos:

##### Administratoriaus slaptažodis:

galite pakeisti ir išvalyti administratoriaus slaptažodį.

##### Užrakto nuostata:

Pasirinkite užrakinti ar neužrakinti valdymo skydelį naudojant slaptažodį, užregistruotą parinktyje **Administratoriaus slaptažodis**.

##### Slaptažodžio šifravimas:

Pasirinkite **Ijung**, kad užšifruotumėte slaptažodį. Jei maitinimą išjungsitė, kai įrenginys paleidžiamas iš naujo, gali būti pažeisti duomenys ir atkurtos numatytosios spausdintuvo nuostatos. Jeigu taip nutiktų, dar kartą nustatykite slaptažodžio informaciją.

##### Veiksmų registracijos žurnalas:

Pasirinkite **Ijung**, kad įrašytumėte audito žurnalą.

##### Progr. patvirt. paleidžiant sistemą:

Pasirinkite **Ijung**, kad paleisties metu būtų tikrinama spausdintuvo programa.

#### Klientų apklausa:

Jei sutinkate pateikti informaciją apie kliento naudojimą, „Seiko Epson Corporation“ bus pateikta informacija apie gaminio naudojimą, pavyzdžiui, spaudinių skaičius.

Surinkta informacija naudojama mūsų gaminiams ir paslaugoms tobulinti.

##### Teikti gaminio naud. duomenis:

Rodo, ar sutikote pateikti kliento naudojimo informaciją.

##### Šalis / regionas:

Rodoma šalis arba regionas, kuriame naudojate gaminį, jei sutikote pateikti savo kliento naudojimo informaciją.

#### Atkurti numatytuosius parametrus:

##### Tinklo nuostatos:

Grąžina numatytąsias tinklo nuostatas.

##### Viskas, išskyrus Tinklo nuostatas:

Atkuria numatytuosius parametrus, išskyrus tinklo.

##### Visi parametrai:

Ištrina vidinėje atminties kortelėje esančius atsisiųstus šriftus ir makrokomandas ir ištrina visas spausdinimo užduotis spausdintuvo atmintyje. Atstato visų nustatymų gamyklines nuostatas.

#### Programinės aparatinės įrangos atnaujinimas:

Galite gauti informaciją apie programinę aparatinę įrangą, pvz., esamą versiją ir informaciją apie galimus naujinius.

#### Atnaujinti:

Programinė aparatinė įranga atnaujinama rankiniu būdu.

#### Automatinis programinės aparatinės įrangos atnaujinimas:

##### Automatinis programinės aparatinės įrangos atnaujinimas:

Norėdami automatiškai atnaujinti programinę aparatinę įrangą ir nustatyti atnaujinimo savaitės dieną ir pradžios laiką, pasirinkite **Ijung**.

#### Diena:

Pasirinkite savaitės dieną, kurią norite atnaujinti programinę aparatinę įrangą.

#### Laikas:

Nustatykite laiką, kada norite pradėti programinės aparatinės įrangos atnaujinimą.

#### Pranešimas:

Pasirinkite **Ijung**, kad pradžios lange būtų rodoma programinės aparatinės įrangos atnaujinimo piktograma.

#### Progr.-aparatinės įrangos versija:

Rodo programinės aparatinės įrangos versiją.

## Spaudinių skaitiklis

Pasirinkite meniu valdymo skydelyje, kaip aprašyta toliau.

### Nuostatos > Spaudinių skaitiklis

Rodo bendrą, juodai baltų ir spalvotų spaudinių skaičių, įskaitant elementus, tokius kaip būsenos lapas, nuo spausdintuvo įsigijimo. Jei pasirinksite **Spausdinti lapą**, bus spausdinimas naudojimo istorijos lapas.



Taip pat galite patikrinti kitomis funkcijomis naudojantis išspausdintų puslapių skaičių Naudojimo istorijos lentelė.

## Tiekimo būseną

Pasirinkite toliau aprašytus valdymo skydo meniu.

### Nuostatos > Tiekimo būseną

Rodomas apytikslis rašalo kiekis ir techninės priežiūros dėžutės tarnavimo laikas.

Jei rodoma , rašalo kasetėje beveik baigiasi rašalas arba beveik prisipildė techninės priežiūros dėžutė. Jei rodoma , reikia pakeisti elementą, nes rašalo kasetėje baigėsi rašalas arba techninės priežiūros dėžutė pilna.

## Susijusi informacija

➔ „Laikas pakeisti rašalo kasetes” puslapyje 184

## Priežiūra

Pasirinkite toliau aprašytus valdymo skydo meniu.

### Nuostatos > Priežiūra

#### Spausdinimo kokybės reguliavimas:

Pasirinkite šią funkciją, jei kyla problemų dėl spaudinių. Galite patikrinti užsikimšusius purkštukus ir, jei reikia, nuvalykite spausdinimo galvutę, tada sureguliuokite kai kuriuos parametrus, norėdami pagerinti spausdinimo kokybę.

#### Spaus. galvutės purkšt. tikrini.:

Pasirinkite šią funkciją, norėdami patikrinti, ar spausdinimo galvutės purkštukai užsikimšę. Spausdintuvas atspausdina purkštukų patikros šabloną.

#### Spausdinimo galvutės valymas:

Pasirinkite šią funkciją, norėdami išvalyti užsikimšusius spausdinimo galvutės purkštukus.

#### Ribinės linijos lygiavimas:

Pasirinkite šią funkciją, norėdami sulygiuoti vertikalias linijas.

#### Popieriaus kreiptuvo valymas:

Pasirinkite šią funkciją, jei ant vidinių velenėlių yra rašalo dėmių. Spausdintuvas tiekia popierių, kad nuvalytų vidinius velenėlius.

#### Pašalinti popierių:

Pasirinkite šią funkciją, jei net išėmus įstrigusį popierių spausdintuve vis tiek liko popieriaus atplaišų. Spausdintuvas padidina tarpą tarp spausdinimo galvutės ir popieriaus paviršiaus, kad būtų lengviau pašalinti popieriaus atplaišas.

#### Paėmimo velenėlio informacija:

Pasirinkite šią funkciją norėdami patikrinti popieriaus dėklo priežiūros ritinėlio naudojimo trukmę. Taip pat galite iš naujo nustatyti priežiūros ritinėlio skaitiklį.

#### Spausdinimo kokybės reguliavimas pagal popierių:

Rašalo išplitimas skiriasi priklausomai nuo popieriaus tipo. Pasirinkite šią funkciją, jei konkretaus popieriaus tipo spaudiniuose yra juostų arba netinkamo lygiavimo.

## Susijusi informacija

➔ „Reikmenų būsenos patikrinimas” puslapyje 137

## Kalba/Language

Pasirinkite meniu valdymo skydelyje, kaip aprašyta toliau.

## **Nuostatos > Kalba/Language**

Pasirinkite LCD ekrane naudojamą kalbą.

## **Spausdintuvo būseną / spausdinti**

Pasirinkite toliau aprašytus valdymo skydo meniu.

### **Nuostatos > Spausdintuvo būseną / spausdinti**

Spausdinimo būsenos lent.:

Konfigūr. būsenų lentelė:

Spausdinti informacijos lapus, kuriuose nurodytos dabartinė spausdintuvo būseną ir nuostatos.

Tiekimo būsenos lentelė:

Spausdinti informacijos lapus, kuriuose nurodyta reikmenų būseną.

Naudojimo istorijos lentelė:

Spausdinti informacijos lapus, kuriuose pateikta spausdintuvo naudojimo istorija.

PS šriftų sąrašas:

Spausdinti „PostScript“ spausdintuvo naudojamų šriftų sąrašą.

PCL šriftų sąrašas:

Spausdinti PCL spausdinimui naudojamų šriftų sąrašą.

Tinklas:

Rodomas dabartinės tinklo nuostatos. Taip pat galite spausdinti būsenos lapą.

Laidinio LAN / „Wi-Fi“ būseną:

Rodo spausdintuvo tinklo informaciją.

„Wi-Fi Direct“ būseną:

Rodoma Wi-Fi Direct nuostatų informacija.

Spausdinimo būsenos lapas:

Išspausdina tinklo būsenos lapą.

Eterneto, „Wi-Fi“, Wi-Fi Direct ir pan. informacija atspausdinama ant dviejų arba daugiau lapų.

Energ. sąnaud.:

Rodo energijos suvartojimą nuo matavimo pradžios datos.

Galite pakeisti matavimo pradžios datą naudodami Pakeisti matavimo tvarkaraštį.

## Autentifikavimo įrenginio būseną

Pasirinkite meniu valdymo skydelyje, kaip aprašyta toliau.

### Nuostatos > Autentifikavimo įrenginio būseną

Parodo autentifikavimo įrenginio būseną.

## „Epson Open Platform“ informacija

Pasirinkite meniu valdymo skydelyje, kaip aprašyta toliau.

### Nuostatos > „Epson Open Platform“ informacija

Parodo „Epson Open Platform“ būseną.

## Produkto specifikacijos

### Spausdintuvo techniniai duomenys

Spausdinimo galvutės purkštukų išdėstymas		Juodo rašalo purkštukai: 800 Spalvoto rašalo purkštukai: 800 kiekvienai spalvai
Popieriaus svoris*	Paprastas popierius	64–90 g/m <sup>2</sup>
	Storas popierius	91–256 g/m <sup>2</sup>
	Vokai	75–100 g/m <sup>2</sup>

\* Net kai popieriaus storis patenka į šį diapazoną, popierius gali būti netiekiamas į spausdintuvą arba spausdinimo kokybė gali suprastėti, priklausomai nuo popieriaus ypatybių arba kokybės.

### Spausdinimo sritis

#### Atskirų lapų spausdinimo sritis

Dėl spausdintuvo mechanizmo pritremdytose srityse gali suprastėti spausdinimo kokybė.

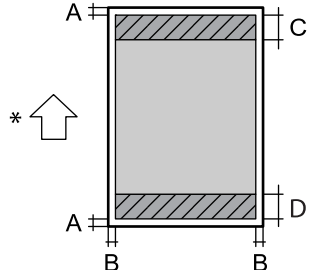
	A	3.0 mm (0.12 col.)
	B	3.0 mm (0.12 col.)
	C	46.0 mm (1.81 col.)
	D	51.0 mm (2.01 col.)

\* Tiekimo popieriaus kryptis.

### Vokų spausdinimo sritis

Dėl spausdintuvo mechanizmo pritemdytose srityse gali suprastėti spausdinimo kokybė.

	A	3,0 mm (0,12 col.)
	B	3,0 mm (0,12 col.)
	C	18.0 mm (0.71 col.)
	D	46.0 mm (1.81 col.)

\* Tiekimo popieriaus kryptis.

## Spausdintuvo prievado naudojimas

Spausdintuvas naudoja nurodytą prievadą. Jei reikia, tinklo administratorius turėtų nustatyti, kad šie prievadai būtų prieinami.

### Kai siuntėjas (klientas) yra spausdintuvas

Naudojimas	Paskirties vieta (serveris)	Protokolas	Prievado numeris
El. laiškų siuntimas (kai naudojamas el. pašto pranešimas iš spausdintuvo)	SMTP serveris	SMTP (TCP)	25
		SMTP SSL / TLS (TCP)	465
		SMTP STARTTLS (TCP)	587
POP prieš SMTP ryšį (kai naudojamas el. pašto pranešimas iš spausdintuvo)	POP serveris	POP3 (TCP)	110
Kai naudojama paslauga „Epson Connect“	„Epson Connect“ serveris	HTTPS	443
		XMPP	5222
WSD valdymas	Kliento kompiuteris	WSD (TCP)	5357

### Kai siuntėjas (klientas) yra kliento kompiuteris

Naudojimas	Paskirties vieta (serveris)	Protokolas	Prievado numeris
Failų siuntimas (kai naudojamas FTP spausdinimas iš spausdintuvo)	Spausdintuvas	FTP (TCP)	20
			21
Spausdintuvo aptikimas naudojantis taikomąja programa, pvz., EpsonNet Config, spausdintuvo tvarkykle.	Spausdintuvas	ENPC (UDP)	3289

Naudojimas	Paskirties vieta (serveris)	Protokolas	Prievado numeris
MIB informacijos rinkimas ir nustatymas iš taikomosios programos, pvz., EpsonNet Config, spausdintuvo tvarkyklės.	Spausdintuvas	SNMP (UDP)	161
LPR duomenų persiuntimas	Spausdintuvas	LPR (TCP)	515
RAW duomenų persiuntimas	Spausdintuvas	RAW (9100 prievadas) (TCP)	9100
„AirPrint“ (IPP/IPPS spausdinimo) duomenų persiuntimas	Spausdintuvas	IPP/IPPS (TCP)	631
WSD spausdintuvo paieška	Spausdintuvas	WS atradimas (UDP)	3702
Web Config	Spausdintuvas	HTTP (TCP)	80
		HTTPS (TCP)	443

## Sąsajos techniniai duomenys

Kompiuterio	„SuperSpeed“ USB
-------------	------------------

## Tinklo specifikacijos

### „Wi-Fi“ specifikacijos

Standartai	IEEE 802.11a/b/g/n <sup>*1</sup> /ac		
Dažnių diapazonai	IEEE 802.11b/g/n: 2,4 GHz, IEEE 802.11a/n/ac: 5,0 GHz		
Kanalai	„Wi-Fi“	2,4 GHz	1 / 2 / 3 / 4 / 5 / 6 / 7 / 8 / 9 / 10 / 11 / 12 <sup>*2</sup> / 13 <sup>*2</sup>
		5,0 GHz <sup>*3</sup>	W52 (36 / 40 / 44 / 48), W53 (52 / 56 / 60 / 64), W56 (100 / 104 / 108 / 112 / 116 / 120 / 124 / 128 / 132 / 136 / 140), W58 (149 / 153 / 157 / 161 / 165)
	„Wi-Fi Direct“	2,4 GHz	1 / 2 / 3 / 4 / 5 / 6 / 7 / 8 / 9 / 10 / 11 / 12 <sup>*2</sup> / 13 <sup>*2</sup>
		5,0 GHz <sup>*3</sup>	W52 (36 / 40 / 44 / 48), W58 (149 / 153 / 157 / 161 / 165)
Ryšio režimai	Infrastruktūra, „Wi-Fi Direct“ (paprastasis prieigos taškas) <sup>*4, *5</sup>		
Saugos protokolai <sup>*6</sup>	WEP (64/128bit), WPA2-PSK (AES) <sup>*7</sup> , WPA3-SAE (AES), WPA2/WPA3-Enterprise		

\*1 Yra tik su HT20.

\*2 Nėra Taivane.



\*3 Šių kanalų prieinamumas ir gaminio naudojimas lauke šiais kanalais įvairiose vietovėse skiriasi. Daugiau informacijos rasite toliau nurodytoje svetainėje.

<http://support.epson.net/wifi5ghz/>

\*4 IEEE 802.11b atveju nepalaikoma.

\*5 Vienu metu galima naudoti infrastruktūros ir „Wi-Fi Direct“ režimus arba eterneto ryšį.

\*6 „Wi-Fi Direct“ palaiko tik WPA2-PSK (AES).

\*7 Atitinka WPA2 standartus ir palaiko WPA / „WPA2 Personal“.

## Eterneto specifikacijos

Standartai	IEEE802.3i (10BASE-T)* <sup>1</sup> IEEE802.3u (100BASE-TX)* <sup>1</sup> IEEE802.3ab (1000BASE-T)* <sup>1</sup> IEEE802.3az (Energy Efficient Ethernet)* <sup>2</sup>
Ryšio režimas	Automatinis, 10 Mbps pilnas dvipusis, 10 Mbps pusinis dvipusis, 100 Mbps pilnas dvipusis, 100 Mbps pusinis dvipusis
Jungtis	RJ-45

\*1 Naudokite 5e arba aukštesnės kategorijos STP (ekranuota vyta pora) laidą, norėdami išvengti radijo trukdžių rizikos.

\*2 Prijungtas įrenginys turi atitikti IEEE802.3az standartus.

## Tinklo funkcijos ir IPv4 / IPv6

Funkcijos			Palaikoma	Pastabos
Spausdinimas tinklu	EpsonNet Print (Windows)	IPv4	✓	-
	Standard TCP/IP (Windows)	IPv4, IPv6	✓	-
	Spausdinimas WSD („Windows“)	IPv4, IPv6	✓	-
	„Bonjour“ spausdinimas („Mac OS“)	IPv4, IPv6	✓	-
	IPP spausdinimas („Windows“, „Mac OS“)	IPv4, IPv6	✓	-
	FTP spausdinimas	IPv4, IPv6	✓	-
	Epson Connect (spausdinimas el. paštu, spausdinimas nuotoliniu būdu)	IPv4	✓	-
	AirPrint (iOS, Mac OS)	IPv4, IPv6	✓	iOS 5 arba naujesnė / OS X Mavericks (10.9.5) arba naujesnė*

Funkcijos		Palaikoma	Pastabos
Nuskaitymas per tinklą	Epson Scan 2	IPv4, IPv6	-
	Document Capture Pro (Windows)	IPv4	-
	Document Capture (Mac OS)		
	Epson Connect (nuskaitymas į debesiją)	IPv4	-
	AirPrint (nuskaitymas)	IPv4, IPv6	-
Siuntimas faksu	Siųsti faksogramą	IPv4	-
	Gauti faksogramą	IPv4	-
	Epson Connect (faksogramų siuntimas į debesį)	IPv4	-
	„AirPrint“ (fakso siuntimas)	IPv4, IPv6	-

\* Rekomenduojame naudoti naujausią „iOS“ arba „Mac OS“ versiją.

## Saugos protokolas

IEEE 802.1X*1	
„IPsec“ / „IP Filtering“	
SSL / TLS	HTTPS serveris / klientas
	IPPS
TLS versija	1.3, 1.2, 1.1*2, 1.0*2
SMTPS (STARTTLS, SSL/TLS)	
SNMPv3	

\*1 Norint prisijungti reikia naudoti IEEE 802.1X palaikantį įrenginį.

\*2 Pagal numatytąsias nuostatas išjungta.

## „PostScript“ 3 lygio suderinamumas

Šiame spausdintuve naudojamas „PostScript“ yra suderinamas su 3 lygio „PostScript“.

## Palaikomos trečiųjų šalių paslaugos

Paslaugos		Palaikoma	Pastabos
AirPrint	Spausdinti	✓	iOS 5 arba naujesnė / OS X Mavericks (10.9.5) arba naujesnė*
	Nuskaitymas	-	-
	Siuntimas faksu	-	-
Universalusis spausdinimas („Microsoft“)		✓	Windows 10 2004 (21H2) arba naujesnė

\* Rekomenduojame naudoti naujausią „iOS“ arba „Mac OS“ versiją.

## Matmenys

Matmenys	<p>Atmintis</p> <ul style="list-style-type: none"> <li><input type="checkbox"/> Plotis: 613 mm (24.1 col.)*<sup>1</sup></li> <li><input type="checkbox"/> Gylis: 650 mm (25.6 col.)</li> <li><input type="checkbox"/> Aukštis: 386 mm (15.2 col.)</li> </ul> <p>Spausdinimas</p> <ul style="list-style-type: none"> <li><input type="checkbox"/> Plotis: 613 mm (24.1 col.)*<sup>1</sup></li> <li><input type="checkbox"/> Gylis: 862 mm (33.9 col.)</li> <li><input type="checkbox"/> Aukštis: 571 mm (22.5 col.)</li> </ul>
Svoris* <sup>2</sup>	Maždaug 78.0 kg (35.4 svar.)

\*1: plotis: 699 mm (27.5 col.), kai sumontuotas autentifikavimo prietaiso staliukas.

\*2: be rašalo kasečių ir maitinimo kabelio.

## Elektros šaltinio techniniai duomenys

Maitinimo šaltinio vardinė srovė	KS 100–240 V
Vardinio dažnio diapazonas	50-60 Hz
Vardinė srovė	1.6–0.8 A
Energijos suvartojimas (su USB jungtimi)*	<p>Spausdinimas: maždaug 37.0 W (ISO/IEC24712)</p> <p>Parengties režimas: maždaug 8.5 W</p> <p>Miego režimas: maždaug 0.8 W</p> <p>Išjungimas: maždaug 0.1 W</p>

\* Kai įrengti keturi popieriaus dėklai (nuo C1 iki C4).

**Pastaba:**

- Norėdami sužinoti įtampą žr. ant spausdintuvo pritvirtintą etiketę.
- Apie energijos suvartojimą Europos vartotojams skaityti šią svetainę.  
<http://www.epson.eu/energy-consumption>

## Su aplinka susiję techniniai duomenys

Veikimas	<p>Naudokite spausdintuvą aplinkoje, kurioje temperatūra (°C) ir drėgmė (%) patenka į grafike nurodytus intervalus ir kurioje nėra kondensato.</p>
Atmintis	<p>Temperatūra po pirminio rašalo papildymo: -15 iki 40 °C (5 iki 104 °F)*</p> <p>Temperatūra prieš pirminį rašalo papildymą: -20 iki 40 °C (-4 iki 104 °F)*</p> <p>Drėgmė: nuo 5 iki 85 % RH (be kondensacijos)</p>

\* Vieną mėnesį galima laikyti 40 °C (104 °F) temperatūroje.

## Rašalo kasetės aplinkos specifikacijos

Laikymo temperatūra	-20–40 °C (-4–104 °F)*1
Užšalimo temperatūra	-23 °C (-9.4 °F)*2 Rašalas atitirpsta ir jį galima naudoti po maždaug 3 valandų 25 °C (77 °F) temperatūroje.

\*1 Vieną mėnesį galima laikyti 40 °C (104 °F) temperatūroje.

\*2 Priklauso nuo spalvos. Rašalas gali dalinai užšalti 0 °C ar žemesnėje temperatūroje.

## Pastatymo vieta ir erdvė

Siekiant užtikrinti saugų naudojimą, spausdintuvą pastatykite vietoje, atitinkančioje toliau nurodytas sąlygas.

- Plokščias ir stabilus paviršius, galinti išlaikyti spausdintuvo svorį
- Vieta, kurioje nebus uždengtos arba blokuojamos spausdintuvo ventiliacijos ir kitos angos
- Vieta, kurioje galite lengvai įdėti ir išimti popierių
- Vieta, atitinkanti sąlygas, nurodytas šio vadovo dalyje „Aplinkos specifiikacijos“

**!** **Svarbu:**

Spausdintuvo nestatykite toliau nurodytose vietose; kitu atveju galimi veikimo sutrikimai.

- Bus veikiamas tiesioginių saulės spindulių
- Dažni staigūs temperatūros ir drėgno pokyčiai
- Bus veikiamas ugnies
- Bus veikiamas lakių medžiagų
- Bus veikiamas smūgių arba vibracijų
- Šalia televizoriaus arba radijo
- Šalia pernelyg didelio dulkių arba purvo šaltinio
- Šalia vandens
- Šalia kondicionavimo arba šildymo įrangos
- Šalia oro drėkintuvo

Naudokite rinkoje parduodamą nuo statinio krūvio susidarymo saugantį kilimėlį, kad išvengtumėte elektrostatinio krūvio susidarymo vietose, kuriose gali susidaryti elektros krūvis.

Palikite pakankamai vietos, kad galėtumėte tinkamai naudotis spausdintuvu.

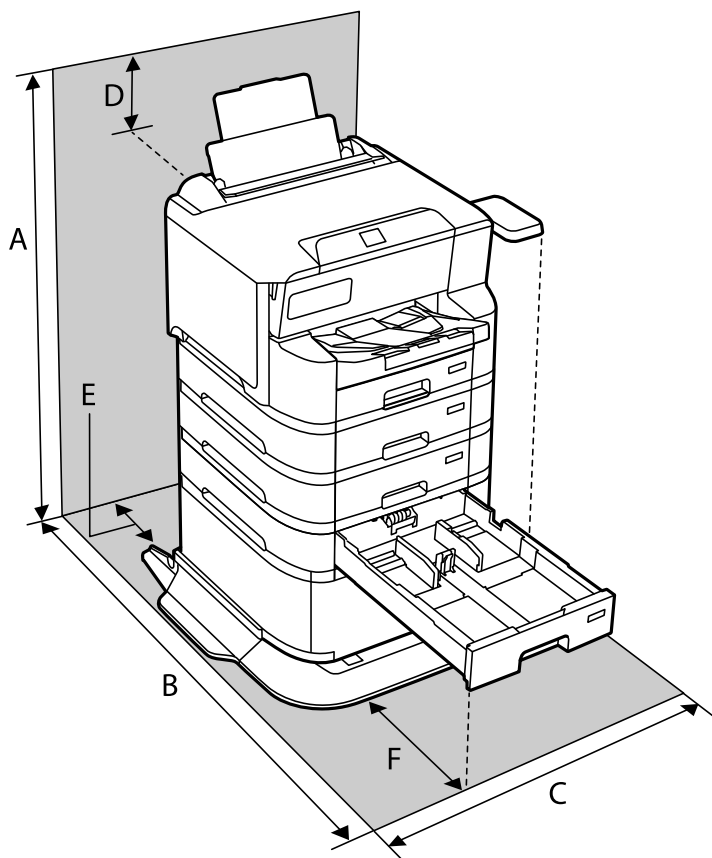

A	1234 mm
B	1147 mm
C	780 mm

D	182 mm
E	59 mm
F	291 mm

## Sistemos reikalavimai

Windows

Windows 7, Windows 8/8.1, Windows 10, Windows 11 arba naujesnė  
Windows Server 2008 arba naujesnė

Mac OS

Mac OS X 10.9.5 arba naujesnė / macOS 11 arba naujesnė

„Chrome OS“

„Chrome OS 89“ arba naujesnis

**Pastaba:**

*Palaikomos tik standartinės OS funkcijos.*

## Šriftų specifikacijos

### Galimi šriftai naudojant „PostScript“

Šrifto pavadinimas	Grupė	HP atitikmuo
NimbusMono	Medium, Bold, Italic, Bold Italic	Courier
LetterGothic	Medium, Bold, Italic	Letter Gothic
NimbusMonoPS	Regular, Bold, Oblique, Bold Oblique	CourierPS
NimbusRomanNo4	Medium, Bold, Italic, Bold Italic	CG Times
URWClassico	Medium, Bold, Italic, Bold Italic	CG Omega
URWCoronet	-	Coronet
URWClarendon-Condensed	-	Clarendon Condensed
URWClassicSans	Medium, Bold, Italic, Bold Italic	Univers
URWClassicSans-Condensed	Medium, Bold, Italic, Bold Italic	Univers Condensed
AntiqueOlive	Medium, Bold, Italic	Antique Olive
Garamond	Antiqua, Halbfett, Kursiv, Kursiv Halbfett	Garamond
Mauritius	-	Marigold
Algiers	Medium, Extra Bold	Albertus
NimbusSansNo2	Medium, Bold, Italic, Bold Italic	Arial

Šrifto pavadinimas	Grupė	HP atitikmuo
NimbusRomanNo9	Medium, Bold, Italic, Bold Italic	Times New Roman
NimbusSans	Medium, Bold, Oblique, Bold Oblique	Helvetica
NimbusSans-Narrow	Medium, Bold, Oblique, Bold Oblique	Helvetica Narrow
Palladio	Roman, Bold, Italic, Bold Italic	Palatino
URWGothic	Book, Demi, Book Oblique, Demi Oblique	ITC Avant Garde
URWBookman	Light, Demi, Light Italic, Demi Italic	ITC Bookman
URWCenturySchoolbook	Roman, Bold, Italic, Bold Italic	New Century Schoolbook
NimbusRoman	Medium, Bold, Italic, Bold Italic	Times
URWChancery-MediumItalic	-	ITC Zapf Chancery Italic
Symbol	-	Symbol
URWDingbats	-	Wingdings
Dingbats	-	ITC Zapf Dingbats
StandardSymbol	-	SymbolIPS

## Galimi šriftai naudojant PCL (URW)

### Pritaikomi šriftai

Šrifto pavadinimas	Grupė	HP atitikmuo	Simbolių rinkinys, skirtas PCL5
NimbusMono	Medium, Bold, Italic, Bold Italic	Courier	1
LetterGothic	Medium, Bold, Italic	Letter Gothic	1
NimbusMonoPS	Regular, Bold, Oblique, Bold Oblique	CourierPS	3
NimbusRmnNo4	Medium, Bold, Italic, Bold Italic	CG Times	2
URWClassico	Medium, Bold, Italic, Bold Italic	CG Omega	3
URW Coronet	-	Coronet	3
URWClarendon Cd	-	Clarendon Condensed	3
URWCIsSans	Medium, Bold, Italic, Bold Italic	Univers	2
URWCIsSans Cd	Medium, Bold, Italic, Bold Italic	Univers Condensed	3
AntiqueOlive	Medium, Bold, Italic	Antique Olive	3
Garamond	Antiqua, Halbfett, Kursiv, Kursiv Halbfett	Garamond	3
Mauritius	-	Marigold	3

Šrifto pavadinimas	Grupė	HP atitikmuo	Simbolių rinkinys, skirtas PCL5
Algiers	Medium, Extra Bold	Albertus	3
NimbusSans2	Medium, Bold, Italic, Bold Italic	Arial	3
NimbusRmnNo9	Medium, Bold, Italic, Bold Italic	Times New	3
NimbusSans	Medium, Bold, Oblique, Bold Oblique	Helvetica	3
NimbusSansNw	Medium, Bold, Oblique, Bold Oblique	Helvetica Narrow	3
Palladio	Roman, Bold, Italic, Bold Italic	Palatino	3
URWGothic	Book, Demi, Book Oblique, Demi Oblique	ITC Avant Garde Gothic	3
URWBookman	Light, Demi, Light Italic, Demi Italic	ITC Bookman	3
URWCenturySb	Roman, Bold, Italic, Bold Italic	New Century Schoolbook	3
NimbusRmn	Medium, Bold, Italic, Bold Italic	Times	3
URWChancery It	-	ITC Zapf Chancery Medium Italic	3
Symbol	-	Symbol	4
URW Dingbats	-	Wingdings	5
Dingbats	-	ITC Zapf Dingbats	6
Standard Symbol	-	SymbolPS	4
URW David	Medium, Bold	HP David	7
URW Narkis	Medium, Bold	HP Narkis	7
URW Miryam	Medium, Bold, Italic	HP Miryam	7
URW Koufi	Medium, Bold	Koufi	8
URW Naskh	Medium, Bold	Naskh	8
URW Ryadh	Medium, Bold	Ryadh	8

### Taškinės grafikos šriftai

Šrifto pavadinimas	Simbolių rinkinys
Line Printer	9

### OCR/brūkšninio kodo taškinis šriftas (skirtas tik PCL5)

Šrifto pavadinimas	Grupė	Simbolių rinkinys
OCR A	-	10



Šrifto pavadinimas	Grupė	Simbolių rinkinys
OCR B	-	11
Code39	9.37cpi, 4.68cpi	12
EAN/UPC	Medium, Bold	13

**Pastaba:**

Atsižvelgiant į spausdinimo tankį arba į popieriaus kokybę ar spalvą, OCR A, OCR B, Code39 ir EAN/UPC šriftai gali būti neįskaitomi. Prieš spausdindami didelį kiekį, išspausdinkite pavyzdį ir patikrinkite, ar šriftus galima perskaityti.

## Simbolių rinkinių sąrašas

Spausdintuvu galima pasiekti įvairiausių simbolių rinkinių. Daugelis šių simbolių rinkinių skiriasi tik kiekvienai kalbai būdingais tarptautiniais simboliais.

Svarstant, kurį šriftą naudoti, taip pat reikia numatyti, kurį simbolių rinkinį su juo derinti.

**Pastaba:**

Programinė įranga šriftus ir simbolius dažniausiai apdoroja automatiškai, todėl gali ir neprireikti reguliuoti spausdintuvo parametrų. Tačiau jei patys rašote spausdintuvo valdymo programas arba naudojate senesnę, šriftų valdymo funkcijos nepalaikančią programinę įrangą, išsamios informacijos apie simbolių rinkinius žr. tolesniuose skyriuose.

### Simbolių rinkinių sąrašas naudojant PCL 5

Simbolio rinkinio pavadinimas	Atributas	Šriftų klasifikacija												
		1	2	3	4	5	6	7	8	9	10	11	12	13
Norweg1	0D	✓	✓	✓	-	-	-	-	-	-	-	-	-	-
Roman Extension	0E	-	-	-	-	-	-	-	-	✓	-	-	-	-
Italian	0I	✓	✓	✓	-	-	-	-	-	-	-	-	-	-
ECM94-1	0N	✓	✓	✓	-	-	-	-	-	✓	-	-	-	-
Swedis2	0S	✓	✓	✓	-	-	-	-	-	-	-	-	-	-
ANSI ASCII	0U	✓	✓	✓	-	-	-	✓	✓	-	-	-	-	-
UK	1E	✓	✓	✓	-	-	-	-	-	-	-	-	-	-
French2	1F	✓	✓	✓	-	-	-	-	-	-	-	-	-	-
German	1G	✓	✓	✓	-	-	-	-	-	-	-	-	-	-
Legal	1U	✓	✓	✓	-	-	-	-	-	✓	-	-	-	-
8859-2 ISO	2N	✓	✓	✓	-	-	-	-	-	✓	-	-	-	-
Spanish	2S	✓	✓	✓	-	-	-	-	-	-	-	-	-	-
ISO 8859/4 Latin 4	4N	✓	✓	✓	-	-	-	-	-	-	-	-	-	-

Simbolio rinkinio pavadinimas	Atributas	Šriftų klasifikacija												
		1	2	3	4	5	6	7	8	9	10	11	12	13
Roman-9	4U	✓	✓	✓	-	-	-	-	-	-	-	-	-	-
PsMath	5M	✓	✓	✓	-	-	-	✓	✓	-	-	-	-	-
8859-9 ISO	5N	✓	✓	✓	-	-	-	-	-	✓	-	-	-	-
WiTurkish	5T	✓	✓	✓	-	-	-	-	-	-	-	-	-	-
MsPublishin	6J	✓	✓	✓	-	-	-	-	-	-	-	-	-	-
VeMath	6M	✓	✓	✓	-	-	-	-	-	-	-	-	-	-
8859-10ISO	6N	✓	✓	✓	-	-	-	-	-	✓	-	-	-	-
DeskTop	7J	✓	✓	✓	-	-	-	-	-	-	-	-	-	-
Math-8	8M	✓	✓	✓	-	-	-	✓	✓	-	-	-	-	-
Roman-8	8U	✓	✓	✓	-	-	-	-	-	✓	-	-	-	-
WiE.Europe	9E	✓	✓	✓	-	-	-	-	-	-	-	-	-	-
Pc1004	9J	✓	✓	✓	-	-	-	-	-	-	-	-	-	-
8859-15ISO	9N	✓	✓	✓	-	-	-	-	-	✓	-	-	-	-
PcTk437	9T	✓	✓	✓	-	-	-	-	-	-	-	-	-	-
Windows	9U	✓	✓	✓	-	-	-	-	-	-	-	-	-	-
PsText	10J	✓	✓	✓	-	-	-	-	-	-	-	-	-	-
IBM-US	10U	✓	✓	✓	-	-	-	-	-	✓	-	-	-	-
IBM-DN	11U	✓	✓	✓	-	-	-	-	-	✓	-	-	-	-
McText	12J	✓	✓	✓	-	-	-	-	-	-	-	-	-	-
PcMultiling	12U	✓	✓	✓	-	-	-	-	-	✓	-	-	-	-
VeInternati	13J	✓	✓	✓	-	-	-	-	-	-	-	-	-	-
PcEur858	13U	✓	✓	✓	-	-	-	-	-	-	-	-	-	-
VeUS	14J	✓	✓	✓	-	-	-	-	-	-	-	-	-	-
PiFont	15U	✓	✓	✓	-	-	-	-	-	-	-	-	-	-
PcE.Europe	17U	✓	✓	✓	-	-	-	-	-	-	-	-	-	-
Unicode 3.0	18N	✓	✓	✓	-	-	-	✓	✓	-	-	-	-	-
WiBALT	19L	✓	✓	✓	-	-	-	-	-	-	-	-	-	-
WiAnsi	19U	✓	✓	✓	-	-	-	-	-	-	-	-	-	-
PcBlT775	26U	✓	✓	✓	-	-	-	-	-	-	-	-	-	-
Pc866Cyr	3R	✓	✓	-	-	-	-	-	-	-	-	-	-	-

Simbolio rinkinio pavadinimas	Atributas	Šriftų klasifikacija												
		1	2	3	4	5	6	7	8	9	10	11	12	13
Greek8	8G	✓	✓	-	-	-	-	-	-	-	-	-	-	-
WinGrk	9G	✓	✓	-	-	-	-	-	-	-	-	-	-	-
WinCyr	9R	✓	✓	-	-	-	-	-	-	-	-	-	-	-
Pc851Grk	10G	✓	✓	-	-	-	-	-	-	-	-	-	-	-
ISOCyr	10N	✓	✓	-	-	-	-	-	-	✓	-	-	-	-
Pc8Grk	12G	✓	✓	-	-	-	-	-	-	-	-	-	-	-
ISOGrk	12N	✓	✓	-	-	-	-	-	-	-	-	-	-	-
Pc866Ukr	14R	✓	✓	-	-	-	-	-	-	-	-	-	-	-
Hebrew7	0H	✓	-	-	-	-	-	✓	-	-	-	-	-	-
8859-8 ISO	7H	✓	-	-	-	-	-	✓	-	-	-	-	-	-
Hebrew8	8H	✓	-	-	-	-	-	✓	-	-	-	-	-	-
Pc862Heb	15H	✓	-	-	-	-	-	✓	-	-	-	-	-	-
PC-862, Hebrew	15Q	✓	-	-	-	-	-	✓	-	-	-	-	-	-
Arabic8	8V	-	-	-	-	-	-	-	✓	-	-	-	-	-
HPWARA	9V	-	-	-	-	-	-	-	✓	-	-	-	-	-
Pc864Ara	10V	-	-	-	-	-	-	-	✓	-	-	-	-	-
Symbol	19M	-	-	-	✓	-	-	-	-	-	-	-	-	-
Wingdings	579L	-	-	-	-	✓	-	-	-	-	-	-	-	-
ZapfDingbats	14L	-	-	-	-	-	✓	-	-	-	-	-	-	-
OCR A	00	-	-	-	-	-	-	-	-	-	✓	-	-	-
OCR B	10	-	-	-	-	-	-	-	-	-	-	✓	-	-
OCR B Extension	3Q	-	-	-	-	-	-	-	-	-	-	✓	-	-
Code3-9	0Y	-	-	-	-	-	-	-	-	-	-	-	✓	-
EAN/UPC	8Y	-	-	-	-	-	-	-	-	-	-	-	-	✓

## Pasirenkamų elementų techniniai duomenys

### Popieriaus dėklo specifikacijos

Galimas popierius	<a href="#">„Galimas popierius ir talpa“ puslapyje 207</a>
Talpa	Daugiausia 500 lapų (80 g/m <sup>2</sup> )
Matmenys	<input type="checkbox"/> Plotis: 567 mm (22.3 col.) <input type="checkbox"/> Gylis: 568 mm (22.4 col.) <input type="checkbox"/> Aukštis: 160 mm (6.3 col.)
Svoris	Maždaug 25.8 kg (11.7 svar.)

### Stalčiaus specifikacijos

Matmenys	<input type="checkbox"/> Plotis: 772 mm (30.4 col.) <input type="checkbox"/> Gylis: 797 mm (31.4 col.) <input type="checkbox"/> Aukštis: 320 mm (12.6 col.)
Svoris	Maždaug 53.1 kg (24.1 svar.)

## Reguliavimo informacija

### Standartai ir patvirtinimai

#### JAV modelio standartai ir patvirtinimai

Sauga	UL62368-1 CAN/CSA C22.2 No.UL62368-1
EMC	FCC Part 15 Subpart B Class B CAN ICES-3 (B)/NMB-3 (B)

Šiuose įrenginiuose yra toliau nurodytas belaidis modulis.

Gamintojas: Seiko Epson Corporation

Tipas: J26H005

Šis gaminys atitinka FCC taisyklių 15 dalį ir IC taisyklių RSS. „Epson“ neatsako dėl aplinkosaugos reikalavimų nesilaikymo, susijusio su nerekomenduotu gaminio pakeitimu. Naudojimui galioja šios dvi sąlygos: (1) šis įrenginys negali kelti žalingų trukdžių ir (2) šis įrenginys turi priimti visus gaunamus trukdžius, įskaitant ir tokius, kurie gali trikdyti jo darbą.

Kad licencijuoto įrenginio neveiktų radijo trukdžiai, šį įrenginį reikia naudoti patalpoje, statyti toliau nuo langų, kad būtų užtikrintas kuo didesnis ekranavimas. Lauke montuojama įranga (arba jos perdavimo antena) turi būti licencijuota.

Šis įrenginys neviršija leistinų FCC / IC spinduliuotės poveikio apribojimų, nustatytų įrenginį naudojant nekontroliuojamoje aplinkoje, ir atitinka FCC radijo dažnio (RF) poveikio reikalavimus, pateiktus C priede prie OET65, ir IC radijo dažnio (RF) poveikio taisyklių RSS. Šį įrenginį reikia įrengti ir naudoti taip, kad radiatorius būtų mažiausiai 7,9 col. (20 cm) arba didesniu atstumu nuo žmogaus kūno (neįskaitant galūnių: rankų, riešų, pėdų ir kulksnių).

## Europos modelių standartai ir patvirtinimai

Šie modeliai yra pažymėti CE/UKCA ženklų ir atitinka atitinkamus teisės aktų reikalavimus.

Visas atitikties deklaracijos tekstas pateiktas toliau nurodytoje svetainėje.

<https://www.epson.eu/conformity>

B762B

Dažnio diapazonas	Maksimali radijo dažnio perdavimo galia
2400–2483,5 MHz	20 dBm (EIRP)
5150–5250 MHz	20 dBm (EIRP)
5250–5350 MHz	20 dBm (EIRP)
5470–5725 MHz	20 dBm (EIRP)



## Vokietijos mėlynasis angelas

Žr. toliau pateikiamą puslapį, kad patikrintumėte, ar šis spausdintuvas atitinka Vokietijos mėlynojo angelo standartą.

<http://www.epson.de/blauerengel>

## Kopijavimo apribojimai

Siekdami užtikrinti atsakingą ir teisėtą spausdintuvo naudojimą, laikykite toliau išvardytų apribojimų.

Toliau išvardytų elementų kopijavimą draudžia įstatymas.

- Banknotų, monetų, valstybės leidžiamų vertybinių popierių, vyriausybės ir municipalinių vertybinių popierių.
- Nenaudojamų pašto antspaudų, iš anksto suantspauduotų atvirukų ir kitų oficialių pašto ženklų, rodančių tinkamą siuntimą paštu.
- Valstybinių pajamų spaudų ir vertybinių popierių, išduotų laikantis teisinės procedūros.

Kopijuojant toliau išvardytus elementus reikia elgtis ypač apdairai.

- Privačius komercinius vertybinius popierius (akcijų sertifikatus, perduodamus vekselius, čekius ir kt.), mėnesinius bilietus, nuolaidų korteles ir kt.
- Pusus, vairuotojo pažymėjimus, atitikties pažymėjimus, mokesčių už kelius bilietus, maisto spaudus, bilietus ir pan.

***Pastaba:***

*Šių elementų kopijavimą taip pat gali drausti įstatymas.*

Autorių teisėmis saugomą medžiagą naudokite atsakingai.

Spausdintuvais gali būti piktnaudžiaujama netinkamai kopijuojant medžiagą, kurios autorių teisės yra saugomos. Jei tai darote nepasitarę su kvalifikuotu teisininku, prieš kopijuodami publikuotą medžiagą elkitės garbingai ir būtinai gaukite leidimus iš autorių teisių savininko.

---

# Informacija administratoriui

Spausdintuvo valdymas. . . . .	256
Gaminio saugos nuostatos. . . . .	271
Tinklo saugos nustatymai. . . . .	278
Funkcijos Epson Open Platform naudojimas. . . . .	313
Epson Remote Services informacija. . . . .	314

## Spausdintuvo valdymas

### Nuotolinio spausdintuvo informacijos tikrinimas

Galite patikrinti tolesnę naudojamą spausdintuvo informaciją skiltyje **Status** naudodami „Web Config“.

Product Status

Patikrinkite įvairias būsenas, debesijos paslaugą, programinės įrangos versiją, šakninio sertifikato versiją, serijos numerį, MAC adresą ir kt.

Jei informaciją užregistravote **Administrator Name/Contact Information** skirtuke **Device Management**, administratoriaus informacija rodoma būsenos skirtuke.

Network Status

Patikrinkite Network, Wi-Fi Direct informaciją.

Usage Status

Patikrinkite pirmąją spausdinimo dieną, Printing Information, Number of Pages Sorted by Size , Total Number of Pages Sorted by Function, Total Number of Pages Sorted by Print Language, ir t. t.

Hardware Status

Patikrinkite kiekvieną spausdintuvo funkciją.

Panel Snapshot

Rodoma įrenginio valdymo skydelio ekrano vaizdo nuotrauka.

### Tinklo ryšio tvarkymas

Galite patikrinti ar konfigūruoti tinklo ryšį.

### Pagrindinių tinklo nuostatų tikrinimas ar konfigūravimas

1. Įveskite naršyklėje spausdintuvo IP adresą, kad atvertumėte Web Config.

Iš kompiuterio, prijungto prie to paties tinklo, kaip ir spausdintuvas, įveskite spausdintuvo IP adresą.

Spausdintuvo IP adresą galite pasitikrinti šiame meniu:

**Nuostatos > Bendrosios nuostatos > Tinklo nuostatos > Tinklo būseną > Laidinio LAN / „Wi-Fi“ būseną**

2. Įveskite administratoriaus slaptažodį, kad prisijungtumėte kaip administratorius.

3. Pasirinkite toliau nurodyta tvarka.

Skirtukas **Network > Basic**

4. Nustatykite kiekvieną elementą.

5. Spustelėkite **Next**.

Rodomas patvirtinimo pranešimas.

6. Spustelėkite **OK**.

Spausdintuvas atnaujintas.



## Susijusi informacija

- ➔ „Numatytoji administratoriaus slaptažodžio vertė” puslapyje 16
- ➔ „Tinklo nustatymo elementai” puslapyje 257

## Tinklo nustatymo elementai

Elementai	Nustatymo reikšmė ir aprašymas
Device Name	Rodo Device Name. Norėdami pakeisti Device Name, įveskite naują Device Name teksto langelyje.
Location	Įveskite įrenginio Location.
Obtain IP Address	Pasirinkite IP adreso nustatymo metodą (automatinį ar rankinį). Jei pasirinksite rankinį, jums reikės įvesti IP adresą, potinklio kaukę ir pan.
Set using BOOTP	Galite nurodyti, ar įjungti Set using BOOTP.
Set using Automatic Private IP Addressing (APIPA)	Galite nurodyti, ar įjungti Set using Automatic Private IP Addressing (APIPA).
IP Address	Įveskite IP Address. Įveskite xxx.xxx.xxx.xxx formatu. Įveskite skaičių nuo 0 iki 255 vietoje xxx. IP Address turi būti unikalus ir nesukelti konflikto su jokia kitu prie tinklo prijungtu įrenginiu.
Subnet Mask	Įveskite Subnet Mask. Įveskite xxx.xxx.xxx.xxx formatu. Įveskite skaičių nuo 0 iki 255 vietoje xxx.
Default Gateway	Įveskite Default Gateway. Įveskite xxx.xxx.xxx.xxx formatu. Įveskite skaičių nuo 0 iki 255 vietoje xxx.
DNS Server Setting	Pasirinkite DNS Server Setting metodą iš Auto arba Manual. Rankinė funkcija galima, jei Obtain IP Address nuostata yra Manual.
Primary DNS Server	Įveskite Primary DNS Server. Įveskite xxx.xxx.xxx.xxx formatu. Įveskite skaičių nuo 0 iki 255 vietoje xxx.
Secondary DNS Server	Įveskite Secondary DNS Server. Įveskite xxx.xxx.xxx.xxx formatu. Įveskite skaičių nuo 0 iki 255 vietoje xxx.
DNS Host Name Setting	Pasirinkite automatinį ar rankinį DNS Host Name Setting metodą.
DNS Host Name	Rodo esamą DNS Host Name.
DNS Domain Name Setting	Pasirinkite automatinį ar rankinį DNS Domain Name nustatymo metodą.

Elementai	Nustatymo reikšmė ir aprašymas
DNS Domain Name	Įveskite <b>DNS Domain Name</b> pagal toliau pateiktas taisykles. <ul style="list-style-type: none"> <li><input type="checkbox"/> Įveskite nuo 2 iki 249 simbolių naudodami simbolius A–Z, a–z, 0–9, brūkšnelį „-“ ir tašką „.“.</li> <li><input type="checkbox"/> Skaičiai 0–9, brūkšnelis „-“ ir taškas „.“ negali būti pirmaisiais simboliais.</li> <li><input type="checkbox"/> Brūkšnelis „-“ ir taškas „.“ negali būti paskutiniais simboliais.</li> <li><input type="checkbox"/> Kiekviena domeno pavadinimo atkarpa turi būti sudaryta iš 1–63 simbolių ir atskirta tašku.</li> </ul> <p>Bendras pagrindinio kompiuterio ir domeno pavadinimų simbolių skaičius neturi viršyti 251 simbolio.</p>
Register the network interface address to DNS	Galite nurodyti, ar įjungti Register the network interface address to DNS. Įjunkite, jei norite užregistruoti pagrindinio kompiuterio ir domeno pavadinimus DNS serveryje per DHCP serverį, kuris palaiko dinaminį DNS. Jei pasirenkate įjungti, jums reikės nustatyti pagrindinio kompiuterio ir domeno pavadinimus.
Proxy Server Setting	Galite nurodyti, ar naudoti Proxy Server Setting. Pasirinkus šią funkciją jums reikės sukonfigūruoti atitinkamas tarpinio serverio nuostatas.
Proxy Server	Įveskite Proxy Server adresą IPv4 arba FQDN formatu.
Proxy Server Port Number	Įveskite skaičių nuo 1 iki 65535.
Proxy Server User Name	Naudodami ASCII (0x20–0x7E) įveskite tarpinio serverio naudotojo vardą, kurį gali sudaryti nuo 0 iki 255 ženklų.
Proxy Server Password	Naudodami ASCII (0x20–0x7E) įveskite tarpinio serverio slaptažodį, kurį gali sudaryti nuo 0 iki 255 ženklų.
IPv6 Setting	Galite nurodyti, ar įjungti IPv6 Setting.
IPv6 Privacy Extension	Galite nurodyti, ar įjungti IPv6 Privacy Extension.
IPv6 DHCP Server Setting	Galite nurodyti, ar įjungti IPv6 DHCP Server Setting.
IPv6 Address	Kai naudojate <b>IPv6 Address</b> , įveskite jį šiuo formatu: <ul style="list-style-type: none"> <li><input type="checkbox"/> xxxx: xxxx: xxxx: xxxx: xxxx: xxxx: xxxx: xxxx / priešdėlis</li> <li><input type="checkbox"/> xxxx yra šešiolyktainis skaičius, susidedantis iš 1–4 skaitmenų, o priešdėlis yra dešimtainis skaičius nuo 1 iki 128.</li> <li><input type="checkbox"/> Jei iš eilės einančiuose blokuose visi xxxx yra „0“, juos galima praleisti pažymint :: (tik vienoje vietoje).</li> </ul>
IPv6 Address Default Gateway	Kai priskiriate <b>IPv6 Address Default Gateway</b> , įveskite jį šiuo formatu: <ul style="list-style-type: none"> <li><input type="checkbox"/> xxxx: xxxx: xxxx: xxxx: xxxx: xxxx: xxxx: xxxx</li> <li><input type="checkbox"/> xxxx yra šešiolyktainis skaičius, susidedantis iš 1–4 skaitmenų.</li> <li><input type="checkbox"/> Jei iš eilės einančiuose blokuose visi xxxx yra „0“, juos galima praleisti pažymint :: (tik vienoje vietoje).</li> </ul>
IPv6 Link-Local Address	Rodo galiojantį IPv6 Link-Local Address.
IPv6 Stateful Address	Rodo galiojantį IPv6 Stateful Address.
IPv6 Stateless Address 1	Rodo galiojantį IPv6 Stateless Address 1.

Elementai	Nustatymo reikšmė ir aprašymas
IPv6 Stateless Address 2	Rodo galiojantį IPv6 Stateless Address 2.
IPv6 Stateless Address 3	Rodo galiojantį IPv6 Stateless Address 3.
IPv6 Primary DNS Server	Įveskite pagrindinio DNS serverio IPv6 adresą šiuo formatu: <ul style="list-style-type: none"> <li><input type="checkbox"/> xxxx: xxxx: xxxx: xxxx: xxxx: xxxx: xxxx: xxxx</li> <li><input type="checkbox"/> xxxx yra šešiolyktainis skaičius, susidedantis iš 1–4 skaitmenų.</li> <li><input type="checkbox"/> Jei iš eilės einančiuose blokuose visi xxxx yra „0“, juos galima praleisti pažymint :: (tik vienoje vietoje).</li> </ul>
IPv6 Secondary DNS Server	Kai priskiriate IPv6 Secondary DNS Server, įveskite jį šiuo formatu: <ul style="list-style-type: none"> <li><input type="checkbox"/> xxxx: xxxx: xxxx: xxxx: xxxx: xxxx: xxxx: xxxx</li> <li><input type="checkbox"/> xxxx yra šešiolyktainis skaičius, susidedantis iš 1–4 skaitmenų.</li> <li><input type="checkbox"/> Jei iš eilės einančiuose blokuose visi xxxx yra „0“, juos galima praleisti pažymint :: (tik vienoje vietoje).</li> </ul>
IEEE802.11k/v	Galite nurodyti, ar įjungti IEEE802.11k/v. Rodoma tik tada, kai veikia belaidžio LAN funkcija.
IEEE802.11r	Galite nurodyti, ar įjungti IEEE802.11r. Rodoma tik tada, kai veikia belaidžio LAN funkcija.

## „Wi-Fi“

Galite patikrinti „Wi-Fi“ ar „Wi-Fi Direct“ ryšio būseną.

Kad rodytų „Wi-Fi Direct“ būseną, spustelėkite „Wi-Fi Direct“ skirtuką.

### **Pastaba:**

„Wi-Fi“ palaikančiuose modeliuose šis elementas rodomas įdiegus belaidę LAN sąsają.

#### Setup mygtukas

Spustelėkite mygtuką Setup, kad būtų parodytas tinklų (SSID), kuriuos galima prijungti prie spausdintuvo, sąrašas. Prisijunkite nurodydami tinklą (SSID).

#### Disable Wi-Fi mygtukas

Spustelėjus Disable Wi-Fi mygtuką, „Wi-Fi“ sąrankos (infrastruktūros režimo) funkcija išjungiama.

Jei pirmiau naudojote „Wi-Fi“ (belaidį LAN) ryšį, bet, pakeitus ryšio režimą ir pan., jo nebereikia, pašalindami nereikalingus „Wi-Fi“ signalus taip pat galite sumažinti spausdintuvo energijos sąnaudas pristabdytosios veiksenos metu.

### **Pastaba:**

Taip pat galite nustatyti ir spausdintuvo valdymo skydelyje.

**Nuostatos > Bendrosios nuostatos > Tinklo nuostatos > Wi-Fi ryšio nustatymas**

## Laidinio LAN nuostatų konfigūravimas

1. Įveskite naršyklėje spausdintuvo IP adresą, kad atvertumėte Web Config.

Iš kompiuterio, prijungto prie to paties tinklo, kaip ir spausdintuvas, įveskite spausdintuvo IP adresą.

Spausdintuvo IP adresą galite patikrinti šiame meniu:

**Nuostatos > Bendrosios nuostatos > Tinklo nuostatos > Tinklo būseną > Laidinio LAN / „Wi-Fi“ būseną**

2. Įveskite administratoriaus slaptažodį, kad prisijungtumėte kaip administratorius.

3. Pasirinkite toliau nurodyta tvarka.

Skirtukas **Network > Wired LAN**

4. Nustatykite kiekvieną elementą.

Link Speed & Duplex

Iš sąrašo pasirinkite ryšio režimą.

IEEE 802.3az

Galite nurodyti, ar įjungti IEEE 802.3az.

5. Spustelėkite **Next**.

Rodomas patvirtinimo pranešimas.

6. Spustelėkite **OK**.

Spausdintuvas atnaujintas.

### Susijusi informacija

➔ „Numatytoji administratoriaus slaptažodžio vertė“ puslapyje 16

## Wi-Fi Direct nuostatų konfigūravimas

Galite patikrinti ar konfigūruoti Wi-Fi Direct nuostatas.

### **Pastaba:**

„Wi-Fi“ palaikančiuose modeliuose šis elementas rodomas įdiegus belaidę LAN sąsają.

1. Įveskite naršyklėje spausdintuvo IP adresą, kad atvertumėte Web Config.

Iš kompiuterio, prijungto prie to paties tinklo, kaip ir spausdintuvas, įveskite spausdintuvo IP adresą.

Spausdintuvo IP adresą galite patikrinti šiame meniu:

**Nuostatos > Bendrosios nuostatos > Tinklo nuostatos > Tinklo būseną > Laidinio LAN / „Wi-Fi“ būseną**

2. Įveskite administratoriaus slaptažodį, kad prisijungtumėte kaip administratorius.

3. Pasirinkite toliau nurodyta tvarka.

Skirtukas **Network > Wi-Fi Direct**

4. Nustatykite kiekvieną elementą.

Wi-Fi Direct

Galite nurodyti, ar įjungti Wi-Fi Direct.

SSID

Galite pakeisti SSID (tinklo pavadinimą).

Password

Pakeitę „Wi-Fi Direct“ slaptažodį, įveskite naują slaptažodį.

Frequency Range

Pasirinkite dažnių diapazoną, kurį naudosite „Wi-Fi Direct“.

IP Address

Pasirinkite IP adreso nustatymo metodą (automatinį ar rankinį). Jei pasirinksite Manual, įveskite IP adresą.

5. Spustelėkite **Next**.

Rodomas patvirtinimo pranešimas.

**Pastaba:**

Jei norite atstatyti Wi-Fi Direct nuostatas, spustelėkite *Restore Default Settings* mygtuką.

6. Spustelėkite **OK**.

Spausdintuvas atnaujintas.

### Susijusi informacija

➔ „Numatytoji administratoriaus slaptažodžio vertė“ puslapyje 16

## El. pašto pranešimų įvykus įvykiams konfigūravimas

El. pašto pranešimus galite sukonfigūruoti taip, kad, įvykus kokiam nors įvykiui (pvz., spausdintuvui nustojus spausdinti ar sutrikus jo veikimui) nustatytiems adresatams išsiunčiami laiškai. Galite užregistruoti daugiausia penkias paskirties vietas ir kiekvienai jų pasirinkti pranešimo nustatymus.

Kad galėtumėte naudoti šią funkciją, prieš nustatydami pranešimus turite nustatyti pašto serverį. El. pašto serverį nustatykite tinkle, kuriuo norite siųsti el. laiškus.

1. Įveskite naršyklėje spausdintuvo IP adresą, kad atvertumėte Web Config.

Iš kompiuterio, prijungto prie to paties tinklo, kaip ir spausdintuvas, įveskite spausdintuvo IP adresą.

Spausdintuvo IP adresą galite patikrinti šiame meniu:

**Nuostatos > Bendrosios nuostatos > Tinklo nuostatos > Tinklo būseną > Laidinio LAN / „Wi-Fi“ būseną**

2. Įveskite administratoriaus slaptažodį, kad prisijungtumėte kaip administratorius.

3. Pasirinkite toliau nurodyta tvarka.

Skirtukas **Device Management > Email Notification**

4. Nustatykite el. pašto pranešimo temą.

Pasirinkite temoje rodomą turinį iš dviejų išskleidžiamųjų meniu.

Pasirinktas turinys yra rodomas šalia **Subject**.

To paties turinio negalima nustatyti kairėje ir dešinėje.

Kai **Location** ženklų skaičius viršija 32 baitus, po 32 baitų esantys ženklai yra pašalinami.

5. Įveskite el. pašto pranešimo siuntimo el. pašto adresą.

Naudokite A-Z a-z 0-9 ! # \$ % & ' \* + - . / = ? ^ \_ { | } ~ @ ir įveskite nuo 1 iki 255 ženklų.

6. Pasirinkite el. pašto pranešimų kalbą.
7. Pasirinkite įvykio, kuriam įvykus norite gauti pranešimą, žymės langelį.

**Notification Settings** nustatymų skaičius yra susietas su **Email Address Settings** paskirties vietų skaičiumi.

Jei norite vieną pranešimą siųsti el. pašto adresu, kuris priskirtas skaičiui 1 skiltyje **Email Address Settings**, kai spausdintuve baigiasi popierius, pasirinkite žymės langelio stulpelį 1 eilutėje **Paper out**.

8. Spustelėkite **OK**.

Patvirtinkite, kad el. pašto pranešimas bus siunčiamas įvykus įvykiui.

Pavyzdys: spausdinkite nurodydami Popier. šaltinis, kuriame popierius nenustatytas.

### Susijusi informacija

- ➔ „Numatytoji administratoriaus slaptažodžio vertė” puslapyje 16
- ➔ „El. pašto serverio registravimas” puslapyje 68

## El. pašto pranešimo elementai

Elementai	Nustatymai ir paaiškinimai
Reset Ink Level	Pranešti, kai rašalas baigėsi.
Ink low	Pranešti, kai rašalas beveik baigėsi.
Maintenance box: end of service life	Pranešti, kai priežiūros dėžutė yra pilna.
Maintenance box: nearing end	Pranešti, kai priežiūros dėžutė yra beveik pilna.
Administrator password changed	Pranešti, kai pakeistas administratoriaus slaptažodis.
Paper out	Pranešti, kai įvyksta išsikišusio popieriaus klaida nurodytame popieriaus šaltinyje.
Printing stopped	Pranešti, kai įvyksta klaida, pvz., įstringa popierius, nenustatyta popieriaus kasetė arba nesutampa popieriaus formatas ar tipas.
Printer error	Pranešti, kai įvyksta spausdintuvo klaida.

Elementai	Nustatymai ir paaiškinimai
Wi-Fi gedimas	Pranešti, kai įvyksta belaidės LAN sąsajos klaida.
Built-in SD card gedimas	Pranešti, kai įvyksta integruotos SD kortelės klaida.
PDL board gedimas	Pranešti, kai įvyksta PDL pagrindo klaida.

### Susijusi informacija

➔ „El. pašto pranešimų įvykus įvykiams konfigūravimas” puslapyje 261

## Valdymo skydelio nustatymas

Spausdintuvo valdymo skydelio sąranka. Sąranką galite atlikti, kaip nurodyta toliau.

- Įveskite naršyklėje spausdintuvo IP adresą, kad atvertumėte Web Config.  
Iš kompiuterio, prijungto prie to paties tinklo, kaip ir spausdintuvas, įveskite spausdintuvo IP adresą.  
Spausdintuvo IP adresą galite patikrinti šiame meniu:  
**Nuostatos > Bendrosios nuostatos > Tinklo nuostatos > Tinklo būseną > Laidinio LAN / „Wi-Fi“ būseną**
  - Įveskite administratoriaus slaptažodį, kad prisijungtumėte kaip administratorius.
  - Pasirinkite toliau nurodyta tvarka.  
Skirtukas **Device Management > Control Panel**
  - Jeigu reikia, nustatykite tolesnius elementus.
    - Language  
Valdymo skydelyje pasirinkite rodomą kalbą.
    - Panel Lock  
Jei pasirinksite **ON**, atlikdami operacijas, kurioms reikia administratoriaus įgaliojimų, turėsite įvesti administratoriaus slaptažodį.
    - Operation Timeout  
Jei pasirinksite **ON**, kai būsite prisijungę kaip prieigą valdantis naudotojas ar administratorius ir tam tikrą laiką neatliksite jokių veiksmų, būsite automatiškai atjungti ir nukreipti į pradinį ekraną.  
Galite nustatyti nuo 10 sekundžių iki 240 minučių vienos sekundės intervalu.
- Pastaba:**  
Taip pat galite nustatyti spausdintuvo valdymo skydelyje.
- Language: **Nuostatos > Bendrosios nuostatos > Pagrind. nuostatos > Kalba/Language**
  - Panel Lock: **Nuostatos > Bendrosios nuostatos > Sistemos administravimas > Saugos nuostatos > Administratoriaus nuostatos > Užrakto nuostata**
  - Operation Timeout: **Nuostatos > Bendrosios nuostatos > Pagrind. nuostatos > Baigėsi skirtasis operacijos laikas (Galite pasirinkti įjungti arba išjungti.)**
- Spustelėkite **OK**.

### Susijusi informacija

➔ „Numatytoji administratoriaus slaptažodžio vertė” puslapyje 16

## Veiksmų skydelyje valdymas

Ijungę Užrakto nuostata, galite užrakinti su spausdintuvo sistemos nuostatomis susijusius elementus taip, kad naudotojai jų negalėtų pakeisti.

### Užrakto nuostata tiksliniai elementai

Dėl valdymo skydelio meniu elementų, kurie apribojami įjungus administratoriaus užraktą, žr. susijusią informaciją.

Užrakinti meniu yra paženklininti  Žemesnio lygmens meniu taip pat užrakinami.

### Susijusi informacija

➔ „Nuostatų meniu sąrašas” puslapyje 223

## Ekranų ir funkcijų nustatymo valdymas atskirai

Kai kuriuos „Užrakto nuostata“ paskirties elementus galite atskirai nustatyti kaip įjungtus arba išjungtus.

Pagal poreikį galite nustatyti kiekvieno naudotojo pasiekiamumą, pvz., užregistruoti arba keisti kontaktus, rodyti užduočių istoriją ir t. t.

1. Spausdintuvo valdymo skydelyje pasirinkite **Nuostatos**.
2. Pasirinkite **Bendrosios nuostatos > Sistemos administravimas > Saugos nuostatos > Apribojimai**.
3. Pasirinkite funkcijos elementą, kurio nustatymą norite keisti, tada nustatykite parinktį **Ijung** arba **Išj.**

## Energijos taupymo nustatymai neveiklumo metu

Galite nustatyti laiką, kada bus įjungiamas energijos taupymo režimas arba išjungiamas maitinimas, kai spausdintuvo valdymo skydelis nėra naudojamas tam tikrą laikotarpį. Nustatykite laiką atsižvelgdami į naudojimo įpročius.

1. Įveskite naršyklėje spausdintuvo IP adresą, kad atvertumėte Web Config.  
Iš kompiuterio, prijungto prie to paties tinklo, kaip ir spausdintuvas, įveskite spausdintuvo IP adresą.  
Spausdintuvo IP adresą galite patikrinti šiame meniu:  
**Nuostatos > Bendrosios nuostatos > Tinklo nuostatos > Tinklo būseną > Laidinio LAN / „Wi-Fi“ būseną**
2. Įveskite administratoriaus slaptažodį, kad prisijungtumėte kaip administratorius.
3. Pasirinkite toliau nurodyta tvarka.  
Skirtukas **Device Management > Power Saving**



4. Jei reikia, nustatykite tolesnius elementus.

Sleep Timer

Įveskite laiką, po kurio įjungiamas energijos taupymo režimas, kai spausdintuvas nenaudojamas.

**Pastaba:**

Taip pat galite nustatyti spausdintuvo valdymo skydelyje.

**Nuostatos > Bendrosios nuostatos > Pagrind. nuostatos > Miego laikmatis**

Power Off Timer arba Power Off If Inactive

Pasirinkite laiką, nuo kada spausdintuvas buvo neaktyvus iki momento, kai jis išsijungia automatiškai.

**Pastaba:**

Taip pat galite nustatyti spausdintuvo valdymo skydelyje.

**Nuostatos > Bendrosios nuostatos > Pagrind. nuostatos > Išjungimo laikmatis arba Išjungimo nuostatos > Išjungti, jei neaktyvus**

Power Off If Disconnected

Pasirinkite šią nuostatą, norėdami, kad spausdintuvas išsijungtų praėjus nustatytam laikui nuo visų jungčių, įskaitant USB jungtį, atjungimo. Ši funkcija gali būti neištraukta, priklausomai nuo regiono.

Daugiau informacijos apie nustatomą laiką rasite šioje svetainėje.

<https://www.epson.eu/energy-consumption>

**Pastaba:**

Taip pat galite nustatyti spausdintuvo valdymo skydelyje.

**Nuostatos > Bendrosios nuostatos > Pagrind. nuostatos > Išjungimo nuostatos > Išjungti, jei atjungtas**

5. Spustelėkite OK.

## Susijusi informacija

➔ [„Numatytoji administratoriaus slaptažodžio vertė“ puslapyje 16](#)

## Spausdintuvo nuostatų atsarginių kopijų kūrimas ir importavimas

Nuostatų verčių rinkinį galite eksportuoti iš Web Config į failą. Eksportuotą failą su „Web Config“ galite importuoti į spausdintuvą. Jį galite naudoti nuostatų verčių atsarginei kopijai sukurti, spausdintuvui pakeisti ir pan.

Eksportuoto failo keisti negalima, nes jis buvo eksportuotas kaip dvejetainis failas.

## Nuostatų eksportavimas

Eksportuokite spausdintuvo nuostatą.

1. Įveskite naršyklėje spausdintuvo IP adresą, kad atvertumėte Web Config.

Iš kompiuterio, prijungto prie to paties tinklo, kaip ir spausdintuvas, įveskite spausdintuvo IP adresą.

Spausdintuvo IP adresą galite pasitikrinti šiame meniu:

**Nuostatos > Bendrosios nuostatos > Tinklo nuostatos > Tinklo būseną > Laidinio LAN / „Wi-Fi“ būseną**

- Įveskite administratoriaus slaptažodį, kad prisijungtumėte kaip administratorius.
- Pasirinkite toliau nurodyta tvarka.

**Device Management** skirtukas > **Export and Import Setting Value** > **Export**

- Pasirinkite nuostatas, kurias norite eksportuoti.  
Pasirinkite nuostatas, kurias norite eksportuoti. Jei pasirenkate aukštesnę hierarchijoje kategoriją, pasirenkamos ir žemesnės kategorijos. Tačiau negalima pasirinkti tokių žemesnių kategorijų, kurios dubliuojasi tame pačiame tinkle (IP adresai ir pan.) ir sukelia klaidas.
- Įveskite slaptažodį, kad užšifruotumėte eksportuotą failą.  
Norint importuoti failą reikalingas slaptažodis. Jei nenorite šifruoti failo, palikite tuščią.
- Spustelėkite **Export**.



**Svarbu:**

*Jei norite eksportuoti tokias spausdintuvo tinklo nuostatas, kaip įrenginio pavadinimas ir IPv6 adresas, pasirinkite **Enable to select the individual settings of device** ir pasirinkite daugiau elementų. Kitam spausdintuvui naudokite tik pasirinktas vertes.*

## Susijusi informacija

➔ „Numatytoji administratoriaus slaptažodžio vertė“ puslapyje 16

## Nuostatų importavimas

Importuokite eksportuotą Web Config failą į spausdintuvą.



**Svarbu:**

*Kai importuojate reikšmes, kurios apima atskirą informaciją, pvz., spausdintuvo pavadinimą arba IP adresą, įsitikinkite, kad tinkle nėra to paties IP adreso.*

- Įveskite naršyklėje spausdintuvo IP adresą, kad atvertumėte Web Config.  
Iš kompiuterio, prijungto prie to paties tinklo, kaip ir spausdintuvas, įveskite spausdintuvo IP adresą.  
Spausdintuvo IP adresą galite pasitikrinti šiame meniu:  
**Nuostatos > Bendrosios nuostatos > Tinklo nuostatos > Tinklo būseną > Laidinio LAN / „Wi-Fi“ būseną**
- Įveskite administratoriaus slaptažodį, kad prisijungtumėte kaip administratorius.
- Pasirinkite toliau nurodyta tvarka.  
**Device Management** skirtukas > **Export and Import Setting Value** > **Import**
- Pasirinkite eksportuotą failą ir įveskite šifruotą slaptažodį.
- Spustelėkite **Next**.
- Pasirinkite nustatymus, kurių norite importuoti, tada spustelėkite **Next**.
- Spustelėkite **OK**.

Nustatymai pritaikomi spausdintuvui.

### Susijusi informacija

➔ „Numatytoji administratoriaus slaptažodžio vertė” puslapyje 16

## Programinės aparatinės įrangos atnaujinimas

### Spausdintuvo programinės aparatinės įrangos naujinimas naudojant valdymo skydelį

Jei spausdintuvas gali būti prijungtas prie interneto, galite naujinti spausdintuvo programinę aparatinę įrangą naudodami valdymo skydelį. Taip pat galite nustatyti spausdintuvą reguliariai ieškoti programinės aparatinės įrangos naujinimų ir pranešti, jei naujinimų yra.

1. Pradžios ekrane pasirinkite **Nuostatos**.

Norėdami pasirinkti elementą, naudokitės mygtukais ▲ ▼ ◀ ▶, tada spauskite mygtuką OK.

2. Pasirinkite **Bendrosios nuostatos > Sistemos administravimas > Programinės aparatinės įrangos atnaujinimas > Atnaujinti**.

**Pastaba:**

Pasirinkite **Pranešimas > Įjung**, kad nustatytumėte spausdintuvą reguliariai ieškoti prieinamų programinės aparatinės įrangos naujinimų.

3. Patikrinkite ekrane rodomą pranešimą ir pradėkite galimų atnaujinimų paiešką.
4. Jei skystųjų kristalų ekrane rodoma žinutė, įspėjanti apie prieinamą programinės aparatinės įrangos naujinimą, laikykitės ekrane esančių nurodymų, kad pradėtumėte naujinimą.

**! Svarbu:**

- Neišjunkite spausdintuvo ir neatjunkite maitinimo, kol nebus užbaigtas naujinimas, kitaip spausdintuvas gali sugesti.
- Jei programinės aparatinės įrangos naujinimas nėra užbaigiamas ar yra nesėkmingas, spausdintuvas tinkamai neįsijungia, o kitą kartą įjungus spausdintuvą skystųjų kristalų ekrane rodoma Recovery Mode. Tokiu atveju turite vėl atnaujinti programinę aparatinę įrangą naudodami kompiuterį. USB laidu prijunkite spausdintuvą prie kompiuterio. Kol spausdintuvas rodo Recovery Mode, programinės aparatinės įrangos atnaujinti nepavyks. Per kompiuterį galite prisijungti prie vietinio „Epson“ tinklalapio, iš kurio galite parsisiųsti naujausią spausdintuvo programinę-aparatinę įrangą. Laikydami tinklalapio instrukcijų atlikite tolimesnius veiksmus.

### Automatinis spausdintuvo programinės aparatinės įrangos atnaujinimas

Galite nustatyti automatinį programinės aparatinės įrangos atnaujinimą, kai spausdintuvas prijungtas prie interneto.

Įjungus skydelio užraktą, šia funkcija galės naudotis tik administratorius. Pagalbos kreipkitės į spausdintuvo administratorių.

1. Spausdintuvo valdymo skydelyje pasirinkite **Nuostatos**.  
Norėdami pasirinkti elementą, naudokitės mygtukais ▲ ▼ ◀ ▶, tada spauskite mygtuką OK.
2. Pasirinkite **Bendrosios nuostatos > Sistemos administravimas > Programinės aparatinės įrangos atnaujinimas**.
3. Pasirinkite **Automatinis programinės aparatinės įrangos atnaujinimas**, norėdami atverti nuostatų langą.
4. Kad šią funkciją įjungtumėte, pasirinkite **Automatinis programinės aparatinės įrangos atnaujinimas**.  
Patvirtinimo lange pasirinkite **Sutinku**, kad grįžtumėte į nuostatų langą.
5. Nustatykite atnaujinimo dieną ir laiką, o po to pasirinkite **Gerai**.

**Pastaba:**

Galite pasirinkti daugiau dienų savaitėje, tačiau negalite pasirinkti skirtingų laikų.

Sąranka užbaigiama, kai patvirtinamas ryšio užmezgimas su serveriu.



**Svarbu:**

- Neišjunkite spausdintuvo ir neatjunkite maitinimo, kol nebus užbaigtas naujinimas. Kitą kartą įjungus spausdintuvą skystųjų kristalų ekrane gali atsirasti užrašas „Recovery Mode“ ir tuomet gali nepavykti paleisti spausdintuvo.*
- Jei rodoma „Recovery Mode“, programinę aparatinę įrangą dar kartą atnaujinkite šia tvarka:*
  1. *USB laidu prijunkite spausdintuvą prie kompiuterio. (Tinkite galite vykdyti naujinimą atkūrimo režime).*
  2. *Atsisiųskite naujausią programinės aparatinės įrangos versiją iš „Epson“ svetainės ir pradėkite naujinimą. Daugiau informacijos rasite skyriuje „Atnaujinimo metodas“ atsiųntimų puslapyje.*

**Pastaba:**

Galite nustatyti automatinį programinės aparatinės įrangos atnaujinimą iš Web Config. Pasirinkite **Device Management** skirtuką > **Automatinis programinės aparatinės įrangos atnaujinimas**, įjunkite nuostatas ir po to nustatykite savaitės dieną ir laiką.

## Programinės aparatinės įrangos naujinimas naudojant Web Config

Kai spausdintuvas gali būti prijungtas prie interneto, galite naujinti programinę aparatinę įrangą naudodami Web Config.

1. Įveskite naršyklėje spausdintuvo IP adresą, kad atvertumėte Web Config.  
Iš kompiuterio, prijungto prie to paties tinklo, kaip ir spausdintuvas, įveskite spausdintuvo IP adresą.  
Spausdintuvo IP adresą galite patikrinti šiame meniu:  
**Nuostatos > Bendrosios nuostatos > Tinklo nuostatos > Tinklo būseną > Laidinio LAN / „Wi-Fi“ būseną**
2. Įveskite administratoriaus slaptažodį, kad prisijungtumėte kaip administratorius.
3. Pasirinkite toliau nurodyta tvarka.  
Skirtukas **Device Management > Firmware Update**

4. Spustelėkite **Start**, tada vadovaukitės ekrane pateikiamomis instrukcijomis.

Pradedamas programinės aparatinės įrangos patvirtinimas ir rodoma programinės aparatinės įrangos informacija, jei rasta atnaujinta programinė aparatinė įranga.

**Pastaba:**

Programinę aparatinę įrangą taip pat galite atnaujinti naudodami *Epson Device Admin*. Galite vizualiai patvirtinti programinės aparatinės įrangos informaciją įrenginių sąraše. Tai naudinga, kai norite atnaujinti kelių įrenginių programinę aparatinę įrangą. Daugiau informacijos žr. *Epson Device Admin* vadove.

### Susijusi informacija

- ➔ [„Numatytoji administratoriaus slaptažodžio vertė” puslapyje 16](#)

## Programinės aparatinės įrangos atnaujinimas neprisijungus prie interneto

Įrenginio mikroprograminę įrangą į kompiuterį galite atsisiųsti „Epson“ tinklavietėje. Tuomet, įrenginį prijungę prie kompiuterio per USB laidą, galite atnaujinti mikroprograminę įrangą. Jei įrangos naujinti tinkle nepavyksta, pabandykite šį įrangos naujinimo būdą.

1. „Epson“ tinklavietėje atsisiųskite mikroprograminę įrangą.
2. Kompiuterį su mikroprogramine įranga prijunkite prie spausdintuvo, naudodami USB laidą.
3. Du kartus spustelėkite ant atsisiųsto .exe failo.  
Paleidžiama Epson Firmware Updater programa.
4. Vadovaukitės ekrane rodomomis instrukcijomis.

## Datos ir laiko sinchronizavimas su laiko serveriu

Sinchronizavimo su laiko serveriu (NTP serveriu) funkcija leidžia sinchronizuoti prijungto prie tinklo spausdintuvo ir kompiuterio laiką. Laiko serveris gali būti naudojamas jūsų įstaigoje arba prieinamas internete.

Sinchronizavimas su laiko serveriu naudojant CA sertifikatą arba „Kerberos“ autentifikavimą leidžia išvengti su laiku susijusių problemų.

1. Įveskite naršyklėje spausdintuvo IP adresą, kad atvertumėte Web Config.  
Iš kompiuterio, prijungto prie to paties tinklo, kaip ir spausdintuvas, įveskite spausdintuvo IP adresą.  
Spausdintuvo IP adresą galite pasitikrinti šiame meniu:  
**Nuostatos > Bendrosios nuostatos > Tinklo nuostatos > Tinklo būseną > Laidinio LAN / „Wi-Fi“ būseną**
2. Įveskite administratoriaus slaptažodį, kad prisijungtumėte kaip administratorius.
3. Pasirinkite toliau nurodyta tvarka.  
**Device Management** skirtukas > **Date and Time** > **Time Server**.
4. Funkcijai **Use** pasirinkite nuostatą **Use Time Server**.

- Įveskite laiko serverio adresą dalyje **Time Server Address**.

Galite naudoti IPv4, IPv6 arba FQDN formatą. Įveskite ne daugiau 252 simbolių. Jei nenurodysite, palikite tuščią.

- Įveskite **Update Interval (min)**.

Galite nustatyti iki 10 080 minučių tikslumu.

- Spustelėkite **OK**.

**Pastaba:**

Ryšio su laiko serveriu būseną galite patvirtinti dalyje **Time Server Status**.

### Susijusi informacija

➔ „Numatytoji administratoriaus slaptažodžio vertė” puslapyje 16

## Vidinės atminties duomenų pašalinimas

Galite pašalinti spausdintuvo vidinėje atmintyje įrašytus duomenis, pavyzdžiui, atsisiųstą šriftą ir spausdinimo užduotims skirtą makrokomandą arba spausdinimo užduotį su slaptažodžiu.

**Pastaba:**

Taip pat galite nustatyti spausdintuvo valdymo skydelyje.

**Nuostatos > Bendrosios nuostatos > Sistemos administravimas > Naikinti vidinės atmintinės duomenis > PDL šriftas, makro duomenys ir darbo sritis**

- Įveskite naršyklėje spausdintuvo IP adresą, kad atvertumėte Web Config.

Iš kompiuterio, prijungto prie to paties tinklo, kaip ir spausdintuvas, įveskite spausdintuvo IP adresą.

Spausdintuvo IP adresą galite patikrinti šiame meniu:

**Nuostatos > Bendrosios nuostatos > Tinklo nuostatos > Tinklo būseną > Laidinio LAN / „Wi-Fi“ būseną**

- Įveskite administratoriaus slaptažodį, kad prisijungtumėte kaip administratorius.

- Pasirinkite toliau nurodyta tvarka.

Skirtukas **Device Management > Clear Internal Memory Data**

- Spustelėkite **Delete**, kad pasirinktumėte **PDL Font, Macro, and Working Area**.

### Susijusi informacija

➔ „Numatytoji administratoriaus slaptažodžio vertė” puslapyje 16

## Spausdintuvui tiekiamos maitinimo įtampos valdymas naudojant Web Config

Iš kompiuterio spausdintuvą galite išjungti ir vėl įjungti naudodami Web Config netgi tuo atveju, jei kompiuteris yra visiškai kitoje vietoje.

1. Įveskite naršyklėje spausdintuvo IP adresą, kad atvertumėte Web Config.  
Iš kompiuterio, prijungto prie to paties tinklo, kaip ir spausdintuvas, įveskite spausdintuvo IP adresą.  
Spausdintuvo IP adresą galite patikrinti šiame meniu:  
**Nuostatos > Bendrosios nuostatos > Tinklo nuostatos > Tinklo būseną > Laidinio LAN / „Wi-Fi“ būseną**
2. Įveskite administratoriaus slaptažodį, kad prisijungtumėte kaip administratorius.
3. Pasirinkite toliau nurodyta tvarka.  
Skirtukas **Device Management > Power**
4. Pasirinkite **Power Off** arba **Reboot**
5. Spustelėkite **Execute**.

### Susijusi informacija

➔ „Numatytoji administratoriaus slaptažodžio vertė“ puslapyje 16

## Bendrojo puslapių, tiekiamų per spausdintuvą, skaičiaus tikrinimas

Galite patikrinti bendrąjį puslapių, tiekiamų per spausdintuvą, skaičių. Informacija išspausdinama kartu su purkštukų patikros šablonu.

1. Spausdintuvo valdymo skydelyje pasirinkite **Priežiūra**.  
Norėdami pasirinkti elementą, naudokitės mygtukais ▲ ▼ ◀ ▶, tada spauskite mygtuką OK.
2. Pasirinkite **Spaus. galvutės purkšt. tikrini..**
3. Vykdydami ekrane pateiktas instrukcijas įdėkite popieriaus ir išspausdinkite purkštukų patikros šabloną.

### **Pastaba:**

*Taip pat galite patikrinti bendrąjį puslapių, tiekiamų spausdintuvo tvarkyklės, skaičių.*

Windows

*Skirtuke **Spausdintuvo ir funkcijų informacija** spustelėkite **Tech. priežiūra**.*

Mac OS

*Meniu **Apple > Sistemos nuostatos (arba Sistemos parametrai) > Spausdintuvai ir skaitytuvai (arba Spausdinti ir nuskaityti, Spausdinti ir siūsti faksogramą) > „Epson(XXXX)“ > Parinktys ir tiekimas > Paslaugų programa > Atidaryti spausdintuvo paslaugų programą > Printer and Option Information***

---

## Gaminio saugos nuostatos

### Galimų funkcijų apribojimas

Spausdintuve galite registruoti naudotojų paskyras, susieti jas su funkcijomis ir valdyti funkcijas, kuriomis gali naudotis naudotojai.

Užregistravę autentifikavimo informaciją spausdintuvo tvarkyklėje, galėsite spausdinti, naudodami kompiuterį. Informacijos apie tvarkyklės nustatymus ieškokite tvarkyklės žinyne arba vadove.

## Naudotojo paskyros sukūrimas

Sukurkite naudotojo paskyrą, kad galėtumėte kontroliuoti prieigą.

1. Įveskite naršyklėje spausdintuvo IP adresą, kad atvertumėte Web Config.

Iš kompiuterio, prijungto prie to paties tinklo, kaip ir spausdintuvas, įveskite spausdintuvo IP adresą.

Spausdintuvo IP adresą galite patikrinti šiame meniu:

**Nuostatos > Bendrosios nuostatos > Tinklo nuostatos > Tinklo būseną > Laidinio LAN / „Wi-Fi“ būseną**

2. Įveskite administratoriaus slaptažodį, kad prisijungtumėte kaip administratorius.

3. Pasirinkite toliau nurodyta tvarka.

**Product Security** skirtukas > **Access Control Settings** > **User Settings**

4. Spustelėkite **Add** ir pridėkite numerį, kurį norite užregistruoti.



**Svarbu:**

*Jei naudojate spausdintuvą su „Epson“ ar kitų gamintojų autentifikavimo sistemomis, naudotojo vardą ribojimo nuostatose registruokite nuo 2 iki 10.*

*Autentifikavimo ir panašių programų programinė įranga naudoja 1 numerį, kad naudotojo vardas nebūtų rodomas spausdintuvo valdymo skydelyje.*

5. Nustatykite kiekvieną elementą.

- User Name:

Naudodami raides bei skaičius ir nuo 1 iki 14 ženklų, įveskite vardą, rodomą naudotojų sąrašė.

- Password:

Įveskite nuo 0 iki 70 ženklų ilgio slaptažodį, naudodami ASCII (0x20–0x7E). Inicijuodami slaptažodį, palikite jo vietą tuščią.

- Select the check box to enable or disable each function.

Pasirinkite funkciją, kurią leidžiate naudoti.

Jei **Print from Computer** pasirinkote **Allow only B&W printing**, spausdintuvas nepriims spalvoto spausdinimo iš kompiuterių.

6. Spustelėkite **Apply**.

Praėjus tam tikram laikui, grįžkite į naudotojo nuostatų sąrašą.

Patikrinkite, ar jūsų **User Name** užregistruotas vardas rodomas ir pakeistas **Add** į **Edit**.

Prieigos kontrolę nustatęs administratorius turėtų pranešti naudotojui paskyros informaciją ir galimų funkcijų diapazoną.

### Susijusi informacija

➔ „Numatytoji administratoriaus slaptažodžio vertė“ puslapyje 16



### Naudotojo paskyros redagavimas

Redaguokite paskyrą, užregistruotą prieigai kontroliuoti.

1. Įveskite naršyklėje spausdintuvo IP adresą, kad atvertumėte Web Config.  
Iš kompiuterio, prijungto prie to paties tinklo, kaip ir spausdintuvas, įveskite spausdintuvo IP adresą.  
Spausdintuvo IP adresą galite patikrinti šiame meniu:  
**Nuostatos > Bendrosios nuostatos > Tinklo nuostatos > Tinklo būseną > Laidinio LAN / „Wi-Fi“ būseną**
2. Įveskite administratoriaus slaptažodį, kad prisijungtumėte kaip administratorius.
3. Pasirinkite toliau nurodyta tvarka.  
**Product Security** skirtukas > **Access Control Settings** > **User Settings**
4. Spustelėkite **Edit** ir pridėkite numerį, kurį norite redaguoti.
5. Pakeiskite kiekvieną elementą.
6. Spustelėkite **Apply**.  
Praėjus tam tikram laikui, grįžkite į naudotojo nuostatų sąrašą.

### Susijusi informacija

➔ [„Numatytoji administratoriaus slaptažodžio vertė“ puslapyje 16](#)

### Naudotojo paskyros šalinimas

Pašalinkite paskyrą, užregistruotą prieigai kontroliuoti.

1. Įveskite naršyklėje spausdintuvo IP adresą, kad atvertumėte Web Config.  
Iš kompiuterio, prijungto prie to paties tinklo, kaip ir spausdintuvas, įveskite spausdintuvo IP adresą.  
Spausdintuvo IP adresą galite patikrinti šiame meniu:  
**Nuostatos > Bendrosios nuostatos > Tinklo nuostatos > Tinklo būseną > Laidinio LAN / „Wi-Fi“ būseną**
2. Įveskite administratoriaus slaptažodį, kad prisijungtumėte kaip administratorius.
3. Pasirinkite toliau nurodyta tvarka.  
**Product Security** skirtukas > **Access Control Settings** > **User Settings**
4. Spustelėkite **Edit** ir pridėkite numerį, kurį norite pašalinti.
5. Spustelėkite **Delete**.



**Svarbu:**

Spustelėjus **Delete** naudotojo paskyra bus pašalinta be patvirtinimo pranešimo. Šalindami paskyrą būkite atsargūs.

Praėjus tam tikram laikui, grįžkite į naudotojo nuostatų sąrašą.

## Susijusi informacija

➔ „Numatytoji administratoriaus slaptažodžio vertė” puslapyje 16

## Prieigos valdymo įjungimas

Apriboti spausdinimą iš kompiuterių, kurie neturi autentifikavimo informacijos, ir nustatyti spalvoto / nespalvoto spausdinimo apribojimus.

### **Pastaba:**

*Jei įjungta Access Control Settings, turite informuoti naudotoją apie jo paskyrą.*

*Spausdindami iš kompiuterio, nustatykite spausdintuvo naudotojo informaciją kliento kompiuteryje.*

1. Įveskite naršyklėje spausdintuvo IP adresą, kad atvertumėte Web Config.

Iš kompiuterio, prijungto prie to paties tinklo, kaip ir spausdintuvas, įveskite spausdintuvo IP adresą.

Spausdintuvo IP adresą galite patikrinti šiame meniu:

**Nuostatos > Bendrosios nuostatos > Tinklo nuostatos > Tinklo būseną > Laidinio LAN / „Wi-Fi“ būseną**

2. Įveskite administratoriaus slaptažodį, kad prisijungtumėte kaip administratorius.

3. Pasirinkite toliau nurodyta tvarka.

**Product Security** skirtukas > **Access Control Settings** > **Basic**

4. Pasirinkite **Enables Access Control**.

Jei įjungėte prieigos valdymą ir norite spausdinti su išmaniaisiais prietaisais be autentifikavimo informacijos, pasirinkite **Allow printing and scanning without authentication information from a computer**.

„Epson“ „Windows“ spausdintuvo tvarkyklė leidžia iš anksto nustatyti naudotojo informaciją. „Mac OS“ sistemoje kiekvieną kartą spausdinant reikia įvesti naudotojo informaciją.

5. Spustelėkite **OK**.

## Susijusi informacija

➔ „Numatytoji administratoriaus slaptažodžio vertė” puslapyje 16

➔ „Spausdintuvo tvarkyklės meniu parinktys” puslapyje 92

## Audito žurnalo funkcijos naudojimas

Galite įjungti audito žurnalo funkciją arba eksportuoti žurnalo duomenis.

Reguliarius audito žurnalų tikrinimas gali padėti anksti identifikuoti netinkamo naudojimo atvejus ir aptikti galimas saugos problemas.

1. Įveskite naršyklėje spausdintuvo IP adresą, kad atvertumėte Web Config.

Iš kompiuterio, prijungto prie to paties tinklo, kaip ir spausdintuvas, įveskite spausdintuvo IP adresą.

Spausdintuvo IP adresą galite patikrinti šiame meniu:

**Nuostatos > Bendrosios nuostatos > Tinklo nuostatos > Tinklo būseną > Laidinio LAN / „Wi-Fi“ būseną**

2. Įveskite administratoriaus slaptažodį, kad prisijungtumėte kaip administratorius.

3. Pasirinkite toliau nurodyta tvarka.

Skirtukas **Product Security** > **Audit Log**

4. Jei reikia, pakeiskite nustatymus.

**Audit log setting**

Pasirinkite **ON**, o po to spustelėkite **OK**, kad įjungtumėte šią funkciją.

**Pastaba:**

Taip pat galite nustatyti spausdintuvo valdymo skydelyje.

**Nuostatos** > **Bendrosios nuostatos** > **Sistemos administravimas** > **Saugos nuostatos** > **Veiksmų registracijos žurnalas**

**Exports the audit logs to the CSV file.**

Spustelėkite **Export** ir eksportuokite žurnalą CSV failo formatu.

**Deletes all audit logs.**

Spustelėkite **Delete** ir pašalinkite visus žurnalo duomenis.

### Susijusi informacija

➔ [„Numatytoji administratoriaus slaptažodžio vertė” puslapyje 16](#)

## USB ryšio ribojimas

Galite išjungti sąsają, kuri yra naudojama įrenginiui prijungti prie spausdintuvo. Norėdami apriboti spausdinimą ne per tinklą, o kitais būdais, nustatykite apribojimo nustatymus.

**Pastaba:**

Apribojimus taip pat galima nustatyti spausdintuvo valdymo skydelyje.

**Kompiut. prijungimas naudojant USB:** **Nuostatos** > **Bendrosios nuostatos** > **Spausdintuvo parametrai** > **Kompiut. prijungimas naudojant USB**

1. Įveskite naršyklėje spausdintuvo IP adresą, kad atvertumėte Web Config.

Iš kompiuterio, prijungto prie to paties tinklo, kaip ir spausdintuvas, įveskite spausdintuvo IP adresą.

Spausdintuvo IP adresą galite patikrinti šiame meniu:

**Nuostatos** > **Bendrosios nuostatos** > **Tinklo nuostatos** > **Tinklo būseną** > **Laidinio LAN / „Wi-Fi“ būseną**

2. Įveskite administratoriaus slaptažodį, kad prisijungtumėte kaip administratorius.

3. Pasirinkite toliau nurodyta tvarka.

Skirtukas **Product Security** > **External Interface**

4. Funkcijoms, kurias norite nustatyti pasirinkite **Disable**.

Norėdami atšaukti kontrolę, pasirinkite **Enable**.

PC connection via USB

Galite apriboti kompiuterio USB jungties naudojimą. Jei norite ją apriboti, pasirinkite **Disable**.

5. Spustelėkite **OK**.

6. Įsitinkite, kad išjungto prievado negalima panaudoti.

Kompiut. prijungimas naudojant USB

Jei kompiuteryje buvo įdiegta tvarkyklė

USB kabeliu prijunkite spausdintuvą prie kompiuterio, tada įsitinkite, kad spausdintuvas nespausdina.

Jei kompiuteryje tvarkyklė įdiegta nebuvo

„Windows“:

Atverkite įrenginių tvarkytuvę ir palikite ją atvertą, USB kabeliu prijunkite spausdintuvą prie kompiuterio ir įsitinkite, kad įrenginių tvarkytuvės ekrano turinys nesikeičia.

„Mac OS“:

USB kabeliu prijunkite spausdintuvą prie kompiuterio, tada įsitinkite, kad spausdintuvo nėra sąrašė jei norite pridėti spausdintuvą iš **Spausdintuvai ir skaitytuvai**.

### Susijusi informacija

➔ „Numatytoji administratoriaus slaptažodžio vertė” puslapyje 16

## Slaptažodžio šifravimas

Slaptažodžių šifravimo funkcija leidžia šifruoti spausdintuve saugomą konfidencialią informaciją (visus slaptažodžius, sertifikatų privačius raktus).

1. Įveskite naršyklėje spausdintuvo IP adresą, kad atvertumėte Web Config.

Iš kompiuterio, prijungto prie to paties tinklo, kaip ir spausdintuvas, įveskite spausdintuvo IP adresą.

Spausdintuvo IP adresą galite pasitikrinti šiame meniu:

**Nuostatos > Bendrosios nuostatos > Tinklo nuostatos > Tinklo būseną > Laidinio LAN / „Wi-Fi“ būseną**

2. Įveskite administratoriaus slaptažodį, kad prisijungtumėte kaip administratorius.

3. Pasirinkite toliau nurodyta tvarka.

Skirtukas **Product Security > Password Encryption**

*Pastaba:*

*Taip pat galite nustatyti spausdintuvo valdymo skydelyje.*

**Nuostatos > Bendrosios nuostatos > Sistemos administravimas > Saugos nuostatos > Slaptažodžio šifravimas**

4. Pasirinkite **ON** šifravimui įjungti.

5. Spustelėkite **OK**.

### Susijusi informacija

➔ „Numatytoji administratoriaus slaptažodžio vertė” puslapyje 16

## Veiksmų su failais ribojimas iš PDL

Ši funkcija apsaugo failus nuo neleistinių PDL veiksmų.

1. Įveskite naršyklėje spausdintuvo IP adresą, kad atvertumėte Web Config.  
Iš kompiuterio, prijungto prie to paties tinklo, kaip ir spausdintuvas, įveskite spausdintuvo IP adresą.  
Spausdintuvo IP adresą galite patikrinti šiame meniu:  
**Nuostatos > Bendrosios nuostatos > Tinklo nuostatos > Tinklo būseną > Laidinio LAN / „Wi-Fi“ būseną**
2. Įveskite administratoriaus slaptažodį, kad prisijungtumėte kaip administratorius.
3. Pasirinkite toliau nurodyta tvarka.  
Skirtukas **Product Security > File Operations from PDL**
4. Nustato, leisti ar neleisti **File Operations from PDL**.
5. Spustelėkite **OK**.

### Susijusi informacija

➔ „Numatytoji administratoriaus slaptažodžio vertė“ puslapyje 16

## Administratoriaus slaptažodžio keitimas naudojant „Web Config“

Administratoriaus slaptažodį galite nustatyti naudodami „Web Config“.

Šio slaptažodžio pakeitimas apsaugo nuo įrenginyje įrašytos informacijos neleistino skaitymo ar keitimo, pvz., ID, slaptažodžių, tinklo nuostatų ir pan. Jis taip pat sumažina įvairius pavojus saugai, tokius kaip informacijos tinkle ar saugos taisyklių nuotėkį.

1. Įveskite naršyklėje spausdintuvo IP adresą, kad atvertumėte Web Config.  
Iš kompiuterio, prijungto prie to paties tinklo, kaip ir spausdintuvas, įveskite spausdintuvo IP adresą.  
Spausdintuvo IP adresą galite patikrinti šiame meniu:  
**Nuostatos > Bendrosios nuostatos > Tinklo nuostatos > Tinklo būseną > Laidinio LAN / „Wi-Fi“ būseną**
2. Įveskite administratoriaus slaptažodį, kad prisijungtumėte kaip administratorius.
3. Pasirinkite toliau nurodyta tvarka.  
Skirtukas **Product Security > Change Administrator Password**
4. Įveskite galiojantį slaptažodį **Current password**.
5. Įveskite naują slaptažodį **New Password** ir **Confirm New Password**. Įveskite naudotojo vardą, jei reikia.
6. Spustelėkite **OK**.

#### **Pastaba:**

*Jei norite atkurti pradinį administratoriaus slaptažodį, spustelėkite **Restore Default Settings Change Administrator Password** lange.*

### Susijusi informacija

➔ „Numatytoji administratoriaus slaptažodžio vertė“ puslapyje 16

## Programos tikrinimo įjungimas paleidimo metu

Jei įjungsitė programos tikrinimo funkciją, spausdintuvas paleidimo metu tikrins programą, ar neįgaliosios trečiosios šalys jos nesuklastojo. Aptikus problemą spausdintuvas neįsijungs.

1. Įveskite naršyklėje spausdintuvo IP adresą, kad atvertumėte Web Config.  
Iš kompiuterio, prijungto prie to paties tinklo, kaip ir spausdintuvas, įveskite spausdintuvo IP adresą.  
Spausdintuvo IP adresą galite pasitikrinti šiame meniu:  
**Nuostatos > Bendrosios nuostatos > Tinklo nuostatos > Tinklo būseną > Laidinio LAN / „Wi-Fi“ būseną**
2. Įveskite administratoriaus slaptažodį, kad prisijungtumėte kaip administratorius.
3. Pasirinkite toliau nurodyta tvarka.  
Skirtukas **Product Security > Program Verification on Start Up**  
*Pastaba:*  
*Taip pat galite nustatyti spausdintuvo valdymo skydelyje.*  
**Nuostatos > Bendrosios nuostatos > Sistemos administravimas > Saugos nuostatos > Progr. patvirt. paleidžiant sistemą**
4. Pasirinkite **ON** norėdami įjungti **Program Verification on Start Up**.
5. Spustelėkite **OK**.

### Susijusi informacija

➔ „Numatytoji administratoriaus slaptažodžio vertė“ puslapyje 16

---

## Tinklo saugos nustatymai

### Valdymas naudojant protokolus

Galite spausdinti naudodami įvairius kelius ir protokolus.

Galite sumažinti atsitiktinius pavojus saugai, apribodami spausdinimą iš konkrečių kelių arba kontroliuodami valdomas funkcijas.

Norėdami konfigūruoti protokolo nuostatas, atlikite toliau nurodytus žingsnius.

1. Įveskite naršyklėje spausdintuvo IP adresą, kad atvertumėte Web Config.  
Iš kompiuterio, prijungto prie to paties tinklo, kaip ir spausdintuvas, įveskite spausdintuvo IP adresą.  
Spausdintuvo IP adresą galite pasitikrinti šiame meniu:  
**Nuostatos > Bendrosios nuostatos > Tinklo nuostatos > Tinklo būseną > Laidinio LAN / „Wi-Fi“ būseną**
2. Įveskite administratoriaus slaptažodį, kad prisijungtumėte kaip administratorius.
3. Pasirinkite toliau nurodyta tvarka.  
Skirtukas **Network Security > Protocol**

4. Konfigūruokite kiekvieną elementą.
5. Spustelėkite **Next**.
6. Spustelėkite **OK**.  
Nustatymai pritaikomi spausdintuvui.

### Susijusi informacija

- ➔ „Numatytoji administratoriaus slaptažodžio vertė” puslapyje 16
- ➔ „Protokolai, kuriuos galima įjungti arba išjungti” puslapyje 279
- ➔ „Protokolo nustatymo elementai” puslapyje 280

## Protokolai, kuriuos galima įjungti arba išjungti

Protokolas	Aprašas
Bonjour Settings	Galite nurodyti, ar naudoti Bonjour. Bonjour naudojamas įrenginių paieškai, spausdinti ir kt.
iBeacon Settings	Galite įjungti arba išjungti iBeacon perdavimo funkciją. Įjungę galite spausdintuvo ieškoti iš įrenginių, kuriuose veikia iBeacon.
SLP Settings	Galite įjungti arba išjungti SLP funkciją. SLP naudojama EpsonNet Config tinklo paieškai.
WSD Settings	Galite įjungti arba išjungti WSD funkciją. Įjungę galite pridėti WSD įrenginius ir spausdinti iš WSD prievado.
LLTD Settings	Galite įjungti arba išjungti LLTD funkciją. Įjungus ji rodoma Windows tinklo schemeje.
LLMNR Settings	Galite įjungti arba išjungti LLMNR funkciją. Įjungę galite naudoti vardų vertimo funkciją be NetBIOS, net jei negalite naudoti DNS.
LPR Settings	Galite nurodyti, ar leisti LPR spausdinimą. Įjungę galite spausdinti iš LPR prievado.
RAW(Port9100) Settings	Galite nurodyti, ar leisti spausdinti iš RAW (9100 prievado). Įjungę galite spausdinti iš RAW prievado (9100 prievado).
RAW(Custom Port) Settings	Galite nurodyti, ar leisti spausdinti iš RAW (pasirinktinio prievado). Įjungę galite spausdinti iš RAW prievado (pasirinktinio prievado).
IPP Settings	Galite įjungti arba išjungti IPP funkciją. Įjungus galima spausdinti per internetą. Jis taip pat rodomas ieškant įrenginių tinkle.
FTP Settings	Galite nurodyti, ar leisti FTP spausdinimą. Įjungę galite spausdinti per FTP serverį.
SNMPv1/v2c Settings	Galite nurodyti, ar įjungti SNMPv1/v2c. Jis naudojamas prietaisams nustatyti, stebėsenai atlikti ir kt.
SNMPv3 Settings	Galite nurodyti, ar įjungti SNMPv3. Jis naudojamas šifruojamiems prietaisams nustatyti, stebėsenai atlikti ir kt.

### Susijusi informacija

- ➔ „Valdymas naudojant protokolus” puslapyje 278
- ➔ „Protokolo nustatymo elementai” puslapyje 280

## Protokolo nustatymo elementai

### Bonjour Settings

Elementai	Nustatymo reikšmė ir aprašymas
Use Bonjour	Pasirinkite norėdami ieškoti arba naudoti įrenginius per „Bonjour“.
Bonjour Name	Rodo „Bonjour“ pavadinimą.
Bonjour Service Name	Rodo „Bonjour“ paslaugos pavadinimą.
Location	Rodo „Bonjour“ vietos pavadinimą.
Top Priority Protocol	Pasirinkite „Bonjour“ spausdinimo aukščiausios pirmenybės protokolą.
Wide-Area Bonjour	Nustatykite, ar naudoti „Wide-Area Bonjour“.

### iBeacon Settings

Elementai	Nustatymo reikšmė ir aprašymas
Enable iBeacon Transmission	Pasirinkite norėdami įjungti perdavimo funkciją iBeacon.

### SLP Settings

Elementai	Nustatymo reikšmė ir aprašymas
Enable SLP	Pasirinkite norėdami įjungti funkciją SLP. Tai naudinga, kai atliekama paieška tinkle naudojant Epson-Net Config.

### WSD Settings

Elementai	Nustatymo reikšmė ir aprašymas
Enable WSD	Pasirinkite norėdami įjungti įrenginių įtraukimą naudojant WSD ir spausdinimą iš WSD prievado. Jei nenorite, kad šis produktas atliktų įrenginių paiešką, išjunkite šį elementą ir parinktį <b>Enable IPP</b> .
Printing Timeout (sec)	Įveskite WSD spausdinimo ryšio skirtojo laiko pabaigos reikšmę: nuo 3 iki 3600 sekundžių.
Device Name	Rodo WSD įrenginio pavadinimą.
Location	Rodo „WSD“ vietos pavadinimą.

### LLTD Settings

Elementai	Nustatymo reikšmė ir aprašymas
Enable LLTD	Pasirinkite norėdami įjungti LLTD. Spausdintuvas rodomas „Windows“ tinklo schemeje.



Elementai	Nustatymo reikšmė ir aprašymas
Device Name	Rodo LLTD įrenginio pavadinimą.

#### LLMNR Settings

Elementai	Nustatymo reikšmė ir aprašymas
Enable LLMNR	Pasirinkite norėdami įjungti LLMNR. Galite naudoti pavadinimo skiriamąją gebą be NetBIOS, net jei negalite naudoti DNS.

#### LPR Settings

Elementai	Nustatymo reikšmė ir aprašymas
Allow LPR Port Printing	Pasirinkite norėdami leisti spausdinti iš LPR prievado.
Printing Timeout (sec)	Įveskite LPR spausdinimo skirtojo laiko pabaigos reikšmę: nuo 0 iki 3600 sekundžių. Jei nenorite nustatyti skirtojo laiko pabaigos, įveskite 0.

#### RAW(Port9100) Settings

Elementai	Nustatymo reikšmė ir aprašymas
Allow RAW(Port9100) Printing	Pasirinkite norėdami leisti spausdinti iš RAW prievado (9100 prievadas).
Printing Timeout (sec)	Įveskite RAW (9100 prievadas) spausdinimo skirtojo laiko pabaigos reikšmę: nuo 0 iki 3600 sekundžių. Jei nenorite nustatyti skirtojo laiko pabaigos, įveskite 0.

#### RAW(Custom Port) Settings

Elementai	Nustatymo reikšmė ir aprašymas
Allow RAW(Custom Port) Printing	Pasirinkite norėdami leisti spausdinti iš RAW prievado (pasirinktinis prievadas).
Port Number	Įveskite RAW spausdinimo prievado numerį nuo 1024 iki 65 535 (išskyrus 9100, 1865, 2968).
Printing Timeout (sec)	Įveskite RAW (pasirinktinis prievadas) spausdinimo skirtojo laiko pabaigos reikšmę: nuo 0 iki 3600 sekundžių. Jei nenorite nustatyti skirtojo laiko pabaigos, įveskite 0.

#### IPP Settings

Elementai	Nustatymo reikšmė ir aprašymas
Enable IPP	Pasirinkite norėdami įjungti IPP ryšį. Kai bus įjungta, galėsite spausdinti internetu. Taip pat rodoma, kai tinkle ieškote įrenginių. Rodomi tik IPP palaikantys spausdintuvai.
Allow Non-secure Communication	Pasirinkite <b>Allowed</b> norėdami leisti spausdintuvui palaikyti ryšį, kai nenaudojamos jokios saugos priemonės (IPP).

Elementai	Nustatymo reikšmė ir aprašymas
Communication Timeout (sec)	Įveskite IPP spausdinimo skirtojo laiko pabaigos reikšmę: nuo 0 iki 3600 sekundžių.
Require PIN Code when using IPP printing	Pasirinkite, ar būtina reikalauti PIN kodo, kai naudojamas IPP spausdinimas. Jei pasirinksite <b>Yes</b> , IPP spausdinimo užduotys be PIN kodų nėra išsaugomos spausdintuve.
URL (tinklas)	Rodo IPP URL (http ir https), kai spausdintuvas yra prijungtas prie tinklo. URL yra bendra spausdintuvo IP adreso, prievado numerio ir IPP spausdintuvo pavadinimo reikšmė.
URL („Wi-Fi Direct“)	Rodo IPP URL (http ir https), kai spausdintuvas yra prijungtas naudojant „Wi-Fi Direct“. URL yra bendra spausdintuvo IP adreso, prievado numerio ir IPP spausdintuvo pavadinimo reikšmė.
Printer Name	Rodo IPP spausdintuvo pavadinimą.
Location	Rodo IPP vietą.

#### FTP Settings

Elementai	Nustatymo reikšmė ir aprašymas
Enable FTP Server	Pasirinkite norėdami įjungti FTP spausdinimą. Rodomi tik FTP spausdinimą palaikantys spausdintuvai.
Communication Timeout (sec)	Įveskite FTP ryšio skirtojo laiko pabaigos reikšmę: nuo 0 iki 3600 sekundžių. Jei nenorite nustatyti skirtojo laiko pabaigos, įveskite 0.

#### SNMPv1/v2c Settings

Elementai	Nustatymo reikšmė ir aprašymas
Enable SNMPv1	SNMPv1 įjungtas, kai pažymėtas žymės langelis.
Enable SNMPv2c	SNMPv2c įjungtas, kai pažymėtas žymės langelis.
Access Authority	Nustatykite prieigos įgaliojimą, kai įjungtas SNMPv1/v2c. Pasirinkite <b>Read Only</b> arba <b>Read/Write</b> .
Community Name (Read Only)	Įveskite nuo 0 iki 32 ASCII (nuo 0x20 iki 0x7E) ženklų.
Community Name (Read/Write)	Įveskite nuo 0 iki 32 ASCII (nuo 0x20 iki 0x7E) ženklų.
Allow access from Epson tools	Nustatykite, leisti arba neleisti „Epson“ įrankiams, pvz., „Epson Device Admin“, įrašyti informaciją.

#### SNMPv3 Settings

Elementai	Nustatymo reikšmė ir aprašymas
Enable SNMPv3	SNMPv3 įjungtas, kai žymės langelis yra pažymėtas.
User Name	Įveskite nuo 1 iki 32 ženklų naudodami 1 baido ženklus.

Elementai	Nustatymo reikšmė ir aprašymas
Authentication Settings	
Algorithm	Pasirinkite SNMPv3 autentifikavimo algoritmą.
Password	Įveskite SNMPv3 autentifikavimo slaptažodį. Įveskite nuo 8 iki 32 ženklų naudodami ASCII (0x20–0x7E). Jei nenurodysite, palikite tuščią.
Confirm Password	Įveskite sukonfigūruotą patvirtinimo slaptažodį.
Encryption Settings	
Algorithm	Pasirinkite SNMPv3 šifravimo algoritmą.
Password	Įveskite SNMPv3 šifravimo slaptažodį. Įveskite nuo 8 iki 32 ženklų naudodami ASCII (0x20–0x7E). Jei nenurodysite, palikite tuščią.
Confirm Password	Įveskite sukonfigūruotą patvirtinimo slaptažodį.
Context Name	Įveskite 32 arba mažiau ženklų naudodami unikodą (UTF-8). Jei nenurodysite, palikite tuščią. Ženklų, kuriuos galima įvesti, skaičius priklauso nuo kalbos.

### Susijusi informacija

- ➔ „Valdymas naudojant protokolus“ puslapyje 278
- ➔ „Protokolai, kuriuos galima įjungti arba išjungti“ puslapyje 279

## Skaitmeninio sertifikato naudojimas

### Apie skaitmeninį sertifikatą

#### CA-signed Certificate

Tai yra SI (sertifikavimo institucijos) pasirašytas sertifikatas. Galite jį gauti, norėdami taikyti sertifikavimo institucijai. Šis sertifikatas patvirtina spausdintuvo buvimą ir yra naudojamas SSL / TLS ryšiui, kad galėtumėte užtikrinti duomenų ryšio saugumą.

Kai jis naudojamas SSL / TLS ryšiui, jis naudojamas kaip serverio sertifikatas.

Kai jis nustatytas ties „IPsec“ / IP filtravimu arba IEEE 802.1X ryšiu, jis naudojamas kaip kliento sertifikatas.

#### SI sertifikatas

Tai sertifikatas, esantis CA-signed Certificate grandinėje, taip pat vadinamas tarpiniu SI sertifikatu. Jį naudoja žiniatinklio naršyklė spausdintuvo sertifikato kelio patvirtinimui, pasiekiant kitos šalies serverį arba „Web Config“.

SI sertifikatui nustatykite, kada patikrinti serverio sertifikato kelią, pasiekiant iš spausdintuvo. Spausdintuvui nustatykite sertifikuoti CA-signed Certificate kelią SSL / TLS ryšiui.

Spausdintuvo SI sertifikatą galite gauti iš sertifikavimo institucijos, kur išduodami SI sertifikatai.

Taip pat galite gauti SI sertifikatą, naudojamą kitos šalies serverio patikrinimui, iš sertifikavimo institucijos, išdavusios kito serverio CA-signed Certificate.

#### Self-signed Certificate

Šį sertifikatą spausdintuvas išduoda ir pasirašo pats. Jis taip pat vadinamas šakniniu sertifikatu. Kadangi išdavėjas sertifikuoja save, jis nėra patikimas ir negali apsaugoti nuo apsimetinėjimo.

Naudokite jį pasirinkdami saugumo nustatymus ir paprastam SSL / TLS ryšiui be CA-signed Certificate.

Jei šį sertifikatą naudosite SSL / TLS ryšiui, naršyklėje gali būti rodomas saugos perspėjimas, nes sertifikatas nėra registruotas joje. Self-signed Certificate galite naudoti tik SSL / TLS ryšiui.

#### Susijusi informacija

➔ „Spausdintuvo pasirašyto sertifikato atnaujinimas” puslapyje 288

➔ „CA Certificate konfigūravimas” puslapyje 289

## CA-signed Certificate konfigūravimas

### CA pasirašyto sertifikato gavimas

Kad gautumėte CA pasirašytą sertifikatą, sukurkite CSR (sertifikato pasirašymo prašymą) ir pateikite sertifikatus išduodančiai institucijai. CSR galite sukurti naudodami Web Config ir kompiuterį.

Atlikite CSR kūrimo ir CA pasirašyto sertifikato gavimo naudojant Web Config veiksmus. Kai CSR kuriate naudodami Web Config, sertifikatas yra PEM/DER formato.

1. Įveskite naršyklėje spausdintuvo IP adresą, kad atvertumėte Web Config.

Iš kompiuterio, prijungto prie to paties tinklo, kaip ir spausdintuvas, įveskite spausdintuvo IP adresą.

Spausdintuvo IP adresą galite patikrinti šiame meniu:

**Nuostatos > Bendrosios nuostatos > Tinklo nuostatos > Tinklo būseną > Laidinio LAN / „Wi-Fi“ būseną**

2. Įveskite administratoriaus slaptažodį, kad prisijungtumėte kaip administratorius.

3. Pasirinkite toliau nurodyta tvarka.

**Network Security** skirtukas. > **SSL/TLS > Certificate** arba **IPsec/IP Filtering > Client Certificate** arba **IEEE802.1X > Client Certificate**

Nepriklausomai nuo pasirinkties galite gauti tą patį sertifikatą ir jį bendrai naudoti.

4. Spustelėkite CSR elementą **Generate**.

Atidaromas CSR kūrimo puslapis.

5. Įveskite kiekvieno elemento reikšmę.

**Pastaba:**

*Galimas rasto ilgis ir santrumpos priklauso nuo sertifikatus išduodančios institucijos ir gali būti įvairūs. Pagal kiekvienos sertifikatus išduodančios institucijos taisykles sukurkite prašymą.*

6. Spustelėkite **OK**.

Rodomas užbaigimo pranešimas.

7. Pasirinkite skirtuką **Network Security**. Po to pasirinkite **SSL/TLS > Certificate**, arba **IPsec/IP Filtering > Client Certificate** arba **IEEE802.1X > Client Certificate**.

8. Kad į kompiuterį atsisiųstumėte CSR, spustelėkite vieną iš **CSR** atsisiuntimo mygtukų, atsižvelgdami į kiekvienos sertifikatus išduodančios institucijos nurodytą formatą.



**Svarbu:**

*CSR dar kartą nekurkite. Jei tai padarysite, gali nepavykti importuoti išduoto CA-signed Certificate.*

9. CSR išsiųskite sertifikatus išduodančiai institucijai ir gaukite CA-signed Certificate.  
Laikykitės kiekvienos sertifikatus išduodančios institucijos taisyklių dėl siuntimo metodo ir formos.
10. Išduotą CA-signed Certificate įrašykite prie spausdintuvo prijungtame kompiuteryje.  
CA-signed Certificate gavimo procedūra baigiama įrašius sertifikatą paskirties vietoje.

**Susijusi informacija**

➔ [„Numatytoji administratoriaus slaptažodžio vertė” puslapyje 16](#)

**CSR nustatymo elementai**

Elementai	Nuostatos ir paaiškinimai
Key Length	Pasirinkite rakto ilgį, skirtą CSR.
Common Name	Galite įvesti nuo 1 iki 128 simbolių. Jei tai IP adresas, jis turėtų būti nekintamas. Galite įvesti nuo 1 iki 5 IPv4 adresų, IPv6 adresų, pagrindinio serverio pavadinimų ir FQDN, atskirdami juos kableliais.  Pirmasis elementas išsaugomas bendrajame pavadinime, kiti elementai saugomi sertifikato temos slapyvardžio lauke.  Pavyzdys: Spausdintuvo IP adresas: 192.0.2.123, spausdintuvo pavadinimas: EPSONA1B2C3 Common Name: EPSONA1B2C3,EPSONA1B2C3.local,192.0.2.123
Organization/ Organizational Unit/ Locality/ State/Province	Galite įvesti nuo 0 iki 64 simbolių ASCII (0x20–0x7E) formatu. Išskirtinus pavadinimus galite atskirti kableliais.
Country	Įveskite šalies kodą, kurį nustatė ISO-3166 (kaip dviejų skaičių numerį).
Sender's Email Address	Galite įvesti pašto serverio nustatymo siuntėjo el. pašto adresą. Įveskite tą patį adresą kaip <b>Sender's Email Address</b> , nurodytas skirtuke <b>Network &gt; Email Server &gt; Basic</b> .

**Susijusi informacija**

➔ [„CA pasirašyto sertifikato gavimas” puslapyje 284](#)

**CA pasirašyto sertifikato importavimas**

Gautą CA-signed Certificate importuokite į spausdintuvą.



**Svarbu:**

- Turi būti nustatytas teisinga spausdintuvo data ir laikas. Sertifikatas gali negalioti.
- Jeigu sertifikatą gaunate naudodami Web Config sukurtą CSR, sertifikatą galite importuoti tik vieną kartą.

1. Įveskite naršyklėje spausdintuvo IP adresą, kad atvertumėte Web Config.

Iš kompiuterio, prijungto prie to paties tinklo, kaip ir spausdintuvas, įveskite spausdintuvo IP adresą.

Spausdintuvo IP adresą galite pasitikrinti šiame meniu:

**Nuostatos > Bendrosios nuostatos > Tinklo nuostatos > Tinklo būseną > Laidinio LAN / „Wi-Fi“ būseną**

2. Įveskite administratoriaus slaptažodį, kad prisijungtumėte kaip administratorius.

3. Pasirinkite toliau nurodyta tvarka.

**Network Security** skirtukas. > **SSL/TLS** > **Certificate**, arba **IPsec/IP Filtering** > **Client Certificate** arba **IEEE802.1X**

4. Spustelėkite **Import**.

Atidaromas sertifikato importavimo puslapis.

5. Įveskite kiekvieno elemento reikšmę. Sertifikato kelią tikrindami interneto naršyklėje, kuri prisijungia prie spausdintuvo, nustatykite **CA Certificate 1** ir **CA Certificate 2**.

Atsižvelgiant į tai, kur sukūrėte CSR ir sertifikato failo formatą, reikiami nustatymai gali skirtis. Pagal toliau nurodytus reikalavimus įveskite privalomų elementų vertes.

- PEM/DER formato sertifikatas, gautas iš Web Config
  - Private Key**: nekonfigūruokite, nes spausdintuve yra privatus raktas.
  - Password**: nekonfigūruokite.
  - CA Certificate 1/CA Certificate 2**: neprivalomas
- PEM/DER formato sertifikatas, gautas iš kompiuterio
  - Private Key**: reikia nustatyti.
  - Password**: nekonfigūruokite.
  - CA Certificate 1/CA Certificate 2**: neprivalomas
- PKCS#12 formato sertifikatas, gautas iš kompiuterio
  - Private Key**: nekonfigūruokite.
  - Password**: neprivalomas.
  - CA Certificate 1/CA Certificate 2**: nekonfigūruokite.

6. Spustelėkite **OK**.

Rodomas užbaigimo pranešimas.

**Pastaba:**

Kad patvirtintumėte sertifikato informaciją, spustelėkite **Confirm**.

**Susijusi informacija**

➔ „Numatytoji administratoriaus slaptažodžio vertė“ puslapyje 16

➔ „CA pasirašyto sertifikato šalinimas” puslapyje 287

### CA pasirašyto sertifikato importavimo nustatymų elementai

Elementai	Nustatymai ir paaiškinimai
Server Certificate arba Client Certificate	Pasirinkite sertifikato formatą. Jei naudojate SSL / TLS ryšį, rodomas Server Certificate. Jei naudojate „IPsec“ / IP filtravimą arba IEEE 802.1X, rodomas Client Certificate.
Private Key	Jei gaunate PEM / DER formato sertifikatą naudodami CSR, sukurtą iš kompiuterio, nurodykite privataus rakto failą, kuris atitinka sertifikatą.
Password	Jei failo formatas yra <b>Certificate with Private Key (PKCS#12)</b> , įveskite privataus rakto, kuris buvo nustatytas, kai gavote sertifikatą, užšifravimo slaptažodį.
CA Certificate 1	Jei sertifikato formatas yra <b>Certificate (PEM/DER)</b> , importuokite sertifikatą išdavimo institucijos, išduodančios CA-signed Certificate, kuris naudojamas kaip serverio sertifikatas, išduotą sertifikatą. Jei reikia, nurodykite failą.
CA Certificate 2	Jei sertifikato formatas yra <b>Certificate (PEM/DER)</b> , importuokite sertifikatą išdavimo institucijos, išduodančios CA Certificate 1, išduotą sertifikatą. Jei reikia, nurodykite failą.

### Susijusi informacija

➔ „CA pasirašyto sertifikato importavimas” puslapyje 285

### CA pasirašyto sertifikato šalinimas

Pasibaigus sertifikato galiojimo laikui arba tapus nebereikalingam šifruotam ryšiui galima pašalinti importuotą sertifikatą.



**Svarbu:**

*Jeigu sertifikatą gaunate naudodami Web Config sukurtą CSR, pašalinto sertifikato vėl importuoti nebegalima. Tokiu atveju sukurkite CSR ir vėl gaukite sertifikatą.*

1. Įveskite naršyklėje spausdintuvo IP adresą, kad atvertumėte Web Config.  
Iš kompiuterio, prijungto prie to paties tinklo, kaip ir spausdintuvas, įveskite spausdintuvo IP adresą.  
Spausdintuvo IP adresą galite patikrinti šiame meniu:  
**Nuostatos > Bendrosios nuostatos > Tinklo nuostatos > Tinklo būseną > Laidinio LAN / „Wi-Fi“ būseną**
2. Įveskite administratoriaus slaptažodį, kad prisijungtumėte kaip administratorius.
3. Pasirinkite toliau nurodyta tvarka.  
**Network Security** skirtukas.
4. Pasirinkite vieną iš toliau nurodytų elementų.
  - SSL/TLS > Certificate**
  - IPsec/IP Filtering > Client Certificate**

❑ IEEE802.1X > Client Certificate

5. Spustelėkite **Delete**.
6. Įsitikinkite, kad norite trinti sertifikatą, kuris rodomas pranešime.

### Susijusi informacija

➔ „Numatytoji administratoriaus slaptažodžio vertė” puslapyje 16

### Spausdintuvo pasirašyto sertifikato atnaujinimas

Kadangi Self-signed Certificate išduoda spausdintuvas, pasibaigus jo galiojimo laikui arba pasikeitus aprašomam turiniui jį galite atnaujinti.

1. Įveskite naršyklėje spausdintuvo IP adresą, kad atvertumėte Web Config.  
Iš kompiuterio, prijungto prie to paties tinklo, kaip ir spausdintuvas, įveskite spausdintuvo IP adresą.  
Spausdintuvo IP adresą galite pasitikrinti šiame meniu:  
**Nuostatos > Bendrosios nuostatos > Tinklo nuostatos > Tinklo būseną > Laidinio LAN / „Wi-Fi“ būseną**
2. Įveskite administratoriaus slaptažodį, kad prisijungtumėte kaip administratorius.
3. Pasirinkite toliau nurodyta tvarka.  
**Network Security** skirtukas > **SSL/TLS** > **Certificate**
4. Spustelėkite **Update**.
5. Įveskite **Common Name**.  
Galite įvesti daugiausia 5 „IPv4“ adresus, „IPv6“ adresus, pagrindinių kompiuterių pavadinimus, „FQDNs“ nuo 1 iki 128 simbolių, atskirdami juos kableliais. Pirmas parametras yra saugomas bendru pavadinimu, o kiti elementai saugomi sertifikato temos pseudonimo lauke.  
Pavyzdys:  
Spausdintuvo IP adresas 192.0.2.123, spausdintuvo pavadinimas EPSONA1B2C3.  
Bendras pavadinimas: EPSONA1B2C3,EPSONA1B2C3.local,192.0.2.123
6. Nurodykite sertifikato galiojimo laikotarpį.
7. Spustelėkite **Next**.  
Rodomas patvirtinimo pranešimas.
8. Spustelėkite **OK**.  
Spausdintuvas atnaujintas.

#### **Pastaba:**

Informaciją apie sertifikatą galite pasitikrinti **Network Security > SSL/TLS > Certificate > Self-signed Certificate** ir spustelėkite **Confirm**.

### Susijusi informacija

➔ „Numatytoji administratoriaus slaptažodžio vertė” puslapyje 16



## CA Certificate konfigūravimas

Kai nustatote CA Certificate, galite patikrinti kelią į serverio, kurį pasiekia spausdintuvas, CA sertifikatą. Tokiu būdu neleidžiama pasisavinti tapatybės.

CA Certificate galite gauti iš sertifikatų išdavimo institucijos, kurioje išduodamas CA-signed Certificate.

### CA Certificate importavimas

Toliau nurodytais atvejais į spausdintuvą importuokite CA Certificate.

- IEEE802.1X (Wi-Fi) naudojimas
- Certificate Validation naudojant IEEE802.1X (Wired LAN)
- Autentifikuokite IPsec/IP Filtering naudodami sertifikatą.

1. Įveskite naršyklėje spausdintuvo IP adresą, kad atvertumėte Web Config.

Iš kompiuterio, prijungto prie to paties tinklo, kaip ir spausdintuvas, įveskite spausdintuvo IP adresą.

Spausdintuvo IP adresą galite pasitikrinti šiame meniu:

**Nuostatos > Bendrosios nuostatos > Tinklo nuostatos > Tinklo būseną > Laidinio LAN / „Wi-Fi“ būseną**

2. Įveskite administratoriaus slaptažodį, kad prisijungtumėte kaip administratorius.
3. Pasirinkite toliau nurodyta tvarka.  
Skirtukas **Network Security > CA Certificate**
4. Spustelėkite **Import**.
5. Nurodykite CA Certificate, kurį norite importuoti.
6. Spustelėkite **OK**.

Kai importavimas baigtas, vėl atidaromas ekranas **CA Certificate** ir rodomas importuotas CA Certificate.

### Susijusi informacija

- ➔ [„Numatytoji administratoriaus slaptažodžio vertė“ puslapyje 16](#)
- ➔ [„Spausdintuvo serverio sertifikato konfigūravimas“ puslapyje 291](#)
- ➔ [„Spausdintuvo prijungimas prie IEEE802.1X tinklo“ puslapyje 303](#)

### CA Certificate šalinimas

Galite pašalinti importuotą CA Certificate.

1. Įveskite naršyklėje spausdintuvo IP adresą, kad atvertumėte Web Config.

Iš kompiuterio, prijungto prie to paties tinklo, kaip ir spausdintuvas, įveskite spausdintuvo IP adresą.

Spausdintuvo IP adresą galite pasitikrinti šiame meniu:

**Nuostatos > Bendrosios nuostatos > Tinklo nuostatos > Tinklo būseną > Laidinio LAN / „Wi-Fi“ būseną**

2. Įveskite administratoriaus slaptažodį, kad prisijungtumėte kaip administratorius.

3. Pasirinkite toliau nurodyta tvarka.  
Skirtukas **Network Security** > **CA Certificate**
4. Spustelėkite **Delete** šalia CA Certificate, kurį norite šalinti.
5. Įsitikinkite, kad norite šalinti sertifikatą, kuris rodomas pranešime.
6. Spustelėkite **Reboot Network**, tada patikrinkite, ar pašalintas CA sertifikatas neberodomas atnaujintame lange.

### Susijusi informacija

➔ „Numatytoji administratoriaus slaptažodžio vertė” puslapyje 16

## SSL/TLS ryšys su spausdintuvu

Kai serverio sertifikatas yra nustatytas naudojant SSL/TLS (saugiujų jungčių lygmens / transportavimo lygmens saugos) ryšį su spausdintuvu, galite užkoduoti ryšio takelį tarp kompiuterių. Atlikite tai, jei norite užkirsti kelią nuotoliniai ir neleistinais priegais.

## Pagrindinių SSL / TLS nuostatų konfigūravimas

Jei spausdintuvas palaiko HTTPS serverio funkciją, galite naudoti SSL / TLS ryšį, kad užšifruotumėte ryšius. Spausdintuvą galite sukongigūruoti bei valdyti naudodami „Web Config“ ir užtikrindami saugą.

Sukongigūruokite šifravimo stiprumą ir nukreipimo funkciją.

1. Įveskite naršyklėje spausdintuvo IP adresą, kad atvertumėte Web Config.  
Iš kompiuterio, prijungto prie to paties tinklo, kaip ir spausdintuvas, įveskite spausdintuvo IP adresą.  
Spausdintuvo IP adresą galite patitikrinti šiame meniu:  
**Nuostatos > Bendrosios nuostatos > Tinklo nuostatos > Tinklo būseną > Laidinio LAN / „Wi-Fi“ būseną**
2. Įveskite administratoriaus slaptažodį, kad prisijungtumėte kaip administratorius.
3. Pasirinkite toliau nurodyta tvarka.  
**Network Security** skirtukas > **SSL/TLS** > **Basic**
4. Pasirinkite kiekvieno elemento reikšmę.
  - Encryption Strength  
Pasirinkite šifravimo stiprumo lygį.
  - Redirect HTTP to HTTPS  
Pasirinkite įjungti arba išjungti. Numatytoji vertė yra „Enable“.
  - TLS 1.0  
Pasirinkite įjungti arba išjungti. Numatytoji vertė yra „Disable“.
  - TLS.1.1  
Pasirinkite įjungti arba išjungti. Numatytoji vertė yra „Disable“.

TLS.1.2

Pasirinkite įjungti arba išjungti. Numatytoji vertė yra „Enable“.

5. Spustelėkite **Next**.

Rodomas patvirtinimo pranešimas.

6. Spustelėkite **OK**.

Spausdintuvas atnaujintas.

## Spausdintuvo serverio sertifikato konfigūravimas

1. Įveskite naršyklėje spausdintuvo IP adresą, kad atvertumėte Web Config.

Iš kompiuterio, prijungto prie to paties tinklo, kaip ir spausdintuvas, įveskite spausdintuvo IP adresą.

Spausdintuvo IP adresą galite patikrinti šiame meniu:

**Nuostatos > Bendrosios nuostatos > Tinklo nuostatos > Tinklo būseną > Laidinio LAN / „Wi-Fi“ būseną**

2. Įveskite administratoriaus slaptažodį, kad prisijungtumėte kaip administratorius.

3. Pasirinkite toliau nurodyta tvarka.

**Network Security** skirtukas > **SSL/TLS** > **Certificate**

4. Nurodykite naudotiną sertifikatą lauke **Server Certificate**.

Self-signed Certificate

Spausdintuvas sugeneravo savarankiškai pasirašytą sertifikatą. Jei negausite CA pasirašyto sertifikato, pasirinkite šį.

CA-signed Certificate

Jei iš anksto gausite ir importuosite CA pasirašytą sertifikatą, galite jį nurodyti.

5. Spustelėkite **Next**.

Rodomas patvirtinimo pranešimas.

6. Spustelėkite **OK**.

Spausdintuvas atnaujintas.

### Susijusi informacija

➔ „Numatytoji administratoriaus slaptažodžio vertė” puslapyje 16

➔ „CA-signed Certificate konfigūravimas” puslapyje 284

➔ „Spausdintuvo pasirašyto sertifikato atnaujinimas” puslapyje 288

## Užkoduota komunikacija naudojant „IPsec“ / IP filtravimą

### Apie IPsec/IP Filtering

Galite filtruoti srautą pagal IP adresus, paslaugas ir prievadus, naudodami „IPsec“ / IP filtravimo funkciją. Derinant filtravimą, galima sukongfigūruoti spausdintuvą taip, kad priimtų arba blokuotų nurodytus klientus ir duomenis. Be to, naudodami „IPsec“, galite pagerinti saugos lygį.

**Pastaba:**

*Windows Vista arba naujesnę, Windows Server 2008 arba naujesnę OS turintis kompiuteris palaiko „IPsec“.*

### Numatytųjų taisyklių konfigūravimas

Jei duomenų srautą norite filtruoti, nustatykite numatytąsias taisykles. Šios numatytosios taisyklės taikomos visiems naudotojams ar jų grupėms, kurie jungiasi prie spausdintuvo. Jei norite dar tiksliau kontroliuoti naudotojus ir jų grupes, nustatykite grupių taisykles.

- Įveskite naršyklėje spausdintuvo IP adresą, kad atvertumėte Web Config.  
Iš kompiuterio, prijungto prie to paties tinklo, kaip ir spausdintuvas, įveskite spausdintuvo IP adresą.  
Spausdintuvo IP adresą galite patikrinti šiame meniu:  
**Nuostatos > Bendrosios nuostatos > Tinklo nuostatos > Tinklo būseną > Laidinio LAN / „Wi-Fi“ būseną**
- Įveskite administratoriaus slaptažodį, kad prisijungtumėte kaip administratorius.
- Pasirinkite toliau nurodyta tvarka.  
**Network Security** skirtukas > **IPsec/IP Filtering** > **Basic**
- Įveskite kiekvieno elemento reikšmę.
- Spustelėkite **Next**.  
Rodomas patvirtinimo pranešimas.
- Spustelėkite **OK**.  
Spausdintuvas atnaujintas.

### Susijusi informacija

➔ „Numatytoji administratoriaus slaptažodžio vertė“ puslapyje 16

### Default Policy nustatymo elementai

#### Default Policy

Elementai	Nuostatos ir paaiškinimai
IPsec/IP Filtering	Galite įjungti ar išjungti „IPsec“ / „IP Filtering“ funkciją.

**Access Control**

Sukonfigūruokite IP paketų srauto valdymo metodą.

Elementai	Nuostatos ir paaiškinimai
Permit Access	Pažymėkite, norėdami suteikti prieigą sukonfigūruotiems IP paketams.
Refuse Access	Pažymėkite, norėdami uždrausti prieigą sukonfigūruotiems IP paketams.
IPsec	Pažymėkite, norėdami suteikti prieigą sukonfigūruotiems „IPsec“ paketams.

**IKE Version**

Pasirinkite **IKEv1** arba **IKEv2** funkcijai **IKE Version**. Pasirinkite vieną iš jų pagal įrenginį, prie kurio prijungtas spausdintuvas.

**IKEv1**

Šie elementai rodomi pasirinkus **IKEv1**, skirtą **IKE Version**.

Elementai	Nuostatos ir paaiškinimai
Authentication Method	Norėdami pažymėti <b>Certificate</b> , turite iš anksto gauti ir importuoti SI pasirašytą sertifikatą.
Pre-Shared Key	Pažymėję <b>Pre-Shared Key</b> kaip <b>Authentication Method</b> , įveskite 1–127 simbolių ilgio iš anksto bendrinamą raktą.
Confirm Pre-Shared Key	Įveskite sukonfigūruotą raktą patvirtinimui.

**IKEv2**

Šie elementai rodomi pasirinkus **IKEv2**, skirtą **IKE Version**.

Elementai	Nuostatos ir paaiškinimai	
Local	Authentication Method	Norėdami pažymėti <b>Certificate</b> , turite iš anksto gauti ir importuoti SI pasirašytą sertifikatą.
	ID Type	Jei <b>Authentication Method</b> pasirenkate <b>Pre-Shared Key</b> , pasirinkite spausdintuvo ID tipą.
	ID	Įveskite spausdintuvo ID, atitinkančią ID tipą. Pirmas simbolis negali būti „@“, „#“ ir „=“. <b>Distinguished Name:</b> Įveskite 1–255 1 baido ASCII (0x20 iki 0x7E) simbolius. Būtina įtraukti „=“. <b>IP Address:</b> Įveskite IPv4 arba IPv6 formatą. <b>FQDN:</b> Įveskite 1–255 simbolių derinį, naudodami A–Z, a–z, 0–9 ir „-“ ir tašką (.). <b>Email Address:</b> Įveskite 1–255 1 baido ASCII (0x20 iki 0x7E) simbolius. Būtina įtraukti „@“. <b>Key ID:</b> Įveskite 1–255 1 baido ASCII (0x20 iki 0x7E) simbolius.
	Pre-Shared Key	Pažymėję <b>Pre-Shared Key</b> kaip <b>Authentication Method</b> , įveskite 1–127 simbolių ilgio iš anksto bendrinamą raktą.
	Confirm Pre-Shared Key	Įveskite sukonfigūruotą raktą patvirtinimui.

Elementai		Nuostatos ir paaiškinimai
Remote	Authentication Method	Norėdami pažymėti <b>Certificate</b> , turite iš anksto gauti ir importuoti SI pasirašytą sertifikatą.
	ID Type	<b>Authentication Method</b> pasirinkus <b>Pre-Shared Key</b> , pasirinkite ID tipą įrenginiui, kurį norite autentifikuoti.
	ID	Įveskite spausdintuvo ID, atitinkančią ID tipą. Pirmas simbolis negali būti „@“, „#“ ir „=“. <b>Distinguished Name:</b> Įveskite 1–255 1 baito ASCII (0x20 iki 0x7E) simbolių. Būtina įtraukti „=“. <b>IP Address:</b> Įveskite IPv4 arba IPv6 formatą. <b>FQDN:</b> Įveskite 1–255 simbolių derinį, naudodami A–Z, a–z, 0–9 ir „-“ ir tašką (.). <b>Email Address:</b> Įveskite 1–255 1 baito ASCII (0x20 iki 0x7E) simbolių. Būtina įtraukti „@“. <b>Key ID:</b> Įveskite 1–255 1 baito ASCII (0x20 iki 0x7E) simbolių.
	Pre-Shared Key	Pažymėję <b>Pre-Shared Key</b> kaip <b>Authentication Method</b> , įveskite 1–127 simbolių ilgio iš anksto bendrinamą raktą.
	Confirm Pre-Shared Key	Įveskite sukonfigūruotą raktą patvirtinimui.

#### Encapsulation

Pažymėję **IPsec** kaip **Access Control**, turėsite sukonfigūruoti paketų formavimo režimą.

Elementai	Nuostatos ir paaiškinimai
Transport Mode	Pažymėkite, jei spausdintuvą naudosite tame pačiame LAN. 4 ar naujesnio lygio IP paketai yra užšifruoti.
Tunnel Mode	Jeigu spausdintuvą naudojate prie interneto prijungtame tinkle, pvz., IPsec-VPN, pasirinkite šią parinktį. IP paketų antraštė ir duomenys yra užšifruoti. <b>Remote Gateway(Tunnel Mode):</b> Pažymėję <b>Tunnel Mode</b> kaip <b>Encapsulation</b> , įveskite 1–39 simbolių tinklų sąsajos adresą.

#### Security Protocol

Pasirinkę **IPsec** kaip **Access Control**, pažymėkite parinktį.

Elementai	Nuostatos ir paaiškinimai
ESP	Pasirinkite, norėdami užtikrinti autentiškumo patvirtinimo ir duomenų vientisumą bei užšifruoti duomenis.
AH	Pasirinkite, norėdami užtikrinti autentiškumo patvirtinimo ir duomenų vientisumą. Net jei draudžiama šifruoti duomenis, galite naudoti „IPsec“.

### ❑ Algorithm Settings

Rekomenduojama pasirinkti **Any** visiems nustatymams arba pasirinkti kitą elementą, nei **Any**, kiekvienam nustatymui. Pasirinkus **Any** kai kuriems nustatymams, o kitiems pasirinkus kitą, nei **Any**, įrenginys gali nekomunikuoti, priklausomai nuo kito įrenginio, kurį norite autentifikuoti.

Elementai		Nuostatos ir paaiškinimai
IKE	Encryption	Pasirinkite kodavimo algoritmą, skirtą IKE. Elementai skiriasi priklausomai nuo IKE versijos.
	Authentication	Pasirinkite autentifikavimo algoritmą, skirtą IKE.
	Key Exchange	Pasirinkite raktų mainų algoritmą, skirtą IKE. Elementai skiriasi priklausomai nuo IKE versijos.
ESP	Encryption	Pasirinkite kodavimo algoritmą, skirtą ESP. Tai prieinama, kai <b>ESP</b> yra pasirinkta <b>Security Protocol</b> .
	Authentication	Pasirinkite autentifikavimo algoritmą, skirtą ESP. Tai prieinama, kai <b>ESP</b> yra pasirinkta <b>Security Protocol</b> .
AH	Authentication	Pasirinkite kodavimo algoritmą, skirtą AH. Tai prieinama, kai <b>AH</b> yra pasirinkta <b>Security Protocol</b> .

### Susijusi informacija

- ➔ „Numatytoji administratoriaus slaptažodžio vertė“ puslapyje 16
- ➔ „Numatytoji administratoriaus slaptažodžio vertė“ puslapyje 16

## Grupės taisyklių konfigūravimas

Grupės taisyklės yra viena ar daugiau taisyklių, taikomų naudotojui ar naudotojų grupei. Spausdintuvas kontroliuoja IP paketus, kurie atitinka nustatytas taisykles. IP paketai autentifikuojami pagal grupės taisyklių tvarką 1–10, o po to pagal numatytąsias taisykles.

1. Įveskite naršyklėje spausdintuvo IP adresą, kad atvertumėte Web Config.  
Iš kompiuterio, prijungto prie to paties tinklo, kaip ir spausdintuvas, įveskite spausdintuvo IP adresą.  
Spausdintuvo IP adresą galite patikrinti šiame meniu:  
**Nuostatos > Bendrosios nuostatos > Tinklo nuostatos > Tinklo būseną > Laidinio LAN / „Wi-Fi“ būseną**
2. Įveskite administratoriaus slaptažodį, kad prisijungtumėte kaip administratorius.
3. Pasirinkite toliau nurodyta tvarka.  
**Network Security** skirtukas > **IPsec/IP Filtering** > **Basic**
4. Spustelėkite skirtuką su numeriu, kurį norite konfigūruoti.
5. Įveskite kiekvieno elemento reikšmę.
6. Spustelėkite **Next**.  
Rodomas patvirtinimo pranešimas.



7. Spustelėkite **OK**.

Spausdintuvas atnaujintas.

### Susijusi informacija

➔ „Numatytoji administratoriaus slaptažodžio vertė“ puslapyje 16

### Group Policy nustatymo elementai

Elementai	Nuostatos ir paaiškinimai
Enable this Group Policy	Galite įjungti arba išjungti grupės politiką.

### Access Control

Sukonfigūruokite IP paketų srauto valdymo metodą.

Elementai	Nuostatos ir paaiškinimai
Permit Access	Pažymėkite, norėdami suteikti prieigą sukonfigūruotiems IP paketams.
Refuse Access	Pažymėkite, norėdami uždrausti prieigą sukonfigūruotiems IP paketams.
IPsec	Pažymėkite, norėdami suteikti prieigą sukonfigūruotiems „IPsec“ paketams.

### Local Address(Printer)

Pasirinkite IPv4 adresą arba IPv6 adresą, atitinkantį savo tinklo aplinką. Jeigu IP adresas yra priskiriamas automatiškai, galite pasirinkti **Use auto-obtained IPv4 address**.

**Pastaba:**

Jei IPv6 adresas yra priskiriamas automatiškai, ryšys gali būti neprieinamas. Sukonfigūruokite statinį IPv6 adresą.

### Remote Address(Host)

Norėdami valdyti prieigą, įveskite įrenginio IP adresą. IP adresas turi būti 43 simbolių arba trumpesnis. Neįvedus IP adreso, bus valdomi visi adresai.

**Pastaba:**

Jei IP adresas yra priskiriamas automatiškai (pvz., jį priskiria DHCP), ryšys gali būti neprieinamas. Sukonfigūruokite statinį IP adresą.

### Method of Choosing Port

Pasirinkite prievadų nurodymų metodą.

Service Name

Pasirinkę **Service Name** kaip **Method of Choosing Port**, pažymėkite parinktį.

Transport Protocol

Pažymėję **Port Number** kaip **Method of Choosing Port**, turėsite sukonfigūruoti paketų formavimo režimą.

Elementai	Nuostatos ir paaiškinimai
Any Protocol	Pažymėkite, norėdami valdyti visus protokolų tipus.
TCP	Pažymėkite, norėdami valdyti duomenų perdavimą vienu adresu.
UDP	Pažymėkite, norėdami valdyti duomenų transliaciją ir perdavimą daugybe adresų.
ICMPv4	Pažymėkite, norėdami valdyti ryšio užklausos komandą.

Local Port

Jeigu pasirinksite **Port Number**, skirtą **Method of Choosing Port** ir pasirinksite **TCP** arba **UDP**, skirtą **Transport Protocol**, įveskite prievado numerius gaunamų paketų valdymui, atskirdami juos kableliais. Daugiausia galite įvesti 10 prievado numerių.

Pavyzdžiui: 20,80,119,5220

Neįvedus prievado numerio, bus valdomi visi prievadai.

Remote Port

Jeigu pasirinksite **Port Number**, skirtą **Method of Choosing Port** ir pasirinksite **TCP** arba **UDP**, skirtą **Transport Protocol**, įveskite prievado numerius siunčiamų paketų valdymui, atskirdami juos kableliais. Daugiausia galite įvesti 10 prievado numerių.

Pavyzdžiui: 25,80,143,5220

Neįvedus prievado numerio, bus valdomi visi prievadai.

**IKE Version**

Pasirinkite **IKEv1** arba **IKEv2** funkcijai **IKE Version**. Pasirinkite vieną iš jų pagal įrenginį, prie kurio prijungtas spausdintuvas.

IKEv1

Šie elementai rodomi pasirinkus **IKEv1**, skirtą **IKE Version**.

Elementai	Nuostatos ir paaiškinimai
Authentication Method	Pasirinkę <b>IPsec</b> kaip <b>Access Control</b> , pažymėkite parinktį. Naudojamas sertifikatas atitinka numatytąją politiką.
Pre-Shared Key	Pažymėję <b>Pre-Shared Key</b> kaip <b>Authentication Method</b> , įveskite 1–127 simbolių ilgio iš anksto bendrinamą raktą.
Confirm Pre-Shared Key	Įveskite sukonfigūruotą raktą patvirtinimui.

IKEv2

Šie elementai rodomi pasirinkus **IKEv2**, skirtą **IKE Version**.

Elementai		Nuostatos ir paaiškinimai
Local	Authentication Method	Pasirinkę <b>IPsec</b> kaip <b>Access Control</b> , pažymėkite parinktį. Naudojamas sertifikatas atitinka numatytąją politiką.
	ID Type	Jei <b>Authentication Method</b> pasirenkate <b>Pre-Shared Key</b> , pasirinkite spausdintuvo ID tipą.
	ID	Įveskite spausdintuvo ID, atitinkantį ID tipą. Pirmas simbolis negali būti „@“, „#“ ir „=“. <b>Distinguished Name:</b> įveskite 1–255 1 baito ASCII (0x20–0x7E) simbolių. Būtina įtraukti „=“. <b>IP Address:</b> įveskite IPv4 arba IPv6 formatą. <b>FQDN:</b> įveskite 1–255 simbolių derinį, naudodami A–Z, a–z, 0–9 ir „-“ ir tašką (.). <b>Email Address:</b> įveskite 1–255 1 baito ASCII (0x20–0x7E) simbolių. Būtina įtraukti „@“. <b>Key ID:</b> įveskite 1–255 1 baito ASCII (0x20–0x7E) simbolių.
	Pre-Shared Key	Pažymėję <b>Pre-Shared Key</b> kaip <b>Authentication Method</b> , įveskite 1–127 simbolių ilgio iš anksto bendrinamą raktą.
	Confirm Pre-Shared Key	Įveskite sukonfigūruotą raktą patvirtinimui.
Remote	Authentication Method	Pasirinkę <b>IPsec</b> kaip <b>Access Control</b> , pažymėkite parinktį. Naudojamas sertifikatas atitinka numatytąją politiką.
	ID Type	<b>Authentication Method</b> pasirinkus <b>Pre-Shared Key</b> , pasirinkite ID tipą įrenginiui, kurį norite autentifikuoti.
	ID	Įveskite spausdintuvo ID, atitinkančią ID tipą. Pirmas simbolis negali būti „@“, „#“ ir „=“. <b>Distinguished Name:</b> įveskite 1–255 1 baito ASCII (0x20–0x7E) simbolių. Būtina įtraukti „=“. <b>IP Address:</b> įveskite IPv4 arba IPv6 formatą. <b>FQDN:</b> įveskite 1–255 simbolių derinį, naudodami A–Z, a–z, 0–9 ir „-“ ir tašką (.). <b>Email Address:</b> įveskite 1–255 1 baito ASCII (0x20–0x7E) simbolių. Būtina įtraukti „@“. <b>Key ID:</b> įveskite 1–255 1 baito ASCII (0x20–0x7E) simbolių.
	Pre-Shared Key	Pažymėję <b>Pre-Shared Key</b> kaip <b>Authentication Method</b> , įveskite 1–127 simbolių ilgio iš anksto bendrinamą raktą.
	Confirm Pre-Shared Key	Įveskite sukonfigūruotą raktą patvirtinimui.

**Encapsulation**

Pažymėję **IPsec** kaip **Access Control**, turėsite sukonfigūruoti paketų formavimo režimą.

Elementai	Nuostatos ir paaiškinimai
Transport Mode	Pažymėkite, jei spausdintuvą naudosite tame pačiame LAN. 4 ar naujesnio lygio IP paketai yra užšifruoti.
Tunnel Mode	Jeigu spausdintuvą naudojate prie interneto prijungtame tinkle, pvz., IPsec-VPN, pasirinkite šią parinktį. IP paketų antraštė ir duomenys yra užšifruoti.  <b>Remote Gateway(Tunnel Mode):</b> pasirinkus <b>Tunnel Mode</b> funkcijai <b>Encapsulation</b> , įveskite 1–39 simbolių tinklų sąsajos adresą.

### Security Protocol

Pasirinkę IPsec kaip Access Control, pažymėkite parinktį.

Elementai	Nuostatos ir paaiškinimai
ESP	Pasirinkite, norėdami užtikrinti autentiškumo patvirtinimo ir duomenų vientisumą bei užšifruoti duomenis.
AH	Pasirinkite, norėdami užtikrinti autentiškumo patvirtinimo ir duomenų vientisumą. Net jei draudžiama šifruoti duomenis, galite naudoti „IPsec“.

### Algorithm Settings

Rekomenduojama pasirinkti **Any** visiems nustatymams arba pasirinkti kitą elementą, nei **Any**, kiekvienam nustatymui. Pasirinkus **Any** kai kuriems nustatymams, o kitiems pasirinkus kitą, nei **Any**, įrenginys gali nekomunikuoti, priklausomai nuo kito įrenginio, kurį norite autentifikuoti.

Elementai	Nuostatos ir paaiškinimai	
IKE	Encryption	Pasirinkite kodavimo algoritmą, skirtą IKE. Elementai skiriasi priklausomai nuo IKE versijos.
	Authentication	Pasirinkite autentifikavimo algoritmą, skirtą IKE.
	Key Exchange	Pasirinkite raktų mainų algoritmą, skirtą IKE. Elementai skiriasi priklausomai nuo IKE versijos.
ESP	Encryption	Pasirinkite kodavimo algoritmą, skirtą ESP. Tai prieinama, kai <b>ESP</b> yra pasirinkta <b>Security Protocol</b> .
	Authentication	Pasirinkite autentifikavimo algoritmą, skirtą ESP. Tai prieinama, kai <b>ESP</b> yra pasirinkta <b>Security Protocol</b> .
AH	Authentication	Pasirinkite kodavimo algoritmą, skirtą AH. Tai prieinama, kai <b>AH</b> yra pasirinkta <b>Security Protocol</b> .

### Local Address(Printer) ir Remote Address(Host) derinys parinktyje Group Policy

	Local Address(Printer) nustatymas		
		IPv4	IPv6* <sup>2</sup>

<b>Remote Address(Host) nustatymas</b>	IPv4*1	✓	–	✓
	IPv6*1*2	–	✓	✓
	Tuščias	✓	✓	✓

\*1 . Jei **IPsec** pasirinktas parinktyje **Access Control**, negalite nustatyti prefikso ilgio.

\*2 . Jei **IPsec** pasirinktas parinktyje **Access Control**, galite pasirinkti nuorodos vietos adresą (fe80::), tačiau grupės strategija bus išjungta.

\*3 . Išskyrus IPv6 nuorodos vietos adresus.

### Paslaugos pavadinimo nuorodos grupės politikoje

**Pastaba:**

Rodomos negalimos paslaugos, tačiau jų negalima pasirinkti.

Paslaugos pavadinimas	Protokolo tipas	Vietinio prievado numeris	Nuotolinio prievado numeris	Valdomos funkcijos
Any	–	–	–	Visos paslaugos
ENPC	UDP	3289	Bet kuris prievadas	leškoma spausdintuvo iš tokių programų, kaip Epson Device Admin ir spausdintuvo tvarkyklė
SNMP	UDP	161	Bet kuris prievadas	Gaunama ir konfigūruojama MIB iš tokių programų, kaip Epson Device Admin ir spausdintuvo tvarkyklė
LPR	TCP	515	Bet kuris prievadas	Persiunčiami LPR duomenys
RAW (Port9100)	TCP	9100	Bet kuris prievadas	Persiunčiami RAW duomenys
IPP/IPPS	TCP	631	Bet kuris prievadas	IPP / IPPS spausdinimo duomenų persiuntimas
WSD	TCP	Bet kuris prievadas	5357	Valdomas WSD
WS-Discovery	UDP	3702	Bet kuris prievadas	leškoma spausdintuvo iš WSD
FTP Data (Local)	TCP	20	Bet kuris prievadas	FTP serveris (persiunčiami FTP spausdinimo duomenys)
FTP Control (Local)	TCP	21	Bet kuris prievadas	FTP serveris (valdomas FTP spausdinimas)
HTTP (Local)	TCP	80	Bet kuris prievadas	HTTP(S) serveris (persiunčiami „Web Config“ ir WSD duomenys)
HTTPS (Local)	TCP	443	Bet kuris prievadas	

Paslaugos pavadinimas	Protokolo tipas	Vietinio prievado numeris	Nuotolinio prievado numeris	Valdomos funkcijos
HTTP (Remote)	TCP	Bet kuris prievadas	80	HTTP(S) klientas (ryšys tarp „Epson Connect“, programinės aparatinės įrangos atnaujinimo ir šakninio sertifikato atnaujinimo)
HTTPS (Remote)	TCP	Bet kuris prievadas	443	

## „IPsec/IP Filtering“ konfigūracijų pavyzdžiai

### Tik „IPsec“ paketų gavimas

Šiame pavyzdyje konfigūruojama tik numatytoji politika.

**Default Policy:**

- IPsec/IP Filtering: Enable
- Access Control: IPsec
- Authentication Method: Pre-Shared Key
- Pre-Shared Key: Įveskite iki 127 ženklų.

**Group Policy:** Nekonfigūruokite.

### Spausdinimo duomenų ir spausdintuvo nustatymų gavimas

Šiame pavyzdyje leidžiamas spausdinimo duomenų ir spausdintuvo konfigūracijos ryšys iš nurodytų paslaugų.

**Default Policy:**

- IPsec/IP Filtering: Enable
- Access Control: Refuse Access

**Group Policy:**

- Enable this Group Policy: Patikrinkite dėžutę.
- Access Control: Permit Access
- Remote Address(Host): Kliento IP adresas
- Method of Choosing Port: Service Name
- Service Name: Patikrinkite ENPC, SNMP, HTTP (Local), HTTPS (Local) ir RAW (Port9100) dėžutę.

#### **Pastaba:**

Jei nenorite gauti HTTP (Local) ir HTTPS (Local), išvalykite jų žymės langelius skiltyje **Group Policy**. Tai atlikdami, laikinai išjunkite „IPsec“ / IP filtravimą iš spausdintuvo valdymo skydelio, kad pakeistumėte spausdintuvo nustatymus.

### Prieigos gavimas tik iš nurodyto IP adreso

Šiame pavyzdyje leidžiama pasiekti spausdintuvą iš nurodyto IP adreso.

**Default Policy:**

- IPsec/IP Filtering: Enable
- Access Control: Refuse Access

### Group Policy:

- Enable this Group Policy:** Patikrinkite dėžutę.
- Access Control: Permit Access**
- Remote Address(Host):** Administratoriaus kliento IP adresas

### *Pastaba:*

*Nepriklausomai nuo politikos konfigūracijos, klientas galės pasiekti ir konfigūruoti spausdintuvą.*

## „IPsec“ / IP filtravimo sertifikato konfigūravimas

Sukonfigūruokite „IPsec“ / IP filtravimo sertifikatą. Nustatę sertifikatą galite jį naudoti kaip „IPsec“ / IP filtravimą. Jei norite konfigūruoti sertifikatą išdavimo instituciją, pasirinkite **CA Certificate**.

1. Įveskite naršyklėje spausdintuvo IP adresą, kad atvertumėte Web Config.  
Iš kompiuterio, prijungto prie to paties tinklo, kaip ir spausdintuvas, įveskite spausdintuvo IP adresą.  
Spausdintuvo IP adresą galite patikrinti šiame meniu:  
**Nuostatos > Bendrosios nuostatos > Tinklo nuostatos > Tinklo būseną > Laidinio LAN / „Wi-Fi“ būseną**
2. Įveskite administratoriaus slaptažodį, kad prisijungtumėte kaip administratorius.
3. Pasirinkite toliau nurodyta tvarka.  
**Network Security** skirtukas > **IPsec/IP Filtering** > **Client Certificate**
4. Importuokite sertifikatą į **Client Certificate**.  
Jei jau importavote sertifikatą, kurį išdavė sertifikatų išdavimo institucija, galite nukopijuoti sertifikatą ir naudoti atlikdami „IPsec“ / IP filtravimą. Norėdami kopijuoti, pasirinkite sertifikatą iš **Copy From**, tada spustelėkite **Copy**.

### Susijusi informacija

- ➔ [„Numatytoji administratoriaus slaptažodžio vertė“ puslapyje 16](#)
- ➔ [„CA-signed Certificate konfigūravimas“ puslapyje 284](#)
- ➔ [„CA Certificate konfigūravimas“ puslapyje 289](#)

## Spausdintuvo prijungimas prie IEEE802.1X tinklo

### IEEE 802.1X tinklo konfigūravimas

Nustatę IEEE 802.1X spausdintuvui, galite jį naudoti tinkle, prijungtame prie RADIUS serverio, LAN jungiklio su autentifikavimo funkcija ar prieigos taško.

TLS versija 1.3 šios funkcijos nepalaiko.

1. Įveskite naršyklėje spausdintuvo IP adresą, kad atvertumėte Web Config.  
Iš kompiuterio, prijungto prie to paties tinklo, kaip ir spausdintuvas, įveskite spausdintuvo IP adresą.  
Spausdintuvo IP adresą galite patikrinti šiame meniu:

Nuostatos > Bendrosios nuostatos > Tinklo nuostatos > Tinklo būseną > Laidinio LAN / „Wi-Fi“ būseną

2. Įveskite administratoriaus slaptažodį, kad prisijungtumėte kaip administratorius.

3. Pasirinkite toliau nurodyta tvarka.

**Network Security** skirtukas > **IEEE802.1X** > **Basic**

4. Įveskite kiekvieno elemento reikšmę.

Jei „Wi-Fi“ tinkle norite naudoti spausdintuvą, spustelėkite **Wi-Fi Setup** ir pasirinkite arba įveskite SSID.

**Pastaba:**

Galite bendrinti eterneto ir „Wi-Fi“ nuostatas.

5. Spustelėkite **Next**.

Rodomas patvirtinimo pranešimas.

6. Spustelėkite **OK**.

Spausdintuvas atnaujintas.

**Susijusi informacija**

➔ „Numatytoji administratoriaus slaptažodžio vertė“ puslapyje 16

**IEEE 802.1X tinklo nustatymo elementai**

Elementai	Nustatymai ir paaiškinimai	
IEEE802.1X (Wired LAN)	Puslapio nuostatas galite įjungti arba išjungti ( <b>IEEE802.1X &gt; Basic</b> ) IEEE802.1X (laidinis LAN).	
IEEE802.1X (Wi-Fi)	Rodoma IEEE802.1X (Wi-Fi) ryšio būseną.	
Connection Method	Rodomas esamo tinklo prijungimo metodas.	
EAP Type	Pasirinkite autentifikavimo metodo tarp spausdintuvo ir RADIUS serverio variantą.	
	EAP-TLS	Jums reikia įsigyti ir importuoti CA pasirašytą sertifikatą.
	PEAP-TLS	
	EAP-TTLS	Jums reikia konfigūruoti slaptažodį.
	PEAP/MSCHAPv2	
User ID	Konfigūruokite ID, kad galėtumėte naudoti RADIUS serveriui autentifikuoti. Įveskite nuo 1 iki 128 vieno bito ASCII (nuo 0x20 iki 0x7E) ženklų.	
Password	Konfigūruokite slaptažodį spausdintuvui autentifikuoti. Įveskite nuo 1 iki 128 vieno bito ASCII (nuo 0x20 iki 0x7E) ženklų. Jei Windows serverį naudojate kaip RADIUS serverį, galite įvesti iki 127 ženklų.	
Confirm Password	Įveskite sukonfigūruotą patvirtinimo slaptažodį.	



Elementai	Nustatymai ir paaiškinimai	
Server ID	Galite konfigūruoti serverio ID ir autentifikuoti su konkrečiu RADIUS serveriu. Autentifikavimas patvirtina, ar serverio ID yra ar nėra serverio sertifikato, išsiųsto iš RADIUS serverio, „subject/subjectAltName“ langelyje.  Įveskite nuo 0 iki 128 vieno bito ASCII (nuo 0x20 iki 0x7E) ženklų.	
Certificate Validation (laidinis LAN)	Jeigu norite atlikti <b>Certificate Validation</b> naudodami <b>IEEE802.1X (Wired LAN)</b> , pasirinkite <b>Enable</b> . Jei pasirinksite „Enable“ (įjungti), žr. susijusią informaciją ir importuokite <b>CA Certificate</b> .  Atkreipkite dėmesį, kad Certificate Validation visada įjungta IEEE802.1X (Wi-Fi). Būtinai importuokite CA Certificate.	
Anonymous Name	Pasirinkę <b>PEAP-TLS, EAP-TTLS</b> arba <b>PEAP/MSCHAPv2 EAP Type</b> tipui, vietoje naudotojo ID galite sukongūruoti anoniminį vardą 1-oje PEAP autentifikavimo fazėje.  Įveskite nuo 0 iki 128 vieno bito ASCII (nuo 0x20 iki 0x7E) ženklų.	
Encryption Strength	Galite pasirinkti vieną iš toliau nurodytų elementų.	
	High	AES256/3DES
	Middle	AES256/3DES/AES128/RC4

### Susijusi informacija

- ➔ „IEEE 802.1X tinklo konfigūravimas“ puslapyje 303
- ➔ „CA Certificate importavimas“ puslapyje 289

## IEEE 802.1X sertifikato konfigūravimas

Sukongūruokite IEEE802.1X kliento sertifikatą. Kai jį nustatysite, galėsite naudoti EAP-TLS ir PEAP-TLS kaip IEEE 802.1X autentifikavimo būdą. Jei norite konfigūruoti sertifikatų išdavimo institucijos sertifikatą, pasirinkite **CA Certificate**.

1. Įveskite naršyklėje spausdintuvo IP adresą, kad atvertumėte Web Config.  
Iš kompiuterio, prijungto prie to paties tinklo, kaip ir spausdintuvas, įveskite spausdintuvo IP adresą.  
Spausdintuvo IP adresą galite patikrinti šiame meniu:  
**Nuostatos > Bendrosios nuostatos > Tinklo nuostatos > Tinklo būseną > Laidinio LAN / „Wi-Fi“ būseną**
2. Įveskite administratoriaus slaptažodį, kad prisijungtumėte kaip administratorius.
3. Pasirinkite toliau nurodyta tvarka.  
**Network Security** skirtukas > **IEEE802.1X** > **Client Certificate**
4. Įveskite sertifikatą lauke **Client Certificate**.  
Jei jau importavote sertifikatą, kurį išdavė sertifikatų išdavimo institucija, galite nukopijuoti sertifikatą ir naudoti kartu su IEEE802.1X. Norėdami kopijuoti, pasirinkite sertifikatą iš **Copy From**, tada spustelėkite **Copy**.

### Susijusi informacija

- ➔ „Numatytoji administratoriaus slaptažodžio vertė“ puslapyje 16

➔ „CA-signed Certificate konfigūravimas” puslapyje 284

➔ „CA Certificate konfigūravimas” puslapyje 289

## IEEE 802.1X tinklo būsenos tikrinimas

IEEE 802.1X būseną galite patikrinti išspausdindami tinklo būsenos lapą.

Būsenos ID	IEEE 802.1X būseną
Disable	IEEE 802.1X funkcija išjungta.
EAP Success	IEEE 802.1X autentifikavimas pavyko ir tinklo ryšys yra pasiekiamas.
Authenticating	IEEE 802.1X autentifikavimas nepavyko.
Config Error	Autentifikavimas nepavyko, nes naudotojo ID nenustatytas.
Client Certificate Error	Autentifikavimas nepavyko, nes kliento sertifikatas nebegalioja.
Timeout Error	Autentifikavimas nepavyko, nes iš RADIUS serverio ir (arba) autentifikatoriaus negautas atsakymas.
User ID Error	Autentifikavimas nepavyko, nes spausdintuvo naudotojo ID ir (arba) sertifikato protokolas yra netinkami.
Server ID Error	Autentifikavimas nepavyko, nes serverio sertifikato serverio ID ir serverio ID nesutapo.
Server Certificate Error	Autentifikavimas nepavyko, nes serverio sertifikate yra toliau nurodytų klaidų. <ul style="list-style-type: none"> <li><input type="checkbox"/> Serverio sertifikatas nebegalioja.</li> <li><input type="checkbox"/> Serverio sertifikato grandinė nebegalioja.</li> </ul>
CA Certificate Error	Autentifikavimas nepavyko, nes CA sertifikate yra toliau nurodytų klaidų. <ul style="list-style-type: none"> <li><input type="checkbox"/> Nurodytas CA sertifikatas yra netinkamas.</li> <li><input type="checkbox"/> Tinkamas CA sertifikatas nėra importuotas.</li> <li><input type="checkbox"/> CA sertifikatas nebegalioja.</li> </ul>
EAP Failure	Autentifikavimas nepavyko, nes spausdintuvo nustatymuose yra toliau nurodytų klaidų. <ul style="list-style-type: none"> <li><input type="checkbox"/> Jei <b>EAP Type</b> yra <b>EAP-TLS</b> arba <b>PEAP-TLS</b>, kliento sertifikatas yra netinkamas arba jame yra tam tikrų problemų.</li> <li><input type="checkbox"/> Jei <b>EAP Type</b> yra <b>EAP-TTLS</b> arba <b>PEAP/MSCHAPv2</b>, naudotojo ID arba slaptažodis yra netikslus.</li> </ul>

### Susijusi informacija

➔ „Laidinio LAN / „Wi-Fi“ būseną:” puslapyje 231

## Tinklo saugos problemos

### Saugumo nustatymų atkūrimas

Sukūrus labai saugią aplinką, pvz. „IPsec“ / IP filtravimą arba IEEE802.1X, gali nepavykti komunikuoti su įrenginiais dėl neteisingų nustatymų arba problemų dėl įrenginio arba serverio. Tokiu atveju atkurkite saugumo nustatymus, norėdami iš naujo nustatyti įrenginio nustatymus arba norėdami leisti laikiną naudojimą.

#### **Saugos funkcijos išjungimas naudojant valdymo skydelį**

Galite išjungti „IPsec“ / IP filtravimą arba IEEE 802.1X naudodami spausdintuvo valdymo skydelį.

1. Pasirinkite **Nuostatos > Bendrosios nuostatos > Tinklo nuostatos**.
2. Pasirinkite **Išplėstinės**.
3. Pasirinkite vieną iš tolesnių elementų, kad jį išjungtumėte.
  - Pasyvinti IPsec / IP filtravimą
  - Pasyvinti IEEE802.1X
4. Patvirtinimo ekrane pasirinkite **Tęsti**.

## Tinklo saugos funkcijų naudojimo problemos

### **Pamiršti iš anksto bendrinamą raktą**

#### **Iš naujo konfigūruokite iš anksto bendrinamą raktą.**

Norėdami pakeisti raktą, atverkite Web Config ir pasirinkite skirtuką **Network Security > IPsec/IP Filtering > Basic > Default Policy** arba **Group Policy**.

Kai pakeičiate iš anksto bendrinamą raktą, sukonfigūruokite kompiuterių iš anksto bendrinamą raktą.

#### **Susijusi informacija**

- ➔ „Numatytoji administratoriaus slaptažodžio vertė“ puslapyje 16
- ➔ „Užkoduota komunikacija naudojant „IPsec“ / IP filtravimą“ puslapyje 292

### **Nepavyko užmegzti ryšio su „IPsec“**

#### **Nurodykite algoritmą, kurio spausdintuvas arba kompiuteris nepalaiko.**

Spausdintuvas palaiko šiuos algoritmus. Patikrinkite kompiuterio nustatymus.

Saugos metodai	Algoritmai
IKE kodavimo algoritmas	AES-CBC-128, AES-CBC-192, AES-CBC-256, AES-GCM-128*, AES-GCM-192*, AES-GCM-256*, 3DES

Saugos metodai	Algoritmai
IKE autentifikavimo algoritmas	SHA-1, SHA-256, SHA-384, SHA-512, MD5
IKE raktų mainų algoritmas	DH Group1, DH Group2, DH Group5, DH Group14, DH Group15, DH Group16, DH Group17, DH Group18, DH Group19, DH Group20, DH Group21, DH Group22, DH Group23, DH Group24, DH Group25, DH Group26, DH Group27*, DH Group28*, DH Group29*, DH Group30*
ESP kodavimo algoritmas	AES-CBC-128, AES-CBC-192, AES-CBC-256, AES-GCM-128, AES-GCM-192, AES-GCM-256, 3DES
ESP autentifikavimo algoritmas	SHA-1, SHA-256, SHA-384, SHA-512, MD5
AH autentifikavimo algoritmas	SHA-1, SHA-256, SHA-384, SHA-512, MD5

\* galima tik su IKEv2

### Susijusi informacija

➔ [„Užkoduota komunikacija naudojant „IPsec“ / IP filtravimą“ puslapyje 292](#)

### Staiga nepavyksta susisiekti

#### Spausdintuvo IP adresas buvo pakeistas arba negali būti naudojamas.

Kai vietiniam adresui Group Policy užregistruotas IP adresas buvo pakeistas arba jo negalima naudoti, IPsec ryšys negali būti vykdomas. Išjunkite IPsec naudodami spausdintuvo valdymo skydelį.

Jei DHCP yra pasenęs, perkraunamas arba IPv6 adresas yra pasenęs, arba nebuvo gautas, tuomet gali būti nerastas spausdintuvo Web Config užregistruotas IP adresas (**Network Security** kortelė > **IPsec/IP Filtering** > **Basic** > **Group Policy** > **Local Address(Printer)**).

Naudokite statinį IP adresą.

#### Kompiuterio IP adresas pakeistas arba jo negalima naudoti.

Kai IP adresas, užregistruotas nutolusiam adresui Group Policy, buvo pakeistas arba negali būti naudojamas, IPsec ryšys negali būti vykdomas.

Išjunkite IPsec naudodami spausdintuvo valdymo skydelį.

Jei DHCP yra pasenęs, perkraunamas arba IPv6 adresas yra pasenęs, arba nebuvo gautas, tuomet gali būti nerastas spausdintuvo Web Config užregistruotas IP adresas (**Network Security** kortelė > **IPsec/IP Filtering** > **Basic** > **Group Policy** > **Remote Address(Host)**).

Naudokite statinį IP adresą.

### Susijusi informacija

➔ [„Numatytoji administratoriaus slaptažodžio vertė“ puslapyje 16](#)

➔ [„Užkoduota komunikacija naudojant „IPsec“ / IP filtravimą“ puslapyje 292](#)

### ***Nepavyko sukurti saugaus IPP spausdinimo prievado***

#### **Teisingas sertifikatas nenurodytas kaip SSL / TLS ryšio serverio sertifikatas.**

Jei nurodytas neteisingas sertifikatas, gali nepavykti sukurti prievado. Įsitikinkite, ar naudojate tinkamą sertifikatą.

#### **SI sertifikatas nebuvo importuotas į kompiuterį, naudojantį spausdintuvą.**

Jei SI sertifikatas nėra importuotas į kompiuterį, gali nepavykti sukurti prievado. Įsitikinkite, ar importuotas SI sertifikatas.

#### **Susijusi informacija**

➔ [„Spausdintuvo serverio sertifikato konfigūravimas” puslapyje 291](#)

### ***Negalima prisijungti sukonfigūravus IPsec / IP filtravimą***

#### **„IPsec“ / IP filtravimo nustatymai neteisingi.**

Spausdintuvo valdymo skydelyje išjunkite „IPsec“ / IP filtravimą. Prijunkite spausdintuvą ir kompiuterį ir vėl nustatykite IPsec/IP filtravimo parametrus.

#### **Susijusi informacija**

➔ [„Užkoduota komunikacija naudojant „IPsec“ / IP filtravimą” puslapyje 292](#)

### ***Sukonfigūravus IEEE802.1X nepavyksta pasiekti spausdintuvo***

#### **Netinkamos IEEE802.1X nuostatos.**

Spausdintuvo valdymo skydelyje išjunkite IEEE802.1X ir „Wi-Fi” ryšį. Sujunkite spausdintuvą ir kompiuterį, tada dar kartą sukonfigūruokite IEEE802.1X.

#### **Susijusi informacija**

➔ [„IEEE 802.1X tinklo konfigūravimas” puslapyje 303](#)

## **Skaitmeninio sertifikato naudojimo problemos**

### ***Negalima importuoti CA-signed Certificate***

#### **CA-signed Certificate ir CSR informacija nesutampa.**

Jei CA-signed Certificate ir CSR neturi tos pačios informacijos, CSR importuoti negalima. Patikrinkite:

- Ar mėginiate importuoti SI pasirašytą sertifikatą į įrenginį, kurio informacija skiriasi?  
Patikrinkite CSR informaciją, paskui importuokite sertifikatą į įrenginį, kurio informacija yra tokia pati.
- Ar perrašėte spausdintuve įrašytą CSR, kai CSR nusiuntėte sertifikavimo institucijai?  
Vėl gaukite SI pasirašytą sertifikatą, sutampantį su CSR.

### **CA-signed Certificate užima daugiau nei 5 KB.**

Negalite importuoti CA-signed Certificate, užimančio daugiau nei 5 KB.

### **Sertifikato importavimo slaptažodis neteisingas.**

Įveskite teisingą slaptažodį. Jei slaptažodį pamiršite, negalėsite importuoti sertifikata. Iš naujo gaukite CA-signed Certificate.

### **Susijusi informacija**

➔ [„CA pasirašyto sertifikato importavimas” puslapyje 285](#)

### ***Nepavyksta atnaujinti vartotojo pasirašyto sertifikato***

#### **Common Name neįvestas.**

Būtina įvesti Common Name.

#### **Common Name buvo įvesti nepalaikomi simboliai.**

IPv4, IPv6, pagrindinio kompiuterio arba FQDN formatu į ASCII (0x20–0x7E) įrašykite 1–128 ženklus.

#### **Bendrajame pavadinime yra kabelis arba tarpas.**

Įvedus kabelį, ties ta vieta atskiriamas Common Name. Jei prieš ar po kabelio įvedamas tik tarpas, įvyksta klaida.

### **Susijusi informacija**

➔ [„Spausdintuvo pasirašyto sertifikato atnaujinimas” puslapyje 288](#)

### ***Nepavyko sukurti CSR***

#### **Common Name neįvestas.**

Būtina įvesti Common Name.

#### **Common Name, Organization, Organizational Unit, Locality ir State/Province buvo įvesti nepalaikomi simboliai.**

IPv4, IPv6, pagrindinio kompiuterio arba FQDN formatu į ASCII (0x20–0x7E) įrašykite ženklus.

#### **Common Name įvestas kabelis arba tarpas.**

Įvedus kabelį, ties ta vieta atskiriamas Common Name. Jei prieš ar po kabelio įvedamas tik tarpas, įvyksta klaida.

### **Susijusi informacija**

➔ [„CA pasirašyto sertifikato gavimas” puslapyje 284](#)

### Rodomas įspėjimas dėl skaitmeninio sertifikato

Pranešimai	Priežastis / sprendimas
Enter a Server Certificate.	<p><b>Priežastis:</b> Nepasirinkote failo, kurį norite importuoti.</p> <p><b>Sprendimas:</b> Pasirinkite failą ir spustelėkite <b>Import</b>.</p>
CA Certificate 1 is not entered.	<p><b>Priežastis:</b> Neimportuotas 1 SI sertifikatas — importuotas tik 2 SI sertifikatas.</p> <p><b>Sprendimas:</b> Pirmiausia importuokite 1 SI sertifikatą.</p>
Invalid value below.	<p><b>Priežastis:</b> Failo kelyje ir (arba) slaptažodyje yra nepalaikomų ženklų.</p> <p><b>Sprendimas:</b> Įsitikinkite, ar elementui įvesti tinkami ženklai.</p>
Invalid date and time.	<p><b>Priežastis:</b> Nebuvo nustatyta spausdintuvo data ir laikas.</p> <p><b>Sprendimas:</b> Datą ir laiką nustatykite naudodami Web Config, EpsonNet Config arba spausdintuvo valdymo skydelį.</p>
Invalid password.	<p><b>Priežastis:</b> SI sertifikatui nustatytas slaptažodis ir įvestas slaptažodis nesutampa.</p> <p><b>Sprendimas:</b> Įveskite teisingą slaptažodį.</p>
Invalid file.	<p><b>Priežastis:</b> Importuojate sertifikato failą X509 formatu.</p> <p><b>Sprendimas:</b> Įsitikinkite, ar pasirinkote tinkamą sertifikatą, kurį atsiuntė patikima sertifikavimo institucija.</p>
	<p><b>Priežastis:</b> Importuotas per didelis failas. Failas gali būti daugiausiai 5 KB.</p> <p><b>Sprendimas:</b> Jei pasirinkote tinkamą failą, sertifikatas gali būti sugadintas arba suklastotas.</p>
	<p><b>Priežastis:</b> Negalioja sertifikate įdiegtą grandinę.</p> <p><b>Sprendimas:</b> Norėdami gauti daugiau informacijos, žr. sertifikavimo institucijos žiniatinklio svetainę.</p>

Pranešimai	Priežastis / sprendimas
Cannot use the Server Certificates that include more than three CA certificates.	<p><b>Priežastis:</b></p> <p>PKCS#12 formatu paruošto sertifikato faile yra daugiau nei 3 SI sertifikatai.</p> <p><b>Sprendimas:</b></p> <p>Konvertuodami iš PKCS#12 į PEM formatą, importuokite kiekvieną sertifikatą arba importuokite sertifikatą, kuriame yra iki 2 SI sertifikatų, PKCS#12 formatu.</p>
The certificate has expired. Check if the certificate is valid, or check the date and time on your printer.	<p><b>Priežastis:</b></p> <p>Baigė galioti SI sertifikatas.</p> <p><b>Sprendimas:</b></p> <ul style="list-style-type: none"> <li><input type="checkbox"/> Jei sertifikatas baigė galioti, gaukite ir importuokite naują sertifikatą.</li> <li><input type="checkbox"/> Jei sertifikatas dar nebaigė galioti, įsitikinkite, ar tinkamai nustatyta spausdintuvo data ir laikas.</li> </ul>
Private key is required.	<p><b>Priežastis:</b></p> <p>Nėra su sertifikatu sujungto asmeninio rakto.</p> <p><b>Sprendimas:</b></p> <ul style="list-style-type: none"> <li><input type="checkbox"/> Jei sertifikatas yra PEM / DER formato ir buvo gautas iš CSR, naudojant kompiuterį, nurodykite asmeninio rakto failą.</li> <li><input type="checkbox"/> Jei sertifikatas yra PKCS#12 formato ir buvo gautas iš CSR, naudojant kompiuterį, sukurkite failą, kuriame yra asmeninis raktas.</li> </ul>
	<p><b>Priežastis:</b></p> <p>Naudodami Web Config, iš naujo importavote PEM / DER sertifikatą, kurį gavote iš CSR.</p> <p><b>Sprendimas:</b></p> <p>Jei sertifikatas yra PEM / DER formato ir buvo gautas iš CSR naudojant Web Config, jį galite importuoti tik vieną kartą.</p>
Setup failed.	<p><b>Priežastis:</b></p> <p>Nepavyko sukonfigūruoti, kadangi nutrūko ryšys tarp spausdintuvo ir kompiuterio arba dėl tam tikrų klaidų nepavyko perskaityti failo.</p> <p><b>Sprendimas:</b></p> <p>Patikrinę nurodytą failą ir ryšį, failą importuokite iš naujo.</p>

### Susijusi informacija

➔ [„Apie skaitmeninį sertifikatą” puslapyje 283](#)

### Atsitiktinai pašalinote SI pasirašytą sertifikatą

#### Nėra SI pasirašyto sertifikato atsarginio failo.

Jei turite atsarginį failą, vėl importuokite sertifikatą.

Jei sertifikatą gausite naudodami Web Config, sukurtą CSR, negalėsite vėl importuoti pašalinto sertifikato. Sukurkite CSR ir gaukite naują sertifikatą.



### Susijusi informacija

- ➔ „CA pasirašyto sertifikato importavimas” puslapyje 285
- ➔ „CA pasirašyto sertifikato šalinimas” puslapyje 287

---

## Funkcijos Epson Open Platform naudojimas

### Epson Open Platform apžvalga

Epson Open Platform yra platforma „Epson“ spausdintuvų naudojimui su autentifikavimo sistemos serverio teikiama funkcija.

Dirbdami su serveriu galite gauti kiekvieno įrenginio ir naudotojo žurnalus ir sukonfigūruoti apribojimus įrenginiui ir funkcijoms, kurias gali naudoti kiekvienas naudotojas ir grupė. Tai galima naudoti su Epson Print Admin („Epson“ autentifikavimo sistema) arba trečiųjų šalių autentifikavimo sistema.

Prijungus autentifikavimo įrenginį taip pat galite atlikti naudotojo autentifikavimą, naudodami ID kortelę.

### Susijusi informacija

- ➔ „„Epson“ autentifikavimo sistema (Epson Print Admin)” puslapyje 223

### Epson Open Platform konfigūravimas

Ijunkite Epson Open Platform, kad galėtumėte įrenginį naudoti iš autentifikavimo sistemos.

1. Įveskite naršyklėje spausdintuvo IP adresą, kad atvertumėte Web Config.

Iš kompiuterio, prijungto prie to paties tinklo, kaip ir spausdintuvas, įveskite spausdintuvo IP adresą.

Spausdintuvo IP adresą galite patikrinti šiame meniu:

**Nuostatos > Bendrosios nuostatos > Tinklo nuostatos > Tinklo būseną > Laidinio LAN / „Wi-Fi“ būseną**

2. Įveskite administratoriaus slaptažodį, kad prisijungtumėte kaip administratorius.

3. Pasirinkite toliau nurodyta tvarka.

Skirtukas **Epson Open Platform > Product Key or License Key**

4. Įveskite kiekvieno elemento reikšmę.

- Serial Number

Rodomas įrenginio serijos numeris.

- Epson Open Platform Version

Pasirinkite Epson Open Platform versiją. Atitinkama versija gali būti skirtinga priklausomai nuo autentifikavimo sistemos.

- Product Key or License Key

Įveskite iš skirtosios interneto svetainės gautą gaminio kodą. Išsamios informacijos, kaip gauti gaminio kodą, žr. Epson Open Platform vadove.

5. Spustelėkite **Next**.  
Rodomas patvirtinimo pranešimas.
6. Spustelėkite **OK**.  
Spausdintuvas atnaujintas.

### Susijusi informacija

➔ [„Numatytoji administratoriaus slaptažodžio vertė” puslapyje 16](#)

## Epson Open Platform patvirtinimas

Epson Open Platform galiojimą galite tikrinti bet kuriuo iš toliau pateiktų būdų.

- Web Config  
Gaminio raktą reikia įvesti skirtuke **Epson Open Platform > Product Key or License Key > Product Key or License Key**, ir tuomet **Epson Open Platform** skirtukas > **Authentication System** rodomas meniu medžio kairėje pusėje.
- Spausdintuvo valdymo skydelis  
Gaminio raktas rodomas pradžios lange > **Nuostatos > „Epson Open Platform“ informacija**.

---

## Epson Remote Services informacija

Epson Remote Services yra periodiškai spausdintuvo informaciją per internetą renkanti programa. Ją galima naudoti norint numatyti, kada reikės keisti eksploatacines medžiagas ir pakaitines dalis arba kada jos išsieikvos, taip pat norint greitai ištaisyti klaidas arba išspręsti problemas.

Norėdami apie Epson Remote Services sužinoti daugiau, susisiekite su savo pardavimo atstovu.

---

# Kur ieškoti pagalbos

Techninio klientų aptarnavimo svetainė. . . . .	316
Kreipimasis į „Epson“ klientų aptarnavimo skyrių. . . . .	316

---

## Techninio klientų aptarnavimo svetainė

Jei reikia daugiau pagalbos, apsilankykite toliau nurodytoje „Epson“ klientų aptarnavimo svetainėje. Pasirinkite savo šalį arba regioną ir pereikite į klientų aptarnavimo skyrių vietinėje „Epson“ svetainėje. Svetainėje taip pat rasit naujausias tvarkyklių versijas, DUK, vadovus ir kitą atsisiųsti siūlomą medžiagą.

<http://support.epson.net/>

<http://www.epson.eu/support> (Europoje)

Jei „Epson“ gaminys veikia netinkamai ir problemos išspręsti nepavyksta, pagalbos kreipkitės į „Epson“ klientų aptarnavimo tarnybas.

---

## Kreipimasis į „Epson“ klientų aptarnavimo skyrių

### Prieš susisiekdami su „Epson“

Jei jūsų „Epson“ gaminys veikia netinkamai ir jums nepavyksta pašalinti problemos naudojantis gaminių vadovuose pateikta trikčių šalinimo informacija, kad gautumėte pagalbos, susisiekite su „Epson“ pagalbos tarnybomis.

Toliau pateikiamas „Epson“ pagalbos tarnybų sąrašas paremtas pardavimo šalimi. Kai kurie gaminiai jūsų dabartinėje vietoje gali būti neparduodami, todėl kreipkitės į tos vietos „Epson“ pagalbos tarnybą, kurioje pirkote gaminį.

Jei jūsų vietovėje veikianči „Epson“ pagalbos tarnyba nėra nurodyta toliau, susisiekite su prekybos atstovu, iš kurio įsigijote gaminį.

Jei pateiksite toliau nurodytą informaciją, „Epson“ pagalbos tarnyba galės jums padėti žymiai greičiau:

- Gaminio serijos numeris  
(Etiketės tvirtinimo vieta skiriasi priklausomai nuo gaminio; ji gali būti gale, atidaryto dangčio pusėje arba apačioje).
- Gaminio numeris
- Gaminio programinės įrangos versija  
(Spustelėkite **About, Version Info** arba panašų gaminio programinės įrangos mygtuką.)
- Kompiuterio prekės ženklas arba modelis
- Kompiuterio operacinės sistemos pavadinimas ir versija
- Programinės įrangos programų, kurias įprastai naudojate su savo gaminiu, pavadinimai ir versijos

#### **Pastaba:**

*Atsižvelgiant į gaminį, tinklo nuostatas saugoti galima gaminio atmintyje. Gaminiumi sugedus arba jį remontuojant, galite prarasti nuostatas. Net garantijos galiojimo laikotarpiu „Epson“ neatsako už duomenų praradimą, neprivalo sukurti atsarginių nuostatų kopijų arba jų atkurti. Atsargines duomenų kopijas arba įrašus rekomenduojame kurti patiems.*

## Pagalba naudotojams Europoje

Kaip kreiptis į „Epson“ klientų aptarnavimo skyrių, žr. visos Europos garantijos dokumente.

## Pagalba naudotojams Taivane

Kontaktiniai duomenys, norint gauti informacijos, pagalbos ir paslaugų:

### Tinklalapis

<http://www.epson.com.tw>

teikiama informacija, susijusi su gaminio techniniais duomenimis, siūlomomis atsisiųsti tvarkyklėmis ir gaminių užklausomis.

### „Epson“ pagalbos skyrius

Tel.: +886-2-2165-3138

Mūsų pagalbos skyriaus komanda gali padėti jums telefonu toliau išvardytais klausimais.

- Dėl pardavimo užklausų ir gaminio informacijos
- Dėl gaminio naudojimo arba problemų
- Dėl remonto paslaugų ir garantijos

### Remonto paslaugų centras

<http://www.tekcare.com.tw/branchMap.page>

Bendrovė „TekCare“ yra „Epson Taiwan Technology & Trading Ltd“ įgaliotasis techninės priežiūros centras.

## Pagalba naudotojams Australijoje

„Epson Australia“ yra pasirengusi suteikti itin kokybiškas klientų techninio aptarnavimo paslaugas. Informacijos siūlome ieškoti ne tik gaminio vadovuose, bet ir toliau nurodytuose šaltiniuose.

### Interneto URL

<http://www.epson.com.au>

Prisijunkite prie „Epson Australia“ tinklalapių. Verta pasiimti savo modemą net ir įprastai naršant internete! Svetainėje siūloma atsisiųsti tvarkyklių, pateikti „Epson“ kontaktiniai duomenys, informacija apie naujus gaminius ir klientų aptarnavimą techniniais klausimais (el. paštas).

### „Epson“ pagalbos skyrius

Telefonas: 1300-361-054

„Epson“ pagalbos skyrius yra galutinė priemonė, užtikrinanti, kad klientams bus suteikta pagalba. pagalbos skyriaus operatoriai gali padėti įdiegti, sukonfigūruoti ir naudoti „Epson“ gaminius. Pagalbos skyriaus už prekybos skatinimą atsakingi darbuotojai gali pateikti informacijos apie naujus „Epson“ gaminius ir informuoti, kur rasit artimiausią parduotuvę arba paslaugų agentą. Čia atsakoma į įvairiausias užklausas.

Prieš skambinant siūlome surinkti visą reikiamą informaciją. Kuo daugiau informacijos surinksite, tuo greičiau galėsime padėti išspręsti problemą. Reikalinga informacija, susijusi su „Epson“ gaminio vadovais, kompiuterio tipu, operacine sistema, programomis, ir kita, jūsų manymu, būtina informacija.

### Gaminio gabenimas

„Epson“ rekomenduoja išsaugoti gaminio pakuotę gaminiui gabenti vėliau.

## Pagalba naudotojams Naujojoje Zelandijoje

Epson New Zealand yra pasirengusi suteikti itin kokybiškas klientų techninio aptarnavimo paslaugas. Informacijos siūlome ieškoti ne tik gaminio dokumentuose, bet ir toliau nurodytuose šaltiniuose.

### Interneto URL

<http://www.epson.co.nz>

Prisijunkite prie Epson New Zealand tinklalapių. Verta pasiimti savo modemą net ir įprastai naršant internete! Svetainėje siūloma atsisiųsti tvarkyklių, pateikti „Epson“ kontaktiniai duomenys, informacija apie naujus gaminius ir klientų aptarnavimą techniniais klausimais (el. paštas).

### „Epson“ pagalbos skyrius

Tel.: 0800 237 766

„Epson“ pagalbos skyrius yra galutinė priemonė, užtikrinanti, kad klientams bus suteikta pagalba. pagalbos skyriaus operatoriai gali padėti įdiegti, sukongūruoti ir naudoti „Epson“ gaminius. Pagalbos skyriaus už prekybos skatinimą atsakingi darbuotojai gali pateikti informacijos apie naujus „Epson“ gaminius ir informuoti, kur rasit artimiausią parduotuvę arba paslaugų agentą. Čia atsakoma į įvairiausias užklausas.

Prieš skambinant siūlome surinkti visą reikiamą informaciją. Kuo daugiau informacijos surinksite, tuo greičiau galėsime padėti išspręsti problemą. Reikiama informacija susijusi su Epson gaminio dokumentais, kompiuterio tipu, operacine sistema, programomis, ir kitais, jūsų manymu, būtinais duomenimis.

### Gaminio gabenimas

„Epson“ rekomenduoja išsaugoti gaminio pakuotę gaminiui gabenti vėliau.

## Pagalba naudotojams Singapūre

Toliau nurodyti informacijos šaltiniai, techninė pagalba ir paslaugos, kurias teikia „Epson Singapore“.

### Tinklalapis

<http://www.epson.com.sg>

Galima gauti informaciją apie gaminio techninius duomenis, parsisiųsti tvarkykles, rasti atsakymus į dažnai užduodamus klausimus (DUK), pardavimo užklausas ir gauti techninę pagalbą el. paštu.

### „Epson“ pagalbos skyrius

Nemokamas numeris: 800-120-5564

Mūsų pagalbos skyriaus komanda gali padėti jums telefonu toliau išvardytais klausimais.

- Dėl pardavimo užklausų ir gaminio informacijos
- Klausimai apie gaminių naudojimą arba problemų sprendimas
- Dėl remonto paslaugų ir garantijos

## Pagalba naudotojams Tailande

Kontaktiniai duomenys, norint gauti informacijos, pagalbos ir paslaugų:

### **Tinklapis**

<http://www.epson.co.th>

Pateikta su gaminių techniniais duomenimis susijusi informacija, siūloma atsisiųsti tvarkykles, išvardyti dažnai užduodami klausimai (DUK) ir nurodytas el. paštas.

### **„Epson“ skambučių centras**

Telefonas: 66-2460-9699

El. pšt. support@eth.epson.co.th

Mūsų skambučių centro komanda gali padėti Jums telefonu šiais klausimais:

- Dėl pardavimo užklausų ir gaminio informacijos
- Dėl gaminio naudojimo arba problemų
- Dėl remonto paslaugų ir garantijos

## **Pagalba naudotojams Vietname**

Kontaktiniai duomenys, norint gauti informacijos, pagalbos ir paslaugų:

### **„Epson“ paslaugų centras**

27 Yen Lang, Trung Liet Ward, Dong Da District, Ha Noi City. Tel: +84 24 7300 0911

38 Le Dinh Ly, Thac Gian Ward, Thanh Khe District, Da Nang. Tel: +84 23 6356 2666

194/3 Nguyen Trong Tuyen, Ward 8, Phu Nhuan Dist., HCMC. Tel: +84 28 7300 0911

31 Phan Boi Chau, Ward 14, Binh Thanh District, HCMC. Tel: +84 28 35100818

## **Pagalba naudotojams Indonezijoje**

Kontaktiniai duomenys, norint gauti informacijos, pagalbos ir paslaugų:

### **Tinklapis**

<http://www.epson.co.id>

- Informacija apie gaminio techninius duomenis, tvarkyklės parsisiųsti
- Dažnai užduodami klausimai (DUK), informacija apie paroduodamus gaminius, el. paštu pateikiami klausimai

### **„Epson“ specialioji telefono linija**

Telefonas: 1500-766 (Indonesia Only)

El. pšt. customer.care@ein.epson.co.id

Mūsų specialiosios telefono linijos komanda gali padėti Jums telefonu arba el. paštu šiais klausimais:

- Dėl pardavimo užklausų ir gaminio informacijos
- Techninis aptarnavimas

## Pagalba naudotojams Honkonge

Norintys gauti techninės pagalbos ir kitų garantinių ir negarantinių paslaugų, naudotojai kviečiami kreiptis į „Epson Hong Kong Limited“.

### Pagrindinis puslapis internete

<http://www.epson.com.hk>

„Epson Hong Kong“ sukūrė vietinį tinklalapį kinų ir anglų kalbomis, kuriame naudotojams teikiama toliau nurodyta informacija.

- Informacija apie gaminį
- Atsakymai į dažnai užduodamus klausimus (DUK)
- Naujausios „Epson“ gaminių tvarkyklių versijos

### Techninės pagalbos specialioji telefono linija

Taip pat galite kreiptis į mūsų techninius darbuotojus šiais telefono ir fakso numeriais:

Telefonas: 852-2827-8911

Faks. 852-2827-4383

## Pagalba naudotojams Malaizijoje

Kontaktiniai duomenys, norint gauti informacijos, pagalbos ir paslaugų:

### Tinklalapis

<http://www.epson.com.my>

- Informacija apie gaminio techninius duomenis, tvarkyklės parsisiųsti
- Dažnai užduodami klausimai (DUK), informacija apie parduodamus gaminius, el. paštu pateikiami klausimai

### „Epson“ skambučių centras

Tel. 1800-81-7349 (nemokamas)

El. pšt. [websupport@emsb.epson.com.my](mailto:websupport@emsb.epson.com.my)

- Dėl pardavimo užklausų ir gaminio informacijos
- Dėl gaminio naudojimo arba problemų
- Užklausos dėl remonto paslaugų ir garantijos

### „Epson Malaysia Sdn Bhd“ (pagrindinė buveinė)

Telefonas: 603-56288288

Faks. 603-5628 8388/603-5621 2088

## Pagalba naudotojams Indijoje

Kontaktiniai duomenys, norint gauti informacijos, pagalbos ir paslaugų:



### **Tinklalapis**

<http://www.epson.co.in>

teikiama informacija, susijusi su gaminio techniniais duomenimis, siūlomomis atsisiųsti tvarkyklėmis ir gaminių užklausomis.

### **Nemokama pagalbos linija**

Jei norite gauti informacijos apie techninę priežiūrą, gaminį arba užsisakyti eksploatacinių medžiagų – 18004250011 / 186030001600 / 1800123001600 (9.00–18.00 val.)

### **El. paštas**

calllog@epson-india.in

### **„WhatsApp“**

+91 96400 00333

## **Pagalba naudotojams Filipinuose**

Norėdami gauti techninės pagalbos bei kitų paslaugų po pardavimo, naudotojai gali kreiptis į „Epson Philippines Corporation“ toliau nurodytais telefonų, fakso numeriais ir el. pašto adresais:

### **Tinklalapis**

<http://www.epson.com.ph>

Galima gauti informacijos apie gaminio techninius duomenis, parsisiųsti tvarkykles, rasti atsakymus į dažnai užduodamus klausimus (DUK) ir pateikti užklausas el. paštu.

### **„Epson Philippines“ klientų aptarnavimas**

Nemokamas numeris: (PLDT)1-800-1069-37766

Nemokama linija: („Digitel“) 1-800-3-0037766

„Metro Manila“: +632-8441-9030

Interneto svetainė: <https://www.epson.com.ph/contact>

El. paštas: [customercare@epc.epson.com.ph](mailto:customercare@epc.epson.com.ph)

Darbo laikas nuo 9.00 iki 18.00 val. nuo pirmadienio iki šeštadienio (išskyrus valstybines šventes)

Mūsų klientų aptarnavimo komanda gali padėti Jums telefonu šiais klausimais:

- Dėl pardavimo užklausų ir gaminio informacijos
- Dėl gaminio naudojimo arba problemų
- Dėl remonto paslaugų ir garantijos

### **„Epson Philippines Corporation“**

Tarpmiestinė linija: +632-8706-2609

Faks. +632-8706-2663 / +632-8706-2665