

Guide de l'administrateur

Table des matières

Copyright

Marques commerciales

À propos du présent manuel

Marques et symboles.	7
Descriptions utilisées dans ce manuel.	7
Références du système d'exploitation.	7

Introduction

Composition du manuel.	9
Termes utilisés dans le présent guide.	9
Conditions.	9
Exemple d'environnement réseau.	11
Types de connexion d'imprimante.	14

Gestion et paramètres de l'imprimante

Flux des paramètres et de la gestion de l'imprimante.	16
Connexion réseau pour l'imprimante.	16
Paramètre de la fonction d'impression.	17
Paramètre du serveur et du dossier partagé.	17
Paramètre des contacts.	17
Paramètre de numérisation.	17
Paramètres de sécurité.	18
Paramètre d'utilisation et de gestion.	18

Connexion réseau

Avant de configurer une connexion réseau.	19
Rassemblement d'informations sur le paramétrage de la connexion.	19
Attribution d'adresse IP.	20
Serveur DNS et serveur proxy.	20
Connexion au réseau à partir du panneau de commande.	21
Attribution de l'adresse IP.	21
Connexion au réseau local.	22

Paramètres des fonctions

Logiciel de paramétrage.	25
Web Config (Page web pour le périphérique).	25
Utilisation des fonctions d'impression.	26

Paramètres d'impression pour la connexion serveur/client.	27
Paramètres d'impression pour la connexion peer-to-peer.	30
Configuration du serveur ou du dossier partagé.	31
Relation entre le serveur et chaque fonction.	31
Configuration d'un serveur de messagerie.	32
Paramètres de dossier partagé.	36
Utilisation des contacts.	56
Fonctionnalités de paramétrage de la destination.	56
Configuration des contacts.	56
Sauvegarde et importation de contacts.	60
Exportation et enregistrement de contacts en volume à l'aide d'un outil.	61
Coopération entre le serveur LDAP et les utilisateurs.	63
Utilisation des fonctions de numérisation.	66
Numérisation à partir d'un ordinateur.	66
Numérisation à l'aide du panneau de commande.	67
Définition des paramètres du système.	68
Paramétrage du panneau de commande.	68
Paramètres d'économie d'énergie en période d'inactivité.	69
Synchronisation de la date et de l'heure avec un serveur horaire.	69
Définition de la valeur de numérisation et de copie par défaut (Paramètres d'utilisateur par défaut).	70
Définition de la valeur par défaut de Téléchargement et impression/Impression à partir du dossier (Paramètres d'utilisateur par défaut).	70
Configuration d'AirPrint.	71

Paramètres de sécurité du produit

Introduction des fonctionnalités de sécurité du produit.	72
Configuration du mot de passe administrateur.	73
Modification du mot de passe administrateur à partir du panneau de commande.	74
Modification du mot de passe administrateur avec Web Config.	75
Contrôle de l'opération du panneau.	75
Activation du Verrouiller le réglage.	75

Table des matières

Éléments Verrouiller le réglage du menu
 Réglages généraux. 76
 Autres éléments Verrouiller le réglage. 79
 Fonctionnement individuel des paramètres
 de fonction et d'affichage. 80
 Limitation des fonctionnalités disponibles. 81
 Configuration du contrôle d'accès. 81
 Désactivation de l'interface externe. 83

Paramètres d'utilisation et de gestion

Connexion à l'imprimante en tant
 qu'administrateur. 85
 Connexion à l'imprimante à l'aide du
 panneau de commande. 85
 Connexion à l'imprimante à l'aide de Web
 Config. 85
 Confirmation des informations de l'imprimante. . . 86
 Consultation des informations du panneau
 de commande. 86
 Consultation des informations de Web Config. . . 86
 Réception de notifications par courrier
 électronique en cas d'événements. 87
 À propos des notifications par e-mail. 87
 Configuration de la notification de e-mail. 87
 Mise à jour du microprogramme. 88
 Mise à jour du micrologiciel de l'imprimante
 à l'aide du panneau de commande. 88
 Mise à jour du microprogramme en utilisant
 Web Config. 89
 Mise à jour du micrologiciel sans connexion
 à Internet. 90
 Sauvegarde des paramètres. 90
 Exporter les paramètres. 90
 Importer les paramètres. 91

Dépannage

Conseils pour résoudre les problèmes. 92
 Vérification de l'état de l'imprimante. 92
 Vérification du message d'erreur. 92
 Impression d'un rapport de connexion réseau. . . 93
 Vérification du statut de communication. 99
 Exécution du test de connexion. 101
 Initialisation des paramètres réseau. 102
 Cas de problème. 104
 Impossible d'accéder au logiciel Web Config. . . 104
 Impossible d'enregistrer des images
 numérisées dans le dossier partagé. 105
 Problèmes lors du partage d'imprimantes. 107

Le serveur partagé est lent. 107
 Les paramètres de l'imprimante sur le serveur
 d'impression ne sont pas reflétés sur
 l'ordinateur client. 108

Annexe

Présentation du logiciel réseau. 109
 Epson Device Admin. 109
 EpsonNet Config. 109
 EpsonNet Print (Windows uniquement). 110
 EpsonNet SetupManager. 110
 Exportation et enregistrement de contacts en
 volume à l'aide d'un outil. 111
 Définition des paramètres Wi-Fi à partir du
 panneau de commande (WPS). 113
 Réglage des paramètres Wi-Fi par pression
 sur une touche (WPS). 113
 Réglage des paramètres Wi-Fi via PIN Code
 Setup (WPS). 114
 Utilisation de la connexion Wi-Fi Direct (Simple
 AP). 114
 Modification des paramètres Wi-Fi Direct
 (Simple AP). 115
 Changement de méthode de connexion. 116
 Passage d'une connexion Ethernet à une
 connexion Wi-Fi. 116
 Passage d'une connexion Wi-Fi à une
 connexion Ethernet. 117
 Utilisation des ports de l'imprimante. 118

Paramètres de sécurité avancés pour les entreprises

Paramètres de sécurité et prévention des risques. . 122
 Paramètres des fonctions de sécurité. 123
 Configuration du chiffrement des mots de passe. . 123
 Chiffrement du mot de passe. 124
 Restauration de la clé de chiffrement des
 mots de passe. 124
 Contrôle à l'aide des protocoles. 125
 Contrôle des protocoles. 125
 Protocoles que vous pouvez activer ou
 désactiver. 125
 Éléments de réglage de protocole. 126
 Utilisation d'un certificat numérique. 130
 À propos de la certification numérique. 130
 Configuration d'un Certificat signé CA. 131
 Configuration d'un Certificat auto-signé. 135
 Configuration d'un Certificat CA. 136

Table des matières

Communication SSL/TLS avec l'imprimante.	137
Configuration des paramètres SSL/TLS de base.	137
Configuration d'un certificat de serveur pour l'imprimante.	137
Communication chiffrée par filtrage IPsec/IP.	138
À propos d'IPsec/filtrage IP.	138
Configuration de la politique par défaut.	138
Configuration de la politique de groupe.	142
Exemples de configuration de la fonctionnalité IPsec/filtrage IP.	148
Configuration d'un certificat pour IPsec/ filtrage IP.	149
Connexion de l'imprimante à un réseau IEEE802.1X.	150
Configuration d'un réseau IEEE 802.1X.	150
Configuration d'un certificat pour IEEE 802.1X	151
Vérification du statut du réseau IEEE 802.1X. . .	152
Paramètres S/MIME.	152
Configuration des paramètres S/MIME de base	152
Configuration d'un certificat pour S/MIME. . .	154
Importation du certificat de chiffrement de l'adresse e-mail de destination.	154
Résolution des problèmes pour la sécurité avancée	155
Restauration des paramètres de sécurité.	155
Problèmes lors de l'utilisation des fonctionnalités de sécurité réseau.	156
Problèmes lors de l'utilisation d'un certificat numérique.	158

Copyright

Aucune partie de cette publication ne peut être reproduite, stockée dans un système de système de récupération de données, ni transmise, sous quelque forme que ce soit ni par aucun procédé électronique ou mécanique, y compris la photocopie, l'enregistrement ou autrement, sans le consentement écrit préalable de Seiko Epson Corporation. Aucune responsabilité ne sera engagée relative à l'utilisation des informations contenues dans ce manuel. Aucune responsabilité n'est assumée pour les dommages résultant des informations contenues dans ce manuel. L'information contenue dans la présente ne peut être utilisée qu'avec ce produit Epson. Epson décline toute responsabilité de l'utilisation de ces informations appliquées à d'autres produits.

Neither Seiko Epson Corporation et ses filiales ne peuvent être tenus responsables par l'acheteur de ce produit ou des tiers de tout dommage, perte, coût ou dépense encourus par l'acheteur ou des tiers à la suite d'un accident, d'une mauvaise utilisation, d'un abus ou des modifications, réparations ou altérations non autorisées de ce produit, ou (sauf aux États-Unis) le non-respect strict des instructions d'exploitation et de maintenance de Seiko Epson Corporation.

Seiko Epson Corporation et ses filiales ne peuvent être tenus responsables des dommages ou des problèmes découlant de l'utilisation d'options ou de consommables autres que ceux désignés comme des produits Epson authentiques approuvés par Seiko Epson Corporation.

Seiko Epson Corporation ne pourra être tenu pour responsable des dommages résultant des interférences électromagnétiques dues à l'utilisation de câbles d'interface autres que ceux désignés comme produits Epson approuvés par Seiko Epson Corporation.

© 2023 Seiko Epson Corporation

Le contenu de ce manuel et les caractéristiques de ce produit sont modifiables sans préavis.

Marques commerciales

- ❑ EPSON® est une marque commerciale déposée et EPSON EXCEED YOUR VISION ou EXCEED YOUR VISION est une marque commerciale de Seiko Epson Corporation.
- ❑ Epson Scan 2 software is based in part on the work of the Independent JPEG Group.
- ❑ Chrome, Chrome OS, and Android are trademarks of Google LLC.
- ❑ Microsoft®, Windows®, and Windows Server® are registered trademarks of Microsoft Corporation.
- ❑ Apple, Mac, macOS, OS X, Bonjour, ColorSync, Safari, AirPrint, iPad, iPhone, iPod touch, iTunes, TrueType, and iBeacon are trademarks of Apple Inc., registered in the U.S. and other countries.
- ❑ Avis général : les autres noms de produit utilisés dans ce manuel sont donnés uniquement à titre d'identification et peuvent être des noms de marque de leur détenteur respectif. Epson dénie toute responsabilité vis-à-vis de ces marques.

À propos du présent manuel

Marques et symboles



Attention:

Instructions à suivre à la lettre pour éviter des blessures corporelles.



Important:

Instructions à respecter pour éviter d'endommager votre équipement.

Remarque:

Conseils utiles et limitations portant sur le fonctionnement de l'imprimante.

Informations connexes

➔ Cliquez sur cette icône pour obtenir des informations connexes.

Descriptions utilisées dans ce manuel

- Les détails des captures d'écran et des illustrations peuvent varier selon le modèle, les instructions sont cependant les mêmes.
- Les captures d'écran sont extraites du système d'exploitation Windows Server 2012 R2. Les détails peuvent varier en fonction de la version du système d'exploitation.
- Certains des éléments de menu des captures d'écran peuvent varier selon le modèle.

Références du système d'exploitation

Windows

Dans ce manuel, les termes comme « Windows 11 », « Windows 10 », « Windows 8.1 », « Windows 8 », « Windows 7 », « Windows Server 2022 », « Windows Server 2019 », « Windows Server 2016 », « Windows Server 2012 R2 », « Windows Server 2012 », « Windows Server 2008 R2 », « Windows Server 2008 », « Windows Server 2003 R2 » et « Windows Server 2003 » font référence aux systèmes d'exploitation suivants. De plus, « Windows » est utilisé pour faire référence à toutes les versions.

- Système d'exploitation Microsoft® Windows® 11
- Système d'exploitation Microsoft® Windows® 10
- Système d'exploitation Microsoft® Windows® 8.1
- Système d'exploitation Microsoft® Windows® 8
- Système d'exploitation Microsoft® Windows® 7
- Système d'exploitation Microsoft® Windows Server® 2022

À propos du présent manuel

- Système d'exploitation Microsoft® Windows Server® 2019
- Système d'exploitation Microsoft® Windows Server® 2016
- Système d'exploitation Microsoft® Windows Server® 2012 R2
- Système d'exploitation Microsoft® Windows Server® 2012
- Système d'exploitation Microsoft® Windows Server® 2008 R2
- Système d'exploitation Microsoft® Windows Server® 2008
- Système d'exploitation Microsoft® Windows Server® 2003 R2
- Système d'exploitation Microsoft® Windows Server® 2003

Mac OS

Dans ce manuel, « Mac OS » est utilisé pour faire référence à Mac OS X 10.9.5 ou ultérieur.

Introduction

Il s'agit d'un manuel commun d'utilisation et de gestion de l'imprimante multifonction destiné à l'administrateur.

Il existe des fonctions indisponibles et des menus non affichés, car il s'agit d'un manuel commun. Par conséquent, des informations sont apportées à proximité des paramètres et des menus.

Pour des informations sur l'utilisation des fonctions, voir le *Guide d'utilisation*.

Composition du manuel

Gestion et paramètres de l'imprimante

Explique le flux de la connexion réseau, à la définition de chaque fonction, à la gestion de l'imprimante.

Connexion

Explique comment connecter un périphérique au réseau. Explique également le port d'utilisation de l'imprimante, du serveur DNS et du serveur proxy.

Paramètres des fonctions

Présente les paramètres de chaque fonction, notamment pour l'impression et la numérisation.

Paramètres de sécurité du produit

Présente les principaux paramètres de sécurité, notamment le paramètre de mot de passe administrateur et le contrôle d'accès.

Paramètres d'utilisation et de gestion

Explique les opérations et la gestion survenant après avoir commencé à utiliser l'imprimante, telles que la vérification des informations de l'imprimante et des paramètres de notification lorsqu'un événement se produit.

Résolution des problèmes

Explique l'initialisation des paramètres et le dépannage du réseau.

Paramètres de sécurité avancés pour les entreprises

Explique les paramètres de sécurité avancés utilisés sur le réseau, tels que la communication SSL/TLS et le filtrage IPsec/IP.

Termes utilisés dans le présent guide

Conditions

Les termes suivants sont utilisés dans le présent guide.

Introduction

Administrateur

Personne chargée d'installer et configurer le périphérique ou le réseau d'un bureau ou d'une organisation. Dans les petites organisations, cette personne peut être chargée de l'administration du périphérique et de celle du réseau. Dans les grandes organisations, les administrateurs sont responsables du réseau ou des périphériques d'un groupe d'un service ou d'une division, tandis que les administrateurs réseau sont responsables des paramètres de communication à l'extérieur de l'organisation, notamment sur Internet.

Administrateur réseau

Personne chargée de contrôler les communications réseau. Elle doit paramétrer le routeur, le serveur proxy, le serveur DNS et le serveur de messagerie pour contrôler les communications par Internet ou par le réseau.

Utilisateur

Personne qui utilise des périphériques tels qu'imprimantes et scanners.

Connexion serveur/client (partage d'imprimante via le serveur Windows)

Connexion qui indique que l'imprimante est connectée au serveur Windows par le réseau ou un câble USB et que la file d'attente d'impression définie sur le serveur peut être partagée. Les communications entre l'imprimante et l'ordinateur passent par le serveur et l'imprimante est contrôlée sur le serveur.

Connexion peer-to-peer (impression directe)

Connexion qui indique que l'imprimante et l'ordinateur sont connectés au réseau par un concentrateur ou point d'accès, et que la tâche d'impression peut être exécutée directement depuis l'ordinateur.

Web Config (page web du périphérique)

Serveur Web intégré au périphérique. Il est appelé Web Config. Il permet de contrôler et modifier l'état du périphérique à l'aide du navigateur.

File d'attente d'impression

Sous Windows, l'icône de chaque port apparaissant dans **Périphérique et imprimante** comme une imprimante. Deux icônes ou plus sont créées pour un seul et même périphérique s'il est connecté au réseau par deux ports ou plus tels que TCP/IP standard et réseau WSD.

Outil

Terme générique désignant un logiciel Epson servant à installer ou gérer un périphérique, tel que Epson Device Admin, EpsonNet Config, EpsonNet SetupManager, etc.

Numérisation poussée

Terme générique désignant la numérisation depuis le panneau de commande du périphérique. Avec cette fonction, le résultat de la numérisation est enregistré dans un dossier ou joint à un e-mail.

ASCII (American Standard Code for Information Interchange)

Un des codes de caractères standard. 128 caractères sont définis, tels que ceux de l'alphabet (a-z, A-Z), chiffres arabes (0-9), symboles, caractères d'espacement et caractères de contrôle. Lorsqu'il est mentionné dans ce guide, «

Introduction

ASCII » désigne les caractères 0x20–0x7E (nombres hexadécimaux) indiqués ci-dessous et ne comprend pas les caractères de contrôle.

	00	01	02	03	04	05	06	07	08	09	0A	0B	0C	0D	0E	0F
20	SP*	!	"	#	\$	%	&	'	()	*	+	,	-	.	/
30	0	1	2	3	4	5	6	7	8	9	:	;	<	=	>	?
40	@	A	B	C	D	E	F	G	H	I	J	K	L	M	N	O
50	P	Q	R	S	T	U	V	W	X	Y	Z	[\]	^	_
60	`	a	b	c	d	e	f	g	h	i	j	k	l	m	n	o
70	p	q	r	s	t	u	v	w	x	y	z	{		}	~	

* Caractère espace.

Unicode (UTF-8)

Code standard international couvrant les principales langues du monde. Lorsqu'il est mentionné dans ce guide, « UTF-8 » désigne les caractères de codage au format UTF-8.

Exemple d'environnement réseau

Voici un exemple des produits de connexion à l'environnement réseau. Des fonctions et services non proposés dans votre produit peuvent y figurer.

Exemple d'environnement réseau de petites et moyennes entreprises

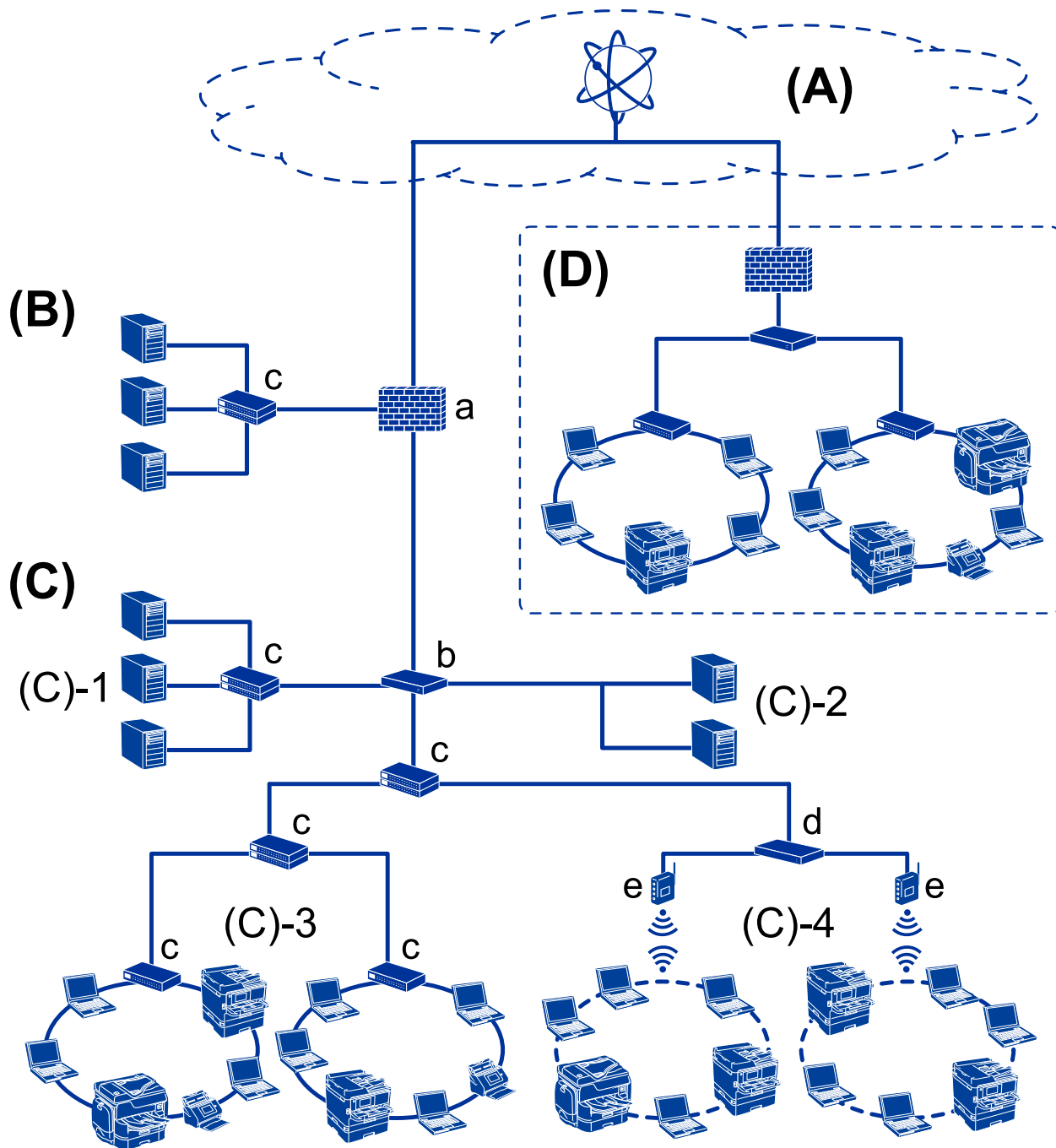

(A) : Internet

Les services suivants sont disponibles si l'imprimante est en mesure de se connecter à Internet.

- Epson Connect
Impression par e-mail, impression distante, etc.
- Services cloud
Google Cloud Print, Evernote, etc.
- Site d'Epson
Téléchargement du pilote et du logiciel et mise à jour du firmware de l'imprimante, etc.

Introduction

(B) : DMZ (zone démilitarisée)

Cette zone est placée entre le réseau interne (intranet) et le réseau externe (Internet), et les deux réseaux sont des segments isolés par le pare-feu. Il est courant de placer le serveur ouvert pour le réseau externe. Il peut contrecarrer la diffusion d'une menace externe sur le réseau interne. En outre, il peut protéger le serveur ouvert de tout accès non autorisé provenant du réseau interne.

- Serveur DNS
- Serveur proxy
- Serveur de transfert d'e-mail
- Serveur Web
- Serveur FTP

(C) : Zone de confiance (Intranet)

Il s'agit d'un réseau de confiance protégé par le pare-feu ou l'UTM (Unified Threat Management).

- (C)-1 : Serveur à l'intérieur de l'intranet
Ce serveur applique chaque service aux ordinateurs de l'organisation.
 - Serveur DNS
 - Serveur DHCP
 - Serveur de messagerie
 - Serveur Active Directory/serveur LDAP
 - Serveur de fichiers
- (C)-2 : Serveur d'applications
Ce serveur applique la fonction de l'application serveur comme suit.
 - Epson Print Admin
 - Serveur Document Capture Pro
- (C)-3 : LAN câblé (Ethernet), (C)-4 : LAN sans fil (Wi-Fi)
Connectez les imprimantes, scanners, ordinateurs, etc. au réseau local à l'aide d'un câble LAN ou par onde radio.

(D) : Autre branche

Il s'agit d'une autre branche de réseau. Connectée par Internet, ligne louée, etc.

Périphériques réseau

- a : pare-feu, UTM
- b : routeur
- c : commutateur LAN
- d : contrôleur LAN sans fil
- e : point d'accès

Exemple d'un réseau de petite entreprise

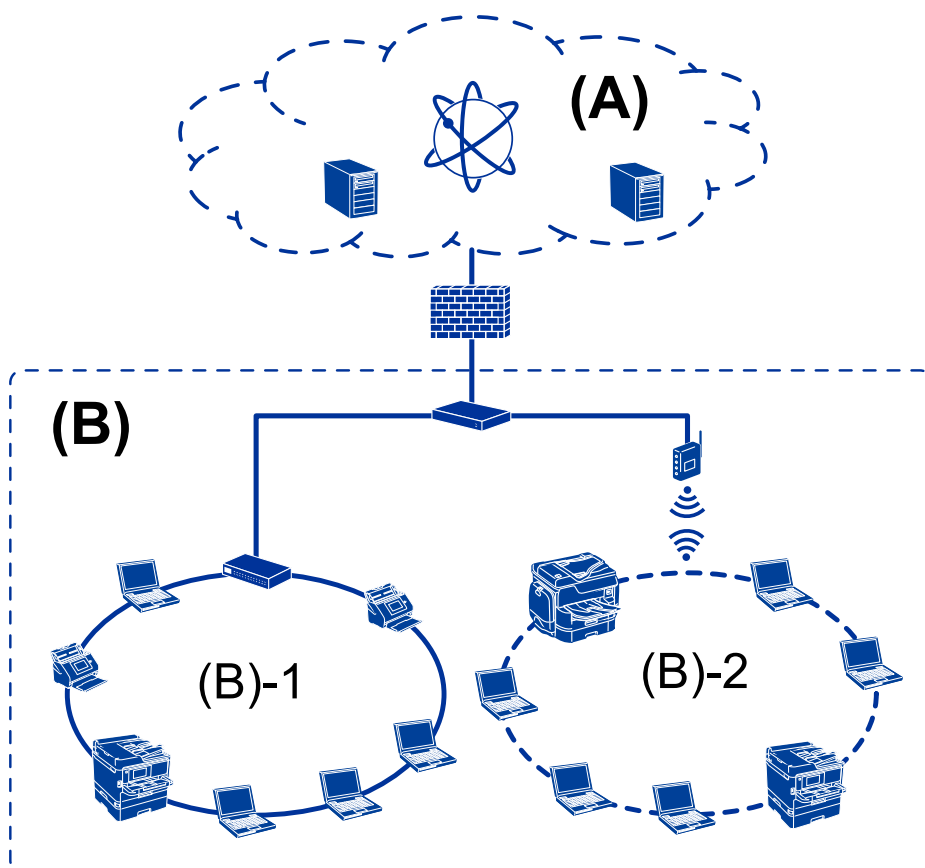

(A) : Internet

- Epson Connect
- Services cloud
- Serveur de messagerie, serveur FTP

(B) : Zone de confiance (Intranet)

- (B)-1 : LAN câblé (Ethernet)
- (B)-2 : LAN sans fil (Wi-Fi)

Types de connexion d'imprimante

Les deux méthodes suivantes sont disponibles pour connecter l'imprimante au réseau.

- Connexion serveur/client (partage d'imprimante via le serveur Windows)
- Connexion peer-to-peer (impression directe)

Paramètres de la connexion serveur/client

Il s'agit de la connexion partagée par le serveur avec l'imprimante. Vous pouvez améliorer la sécurité en interdisant la connexion sans passer par l'ordinateur serveur.

Introduction

L'imprimante sans fonction réseau peut également être partagée si l'USB est utilisée.

Méthode de connexion :

Connectez l'imprimante au réseau en utilisant un concentrateur LAN ou un point d'accès.

Vous pouvez aussi connecter directement l'imprimante au serveur à l'aide d'un câble USB.

Pilote de l'imprimante :

Installez le pilote d'impression sur le serveur Windows en fonction du système d'exploitation des postes clients.

En accédant au serveur Windows et reliant l'imprimante le pilote d'impression est installé sur l'ordinateur client et peut être utilisé.

Fonctionnalités :

- gérer l'imprimante et le pilote d'imprimante par lots.
- Selon les caractéristiques du serveur, la tâche d'impression peut mettre du temps à se lancer car toutes les tâches d'impression passent par le serveur d'impression.
- Vous ne pouvez pas imprimer lorsque le serveur Windows est éteint.

Informations connexes

➔ [« Conditions » à la page 9](#)

Paramètres de connexion peer-to-peer

Il s'agit de la connexion réseau directe entre l'imprimante et l'ordinateur. Seul un modèle compatible avec le réseau peut être connecté.

Méthode de connexion :

Connectez directement l'imprimante au réseau en utilisant un concentrateur ou un point d'accès.

Pilote de l'imprimante :

Installez le pilote d'impression sur chaque ordinateur client.

EpsonNet SetupManager vous permet de fournir le package du pilote qui inclut les paramètres de l'imprimante.

Fonctionnalités :

- La tâche d'impression commence immédiatement car elle est envoyée directement à l'imprimante.
- Vous pouvez imprimer tant que l'imprimante est en fonction.

Informations connexes

➔ [« Conditions » à la page 9](#)

Gestion et paramètres de l'imprimante

Flux des paramètres et de la gestion de l'imprimante

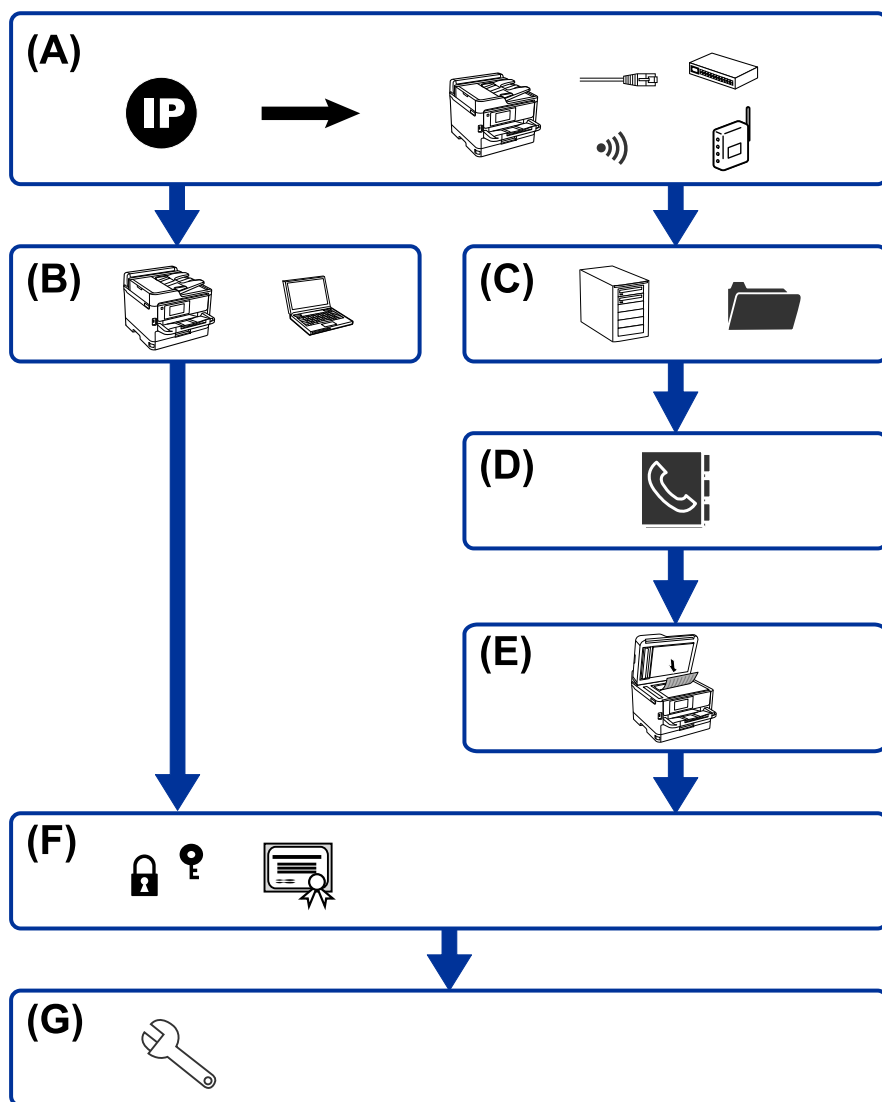

A	Connexion réseau pour l'imprimante	B	Paramètre de la fonction d'impression
C	Paramètre du serveur et du dossier partagé	D	Paramètre des contacts
E	Paramètre de numérisation	F	Paramètres de sécurité
G	Paramètres d'utilisation et de gestion		

Connexion réseau pour l'imprimante

Définissez l'adresse IP de l'imprimante et connectez-la au réseau.

Paramètre d'adresse IP

Gestion et paramètres de l'imprimante

- Connexion au réseau (connexion par câble LAN/paramètres Wi-Fi settings)

Informations connexes

- ➔ [« Connexion réseau » à la page 19](#)

Paramètre de la fonction d'impression

Effectuez la configuration pour activer la fonction d'impression.

- Paramètres d'impression pour la connexion serveur/client
- Paramètres d'impression pour la connexion peer-to-peer

Informations connexes

- ➔ [« Utilisation des fonctions d'impression » à la page 26](#)

Paramètre du serveur et du dossier partagé

Configurez le serveur de messagerie pour le transfert d'e-mail ou la notification par e-mail, et configurez le serveur FTP et le dossier partagé pour le partage de dossier ou le transfert FTP.

Configurez également le serveur LDAP si vous souhaitez synchroniser les contacts avec le serveur LDAP.

- Configuration du serveur de messagerie
- Configuration du serveur de fichiers (configuration du dossier partagé)
- Configuration du serveur FTP
- Configuration du serveur LDAP

Informations connexes

- ➔ [« Configuration d'un serveur de messagerie » à la page 32](#)
- ➔ [« Paramètres de dossier partagé » à la page 36](#)

Paramètre des contacts

Définissez le paramètre de destination pour la numérisation.

- Importer
- Enregistrement de contacts

Paramètre de numérisation

Effectuez la configuration pour activer la fonction de numérisation.

- Paramètre du pilote
- Paramètre du réseau

Gestion et paramètres de l'imprimante

Paramètres de sécurité

- Configuration du mot de passe administrateur
- Configuration du contrôle d'accès
- Contrôle à l'aide des protocoles
- Configuration de la sécurité avancée

Informations connexes

- ➔ [« Paramètres de sécurité du produit » à la page 72](#)
- ➔ [« Paramètres de sécurité avancés pour les entreprises » à la page 121](#)

Paramètre d'utilisation et de gestion

- Vérification du statut de l'imprimante
- Répondre à l'occurrence de l'événement
- Sauvegarde des paramètres de périphérique

Informations connexes

- ➔ [« Paramètres d'utilisation et de gestion » à la page 85](#)

Connexion réseau

Ce chapitre présente la procédure de connexion de l'imprimante au réseau.

Avant de configurer une connexion réseau

Pour vous connecter au réseau, vérifiez au préalable la méthode de connexion et les informations de configuration pour la connexion.

Rassemblement d'informations sur le paramétrage de la connexion

Préparez les informations de configuration nécessaires à la connexion. Vérifiez les informations suivantes à l'avance.

Divisions	Éléments	Remarque
Méthode de connexion du périphérique	<input type="checkbox"/> Ethernet <input type="checkbox"/> Wi-Fi	<p>Décidez de la méthode de connexion de l'imprimante au réseau.</p> <p>Dans le cas d'un LAN câblé, se connecte au commutateur LAN.</p> <p>Dans le cas d'un Wi-Fi, connecte au réseau (SSID) du point d'accès.</p>
Informations sur la connexion au réseau local	<input type="checkbox"/> Adresse IP <input type="checkbox"/> Masque de sous-réseau <input type="checkbox"/> Passerelle par défaut	<p>Choisissez l'adresse IP à attribuer à l'imprimante.</p> <p>Lorsque vous attribuez une adresse IP statique, toutes les valeurs sont requises.</p> <p>Lorsque vous attribuez une adresse IP dynamique à l'aide de la fonction DHCP, ces informations ne sont pas requises, car elles sont définies automatiquement.</p>
Informations sur la connexion Wi-Fi	<input type="checkbox"/> SSID <input type="checkbox"/> Mot de passe	<p>Il s'agit du SSID (nom du réseau) et du mot de passe du point d'accès auquel l'imprimante se connecte.</p> <p>Si le filtrage d'adresse MAC a été défini, enregistrez l'adresse MAC de l'imprimante par avance afin d'enregistrer l'imprimante.</p> <p>Consultez le guide de l'utilisateur pour connaître les normes prises en charge.</p>
Informations sur le serveur DNS	<input type="checkbox"/> Adresse IP du DNS principal <input type="checkbox"/> Adresse IP du DNS secondaire	<p>Ces éléments sont requis lors de l'attribution d'une adresse IP statique à l'imprimante. Le DNS secondaire est défini lorsque le système dispose d'une configuration redondante et qu'il existe un serveur DNS secondaire.</p> <p>Si vous êtes dans une petite organisation et que vous ne définissez pas le serveur DNS, définissez l'adresse IP du routeur.</p>
Informations sur le serveur proxy	<input type="checkbox"/> Nom du serveur proxy	<p>Définissez cet élément lorsque votre environnement réseau utilise un serveur proxy pour accéder à Internet via l'intranet et que l'imprimante accède directement à Internet.</p> <p>L'imprimante se connecte directement à Internet pour la fonction suivante.</p> <p><input type="checkbox"/> Mise à jour du microprogramme</p>

Connexion réseau

Divisions	Éléments	Remarque
Informations du numéro de port	<input type="checkbox"/> Numéro de port à ouvrir	Vérifiez le numéro de port utilisé par l'imprimante et l'ordinateur, puis ouvrez le port bloqué par un pare-feu si cela est nécessaire. Consultez l'annexe pour obtenir le numéro de port utilisé.

Attribution d'adresse IP

Voici les types d'attribution d'adresse IP.

Adresse IP statique :

Attribuer manuellement à l'imprimante (hôte) l'adresse IP prédéterminée.

Les informations de connexion au réseau (masque de sous-réseau, passerelle par défaut, serveur DNS, etc.) doivent être définies manuellement.

L'adresse IP ne change jamais, même lorsque l'appareil est éteint. Cela est par conséquent utile lorsque vous voulez gérer des appareils au sein d'un environnement dans lequel vous ne pouvez pas changer l'adresse IP, ou si vous voulez gérer des appareils utilisant l'adresse IP. Nous recommandons des paramètres pour les imprimantes, serveurs, etc. auxquels de nombreux ordinateurs accèdent. Attribuez également une adresse IP fixe afin que l'adresse IP ne change pas lors de l'utilisation de fonctions de sécurité telles que le filtrage IPsec/IP.

Attribution automatique à l'aide de la fonction DHCP (adresse IP dynamique) :

Attribuez automatiquement l'adresse IP à l'imprimante (hôte) en utilisant la fonction DHCP du serveur DHCP ou du routeur.

Les informations de connexion au réseau (masque de sous-réseau, passerelle par défaut, serveur DNS, etc.) sont définies automatiquement, de sorte que vous puissiez facilement connecter le périphérique au réseau.

Si le périphérique ou le routeur est éteint, ou en fonction des paramètres du serveur DHCP, l'adresse IP peut changer lors de la reconnexion.

Nous vous recommandons de gérer les périphériques et non l'adresse IP, et de communiquer avec les protocoles pouvant suivre l'adresse IP.

Remarque:

Lorsque vous utilisez la fonction de réservation d'adresse IP du DHCP, vous pouvez attribuer la même adresse IP aux périphériques à tout moment.

Serveur DNS et serveur proxy

Le serveur DNS a un nom d'hôte, un nom de domaine pour l'adresse e-mail, etc. en association avec les informations d'adresse IP.

La communication est impossible si l'autre partie est décrite par un nom d'hôte, un nom de domaine, etc. lorsque l'ordinateur ou l'imprimante réalise une communication IP.

Interroge le serveur DNS pour obtenir ces informations et obtient l'adresse IP de l'autre partie. Ce processus est appelé une résolution de nom.

Par conséquent, les périphériques tels que les ordinateurs et les imprimantes peuvent communiquer en utilisant l'adresse IP.

La résolution de nom est nécessaire pour que l'imprimante puisse communiquer en utilisant la fonction d'e-mail ou de connexion Internet.

Connexion réseau

Définissez les paramètres du serveur DNS lorsque vous utilisez ces fonctions.

Lorsque vous attribuez l'adresse IP de l'imprimante à l'aide de la fonction DHCP du serveur DHCP ou du routeur, elle est automatiquement définie.

Le serveur proxy est placé au niveau de la passerelle entre le réseau et Internet, et il communique avec l'ordinateur, l'imprimante et Internet (serveur opposé) pour le compte de chacun d'eux. Le serveur opposé communique uniquement avec le serveur proxy. Par conséquent, des informations sur l'imprimante telles que l'adresse IP et le numéro de port ne peuvent être lues et une sécurité renforcée est attendue.

Lorsque vous vous connectez à Internet via un serveur proxy, configurez le serveur proxy sur l'imprimante.

Connexion au réseau à partir du panneau de commande

Connectez l'imprimante au réseau à l'aide du panneau de commande de l'imprimante.

Pour plus d'informations sur le panneau de commande de l'imprimante, voir le *Guide d'utilisation*.

Attribution de l'adresse IP

Définissez des éléments de base tels que Masque de s-réseau, Passerelle par défaut.

Cette section décrit la procédure de configuration d'une adresse IP statique.

1. Allumez l'imprimante.
2. Sélectionnez Menu à l'écran d'accueil du panneau de commande de l'imprimante.
3. Sélectionnez **Réglages généraux > Paramètres réseau > Avancé**.
4. Sélectionnez **TCP/IP**.
5. Sélectionnez **Manuel** pour **Obtenir l'adresse IP**.

Si vous définissez l'adresse IP automatiquement à l'aide de la fonction DHCP du routeur, sélectionnez **Auto**. Dans ce cas, les paramètres **Adresse IP**, **Masque de s-réseau**, et **Passerelle par défaut** des étapes 6 à 7 sont également définis automatiquement. Passez à l'étape 8.

6. Saisissez l'adresse IP.

La focalisation se déplace au segment avant ou au segment arrière séparé par un point si vous sélectionnez ◀ et ▶.

Vérifiez la valeur indiquée sur l'écran précédent.

7. Définissez les options **Masque de s-réseau** et **Passerelle par défaut**.

Vérifiez la valeur indiquée sur l'écran précédent.

Important:

Si la combinaison de paramètres Adresse IP, Masque de s-réseau et Passerelle par défaut est incorrecte, **Démarrer configuration** est inactif et ne peut pas poursuivre le paramétrage. Vérifiez que vous n'avez fait aucune erreur de saisie.

Connexion réseau

8. Saisissez l'adresse IP du serveur DNS principal.

Vérifiez la valeur indiquée sur l'écran précédent.

Remarque:

*Si vous avez sélectionné **Auto** pour les paramètres d'attribution de l'adresse IP, vous pouvez régler les paramètres du serveur DNS sur **Manuel** ou **Auto**. Si vous ne pouvez pas obtenir automatiquement l'adresse du serveur DNS, sélectionnez **Manuel** et saisissez l'adresse du serveur DNS. Ensuite, saisissez directement l'adresse du serveur DNS secondaire. Si vous sélectionnez **Auto**, passez à l'étape 10.*

9. Saisissez l'adresse IP du serveur DNS secondaire.

Vérifiez la valeur indiquée sur l'écran précédent.

10. Appuyez sur **Démarrer configuration**.

Paramétrage du serveur proxy

Configurez le serveur proxy si les deux conditions suivantes sont vraies.

- Le serveur proxy est conçu pour la connexion Internet.
- Vous souhaitez mettre à jour le microprogramme via Internet, depuis le panneau de commande de l'imprimante ou depuis la configuration Web.

1. Sélectionnez Menu à l'écran d'accueil.

Lorsque vous définissez les paramètres après avoir configuré l'adresse IP, l'écran **Avancé** s'affiche. Passez à l'étape 3.

2. Sélectionnez **Réglages généraux > Paramètres réseau > Avancé**.

3. Sélectionnez **Serveur Proxy**.

4. Sélectionnez **Utiliser** pour **Param. Serveur proxy**.

5. Saisissez l'adresse du serveur proxy au format IPv4 ou FQDN.

Vérifiez la valeur indiquée sur l'écran précédent.

6. Saisissez le numéro de port du serveur proxy.

Vérifiez la valeur indiquée sur l'écran précédent.

7. Appuyez sur **Démarrer configuration**.

Connexion au réseau local

Connectez l'imprimante au réseau par Ethernet ou Wi-Fi.

Informations connexes

- ➔ « [Connexion à Ethernet](#) » à la page 23
- ➔ « [Connexion au LAN sans fil \(Wi-Fi\)](#) » à la page 23

Connexion à Ethernet

Connectez l'imprimante au réseau à l'aide du câble Ethernet et vérifiez la connexion.

1. Connectez l'imprimante et le concentrateur (commutateur LAN) à l'aide d'un câble Ethernet.
2. Sélectionnez Menu à l'écran d'accueil.
3. Sélectionnez **Réglages généraux > Paramètres réseau**.
4. Sélectionnez **Vérification de la connexion au réseau**.
Le résultat du diagnostic de la configuration s'affiche. Confirmez que la connexion est correcte.
5. Appuyez sur **OK** pour terminer.
Lorsque vous appuyez sur **Imprimer le rapport de vérification**, vous pouvez imprimer le résultat du diagnostic. Suivez les instructions qui s'affichent à l'écran pour l'imprimer.

Informations connexes

➔ [« Passage d'une connexion Ethernet à une connexion Wi-Fi » à la page 116](#)

Connexion au LAN sans fil (Wi-Fi)

Vous pouvez configurer manuellement les informations nécessaires à la connexion à un point d'accès à partir du panneau de commande de l'imprimante. Pour procéder à la configuration manuellement, vous devez disposer du SSID et du mot de passe du point d'accès.

Remarque:

Lorsque le point d'accès est compatible WPS, vous pouvez définir automatiquement les paramètres de connexion Wi-Fi à l'aide d'une touche ou du code PIN, sans utiliser de SSID ou de mot de passe.

1. Appuyez sur  sur l'écran d'accueil.
2. Sélectionnez **Routeur**.
3. Appuyez sur **Commencer la configuration**.
Si la connexion réseau est déjà définie, les informations de connexion s'affichent. Appuyez sur **Modifier les param.** pour modifier les paramètres.
Si l'imprimante est déjà connectée par Ethernet, les détails de connexion sont affichés. Appuyez sur **Passez en connexion Wi-Fi.**, puis sur **Oui** après avoir confirmé le message.
4. Sélectionnez **Assistant de configuration Wi-Fi**.
5. Sélectionnez le SSID du point d'accès.
Si le SSID auquel vous voulez vous connecter n'est pas affiché sur le panneau de commande de l'imprimante, appuyez sur **Rechercher à nouveau**, pour actualiser la liste. S'il n'apparaît toujours pas, appuyez sur **Entrez manuellement**, et saisissez le SSID directement.

Connexion réseau

- Appuyez sur **Entrez Mot de passe**, puis saisissez le mot de passe.

Remarque:

Le mot de passe est sensible à la casse.

*Si vous saisissez le SSID directement, sélectionnez **Disponible pour Mot de passe**, puis saisissez le mot de passe.*

- Une fois terminé, appuyez sur **OK**.

- Consultez les paramètres, puis appuyez sur **Démarrer configuration**.

- Appuyez sur **OK** pour terminer.

Si vous ne parvenez pas à vous connecter, sélectionnez **Imprimer le rapport de vérification** pour imprimer un rapport de connexion réseau et vérifiez les solutions imprimées.

- Fermez l'écran des paramètres de connexion réseau.

Informations connexes

- ➔ [« Messages et solutions sur le rapport de connexion réseau » à la page 94](#)
- ➔ [« Définition des paramètres Wi-Fi à partir du panneau de commande \(WPS\) » à la page 113](#)
- ➔ [« Passage d'une connexion Wi-Fi à une connexion Ethernet » à la page 117](#)

Paramètres des fonctions

Ce chapitre présente les premiers paramètres à définir pour utiliser chaque fonction du périphérique.

Logiciel de paramétrage

Cette section explique la procédure à suivre pour effectuer des paramétrages à partir de l'ordinateur de l'administrateur, en utilisant Web Config.

Web Config (Page web pour le périphérique)

À propos de la configuration Web

Web Config est une page Web intégrée à l'imprimante dédiée à la configuration des paramètres de l'imprimante. Vous pouvez utiliser l'imprimante connectée au réseau à partir de l'ordinateur.

Pour accéder au logiciel Web Config, vous devez d'abord attribuer une adresse IP à l'imprimante.

Remarque:

Vous pouvez verrouiller les paramètres en configurant le mot de passe administrateur de l'imprimante.

The screenshot displays the Epson Web Config interface. At the top, the 'EPSON' logo is visible on the left, and the model number 'L3110' is shown. A navigation menu includes 'Status', 'Print', 'Scan/Copy', 'Fax', 'Network', 'Network Security', 'Product Security', 'Device Management', and 'Epson Open Platform'. The 'Status' page is active, with a sidebar menu listing 'Product Status', 'Network Status', 'Maintenance', 'Hardware Status', 'Job History', and 'Panel Snapshot'. The main content area is titled 'Product Status' and features a language dropdown menu set to 'English'. Below this, there are sections for 'Printer Status' (Available) and 'Scanner Status' (Available). A row of five ink level indicators is shown: Black (BK), Yellow (Y), Magenta (M), Cyan (C), and a maintenance box icon. Each ink indicator has a corresponding level bar. Below the ink indicators, there are input fields for 'Black (BK)', 'Yellow (Y)', 'Magenta (M)', 'Cyan (C)', and 'Maintenance Box', each with a 'Restore' button. The 'Card Reader Status' is shown as 'Disconnected'. The 'Cassette 1' section includes fields for 'Paper Size' (Auto/A4(Vertical)), 'Paper Type' (plain papers 1), and 'Paper Remaining Level' (Low). A 'Refresh' button is located at the bottom left, and a 'Software Licenses' link is at the bottom right.

Paramètres des fonctions

Accès au logiciel Web Config

Saisissez l'adresse IP de l'imprimante dans le navigateur Web. JavaScript doit être activé. Lorsque vous accédez à Web Config via HTTPS, un message d'avertissement s'affiche dans le navigateur du fait qu'un certificat à signature automatique, conservé sur l'imprimante, est utilisé, mais qu'il n'y a pas de problème.

- Accès via HTTPS
 - IPv4 : `https://<adresse IP de l'imprimante>` (sans les < >)
 - IPv6 : `https://[adresse IP de l'imprimante]/` (avec [])
- Accès via HTTP
 - IPv4 : `http://<adresse IP de l'imprimante>` (sans les < >)
 - IPv6 : `http://[adresse IP de l'imprimante]/` (avec [])

Exemples

- IPv4:
 - `https://192.0.2.111/`
 - `http://192.0.2.111/`
- IPv6 :
 - `https://[2001:db8::1000:1]/`
 - `http://[2001:db8::1000:1]/`

Remarque:

Si le nom de l'imprimante a été enregistré à l'aide du serveur DNS, vous pouvez utiliser ce nom plutôt que l'adresse IP.



Important:

La valeur initiale du nom d'utilisateur administrateur est vide (rien n'est saisi), et la valeur initiale du mot de passe administrateur est le numéro de série du produit. Vérifiez le numéro de série du produit sur l'étiquette de l'imprimante.

Nous vous recommandons de modifier le mot de passe initial dès que possible afin d'éviter tout accès non autorisé.

Informations connexes

- ➔ « [Communication SSL/TLS avec l'imprimante](#) » à la page 137
- ➔ « [À propos de la certification numérique](#) » à la page 130

Utilisation des fonctions d'impression

Activez pour utiliser la fonction d'impression sur le réseau.

Pour utiliser l'imprimante sur le réseau, vous devez définir le port de connexion réseau sur l'ordinateur ainsi que la connexion réseau de l'imprimante.

- Connexion serveur/client : définissez le port sur l'ordinateur serveur
 - Pour la connexion serveur/client, expliquez comment définir le port manuellement.
- Connexion peer-to-peer : définissez le port sur chaque ordinateur
 - Pour une connexion peer-to-peer, expliquez comment définir le port automatiquement à l'aide du programme d'installation disponible sur le disque logiciel ou le site Web d'Epson.

Paramètres d'impression pour la connexion serveur/client

Activez pour imprimer à partir de l'imprimante connectée en tant que connexion serveur/client.

Pour la connexion serveur/client, configurez d'abord le serveur d'impression, puis partagez l'imprimante sur le réseau.

Lorsque vous utilisez le câble USB pour vous connecter au serveur, configurez d'abord le serveur d'impression, puis partagez l'imprimante sur le réseau.

Configuration des ports réseau

Créez la file d'attente d'impression pour l'impression réseau sur le serveur d'impression à l'aide du protocole TCP/IP, puis configurez le port réseau.

Cet exemple utilise Windows Server 2012 R2.

1. Ouvrez l'écran des périphériques et imprimantes.

Bureau > Paramètres > Panneau de configuration > Matériel et audio ou Matériel > Périphériques et imprimantes.

2. Ajoutez une imprimante.

Cliquez sur **Ajouter une imprimante**, puis sélectionnez **L'imprimante que je veux n'est pas répertoriée**.

3. Ajoutez une imprimante locale.

Sélectionnez **Ajouter une imprimante locale ou réseau avec des paramètres manuels**, puis cliquez sur **Suivant**.

4. Sélectionnez **Créer un nouveau port**, sélectionnez **Port TCP/IP standard** pour le type de port et cliquez sur **Suivant**.

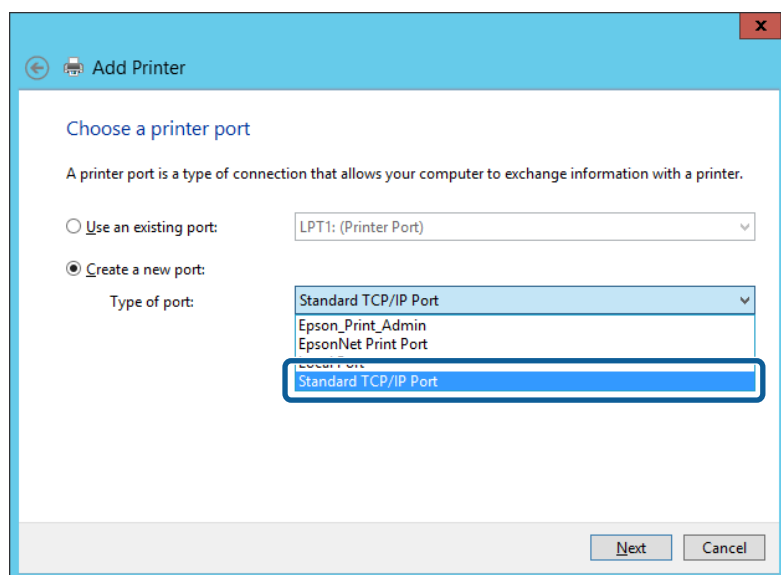

5. Saisissez l'adresse IP ou le nom de l'imprimante sous **Nom d'hôte ou adresse IP** ou **Nom d'imprimante ou adresse IP**, puis cliquez sur **Suivant**.

Exemple :

Paramètres des fonctions

- Nom de l'imprimante : EPSONA1A2B3C
- Adresse IP : 192.0.2.111

Ne modifiez pas le paramètre **Nom du port**.

Cliquez sur **Continuer** lorsque l'écran **Contrôle de compte d'utilisateur** s'affiche.

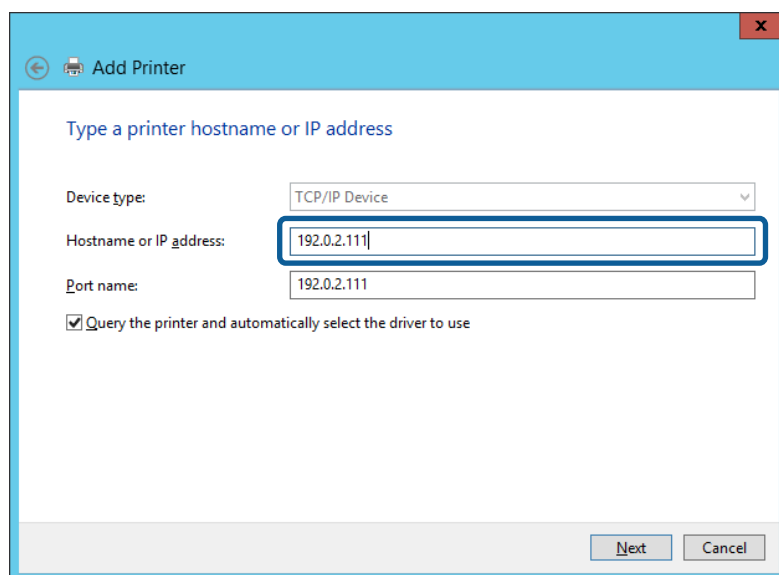

Remarque:

Si vous précisez le nom de l'imprimante sur un réseau prenant en charge la résolution de nom, l'adresse IP est suivie même si l'adresse IP de l'imprimante a été modifiée par DHCP. Vous pouvez vérifier le nom de l'imprimante depuis l'écran d'état du réseau sur le panneau de commande de l'imprimante ou la feuille d'état du réseau.

6. Configurez le pilote d'impression.

- Si le pilote d'impression est déjà installé :
Sélectionnez **Fabricant et Imprimantes**. Cliquez sur **Suivant**.
- Si le pilote d'impression n'est pas installé :
Cliquez sur **Obtenir disque**, puis insérez le disque de logiciels fourni avec l'imprimante. Cliquez sur **Parcourir**, puis sélectionnez le dossier sur le disque contenant le pilote d'impression. Veillez à sélectionner le dossier correct. L'emplacement du dossier peut varier selon le système d'exploitation.
Version 32 bits de Windows : WINX86
Version 64 bits de Windows : WINX64

7. Suivez les instructions affichées à l'écran.

Lorsque vous utilisez l'imprimante via la connexion serveur/client (partage d'imprimante par le biais du serveur Windows), continuez en définissant les paramètres de partage.

Informations connexes

➔ « [Partage de l'imprimante \(Windows seulement\)](#) » à la page 29

Vérification de la configuration du port — Windows

Vérifiez si le port adéquat est défini pour la file d'attente d'impression.

Paramètres des fonctions

1. Ouvrez l'écran des périphériques et imprimantes.

Bureau > Paramètres > Panneau de configuration > Matériel et audio ou **Matériel > Périphériques et imprimantes**.

2. Ouvrez l'écran des propriétés de l'imprimante.

Cliquez avec le bouton droit de la souris sur l'icône de l'imprimante, puis cliquez sur **Propriétés de l'imprimante**.

3. Cliquez sur l'onglet **Ports**, sélectionnez **Port TCP/IP standard** et cliquez sur **Configurer le port**.

4. Vérifiez la configuration du port.

- Pour RAW

Vérifiez que l'option **Raw** est sélectionnée sous **Protocole** et cliquez sur **OK**.

- Pour LPR

Vérifiez que l'option **LPR** est sélectionnée sous **Protocole**. Saisissez PASSTHRU sous **Nom de la file d'attente** au niveau des **Paramètres LPR**. Sélectionnez **Comptage des octets LPR activé** et cliquez sur **OK**.

Partage de l'imprimante (Windows seulement)

Lorsque vous utilisez l'imprimante via la connexion serveur/client (partage d'imprimante par le biais du serveur Windows), configurez le partage d'imprimante à partir du serveur d'impression.

1. Sélectionnez **Panneau de configuration > Afficher les périphériques et imprimantes** sur le serveur d'impression.
2. Cliquez avec le bouton droit de la souris sur l'icône de l'imprimante que vous souhaitez partager, puis cliquez sur **Propriétés de l'imprimante > onglet Partage**.
3. Sélectionnez **Partager cette imprimante**, puis saisissez le **nom de partage**.

Sous Windows Server 2012, cliquez sur **Modifier les options de partage**, puis configurez les paramètres.

Remarque:

Problèmes lors du partage d'imprimantes

- [« Le serveur partagé est lent » à la page 107](#)

- [« Les paramètres de l'imprimante sur le serveur d'impression ne sont pas reflétés sur l'ordinateur client » à la page 108](#)

Installation de pilotes supplémentaires (Windows uniquement)

Si le serveur et les clients n'utilisent pas la même version de Windows, il est conseillé d'installer des pilotes supplémentaires sur le serveur d'impression.

1. Sélectionnez **Panneau de configuration > Afficher les périphériques et imprimantes** sur le serveur d'impression.
2. Cliquez avec le bouton droit de la souris sur l'icône de l'imprimante que vous souhaitez partager avec les clients, puis cliquez sur **Propriétés de l'imprimante > onglet Partage**.
3. Cliquez sur **Pilotes supplémentaires**.

Sous Windows Server 2012, cliquez sur **Change Sharing Options** et configurez les paramètres.

Paramètres des fonctions

4. Sélectionnez les versions Windows des clients, puis cliquez sur OK.
5. Sélectionnez le fichier d'information du pilote d'imprimante (*.inf) puis installez le pilote.

Informations connexes

➔ « [Utilisation de l'imprimante partagée – Windows](#) » à la page 30

Utilisation de l'imprimante partagée – Windows

L'administrateur doit informer les clients du nom d'ordinateur attribué au serveur d'impression et leur expliquer comment l'ajouter à leur ordinateur. Si le ou les pilotes supplémentaires n'ont pas encore été configurés, indiquez aux clients comment utiliser l'option **Périphériques et imprimantes** pour ajouter l'imprimante partagée.

Procédez comme suit si un ou plusieurs pilotes supplémentaires ont déjà été configurés sur le serveur d'impression :

1. Sélectionnez le nom attribué au serveur d'impression dans l' **Explorateur Windows**.
2. Double-cliquez sur l'imprimante que vous souhaitez utiliser.

Informations connexes

➔ « [Partage de l'imprimante \(Windows seulement\)](#) » à la page 29

➔ « [Installation de pilotes supplémentaires \(Windows uniquement\)](#) » à la page 29

Paramètres d'impression pour la connexion peer-to-peer

Au sein d'une connexion peer-to-peer (impression directe), une imprimante et un ordinateur client ont une relation un-à-un.

Le pilote d'imprimante doit être installé sur chaque ordinateur client.

Informations connexes

➔ « [Paramétrage du pilote d'impression](#) » à la page 30

Paramétrage du pilote d'impression

Pour les petites organisations, nous recommandons d'installer le pilote d'impression sur chaque ordinateur client. Utilisez le programme d'installation que vous trouverez sur le site web Epson ou sur le CD des logiciels.

Remarque:

Lorsque l'imprimante est utilisée à partir de nombreux ordinateurs clients, en utilisant EpsonNet SetupManager et en fournissant le pilote sous la forme d'un paquet, le temps d'installation peut être considérablement réduit.

1. Exécutez le programme d'installation.
 - Exécution à partir du site web
Accédez au site web suivant, puis saisissez le nom du produit. Allez à **Installation**, téléchargez le logiciel et exécutez-le.
<http://epson.sn>

Paramètres des fonctions

- ❑ Exécution depuis le CD des logiciels (uniquement pour les modèles fournis avec un CD et pour les utilisateurs dont les ordinateurs sont équipés de lecteurs de CD).

Insérez le CD des logiciels dans l'ordinateur.

2. Sélectionnez la méthode de connexion pour l'imprimante, puis cliquez sur **Suivant**.

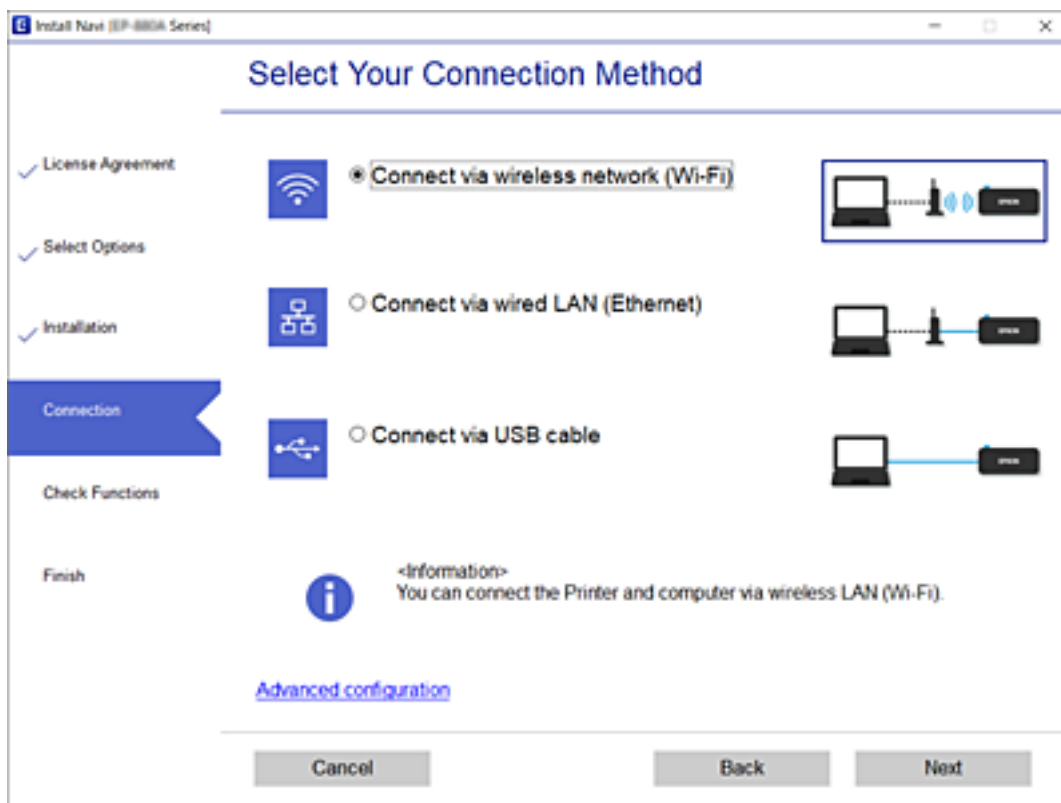

Remarque:

Si *Installer le logiciel* s'affiche, sélectionnez *Configurer à nouveau la connexion Imprimante* (pour un nouveau routeur réseau ou une modification de l'USB vers le réseau, etc.) et cliquez sur *Suivant*.

3. Suivez les instructions affichées à l'écran.

Informations connexes

➔ « [EpsonNet SetupManager](#) » à la page 110

Configuration du serveur ou du dossier partagé

Définissez les paramètres du serveur de messagerie ou du dossier partagé lors de l'utilisation de la fonction de notification par e-mail et la fonction de transfert et d'enregistrement des données de numérisation et la fonction d'impression à partir d'un dossier partagé.

Relation entre le serveur et chaque fonction

La relation entre la fonctionnalité d'imprimante et de serveur ou le dossier partagé est la suivante.

Paramètres des fonctions

Définissez le serveur ou le dossier partagé au cas où vous utilisez l'une des fonctionnalités.

	Serveur de messagerie	Serveur FTP	Serveur de fichiers (dossier partagé)	Serveur LDAP
Numérisation vers une adresse e-mail	✓			
Numérisation vers un FTP		✓		
Numérisation vers un dossier réseau			✓	
Notification par adresse e-mail	✓			
Coopération LDAP				✓

Configuration d'un serveur de messagerie

Définissez le serveur de messagerie à partir de Web Config.

Vérifiez les éléments ci-dessous avant de configurer.

- L'imprimante est connectée au réseau pouvant accéder au serveur de messagerie.
- Informations de paramètre d'e-mail de l'ordinateur utilisant le même serveur de messagerie que l'imprimante.

Remarque:

- Confirmez les informations de configuration du fournisseur ou du site Web lorsque vous utilisez le serveur de messagerie sur Internet.
- Vous pouvez également définir le serveur de messagerie à partir du panneau de commande. Accédez tel qu'il l'est décrit ci-dessous.

Menu > Réglages généraux > Paramètres réseau > Avancé > Serveur d'email > Param. serveur

1. Accédez à Web Config et sélectionnez l'onglet **Réseau > Serveur d'email > De base**.
2. Saisissez une valeur pour chaque élément.
3. Sélectionnez **OK**.

Les paramètres que vous avez sélectionnés s'affichent.

Informations connexes

- ➔ « Vérification de la connexion au serveur de messagerie » à la page 34
- ➔ « Éléments de paramétrage du serveur de messagerie » à la page 33
- ➔ « Accès au logiciel Web Config » à la page 26
- ➔ « Connexion à l'imprimante à l'aide de Web Config » à la page 85

Paramètres des fonctions

Éléments de paramétrage du serveur de messagerie

Éléments	Paramètres et explication	
Méthode d'authentification	Choisissez la méthode d'authentification pour que l'imprimante accède au serveur de messagerie.	
	Désactiver	À configurer lorsque le serveur de messagerie ne requiert pas d'authentification.
	SMTP-AUTH	Authentifie sur le serveur SMTP (serveur de courrier sortant) lors de l'envoi de l'e-mail. Le serveur de messagerie doit prendre en charge l'authentification SMTP.
	POP avant SMTP	Authentifie sur le serveur POP3 (réception du serveur de messagerie) avant d'envoyer l'e-mail. Configurer le serveur POP3 lorsque vous sélectionnez cet élément.
Compte authentifié	<p>Si vous sélectionnez SMTP-AUTH ou POP avant SMTP en tant que Méthode d'authentification, saisissez le nom du compte authentifié contenant de 0 à 255 caractères ASCII (0x20–0x7E).</p> <p>Lorsque vous sélectionnez SMTP-AUTH, saisissez le compte de serveur SMTP. Lorsque vous sélectionnez POP avant SMTP, saisissez le compte de serveur POP3.</p>	
Mot de passe authentifié	<p>Si vous sélectionnez SMTP-AUTH ou POP avant SMTP en tant que Méthode d'authentification, saisissez le mot de passe authentifié contenant de 0 à 20 caractères au format ASCII (0x20–0x7E).</p> <p>Si vous sélectionnez SMTP-AUTH, saisissez le compte authentifié pour le serveur SMTP. Si vous sélectionnez POP avant SMTP, saisissez le compte authentifié pour le serveur POP3.</p>	
Adr. messagerie expéditeur	<p>Saisissez l'adresse e-mail de l'expéditeur, telle que l'adresse e-mail de l'administrateur système. Cela est utilisé lors de l'authentification. Saisissez par conséquent une adresse e-mail valide enregistrée sur le serveur de messagerie.</p> <p>Saisissez de 0 à 255 caractères au format ASCII (0x20–0x7E), sauf : () < > [] ; ¥. Le premier caractère ne peut être un point (.).</p>	
Adresse du serveur SMTP	Saisissez de 0 à 255 caractères, A–Z a–z 0–9 . -. Vous pouvez utiliser le format IPv4 ou FQDN.	
Numéro port serveur SMTP	Saisissez un nombre de 1 à 65 535.	
Connexion sécurisée	Sélectionnez la méthode de chiffrement de communication pour la connexion au serveur de messagerie.	
	Aucun	Si vous sélectionnez POP avant SMTP dans Méthode d'authentification , la connexion n'est pas chiffrée.
	SSL/TLS	Cette option est disponible lorsque la Méthode d'authentification est réglée sur Désactiver ou SMTP-AUTH . La communication est chiffrée dès le début.
	STARTTLS	Cette option est disponible lorsque la Méthode d'authentification est réglée sur Désactiver ou SMTP-AUTH . La communication n'est pas chiffrée dès le début, mais en fonction de l'environnement réseau, la communication est chiffrée ou non.
Validation certificat	Le certificat est validé lorsque cette option est activée. Nous vous recommandons de sélectionner la valeur Activer . Pour que cette option fonctionne, importez le Certificat CA dans l'imprimante.	

Paramètres des fonctions

Éléments	Paramètres et explication
Adresse du serveur POP3	Si vous sélectionnez POP avant SMTP en tant que Méthode d'authentification , saisissez l'adresse de serveur POP3 contenant de 0 à 255 caractères, A-Z a-z 0-9 . - . Vous pouvez utiliser le format IPv4 ou FQDN.
Numéro port serveur POP3	Si vous sélectionnez l'option POP avant SMTP pour le paramètre Méthode d'authentification , saisissez un nombre de 1 à 65535.

Informations connexes

➔ « Configuration d'un serveur de messagerie » à la page 32

Vérification de la connexion au serveur de messagerie

Vous pouvez vérifier la connexion au serveur de messagerie par le biais d'une vérification de la connexion.

1. Accédez à Web Config et sélectionnez l'onglet **Réseau > Serveur d'email > Test de connexion**.
2. Sélectionnez **Démarrer**.

Le test de connexion au serveur de messagerie est lancé. Le rapport de vérification s'affiche le fois le test terminé.

Remarque:

Vous pouvez également vérifier la connexion au serveur de messagerie à partir du panneau de commande de l'imprimante. Accédez tel qu'il l'est décrit ci-dessous.

Menu > **Réglages généraux > Paramètres réseau > Avancé > Serveur d'email > Vérification connexion**

Informations connexes

- ➔ « Accès au logiciel Web Config » à la page 26
- ➔ « Connexion à l'imprimante à l'aide de Web Config » à la page 85
- ➔ « Références du test de connexion au serveur de messagerie » à la page 34

Références du test de connexion au serveur de messagerie

Messages	Cause
Le test de connexion a réussi.	Ce message s'affiche une fois la connexion au serveur correctement établie.
Erreur de communication avec le serveur SMTP. Vérifiez l'élément suivant. - Paramètres réseau	Ce message s'affiche lorsque <ul style="list-style-type: none"> <input type="checkbox"/> L'imprimante n'est pas connectée à un réseau <input type="checkbox"/> Le serveur SMTP est indisponible <input type="checkbox"/> La connexion réseau est interrompue lors de la communication <input type="checkbox"/> Des données incomplètes sont reçues

Paramètres des fonctions

Messages	Cause
Erreur de communication avec le serveur POP3. Vérifiez l'élément suivant. - Paramètres réseau	Ce message s'affiche lorsque <ul style="list-style-type: none"> <input type="checkbox"/> L'imprimante n'est pas connectée à un réseau <input type="checkbox"/> Le serveur POP3 est indisponible <input type="checkbox"/> La connexion réseau est interrompue lors de la communication <input type="checkbox"/> Des données incomplètes sont reçues
Une erreur est survenue lors de la connexion au serveur SMTP. Vérifiez les éléments suivants. - Adresse du serveur SMTP - Serveur DNS	Ce message s'affiche lorsque <ul style="list-style-type: none"> <input type="checkbox"/> La connexion à un serveur DNS a échoué <input type="checkbox"/> La résolution de noms pour un serveur SMTP a échoué
Une erreur est survenue lors de la connexion au serveur POP3. Vérifiez les éléments suivants. - Adresse du serveur POP3 - Serveur DNS	Ce message s'affiche lorsque <ul style="list-style-type: none"> <input type="checkbox"/> La connexion à un serveur DNS a échoué <input type="checkbox"/> La résolution de noms pour un serveur POP3 a échoué
Erreur authentification sur serveur SMTP. Vérifiez les éléments suivants. - Méthode d'authentification - Compte authentifié - Mot de passe authentifié	Ce message s'affiche en cas d'échec de l'authentification du serveur SMTP.
Erreur authentification sur serveur POP3. Vérifiez les éléments suivants. - Méthode d'authentification - Compte authentifié - Mot de passe authentifié	Ce message s'affiche en cas d'échec de l'authentification du serveur POP3.
Méthode de communication non prise en charge. Vérifiez ce qui suit. - Adresse du serveur SMTP - Numéro port serveur SMTP	Ce message s'affiche lorsque vous essayez de communiquer avec des protocoles non pris en charge.
La connexion au serveur SMTP a échoué. Remplacez Connexion sécurisée par Aucun.	Ce message s'affiche lorsqu'une incompatibilité SMTP se produit entre un serveur et un client, ou lorsque le serveur ne prend pas en charge les connexions SMTP sécurisées (connexion SSL).
La connexion au serveur SMTP a échoué. Remplacez Connexion sécurisée par SSL/TLS.	Ce message s'affiche lorsqu'une incompatibilité SMTP se produit entre un serveur et un client, ou lorsque le serveur demande à utiliser une connexion SSL/TLS pour une connexion sécurisée SMTP.
La connexion au serveur SMTP a échoué. Remplacez Connexion sécurisée par STARTTLS.	Ce message s'affiche lorsqu'une incompatibilité SMTP se produit entre un serveur et un client, ou lorsque le serveur demande à utiliser une connexion STARTTLS pour une connexion sécurisée SMTP.
La connexion n'est pas de confiance. Vérifiez ce qui suit. - Date et heure	Ce message s'affiche lorsque la date et l'heure de l'imprimante sont incorrectes ou que le certificat a expiré.
La connexion n'est pas de confiance. Vérifiez ce qui suit. - Certificat CA	Ce message s'affiche lorsque l'imprimante ne dispose pas d'un certificat racine correspondant au serveur ou qu'aucun Certificat CA n'a été importé.
La connexion n'est pas de confiance.	Ce message s'affiche lorsque le certificat obtenu est endommagé.
Échec de l'authentification au serveur SMTP. Remplacez Méthode d'authentification par SMTP-AUTH.	Ce message s'affiche lorsqu'une incompatibilité de méthode d'authentification se produit entre un serveur et un client. Le serveur prend en charge SMTP-AUTH.
Échec de l'authentification au serveur SMTP. Remplacez Méthode d'authentification par POP avant SMTP.	Ce message s'affiche lorsqu'une incompatibilité de méthode d'authentification se produit entre un serveur et un client. Le serveur ne prend pas en charge SMTP-AUTH.

Paramètres des fonctions

Messages	Cause
Adr. messagerie expéditeur est incorrect. Modifiez l'adresse e-mail pour votre service e-mail.	Ce message s'affiche lorsque l'adresse e-mail de l'expéditeur spécifié est incorrecte.
Accès à l'imprimante impossible avant que le traitement soit terminé.	Ce message s'affiche lorsque l'imprimante est occupée.

Informations connexes

➔ « [Vérification de la connexion au serveur de messagerie](#) » à la page 34

Paramètres de dossier partagé

Définissez le dossier partagé utilisé pour l'enregistrement des résultats de numérisation et l'impression à partir d'un dossier.

Création d'un dossier partagé pour enregistrer les résultats de la numérisation

Avant de créer le dossier partagé

Avant de créer le dossier partagé, vérifiez les points suivants.

- L'imprimante est connectée au réseau sur lequel elle peut accéder à l'ordinateur sur lequel le dossier partagé sera créé.
- Un caractère multi-octets n'est pas inclus dans le nom de l'ordinateur sur lequel le dossier partagé sera créé.

Important:

Lorsqu'un caractère multi-octets est inclus dans le nom de l'ordinateur, l'enregistrement du fichier dans le dossier partagé peut échouer.

Dans ce cas, passez sur l'ordinateur qui n'inclut pas le caractère multi-octets dans le nom ou modifiez le nom de l'ordinateur.

Lorsque vous changez le nom de l'ordinateur, assurez-vous de le confirmer au préalable avec l'administrateur, car cela peut affecter certains paramètres, tels que la gestion de l'ordinateur, l'accès aux ressources, etc.

Vérification du profil réseau

Vérifiez si le partage de dossier est disponible sur l'ordinateur sur lequel le dossier partagé sera créé.

1. Connectez-vous à l'ordinateur sur lequel le dossier partagé sera créé par le compte d'utilisateur d'autorité administrateur.
2. Sélectionnez **Panneau de configuration > Réseau et Internet > Centre Réseau et partage**.
3. Cliquez sur **Modifier les paramètres de partage avancés**, puis cliquez sur  pour le profil avec (**profil actuel**) dans les profils réseau affichés.

Paramètres des fonctions

4. Vérifiez si **Activer le partage de fichiers et d'imprimantes** est sélectionné dans **Partage de fichiers et d'imprimantes**.

S'il est déjà sélectionné, cliquez sur **Annuler** et fermez la fenêtre.

Lorsque vous modifiez les paramètres, cliquez sur **Enregistrer les modifications** et fermez la fenêtre.

Emplacement de création du dossier partagé et exemple de sécurité

La sécurité et la commodité varient en fonction l'emplacement où le dossier partagé est créé.

Pour accéder au dossier partagé à partir d'imprimantes ou d'autres ordinateurs, les autorisations de lecture et de modification du dossier suivantes sont requises.

Onglet **Partage** > **Partage avancé** > **Autorisation**

Il contrôle l'autorisation d'accès au réseau du dossier partagé.

Autorisation d'accès à l'onglet **Sécurité**

Il contrôle l'autorisation d'accès local et réseau du dossier partagé.

Si vous définissez **Tout le monde** pour le dossier partagé créé sur le bureau, en guise d'exemple de création de dossier partagé, tous les utilisateurs pouvant accéder à l'ordinateur seront autorisés à y accéder.

Cependant, il est impossible pour l'utilisateur sans autorité d'y accéder, car le bureau (dossier) est sous le contrôle du dossier de l'utilisateur, et les paramètres de sécurité du dossier de l'utilisateur lui sont transmis. L'utilisateur autorisé à accéder à l'onglet **Sécurité** (utilisateur connecté et administrateur dans ce cas) peut utiliser le dossier.

Suivez les indications ci-dessous pour créer l'emplacement approprié.

Cet exemple est lors de la création du dossier « scan_folder ».

Exemple de configuration de serveur de fichiers

Cette explication est décrit la création de dossier partagé à la racine du disque de l'ordinateur partagé. Le serveur de fichiers dans les conditions suivantes en est un exemple.

Les utilisateurs à l'accès contrôlable, tels qu'à quelqu'un disposant d'un ordinateur du même domaine pour créer un dossier partagé, peut accéder au dossier partagé.

Définissez cette configuration lorsque vous autorisez un utilisateur à lire et à écrire dans le dossier partagé de l'ordinateur, dans le cas du serveur de fichiers et de ordinateur partagé, par exemple.

Emplacement de la création du dossier partagé : racine du disque

Chemin du dossier : C:\scan_folder

Autorisation d'accès via le réseau (Autorisations de partage) : tout le monde

Autorisation d'accès au système de fichiers (sécurité) : utilisateurs authentifiés

1. Connectez-vous à l'ordinateur sur lequel le dossier partagé sera créé par le compte d'utilisateur d'autorité administrateur.
2. Démarrez l'explorateur.
3. Créez le dossier à la racine du disque, puis nommez-le « scan_folder ».

Saisissez entre 1 et 12 caractères alphanumériques pour nommer le dossier. Si la limite de caractères est dépassée pour le nom du dossier, il se peut que vous ne puissiez pas y accéder normalement dans l'environnement varié.

Paramètres des fonctions

4. Cliquez avec le bouton droit de la souris sur le dossier créé, puis sélectionnez **Propriétés**.

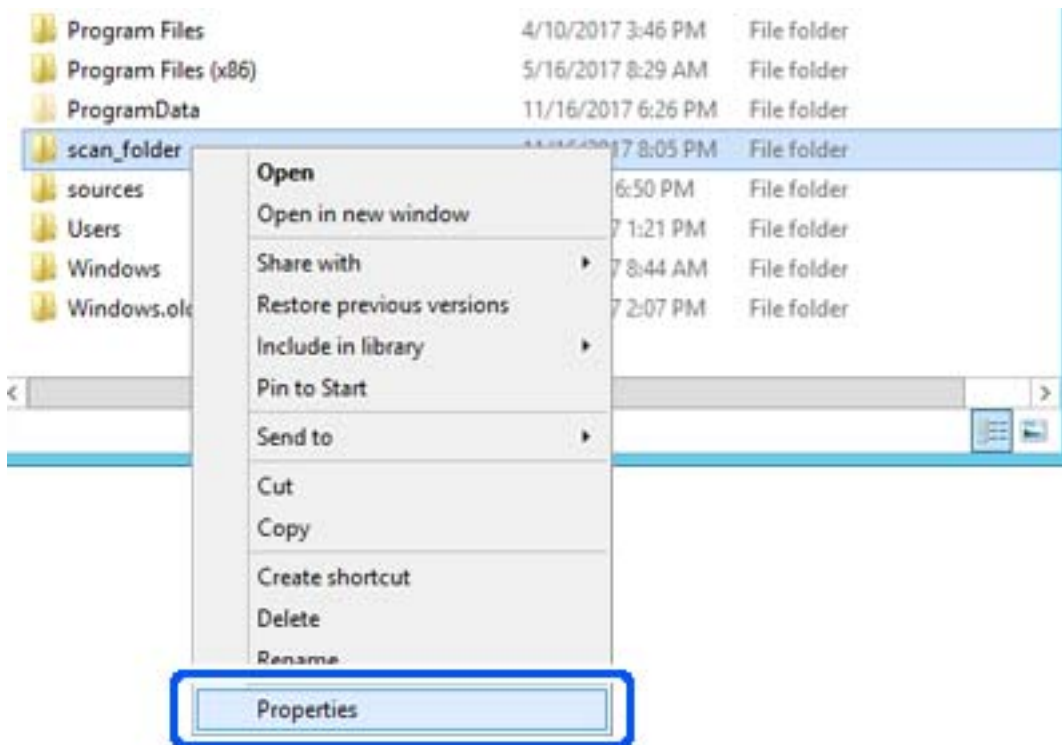

Paramètres des fonctions

5. Cliquez sur **Partage avancé** dans l'onglet **Partage**.

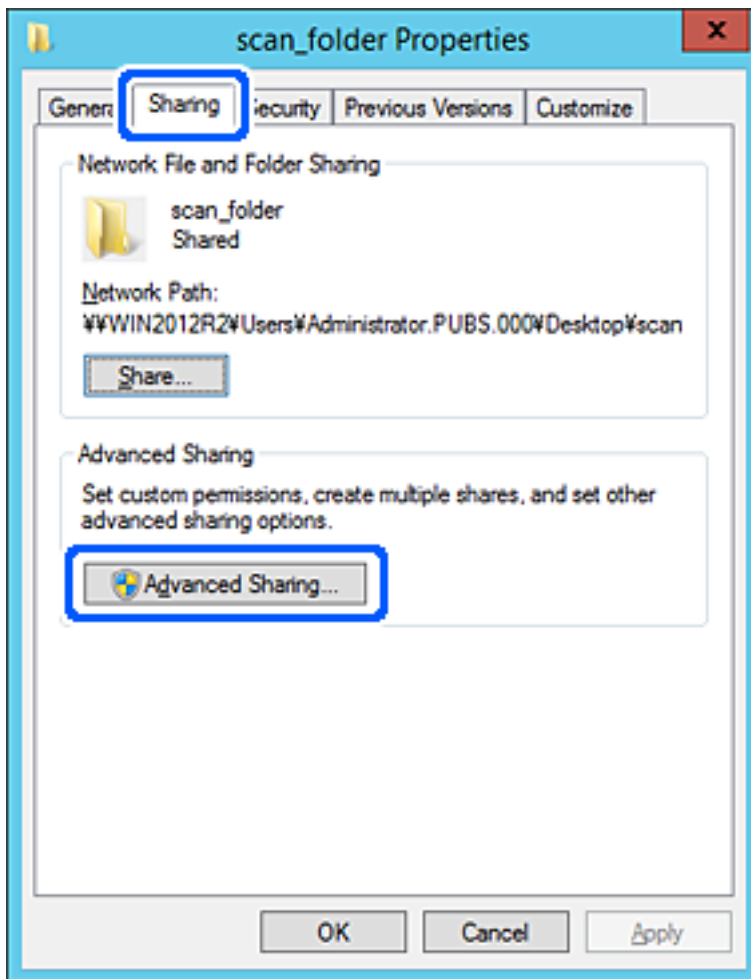

Paramètres des fonctions

- Sélectionnez **Partager ce dossier**, puis cliquez sur **Autorisation**.

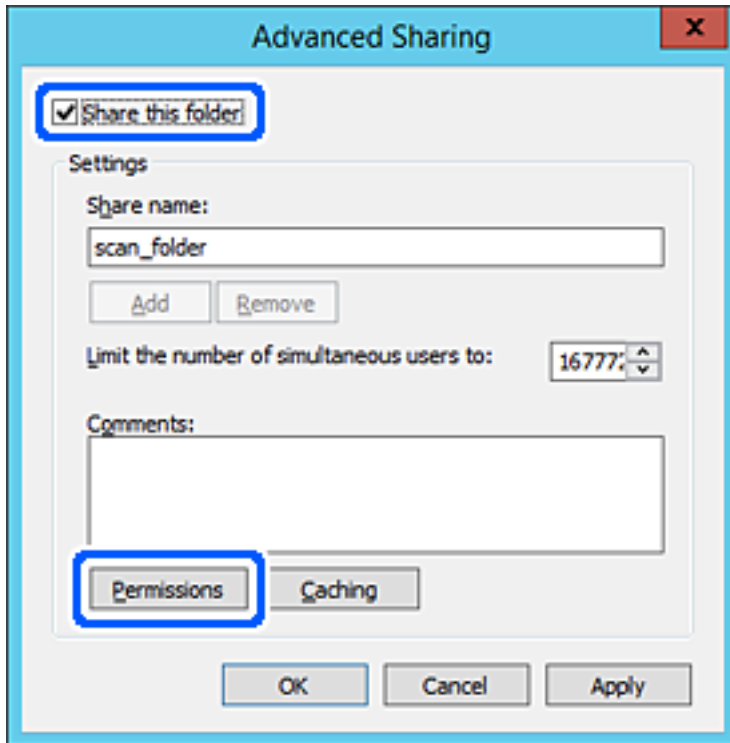

Paramètres des fonctions

7. Sélectionnez le groupe **Tout le monde** dans **Groupe ou nom d'utilisateur**, sélectionnez **Autoriser** pour **Modifier**, puis cliquez sur **OK**.

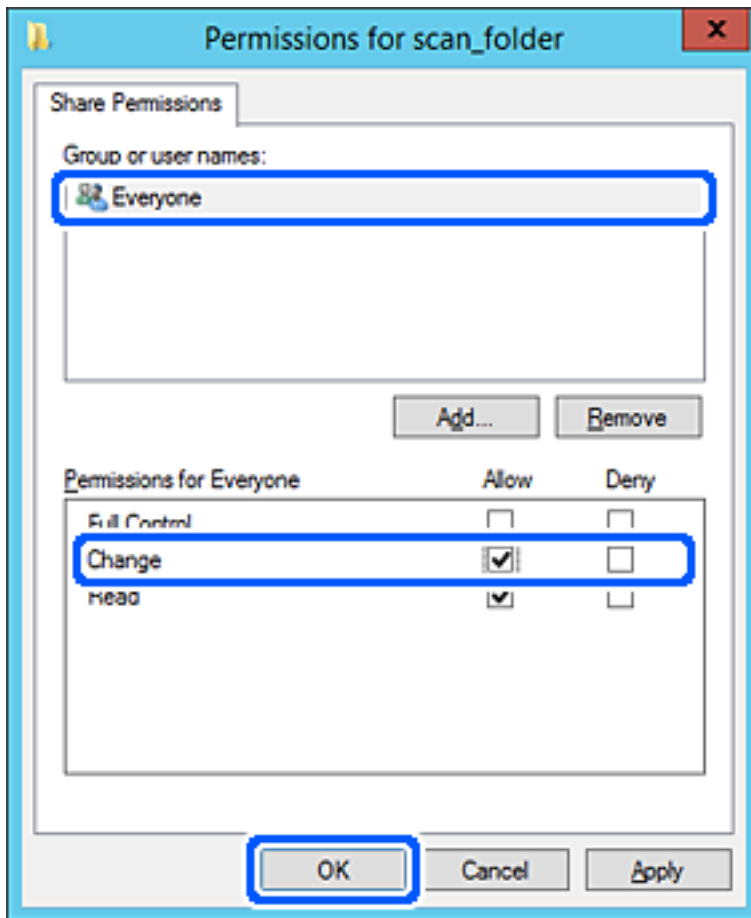

8. Cliquez sur **OK**.

Paramètres des fonctions

9. Sélectionnez l'onglet **Sécurité**, puis **Utilisateurs authentifiés** dans le **Groupe ou nom d'utilisateur**.

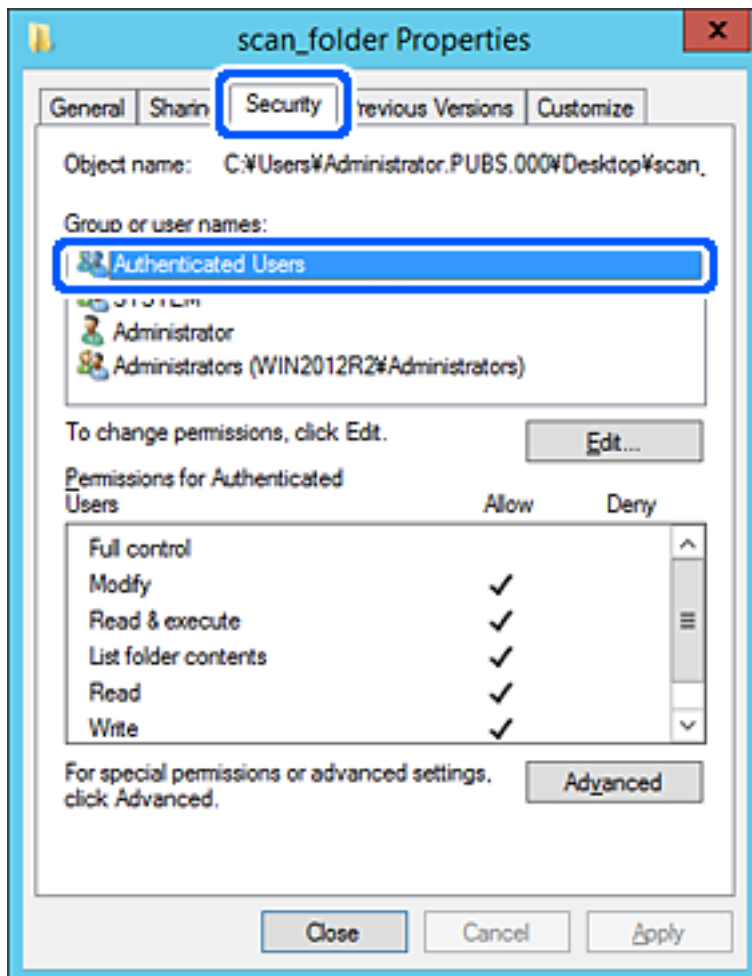

« Utilisateurs authentifiés » est le groupe spécial qui inclut tous les utilisateurs pouvant se connecter au domaine ou à l'ordinateur. Ce groupe est affiché uniquement lorsque le dossier est créé juste en dessous du dossier racine.

S'il ne s'affiche pas, vous pouvez l'ajouter en cliquant sur **Modifier**. Pour plus de détails, consultez les Informations connexes.

Paramètres des fonctions

10. Vérifiez qu'**Autoriser** pour **Modifier** est sélectionné dans **Autorisations des utilisateurs authentifiés**.

S'il est pas sélectionné, sélectionnez **Utilisateurs authentifiés**, cliquez sur **Modifier**, sélectionnez **Autoriser** pour **Modifier** dans **Autorisations des utilisateurs authentifiés**, puis cliquez sur **OK**.

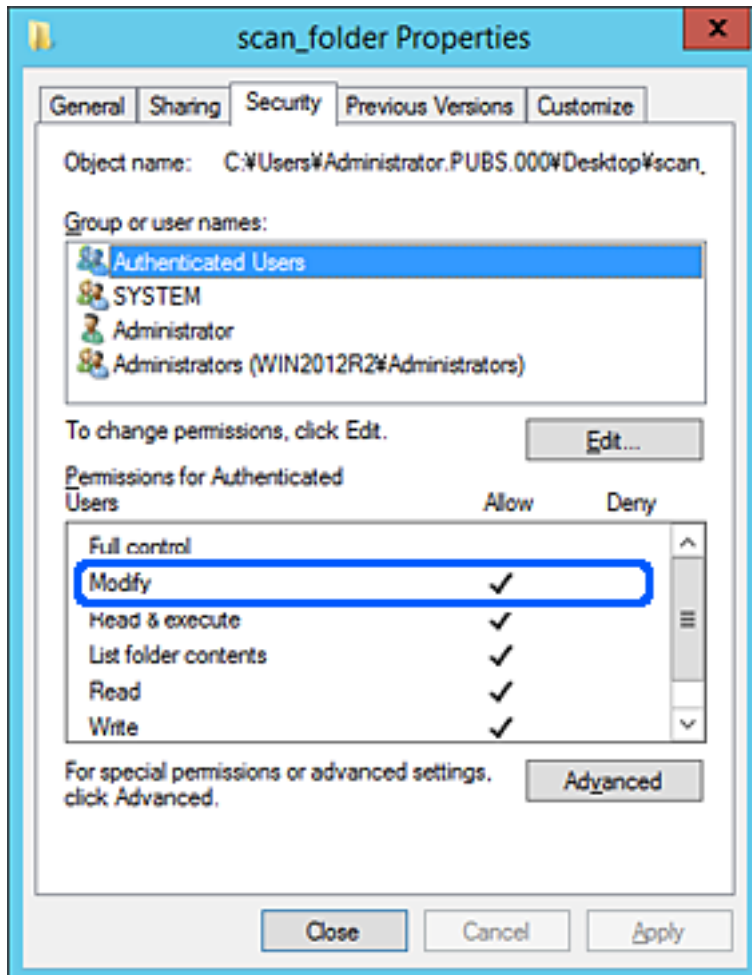

Paramètres des fonctions

11. Sélectionnez l'onglet **Partage**.

Le chemin réseau du dossier partagé s'affiche. Cela est utilisé lors de l'enregistrement dans les contacts de l'imprimante. Prenez-en note.

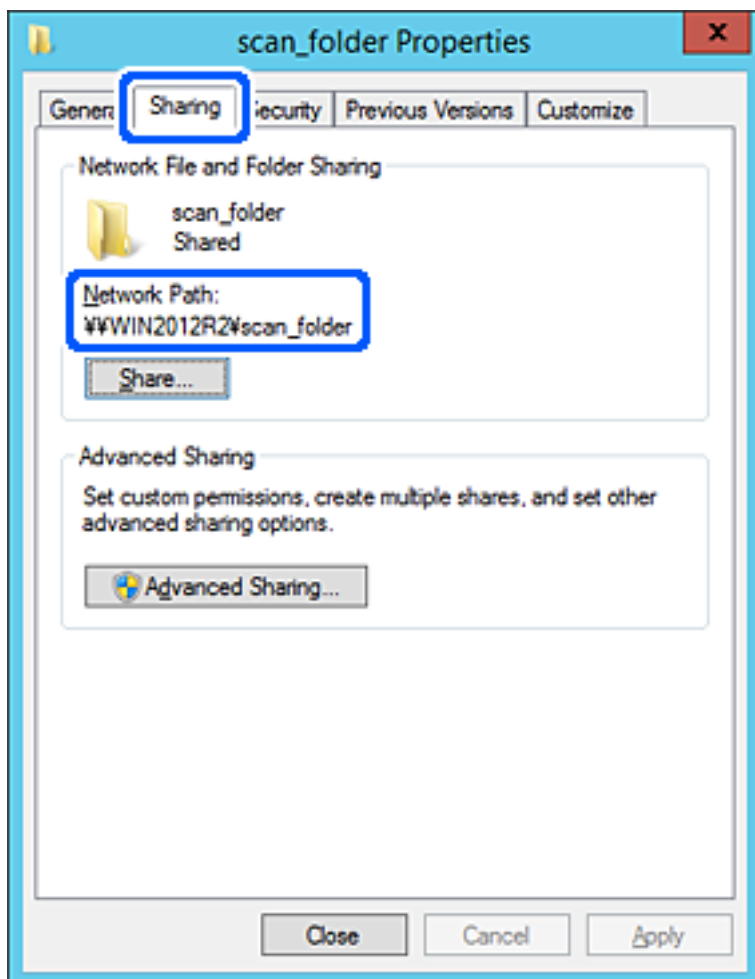

12. Cliquez sur **OK** ou **Fermer** pour fermer l'écran.

Vérifiez si le fichier peut être écrit ou lu sur le dossier partagé à partir des ordinateurs appartenant au même domaine.

Exemple de configuration d'un ordinateur personnel

Cette explication est un exemple de création de dossier partagé sur le bureau de l'utilisateur actuellement connecté l'ordinateur.

L'utilisateur qui se connecte à l'ordinateur et qui dispose des droits d'administrateur peut accéder au dossier du bureau et au dossier du document situé sous le dossier Utilisateur.

Implémentez cette configuration lorsque vous n'autorisez PAS la lecture et l'écriture à un autre utilisateur du dossier partagé sur un ordinateur personnel.

- Emplacement de la création du dossier partagé : bureau
- Chemin du dossier : C:\Users\xxxx\Desktop\scan_folder
- Autorisation d'accès via le réseau (Autorisations de partage) : tout le monde

Paramètres des fonctions

Autorisation d'accès au système de fichiers (Sécurité) : ne pas ajouter, ou ajouter des noms d'utilisateur/groupe pour autoriser l'accès

1. Connectez-vous à l'ordinateur sur lequel le dossier partagé sera créé par le compte d'utilisateur d'autorité administrateur.
2. Démarrez l'explorateur.
3. Créez le dossier sur le bureau, puis nommez-le « scan_folder ».

Saisissez entre 1 et 12 caractères alphanumériques pour nommer le dossier. Si la limite de caractères est dépassée pour le nom du dossier, il se peut que vous ne puissiez pas y accéder normalement dans l'environnement varié.

4. Cliquez avec le bouton droit de la souris sur le dossier créé, puis sélectionnez **Propriétés**.

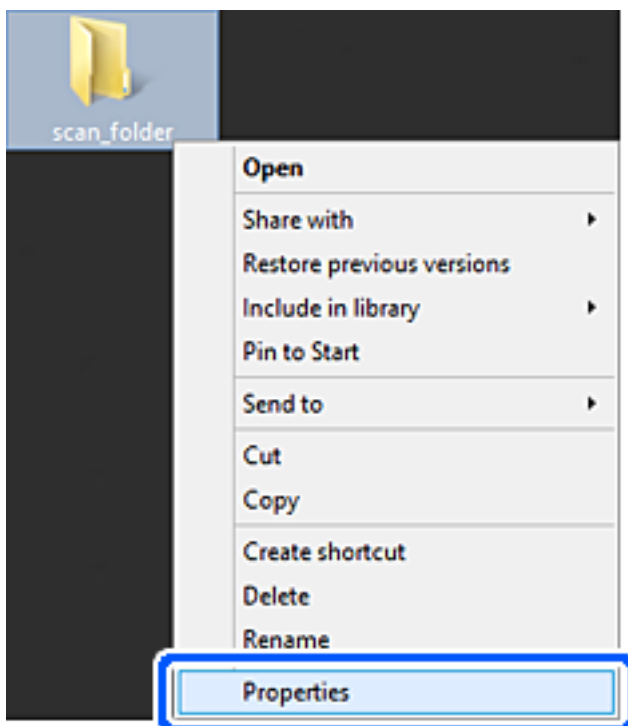

Paramètres des fonctions

5. Cliquez sur **Partage avancé** dans l'onglet **Partage**.

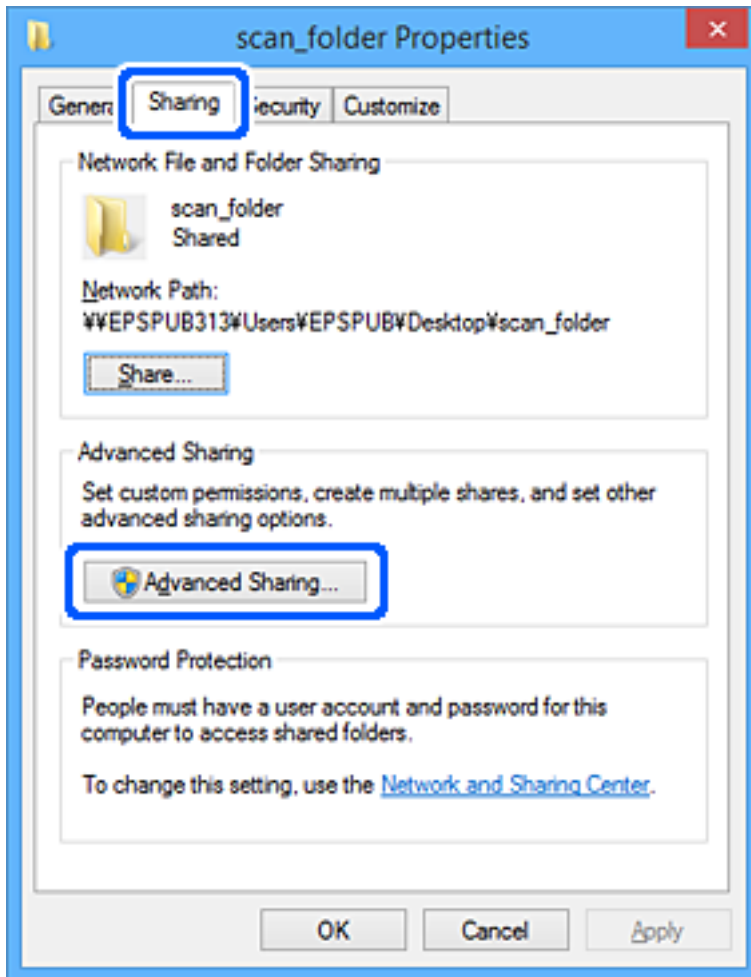

Paramètres des fonctions

6. Sélectionnez **Partager ce dossier**, puis cliquez sur **Autorisation**.

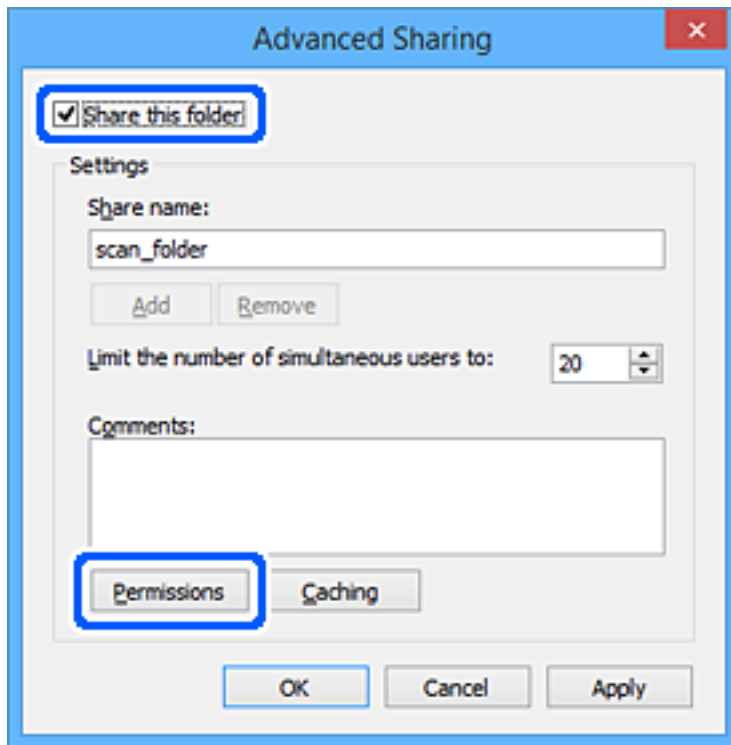

Paramètres des fonctions

- Sélectionnez le groupe **Tout le monde** dans **Groupe ou nom d'utilisateur**, sélectionnez **Autoriser** pour **Modifier**, puis cliquez sur **OK**.

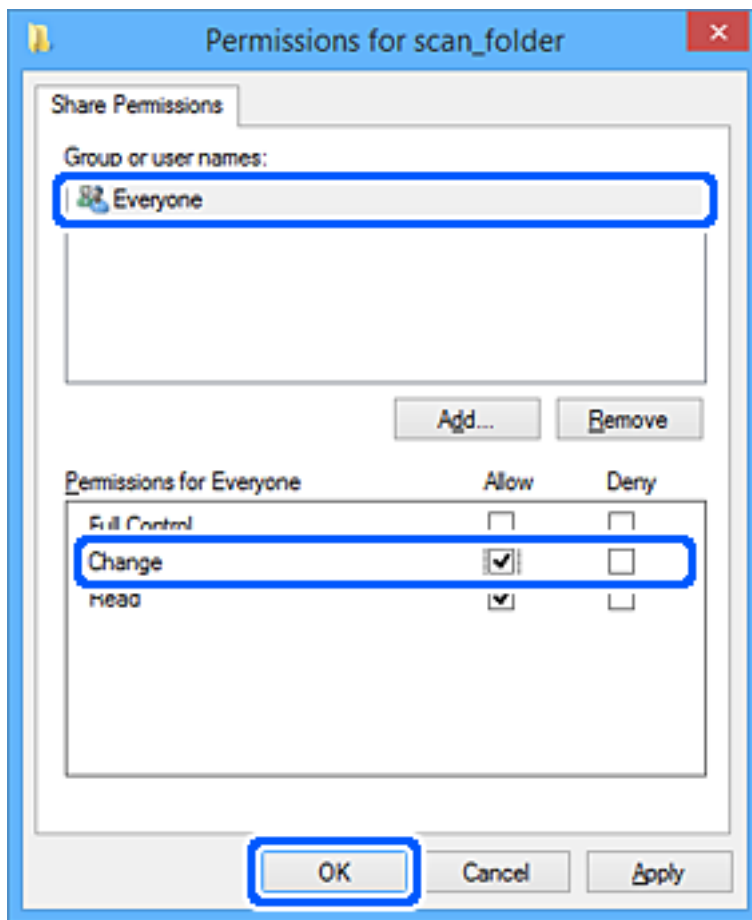

- Cliquez sur **OK**.
- Sélectionnez l'onglet **Sécurité**.
- Vérifiez le groupe ou l'utilisateur dans le **Groupe ou les noms d'utilisateur**.

Le groupe ou l'utilisateur affiché ici peut accéder au dossier partagé.

Dans ce cas, l'utilisateur qui se connecte à cet ordinateur et l'administrateur peuvent accéder au dossier partagé.

Paramètres des fonctions

Ajoutez une autorisation d'accès, le cas échéant. Vous pouvez l'ajouter en cliquant sur **Modifier**. Pour plus de détails, consultez les Informations connexes.

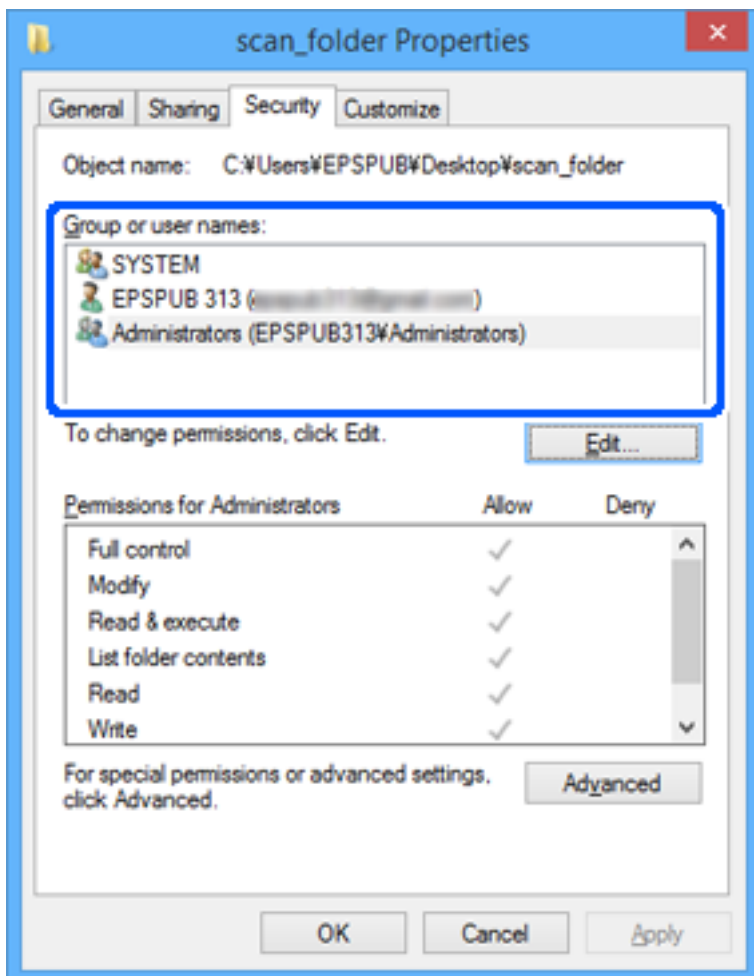

Paramètres des fonctions

11. Sélectionnez l'onglet **Partage**.

Le chemin réseau du dossier partagé s'affiche. Cela est utilisé lors de l'enregistrement dans les contacts de l'imprimante. Prenez-en note.

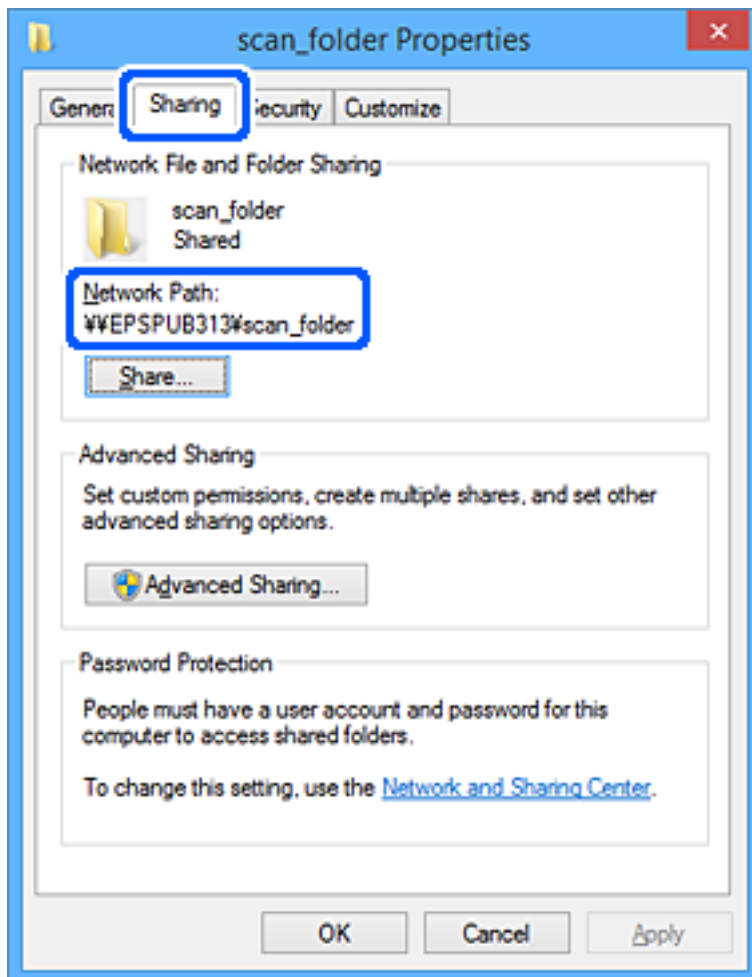

12. Cliquez sur **OK** ou **Fermer** pour fermer l'écran.

Vérifiez si le fichier peut être écrit ou lu sur le dossier partagé à partir des ordinateurs des utilisateurs ou des groupes disposant des droits d'accès.

Autoriser l'accès à un groupe ou à un utilisateur

Vous avez la possibilité d'autoriser l'accès à un groupe ou à un utilisateur.

1. Faites un clic droit sur le dossier et sélectionnez **Propriétés**.
2. Sélectionnez l'onglet **Sécurité**.

Paramètres des fonctions

3. Cliquez sur **Modifier**.

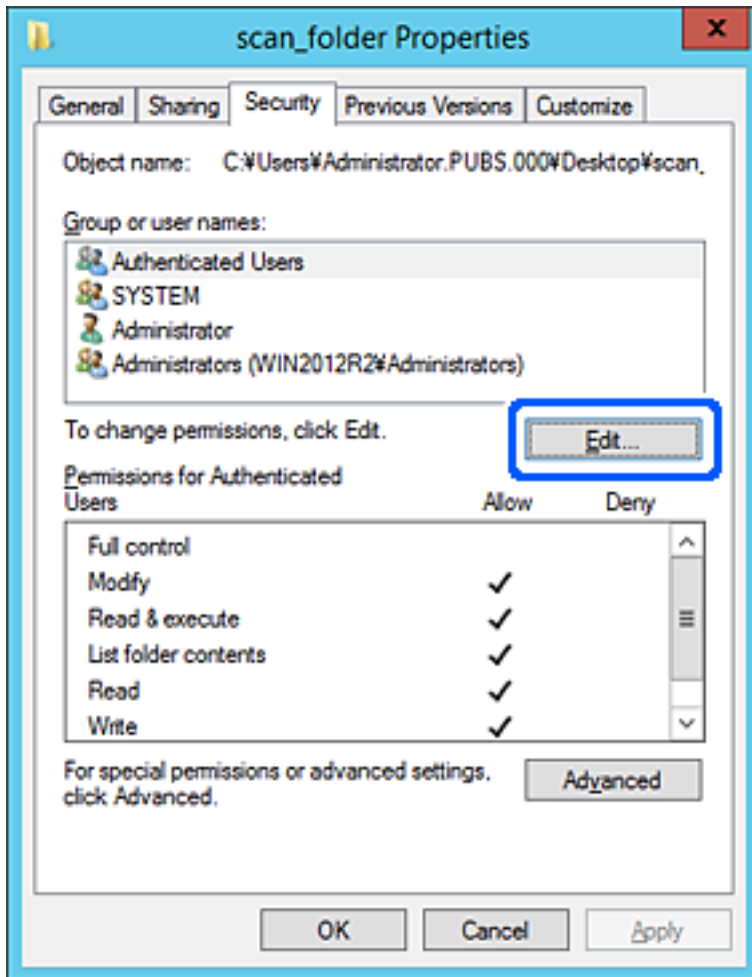

Paramètres des fonctions

4. Cliquez sur **Ajouter** sous la section **Noms de groupes ou d'utilisateurs**.

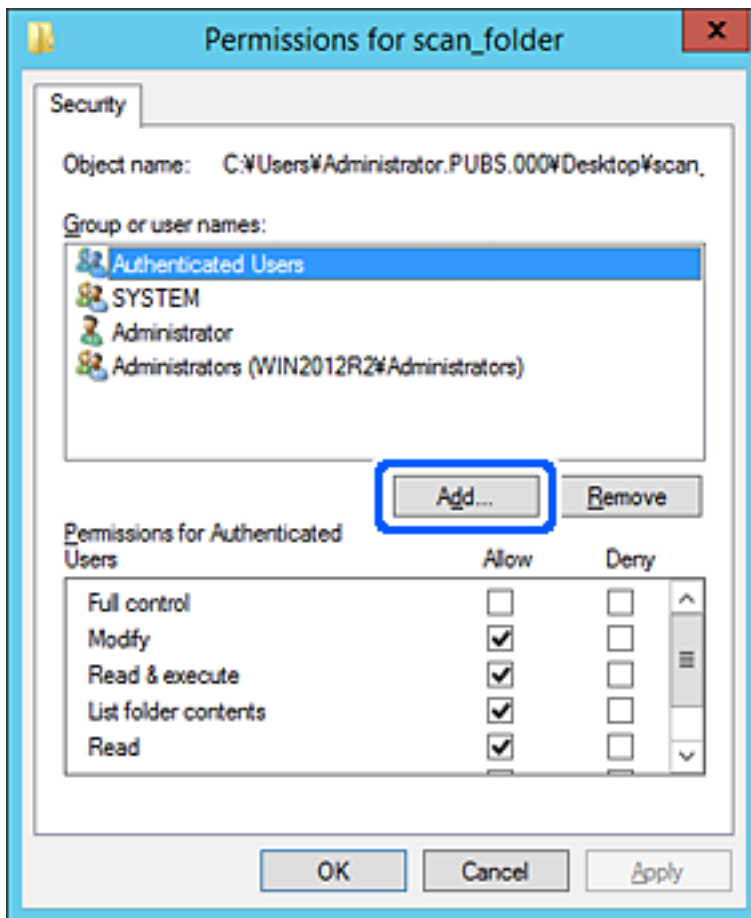

5. Saisissez le nom de groupe ou d'utilisateur auquel vous souhaitez accorder l'accès, puis cliquez sur **Vérifier les noms**.

Le nom est alors souligné.

Paramètres des fonctions

Remarque:

Si vous ne connaissez pas le nom complet du groupe ou de l'utilisateur, saisissez une partie du nom, puis cliquez sur **Vérifier les noms**. Les noms de groupes ou d'utilisateurs qui correspondent au nom partiel s'affichent, ce qui vous permet de sélectionner le nom complet dans la liste.

Si un seul nom correspond, le nom complet souligné s'affiche dans **Entrez les noms des objets à sélectionner**.

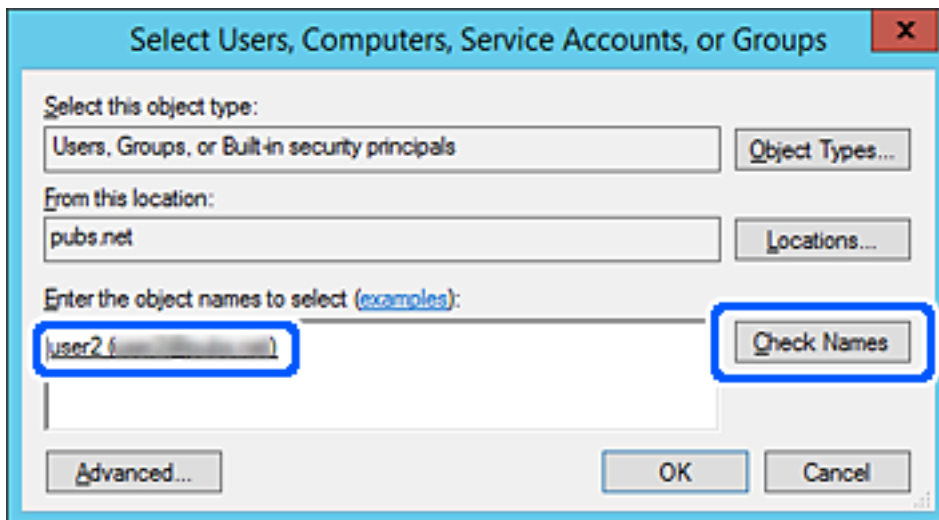

6. Cliquez sur OK.

Paramètres des fonctions

7. À l'écran des Autorisations, sélectionnez le nom d'utilisateur saisi dans **Noms de groupes ou d'utilisateurs**, sélectionnez l'autorisation souhaitée pour **Modification**, puis cliquez sur **OK**.

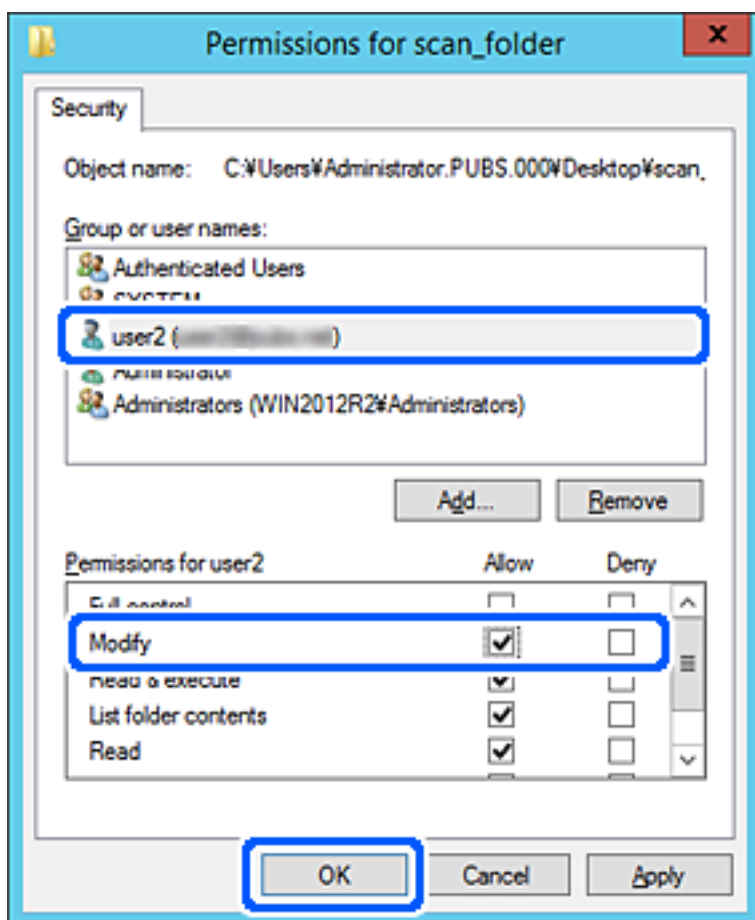

8. Cliquez sur **OK** ou sur **Fermer** pour fermer cet écran.

Vérifiez que le fichier peut désormais être écrit ou lu dans le dossier partagé depuis les ordinateurs des utilisateurs ou des groupes censés disposer de la nouvelle autorisation.

Préparation d'un dossier partagé pour l'impression à partir de ce dossier

Configuration du dossier partagé à partir du panneau de commande

- Sélectionnez **Menu** sur le panneau de commande de l'imprimante.
- Sélectionnez **Réglages généraux > Paramètres réseau > Avancé > Dossier partagé**.
- Saisissez une valeur pour chaque élément.
 - Nom du dossier
Saisissez le chemin d'accès réseau du dossier partagé, dans la limite de 255 caractères.
 - Nom utilisateur
Saisissez le nom d'utilisateur que vous utilisez pour vous connecter à l'ordinateur.

Paramètres des fonctions

Mot de passe

Saisissez le mot de passe que vous utilisez pour vous connecter à l'ordinateur.

4. Sélectionnez **Continuer**.
5. Fermez l'écran de confirmation.

onfiguration du dossier partagé à l'aide de Web Config

1. Rendez-vous dans Web Config et sélectionnez l'onglet **Imprimer > De base**.
2. Entrez chaque élément pour **Impression à partir du dossier**.
 - Impression à partir du dossier
Sélectionnez **Activer**.
 - Nom du dossier
Saisissez le chemin d'accès réseau du dossier partagé, dans la limite de 255 caractères.
 - Nom d'utilisateur
Saisissez le nom d'utilisateur que vous utilisez pour vous connecter à l'ordinateur.
 - Mot de passe
Saisissez le mot de passe que vous utilisez pour vous connecter à l'ordinateur.
3. Cliquez sur **OK**.

Informations connexes

- ➔ [« Accès au logiciel Web Config » à la page 26](#)
- ➔ [« Connexion à l'imprimante à l'aide de Web Config » à la page 85](#)

Utilisation du partage réseau Microsoft

Les dossiers partagés par le partage réseau Microsoft peuvent être utilisés pour enregistrer les résultats de numérisation et imprimer à partir d'un dossier.

1. Rendez-vous dans Web Config et sélectionnez l'onglet **Réseau > Réseau MS**.
2. Activez **Utiliser le partage réseau Microsoft**.
3. Définissez chaque élément dans la mesure requise.
4. Cliquez sur **Suivant**.
5. Confirmez les paramètres, puis cliquez **OK**.

Informations connexes

- ➔ [« Accès au logiciel Web Config » à la page 26](#)
- ➔ [« Connexion à l'imprimante à l'aide de Web Config » à la page 85](#)

Paramètres des fonctions

Éléments de paramétrage du réseau MS

Éléments	Explication
Utiliser le partage réseau Microsoft	Sélectionnez le cas dans lequel activer le partage réseau MS.
SMB1.0 SMB2/SMB3	Activez le protocole que vous souhaitez utiliser. Vous ne pouvez activer que SMB1.0 ou SMB2/SMB3.
Nom d'hôte	Affichez le nom d'hôte du réseau MS de l'imprimante. Pour modifier cet élément, sélectionnez l'onglet Réseau > De base , puis modifiez le Nom de l'appareil .
Nom de groupe de travail	Saisissez le nom du groupe de travail du réseau MS. Saisissez entre 0 et 15 caractères au format ASCII.

Utilisation des contacts

Fonctionnalités de paramétrage de la destination

Vous pouvez utiliser la liste de contacts de l'imprimante comme destination pour les fonctions de numérisation. Vous pouvez également utiliser les informations du serveur LDAP.

Remarque:

- Vous pouvez basculer entre la liste de contacts de l'imprimante et le serveur LDAP à l'aide du panneau de commande de l'imprimante.
- Pour utiliser les fonctionnalités de messagerie, vous devez configurer un serveur de messagerie.

Configuration des contacts

La liste des contacts peut inclure les types de destinations suivants :

- Email** : Destination de l'email
- Dossier réseau (SMB)/FTP** : Destination des données de numérisation

Comparaison des outils de configuration des contacts

Trois outils permettent de configurer les contacts de l'imprimante : Web Config, Epson Device Admin et le panneau de commande de l'imprimante. Les différences entre les trois outils sont répertoriées dans le tableau ci-dessous.

Fonctionnalités	Web Config	Epson Device Admin	Panneau de commande de l'imprimante
Enregistrement d'une destination	✓	✓	✓
Modification d'une destination	✓	✓	✓
Ajout d'un groupe	✓	✓	✓

Paramètres des fonctions

Fonctionnalités	Web Config	Epson Device Admin	Panneau de commande de l'imprimante
Modification d'un groupe	✓	✓	✓
Suppression d'une destination ou de groupes	✓	✓	✓
Suppression de toutes les destinations	✓	✓	-
Importation d'un fichier	✓	✓	-
Exportation vers un fichier	✓	✓	-
Affectation de destinations pour l'utilisation fréquente	✓	✓	✓
Tri des destinations affectées à l'utilisation fréquente	-	-	✓

Enregistrement d'une destination sous les contacts à l'aide de Web Config

Remarque:

Vous pouvez enregistrer les contacts sur le panneau de commande de l'imprimante.

1. Accédez à Web Config et sélectionnez l'onglet **Numériser/Copie > Contacts**.
2. Sélectionnez le numéro à enregistrer, puis cliquez sur **Modifier**.
3. Saisissez le **Nom** et l'**Mot d'index**.
4. Sélectionnez le type de destination pour l'option **Type**.

Remarque:

Vous ne pouvez pas modifier l'option **Type** une fois l'enregistrement terminé. Si vous voulez changer le type, supprimez la destination avant de la réenregistrer.

5. Saisissez une valeur pour chaque élément, puis cliquez sur **Appliquer**.

Paramètres des fonctions

Éléments de configuration de la destination

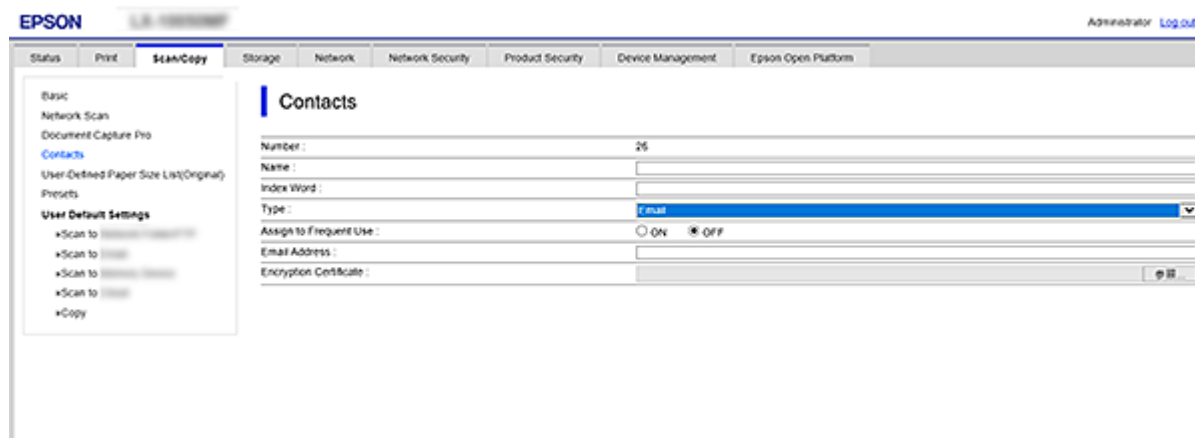

Éléments	Paramètres et explication
Paramètres communs	
Nom	Saisissez un nom d'utilisateur à afficher dans les contacts en Unicode (UTF-8) et en moins de 30 caractères. Laissez le champ vide si vous ne voulez pas en spécifier.
Mot d'index	Saisissez des mots à rechercher en Unicode (UTF-8) et en moins de 30 caractères. Laissez le champ vide si vous ne voulez pas en spécifier.
Type	Sélectionnez le type d'adresse que vous souhaitez enregistrer.
Affect à l'util fréquente	Sélectionnez pour définir l'adresse enregistrée comme adresse fréquemment utilisée. Une fois l'adresse configurée comme fréquemment utilisée, elle s'affiche en haut de l'écran des numérisations et vous pouvez spécifier la destination sans afficher les contacts.
Email	
Adresse de la messagerie	Saisissez de 1 à 255 caractères, A-Z a-z 0-9 ! # \$ % & ' * + - . / = ? ^ _ { } ~ @.
Dossier réseau (SMB)	
Enregistrer	\\« Chemin d'accès » Saisissez l'emplacement dans lequel le dossier cible est situé entre 1 et 253 caractères Unicode (UTF-8), sans « \ ».
Nom d'utilisateur	Saisissez un nom d'utilisateur pour accéder à un dossier sur le réseau en Unicode (UTF-8) et en moins de 30 caractères. Évitez toutefois d'utiliser des caractères de contrôle (0x00-0x1F, 0x7F).
Mot de passe	Saisissez un mot de passe pour accéder à un dossier sur le réseau en Unicode (UTF-8) et en moins de 20 caractères. Évitez toutefois d'utiliser des caractères de contrôle (0x00-0x1F, 0x7F).
FTP	
Connexion sécurisée	Sélectionnez FTPS pour permettre à l'imprimante de communiquer avec des mesures de sécurité.
Enregistrer	Saisissez le nom du serveur entre 1 et 253 caractères ASCII (0x20-0x7E), sans « ftp:// ».

Paramètres des fonctions

Éléments	Paramètres et explication
Nom d'utilisateur	Saisissez un nom d'utilisateur pour accéder au serveur FTP en Unicode (UTF-8) et en moins de 30 caractères. Évitez toutefois d'utiliser des caractères de contrôle (0x00–0x1F, 0x7F). Si le serveur autorise les connexions anonymes, saisissez un nom d'utilisateur tel qu'Anonymous et FTP. Laissez le champ vide si vous ne voulez pas en spécifier.
Mot de passe	Saisissez un mot de passe pour accéder à un serveur FTP en Unicode (UTF-8) et en moins de 20 caractères. Évitez toutefois d'utiliser des caractères de contrôle (0x00–0x1F, 0x7F). Laissez le champ vide si vous ne voulez pas en spécifier.
Mode de connexion	Sélectionnez le mode de connexion dans le menu. Si un pare-feu est configuré entre l'imprimante et le serveur FTP, sélectionnez Mode passif .
Numéro de port	Saisissez le numéro de port du serveur FTP entre 1 et 65535.
Validation certificat	Le certificat du serveur FTP est validé lorsque cette option est activée. Disponible lorsque FTPS est sélectionné pour Connexion sécurisée . Lors de la configuration, vous devez importer le Certificat CA dans l'imprimante.
SharePoint(WebDAV)	
Connexion sécurisée	Sélectionnez HTTPS pour permettre à l'imprimante de communiquer avec des mesures de sécurité.
Enregistrer	Saisissez les caractères après « http(s):// » pour la destination SharePoint(WebDAV) en utilisant entre 1 et 253 caractères en Unicode (UTF-16). Évitez toutefois d'utiliser des caractères de contrôle (de 0x00 à 0x1F, 0x7F).
Nom d'utilisateur	Saisissez un nom d'utilisateur pour accéder à SharePoint(WebDAV) en Unicode (UTF-16) et en moins de 30 caractères. Évitez toutefois d'utiliser des caractères de contrôle (de 0x00 à 0x1F, 0x7F).
Mot de passe	Saisissez un mot de passe pour accéder à SharePoint(WebDAV) en Unicode (UTF-16) et en moins de 20 caractères. Évitez toutefois d'utiliser des caractères de contrôle (de 0x00 à 0x1F, 0x7F).
Validation certificat	Le certificat est validé lorsque cette option est activée. Nous vous recommandons de sélectionner la valeur Activer . Disponible lorsque HTTPS est sélectionné pour Connexion sécurisée . Lors de la configuration, vous devez importer le Certificat CA dans l'imprimante.
Serveur proxy	Sélectionnez Utiliser ou Ne pas utiliser .

Enregistrement des destinations en tant que groupe à l'aide de Web Config

Si le type de destination est défini sur **Email**, vous pouvez enregistrer les destinations en tant que groupe.

1. Rendez-vous dans Web Config et sélectionnez l'onglet **Numériser/Copie > Contacts**.
2. Sélectionnez le numéro à enregistrer, puis cliquez sur **Modifier**.
3. Sélectionnez un groupe dans **Type**.
4. Cliquez sur **Sélectionner** pour **Contact(s) pour Groupe**.

Les destinations disponibles s'affichent.

Paramètres des fonctions

5. Sélectionnez les destinations que vous voulez enregistrer dans le groupe, puis cliquez sur **Sélectionner**.
6. Saisissez le **Nom** et l'**Mot d'index**.
7. Sélectionnez si vous souhaitez assigner ou non le groupe enregistré dans le groupe fréquemment utilisé.

Remarque:

Les destinations peuvent être enregistrées dans plusieurs groupes.

8. Cliquez sur **Appliquer**.

Sauvegarde et importation de contacts

Vous pouvez sauvegarder et importer des contacts à l'aide d'outils comme Web Config.

Pour Web Config, vous pouvez sauvegarder les contacts en exportant les paramètres de l'imprimante qui incluent les contacts. Le fichier exporté ne peut être modifié, car il est exporté en tant que fichier binaire.

Les contacts sont remplacés lors de l'importation des paramètres de l'imprimante dans l'imprimante.

Pour Epson Device Admin, seuls les contacts peuvent être exportés à partir de l'écran des propriétés du périphérique. Si vous n'exportez pas les éléments liés à la sécurité, vous pouvez également modifier les contacts exportés et les importer, car ils peuvent être enregistrés en fichier SYLK ou CSV.

Importation de contacts à l'aide de Web Config

Si vous avez une imprimante qui vous permet de sauvegarder des contacts et est compatible avec cette imprimante, vous pouvez facilement enregistrer des contacts en important le fichier de sauvegarde.

Remarque:

Pour obtenir des instructions sur la façon de sauvegarder les contacts de l'imprimante, reportez-vous au manuel fourni avec l'imprimante.

Suivez les étapes ci-dessous pour importer les contacts dans l'imprimante.

1. Accédez à Web Config, sélectionnez **Gestion des périphériques > Exporter et importer valeur de paramètre > Importer**.
2. Sélectionnez le fichier de sauvegarde créé dans **Fichier**, saisissez le mot de passe, puis cliquez sur **Suivant**.
3. Cochez la case **Contacts**, puis **Suivant**.

Sauvegarde de contacts avec Web Config

Les données de contact risquent d'être perdues suite à une anomalie de fonctionnement de l'imprimante. Il est conseillé d'effectuer une sauvegarde des données à chaque mise à jour des données. Epson ne sera pas tenue responsable de la perte de données, de la sauvegarde ou de la restauration de données et/ou paramètres et ce, même pendant une période de garantie.

Avec Web Config, vous pouvez sauvegarder sur l'ordinateur les données des contacts enregistrés dans l'imprimante.

1. Accédez à Web Config, puis sélectionnez l'onglet **Gestion des périphériques > Exporter et importer valeur de paramètre > Exporter**.
2. Sélectionnez la case à cocher **Contacts** dans la catégorie **Numériser/Copie**.

Paramètres des fonctions

3. Saisissez un mot de passe pour déchiffrer le fichier exporté.

Vous avez besoin du mot de passe pour importer le fichier. Laissez le champ vide si vous ne souhaitez pas chiffrer le fichier.

4. Cliquez sur **Exporter**.

À partir de l'importation de contacts à partir d'une autre imprimante Epson

Si vous avez une imprimante qui vous permet de sauvegarder des contacts et est compatible avec cette imprimante, vous pouvez facilement enregistrer des contacts en important le fichier de sauvegarde.

Remarque:

Pour obtenir des instructions sur la façon de sauvegarder les contacts de l'imprimante, reportez-vous au manuel fourni avec l'imprimante.

Suivez les étapes ci-dessous pour importer les contacts dans l'imprimante.

1. Accédez à Web Config, sélectionnez **Gestion des périphériques > Exporter et importer valeur de paramètre > Importer**.
2. Sélectionnez le fichier de sauvegarde créé dans **Fichier**, saisissez le mot de passe, puis cliquez sur **Suivant**.
3. Cochez la case **Contacts**, puis **Suivant**.

Exportation et enregistrement de contacts en volume à l'aide d'un outil

Si vous utilisez Epson Device Admin, vous pouvez ne sauvegarder que les contacts et modifier les fichiers exportés, puis tout enregistrer d'un coup.

C'est utile lorsque vous ne voulez sauvegarder que les contacts, ou remplacer l'imprimante et transférer les contacts de l'ancienne vers la nouvelle.

Exportation des contacts

Enregistrez les informations des contacts dans le fichier.

Vous pouvez modifier les fichiers enregistrés au format sylk ou csv à l'aide d'une application de feuille de calcul ou un éditeur de texte. Vous pouvez vous tous les enregistrés à la fois à la suite d'une suppression ou d'un ajout d'informations.

Les informations qui incluent des éléments de sécurité, tels que des mots de passe et des informations personnelles, peuvent être enregistrées au format binaire avec mot de passe. Vous ne pouvez pas modifier le fichier. Il peut être utilisé comme fichier de sauvegarde d'informations, éléments de sécurité y compris.

1. Lancez l'application Epson Device Admin.
2. Sélectionnez **Imprimantes** dans le menu des tâches de la barre latérale.
3. Sélectionnez le périphérique que vous souhaitez configurer dans la liste.

Paramètres des fonctions

4. Cliquez sur **Configuration des périphériques** dans l'onglet **Accueil** du menu ruban.
Une fois le mot de passe administrateur défini, saisissez le mot de passe et cliquez sur **OK**.
5. Cliquez sur **Commun > Contacts**.
6. Sélectionnez le format d'exportation dans **Exporter > Exporter éléments**.
 - Tous les éléments
Exportez le fichier binaire chiffré. Sélectionnez le cas dans lequel vous souhaitez inclure les éléments de sécurité, tels que le mot de passe et les informations personnelles. Vous ne pouvez pas modifier le fichier. Si vous le sélectionnez, vous devez définir le mot de passe. Cliquez **Configuration** et définissez un mot de passe entre 8 et 63 caractères en ASCII. Ce mot de passe est requis lors de l'importation du fichier binaire.
 - Éléments sauf Informations de sécurité
Exportez les fichiers au format sylk ou au format csv. Sélectionnez le cas dans lequel vous souhaitez modifier les informations du fichier exporté.
7. Cliquez sur **Exporter**.
8. Spécifiez l'emplacement d'enregistrement du fichier, le type de fichier, puis cliquez sur **Enregistrer**.
Le message de finalisation s'affiche.
9. Cliquez sur **OK**.
Vérifiez que le fichier est enregistré à l'endroit spécifié.

Importation des contacts

Importez les informations des contacts dans le fichier.

Vous pouvez importer les fichiers enregistrés au format SYLK ou csv, ainsi que le fichier binaire sauvegardé qui inclut les éléments de sécurité.

1. Lancez l'application Epson Device Admin.
2. Sélectionnez **Imprimantes** dans le menu des tâches de la barre latérale.
3. Sélectionnez le périphérique que vous souhaitez configurer dans la liste.
4. Cliquez sur **Configuration des périphériques** dans l'onglet **Accueil** du menu ruban.
Une fois le mot de passe administrateur défini, saisissez le mot de passe et cliquez sur **OK**.
5. Cliquez sur **Commun > Contacts**.
6. Cliquez sur **Parcourir** dans **Importer**.
7. Sélectionnez le fichier que vous souhaitez importer, puis cliquez sur **Ouvrir**.
Lorsque vous sélectionnez le fichier binaire, saisissez le mot de passe que vous avez défini lors de l'exportation du fichier dans **Mot de passe**.
8. Cliquez sur **Importer**.
L'écran de confirmation s'affiche.

Paramètres des fonctions

9. Cliquez sur **OK**.

Le résultat de validation s'affiche.

Édition des informations chargées

Cliquez lorsque vous souhaitez modifier les informations individuellement.

Chargement de plus de fichier

Cliquez sur lorsque vous souhaitez importer plusieurs fichiers.

10. Cliquez sur **Importer**, puis sur **OK** dans le dernier écran de l'importation.

Revenez à l'écran des propriétés du périphérique.

11. Cliquez sur **Transmettre**.

12. Cliquez sur **OK** dans le message de confirmation.

Les paramètres sont envoyés à l'imprimante.

13. Cliquez sur **OK** à l'écran confirmant l'envoi.

Les informations de l'imprimante sont mises à jour.

Ouvrez les contacts à partir de Web Config ou du panneau de commande de l'imprimante, puis vérifiez que le contact est mis à jour.

Coopération entre le serveur LDAP et les utilisateurs

Vous pouvez définir les informations d'adresse enregistrées sur le serveur LDAP comme destination d'un e-mail lorsque vous coopérez avec le serveur LDAP.

Configuration du serveur LDAP

Pour utiliser les informations du serveur LDAP, enregistrez-les sur l'imprimante.

1. Accédez à Web Config et sélectionnez l'onglet **Réseau > Serveur LDAP > De base**.

2. Saisissez une valeur pour chaque élément.

3. Sélectionnez **OK**.

Les paramètres que vous avez sélectionnés s'affichent.

Éléments de configuration du serveur LDAP

Éléments	Paramètres et explication
Utiliser le Serveur LDAP	Sélectionnez Utiliser ou Ne pas utiliser .
Adresse du serveur LDAP	Saisissez l'adresse du serveur LDAP. Saisissez 1 à 255 caractères au format IPv4, IPv6 ou FQDN. Pour le format FQDN, vous pouvez utiliser des caractères alphanumériques ASCII (0x20–0x7E) et « - », sauf pour le début et la fin de l'adresse.
Num. port serveur LDAP	Saisissez le numéro de port du serveur LDAP entre 1 et 65535.

Paramètres des fonctions

Éléments	Paramètres et explication
Connexion sécurisée	Choisissez la méthode d'authentification pour que l'imprimante accède au serveur LDAP.
Validation certificat	Lorsque cette option est activée, le certificat du serveur LDAP est validé. Nous vous recommandons de sélectionner la valeur Activer . Pour que cette option fonctionne, vous devez importer le Certificat CA dans l'imprimante.
Expiration recherche (sec)	Définissez le temps de recherche observé avant qu'une erreur de délai dépassé ne survienne, entre 5 et 300.
Méthode d'authentification	Sélectionnez l'une des méthodes. Si vous sélectionnez L'authentification Kerberos , sélectionnez Paramètres Kerberos pour effectuer les réglages de Kerberos. Pour réaliser une L'authentification Kerberos, les conditions suivantes sont nécessaires. <ul style="list-style-type: none"> <input type="checkbox"/> L'imprimante et le serveur DNS parviennent à communiquer. <input type="checkbox"/> L'heure de l'imprimante, le serveur KDC et le serveur nécessaire à l'authentification (serveur LDAP, serveur SMTP ou serveur de fichiers) sont synchronisés. <input type="checkbox"/> Lorsque le serveur de service est attribué en tant qu'adresse IP, le FQDN de ce serveur est enregistré dans la zone de résolution inverse du serveur DNS.
Domaine Kerberos à utiliser	Si vous sélectionnez L'authentification Kerberos pour Méthode d'authentification , sélectionnez le domaine Kerberos que vous souhaitez utiliser.
DN administrateur / Nom d'utilisateur	Saisissez le nom d'utilisateur pour le serveur LDAP en Unicode (UTF-8) et en moins de 128 caractères. Vous ne pouvez pas utiliser des caractères de contrôle, tels que 0x00–0x1F et 0x7F. Ce paramètre n'est pas utilisé lorsque Authentification anonyme est sélectionné pour Méthode d'authentification . Laissez le champ vide si vous ne voulez pas en spécifier.
Mot de passe	Saisissez le mot de passe pour le serveur d'authentification LDAP en Unicode (UTF-8) et en moins de 128 caractères. Vous ne pouvez pas utiliser des caractères de contrôle, tels que 0x00–0x1F et 0x7F. Ce paramètre n'est pas utilisé lorsque Authentification anonyme est sélectionné pour Méthode d'authentification . Laissez le champ vide si vous ne voulez pas en spécifier.

Paramètres Kerberos

Si vous sélectionnez **L'authentification Kerberos** pour **Méthode d'authentification de Serveur LDAP > De base**, définissez les paramètres Kerberos suivants dans l'onglet **Réseau > Paramètres Kerberos**. Vous pouvez enregistrer jusqu'à 10 paramètres pour les paramètres Kerberos.

Éléments	Paramètres et explication
Domaine	Saisissez le domaine de l'authentification Kerberos en 255 caractères ASCII (0x20–0x7E) maximum. Laissez le champ vide si vous ne voulez pas en enregistrer.
Adresse KDC	Saisissez l'adresse du serveur d'authentification Kerberos. Saisissez jusqu'à 255 caractères dans le format IPv4, IPv6 ou FQDN. Laissez le champ vide si vous ne voulez pas en enregistrer.
Numéro de port (Kerberos)	Saisissez le numéro de port du serveur Kerberos entre 1 et 65535.

Paramètres des fonctions

Configuration des paramètres de recherche du serveur LDAP

Vous pouvez utiliser l'adresse e-mail enregistrée sur le serveur LDAP lors de la configuration des paramètres de recherche.

1. Accédez à Web Config et sélectionnez l'onglet **Réseau > Serveur LDAP > Paramètres de recherche**.
2. Saisissez une valeur pour chaque élément.
3. Cliquez sur **OK** pour afficher le résultat du paramètre.
Les paramètres que vous avez sélectionnés s'affichent.

Éléments de configuration de recherche du serveur LDAP

Éléments	Paramètres et explication
Base de recherche (Nom distingué)	Si vous souhaitez rechercher un domaine arbitraire, spécifiez le nom de domaine du serveur LDAP. Saisissez entre 0 et 128 caractères Unicode (UTF-8). Laissez ce champ vide si vous ne recherchez pas d'attribut arbitraire. Exemple de répertoire du serveur local : dc=server,dc=local
Nombre d'entrées de recherche	Spécifiez le nombre d'entrées de recherche, entre 5 et 500. Le nombre d'entrées de recherche spécifié est enregistré et affiché temporairement. Même si le nombre d'entrées de recherche est supérieur au nombre spécifié et qu'un message d'erreur apparaît, la recherche peut malgré tout être effectuée.
Attribut Nom d'utilisateur	Spécifiez le nom d'attribut à afficher lors de la recherche des noms d'utilisateur. Saisissez entre 1 et 255 caractères Unicode (UTF-8). Le premier caractère doit être a-z ou A-Z. Exemple : cn, uid
Attr affich Nom utilisateur	Spécifiez le nom d'attribut à afficher comme nom d'utilisateur. Saisissez entre 0 et 255 caractères Unicode (UTF-8). Le premier caractère doit être a-z ou A-Z. Exemple : cn, sn
Attribut de l'adresse email	Spécifiez le nom d'attribut à afficher lors de la recherche d'adresses e-mail. Saisissez une combinaison entre 1 et 255 caractères en utilisant A-Z, a-z, 0-9 et -. Le premier caractère doit être a-z ou A-Z. Exemple : mail
Attribut arbitraire 1 - Attribut arbitraire 4	Vous pouvez spécifier d'autres attributs arbitraires à rechercher. Saisissez entre 0 et 255 caractères Unicode (UTF-8). Le premier caractère doit être a-z ou A-Z. Laissez ce champ vide si vous ne souhaitez pas rechercher d'attributs arbitraires. Exemple : o, ou

Vérification de la connexion à un serveur LDAP

Réalisez le test de connexion au serveur LDAP en utilisant le paramètre défini dans **Serveur LDAP > Paramètres de recherche**.

1. Accédez à Web Config et sélectionnez l'onglet **Réseau > Serveur LDAP > Test de connexion**.

Paramètres des fonctions

2. Sélectionnez **Démarrer**.

Le test de connexion commence. Le rapport de vérification s'affiche le fois le test terminé.

Références du test de connexion au serveur LDAP

Messages	Explications
Le test de connexion a réussi.	Ce message s'affiche une fois la connexion au serveur correctement établie.
Le test de connexion a échoué. Vérifier les paramètres.	Ce message s'affiche pour les raisons suivantes : <ul style="list-style-type: none"> <input type="checkbox"/> Le numéro de port ou l'adresse du serveur LDAP est incorrecte. <input type="checkbox"/> Une erreur d'expiration est survenue. <input type="checkbox"/> Ne pas utiliser est sélectionné pour Utiliser le Serveur LDAP. <input type="checkbox"/> Si L'authentification Kerberos est sélectionné comme Méthode d'authentification, des paramètres tels que Domaine, Adresse KDC et Numéro de port (Kerberos) sont incorrects.
Le test de connexion a échoué. Vérifiez les date et heure sur votre produit ou sur le serveur.	Ce message s'affiche en cas d'échec de connexion : l'heure de l'imprimante et l'heure du serveur LDAP ne correspondent pas.
Échec authentification. Vérifier les paramètres.	Ce message s'affiche pour les raisons suivantes : <ul style="list-style-type: none"> <input type="checkbox"/> Les paramètres Nom d'utilisateur and/or Mot de passe sont incorrects. <input type="checkbox"/> Si L'authentification Kerberos est sélectionné comme Méthode d'authentification, la date et l'heure peuvent ne pas être configurés.
Accès à l'imprimante impossible avant que le traitement soit terminé.	Ce message s'affiche lorsque l'imprimante est occupée.

Utilisation des fonctions de numérisation

Vous pouvez utiliser les fonctions de numérisation à partir de l'ordinateur ou du panneau de commande de l'imprimante.

Numérisation à partir d'un ordinateur

Installez le logiciel et vérifiez que le service de numérisation réseau pour numériser depuis un ordinateur via le réseau est activé.

Logiciel devant être installé

Epson Scan 2

Ceci est un pilote de scanner. Si vous utilisez le périphérique depuis un ordinateur, installez le pilote sur chaque ordinateur client. Si Document Capture Pro/Document Capture est installé, vous pouvez réaliser les opérations attribuées aux boutons du périphérique.

Si EpsonNet SetupManager est utilisé, le pilote de l'imprimante est également distribué sous forme de paquet.

Paramètres des fonctions

Document Capture Pro (Windows)/Document Capture (Mac OS)

Il est installé sur l'ordinateur client. Les travaux enregistrés sur un ordinateur en réseau où est installé Document Capture Pro/Document Capture peuvent être appelés et exécutés à partir du panneau de commande du périphérique.

Vous pouvez numériser via le réseau à partir d'un ordinateur. Epson Scan 2 est exigé pour la numérisation.

Confirmation de l'activation de la numérisation réseau

Vous pouvez définir le service de numérisation réseau lorsque vous numérisez depuis un ordinateur client du réseau. Le paramètre par défaut est activé.

1. Accédez à la configuration Web, puis sélectionnez l'onglet **Numériser/Copie > Numérisation en réseau**.
2. Assurez-vous que **Activer la numérisation** est sélectionné dans **EPSON Scan**.
Si ce paramètre est sélectionné, la tâche est terminée. Fermez le Web Config.
Si elle est vierge, sélectionnez-la et passez à l'étape suivante.
3. Cliquez sur **Suivant**.
4. Cliquez sur **OK**.
Le réseau est reconnecté puis les paramètres sont activés.

Numérisation à l'aide du panneau de commande

Configurez les serveurs ou les dossiers avant de procéder à la numérisation.

Paramètres des serveurs et des dossiers

Nom	Paramètres	Localisation	Condition requise
Numérisation vers un dossier réseau (SMB)	Création et configuration du partage du dossier de sauvegarde	Un ordinateur disposant d'un emplacement de dossier de sauvegarde	Le compte d'utilisateur administratif sur l'ordinateur qui crée les dossiers de sauvegarde.
	Destination pour la Numérisation vers un dossier réseau (SMB)	Contacts de l'appareil	Nom d'utilisateur et mot de passe permettant de se connecter à l'ordinateur qui a le dossier de sauvegarde, et le privilège pour mettre à jour le dossier de sauvegarde.
Numérisation vers un dossier réseau (FTP)	Configuration de connexion au serveur FTP	Contacts de l'appareil	Informations de connexion au serveur FTP et privilège de mise à jour du dossier de sauvegarde.

Paramètres des fonctions

Nom	Paramètres	Localisation	Condition requise
Numérisation vers une adresse e-mail	Configuration du serveur de messagerie	Périphérique	Informations de configuration du serveur de messagerie

Définition des paramètres du système

Paramétrage du panneau de commande

Paramétrage du panneau de commande de l'imprimante. Pour effectuer le paramétrage, vous pouvez procéder comme suit.

1. Rendez-vous dans Web Config et sélectionnez l'onglet **Gestion des périphériques > Panneau de commande**.

2. Réglez les éléments suivants selon vos besoins.

Langue

Sélectionnez la langue d'affichage sur le panneau de commande.

Verrouillage du panneau

Si vous sélectionnez **MARCHE**, vous ne pourrez pas sélectionner les éléments qui nécessitent d'être administrateur. Pour sélectionner ces derniers, connectez-vous en tant qu'administrateur au niveau de l'imprimante. Si aucun mot de passe administrateur n'est défini, le verrouillage du panneau est désactivé.

Expiration opération

Si vous sélectionnez **MARCHE** et que vous vous connectez en tant qu'administrateur, vous serez automatiquement déconnecté et renvoyé à l'écran initial s'il n'y a eu aucune activité pendant un certain laps de temps.

Vous pouvez régler ce délai entre 10 secondes et 240 minutes.

Remarque:

Vous pouvez également procéder à ces réglages depuis le panneau de commande de l'imprimante.

Langue : Menu > **Réglages généraux > Param de base > Langue/Language**

Verrouillage du panneau : Menu > **Réglages généraux > Administration système > Param. de sécurité > Param admin > Verrouiller le réglage**

Expiration opération : Menu > **Réglages généraux > Param de base > Expiration opération** (Vous avez le choix entre Marche et Arrêt.)

3. Cliquez sur **OK**.

Informations connexes

➔ « Accès au logiciel Web Config » à la page 26

➔ « Connexion à l'imprimante à l'aide de Web Config » à la page 85

Paramètres d'économie d'énergie en période d'inactivité

Vous pouvez définir l'heure de passage au mode d'économie d'énergie ou de mise hors tension lorsque le panneau de commande de l'imprimante n'a pas été utilisé pendant un certain temps. Définissez le délai en fonction de votre environnement d'utilisation.

1. Rendez-vous dans Web Config et sélectionnez l'onglet **Gestion des périphériques** > **Économie d'énergie**.
2. Saisissez le délai du **Minut. veille** au bout duquel basculer en mode économie d'énergie en cas d'inactivité.

Remarque:

Vous pouvez également procéder à ces réglages depuis le panneau de commande de l'imprimante.

Menu > **Réglages généraux** > **Param de base** > **Minut. veille**

3. Sélectionnez le délai d'extinction du **Minuterie d'arrêt alim.**

Remarque:

Vous pouvez également procéder à ces réglages depuis le panneau de commande de l'imprimante.

Menu > **Réglages généraux** > **Param de base** > **Temporisation arrêt**

4. Cliquez sur **OK**.

Informations connexes

- ➔ « [Accès au logiciel Web Config](#) » à la page 26
- ➔ « [Connexion à l'imprimante à l'aide de Web Config](#) » à la page 85

Synchronisation de la date et de l'heure avec un serveur horaire

Lors de la synchronisation avec le serveur horaire (serveur NTP), vous pouvez synchroniser l'heure de l'imprimante et celle de l'ordinateur sur le réseau. Le serveur horaire peut être installé au sein de l'organisation ou publié sur Internet.

Lors de l'utilisation du certificat d'autorité de certification ou de l'authentification Kerberos, les problèmes liés à l'horaire peuvent être évités à l'aide d'une synchronisation avec le serveur horaire.

1. Accédez à Web Config et sélectionnez **Paramètres système** > **Date et heure** > **Serveur d'heure**.

2. Sélectionnez **Utiliser** pour **Utiliser le serveur d'heure**.

3. Saisissez l'adresse du serveur horaire pour **Adresse du serveur d'heure**.

Vous pouvez utiliser le format IPv4, IPv6 ou FQDN. Saisissez 252 caractères ou moins. Laissez le champ vide si vous ne voulez pas en spécifier.

4. Saisissez le paramètre **Intervalle de mise à jour (min)**.

Vous pouvez paramétrer une durée allant jusqu'à 10 800 minutes à la minute près.

5. Cliquez sur **OK**.

Remarque:

Vous pouvez confirmer l'état de la connexion avec le serveur horaire sur **État du serveur d'heure**.

Paramètres des fonctions

Informations connexes

- ➔ « Accès au logiciel Web Config » à la page 26
- ➔ « Connexion à l'imprimante à l'aide de Web Config » à la page 85

Définition de la valeur de numérisation et de copie par défaut (Paramètres d'utilisateur par défaut)

Vous pouvez définir la valeur par défaut des fonctions.

Vous pouvez paramétrer les fonctions suivantes.

- Numér. vers dossier réseau/FTP
- Numér. vers email
- Numér. vers dispo mém
- Copie

1. Accédez à Web Config et sélectionnez les fonctions pour lesquelles vous voulez définir la valeur par défaut de l'onglet **Numériser/Copie** > **Utiliser param. défaut**.
2. Configurez chaque élément.
3. Cliquez sur **OK**.

Si la combinaison de la valeur n'est pas valide, elle est automatiquement modifiée pour laisser place à une valeur valide.

Définition de la valeur par défaut de Téléchargement et impression/ Impression à partir du dossier (Paramètres d'utilisateur par défaut)

Vous pouvez définir la valeur par défaut des fonctions.

Vous pouvez paramétrer les fonctions suivantes.

- Téléchargement et impression
- Impression à partir du dossier

1. Accédez à Web Config et sélectionnez les fonctions pour lesquelles vous voulez définir la valeur par défaut de l'onglet **Imprimer** > **Utiliser param. défaut**.
2. Configurez chaque élément.
3. Cliquez sur **OK**.

Si la combinaison de la valeur n'est pas valide, elle est automatiquement modifiée pour laisser place à une valeur valide.

Informations connexes

- ➔ « Accès au logiciel Web Config » à la page 26
- ➔ « Connexion à l'imprimante à l'aide de Web Config » à la page 85

Configuration d'AirPrint

À configurer lors de l'utilisation de l'impression et de la numérisation AirPrint.

Rendez-vous dans Web Config et sélectionnez l'onglet **Réseau** > **Configuration d'AirPrint**.

Éléments	Explication
Nom du service Bonjour	Saisissez le nom du service Bonjour entre 1 et 41 caractères ASCII (0x20–0x7E).
Emplacement de Bonjour	Saisissez les informations d'emplacement telles que l'emplacement de l'imprimante dans 127 octets ou moins en Unicode (UTF-8).
Géolocalisation Latitude et longitude (WGS84)	Saisissez les informations d'emplacement de l'imprimante. Cette entrée est facultative. Saisissez des valeurs en utilisant le datum WGS-84 qui sépare la latitude et la longitude avec une virgule. Vous pouvez saisir une valeur de -90 à +90 pour la latitude et une valeur de -180 à +180 pour la longitude. Vous pouvez saisir moins d'une décimale à la sixième place, ainsi qu'omettre le « + ».
Protocole Top Priority	Sélectionnez le protocole prioritaire à partir d'IPP et Port9100.
Wide-Area Bonjour	Indiquez si vous souhaitez utiliser Wide-Area Bonjour. Si vous l'utilisez, les imprimantes doivent être enregistrées sur le serveur DNS afin de pouvoir rechercher l'imprimante sur le segment.
Transmission iBeacon	Définissez d'activer ou de désactiver la fonction de transmission iBeacon. Lorsqu'elle est activée, vous pouvez rechercher l'imprimante parmi les périphériques compatibles iBeacon.
Activer AirPrint	IPP, Bonjour, AirPrint (service de numérisation) sont activés, et l'IPP n'est établi qu'avec une communication sécurisée.

Paramètres de sécurité du produit

Ce chapitre explique les paramètres de sécurité du périphérique.

Introduction des fonctionnalités de sécurité du produit

Cette section présente les fonctions de sécurité des périphériques Epson.

Nom de la fonctionnalité	Type de fonctionnalité	Que définir	Que prévenir
Configuration du mot de passe administrateur	Verrouille les paramètres du système, tels que les paramètres de connexion réseau ou USB et les autres paramètres utilisateur par défaut.	Un administrateur définit un mot de passe pour l'appareil. Vous pouvez régler ou modifier les réglages depuis Web Config et le panneau de commande de l'imprimante.	Interdisez de lire ou modifier illégalement les informations stockées dans le périphérique, telles que l'ID, le mot de passe, les paramètres réseau et les contacts. Évitez également de nombreux risques tels que la fuite d'informations concernant l'environnement réseau ou la politique de sécurité.
Configuration du contrôle d'accès	Limite les fonctions pouvant être utilisées sur les périphériques, telles que l'impression, la numérisation et la copie pour chaque utilisateur. Si vous vous connectez avec un compte d'utilisateur enregistré à l'avance, vous êtes autorisé à utiliser certaines fonctionnalités. En outre, après vous être connecté depuis le panneau de commande, vous serez déconnecté automatiquement s'il n'y a pas d'activité pendant une certaine période.	Enregistrez un compte d'utilisateur, puis sélectionnez la fonction que vous souhaitez autoriser, telle que la copie et la numérisation. Vous pouvez enregistrer jusqu'à 10 comptes utilisateur.	Le risque de fuite et de visualisation non autorisée des données peut être réduit en minimisant le nombre de fonctions en fonction du contenu métier et du rôle de l'utilisateur.

Paramètres de sécurité du produit

Nom de la fonctionnalité	Type de fonctionnalité	Que définir	Que prévenir
Configuration d'une interface externe	Contrôle l'interface, telle que le port USB qui connecte l'appareil.	Activez ou désactivez le port USB pour connecter des périphériques externes, tels qu'une clé USB et une connexion USB avec l'ordinateur.	<input type="checkbox"/> Contrôle du port USB : Empêche l'utilisation non autorisée du port USB pour le branchement de périphériques externes. <input type="checkbox"/> Connexion USB de l'ordinateur : empêche l'utilisation non autorisée du périphérique en interdisant l'impression sans passer par le réseau.

Informations connexes

- ➔ « À propos de la configuration Web » à la page 25
- ➔ « EpsonNet Config » à la page 109
- ➔ « Configuration du mot de passe administrateur » à la page 73
- ➔ « Limitation des fonctionnalités disponibles » à la page 81
- ➔ « Désactivation de l'interface externe » à la page 83

Configuration du mot de passe administrateur

Lorsque vous définissez le mot de passe administrateur, vous pouvez empêcher les utilisateurs de modifier les paramètres de gestion du système. Vous pouvez modifier le mot de passe administrateur en utilisant Web Config, le panneau de commande de l'imprimante ou le logiciel (Epson Device Admin). Si vous utilisez le logiciel, consultez sa documentation.

Paramètres de sécurité du produit

! Important:

La valeur initiale du nom d'utilisateur administrateur est vide (rien n'est saisi), et pour la valeur initiale du mot de passe administrateur, vérifiez l'étiquette du mot de passe sur l'imprimante.

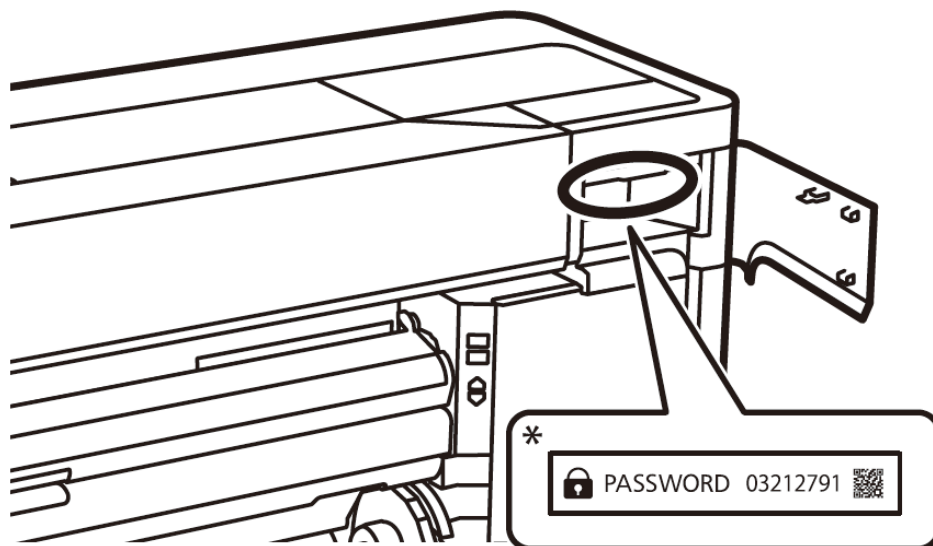

Nous vous recommandons de modifier le mot de passe initial dès que possible afin d'éviter tout accès non autorisé.

Informations connexes

- ➔ [« Modification du mot de passe administrateur à partir du panneau de commande » à la page 74](#)
- ➔ [« Modification du mot de passe administrateur avec Web Config » à la page 75](#)
- ➔ [« Epson Device Admin » à la page 109](#)

Modification du mot de passe administrateur à partir du panneau de commande

Vous pouvez modifier le mot de passe administrateur depuis le panneau de commande de l'imprimante.

1. Sélectionnez **Menu** sur le panneau de commande de l'imprimante.
2. Sélectionnez **Réglages généraux > Administration système > Param. de sécurité.**
3. Sélectionnez **Param admin.**
4. Sélectionnez **Mot de passe Admin > Changer.**
5. Saisissez le mot de passe actuel.
6. Saisissez le nouveau mot de passe.
7. Saisissez de nouveau le mot de passe.

Paramètres de sécurité du produit

Remarque:

Vous pouvez rétablir le mot de passe administrateur au mot de passe initial en sélectionnant **Rest param défaut** sur l'écran **Mot de passe Admin** et en saisissant le mot de passe administrateur.

Modification du mot de passe administrateur avec Web Config

Vous pouvez modifier le mot de passe administrateur avec Web Config.

1. Rendez-vous dans Web Config et sélectionnez l'onglet **Sécurité produit > Modifier le MdPasse administrateur**.
2. Saisissez le mot de passe actuel dans **MdPasse actuel**.
3. Saisissez le nouveau mot de passe dans **Nouveau MdPasse** et dans **Confirmez le nouveau MdPasse**. Si nécessaire, saisissez le nom d'utilisateur.
4. Sélectionnez **OK**.

Remarque:

- Pour définir ou modifier les éléments de menu verrouillés, cliquez sur **se connecter** puis saisissez le mot de passe administrateur.
- Pour rétablir le mot de passe administrateur au mot de passe initial, cliquez sur **Restaurer param. par défaut** sur l'écran **Modifier le MdPasse administrateur**.

Informations connexes

- ➔ [« Accès au logiciel Web Config » à la page 26](#)
- ➔ [« Connexion à l'imprimante à l'aide de Web Config » à la page 85](#)

Contrôle de l'opération du panneau

Si vous définissez le mot de passe administrateur et activez Verrouiller le réglage, vous pouvez verrouiller les éléments liés aux paramètres système de l'imprimante de sorte que les utilisateurs ne puissent pas les modifier.

Activation du Verrouiller le réglage

Activez le Verrouiller le réglage pour l'imprimante sur laquelle le mot de passe est défini.

Activation du Verrouiller le réglage à partir du panneau de commande

1. Sélectionnez **Menu** sur le panneau de commande de l'imprimante.
2. Sélectionnez **Réglages généraux > Administration système > Param. de sécurité**.
3. Sélectionnez **Param admin**.
4. Sélectionnez **On** pour **Verrouiller le réglage**.

Paramètres de sécurité du produit

- Sélectionnez **Oui** sur l'écran de confirmation.

Vérifiez que  s'affiche sur l'écran d'accueil.

Activation de Verrouiller le réglage à partir de Web Config

- Accédez à Web Config et cliquez sur **se connecter**.
- Saisissez le nom d'utilisateur et le mot de passe, puis cliquez sur **OK**.
- Sélectionnez l'onglet **Gestion des périphériques > Panneau de commande**.
- Sur **Verrouillage du panneau**, sélectionnez **MARCHE**.
- Cliquez sur **OK**.
- Vérifiez que  s'affiche sur l'écran d'accueil du panneau de commande de l'imprimante.

Éléments Verrouiller le réglage du menu Réglages généraux

Voici une liste des éléments Verrouiller le réglage du menu Menu > **Réglages généraux** du panneau de commande. Certaines fonctions peuvent être activées ou désactivées individuellement.

Menu Réglages généraux	Verrouillage du panneau
Param de base	-

Paramètres de sécurité du produit

Menu Réglages généraux		Verrouillage du panneau
	Luminosité LCD	-
	Sons	-
	Éclairage intérieur	-
	Voyant d'alerte Notice	-
	Minut. veille	✓
	Réveil de veille	-
	Temporisation arrêt	✓
	Démarrage verrouillage disjoncteur	✓
	Régl. Date/Heure	✓
	Langue/Language	✓*1
	Impression écran	-
	Modifier Accueil	✓
	Expiration opération	✓
	Clavier	-
	Unité de longueur	-
	Écran par défaut (Job/Status)	✓
Param imprim		-

Paramètres de sécurité du produit

Menu Réglages généraux		Verrouillage du panneau
	Réglages source papier	-
	Réglage papier personnalisé	-
	Nettoyage automatique	-
	Langue impr	✓
	Param. d'impr univ	✓
	Réglages uniques HP-GL/2	-
	Menu PS	-
	Réduire le flou sur les bords	-
	Interface dispositif mém	✓
	Pap. épais	✓*1
	Bidirectionnelle	-
	Imprimer le motif de vérification des buses pendant l'impression	-
	Utiliser l'empileur de production	-
	PC Connexion via USB	✓
	Régl expir I/F USB	✓
	Imprimer pendant la numérisation	-
Paramètres réseau		✓
	Configuration Wi-Fi	✓
	Config LAN filaire	✓
	État réseau	✓
	État LAN câblé/Wi-Fi	✓*2
	État Wi-Fi Direct	✓*2
	État serveur de messagerie	✓*2
	feuil. état	✓*2
	Vérification de la connexion au réseau	✓*3
	Avancé	✓
Param. de numér.		✓
Paramètres de stockage		✓
Administration système		✓

Paramètres de sécurité du produit

Menu Réglages généraux		Verrouillage du panneau
	Gestionnaire de Contacts	✓
	Ajouter/Modifier/Supprimer	✓*1, *4
	Fréquent	✓*4
	Imprimer Contacts	✓
	Voir options	✓*4
	Options de recherche	✓*4
	Param. de sécurité	✓
	Rest param défaut	✓
	Mise à jour firmware	✓

✓ = À verrouiller.

- = À ne pas verrouiller.

- *1 : Vous pouvez activer ou désactiver le verrou dans **Réglages généraux > Administration système > Param. de sécurité > Restrictions**.
- *2 : Même si les éléments de niveau supérieur peuvent être verrouillés par l'administrateur, vous pouvez toujours y accéder depuis le menu du même nom dans Menu > **État imprimante/Imprimer > Réseau**.
- *3 : Même si les éléments au niveau supérieur peuvent être verrouillés par le verrou administrateur, vous pouvez toujours y accéder à partir du même nom de menu dans Accueil >  > **Description > Lorsque vous ne pouvez pas vous connecter au réseau**.
- *4 : Même si les éléments de niveau supérieur peuvent être verrouillés par l'administrateur, vous pouvez toujours y accéder depuis le menu du même nom dans Menu > **Gestionnaire de Contacts**.

Informations connexes

- ➔ « [Autres éléments Verrouiller le réglage](#) » à la page 79
- ➔ « [Éléments pouvant être définis individuellement](#) » à la page 80

Autres éléments Verrouiller le réglage

Outre le menu Réglages généraux, Verrouiller le réglage sera activé pour les éléments ci-dessous.

- Menu > **Entretien**
 - Nettoyage auto
 - Maintien préparation
- Menu > **Paramètres utilisateur**
- Accueil > **Prédéf.**

Informations connexes

- ➔ « [Éléments Verrouiller le réglage du menu Réglages généraux](#) » à la page 76

Paramètres de sécurité du produit

➔ « [Éléments pouvant être définis individuellement](#) » à la page 80

Fonctionnement individuel des paramètres de fonction et d'affichage

Vous pouvez choisir d'activer ou non certains éléments de Verrouiller le réglage.

Vous pouvez définir la disponibilité de chaque utilisateur le cas échéant, telle que l'enregistrement ou la modification des contacts, l'affichage de l'historique des tâches, etc.

1. Sélectionnez Menu sur le panneau de commande de l'imprimante.
2. Sélectionnez **Réglages généraux > Administration système > Param. de sécurité > Restrictions**.
3. Sélectionnez l'élément de la fonction dont vous souhaitez modifier le paramètre, puis définissez-le sur **On** ou **Arrêt**.

Éléments pouvant être définis individuellement

L'administrateur peut autoriser les éléments ci-dessous à afficher et modifier les paramètres individuellement.

Accès au journal des tâches : **Job/Status > Journal**

Contrôlez l'affichage de l'historique des tâches du moniteur d'état. Sélectionnez **On** pour permettre l'affichage de l'historique des tâches.

Accès pour enregistrer/ supprimer des Contacts : Menu > **Gestionnaire de Contacts > Ajouter/Modifier/ Supprimer**

Contrôlez l'enregistrement et la modification des contacts. Sélectionnez **On** pour enregistrer ou modifier les contacts.

Accès à Récent de Numér. vers email : **Numériser > Email > Destinataire > Historique**

Contrôlez l'affichage de l'historique pour la fonctionnalité de numérisation vers une adresse e-mail. Sélectionnez **On** pour afficher l'historique.

Accès à Afficher historique d'envoi de Numér. vers email : **Numériser > Email > Menu > Afficher historique envoi**

Contrôlez l'affichage de l'historique d'envois d'e-mail pour la fonctionnalité de numérisation vers une adresse e-mail. Sélectionnez **On** pour afficher l'historique de l'envoi d'e-mails.

Accès à Langue : Menu > **Langue/Language**

Contrôlez le changement de langue affichée sur le panneau de commande. Sélectionnez **On** pour modifier les langues.

Accès à Pap. épais : Menu > **Réglages généraux > Param imprim > Pap. épais**

Contrôlez le changement de paramètres de la fonctionnalité Pap. épais. Sélectionnez **On** pour modifier les paramètres.

Protection des données personnelles :

Contrôlez l'affichage des informations de destination. Sélectionnez **On** pour afficher la destination sous la forme (**).

Informations connexes

➔ « [Éléments Verrouiller le réglage du menu Réglages généraux](#) » à la page 76

➔ « [Autres éléments Verrouiller le réglage](#) » à la page 79

Limitation des fonctionnalités disponibles

Vous pouvez enregistrer des comptes d'utilisateur sur l'imprimante, les lier avec des fonctions et contrôler les fonctions que les utilisateurs peuvent utiliser.

Lors de l'activation du contrôle d'accès, l'utilisateur peut utiliser des fonctions telles que la copie, etc. en saisissant le mot de passe sur le panneau de commande de l'imprimante et en se connectant à l'imprimante.

Les fonctions indisponibles seront grisées et ne pourront pas être sélectionnées.

Vous pouvez imprimer ou numériser à partir de l'ordinateur lorsque vous enregistrez les informations d'authentification dans le pilote d'imprimante ou de scanner. Consultez l'aide ou le manuel du pilote pour plus d'informations sur les paramètres du pilote.

Configuration du contrôle d'accès

Pour utiliser le contrôle d'accès, créez le compte d'utilisateur et activez la fonction de contrôle d'accès.

Création du compte d'utilisateur

Créez le compte d'utilisateur ayant un contrôle d'accès.

1. Accédez à Web Config et sélectionnez l'onglet **Sécurité produit > Réglages du contrôle d'accès > Paramètres utilisateur**.
2. Cliquez sur **Ajouter** au niveau du numéro que vous souhaitez enregistrer.

**Important:**

Lorsque vous utilisez l'imprimante avec le système d'authentification d'Epson ou celui d'autres sociétés, enregistrez le nom d'utilisateur du paramètre de restriction entre le numéro 2 et le numéro 10.

Les logiciels de l'application, tel que le système d'authentification, utilise le numéro un, de sorte que le nom d'utilisateur ne s'affiche pas sur le panneau de commande de l'imprimante.

3. Configurez chaque élément.
 - Nom d'utilisateur :
Saisissez le nom affiché dans la liste des noms d'utilisateur à l'aide de caractères alphanumériques, il doit être entre 1 et 14 caractères.
 - Mot de passe :
Saisissez un mot de passe entre 0 et 20 caractères au format ASCII (0x20–0x7E). Laissez vide le mot de passe lors de son initialisation.
 - Cochez la case pour activer ou désactiver chaque fonction.
Sélectionnez la fonction que souhaitez autoriser.
4. Cliquez sur **Appliquer**.
Revenez à la liste des paramètres d'utilisateur après une durée déterminée.

Paramètres de sécurité du produit

Vérifiez que le nom d'utilisateur que vous avez enregistré dans **Nom d'utilisateur** est affiché et qu'**Ajouter** est passé sur **Modifier**.

Informations connexes

- ➔ « [Accès au logiciel Web Config](#) » à la page 26
- ➔ « [Connexion à l'imprimante à l'aide de Web Config](#) » à la page 85

Modification du compte d'utilisateur

Modifiez le compte ayant un contrôle d'accès.

1. Accédez à Web Config et sélectionnez l'onglet **Sécurité produit** > **Réglages du contrôle d'accès** > **Paramètres utilisateur**.
2. Cliquez sur **Modifier** au niveau du numéro que vous souhaitez modifier.
3. Modifiez chaque élément.
4. Cliquez sur **Appliquer**.
Revenez à la liste des paramètres d'utilisateur après une durée déterminée.

Informations connexes

- ➔ « [Accès au logiciel Web Config](#) » à la page 26
- ➔ « [Connexion à l'imprimante à l'aide de Web Config](#) » à la page 85

Suppression du compte d'utilisateur

Supprimez le compte ayant un contrôle d'accès.

1. Accédez à Web Config et sélectionnez l'onglet **Sécurité produit** > **Réglages du contrôle d'accès** > **Paramètres utilisateur**.
2. Cliquez sur **Modifier** au niveau du numéro que vous souhaitez supprimer.
3. Cliquez sur **Supprimer**.



Important:

Lorsque vous cliquez sur **Supprimer**, le compte d'utilisateur sera supprimé sans message de confirmation. Soyez prudent lors de la suppression du compte.

Revenez à la liste des paramètres d'utilisateur après une durée déterminée.

Informations connexes

- ➔ « [Accès au logiciel Web Config](#) » à la page 26
- ➔ « [Connexion à l'imprimante à l'aide de Web Config](#) » à la page 85

Paramètres de sécurité du produit

Activation du contrôle d'accès

Lors de l'activation du contrôle d'accès, seul l'utilisateur enregistré pourra utiliser l'imprimante.

1. Accédez à la configuration Web, puis sélectionnez l'onglet **Sécurité produit > Réglages du contrôle d'accès > De base**.
2. Sélectionnez **Permet le contrôle d'accès**.
3. Réglez les éléments suivants selon vos besoins.
 - Permettre l'impression et la numérisation sans informations d'authentification d'un ordinateur
Sélectionnez cette option pour imprimer à partir de pilotes qui n'ont pas ou ne peuvent pas avoir d'informations d'authentification définies. Configurez ceci lorsque vous souhaitez ne contrôler les opérations qu'à partir du panneau de commande de l'imprimante et autoriser l'impression à partir des ordinateurs.
 - Autoriser les utilisateurs enregistrés à se connecter à Web Config
Sélectionnez cette option pour permettre aux utilisateurs de se connecter à partir de Web Config en utilisant des comptes enregistrés restreints.
4. Cliquez sur **OK**.

Informations connexes

- ➔ « [Accès au logiciel Web Config](#) » à la page 26
- ➔ « [Connexion à l'imprimante à l'aide de Web Config](#) » à la page 85

Désactivation de l'interface externe

Vous pouvez désactiver l'interface utilisée pour connecter l'appareil à l'imprimante. Définissez les paramètres de restriction pour limiter l'impression autrement que via le réseau.

Remarque:

Vous pouvez également définir les paramètres de restriction sur le panneau de commande de l'imprimante.

- Dispos mém : Menu > Réglages généraux > Param imprim > Interface dispositif mém > Dispos mém*
- PC Connexion via USB : Menu > Réglages généraux > Param imprim > PC Connexion via USB*

1. Rendez-vous dans Web Config et sélectionnez l'onglet **Sécurité produit > Interface externe**.
2. Sélectionnez **Désactiver** pour les fonctions que vous voulez configurer.
Sélectionnez **Activer** lorsque vous voulez annuler le contrôle.
 - Dispos mém
Vous pouvez limiter l'utilisation des ports USB pour connecter des périphériques externes. Si vous souhaitez la restreindre, sélectionnez **Désactiver**.
 - PC Connexion via USB
Vous pouvez restreindre l'utilisation de la connexion USB de l'ordinateur. Si vous souhaitez la restreindre, sélectionnez **Désactiver**.
3. Cliquez sur **OK**.

Paramètres de sécurité du produit

4. Vérifiez que le port désactivé ne peut pas être utilisé.

Dispos mém

Vérifiez qu'il n'y a pas de réponse lors de la connexion d'un périphérique de stockage tel qu'une clé USB au port USB de l'interface externe.

PC Connexion via USB

Si le pilote d'impression était installé sur l'ordinateur

Connectez l'imprimante à l'ordinateur à l'aide d'un câble USB, puis confirmez que l'imprimante n'imprime pas.

Si le pilote n'était pas installé sur l'ordinateur

Windows :

Ouvrez le gestionnaire de périphériques et gardez-le de côté, connectez l'imprimante à l'ordinateur à l'aide d'un câble USB, puis vérifiez que le contenu de l'écran du gestionnaire de périphériques reste inchangé.

Mac OS :

Connectez l'imprimante à l'ordinateur à l'aide d'un câble USB, puis confirmez que l'imprimante ne figure pas dans la liste lorsque vous souhaitez ajouter l'imprimante dans **Imprimantes et scanners**.

Informations connexes

➔ « Accès au logiciel Web Config » à la page 26

➔ « Connexion à l'imprimante à l'aide de Web Config » à la page 85

Paramètres d'utilisation et de gestion

Ce chapitre présente les éléments liés aux opérations quotidiennes et à la gestion du périphérique.

Connexion à l'imprimante en tant qu'administrateur

Si le mot de passe administrateur est défini sur l'imprimante, vous devez vous connecter en tant qu'administrateur pour utiliser les éléments verrouillés du menu.

Connexion à l'imprimante à l'aide du panneau de commande

1. Appuyez sur .
2. Appuyez sur **Administrateur**.
3. Saisissez le mot de passe administrateur, puis appuyez sur **OK**.



s'affiche lors de l'authentification. Vous pouvez ensuite utiliser les éléments verrouillés du menu.

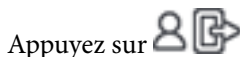

Appuyez sur  pour vous déconnecter.

Remarque:

Lorsque vous sélectionnez **On** pour **Menu > Réglages généraux > Param de base > Expiration opération**, vous êtes déconnecté automatiquement après un certain temps en cas d'inactivité du panneau de commande.

Connexion à l'imprimante à l'aide de Web Config

Lorsque vous vous connectez à Web Config en tant qu'administrateur, vous pouvez utiliser les éléments définis dans le Verrouiller le réglage.

1. Saisissez l'adresse IP de l'imprimante dans le navigateur pour exécuter l'application Web Config.
2. Cliquez sur **se connecter**.
3. Saisissez le nom d'utilisateur et le mot de passe administrateur **Nom d'utilisateur** et **MdPasse actuel**.
4. Cliquez sur **OK**.

Les objets verrouillés et **déconnexion** s'affichent lors de l'authentification.

Cliquez sur **déconnexion** pour vous déconnecter.

Remarque:

Lorsque vous sélectionnez **MARCHE** pour l'onglet **Gestion des périphériques > Panneau de commande > Expiration opération**, vous êtes déconnecté automatiquement après un certain temps en cas d'inactivité du panneau de commande.

Confirmation des informations de l'imprimante

Consultation des informations du panneau de commande

Vous pouvez vérifier et imprimer les informations suivantes à partir du panneau de commande.

Consommables

Menu > **État de l'alimentation**

Vous pouvez vérifier les informations portant sur l'encre et la boîte maintenance.

Rapport d'état du produit

Menu > **État imprimante/Imprimer > Impr.feui.d'état**

Vous pouvez imprimer un rapport d'état, comprenant notamment des informations sur l'imprimante et les consommables.

Informations sur le réseau

Menu > **Réglages généraux > Paramètres réseau > État réseau**

Menu > **État imprimante/Imprimer > Réseau**

Vous pouvez consulter les informations relatives au réseau, par exemple l'état de la connexion réseau, les paramètres du serveur de messagerie, etc., et imprimer un rapport d'état du réseau.

Rapport de connexion réseau

Menu > **Réglages généraux > Paramètres réseau > Vérification de la connexion au réseau**

Accueil >   > **Description > Lorsque vous ne pouvez pas vous connecter au réseau**

Vous pouvez diagnostiquer l'état de la connexion réseau de l'imprimante et imprimer le rapport.

État de la connexion réseau

Accueil >   > **Routeur**

Vous pouvez vérifier l'état de la connexion LAN câblé/sans fil.

Consultation des informations de Web Config

Vous pouvez consulter les informations suivantes de l'imprimante en fonctionnement depuis **État** à l'aide de Web Config.

État du produit

Vérifiez l'état, le numéro de produit, l'adresse MAC, etc.

État réseau

Vérifiez les informations sur l'état de la connexion réseau, l'adresse IP, le serveur DNS, etc.

État matériel

Vérifiez l'état de chaque fonction de l'imprimante.

Historique des tâches

Vérifiez le journal des tâches pour les travaux d'impression, les tâches de transmission, etc.

Cliché panneau

Affichez une image instantanée affichée sur le panneau de commande de l'appareil.

Réception de notifications par courrier électronique en cas d'événements

À propos des notifications par e-mail

C'est la fonction de notification qui, lorsque des événements tels qu'un arrêt d'impression ou une erreur d'imprimante se produisent, envoie l'e-mail à l'adresse spécifiée.

Vous pouvez enregistrer jusqu'à cinq destinations et définir des paramètres de notification pour chaque destination.

Pour utiliser cette fonction, vous devez configurer le serveur de messagerie avant de configurer les notifications.

Informations connexes

➔ « Configuration d'un serveur de messagerie » à la page 32

Configuration de la notification d'e-mail

Configurer la notification d'e-mail à l'aide de Web Config.

1. Accédez à Web Config et sélectionnez l'onglet **Gestion des périphériques > Notification par email**.

2. Définissez le sujet de la notification de l'e-mail.

Sélectionnez le contenu qui s'affiche sur le sujet depuis les deux menus déroulants.

Les contenus sélectionnés s'affichent en regard de **Sujet**.

Les mêmes contenus ne peuvent pas être définis à gauche et à droite.

Lorsque le nombre de caractères dans **Emplacement** dépasse 32 octets, les caractères qui dépassent 32 octets sont omis.

3. Saisissez l'adresse e-mail pour l'envoi de l'e-mail de notification.

Utilisez A-Z a-z 0-9 ! # \$ % & ' * + - . / = ? ^ _ { | } ~ @, et saisissez entre 1 et 255 caractères.

4. Sélectionnez la langue pour les notifications de l'e-mail.

5. Sélectionnez la case à cocher sur l'événement pour lequel vous souhaitez recevoir une notification.

Le nombre de **Paramètres notification** est lié au numéro de destination de **Param. adresse email**.

Exemple :

Si vous souhaitez qu'une notification soit envoyée à l'adresse e-mail définie pour le numéro 1 dans **Param. adresse email** lorsque l'imprimante est à cours de papier, sélectionnez la colonne de la case à cocher **1** dans la ligne **0 papier**.

6. Cliquez sur **OK**.

Confirmez qu'une notification par e-mail sera envoyée en provoquant un événement.

Exemple : Imprimez en spécifiant le Alimentation où le papier n'est pas défini.

Paramètres d'utilisation et de gestion

Informations connexes

- ➔ « Accès au logiciel Web Config » à la page 26
- ➔ « Connexion à l'imprimante à l'aide de Web Config » à la page 85
- ➔ « Configuration d'un serveur de messagerie » à la page 32

Éléments de notification par e-mail

Éléments	Paramètres et explication
Remplacer cart encre	Signale que l'encre est épuisée.
Niveau d'encre bas	Signale que l'encre est presque épuisée.
Boîte maint: fin vie utile	Signale que le boîtier de maintenance est plein.
Boîte main: près de fin	Signale que le boîtier de maintenance est presque plein.
Mot de passe admin changé	Signale que le mot de passe administrateur a été modifié.
0 papier	Signale qu'une erreur de bourrage papier s'est produite dans la source de papier indiquée.
Papier bas	Signale qu'une erreur de faible niveau de papier s'est produite dans la source de papier indiquée.
Impression interrompue	Signale que l'impression s'est arrêtée en raison d'un bourrage papier ou parce que le format papier et le type de papier ne correspondent pas.
Erreur imprimante	Signale que l'imprimante a rencontré une erreur.
Erreur scanner	Signale que le scanner a rencontré une erreur.
Échec du Wi-Fi	Signale qu'une erreur de l'interface LAN sans fil s'est produite.
Échec du TPM	Avertissez lorsque l'erreur de puce TPM s'est produite.
Réalisation des travaux d'impression *2	L'imprimante envoie un e-mail à chaque fois que le nombre de tâches d'impression défini dans le menu déroulant est atteint.

Mise à jour du microprogramme

Lorsqu'un nouveau micrologiciel est disponible, la mise à jour du micrologiciel de l'imprimante améliore la fonction ou résout le problème.

Mise à jour du micrologiciel de l'imprimante à l'aide du panneau de commande

Si l'imprimante peut être connectée à Internet, vous pouvez mettre le micrologiciel de l'imprimante à jour à l'aide du panneau de commande. Vous pouvez également configurer l'imprimante de manière à ce qu'elle vérifie régulièrement les mises à jour du micrologiciel et vous informe lorsque des mises à jour sont disponibles.

1. Sélectionnez Menu à l'écran d'accueil.

Paramètres d'utilisation et de gestion

- Sélectionnez **Réglages généraux > Administration système > Mise à jour firmware > Mise à jour**.

Remarque:

Sélectionnez **Notification > On** de manière à ce que l'imprimante vérifie régulièrement les mises à jour du micrologiciel disponibles.

- Sélectionnez **Début de vérification**.

L'imprimante lance la recherche des mises à jour disponibles.

- Si un message vous indiquant qu'une mise à jour du micrologiciel est disponible s'affiche sur l'écran LCD, suivez les instructions affichées à l'écran pour lancer la mise à jour.



Important:

- Ne mettez pas l'imprimante hors tension et ne la débranchez pas avant la fin de la mise à jour, faute de quoi l'imprimante risque de ne pas fonctionner correctement.
- Si la procédure de mise à jour du micrologiciel n'est pas terminée ou échoue, l'imprimante ne redémarre pas normalement et le message Recovery Mode s'affiche sur l'écran LCD lors de la mise sous tension suivante de l'imprimante. Vous devez alors procéder de nouveau à la mise à jour du micrologiciel à l'aide d'un ordinateur. Connectez l'imprimante à l'ordinateur à l'aide d'un câble USB. Vous ne pouvez pas mettre le micrologiciel à jour via une connexion réseau si le message Recovery Mode s'affiche sur l'imprimante. Sur l'ordinateur, accédez à votre site Web Epson local, puis téléchargez le dernier micrologiciel de l'imprimante. Reportez-vous aux instructions du site Web pour les étapes suivantes.

Mise à jour du microprogramme en utilisant Web Config

Si l'imprimante peut être connectée à Internet, vous pouvez mettre le micrologiciel à partir de Web Config.

- Accédez à Web Config et sélectionnez l'onglet **Gestion des périphériques > Mise à jour du micrologiciel**.

- Cliquez sur **Démarrer**.

La confirmation du microprogramme démarre, et les informations du microprogramme sont affichées s'il existe une mise à jour du microprogramme.

- Cliquez sur **Démarrer**, puis suivez les instructions affichées à l'écran.

Remarque:

Vous pouvez également mettre à jour le microprogramme en utilisant Epson Device Admin. Vous pouvez consulter visuellement les informations de microprogramme sur la liste des périphériques. Cela est utile lorsque vous voulez mettre à jour le microprogramme de plusieurs périphériques. Pour plus de détails, reportez-vous au guide ou à l'aide d'Epson Device Admin.

Informations connexes

- ➔ « Accès au logiciel Web Config » à la page 26
- ➔ « Connexion à l'imprimante à l'aide de Web Config » à la page 85
- ➔ « Epson Device Admin » à la page 109

Mise à jour du micrologiciel sans connexion à Internet

Vous pouvez télécharger sur l'ordinateur le microprogramme du périphérique à partir du site web d'Epson, puis connecter le périphérique et l'ordinateur avec un câble USB afin de mettre à jour le microprogramme. Essayez cette méthode si vous ne parvenez pas à effectuer la mise à jour à partir du réseau.

1. Accédez au site web d'Epson et téléchargez le microprogramme.
2. Utilisez un câble USB pour connecter l'imprimante à l'ordinateur sur lequel vous avez téléchargé le microprogramme.
3. Double-cliquez sur le fichier .exe téléchargé.
Epson Firmware Updater démarre.
4. Suivez les instructions affichées à l'écran.

Sauvegarde des paramètres

Vous pouvez exporter l'ensemble des valeurs de paramètre de Web Config vers le fichier. Vous pouvez l'utiliser pour sauvegarder les contacts, les valeurs des paramètres, remplacer l'imprimante, etc.

Le fichier exporté ne peut être modifié, car il est exporté en tant que fichier binaire.

Exporter les paramètres

Exportez le paramètre de l'imprimante.

1. Accédez à Web Config, puis sélectionnez l'onglet **Gestion des périphériques > Exporter et importer valeur de paramètre > Exporter**.
2. Sélectionnez les paramètres que vous souhaitez exporter.
Sélectionnez les paramètres que vous souhaitez exporter. Si vous sélectionnez la catégorie parente, les sous-catégories sont également sélectionnées. Cependant, les sous-catégories pouvant causer des erreurs de duplication sur un même réseau (adresses IP et ainsi de suite) ne peuvent pas être sélectionnées.
3. Saisissez un mot de passe pour déchiffrer le fichier exporté.
Vous avez besoin du mot de passe pour importer le fichier. Laissez le champ vide si vous ne souhaitez pas chiffrer le fichier.
4. Cliquez sur **Exporter**.

**Important:**

*Si vous souhaitez exporter les paramètres réseau de l'imprimante, comme le nom du périphérique et l'adresse IPv6, sélectionnez **Activez pour sélectionner les paramètres individuels de l'appareil** et sélectionnez plus d'éléments. Utilisez uniquement les valeurs sélectionnées pour l'imprimante de remplacement.*

Informations connexes

➔ [« Accès au logiciel Web Config » à la page 26](#)

Paramètres d'utilisation et de gestion

➔ « [Connexion à l'imprimante à l'aide de Web Config](#) » à la page 85

Importer les paramètres

Importez le fichier Web Config exporté dans l'imprimante.



Important:

Lors de l'importation de valeurs qui incluent des informations individuelles telles que le nom d'une imprimante ou une adresse IP, assurez-vous qu'une adresse IP similaire n'existe pas sur le même réseau.

1. Accédez à Web Config, puis sélectionnez l'onglet **Gestion des périphériques > Exporter et importer valeur de paramètre > Importer**.
2. Sélectionnez le fichier exporté, puis saisissez le mot de passe chiffré.
3. Cliquez sur **Suivant**.
4. Sélectionnez les paramètres que vous souhaitez importer, puis cliquez sur **Suivant**.
5. Cliquez sur **OK**.

Les paramètres sont appliqués à l'imprimante.

Informations connexes

➔ « [Accès au logiciel Web Config](#) » à la page 26

➔ « [Connexion à l'imprimante à l'aide de Web Config](#) » à la page 85

Dépannage

Conseils pour résoudre les problèmes

Vérification du message d'erreur

En cas de problème, vérifiez d'abord la présence de messages sur le panneau de commande de l'imprimante ou sur l'écran du pilote. Si l'option de notification par e-mail est active lorsque les événements se produisent, vous pouvez rapidement connaître le statut actuel.

Rapport de connexion réseau

Diagnostiquez le réseau et l'état de l'imprimante, puis imprimez le résultat.

Vous pouvez trouver l'erreur diagnostiquée du côté de l'imprimante.

Vérification du statut de communication

Vérifiez l'état de la communication de l'ordinateur serveur ou de l'ordinateur client à l'aide de la commande ping et ipconfig.

Test de connexion

Pour vérifier la connexion entre l'imprimante et le serveur de messagerie, effectuez un test de connexion à partir de l'imprimante. Vérifiez également la connexion entre l'ordinateur client et le serveur pour vérifier l'état de la communication.

Initialisation des paramètres

Si les paramètres et l'état de la communication ne présentent aucun problème, le problème peut être résolu en désactivant ou en initialisant les paramètres réseau de l'imprimante avant de les reconfigurer.

Vérification de l'état de l'imprimante

Pour identifier la cause du problème, vérifiez l'état de l'imprimante et du réseau.

Vérification du message d'erreur

Vérification du message d'erreur à partir d'une notification par e-mail

Vérifiez que le message d'erreur est envoyé par l'imprimante lors de la configuration de la notification par e-mail.

Si les instructions de traitement du problème figurent dans la notification par e-mail, veuillez-les suivre.

Informations connexes

➔ [« Réception de notifications par courrier électronique en cas d'événements » à la page 87](#)

Consultation des messages sur l'écran LCD

Si un message d'erreur est affiché sur l'écran LCD, suivez les instructions à l'écran ou les solutions ci-dessous pour résoudre le problème.

Dépannage

Messages d'erreur	Causes et solutions
Err impr. Éteindre & rallumer l'app. Pour plus de détails, reportez-vous à la documentation.	<p><input type="checkbox"/> Causes :</p> <p>Il y a une substance étrangère dans l'imprimante ou l'imprimante a rencontré une erreur.</p> <p><input type="checkbox"/> Solutions :</p> <p>Retirez tout papier ou matériau de protection à l'intérieur de l'imprimante. Si le message d'erreur s'affiche toujours, veuillez contacter l'assistance Epson.</p>
La combinaison de l'adresse IP et du masque de sous-réseau est invalide. Consultez la documentation pour plus de détails.	<p><input type="checkbox"/> Causes :</p> <p>La combinaison de l'adresse IP que vous avez définie n'est pas valide.</p> <p><input type="checkbox"/> Solutions :</p> <p>Saisissez sans erreur l'adresse IP ou la passerelle par défaut.</p>
Mettez à jour le certificat racine pour utiliser les services cloud.	<p><input type="checkbox"/> Causes :</p> <p>Le certificat racine utilisé pour les services de cloud a expiré.</p> <p><input type="checkbox"/> Solutions :</p> <p>Exécutez Web Config et mettez le certificat racine à jour.</p> <p>Sécurité réseau — Mise à jour du certificat racine</p>
Recovery Mode	<p><input type="checkbox"/> Causes :</p> <p>La mise à jour du micrologiciel a échoué et le mode normal ne peut pas être restauré.</p> <p><input type="checkbox"/> Solutions :</p> <p>L'imprimante a démarré en mode de récupération, car la mise à jour du micrologiciel a échoué. Procédez comme suit pour tenter à nouveau de mettre le micrologiciel à jour.</p> <ol style="list-style-type: none"> 1. Connectez l'ordinateur à l'imprimante à l'aide d'un câble USB. (En mode de récupération, vous ne pouvez pas mettre le micrologiciel à jour via une connexion réseau.) 2. Pour en savoir plus, consultez le site Web Epson dans votre langue.

Vérification de l'affichage du panneau de l'imprimante distante

Vous pouvez vérifier l'affichage du panneau de l'imprimante distante à l'aide de Web Config.

1. Exécutez Web Config sur l'imprimante que vous voulez vérifier.
Lorsque vous recevez la notification par e-mail, vous pouvez exécuter Web Config à partir de l'URL de l'e-mail.
2. Sélectionnez l'onglet **État > Cliché panneau**.
Le panneau actuel de l'imprimante est affiché sur Web Config.
Pour mettre à jour, cliquez sur **Actualiser**.

Impression d'un rapport de connexion réseau

Vous pouvez imprimer un rapport de connexion réseau pour contrôler l'état entre l'imprimante et le routeur sans fil.

Dépannage

1. Chargez du papier.
2. Sélectionnez Menu à l'écran d'accueil.
3. Sélectionnez **Réglages généraux > Paramètres réseau > Vérification de la connexion au réseau.**
La vérification de la connexion démarre.
4. Sélectionnez **Imprimer le rapport de vérification.**
5. Imprimez le rapport de connexion réseau.
En cas d'erreur, consultez le rapport de connexion réseau, puis suivez les solutions imprimées.
6. Fermez l'écran.

Informations connexes

➔ [« Messages et solutions sur le rapport de connexion réseau » à la page 94](#)

Messages et solutions sur le rapport de connexion réseau

Vérifiez les messages et les codes d'erreur dans le rapport de connexion réseau, puis suivez les solutions.

Check Network Connection	
Check Result	FAIL
Error code	(E-2)
<p>See the Network Status and check if the Network Name (SSID) is the SSID you want to connect. If the SSID is correct, make sure to enter the correct password and try again.</p> <p>If your problems persist, see your documentation for help and networking tips.</p>	
Checked Items	
Wireless Network Name (SSID) Check	FAIL
Communication Mode Check	Unchecked
Security Mode Check	Unchecked
MAC Address Filtering Check	Unchecked
Security Key/Password Check	Unchecked
IP Address Check	Unchecked
Detailed IP Setup Check	Unchecked
Network Status	
Printer Name	EPSON XXXXXX
Printer Model	XX-XXX Series
IP Address	169.254.137.8
Subnet Mask	255.255.0.0
Default Gateway	
Network Name (SSID)	EpsonNet
Security	None
Signal Strength	Poor
MAC Address	F8:D0:27:40:C0:AC

- a. Code d'erreur
- b. Messages dans l'environnement réseau

Dépannage

E-1

Solutions :

- Assurez-vous que le câble Ethernet est fermement connecté à votre imprimante et à votre concentrateur ou autre périphérique réseau.
- Assurez-vous que votre concentrateur ou autre périphérique réseau est allumé.
- Si vous voulez connecter l'imprimante par Wi-Fi, effectuez à nouveau le paramétrage Wi-Fi de l'imprimante car il est désactivé.

E-2, E-3, E-7

Solutions :

- Assurez-vous que votre routeur sans fil est allumé.
- Confirmez que votre ordinateur ou périphérique est correctement connecté au routeur sans fil.
- Éteignez le routeur sans fil. Attendez environ 10 secondes, puis rallumez-le.
- Rapprochez l'imprimante de votre routeur sans fil et retirez tout obstacle entre les deux.
- Si vous avez saisi le SSID manuellement, vérifiez qu'il est correct. Vérifiez le SSID dans la partie **État réseau** du rapport de connexion réseau.
- Si un routeur sans fil comporte plusieurs SSID, sélectionnez le SSID qui s'affiche. Lorsque le SSID utilise une fréquence qui n'est pas conforme, l'imprimante ne l'affiche pas.
- Si vous utilisez la configuration via une touche pour établir une connexion réseau, assurez-vous que votre routeur sans fil prend en charge le WPS. Vous ne pouvez pas utiliser la configuration via une touche si votre routeur sans fil ne prend pas en charge le WPS.
- Assurez-vous que votre SSID n'utilise que des caractères ASCII (caractères alphanumériques et symboles). L'imprimante ne peut afficher un SSID qui contient des caractères non-ASCII.
- Avant de vous connecter au routeur sans fil, assurez-vous de connaître le SSID et le mot de passe. Si vous utilisez un routeur sans fil dont les paramètres par défaut n'ont pas été modifiés, le SSID et le mot de passe figurent sur une étiquette du routeur sans fil. Si vous ne connaissez pas votre SSID et votre mot de passe, contactez la personne qui a configuré le routeur sans fil ou reportez-vous à la documentation fournie avec le routeur sans fil.
- Si vous vous connectez à un SSID généré par un périphérique intelligent d'affiliation, vérifiez le SSID et le mot de passe dans la documentation fournie avec l'appareil connecté.
- Si votre connexion Wi-Fi se déconnecte soudainement, vérifiez les conditions ci-dessous. Si l'une de ces conditions s'applique, réinitialisez vos paramètres réseau en téléchargeant et en exécutant le logiciel à partir du site Web suivant.

<https://epson.sn> > **Installation**

- Un autre appareil connecté a été ajouté au réseau par configuration via une touche.
- Le réseau Wi-Fi a été configuré en utilisant une méthode autre que la configuration via une touche.

Dépannage

E-5

Solutions :

Assurez-vous que le type de sécurité du routeur sans fil est réglé sur l'un des éléments suivants. Si ce n'est pas le cas, modifiez le type de sécurité sur le routeur sans fil, puis réinitialisez les paramètres réseau de l'imprimante.

- WEP 64 bits (40 bits)
- WEP 128 bits (104 bits)
- WPA PSK (TKIP/AES)*
- WPA2 PSK (TKIP/AES)*
- WPA (TKIP/AES)
- WPA2 (TKIP/AES)
- WPA3-SAE (AES)
- WPA2/WPA3-Enterprise

* WPA PSK est également appelé WPA Personal. WPA2 PSK est également appelé WPA2 Personal.

E-6

Solutions :

- Vérifiez si le filtrage d'adresses MAC est désactivé. S'il est activé, enregistrez l'adresse MAC de l'imprimante pour qu'elle ne soit pas filtrée. Consultez la documentation fournie avec le routeur sans fil pour plus de détails. Vous pouvez vérifier l'adresse MAC de l'imprimante dans la partie **État réseau** sur le rapport de connexion réseau.
- Si votre routeur sans fil se sert d'une authentification partagée avec la sécurité WEP, assurez-vous que la clé d'authentification et l'index sont corrects.
- Si le nombre de périphériques pouvant être connectés au routeur sans fil est inférieur au nombre de périphériques réseau que vous souhaitez connecter, effectuez le paramétrage sur le routeur sans fil afin d'augmenter le nombre de périphériques pouvant être connectés. Consultez la documentation fournie avec le routeur sans fil pour effectuer le paramétrage.

E-8

Solutions :

- Activez la fonction DHCP sur le routeur sans fil si le paramètre Obtenir l'adresse IP de l'imprimante est réglé sur Auto.
- Si le paramètre Obtenir l'adresse IP de l'imprimante est réglé sur Manuel, l'adresse IP définie manuellement est invalide, car hors de la plage (par exemple 0.0.0.0). Définissez une adresse IP valide depuis le panneau de commande de l'imprimante.

Dépannage

E-9

Solutions :

Vérifiez les éléments suivants.

- Les périphériques sont sous tension.
- Vous pouvez accéder à Internet et aux autres ordinateurs ou périphériques réseau sur le même réseau à partir des périphériques que vous souhaitez connecter à l'imprimante.

Si votre imprimante et vos périphériques réseau ne se connectent toujours pas suite à la confirmation des éléments ci-dessus, éteignez le routeur sans fil. Attendez environ 10 secondes, puis rallumez-le. Réinitialisez ensuite vos paramètres réseau en téléchargeant et en exécutant le programme d'installation à partir du site Web suivant.

<https://epson.sn> > **Installation**

E-10

Solutions :

Vérifiez les éléments suivants.

- Les autres périphériques réseau sont sous tension.
- Les adresses réseau (adresse IP, masque de sous-réseau et passerelle par défaut) sont correctes si vous avez réglé l'option Obtenir l'adresse IP de l'imprimante sur Manuel.

Réinitialisez les adresses réseau si elles sont incorrectes. Vous pouvez vérifier l'adresse IP, le masque de sous-réseau et la passerelle par défaut dans la partie **État réseau** du rapport de connexion réseau.

Si la fonction DHCP est activée, réglez l'option Obtenir l'adresse IP de l'imprimante sur Auto. Si vous voulez définir manuellement l'adresse IP, consultez l'adresse IP de l'imprimante dans la section **État réseau** du rapport de connexion réseau, puis sélectionnez Manuel à l'écran des paramètres réseau. Réglez le masque de sous-réseau sur [255.255.255.0].

Si votre imprimante et vos périphériques réseau ne se connectent toujours pas, éteignez le routeur sans fil. Attendez environ 10 secondes, puis rallumez-le.

E-11

Solutions :

Vérifiez ce qui suit.

- L'adresse de passerelle par défaut est correcte si vous définissez le réglage Configuration TCP/IP de l'imprimante sur Manuel.
- L'appareil défini comme passerelle par défaut est allumé.

Définissez la bonne adresse de passerelle par défaut. Vous pouvez vérifier l'adresse de la passerelle par défaut depuis la partie **État réseau** sur le rapport de connexion réseau.

Dépannage

E-12

Solutions :

Vérifiez les éléments suivants.

- Les autres périphériques réseau sont sous tension.
- Les adresses réseau (adresse IP, masque de sous-réseau et passerelle par défaut) sont correctes si vous les saisissez manuellement.
- Les adresses réseau pour les autres périphériques (masque de sous-réseau et passerelle par défaut) sont les mêmes.
- L'adresse IP n'est pas en conflit avec d'autres périphériques.

Si votre imprimante et vos périphériques réseau ne se connectent toujours pas suite à la confirmation des éléments ci-dessus, procédez comme suit.

- Éteignez le routeur sans fil. Attendez environ 10 secondes, puis rallumez-le.
- Définissez de nouveau les paramètres réseau à l'aide du programme d'installation. Vous pouvez l'exécuter depuis le site web suivant.

<https://epson.sn> > **Installation**

- Vous pouvez enregistrer plusieurs mots de passe sur un routeur sans fil qui utilise le type de sécurité WEP. Si plusieurs mots de passe sont enregistrés, vérifiez que le premier mot de passe enregistré est configuré sur l'imprimante.

E-13

Solutions :

Vérifiez les éléments suivants.

- Les périphériques réseau (routeur sans fil, concentrateur, hub, etc.) sont sous tension.
- La configuration TCP/IP pour les périphériques réseau n'a pas été effectuée manuellement. (Si la configuration TCP/IP de l'imprimante est effectuée automatiquement alors que la configuration TCP/IP d'autres périphériques réseau est manuelle, il se peut que le réseau de l'imprimante ne corresponde pas à celui des autres périphériques)

Si vous ne pouvez toujours pas vous connecter après avoir vérifié les points ci-dessus, essayez ce qui suit.

- Éteignez le routeur sans fil. Attendez environ 10 secondes, puis rallumez-le.
- Définissez les paramètres réseau de l'ordinateur appartenant au même réseau que l'imprimante, en vous servant du programme d'installation. Vous pouvez l'exécuter depuis le site web suivant.

<https://epson.sn> > **Installation**

- Vous pouvez enregistrer plusieurs mots de passe sur un routeur sans fil qui utilise le type de sécurité WEP. Si plusieurs mots de passe sont enregistrés, vérifiez que le premier mot de passe enregistré est configuré sur l'imprimante.

Dépannage

Message dans l'environnement réseau

Message	Solution
L'environnement Wi-Fi doit être amélioré. Éteignez le routeur sans fil puis allumez-le. Si la connexion ne s'améliore pas, consultez la documentation du routeur sans fil.	Après avoir rapproché l'imprimante du routeur sans fil et retiré tout éventuel obstacle entre eux, éteignez le routeur sans fil. Attendez environ 10 secondes, puis rallumez-le. S'il ne se connecte toujours pas, consultez la documentation qui l'accompagne.
*Aucun périphérique supplémentaire ne peut être connecté. Déconnecter un des périphériques connectés pour en ajouter un autre.	La connexion Wi-Fi Direct (PA unique) qui accueille l'ordinateur et les appareils connectés est saturée. Pour ajouter un autre ordinateur ou appareil connecté, déconnectez d'abord l'un des appareils, ou connectez-le à un autre réseau. Vous pouvez vérifier le nombre d'appareils sans fil qui peuvent être connectés en même temps ainsi que le nombre d'appareils actuellement connectés grâce à la feuille d'état du réseau ou sur le panneau de commande de l'imprimante.
Le même SSID que Wi-Fi Direct existe dans l'environnement. Modifiez le SSID Wi-Fi Direct si vous ne pouvez pas raccorder un appareil connecté à l'imprimante.	Sur le panneau de commande de l'imprimante, rendez-vous à l'écran de configuration de Wi-Fi Direct et sélectionnez le menu pour modifier ce paramètre. Vous pouvez modifier le nom du réseau après DIRECT-XX-. Vous pouvez saisir jusqu'à 22 caractères.

Vérification du statut de communication

Vérifiez si la communication entre l'imprimante et l'ordinateur est correcte et si cela résout le problème le cas échéant.

Vérification du journal du serveur et des périphériques réseau

En cas de problème de connexion réseau, vous pouvez identifier la cause en consultant le journal du serveur de messagerie ou du serveur LDAP ou déterminer le statut en consultant le journal système du périphérique réseau, par exemple un routeur, ou utiliser des commandes.

Impression d'une feuille d'état du réseau

Vous pouvez vérifier les informations réseau détaillées en les imprimant.

1. Chargez du papier.
2. Sélectionnez Menu à l'écran d'accueil.
3. Sélectionnez **Réglages généraux > Paramètres réseau > État réseau**.
4. Sélectionnez **feuille. état**.
5. Consultez le message, puis imprimez la feuille d'état du réseau.
6. Fermez l'écran.
L'écran se ferme automatiquement après une durée déterminée.

Vérification du réseau de l'ordinateur — Windows

En utilisant l'invite de commande, vérifiez l'état de la connexion de l'ordinateur et du chemin de connexion à l'imprimante. Cela vous permettra de résoudre des problèmes.

ipconfig command

Affichez l'état de la connexion de l'interface réseau actuellement utilisée par l'ordinateur.

Vous pouvez vérifier si la connexion est correcte en comparant les informations de paramétrage avec la communication actuelle. S'il existe plusieurs serveurs DHCP sur le même réseau, vous pouvez trouver l'adresse réelle attribuée à l'ordinateur, au serveur DNS désigné, etc.

Format : ipconfig /all

Exemples :

```

Administrator: Command Prompt
c:\>ipconfig /all

Windows IP Configuration

Host Name . . . . . : WIN2012R2
Primary Dns Suffix . . . . . : pubs.net
Node Type . . . . . : Hybrid
IP Routing Enabled. . . . . : No
WINS Proxy Enabled. . . . . : No
DNS Suffix Search List. . . . . : pubs.net

Ethernet adapter Ethernet:

    Connection-specific DNS Suffix  . : 
    Description . . . . . : Gigabit Network Connection
    Physical Address. . . . . : xx-xx-xx-xx-xx-xx
    DHCP Enabled. . . . . : No
    Autoconfiguration Enabled . . . . : Yes
    Link-local IPv6 Address . . . . . : fe80::38fb:7546:18a8:d20e%14(Preferred)
    IPv4 Address. . . . . : 192.168.111.10(Preferred)
    Subnet Mask . . . . . : 255.255.255.0
    Default Gateway . . . . . : 192.168.111.1
    DHCPv6 Iaid . . . . . : 283142549
    DHCPv6 Client DUID. . . . . : 00-01-00-01-20-40-2F-45-00-1D-73-6A-44-08
    DNS Servers . . . . . : 192.168.111.2
    NetBIOS over Tcpip. . . . . : Enabled

Tunnel adapter isatap.<00000000-ABCD-EFGH-IJK-LMNOPQRSTUUV>:

    Media State . . . . . : Media disconnected
    Connection-specific DNS Suffix  . : 
    Description . . . . . : Microsoft ISATAP Adapter #2
    Physical Address. . . . . : 00-00-00-00-00-00-E0
    DHCP Enabled. . . . . : No
    Autoconfiguration Enabled . . . . : Yes

c:\>_
  
```

pathping command

Vous pouvez confirmer la liste des routeurs passant par l'hôte de destination et le routage de la communication.

Format : pathping xxx.xxx.xxx.xxx

Exemples : pathping 192.0.2.222

```

Administrator: Command Prompt
c:\>pathping 192.168.111.20

Tracing route to EPSONAB12AB [192.168.111.20]
over a maximum of 30 hops:
  0  WIN2012R2.pubs.net [192.168.111.10]
  1  EPSONAB12AB [192.168.111.20]

Computing statistics for 25 seconds...
Source to Here   This Node/Link
Hop  RTT      Lost/Sent = Pct  Lost/Sent = Pct  Address
  0              0/ 100 = 0%      0/ 100 = 0%      WIN2012R2.pubs.net [192.168.111.10]
  1  38ms     0/ 100 = 0%      0/ 100 = 0%      EPSONAB12AB [192.168.111.20]

Trace complete.

c:\>_
  
```

Exécution du test de connexion

Vérifiez si la connexion avec le serveur et le dossier sont corrects depuis l'imprimante ou l'ordinateur connecté au même segment que l'imprimante. Cela vous permettra de résoudre des problèmes.

Serveur de messagerie

Vérifiez la connexion entre l'imprimante et le serveur de messagerie à l'aide de la fonction de test de connexion de l'imprimante.

Informations connexes

➔ [« Vérification de la connexion au serveur de messagerie » à la page 34](#)

Serveur LDAP

Vérifiez la connexion entre l'imprimante et le serveur LDAP à l'aide de la fonction de test de connexion de l'imprimante.

Serveur FTP

Vérifiez la connexion du serveur FTP sur l'ordinateur du même segment. Vérifiez de pouvoir accéder au serveur FTP enregistré dans les contacts dans l'explorateur de l'ordinateur situé sur le réseau du même segment que l'imprimante.

Exemple de spécification de chemin :

Nom du serveur FTP : `epsonftp`

Nom du dossier : `manuel`

`ftp://epsonftp/manual/`

Dans ce cas, connectez-vous anonymement. Lorsque vous avez défini le nom d'utilisateur et le mot de passe, saisissez-les dans la boîte de dialogue affichée lorsque l'authentification a échoué, ou saisissez-les de la manière suivante.

`ftp://username:password@epsonftp` (le nom d'utilisateur est « `ftpusername` » et le mot de passe « `ftppassword` ».)

Un exemple de segment réseau identique.

Adresse IP de l'imprimante : `192.168.111.12`, masque de sous-réseau : `255.255.255.0`

Confirmez que l'adresse IP est située entre `192.168.111.2` et `192.168.111.255` à l'aide de l'ordinateur.

Dossier partagé

Vérifiez la connexion du dossier partagé sur l'ordinateur du même segment. Vérifiez de pouvoir accéder au dossier partagé enregistré dans les contacts dans l'explorateur de l'ordinateur situé sur le réseau du même segment que l'imprimante.

Dépannage

Serveur DNS

Vérifiez le serveur DNS désigné par l'ordinateur. Confirmez l'état de la carte réseau de l'ordinateur situé sur le même segment réseau que l'imprimante, puis confirmez si elle est partagée le paramètre DNS de l'imprimante.

Vous pouvez vérifier les paramètres DNS de l'ordinateur de la manière suivante.

- Windows : **Panneau de configuration > Réseau et Internet > Centre Réseau et partage > Modifier les paramètres de la carte**

S'il existe plusieurs interfaces réseau, vous pouvez les examiner en saisissant « ipconfig /all » dans l'invite de commande.

- Mac OS : **Préférences Système > Réseau > Avancé... > DNS**

Initialisation des paramètres réseau

Désactivation du Wi-Fi Direct à partir de l'application Web Config

Désactivez le Wi-Fi dans Web Config. Si vous désactivez le Wi-Fi alors que certains appareils sont connectés par ce biais, ils sont déconnectés.

1. Accédez à Web Config et sélectionnez l'onglet **Réseau > Wi-Fi**, puis sélectionnez **Désactiver la Wi-Fi**.
2. Consultez le message, puis sélectionnez **OK**.



Déconnexion de Wi-Fi Direct (Simple AP) depuis la configuration Web

Déconnectez Wi-Fi Direct (Simple AP) depuis la configuration Web.

1. Accédez à Web Config et sélectionnez l'onglet **Réseau > Wi-Fi Direct**.
2. Sélectionnez **Désactiver** pour **Wi-Fi Direct**.
3. Cliquez sur **Suivant**
4. Consultez le message, puis sélectionnez **OK**.

Désactivation du Wi-Fi à partir du panneau de commande

La connexion Wi-Fi est coupée lorsque le Wi-Fi est désactivé.

1. Appuyez sur   sur l'écran d'accueil.
2. Sélectionnez **Routeur**.
L'état du réseau est affiché.
3. Appuyez sur **Modifier les param..**
4. Sélectionnez **Autres > Désactiver le Wi-Fi**.

Dépannage

5. Vérifiez le message, puis commencez la configuration.
6. Lorsqu'un message de fin s'affiche, fermez l'écran.
L'écran se ferme automatiquement après une durée déterminée.
7. Fermez l'écran Paramètres de connexion réseau.
8. Appuyez sur le bouton .

Déconnexion de Wi-Fi Direct (Simple AP) depuis le panneau de commande

Remarque:

Le fait de désactiver la connexion par Wi-Fi Direct (Simple AP) déconnecte tous les ordinateurs et autres périphériques reliés à l'imprimante via Wi-Fi Direct (Simple AP). Si vous souhaitez déconnecter un périphérique spécifique, procédez à la déconnexion à partir du périphérique plutôt que de l'imprimante.

1. Appuyez sur  sur l'écran d'accueil.
2. Sélectionnez **Wi-Fi Direct**.
Les informations du Wi-Fi Direct sont affichées.
3. Appuyez sur **Commencer la configuration**.
4. Appuyez sur **Modifier les param..**
5. Sélectionnez **Désactiver Wi-Fi Direct**.
6. Appuyez sur **Désactiver les paramètres**.
7. Lorsqu'un message de fin s'affiche, fermez l'écran.
L'écran se ferme automatiquement après une durée déterminée.

Rétablissement des paramètres réseau à partir du panneau de commande

Vous pouvez réinitialiser tous les paramètres réseau.

1. Sélectionnez Menu à l'écran d'accueil.
2. Sélectionnez **Réglages généraux > Administration système > Rest param défaut > Paramètres réseau**.
3. Consultez le message, puis sélectionnez **Oui**.
4. Lorsqu'un message de fin s'affiche, fermez l'écran.
L'écran se ferme automatiquement après une durée déterminée.

Cas de problème

Impossible d'accéder au logiciel Web Config

L'adresse IP n'est pas attribuée à l'imprimante.

Une adresse IP valide peut ne pas être attribuée à l'imprimante. Configurez l'adresse IP à l'aide du panneau de commande de l'imprimante. Vous pouvez vérifier les paramètres définis en imprimant une feuille d'état réseau ou à partir du panneau de commande de l'imprimante.

Le navigateur Web ne prend pas en charge l'Force du cryptage pour SSL/TLS.

SSL/TLS a l'Force du cryptage. Web Config peut être ouvert par le navigateur Web qui prend en charge les chiffrements en volume comme suit. Vérifiez le chiffrement pris en charge par le navigateur.

- 80 bits : AES256/AES128/3DES
- 112 bits : AES256/AES128/3DES
- 128 bits : AES256/AES128
- 192 bits : AES256
- 256 bits : AES256

Certificat signé CA est expiré.

S'il y a un problème avec la date d'expiration du certificat, « Le certificat a expiré » s'affiche lors de la connexion à Web Config via une communication SSL/TLS (https). Si le message s'affiche avant la date d'expiration du certificat, vérifiez que la date de l'imprimante est correctement configurée.

Le nom commun du certificat et de l'imprimante ne correspondent pas.

Si le nom commun du certificat et de l'imprimante ne correspond pas, le message « Le nom du certificat de sécurité ne correspond pas à... » s'affiche lors de l'accès à Web Config à l'aide de la communication SSL/TLS (https). Cela se produit car les adresses IP suivantes ne correspondent pas.

- L'adresse IP de l'imprimante est saisie dans le nom commun pour créer un Certificat auto-signé ou CSR
- Adresse IP saisie dans le navigateur Web lors de l'exécution de Web Config

Pour Certificat auto-signé, changez le nom de l'imprimante. Le certificat est mis à jour et l'imprimante peut être connectée.

Pour Certificat signé CA, prenez à nouveau le certificat pour l'imprimante.

Le paramètre du serveur proxy de l'adresse locale n'est pas défini sur le navigateur Web.

Lorsque l'imprimante est configurée pour utiliser un serveur proxy, configurez le navigateur Web de sorte qu'il ne se connecte pas à l'adresse locale via le serveur proxy.

- Windows :
Sélectionnez **Panneau de configuration > Réseau et Internet > Options Internet > Connexions > Paramètres de réseau local > Serveur proxy**, puis sélectionnez l'option permettant de ne pas utiliser le serveur proxy pour les adresses locales (LAN).

Dépannage

❑ Mac OS :

Sélectionnez **Préférences Système > Réseau > Avancé > Proxys**, puis enregistrez l'adresse locale sous **Ignorer les réglages proxy pour ces hôtes et domaines**.

Exemple :

192.168.1.* : adresse locale 192.168.1.XXX, masque de sous-réseau 255.255.255.0

192.168.*.* : adresse locale 192.168.XXX.XXX, masque de sous-réseau 255.255.0.0

Informations connexes

➔ « Accès au logiciel Web Config » à la page 26

➔ « Attribution de l'adresse IP » à la page 21

Impossible d'enregistrer des images numérisées dans le dossier partagé

Vérification des messages sur l'imprimante

En cas d'erreur, les messages d'erreur s'affichent sur le panneau de commande de l'imprimante.

Messages	Solutions
Erreur DNS. Vérifiez les param. DNS.	<ul style="list-style-type: none"> ❑ Assurez-vous que l'adresse de la liste des contacts de l'imprimante et l'adresse du dossier partagé sont identiques. ❑ Si l'adresse IP de l'ordinateur est statique et configurée manuellement, modifiez le nom de l'ordinateur dans le chemin réseau par l'adresse IP. Exemple : \\EPSON02\SCAN à \\192.168.xxx.xxx\SCAN ❑ Assurez-vous que l'ordinateur est sous tension sans être en veille. Vous ne pouvez pas enregistrer d'images numérisées dans le dossier partagé si l'ordinateur est en veille. ❑ Désactivez temporairement le pare-feu et le logiciel de sécurité de l'ordinateur. Si cela efface l'erreur, vérifiez les paramètres du logiciel de sécurité. ❑ Si vous utilisez un ordinateur portable et que l'adresse IP est définie comme DHCP, l'adresse IP peut changer lors de la reconnexion au réseau. Obtenez de nouveau l'adresse IP. ❑ Sélectionnez Param. > Réglages généraux > Paramètres réseau > Avancé > TCP/IP, puis vérifiez les paramètres DNS. ❑ Vérifiez les paramètres DNS pour le serveur, l'ordinateur ou le point d'accès. ❑ Le nom de l'ordinateur et l'adresse IP peuvent différer si la table de gestion du serveur DNS n'est pas à jour. Vérifiez le nom de l'ordinateur et l'adresse IP.
Err d'authentification. Vérifiez les param. serveur email.	<ul style="list-style-type: none"> ❑ Assurez-vous que le nom d'utilisateur et le mot de passe de l'ordinateur et les contacts de l'imprimante sont corrects. Assurez-vous également que le mot de passe n'a pas expiré. ❑ Vérifiez les paramètres Emplacement.

Dépannage

Messages	Solutions
Erreur de communication. Vérifiez la connexion Wi-Fi / réseau.	<ul style="list-style-type: none"> <input type="checkbox"/> Vérifiez que le réseau MS est activé. <input type="checkbox"/> Assurez-vous que l'adresse de la liste des contacts de l'imprimante et l'adresse du dossier partagé sont identiques. <input type="checkbox"/> Les droits d'accès de l'utilisateur dans la liste des contacts doivent être ajoutés aux onglets Partage et Sécurité des propriétés du dossier partagé. Les autorisations de l'utilisateur doivent également être définies sur « autorisé ». <input type="checkbox"/> Vérifiez les paramètres Emplacement. <input type="checkbox"/> Imprimez un rapport de connexion réseau pour vérifier si l'imprimante est connectée au réseau.
Nom de fichier déjà utilisé. Renommez le fichier et relancez la numér..	<ul style="list-style-type: none"> <input type="checkbox"/> Supprimez le fichier avec le même nom. <input type="checkbox"/> Modifiez le préfixe du nom de fichier dans Param fichier.
Fichiers numérisés trop grands. Seulement XX pages ont été envoyées. Vérif dossier de destination a assez d'espace.	<ul style="list-style-type: none"> <input type="checkbox"/> Augmentez l'espace de stockage dans le dossier indiqué. <input type="checkbox"/> Réduisez le nombre de documents. <input type="checkbox"/> Réduisez la résolution de la numérisation ou augmentez le ratio de compression pour réduire la taille de l'image numérisée.
La connexion au serveur FTP a échoué. Passez le Mode de communication en FTP.	Modifiez le mode de communication dans la liste de contacts sur FTP. Voir le <i>Guide d'utilisation</i> pour le mode de communication.
La connexion au serveur FTP a échoué. Passez le Mode de communication en FTPS.	Modifiez le mode de communication dans la liste de contacts sur FTPS. Voir le <i>Guide d'utilisation</i> pour le mode de communication.
La connexion avec le serveur n'est pas fiable. Vérifiez les points suivants. Régl. Date/Heure	<ul style="list-style-type: none"> <input type="checkbox"/> Assurez-vous que la date et l'heure de l'imprimante sont correctement définies. <input type="checkbox"/> Exécutez Web Config, puis vérifiez le Certificat CA. Sécurité réseau > Certificat CA <input type="checkbox"/> Exécutez Web Config et mettez le certificat racine à jour. Sécurité réseau > Mise à jour du certificat racine
La connexion avec le serveur n'est pas fiable. Vérifiez le certificat CA sur Epson Web Config.	Exécutez Web Config, puis importez le Certificat CA vers l'imprimante. Sécurité réseau > Certificat CA
La connexion avec le serveur n'est pas fiable.	Ce message s'affiche lorsque le certificat obtenu est endommagé. Exécutez Web Config, puis vérifiez le Certificat CA. Sécurité réseau > Certificat CA

Vérification du point où l'erreur s'est produite

Lorsque vous sauvegardez des images numérisées dans le dossier partagé, le processus de sauvegarde se déroule comme suit. Vous pouvez ensuite vérifier le point où l'erreur s'est produite.

Dépannage

Éléments	Fonctionnement	Messages d'erreur
Connexion	Connectez-vous à l'ordinateur à partir de l'imprimante.	Erreur DNS. Vérifiez les param. DNS.
		La connexion au serveur FTP a échoué. Passez le Mode de communication en FTP.
		La connexion au serveur FTP a échoué. Passez le Mode de communication en FTPS.
		La connexion avec le serveur n'est pas fiable. Vérifiez les points suivants. Régl. Date/Heure
		La connexion avec le serveur n'est pas fiable. Vérifiez le certificat CA sur Epson Web Config.
		La connexion avec le serveur n'est pas fiable.
Connexion à l'ordinateur	Connectez-vous à l'ordinateur avec le nom d'utilisateur et le mot de passe.	Err d'authentification. Vérifiez les param. serveur email.
Vérification du dossier à enregistrer	Vérifiez le chemin réseau du dossier partagé.	Erreur de communication. Vérifiez la connexion Wi-Fi / réseau.
Vérification du nom du fichier	Vérifiez s'il existe un fichier du même nom que le fichier que vous souhaitez enregistrer dans le dossier.	Nom de fichier déjà utilisé. Renommez le fichier et relancez la numér..
Écriture du fichier	Écrivez un nouveau fichier.	Fichiers numérisés trop grands. Seulement XX pages ont été envoyées. Vérif dossier de destination a assez d'espace.

L'enregistrement des images scannées prend beaucoup de temps

Vérifiez les points suivants.

- Sélectionnez **Param.** > **Réglages généraux** > **Paramètres réseau** > **Avancé** > **TCP/IP**, puis vérifiez les paramètres DNS.
- Vérifiez les paramètres DNS pour le serveur, l'ordinateur ou le point d'accès.

Problèmes lors du partage d'imprimantes

Le serveur partagé est lent

Suivez les étapes ci-dessous si les opérations sont lentes sur les imprimantes partagées.

1. Sur l'ordinateur du serveur d'impression, sélectionnez **Panneau de commande** > **Périphériques et imprimantes**.

Dépannage

2. Cliquez avec le bouton droit de la souris sur l'icône (file d'attente) de l'imprimante que vous souhaitez partager, sélectionnez l'onglet **Propriétés de l'imprimante** > **Général**, puis sélectionnez **Préférences**.
3. Sélectionnez l'option **Préférences du contrôle** au niveau de l'onglet **Utilitaire** dans le pilote d'impression.
4. Sélectionnez **Autoriser le contrôle des imprimantes partagées**.

Les paramètres de l'imprimante sur le serveur d'impression ne sont pas reflétés sur l'ordinateur client

Suivre les étapes ci-dessous pour réinstaller le pilote sur l'ordinateur client.

1. Sur l'ordinateur du serveur d'impression, sélectionnez **Panneau de commande** > **Périphériques et imprimantes**.
2. Cliquez avec le bouton droit de la souris sur l'icône de l'imprimante que vous souhaitez partager, puis sélectionnez l'onglet **Propriétés de l'imprimante** > **Avancé**.
3. Sélectionnez **Paramètres d'impression par défaut**, définissez les paramètres de l'imprimante, puis cliquez sur **OK**.
4. Supprimez le pilote d'imprimante pour l'imprimante partagée à partir de l'ordinateur client.
5. Réinstallez le pilote d'imprimante sur l'ordinateur client.

Remarque:

- Si vous modifiez les paramètres de l'imprimante sur l'ordinateur client, les paramètres de l'imprimante sur le serveur d'impression (comme les paramètres par défaut) ne sont pas reflétés sur l'ordinateur client.
- Certains paramètres, comme **Paramètre de sélection**, **Personnalisée**, **Config. personnalisée**, **Disposition du menu**, et ainsi de suite, ne sont pas reflétés sur l'ordinateur client. Vous pouvez refléter ces paramètres en exportant un fichier de paramètres (comme vos paramètres favoris) du pilote d'imprimante du serveur d'impression, et en l'important sur l'ordinateur client.

Annexe

Présentation du logiciel réseau

Cette section décrit le logiciel qui configure et gère les périphériques.

Epson Device Admin

Epson Device Admin est un logiciel multifonctionnel qui gère le périphérique sur le réseau.

Les fonctions suivantes sont disponibles.

- Surveiller ou gérer jusqu'à 2 000 imprimantes ou scanners sur le segment
- Réaliser un rapport détaillé, pour le statut des consommables ou du produit, par exemple
- Mettre à jour le micrologiciel du produit
- Introduire le périphérique sur le réseau
- Appliquez les paramètres unifiés à plusieurs périphériques.

Vous pouvez télécharger Epson Device Admin depuis le site Web de support Epson. Pour plus d'informations, reportez-vous à la documentation ou à l'aide du logiciel Epson Device Admin.

Exécution de Epson Device Admin (Windows uniquement)

Sélectionnez **All Programs > EPSON > Epson Device Admin > Epson Device Admin**.

Remarque:

Si l'alerte du pare-feu s'affiche, autorisez l'accès pour le logiciel Epson Device Admin.

EpsonNet Config

EpsonNet Config est un logiciel qui peut configurer des paramètres sur le périphérique du réseau. Lorsque les périphériques sont connectés au réseau via Ethernet, vous pouvez définir des paramètres, tels que la définition de l'adresse IP, la modification de la méthode de connexion, etc. même pour les périphériques non attribués à l'adresse IP. Cela peut également être utilisé pour configurer les paramètres réseau des périphériques sans panneau de commande.

Pour plus d'informations, reportez-vous à la documentation ou à l'aide du logiciel EpsonNet Config.



Exécution du logiciel EpsonNet Config — Windows

Sélectionnez **Tous les programmes > EpsonNet > EpsonNet Config SE > EpsonNet Config**.

Remarque:

Si l'alerte du pare-feu s'affiche, autorisez l'accès pour le logiciel EpsonNet Config.

Exécution du logiciel EpsonNet Config — Mac OS

Sélectionnez **Aller > Applications > Epson Software > EpsonNet > EpsonNet Config SE > EpsonNet Config**.

EpsonNet Print (Windows uniquement)

Le logiciel EpsonNet Print permet d'imprimer sur le réseau TCP/IP. Il fait partie du même programme d'installation que le pilote d'imprimante. Pour imprimer en réseau, créez un port EpsonNet Print. Les fonctionnalités et les limitations sont répertoriées ci-dessous.

- Le statut de l'imprimante est affiché au niveau de l'écran du spouleur.
- Si l'adresse IP de l'imprimante est modifiée par le serveur DHCP, l'imprimante est toujours détectée.
- Vous pouvez utiliser une imprimante se trouvant sur un autre segment réseau.
- Vous pouvez procéder à l'impression en utilisant un des protocoles suivants.
- Les adresses IPv6 ne sont pas prises en charge.

EpsonNet SetupManager

Le logiciel EpsonNet SetupManager permet de créer un ensemble qui facilite l'installation de l'imprimante (installation du pilote d'impression, installation de l'application EPSON Status Monitor et création d'un port d'imprimante, par exemple). Ce logiciel permet à l'administrateur de créer des ensembles logiciels uniques et de les distribuer aux groupes.

Pour plus d'informations, consultez le site web Epson régional.

Exportation et enregistrement de contacts en volume à l'aide d'un outil

Si vous utilisez Epson Device Admin, vous pouvez ne sauvegarder que les contacts et modifier les fichiers exportés, puis tout enregistrer d'un coup.

C'est utile lorsque vous ne voulez sauvegarder que les contacts, ou remplacer l'imprimante et transférer les contacts de l'ancienne vers la nouvelle.

Exportation des contacts

Enregistrez les informations des contacts dans le fichier.

Vous pouvez modifier les fichiers enregistrés au format sylk ou csv à l'aide d'une application de feuille de calcul ou un éditeur de texte. Vous pouvez vous tous les enregistrés à la fois à la suite d'une suppression ou d'un ajout d'informations.

Les informations qui incluent des éléments de sécurité, tels que des mots de passe et des informations personnelles, peuvent être enregistrées au format binaire avec mot de passe. Vous ne pouvez pas modifier le fichier. Il peut être utilisé comme fichier de sauvegarde d'informations, éléments de sécurité y compris.

1. Lancez l'application Epson Device Admin.
2. Sélectionnez **Imprimantes** dans le menu des tâches de la barre latérale.
3. Sélectionnez le périphérique que vous souhaitez configurer dans la liste.
4. Cliquez sur **Configuration des périphériques** dans l'onglet **Accueil** du menu ruban.
Une fois le mot de passe administrateur défini, saisissez le mot de passe et cliquez sur **OK**.
5. Cliquez sur **Commun > Contacts**.
6. Sélectionnez le format d'exportation dans **Exporter > Exporter éléments**.
 - Tous les éléments
Exportez le fichier binaire chiffré. Sélectionnez le cas dans lequel vous souhaitez inclure les éléments de sécurité, tels que le mot de passe et les informations personnelles. Vous ne pouvez pas modifier le fichier. Si vous le sélectionnez, vous devez définir le mot de passe. Cliquez **Configuration** et définissez un mot de passe entre 8 et 63 caractères en ASCII. Ce mot de passe est requis lors de l'importation du fichier binaire.
 - Éléments sauf Informations de sécurité
Exportez les fichiers au format sylk ou au format csv. Sélectionnez le cas dans lequel vous souhaitez modifier les informations du fichier exporté.
7. Cliquez sur **Exporter**.
8. Spécifiez l'emplacement d'enregistrement du fichier, le type de fichier, puis cliquez sur **Enregistrer**.
Le message de finalisation s'affiche.
9. Cliquez sur **OK**.
Vérifiez que le fichier est enregistré à l'endroit spécifié.

Importation des contacts

Importez les informations des contacts dans le fichier.

Vous pouvez importer les fichiers enregistrés au format SYLK ou csv, ainsi que le fichier binaire sauvegardé qui inclut les éléments de sécurité.

1. Lancez l'application Epson Device Admin.
2. Sélectionnez **Imprimantes** dans le menu des tâches de la barre latérale.
3. Sélectionnez le périphérique que vous souhaitez configurer dans la liste.
4. Cliquez sur **Configuration des périphériques** dans l'onglet **Accueil** du menu ruban.
Une fois le mot de passe administrateur défini, saisissez le mot de passe et cliquez sur **OK**.
5. Cliquez sur **Commun > Contacts**.
6. Cliquez sur **Parcourir** dans **Importer**.
7. Sélectionnez le fichier que vous souhaitez importer, puis cliquez sur **Ouvrir**.
Lorsque vous sélectionnez le fichier binaire, saisissez le mot de passe que vous avez défini lors de l'exportation du fichier dans **Mot de passe**.
8. Cliquez sur **Importer**.
L'écran de confirmation s'affiche.
9. Cliquez sur **OK**.
Le résultat de validation s'affiche.
 - Édition des informations chargées
Cliquez lorsque vous souhaitez modifier les informations individuellement.
 - Chargement de plus de fichier
Cliquez sur lorsque vous souhaitez importer plusieurs fichiers.
10. Cliquez sur **Importer**, puis sur **OK** dans le dernier écran de l'importation.
Revenez à l'écran des propriétés du périphérique.
11. Cliquez sur **Transmettre**.
12. Cliquez sur **OK** dans le message de confirmation.
Les paramètres sont envoyés à l'imprimante.
13. Cliquez sur **OK** à l'écran confirmant l'envoi.
Les informations de l'imprimante sont mises à jour.
Ouvrez les contacts à partir de Web Config ou du panneau de commande de l'imprimante, puis vérifiez que le contact est mis à jour.

Définition des paramètres Wi-Fi à partir du panneau de commande (WPS)

Vous pouvez vous connecter au Wi-Fi à partir du panneau de commande de l'imprimante à l'aide de la fonction WPS.

Informations connexes

- ➔ « Réglage des paramètres Wi-Fi par pression sur une touche (WPS) » à la page 113
- ➔ « Réglage des paramètres Wi-Fi via PIN Code Setup (WPS) » à la page 114

Réglage des paramètres Wi-Fi par pression sur une touche (WPS)

Vous pouvez configurer automatiquement un réseau Wi-Fi en appuyant sur une touche au niveau du point d'accès. Vous pouvez procéder à la configuration de cette manière si les conditions suivantes sont remplies.

- Le point d'accès prend en charge WPS (Wi-Fi Protected Setup).
- L'actuelle connexion Wi-Fi a été établie en appuyant sur une touche au niveau du point d'accès.

Remarque:

Si vous ne parvenez pas à trouver la touche ou si vous procédez à la configuration à l'aide du logiciel, reportez-vous à la documentation fournie avec le point d'accès.

- Appuyez sur  sur l'écran d'accueil.
- Sélectionnez **Routeur**.
- Appuyez sur **Commencer la configuration**.
Si la connexion réseau est déjà définie, les informations de connexion s'affichent. Appuyez sur **Passez en connexion Wi-Fi** ou **Modifier les param.** pour modifier les paramètres.
- Sélectionnez **Config. boutons poussoirs (WPS)**.
- Maintenez la touche [WPS] du point d'accès enfoncée jusqu'à ce que le voyant de sécurité clignote.

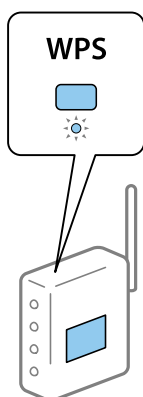

Si vous ne savez pas où se trouve la touche [WPS] ou s'il n'y a pas de touches sur le point d'accès, reportez-vous à la documentation fournie avec le point d'accès pour plus de détails.

6. Appuyez sur **Démarrer configuration**.

7. Fermez l'écran.

L'écran se ferme automatiquement après une durée déterminée.

Remarque:

En cas d'échec de la connexion, redémarrez le point d'accès, rapprochez-le de l'imprimante et réessayez. Si cela ne fonctionne toujours pas, imprimez un rapport de connexion réseau et consultez la solution.

8. Fermez l'écran des paramètres de connexion réseau.

Réglage des paramètres Wi-Fi via PIN Code Setup (WPS)

Vous pouvez automatiquement vous connecter à un point d'accès en utilisant un code PIN. Vous pouvez utiliser cette méthode de configuration si le point d'accès prend en charge WPS (Wi-Fi Protected Setup). Utilisez un ordinateur pour saisir un code PIN au niveau du point d'accès.

1. Appuyez sur   sur l'écran d'accueil.

2. Sélectionnez **Routeur**.

3. Appuyez sur **Commencer la configuration**.

Si la connexion réseau est déjà définie, les informations de connexion s'affichent. Appuyez sur **Passez en connexion Wi-Fi** ou **Modifier les param.** pour modifier les paramètres.

4. Sélectionnez **Autres > Config. code PIN (WPS)**

5. Utilisez votre ordinateur pour saisir le code PIN (un numéro à huit chiffres) affiché sur le panneau de commande de l'imprimante au niveau du point d'accès dans les deux minutes.

Remarque:

Reportez-vous à la documentation fournie avec votre point d'accès pour plus de détails concernant la saisie du code PIN.

6. Appuyez sur **Démarrer configuration**.

7. Fermez l'écran.

L'écran se ferme automatiquement après une durée déterminée si vous ne sélectionnez pas **Fermer**.

Remarque:

En cas d'échec de la connexion, redémarrez le point d'accès, rapprochez-le de l'imprimante et réessayez. Si cela ne fonctionne toujours pas, imprimez un rapport de connexion et consultez la solution.

8. Fermez l'écran des paramètres de connexion réseau.



Utilisation de la connexion Wi-Fi Direct (Simple AP)

La connexion Wi-Fi Direct (Simple AP) connecte l'imprimante et les périphériques directement.

Dans la mesure où l'imprimante peut être connectée directement sans passer par le réseau connecté, elle peut être utilisée comme connexion temporaire du périphérique à l'imprimante connectée au réseau sans autorisation d'accès.

Consultez le *Guide d'utilisation* pour savoir comment connecter l'imprimante à l'aide d'une connexion Wi-Fi Direct (Simple AP).

Modification des paramètres Wi-Fi Direct (Simple AP)

Lorsque la connexion Wi-Fi Direct (Simple AP) est activée, vous pouvez modifier les paramètres dans   > **Wi-Fi Direct** > **Commencer la configuration** > **Modifier les param.**, puis les éléments de menu suivants s'affichent.

Changer le nom du réseau

Modifiez le nom du réseau (SSID) Wi-Fi Direct (Simple AP) utilisé pour se connecter à l'imprimante à votre nom arbitraire. Vous pouvez définir le nom du réseau (SSID) en caractères ASCII affichés sur le clavier virtuel du panneau de commande.

Lorsque vous changez le nom du réseau (SSID), tous les périphériques connectés sont déconnectés. Utilisez le nouveau nom de réseau (SSID) si vous souhaitez reconnecter le périphérique.

Changer le mot de passe

Modifiez le mot de passe Wi-Fi Direct (Simple AP) pour la connexion à l'imprimante avec votre valeur arbitraire. Vous pouvez définir le mot de passe en caractères ASCII affichés sur le clavier virtuel du panneau de commande.

Lorsque vous changez le mot de passe, tous les périphériques connectés sont déconnectés. Utilisez le nouveau mot de passe si vous souhaitez reconnecter le périphérique.

Modification de la plage de fréquence

Modifiez la plage de fréquence de Wi-Fi Direct utilisée pour connecter l'imprimante. Vous pouvez sélectionner 2,4 GHz ou 5 GHz.

Lorsque vous changez la plage de fréquence, tous les périphériques connectés sont déconnectés. Reconnectez le périphérique.

Veillez remarquer que vous ne pouvez pas vous reconnecter à partir de périphériques qui ne prennent pas en charge la plage de fréquence de 5 GHz lorsque vous passez à 5 GHz.

Il est possible que ce paramètre ne s'affiche pas selon la région.

Désactiver Wi-Fi Direct

Désactivez les paramètres Wi-Fi Direct (Simple AP) de l'imprimante. Lorsque vous le désactivez, tous les périphériques connectés à l'imprimante par le biais d'une connexion Wi-Fi Direct (Simple AP) sont déconnectés.

Rest param défaut

Restaurez tous les paramètres Wi-Fi Direct (Simple AP) à leurs valeurs par défaut.

Les informations de connexion Wi-Fi Direct (Simple AP) du périphérique intelligent enregistré sur l'imprimante sont supprimées.

Remarque:

Vous pouvez également définir les paramètres suivants dans l'onglet **Réseau** > **Wi-Fi Direct** de Web Config.

- Activation ou désactivation de Wi-Fi Direct (Simple AP)
- Modification du nom du réseau (SSID)
- Modification du mot de passe
- Modification de la plage de fréquence
- Restauration des paramètres Wi-Fi Direct (simple AP)

Changement de méthode de connexion

Changez de méthode de connexion. Définissez ce paramètre une fois le réseau activé.

Si vous définissez l'adresse IP manuellement, vérifiez auprès de l'administrateur réseau que vous pouvez utiliser la même adresse IP sur le nouveau réseau.

Remarque:

Lorsque la connexion Wi-Fi est activée, la connexion Ethernet est désactivée.

Informations connexes

- ➔ [« Passage d'une connexion Ethernet à une connexion Wi-Fi » à la page 116](#)
- ➔ [« Passage d'une connexion Wi-Fi à une connexion Ethernet » à la page 117](#)

Passage d'une connexion Ethernet à une connexion Wi-Fi

Passage au Wi-Fi à partir du panneau de commande

Passez d'une connexion Ethernet au Wi-Fi depuis le panneau de commande de l'imprimante. La méthode utilisée pour changer de type de connexion est la même que pour paramétrer la connexion Wi-Fi. Consultez la rubrique du présent guide portant sur le réglage des paramètres de connexion Wi-Fi à partir du panneau de commande de l'imprimante.

Informations connexes

- ➔ [« Connexion au LAN sans fil \(Wi-Fi\) » à la page 23](#)

Passage à la connexion Wi-Fi avec Web Config

Passez d'une connexion Ethernet au Wi-Fi avec Web Config.

1. Rendez-vous dans Web Config et sélectionnez l'onglet **Réseau** > **Wi-Fi**.
2. Cliquez sur **Config.**.
3. Sélectionnez le SSID du point d'accès puis saisissez le mot de passe.

Si le SSID auquel vous souhaitez vous connecter n'est pas affiché, sélectionnez **Entrez le SSID**, puis saisissez le SSID.

4. Cliquez sur **Suivant**.
5. Confirmez le message affiché et cliquez sur **OK**.
6. Déconnectez le câble Ethernet de l'imprimante.

Remarque:

Vous pouvez aussi changer de méthode de connexion en utilisant Epson Device Admin. Pour plus d'informations, consultez le manuel ou l'aide de Epson Device Admin.

Informations connexes

- ➔ [« Accès au logiciel Web Config » à la page 26](#)
- ➔ [« Connexion à l'imprimante à l'aide de Web Config » à la page 85](#)
- ➔ [« Epson Device Admin » à la page 109](#)

Passage d'une connexion Wi-Fi à une connexion Ethernet

Modification de la connexion réseau vers Ethernet à partir du Panneau de commande

Pour modifier la connexion réseau et passer du Wi-Fi à Ethernet, suivez les étapes ci-dessous dans le panneau de commande.

1. Sélectionnez Menu à l'écran d'accueil.
2. Sélectionnez **Réglages généraux > Paramètres réseau > Config LAN filaire**.
3. Appuyez sur **Démarrer configuration**.
4. Consultez le message, puis fermez l'écran.
L'écran se ferme automatiquement après une durée déterminée.
5. Connectez l'imprimante à un routeur à l'aide d'un câble Ethernet.

Informations connexes

- ➔ [« Connexion à Ethernet » à la page 23](#)

Passage à la connexion Ethernet avec la configuration Web

Passez du Wi-Fi à une connexion Ethernet avec Web Config.

1. Rendez-vous dans Web Config et sélectionnez l'onglet **Réseau > Wi-Fi**.
2. Cliquez sur **Désactiver la Wi-Fi**.
3. Consultez le message, puis sélectionnez **OK**.
4. Connectez l'imprimante et le concentrateur (commutateur LAN) à l'aide d'un câble Ethernet.

Annexe

Remarque:

Vous pouvez aussi changer de méthode de connexion en utilisant Epson Device Admin. Pour plus d'informations, consultez le guide ou l'aide d'Epson Device Admin.

Informations connexes

- ➔ [« Accès au logiciel Web Config » à la page 26](#)
- ➔ [« Connexion à l'imprimante à l'aide de Web Config » à la page 85](#)
- ➔ [« Epson Device Admin » à la page 109](#)

Utilisation des ports de l'imprimante

L'imprimante utilise le port suivant. Si nécessaire, l'administrateur réseau doit ouvrir ces ports pour qu'ils soient disponibles.

Annexe

Expéditeur (client)	Utilisation	Destination (serveur)	Protocole	Numéro de port	
Imprimante	Envoi de fichier (lorsque la numérisation vers un dossier réseau est utilisée depuis l'imprimante)	Serveur FTP	FTP (TCP)	20	
				21	
		Serveur de fichiers	SMB (TCP)	445	
				NetBIOS (UDP)	137
					138
	NetBIOS (TCP)	139			
		Envoi d'un e-mail (lorsque la numérisation vers une adresse e-mail est utilisée à partir de l'imprimante)	Serveur SMTP	SMTP (TCP)	25
				SMTP SSL/TLS (TCP)	465
	SMTP STARTTLS (TCP)			587	
	POP avant la connexion SMTP (lorsque la numérisation vers une adresse e-mail est utilisée à partir de l'imprimante)	Serveur POP	POP3 (TCP)	110	
	Collecte des informations utilisateur (utilisez les contacts de l'imprimante)	Serveur LDAP	LDAP (TCP)	389	
LDAP SSL/TLS (TCP)			636		
LDAP STARTTLS (TCP)			389		
Authentification de l'utilisateur lors de l'envoi d'un e-mail (lors de l'activation d'Epson Open Platform) Authentification de l'utilisateur lors de la collecte des informations utilisateur (lors de l'utilisation des contacts de l'imprimante) Authentification de l'utilisateur lors de l'utilisation du dossier de numérisation vers un réseau (SMB) à partir de l'imprimante	Serveur KDC	Kerberos	88		
Contrôle WSD	Ordinateur client	WSD (TCP)	5357		
Recherche de l'ordinateur lors d'une analyse par push dans Document Capture Pro	Ordinateur client	Découverte de réseau en analyse par push	2968		

Annexe

Expéditeur (client)	Utilisation	Destination (serveur)	Protocole	Numéro de port
Ordinateur client	Envoi de fichier (lorsque l'impression FTP est utilisée depuis l'imprimante)	Imprimante	FTP (TCP)	20
				21
	Découvrez l'imprimante à partir d'une application, telle que EpsonNet Config, le pilote d'imprimante et le pilote de scanner.	Imprimante	ENPC (UDP)	3289
	Collectez et configurez les informations MIB à partir d'une application, telle que EpsonNet Config, le pilote d'imprimante et le pilote de scanner.	Imprimante	SNMP (UDP)	161
	Transfert de données LPR	Imprimante	LPR (TCP)	515
	Transfert de données RAW	Imprimante	RAW (port 9100) (TCP)	9100
	Transfert de données AirPrint (impression IPP/IPPS)	Imprimante	IPP/IPPS (TCP)	631
	Recherche de l'imprimante WSD	Imprimante	WS-Discovery (UDP)	3702
	Transfert de données d'analyse dans Document Capture Pro	Imprimante	Analyse de réseau (TCP)	1865
	Collecte d'informations sur la tâche lors de l'analyse par push dans Document Capture Pro	Imprimante	Analyse de réseau par push	2968
	Web Config	Imprimante	HTTP (TCP)	80
HTTPS (TCP)			443	

Paramètres de sécurité avancés pour les entreprises

Ce chapitre décrit les fonctions de sécurité avancées.

Paramètres de sécurité et prévention des risques

Lorsqu'une imprimante est connectée à un réseau, vous pouvez y accéder à distance. De plus, l'imprimante peut être partagée entre plusieurs personnes pour rendre l'utilisation plus pratique et améliorer la productivité. Toutefois, ce mode d'utilisation augmente les risques d'accès non autorisé, d'utilisation abusive et de piratage des données. Si vous utilisez l'imprimante dans un environnement doté d'un accès Internet, les risques sont encore plus importants.

Dans le cas des imprimantes dépourvues de protection contre les accès extérieurs, il sera possible de lire les journaux des tâches d'impression conservés dans l'imprimante depuis Internet.

Pour prévenir ces risques, les imprimantes Epson sont dotées de plusieurs technologies de sécurité.

Paramétrez l'imprimante selon les besoins, en fonction des conditions de l'environnement du client.

Nom	Type de fonction	Que définir	Que prévenir
Chiffrement du mot de passe	Chiffre les informations confidentielles stockées dans l'imprimante (tous les mots de passe, les clés privées des certificats, les clés d'authentification du disque dur).	Configurez le chiffrement du mot de passe et sauvegardez la clé de chiffrement.	La clé de chiffrement n'étant pas accessible de l'extérieur de l'imprimante, les informations confidentielles chiffrées peuvent être protégées.
Communications SSL/TLS	Le contenu de communication est chiffré par SSL/TLS lors de l'accès au serveur Epson depuis l'imprimante, notamment en cas de communication avec l'ordinateur par le biais d'un navigateur Web ou de mise à jour du microprogramme.	Procurez-vous un certificat signé par une autorité de certification puis importez-le dans l'imprimante.	L'obtention d'une identification de l'imprimante par un certificat délivré par une autorité de certification empêche toute usurpation d'identité et les accès non autorisés. De plus, le contenu des communications de SSL/TLS est protégé et empêche toute fuite de contenu des données d'impression et informations de paramétrage.
Contrôle de protocole	Contrôle les protocoles et services à utiliser pour la communication entre les périphériques et imprimantes et active et désactive des fonctionnalités.	Un protocole ou service appliqué à des fonctionnalités autorisées ou interdites de manière isolée.	Limitez les risques associés à toute utilisation non souhaitable en empêchant les utilisateurs d'utiliser des fonctions dont ils n'ont pas besoin.
Filtrage IPsec/IP	Vous pouvez paramétrer le blocage des données provenant d'un certain client ou d'un type particulier. Du fait que IPsec protège les données par unité de paquet IP (chiffrement et authentification), vous pouvez communiquer de manière sécurisée un protocole non protégé.	Créez une politique de base et une politique individuelle pour définir les clients ou types de données autorisés à accéder au périphérique.	Prévenez les accès non autorisés ainsi que le piratage et l'interception des données de communication à destination de l'imprimante.

Paramètres de sécurité avancés pour les entreprises

Nom	Type de fonction	Que définir	Que prévenir
IEEE 802.1X	Autorisez seulement les utilisateurs authentifiés en Wi-Fi et Ethernet à se connecter. Permettez uniquement aux utilisateurs autorisés d'utiliser l'imprimante.	Paramètre d'authentification auprès du serveur RADIUS (serveur d'authentification).	Évitez les accès et utilisation non autorisés de l'imprimante.
S/MIME	Chiffre les e-mails envoyés par l'imprimante ou joint des signatures numériques aux e-mails. Cette fonction est disponible pour Numér. vers email et Boîte vers e-mail.	Importez un certificat délivré par une autorité de certification, mettez à jour un certificat auto-signé et configurez un certificat numérique pour la destination du courrier. Effectuez également les réglages de base S/MIME.	Le chiffrement empêche la fuite d'informations lorsque des tiers tentent de visualiser le contenu de l'e-mail. Par ailleurs, vous pouvez détecter l'usurpation d'identité de l'expéditeur et la falsification de l'e-mail en attachant une signature numérique à l'e-mail.

Informations connexes

- ➔ « Configuration du chiffrement des mots de passe » à la page 123
- ➔ « Contrôle à l'aide des protocoles » à la page 125
- ➔ « Communication SSL/TLS avec l'imprimante » à la page 137
- ➔ « Communication chiffrée par filtrage IPsec/IP » à la page 138
- ➔ « Connexion de l'imprimante à un réseau IEEE802.1X » à la page 150
- ➔ « Paramètres S/MIME » à la page 152

Paramètres des fonctions de sécurité

Lorsque vous définissez le filtrage IPsec/IP ou IEEE802.1X, il est conseillé d'accéder à Web Config via SSL/TLS pour communiquer les informations de paramétrage afin de limiter les risques de sécurité tels que le piratage et l'interception.

Vous pouvez aussi utiliser Web Config en connectant l'imprimante directement sur l'ordinateur à l'aide d'un câble Ethernet puis en saisissant l'adresse IP dans un navigateur Web. L'imprimante peut être connectée dans un environnement sécurisé une fois les paramètres de sécurité définis.

Configuration du chiffrement des mots de passe

Le chiffrement des mots de passe vous permet de chiffrer des informations confidentielles (tous les mots de passe, les clés privées des certificats ainsi que les clés d'authentification des disques durs) conservées dans l'imprimante. La clé de chiffrement qui sert à déchiffrer ces informations chiffrées est conservée dans la puce (Trusted Platform Module). Étant donné que la puce TPM n'est pas accessible depuis l'extérieur de l'imprimante, il vous suffit de ne pas partager la clé de chiffrement pour protéger vos informations confidentielles chiffrées.

Paramètres de sécurité avancés pour les entreprises

Important:



En cas de dysfonctionnement de la puce TPM et s'il est impossible d'utiliser la clé de chiffrement, vous ne pourrez pas accéder aux informations confidentielles conservées dans l'imprimante ni utiliser celle-ci. C'est pourquoi nous vous recommandons d'effectuer une sauvegarde de votre clé de chiffrement sur un périphérique de stockage USB.

Chiffrement du mot de passe

Lorsque vous voulez chiffrer le mot de passe, vous devez sauvegarder la clé de chiffrement. Préparez à l'avance une clé USB pour la sauvegarde. Vous avez besoin d'au moins 1 Mo d'espace libre sur la clé USB.

Important:

Lorsque vous remplacez la puce TPM, vous avez besoin d'une clé USB qui contient la clé de chiffrement. Stockez-la en lieu sûr.

1. Sélectionnez Menu à l'écran d'accueil.
2. Sélectionnez **Réglages généraux > Administration système > Param. de sécurité > Chiffrement mot de passe**.
3. Sélectionnez **On** pour **Chiffrement mot de passe**.
Lorsqu'un message s'affiche, vérifiez le contenu, puis appuyez sur **OK**.
4. Sélectionnez **Procéder à la Sauvegarde**.
L'écran de sauvegarde de la clé de chiffrement s'affiche.
5. Connectez la clé USB au port USB de l'interface externe de l'imprimante.
6. Appuyez sur **Démarrer la Sauvegarde**.
L'écriture sur la clé USB commence. Si une clé de chiffrement a déjà été enregistrée sur la clé USB, elle est écrasée.
7. Lorsqu'un message de finalisation de la sauvegarde s'affiche, appuyez sur **Fermer**.
8. Appuyez sur la touche  pour mettre l'imprimante hors tension.
9. Appuyez sur la touche  pour remettre l'imprimante sous tension.
Le mot de passe est chiffré.
L'imprimante peut prendre plus de temps que d'habitude pour démarrer.

Restauration de la clé de chiffrement des mots de passe

En cas de dysfonctionnement de la puce TPM, vous pouvez restaurer la clé de chiffrement dans la nouvelle puce TPM grâce à sa sauvegarde. Procédez comme suit pour remplacer la puce TPM alors que les mots de passe sont chiffrés.

Paramètres de sécurité avancés pour les entreprises

1. Appuyez sur la touche  pour allumer l'imprimante.
Le panneau de commande de l'imprimante affiche un message indiquant que la puce TPM a été remplacée.
2. Sélectionnez **Restaurer depuis la sauvegarder**.
Si un mot de passe administrateur a été défini, saisissez-le et appuyez sur **OK**.
3. Branchez le périphérique de stockage USB contenant la clé de chiffrement sur le port USB de l'interface externe de l'imprimante.
4. Appuyez sur **Restaurer depuis la sauvegarder**.
La clé de chiffrement est restaurée dans la puce TPM.
5. Consultez le message, puis appuyez sur **OK**.
L'imprimante redémarre.

Contrôle à l'aide des protocoles

Vous pouvez procéder à l'impression en utilisant divers chemins et protocoles.

Si vous utilisez une imprimante multifonction, vous pouvez utiliser l'analyse de réseau et le depuis un nombre indéterminé d'ordinateurs sur le réseau.

Vous pouvez réduire les risques imprévus pour la sécurité en limitant l'impression à certains chemins ou en contrôlant les fonctions disponibles.

Contrôle des protocoles

Configurez les paramètres de protocole.

1. Accédez à Web Config et sélectionnez l'onglet **Sécurité réseau > Protocole**.
2. Configurez chaque élément.
3. Cliquez sur **Suivant**.
4. Cliquez sur **OK**.
Les paramètres sont appliqués à l'imprimante.

Protocoles que vous pouvez activer ou désactiver

Protocole	Description
Réglages Bonjour	Vous pouvez choisir d'utiliser ou non Bonjour. Bonjour permet de rechercher des appareils, d'imprimer avec, etc.
Paramètres iBeacon	Vous pouvez activer et désactiver la transmission iBeacon. Si elle est activée, vous pourrez rechercher l'imprimante depuis les périphériques compatibles avec iBeacon.

Paramètres de sécurité avancés pour les entreprises

Protocole	Description
Paramètres SLP	Vous pouvez activer ou désactiver la fonction SLP. SLP permet de pousser la recherche d'appareils et l'analyse du réseau dans EpsonNet Config.
Paramètres WSD	Vous pouvez activer ou désactiver la fonction WSD. Si elle est activée, vous pourrez ajouter des périphériques WSD et imprimer depuis le port WSD.
Paramètres LLTD	Vous pouvez activer ou désactiver la fonction LLTD. Si vous l'activez, elle s'affiche sur la carte réseau de Windows.
Paramètres LLMNR	Vous pouvez activer ou désactiver la fonction LLMNR. Si elle est activée, vous pourrez utiliser la résolution de noms sans NetBIOS, même si vous ne parvenez pas à utiliser DNS.
Paramètres LPR	Vous pouvez choisir d'autoriser ou non l'impression LPR. Si vous l'activez, vous pourrez imprimer depuis le port LPR.
Paramètres RAW (Port 9100)	Vous pouvez choisir d'autoriser ou non l'impression depuis le port RAW (port 9100). Si vous l'activez, vous pourrez imprimer depuis le port RAW (port 9100).
Paramètres RAW (Port customisé)	Vous pouvez choisir d'autoriser ou non l'impression depuis le port RAW (port personnalisé). Si elle est activée, vous pourrez imprimer depuis le port RAW (port personnalisé).
Paramètres IPP	Vous pouvez choisir d'autoriser ou non l'impression depuis IPP. Si vous l'activez, vous pourrez imprimer sur Internet.
Param FTP	Vous pouvez choisir d'autoriser ou non l'impression FTP. Si vous l'activez, vous pourrez imprimer depuis un serveur FTP.
Param SNMPv1/v2c	Vous pouvez choisir d'activer ou non SNMPv1/v2c. Cela permet de configurer les périphériques, la surveillance, etc.
Param SNMPv3	Vous pouvez choisir d'activer ou non SNMPv3. Cela permet de configurer les périphériques chiffrés, la surveillance, etc.

Éléments de réglage de protocole

Réglages Bonjour

Éléments	Valeur et description des paramètres
Utiliser Bonjour	Sélectionnez cette option pour rechercher ou utiliser des périphériques via Bonjour.
Nom Bonjour	Affiche le nom Bonjour.
Nom du service Bonjour	Affiche le nom de service Bonjour.
Emplacement	Affiche le nom d'emplacement Bonjour.
Protocole Top Priority	Sélectionnez le protocole prioritaire pour l'impression Bonjour.
Wide-Area Bonjour	Choisissez d'utiliser ou non Wide-Area Bonjour.

Paramètres iBeacon

Paramètres de sécurité avancés pour les entreprises

Éléments	Valeur et description des paramètres
Activer Transmission iBeacon	Sélectionnez cette option pour activer la fonction de transmission iBeacon.

Paramètres SLP

Éléments	Valeur et description des paramètres
Activer SLP	Sélectionnez cette option pour activer la fonction SLP. Elle est utilisée notamment dans la recherche réseau d'EpsonNet Config.

Paramètres WSD

Éléments	Valeur et description des paramètres
Activer WSD	Sélectionnez cette option pour activer l'ajout de périphériques avec WSD et pour imprimer et numériser à partir du port WSD.
Expiration impression (sec)	Choisissez la valeur d'expiration de communication pour l'impression WSD entre 3 et 3600 secondes.
Expiration numérisation (sec)	Choisissez la valeur d'expiration de communication pour la numérisation WSD entre 3 et 3600 secondes.
Nom de l'appareil	Affiche le nom de périphérique WSD.
Emplacement	Affiche le nom d'emplacement WSD.

Paramètres LLTD

Éléments	Valeur et description des paramètres
Activer LLTD	Sélectionnez cette option pour activer LLTD. L'imprimante s'affiche dans le mappage réseau de Windows.
Nom de l'appareil	Affiche le nom de périphérique LLTD.

Paramètres LLMNR

Éléments	Valeur et description des paramètres
Activer LLMNR	Sélectionnez cette option pour activer LLMNR. Vous pouvez utiliser la résolution de noms sans NetBIOS, même si vous ne pouvez pas utiliser DNS.

Paramètres LPR

Éléments	Valeur et description des paramètres
Permettre l'impression sur Port LPR	Sélectionnez cette option pour autoriser l'impression depuis le port LPR.

Paramètres de sécurité avancés pour les entreprises

Éléments	Valeur et description des paramètres
Expiration impression (sec)	Choisissez la valeur d'expiration pour l'impression LPR entre 0 et 3600 secondes. Si vous ne voulez pas définir de valeur d'expiration, saisissez 0.

Paramètres RAW (Port 9100)

Éléments	Valeur et description des paramètres
Permettre l'impression RAW (Port 9100)	Sélectionnez cette option pour autoriser l'impression depuis le port RAW (port 9100).
Expiration impression (sec)	Choisissez la valeur d'expiration pour l'impression RAW (port 9100) entre 0 et 3600 secondes. Si vous ne voulez pas définir de valeur d'expiration, saisissez 0.

Paramètres RAW (Port customisé)

Éléments	Valeur et description des paramètres
Permettre l'impression RAW (Port customisé)	Sélectionnez cette option pour autoriser l'impression depuis le port RAW (Port personnalisé).
Numéro de port	Saisissez le numéro de port pour l'impression RAW entre 1024 et 65535 (sauf 9100, 1865, 2968).
Expiration impression (sec)	Choisissez la valeur d'expiration pour l'impression RAW (Port personnalisé) entre 0 et 3600 secondes. Si vous ne voulez pas définir de valeur d'expiration, saisissez 0.

Paramètres IPP

Éléments	Valeur et description des paramètres
Activer IPP	Sélectionnez cette option pour autoriser la communication IPP. Seules les imprimantes qui prennent en charge IPP s'affichent.
Permettre les communications non sécurisées	Sélectionnez cette option Permis pour permettre à l'imprimante de communiquer sans aucune mesure de sécurité (IPP).
Temporisation communication (sec)	Choisissez la valeur d'expiration pour l'impression IPP entre 0 et 3600 secondes.
URL (Réseau)	Affiche les URL IPP (http et https) lorsque l'imprimante est connectée au réseau. L'URL est une valeur combinée de l'adresse IP de l'imprimante, du numéro de port et du nom de l'imprimante IPP.
URL (Wi-Fi Direct)	Affiche les URL IPP (http et https) lorsque l'imprimante est connectée par Wi-Fi Direct. L'URL est une valeur combinée de l'adresse IP de l'imprimante, du numéro de port et du nom de l'imprimante IPP.
Nom de l'imprimante	Affiche le nom de l'imprimante IPP.
Emplacement	Affiche l'emplacement IPP.

Paramètres de sécurité avancés pour les entreprises

Param FTP

Éléments	Valeur et description des paramètres
Activer serveur FTP	Sélectionnez cette option pour autoriser l'impression FTP. Seules les imprimantes qui prennent en charge l'impression FTP s'affichent.
Temporisation communication (sec)	Choisissez la valeur d'expiration pour la communication FTP entre 0 et 3600 secondes. Si vous ne voulez pas définir de valeur d'expiration, saisissez 0.

Param SNMPv1/v2c

Éléments	Valeur et description des paramètres
Activer SNMPv1	SNMPv1 est activé lorsque la case est cochée.
Activer SNMPv2c	SNMPv2c est activé lorsque la case est cochée.
Autorité accès	Définissez l'autorité d'accès lorsque SNMPv1 ou SNMPv2c est activé. Sélectionnez En lecture seule ou Lecture/écriture .
Nom communauté (lecture seule)	Saisissez entre 0 et 32 caractères ASCII (0x20 à 0x7E).
Nom communauté (lecture/écriture)	Saisissez entre 0 et 32 caractères ASCII (0x20 à 0x7E).

Param SNMPv3

Éléments	Valeur et description des paramètres
Activer SNMPv3	SNMPv3 est activé lorsque la case est cochée.
Nom d'utilisateur	Saisissez entre 1 et 32 caractères en utilisant des caractères d'un seul bit.
Param authentification	
Algorithme	Sélectionnez un algorithme d'authentification pour SNMPv3.
Mot de passe	Sélectionnez le mot de passe d'authentification pour SNMPv3. Saisissez entre 8 et 32 caractères au format ASCII (0x20 – 0x7E). Laissez le champ vide si vous ne voulez pas en spécifier.
Confirmer le mot de passe	Saisissez le mot de passe configuré pour confirmation.
Param cryptage	
Algorithme	Sélectionnez un algorithme de chiffrement pour SNMPv3.
Mot de passe	Sélectionnez le mot de passe de chiffrement pour SNMPv3. Saisissez entre 8 et 32 caractères au format ASCII (0x20 – 0x7E). Laissez le champ vide si vous ne voulez pas en spécifier.
Confirmer le mot de passe	Saisissez le mot de passe configuré pour confirmation.

Paramètres de sécurité avancés pour les entreprises

Éléments	Valeur et description des paramètres
Nom contexte	Saisissez 32 caractères maximum au format Unicode (UTF-8). Laissez le champ vide si vous ne voulez pas en spécifier. Le nombre de caractères pouvant être saisis varie selon la langue.

Utilisation d'un certificat numérique

À propos de la certification numérique

Certificat signé CA

Ce certificat a été signé par l'autorité de certification (AC). Vous pouvez l'obtenir pour vous conformer à l'autorité de certification. Ce certificat atteste l'existence de l'imprimante et sert à garantir la sécurité des données de communications SSL/TLS.

Dans le cas de communications SSL/TLS, il sert de certificat serveur.

En cas de communication IPsec/filtrage I, IEEE 802.1x ou S/MIME, il sert de certificat client.

Certificat AC

Ce certificat fait partie de la chaîne du Certificat signé CA et est également appelé certificat AC intermédiaire. Il est utilisé par le navigateur Web pour valider le chemin du certificat de l'imprimante lors d'un accès au serveur distant ou Web Config.

Dans le cas d'un certificat AC, choisissez quand valider le chemin du certificat serveur lors d'un accès depuis l'imprimante. Pour l'imprimante, choisissez de valider le chemin du Certificat signé CA pour les connexions SSL/TLS.

Vous pouvez obtenir le certificat AC de l'imprimante auprès de l'autorité de certification qui a émis le certificat AC.

En outre, vous pouvez obtenir le certificat AC servant à valider le serveur distant auprès de l'autorité de certification qui a émis le Certificat signé CA de ce serveur.

Certificat auto-signé

Ce certificat est émis et signé par l'imprimante elle-même. Il est également appelé certificat racine. Étant donné que l'imprimante s'atteste elle-même, il n'est pas digne de confiance et n'empêche pas l'usurpation.

Utilisation pour les communications SSL/TLS

Utilisez le certificat pour configurer les paramètres de sécurité et établir une communication SSL/TLS simple sans le Certificat signé CA.

Si vous utilisez ce certificat pour une communication SSL/TLS, il est possible qu'une alerte de sécurité s'affiche sur un navigateur Web, car ce certificat n'est pas enregistré au niveau d'un tel navigateur.

Utilisation avec S/MIME

Vous pouvez également utiliser un certificat autosigné au lieu d'un certificat signé par l'AC. Vous pouvez utiliser les fonctions S/MIME sans avoir à obtenir un certificat signé par l'AC, par exemple dans un environnement réseau qui n'est pas doté d'une connexion externe (Internet) comme un réseau d'entreprise. Toutefois, nous vous recommandons de faire appel à un certificat signé par l'AC lors de l'utilisation de connexions externe, car la sécurité d'un certificat autosigné est moindre.

Informations connexes

➔ « Configuration d'un Certificat signé CA » à la page 131

- ➔ « Suppression d'un certificat signé par une autorité de certification » à la page 134
- ➔ « Mise à jour d'un Certificat auto-signé » à la page 135

Configuration d'un Certificat signé CA

Obtention d'un certificat signé par une autorité de certification

Pour obtenir un certificat signé par une autorité de certification, créez une demande de signature de certificat (CSR, Certificate Signing Request) et envoyez-la à l'autorité de certification. Vous pouvez créer une CSR à l'aide du logiciel Web Config et d'un ordinateur.

Procédez comme suit pour créer une CSR et obtenir un certificat signé par une autorité de certification à l'aide du logiciel Web Config. Lors de la création de la CSR à l'aide du logiciel Web Config, le certificat est au format PEM/DER.

1. Rendez-vous dans Web Config, puis sélectionnez l'onglet **Sécurité réseau**.
2. Sélectionnez l'une des options suivantes.
 - SSL/TLS > Certificat**
 - IPsec/filtrage IP > Certificat client**
 - IEEE802.1X > Certificat client**
 - S/MIME > Certificat client**

Quoi que vous choisissiez, vous pouvez obtenir et utiliser le même certificat.

3. Cliquez sur **Générer** sous **CSR**.

La page de création de CSR s'affiche.

4. Saisissez une valeur pour chaque élément.

Remarque:

Les abréviations et la longueur de clé disponibles varient en fonction de l'autorité de certification. Créez la demande en fonction des règles de chaque autorité de certification.

5. Cliquez sur **OK**.

Un message de finalisation s'affiche.

6. Sélectionnez l'onglet **Sécurité réseau**.

7. Sélectionnez l'une des options suivantes.

- SSL/TLS > Certificat**
- IPsec/filtrage IP > Certificat client**
- IEEE802.1X > Certificat client**
- S/MIME > Certificat client**

Paramètres de sécurité avancés pour les entreprises

8. Cliquez sur un des boutons de téléchargement **CSR** en fonction du format défini par chaque autorité de certification pour télécharger la demande de signature de certificat sur un ordinateur.



Important:

Ne générez pas de nouvelle demande de signature de certificat. Si vous le faites, vous pourriez ne pas être en mesure d'importer un Certificat signé CA émis.

9. Envoyez la demande de signature de certificat à une autorité de certification et obtenez un Certificat signé CA. Respectez les règles de chaque autorité de certification en ce qui concerne la forme et la méthode d'envoi.
10. Enregistrez le Certificat signé CA sur un ordinateur connecté à l'imprimante.
L'obtention du Certificat signé CA est terminée une fois le certificat enregistré au niveau de la destination.

Éléments de paramétrage de la demande de signature de certificat

Éléments	Paramètres et explication
Longueur de la clé	Sélectionnez une longueur de clé pour la demande de signature de certificat.
Nom commun	<p>Vous pouvez saisir entre 1 et 128 caractères. S'il s'agit d'une adresse IP, cela doit être une adresse IP statique. Vous pouvez saisir de 1 à 5 adresses IPv4, adresses IPv6, noms d'hôte, FQDN en les séparant avec des virgules.</p> <p>Le premier élément est enregistré sur le nom commun, et d'autres éléments sont stockés sur le champ alias de l'objet du certificat.</p> <p>Exemple :</p> <p>Adresse IP de l'imprimante : 192.0.2.123, Nom de l'imprimante : EPSONA1B2C3 Nom commun : EPSONA1B2C3,EPSONA1B2C3.local,192.0.2.123</p>
Organisation/ Unité organisationnelle/ Localité/ État / Province	Vous pouvez saisir entre 0 et 64 caractères en ASCII (0x20–0x7E). Vous pouvez diviser les noms distinctifs par des virgules.
Pays	Saisissez un code de pays avec un nombre à deux chiffres spécifié par ISO-3166.
Adr. messagerie expéditeur	<p>Vous pouvez saisir l'adresse e-mail du destinataire pour le paramètre de serveur de messagerie. Saisissez la même adresse e-mail que l'Adr. messagerie expéditeur dans l'onglet Réseau > Serveur d'email > De base.</p> <p>Lorsque vous effectuez une demande de signature du certificat à l'aide de l'onglet Sécurité réseau > S/MIME > Certificat client, ce paramètre n'est pas nécessaire, car l'adresse e-mail de l'expéditeur est automatiquement définie auprès du serveur de messagerie. Configurez au préalable l'adresse e-mail de l'expéditeur auprès du serveur de messagerie.</p>

Informations connexes

➔ [« Obtention d'un certificat signé par une autorité de certification » à la page 131](#)

Importation d'un certificat signé par une autorité de certification

Importez le Certificat signé CA obtenu dans l'imprimante.

Paramètres de sécurité avancés pour les entreprises

**Important:**

- Assurez-vous que la date et l'heure de l'imprimante sont correctement définies. Le certificat peut être invalide.
- Si vous obtenez un certificat à l'aide d'une demande de signature de certificat créée à partir du logiciel Web Config, vous pouvez importer le certificat une fois.
- Lorsque vous importez un Certificat signé CA en sélectionnant l'onglet **Sécurité réseau** > **S/MIME** > **Certificat client**, vous ne pouvez pas modifier l'Adr. messagerie expéditeur dans l'onglet **Réseau** > **Serveur d'email** > **De base**. Si vous souhaitez modifier l'Adr. messagerie expéditeur, changez tous les paramètres de signature dans **Ne pas ajouter de signature** en sélectionnant l'onglet **Sécurité réseau** > **S/MIME** > **De base**, puis en supprimant le Certificat signé CA importé.

1. Rendez-vous dans Web Config, puis sélectionnez l'onglet **Sécurité réseau**.

2. Sélectionnez l'une des options suivantes.

- SSL/TLS** > **Certificat**
- IPsec/filtrage IP** > **Certificat client**
- IEEE802.1X** > **Certificat client**
- S/MIME** > **Certificat client**

3. Cliquez sur **Importer**.

La page d'importation des certificats s'affiche.

4. Saisissez une valeur pour chaque élément. Définissez le **Certificat CA 1** et le **Certificat CA 2** lorsque vous vérifiez le chemin du certificat dans le navigateur Web qui accède à l'imprimante.

Les paramètres requis varient selon l'emplacement de création de la demande de signature de certificat et le format de fichier du certificat. Définissez les paramètres requis conformément à ce qui suit.

- Certificat au format PEM/DER obtenu à partir du logiciel Web Config
 - Clé privée:** ne configurez pas cette option, car l'imprimante contient une clé privée.
 - Mot de passe:** ne configurez pas cette option.
 - Certificat CA 1/Certificat CA 2 :** facultatif
- Certificat au format PEM/DER obtenu à partir d'un ordinateur
 - Clé privée:** configuration nécessaire.
 - Mot de passe:** ne configurez pas cette option.
 - Certificat CA 1/Certificat CA 2 :** facultatif
- Certificat au format PKCS#12 obtenu à partir d'un ordinateur
 - Clé privée:** ne configurez pas cette option.
 - Mot de passe:** facultatif
 - Certificat CA 1/Certificat CA 2 :** ne configurez pas cette option.

5. Cliquez sur **OK**.

Un message de finalisation s'affiche.

Remarque:

Cliquez sur **Confirmer** pour vérifier les informations du certificat.

Paramètres de sécurité avancés pour les entreprises

Informations connexes

- ➔ « Accès au logiciel Web Config » à la page 26
- ➔ « Connexion à l'imprimante à l'aide de Web Config » à la page 85
- ➔ « Éléments de paramètre d'importation de certificat CA signé par une autorité de certification » à la page 134

Éléments de paramètre d'importation de certificat CA signé par une autorité de certification

Éléments	Paramètres et explication
Certificat de serveur ou Certificat client	Sélectionnez un format de certificat. Pour une connexion SSL/TLS, le Certificat de serveur s'affiche. Pour IPsec/filtrage IP, IEEE 802.1x ou S/MIME, le Certificat client s'affiche.
Clé privée	Si vous obtenez un certificat au format PEM/DER à l'aide d'une demande de signature de certificat créée à partir d'un ordinateur, sélectionnez un fichier de clé privée qui correspond au certificat.
Mot de passe	Si le format de fichier est Certificat avec clé privée (PKCS#12) , saisissez le mot de passe pour chiffrer la clé privée définie lorsque vous obtenez le certificat.
Certificat CA 1	Si le format de votre certificat est Certificat (PEM / DER) , importez un certificat d'une autorité certifiée qui délivre un Certificat signé CA utilisé en tant que certificat du serveur. Spécifiez un fichier si nécessaire.
Certificat CA 2	Si le format de votre certificat est Certificat (PEM / DER) , importez un certificat d'une autorité certifiée qui délivre un Certificat CA 1. Spécifiez un fichier si nécessaire.

Informations connexes

- ➔ « Importation d'un certificat signé par une autorité de certification » à la page 132

Suppression d'un certificat signé par une autorité de certification

Vous pouvez supprimer un certificat importé une fois le certificat expiré ou s'il n'est plus nécessaire de chiffrer la connexion.



Important:

Si vous obtenez un certificat à l'aide d'une demande de signature de certificat effectuée à partir du logiciel Web Config, vous ne pouvez importer de nouveau un certificat supprimé. Vous devez alors créer une demande de signature de certificat et obtenir de nouveau un certificat.

1. Rendez-vous dans Web Config, puis sélectionnez l'onglet **Sécurité réseau**.
2. Sélectionnez l'une des options suivantes.
 - SSL/TLS > Certificat**
 - IPsec/filtrage IP > Certificat client**
 - IEEE802.1X > Certificat client**
 - S/MIME > Certificat client**

Paramètres de sécurité avancés pour les entreprises

3. Cliquez sur **Supprimer** pour **Certificat signé CA** ou **Certificat client**.
4. Confirmez que vous souhaitez supprimer le certificat dans le message qui s'affiche.

Configuration d'un Certificat auto-signé

Mise à jour d'un Certificat auto-signé

Puisque le Certificat auto-signé est émis par l'imprimante, vous pouvez le mettre à jour lorsqu'il a expiré ou si le contenu décrit a changé.

Un certificat autosigné pour SSL/TLS et un autre pour S/MIME sont émis séparément. Leur mise à jour doit être effectuée elle aussi séparément.

Important:

Lorsque vous importez un certificat autosigné en sélectionnant l'onglet **Sécurité réseau** > **S/MIME** > **Certificat client**, vous ne pouvez pas modifier l'**Adr. messagerie expéditeur** dans l'onglet **Réseau** > **Serveur d'email** > **De base**. Si vous souhaitez modifier l'**Adr. messagerie expéditeur**, changez tous les paramètres de signature dans **Ne pas ajouter de signature** en sélectionnant l'onglet **Sécurité réseau** > **S/MIME** > **De base**, puis en supprimant le certificat autosigné pour S/MIME.

1. Rendez-vous dans Web Config, puis sélectionnez l'onglet **Sécurité réseau**. Sélectionnez ensuite **SSL/TLS** > **Certificat** ou **S/MIME** > **Certificat client**.

2. Cliquez sur **Mettre à jour**.

3. Saisissez le paramètre **Nom commun**.

Vous pouvez saisir jusqu'à 5 adresses IPv4, adresses IPv6, noms d'hôte, FQDN entre 1 et 128 caractères, en les séparant par des virgules. Le premier paramètre est conservé en tant que nom commun, tandis que les autres sont conservés en tant qu'alias pour l'objet du certificat.

Exemple :

Adresse IP de l'imprimante : 192.0.2.123, Nom de l'imprimante : EPSONA1B2C3

Nom commun : EPSONA1B2C3,EPSONA1B2C3.local,192.0.2.123

4. Définissez la période de validité du certificat.

5. Cliquez sur **Suivant**.

Un message de confirmation s'affiche.

6. Cliquez sur **OK**.

L'imprimante est mise à jour.

Remarque:

Vous pouvez consulter les informations du certificat en cliquant sur **Confirmer** dans l'onglet **Sécurité réseau** > **SSL/TLS** > **Certificat** > **Certificat auto-signé** ou **S/MIME** > **Certificat client** > **Certificat auto-signé**.

Informations connexes

➔ [« Accès au logiciel Web Config » à la page 26](#)

Paramètres de sécurité avancés pour les entreprises

➔ « [Connexion à l'imprimante à l'aide de Web Config](#) » à la page 85

Suppression d'un Certificat auto-signé pour S/MIME

Une fois que vous n'en avez plus besoin, vous pouvez supprimer le certificat autosigné pour S/MIME.

Même en cas de suppression, le certificat autosigné pour SSL/TLS ne sera pas supprimé.

1. Rendez-vous dans Web Config et sélectionnez l'onglet **Sécurité réseau** > **S/MIME** > **Certificat client**.
2. Cliquez sur **Supprimer** pour **Certificat auto-signé**.
3. Confirmez que vous souhaitez supprimer le certificat dans le message qui s'affiche.

Configuration d'un Certificat CA

Lorsque vous définissez le Certificat CA, vous pouvez valider le trajet vers le certificat CA du serveur auquel l'imprimante accède. Cela peut empêcher l'usurpation d'identité.

Vous pouvez obtenir le Certificat CA auprès de l'Autorité de certification où le Certificat signé CA a été délivré.

Informations connexes

- ➔ « [Accès au logiciel Web Config](#) » à la page 26
- ➔ « [Connexion à l'imprimante à l'aide de Web Config](#) » à la page 85
- ➔ « [Éléments de paramétrage de la demande de signature de certificat](#) » à la page 132
- ➔ « [Importation d'un certificat signé par une autorité de certification](#) » à la page 132

Importation d'un Certificat CA

Importez le Certificat CA sur l'imprimante.

1. Accédez à Web Config puis sélectionnez l'onglet **Sécurité réseau** > **Certificat CA**.
2. Cliquez sur **Importer**.
3. Spécifiez le Certificat CA que vous souhaitez importer.
4. Cliquez sur **OK**.

Lorsque l'importation est terminée, vous êtes redirigé vers l'écran **Certificat CA**, et le Certificat CA s'affiche.

Suppression d'un Certificat CA

Vous pouvez supprimer le Certificat CA importé.

1. Accédez à Web Config puis sélectionnez l'onglet **Sécurité réseau** > **Certificat CA**.
2. Cliquez sur **Supprimer** en regard du Certificat CA que vous souhaitez supprimer.

Paramètres de sécurité avancés pour les entreprises

3. Confirmez que vous souhaitez supprimer le certificat dans le message qui s'affiche.
4. Cliquez sur **Redémarrer réseau**, puis vérifiez que le Certificat CA supprimé n'est pas répertorié sur l'écran mis à jour.

Informations connexes

- ➔ « Accès au logiciel Web Config » à la page 26
- ➔ « Connexion à l'imprimante à l'aide de Web Config » à la page 85

Communication SSL/TLS avec l'imprimante

Lorsque le certificat du serveur est défini pour utiliser des communications SSL/TLS (Secure Sockets Layer/Transport Layer Security) avec l'imprimante, vous pouvez chiffrer le chemin de communication entre les ordinateurs. Procédez ainsi si vous voulez empêcher des accès à distance non autorisés.

Configuration des paramètres SSL/TLS de base

Si l'imprimante accepte la fonctionnalité de serveur HTTPS, vous pouvez utiliser le protocole SSL/TLS pour chiffrer les communications. Vous pouvez configurer et gérer l'imprimante à l'aide du logiciel Web Config tout en garantissant la sécurité.

Configurez la force du chiffrement et la fonctionnalité de redirection.

1. Accédez à Web Config et sélectionnez l'onglet **Sécurité réseau** > **SSL/TLS** > **De base**.
2. Sélectionnez une valeur pour chaque élément.
 - Force du cryptage
Sélectionnez le niveau de force du chiffrement.
 - Rediriger HTTP vers HTTPS
Redirigez vers HTTPS lors de l'accès HTTP.
 - TLS 1.0
Sélectionnez Activer ou Désactiver. La valeur par défaut est « Désactiver ».
 - TLS.1.1
Sélectionnez Activer ou Désactiver. La valeur par défaut est « Désactiver ».
3. Cliquez sur **Suivant**.
Un message de confirmation s'affiche.
4. Cliquez sur **OK**.
L'imprimante est mise à jour.

Configuration d'un certificat de serveur pour l'imprimante

1. Accédez à Web Config et sélectionnez l'onglet **Sécurité réseau** > **SSL/TLS** > **Certificat**.

Paramètres de sécurité avancés pour les entreprises

2. Spécifiez un certificat à utiliser sur **Certificat de serveur**.

- Certificat auto-signé

Un certificat auto-signé a été généré par l'imprimante. Si vous n'obtenez pas un certificat CA signé par une autorité de certification, sélectionnez l'élément suivant.

- Certificat signé CA

Si vous obtenez et importez un certificat CA signé par une autorité de certification à l'avance, vous pouvez préciser ceci.

3. Cliquez sur **Suivant**.

Un message de confirmation s'affiche.

4. Cliquez sur **OK**.

L'imprimante est mise à jour.

Communication chiffrée par filtrage IPsec/IP

À propos d'IPsec/filtrage IP

Vous pouvez filtrer le trafic en fonction des adresses IP, des services et du port à l'aide de la fonction de filtrage IPsec/IP. En associant les filtres, vous pouvez configurer l'imprimante de manière à ce qu'elle accepte ou bloque certains clients et certaines données. Vous pouvez également améliorer le niveau de sécurité en utilisant un filtrage IPsec.

Remarque:

Les ordinateurs sous Windows Vista ou plus, ou sous Windows Server 2008 ou plus, gèrent l'IPsec.

Configuration de la politique par défaut

Pour filtrer le trafic, configurez la politique par défaut. La politique par défaut s'applique à tous les utilisateurs ou groupes qui se connectent à l'imprimante. Pour un meilleur contrôle des utilisateurs et des groupes d'utilisateurs, configurez des politiques de groupes.

1. Accédez à Web Config et sélectionnez l'onglet **Sécurité réseau > IPsec/filtrage IP > De base**.

2. Saisissez une valeur pour chaque élément.

3. Cliquez sur **Suivant**.

Un message de confirmation s'affiche.

4. Cliquez sur **OK**.

L'imprimante est mise à jour.

Informations connexes

- ➔ [« Accès au logiciel Web Config » à la page 26](#)
- ➔ [« Connexion à l'imprimante à l'aide de Web Config » à la page 85](#)
- ➔ [« Éléments de paramétrage Politique par défaut » à la page 139](#)

Paramètres de sécurité avancés pour les entreprises**Éléments de paramétrage Politique par défaut****Politique par défaut**

Éléments	Paramètres et explication
IPsec/filtrage IP	Vous pouvez activer ou désactiver une fonction de filtrage IPsec/IP.

 Contrôle des accès

Configurez la méthode de contrôle pour le trafic de paquets IP.

Éléments	Paramètres et explication
Autoriser l'accès	Sélectionnez cette option pour autoriser le passage des paquets IP configurés.
Refuser l'accès	Sélectionnez cette option pour refuser le passage des paquets IP configurés.
IPsec	Sélectionnez cette option pour autoriser le passage des paquets IPsec configurés.

Paramètres de sécurité avancés pour les entreprises

Version IKE

Sélectionnez **IKEv1** ou **IKEv2** pour **Version IKE**. Effectuez votre choix en fonction du périphérique auquel l'imprimante est connectée.

IKEv1

Les éléments suivants sont affichés lorsque vous sélectionnez **IKEv1** pour **Version IKE**.

Éléments	Paramètres et explication
Méthode d'authentification	Pour sélectionner l'option Certificat , vous devez préalablement obtenir et importer un certificat signé par une autorité de certification.
Clé pré-partagée	Si vous sélectionnez l'option Clé pré-partagée pour le paramètre Méthode d'authentification , saisissez une clé prépartagée faisant de 1 à 127 caractères.
Confirmer la clé pré-partagée	Saisissez la clé configurée pour confirmation.

IKEv2

Les éléments suivants sont affichés lorsque vous sélectionnez **IKEv2** pour **Version IKE**.

Éléments	Paramètres et explication	
Local	Méthode d'authentification	Pour sélectionner l'option Certificat , vous devez préalablement obtenir et importer un certificat signé par une autorité de certification.
	Type ID	Si vous sélectionnez Clé pré-partagée pour Méthode d'authentification , sélectionnez le type d'identifiant de l'imprimante.
	ID	Saisissez l'identifiant de l'imprimante correspondant au type sélectionné. Le premier caractère ne doit pas être « @ », « # » et « = ». Nom distinctif : Saisissez de 1 à 255 caractères ASCII sur 1 octet (0x20 à 0x7E). Vous devez inclure « = ». Adresse IP : Effectuez la saisie au format IPv4 ou IPv6. FQDN : Saisissez entre 1 et 255 caractères (A-Z, a-z, 0-9, - et .). Adresse de la messagerie : Saisissez de 1 à 255 caractères ASCII sur 1 octet (0x20 à 0x7E). Vous devez inclure « @ ». ID clé : Saisissez de 1 à 255 caractères ASCII sur 1 octet (0x20 à 0x7E).
	Clé pré-partagée	Si vous sélectionnez l'option Clé pré-partagée pour le paramètre Méthode d'authentification , saisissez une clé prépartagée faisant de 1 à 127 caractères.
	Confirmer la clé pré-partagée	Saisissez la clé configurée pour confirmation.

Paramètres de sécurité avancés pour les entreprises

Éléments		Paramètres et explication
Distante	Méthode d'authentification	Pour sélectionner l'option Certificat , vous devez préalablement obtenir et importer un certificat signé par une autorité de certification.
	Type ID	Si vous sélectionnez Clé pré-partagée pour Méthode d'authentification , sélectionnez le type d'identifiant du périphérique que vous souhaitez authentifier.
	ID	Saisissez l'ID de l'imprimante correspondant au type sélectionné. Le premier caractère ne doit pas être « @ », « # » et « = ». Nom distinctif : Saisissez de 1 à 255 caractères ASCII sur 1 octet (0x20 à 0x7E). Vous devez inclure « = ». Adresse IP : Effectuez la saisie au format IPv4 ou IPv6. FQDN : Saisissez entre 1 et 255 caractères (A–Z, a–z, 0–9, - et .). Adresse de la messagerie : Saisissez de 1 à 255 caractères ASCII sur 1 octet (0x20 à 0x7E). Vous devez inclure « @ ». ID clé : Saisissez de 1 à 255 caractères ASCII sur 1 octet (0x20 à 0x7E).
	Clé pré-partagée	Si vous sélectionnez l'option Clé pré-partagée pour le paramètre Méthode d'authentification , saisissez une clé prépartagée faisant de 1 à 127 caractères.
	Confirmer la clé pré-partagée	Saisissez la clé configurée pour confirmation.

 Encapsulation

Si vous sélectionnez l'option **IPsec** pour le paramètre **Contrôle des accès**, vous devez configurer un mode d'encapsulation.

Éléments	Paramètres et explication
Mode de transport	Sélectionnez cette option si vous utilisez uniquement l'imprimante dans un même réseau local. Les paquets IP de couche 4 ou supérieure sont chiffrés.
Mode de tunnel	Si vous utilisez l'imprimante sur un réseau Internet, tel que IPsec-VPN, sélectionnez cette option. L'en-tête et les données des paquets IP sont chiffrés. Adresse de la passerelle à distance : Si vous sélectionnez l'option Mode de tunnel pour le paramètre Encapsulation , saisissez une adresse de passerelle faisant de 1 à 39 caractères.

 Protocole de sécurité

Si vous sélectionnez l'option **IPsec** pour le paramètre **Contrôle des accès**, vous devez sélectionner une option.

Éléments	Paramètres et explication
ESP	Sélectionnez cette option pour garantir l'intégrité de l'authentification et des données, et chiffrer les données.
AH	Sélectionnez cette option pour garantir l'intégrité de l'authentification et des données. Vous pouvez utiliser le protocole IPsec, même si le chiffrement des données est interdit.

Paramètres de sécurité avancés pour les entreprises

❑ Paramètres algorithme

Il vous est recommandé de sélectionner **N'importe lequel** pour tous les paramètres ou sélectionnez autre chose que **N'importe lequel** pour chaque paramètre. Si vous sélectionnez **N'importe lequel** pour certains des paramètres, mais autre chose que **N'importe lequel** pour d'autres paramètres, l'appareil peut ne pas parvenir à communiquer en fonction de l'autre appareil que vous souhaitez authentifier.

Éléments		Paramètres et explication
IKE	Cryptage	Sélectionnez l'algorithme de chiffrement pour IKE. Les éléments varient en fonction de la version de IKE.
	Authentification	Sélectionnez l'algorithme d'authentification pour IKE.
	Échange clé	Sélectionnez l'algorithme d'échange de clé pour IKE. Les éléments varient en fonction de la version de IKE.
ESP	Cryptage	Sélectionnez l'algorithme de chiffrement pour ESP. Disponible lorsque ESP est sélectionné pour Protocole de sécurité .
	Authentification	Sélectionnez l'algorithme d'authentification pour ESP. Disponible lorsque ESP est sélectionné pour Protocole de sécurité .
AH	Authentification	Sélectionnez l'algorithme de chiffrement pour AH. Disponible lorsque AH est sélectionné pour Protocole de sécurité .

Informations connexes

➔ [« Configuration de la politique par défaut » à la page 138](#)

Configuration de la politique de groupe

Une politique de groupe est composée d'une ou plusieurs règles qui s'appliquent à un utilisateur ou à un groupe d'utilisateurs. L'imprimante contrôle les paquets IP qui correspondent aux politiques définies. Les paquets IP sont authentifiés dans l'ordre des politiques de groupes, de 1 à 10, puis en fonction de la politique par défaut.

1. Accédez à Web Config et sélectionnez l'onglet **Sécurité réseau** > **IPsec/filtrage IP** > **De base**.
2. Cliquez sur un onglet numéroté à configurer.
3. Saisissez une valeur pour chaque élément.
4. Cliquez sur **Suivant**.
Un message de confirmation s'affiche.
5. Cliquez sur **OK**.
L'imprimante est mise à jour.

Informations connexes

➔ [« Accès au logiciel Web Config » à la page 26](#)

➔ [« Connexion à l'imprimante à l'aide de Web Config » à la page 85](#)

Paramètres de sécurité avancés pour les entreprises

➔ « Éléments de paramétrage Politique de groupe » à la page 143

Éléments de paramétrage Politique de groupe

Éléments	Paramètres et explication
Activer cette politique de groupe	Vous pouvez activer ou désactiver une politique de groupe.

Contrôle des accès

Configurez la méthode de contrôle pour le trafic de paquets IP.

Éléments	Paramètres et explication
Autoriser l'accès	Sélectionnez cette option pour autoriser le passage des paquets IP configurés.
Refuser l'accès	Sélectionnez cette option pour refuser le passage des paquets IP configurés.
IPsec	Sélectionnez cette option pour autoriser le passage des paquets IPsec configurés.

Adresse locale (imprimante)

Sélectionnez une adresse IPv4 ou IPv6 correspondant à votre environnement réseau. Si une adresse IP est affectée automatiquement, vous pouvez sélectionner **Utiliser l'adresse IPv4 obtenue automatiquement**.

Remarque:

Si une adresse IPv6 est automatiquement attribuée, il est possible que la connexion ne soit pas disponible. Configurez une adresse IPv6 statique.

Adresse distante (hôte)

Saisissez l'adresse IP d'un périphérique pour contrôler l'accès. L'adresse IP doit contenir 43 caractères maximum. Si vous ne saisissez aucune adresse IP, toutes les adresses sont contrôlées.

Remarque:

Si une adresse IP est automatiquement attribuée (attribuée par le serveur DHCP, par exemple), il est possible que la connexion ne soit pas disponible. Configurez une adresse IP statique.

Mode de sélection du port

Sélectionnez une méthode de désignation des ports.

Nom du service

Si vous sélectionnez l'option **Nom du service** pour le paramètre **Mode de sélection du port**, vous devez sélectionner une option.

Paramètres de sécurité avancés pour les entreprises

Protocole de transport

Si vous sélectionnez l'option **Numéro de port** pour le paramètre **Mode de sélection du port**, vous devez configurer un mode d'encapsulation.

Éléments	Paramètres et explication
N'importe quel protocole	Sélectionnez cette option pour contrôler tous les types de protocoles.
TCP	Sélectionnez cette option pour contrôler les données pour l'envoi individuel.
UDP	Sélectionnez cette option pour contrôler les données pour la diffusion et la multidiffusion.
ICMPv4	Sélectionnez cette option pour contrôler la commande ping.

Port local

Si vous sélectionnez **Numéro de port** pour **Mode de sélection du port** et si vous sélectionnez **TCP** ou **UDP** pour **Protocole de transport**, saisissez des numéros de port pour contrôler les paquets reçus en les séparant par des virgules. Vous pouvez saisir un maximum de dix numéros de ports.

Exemple : 20,80,119,5220

Si vous ne saisissez aucun numéro de port, tous les ports sont contrôlés.

Port distant

Si vous sélectionnez **Numéro de port** pour **Mode de sélection du port** et si vous sélectionnez **TCP** ou **UDP** pour **Protocole de transport**, saisissez des numéros de port pour contrôler les paquets envoyés en les séparant par des virgules. Vous pouvez saisir un maximum de dix numéros de ports.

Exemple : 25,80,143,5220

Si vous ne saisissez aucun numéro de port, tous les ports sont contrôlés.

Version IKE

Sélectionnez **IKEv1** ou **IKEv2** pour **Version IKE**. Effectuez votre choix en fonction du périphérique auquel l'imprimante est connectée.

IKEv1

Les éléments suivants sont affichés lorsque vous sélectionnez **IKEv1** pour **Version IKE**.

Éléments	Paramètres et explication
Méthode d'authentification	Si vous sélectionnez l'option IPsec pour le paramètre Contrôle des accès , vous devez sélectionner une option. Le certificat utilisé est le même que celui de la politique par défaut.
Clé pré-partagée	Si vous sélectionnez l'option Clé pré-partagée pour le paramètre Méthode d'authentification , saisissez une clé prépartagée faisant de 1 à 127 caractères.
Confirmer la clé pré-partagée	Saisissez la clé configurée pour confirmation.

Paramètres de sécurité avancés pour les entreprises

❑ IKEv2

Les éléments suivants sont affichés lorsque vous sélectionnez **IKEv2** pour **Version IKE**.

Éléments		Paramètres et explication
Local	Méthode d'authentification	Si vous sélectionnez l'option IPsec pour le paramètre Contrôle des accès , vous devez sélectionner une option. Le certificat utilisé est le même que celui de la politique par défaut.
	Type ID	Si vous sélectionnez Clé pré-partagée pour Méthode d'authentification , sélectionnez le type d'identifiant de l'imprimante.
	ID	Saisissez l'identifiant de l'imprimante correspondant au type sélectionné. Le premier caractère ne doit pas être « @ », « # » et « = ». Nom distinctif : Saisissez de 1 à 255 caractères ASCII sur 1 octet (0x20 à 0x7E). Vous devez inclure « = ». Adresse IP : Effectuez la saisie au format IPv4 ou IPv6. FQDN : Saisissez entre 1 et 255 caractères (A–Z, a–z, 0–9, - et .). Adresse de la messagerie : Saisissez de 1 à 255 caractères ASCII sur 1 octet (0x20 à 0x7E). Vous devez inclure « @ ». ID clé : Saisissez de 1 à 255 caractères ASCII sur 1 octet (0x20 à 0x7E).
	Clé pré-partagée	Si vous sélectionnez l'option Clé pré-partagée pour le paramètre Méthode d'authentification , saisissez une clé prépartagée faisant de 1 à 127 caractères.
	Confirmer la clé pré-partagée	Saisissez la clé configurée pour confirmation.
Distante	Méthode d'authentification	Si vous sélectionnez l'option IPsec pour le paramètre Contrôle des accès , vous devez sélectionner une option. Le certificat utilisé est le même que celui de la politique par défaut.
	Type ID	Si vous sélectionnez Clé pré-partagée pour Méthode d'authentification , sélectionnez le type d'identifiant du périphérique que vous souhaitez authentifier.
	ID	Saisissez l'ID de l'imprimante correspondant au type sélectionné. Le premier caractère ne doit pas être « @ », « # » et « = ». Nom distinctif : Saisissez de 1 à 255 caractères ASCII sur 1 octet (0x20 à 0x7E). Vous devez inclure « = ». Adresse IP : Effectuez la saisie au format IPv4 ou IPv6. FQDN : Saisissez entre 1 et 255 caractères (A–Z, a–z, 0–9, - et .). Adresse de la messagerie : Saisissez de 1 à 255 caractères ASCII sur 1 octet (0x20 à 0x7E). Vous devez inclure « @ ». ID clé : Saisissez de 1 à 255 caractères ASCII sur 1 octet (0x20 à 0x7E).
	Clé pré-partagée	Si vous sélectionnez l'option Clé pré-partagée pour le paramètre Méthode d'authentification , saisissez une clé prépartagée faisant de 1 à 127 caractères.
	Confirmer la clé pré-partagée	Saisissez la clé configurée pour confirmation.

Encapsulation

Si vous sélectionnez l'option **IPsec** pour le paramètre **Contrôle des accès**, vous devez configurer un mode d'encapsulation.

Paramètres de sécurité avancés pour les entreprises

Éléments	Paramètres et explication
Mode de transport	Sélectionnez cette option si vous utilisez uniquement l'imprimante dans un même réseau local. Les paquets IP de couche 4 ou supérieure sont chiffrés.
Mode de tunnel	Si vous utilisez l'imprimante sur un réseau Internet, tel que IPsec-VPN, sélectionnez cette option. L'en-tête et les données des paquets IP sont chiffrés. Adresse de la passerelle à distance : Si vous sélectionnez l'option Mode de tunnel pour le paramètre Encapsulation , saisissez une adresse de passerelle faisant de 1 à 39 caractères.

Protocole de sécurité

Si vous sélectionnez l'option **IPsec** pour le paramètre **Contrôle des accès**, vous devez sélectionner une option.

Éléments	Paramètres et explication
ESP	Sélectionnez cette option pour garantir l'intégrité de l'authentification et des données, et chiffrer les données.
AH	Sélectionnez cette option pour garantir l'intégrité de l'authentification et des données. Vous pouvez utiliser le protocole IPsec, même si le chiffrement des données est interdit.

Paramètres algorithmique

Il vous est recommandé de sélectionner **N'importe lequel** pour tous les paramètres ou sélectionnez autre chose que **N'importe lequel** pour chaque paramètre. Si vous sélectionnez **N'importe lequel** pour certains des paramètres, mais autre chose que **N'importe lequel** pour d'autres paramètres, l'appareil peut ne pas parvenir à communiquer en fonction de l'autre appareil que vous souhaitez authentifier.

Éléments		Paramètres et explication
IKE	Cryptage	Sélectionnez l'algorithme de chiffrement pour IKE. Les éléments varient en fonction de la version de IKE.
	Authentification	Sélectionnez l'algorithme d'authentification pour IKE.
	Échange clé	Sélectionnez l'algorithme d'échange de clé pour IKE. Les éléments varient en fonction de la version de IKE.
ESP	Cryptage	Sélectionnez l'algorithme de chiffrement pour ESP. Disponible lorsque ESP est sélectionné pour Protocole de sécurité .
	Authentification	Sélectionnez l'algorithme d'authentification pour ESP. Disponible lorsque ESP est sélectionné pour Protocole de sécurité .
AH	Authentification	Sélectionnez l'algorithme de chiffrement pour AH. Disponible lorsque AH est sélectionné pour Protocole de sécurité .

Informations connexes

- ➔ « Configuration de la politique de groupe » à la page 142
- ➔ « Combinaison de Adresse locale (imprimante) et Adresse distante (hôte) dans Politique de groupe » à la page 147
- ➔ « Références du nom de service et de la politique de groupe » à la page 147

Paramètres de sécurité avancés pour les entreprises

Combinaison de Adresse locale (imprimante) et Adresse distante (hôte) dans Politique de groupe

		Réglage de Adresse locale (imprimante)		
		IPv4	IPv6*2	N'importe quelle adresse*3
Réglage de Adresse distante (hôte)	IPv4*1	✓	–	✓
	IPv6*1*2	–	✓	✓
	Vide	✓	✓	✓

*1 : si IPsec a été sélectionné pour **Contrôle des accès**, vous ne pouvez pas spécifier la longueur du préfixe.

*2 : si IPsec a été sélectionné pour **Contrôle des accès**, vous pouvez sélectionner une adresse locale de liaison (fe80::) mais la politique de groupe sera désactivée.

*3 : sauf pour les adresses locales de liaison IPv6.

Références du nom de service et de la politique de groupe

Remarque:

Les services indisponibles sont affichés mais ne peuvent être sélectionnés.

Nom de service	Type de protocole	Numéro de port local	Numéro de port distant	Fonctions contrôlées
N'importe lequel	–	–	–	Tous les services
ENPC	UDP	3289	Tous les ports	Recherche d'une imprimante à partir d'applications telles que Epson Device Admin, et d'un pilote d'imprimante
SNMP	UDP	161	Tous les ports	Acquisition et configuration de MIB à partir d'applications telles que Epson Device Admin et le pilote d'imprimante
LPR	TCP	515	Tous les ports	Transfert de données LPR
RAW (port 9100)	TCP	9100	Tous les ports	Transfert de données RAW
IPP/IPPS	TCP	631	Tous les ports	Transfert de données d'impression IPP/ IPPS
WSD	TCP	Tous les ports	5357	Contrôle WSD
WS-Discovery	UDP	3702	Tous les ports	Recherche d'une imprimante depuis WSD
Données FTP (local)	TCP	20	Tous les ports	Serveur FTP (transfert des données d'impression FTP)
Contrôle FTP (local)	TCP	21	Tous les ports	Serveur FTP (contrôle d'impression FTP)

Paramètres de sécurité avancés pour les entreprises

Nom de service	Type de protocole	Numéro de port local	Numéro de port distant	Fonctions contrôlées
Données FTP (distant)	TCP	Tous les ports	20	Client FTP (transfert des données de numérisation) Cependant, cette fonction ne peut contrôler qu'un serveur FTP qui utilise le numéro de port distant 20.
Contrôle FTP (distant)	TCP	Tous les ports	21	Client FTP (contrôle des transferts de données de numérisation)
CIFS (distant)	TCP	Tous les ports	445	Client CIFS (transfert de données de numérisation vers un dossier)
NetBIOS Name Service (distant)	UDP	Tous les ports	137	Client CIFS (transfert de données de numérisation vers un dossier)
NetBIOS Datagram Service (distant)	UDP	Tous les ports	138	
NetBIOS Session Service (distant)	TCP	Tous les ports	139	
HTTP (local)	TCP	80	Tous les ports	Serveur HTTP(S) (transfert des données de la configuration Web et WSD)
HTTPS (local)	TCP	443	Tous les ports	
HTTP (distant)	TCP	Tous les ports	80	Client HTTP(S) (mise à jour du microprogramme et mise à jour du certificat racine)
HTTPS (distant)	TCP	Tous les ports	443	

Exemples de configuration de la fonctionnalité IPsec/filtrage IP

Réception de paquets IPsec uniquement

Cet exemple illustre la configuration d'une politique par défaut.

Politique par défaut :

- IPsec/filtrage IP: Activer
- Contrôle des accès: IPsec
- Méthode d'authentification: Clé pré-partagée
- Clé pré-partagée : saisissez un maximum de 127 caractères.

Politique de groupe :

ne configurez pas cette option.

Réception des données d'impression et des paramètres d'imprimante

Cet exemple autorise la communication des données d'impression et de la configuration de l'imprimante depuis les services indiqués.

Politique par défaut :

- IPsec/filtrage IP: Activer

Paramètres de sécurité avancés pour les entreprises

Contrôle des accès: Refuser l'accès

Politique de groupe :

Activer cette politique de groupe : cochez la case.

Contrôle des accès: Autoriser l'accès

Adresse distante (hôte) : adresse IP d'un client

Mode de sélection du port: Nom du service

Nom du service : cochez la case de ENPC, SNMP, HTTP (local), HTTPS (local) et RAW (port 9100).

Réception de l'accès uniquement à partir d'une adresse IP précisée

Cet exemple permet à l'adresse IP indiquée d'accéder à l'imprimante.

Politique par défaut :

IPsec/filtrage IP: Activer

Contrôle des accès: Refuser l'accès

Politique de groupe :

Activer cette politique de groupe : cochez la case.

Contrôle des accès: Autoriser l'accès

Adresse distante (hôte) : adresse IP d'un client administrateur

Remarque:

Le client peut accéder à l'imprimante et la configurer, quelle que soit la configuration de la politique.

Configuration d'un certificat pour IPsec/filtrage IP

Configurer le certificat client pour IPsec/filtrage IP. Lorsque vous le définissez, vous pouvez utiliser le certificat en tant que méthode d'authentification pour IPsec/filtrage IP. Si vous souhaitez configurer l'autorité de certification, rendez-vous sur **Certificat CA**.

1. Accédez à Web Config puis sélectionnez l'onglet **Sécurité réseau > IPsec/filtrage IP > Certificat client**.
2. Importez le certificat dans **Certificat client**.

Si vous avez déjà importé un certificat publié par une Autorité de Certification, vous pouvez copier le certificat et l'utiliser dans IPsec/filtrage IP. Pour effectuer une copie, sélectionnez le certificat dans **Copier de**, puis cliquez sur **Copie**.

Informations connexes

- ➔ « Accès au logiciel Web Config » à la page 26
- ➔ « Connexion à l'imprimante à l'aide de Web Config » à la page 85
- ➔ « Obtention d'un certificat signé par une autorité de certification » à la page 131

Connexion de l'imprimante à un réseau IEEE802.1X

Configuration d'un réseau IEEE 802.1X

Lorsque vous configurez l'IEEE 802.1X sur l'imprimante, vous pouvez l'utiliser sur le réseau connecté à un serveur RADIUS, un commutateur LAN disposant d'une fonction d'authentification, ou un point d'accès.

1. Accédez à Web Config et sélectionnez l'onglet **Sécurité réseau** > **IEEE802.1X** > **De base**.

2. Saisissez une valeur pour chaque élément.

Si vous voulez utiliser l'imprimante sur un réseau Wi-Fi, cliquez sur **Configuration du Wi-Fi** et sélectionnez ou saisissez un SSID.

Remarque:

Vous pouvez partager les paramètres entre Ethernet et Wi-Fi.

3. Cliquez sur **Suivant**.

Un message de confirmation s'affiche.

4. Cliquez sur **OK**.

L'imprimante est mise à jour.

Informations connexes

- ➔ « Accès au logiciel Web Config » à la page 26
- ➔ « Connexion à l'imprimante à l'aide de Web Config » à la page 85
- ➔ « Éléments de paramétrage du réseau IEEE 802.1X » à la page 150
- ➔ « Impossible d'accéder à l'imprimante ou au scanner après avoir configuré IEEE 802.1X » à la page 158

Éléments de paramétrage du réseau IEEE 802.1X

Éléments	Paramètres et explication	
IEEE802.1X (LAN câblé)	Vous pouvez activer ou désactiver les paramètres de la page (IEEE802.1X > De base) pour IEEE802.1X (LAN câblé).	
IEEE802.1X (Wi-Fi)	L'état de connexion IEEE802.1X (Wi-Fi) s'affiche.	
Méthode de connexion	Le mode de connexion du réseau sélectionné s'affiche.	
Type EAP	Sélectionnez une option pour le mode d'authentification entre l'imprimante et le serveur RADIUS.	
	EAP-TLS	Vous devez obtenir et importer un certificat signé par une autorité de certification.
	PEAP-TLS	
	EAP-TTLS	Vous devez configurer un mot de passe.
PEAP/MSCHAPv2		

Paramètres de sécurité avancés pour les entreprises

Éléments	Paramètres et explication	
Identifiant utilisateur	Configurez un identifiant à utiliser pour l'authentification du serveur RADIUS. Saisissez de 1 à 128 caractères ASCII sur 1 octet (0x20 à 0x7E).	
Mot de passe	Configurez un mot de passe pour l'authentification de l'imprimante. Saisissez de 1 à 128 caractères ASCII sur 1 octet (0x20 à 0x7E). Si vous utilisez un serveur Windows en tant que serveur RADIUS vous pouvez saisir jusqu'à 127 caractères.	
Confirmer le mot de passe	Saisissez le mot de passe configuré pour confirmation.	
Identifiant serveur	Vous pouvez configurer un identifiant pour l'authentification du serveur RADIUS indiqué. L'authentifiant détermine si un identifiant de serveur est inclus dans le champ subject/subjectAltName du certificat de serveur, envoyé ou non depuis un serveur RADIUS. Saisissez de 0 à 128 caractères ASCII sur 1 octet (0x20 à 0x7E).	
Validation certificat	Vous pouvez définir la validation de certificat indépendamment de la méthode d'authentification. Importez le certificat Certificat CA .	
Nom anonyme	Si vous sélectionnez PEAP-TLS , EAP-TTLS ou PEAP/MSCHAPv2 pour Type EAP , vous pouvez configurer un nom anonyme à la place d'un identifiant utilisateur pour la phase 1 de l'authentification PEAP. Saisissez de 0 à 128 caractères ASCII sur 1 octet (0x20 à 0x7E).	
Force du cryptage	Vous pouvez sélectionner une des valeurs suivantes.	
	Haut	AES256/3DES
	Moyen	AES256/3DES/AES128/RC4

Informations connexes

➔ [« Configuration d'un réseau IEEE 802.1X » à la page 150](#)

Configuration d'un certificat pour IEEE 802.1X

Configurer le certificat du client pour IEEE802.1X. Lorsque vous le définissez, vous pouvez utiliser **EAP-TLS** et **PEAP-TLS** en tant que méthode d'authentification pour IEEE 802.1X. Si vous souhaitez configurer le certificat d'autorité de certification, rendez-vous sur **Certificat CA**.

1. Accédez à Web Config puis sélectionnez l'onglet **Sécurité réseau** > **IEEE802.1X** > **Certificat client**.
2. Saisissez un certificat dans le **Certificat client**.

Si vous avez déjà importé un certificat publié par une Autorité de Certification, vous pouvez copier le certificat et l'utiliser dans IEEE802.1X. Pour effectuer une copie, sélectionnez le certificat dans **Copier de**, puis cliquez sur **Copie**.

Informations connexes

- ➔ [« Accès au logiciel Web Config » à la page 26](#)
- ➔ [« Connexion à l'imprimante à l'aide de Web Config » à la page 85](#)
- ➔ [« Configuration d'unCertificat signé CA » à la page 131](#)

Paramètres de sécurité avancés pour les entreprises

Vérification du statut du réseau IEEE 802.1X

Vous pouvez vérifier le statut IEEE 802.1X en imprimant une feuille d'état réseau. Pour plus d'informations concernant l'impression d'une feuille d'état réseau, reportez-vous à la documentation de l'imprimante.

Identifiant du statut	Statut IEEE 802.1X
Disable	La fonctionnalité IEEE 802.1X est désactivée.
EAP Success	L'authentification IEEE 802.1X a réussi et la connexion réseau est disponible.
Authenticating	L'authentification IEEE 802.1X n'a pas été effectuée en intégralité.
Config Error	L'authentification a échoué : l'identifiant utilisateur n'a pas été défini.
Client Certificate Error	L'authentification a échoué : le certificat client n'est plus à jour.
Timeout Error	L'authentification a échoué : il n'y a pas de réponse du serveur RADIUS et/ou de l'authentifiant.
User ID Error	L'authentification a échoué : l'identifiant utilisateur de l'imprimante et/ou le protocole du certificat est incorrect.
Server ID Error	L'authentification a échoué : l'identifiant de serveur du certificat de serveur et l'identifiant du serveur ne correspondent pas.
Server Certificate Error	L'authentification a échoué : le certificat du serveur présente les erreurs suivantes. <ul style="list-style-type: none"> <input type="checkbox"/> Le certificat du serveur n'est plus à jour. <input type="checkbox"/> La chaîne du certificat du serveur est incorrecte.
CA Certificate Error	L'authentification a échoué : un certificat d'une autorité de certification présente les erreurs suivantes. <ul style="list-style-type: none"> <input type="checkbox"/> Le certificat indiqué est incorrect. <input type="checkbox"/> Le certificat correct n'a pas été importé. <input type="checkbox"/> Le certificat n'est plus à jour.
EAP Failure	L'authentification a échoué : les paramètres de l'imprimante présentent les erreurs suivantes. <ul style="list-style-type: none"> <input type="checkbox"/> Si Type EAP est EAP-TLS ou PEAP-TLS, le certificat client est incorrect ou présente certains problèmes. <input type="checkbox"/> Si Type EAP est EAP-TTLS ou PEAP/MSCHAPv2, l'identifiant utilisateur ou le mot de passe n'est pas correct.

Paramètres S/MIME

Configuration des paramètres S/MIME de base

Réglez le chiffrement des e-mails et la signature numérique jointe aux e-mails pour chaque fonction que vous souhaitez utiliser.

1. Rendez-vous dans Web Config et sélectionnez l'onglet **Sécurité réseau** > **S/MIME** > **De base**.
2. Définissez chaque élément.

Paramètres de sécurité avancés pour les entreprises

3. Cliquez sur **Suivant**.

Un message de confirmation s'affiche.

4. Cliquez sur **OK**.

L'imprimante est mise à jour.

Informations connexes

- ➔ « [Accès au logiciel Web Config](#) » à la page 26
- ➔ « [Connexion à l'imprimante à l'aide de Web Config](#) » à la page 85
- ➔ « [Éléments de paramétrage S/MIME](#) » à la page 153
- ➔ « [Impossible d'accéder à l'imprimante ou au scanner après avoir configuré IEEE 802.1X](#) » à la page 158

Éléments de paramétrage S/MIME

Chiffrement e-mail

- Pour utiliser le chiffrement des e-mails, vous devez importer un certificat de chiffrement pour chaque destination enregistrée dans la liste des contacts.
[« Importation du certificat de chiffrement de l'adresse e-mail de destination » à la page 154](#)
- Des e-mails non chiffrés sont envoyés aux destinations qui ne disposent pas d'un certificat de chiffrement importé.

Éléments		Paramètres et explication
Numér. vers email	Configurez le chiffrement des e-mails lorsque vous utilisez la fonction Numér. vers email. Si vous sélectionnez Sélectionner un runtime , vous pouvez choisir de chiffrer ou non l'e-mail lors de son envoi.	
	Par défaut au runtime	Sélectionnez la valeur par défaut du chiffrement du courrier lors de son envoi. Disponible lorsque Sélectionner un runtime est sélectionné pour Numér. vers email .
Boîte vers e-mail	Configurez le chiffrement des e-mails lorsque vous utilisez la fonction Boîte vers e-mail. Si vous sélectionnez Sélectionner un runtime , vous pouvez choisir de chiffrer ou non l'e-mail lors de son envoi.	
	Par défaut au runtime	Sélectionnez la valeur par défaut du chiffrement du courrier lors de son envoi. Disponible lorsque Sélectionner un runtime est sélectionné pour Boîte vers e-mail .
Algorithme		Sélectionnez un algorithme de chiffrement du courrier.

Signature numérique

Pour utiliser la fonction de signature S/MIME, vous devez configurer **Certificat client** pour l'onglet **Sécurité réseau > S/MIME > Certificat client**.

[« Configuration d'un certificat pour S/MIME » à la page 154](#)

Paramètres de sécurité avancés pour les entreprises

Éléments		Paramètres et explication
Numér. vers email	Configurez la signature numérique jointe à l'e-mail lorsque vous utilisez la fonction Numér. vers email. Si vous sélectionnez Sélectionner un runtime , vous pouvez choisir d'ajouter ou non la signature numérique au courrier lors de son envoi.	
	Par défaut au runtime	Sélectionnez la valeur par défaut de la pièce jointe de la signature numérique lors de l'envoi du courrier. Disponible lorsque Sélectionner un runtime est sélectionné pour Numér. vers email .
Boîte vers e-mail	Configurez la signature numérique jointe à l'e-mail lorsque vous utilisez la fonction Boîte vers e-mail. Si vous sélectionnez Sélectionner un runtime , vous pouvez choisir d'ajouter ou non la signature numérique au courrier lors de son envoi.	
	Par défaut au runtime	Sélectionnez la valeur par défaut de la pièce jointe de la signature numérique lors de l'envoi du courrier. Disponible lorsque Sélectionner un runtime est sélectionné pour Boîte vers e-mail .
Algorithme		Sélectionnez un algorithme pour la signature numérique.

Configuration d'un certificat pour S/MIME

Configurez le certificat client pour utiliser la fonction de signature S/MIME.

- Rendez-vous dans Web Config et sélectionnez l'onglet **Sécurité réseau > S/MIME > Certificat client**.
- Sélectionnez le certificat à utiliser dans **Certificat client**.
 - Certificat auto-signé
Vous pouvez sélectionner ceci si un certificat autosigné a été généré par l'imprimante.
 - Certificat signé CA
Si vous avez préalablement obtenu et importé un certificat signé par une autorité de certification, vous pouvez l'indiquer.
- Cliquez sur **Suivant**.
Un message de confirmation s'affiche.
- Cliquez sur **OK**.
L'imprimante est mise à jour.

Importation du certificat de chiffrement de l'adresse e-mail de destination

Pour utiliser le chiffrement des e-mails, vous devez importer un certificat de chiffrement pour chaque destinataire enregistré dans la liste des contacts.

Cette section décrit la procédure d'importation d'un certificat de chiffrement pour l'adresse e-mail de destination enregistrée dans la liste des contacts.

Paramètres de sécurité avancés pour les entreprises

1. Rendez-vous dans Web Config et sélectionnez l'onglet **Numériser/Copie > Contacts**.
2. Sélectionnez le numéro du destinataire pour lequel vous souhaitez importer le certificat de chiffrement, puis cliquez sur **Modifier**.
3. Importez le certificat de chiffrement du destinataire pour **Certificat de chiffrement** ou **Changer de certificat de chiffrement**.
4. Cliquez sur **Appliquer**.
Lorsqu'un certificat de chiffrement a correctement été importé, une icône en forme de clé s'affiche sur la liste des contacts.

Remarque:

Vous pouvez consulter les informations du certificat dans **État du certificat de chiffrement** en sélectionnant le numéro du destinataire pour lequel vous avez importé un certificat de chiffrement et en cliquant sur **Modifier**.

Résolution des problèmes pour la sécurité avancée

Restauration des paramètres de sécurité

Lorsque vous mettez en place un environnement hautement sécurisé tel que le filtrage IPsec/IP ou IEEE802.1X, il est possible que vous ne puissiez pas communiquer avec les périphériques en raison de paramètres incorrects ou d'un problème au niveau du périphérique ou du serveur. Dans ce cas, rétablissez les paramètres de sécurité pour redéfinir les paramètres du périphérique ou autoriser une utilisation temporaire.

Désactivation de la fonction de sécurité à l'aide du panneau de commande

Vous pouvez désactiver le filtrage IPsec/IP ou IEEE 802.1X depuis le panneau de commande de l'imprimante.

1. Sélectionnez **Menu > Réglages généraux > Paramètres réseau**.
2. Sélectionnez **Avancé**.
3. Sélectionnez parmi les éléments suivants ceux que vous souhaitez désactiver.
 - Désactiver IPsec/filtrage IP**
 - Désactiver IEEE802.1X**
4. Sélectionnez **Continuer** sur l'écran de confirmation.
5. Lorsqu'un message de finalisation s'affiche, sélectionnez **Fermer**.
L'écran se ferme automatiquement après une durée déterminée si vous ne sélectionnez pas **Fermer**.

Problèmes lors de l'utilisation des fonctionnalités de sécurité réseau

Oubli de clé prépartagée

Reconfigurez une clé prépartagée.

Pour modifier la clé, accédez à Web Config et sélectionnez l'onglet **Sécurité réseau** > **IPsec/filtrage IP** > **De base** > **Politique par défaut** ou **Politique de groupe**.

Lorsque vous modifiez la clé pré-partagée, configurez cette dernière pour les ordinateurs.

Informations connexes

- ➔ « [Accès au logiciel Web Config](#) » à la page 26
- ➔ « [Connexion à l'imprimante à l'aide de Web Config](#) » à la page 85

Communication avec le protocole IPsec impossible

Spécifiez l'algorithme que l'imprimante ou l'ordinateur ne prend pas en charge.

L'imprimante prend en charge les algorithmes suivants. Vérifiez les paramètres de l'ordinateur.

Modes de sécurité	Algorithmes
Algorithme de chiffrement IKE	AES-CBC-128, AES-CBC-192, AES-CBC-256, AES-GCM-128*, AES-GCM-192*, AES-GCM-256*, 3DES
Algorithme d'authentification IKE	SHA-1, SHA-256, SHA-384, SHA-512, MD5
Algorithme d'échange de clé IKE	DH Group1, DH Group2, DH Group5, DH Group14, DH Group15, DH Group16, DH Group17, DH Group18, DH Group19, DH Group20, DH Group21, DH Group22, DH Group23, DH Group24, DH Group25, DH Group26, DH Group27*, DH Group28*, DH Group29*, DH Group30*
Algorithme de chiffrement ESP	AES-CBC-128, AES-CBC-192, AES-CBC-256, AES-GCM-128, AES-GCM-192, AES-GCM-256, 3DES
Algorithme d'authentification ESP	SHA-1, SHA-256, SHA-384, SHA-512, MD5
Algorithme d'authentification AH	SHA-1, SHA-256, SHA-384, SHA-512, MD5

* disponible pour IKEv2 uniquement

Informations connexes

- ➔ « [Communication chiffrée par filtrage IPsec/IP](#) » à la page 138

Communication soudainement impossible

L'adresse IP de l'imprimante a été modifiée ou ne peut être utilisée.

Lorsque l'adresse IP enregistrée à l'adresse locale de Politique de groupe a été modifiée ou ne peut pas être utilisée, la communication IPsec ne peut être réalisée. Désactivez le protocole IPsec à l'aide du panneau de commande de l'imprimante.

Si le DHCP n'est pas à jour, redémarre, ou si l'adresse IPv6 n'est pas à jour ou impossible à obtenir, il est possible que l'adresse IP enregistrée sur l'imprimante dans l'onglet Web Config (**Sécurité réseau > IPsec/filtrage IP > De base > Politique de groupe > Adresse locale (imprimante)**) soit introuvable.

Utilisez une adresse IP statique.

L'adresse IP de l'ordinateur a été modifiée ou ne peut être utilisée.

Lorsque l'adresse IP enregistrée à l'adresse distante de Politique de groupe a été modifiée ou ne peut pas être utilisée, la communication IPsec ne peut être réalisée.

Désactivez le protocole IPsec à l'aide du panneau de commande de l'imprimante.

Si le DHCP n'est pas à jour, redémarre, ou si l'adresse IPv6 n'est pas à jour ou impossible à obtenir, il est possible que l'adresse IP enregistrée sur l'imprimante dans l'onglet Web Config (**Sécurité réseau > IPsec/filtrage IP > De base > Politique de groupe > Adresse distante (hôte)**) soit introuvable.

Utilisez une adresse IP statique.

Informations connexes

- ➔ [« Accès au logiciel Web Config » à la page 26](#)
- ➔ [« Connexion à l'imprimante à l'aide de Web Config » à la page 85](#)
- ➔ [« Communication chiffrée par filtrage IPsec/IP » à la page 138](#)

Création du port d'impression IPP sécurisé impossible

Le certificat sélectionné en tant que certificat de serveur pour la communication SSL/TLS est incorrecte.

Si le certificat indiqué n'est pas correct, il est possible que la création du port échoue. Vérifiez que le certificat utilisé est correct.

Le certificat d'autorité de certification n'a pas été importé sur l'ordinateur accédant à l'imprimante.

Si aucune certificat d'autorité de certification n'a été importé sur l'ordinateur, il est possible que la création du port échoue. Vérifiez qu'un certificat d'autorité de certification a été importé.

Informations connexes

- ➔ [« Communication chiffrée par filtrage IPsec/IP » à la page 138](#)

Impossible de se connecter après la configuration du filtrage IPsec/IP

Les paramètres d'IPsec/IP Filtering sont incorrects.

Désactivez le filtrage IPsec/IP depuis le panneau de commande de l'imprimante. Connectez l'imprimante et l'ordinateur et effectuez à nouveau les réglages pour le filtrage IPsec/IP.

Paramètres de sécurité avancés pour les entreprises

Informations connexes

➔ [« Communication chiffrée par filtrage IPsec/IP » à la page 138](#)

Impossible d'accéder à l'imprimante ou au scanner après avoir configuré IEEE 802.1X

Les paramètres de IEEE 802.1X sont incorrects.

Désactivez IEEE 802.1X et le Wi-Fi à partir du panneau de commande de l'imprimante. Connectez l'imprimante et l'ordinateur et configurez à nouveau IEEE 802.1X.

Informations connexes

➔ [« Configuration d'un réseau IEEE 802.1X » à la page 150](#)

Problèmes lors de l'utilisation d'un certificat numérique

Impossible d'importer un Certificat signé CA

Le Certificat signé CA et les informations sur le CSR ne correspondent pas.

Si les informations du Certificat signé CA et de la demande de signature du certificat ne sont pas les mêmes, le certificat ne peut être importé. Vérifiez les éléments suivants :

- Importez-vous le certificat sur un périphérique ne disposant pas des mêmes informations ?
Vérifiez les informations de la demande de signature de certificat et importez le certificat sur un périphérique disposant des mêmes informations.
- Avez-vous écrasé la demande de signature de certificat enregistrée sur l'imprimante après avoir envoyé la demande à l'autorité de certification ?
Obtenez un nouveau certificat signé par l'autorité de certification à l'aide de la demande de signature de certificat.

La taille du Certificat signé CA est supérieure à 5 Ko.

Vous ne pouvez pas importer un Certificat signé CA dont la taille est supérieure à 5 Ko.

Le mot de passe d'importation du certificat est incorrect.

Saisissez le mot de passe correct. Vous ne pouvez pas importer le certificat en cas d'oubli du mot de passe. Obtenez à nouveau le Certificat signé CA.

Informations connexes

➔ [« Importation d'un certificat signé par une autorité de certification » à la page 132](#)

Mise à jour d'un certificat à signature automatique impossible

Le Nom commun n'a pas été saisi.

Le paramètre **Nom commun** doit être défini.

Les caractères non pris en charge ont été saisis dans Nom commun.

Saisissez entre 1 et 128 caractères ASCII (0x20–0x7E) au format IPv4, IPv6, nom d'hôte ou FQDN.

Une virgule ou un espace est inclut dans le nom commun.

Si la valeur inclut une virgule, le paramètre **Nom commun** est divisé à cet emplacement. Si un espace a été ajouté avant ou après la virgule, une erreur survient.

Informations connexes

➔ [« Mise à jour d'un Certificat auto-signé » à la page 135](#)

Création d'une demande de signature de certificat impossible

Le Nom commun n'a pas été saisi.

Le paramètre **Nom commun** doit être défini.

Les caractères non pris en charge ont été saisis Nom commun, Organisation, Unité organisationnelle, Localité et État / Province.

Saisissez des caractères ASCII (0x20–0x7E) au format IPv4, IPv6, nom d'hôte ou FQDN.

Une virgule ou un espace est inclut dans le paramètre Nom commun.

Si la valeur inclut une virgule, le paramètre **Nom commun** est divisé à cet emplacement. Si un espace a été ajouté avant ou après la virgule, une erreur survient.

Informations connexes

➔ [« Obtention d'un certificat signé par une autorité de certification » à la page 131](#)

Un avertissement relatif à un certificat numérique s'affiche

Messages	Cause/procédure à suivre
Entrez un certificat de serveur.	<p>Cause :</p> <p>Vous n'avez sélectionné aucun fichier à importer.</p> <p>Procédure à suivre :</p> <p>Sélectionnez un fichier et cliquez sur Importer.</p>

Paramètres de sécurité avancés pour les entreprises

Messages	Cause/procédure à suivre
Certificat CA 1 n'est pas entré.	<p>Cause : Le certificat de l'autorité de certification 1 n'est pas saisi, seul le certificat de l'autorité de certification 2 est saisi.</p> <p>Procédure à suivre : Commencez par importer le certificat de l'autorité de certification 1.</p>
Valeur invalide ci-dessous.	<p>Cause : Le chemin d'accès au fichier et/ou le mot de passe incluent des caractères non pris en charge.</p> <p>Procédure à suivre : Vérifiez que les caractères sont correctement saisis pour l'élément.</p>
Date et heure non valides.	<p>Cause : La date et l'heure de l'imprimante n'ont pas été définies.</p> <p>Procédure à suivre : Définissez la date et l'heure à l'aide de Web Config, EpsonNet Config ou du panneau de commande de l'imprimante.</p>
MdPasse non valide.	<p>Cause : Le mot de passe défini pour le certificat de l'autorité de certification et le mot de passe saisi ne correspondent pas.</p> <p>Procédure à suivre : Saisissez le mot de passe correct.</p>
Fichier non valide.	<p>Cause : Le fichier de certificat que vous importez n'est pas au format X509.</p> <p>Procédure à suivre : Veillez à sélectionner le certificat correct, envoyé par une autorité de certification digne de confiance.</p>
	<p>Cause : Le fichier importé est trop volumineux. La taille du fichier ne doit pas dépasser 5 Ko.</p> <p>Procédure à suivre : Si vous avez sélectionné le fichier correct, il est possible que le certificat soit corrompu ou contrefait.</p>
	<p>Cause : La chaîne incluse dans le certificat est incorrecte.</p> <p>Procédure à suivre : Pour plus d'informations au sujet du certificat, reportez-vous au site Web de l'autorité de certification.</p>

Paramètres de sécurité avancés pour les entreprises

Messages	Cause/procédure à suivre
<p>Impossible d'utiliser les certificats de serveur qui incluent plus de trois certificats CA.</p>	<p>Cause :</p> <p>Le fichier de certificat au format PKCS#12 comprend plus de trois certificats d'autorités de certification.</p> <p>Procédure à suivre :</p> <p>Importez chaque certificat en convertissant le format PKCS#12 au format PEM ou importez un fichier de certificat au format PKCS#12 contenant au maximum deux certificats d'autorités de certification.</p>
<p>Le certificat a expiré. Vérifiez si le certificat est valide, ou vérifiez la date et l'heure sur votre imprimante.</p>	<p>Cause :</p> <p>Le certificat n'est plus à jour.</p> <p>Procédure à suivre :</p> <ul style="list-style-type: none"> <input type="checkbox"/> Si le certificat n'est plus à jour, vous devez obtenir et importer un nouveau certificat. <input type="checkbox"/> Si le certificat est à jour, vérifiez que la date et l'heure de l'imprimante sont correctement réglées.
<p>La clé privée est nécessaire.</p>	<p>Cause :</p> <p>Aucune clé privée n'est associée au certificat.</p> <p>Procédure à suivre :</p> <ul style="list-style-type: none"> <input type="checkbox"/> Sélectionnez le fichier de la clé privée si le certificat est au format PEM/DER et que vous l'avez obtenu à partir d'une demande de signature de certificat à l'aide d'un ordinateur. <input type="checkbox"/> Créez un fichier contenant la clé privée si le certificat est au format PKCS#12 et que vous l'avez obtenu à partir d'une demande de signature de certificat à l'aide d'un ordinateur.
	<p>Cause :</p> <p>Vous avez réimporté le certificat PEM/DER obtenu à partir d'une demande de signature de certificat à l'aide du logiciel Web Config.</p> <p>Procédure à suivre :</p> <p>Si le certificat est au format PEM/DER et que vous l'avez obtenu à partir d'une demande de signature de certificat à l'aide du logiciel Web Config, vous ne pouvez l'importer qu'une fois.</p>
<p>Échec de la configuration.</p>	<p>Cause :</p> <p>Impossible de terminer la configuration : échec de la communication entre l'imprimante et l'ordinateur ou lecture du fichier impossible en raison de certaines erreurs.</p> <p>Procédure à suivre :</p> <p>Une fois le fichier sélectionné et la communication vérifiés, importez de nouveau le fichier.</p>

Informations connexes

➔ « À propos de la certification numérique » à la page 130

Suppression accidentelle d'un certificat signé par une autorité de certification

Il n'existe aucun fichier de sauvegarde pour le certificat signé par une autorité de certification.

Si vous disposez d'un fichier de sauvegarde, importez de nouveau le certificat.

Si vous obtenez un certificat à l'aide d'une demande de signature de certificat créée à partir du logiciel Web Config, vous ne pouvez importer de nouveau un certificat supprimé. Créez une demande de signature de certificat et obtenez un nouveau certificat.

Informations connexes

- ➔ [« Suppression d'un certificat signé par une autorité de certification » à la page 134](#)
- ➔ [« Importation d'un certificat signé par une autorité de certification » à la page 132](#)