

# EPSON®

# dreamio™

## Home Projector EMP-TW10

---

Italiano

Español

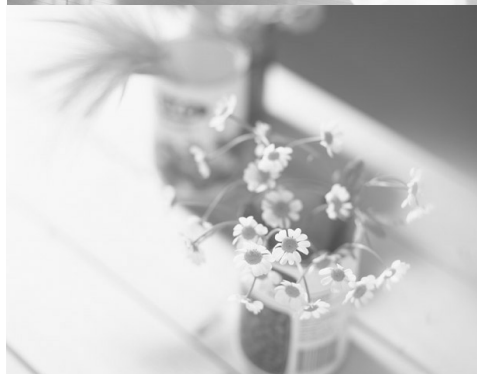
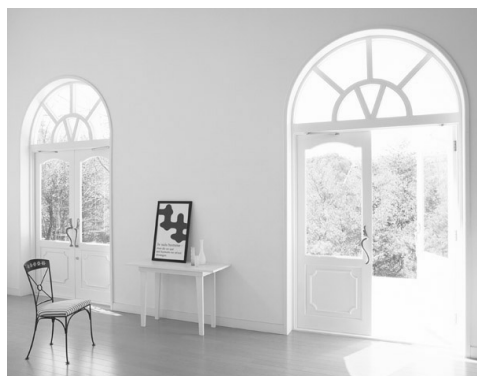

## Manuale Utente Manual de instrucciones

All rights reserved. No part of this publication may be reproduced, stored in a retrieval system, or transmitted in any form or by any means, electronic, mechanical, photocopying, recording, or otherwise, without the prior written permission of SEIKO EPSON CORPORATION. No patent liability is assumed with respect to the use of the information contained herein. Neither is any liability assumed for damages resulting from the use of the information contained herein.

Neither SEIKO EPSON CORPORATION nor its affiliates shall be liable to the purchaser of this product or third parties for damages, losses, costs, or expenses incurred by purchaser or third parties as a result of: accident, misuse, or abuse of this product or unauthorized modifications, repairs, or alterations to this product, or (excluding the U.S.) failure to strictly comply with SEIKO EPSON CORPORATION's operating and maintenance instructions.

SEIKO EPSON CORPORATION shall not be liable against any damages or problems arising from the use of any options or any consumable products other than those designated as Original EPSON Products or EPSON Approved Products by SEIKO EPSON CORPORATION.

**General Notice:**

EPSON is a registered trademark of SEIKO EPSON CORPORATION.

Macintosh, Mac, and iMac are registered trademarks of Apple Computer, Inc.

IBM is a registered trademark of International Business Machines Corporation.

Windows and Windows NT are trademarks of Microsoft Corporation in the United States of America.

Pixelworks and DNX are trademarks of Pixelworks, Inc.

Other product names used herein are also for identification purposes only and may be trademarks of their respective owners. EPSON disclaims any and all rights in those marks.

# Home Projector

## Manuale dell'utente

### Indice

Disimballaggio del proiettore .....	2
Significato dei simboli.....	2
Caratteristiche.....	3
<b>Prima di utilizzare il proiettore</b>	
<b>Nomi e funzioni dei componenti .....</b>	<b>4</b>
Vista anteriore/superiore .....	4
Pannello di controllo .....	4
Vista posteriore.....	5
Base .....	5
Telecomando.....	6
<b>Installazione .....</b>	<b>8</b>
Metodo di installazione .....	8
Distanza di proiezione e dimensioni dello schermo .....	8
Altri metodi di installazione .....	9
<b>Collegamento dell'attrezzatura</b>	
<b>Collegamento del computer .....</b>	<b>10</b>
Computer compatibili.....	10
Output di immagini e audio dal computer .....	11
Regolazione delle immagini generate dal computer .....	11
<b>Menu di configurazione</b>	
<b>Uso dei menu .....</b>	<b>12</b>
<b>Elenco delle opzioni .....</b>	<b>13</b>
<b>Risoluzione dei problemi</b>	
<b>Se si pensa che si sia verificato un problema .....</b>	<b>16</b>
Spia di alimentazione .....	16
Spia di avviso.....	16
Se le spie non forniscono indicazioni .....	17
<b>Appendici</b>	
<b>Manutenzione del proiettore .....</b>	<b>20</b>
Pulizia .....	20
Sostituzione dei materiali soggetti a usura.....	21
<b>Glossario .....</b>	<b>24</b>
<b>Risoluzioni video supportate.....</b>	<b>26</b>
<b>Accessori opzionali .....</b>	<b>28</b>
<b>Specifiche tecniche .....</b>	<b>29</b>
<b>Aspetto .....</b>	<b>30</b>
<b>Indice .....</b>	<b>31</b>

# Disimballaggio del proiettore

Quando si disimballa il proiettore, assicurarsi della presenza di tutti gli elementi seguenti. Se uno dei componenti dovesse mancare o essere del tipo sbagliato, rivolgersi al punto vendita presso cui si è acquistato il proiettore.

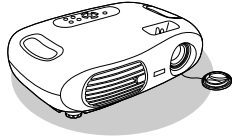

**Proiettore**



**Telecomando**

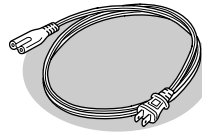

**Cavo di alimentazione**

Per collegare il proiettore ad una presa a muro.

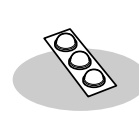

**Piedini di gomma**

Inserirli quando si installa il proiettore capovolto.

## Documentazione

Manuale dell'utente (questa guida)  
Istruzioni sulla sicurezza/Clausole della garanzia internazionale  
Guida rapida

# Significato dei simboli

	Indica la possibilità di danni alla persona o all'apparecchio se vengono ignorati questi simboli.
	Indica informazioni correlate importanti o informazioni e aspetti utili da sapere.
	Indica argomenti correlati e riferimenti a pagine contenenti informazioni più dettagliate.
	Fornisce la definizione di un termine. ➡ "Glossario" P.24

I termini "questa unità" e "questo proiettore" utilizzati in questo manuale possono riferirsi anche agli accessori forniti in dotazione con il proiettore e ad altri prodotti opzionali.

# Caratteristiche

## ■ Modo colore

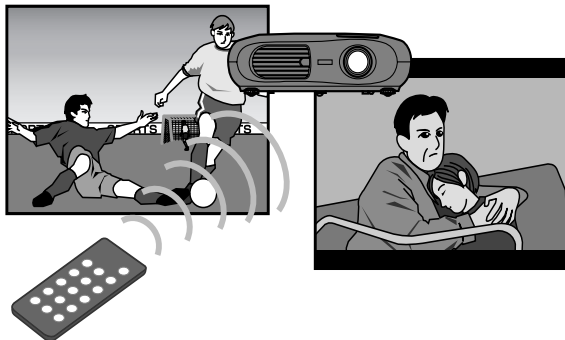

La qualità delle immagini può essere selezionata in base al tipo di proiezione. ➡ "Selezione di un modo colore" nella *Guida rapida*

## ■ Immagini nitide e brillanti

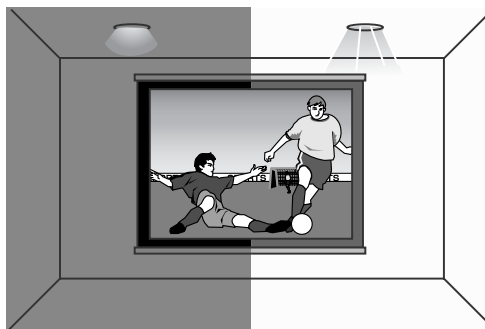

Grazie alle sue caratteristiche di alta risoluzione ed elevata luminosità, il proiettore è in grado di visualizzare immagini perfettamente leggibili, proiettando immagini nitide e dettagliate, anche in ambienti luminosi.

## ■ Leggero e compatto

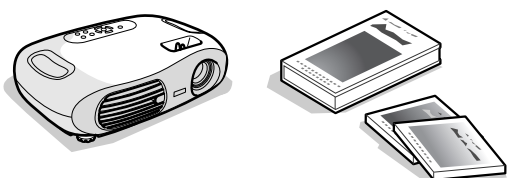

La struttura compatta del proiettore ne facilita il trasporto.  
Dimensioni: 29,4 (profondità) × 40,2 (larghezza) × 11,4 (altezza) cm  
Peso : circa 3,6kg

## ■ Semplice da utilizzare

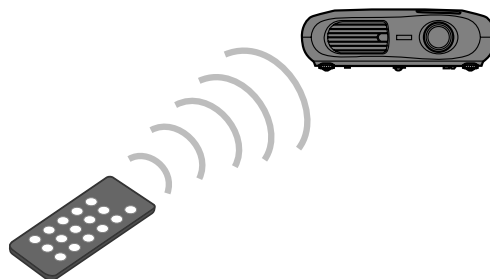

Il telecomando in dotazione consente di eseguire facilmente varie operazioni del proiettore, come:

- uso dei menu di configurazione
- richiamo delle impostazioni preferite
- messa in pausa della proiezione

## ■ Setup Automatico (collegamento al computer)

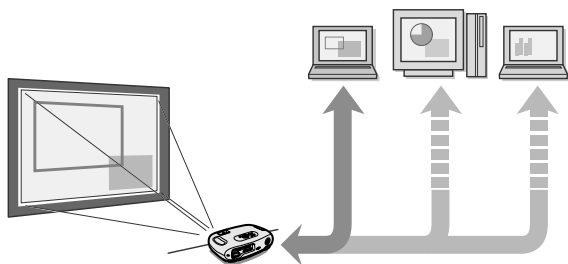

Il proiettore analizza il segnale del computer al quale è collegato ed effettua automaticamente le regolazioni per assicurare una qualità di proiezione ottimale.

➡ "Impostazione automatica (collegamento al computer)" P.11

# Nomi e funzioni dei componenti

## Vista anteriore/superiore

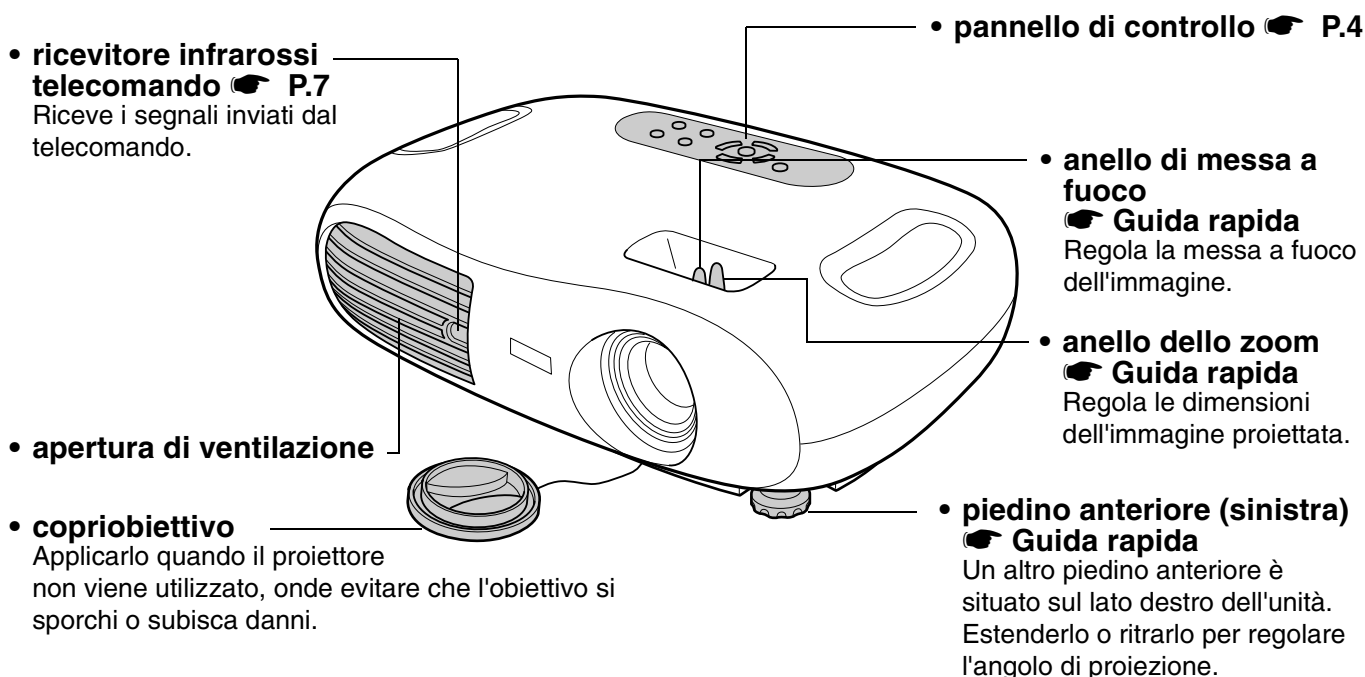

## Pannello di controllo

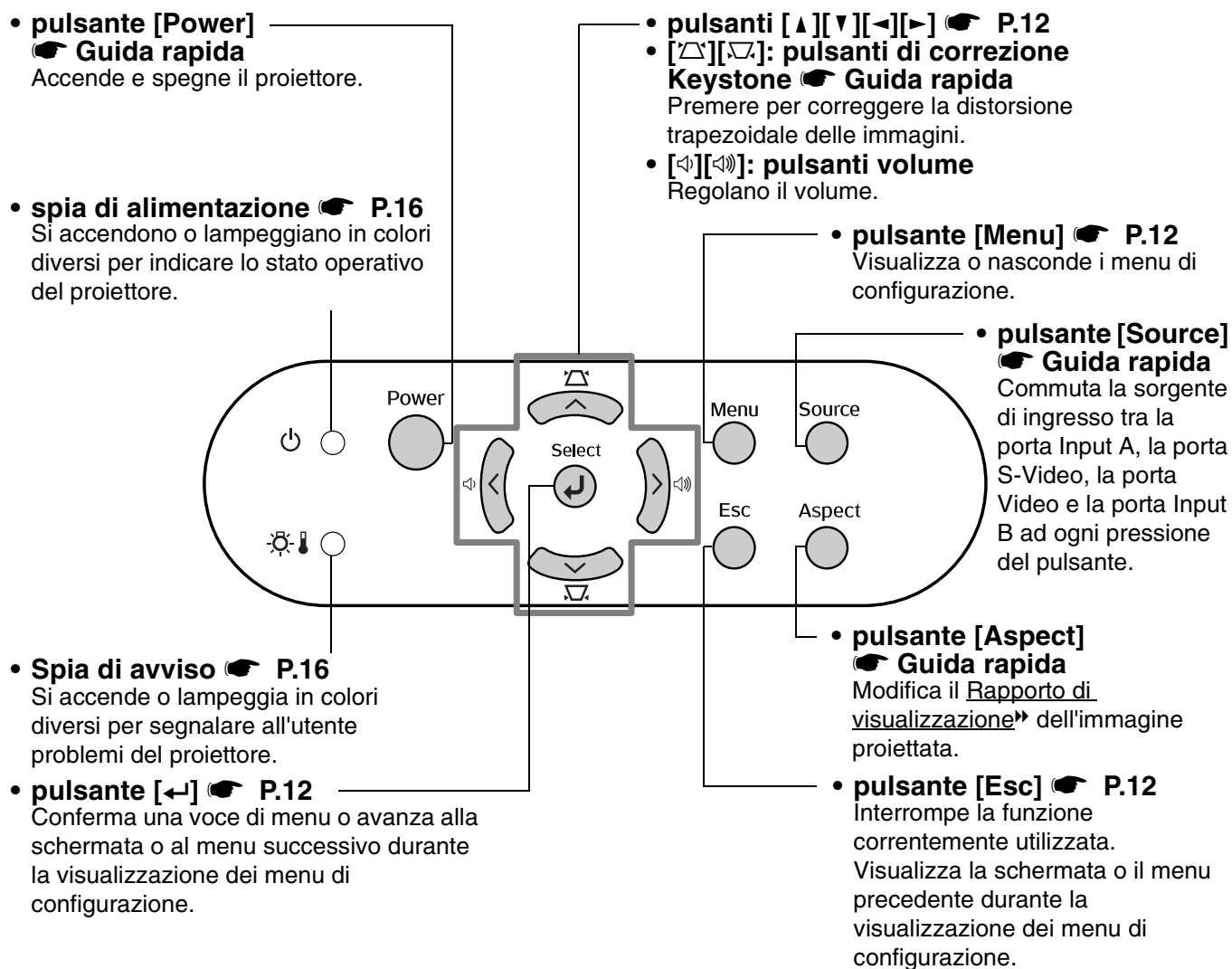

## Vista posteriore

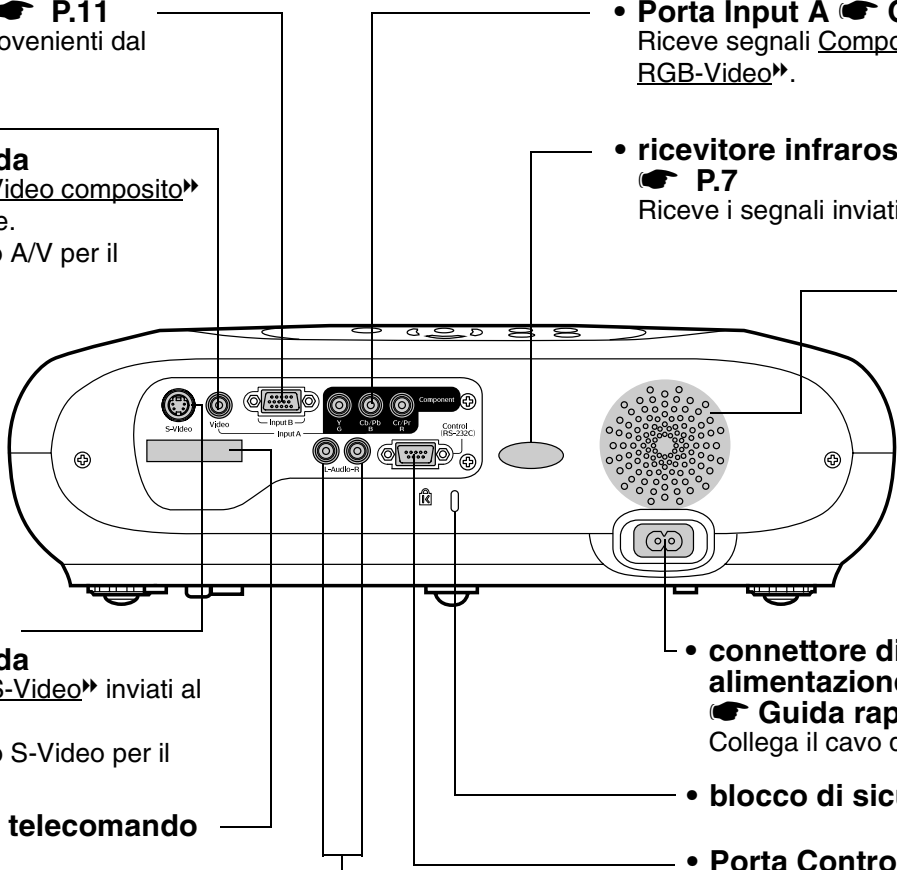
- 
- **Porta Input B** 🖱️ **P.11**  
Riceve segnali provenienti dal computer.
  - **Porta Video** 🖱️ **Guida rapida**  
Riceve i segnali Video composito inviati al proiettore. Utilizzare un cavo A/V per il collegamento.
  - **Porta S-Video** 🖱️ **Guida rapida**  
Riceve i segnali S-Video inviati al proiettore. Utilizzare un cavo S-Video per il collegamento.
  - **alloggiamento telecomando** 🖱️ **P.7**  
Quando non si utilizza il telecomando, riporlo in questo alloggiamento.
  - **Porta Audio** 🖱️ **P.11, Guida rapida**  
Riceve i segnali audio inviati al proiettore. Utilizzare un cavo A/V o un cavo RCA stereo per il collegamento. Quando si utilizza alternativamente un computer e un'apparecchiatura video, invertire il cavo oppure utilizzare un commutatore audio (disponibile in commercio).
  - **Porta Input A** 🖱️ **Guida rapida**  
Riceve segnali Component Video o RGB-Video.
  - **ricevitore infrarossi telecomando** 🖱️ **P.7**  
Riceve i segnali inviati dal telecomando.
  - **altoparlante**
  - **connettore di ingresso alimentazione** 🖱️ **Guida rapida**  
Collega il cavo di alimentazione.
  - **blocco di sicurezza** 🖱️ **P.24**
  - **Porta Control (RS-232C)**  
Collega il proiettore a un computer tramite un cavo RS-232C. Questa porta è destinata a interventi di controllo e non deve essere utilizzata dall'utente.

## Base

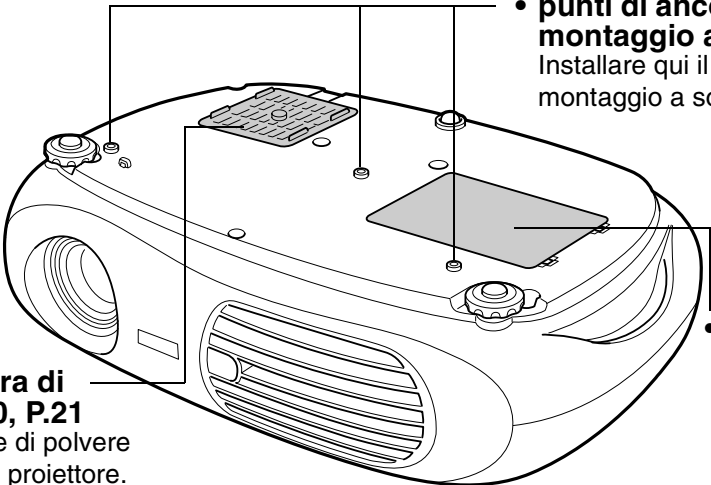
- 
- **filtro dell'aria (apertura di ventilazione)** 🖱️ **P.20, P.21**  
Impedisce la penetrazione di polvere e di altri corpi estranei nel proiettore. Aprire il coperchio quando si sostituisce il filtro dell'aria.
  - **punti di ancoraggio supporto per montaggio a soffitto (3 punti)**  
Installare qui il supporto opzionale per il montaggio a soffitto del proiettore.
  - **sportello lampada** 🖱️ **P.22**  
Aprire questo sportello per sostituire la lampada all'interno del proiettore.

# Telecomando

- **trasmettitore infrarossi telecomando**

Trasmette i segnali del telecomando.

- **pulsanti [Source]**

- **Guida rapida**

[Input A/B]: commuta fra la sorgente di segnali in ingresso alla porta Input A e la porta Input B.

[S-Video/Video]: commuta tra la sorgente del segnale in ingresso alla porta S-Video /Video.

- **pulsante [Aspect]**

- **Guida rapida**

Modifica il rapporto di visualizzazione dell'immagine proiettata.

- **pulsanti [▲][▼][◀][▶]**

- **P.12**

Selezionano le voci di menu e i valori di impostazione.

- **[◀][▶]: pulsanti volume**

Regolano il volume.

- **pulsante [Menu]**

- **P.12**

Visualizza o nasconde i menu di configurazione.

- **pulsante [A/V Mute]**

- **Guida rapida**

Disattiva momentaneamente l'audio e il video.

- **pulsante [Power]**

- **Guida rapida**

Accende e spegne il proiettore.

- **pulsante [Color Mode]**

- **Guida rapida**

Seleziona il modo colore. Il modo colore cambia nell'ordine Dinamico, Soggiorno, Teatro e Nero teatro ad ogni pressione del pulsante.

- **pulsante [Memory]**

- **Guida rapida**

Richiama le impostazioni salvate nella memoria dei menu di configurazione.

- **pulsante [↵]**

- **P.12**

Conferma una voce di menu o avanza alla schermata o al menu successivo durante la visualizzazione dei menu di configurazione.

- **pulsante [Esc]**

- **P.12**

Interrompe la funzione correntemente utilizzata. Visualizza la schermata o il menu precedente durante la visualizzazione dei menu di configurazione.

- **pulsante [Auto]**

- **P.11**

Regola automaticamente alle impostazioni ottimali i segnali RGB analogici provenienti dal computer.

- **pulsante [Still]**

- **Guida rapida**

Ferma sullo schermo l'immagine corrente proveniente dal computer o dall'apparecchiatura video.

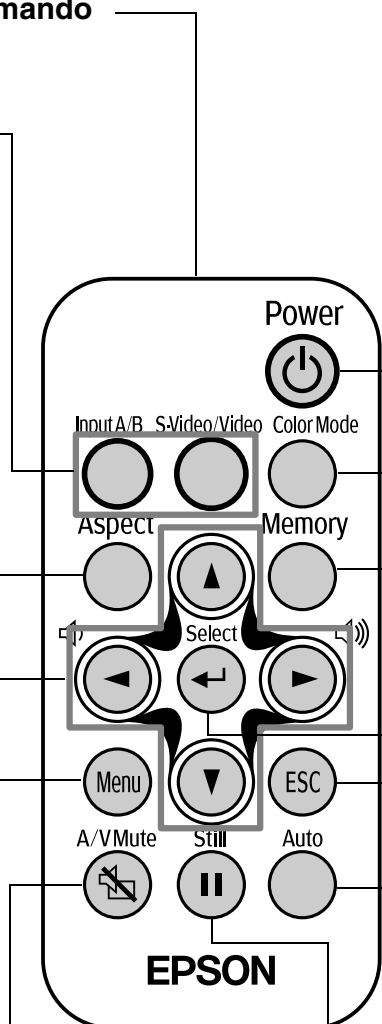



## ■ Prima di utilizzare il telecomando

Rimuovere il nastro isolante.

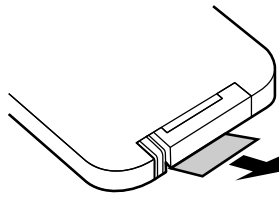

## ■ Uso del telecomando

Usare il telecomando puntandolo verso il ricevitore infrarossi telecomando del proiettore.

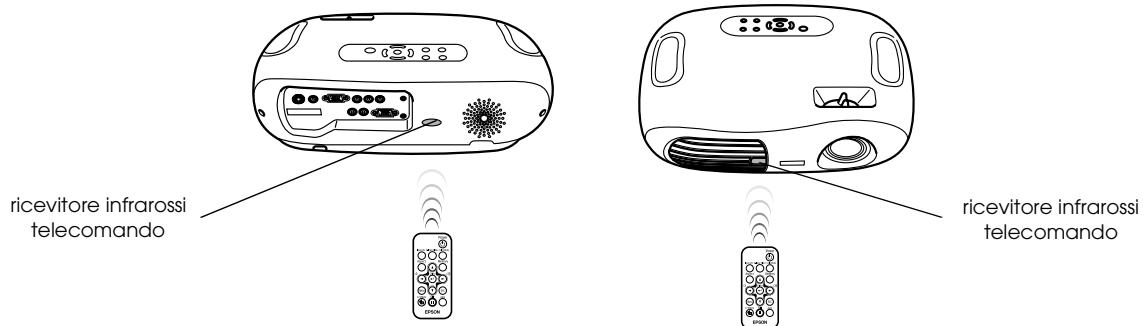

*Se la luce solare diretta o l'illuminazione fluorescente colpisce il ricevitore infrarossi del telecomando, potrebbe non essere possibile utilizzare il telecomando.*

## ■ Distanza operativa

Distanza operativa: massimo 6m circa  
(può essere inferiore a seconda delle condizioni).

Angolo operativo : circa 30° in orizzontale, 15° in verticale

\* È possibile utilizzare il ricevitore infrarossi del telecomando posto sul retro del proiettore nelle stesse condizioni.

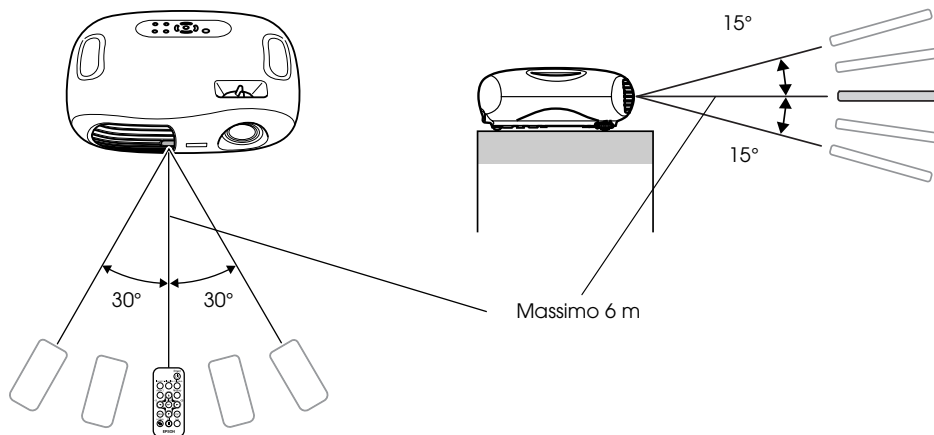

## ■ Conservazione

Quando il telecomando non viene utilizzato, riporlo nell'apposito alloggiamento del proiettore.

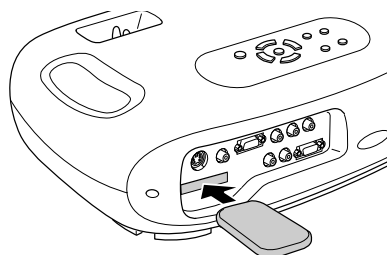

# Installazione



Prima di procedere all'installazione, leggere la guida sulle "Istruzioni sulla sicurezza/Clausole della garanzia internazionale".

## Metodo di installazione

Disporre il proiettore in modo che sia perpendicolare rispetto allo schermo.

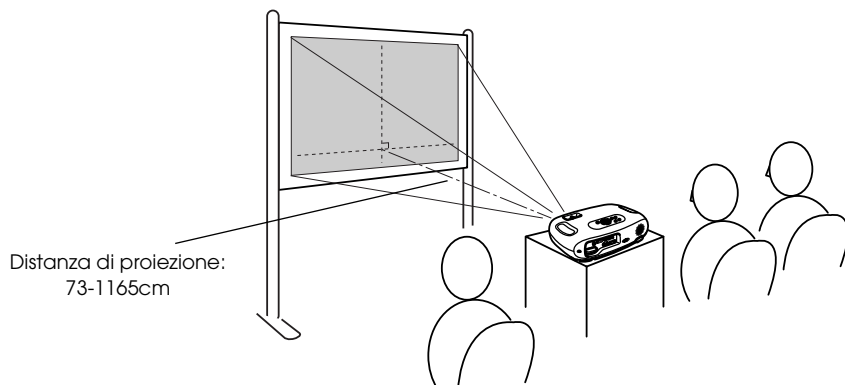

## Distanza di proiezione e dimensioni dello schermo

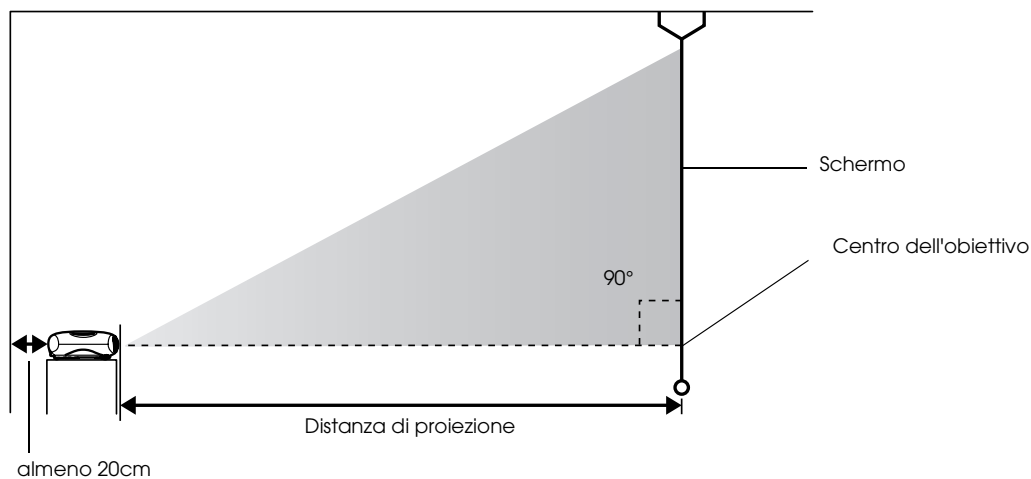

16:9 Dimensioni dello schermo cm	30"	40"	60"	80"	100"	200"	300"
	66 × 37	89 × 50	130 × 75	180 × 100	220 × 120	440 × 250	660 × 370
Distanza di proiezione cm	73 -114	98 -153	149 -231	200 -309	251 -387	504 -776	758 -1165

Utilizzare questi valori come guida per impostare il proiettore.

## Altri metodi di installazione

### ■ Proiezione in inversione

(Anteriore/Soffitto)

Fissare i piedini di gomma in dotazione per impedire il contatto tra il pannello operativo e la superficie di appoggio.

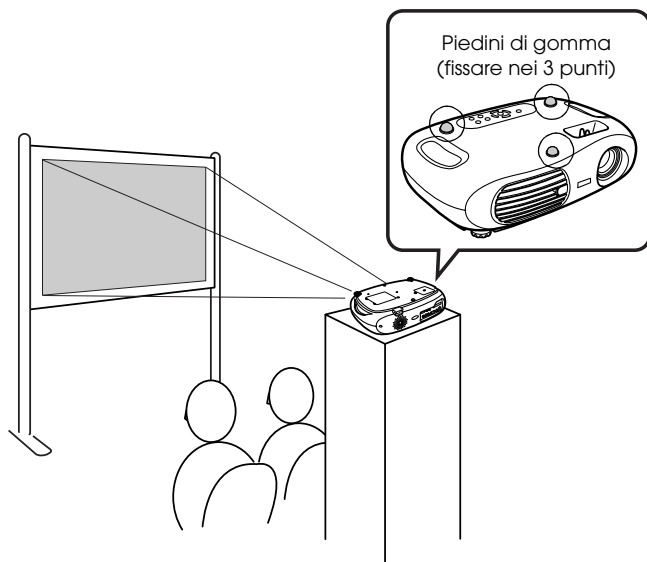

### ■ Retroproiezione da soffitto

(utilizzando uno schermo traslucido)

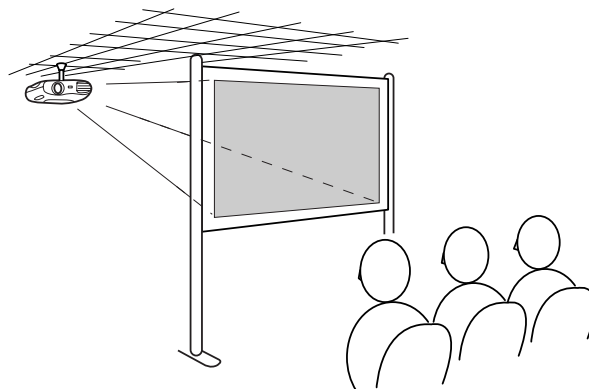

### ■ Proiezione da soffitto

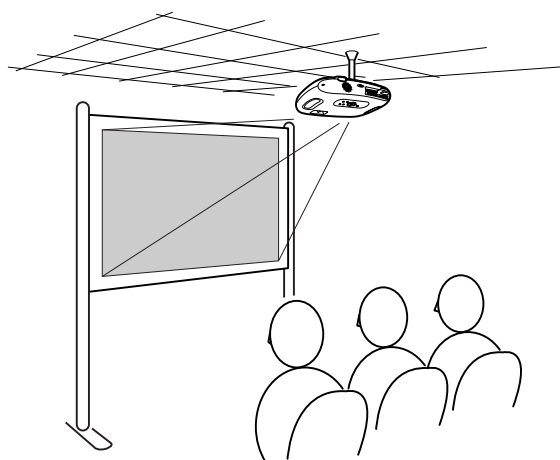

### ■ Retroproiezione

(utilizzando uno schermo traslucido)

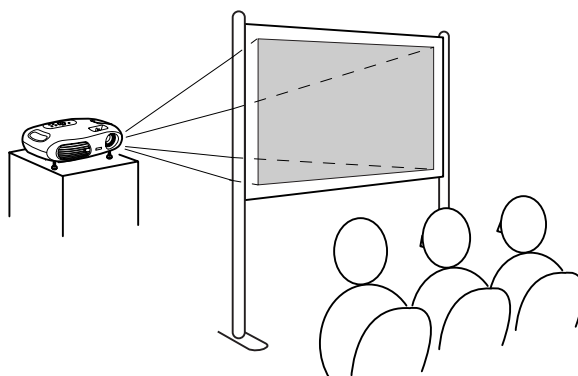

\* Per l'installazione del proiettore al soffitto è necessario il supporto opzionale per montaggio a soffitto. Contattare il proprio rivenditore se si desidera utilizzare questo metodo di installazione, che richiede un accessorio speciale.

☛ "Accessori opzionali" P.28



Quando si utilizza il metodo di retroproiezione o la proiezione da soffitto, selezionare il modo appropriato nel menu di configurazione "Impostazioni" → "Schermo" → "Proiezione". ☛ "Menu Impostazioni" P.14

# Collegamento del computer

Per istruzioni sul collegamento dell'apparecchiatura video, consultare la "Guida rapida".



*Quando si effettua il collegamento, assicurarsi di:*

- *Spegnere sia il proiettore che il computer.*
- *Se si effettua il collegamento tenendo acceso uno dei due apparecchi, possono verificarsi danni.*
- *Controllare il tipo di connettori.*
- *Se si inserisce un connettore nella porta sbagliata, possono verificarsi danni.*

## Computer compatibili

**Condizione 1:** Verificare che il computer disponga di una porta di uscita del segnale video, come una porta RGB, una porta monitor o una porta CRT.

Alcuni computer dotati di monitor incorporato e alcuni computer laptop potrebbero non essere compatibili. Per ulteriori dettagli, consultare la documentazione del computer.

**Condizione 2:** La frequenza e la risoluzione di visualizzazione del computer devono corrispondere a quelle del proiettore. ➔ "Risoluzioni video supportate" P.26



*Potrebbe essere necessario acquistare un apposito adattatore a seconda della forma della porta del computer. Per ulteriori dettagli, consultare la documentazione fornita con il computer.*

## Collegamento di computer laptop

### Esempi di configurazione



*Se si utilizza un laptop o un computer dotato di monitor incorporato, selezionare l'uscita video esterna sul computer.*

Windows:

Tenere premuto il tasto [Fn], seguito dal tasto funzione appropriato.

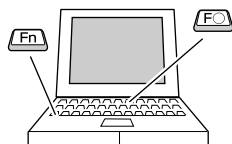

NEC	[Fn]+[F3]
Panasonic	[Fn]+[F3]
Toshiba	[Fn]+[F5]
IBM	[Fn]+[F7]
SONY	[Fn]+[F7]
Fujitsu	[Fn]+[F10]

Macintosh:

Dopo l'avvio, attivare l'opzione "Duplicazione dello Schermo" nel Pannello di Controllo Monitor.

Per ulteriori dettagli, consultare la documentazione del computer.

Win	A seconda della versione di Windows utilizzata, potrebbe apparire una finestra di dialogo che segnala che è stato trovato un nuovo hardware di visualizzazione. Seguire le istruzioni visualizzate sullo schermo per continuare. In caso di problemi, contattare il più vicino rivenditore tra gli indirizzi elencati nella sezione "Clausole della garanzia internazionale" della guida "Istruzioni sulla sicurezza/Clausole della garanzia internazionale".
Win/Mac	<ul style="list-style-type: none"> <li>• L'avvio della proiezione delle immagini dal computer potrebbe richiedere alcuni istanti.</li> <li>• A seconda del computer, il monitor potrebbe diventare nero quando si utilizza l'uscita video esterna sul computer.</li> </ul>

## Output di immagini e audio dal computer

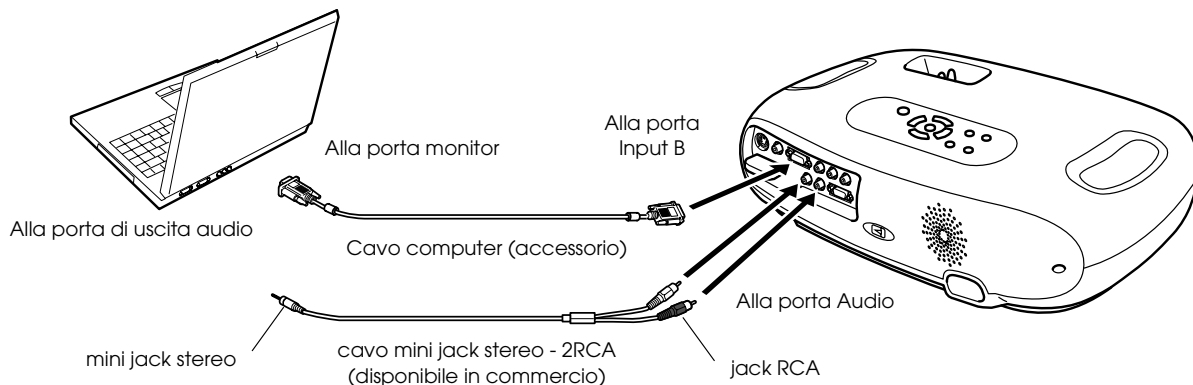

Quando si utilizza alternativamente un computer e un'apparecchiatura video, invertire il cavo oppure utilizzare un commutatore audio.

## Regolazione delle immagini generate dal computer

### ■ Impostazione automatica (collegamento al computer)

Il segnale proveniente dal computer viene analizzato e vengono regolate le seguenti impostazioni per assicurare una qualità ottimale delle immagini.

- Tracking»
- Posizione
- Sync»



- È possibile disattivare l'impostazione automatica nel menu di configurazione "Immagine" → "Setup Automatico". (l'impostazione predefinita è "ON") ☛ "Menu Immagine" P.13
- Se Setup Automatico è impostato su "OFF", premere il pulsante [Auto] sul telecomando per eseguire l'impostazione automatica.
- Se si preme il pulsante [Auto] durante l'uso della funzione Freeze, oppure mentre è visualizzato un menu di configurazione, la visualizzazione verrà interrotta e verrà eseguita l'impostazione automatica.

Regolare manualmente le impostazioni relative a Tracking e Sync, se l'impostazione automatica non può essere eseguita. (Pulsante [Menu] → "Immagine" → "Qualità dell'immagine" → "Tracking", "Sync.") ☛ "Menu Immagine" P.13

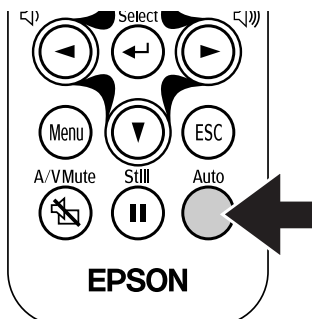

# Uso dei menu

## 1 Premere il pulsante [Menu].

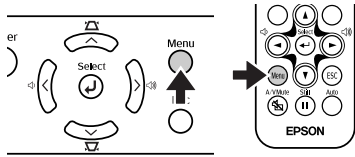

Verrà visualizzato il menu di configurazione principale.

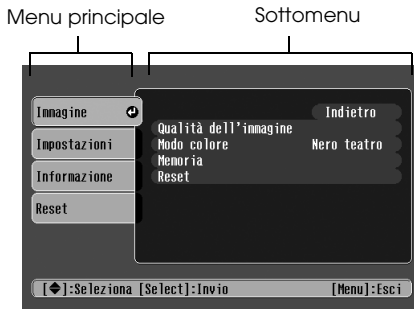

## 2 Premere i pulsanti [▲] o [▼] per selezionare un'opzione del menu principale.

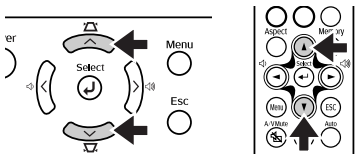

## 3 Premere il pulsante [←].

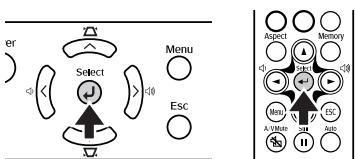

Viene visualizzato un sottomenu.



## 4 Premere i pulsanti [▲] o [▼] per selezionare le voci del sottomenu, quindi premere il pulsante [←].

## 5 Per modificare le impostazioni, usare i seguenti metodi:

(a) Premere i pulsanti (←) o (→) per cambiare il valore dell'impostazione.



(b) Premere i pulsanti (▲) o (▼) per selezionare la voce del menu.

Al termine, premere il pulsante (←).

(verde) : opzione correntemente impostata.

(arancione): opzione correntemente selezionata.

Premere il pulsante (←) per confermare la selezione.

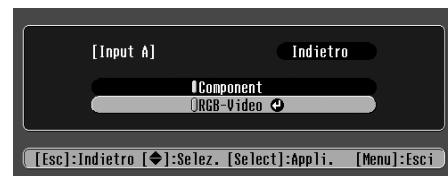

Accanto alle opzioni che eseguono un'impostazione o che richiamano un sottomenu verrà visualizzato il simbolo .

(c) Premere i pulsanti (←) o (→) per selezionare il valore.

Al termine, premere il pulsante (←).

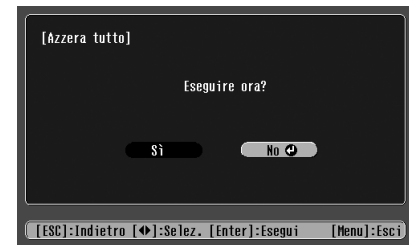

(d) Premere i pulsanti (▲) (▼) (←) (→) per spostare la posizione di visualizzazione dell'immagine.

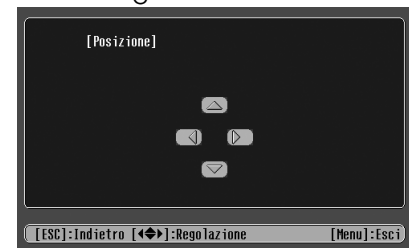

## 6 Impostare le altre opzioni nello stesso modo.

Premere il pulsante (Esc) per tornare alla voce o al menu precedente, oppure selezionare "Indietro".

## 7 Premere il pulsante [Menu] per terminare.

# Elenco delle opzioni

## ■ Menu Immagine

- Le opzioni del menu "Immagine" saranno diverse a seconda del tipo di segnale in ingresso.
- Se non è presente alcun segnale in ingresso, sarà possibile regolare solo le impostazioni relative a "Setup Automatico".



Video (Video/S-Video)/Componente



RGB (RGB-Video/RGB analogico)

Sottomenu	Funzione	
Qualità dell'immagine	Luminosità	Regola la luminosità dell'immagine.
	<u>Contrasto</u> ▶▶	Regola il contrasto dell'immagine.
	Nitidezza	Regola la nitidezza dell'immagine.
	Saturazione (solo video)	Regola l'intensità del colore.
	Tinta (solo video)	(La regolazione è possibile solo quando il segnale in ingresso è <u>Component Video</u> ▶▶ o NTSC) Regola la tonalità dell'immagine.
	<u>Temp. colore</u> ▶▶	Regola i colori luminosi da una tonalità tendente al rosso a una tonalità tendente al blu. Impostazioni di temperatura cromatica più basse producono colori più tendenti al rosso e tonalità di colore più morbide. Impostazioni di temperatura cromatica più alte producono colori più tendenti al blu e tonalità di colore più accese.
	Tonalità Neutra	Regolazione del livello del verde. Se il valore di regolazione è alto, aumenta l'intensità dei toni verdi; se è basso, aumenta invece l'intensità dei toni rossi/viola.
	<u>Tracking</u> ▶▶ (solo RGB)	Regola l'immagine quando appaiono strisce verticali.
<u>Sync.</u> ▶▶ (solo RGB)	Regola l'immagine in caso di tremolio, sfocature o interferenze. Gli effetti di tremolio e sfocatura possono verificarsi anche quando si regolano le impostazioni di luminosità, contrasto, nitidezza o correzione Keystone. Per ottenere risultati ottimali, regolare il tracking prima del sync.	
Modo colore	Corregge l'intensità del colore dell'immagine. È possibile salvare le impostazioni separatamente per ciascun tipo di sorgente (computer o video). È possibile selezionare tra 4 diverse impostazioni di qualità a seconda del tipo di proiezione. <ul style="list-style-type: none"> <li>• <b>Dinamico:</b> ideale per la proiezione di videogiochi. È possibile ottenere immagini brillanti anche in ambienti luminosi.</li> <li>• <b>Soggiorno:</b> ideale per le proiezioni sportive, ecc. È possibile ottenere una qualità dell'immagine di livello televisivo anche in soggiorno.</li> <li>• <b>Teatro:</b> ideale per la visione di immagini cinematografiche dai toni prevalentemente luminosi. La gamma dei colori resa in modo vivido senza ridurre la luminosità della lampada.</li> <li>• <b>Nero teatro:</b> ideale per la visione di immagini cinematografiche nel buio assoluto. La luminosità della lampada viene ridotta ed i colori appaiono più raffinati.</li> </ul>	
Memoria	Salva i valori di regolazione dell'immagine. Selezionare "Memoria1" o "Memoria2" e premere il pulsante [↵] per salvare le impostazioni correnti. Per richiamare le impostazioni salvate, premere il pulsante [Memory].	
Setup Automatico (solo RGB)	ON: se la sorgente di ingresso è commutata su un segnale computer, il proiettore regola automaticamente l'immagine sullo stato ottimale. OFF: Setup Automatico è disattivato.	
Reset	Reimposta tutti i valori di regolazione del menu "Immagine" (tranne "Memoria") alle impostazioni predefinite. <ul style="list-style-type: none"> <li>• Premere il pulsante [↵] e selezionare "Sì" nella schermata di conferma visualizzata.</li> <li>• Selezionare "Azzerà tutto" per ripristinare le impostazioni predefinite di tutte le opzioni del menu, come immagine e suono. ● "Menu Reset" P.15</li> </ul>	

## ■ Menu Impostazioni



Sottomenu		Funzione
Schermo	Posizione	Sposta la posizione di visualizzazione dell'immagine verticalmente e orizzontalmente. <ul style="list-style-type: none"> <li>• Premere il pulsante [↔] e regolare l'area di visualizzazione nella schermata di regolazione Posizione visualizzata.</li> </ul>
	Ingrandi. sottoti.	La regolazione è possibile solo se è stata selezionata la funzione di visualizzazione zoom. <ul style="list-style-type: none"> <li>• Dimensione verti. : è possibile regolare la dimensione verticale dell'immagine.</li> <li>• Posizione dello zoom: è possibile regolare il movimento verticale della posizione di visualizzazione.</li> </ul>
	Keystone	Corregge la distorsione trapezoidale verticale dell'immagine. <ul style="list-style-type: none"> <li>• Quando viene eseguita la correzione trapezoidale, l'immagine proiettata subisce un cambiamento.</li> <li>• Se l'aspetto delle immagini presenta delle irregolarità dopo l'esecuzione della correzione trapezoidale, ridurre l'impostazione della nitidezza.</li> </ul>
	Proiezione	<ul style="list-style-type: none"> <li>• Anteriore : l'immagine viene visualizzata normalmente. Non viene eseguito alcun ribaltamento verticale/orizzontale.</li> <li>• Anteriore/Soffitto : l'immagine viene ribaltata verticalmente.</li> <li>• Posteriore : l'immagine viene ribaltata orizzontalmente.</li> <li>• Posteriore/Soffitto: l'immagine viene ribaltata verticalmente e orizzontalmente.</li> </ul>
	Regolazioni Livello	È possibile selezionare uno dei due livelli di nero preimpostati (quando la sorgente delle immagini è un segnale NTSC Video/S-Video, o quando la sorgente delle immagini è stata impostata su Input A, "Component").
Funzionamento	Autospegnimento	Imposta l'opzione di risparmio energetico in caso di assenza di segnale in ingresso. <ul style="list-style-type: none"> <li>• Se è stato impostato un intervallo di Autospegnimento, il proiettore entrerà in modalità autospegnimento se non viene eseguita alcuna operazione entro il tempo prestabilito (5, 10 e 30 minuti). La proiezione si arresterà e il proiettore entrerà in stato standby al termine del raffreddamento (la spia di alimentazione resta accesa in arancione).</li> <li>• La proiezione viene riavviata quando si preme il pulsante [Power] sul pannello di controllo del proiettore o sul telecomando.</li> </ul>
	Child lock	Attiva o disattiva la funzione Child lock. Quando è impostata ("ON") la funzione Child lock, l'alimentazione non viene fornita, a meno che non si mantenga premuto per più di 3 secondi il pulsante [Power] del pannello di controllo (il telecomando funziona normalmente).
Visuali. schermo	Messaggio	Se impostato su "OFF", i messaggi come "Segnale Assente" e il nome della sorgente di ingresso selezionata o il modo colore non verranno più visualizzati. I messaggi di avviso come "Sostituire la lampada" continueranno ad essere visualizzati.
	Colore di sfondo	Imposta il colore di sfondo su nero o blu.
	Schermo iniziale	Imposta se visualizzare o meno il logo "EPSON" all'avvio del proiettore.
Segnale ingresso	Segnale video	Seleziona il sistema di colore del segnale video in ingresso (le modifiche al formato del segnale saranno visibili solo quando la sorgente di ingresso è Video/S-Video).
	Input A	È possibile operare la commutazione tra le sorgenti collegate all'Input A. <ul style="list-style-type: none"> <li>• Component: <u>YCbCr</u> / <u>YPbPr</u></li> <li>• RGB-Video: <u>SCART</u>, Sync. on Green</li> </ul>
Volume	Regola il livello del volume.	
Lingua	Seleziona la lingua di visualizzazione dei messaggi sullo schermo. <ul style="list-style-type: none"> <li>• Premere il pulsante [↔] e selezionare la lingua desiderata dall'elenco visualizzato.</li> </ul>	
Reset	Reimposta tutti i valori di regolazione del menu "Impostazioni" (tranne "Child lock", "Input A" e "Lingua") alle impostazioni predefinite. <ul style="list-style-type: none"> <li>• Premere il pulsante [↔] e selezionare "SI" nella schermata di conferma visualizzata.</li> </ul>	



## Menu Informazione



Video/S-Video



Input A/Input B

Quando l'apparecchiatura video viene collegata alla porta Input A, la Freq. Refresh e le Info sinc non vengono visualizzate.

Sottomenu	Funzione
Ore della lampada	Visualizza il tempo complessivo di accensione della lampada. Da 0 a 10 ore, viene visualizzato 0H. Dopo 10 ore, il tempo di utilizzo viene visualizzato con incrementi di un'ora. <ul style="list-style-type: none"> <li>Quando il tempo di utilizzo totale della lampada raggiunge il valore specifico (*), verrà visualizzato un avviso in rosso.</li> </ul> * Se è stato utilizzato di continuo il modo Nero teatro: circa 2900 ore Se sono stati utilizzati di continuo altri modi: circa 1900 ore
Sorgente	Visualizza la sorgente di ingresso proiettata.
Segnale ingresso (solo Input A/Input B)	Visualizza le impostazioni del segnale di ingresso.
Segnale video (solo Video/S-Video)	Visualizza il formato del segnale video.
Risoluzione (solo Input A/Input B)	Visualizza la risoluzione di ingresso (non appare se la sorgente di ingresso è video composito o S-Video).
Freq. Refresh (solo Input A/Input B)	Visualizza la frequenza di aggiornamento (non appare se la sorgente di ingresso è video composito o S-Video).
Info sinc (solo Input A/Input B)	Visualizza informazioni sul segnale video. In caso di problemi con il proiettore, citare le informazioni visualizzate in questa schermata quando si contatta il concessionario EPSON.

## Menu Reset



Sottomenu	Funzione
Azzera. ore lampada	Reimposta il tempo di accensione della lampada. Quando si seleziona questo comando, il tempo complessivo di accensione della lampada viene ripristinato al valore predefinito.
Reset della memoria	Azzera tutte le impostazioni memorizzate.
Azzera tutto	Reimposta tutte le opzioni del menu di configurazione alle impostazioni predefinite. <ul style="list-style-type: none"> <li>Premere il pulsante [←] e selezionare "Sì" nella schermata di conferma visualizzata.</li> <li>Selezionare "Reset" in un menu specifico per reimpostare solo le impostazioni relative alle opzioni di quel sottomenu.</li> <li>Le impostazioni relative a "Memoria", "Child lock", "Input A", "Lingua" e "Ore della lampada" non verranno reimpostate.</li> </ul>

# Se si pensa che si sia verificato un problema

Controllare innanzitutto le spie sul proiettore.  
Sull'unità del proiettore sono presenti due spie che segnalano all'utente la condizione operativa in cui si trova il proiettore.

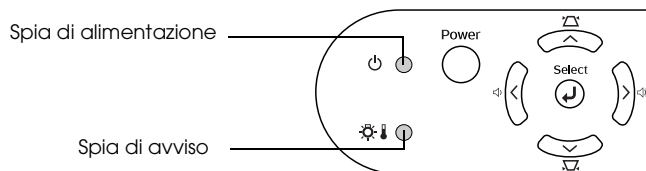

## Spia di alimentazione

- accesa ☀ lampeggiante
- Se la spia non è accesa, il proiettore è spento.

Condizione	Causa/rimedio	
Arancione ●	<b>Stato di standby (nulla di anormale)</b> Scollegare il cavo di alimentazione solo quando il proiettore si trova in questo stato. Premere il pulsante [Power] per avviare la proiezione.	Guida rapida
Arancione ☀	<b>Raffreddamento<sup>»</sup> in corso (nulla di anormale)</b> <ul style="list-style-type: none"> <li>• Attendere. Il tempo di raffreddamento è di circa 20 secondi.</li> <li>• Non è possibile utilizzare il pulsante [Power] durante la fase di raffreddamento. Premere nuovamente il pulsante di alimentazione al termine del raffreddamento.</li> </ul>	
Verde ○	<b>Proiezione in corso (nulla di anormale)</b>	
Verde ☀	<b>Riscaldamento (nulla di anormale)</b> Attendere. Il tempo di riscaldamento è di circa 40 secondi. Al termine della fase di riscaldamento, la spia verde resta accesa in modo fisso.	

## Spia di avviso

- accesa ☀ lampeggiante
- Non accesa in condizioni di funzionamento normale.

Condizione	Causa/rimedio	
Rosso ●	<b>Temperatura interna elevata (surriscaldamento)</b> La lampada si spegne automaticamente e la proiezione si interrompe. Attendere circa 5 minuti senza utilizzare il proiettore. Trascorsi circa 5 minuti, scollegare il cavo di alimentazione e controllare quanto segue: <ul style="list-style-type: none"> <li>• Verificare che il filtro dell'aria e l'apertura di ventilazione non siano ostruiti e che il proiettore non sia posizionato contro un muro.</li> <li>• Se il filtro dell'aria è sporco, pulirlo.</li> </ul> Quando si ricollega il cavo di alimentazione, il proiettore tornerà allo stato precedente. Premere il pulsante [Power] sul proiettore o sul telecomando per riaccendere il proiettore.	P.8 P.20
Rosso ☀ (a intervalli di 0,5 secondo)	<b>Problema con la lampada</b> <ul style="list-style-type: none"> <li>• Scollegare il cavo di alimentazione dalla presa elettrica. Rimuovere la lampada e verificarne l'integrità. Se la lampada è integra, reinstallarla. Ricollegare il cavo di alimentazione e premere il pulsante [Power] sul proiettore o sul telecomando per riaccendere il proiettore.</li> <li>• Se la lampada è rotta, contattare il proprio rivenditore o il più vicino centro di assistenza tra gli indirizzi elencati nella sezione "Clausole della garanzia internazionale" della guida "Istruzioni sulla sicurezza/Clausole della garanzia internazionale" (non sarà possibile utilizzare il proiettore fino a quando non viene sostituita la lampada).</li> <li>• Verificare che la lampada e lo sportello della lampada siano saldamente installati. In caso contrario, non sarà possibile accendere la lampada.</li> </ul>	P.22
Rosso ☀ (a intervalli di 1 secondo)	<b>Problema interno</b> Interrompere l'utilizzo del proiettore, scollegare il cavo di alimentazione dalla presa elettrica e contattare il proprio rivenditore o il più vicino centro di assistenza tra gli indirizzi elencati nella sezione "Clausole della garanzia internazionale" della guida "Istruzioni sulla sicurezza/Clausole della garanzia internazionale".	
Arancione ☀	<b>Raffreddamento rapido in corso</b> (questo stato non indica un'anomalia, ma se la temperatura sale nuovamente a valori troppo elevati, la proiezione si interromperà automaticamente). Installare il proiettore in un luogo ben ventilato e assicurarsi che il filtro dell'aria e l'apertura di ventilazione non siano ostruiti. Pulire il filtro dell'aria.	P.8 P.20



- Se si verificano problemi di proiezione, ma le spie non indicano alcuna condizione anomala, vedere alla prossima sezione "Se le spie non forniscono alcuna indicazione".
- Se si verifica una condizione non indicata in questa tabella, consultare il rivenditore o contattare il più vicino centro di assistenza tra gli indirizzi elencati nella sezione "Clausole della garanzia internazionale" della guida "Istruzioni sulla sicurezza/Clausole della garanzia internazionale".
- Se, dopo aver eseguito le operazioni descritte sopra, non si riesce a correggere il problema, smettere di utilizzare il proiettore, scollegarlo dalla presa elettrica e richiedere un intervento di riparazione presso il rivenditore o il più vicino centro di assistenza tra gli indirizzi elencati nella sezione "Clausole della garanzia internazionale" della guida "Istruzioni sulla sicurezza/Clausole della garanzia internazionale".

## Se le spie non forniscono indicazioni

### ■ Non appare nessuna immagine (non viene visualizzato nulla)

	<ul style="list-style-type: none"> <li>• Il proiettore è stato spento e riacceso subito dopo?</li> </ul>	Dopo l'arresto della proiezione, non è possibile riavviarla prima che sia trascorso almeno un minuto, nemmeno se si preme il pulsante [Power] sul pannello di controllo o sul telecomando. Aspettare che il proiettore si sia completamente raffreddato prima di riavviare la proiezione.
	<ul style="list-style-type: none"> <li>• È stato impostato un intervallo di Autospegnimento (5, 10 o 30 minuti)?</li> </ul>	Se è stato impostato un intervallo di Autospegnimento, la lampada si spegne se non viene eseguita alcuna operazione entro il tempo prestabilito (5, 10 o 30 minuti). In questa fase, la luce arancione della spia di alimentazione è accesa.
	<ul style="list-style-type: none"> <li>• La luminosità dell'immagine è stata regolata correttamente?</li> </ul>	Regolare la luminosità nel modo seguente. Pulsante [Menu] → "Immagine" → "Qualità dell'immagine" → "Luminosità".
	<ul style="list-style-type: none"> <li>• L'immagine proiettata è completamente nera?</li> </ul>	Alcune delle immagini visualizzate, inclusi alcuni screen saver, potrebbero essere completamente nere.
	<ul style="list-style-type: none"> <li>• È presente un segnale video in ingresso?</li> </ul>	Controllare se è presente un segnale video in ingresso. Impostare l'opzione "Messaggio" su "ON" nel menu di configurazione "Impostazioni" → "Visuali. schermo" → "Messaggio" per visualizzare le informazioni sul segnale video.

### ■ Non appare nessuna immagine (vengono visualizzati dei messaggi)

 "Segnale Assente"	<ul style="list-style-type: none"> <li>• È stata selezionata la sorgente di ingresso corretta?</li> </ul>	Premere il pulsante [Source] sul pannello di controllo finché non viene selezionata la sorgente di ingresso corretta. Sul telecomando, premere il pulsante [Input A/B] o [S-Video/Video].
	<ul style="list-style-type: none"> <li>• I cavi sono collegati correttamente?</li> </ul>	Verificare che i cavi siano saldamente collegati. In funzione dell'apparecchiatura utilizzata, è possibile che si debba procedere ad alcune regolazioni dell'apparecchiatura video. Consultare il manuale utente dell'apparecchiatura video.
	<ul style="list-style-type: none"> <li>• Sul computer è stata selezionata l'uscita video esterna?</li> </ul>	Se si utilizza un laptop o un PC dotato di monitor incorporato, selezionare l'uscita video esterna sul computer. 🖱️ "Collegamento di computer laptop" P.10

## ■ L'immagine è sfocata (non nitida)

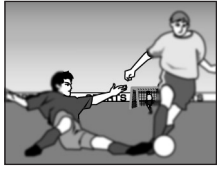
 <ul style="list-style-type: none"> <li>• L'immagine è indistinta</li> <li>• Parte dell'immagine è sfocata</li> <li>• L'intera immagine è sfocata</li> </ul>	<ul style="list-style-type: none"> <li>• Il proiettore è installato alla distanza corretta dallo schermo?</li> </ul>	<p>La distanza ottimale di proiezione è 73-1165cm. Disporre il proiettore entro questo intervallo. ➡ "Metodo di installazione" P.8</p>
	<ul style="list-style-type: none"> <li>• L'obiettivo è sporco?</li> </ul>	<p>➡ "Pulizia dell'obiettivo" P.20</p>
	<ul style="list-style-type: none"> <li>• Si è formata condensa sull'obiettivo?</li> </ul>	<p>Se il proiettore viene bruscamente spostato da un ambiente freddo a un ambiente caldo, sulla superficie dell'obiettivo può formarsi della condensa, dando luogo a immagini indistinte. Collocare il proiettore nella sala destinata alla proiezione almeno un'ora prima dell'uso. Se sull'obiettivo si forma della condensa, spegnere il proiettore e attendere che la condensa scompaia.</p>
	<ul style="list-style-type: none"> <li>• La messa a fuoco è stata regolata correttamente?</li> </ul>	<p>Regolare la messa a fuoco ruotando l'anello di messa a fuoco.</p>

## ■ L'immagine è distorta / l'immagine presenta interferenze

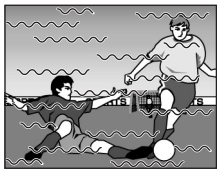
	<ul style="list-style-type: none"> <li>• Si sta utilizzando un cavo di prolunga?</li> </ul>	<p>Se si sta utilizzando un cavo di prolunga, alcune interferenze elettriche potrebbero influire sui segnali.</p>
	<ul style="list-style-type: none"> <li>• I cavi sono collegati correttamente?</li> </ul>	<p>Verificare che i cavi siano saldamente collegati. Se i cavi non sono ben collegati, possono verificarsi delle interferenze.</p>

## ■ Viene visualizzata solo parte dell'immagine (grande/piccola)

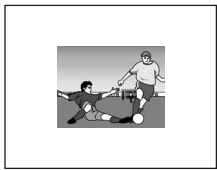
 	<ul style="list-style-type: none"> <li>• Il rapporto di visualizzazione è stato impostato correttamente?</li> </ul>	<p>Premere il pulsante [Aspect] per modificare il rapporto di visualizzazione. ➡ "Modifica del rapporto di visualizzazione", nella <i>Guida rapida</i></p>
	<ul style="list-style-type: none"> <li>• L'impostazione "Posizione" è stata regolata correttamente?</li> </ul>	<p>Usare il menu di configurazione "Impostazioni" → "Schermo" → "Posizione" per regolare correttamente la posizione di visualizzazione.</p>

## ■ I colori dell'immagine sono di scarsa qualità, con tonalità tendenti al verde o rosso/porpora

	<ul style="list-style-type: none"> <li>• Occorre sostituire la lampada?</li> </ul>	<p>Quando è giunto il momento di sostituire la lampada, i colori appariranno più deboli e l'immagine diventerà più scura. In questo caso, sostituire la lampada. ➡ "Periodo di sostituzione della lampada" P.22</p>
	<ul style="list-style-type: none"> <li>• Regolare ciascuna delle impostazioni dei seguenti menu. Pulsante [Menu] → "Immagine" → "Qualità dell'immagine"</li> </ul>	<p>"Contrasto", "Temp. colore" "Saturazione", "Tinta", "Luminosità"</p>
	<ul style="list-style-type: none"> <li>• L'apparecchiatura video collegata è in modalità di riproduzione?</li> </ul>	<p>Accendere l'apparecchiatura collegata e premere il pulsante di riproduzione.</p>

## ■ L'immagine è scura

	<ul style="list-style-type: none"> <li>• Occorre sostituire la lampada?</li> </ul>	Quando è giunto il momento di sostituire la lampada, i colori appariranno più deboli e l'immagine diventerà più scura. In questo caso, sostituire la lampada. ➡ "Periodo di sostituzione della lampada" P.22
	<ul style="list-style-type: none"> <li>• Regolare ciascuna delle impostazioni dei seguenti menu. Pulsante [Menu] → "Immagine" → "Qualità dell'immagine"</li> </ul>	"Luminosità", "Contrasto"

## ■ Non si sente alcun suono

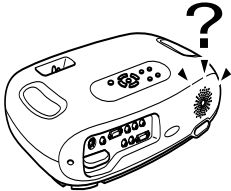
	<ul style="list-style-type: none"> <li>• Il valore è impostato sul valore minimo?</li> </ul>	Regolare il volume dal telecomando o dal pannello di controllo.
	<ul style="list-style-type: none"> <li>• La sorgente audio è collegata correttamente?</li> </ul>	Collegare il cavo audio dell'apparecchiatura utilizzata alla porta Audio.
	<ul style="list-style-type: none"> <li>• L'apparecchiatura video collegata è in modalità di riproduzione?</li> </ul>	Accendere l'apparecchiatura collegata e premere il pulsante di riproduzione.

## ■ Il telecomando non funziona

	<ul style="list-style-type: none"> <li>• Luce solare diretta o luce proveniente da lampade fluorescenti colpisce direttamente il ricevitore infrarossi del telecomando?</li> </ul>	➡ "Uso del telecomando" P.7
	<ul style="list-style-type: none"> <li>• Il telecomando è troppo lontano dal proiettore?</li> </ul>	La distanza operativa del telecomando è di circa 6m.
	<ul style="list-style-type: none"> <li>• Il telecomando viene utilizzato puntando il trasmettitore a infrarossi verso il ricevitore infrarossi sul proiettore?</li> </ul>	L'angolo operativo del telecomando è di circa $\pm 30\frac{1}{2}^\circ$ in orizzontale e $\pm 15\frac{1}{2}^\circ$ in verticale.
	<ul style="list-style-type: none"> <li>• È stato rimosso il nastro isolante della batteria?</li> </ul>	Rimuovere il nastro isolante.
	<ul style="list-style-type: none"> <li>• La batteria è esaurita?</li> </ul>	➡ "Sostituzione della batteria" P.21

## ■ Il proiettore non si spegne (dopo aver premuto il pulsante (Power))

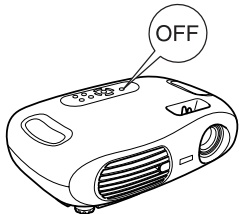
	<ul style="list-style-type: none"> <li>• La spia di alimentazione resta accesa in arancione.</li> </ul>	Questo proiettore è costruito in modo che la spia di alimentazione resti accesa anche dopo lo spegnimento. La spia di alimentazione si spegne quando il cavo di alimentazione viene scollegato dalla presa elettrica.
-------------------------------------------------------------------------------------	---------------------------------------------------------------------------------------------------------	-----------------------------------------------------------------------------------------------------------------------------------------------------------------------------------------------------------------------

## ■ Il proiettore non viene alimentato

<ul style="list-style-type: none"> <li>• Il proiettore non si accende nemmeno se si preme il pulsante [Power] sul pannello di controllo.</li> </ul>	È stata attivata la funzione "Child lock"? Per alimentare l'apparecchio, premere il pulsante [Power] per almeno 3 secondi.
-----------------------------------------------------------------------------------------------------------------------------------------------------	-------------------------------------------------------------------------------------------------------------------------------



*Prima di procedere, leggere le "Istruzioni sulla sicurezza/Clausole della garanzia internazionale" fornite in un documento distinto.*

## Pulizia

Pulire il proiettore quando è sporco o se la qualità delle immagini proiettate inizia a degradarsi.

### ■ Pulizia del filtro dell'aria

L'accumulo di polvere sul filtro dell'aria può provocare surriscaldamento e danneggiare il proiettore.

Tenendo il proiettore in posizione orizzontale, rimuovere la polvere dal filtro dell'aria utilizzando un aspirapolvere.



*Se risulta difficoltoso pulire il filtro dell'aria o se questo è usurato, sostituirlo. Contattare il proprio rivenditore per acquistare un nuovo filtro dell'aria.*

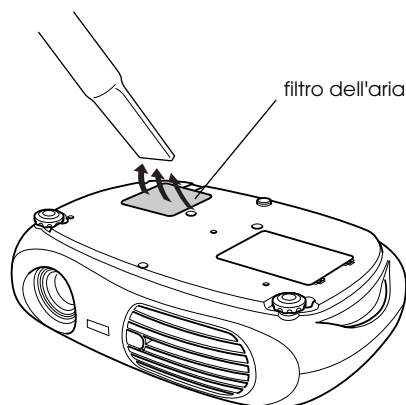

### ■ Pulizia dell'involucro del proiettore

Pulire delicatamente l'involucro del proiettore utilizzando un panno morbido.

Se il proiettore è particolarmente sporco, inumidire il panno con acqua contenente una piccola quantità di detergente neutro e strizzare accuratamente il panno prima di utilizzarlo per pulire l'involucro del proiettore. Al termine, asciugare l'involucro con un panno morbido e asciutto.



*Non utilizzare sostanze volatili come cera, alcool o diluenti per pulire l'involucro del proiettore. Tali sostanze possono deformare l'involucro e scrostare lo strato di rivestimento.*

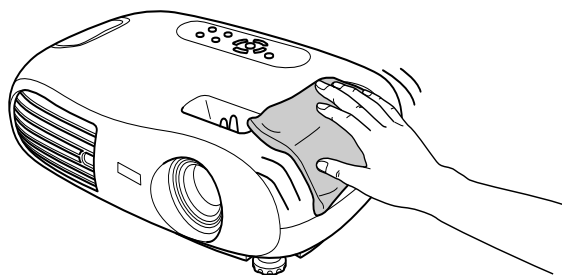

### ■ Pulizia dell'obiettivo

Per pulire l'obiettivo con delicatezza, utilizzare una bomboletta di aria compressa o le salviettine detergenti per obiettivi che si trovano in commercio.



*L'obiettivo è un componente delicato facilmente danneggiabile. Evitare pertanto di strofinarlo con panni a grana ruvida e di sottoporlo ad urti.*

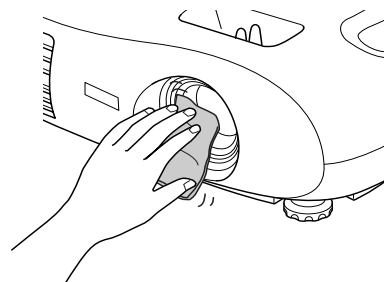

## Sostituzione dei materiali soggetti a usura

### ■ Sostituzione del filtro dell'aria

(Filtro dell'aria: ELPAF04)

È possibile sostituire il filtro dell'aria anche quando il proiettore è montato a soffitto.

- 1 Spegnere il proiettore, attendere la fine della fase di raffreddamento, quindi scollegare il cavo di alimentazione.**

**Raffreddamento».** Questa operazione richiede circa 20 secondi.

- 2 Inserire il dito nel dispositivo di chiusura e rimuovere il coperchio sollevandolo. Sollevare il filtro dell'aria per estrarlo.**

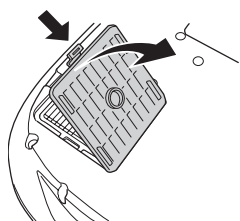

- 3 Sostituire il filtro dell'aria con un nuovo filtro.**

Estrarre il filtro dell'aria usato e installare il nuovo filtro. Assicurarsi che il filtro dell'aria aderisca perfettamente alla griglia di plastica.

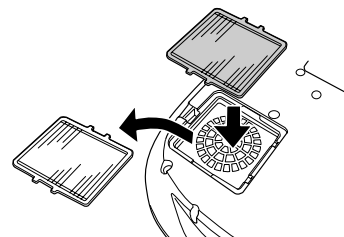

- 4 Riapplicare lo sportello del filtro dell'aria.**

Inserire innanzitutto le linguette, quindi premere il lato opposto dello sportello fino allo scatto di chiusura.

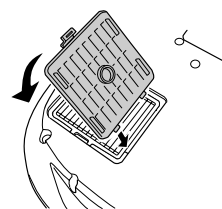

*Smaltire i filtri dell'aria usati in osservanza della normativa locale.*

### ■ Sostituzione della batteria

(Batteria di ricambio: 1 batteria al litio CR2025)



*Tenere le batterie lontano dalla portata dei bambini per evitare il rischio di incidenti. In caso di ingerimento della batteria, chiamare immediatamente il medico.*

- 1 Estrarre il supporto della batteria.**  
Premendo la linguetta del supporto verso l'interno, estrarre il supporto della batteria.

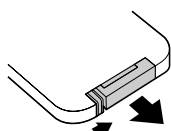

- 2 Rimuovere la batteria scarica e inserire quella nuova.**

Assicurarsi che la batteria sia inserita in modo corretto verificando la posizione del contrassegno (+) all'interno del supporto della batteria.

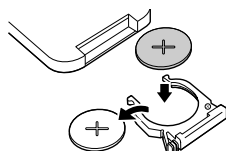

- 3 Reinserire il supporto della batteria.**  
Spingere il supporto della batteria finché non scatta.

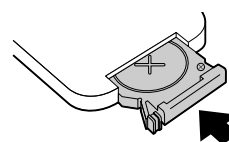

*Smaltire le batterie scariche in osservanza della normativa locale sullo smaltimento dei rifiuti.*

## ■ Periodo di sostituzione della lampada

- Procedere alla sostituzione della lampada quando nell'angolo sinistro dello schermo viene visualizzato per 30 secondi il messaggio "Sostituire la lampada" all'avvio della proiezione.
- Procedere alla sostituzione della lampada anche quando la spia di avviso lampeggia in rosso a intervalli di 0,5 secondi.

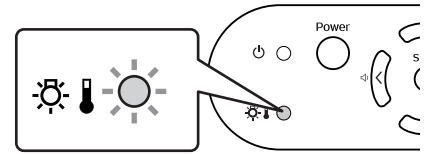

- *Il momento in cui appare il messaggio di sostituzione varia in funzione del modo colore che è stato utilizzato. Se è stato utilizzato di continuo il modo Nero teatro: circa 2900 ore. Se sono stati utilizzati di continuo altri modi: circa 1900 ore.*
- *Quando viene visualizzato questo messaggio, sostituire la lampada il più presto possibile.*
- *Se si continua ad utilizzare la lampada oltre il periodo previsto, la lampada può fulminarsi.*
- *Alcune lampade potrebbero smettere di funzionare prima che sia visualizzato il messaggio di sostituzione. Si consiglia di tenere sempre a disposizione una lampada di ricambio.*
- *Le lampade di ricambio possono essere acquistate presso il più vicino rivenditore.*

## ■ Sostituzione della lampada

(Lampada di ricambio: ELPLP25H)



- *Attendere che la lampada si sia sufficientemente raffreddata prima di aprire lo sportello della lampada. Dopo il periodo di raffreddamento, è necessaria un'altra ora perché la lampada si raffreddi completamente.*
- *Se la lampada è rotta, sostituirla con una lampada nuova oppure contattare il proprio rivenditore per ulteriore assistenza. Se si sostituisce la lampada da soli, prestare attenzione a non ferirsi con frammenti di vetro.*

### 1 Spegnere il proiettore e attendere la fine della fase di raffreddamento (circa 20 secondi).

Scollegare il cavo di alimentazione e attendere che la lampada si sia raffreddata (circa 1 ora).

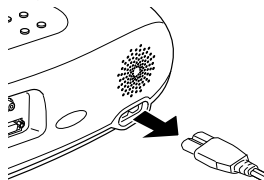

### 2 Aprire lo sportello della lampada.

Solleverlo il coperchio della lampada inserendo le dita nei dispositivi di chiusura e tirando verso l'alto.

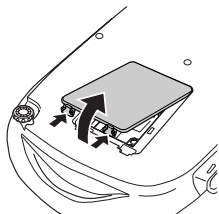

### 3 Allentare le viti di fissaggio della lampada.

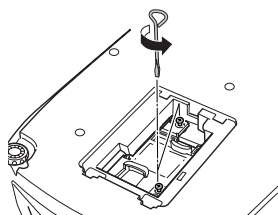

### 4 Estrarre la lampada usata.

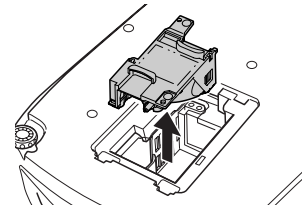

### 5 Installare la nuova lampada.

Spingere la lampada finché non si sente uno scatto, quindi stringere le due viti di fissaggio.

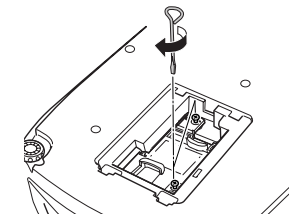

### 6 Riapplicare lo sportello della lampada.

Inserire innanzitutto le linguette, quindi premere il lato opposto dello sportello fino allo scatto di chiusura.

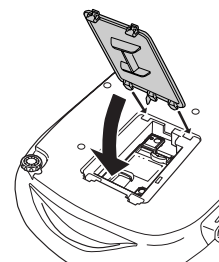





- **Installare la lampada saldamente.** Se lo sportello della lampada viene rimosso, la lampada si spegne automaticamente come precauzione di sicurezza. La lampada non si accenderà se la lampada o lo sportello della lampada non sono installati correttamente.
- **Dopo aver sostituito la lampada, assicurarsi di reimpostare il tempo di accensione della lampada.**
- **Quando si sostituisce la lampada, sostituire anche il filtro dell'aria.** ➔ "Periodo di sostituzione della lampada" P.22
- **La lampadina contiene mercurio.** Smaltire le lampade usate in osservanza della normativa locale.

## ■ Reimpostazione del tempo di accensione della lampada

Il proiettore dispone di un contatore incorporato che tiene traccia del tempo di accensione della lampada. Quando il tempo di accensione complessivo raggiunge un determinato valore, viene visualizzato un messaggio di avviso di sostituzione. Pertanto, dopo la sostituzione della lampada con una nuova, è necessario reimpostare il contatore tramite il menu di configurazione.



*Non reimpostare il tempo di accensione della lampada se non dopo la sua sostituzione. In caso contrario, il tempo di accensione della lampada non verrà visualizzato correttamente.*

### 1 Accendere il proiettore e premere il pulsante [Menu].

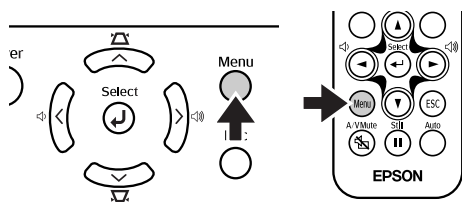

### 2 Selezionare l'opzione "Azzer. ore lampada" dal menu "Reset" utilizzando i pulsanti [▲][▼][←].

### 3 Usare i pulsanti [←][→] per selezionare "Sì", quindi premere il pulsante [←]. Il tempo di accensione della lampada verrà reimpostato.

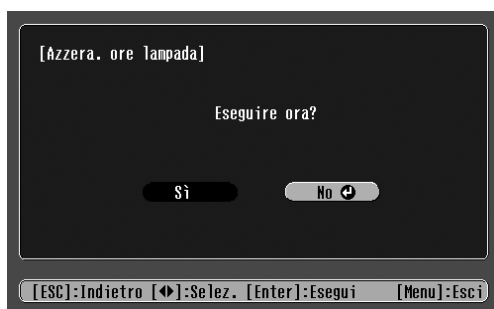

# Glossario

Di seguito è riportata una breve spiegazione di termini complessi utilizzati in questo manuale o non illustrati nelle sezioni del manuale. Ulteriori spiegazioni sono reperibili in altre pubblicazioni di consultazione disponibili in commercio.

<b>Blocco di sicurezza</b>	Dispositivo composto da un involucro per proiettore dotato di un foro, in cui è possibile inserire un cavo antifurto disponibile in commercio per fissare l'apparecchio a un tavolo o a un altro supporto. Questo proiettore è compatibile con il sistema di sicurezza Microsaver Security System prodotto da Kensington.
<b>Component Video</b>	Tipo di segnale video in cui il componente della luminosità video e il componente del colore sono separati, al fine di ottenere una migliore qualità delle immagini. Nella TV ad alta definizione (HDTV), si riferisce ad immagini composte da due segnali indipendenti: Y (segnale luminosità) e PbPr (segnale differenziazione cromatica).
<b>Contrasto</b>	L'intensità relativa delle aree chiare e scure di un'immagine può essere aumentata o diminuita per evidenziare meglio testo e grafica o per renderli più omogenei. La regolazione di questa proprietà specifica di un'immagine è denominata "regolazione del contrasto".
<b>Dolby Digital</b>	Formato audio sviluppato da Dolby Laboratories. L'audio stereo normale è un formato a 2 canali che utilizza due altoparlanti, mentre il Dolby Digital è un sistema a 6 canali (canale 5.1) che aggiunge un altoparlante centrale, due altoparlanti posteriori e un subwoofer.
<b>Freq. Refresh</b>	L'elemento ad emissione luminosa di un dispositivo di visualizzazione mantiene la stessa luminosità e colore per un periodo di tempo estremamente breve. Per questo motivo, le immagini devono essere sottoposte a scansione numerose volte al secondo per aggiornare l'elemento ad emissione luminosa. Il numero di operazioni di aggiornamento al secondo è denominato "frequenza di aggiornamento", e viene espresso in hertz (Hz).
<b>HDTV</b>	Abbreviazione di "High-Definition Television" (televisione ad alta definizione). Si riferisce a sistemi ad alta definizione che soddisfano i seguenti requisiti. <ul style="list-style-type: none"> <li>• Risoluzione verticale: 750p o 1125i o superiore (p=Scansione progressiva<sup>▶▶</sup>, i=Scansione interlacciata<sup>▶▶</sup>)</li> <li>• Rapporto di visualizzazione: 16:9</li> <li>• <b>Dolby Digital</b><sup>▶▶</sup> Ricezione e riproduzione (o output) audio</li> </ul>
<b>Modalità Squeeze</b>	Metodo di compressione delle immagini in formato Widescreen 16:9 per la loro registrazione su software video come immagini in formato 4:3. Quando queste immagini vengono proiettate con la modalità Squeeze attivata, torneranno al formato 16:9 originale.
<b>Raffreddamento</b>	Processo utilizzato per raffreddare una lampada del proiettore riscaldata in seguito all'utilizzo. Il raffreddamento viene eseguito automaticamente quando si preme il pulsante [Power] sul proiettore o sul telecomando per spegnere il proiettore. Non scollegare il cavo di alimentazione del proiettore mentre è in corso il raffreddamento. Se il raffreddamento viene interrotto, il calore della lampada rimarrà all'interno del proiettore e ciò può ridurre la durata utile della lampada e provocare un malfunzionamento del proiettore.
<b>Rapporto di visualizzazione</b>	Proporzione tra la larghezza e l'altezza di un'immagine. Le immagini con un rapporto di visualizzazione 16:9 sono denominate Widescreen. Il rapporto di visualizzazione delle immagini standard è 4:3.
<b>RGB-Video</b>	Termine utilizzato per descrivere il segnale video più comunemente inviato ai monitor dei computer. Il segnale RGB-Video è costituito da impulsi elettrici che rappresentano l'intensità dei tre colori primari: il rosso, il verde e il blu. Un quarto o quinto impulso trasmette informazioni sugli intervalli.
<b>Scansione interlacciata</b>	Ogni schermata è suddivisa in sottili linee orizzontali che vengono visualizzate in sequenza da sinistra verso destra e quindi dall'alto verso il basso. Questo metodo di scansione delle immagini, in cui le linee pari e le linee dispari vengono visualizzate in sequenza alternata, è denominato "Scansione interlacciata".
<b>Scansione progressiva</b>	Metodo di scansione delle immagini in cui i dati immagine di ogni singola immagine vengono scansionati in sequenza dall'alto verso il basso per creare una singola immagine.
<b>SCART</b>	Connettore rettangolare a 21 pin per la trasmissione di segnali audio e video tra TV, videoregistratore ed attrezzatura AV. Possono essere trasmessi segnali RGB, S-Video/Video composito e due canali audio.
<b>SDTV</b>	Abbreviazione di "Standard Definition Television" (televisione a definizione standard). Si riferisce a sistemi televisivi standard che non soddisfano i requisiti della televisione alta definizione (HDTV).

<b>SVGA</b>	Tipo di segnale video con risoluzione di 800 (orizzontale) × 600 (verticale) punti utilizzato da computer compatibili IBM PC/AT.
<b>Sync. (Sincronizzazione)</b>	I segnali in uscita dai computer vengono emessi a una frequenza specifica. Se la frequenza del proiettore e la frequenza del computer non corrispondono, la qualità dell'immagine subirà un degrado. Il processo di sincronizzazione delle fasi di questi segnali (la posizione relativa delle creste e delle cadute nel segnale) è denominata "sincronizzazione". Se i segnali non sono sincronizzati, possono verificarsi problemi come tremolio, sfocatura e interferenze orizzontali.
<b>S-Video</b>	Tipo di segnale video in cui il componente della luminosità video e il componente del colore sono separati, al fine di ottenere una migliore qualità delle immagini. Si riferisce a immagini composte da due segnali indipendenti: Y (segnale luminosità) e C (segnale colore).
<b>Temp. colore</b>	Temperatura di un oggetto che emette luce. Quando la temperatura cromatica è alta, i colori tendono ad assumere una tonalità tendente al blu; quando la temperatura cromatica è bassa, i colori tendono ad assumere una tonalità tendente al rosso.
<b>Tracking</b>	I segnali in uscita dai computer vengono emessi a una frequenza specifica. Se la frequenza del proiettore e la frequenza del computer non corrispondono, la qualità dell'immagine subirà un degrado. Il processo di sincronizzazione della frequenza di questi segnali (numero di picchi del segnale) è denominata "tracking" (allineamento). Se il tracking non viene eseguito correttamente, nelle immagini proiettate appariranno ampie strisce verticali.
<b>VGA</b>	Tipo di segnale video con risoluzione di 640 (orizzontale) × 480 (verticale) punti utilizzato da computer compatibili IBM PC/AT.
<b>Video composito</b>	Segnale video standard (NTSC, PAL, SECAM) utilizzato dagli apparecchi video domestici in cui il componente della luminosità video e il componente del colore sono miscelati insieme. Il segnale video composito è composto dal segnale portante Y (segnale luminosità) e dal segnale croma (colore), combinati all'interno del segnale del fascio di colori.
<b>XGA</b>	Tipo di segnale video con risoluzione di 1.024 (orizzontale) × 768 (verticale) punti utilizzato da computer compatibili IBM PC/AT.
<b>YCbCr</b>	Segnale portante contenuto nel segnale del fascio di colori utilizzato nelle trasmissioni TV (NTSC) moderne. Il nome deriva dal segnale Y (luminosità) e dai segnali CbCr (croma colore).
<b>YPbPr</b>	Segnale portante contenuto nel segnale del fascio di colori utilizzato nelle trasmissioni TV ad alta definizione (HDTV). Il nome deriva dal segnale Y (luminosità) e dai segnali PbPr (differenziazione cromatica).

# Risoluzioni video supportate

## ■ Component Video

Segnale	Risoluzione	Modalità di visualizzazione		
		Normale	Squeeze	Zoom
SDTV▶(525i, 60Hz)	640 × 480	640 × 480 (rapporto 4:3)		
SDTV(625i, 50Hz)	768 × 576	640 × 480 (rapporto 4:3)		
SDTV(525p)	640 × 480	640 × 480 (rapporto 4:3)		
SDTV(625p)	768 × 576	640 × 480 (rapporto 4:3)		
HDTV▶(750p) 16:9	1280 × 720	854 × 480 (rapporto 16:9)	-	-
HDTV (1125i) 16:9	1920 × 1080	854 × 480 (rapporto 16:9)	-	-

## ■ Video composito/S-Video

Segnale	Risoluzione	Modalità di visualizzazione		
		Normale	Squeeze	Zoom
TV (NTSC)	640 × 480	640 × 480 (rapporto 4:3)		
TV (PAL, SECAM)	768 × 576	640 × 480 (rapporto 4:3)		

## ■ SCART (4RCA/RGB-Video)

Segnale	Risoluzione	Modalità di visualizzazione		
		Normale	Squeeze	Zoom
SDTV(525i, 60Hz)	640 × 480	640 × 480 (rapporto 4:3)		
SDTV(625i, 50Hz)	768 × 576	640 × 480 (rapporto 4:3)		
SDTV(525p)	640 × 480	640 × 480 (rapporto 4:3)		
SDTV(625p)	768 × 576	640 × 480 (rapporto 4:3)		

## ■ Computer (RGB analogico)

Segnale	Risoluzione	Modalità di visualizzazione		
		Normale	Squeeze	Zoom
EGA	640 × 350	854 × 468	-	-
<u>VGA</u> ▶60	640 × 480	640 × 480 (rapporto 4:3)		
VESA 72 / 75 / 85,iMac*	640 × 480	640 × 480 (rapporto 4:3)		
<u>SVGA</u> ▶ 56 / 60 / 72 / 75 / 85,iMac*	800 × 600	640 × 480 (rapporto 4:3)		
<u>XGA</u> ▶ 43i / 60 / 70 / 75 / 85,iMac*	1024 × 768	640 × 480 (rapporto 4:3)		
MAC13"	640 × 480	640 × 480 (rapporto 4:3)		
MAC16"	832 × 624	640 × 480 (rapporto 4:3)		
MAC19"	1024 × 768	640 × 480 (rapporto 4:3)		
MAC21"	1152 × 870	636 × 480		
SDTV(525i, 60Hz)	640 × 480	640 × 480 (rapporto 4:3)		
SDTV(525p)	640 × 480	640 × 480 (rapporto 4:3)		
SDTV(625i, 50Hz)	768 × 576	640 × 480 (rapporto 4:3)		
SDTV(625p)	768 × 576	640 × 480 (rapporto 4:3)		
HDTV (750p) 16:9	1280 × 720	854 × 480 (rapporto 16:9)	-	-
HDTV (1125i) 16:9	1920 × 1080	854 × 480 (rapporto 16:9)	-	-

" " indica le modalità di visualizzazione disponibili in funzione di ciascun segnale. La risoluzione supportata è 854 × 480 (rapporto 16:9).

\*Il collegamento non è possibile se l'apparecchio non dispone di una porta di uscita VGA. Potrebbe essere possibile proiettare segnali non elencati nella tabella. Tuttavia, con tali segnali potrebbero non essere supportate tutte le funzioni.

# Accessori opzionali

I seguenti accessori opzionali sono disponibili in commercio per rispondere a ogni tipo di esigenza. L'elenco degli accessori opzionali è aggiornato ad agosto 2003. Le specifiche degli accessori sono soggette a modifiche senza preavviso.

Numero parte	Nome parte	Uso
ELPLP25H	Lampada di ricambio	Per sostituire le lampade esaurite.
ELPAF04	Filtro dell'aria	Per sostituire i filtri dell'aria consumati.
ELPST12	Telecomando	Identico al telecomando fornito in dotazione con il proiettore.
ELPSC06	Schermo portatile da 50"	Schermo compatto facile da trasportare (rapporto di visualizzazione 4:3).
ELPSC07	Schermo da 60"	
ELPSC11	Schermo da parete da 60"	
ELPSC08	Schermo da 80"	
ELPSC10	Schermo da 100"	
ELPKC02	Cavo PC VGA-HD15 (1,8 m) (per connettori mini D-Sub a 15 pin/mini D-Sub a 15 pin)	Per il collegamento del proiettore a un computer.
ELPKC09	Cavo PC VGA-HD15 (3 m) (per connettori mini D-Sub a 15 pin/mini D-Sub a 15 pin)	
ELPKC10	Cavo PC VGA-HD15 (20 m) (per connettori mini D-Sub a 15 pin/mini D-Sub a 15 pin)	
ELPKC29	Adattatore RGB SCART (0,3m) (per RCA × 4/SCART)	Per il collegamento ad un'apparecchiatura video con cavo SCART.
ELPAP01	Set adattatore Mac	Utilizzato per convertire un connettore Macintosh D-Sub a 15 pin in un connettore mini D-Sub a 15 pin.
ELPMB11	Supporto per montaggio a soffitto*	Per l'installazione del proiettore al soffitto.
ELPFC03	Piastra per montaggio a soffitto*	Per installare il proiettore su soffitti elevati o soffitti con pannelli impiallacciati.
ELPFP04	Prolunga 370 mm da agganciare alla piastra*	
ELPFP05	Prolunga 570 mm da agganciare alla piastra*	
ELPFP06	Prolunga 770 mm da agganciare alla piastra*	
ELPKS51	Custodia morbida da trasporto	Per il trasporto a mano del proiettore.

\* Per l'installazione del proiettore al soffitto è necessario un accessorio speciale. Contattare il proprio rivenditore se è richiesto questo metodo di installazione.

# Specifiche tecniche

<b>MODEL</b>	Home Projector EMP-TW10			
<b>Dimensions</b>	402(W)×114(H)×294(D)mm (not including feet)			
<b>LCD Size</b>	0.55" wide			
<b>LCD Driving Method</b>	Poly-silicon TFT Active Matrix			
<b>Pixel number</b>	854 × 480 pixels			
<b>Projection Type</b>	Manual zoom/focus			
<b>Projection Zoom ratio</b>	1-1.54			
<b>Lamp Type</b>	UHE Lamp 132W			
<b>Sound output</b>	1W Monaural			
<b>Power Consumption</b>	100-240VAC 50/60Hz 2.3-1.0A			
<b>Operating temperature</b>	+5°C to +35°C (41°-95°F) (No condensation)			
<b>Weight</b>	Approx. 3.6kg			
<b>Connectors</b>	Input A port	SCART	1	4RCA pin jack
		Component		3RCA pin jack
	Input B port		1	Mini D-Sub 15pin(female)
	S-Video port		1	Mini DIN 4pin
	Video port		1	RCA pin jack
	Audio port		1	RCA pin jack×2(L,R)
	Control (RS-232C) port		1	D-Sub 9 pin(male)



Questo proiettore utilizza IC Pixelworks DNX™.

## Safety

USA (100-120VAC)  
 UL1950 3<sup>rd</sup> Edition  
 Canada (100-120VAC)  
 CSA C22.2 No.950-95 (cUL)  
 European Community (200-240VAC)  
 The Low Voltage Directive (73/23/EEC)  
 IEC60950 2<sup>nd</sup> Edition, +Amd.1,  
 +Amd.2, +Amd.3, +Amd.4

## EMC

USA (100-120VAC)  
 FCC 47CFR Part15B Class B (DoC)  
 Canada (100-120VAC)  
 ICES-003 Class B

European Community (200-240VAC)  
 The EMC Directive (89/336/EEC)  
 EN55022, 1998 Class B  
 EN55024, 1998  
 IEC61000-4-2, IEC61000-4-3,  
 IEC61000-4-4, IEC61000-4-5,  
 IEC61000-4-6, IEC61000-4-8,  
 IEC61000-4-11,  
 IEC61000-3-2, IEC61000-3-3

Australia/New Zealand (200-240VAC)  
 AS/NZS 3548:1995, A1:1997, A2:1997,  
 Class B  
 CISPR Pub.22:1993, A1:1995, A2:1996,  
 Class B

# Aspetto

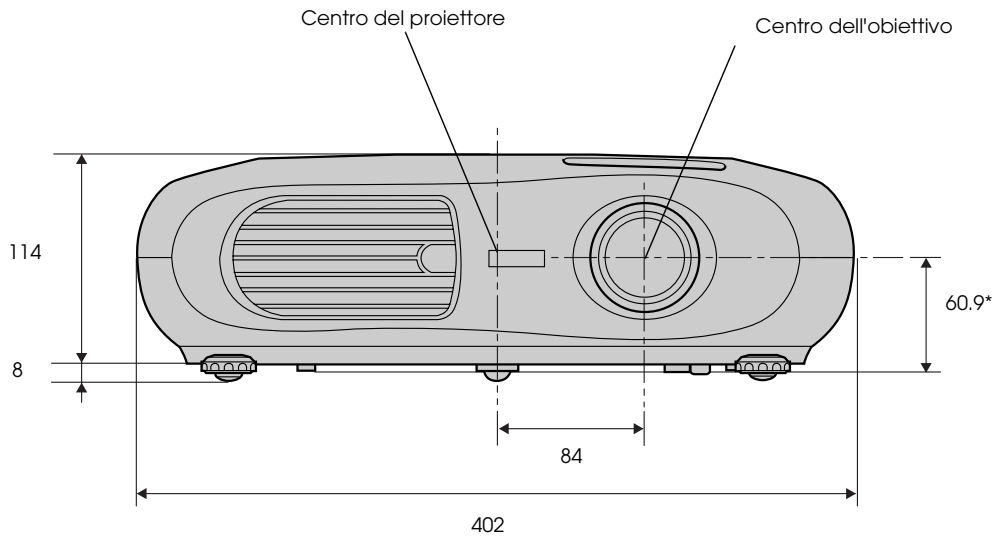

\* Distanza dal centro dell'obiettivo al supporto per montaggio a soffitto

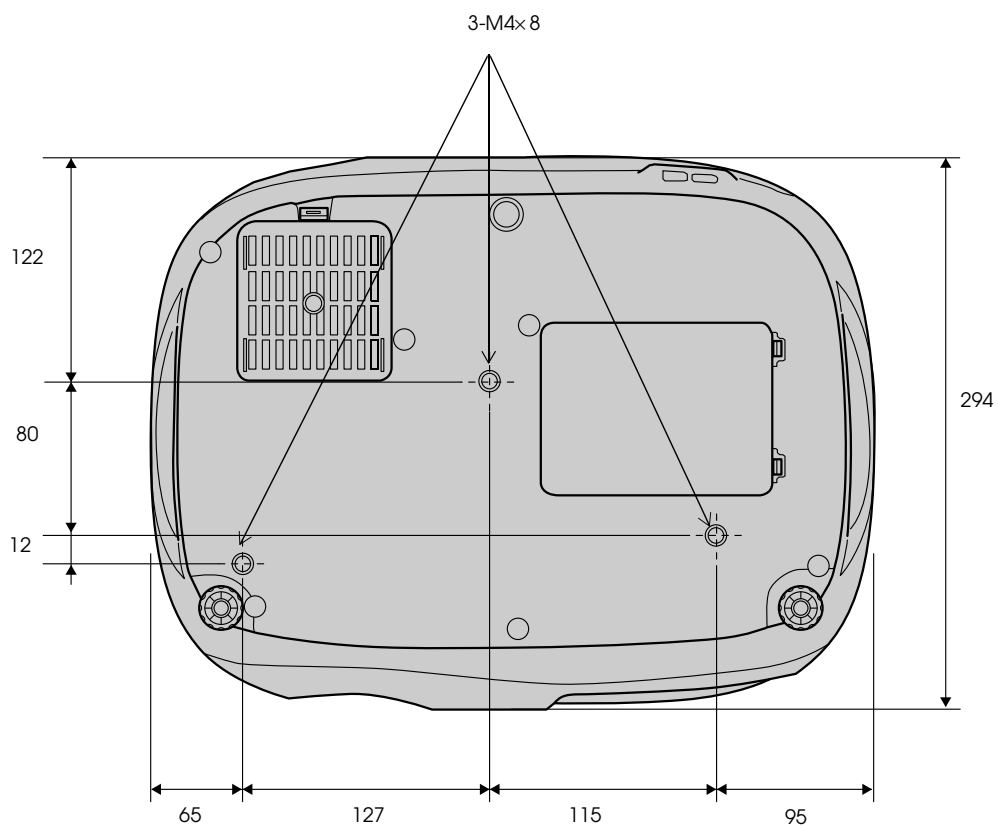



<b>A</b>		<b>L</b>	
Accessori opzionali .....	28	Lingua .....	14
Alloggiamento telecomando .....	5	Luminosità .....	13
Altoparlante .....	5	<b>M</b>	
Anello dello zoom .....	4	Memoria .....	13
Anello di messa a fuoco .....	4	Menu Immagine .....	13
Apertura di ventilazione .....	4, 5	Menu Impostazioni .....	14
Autospegnimento .....	14	Menu Informazione .....	15
Azzerà tutto .....	15	Menu principale .....	12
Azzerà. ore lampada .....	15	Menu Reset .....	15
<b>B</b>		Messaggio .....	14
Blocco di sicurezza .....	5	Modo colore .....	13
<b>C</b>		<b>N</b>	
Cavo computer .....	11	Nitidezza .....	13
Cavo di alimentazione .....	2	Nomi e funzioni dei componenti .....	4
Child lock .....	14	Normale .....	26
Collegamento del computer .....	10	<b>O</b>	
Colore di sfondo .....	14	Ore della lampada .....	15
Component Video .....	5	<b>P</b>	
Connettore di ingresso alimentazione .....	5	Pannello di controllo .....	4
Contrasto .....	13	Periodo di sostituzione della lampada .....	22
Copriobiettivo .....	4	Piedino anteriore .....	4
<b>D</b>		Porta .....	5
Dimensioni dello schermo .....	8	Porta Audio .....	5
Distanza operativa .....	7	Porta Control (RS-232C) .....	5
<b>F</b>		Porta Input A .....	5
Filtro dell'aria .....	5	Porta Input B .....	5
Funzionamento .....	14	Porta S-Video .....	5
<b>G</b>		Porta Video .....	5
Glossario .....	24	Posizione .....	14
<b>H</b>		Proiezione .....	14
HDTV .....	24	Pulizia del filtro dell'aria .....	20
<b>I</b>		Pulizia dell'involucro del proiettore .....	20
Info sinc .....	15	Pulizia dell'obiettivo .....	20
Ingrandi. sottoti. ....	14	Punti di ancoraggio supporto per montaggio a soffitto .....	5
Input A .....	14	<b>Q</b>	
Input B .....	11	Qualità dell'immagine .....	13
Installazione .....	8	<b>R</b>	
<b>K</b>		Raffreddamento .....	16
Keystone .....	14	Rapporto di visualizzazione .....	4, 24
		Regolazioni Livello .....	14
		Reset della memoria .....	15
		RGB .....	13
		Ricevitore infrarossi telecomando .....	4, 5
		Risoluzioni video supportate .....	26

## S

---

Saturazione .....	13
SCART .....	26
Schermo .....	14
Schermo iniziale .....	14
Schermo traslucido .....	9
Se si pensa che si sia verificato un problema .....	16
Segnale ingresso .....	15
Segnale video (menu Impostazioni) .....	14
Segnale video (menu Informazione) .....	15
Setup Automatico .....	11, 13
Soffitto .....	9, 14
Sorgente .....	15
Sostituzione del filtro dell'aria .....	21
Sostituzione della batteria .....	21
Sostituzione della lampada .....	22
Sottomenu .....	12
Specifiche tecniche .....	29
Spia di alimentazione .....	4, 16
Spia di avviso .....	4, 16
Spie .....	4, 16
Sportello lampada .....	5
Squeeze .....	26
Supporto batteria .....	21
Surriscaldamento .....	16
Sync. ....	13

## T

---

Telecomando .....	6
Temp. colore .....	13
Temperatura operativa .....	29
Tinta .....	13
Tonalità Neutra .....	13
Tracking .....	13
Trasmettitore infrarossi telecomando .....	6

## V

---

Video .....	15
Video composito .....	5
Visuali. schermo .....	14
Volume .....	14

## Y

---

YCbCr .....	14, 25
YPbPr .....	14, 25

## Z

---

Zoom .....	26
------------	----

# Home Projector

## Manual de instrucciones

### Índice

Desembalaje del proyector .....	34
Significado de los símbolos .....	34
Características .....	35
<b>Antes de usar el proyector</b>	
<hr/>	
Nombres de las partes y funciones .....	36
Frontal/Superior .....	36
Panel de control.....	36
Posterior .....	37
Base .....	37
Mando a distancia.....	38
Instalación .....	40
Método de instalación .....	40
Distancia de proyección y tamaño de pantalla.....	40
Otros métodos de instalación .....	41
<b>Conexión del equipo</b>	
<hr/>	
Conexión a un ordenador .....	42
Ordenadores compatibles .....	42
Emisión de imágenes y audio desde el ordenador .....	43
Ajuste de imágenes generadas por ordenador .....	43
<b>Menú de Configuración</b>	
<hr/>	
Funcionamiento del menú .....	44
Lista de funciones .....	45
<b>Solución de problemas</b>	
<hr/>	
Cuando sospecha que existe un problema.....	48
Indicador Power .....	48
Indicador Warning .....	48
Cuando los indicadores no brindan ninguna ayuda.....	49
<b>Apéndices</b>	
<hr/>	
Cuidado del proyector.....	52
Limpieza .....	52
Reemplazo de los consumibles .....	53
Glosario .....	56
Resoluciones de monitores admitidos.....	58
Accesorios opcionales.....	60
Especificaciones.....	61
Aspecto.....	62
Índice .....	63

# Desembalaje del proyector

Cuando desembale el proyector, asegúrese de que tiene todos los componentes siguientes. Si alguno de los componentes no está o es incorrecto, póngase en contacto con la tienda donde lo ha comprado.

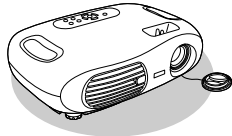

**Proyector**



**Mando a distancia**

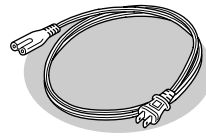

**Cable de alimentación**

Para conectar el proyector a un enchufe de pared.

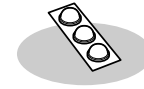

**Patas de goma**

Colóquelas para instalar el proyector en posición invertida.

## Documentación

Manual de instrucciones (este manual)  
Guía de instrucciones de seguridad/Términos de la garantía mundial  
Guía de referencia rápida

# Significado de los símbolos

	Indica la posibilidad de lesiones a las personas o daños al equipo en caso de ignorar estos símbolos.
	Indica información adicional importante o señala información de utilidad para conocer respecto a un tema.
	Indica una página donde se puede encontrar información útil respecto a un tema específico.
	Proporciona definiciones de terminología. ➡ "Glosario" P.56

Cuando aparecen en el texto de este manual los términos "esta unidad" o "este proyector", puede referirse a los accesorios incluidos con el proyector o a productos opcionales.

# Características

## ■ Modo de color

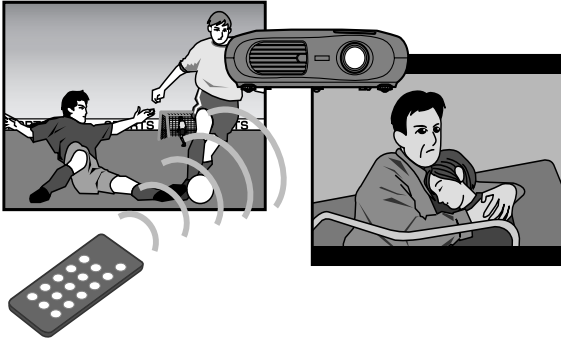

Puede seleccionar la calidad de la imagen de acuerdo con el tipo de escena. ➔ "Selección de un modo de color", *Guía de referencia rápida*

## ■ Imágenes luminosas y atractivas

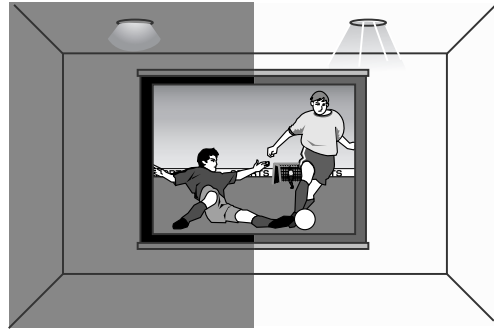

Su alta resolución con un alto grado de luminiscencia le brindan una visualización óptima. Proyecta imágenes detalladas de gran calidad incluso en ambientes iluminados.

## ■ Compacto y ligero

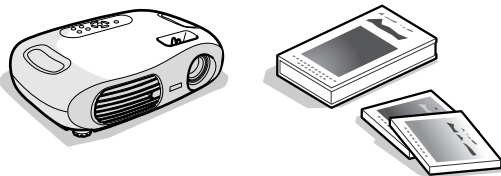

El cuerpo compacto del proyector es muy fácil de transportar.

Dimensiones: 29,4 (Prof.) × 40,2 (An.) × 11,4 (Al.) cm  
Peso : aprox. 3,6kg

## ■ Fácil de usar

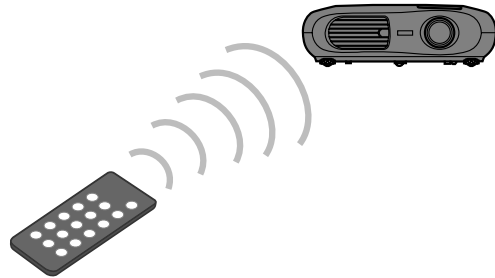

El mando a distancia incluido se puede usar fácilmente para realizar las siguientes funciones:

- usar los menús de configuración
- recuperar sus ajustes favoritos
- pausar la proyección

## ■ Inicialización (Conexiones del ordenador)

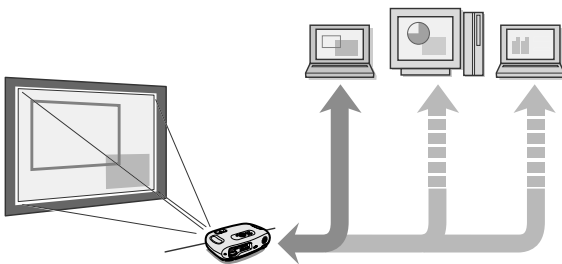





El proyector analiza la señal del ordenador al que está conectado y realiza automáticamente los ajustes necesarios para asegurar una calidad óptima de la imagen.







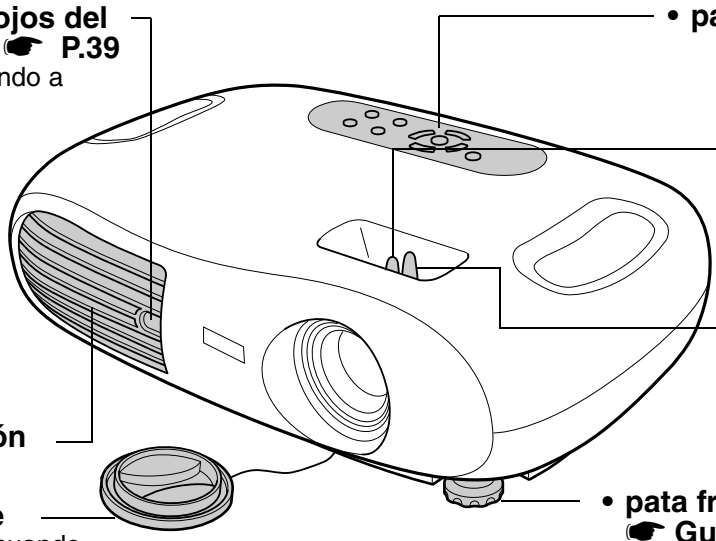



➔ "Inicialización (Conexiones del ordenador)" P.43

# Nombres de las partes y funciones







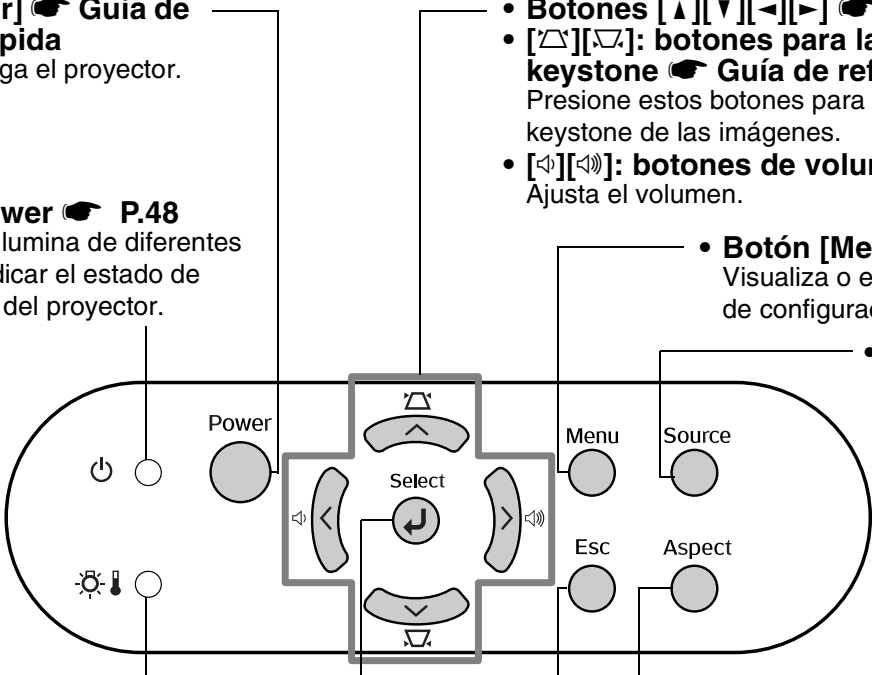

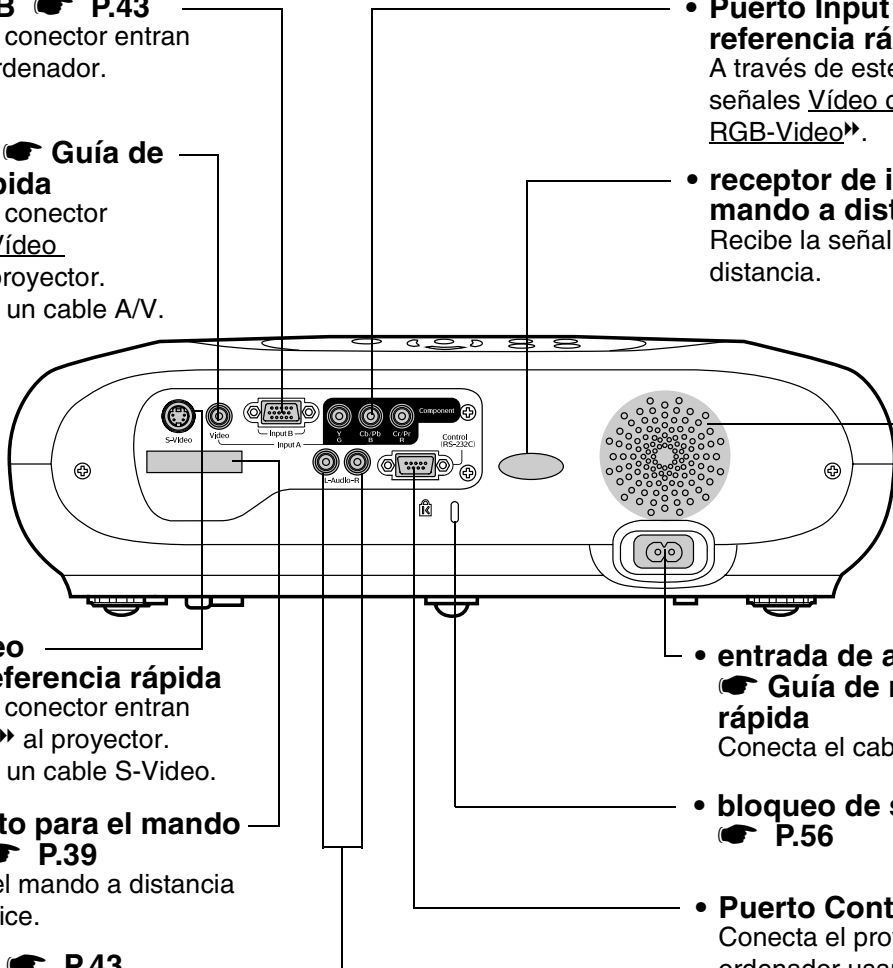

## Frontal/Superior

- **receptor de infrarrojos del mando a distancia**  P.39  
Recibe la señal del mando a distancia.
  - **salida de ventilación**
  - **cubierta de la lente**  
Coloque esta cubierta cuando no utilice el proyector para evitar que la lente se ensucie o se dañe.
  - **panel de control**  P.36
  - **anillo de enfoque**  **Guía de referencia rápida**  
Ajusta el enfoque de la imagen.
  - **anillo del zoom**  **Guía de referencia rápida**  
Ajusta el tamaño de la imagen proyectada.
  - **pata frontal (izquierda)**  **Guía de referencia rápida**  
Otra pata frontal está situada en el lado derecho.  
Se extiende y retrae para ajustar el ángulo de proyección.
- 



## Panel de control

- **Botón [Power]**  **Guía de referencia rápida**  
Enciende y apaga el proyector.
  - **Indicador Power**  P.48  
Parpadea o se ilumina de diferentes colores para indicar el estado de funcionamiento del proyector.
  - **Indicador Warning**  P.48  
Parpadea o se ilumina de diferentes colores para alertarle sobre problemas en el proyector.
  - **Botón [↔]**  P.44  
Acepta un elemento de menú o visualiza la siguiente pantalla o menú mientras se visualizan los menús de configuración.
  - **Botones [▲][▼][◀][▶]**  P.44  
• **[▲][▼]: botones para la corrección keystone**  **Guía de referencia rápida**  
Presione estos botones para corregir la distorsión keystone de las imágenes.
  - **[◀][▶]: botones de volumen**  
Ajusta el volumen.
  - **Botón [Menu]**  P.44  
Visualiza o esconde los menús de configuración.
  - **Botón [Source]**  **Guía de referencia rápida**  
Cambia la fuente de entrada entre el puerto Input A, el puerto S-Video, el puerto Video y el puerto Input B cada vez que se presiona el botón.
  - **Botón [Aspect]**  **Guía de referencia rápida**  
Cambia la Proporción dimensional de la imagen proyectada.
  - **Botón [Esc]**  P.44  
Interrumpe la función que está siendo usada.  
Visualiza una pantalla o un menú anterior mientras se visualizan los menús de configuración.
- 

## Posterior

- 
- Puerto Input B**  **P.43**  
 A través de este conector entran señales de un ordenador.
  - Puerto Video**  **Guía de referencia rápida**  
 A través de este conector entran señales Vídeo compuesto al proyector. Conecte usando un cable A/V.
  - Puerto Input A**  **Guía de referencia rápida**  
 A través de este conector entran señales Vídeo componente o RGB-Video.
  - receptor de infrarrojos del mando a distancia**  **P.39**  
 Recibe la señal del mando a distancia.
  - altavoz**
  - Puerto S-Video**  **Guía de referencia rápida**  
 A través de este conector entran señales S-Video al proyector. Conecte usando un cable S-Video.
  - entrada de alimentación**  **Guía de referencia rápida**  
 Conecta el cable de alimentación.
  - compartimento para el mando a distancia**  **P.39**  
 Almacene aquí el mando a distancia cuando no lo utilice.
  - bloqueo de seguridad**  **P.56**
  - Puerto Audio**  **P.43, Guía de referencia rápida**  
 A través de este conector entran señales de audio al proyector. Conecte usando un cable A/V o un cable RCA estéreo. Cuando utilice el ordenador y el equipo de vídeo alternativamente, cambie el cable o utilice un interruptor de audio (a la venta en tiendas especializadas).
  - Puerto Control (RS-232C)**  
 Conecta el proyector a un ordenador usando un cable RS-232C. Este puerto es para control y no debe ser usado por el cliente.

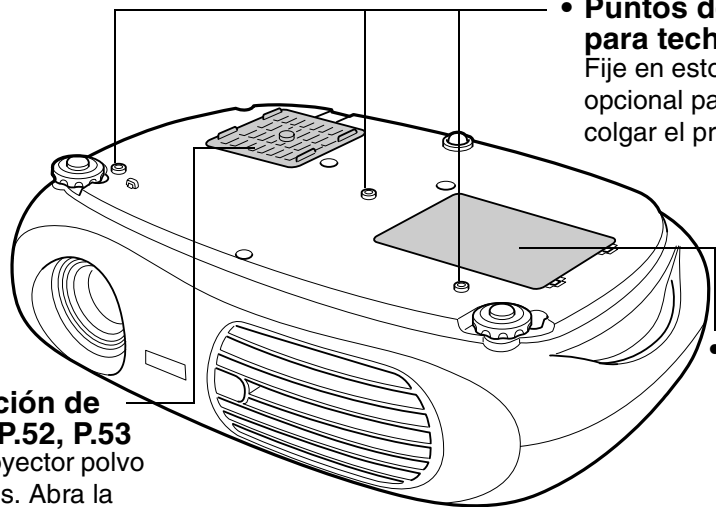
## Base

- 
- filtro de aire (ventilación de entrada de aire)**  **P.52, P.53**  
 Evita que entren en el proyector polvo y otras partículas extrañas. Abra la cubierta para cambiar el filtro de aire.
  - Puntos de fijación del soporte para techo (3 puntos)**  
 Fije en estos puntos el soporte opcional para techo cuando desee colgar el proyector del techo.
  - cubierta de la lámpara**  **P.54**  
 Abra esta cubierta cuando reemplace la lámpara del proyector.

# Mando a distancia

- **transmisor de infrarrojos del mando a distancia**

Emite señales del mando a distancia.

- **Botones [Source]**

- **Guía de referencia rápida**

[Input A/B]: Cambia las fuentes de la señal de entrada del puerto Input A al puerto Input B.

[S-Video/Video]: Cambia entre la fuente de la señal de entrada al puerto S-Video y al puerto Video.

- **Botón [Aspect]**

- **Guía de referencia rápida**

Cambia la proporción dimensional de la imagen proyectada.

- **Botones [▲][▼][←][→]**

- **P.44**

Selecciona elementos del menú y valores de ajuste.

- **[◀][▶]: botones de volumen**

Ajusta el volumen.

- **Botón [Menu]**

Visualiza o esconde los menús de configuración.

- **Botón [A/V Mute]**

- **Guía de referencia rápida**

Momentáneamente apaga el audio y el vídeo.

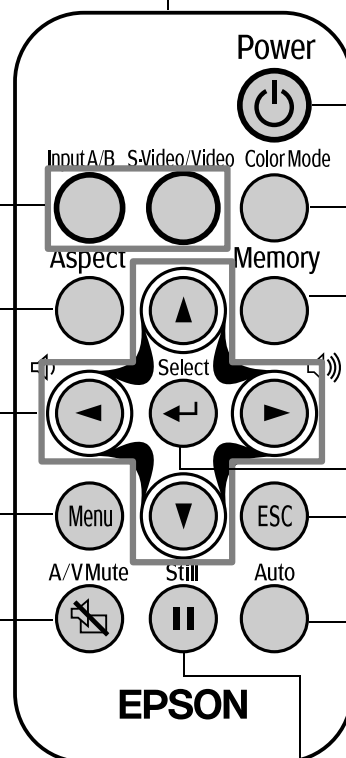

- **Botón [Power]**

**Guía de referencia rápida**  
Enciende y apaga el proyector.

- **Botón [Color Mode]**

- **Guía de referencia rápida**

Selecciona el modo de color. El modo de color cambia cada vez que presiona el botón en el siguiente orden: Dinámico, Cuarto de estar, Teatro y Negro cine.

- **Botón [Memory]**

- **Guía de referencia rápida**

Recupera los ajustes guardados en memoria en los menús de configuración.

- **Botón [↵]**

**P.44**  
Acepta un elemento de menú o visualiza la siguiente pantalla o menú mientras se visualizan los menús de configuración.

- **Botón [Esc]**

**P.44**  
Interrumpe la función que está siendo usada. Visualiza una pantalla o un menú anterior mientras se visualizan los menús de configuración.

- **Botón [Auto]**

**P.43**  
Ajusta automáticamente a los valores óptimos las señales RGB analógicas emitidas por un ordenador.

- **Botón [Still]**

- **Guía de referencia rápida**

Congela la imagen actual de ordenador o vídeo en la pantalla.



## ■ Antes de usar el mando a distancia

Retire la cinta aislante.

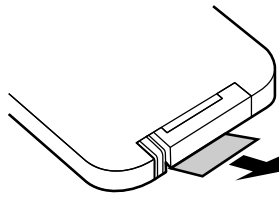

## ■ Uso del mando a distancia

Maneje el mando a distancia dirigiéndolo hacia el receptor de infrarrojos del mando a distancia del proyector.

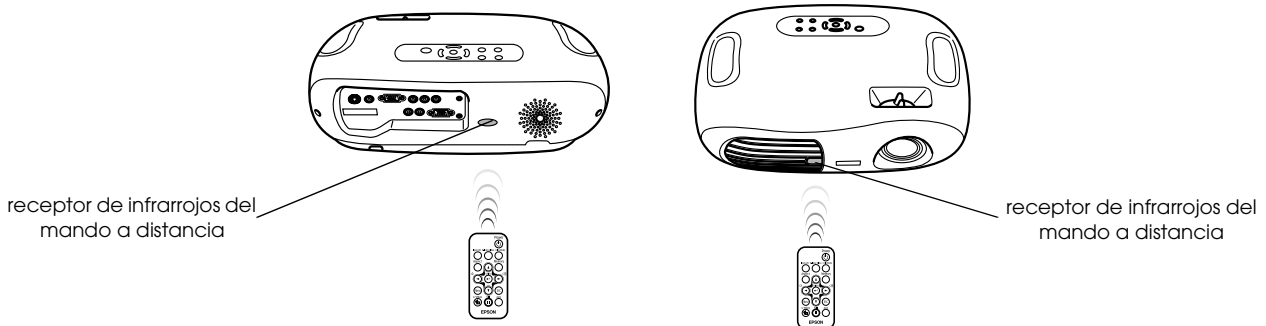

*Si la luz del sol o la luz de lámparas fluorescentes ilumina el receptor de infrarrojos del mando a distancia, quizás no pueda utilizar el mando.*

## ■ Rango de funcionamiento

Distancia de funcionamiento: Máx. aprox. 6 m (Puede ser menor dependiendo de las condiciones.)

Ángulo de funcionamiento : aprox. 30° horizontalmente, 15° verticalmente

\* También puede utilizar el receptor de infrarrojos del mando a distancia de la parte posterior del proyector bajo las mismas condiciones.

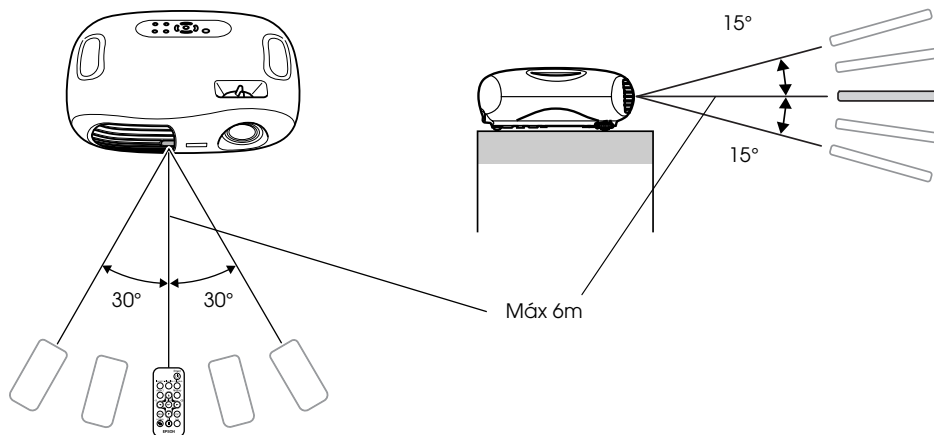

## ■ Almacenamiento

Cuando no utilice el mando a distancia, guárdelo en el compartimento del mando a distancia del proyector.

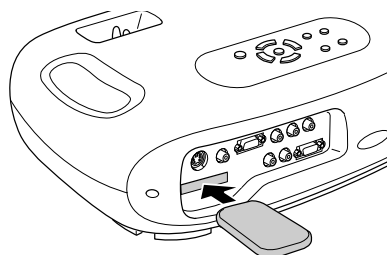

# Instalación



Asegúrese de leer el manual de "Instrucciones de seguridad/Términos de la garantía mundial" antes de realizar la instalación

## Método de instalación

Coloque el proyector de forma que quede en ángulo recto respecto a la pantalla.

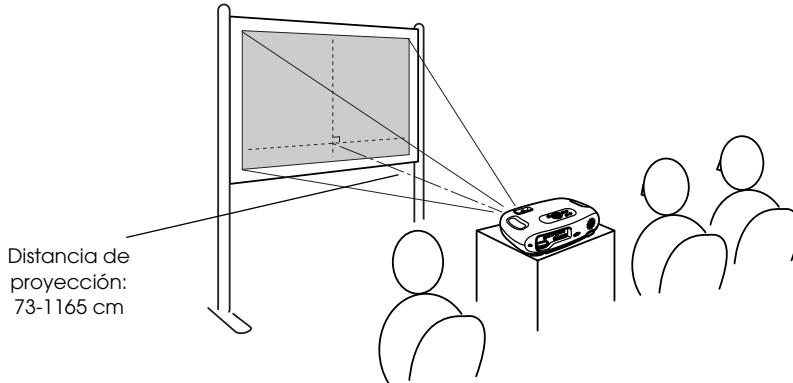

## Distancia de proyección y tamaño de pantalla

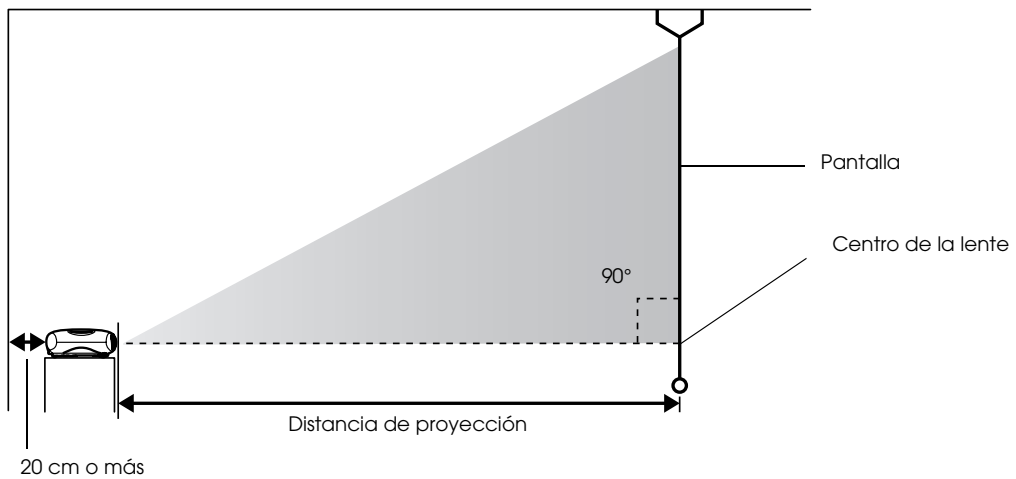

16:9 Tamaño de la pantalla cm	30"	40"	60"	80"	100"	200"	300"
	66 × 37	89 × 50	130 × 75	180 × 100	220 × 120	440 × 250	660 × 370
Distancia de proyección cm	73 -114	98 -153	149 -231	200 -309	251 -387	504 -776	758 -1165

Estos valores deben utilizarse como guía a la hora de ajustar el proyector.

## Otros métodos de instalación

### ■ Proyección en posición invertida

(Frontal/Techo)

Monte las patas de goma incluidas para evitar que el panel de control entre en contacto con la superficie sobre la que está colocado.

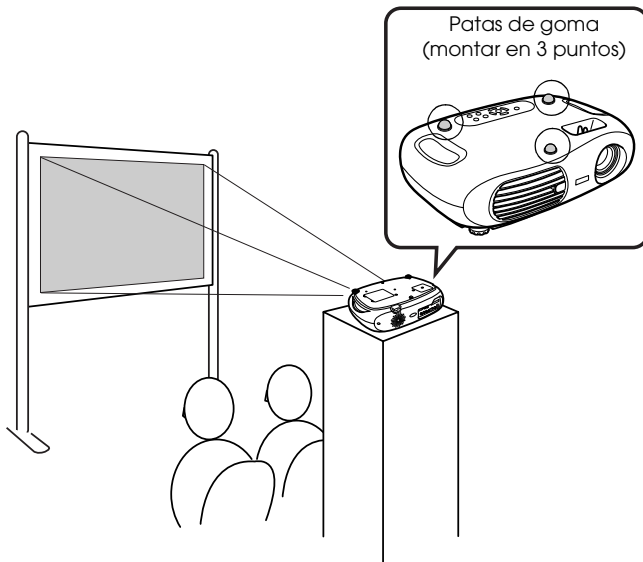

### ■ Retroproyección desde techo

(Usando una pantalla translúcida)

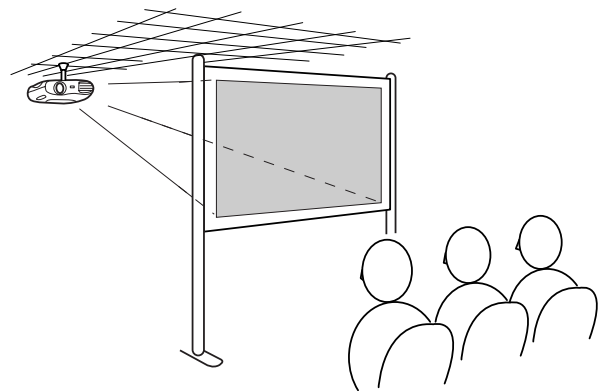

### ■ Proyección desde el techo

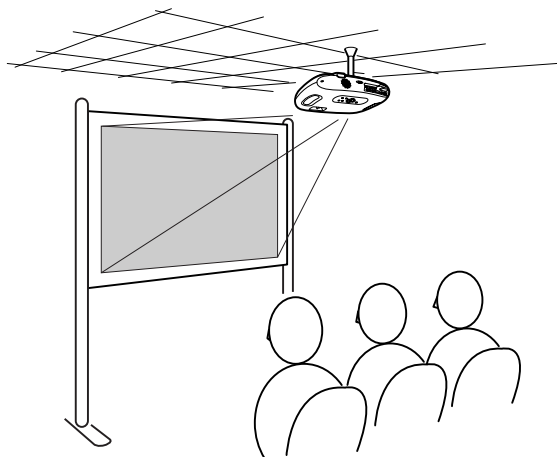

### ■ Retroproyección

(Usando una pantalla translúcida)

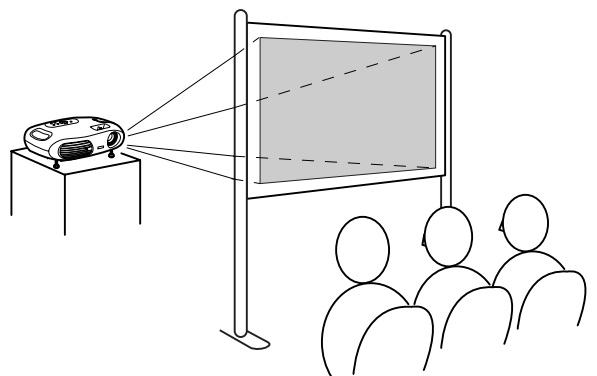

\*Se necesita un soporte para fijación en techo opcional para instalar el proyector en el techo. Póngase en contacto con su proveedor si desea usar este método de instalación ya que es necesario adquirir un equipo especial para la instalación.

☛ "Accesorios opcionales" P.60



Cuando use la función de retroproyección o proyección desde el techo, seleccione el modo apropiado en el menú de configuración "Regulación" → "Pantalla" → "Proyección". ☛ "Menú Regulación" P.46

# Conexión a un ordenador

En la "Guía de referencia rápida" encontrará instrucciones para la conexión al equipo de vídeo.



*Cuando conecte el proyector a un vídeo, verifique lo siguiente:*

- *Apague el proyector y el ordenador.*
  - *Si está conectada la alimentación de alguno de los dos dispositivos en el momento de la conexión, podrían producirse daños.*
  - *Verifique los tipos de conectores.*
- Podrían producirse daños si intenta introducir un conector en un puerto incorrecto.*

## Ordenadores compatibles

**Condición 1:** Compruebe que el ordenador tenga un puerto de salida de imagen, como un puerto RGB, un puerto de monitor o un puerto CRT.

Es posible que algunos ordenadores con monitor incorporado y ordenadores portátiles no sean compatibles. Consulte el manual de su ordenador para obtener más información.

**Condición 2:** La resolución y frecuencia del monitor del ordenador deben corresponder a las indicadas en el proyector. ➔ "Resoluciones de monitores admitidos" P.58



*Es posible que deba adquirir un adaptador adicional dependiendo de la forma del puerto del ordenador. Consulte la documentación de su ordenador para obtener más información.*

## Conexión a un ordenador portátil

### Ejemplos de ajuste



*Cuando utilice un ordenador portátil o un PC con monitor incorporado, seleccione la salida de vídeo externa en el ordenador.*

Windows:

Presione y mantenga presionada la tecla [Fn], seguida de la tecla de función correspondiente.

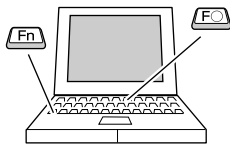

NEC	[Fn]+[F3]
Panasonic	[Fn]+[F3]
Toshiba	[Fn]+[F5]
IBM	[Fn]+[F7]
SONY	[Fn]+[F7]
Fujitsu	[Fn]+[F10]

Macintosh:

Después del inicio, active en el Panel de control la función de espejo "Mirroring".

Consulte la documentación de su ordenador para obtener más información.

Win	Dependiendo de la versión de Windows que tenga, es posible que aparezca un cuadro de diálogo advirtiéndole que se ha detectado un nuevo hardware. Siga las instrucciones que aparecen en pantalla. Si tiene algún problema, póngase en contacto con el lugar más cercano de las direcciones indicadas en la sección "Condiciones de la garantía internacional" del manual "Guía de instrucciones de seguridad/ Términos de la garantía mundial".
Win/ Mac	<ul style="list-style-type: none"> <li>• Es posible que la imagen de ordenador no se proyecte enseguida.</li> <li>• Dependiendo del PC, es posible que el monitor se quede en blanco al utilizar la salida de vídeo externa del ordenador.</li> </ul>

## Emisión de imágenes y audio desde el ordenador

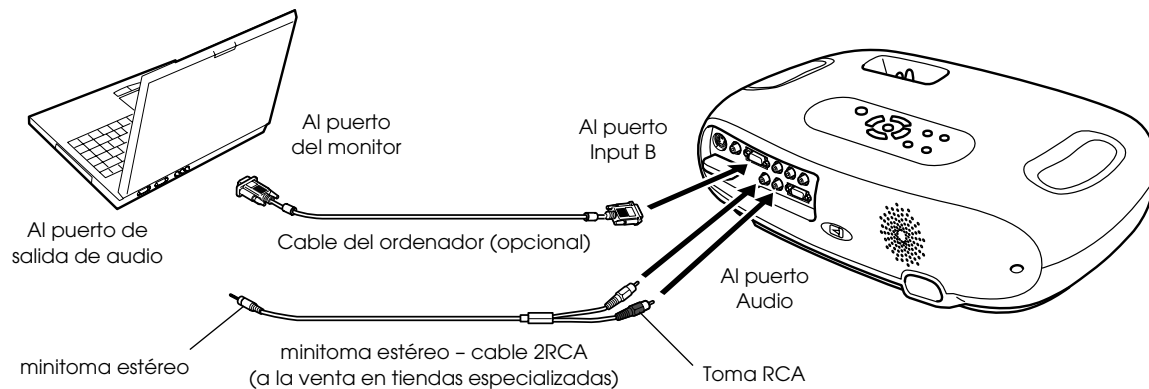

Quando utilice el ordenador y el equipo de vídeo alternativamente, cambie el cable o utilice un interruptor de audio.

## Ajuste de imágenes generadas por ordenador

### ■ Inicialización (Conexiones del ordenador)

Se analiza la señal del ordenador y se realizan los siguientes ajustes para asegurar una calidad óptima de la imagen.

- Tracking»
- Posición
- Sync»



- Puede desactivar el proceso de Inicialización en el menú de Configuración "Imagen" → "Inicialización". (El ajuste predeterminado es activado) ➔ "Menú Imagen" P.45
- Si la Inicialización está desactivada, presione el botón [Auto] del mando a distancia para llevar a cabo el proceso de Inicialización.
- Si pulsa el botón [Auto] durante la función Freeze, o cuando se visualice un menú de Configuración, se detendrá la visualización y comenzará el proceso de Inicialización.

Realice los ajustes de Tracking y Sync manualmente si no es posible realizar la Inicialización. (Botón [Menu] → "Imagen" → "Calidad fotografía" → "Tracking", "Sync.") ➔ "Menú Imagen" P.45

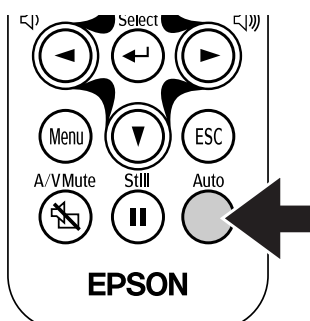

# Funcionamiento del menú

## 1 Presione el botón [Menu].

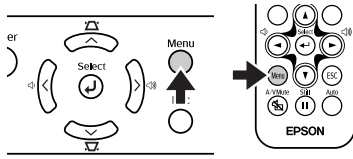

Aparecerá el menú de Configuración superior.

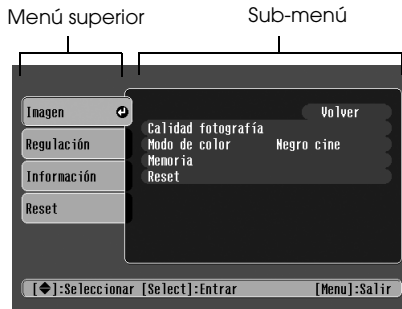

## 2 Presione los botones [▲] o [▼] para seleccionar el elemento de menú superior.

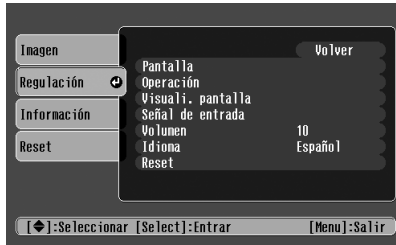
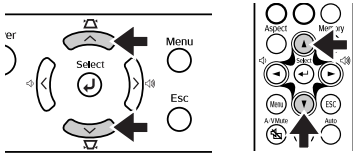

## 3 Presione el botón [←].

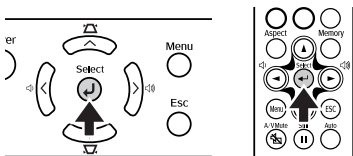

Aparecerá un Sub-menú.

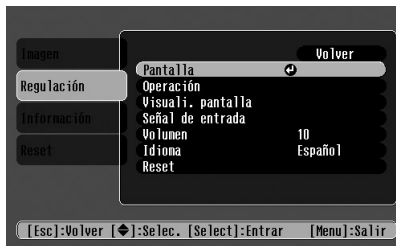

## 4 Presione los botones [▲] o [▼] para seleccionar los elementos del Sub-menú y, a continuación, presione el botón [←].

## 5 Puede cambiar los ajustes de la siguiente manera:

(a) Presione los botones (←) o (→) para cambiar los valores de ajuste.

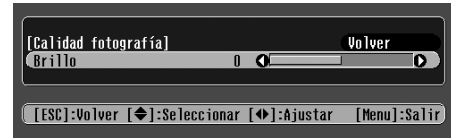

(b) Presione los botones (▲) o (▼) para seleccionar el elemento de menú. A continuación, presione el botón (←).

(Verde) : Elemento actualmente establecido.

(Naranja): Elemento actualmente seleccionado.

Presione el botón (←) para confirmar la selección.

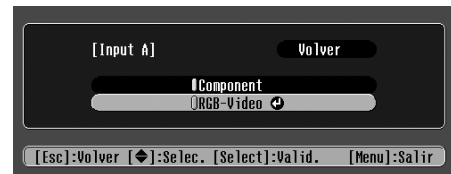

Aparecerá la marca después de realizar ajustes en elementos o cuando se accede a un sub-menú.

(c) Presione los botones (←) o (→) para seleccionar el valor. A continuación, presione el botón (←).

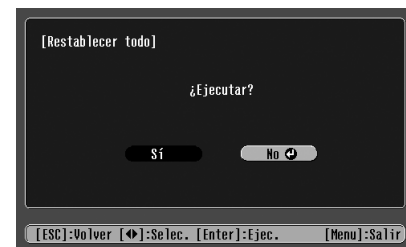

(d) Presione los botones (▲) (▼) (←) (→) para mover la posición de proyección de la imagen.



## 6 Ajuste otros elementos de la misma manera.

Presione el botón (Esc) para volver al elemento o al menú anterior, o seleccione "Volver".

## 7 Presione el botón [Menu] para finalizar.

# Lista de funciones

## Menú Imagen

- Las funciones que aparecen en el menú "Imagen" cambiarán dependiendo del tipo de señal que esté entrando.
- Cuando no esté entrando ninguna señal, sólo podrá ajustar la configuración de "Iniciación".



Vídeo (Vídeo/S-Vídeo)/Componente)

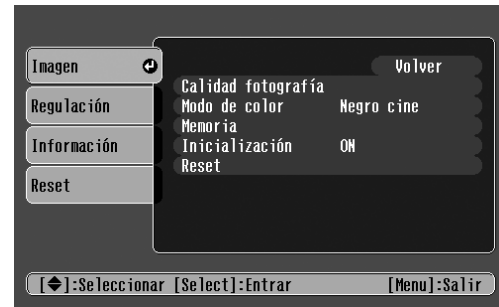

RGB (RGB-Vídeo/RGB Analógico)

Sub-menú		Función
Calidad fotografía	Brillo	Ajusta el brillo de la imagen.
	<u>Contraste</u> ▶▶	Ajusta el contraste de la imagen.
	Nitidez	Ajusta la nitidez de la imagen.
	Saturación (sólo vídeo)	Ajusta la profundidad del color.
	Tinte (sólo vídeo)	(Sólo es posible realizar el ajuste cuando estén entrando señales de <u>Vídeo componente</u> ▶▶ o NTSC) Ajusta el tinte de la imagen.
	<u>Temp. Color</u> ▶▶	Ajusta los colores luminosos dentro de un rango que va desde matices rojizos a matices azulados. Si la temperatura del color es más baja, los colores aparecen rojizos y los tonos de color aparecen más suaves. Si la temperatura es más alta, los colores aparecen azulados y los tonos de color aparecen más nítidos.
	Color Carne	Ajusta el nivel del color verde. Cuando el valor de ajuste es alto, aumenta la intensidad de los tonos verdes; cuando es bajo, aumenta la intensidad de los tonos rojos/violeta.
	<u>Tracking</u> ▶▶ (sólo RGB)	Ajusta la imagen cuando aparecen bandas verticales en la imagen.
<u>Sync</u> ▶▶ (sólo RGB)	Ajusta la imagen cuando ésta parpadea, se ve borrosa o se producen interferencias. También se pueden producir parpadeos o borrosidad cuando se ajusta el brillo, contraste, nitidez o corrección de distorsión keystone. Puede obtener mejores resultados si ajusta primero la función tracking y después ajusta la función sync.	
Modo de color	Corrige la fuerza del color de la imagen. los ajustes se pueden grabar por separado para cada tipo de fuente (ordenador o vídeo). Puede seleccionar entre 4 ajustes diferentes de calidad dependiendo del tipo de escena. <ul style="list-style-type: none"> <li><b>Dinámico:</b> Es ideal para proyectar videojuegos. Se puede disfrutar de una atractiva calidad de imagen incluso en ambientes iluminados.</li> <li><b>Cuarto de estar:</b> Es ideal para proyectar deportes, etc. Se puede proyectar una calidad de imagen de tipo TV incluso en el cuarto de estar.</li> <li><b>Teatro:</b> Es ideal para ver películas con una sensación de luminosidad general. La gama de colores se expresa de forma dinámica sin reducir la luminosidad de la lámpara.</li> <li><b>Negro cine:</b> Es ideal para ver películas totalmente a oscuras. La luminosidad de la lámpara se reduce y los colores se expresan de forma más sutil.</li> </ul>	
Memoria	Guarda los valores de ajuste de imagen. Seleccione "Memoria1" o "Memoria2" y presione el botón [Left Arrow] para guardar los ajustes actuales. Puede recuperar los ajustes guardados presionando el botón [Memory].	
Iniciación (sólo RGB)	ON: Cuando la fuente de entrada cambia a una señal de ordenador, el proyector ajusta la imagen automáticamente para obtener un rendimiento óptimo. OFF: Se desactiva la función Iniciación.	
Reset	Reinicia todos los valores de ajuste de las funciones del menú "Imagen" (excepto el ajuste "Memoria") a sus ajustes predeterminados. <ul style="list-style-type: none"> <li>Presione el botón [Left Arrow] y seleccione "Sí" en la pantalla de confirmación que se visualiza.</li> <li>Seleccione "Restablecer todo" para reiniciar todos los ajustes de menú, como la imagen y el sonido, a sus valores predeterminados. ● "Menú Reset" P.47</li> </ul>	

## ■ Menú Regulación

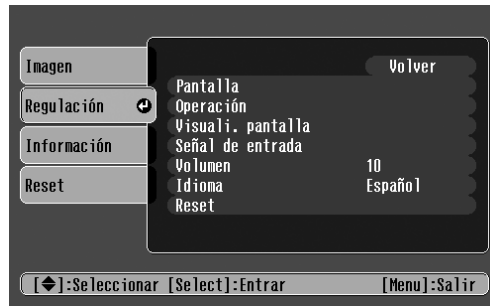

Sub-menú		Función
Pantalla	Posición	Mueve la posición de proyección de la imagen vertical y horizontalmente. <ul style="list-style-type: none"> <li>• Presione el botón [↵] y ajuste el área de visualización en la pantalla de ajuste de posición que aparece.</li> </ul>
	Zoom con teletexto	El ajuste sólo es posible cuando se ha seleccionado la función de Proporción dimensional del Zoom. <ul style="list-style-type: none"> <li>• Tamaño vertical : Puede ajustar el tamaño vertical de la imagen.</li> <li>• Posición de zoom: Puede ajustar el movimiento vertical de la posición de visualización.</li> </ul>
	Keystone	Corrige la distorsión keystone vertical en la imagen. <ul style="list-style-type: none"> <li>• Cuando se lleva a cabo la corrección keystone, la imagen cambia.</li> <li>• Si las imágenes quedan desiguales después de llevar a cabo la corrección keystone, disminuya el ajuste de nitidez.</li> </ul>
	Proyección	<ul style="list-style-type: none"> <li>• Frontal : La imagen se visualiza tal cual. No se realiza ninguna inversión vertical u horizontal.</li> <li>• Frontal/Techo : La imagen se visualiza invertida verticalmente.</li> <li>• Posterior : La imagen se visualiza invertida horizontalmente.</li> <li>• Posterior/Techo: La imagen se visualiza invertida vertical u horizontalmente.</li> </ul>
	Nivel Config.	Puede seleccionar uno de los dos niveles de negro preconfigurados. (Cuando la fuente de imagen es una señal NTSC Video/S-Vídeo, o cuando la fuente de imagen se ha ajustado a Input A, "Component".)
Operación	Desconexión automática	Ajusta el funcionamiento de ahorro de energía cuando no entra ninguna señal. <ul style="list-style-type: none"> <li>• Cuando se ha establecido un intervalo de Desconexión automática, el proyector entrará en el modo de Desconexión automática si no se realiza ninguna operación durante el tiempo establecido en dicho intervalo (5, 10 y 30 minutos). Se apagará la proyección y el proyector entrará en el modo de reposo después del periodo de enfriamiento. (El indicador Power se ilumina en naranja).</li> <li>• La proyección comienza de nuevo al pulsar el botón [Power] en el panel de control del proyector o en el mando a distancia.</li> </ul>
	Bloqueo de seguridad	Ajusta el bloqueo de seguridad a ON u OFF. Cuando el bloqueo de seguridad está ajustado a "ON", el proyector no se encenderá a menos que se presione el botón [Power] del panel de control durante 3 o más segundos. (El mando a distancia funciona normalmente).
Visuali. pantalla	Mensaje	Cuando se ajusta a "OFF", no se volverán a mostrar mensajes del tipo "Sin Señal" ni el nombre de la fuente de entrada o modo de color seleccionado. Sin embargo, los mensajes de advertencia del tipo "Reemplace la lámpara" seguirán apareciendo.
	Color de fondo	Ajusta el color de fondo en negro o azul.
	Pantalla de inicio	Establece si se mostrará el logotipo "EPSON" al iniciar el proyector.
Señal de entrada	Señal de Vídeo	Selecciona el sistema de color de la señal de vídeo que entra. (Los cambios en la señal de formato sólo podrán apreciarse cuando la fuente de entrada sea Video/S-Vídeo.)
	Input A	Puede alternar entre las fuentes conectadas a Input A. <ul style="list-style-type: none"> <li>• Component: <b>YCbCr</b> / <b>YPbPr</b></li> <li>• RGB-Vídeo: <b>SCART</b>, Sync en verde</li> </ul>
Volumen	Ajusta el volumen	
Idioma	Selecciona el idioma en el que se visualizarán los mensajes en pantalla. <ul style="list-style-type: none"> <li>• Presione el botón [↵] y seleccione el idioma deseado en la lista que aparece.</li> </ul>	
Reset	Reinicia todos los valores de ajuste de las funciones del menú "Regulación" (excepto el ajuste "Bloqueo de seguridad", "Input A" y "Idioma") a sus ajustes predeterminados. <ul style="list-style-type: none"> <li>• Presione el botón [↵] y seleccione "Sí" en la pantalla de confirmación que se visualiza.</li> </ul>	



## Menú Información



Video/S-Video



Input A/Input B

Cuando está entrando el componente vídeo en el puerto Input A, no se mostrarán Veloc. Refresco ni Info sinc.

Sub-menú	Función
Horas lámpara	Muestra el tiempo de uso acumulado de la lámpara. De 0 a 10 horas, se visualiza la 0H. Después de que transcurran 10 horas, el tiempo de uso se visualiza en incrementos de una hora. <ul style="list-style-type: none"> <li>Cuando el tiempo acumulado de utilización de la lámpara alcanza el valor apropiado (*), aparecerá una advertencia en rojo.</li> </ul> * Si se ha usado Negro cine continuamente: unas 2900 horas Si se han usado otros modos continuamente: unas 1900 horas
Fuente	Muestra la fuente de entrada que está siendo proyectada.
Señal de entrada (sólo Input A/Input B)	Muestra los ajustes de la señal de entrada.
Señal de Vídeo (sólo Video/S-Video)	Muestra el formato de la señal de vídeo.
Resolución (sólo Input A/Input B)	Muestra la resolución de entrada. (No aparece cuando la fuente de entrada es vídeo compuesto o S-Video.)
Veloc. Refresco (sólo Input A/Input B)	Muestra la frecuencia de refresco (No aparece cuando la fuente de entrada es vídeo compuesto o S-Video.)
Info sinc (sólo Input A/Input B)	Muestra información de la señal de fotografía. En caso de que tenga problemas con el proyector y quiera contactar con el distribuidor de Epson, anote la información que aparece en esta pantalla.

## Menú Reset

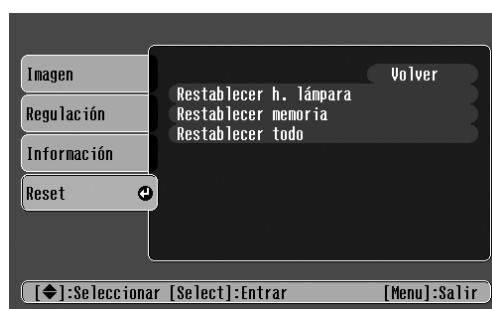

Sub-menú	Función
Restablecer h. lámpara	Reinicia el tiempo de funcionamiento de la lámpara. Cuando se selecciona esta opción, el tiempo de uso acumulado de la lámpara se reinicia al valor inicial predeterminado.
Restablecer memoria	Reinicia todos los ajustes almacenados en la Memoria.
Restablecer todo	Restablece todos los elementos de los menús de Configuración a sus ajustes predeterminados. <ul style="list-style-type: none"> <li>Presione el botón [←] y seleccione "Sí" en la pantalla de confirmación que se visualiza.</li> <li>Seleccione la opción "Reset" en un menú individual para reiniciar únicamente los ajustes correspondientes a los elementos de ese sub-menú.</li> <li>No se reiniciarán los ajustes "Memoria", "Bloqueo de seguridad", "Input A", "Idioma" y "Horas lámpara".</li> </ul>

# Cuando sospecha que existe un problema

Primero verifique los indicadores del proyector.  
El proyector tiene dos indicadores que le avisan del estado del mismo.

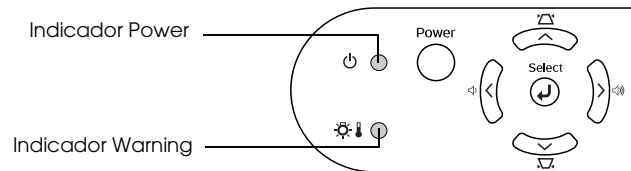

## Indicador Power

- iluminado ☀ intermitente
- Si el indicador está apagado, no está conectada la alimentación.

Estado	Causa/Solución	
Naranja ●	<b>Estado en espera (no es anormal)</b> El cable de alimentación sólo debe ser desconectado cuando el proyector está en este estado. Presione el botón [Power] para comenzar la proyección.	Guía de referencia rápida
Naranja ☀	<b>Proceso de <u>Enfriamiento</u> en progreso (no es anormal)</b> <ul style="list-style-type: none"> <li>• Por favor, espere. El periodo de enfriamiento tarda aproximadamente 20 segundos.</li> <li>• No puede usar el botón [Power] durante el proceso de enfriamiento. Presione el botón de nuevo después que termine el proceso de enfriamiento.</li> </ul>	
Verde ●	<b>Proyección en curso (no es anormal)</b>	
Verde ☀	<b>Calentamiento en curso (no es anormal)</b> Por favor, espere. El periodo de calentamiento tarda aproximadamente 40 segundos. Después de completado el calentamiento, el indicador cambia a un color verde continuo.	

## Indicador Warning

- iluminado ☀ intermitente
- No se ilumina en condiciones de funcionamiento normales.

Estado	Causa/Solución	
Rojo ●	<b>Temperatura interna alta (sobrecalentamiento)</b> La lámpara se desconecta automáticamente y se detendrá la proyección. Espere durante aproximadamente 5 minutos sin usar el proyector. Después que hayan transcurrido aproximadamente 5 minutos, desenchufe el cable de alimentación y verifique lo siguiente: <ul style="list-style-type: none"> <li>• Verifique que el filtro de aire y la salida de ventilación no estén obstruidos y que el proyector no se encuentre contra la pared.</li> <li>• Si el filtro de aire está sucio, debe ser limpiado.</li> </ul> Cuando se vuelve a enchufar el cable de alimentación, el proyector volverá a su estado anterior. Presione el botón [Power] en el proyector o en el mando a distancia para volver a encenderlo.	P.40 P.52
Rojo ☀ (Intervalos de 0,5 segundo)	<b>Problema con la lámpara</b> <ul style="list-style-type: none"> <li>• Desconecte el cable de alimentación de la toma de corriente. Retire la lámpara y verifique que no esté rota. Si la lámpara no está rota, vuelva a instalarla. Luego vuelva a conectar el cable de alimentación y presione el botón [Power] en el proyector o en el mando a distancia para volver a conectar la alimentación.</li> <li>• Si la lámpara está rota, consulte a su proveedor o póngase en contacto con el lugar más cercano de las direcciones indicadas en la sección "Condiciones de la garantía internacional" del manual "Guía de instrucciones de seguridad/Términos de la garantía mundial" (No podrá usar el proyector hasta haber reemplazado la lámpara).</li> <li>• Verifique que la lámpara y la cubierta de la lámpara estén bien instaladas. Si la lámpara o la cubierta de la lámpara no están bien instaladas, la lámpara no se encenderá.</li> </ul>	P.54
Rojo ☀ (Intervalos de 1 segundo)	<b>Problema interno</b> Deje de usar el proyector, desconecte el cable de alimentación de la toma de corriente y consulte a su proveedor o póngase en contacto con el lugar más cercano de las direcciones indicadas en la sección "Condiciones de la garantía internacional" del manual "Guía de instrucciones de seguridad/Términos de la garantía mundial".	
Naranja ☀	<b>Proceso de enfriamiento de alta velocidad en curso</b> (No hay ningún problema, pero si la temperatura se eleva otra vez demasiado, la proyección se detendrá automáticamente). Instale el proyector en un lugar que esté bien ventilado y de manera que no haya ningún obstáculo en el filtro de aire y la salida de ventilación. Limpie el filtro de aire.	P.40 P.52





- Si se producen problemas con el proyector pero los indicadores no indican ninguna situación anormal, consulte la sección siguiente "Cuando los indicadores no brindan ninguna ayuda", a continuación.
- Si se produce un estado que no aparece en la tabla, consulte a su proveedor o póngase en contacto con el lugar más cercano de las direcciones indicadas en la sección "Condiciones de la garantía internacional" del manual "Guía de instrucciones de seguridad/Términos de la garantía mundial".
- Si sigue los pasos descritos anteriormente pero no se corrige el problema, deje de utilizar el proyector, desenchufe el proyector de la toma de corriente y consulte a su proveedor sobre la reparación de la unidad o póngase en contacto con el lugar más cercano de las direcciones indicadas en la sección "Condiciones de la garantía internacional" del manual "Guía de instrucciones de seguridad/Términos de la garantía mundial".

## Cuando los indicadores no brindan ninguna ayuda



### ■ No aparece ninguna imagen (No aparece nada en absoluto)

	<ul style="list-style-type: none"> <li>• ¿Fue desconectada la alimentación y luego nuevamente conectada?</li> </ul>	Una vez que se ha detenido la proyección, no la puede volver a iniciar hasta que transcurra al menos un minuto, aunque presione el botón [Power] del panel de control o del mando a distancia. Antes de volver a proyectar, deje que el proyector se enfríe completamente.
	<ul style="list-style-type: none"> <li>• ¿Se ha ajustado un intervalo de Desconexión automática (5, 10 o 30 minutos)?</li> </ul>	Cuando se establece un intervalo de Desconexión automática, la lámpara se apagará después de no realizar ninguna operación durante el intervalo establecido (5, 10 o 30 minutos). El indicador Power se ilumina en naranja en este momento.
	<ul style="list-style-type: none"> <li>• ¿Ha sido ajustada correctamente el brillo de la imagen?</li> </ul>	Ajuste el brillo de la imagen así. Botón [Menu] → "Imagen" → "Calidad fotografía" → "Brillo".
	<ul style="list-style-type: none"> <li>• ¿Es completamente negra la imagen proyectada?</li> </ul>	Algunas imágenes de entrada, como protectores de pantalla, pueden ser completamente negras.
	<ul style="list-style-type: none"> <li>• ¿Está entrando una señal de imagen?</li> </ul>	Compruebe si está entrando una señal de fotografía. Ajuste la opción "Mensaje" a "ON" en el menú de configuración "Regulación" → "Visuali. pantalla" → "Mensaje" para poder visualizar la información de la señal de fotografía.

### ■ No aparece ninguna imagen (los mensajes sí aparecen)

 <p>"Sin Señal"</p>	<ul style="list-style-type: none"> <li>• ¿Está correctamente seleccionada la fuente de entrada?</li> </ul>	Presione el botón [Source] del panel de control hasta seleccionar la fuente de entrada correcta. En el mando a distancia, presione el botón [Input A/B] o el botón [S-Video/Video].
	<ul style="list-style-type: none"> <li>• ¿Están los cables conectados correctamente?</li> </ul>	Compruebe que los cables están bien conectados. Dependiendo del equipo que esté utilizando, es posible que tenga que hacer algunos ajustes en el equipo de vídeo. Consulte el Manual de instrucciones del equipo de vídeo.
	<ul style="list-style-type: none"> <li>• ¿Ha seleccionado la salida de vídeo externa en el ordenador?</li> </ul>	Cuando utilice un ordenador portátil o un PC con monitor incorporado, seleccione la salida de vídeo externa en el ordenador.  "Conexión a un ordenador portátil" P.42

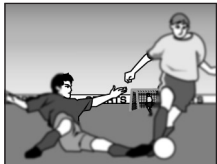

## ■ La imagen está desenfocada (no clara)

 <ul style="list-style-type: none"> <li>• La imagen es borrosa</li> <li>• Parte de la imagen está desenfocada</li> <li>• Toda la imagen está desenfocada</li> </ul>	<ul style="list-style-type: none"> <li>• ¿Se encuentra el proyector a la distancia correcta de la pantalla?</li> </ul>	La distancia óptima para la proyección es de 73-1165 cm. Instale el proyector de manera que quede dentro de este margen.  "Método de instalación" P.40
	<ul style="list-style-type: none"> <li>• ¿Está sucia la lente?</li> </ul>	 "Limpieza de la lente" P.52
	<ul style="list-style-type: none"> <li>• ¿Se ha formado condensación en la lente?</li> </ul>	Si el proyector se traslada de repente de un ambiente frío a un ambiente cálido, se podría formar condensación en la superficie de la lente y esto puede hacer que las imágenes aparezcan borrosas. Instale el proyector en el lugar en el que lo va a usar aproximadamente una hora antes de usarlo. Si se forma condensación en la lente, desconecte la alimentación y espere a que la condensación desaparezca.
	<ul style="list-style-type: none"> <li>• ¿Ha sido ajustado correctamente el enfoque?</li> </ul>	Gire el anillo de enfoque para ajustar el enfoque.

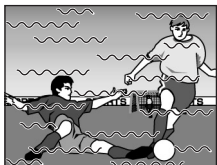

## ■ La imagen está distorsionada / La imagen contiene interferencias

	<ul style="list-style-type: none"> <li>• ¿Está usando un cable de extensión?</li> </ul>	Si está usando un cable de extensión, la interferencia eléctrica puede afectar las señales.
	<ul style="list-style-type: none"> <li>• ¿Están los cables conectados correctamente?</li> </ul>	Compruebe que los cables están bien conectados. Si los cables no están bien conectados, pueden producirse interferencias.



## ■ Sólo se proyecta parte de la imagen (grande/pequeña)

 	<ul style="list-style-type: none"> <li>• ¿Está correctamente ajustada la proporción dimensional?</li> </ul>	Presione el botón [Aspect] para cambiar la proporción dimensional.  "Cambio de la proporción dimensional", <i>Guía de referencia rápida</i>
	<ul style="list-style-type: none"> <li>• ¿Ha sido ajustada correctamente la "Posición"?</li> </ul>	Use el menú de configuración "Regulación" → "Pantalla" → "Posición" para ajustar correctamente la posición de visualización.

## ■ Los colores de la imagen son poco intensos, aparecen de color verde o de color rojo/violeta

	<ul style="list-style-type: none"> <li>• ¿Es el momento de reemplazar la lámpara?</li> </ul>	Cuando la lámpara está llegando al final de su vida útil, los colores serán más débiles y la imagen será más oscura. Reemplace la lámpara cuando se produzca esta circunstancia.  "Periodo de reemplazo de la lámpara" P.54
	<ul style="list-style-type: none"> <li>• Ajuste cada uno de los valores de los menús siguientes. Botón [Menu] → "Imagen" → "Calidad fotografía"</li> </ul>	"Contraste", "Temp. Color" "Saturación", "Tinte", "Brillo"
	<ul style="list-style-type: none"> <li>• ¿Está en modo de reproducción el equipo de video conectado?</li> </ul>	Encienda el equipo conectado y presione el botón de reproducción.



## ■ La imagen es oscura

	<ul style="list-style-type: none"> <li>¿Es el momento de reemplazar la lámpara?</li> </ul>	<p>Cuando la lámpara está llegando al final de su vida útil, los colores serán más débiles y la imagen será más oscura. Reemplace la lámpara cuando se produzca esta circunstancia.  "Periodo de reemplazo de la lámpara" P.54</p>
	<ul style="list-style-type: none"> <li>Ajuste cada uno de los valores de los menús siguientes. Botón [Menu] → "Imagen" → "Calidad fotografía"</li> </ul>	"Brillo", "Contraste"

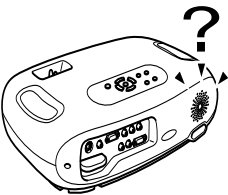
## ■ No se oye nada

	<ul style="list-style-type: none"> <li>¿El volumen ha sido ajustado al mínimo?</li> </ul>	Ajuste el volumen con el mando a distancia o con el panel de control.
	<ul style="list-style-type: none"> <li>¿Está la fuente de audio conectada correctamente?</li> </ul>	Conecte un cable de audio desde el equipo que está usando al puerto Audio.
	<ul style="list-style-type: none"> <li>¿Está en modo de reproducción el equipo de video conectado?</li> </ul>	Encienda el equipo conectado y presione el botón de reproducción.

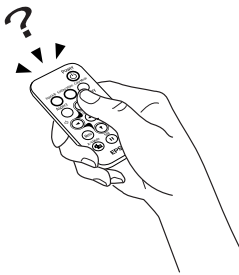
## ■ El mando a distancia no funciona

	<ul style="list-style-type: none"> <li>¿Sobre el receptor de infrarrojos del mando a distancia llega la luz directa del sol o una fuente de lámparas fluorescentes?</li> </ul>	 "Uso del mando a distancia" P.39
	<ul style="list-style-type: none"> <li>¿El mando a distancia está demasiado lejos del proyector?</li> </ul>	La distancia de funcionamiento del mando a distancia es de aproximadamente 6 m.
	<ul style="list-style-type: none"> <li>Al ser utilizado, ¿el transmisor de infrarrojos del mando a distancia está orientado hacia el receptor de infrarrojos del mando a distancia del proyector?</li> </ul>	El ángulo de funcionamiento del mando a distancia es de aproximadamente $\pm 30\frac{1}{2}^\circ$ horizontalmente y $\pm 15\frac{1}{2}^\circ$ verticalmente.
	<ul style="list-style-type: none"> <li>¿Ha sido retirada la cinta aislante de la pila?</li> </ul>	Retire la cinta aislante.
	<ul style="list-style-type: none"> <li>¿Está gastada la pila?</li> </ul>	 "Cambio de la pila" P.53

## ■ No se desconecta la alimentación (después de presionar el botón (Power))

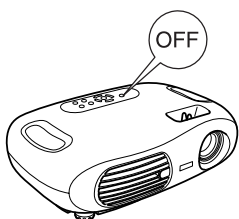
	<ul style="list-style-type: none"> <li>El indicador Power permanece encendido en color naranja.</li> </ul>	Este proyector está diseñado de manera que el indicador Power permanezca encendido aun después de haber desconectado la alimentación. Este indicador se apagará cuando el cable de alimentación sea desconectado de la toma de corriente.
-------------------------------------------------------------------------------------	------------------------------------------------------------------------------------------------------------	-------------------------------------------------------------------------------------------------------------------------------------------------------------------------------------------------------------------------------------------

## ■ El aparato no se enciende

<ul style="list-style-type: none"> <li>El aparato no se enciende, incluso cuando se presiona el botón [Power] del panel de control.</li> </ul>	<ul style="list-style-type: none"> <li>¿Está el bloqueo de seguridad ajustado a "ON"? Presione el botón [Power] y manténgalo presionado durante 3 o más segundos para que se encienda el aparato.</li> </ul>
------------------------------------------------------------------------------------------------------------------------------------------------	------------------------------------------------------------------------------------------------------------------------------------------------------------------------------------------------------------------



Asegúrese de leer el manual "Instrucciones de seguridad/Términos de la garantía mundial" antes de limpiar el aparato.

## Limpieza

Se debe limpiar el proyector si se ensucia o si la calidad de las imágenes proyectadas empieza a deteriorarse.

### ■ Limpieza del filtro de aire

Si el filtro de aire se llena de polvo, esto podría causar un sobrecalentamiento y dañar el proyector.

Colocando el proyector en posición horizontal, use una aspiradora para limpiar todo el polvo del filtro de aire.



*Si el filtro de aire es difícil de limpiar o está roto, deberá ser reemplazado. Pida a su proveedor un filtro de aire de repuesto.*

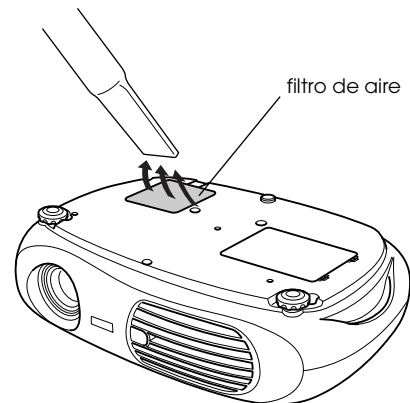

### ■ Limpieza del gabinete del proyector

Limpie el gabinete del proyector frotándolo suavemente con un paño suave.

Si el proyector está particularmente sucio, debe humedecerse el paño con una pequeña cantidad de detergente neutro disuelto en agua, y luego con firmeza escurrir el paño antes de usarlo para limpiar el gabinete del proyector. Después, seque el gabinete con un paño suave y seco.



*No use sustancias volátiles como cera, alcohol o disolvente para limpiar el gabinete del proyector. Estos elementos podrían causar la deformación del gabinete y hacer que el revestimiento se estropee.*

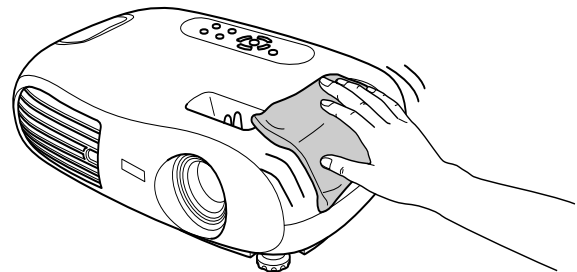

### ■ Limpieza de la lente

Use un soplador de aire disponible en tiendas de fotografía o un papel de limpieza de lentes para limpiarla cuidadosamente.



*No frote la lente con materiales duros ni la someta a golpes porque podría dañarse fácilmente.*

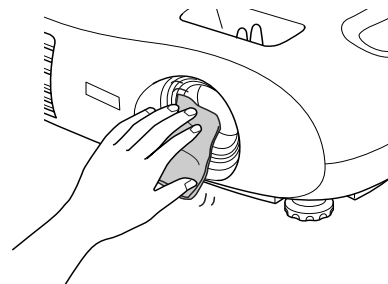

## Reemplazo de los consumibles

### ■ Reemplazo del filtro de aire

(Filtro de aire: ELPAF04)

Se puede reemplazar el filtro de aire incluso si el proyector está instalado en el techo.

- 1 Apague el proyector, espere que termine el periodo de enfriamiento y desconecte el cable de alimentación.**

Enfriamiento ▶ dura aproximadamente 20 segundos.

- 2 Ponga el dedo en el pestillo y levante la cubierta. Levante el filtro de aire para extraerlo.**

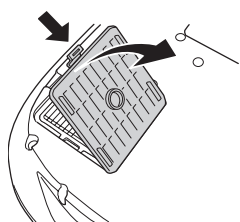

- 3 Cambie el filtro de aire por uno nuevo.**

Retire el filtro de aire viejo e instale el nuevo. Verifique que no quede ninguna holgura entre el filtro de aire y la rejilla de plástico.

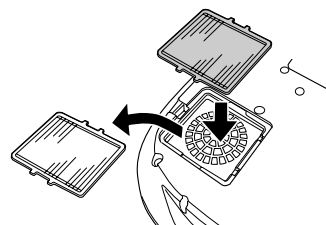

- 4 Instale la cubierta del filtro de aire.**

En primer lugar, inserte las lengüetas y presione hacia abajo en el lado opuesto hasta que haga clic en su lugar.

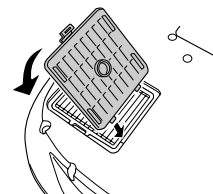

*Deseche los filtros de aire usados adecuadamente de acuerdo con las normas locales de residuos.*

### ■ Cambio de la pila

(Pila de repuesto: 1 pila de litio CR2025)



*Mantenga las pilas fuera del alcance de los niños para evitar accidentes. Si un niño se traga una pila, póngase inmediatamente en contacto con el médico.*

- 1 Retire la cubierta del compartimento de las pilas.**

Mientras empuja el seguro de la cubierta del compartimento de las pilas, levante la cubierta para retirarla.

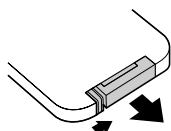

- 2 Retire la pila usada e inserte la pila nueva.**

Verifique la posición de la marca (+) dentro del compartimento de las pilas para asegurarse de que la pila quede insertada de manera correcta.

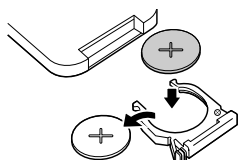

- 3 Vuelva a colocar la cubierta del compartimento de las pilas.**

Empuje la cubierta del compartimento de las pilas hasta que haga clic en su lugar.

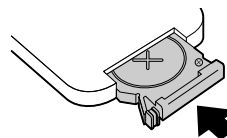

*Deshágase de las pilas usadas de acuerdo con las normas locales de residuos.*

## ■ Periodo de reemplazo de la lámpara

- Es hora de reemplazar la lámpara lámparas de alto rendimiento el mensaje "Reemplace la lámpara" en la esquina inferior izquierda de la pantalla durante 30 segundos.
- Asimismo, deberá cambiar la lámpara cuando el indicador de Warning parpadee en rojo a intervalos de 0,5 segundos.

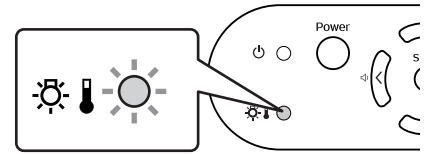

- *El momento en que aparece el mensaje de sustitución varía dependiendo del modo de color utilizado.*
- *Si se ha usado Negro cine continuamente: unas 2900 horas*
- *Si se han usado otros modos continuamente: unas 1900 horas*
- *Cuando aparezca este mensaje, cambie la lámpara tan pronto como le sea posible.*
- *Si continúa usando la lámpara después de este periodo, la posibilidad de que se rompa será mayor.*
- *Es posible que algunas lámparas dejen de funcionar antes de que aparezca el mensaje de sustitución. Se recomienda disponer de una lámpara de repuesto lista para el caso de necesitarla.*
- *Pida una lámpara de repuesto a su proveedor.*

## ■ Reemplazo de la lámpara

(Lámpara de alto rendimiento: ELPLP25H)



- *Espere hasta que la lámpara se haya enfriado lo suficiente antes de abrir la cubierta de la lámpara. Después de finalizar el periodo de enfriamiento, la lámpara tarda más de una hora en enfriarse lo suficiente.*
- *Si la lámpara está rota, reemplácela por una nueva o póngase en contacto con su distribuidor. Si reemplaza la lámpara usted mismo, tenga mucho cuidado con las piezas de cristales rotos.*

### 1 Apague el proyector y espere que termine el proceso de enfriamiento. (Aprox. 20 segundos)

Desconecte el cable de alimentación y espere que se enfríe la lámpara. (Aprox. 1 hora)

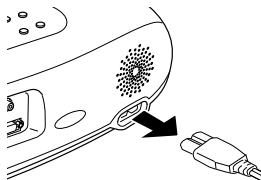

### 2 Abra la cubierta de la lámpara.

Levante la cubierta de la lámpara poniendo los dedos en los pestillos y tirando hacia arriba.

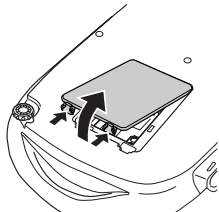

### 3 Afloje los tornillos de fijación que sujetan la lámpara.

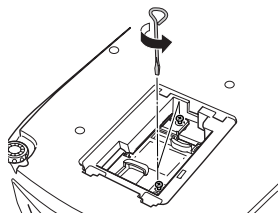

### 4 Retire la lámpara usada.

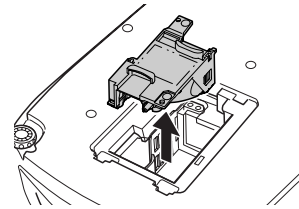

### 5 Instale la nueva lámpara.

Inserte la lámpara hasta que haga clic en su lugar y apriete los dos tornillos de fijación.

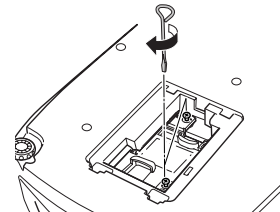

### 6 Vuelva a colocar la cubierta de la lámpara.

En primer lugar, inserte las lengüetas y presione hacia abajo en el lado opuesto hasta que haga clic en su lugar.

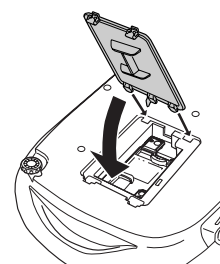





- *Instale la lámpara con firmeza. Si se retira la cubierta de la lámpara, ésta se apagará automáticamente como precaución de seguridad. La lámpara no se encenderá si la cubierta de la lámpara o la lámpara no quedan correctamente instaladas.*
- *Después de reemplazar la pila, asegúrese de reiniciar el tiempo de funcionamiento de la lámpara.*
- *El filtro de aire también debería ser reemplazado al sustituir la lámpara. Véase "Periodo de reemplazo de la lámpara" P.54*
- *La lámpara contiene mercurio. Deseche las lámparas usadas adecuadamente de acuerdo con las normas locales de residuos.*

## Reinicialización del tiempo de funcionamiento de la lámpara

El proyector tiene un contador integrado el cual registra el tiempo de funcionamiento de la lámpara y emite un mensaje de advertencia de reemplazo cuando el tiempo de funcionamiento acumulado alcanza cierto punto. Por lo tanto, el contador debe ser reiniciado desde el menú de Configuración después de haber reemplazado la lámpara por una nueva.



*No debe reiniciar el tiempo de funcionamiento de la lámpara excepto después de haber cambiado la lámpara. De lo contrario, el periodo de cambio de la lámpara no será indicado correctamente.*

### 1 Conecte la unidad y presione el botón [Menu].

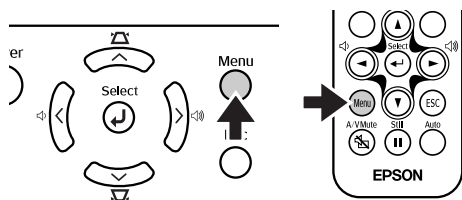

### 2 Seleccione "Restablecer h. lámpara" en el menú "Reset" mediante los botones [▲][▼][←].

### 3 Use los botones [←][→] para seleccionar "Sí" y, a continuación, presione el botón [←].

Se reiniciará el tiempo de funcionamiento de la lámpara.



# Glosario

A continuación se brinda una explicación de algunos de los términos usados o de los términos que no fueron explicados en el texto de este manual. Se puede obtener más información consultando otras publicaciones a la venta en tiendas especializadas.

<b>Bloqueo de seguridad</b>	Un dispositivo consistente en un estuche protector con un orificio por el cual se puede pasar un cable de prevención de robos a la venta en tiendas especializadas para asegurar el dispositivo a una mesa o estantería. Este proyector es compatible con el sistema de seguridad Microsaver Security System fabricado por Kensington.
<b>Contraste</b>	El brillo relativo a las áreas luminosas y oscuras de una imagen se puede aumentar o disminuir a fin de hacer que el texto y los gráficos destaquen más claramente o se suavicen. Al ajuste de esta propiedad particular de una imagen se le denomina "ajuste de contraste".
<b>Dolby digital</b>	Formato de sonido desarrollado por los laboratorios Dolby. El estéreo normal es un formato de 2 canales que usa dos altavoces. Dolby Digital es un sistema de 6 canales (canal 5,1) que dispone de un altavoz central, dos altavoces traseros y un altavoz para sonidos graves.
<b>Enfriamiento</b>	Este es el proceso mediante el cual la lámpara del proyector se enfría después de haberse calentado durante el uso. Se realiza automáticamente cuando se presiona el botón [Power] en el proyector o en el mando a distancia para apagar el proyector. No desconecte el cable de alimentación mientras se esté enfriando. Si lo hace, el proceso de enfriamiento se interrumpirá y la lámpara del proyector y los componentes internos permanecerán a alta temperatura, pudiendo acortar la vida útil de la lámpara y causar problemas con el funcionamiento del proyector.
<b>Exploración entrelazada</b>	Cada pantalla se divide en líneas horizontales finas que aparecen en secuencia comenzando de izquierda a derecha y luego de arriba a abajo. Este método de escaneo de imagen, en el que las líneas con numeración par y las líneas con numeración impar se visualizan alternadamente, se denomina Exploración entrelazada.
<b>Exploración progresiva</b>	Un método de escaneo de imagen mediante el cual los datos de imágenes serán escaneados secuencialmente de arriba hacia abajo para crear una imagen única.
<b>HDTV</b>	Es la abreviatura inglesa de High-Definition Television (televisión de alta definición). Se refiere a los sistemas de alta definición que satisfacen las siguientes condiciones. <ul style="list-style-type: none"> <li>• Resolución vertical de 750p o 1125i o superior (p=Exploración progresiva<sup>▶▶</sup>, i=Exploración entrelazada<sup>▶▶</sup>)</li> <li>• Proporción dimensional de 16:9</li> <li>• Recepción y reproducción (o salida) de audio <u>Dolby digital</u><sup>▶▶1</sup></li> </ul>
<b>Modo comprimido (Squeeze)</b>	Las imágenes de pantalla ancha en el modo 16:9 se comprimen y se graban en el software de vídeo como imágenes 4:3. Cuando estas imágenes son reproducidas por el proyector en el modo comprimido, vuelven a su formato 16:9 original.
<b>Proporción dimensional</b>	Es la relación entre el ancho y el alto de su imagen. Las imágenes que tienen una proporción dimensional de 16:9 se denominan de pantalla ancha. La proporción dimensional para las imágenes estándar es 4:3.
<b>RGB-Video</b>	Término que se usa para describir una Señal de Vídeo que generalmente se emite a los monitores de ordenador. La señal RGB video consiste en impulsos eléctricos que representan las intensidades de los tres colores primarios de la luz: rojo, verde y azul. Un cuarto o quinto impulso transmite información sobre tiempos.
<b>SCART</b>	Conector rectangular de 21 pins para la transmisión de señales de audio y vídeo entre equipos de TV, VTR y AV. Se pueden transmitir RGB, S-Video/Vídeo compuesto y dos canales de audio.
<b>SDTV</b>	Es la abreviatura inglesa de Standard Definition Television (televisión de definición estándar). Se refiere a los sistemas de televisión que no satisfacen las condiciones de la televisión de alta definición.
<b>SVGA</b>	Un tipo de señal de vídeo con una resolución de 800 puntos (horizontales) × 600 puntos (verticales) usada por ordenadores compatibles con IBM PC/AT.
<b>Sync. (Sincronización)</b>	Las señales emitidas por los ordenadores tienen una frecuencia específica. Si la frecuencia del proyector no coincide con la frecuencia del ordenador, las imágenes resultantes no serán de buena calidad. Al proceso de hacer coincidir las fases de estas señales (la posición relativa de los máximos y los mínimos de la señal) se le denomina "sincronización". Si las señales no están sincronizadas, podrían producirse problemas como imágenes que parpadean, que se ven borrosas o con interferencia horizontal.

<b>S-Video</b>	Es una señal de vídeo que tiene un componente de luminancia y un componente de color separado para proporcionar una mejor calidad de imagen. Se refiere a imágenes que constan de dos señales independientes: Y (señal de luminancia) y C (señal de color).
<b>Temp. Color</b>	La temperatura de un objeto que emite luz. Si la temperatura del color es alta, los colores tienden a tomar un tinte azulado; si la temperatura del color es más baja, los colores tienden a tomar un tinte rojizo.
<b>Tracking</b>	Las señales emitidas por los ordenadores tienen una frecuencia específica. Si la frecuencia del proyector no coincide con la frecuencia del ordenador, las imágenes resultantes no serán de buena calidad. Al proceso de hacer coincidir la frecuencia de estas señales (el número de picos en la señal) se le denomina "tracking". Si este proceso no se realiza correctamente, aparecerán bandas verticales anchas en las imágenes proyectadas.
<b>Veloc. Refresco</b>	El elemento emisor de luz de una pantalla mantiene la misma luminosidad y color durante un tiempo extremadamente corto. Debido a eso, la imagen debe ser explorada varias veces por segundo para regenerar el elemento emisor de luz. El número de regeneraciones por segundo se denomina "frecuencia de refresco" y se expresa en hercios (Hz).
<b>VGA</b>	Un tipo de señal de vídeo con una resolución de 640 puntos (horizontales) × 480 puntos (verticales) usada por ordenadores compatibles con IBM PC/AT.
<b>Vídeo componente</b>	Es una señal de vídeo que tiene un componente de luminancia y un componente de color separado para proporcionar una mejor calidad de imagen. En TV de alta definición (HDTV), se refiere a las imágenes compuestas de tres señales independientes: Y (señal de luminancia) y Pb y Pr (señales de diferencia de color).
<b>Vídeo compuesto</b>	Es el tipo de señales comúnmente usadas por los equipos de vídeo para el hogar (NTSC, PAL, SECAM) que tienen señales de brillo de vídeo y señales de color mezcladas. La señal portadora Y (señal de luminancia) y la señal croma (color) se combinan en la barra de color.
<b>XGA</b>	Un tipo de señal de vídeo con una resolución de 1.024 puntos (horizontales) × 768 puntos (verticales) usada por ordenadores compatibles con IBM PC/AT.
<b>YCbCr</b>	Es la señal portadora que es contenida en la señal de barra de color usada en las transmisiones de TV modernas (NTSC). El nombre proviene de la señal Y (luminancia) y las señales CbCr (croma (color)).
<b>YPbPr</b>	Es la señal portadora que es contenida en la señal de barra de color usada en las transmisiones de TV de alta definición (HDTV). El nombre proviene de la señal Y (luminancia) y las señales PbPr (diferencia de color).

# Resoluciones de monitores admitidos

## ■ Vídeo componente

Señal	Resolución	Modo Proporción dimensional		
		Normal	Squeeze	Zoom
<u>SDTV</u> ▶(525i, 60 Hz)	640 × 480	640 × 480 (Proporción dimensional 4:3)		
SDTV(625i, 50 Hz)	768 × 576	640 × 480 (Proporción dimensional 4:3)		
SDTV(525p)	640 × 480	640 × 480 (Proporción dimensional 4:3)		
SDTV(625p)	768 × 576	640 × 480 (Proporción dimensional 4:3)		
<u>HDTV</u> ▶(750p) 16:9	1280 × 720	854 × 480 (Proporción dimensional 16:9)	-	-
HDTV (1125i) 16:9	1920 × 1080	854 × 480 (Proporción dimensional 16:9)	-	-

## ■ Vídeo compuesto/S-Video

Señal	Resolución	Modo Proporción dimensional		
		Normal	Squeeze	Zoom
TV(NTSC)	640 × 480	640 × 480 (Proporción dimensional 4:3)		
TV(PAL, SECAM)	768 × 576	640 × 480 (Proporción dimensional 4:3)		

## ■ SCART (4RCA/RGB-Video)

Señal	Resolución	Modo Proporción dimensional		
		Normal	Squeeze	Zoom
SDTV(525i, 60 Hz)	640 × 480	640 × 480 (Proporción dimensional 4:3)		
SDTV(625i, 50 Hz)	768 × 576	640 × 480 (Proporción dimensional 4:3)		
SDTV(525p)	640 × 480	640 × 480 (Proporción dimensional 4:3)		
SDTV(625p)	768 × 576	640 × 480 (Proporción dimensional 4:3)		

## ■ Ordenador (RGB Analógico)

Señal	Resolución	Modo Proporción dimensional		
		Normal	Squeeze	Zoom
EGA	640 × 350	854 × 468	-	-
<u>VGA</u> ▶60	640 × 480	640 × 480 (Proporción dimensional 4:3)		
VESA 72 / 75 / 85,iMac*	640 × 480	640 × 480 (Proporción dimensional 4:3)		
<u>SVGA</u> ▶ 56 / 60 / 72 / 75 / 85,iMac*	800 × 600	640 × 480 (Proporción dimensional 4:3)		
<u>XGA</u> ▶ 43i / 60 / 70 / 75 / 85,iMac*	1024 × 768	640 × 480 (Proporción dimensional 4:3)		
MAC13"	640 × 480	640 × 480 (Proporción dimensional 4:3)		
MAC16"	832 × 624	640 × 480 (Proporción dimensional 4:3)		
MAC19"	1024 × 768	640 × 480 (Proporción dimensional 4:3)		
MAC21"	1152 × 870	636 × 480		
SDTV(525i, 60 Hz)	640 × 480	640 × 480 (Proporción dimensional 4:3)		
SDTV(525p)	640 × 480	640 × 480 (Proporción dimensional 4:3)		
SDTV(625i, 50 Hz)	768 × 576	640 × 480 (Proporción dimensional 4:3)		
SDTV(625p)	768 × 576	640 × 480 (Proporción dimensional 4:3)		
HDTV (750p) 16:9	1280 × 720	854 × 480 (Proporción dimensional 16:9)	-	-
HDTV (1125i) 16:9	1920 × 1080	854 × 480 (Proporción dimensional 16:9)	-	-

" " indica los modos de proporción dimensional disponibles para cada señal. La resolución admitida es 854 × 480 (proporción dimensional 16:9).

\*La conexión no es posible si el equipo no tiene un puerto de salida VGA.

Quizás sea posible proyectar señales que no se encuentren en la tabla anterior. Sin embargo, es posible que no todas las funciones estén soportadas en tales señales.

# Accesorios opcionales

Los siguientes accesorios opcionales están disponibles para la compra si es necesario. Esta lista de accesorios opcionales está actualizada a agosto del 2003. Los detalles de los accesorios están sujetos a cambios sin previo aviso.

Número de pieza	Nombre de la pieza	Uso
ELPLP25H	Lámpara de alto rendimiento	Para usar como reemplazo de las lámparas gastadas.
ELPAF04	Filtro de aire	Para usar como reemplazo de los filtros de aire gastados.
ELPST12	Mando a distancia	Este es el mismo mando a distancia que el mando a distancia incluido del proyector.
ELPSC06	Pantalla portátil (50 pulgadas)	Una pantalla compacta que se puede transportar fácilmente. (Proporción dimensional 4:3)
ELPSC07	Pantalla portátil (60 pulgadas)	
ELPSC11	Pantalla de 60" colgada de la pared	
ELPSC08	Pantalla portátil (80 pulgadas)	
ELPSC10	Pantalla portátil (100 pulgadas)	
ELPKC02	Cable de ordenador VGA-HD15 (1,8 m) (para mini D-Sub de 15 pins/mini D-Sub de 15 pins)	Se usa para conectar el proyector a un ordenador.
ELPKC09	Cable de ordenador VGA-HD15 (3m) (para mini D-Sub de 15 pins/mini D-Sub de 15 pins)	
ELPKC10	Cable de ordenador VGA-HD15 (20m) (para mini D-Sub de 15 pins/mini D-Sub de 15 pins)	
ELPKC29	Adaptador RGB SCART (0,3 m) (para RCA × 4/SCART)	Se usa para conectar a un equipo de vídeo mediante un cable SCART.
ELPAP01	Juego de adaptador para Mac	Se utiliza para convertir un enchufe D-sub de 15 pins de Macintosh en un enchufe mini D-sub de 15 pins.
ELPMB11	Soporte para fijación en techo silver*	Se usa al instalar el proyector en el techo.
ELPFC03	Bandeja fijación en techo silver*	Se usa al instalar el proyector en un techo alto o en un techo con paneles de chapa de madera.
ELPFP04	Alargadera fijación en techo 370 mm silver*	
ELPFP05	Alargadera fijación en techo 570 mm silver*	
ELPFP06	Alargadera fijación en techo 770 mm silver*	
ELPKS51	Maletín blando	Utilice este maletín si tiene que transportar el proyector a mano.

\* Para colgar el proyector desde el techo es necesario un método especial de instalación. Por favor póngase en contacto con su proveedor si desea usar este método de instalación.

# Especificaciones

<b>MODEL</b>	Home Projector EMP-TW10			
<b>Dimensions</b>	402(W)×114(H)×294(D)mm (not including feet)			
<b>LCD Size</b>	0.55" wide			
<b>LCD Driving Method</b>	Poly-silicon TFT Active Matrix			
<b>Pixel number</b>	854 × 480 pixels			
<b>Projection Type</b>	Manual zoom/focus			
<b>Projection Zoom ratio</b>	1-1.54			
<b>Lamp Type</b>	UHE Lamp 132W			
<b>Sound output</b>	1W Monaural			
<b>Power Consumption</b>	100-240VAC 50/60Hz 2.3-1.0A			
<b>Operating temperature</b>	+5°C to +35°C (41°-95°F) (No condensation)			
<b>Weight</b>	Approx. 3.6kg			
<b>Connectors</b>	Input A port	SCART	1	4RCA pin jack
		Component		3RCA pin jack
	Input B port		1	Mini D-Sub 15pin(female)
	S-Video port		1	Mini DIN 4pin
	Video port		1	RCA pin jack
	Audio port		1	RCA pin jack×2(L,R)
	Control (RS-232C) port		1	D-Sub 9 pin(male)



En este proyector se usan ICs Pixelworks DNX™.

## Safety

USA (100-120VAC)  
 UL1950 3<sup>rd</sup> Edition  
 Canada (100-120VAC)  
 CSA C22.2 No.950-95 (cUL)  
 European Community (200-240VAC)  
 The Low Voltage Directive (73/23/EEC)  
 IEC60950 2<sup>nd</sup> Edition, +Amd.1,  
 +Amd.2, +Amd.3, +Amd.4

## EMC

USA (100-120VAC)  
 FCC 47CFR Part15B Class B (DoC)  
 Canada (100-120VAC)  
 ICES-003 Class B

European Community (200-240VAC)  
 The EMC Directive (89/336/EEC)  
 EN55022, 1998 Class B  
 EN55024, 1998  
 IEC61000-4-2, IEC61000-4-3,  
 IEC61000-4-4, IEC61000-4-5,  
 IEC61000-4-6, IEC61000-4-8,  
 IEC61000-4-11,  
 IEC61000-3-2, IEC61000-3-3

Australia/New Zealand (200-240VAC)  
 AS/NZS 3548:1995, A1:1997, A2:1997,  
 Class B  
 CISPR Pub.22:1993, A1:1995, A2:1996,  
 Class B

# Aspecto

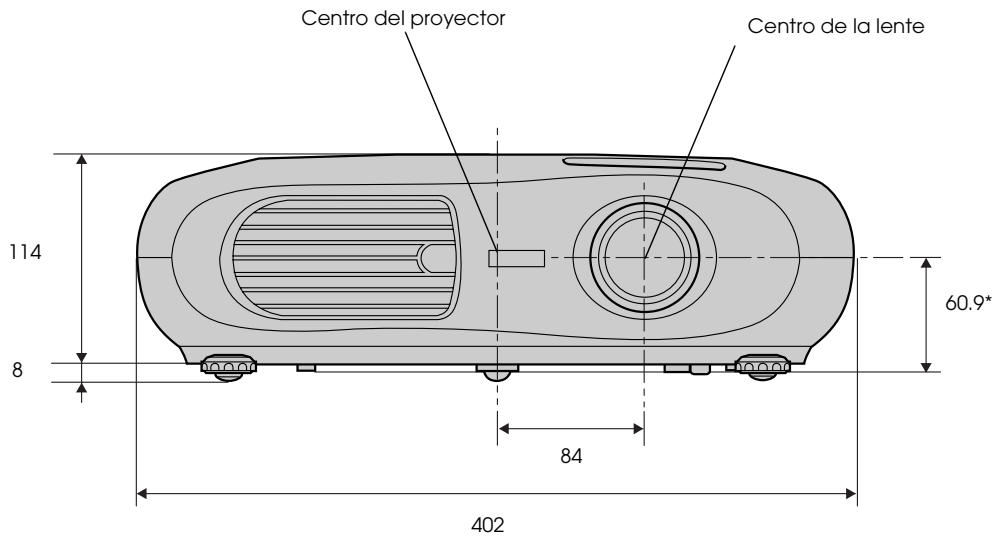

\* Distancia del centro de la lente al soporte para fijación en techo

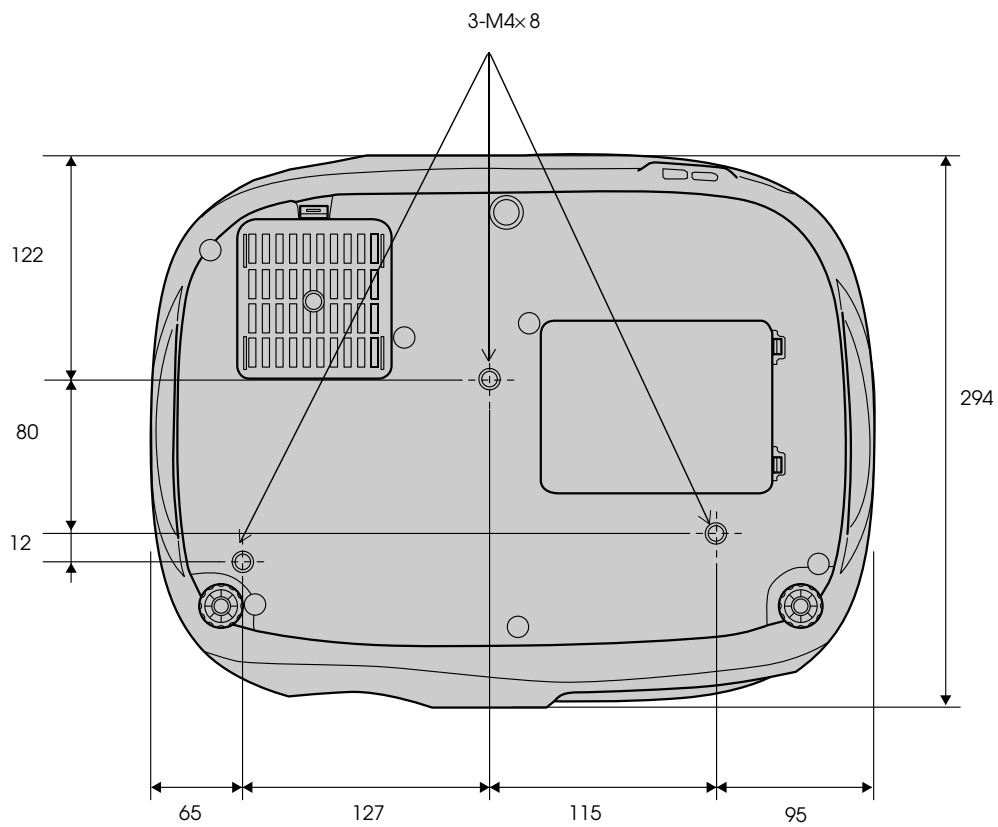



# Índice

<b>A</b>		
Accesorios opcionales .....	60	
Altavoz .....	37	
Anillo de enfoque .....	36	
Anillo del zoom .....	36	
<b>B</b>		
Bloqueo de seguridad .....	37, 46	
Brillo .....	45	
<b>C</b>		
Cable de alimentación .....	34	
Cable del ordenador .....	43	
Calidad fotografía .....	45	
Cambio de la pila .....	53	
Color Carne .....	45	
Color de fondo .....	46	
Compartimento para el mando a distancia .....	37	
Conexión a un ordenador .....	42	
Contraste .....	45	
Cuando sospecha que existe un problema .....	48	
Cubierta de la lámpara .....	37	
Cubierta de la lente .....	36	
Cubierta del compartimento de las pilas .....	53	
<b>D</b>		
Desconexión automática .....	46	
<b>E</b>		
Enfriamiento .....	48	
Entrada de alimentación .....	37	
Especificaciones .....	61	
<b>F</b>		
Filtro de aire .....	37	
Fuente .....	47	
<b>G</b>		
Glosario .....	56	
<b>H</b>		
HDTV .....	56	
Horas lámpara .....	47	
<b>I</b>		
Idioma .....	46	
Indicador Power .....	36, 48	
Indicador Warning .....	36, 48	
Indicadores .....	36, 48	
Info sinc .....	47	
Inicialización .....	43, 45	
Input A .....	46	
Input B .....	43	
Instalación .....	40	
<b>K</b>		
Keystone .....	46	
<b>L</b>		
Limpieza de la lente .....	52	
Limpieza del filtro de aire .....	52	
Limpieza del gabinete del proyector .....	52	
<b>M</b>		
Mando a distancia .....	38	
Memoria .....	45	
Mensaje .....	46	
Menú Imagen .....	45	
Menú Información .....	47	
Menú Regulación .....	46	
Menú Reset .....	47	
Menú superior .....	44	
Modo de color .....	45	
Monitores admitidos .....	58	
<b>N</b>		
Nitidez .....	45	
Nivel Config. ....	46	
Nombres de las partes y funciones .....	36	
Normal .....	58	
<b>O</b>		
Operación .....	46	
<b>P</b>		
Panel de control .....	36	
Pantalla .....	46	
Pantalla de inicio .....	46	
Pantalla translúcida .....	41	
Pata delantera .....	36	
Periodo de reemplazo de la lámpara .....	54	
Posición .....	46	
Proporción dimensional .....	36, 56	
Proyección .....	46	
Puerto .....	37	
Puerto Audio .....	37	
Puerto Control (RS-232C) .....	37	
Puerto Input A .....	37	
Puerto Input B .....	37	
Puerto S-Video .....	37	
Puerto Video .....	37	
Puntos de fijación del soporte para techo .....	37	

## R

---

Rango de funcionamiento .....	39
Receptor de infrarrojos del mando a distancia	36, 37
Reemplazo de la lámpara .....	54
Reemplazo del filtro de aire .....	53
Restablecer h. lámpara .....	47
Restablecer memoria .....	47
Restablecer todo .....	47
RGB .....	45

## S

---

Salida de ventilación .....	36
Saturación .....	45
SCART .....	58
Señal de entrada .....	47
Señal de Vídeo (menú Información) .....	47
Señal de Vídeo (menú Regulación) .....	46
Sobrecalentamiento .....	48
Squeeze .....	58
Sub-menú .....	44
Sync. ....	45

## T

---

Tamaño de la pantalla .....	40
Techo .....	41, 46
Temp. Color .....	45
Temperatura de funcionamiento .....	61
Tinte .....	45
Tracking .....	45
Transmisor de infrarrojos del mando a distancia ..	38

## V

---

Ventilación de entrada de aire .....	37
Vídeo .....	47
Vídeo componente .....	37
Vídeo compuesto .....	37
Visuali. pantalla .....	46
Volumen .....	46

## Y

---

YCbCr .....	46, 57
YPbPr .....	46, 57

## Z

---

Zoom .....	58
Zoom con teletexto .....	46

## **DECLARATION of CONFORMITY**

According to 47CFR, Part 2 and 15  
Class B Personal Computers and Peripherals; and/or  
CPU Boards and Power Supplies used with Class B  
Personal Computers

We : EPSON AMERICA, INC.  
Located at : 3840 Kilroy Airport Way  
MS: 3-13  
Long Beach, CA 90806  
Tel : 562-290-5254

Declare under sole responsibility that the product identified herein, complies with 47CFR Part 2 and 15 of the FCC rules as a Class B digital device. Each product marketed, is identical to the representative unit tested and found to be compliant with the standards. Records maintained continue to reflect the equipment being produced can be expected to be within the variation accepted, due to quantity production and testing on a statistical basis as required by 47CFR 2.909. Operation is subject to the following two conditions : (1) this device may not cause harmful interference, and (2) this device must accept any interference received, including interference that may cause undesired operation.

Trade Name : EPSON  
Type of Product : Projector  
Model : EMP-TW10

### **FCC Compliance Statement For United States Users**

This equipment has been tested and found to comply with the limits for a Class B digital device, pursuant to Part 15 of the FCC Rules. These limits are designed to provide reasonable protection against harmful interference in a residential installation. This equipment generates, uses, and can radiate radio frequency energy and, if not installed and used in accordance with the instructions, may cause harmful interference to radio or television reception. However, there is no guarantee that interference will not occur in a particular installation. If this equipment does cause interference to radio and television reception, which can be determined by turning the equipment off and on, the user is encouraged to try to correct the interference by one or more of the following measures.

- Reorient or relocate the receiving antenna.
- Increase the separation between the equipment and receiver.
- Connect the equipment into an outlet on a circuit different from that to which the receiver is connected.
- Consult the dealer or an experienced radio/TV technician for help.

### **WARNING**

The connection of a non-shielded equipment interface cable to this equipment will invalidate the FCC Certification or Declaration of this device and may cause interference levels which exceed the limits established by the FCC for this equipment. It is the responsibility of the user to obtain and use a shielded equipment interface cable with this device. If this equipment has more than one interface connector, do not leave cables connected to unused interfaces. Changes or modifications not expressly approved by the manufacturer could void the user's authority to operate the equipment.



# EPSON®

