

EPSON®

EPSON STYLUS™ PRO 10600

Deutsch

Montage- und Installationsanleitung

Sicherheitshinweise	1
Gestell zusammenbauen	2
Drucker auf Gestell anbringen	3
Stylus Pro 10600 für den Betrieb vorbereiten	6
Drucker an Computer anschließen	10
Druckersoftware installieren	11
Benutzerhandbücher verwenden	13

Alle Rechte vorbehalten. Kein Teil dieses Handbuchs darf in irgendeiner Form (Druck, Fotokopie, Mikrofilm oder ein anderes Verfahren) ohne die schriftliche Genehmigung der SEIKO EPSON CORPORATION reproduziert oder unter Verwendung elektronischer Systeme verarbeitet, vervielfältigt oder verbreitet werden. Die hierin enthaltenen Informationen sind ausschließlich für diesen EPSON-Drucker bestimmt. EPSON übernimmt keine Verantwortung für die Anwendung dieser Informationen auf andere Drucker.

Weder die SEIKO EPSON CORPORATION noch eine ihrer Tochtergesellschaften haften dem Käufer dieses Produktes oder Dritten gegenüber für Schäden, Verluste, Kosten oder Ausgaben des Käufers oder Dritten infolge von: Unfall, unsachgemäße Verwendung oder Missbrauch dieses Produkts, unautorisierte Änderungen, Reparaturen oder Modifikationen an diesem Produkt oder (mit Ausnahme der USA) Nichtbeachtung der Betriebs- und Wartungsanweisungen der SEIKO EPSON CORPORATION.

SEIKO EPSON CORPORATION haftet nicht für Schäden oder Störungen durch Einsatz von Optionen oder Zubehör, wenn dieses nicht originale EPSON-Produkte sind oder eine ausdrückliche Zulassung der SEIKO EPSON CORPORATION als „EPSON Approved Product“ haben.

Die SEIKO EPSON CORPORATION haftet nicht für Schäden durch elektromagnetische Interferenzen, die hervorgerufen wurden durch die Verwendung anderer Schnittstellenkabel als solchen, die als „EPSON Approved Products“ von der SEIKO EPSON CORPORATION gekennzeichnet sind.

EPSON ist eine eingetragene Marke und EPSON STYLUS ist eine Marke der SEIKO EPSON CORPORATION.

Microsoft und Windows sind eingetragene Marken der Microsoft Corporation.

Apple und Macintosh sind eingetragene Marken von Apple Computer, Inc.

Allgemeiner Hinweis: Alle im Handbuch genannten Bezeichnungen von Erzeugnissen sind Marken der jeweiligen Firmen. Aus dem Fehlen der Markenzeichen ® bzw. TM kann nicht geschlossen werden, dass die Bezeichnung ein freier Markenname ist.

Copyright © 2002 SEIKO EPSON CORPORATION, Nagano, Japan.

Sicherheitshinweise

Wichtige Sicherheitshinweise

Lesen Sie vor Inbetriebnahme des Druckers die folgenden Hinweise genau durch. Befolgen Sie darüber hinaus alle auf dem Drucker angebrachten Warnungen und Hinweise.

- ❑ Die Öffnungen im Druckergehäuse dürfen nicht blockiert oder zugedeckt werden.
- ❑ Führen Sie keine Gegenstände durch die Öffnungen ein. Achten Sie darauf, dass keine Flüssigkeit in den Drucker gelangt.
- ❑ Die verwendete Netzspannung muss mit der auf dem Typenschild des Druckers angegebenen Netzspannung übereinstimmen.
- ❑ Verwenden Sie keine beschädigten oder abgenutzten Stromkabel.
- ❑ Wenn Sie den Drucker über ein Verlängerungskabel anschließen, achten Sie darauf, dass die Gesamt-Stromstärke aller am Verlängerungskabel angeschlossenen Geräte die zulässige Stromstärke des Verlängerungskabels nicht überschreitet. Achten Sie außerdem darauf, dass die Gesamt-Stromstärke aller an der Wandsteckdose angeschlossenen Geräte die zulässige Amperebelastung dieser Steckdose nicht überschreitet.
- ❑ Versuchen Sie niemals, das Gerät selbst zu reparieren.
- ❑ In folgenden Fällen müssen Sie den Drucker vom Netz trennen und sich an einen autorisierten Kundendiensttechniker wenden:

Das Netzkabel oder der Stecker sind abgenutzt oder beschädigt; Flüssigkeit ist in den Drucker eingedrungen; der Drucker ist heruntergefallen oder das Gehäuse wurde beschädigt; der Drucker arbeitet nicht mehr normal bzw. zeigt auffällige Leistungsabweichungen.

- ❑ Der Schnittstellenanschluss (einschließlich der Schnittstellenkarte vom Typ B) und der Anschluss für die automatische Aufrolleinheit (optional) sind vom Typ Non-LPS (nicht begrenzte Stromversorgung).

Einige Vorsichtsmaßnahmen

Zum Standort des Druckers

- ❑ Vermeiden Sie Standorte, an denen der Drucker starken Temperatur- und Feuchtigkeitsschwankungen ausgesetzt ist. Halten Sie den Drucker auch von direkter Sonneneinstrahlung, starkem Lichteinfall und übermäßiger Hitze fern.
- ❑ Vermeiden Sie Standorte, die Stößen und Vibrationen ausgesetzt sind.
- ❑ Halten Sie den Drucker von staubigen Umgebungen fern.
- ❑ Stellen Sie den Drucker in der Nähe einer Steckdose auf, sodass der Stecker jederzeit problemlos herausgezogen werden kann.

Zum Arbeiten mit dem Drucker

- ❑ Stecken Sie Ihre Hand nicht in das Innere des Druckers, und berühren Sie während des Druckvorgangs nicht die Tintenpatronen.
- ❑ Bewegen Sie den Druckkopf nicht von Hand, der Drucker kann dadurch beschädigt werden.

Zum Umgang mit den Tintenpatronen

- ❑ Halten Sie die Tintenpatronen von Kindern fern. Tinte darf nicht verschluckt werden.
- ❑ Waschen Sie Tintenspritzer auf der Haut sofort mit Seife unter fließendem Wasser ab. Sollte Tinte in Ihre Augen gelangen, spülen Sie diese sofort mit Wasser aus.

- ❑ Wenn Sie UltraChrome- oder ColorFast-Tintenpatronen verwenden, schütteln Sie die Patronen vor dem Einsetzen leicht, um beste Druckresultate zu erzielen.

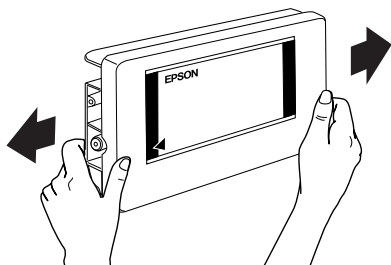

! Achtung:
Schütteln Sie keine Patronen, die bereits installiert waren.

- ❑ Benutzen Sie keine Tintenpatrone, deren Haltbarkeitsdatum (auf der Verpackung aufgedruckt) überschritten ist.
- ❑ Verbrauchen Sie die Tintenpatronen innerhalb von sechs Monaten nach dem Einsetzen, um optimale Ergebnisse zu erzielen.
- ❑ Lagern Sie Farbpatronen an einem kühlen, dunklen Ort.
- ❑ Versuchen Sie nicht, eine Tintenpatrone zu zerlegen oder nachzufüllen. Dadurch kann der Druckkopf beschädigt werden.
- ❑ Berühren Sie nicht den grünen IC-Chip an der Seite der Tintenpatrone. Hierdurch können sowohl der normale Betrieb als auch der Druckbetrieb beeinträchtigt werden.
- ❑ Berühren Sie keinesfalls die Tintenzufuhröffnung der Tintenpatrone oder den Bereich um die Tintenzufuhröffnung.

Warnhinweise (Vorsicht, Achtung, Hinweise)

⚡ Vorsicht Diese Warnhinweise müssen unbedingt beachtet werden, um Verletzungen zu vermeiden.

! Achtung Diese Warnhinweise müssen beachtet werden, um Schäden an den Geräten zu vermeiden.

Hinweise enthalten wichtige Informationen und hilfreiche Tipps für die Arbeit mit dem Drucker.

Gestell zusammenbauen

! Achtung:
Zum Zusammenbauen des Gestells müssen an beiden Seiten zwei Personen arbeiten.

1. Halten Sie den linken vertikalen Fuß (A) aufrecht und die Querstrebe (C) wie abgebildet. Befestigen Sie die Querstrebe mit den zwei Innensechskantschrauben (I) und dem Sechskantstiftschlüssel (H) an das Seitenteil.

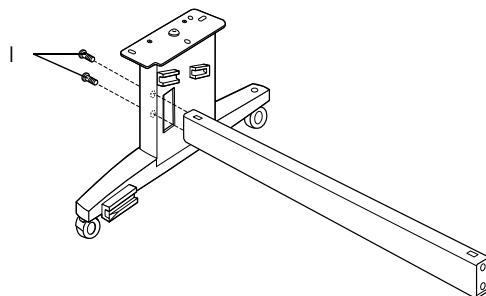

Hinweis:
Ein Aufkleber mit Hinweisen zum Papierbehälter befindet sich an der Seite der horizontalen Strebe.

2. Befestigen Sie die Querstrebe wie in Schritt 1 beschrieben am rechten Fuß (B).

Damit ist das Zusammenbauen des Gestells beendet. Bevor Sie den Papierbehälter anbringen, montieren Sie den Drucker auf dem Gestell.

Drucker auf Gestell anbringen

Drucker auf das Gestell montieren

1. Stellen Sie das Gestell wie abgebildet vor den Drucker (K).

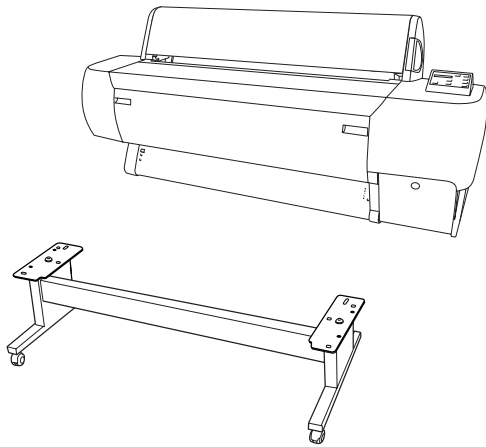

2. Arretieren Sie die Fußrollen, und stellen Sie sicher, dass die Stützbolzen unter dem Gestell am Boden aufsetzen.

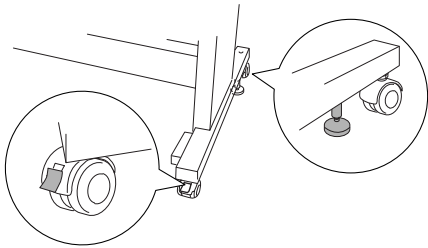

3. Heben Sie den Drucker an den unten dargestellten acht Handgriffen an.

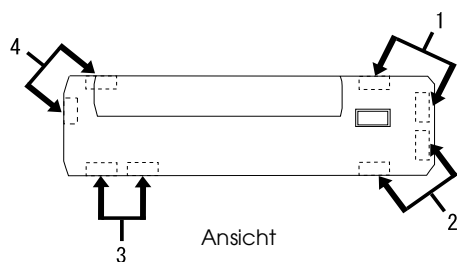

Achtung:
Versuchen Sie niemals, den Drucker mit weniger als vier Personen zu heben.

4. Stellen Sie den Drucker auf die Montagestife auf dem Gestell.

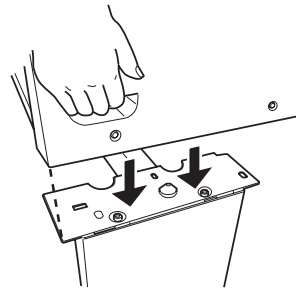

Hinweis:

Wenn Sie den Drucker auf das Gestell setzen, richten Sie die Ecken des Druckers mit den Ecken des Gestells aus.

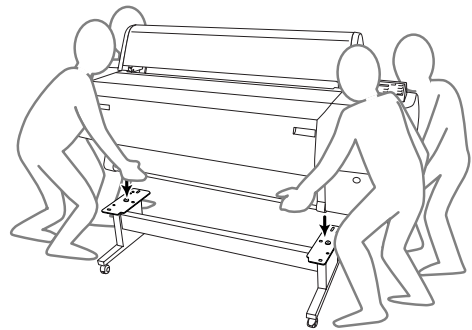

5. Schrauben Sie die beiden Flügelschrauben mit Scheiben (J) in die rechte und linke Öffnung an der Innenseite des Gestells und ziehen Sie sie fest.

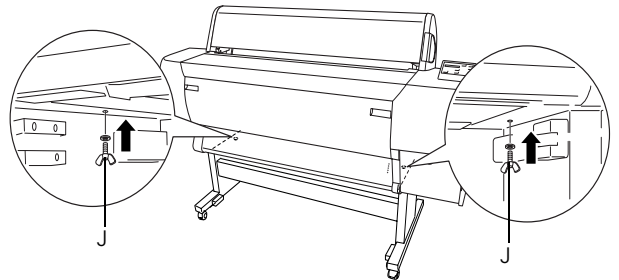

6. Entriegeln Sie die vorderen Fußrollen und die Stützbolzen und schieben Sie den Drucker an den vorgesehenen Standort (nur über eine kurze Entfernung). Arretieren Sie die Fußrollen wieder und ziehen Sie die Stützbolzen nach dem Verschieben wieder aus.

7. Entfernen Sie die Transportsicherungen:

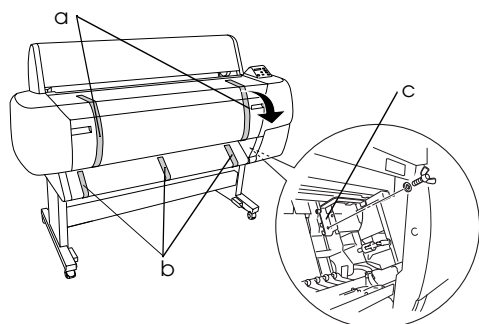

- a: von der unteren Abdeckung (Klebeband)
- b: von der Walze (Klebeband)
- c: von der Seite des Druckkopffachs (Metallplatte unter der unteren Abdeckung)

8. Schließen Sie die untere Abdeckung.



Vorsicht:

Klemmen Sie beim Öffnen und Schließen der unteren Abdeckung nicht Ihre Finger ein.

Papierbehälter anbringen

1. Stecken Sie die kurzen Haken des Papierbehälters (D) ganz in die oberen Führungen des linken und rechten Fußes.

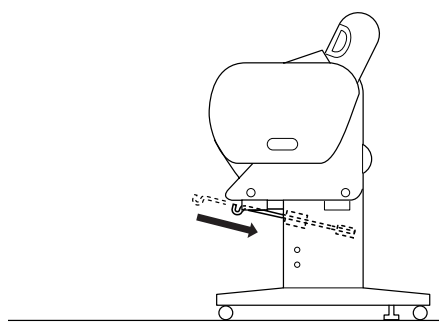

2. Stecken Sie die langen Haken des Papierbehälters (E) ganz in die unteren Führungen.

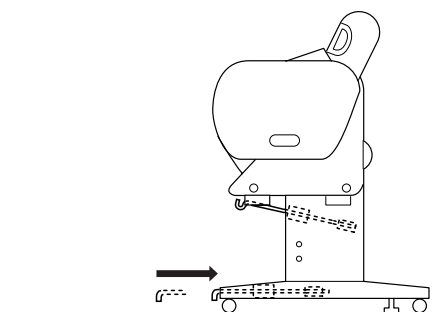

3. Breiten Sie den Papierbehälter (F) mit der Nahtseite nach unten auf dem Fußboden aus.

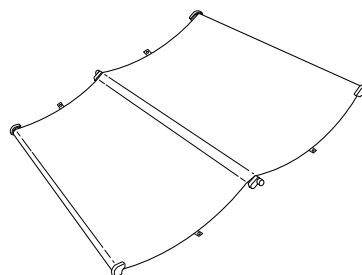

4. Halten Sie die hintere Stange des Papierbehälters an den Enden, und führen Sie den Papierbehälter unter der Querstrebe hindurch. Halten Sie die hintere Stange und die zugehörigen Befestigungsteile und drehen Sie sie um eine Umdrehung, wie unten dargestellt. Stecken Sie dann die Befestigungsbolzen in die Öffnungen im linken und rechten Fuß.

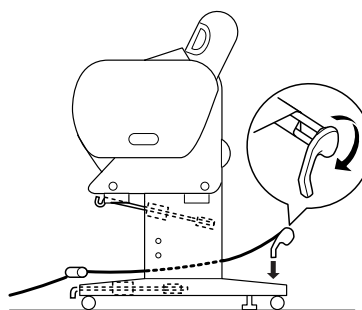

5. Schieben Sie die oberen Haken des Papierbehälters ganz heraus.

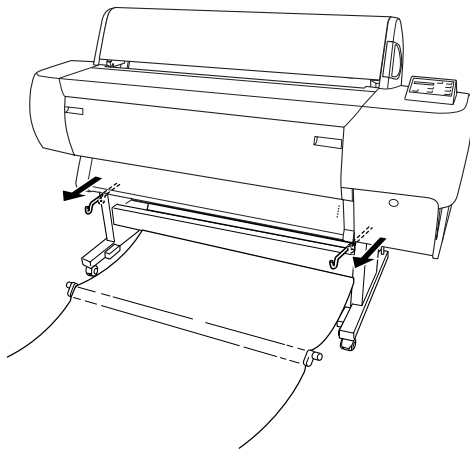

6. Setzen Sie beide Enden der mittleren Stange des Papierbehälters in die oberen Haken des Papierbehälters.

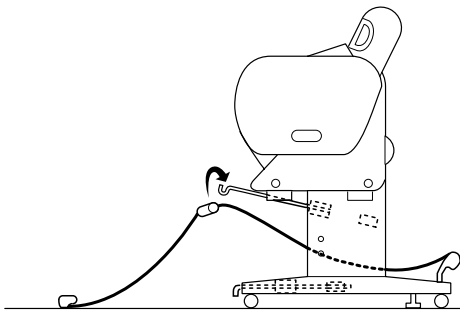

7. Halten Sie die vordere Stange des Papierbehälters und drehen Sie sie um eine Umdrehung, wie unten dargestellt.

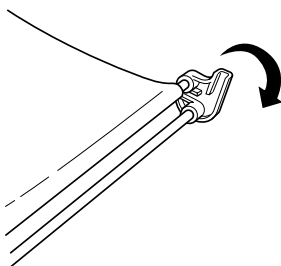

8. Ziehen Sie die unteren Haken des Papierbehälters ganz heraus und bringen Sie dann die L-förmigen Enden an der Haken an die Befestigungsteile, die sich an den Enden der vorderen Stange des Papierbehälters befinden, an.

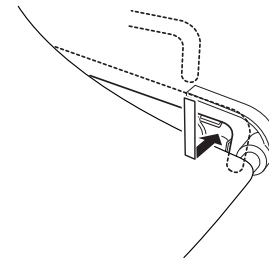

9. Haken Sie die Papiertransportstützvorrichtung auf die mittlere Stange des Papierbehälters, so dass sie an der Innenseite des Papierbehälters hängt.

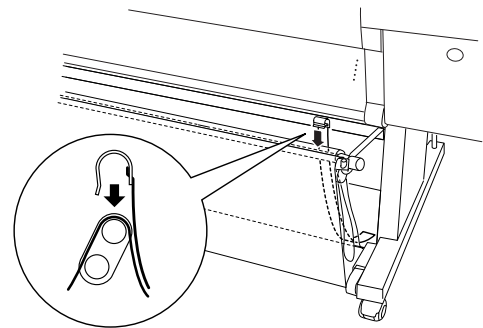

10. Bringen Sie 10 Papiertransport-Stützvorrichtungen (G) in gleichen Abständen von etwa 10 cm an.

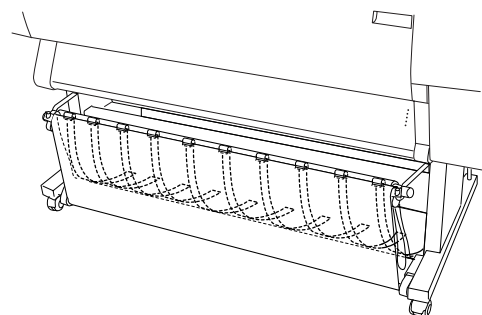

11. Führen Sie die oberen und unteren Haken des Papierbehälters ein.

12. Haken Sie die Ringe am Papierbehälter wie abgebildet ein, um den Papierbehälter zu spannen.

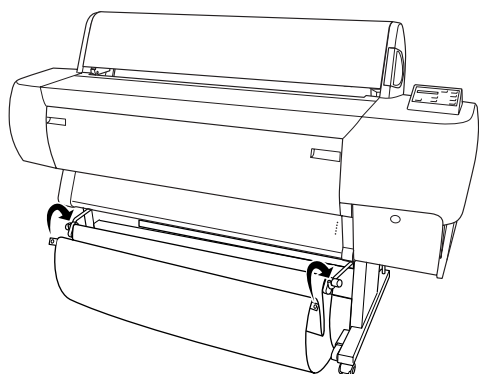

Stylus Pro 10600 für den Betrieb vorbereiten

Netz Kabel anschließen

1. Schließen Sie das Netzkabel (R) am Netzanschluss an der Rückseite des Druckers an.

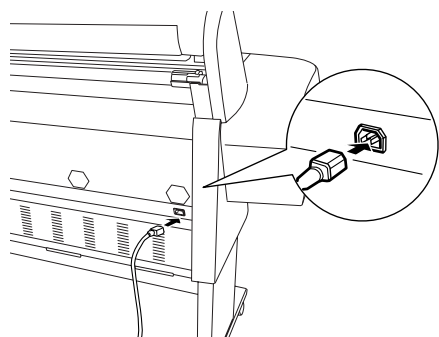

2. Bringen Sie die drei mit dem Drucker mitgelieferten Kabelklemmen an und führen Sie dann das Netzkabel durch die Kabelklemmen an der Rückseite des Druckers entlang.

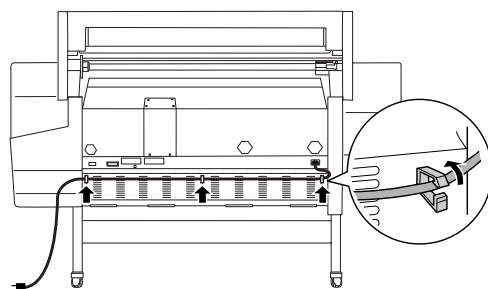

3. Überprüfen Sie den Aufkleber an der Rückseite des Druckers und vergewissern Sie sich, dass die dort angegebene Spannung mit der Netzspannung der verwendeten Netzsteckdose übereinstimmt.
4. Schließen Sie den Netzstecker an eine geerdete Netzsteckdose an.



Achtung:

Verwenden Sie keine Netzsteckdose, die über eine automatische Zeituhr oder einen Schalter kontrolliert wird. Sonst könnte der Drucker unbeabsichtigt ausgeschaltet oder beschädigt werden.

Tintenpatronen einsetzen



Vorsicht:

Die Tintenpatronen sind in sich geschlossene Patronen. Unter normalen Bedingungen wird keine Tinte aus den Patronen austreten. Wenn Tinte auf Ihre Hände gerät, reinigen Sie sie gründlich mit Wasser und Seife. Sollte Tinte in die Augen gelangen, spülen Sie diese sofort mit reichlich Wasser aus.

1. Schalten Sie den Drucker ein, indem Sie die Taste Power drücken. Nach einer kurzen Dauer wird KEINE TINTENPATRONE am LCD-Display angezeigt.

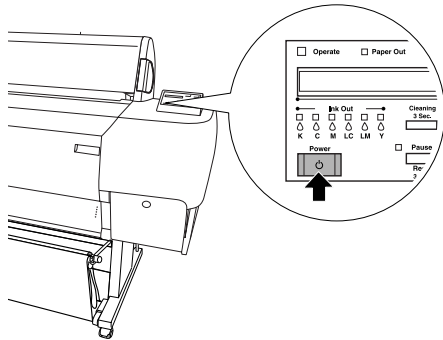

2. Drücken Sie auf die Abdeckung des Tintenpatronenfachs, um sie zu öffnen.

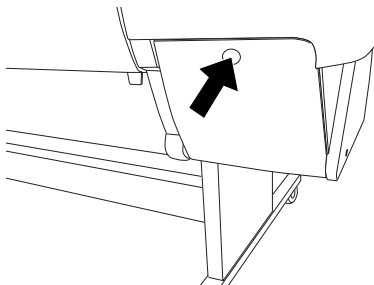

3. Bringen Sie den beigefügten Aufkleber für die verwendete Tintensorte an der Innenseite des Tintenpatronenfachs an.

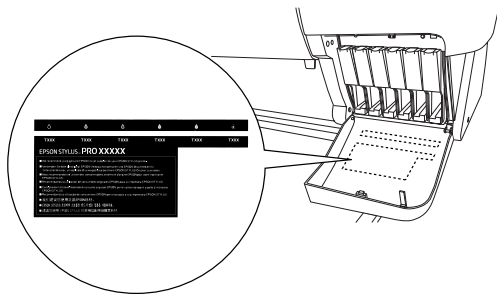

4. Drücken Sie den Arretierbügel nach unten und ziehen Sie ihn nach vorne.

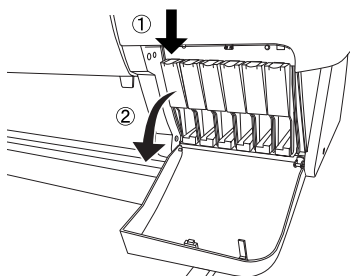

5. Nehmen Sie eine Tintenpatrone aus der Verpackung heraus.

Hinweis:

Wenn Sie UltraChrome- oder ColorFast-Tintenpatronen verwenden, schütteln Sie die Patrone vor dem Einsetzen leicht, um beste Druckresultate zu erzielen.

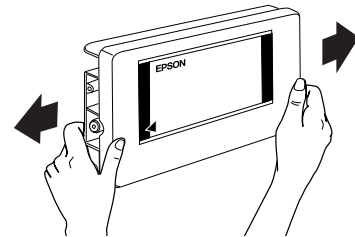

Achtung:

Schütteln Sie keine Patronen, die bereits installiert waren.

6. Halten Sie die Tintenpatrone so, dass der Pfeil sich an der linken Seite befindet und zur Rückseite des Druckers zeigt, und setzen Sie die Patrone in den Schacht ein. Achten Sie unbedingt darauf, die Tintenpatrone in den Schacht mit der richtigen Farbe einzusetzen.

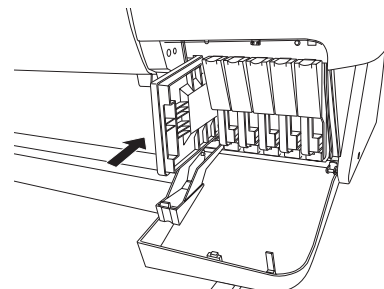

7. Drücken Sie den Arretierbügel der Tintenpatrone nach hinten, bis er einrastet. Vergewissern Sie sich, dass die entsprechende Anzeige Ink Out erlischt. Wiederholen Sie die Schritte 5 bis 6 für die anderen fünf Farben.

8. Schließen Sie die Abdeckung des Tintenpatronenfachs.

Nach dem Installieren aller sechs Tintenpatronen beginnt der Drucker mit dem Befüllen des Tintenzuleitungssystems. Dabei blinkt die Anzeige PAUSE (etwa 7 Minuten). Wenn das Befüllen des Zuleitungssystems abgeschlossen ist, hört die Anzeige PAUSE auf zu blinken.

**Achtung:**

Während die Anzeige Pause blinkt, dürfen Sie niemals folgendes tun; andernfalls können Schäden verursacht werden.

- Den Drucker ausschalten
- Die untere Abdeckung öffnen
- Die Abdeckung des Tintenpatronenfachs öffnen
- Den Papierfixierhebel lösen
- Den Netzstecker heraus ziehen

Rollenpapier einlegen**Hinweis:**

Die folgenden Anweisungen gelten für Rollenpapier mit 2-Zoll-Spindel (L). Die Vorgehensweise für Rollenpapier mit 3-Zoll-Spindel (M) ist jedoch entsprechend.

1. Ziehen Sie den beweglichen Flansch vom Ende der Spindel ab.

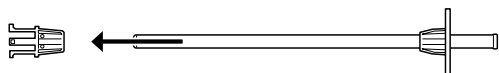

2. Legen Sie das Rollenpapier auf eine ebene Unterlage, sodass es sich in der dargestellten Richtung abwickelt. Schieben Sie das Rollenpapier auf die Spindel und ganz auf den starren Flansch.

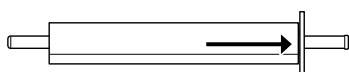

3. Schieben Sie den beweglichen Flansch wieder auf die Spindel, sodass er gut im Ende des Rollenpapiers sitzt.

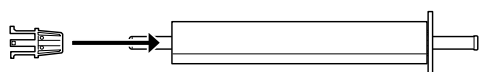

4. Öffnen Sie die Rollenpapierabdeckung. Halten Sie die Spindel und setzen Sie das rechte Ende der Spindel in den rechten Montageträger im Drucker.

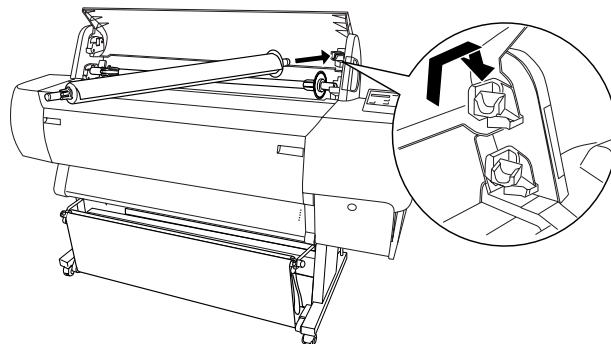
**Hinweis:**

- Die Spindel und die Montageträger sind farbig gekennzeichnet. Bei richtigem Einbau der Spindel stimmt die Farbe am Ende der Spindel mit der Farbe des Montageträgers überein.
- Wenn Sie zwei Rollenpapierspindeln am Drucker anbringen, bringen Sie die 3-Zoll-Spindel an den oberen Montageträgern und die 2-Zoll-Spindel an den unteren Montageträgern an.

5. Setzen Sie das linke Ende der Spindel in den linken Montageträger im Drucker ein.

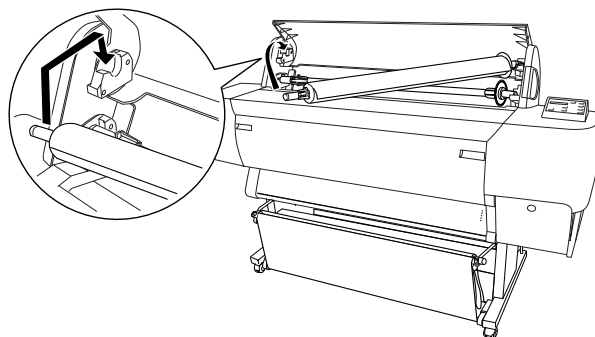

6. Vergewissern Sie sich, dass der Drucker eingeschaltet ist, und drücken Sie dann die Taste Paper Source mehrmals, bis die Anzeige Roll Auto Cut leuchtet.

7. Bringen Sie den Papierfixierhebel in die entriegelte Position.

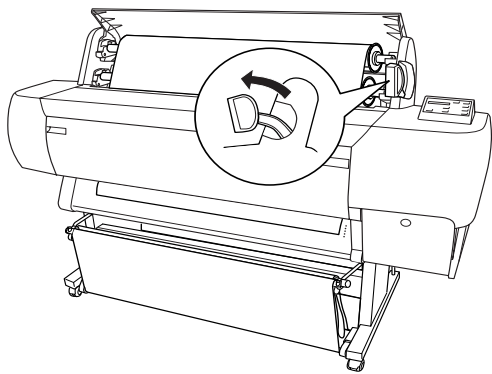

Hinweis:

Die Positionen des Papierfixierhebels sind auf dem nachstehend abgebildeten Aufkleber am Hebel abgebildet.

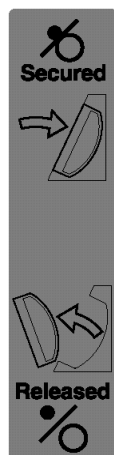

8. Führen Sie das Papier in den Papierzuführungsschacht ein.

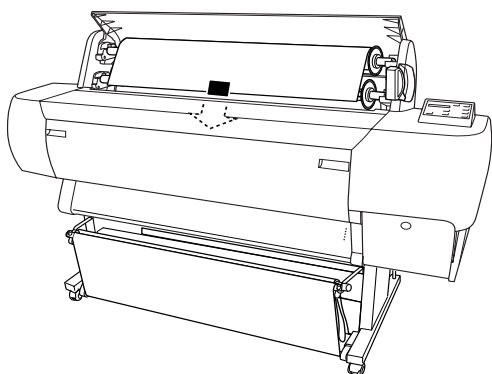

9. Ziehen Sie das Papier durch den Zuführungsschacht nach unten, so daß es unterhalb herauskommt.

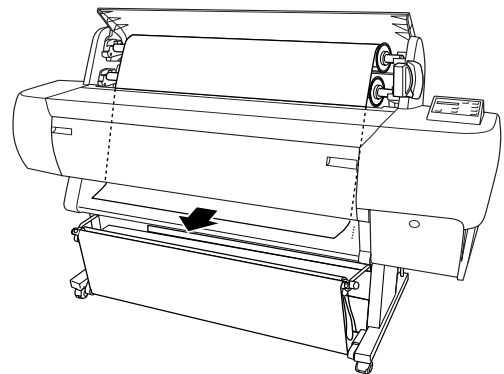

Hinweis:

- Wenn das Rollenpapier nicht herauskommt, stellen Sie die Papiereinzugsstärke ein, indem Sie die Tasten Paper Feed am Bedienfeld drücken. Wenn Sie dickes, schweres oder gewelltes Papier verwenden, drücken Sie die Taste Paper Feed (+), um die Papiereinzugsstärke zu erhöhen. Wenn Sie dünnes oder leichtes Papier verwenden, drücken Sie die Taste Paper Feed (-), um die Einzugsstärke zu verringern.

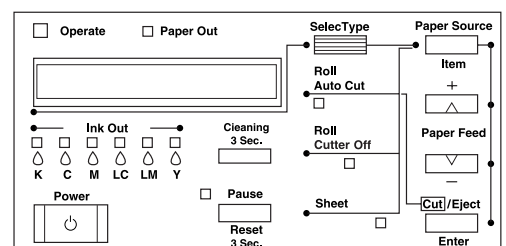

- Wenn das Papier auch nach obiger Prozedur nicht herauskommt, öffnen Sie die vordere Abdeckung und ziehen Sie das Papier manuell heraus.

10. Halten Sie das untere Ende des Papiers fest und drehen Sie die Papierrolle, um das Rollenpapier zu spannen. Stellen Sie sicher, dass die untere Papierkante gerade ist und dass sie bündig mit der Reihe Löcher in der Metallplatte unterhalb des Papierzuführungsschachts ist.

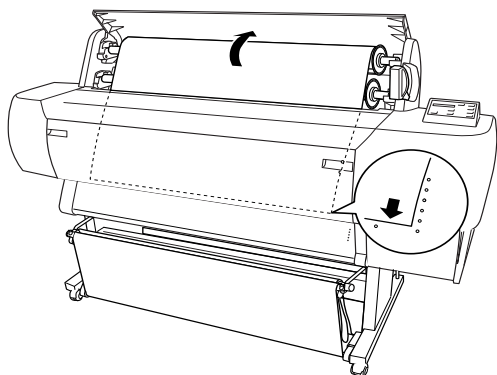

11. Bringen Sie den Papierfixierhebel in die Verriegelungsposition und schließen Sie dann die Rollenpapierabdeckung.

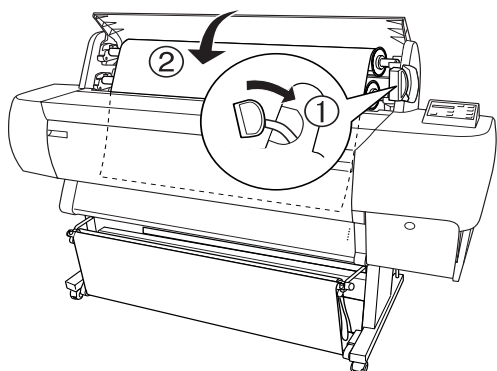

12. Drücken Sie die Taste PAUSE. Die Druckköpfe bewegen sich und das Papier wird automatisch in die Druckposition transportiert. **BEREIT** wird am LCD-Display angezeigt.

Hinweis:

Selbst wenn Sie die Taste Pause nicht drücken, bewegen sich die Druckköpfe und wird das Papier automatisch in die Druckposition eingezogen. **BEREIT** wird am LCD-Display angezeigt.

Jetzt können Sie das Rollenpapier bedrucken. Überprüfen Sie die Einstellungen des Druckertreibers und Senden Sie anschließend den Druckauftrag an den Drucker.

Drucker an Computer anschließen

Verwenden Sie die eingebaute Parallel- oder USB-Schnittstelle.

Verwenden Sie ein abgeschirmtes Twisted-Pair-Kabel oder ein abgeschirmtes USB-Standardkabel.

Hinweis:

- Wenn Sie ein ungeeignetes Kabel verwenden oder zwischen dem Drucker und dem Computer ein weiteres Peripheriegerät anschließen, ist die Verbindung unter Umständen instabil.
 - Computer mit dem Betriebssystem Windows 95 oder NT 4.0 können nicht an die USB-Schnittstelle des Druckers angeschlossen werden.
 - Macintosh-Computer können nicht an die Parallelschnittstelle des Druckers angeschlossen werden.
 - Die Funktionen EPSON Printer Port und DMA-Übertragung (nur für Windows Me, 98 und 95) des installierten EPSON-Druckertreibers sind bei einem USB-Anschluss nicht verfügbar. Sie sind nur beim Anschluss über die Parallelschnittstelle verfügbar. Informationen über die Funktionen EPSON Printer Port und DMA-Übertragung finden Sie im Referenzhandbuch.
1. Stellen Sie sicher, dass sowohl der Drucker als auch der Computer ausgeschaltet sind.
 2. Schließen Sie das Parallel- oder USB-Schnittstellenkabel an den Drucker an, wie unten dargestellt.

Parallel

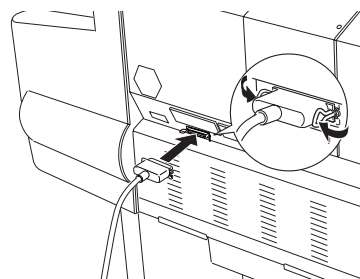

USB

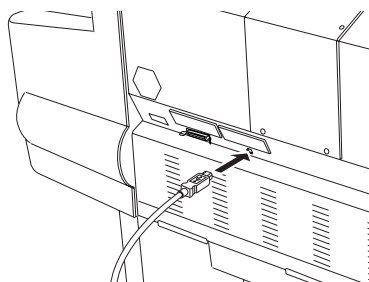

Hinweis:

Wenn das Kabel über einen Masseleiter verfügt, schließen Sie ihn an die Schraube unter dem Anschluss an.

3. Schließen Sie das andere Ende des Kabels an den Parallel- oder USB-Anschluss des Computers an.

Installierte IEEE1394- oder Ethernet-Schnittstelle verwenden

Im Drucker ist bereits eine IEEE 1394- und eine Ethernet-Schnittstellenkarte installiert. Zur Verwendung der IEEE 1394-Schnittstellenkarte lesen Sie den Abschnitt "Druckersoftware installieren" on page 11 in dieser Anleitung. Zur Verwendung der Ethernet-Schnittstellenkarte lesen Sie den entsprechenden Abschnitt *im Administratorhandbuch*.

Druckersoftware installieren

Nachdem Sie den Drucker an den Computer angeschlossen haben, müssen Sie die Software installieren, die auf der mit dem Drucker ausgelieferten CD-ROM mit der Druckersoftware enthalten ist.

Hinweis:

Beim Installieren des Druckertreibers auf dem Computer werden Sie mehrmals aufgefordert, Ihren Drucker auszuwählen. Wenn Sie UltraChrome-Tinte verwenden, wählen Sie den EPSON Stylus Pro 10600 UC. Wenn Sie ColorFast-Tinte verwenden, wählen Sie den EPSON Stylus Pro 10600 UC. Wenn Sie Dye-Tinte verwenden, wählen Sie den EPSON Stylus Pro10600 DYE.

Unter Windows

Unter Windows installieren

Führen Sie zum Installieren der Druckersoftware die folgenden Schritte aus.

1. Stellen Sie sicher, dass der Drucker ausgeschaltet ist.
2. Schalten Sie den Computer ein und starten Sie Windows.
3. Legen Sie die mit dem Drucker mitgelieferte Druckersoftware-CD-ROM in das CD-ROM-Laufwerk ein. Das Dialogfeld des Installationsprogramms wird eingeblendet.
4. Führen Sie die angezeigten Anweisungen aus und schalten Sie den Drucker ein.
5. Wählen Sie Ihren Drucker aus dem Fenster und klicken Sie auf den Pfeil nach rechts.
6. Klicken Sie auf Software Installieren und dann auf den rechten Pfeil.



7. Klicken Sie auf Installieren im eingeblendeten Dialogfeld, um die Installation der Druckersoftware zu starten.
8. Folgen Sie den Anweisungen auf dem Bildschirm.

Hinweis:

- Unter Windows ist IEEE 1394 nur für Windows Me und 2000 verfügbar.

- ❑ Wenn eine Fehlermeldung angezeigt wird, wurde der Druckertreiber oder der EPSON USB-Druckertreiber nicht richtig installiert. Lesen Sie den Abschnitt „Fehlerbehebung“ im Online-Referenzhandbuch.

Überprüfen, ob der USB- oder IEEE 1394-Treiber unter Windows richtig installiert ist (nur für Windows Me, 98 und 2000)

Überprüfen Sie nach der Installation der Druckersoftware, ob der USB-Treiber richtig installiert wurde.

1. Klicken Sie auf die Schaltfläche Start, zeigen Sie auf Einstellungen und klicken Sie auf Drucker. Vergewissern Sie sich, dass das Symbol für Ihren Drucker im Fenster Drucker angezeigt wird.
2. Klicken Sie auf das Symbol für Ihren Drucker und klicken Sie dann im Menü Datei auf Eigenschaften.
3. Wurde der Anschluss über die USB-Schnittstelle hergestellt, klicken Sie auf die Registerkarte Details oder Anschlüsse und vergewissern Sie sich, dass EPUSBx:(EPSON Stylus Pro 10600 UC, CF oder DYE) im Dropdown-Listefeld Anschluss für die Druckausgabe angezeigt wird.

Wurde der Anschluss über die IEEE 1394-Schnittstelle hergestellt, klicken Sie auf die Registerkarte Details oder Anschlüsse und vergewissern Sie sich, dass EP1394_xxx im Dropdown-Listefeld Anschluss für die Druckausgabe ausgewählt ist.

Hinweis:

Wenn der richtige Anschluss nicht angezeigt wird, lesen sie den Abschnitt „Fehlerbehebung“ im Online-Referenzhandbuch.

Für Macintosh-Anwender

Auf einem Macintosh installieren

Führen Sie zum Installieren der Druckersoftware die folgenden Schritte aus.



Achtung:

Deaktivieren Sie vor der Installation der Druckersoftware alle Virenschutzprogramme.

1. Stellen Sie sicher, dass der Drucker und der Computer miteinander verbunden und eingeschaltet sind.
2. Schalten Sie den Macintosh ein und legen Sie die mit dem Drucker mitgelieferte Software-CD-ROM in das CD-ROM-Laufwerk ein. Die EPSON Druckersoftware-CD-ROM wird automatisch gestartet.
3. Doppelklicken Sie auf das Symbol EPSON.

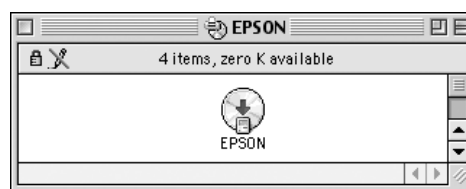

4. Wählen Sie Ihren Drucker im Fenster aus und klicken Sie auf den Pfeil nach rechts.
5. Klicken Sie auf Software Installieren und dann auf den Pfeil nach rechts.



6. Klicken Sie auf Installieren im eingeblendeten Dialogfeld, um die Installation der Druckersoftware zu starten.
7. Folgen Sie den Anweisungen am Bildschirm.

Wählen Sie Ihren Drucker in der Auswahl aus.

Nachdem Sie die Druckersoftware auf dem Macintosh installiert haben, müssen Sie die Auswahl öffnen und Ihren Drucker auswählen. Sie müssen den Drucker vor der ersten Verwendung sowie bei jedem Wechseln des Druckers auswählen. Der Macintosh druckt immer auf dem zuletzt ausgewählten Drucker.

1. Wählen Sie Auswahl im Apple-Menü. Klicken Sie dann auf das Symbol Ihres Druckers und auf den Anschluss, an den der Drucker angeschlossen ist.
2. Bei Verwendung der USB-Schnittstelle klicken Sie dann auf das Symbol Ihres Druckers und auf den Anschluss, an den der Drucker angeschlossen ist. Bei Verwendung der IEEE 1394-Schnittstelle klicken Sie dann auf das Symbol Ihres Druckers und auf den FireWire-Anschluss, an den der Drucker angeschlossen ist.
3. Aktivieren Sie das entsprechende Optionsfeld für den Hintergrunddruck, um den Druckvorgang im Hintergrund zu aktivieren bzw. zu deaktivieren.

Bei aktiviertem Hintergrunddruck können Sie auf dem Macintosh arbeiten, während er ein Dokument zum Drucken vorbereitet. Damit das Utility EPSON Monitor3 Druckaufträge verwalten kann, muss der Hintergrunddruck aktiviert sein.

4. Schließen Sie die Auswahl.

Benutzerhandbücher verwenden

Weitere Vorgehensweise

Nachdem Sie die Hardware eingerichtet und die Treiber installiert haben, finden Sie ausführliche Informationen über Druckerfunktionen, Wartung, Fehlerbehebung, technische Daten und optionale Produkte im *Referenzhandbuch*.

Benutzerhandbücher verwenden

Die Benutzerhandbücher enthalten ausführliche Anweisungen zur Verwendung des Druckers sowie Informationen über die Verwendung von optionalen Produkten. Sie können das Handbuch direkt von der CD-ROM aufrufen.