

EPSON STYLUS™ CX6600

Allt-i-ett-produkt

Med ensamrätt. Ingen del av denna publikation får återges, lagras i återvinningssystem eller överföras i någon form eller på något sätt, vare sig elektroniskt, mekaniskt, via fotokopiering, inspelning eller på annat sätt, utan föregående skriftligt godkännande från Seiko Epson Corporation. Informationen i detta dokument är endast avsedd för denna produkt. Epson ansvarar inte för att denna information är tillämplig för andra skrivare.

Vare sig Seiko Epson Corporation eller dess dotterbolag påtar sig något ansvar gentemot köparen av denna produkt eller tredje part vad gäller skador, förluster, kostnader eller utgifter som köparen eller tredje part ådragit sig till följd av olycka, felanvändning eller missbruk av denna produkt eller otillåtna modifieringar, reparationer eller ändringar av produkten eller på grund av (förutom USA) att användnings- och underhållsinstruktionerna från Seiko Epson Corporation inte följs.

Seiko Epson Corporation kan inte hållas ansvarigt för skador eller problem som uppstår vid användning av andra eventuella tillval eller förbrukningsartiklar än sådana som är märkta Original Epson Products (Epsons originalprodukter) eller Epson Approved Products by Seiko Epson Corporation (Epson-godkända produkter från Seiko Epson Corporation).

Seiko Epson Corporation kan inte hållas ansvarigt för skador som uppstår till följd av elektromagnetiska störningar som uppstår för att andra gränssnittskablar än de som är märkta Epson Approved Products by Seiko Epson Corporation (Epson-godkända produkter från Seiko Epson Corporation).

EPSON® är ett registrerat varumärke och EPSON Stylus™ är ett varumärke som tillhör Seiko Epson Corporation.

Copyright 2001 Seiko Epson Corporation. Med ensamrätt. PRINT Image Matching™ är ett varumärke som tillhör Seiko Epson Corporation. PRINT Image Matching-logotypen är ett varumärke som tillhör Seiko Epson Corporation.

Copyright 2002 Seiko Epson Corporation. Med ensamrätt. USB DIRECT-PRINT är ett varumärke som tillhör Seiko Epson Corporation. USB DIRECT-PRINT-logotypen är ett varumärke som tillhör Seiko Epson Corporation.

Microsoft® och Windows® är registrerade varumärken som tillhör Microsoft Corporation.

Apple® och Macintosh® är registrerade varumärken som tillhör Apple Computer, Inc.

DPOF™ är ett varumärke som tillhör CANON INC., Eastman Kodak Company, Fuji Photo Film Co., Ltd. och Matsushita Electric Industrial Co., Ltd.

SD™ är ett varumärke.

Memory Stick och Memory Stick PRO är varumärken som tillhör Sony Corporation.

xD-Picture Card™ är ett varumärke som tillhör Fuji Photo Film Co., Ltd.

Allmänt: Andra produktnamn som förekommer i detta dokument används endast i identifieringssyfte och kan vara varumärken som tillhör respektive ägare. Epson fransäger sig alla eventuella rättigheter till sådana märken.

Copyright © 2004, Seiko Epson Corporation, Nagano, Japan.

Handbok för grundläggande användning

Innehållsförteckning

Säkerhetsanvisningar

| | |
|--|---|
| Säkerhetsanvisningar | 5 |
| Varningar, Obs!-meddelanden och anmärkningar | 8 |

Använda kontrollpanelen

| | |
|---|----|
| Funktioner på kontrollpanelen | 9 |
| Display | 9 |
| Knappar | 10 |
| Lampor | 11 |
| Justera displayens densitet | 11 |

Kopiera

| | |
|---|----|
| Översikt över grundläggande metod | 12 |
| Fylla på papper | 13 |
| Placera ett dokument på dokumentbordet | 16 |
| Kopiera med olika layouter | 17 |
| Ändra layouten | 17 |
| Kopiera utan marginaler | 19 |
| Kopiera med små marginaler | 20 |
| Kopiera en bild flera gånger på ett ark | 21 |
| Skapa en affisch | 22 |
| Kopiera flera sidor på ett ark | 24 |
| Ändra kopieringsinställningar | 25 |
| Spara och hämta kopieringsinställningar | 26 |
| Välja papperstyp | 26 |
| Välja kopieringskvalitet | 26 |
| Förminska eller förstora kopior automatiskt | 27 |
| Välja pappersstorlek | 27 |
| Ange antalet kopior | 28 |
| Göra kopior ljusare eller mörkare | 28 |
| Förminska eller förstora kopior manuellt | 29 |
| Avbryta kopiering | 30 |

Skriva ut direkt från ett minneskort

| | |
|---|----|
| Skriva ut med ett indexformulär | 31 |
| Skriva ut ett indexformulär | 32 |
| Skriva ut foton genom att fylla i indexformuläret | 32 |
| Skriva ut ett foto från ett indexformulär | 33 |
| Skriva ut flera foton från ett indexformulär | 34 |
| Skriva ut alla foton på ett minneskort | 35 |
| Skriva ut med DPOF-funktioner | 36 |
| Ladda minneskort | 37 |
| Laddningsbart minneskort | 37 |
| Tillgängliga bildfiler | 38 |
| Mata in ett minneskort i kortplatsen | 39 |
| Mata ut minneskort | 40 |
| Ändra utskriftsinställningar | 41 |
| Avbryta utskrift | 42 |

Skanna med hjälp av displayen och knapparna

| | |
|--------------------------------------|----|
| Skanna till ett minneskort | 43 |
| Formatera ett minneskort | 45 |
| Skanna till datorn | 45 |
| Skanna direkt till e-post | 46 |
| Avbryta skanning | 47 |

Byta bläckpatroner

| | |
|---|----|
| Bläckpatroner | 48 |
| Kontrollera bläcknivån | 48 |
| Kontrollera bläcknivån med hjälp av displayen | 48 |
| Försiktighetsåtgärder vid byte av bläckpatron | 49 |
| Byta bläckpatron | 50 |

Säkerhetsanvisningar

Säkerhetsanvisningar

Läs alla anvisningar i det här avsnittet innan du installerar och använder apparaten.

När du placerar apparaten

- Undvik platser där temperatur och luftfuktighet kan förändras snabbt. Utsätt inte apparaten för direkt solljus, starkt ljus och värmekällor.
- Utsätt inte apparaten för damm, stötar och vibrationer.
- Lämna tillräckligt med utrymme runt apparaten för god ventilation.
- Placera apparaten nära ett vägguttag där du enkelt kan koppla in och koppla ifrån apparaten.
- Placera apparaten på en plan, stabil yta som sträcker sig utanför apparatens bottenplatta i alla riktningar. Om du placerar apparaten vid väggen bör du lämna mer än 10 cm mellan apparatens baksida och väggen. Apparaten fungerar inte på rätt sätt om den lutar.
- När du förvarar eller transporterar apparaten bör den inte lutas, ställas vertikalt eller vändas upp och ner, eftersom bläck kan läcka ut från patronen.

När du väljer strömkälla

- Använd endast den typ av strömkälla som står angiven på etiketten på apparatens baksida.
- Använd endast den sladd som levereras med apparaten. Om du använder en annan sladd kan det leda till brand eller elektriska stötar.

- ❑ Nätsladden till denna apparat får endast användas med denna apparat. Om du använder den till annan utrustning kan det leda till brand eller elektriska stötar.
- ❑ Se till att nätsladden uppfyller tillämplig lokal säkerhetsstandard.
- ❑ Använd inte en skadad eller nött nätsladd.
- ❑ Om du använder en förlängningssladd med denna apparat ska du se till att den totala märkströmmen från de enheter som är kopplade till förlängningssladden inte överskrider förlängningssladdens märkströmskapacitet. Se även till att den totala märkströmmen för alla enheter som är anslutna till vägguttaget inte överskrider vägguttagets märkströmskapacitet.
- ❑ Om du tänker använda apparaten i Tyskland, måste elslingan vara skyddad med en 10 eller 16 A strömkrets brytare för att apparaten ska ha ett fullgott kortslutnings- och överslagsskydd.

När du använder ett minneskort

- ❑ Ta inte bort minneskortet och stäng inte av apparaten när datorn och minneskortet kommunicerar (när lampan för minneskortet blinkar).
- ❑ Metoderna för att använda minneskort varierar beroende på korttyp. Tänk på att läsa dokumentationen som medföljer minneskortet för mer information.
- ❑ Använd endast minneskort som är kompatibla med denna apparat. Se "Laddningsbart minneskort" på sidan 37.

När du hanterar bläckpatroner

- ❑ Öppna inte bläckpatronernas förpackningar förrän du ska installera dem.
- ❑ När du installerar den nya bläckpatronen bör du skaka den fyra till fem gånger innan du öppnar förpackningen.
- ❑ Skaka inte bläckpatronen efter att den tagits ur förpackningen. Detta kan orsaka läckage.

- ❑ Var försiktig så att du inte bryter av hakarna på sidan av bläckpatronen när du tar ut den ur förpackningen.
- ❑ Förvara bläckpatronen utom räckhåll för barn. Låt inte barn hantera bläckpatronen eller dricka bläcket.
- ❑ Var försiktig när du hanterar använda bläckpatroner, då det kan finnas bläckrester kvar vid bläckutloppet. Om du får bläck på huden bör du genast tvätta området nogga med tvål och vatten. Om du får bläck i ögonen måste du genast spola ögonen med vatten. Om du känner obehag eller får problem med synen efter noggrann sköljning bör du genast kontakta läkare.
- ❑ Rör inte vid det gröna chipet på sidan av patronen. Det kan förstöra bläckpatronen.

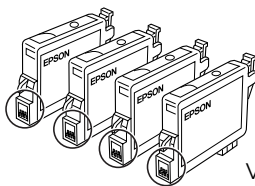

Vidrör inte de inringade delarna.

- ❑ Ta inte bort eller riv sönder etiketten på patronen, eftersom detta kan orsaka läckage.

Använda apparaten

- ❑ Stoppa inte in händerna inuti apparaten och vidrör inte bläckpatronerna när utskrift pågår.
- ❑ Blockera inte och täck inte över öppningarna på apparaten.
- ❑ Försök inte själv utföra service på apparaten.
- ❑ Dra ur apparatens nätsladd och låt kvalificerad servicepersonal ta hand om service vid följande förhållanden:
Nätsladden eller kontakten har skadats, vätska har trängt in i apparaten, apparaten har tappats eller locket är skadat, apparaten fungerar inte på avsett vis eller uppvisar en klar förändring i prestanda.

- ❑ Stoppa inte in föremål i apparatens öppningar.
- ❑ Spill aldrig vätska på apparaten.
- ❑ Låt inte apparaten stå utan bläckpatroner installerade. Om apparaten har stått utan bläckpatroner installerade en längre tid torkar det bläck som finns kvar på skrivarhuvudets munstycken, vilken kan göra att apparaten inte kan skriva ut.

När du använder displayen

- ❑ Använd endast en torr, mjuk trasa för att rengöra displayen. Använd inte flytande eller kemiska rengöringsmedel.
- ❑ Kontakta återförsäljaren om apparatens display skadats.
- ❑ Om de flytande kristallerna i displayen läcker ut och du får dem på händerna, ska du tvätta händerna noga med tvål och vatten. Om du får flytande kristaller i ögonen ska du genast skölja dem med vatten och om du upplever obehag eller får problem med synen efter noggrann sköljning, bör du genast uppsöka läkare.

Varningar, Obs!-meddelanden och anmärkningar



Varningar

måste nogra efterföljas för att undvika kroppsskador.



Obs!-meddelanden

måste iakttas för att undvika skador på utrustningen.

Anmärkningar

innehåller viktig information och användbara tips om apparatens användning.

Använda kontrollpanelen

Funktioner på kontrollpanelen

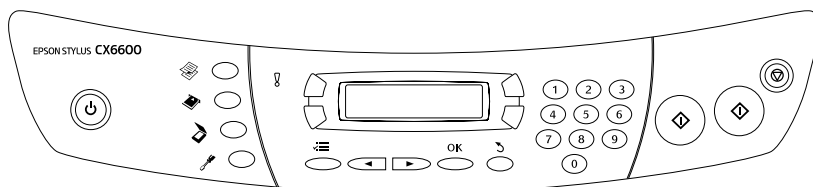

Display

Displayen visar apparatens aktuella status och hjälper dig att göra olika inställningar. Den övre vänstra delen av displayen visar resultatet av om du trycker på knappen A, den övre högra delen för knappen B, den nedre vänstra delen för knappen C och den nedre högra delen för knappen D. När du sätter på apparaten startar den det läge som var valt när apparaten stängdes av sist. Exemplet nedan visar hur det ser ut när apparaten är i kopieringsläget.

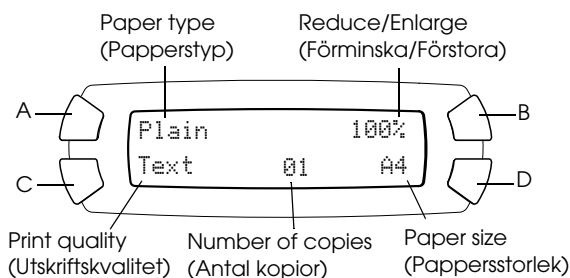

Du kan också kontrollera felmeddelanden på displayen.

Knappar



| Knappar | Funktion |
|---------------------------|---|
| ⏻ On | Sätter på och stänger av apparaten. |
| 📄 Copy Mode | Startar kopieringsläget. |
| 🖨 Card Print Mode | Startar kortutskriftsläget. |
| ➤ Scan Mode | Startar skanningsläget. |
| 🔧 Setup Mode | Startar inställningsläget. |
| ◀ Select/ Save 3sec. | Flyttar till föregående alternativ. När apparaten är i kopieringsläget kan du spara de aktuella inställningarna genom att hålla den här knappen nedtryckt i 3 sekunder. |
| ▶ Select/ Recall 3sec. | Flyttar till nästa inställning. När apparaten är i kopieringsläget kan du hämta de sparade inställningarna genom att hålla den här knappen nedtryckt i 3 sekunder. |
| ↶ Clear/ Reset 3sec. | Rensar de inställningar du har angivit. Återställer antalet kopior till en. Återställer värdena till standard när en menypost visas på displayen. När du trycker och håller ned denna knapp i 3 sekunder, återgår alla inställningar till sina standardvärden. |
| ☰ Menu | Visar menyposter för detaljerade inställningar på displayen. |
| OK | Verkställer de inställningar du har valt. |
| 🔲 B&W | Kopierar eller skriver ut i gråskala. |
| 🔲 Color | Kopierar eller skriver ut i färg. Startar skanning eller den åtgärd du har valt. |
| ⏹ Stop | Avbryter kopiering, utskrift eller skanning. Arket som kopieras och skrivs ut matas ut. Återgår till normal visning när en menypost visas på displayen. |
| A, B, C, D | Används för att göra olika inställningar. När en knapp tänds visar det att den kan användas. |
| Sifferknappar | Ange värden (t.ex. antal kopior, förstöringsgrad). |

Lampor

| Lampa | Mönster | Status |
|---|---------|---|
| ! Error | Tänd | Ett fel har inträffat. |
| Mode (Copy, Card Print, Scan, Setup) | Tänd | Visar vilket läge apparaten befinner sig i. |
| A, B, C, D | Tänd | Visar att knappen kan användas. |

Justera displayens densitet

Du kan justera displayens densitet på följande sätt.

1. Tryck på knappen  On för att sätta på apparaten.
2. Tryck på knappen Setup Mode för att starta inställningsläget.
3. Tryck på knappen A eller knappen  Select upprepade gånger tills LCD Contrast (Display-kontrast) visas på displayen och tryck sedan på knappen  Color. Displayen ser ut som nedan.

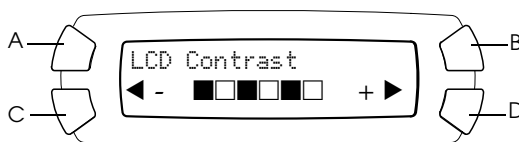

4. Justera displayens densitet. Tryck på knappen C för att göra displayen ljusare eller på knappen D för att göra den mörkare.
5. När justeringen är färdig trycker du på knappen OK.

Kopiera

Det här avsnittet förklarar hur man kopierar med hjälp av kontrollpanelen. Information om att kopiera med hjälp av en dator finns i *Användarhandboken*.

Anm.:

När du kopierar med hjälp av en funktion på kontrollpanelen kan det hända att ett moiré-mönster (streckat mönster) framträder på utskriften. Ta bort moiré-mönstret genom att ändra förhållandet för förminska/förstora eller ändra originaldokumentets läge.

Översikt över grundläggande metod

Instruktionerna nedan ger ett exempel på att kopiera i kopieringsläget.

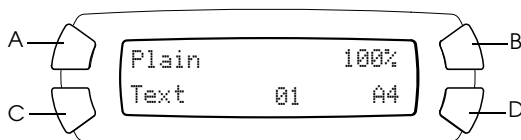

1. Tryck på knappen  On för att sätta på apparaten.
2. Tryck på knappen Copy Mode för att starta kopieringsläget. Displayen visar de aktuella kopieringsinställningarna, på det sätt som visas nedan.



3. Fyll på papper (se "Fylla på papper" på sidan 13) och lägg originaldokumentet på plats (se "Placera ett dokument på dokumentbordet" på sidan 16).
4. Du kan ändra kopieringslayouten vid behov (se "Kopiera med olika layouter" på sidan 17).

Anm.:

Se till att ändra kopieringslayouten innan du ändrar kopieringsinställningarna, eftersom alla kopieringsinställningar (papperstyp, utskriftskvalitet, antal kopior, pappersstorlek) återgår till sina standardvärden när kopieringslayouten ändras.



5. Vid behov kan du ändra kopieringsinställningarna genom att trycka på de tända knapparna. (När knapp tänds visar det att den kan användas.) Om du vill ändra varje inställning kan du se "Ändra kopieringsinställningar" på sidan 25.
6. Tryck på knappen  Color för att kopiera i färg eller på knappen  B&W för att kopiera i gråskala.



Obs!

Öppna aldrig skannerenheten under skanning eller kopiering, eftersom apparaten kan skadas.

Anm.:

- Dra inte i det papper som håller på att kopieras.
- Den kopierade bilden kanske inte har exakt samma storlek som originalet.
- Om ett meddelande om låg bläcknivå visas på displayen under kopiering kan du antingen fortsätta kopiera tills bläcket tar slut, eller sluta kopiera och byta ut bläckpatronen.
- Om du väljer Glossy (Blankt) eller DB Photo (DB foto) som papperstyp och sedan trycker på knappen  B&W visas ett varningsmeddelande och kopieringen avbryts. Om detta inträffar trycker du på knappen  Stop och ändrar sedan papperstypsinställningarna.

Fylla på papper

Anm.:

- Utskriftsresultatet påverkas av vilken sorts papper du använder. Välj lämpligt papper för att få bästa kvalitet.
- Om du vill skriva ut på ett kuvert läser du i Användarhandboken.
- Lämna tillräckligt med utrymme framför apparaten, så att papperet kan matas ut ordentligt.

1. Dra ut utmatningsfacketets förlängning.

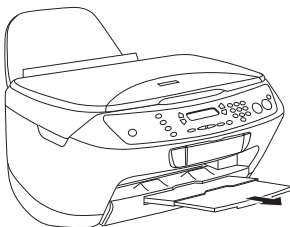

2. Flytta matningsskyddet mot dig.

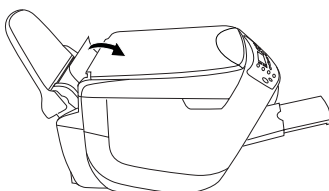

3. Skjut det vänstra kantstödet till vänster så att avståndet mellan de två kantstöden är något bredare än det papper du ska fylla på med.

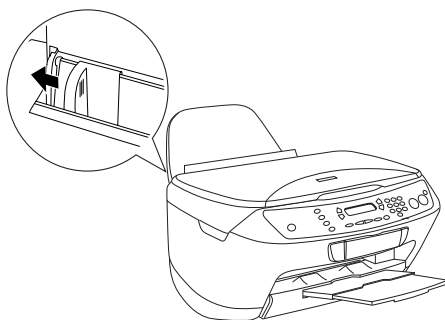

4. Bläddra igenom papperet väl och slå det sedan lätt mot en plan yta så att kanterna blir jämna.

5. Fyll på papperet i arkmataren med framsidan uppåt och den främre kanten nedåt. Skjut kantstödet så att det passar papperets bredd.

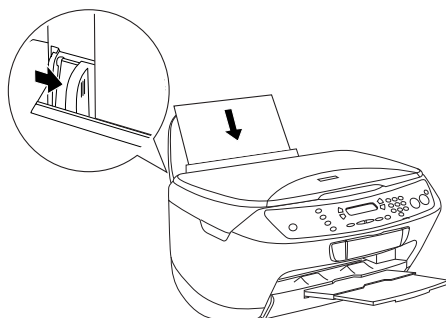

Anm.:

- Se till att papperet fyllts på under flikarna på insidan av kantstödet.
- Se till att pappersbuntens höjd är i jämn höjd med eller är lägre än triangelmarkeringen på kantstödet.

6. Flytta tillbaka matningsskyddet.

Anm.:

- Fyll alltid på papper innan du börjar skriva ut.
- Påfyllningskapaciteten skiljer sig mellan följande papperstyper.

| Papperstyp | Påfyllningskapacitet |
|-------------------------------|---|
| Vanligt papper | Upp till 150 ark |
| Bright White Ink Jet Paper | Upp till 125 ark |
| Glossy Photo Paper | Upp till 20 ark |
| Photo Paper | |
| Premium Semigloss Photo Paper | |
| Matte Paper-HeavyWeight | |
| DURABrite Photo Paper | Upp till 50 ark Upp till 20 ark för DURABrite Photo Paper med A4-storlek |
| Photo Quality Ink Jet Paper | Upp till 100 ark |

Placera ett dokument på dokumentbordet

Anm.:

- Se till att hålla dokumentbordet rent.
 - Det går inte att kopiera film.
1. Öppna dokumentlocket. Placera originaldokumentet med framsidan nedåt på dokumentbordet. Se till att dokumentet ligger rakt.

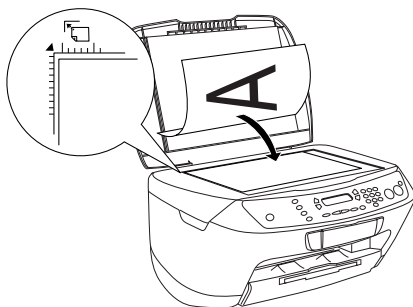

Anm.:

- Se till att dokumentet ligger plant mot glasytan, annars kan bilden bli suddig.
- Ett område på upp till 2,5 mm från kanten på dokumentbordets glasyta kan inte kopieras.

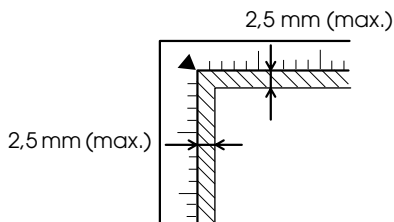

2. Stäng dokumentlocket försiktigt så att dokumentet inte flyttas.

Anm.:

- ❑ Kopiera dokumentet ordentligt genom att stänga dokumentlocket för att förhindra störning från ljus i omgivningen.
- ❑ Låt inte fotografier ligga kvar på dokumentbordet en längre tid. De kan fastna på dokumentbordets glas.
- ❑ Placera inga tunga föremål på apparaten.

Kopiera med olika layouter

Ändra layouten

1. Tryck på knappen Copy Mode för att starta kopieringsläget.
2. Tryck på knappen Menu för att öppna Copy Menu (Kopieringsmenyn). Displayen ser ut som nedan.

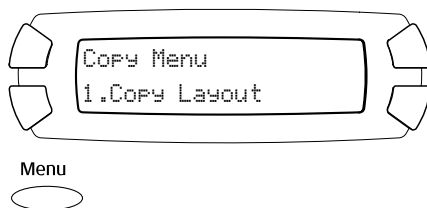

3. Tryck på knappen OK för att välja en kopieringslayout.

4. Tryck på knappen C eller knappen ◀/▶ Select upprepade gånger tills den kopieringslayout du vill använda visas på displayen.

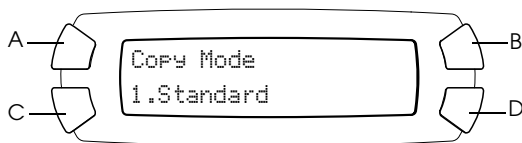

| Layout | Funktion | Läs på sidan |
|---|--|--------------|
| 1. Standard | Standardkopia | _____ |
| 2. BorderFree | Kopia utan marginaler | sidan 19 |
| 3. Small Margins | Kopia med små marginaler | sidan 20 |
| 4. Repeat-Auto | Kopiera en bild i faktisk storlek, så många som får plats på det valda papperet. | sidan 21 |
| 5. Repeat-4 6. Repeat-9 7. Repeat-16 | Kopiera en bild flera gånger på ett ark | sidan 21 |
| 8. Poster-4 9. Poster-9 10. Poster-16 | Dela upp en originalbild i 4, 9 eller 16 förstörade kopior som passar den valda pappersstorleken. Du kan få en affisch genom att klistra ihop alla kopiorna. | sidan 22 |
| 11. 2-up 12. 4-up | Kopiera flera dokument på ett ark | sidan 24 |

5. Tryck på knappen OK för att använda den layout du har valt.

Kopiera utan marginaler

Du kan göra en kopia som täcker hela papperets sida med layouten BorderFree (Marginalfri) (se sidan 17 för att välja denna layout).



I layouten "BorderFree" (Marginalfri) kan du ändra följande inställningar (se "Ändra kopieringsinställningar" på sidan 25).

| Menypost | Inställningsposter/-värden | |
|---|--|---|
| Paper type (Papperstyp) (se sidan 26) | Plain (Vanligt)* Matte (Matt) | Glossy (Blankt) DB Photo (DB foto) |
| Print Quality (Utskriftskvalitet) | Draft (Utkast) Text* | Image (Bild) Best (Bästa) |
| Paper size (Pappersstorlek) (se sidan 27) | A4* 10 × 15 | 4" × 6" |
| Number of copies (Antal kopior) | 01* till 99 | |
| Copy Density (Kopieringsdensitet) (se sidan 28) | Nio steg | |
| Reduce/Enlarge (Förminska/Förstora) (se sidan 27) | Actual 100% (Faktisk 100%)* Auto Fit Page (Anpassa sida automatiskt) A4 -> A5 74% | A5 -> A4 147% 10 × 15 -> A4 219 % A4 -> 10 × 15 54 % A4 -> 4" × 6" 55 % 4" × 6" -> A4 215 % |
| Optional Zoom (Valfri zoom) (se sidan 29) | 25 till 400 % i steg om 1 % | |

* visar standardinställningen.

Anm.:

- ❑ Du kan inte göra en kopia utan marginaler om värdet för förminska/förstora är utanför intervallet 25 till 400 % när "Auto Fit Page" (Anpassa sida automatiskt) har valts.
- ❑ Eftersom denna layout förstorar bilden till en storlek som är något större än pappersstorleken, kommer inte den del av bilden som går utanför papperets kanter att kopieras.

Kopiera med små marginaler

Du kan göra en kopia med en marginal på 1,5 mm runt alla papperets kanter med hjälp av layouten "Small Margins" (Små marginaler) (se "Ändra layouten" på sidan 17 för att välja denna layout).

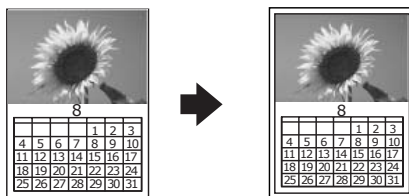

I layouten "Small Margins" (Små marginaler) kan du ändra följande inställningar (se "Ändra kopieringsinställningar" på sidan 25).

| Menypost | Inställningsposter/-värden |
|---|---|
| Paper type (Papperstyp) (se sidan 26) | Plain (Vanligt)* Glossy (Blankt) Matte (Matt) DB Photo (DB foto) |
| Print Quality (Utskriftskvalitet) | Draft (Utkast) Image (Bild) Text* Best (Bästa) |
| Paper size (Pappersstorlek) (se sidan 27) | A4* 4" × 6" |
| Number of copies (Antal kopior) | 01* till 99 |
| Copy Density (Kopieringsdensitet) (se sidan 28) | Nio steg |

| Menypost | Inställningsposter/-värden |
|---|--|
| Reduce/Enlarge (Förminska/Förstora) (se sidan 27) | Actual 100% A5 -> A4 141 % (Faktisk 100 %)* 10 x 15 -> A4 198% Auto Fit Page A4 -> 10 x 15 47 % (Anpassa sida A4 -> 4" x 6" 48 % automatiskt) 4" x 6" -> A4 195% A4 -> A5 70 % |
| Optional Zoom (Valfri zoom) (se sidan 29) | 25 till 400 % i steg om 1 % |

* visar standardinställningen.

Anm.:

Du kan inte göra en kopia med små marginaler om värdet för förminska/förstora är utanför intervallet 25 till 400 % när "Auto Fit Page" (Anpassa sida automatiskt) har valts.

Kopiera en bild flera gånger på ett ark

Du kan skapa flera kopior av en bild på ett enda ark med hjälp av layouten "Repeat" (Upprepa) (se "Ändra layouten" på sidan 17 för att välja denna layout). Du kan välja ett antal för den kopierade bilden från Auto, 4, 9 och 16.

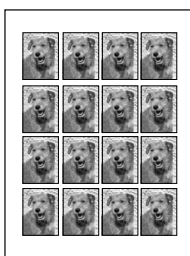

I layouten "Repeat" (Upprepa) kan du ändra följande inställningar (se "Ändra kopieringsinställningar" på sidan 25).

| Menypost | Inställningsposter/-värden |
|---|---|
| Paper type (Papperstyp) (se sidan 26) | Plain (Vanligt)* Glossy (Blankt) Matte (Matt) DB Photo (DB foto) |
| Print Quality (Utskriftskvalitet) | Draft (Utkast) Image (Bild) Text* Best (Bästa) |
| Paper size (Pappersstorlek) (se sidan 27) | A4* 4" x 6" |
| Number of copies (Antal kopior) | 01* till 99 |
| Copy Density (Kopieringsdensitet) (se sidan 28) | Nio steg |

* visar standardinställningen.

Anm.:

Om du väljer Repeat-Auto (Autoupprepa) är zoomningsinställningen 100 %. Om du väljer Repeat-4, Repeat-9 eller Repeat-16 (Upprepa 4-16) är zoomningsinställningen Auto.

Skapa en affisch

Du kan skapa en kopia med affischstorlek med hjälp av layouten "Poster" (Affisch) (se sidan 17 för att välja denna layout).



I layouten "Poster" (Affisch) kan du ändra följande inställningar (se "Ändra kopieringsinställningar" på sidan 25).

| Menypost | Inställningsposter/-värden |
|---|---|
| Paper type (Papperstyp) (se sidan 26) | Plain (Vanligt)* Glossy (Blankt) Matte (Matt) DB Photo (DB foto) |
| Print Quality (Utskriftskvalitet) | Draft (Utkast) Image (Bild) Text* Best (Bästa) |
| Copy Density (Kopieringsdensitet) (se sidan 28) | Nio steg |

* visar standardinställningen.

Anm.:

- Du kan endast använda A4-papper för layouten "Poster" (Affisch).
- Beroende på originalbilden kan det hända att antalet uppdelade bilder inte blir 4, 9 eller 16 som du har valt, eftersom apparaten läser helt vita områden som tomma och sådana områden skrivs inte ut.

Klistra ihop bilderna

1. Passa in bilderna.
2. Klipp bort det överlappande området och klistra sedan ihop alla bilderna.

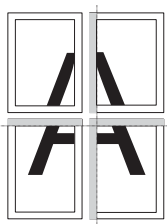

Illustrationen visar ett exempel där en affisch skapas med 4 utskrifter. Det gråa området visar det överflöd som klipps bort.



Varning:

Var försiktig när du använder vassa verktyg.

Kopiera flera sidor på ett ark

Du kan kopiera två eller fyra originalbilder på ett enda ark med hjälp av layouten "2-up" eller "4-up" (2- eller 4-upp) (se sidan 17 för att välja denna layout).

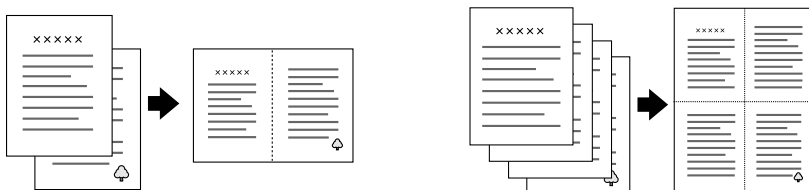

I layouten "2-up" eller "4-up" (2- eller 4-upp) kan du ändra följande inställningar (se "Ändra kopieringsinställningar" på sidan 25).

| Menypost | Inställningsposter/-värden | |
|---|----------------------------------|---------------------------------------|
| Paper type (Papperstyp) (se sidan 26) | Plain (Vanligt)* Matte (Matt) | Glossy (Blankt) DB Photo (DB foto) |
| Print Quality (Utskriftskvalitet) | Draft (Utkast) Text* | Image (Bild) Best (Bästa) |
| Copy Density (Kopieringsdensitet) (se sidan 28) | Nio steg | |

* visar standardinställningen.

Anm.:

Du kan endast använda A4-papper för layouten "2-up" och "4-up" (2- och 4-upp).

Ändra kopieringsinställningar

I kopieringsläget kan du ändra de kopieringsinställningar du önskar med hjälp av knapparna A, B, C och D.

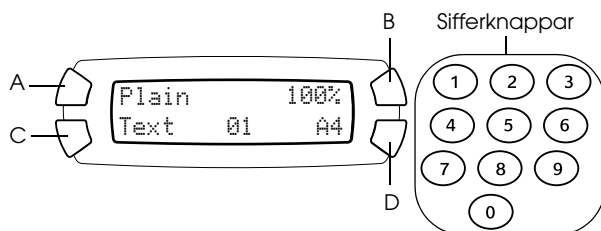

| Knapp | Kopieringsinställning | Läs på sidan |
|---------------|--|--------------|
| A | Paper type (Papperstyp) | sidan 26 |
| B | Reduce/Enlarge (Förminska/Förstora) | sidan 29 |
| C | Print quality (Utskriftskvalitet) | sidan 26 |
| D | Paper size (Pappersstorlek) | sidan 27 |
| Sifferknappar | Number of copies (Antal kopior) | sidan 28 |

Genom att trycka på knappen Menu när du befinner dig i kopieringsläget kan du även justera följande funktioner.

| Menypost | Läs på sidan |
|-----------------------------------|--------------|
| Copy Layout (Kopieringslayout) | sidan 17 |
| Copy Density (Kopieringsdensitet) | sidan 28 |
| Optional Zoom (Valfri zoom) | sidan 29 |

Spara och hämta kopieringsinställningar

Du kan spara de aktuella kopieringsinställningarna (utom antalet kopior) genom att trycka på knappen ◀ Select och hålla den intryckt i 3 sekunder. Om du vill hämta de sparade inställningarna trycker du på knappen ▶ Select och håller den intryckt i 3 sekunder.

Anm.:

Om du vill återställa alla inställningar och ta tillbaka dem till standardvärdena trycker du på knappen Clear och håller den intryckt i 3 sekunder.

Välja papperstyp

Välj den papperstyp du har fyllt på i arkmataren enligt följande:

Tryck på knappen A upprepade gånger tills den papperstyp du fyllt på visas på displayen.

De papperstyper du kan använda är:

| Papperstyp | Beskrivning |
|--------------------|--|
| Plain (Vanligt) | Vanligt papper/Bright White Ink Jet Paper |
| Matte (Matt) | Matte Paper-HeavyWeight/Photo Quality Ink Jet Paper |
| Glossy (Blankt) | Photo Paper/Glossy Photo Paper/Premium Semigloss Photo Paper |
| DB Photo (DB foto) | DURABrite Photo Paper |

Anm.:

Du kan inte kopiera i gråskala när Glossy (Blankt) eller DB Photo (DB foto) har valts.

Välja kopieringskvalitet

Tryck på knappen C upprepade gånger tills önskad kopieringskvalitet visas på displayen.

De alternativ du kan välja mellan är Draft (Utkast), Text, Image (Bild) och Best (Bästa).

Förminska eller förstora kopior automatiskt

Du kan förminska eller förstora en kopia automatiskt genom att välja storlek på originaldokumentet och kopieringsresultatet.

Anm.:

I layouterna "2-up" (2-upp), "4-up" (4-upp), "Repeat" (Upprepa) eller "Poster" (Affisch) kan du inte använda den här funktionen.

Tryck på knappen B upprepade gånger tills önskat alternativ visas på displayen.

| Val | Kopieringsresultat |
|--|---|
| Actual (Faktisk) | Kopia i faktisk storlek |
| A4 -> A5 A5 -> A4 10 x 15 -> A4 A4 -> 10 x 15 A4 -> 4" x 6" 4" x 6" -> A4 | Kopia i förminskad eller förstörd storlek genom att göra lämpligt val (originaldokumentets storlek -> kopians storlek) Värdet (%) visar procenttalet för den faktiska storleken. |
| Auto Fit Page (Anpassa sida automatiskt) | Kopia med förminskad eller förstörd storlek som passar pappersstorleken |

Välja pappersstorlek

Välj lämplig storlek för det papper som fyllts på i arkmataren enligt beskrivningen nedan.

Tryck på knappen D upprepade gånger tills lämplig pappersstorlek visas på displayen.

De pappersstorlekar du kan välja är: A4, 10 x 15, 4" x 6" och A5.

Ange antalet kopior

Ange det antal kopior du vill göra med hjälp av sifferknapparna enligt beskrivningen nedan.

Anm.:

- Du kan göra upp till 99 kopior.
- Om du vill rensa antalet kopior trycker du på knappen Clear.

Använda sifferknapparna

- Om du vill ange "7" trycker du på knappen 7.
- Om du vill ange "54" trycker du på knappen 5 och sedan på knappen 4.
- Om du vill ändra från "54" till "48" trycker du på knappen 8 (4:an i "54" flyttas till tioalets plats) eller så trycker du på knapparna 4 och 8 i följd.

Göra kopior ljusare eller mörkare

Den här apparaten gör det möjligt att justera kopieringsdensiteten i nio steg.

1. Tryck på knappen Menü för att öppna Copy Menu (Kopieringsmenyn).
2. Tryck på knappen C eller knappen ◀/▶ Select upprepade gånger tills 2.COPY DENSITY (Kopieringsdensitet) visas på displayen.
3. Tryck på knappen OK. Displayen ser ut som nedan.

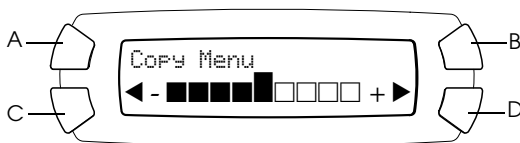

- Justera kopieringsdensiteten med hjälp av displayen. Tryck på knappen C eller knappen ◀ Select för att göra kopian ljusare. Tryck på knappen D eller knappen ▶ Select för att göra den mörkare.
- När justeringen är färdig trycker du på knappen OK.

Förminska eller förstora kopior manuellt

Du kan förminska eller förstora en kopia genom att ange ett värde.

Anm.:

I layouterna "2-up" (2-upp), "4-up" (4-upp), "Repeat" (Upprepa) eller "Poster" (Affisch) kan du inte använda den här funktionen.

- Tryck på knappen Menu för att öppna Copy Menu (Kopieringsmenyn).
- Tryck på knappen C eller knappen ◀/▶ Select upprepade gånger tills 3.Optional Zoom (Valfri zoom) visas på displayen och tryck sedan på knappen OK. Displayen ser ut som nedan.

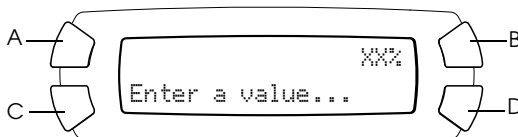

- Ange ett värde (%) för kopieringsstorleken med hjälp av sifferknapparna (se "Använda sifferknapparna" på sidan 28) eller tryck på knappen ◀/▶ Select upprepade gånger tills önskat tal visas på displayen och tryck sedan på knappen OK.

Anm.:

Du kan justera storleken från 25 % till 400 %.

Avbryta kopiering

Om du vill avbryta kopiering trycker du på knappen Ⓞ Stop.

Anm.:

Dra inte i papperet. Det papper som kopieras matas ut automatiskt till utmatningsfacket.

Skriva ut direkt från ett minneskort

Med den här apparaten kan du skriva ut fotografier direkt från ett minneskort utan att använda en dator. Information om att skriva ut från en dator finns i *Användarhandboken*.

Anm.:

- Innan du skriver ut stora jobb bör du prova ett enda ark för att kontrollera utskriftskvaliteten.*
- Vi rekommenderar att du kopplar bort USB-kabeln när du skriver ut direkt från ett minneskort. Om du skriver ut direkt från ett minneskort med USB-kabeln ansluten kan utskriften ta längre tid.*

Skriva ut med ett indexformulär

Indexformulär är ett enkelt och praktiskt sätt att skriva ut direkt från ett minneskort. Indexformuläret ger en miniatyrbild av de fotografier som sparats på minneskortet.

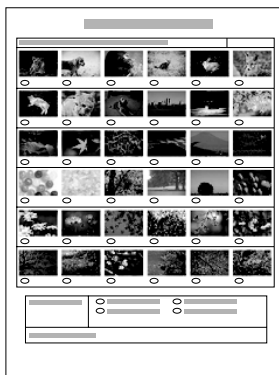

Skriva ut ett indexformulär

1. Ladda ett minneskort (se "Ladda minneskort" på sidan 37).
2. Tryck på knappen Card Print Mode för att starta kortutskriftsläget.

Anm.:

Om meddelandet No memory card. Operation Canceled. (Inget minneskort. Åtgärden avbruten.) visas på displayen laddar du ett minneskort på rätt sätt innan du går vidare till nästa steg.

3. Om 1.Print Index (Utskriftsindex) inte visas på displayen trycker du på knappen A eller knappen ◀/▶ Select upprepade gånger tills det visas och trycker sedan på knappen D eller knappen OK.
4. Fyll på ett A4-papper (se "Fylla på papper" på sidan 13).

Anm.:

- Du kan endast använda A4-papper för att skriva ut ett indexformulär.
- Du kan inte skriva ut mer än ett indexformulär i taget och du kan inte välja layout.
- Indexformuläret kan kräva flera sidor, beroende på det antal fotografier som finns på minneskortet.

5. Tryck på knappen ◊ Color för att börja skriva ut indexformuläret.

Skriva ut foton genom att fylla i indexformuläret

1. Skriv ut ett indexformulär (se "Skriva ut ett indexformulär" på sidan 32).
2. På indexformuläret använder du en mörk penna för att fylla i cirkelarna under de fotografier du vill skriva ut och anger papperstypen.

Se exemplen nedan.

BRA



Inte bra



Anm.:

Fyll i indexformuläret korrekt. Du kan inte ändra inställningarna med hjälp av kontrollpanelen.

3. Fyll på det papper du valt på indexformuläret.
4. Om 2.Scan Index (Skanningsindex) inte visas på displayen trycker du på knappen A eller knappen ◀/▶ Select upprepade gånger tills det visas och trycker sedan på knappen D eller knappen OK.
5. Placera indexformuläret med framsidan nedåt och så att dess framkant ligger mot dokumentbordets främre vänstra kant (se "Placera ett dokument på dokumentbordet" på sidan 16).
6. Tryck på knappen ◊ Color för att börja skriva ut.
7. Mata ut minneskortet när utskriften är färdig (se "Mata ut minneskort" på sidan 40).

Skriva ut ett foto från ett indexformulär

1. Skriv ut ett indexformulär (se "Skriva ut ett indexformulär" på sidan 32).
2. Fyll på papper som passar syftet med utskriften (se "Fylla på papper" på sidan 13).
3. Tryck på knappen A eller knappen ◀/▶ Select upprepade gånger tills displayen visar 3.One image (En bild) och tryck sedan på knappen D eller knappen OK.

4. Ange önskat fotonummer på indexformuläret med hjälp av sifferknapparna (se "Använda sifferknapparna" på sidan 28) eller tryck på knappen C upprepade gånger tills du får fram det fotonummer som ska skrivas ut. Tryck slutligen på knappen D eller knappen OK.

Anm.:

Du kan ange ett nummer upp till 999.

5. Ange det antal kopior du vill göra med hjälp av sifferknapparna och tryck sedan på knappen D eller på knappen OK.

Anm.:

Det högsta antal kopior som apparaten kan skriva ut åt gången är 999. Om det totala antalet kopior du anger överskrider maxantalet justeras antalet automatiskt till det maximala.

6. Ändra utskriftsinställningarna vid behov (se "Ändra utskriftsinställningar" på sidan 41).
7. Tryck på knappen \diamond Color för att börja skriva ut.
8. Mata ut minneskortet när utskriften är färdig (se "Mata ut minneskort" på sidan 40).

Skriva ut flera foton från ett indexformulär

Du kan välja och skriva ut intilliggande fotografier på ett indexformulär (t.ex. fotografierna 3 till 12).

Anm.:

Du kan endast välja en oavbruten serie med fotonummer.

1. Skriv ut ett indexformulär (se "Skriva ut ett indexformulär" på sidan 32).
2. Fyll på papper som passar syftet med utskriften (se "Fylla på papper" på sidan 13).
3. Tryck på knappen A eller knappen $\blacktriangleleft/\blacktriangleright$ Select upprepade gånger till displayen visar 4. Range of image (Bildområde) och tryck sedan på knappen D eller knappen OK.

4. Med sifferknapparna anger du numret på det första foto som ska skrivas ut (se "Använda sifferknapparna" på sidan 28) eller tryck upprepade gånger på knappen C tills det numret visas. Tryck slutligen på knappen D eller knappen OK.

Anm.:

Du kan välja ett fotonummer upp till 999.

5. Ange det sista fotonumret på samma sätt som du angav det första fotonumret och tryck sedan på knappen D eller knappen OK.
6. Ange det antal kopior du vill göra med hjälp av sifferknapparna och tryck sedan på knappen D eller på knappen OK.

Anm.:

Det högsta antal kopior som apparaten kan skriva ut åt gången är 999. Om det totala antalet kopior du anger överskrider maxantalet justeras antalet automatiskt till det maximala.

7. Ändra utskriftsinställningarna vid behov (se "Ändra utskriftsinställningar" på sidan 41).
8. Tryck på knappen \diamond Color för att börja skriva ut.
9. Mata ut minneskortet när utskriften är färdig (se "Mata ut minneskort" på sidan 40).

Skriva ut alla foton på ett minneskort

Med hjälp av den här funktionen kan du skriva ut alla fotografier som är sparade på ett minneskort.

1. Ladda ett minneskort (se "Ladda minneskort" på sidan 37) och fyll på papper (se "Fylla på papper" på sidan 13).
2. Tryck på knappen Card Print Mode för att starta kortutskriftsläget.
3. Tryck på knappen A eller knappen $\blacktriangleleft/\blacktriangleright$ Select upprepade gånger tills displayen visar **All images** (Alla bilder) och tryck sedan på knappen D eller knappen OK.

4. Ange det antal kopior du vill göra med hjälp av sifferknapparna och tryck sedan på knappen D eller på knappen OK.

Anm.:

Det högsta antal kopior som apparaten kan skriva ut åt gången är 999. Om det totala antalet kopior du anger överskrider maxantalet justeras antalet automatiskt till det maximala.

5. Ändra utskriftsinställningarna vid behov (se "Ändra utskriftsinställningar" på sidan 41).
6. Tryck på knappen \diamond Color för att börja skriva ut.
7. Mata ut minneskortet när utskriften är färdig (se "Mata ut minneskort" på sidan 40).

Skriva ut med DPOF-funktioner

DPOF (Digital Print Order Format) är en industristandard för beställning av utskriftsfiler. Den här produkten följer DPOF version 1.10. DPOF gör det möjligt att ange fotonummer och antal kopior för fotografier som är sparade på en digitalkamera, innan du börjar skriva ut. Om du vill skapa DPOF-data måste du använda en digitalkamera med stöd för DPOF. Ytterligare information om DPOF-inställningar för din digitalkamera finns i dokumentationen till digitalkameran.

1. Ladda ett minneskort med DPOF-information (se "Ladda minneskort" på sidan 37) och fyll på papper (se "Fylla på papper" på sidan 13).
2. Tryck på knappen Card Print Mode för att starta kortutskriftsläget.

- Tryck på knappen A eller knappen ◀/▶ Select upprepade gånger tills displayen visar 6.DPOF och tryck sedan på knappen D eller knappen OK.

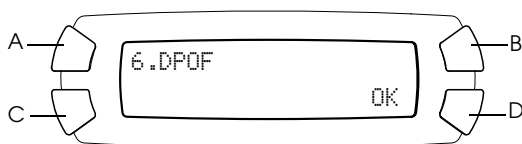

Anm.:

6.DPOF visas endast om minneskortet innehåller DPOF-data.

- Ändra utskriftsinställningarna vid behov (se "Ändra utskriftsinställningar" på sidan 41).
- Tryck på knappen ◊ Color för att börja skriva ut.
- Mata ut minneskortet när utskriften är färdig (se "Mata ut minneskort" på sidan 40).

Ladda minneskort

Laddningsbart minneskort

Den här apparaten har tre minneskortplatser.

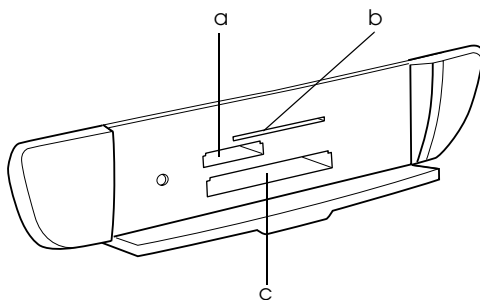

De minneskortstyper som går att ladda i varje kortplats visas nedan.

| Kortplats | Kort |
|-----------|--|
| a | Memory Stick/MagicGate Memory Stick/Memory Stick Duo*/ Memory Stick PRO/SD Card/miniSD Card*/MultiMediaCard |
| b | SmartMedia/xD-Picture Card |
| c | CompactFlash/Microdrive |

* En adapter krävs.

Anm.:

Metoden för att använda ett minneskort varierar beroende på korttypen. Tänk på att läsa dokumentationen som medföljer minneskortet för mer information.

Tillgängliga bildfiler

Du kan använda bildfiler som uppfyller följande krav.

| | |
|-------------|--|
| Mediaformat | Kompatibelt med DCF version 1.0* |
| Filformat | Bildfiler i JPEG- eller TIF-format**, DOS FAT som tagits med en digitalkamera som är kompatibel med DCF version 1.0. |
| Bildstorlek | Vertikalt 120 till 4600 pixlar, horisontellt 120 till 4600 pixlar |
| Antal filer | Upp till 999 |

* DCF står för standarden "Design rule for Camera File system" (Designregel för kamerafilsystem), som har skapats av Japan Electronics and Information Technology Industries Association (JEITA).

** Stöder Exif Version 2.1/2.2.

Anm.:

Du kan inte skriva ut bilder med filnamn som innehåller dubbelbyte-tecken.

Mata in ett minneskort i kortplatsen

1. Tryck på knappen  On för att sätta på apparaten.
2. Öppna minneskortsluckan.

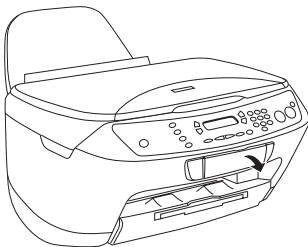

3. Se till att lampan för minneskortet bredvid minneskortplatsen är släckt och mata sedan in ett minneskort så långt det går i motsvarande kortplats.

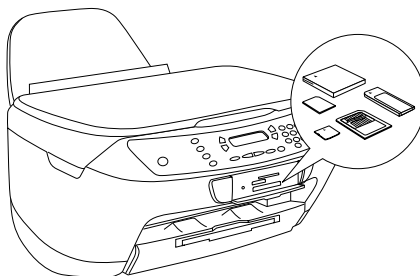

Anm.:

Du kan endast ladda ett minneskort åt gången.

4. Stäng minneskortsluckan.



Obs!

- Försök inte trycka in minneskortet i kortplatsen. Minneskort kan inte matas in helt i kortplatserna.*
- Felaktig laddning av ett minneskort kan skada apparaten, minneskortet eller båda.*

- Låt minneskortsluckan vara stängd när minneskortet har laddats, eftersom det skyddar minneskortet och kortplatsen från damm och statisk elektricitet. Annars kan data på minneskortet försvinna eller så kan skador uppstå på apparaten.*
- Beroende på det minneskort som laddats i apparaten kan statisk elektricitet på minneskortet orsaka fel i apparaten.*

Anm.:

Om minneskortet matas in på fel sätt tänds inte lampan för minneskortet.

5. Om det finns bilder sparade på minneskortet visas följande meddelande. Tryck på knappen D eller knappen OK.

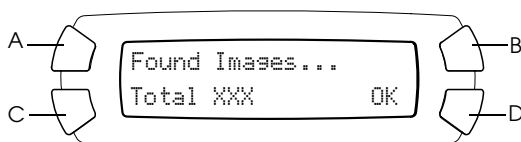

Mata ut minneskort

1. Se till att utskriftsjobbet är helt färdigt och att lampan för minneskortet inte blinkar.
2. Öppna minneskortsluckan.
3. Mata ut minneskortet genom att dra det rakt ut från kortplatsen.



Obs!

- Ta inte bort minneskortet och stäng inte av apparaten när utskrift pågår eller när lampan för minneskortet blinkar. Data på minneskortet kan försvinna.*
- Om du använder apparaten med en dator som har Windows 2000 eller XP installerat får du aldrig stänga av apparaten eller koppla ifrån USB-kabeln när ett minneskort är inmatat i apparaten, eftersom detta kan förstöra data på minneskortet. Se Användarhandboken för mer information.*

Ändra utskriftsinställningar

Du kan ändra utskriftsinställningarna när displayen har den status som visas nedan.

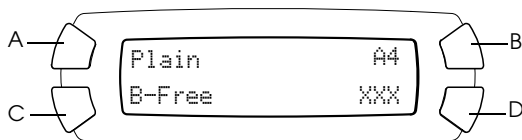

Tryck upprepade gånger på knappen (A, B eller C) för den inställning du vill ändra tills önskat alternativ visas på displayen. Listan nedan visar de alternativ du kan välja och vilken knapp du ska trycka på.

| Knapp | Inställning | Val | Beskrivning |
|-------|-------------------------------------|--|---|
| A | Paper type (Pappers- typ) | Plain (Vanligt) | Vanligt papper/Bright White Ink Jet Paper |
| | | Matte (Matt) | Matte Paper-HeavyWeight/Photo Quality Ink Jet Paper |
| | | Glossy (Blankt) | Photo Paper/Glossy Photo Paper/Premium Semigloss Photo Paper |
| | | DB Photo (DB foto) | DURABrite Photo Paper |
| B | Paper size (Pappers- storlek) | A4 10 × 15 4" × 6" | |
| C | Layout | B-Free (M-fri) | Skriver ut utan marginal, bilden täcker hela sidan. |
| | | 1-up 2-up 4-up 8-up 20-up 80-up | Skriver ut flera fotografier på ett ark, t.ex. 8-up ger 8 foton/ark. Storleken på varje foto justeras automatiskt beroende på det antal foton som ska skrivas ut och papperets storlek. |
| | | Upper1/2 (Övre 1/2) | Skriver ut på papperets övre halva |

Avbryta utskrift

Om du vill avbryta utskrift trycker du på knappen  Stop.

Anm.:

Dra inte i papperet. Det papper som kopieras matas ut automatiskt till utmatningsfacket.

Skanna med hjälp av displayen och knapparna

Med den här apparaten kan du skanna bilder till ett minneskort, en dator eller till e-post (tillgängligt på en dator) och sedan redigera dem efter dina behov. Om du vill skanna bilder till en dator eller till e-post läser du *Användarhandboken*.

Anm.:

Det går inte att skanna film.

Tillgängliga skanningsalternativ:

| Alternativ | Läs på sidan |
|---|--------------|
| 1. To Photo Card (skanna till minneskort) | sidan 43 |
| 2. To PC (skanna till dator) | sidan 45 |
| 3. To E-mail (skanna till e-post) | sidan 46 |

Skanna till ett minneskort

Du kan skanna en bild och sedan spara den på ett minneskort direkt utan att använda en dator. De skannade bilderna sparas i formatet JPEG.

Anm.:

Om meddelandet "The card is not properly formatted. Would like to format the card?" (Kortet är inte korrekt formaterat. Vill du formatera kortet?) visas på displayen formaterar du minneskortet (se "Formatera ett minneskort" på sidan 45) eller så trycker du på knappen C för att avbryta formateringen och byta ut det befintliga minneskortet mot ett formaterat minneskort.

1. Ladda ett minneskort (se "Ladda minneskort" på sidan 37).
2. Tryck på knappen Scan Mode för att starta skanningsläget.

- Tryck på knappen A eller knappen ◀/▶ Select upprepade gånger tills 1.To Photo Card (Till fotokort) visas på displayen. Tryck sedan på knappen D eller knappen OK.

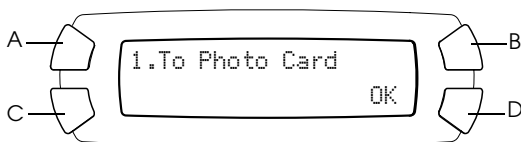

- Använd knapparna A, B och C för att välja lämpliga inställningar för dokumenttyp, utskriftskvalitet och skanningsområde. Tryck på motsvarande knapp upprepade gånger tills det önskade alternativet visas på displayen (se listan nedan). Tryck på knappen D.

| Knapp | Inställning | Val |
|-------|-------------------------------------|--|
| A | Document type (Dokumenttyp) | Text Graphic (Grafik) |
| B | Scan area (Skanningsområde) | Auto Max. |
| C | Scan quality (Skanningskvalitet) | Normal Photo (Foto) (tillgängligt och lämpligt för dokumenttypen Graphic (Grafik)) Fine (Fin) (tillgängligt och lämpligt för dokumenttypen Text) |

- Placera ett originaldokument på dokumentbordet (se "Placera ett dokument på dokumentbordet" på sidan 16). Tryck sedan på knappen ◊ Color för att börja skanna.



Obs!

Öppna aldrig skannerenheten under skanning eller kopiering, eftersom apparaten kan skadas.

Anm.:

De skannade bilderna sparas i mappen "epscan" som skapas automatiskt när du skannar till minneskortet.

6. Mata ut minneskortet när utskriften är färdig (se "Mata ut minneskort" på sidan 40).



Obs!

Ta inte bort minneskortet och stäng inte av apparaten när utskrift pågår eller när lampan för minneskortet blinkar. Data på minneskortet kan försvinna.

Formatera ett minneskort

Om meddelandet `The card is not properly formatted. Would like to format the card?` (Kortet är inte korrekt formaterat. Vill du formatera kortet?) visas på displayen kan du formatera minneskortet så här:



Obs!

Alla data på ett minneskort tas bort när du formaterar minneskortet.

1. Tryck på knappen **D**.
2. Tryck på knappen **Color** för att börja formatera. När formateringen är färdig återgår apparaten till läget den befann sig i innan du började formatera minneskortet.

Skanna till datorn

Med den här apparaten kan du skanna en bild till en dator eller skicka e-post med den skannade bilden bifogad, med hjälp av den här funktionen. Innan du använder den här funktionen ser du till att *EPSON Scan* och *EPSON Smart Panel* är installerade på datorn.

1. Anslut apparaten till datorn med en USB-kabel och starta sedan datorn.
2. Placera ett originaldokument på dokumentbordet (se "Placera ett dokument på dokumentbordet" på sidan 16).
3. Tryck på knappen **Scan Mode** för att starta skanningsläget.

- Tryck på knappen A eller knappen ◀/▶ Select upprepade gånger tills 2.To PC (Till dator) visas på displayen och tryck sedan på knappen D eller knappen OK.

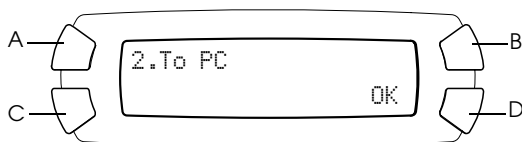

Originaldokumentet skannas till datorn och EPSON Smart Panel startas. Mer detaljerade anvisningar för EPSON Smart Panel finns i det programets Hjälp.



Obs!

Öppna aldrig skannerenheten under skanning eller kopiering, eftersom apparaten kan skadas.

Skanna direkt till e-post

Med den här apparaten kan du skanna en bild och sedan skicka e-post med den skannade bilden bifogad. Innan du använder den här funktionen ser du till att EPSON Scan och EPSON Smart Panel är installerade på datorn.

- Anslut apparaten till datorn och starta sedan datorn.
- Placera ett originaldokument på dokumentbordet (se "Placera ett dokument på dokumentbordet" på sidan 16).
- Tryck på knappen Scan Mode för att starta skanningsläget.

4. Tryck på knappen A eller knappen ◀/▶ Select upprepade gånger tills 3.To E-mail (Till e-post) visas på displayen och tryck sedan på knappen D eller knappen OK.

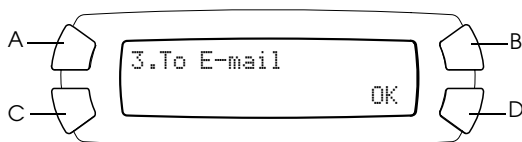

Mer information om ytterligare steg finns i *Användarhandboken*.



Obs!

Öppna aldrig skannerenheten under skanning eller kopiering, eftersom apparaten kan skadas.

Avbryta skanning

Om du vill avbryta skanning trycker du på knappen ☹ Stop.

Byta bläckpatroner

Den här apparaten övervakar mängden bläck som finns kvar i varje patron, med hjälp av ett chip som är inbyggt i patronen. Om den känner av att bläcknivån är låg eller att bläcket håller på att ta slut meddelar den dig om vilken bläckpatron som behöver bytas ut, antingen via ett meddelande på displayen eller på datorn.

Bläckpatroner

Du kan använda följande bläckpatroner till den här apparaten.

| | | |
|-------------------|------------------------|--|
| Svart bläckpatron | Svart | T0431, T0441 |
| Färgbläckpatron | Cyan Magenta Gul | T0442, T0452 T0443, T0453 T0444, T0454 |



Obs!

Epson rekommenderar användning av bläckpatroner från Epson. Epson ger ingen garanti för skador som orsakats till följd av användning av andra produkter.

Kontrollera bläcknivån

Du kan kontrollera bläcknivån antingen på displayen eller på datorn. Se *Användarhandboken* för information om att kontrollera bläcknivån på datorn.

Kontrollera bläcknivån med hjälp av displayen

1. Se till att apparaten är på och tryck sedan på knappen Setup Mode.

- Tryck på knappen A upprepade gånger tills 2.Ink levels (Bläcknivåer) visas på displayen och tryck sedan på knappen \diamond Color. Mängden bläck visas.

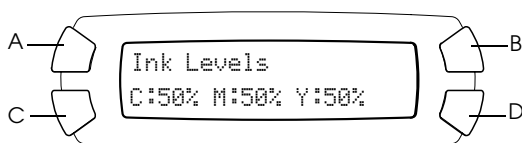

- Om du vill byta ut bläckpatronen går du vidare till nästa avsnitt. Om du vill tillbaka till föregående skärm utan att byta ut bläckpatronen trycker du på knappen OK.



Obs!

Låt den använda bläckpatronen sitta kvar ända tills du byter ut den, annars kan bläck som finns kvar på skrivarhuvudets munstycken torka.

Försiktighetsåtgärder vid byte av bläckpatron

Läs alla anvisningar i det här avsnittet och i "När du hanterar bläckpatroner" på sidan 6 innan du byter ut bläckpatronerna.

- ❑ Om du måste ta bort en bläckpatron från apparaten tillfälligt, ser du till att du skyddar området där bläcket kommer ut från smuts och damm. Förvara bläckpatronen i samma miljö som apparaten. När du förvarar bläckpatronen ser du till att etiketten som visar bläckpatronens färg är vänd uppåt. Förvara inte bläckpatroner upp och ned.
- ❑ Ventilen i öppningen där bläcket kommer ut har utformats för att fånga upp överflödigt bläck som kan frigöras. Du bör dock vara försiktig när du handskas med den. Vidrör inte bläckpatronen där bläcket kommer ut eller det omgivande området.

- ❑ Apparaten använder bläckpatroner som är utrustade med ett chip. Chipet på patronen kontrollerar hur mycket bläck som används, så även om du tar bort patronen och sätter tillbaka den igen, så kan allt bläck användas. En viss mängd bläck går dock åt varje gång du sätter in patronen, eftersom apparaten då gör en automatisk kontroll.
- ❑ Du kan inte fortsätta att kopiera eller skriva ut om en bläckpatron är tom, även om det finns bläck i den andra patronen. Byt ut den tomma patronen innan du fortsätter med kopieringen eller utskriften.
- ❑ Förutom att bläck används vid kopiering eller utskrift av dokument används det även vid följande åtgärder: rengöring av skrivarhuvud, självrengöringen som utförs när apparaten är på och under bläckpåfyllning när bläckpatronen installeras i apparaten.
- ❑ Fyll inte på bläckpatronerna igen. Apparaten beräknar mängden bläck som återstår med hjälp av ett chip som är inbyggt i bläckpatronen. Även om bläckpatronen fylls på igen, kan mängden bläck som finns kvar inte beräknas om av chipet och därmed ändras inte mängden tillgängligt bläck.
- ❑ Om bläcknivån är låg när du har bytt bläckpatronen kan den bli tom. När ett meddelande visas som talar om att bläcknivån är låg, förbereder du en ny bläckpatron.

Byta bläckpatron

Föl stegen nedan för att byta bläckpatroner.

Anm.:

Innan du byter ut en bläckpatron läser du "Försiktighetsåtgärder vid byte av bläckpatron" på sidan 49 och "När du hanterar bläckpatroner" på sidan 6.

1. Se till att apparaten är på.
2. **När det är slut på bläck:**
Läs meddelandet på displayen för att avgöra vilken bläckpatron som är tom och tryck sedan på knappen  Color.

När bläcknivån är låg:

Tryck på knappen Setup Mode för att starta inställningsläget och tryck på knappen A upprepade gånger tills 5.Ink cartridge (Bläckpatron) visas på displayen och tryck sedan på knappen \diamond Color.

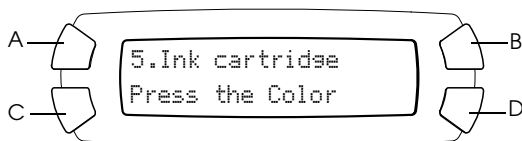

Bläckpatronerna flyttas till positionen för patronbyte.

3. Se till att dokumentlocket är stängt och öppna sedan skannerenheten.

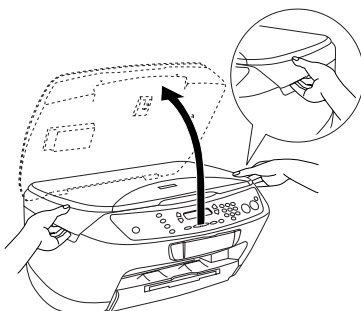

Obs!

- Öppna inte skannerenheten när dokumentlocket fortfarande är öppet.
- Flytta inte skrivarhuvudet manuellt. Det kan skada apparaten.
- Börja inte byta ut någon bläckpatron förrän skrivarhuvudet har stannat.

4. Innan du tar ut en ny bläckpatron ur paketet skakar du den fyra till fem gånger.

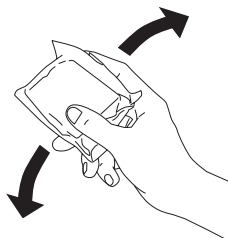

5. Öppna patronlocket.

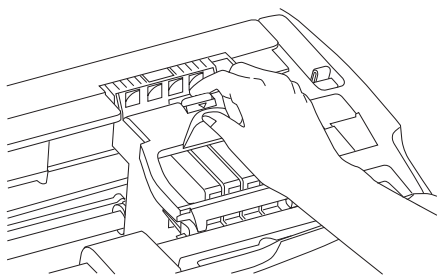

6. Kläm ihop sidorna på den bläckpatron som du vill byta ut. Lyft ur patronen ur apparaten och kassera den på lämpligt sätt. Ta inte isär den använda patronen och försök inte fylla på den igen.

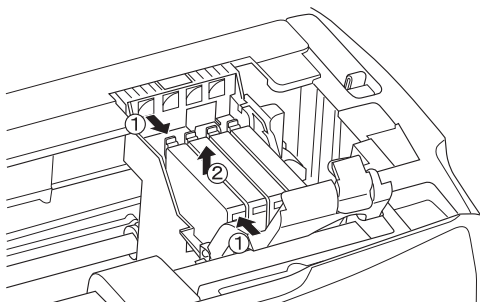

Illustrationen visar byte av den svarta bläckpatronen.

**Varning:**

Var försiktig när du hanterar använda bläckpatroner. Det kan finnas bläck kvar runt bläckutloppet. Om du får bläck på huden bör du genast tvätta området noga med tvål och vatten. Om du får bläck i ögonen måste du genast spola ögonen med vatten. Om du känner obehag eller får problem med synen efter noggrann sköljning bör du genast kontakta läkare.

**Obs!**

Låt den använda bläckpatronen sitta kvar ända tills du byter ut den, annars kan bläck som finns kvar på skrivarhuvudets munstycken torka.

7. Installera den nya bläckpatronen rakt i bläckpatronshållaren och tryck ihop patronens överdel tills den hamnar på plats med ett klick.

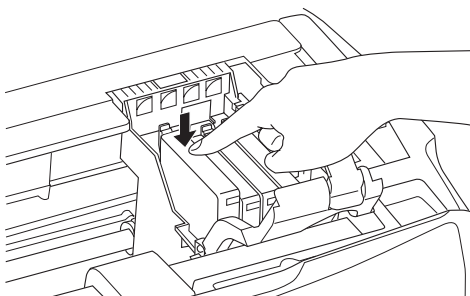

Om du behöver byta ut en annan bläckpatron upprepar du steg 6 och 7.

8. Stäng patronlocket.

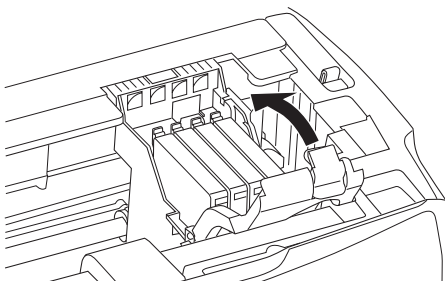

Anm.:

Om du har problem med att stänga patronlocket kontrollerar du steg 7 för att se till att bläckpatronen har installerats korrekt.

9. Stäng skannerenheten.

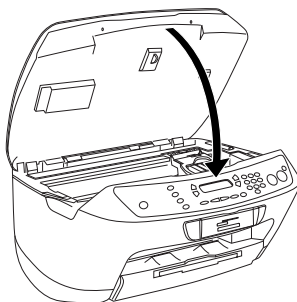

Skrivarhuvudet flyttas till ursprungsläget och påfyllningen av bläck börjar. *Charsins...* (Laddar...) visas på displayen när påfyllning av bläck pågår. *Charsins...* (Laddar...) försvinner från displayen när påfyllningen av bläck är slutförd.



Obs!

Stäng aldrig av apparaten när meddelandet *Charsins...* (Laddar...) visas på displayen. Om du gör det kommer bläcket inte att fyllas på ordentligt.

Anm.:

Om du installerar en använd bläckpatron där bläcknivån redan är låg kan den bli tom direkt efter att du satt tillbaka den. I så fall byter du ut bläckpatronen mot en ny.