

Para empezar

Veja as instruções em Português na parte de trás.

EPSON PERFECTION™ 4180 PHOTO

1 Desembale el escáner

1 Compruebe que tiene todos los accesorios de su escáner EPSON® mostrados a continuación:

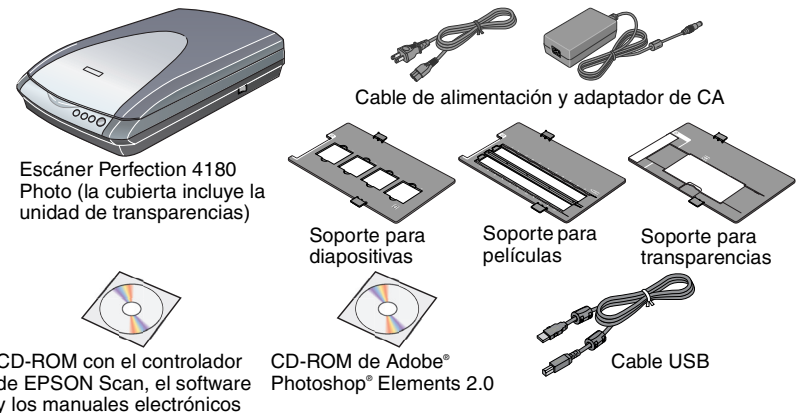

Note: El contenido puede variar según los países.

2 Retire toda la cinta de embalaje, pero deje la pegatina grande en su sitio hasta que se le indique que la retire.

¡IMPORTANTE! Deje la pegatina en su lugar hasta que se le indique que la retire.

2 Instale el software

¡Espera! Debe instalar el software antes de conectar el escáner al ordenador. El proceso de instalación puede tardar varios minutos. Cierre todas las aplicaciones y desactive los programas de protección antivirus.

Si todavía no tiene Adobe Photoshop o Photoshop Elements en su ordenador, instale Photoshop Elements desde el CD-ROM que acompaña a su escáner.

Note:

- Estas instrucciones son para Windows® y Macintosh® OS 8.6 a 9.1.x y OS X 10.2.x.
- EPSON Scan no es compatible con el sistema de ficheros UNIX (UFS) de Mac OS X. Deberá instalar el programa en un disco o en una partición que no use el sistema UFS.
- Usuarios de Mac OS X 10.3: No se debe utilizar la función de cambio rápido de usuario mientras se está utilizando el escáner.

1 Inserte el CD-ROM del software del escáner en la unidad de CD-ROM o de DVD. El instalador se iniciará automáticamente.

Si no se inicia, haga lo siguiente:

- En Windows XP: Haga clic en **Inicio**, doble clic en **Mi PC** y, a continuación, doble clic en **EPSON**.
- En Windows 98, Me y 2000: Haga doble clic en **Mi PC** y luego doble clic en **EPSON**.
- En Mac OS X: Haga doble clic en el icono del CD-ROM de **EPSON**.

Usuarios Macintosh: (si usa Windows, puede saltarse este paso y dirigirse directamente al siguiente).

Seleccione el icono del sistema operativo apropiado en la carpeta **EPSON** y, a continuación, haga doble clic sobre él.

3 Si aparece un mensaje en el que se le pide deshabilitar su programa de protección contra virus, haga clic en **Continuar**.

4 Lea el contrato de licencia y, si está de acuerdo, haga clic en **Aceptar**.

5 Si aparece un mensaje pidiéndole que seleccione un idioma, elija el idioma deseado.

6 En la pantalla Instalación de software, haga clic en **Instalar**. Introduzca su nombre de administrador y contraseña en caso de necesidad.

Note: Si está instalando el software en Mac OS 9, puede que se le pida actualizar su Carbon Library. Una vez completada la instalación de CarbonLib, y después de reiniciar el sistema, haga doble clic en el icono del sistema operativo apropiado en la carpeta **EPSON** y, a continuación, haga clic en **Instalar** para continuar con la instalación.

7 Siga las instrucciones de la pantalla para instalar los programas. Tenga presente que EPSON Smart Panel™ se instala en varias fases.

8 Al final de la instalación, haga clic en **Salir** o **Reiniciar ahora**.

Vaya a la siguiente sección, "Conecte el escáner."

3 Conecte el escáner

Cuando ya esté instalado el software, es el momento de la conexión.

1 Retire la pegatina de la parte posterior del escáner.

2 Localice el cierre de transporte en la parte posterior del escáner y muévalo hacia la izquierda, como se muestra a continuación.

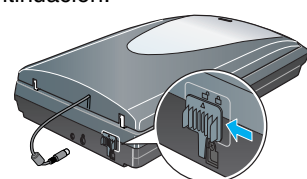

3 Conecte el cable de alimentación y el adaptador de CA.

4 Conecte el cable de alimentación al escáner y, a continuación, el otro extremo del cable de alimentación a una toma eléctrica con toma a tierra.

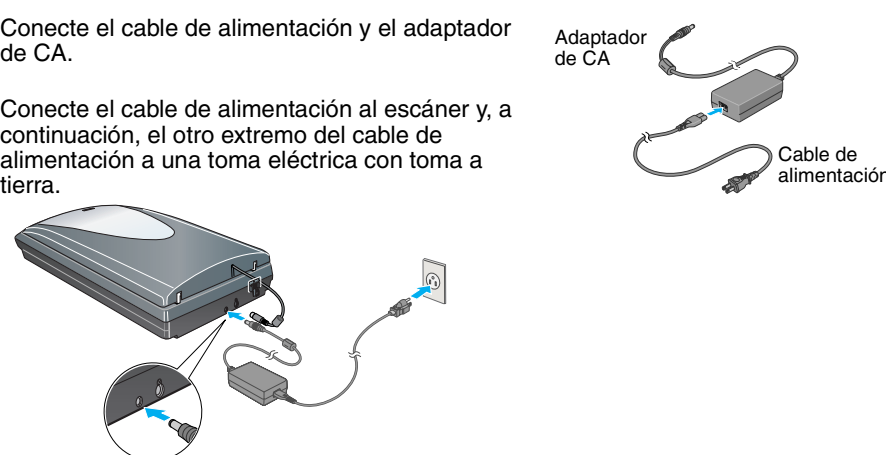

Caution: No es posible cambiar el voltaje de entrada ni el de salida del adaptador de CA. Si la etiqueta del adaptador de CA no muestra el voltaje correcto, consulte a su distribuidor. No enchufe el cable de alimentación.

5 Conecte el cable de cubierta para la unidad de transparencias incorporada.

6 Utilice el cable USB suministrado junto con el escáner. Enchufe el extremo cuadrado del cable USB al puerto USB del escáner. Después, enchufe el extremo plano al puerto USB que esté disponible en el ordenador o en el concentrador.

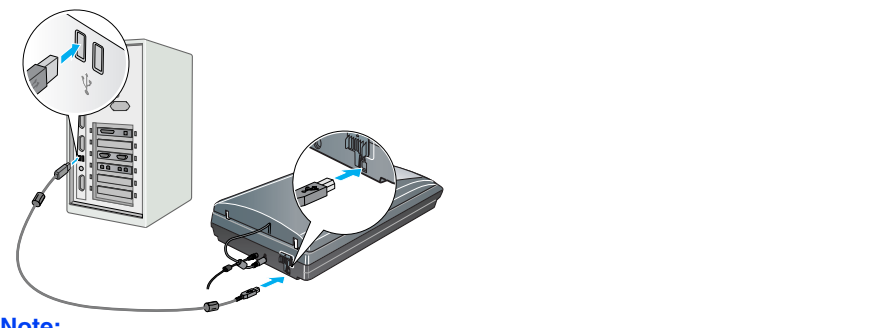

Note:

- Los conectores del cable de interfaz sólo tienen una orientación correcta. Cerciórese de la correcta orientación del conector antes de insertarlo en el puerto apropiado.
- Es posible que el escáner no funcione correctamente si utiliza un cable USB que no sea el suministrado por EPSON o si conecta el escáner a varios concentradores.

7 Encienda el interruptor de alimentación del lateral del escáner.

El escáner se encenderá y el indicador luminoso del botón Iniciar parpadeará en verde. Cuando el escáner está preparado, deja de parpadear y sigue verde.

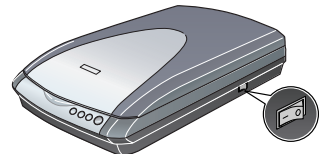

Conceptos básicos del escaneado

Primer escaneado

El botón Iniciar del escáner abre, automáticamente, Smart Panel, que permite escanear sus imágenes para muchos propósitos distintos. A continuación, se explica cómo utilizar el botón Iniciar y Smart Panel para escanear fotos y guardarlas como archivos.

1 Levante la cubierta del escáner y coloque la foto cara abajo en el cristal. Compruebe que la esquina superior derecha de la foto esté alineada con la esquina superior derecha del escáner.

A continuación, cierre suavemente la tapa para que no queden atrapados sus dedos en el interior.

2 Pulse el botón Iniciar del escáner.

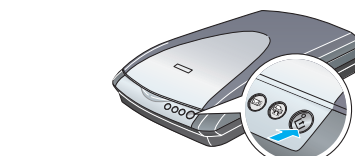

Note: En Windows XP, puede aparecer un mensaje la primera vez que se pulse el Botón Iniciar. Seleccione **EPSON SMART PANEL**, haga clic en **Utilizar siempre este programa para esta acción**, después en **Aceptar**.

Se abrirá EPSON Smart Panel en el ordenador.

3 Haga clic en el icono **Scan and Save** . Verá aparecer la pantalla siguiente. Seleccione un lugar y tipo de fichero de su imagen escaneada y, a continuación, haga clic en los botones **Scan and Save**.

Note:

- Para escanear la imagen con una opción, haga clic en el botón **Scan with Options**.
- En modo **Fácil** o **Profesional**, puede escanear un foto desteñida o sucia con la ayuda de los **Ajustes de la imagen** (o **Ajustes** en modo **Profesional**). Si necesita más detalles sobre cómo cambiar el modo y otras funciones, consulte la **Guía de Referencia Online**.

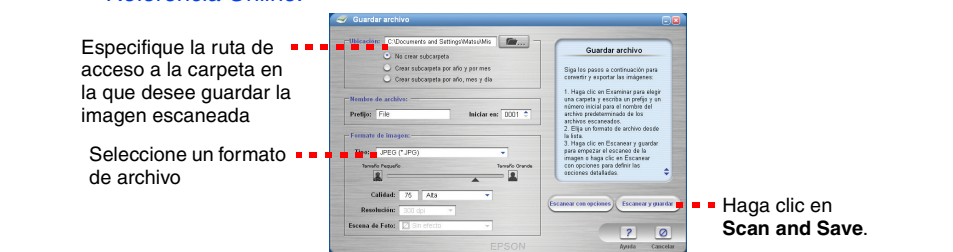

4 EPSON Scan se inicia automáticamente. Escanea automáticamente el documento y guarda la imagen en la carpeta especificada.

Perfection 4180 Photo le proporciona varias funciones útiles para poder obtener la mejor calidad durante el escaneado. Consulte la **Guía de Referencia Online** si necesita más información.

Escaneado de películas

La cubierta del escáner lleva incorporada una unidad de transparencias. Para escanear negativos, diapositivas o transparencias, tiene que retirar el soporte para documentos de la cubierta e insertar la película en un soporte.

El escáner viene con 3 soportes diferentes para películas: uno para negativos, uno para diapositivas y uno para transparencias de formato multimedia.

1 Compruebe que el cable de la unidad de transparencias esté enchufado al escáner (véase step 5 en "Conecte el escáner").

2 Levante totalmente la cubierta del escáner, deslice el soporte para documentos reflectantes hacia arriba y sáquelo del escáner.

3 Siga las instrucciones correspondientes al tipo de película que vaya a escanear:

Si va a escanear negativos o transparencias de formato multimedia, coloque la película dentro del soporte respectivo, con la cara satinada (la cara en la que ve correctamente la imagen) hacia abajo.

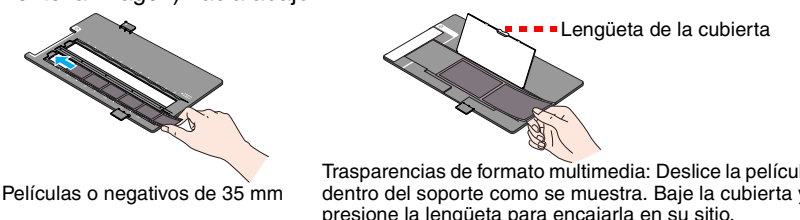

Si va a escanear diapositivas, primero instale el soporte en el escáner y luego coloque las diapositivas en el soporte, como se muestra al final de la hoja.

Note: Le recomendamos que coja la película con cuidado y por los bordes, o tal vez que lleve guantes al tocarla, ya que de lo contrario puede dañarla.

4 Coloque el soporte de la película sobre la mesa de documentos de modo que la marca del triángulo de su lengüeta quede alineada con la de la mesa de documentos. La proyección de la lengüeta y, a continuación, en los orificios de la mesa de documentos con naturalidad.

Note: Compruebe que el espacio estrecho de calibración de la parte superior del soporte para películas esté libre de obstáculos para garantizar un escaneado correcto.

Si va a escanear diapositivas, instale el soporte en el escáner. A continuación, coloque las diapositivas en el soporte, con la cara hacia abajo (la cara en la que puede ver correctamente la imagen).

5 Cierre la cubierta del escáner.

Almacenamiento de soportes de películas

Cuando no esté utilizando el soporte de películas, puede guardarlo en el interior de la cubierta de documentos. Después de escanear, extraiga la película del soporte y, a continuación, siga los pasos siguientes.

Note: La cubierta de documentos puede almacenar sólo dos de los tres soportes de películas que vienen con este escáner. Por ello, le recomendamos que guarde aquí los soportes de películas que utiliza frecuentemente y que mantenga el otro en otro lugar.

1 Abra la cubierta de documentos y quite la alfombrilla reflectiva de documentos.

2 Remitiéndose a la ilustración de abajo, deslice el soporte de películas en la cubierta del escáner.

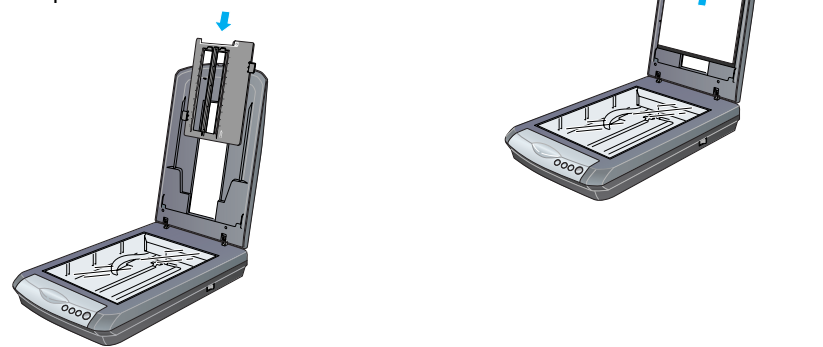

3 Recambie la alfombrilla reflectiva de documentos.

Escaneado de un documento de varias páginas

El alimentador automático de documentos (ADF) (B81334*) opcional le permite cargar en el escáner, de forma automática, documentos de varias páginas. Si necesita más detalles, consulte la **Guía de Referencia Online**.

Uso de los botones del escáner

Los botones del escáner simplifican el escaneado. Coloque el documento cara abajo en el escáner y pulse el botón del tipo de escaneado que desee. Automáticamente, se abrirá Smart Panel y escaneará sus documentos. Después, siga las sencillas instrucciones que aparezcan en la pantalla para terminar la tarea.

Note:

- Si utiliza Mac OS X, compruebe que Smart Panel esté instalado en un entorno Mac OS X, no en el modo Clásico. De lo contrario, es posible que el modo Clásico se inicie al pulsar un botón del escáner.
- Si necesita más detalles sobre cada función, consulte la **Guía de Referencia Online**.

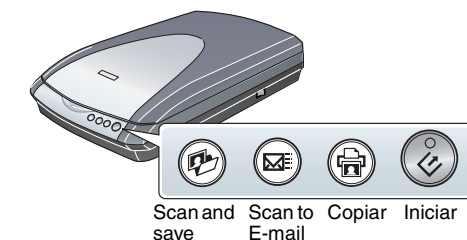

¿Problemas?

Primero, fíjese en el indicador luminoso del botón Iniciar del escáner.

	Verde e intermitente	Calentando o escaneando.
	Verde	Preparado para escanear.
	Rojo intermitente	Compruebe que el cierre de transporte esté desbloqueado (consulte "Conecte el escáner"). Reinicie el ordenador, apague y luego vuelva a encender el escáner. Si el indicador rojo sigue intermitente, consulte a su distribuidor o a EPSON.
	Apagado	Compruebe que el escáner esté conectado al ordenador y que el interruptor se encuentre en la posición de encendido.

Si su problema aparece en esta lista, pruebe estas soluciones.

Aparece la pantalla Asistente para agregar nuevo hardware. Haga clic en **Cancelar** y siga los pasos descritos en la sección "Instale el software" de esta hoja. Antes de instalar el software, desconecte el escáner.

El escáner emite un ruido cuando se enciende. Compruebe que el cierre de transporte esté desbloqueado (véase la sección 3).

Cuando intenta escanear, aparece un mensaje de error o el escáner no escanea. Compruebe que el escáner esté conectado al ordenador y enchufado a una toma de corriente. Desinstale y vuelva a instalar EPSON Scan.

Dónde encontrar más respuestas:

- Haga doble clic en el icono **Manual de referencia de Perfection 3170P** del escritorio. (Si no lo ha instalado, inserte el CD-ROM del software del escáner en la unidad de CD-ROM o de DVD.) En la pantalla Instalación personalizada, seleccione **Manual de referencia de escáner**, y haga clic en **Instalar**.
- Ayuda en pantalla de Smart Panel y EPSON Scan:** Haga clic en el botón **Ayuda** o en el signo de interrogación que aparece en la pantalla de estos programas.

Instrucciones de seguridad

Lea todas estas instrucciones y guárdelas para consultarlas en el futuro. Siga todas las advertencias e instrucciones señaladas en el escáner.

Caution: Asegúrese de que el cable de alimentación CA cumple las normas de seguridad locales pertinentes. Coloque el escáner a una distancia del ordenador que permita que el cable de interfaz llegue a él con facilidad. No coloque ni guarde el escáner o el adaptador de CA a la intemperie, cerca de suciedad o polvo, agua, fuentes de calor o en lugares sometidos a golpes, vibraciones, altas temperaturas o humedad, luz solar directa, fuentes potentes de luz o cambios rápidos de temperatura o humedad. No lo utilice con las manos mojadas.

Cuando conecte este producto a un ordenador u a otro dispositivo con un cable, cerciórese de la correcta orientación de los conectores. Cada conector sólo tiene una posible orientación correcta. Insertar un conector en la orientación errónea puede dañar tanto ambos dispositivos conectados por el cable.

Coloque el escáner y el adaptador de CA cerca de una toma eléctrica de pared de la que sea fácil desenchar el cable. Los cables de alimentación no se deben colocar en lugares donde se puedan enroscar, cortar, desgastar, desfilachar o rizar. No coloque ningún objeto sobre los cables de suministro de corriente, ni coloque estos o el adaptador de CA allí donde se puedan pisar o atropellar. Tenga especial cuidado de no doblar los cables de alimentación en los extremos ni en los puntos de entrada y salida al adaptador de CA.

Utilice únicamente el adaptador de CA modelo A311B-E suministrado junto con el escáner. El uso de otro adaptador podría provocar incendios, descargas eléctricas u otros daños. Además, verifique que el total de amperios de EPSON Scan no exceda el de la extensión de cable utilizada. El adaptador de CA está diseñado para ser utilizado con el escáner al que acompaña. No intente emplearlo con otros dispositivos electrónicos a menos que se indique lo contrario.

Utilice sólo el tipo de fuente de alimentación indicado en la etiqueta del adaptador de CA, y suministre corriente siempre directamente de un enchufe eléctrico doméstico estándar con el cable de alimentación de CA que cumple las normas de seguridad locales aplicables.

No utilice enchufes en el mismo circuito que aparatos tales como fotocopiadoras o sistemas de aire acondicionado que se apaguen y enciendan regularmente.

Si usa una extensión de cable con el escáner, asegúrese de que el total de amperios de intensidad de los dispositivos enchufados a la extensión no supere el total de amperios del cable. Además, verifique que el total de amperios de intensidad de todos los dispositivos enchufados a la toma eléctrica de pared no supere el total de amperios de la toma. No coloque varias cargas en la toma eléctrica de la pared.

Nunca desmonte, modifique ni intente reparar el adaptador de CA, el cable, el escáner ni sus accesorios a menos que siga las instrucciones expresamente explicadas en los manuales del escáner.

No inserte objetos en ninguna abertura, pues podrían tocar puntos de voltaje peligrosos o cortocircuitar piezas. Existe el peligro de descargas eléctricas.

Desenchufe el escáner y el adaptador de CA y póngase en contacto con un técnico cualificado ante las siguientes situaciones:

El cable o el enchufe están estropeados; ha entrado líquido en el escáner o en el adaptador de CA; el escáner o el adaptador de CA se han caído o se ha dañado la carcasa; el escáner o el adaptador de CA no funcionan con normalidad o muestran un cambio en su rendimiento. (No ajuste los controles que no figuren en las instrucciones de uso).

Desenchufe el escáner y el adaptador de CA antes de una limpieza. Limpie sólo con un paño húmedo. No utilice productos de limpieza líquidos ni en aerosol.

Cuando no vaya a utilizar el escáner durante mucho tiempo, desenchufe el adaptador de CA de la toma eléctrica de la pared.

Si su adaptador de CA está equipado con un enchufe de línea corriente-alterna polarizada (un enchufe tiene una patilla más ancha que la otra) y una entrada de alimentación polarizada, deberá insertar el enchufe en una toma de alimentación de modo específico. Esto es una característica de seguridad. Si no puede insertar el enchufe debidamente, intente darle la vuelta al enchufe. Si esto tampoco da resultado, póngase en contacto con un electricista para reemplazar su toma. Asegúrese de utilizar únicamente el cable de alimentación polarizado suministrado con el escáner.

Warning: Consulte el voltaje en la placa de características y cerciórese de que coincide con el voltaje de la fuente de alimentación.

Importante: Los colores de los cables de conexión eléctrica de este dispositivo obedecen al siguiente código: Azul - Neutro, Marrón - Fase.

Si tiene que colocar un enchufe: Como es posible que los colores de la conexión eléctrica de este aparato no coincidan con las marcas de colores que identifican los terminales de un enchufe, tenga en cuenta lo siguiente:

Conecte el cable azul al terminal del enchufe marcado con la letra N. Conecte el cable marrón al terminal del enchufe marcado con la letra L. Si el enchufe sufre algún daño, sustituya el conjunto de cables o consulte a un electricista cualificado.

Reservados todos los derechos. Ninguna parte de esta publicación podrá ser reproducida, almacenada en un sistema de recuperación ni transmitida en forma alguna ni por ningún medio electrónico, mecánico, de fotocopiado, de grabación o cualquier otro, sin el previo consentimiento por escrito de SEIKO EPSON CORPORATION. La información que contiene este documento está destinada únicamente a este escáner EPSON. EPSON no se responsabiliza del uso de esta información aplicada a otros escáneres. Ni SEIKO EPSON CORPORATION ni sus afiliados serán responsables ante el comprador de este producto ni ante terceras partes de los daños, pérdidas, costes o gastos en que pueda incurrir el comprador ni terceras partes como consecuencia de: accidente, uso incorrecto o abuso de este producto o modificaciones, reparaciones o alteraciones no autorizadas de este producto (excepto en los EE.UU.) por no seguir estrictamente las instrucciones de mantenimiento y funcionamiento proporcionadas por SEIKO EPSON CORPORATION.

SEIKO EPSON CORPORATION no se hace responsable de los daños o problemas ocasionados por la utilización de cualesquiera opciones que no sean las designadas como Productos Originales EPSON o Productos homologados por SEIKO EPSON CORPORATION. SEIKO EPSON CORPORATION no se hace responsable de ningún daño producido por interferencias magnéticas que se produzcan con la utilización de cables de interfaz que no sean los designados por SEIKO EPSON CORPORATION. EPSON es una marca comercial registrada de SEIKO EPSON CORPORATION. Microsoft y Windows son marcas comerciales de Microsoft Corporation. Apple Computer es una marca comercial registrada de Apple Computer, Inc.

Aviso general: Los nombres de otros productos utilizados en esta documentación se citan con el mero fin de su identificación y pueden ser marcas comerciales de sus propietarios respectivos. EPSON renuncia a cualquier derecho sobre esas marcas comerciales.

Copyright © 2004 Seiko Epson Corporation. Impreso en papel reciclado.