

Leia o Guia do Utilizador fornecido com o videoprojector antes de o utilizar.

ATENÇÃO

Não olhe directamente para a lente enquanto o videoprojector estiver ligado.

Efectuar a Ligação a Equipamento de Vídeo



Quando estiver a efectuar a ligação, certifique-se de que:

- Desliga o videoprojector e o equipamento de vídeo. Se, no momento da ligação, algum dos dispositivos estiver ligado, poderão ocorrer danos.
- Verifica o tipo de conectores. Se tentar inserir um conector na porta incorrecta, poderão ocorrer danos.

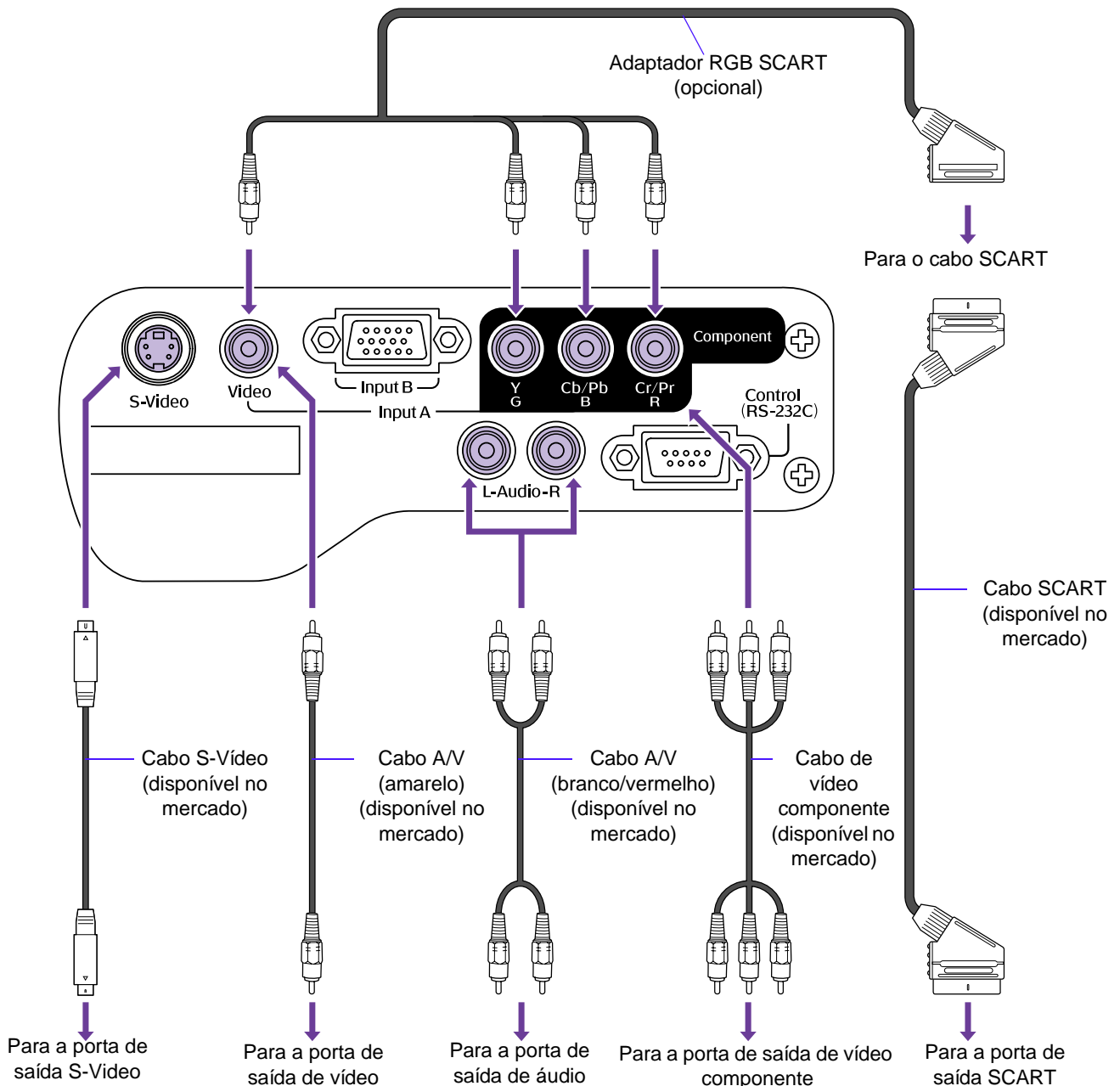

DVD

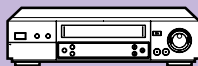

VHS, S-VHS



Câmara de vídeo



Jogos de vídeo

Ligar o Videoprojector



Desligue o videoprojector e o equipamento ao qual pretende efectuar a ligação.

- 1 Ligue o equipamento de vídeo ao videoprojector.**
- 2 Retire a tampa da lente.**
- 3 Ligue o cabo de corrente ao videoprojector.**
- 4 Insira a ficha numa tomada de parede.**
O indicador luminoso de funcionamento acende (cor-de-laranja).
- 5 Ligue o equipamento de vídeo.**
Se tiver efectuado a ligação a uma fonte de vídeo, inicie a reprodução.
- 6 Pressione o botão [Power].**
O videoprojector emite um sinal sonoro e o indicador luminoso de funcionamento fica intermitente (verde).
- 7 Aguarde até que o indicador luminoso de funcionamento fique aceso (verde).**
Este processo demora cerca de 40 segundos.

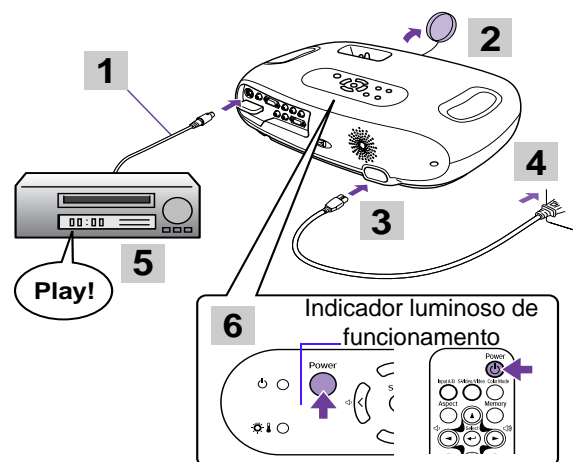

Seleccionar a Fonte de Entrada

Selecione as imagens que pretende projectar.

Videoprojector

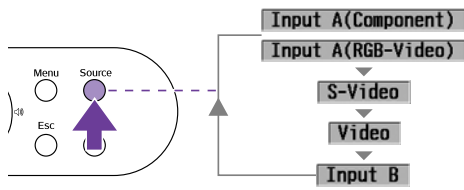

A fonte de entrada muda sempre que pressionar o botão [Source].

Comando à distância

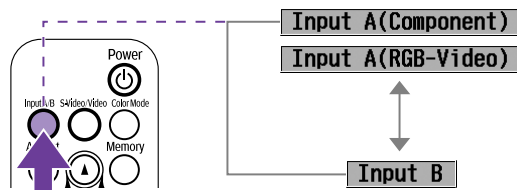

A fonte de entrada muda sempre que pressionar o botão [Input A/B].

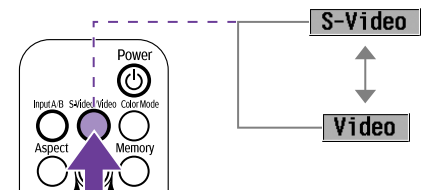

A fonte de entrada muda sempre que pressionar o botão [S-Vídeo/Vídeo].

* Pode alternar entre RGB-Vídeo (RGB-Video) e Vídeo Componente (Component Video) no menu Configuração (Setting) → Sinal Entrada (Input Signal) → Entrada A (Input A). Quando configurado para Vídeo Componente (Component Video), o videoprojector determina automaticamente se o sinal de entrada é YCbCr ou YPbPr.



Se estiverem ligadas duas ou mais fontes, certifique-se de que troca os cabos de áudio entre o equipamento ligado, sempre que necessário.

Desligar o Videoprojector

- 1 Desligue o equipamento de vídeo.
- 2 Pressione o botão [Power].

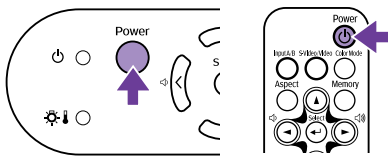

Aparece um ecrã de confirmação.

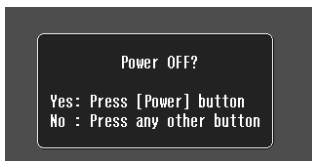

O ecrã de confirmação desaparece se pressionar outro botão que não o botão [Power] ou se não pressionar qualquer botão durante 7 segundos.

- 3 Pressione novamente o botão [Power].
O indicador luminoso de funcionamento fica intermitente.
- 4 Aguarde até que o indicador luminoso de funcionamento acenda (cor-de-laranja).
É iniciado o período de arrefecimento. Este período é de cerca de 20 segundos.

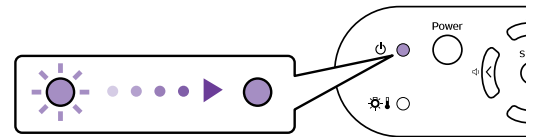

- 5 Desligue o videoprojector da tomada.



Não retire a ficha enquanto o indicador luminoso de funcionamento estiver intermitente; se o fizer, poderá danificar o videoprojector.

Ajustar a Projecção

Ajustar o ângulo de projecção

Posicione o videoprojector de forma perpendicular ao ecrã.

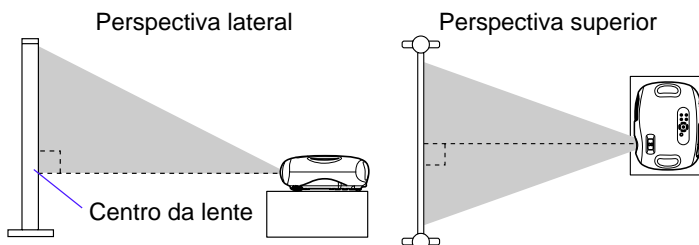

Se não for possível posicionar o videoprojector de forma perpendicular ao ecrã, poderá em alternativa posicioná-lo com uma ligeira inclinação vertical (máximo 10°).

É possível ajustar a altura rodando os dois pés frontais.

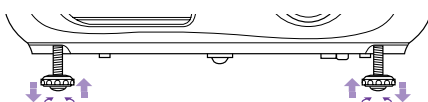

Ajustar o tamanho da projecção

O tamanho da imagem projectada é determinado basicamente pela distância entre o videoprojector e o ecrã. "Distância de projecção e tamanho do ecrã", no *Guia do Utilizador*.

Rode a lente de zoom para ajustar o tamanho da imagem projectada.

Pode ampliar a imagem até 1,54 vezes. Se pretender ampliar ainda mais a imagem, afaste o videoprojector do ecrã.

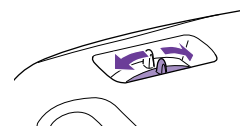

Keystone

Quando o videoprojector não está posicionado de forma perpendicular ao ecrã, a projecção aparece com distorção trapezoidal. É possível corrigir esta distorção.



Esta função permite corrigir apenas a distorção vertical; não é possível corrigir a distorção horizontal.

Pressione os botões [▽] ou [△].

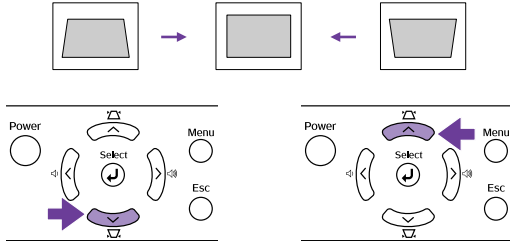

É possível corrigir as imagens sem causar distorção desde que o ângulo de inclinação não ultrapasse os 15° (aproximadamente).

Tirar o Máximo Partido do Videoprojector de Entretenimento em Casa

Seleccionar um modo de cor

Estão disponíveis quatro modos de cor predefinidos.

Selecione o modo adequado às condições em que está a efectuar a projecção

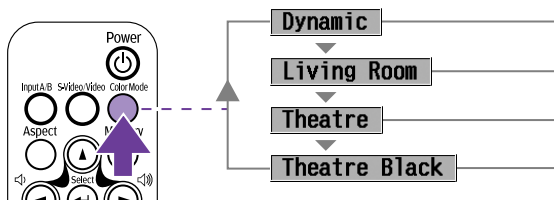

Dynamic Ideal para projectar jogos de vídeo.

Living Room Ideal para projectar programas desportivos, etc.

Theatre Ideal para ver filmes em ambientes claros.

Theatre Black Ideal para ver filmes em ambientes escuros.

O modo de cor muda sempre que pressionar o botão [Color Mode] no comando à distância.

Quando seleccionar Teatro (Theatre) ou Teatro Escuro (Theatre Black), o filtro de cinema EPSON fica automaticamente activado, ajustando os tons da imagem de acordo com as definições optimizadas de projecção de filmes.

A/V Mute

A função A/V Mute permite interromper a apresentação de imagens e a reprodução de som momentaneamente.

Pressione o botão [A/V Mute] no comando à distância.

O som e a imagem desaparecem.

A projecção é reiniciada quando pressionar novamente o botão [A/V Mute] ou quando pressionar o botão [Esc].

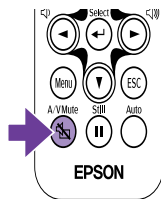

- Pode definir a cor do ecrã apresentado enquanto estiver a utilizar a função A/V Mute para preto ou azul. A predefinição é preto.
Botão [Menu] → Configuração (Setting) → Apresentar no Ecrã (On Screen Display) → Cor de Fundo (Background Color)
- Se activar esta função enquanto estiver a projectar imagens em movimento, a fonte continuará a reproduzir som e a apresentar imagens e, por isso, não será possível voltar ao ponto no qual activou a função A/V Mute.

Definir a focagem

Rode a lente de focagem para ajustar a focagem da imagem.



Se o videoprojector não estiver posicionado a uma distância normal de projecção (73 - 1.165 cm), poderá não ser possível obter a focagem correcta. Se tiver dificuldades em obter a focagem correcta, verifique a distância de projecção.

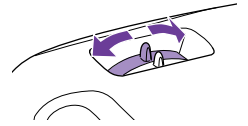

Fixar a imagem

A função de fixação de imagens (Freeze) permite fazer uma pausa na projecção de imagens.

Pressione o botão [Still] no comando à distância.

A imagem projectada fica em modo de pausa.

Para cancelar esta função, pressione novamente o botão [Still] ou pressione o botão [Esc].

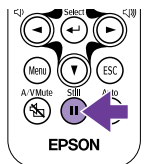

- Quando utilizar a função de fixação de imagem (Freeze), a fonte continuará a apresentar imagens em movimento e, por isso, não será possível voltar ao ponto no qual activou esta função.
- Se pressionar o botão [Still] desactiva também os menus de configuração.

Alterar a relação de aspecto

É possível seleccionar três definições de relação de aspecto e aplicá-las à imagem projectada. No entanto, as definições que pode utilizar variam consoante o sinal de entrada.

Sinal de Vídeo	Normal	Compressão	Zoom
SDTV (525i/p, 625i/p)			
TV (NTSC, PAL, SECAM)			
HDTV (750p, 1125i)		-	-

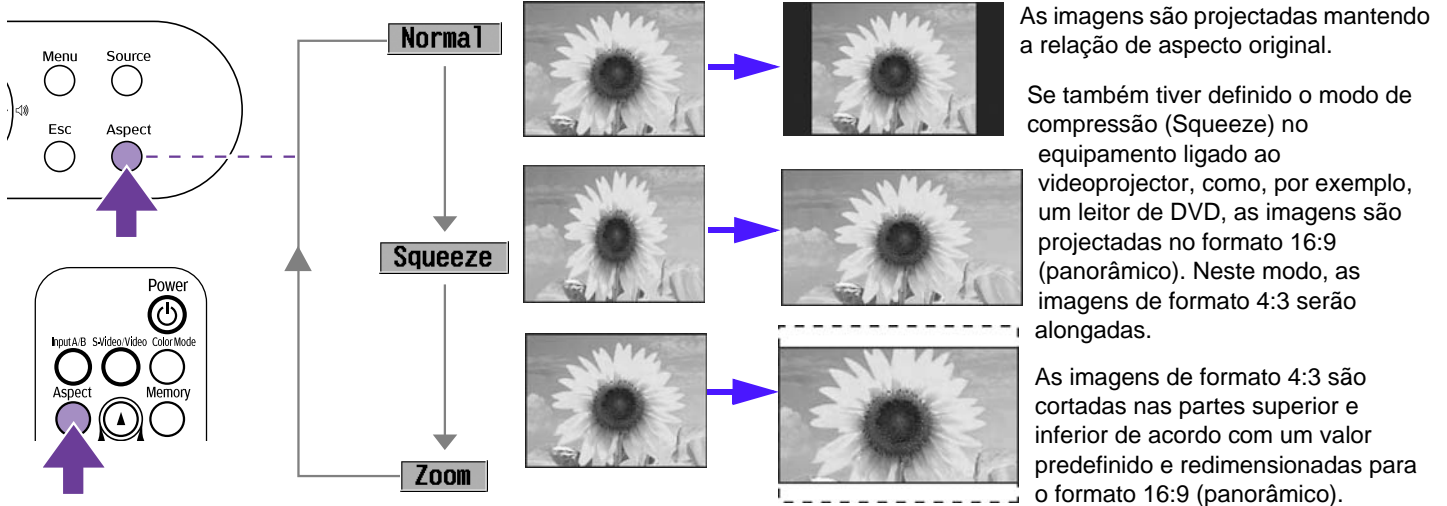

A relação de aspecto muda pela seguinte ordem sempre que pressionar o botão [Aspect].

É possível controlar o valor de corte e redimensionamento da imagem no modo de zoom através do menu Configuração (Setting) → Ecrã (Screen) → Valor de Zoom (Zoom Caption). Consulte "Menu Configuração (Setting)", no *Guia do Utilizador*

Gravar as definições de imagem preferidas (Memória)

Pode gravar um máximo de 8 valores de ajuste do menu de configuração na memória. Existem 2 memórias disponíveis para cada uma das quatro fontes de imagem [Entrada A: Componente (Input A: Component), Entrada A: RGB-Vídeo (Input A: RGB-Video), Entrada B (Input B) e Vídeo/S-Vídeo (Video/S-Video)].

Os valores de ajuste que pode gravar na memória são os seguintes: Qualidade de Imagem (Picture Quality) [excepto Alinhamento (Tracking) e Sinc. (Sync.)], Modo de Cor (Color Mode) e Aspecto (Aspect).

Gravar definições na memória

1 Pressione o botão [Menu].

No menu de configuração, defina os valores de ajuste tal como pretende que estes sejam gravados.

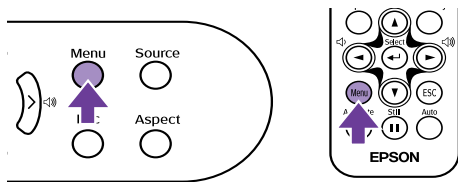

3 Seleccione o número da memória (1 ou 2) na qual pretende gravar as definições utilizando os botões [▲] [▼] e, em seguida, pressione o botão [←].

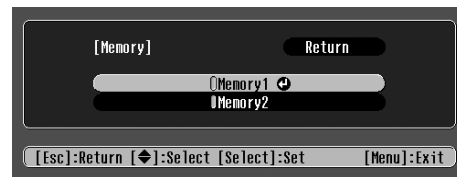

2 Seleccione Memória (Memory) a partir do menu Imagem (Image) e pressione o botão [←].

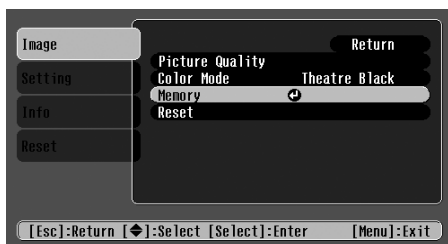

Reutilizar as definições da memória

Quando a fonte da imagem cujas definições pretende reutilizar estiver activa, pressione o botão [Memory] no comando à distância para reutilizar as definições gravadas na memória.

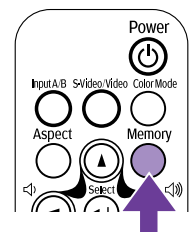

- Se não tiver gravado nada nas memórias 1 ou 2, é apresentada uma mensagem a indicar que não existem definições gravadas (No Entry).
- Se pretender rever as definições efectuadas, defina os valores de ajuste pretendidos e execute as operações apresentadas na secção Gravar definições na memória.
- Quando apagar a memória, as definições gravadas para todas as fontes de imagem serão reiniciadas. Reiniciar (Reset) → Reiniciar Memória (Memory Reset)